

<p>EKOZNAČKA EVROPSKÉ UNIE ENVIRONMENTÁLNA ZNAČKA EURÓPSKEJ ÚNIE EURÓPAI UNIÓS ÓKOCÍMKE WSPÓLNOTOWE OZNAKOWANIE EKOLOGICZNE ETICHETA ECOLOGICĂ A UNIUNII EUROPENE ЕКОМАРКИРОВКА НА ЕВРОПЕЙСКИЯ СЪЮЗ</p>  <p>Award to goods or services which meet the environmental requirements of the EU ecolabelling scheme</p> <p>Registration No. HU/022/001</p>	<ul style="list-style-type: none"> <li>— vysoká energetická účinnosť</li> <li>— navržený usnadňující recyklaci.</li> <li>— vysoká energetická účinnosť,</li> <li>— navrhnuté tak, aby bola možná recyklácia.</li> <li>— Nagy energiahatékonyság</li> <li>— Az újrahasznosítást elősegítő kialakítás.</li> <li>— wysoka sprawność energetyczna,</li> <li>— zaprojektowany na ułatwienie odzysku surowców.</li> <li>— Eficien.ă energetică crescută</li> <li>— Proiectat să faciliteze reciclarea</li> <li>— висока енергийна ефективност,</li> <li>— концепция, улесняваща рециклирането.</li> </ul>
--	---

<http://ec.europa.eu/environment/ecolabel>

Sony poskytuje na tento LCD televizor minimálně 2letou záruku a 7 let existuje možnost výměny elektronických dílů.

Spoločnosť Sony poskytuje na tento LCD TV minimálne dvojročnú záruku a 7 ročnú zaručenú dostupnosť náhradných elektronických dielov.

A Sony legalább 2 éves jótállást nyújt ehhez az LCD tv-hez, és 7 évig biztosítja az elektronikus alkatrészek utánpótlását.

Firma Sony udziela co najmniej 2-letniej gwarancji na ten odbiornik TV z ekranem ciekłokrystalicznym oraz zapewnia dostępność elektronicznych części zamiennych przez okres 7 lat.

Sony oferă minim 2 ani garanție pentru acest televizor LCD și 7 ani asigură piese electronice de schimb.

Sony дава минимум 2 години гаранция за този LCD телевизор и поддържа наличност за подмяна на електронните части 7 години.

Pokyny k „Instalaci nástěnného montážního rámu“ jsou uvedeny v tomto návodu k obsluze televizoru.

Tent návod na obsluhu televizora obsahuje aj pokyny na „Montáž konzoly na stenu“.

„A fali konzol felszerelése” c. utasítások a tv-készülék használati utasításában találhatók.

Wskazówki dotyczące „Instalacji ściennego uchwytu mocującego” znajdują się w instrukcji obsługi tego odbiornika TV.

Instrucțiunile despre „Instalarea dispozitivului de fixare pe perete” sunt incluse în acest manual de instrucțiuni al televizorului.

Инструкции за “Инсталиране на стенната конзола” са включени в ръководството на този телевизор.

 Užitečné informace o výrobcích Sony  
Pre viac informácií o produktoch Sony  
Sony termékekről hasznos információkat találhat az alábbi weboldalon  
Szczegółowe informacje o produktach Sony  
Pentru informații utile despre produsele Sony  
За полезна информация относно продуктите Sony

<http://www.sony-europe.com/myproduct/>

<http://www.sony.net/>

Printed in Hungary



4-127-735-43(1)

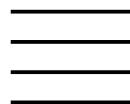

SONY®

SONY

LCD Digital Colour TV

LCD Digital Colour TV

Návod k použití \_\_\_\_\_ CZ

Návod na obsluhu \_\_\_\_\_ SK

Kezelési utasítás \_\_\_\_\_ HU

Instrukcja obsługi \_\_\_\_\_ PL

Instrucțiuni de utilizare \_\_\_\_\_ RO

Инструкции за работа \_\_\_\_\_ BG

KDL-32S55xx/KDL-32P55xx/  
KDL-32P35xx  
KDL-26S55xx/KDL-26P55xx  
KDL-22S55xx/KDL-22P55xx

BRAVIA

© 2009 Sony Corporation

4-127-735-43(1)

## Úvod

Děkujeme vám, že jste si vybrali tento výrobek Sony. Před zapnutím televizoru si prosím pozorně přečtěte tento návod a uschovejte jej pro budoucí potřebu.

## Poznámka k funkcím digitální televize

- Všechny funkce související s digitální televizí (DVB) budou fungovat pouze v zemích nebo oblastech, ve kterých jsou šířeny signály digitálního pozemního vysílání. Ověřte si laskavě u svého místního prodejce, zda v místě, kde žijete, lze přijímat signál DVB-T.
- Přestože televizor splňuje specifikace DVB-T.
- Některé funkce digitální televize nemusí být v některých zemích/oblastech k dispozici.

Výrobce tohoto výrobku je Sony Corporation, 1-7-1 Konan Minato-ku Tokyo, 108-0075 Japonsko. Zplnomocněným zástupcem pro požadavky ohledně elektromagnetické kompatibility EMC a bezpečnosti výrobku je Sony Deutschland GmbH, Hedelfinger Strasse 61, 70327 Stuttgart, SRN. Pro záležitosti servisu a záruky se obraťte na adresy uváděné v servisních a záručních dokumentech.

## Informace o obchodních značkách

- **DVB** je registrovaná obchodní značka projektu DVB.
- HDMI, logo HDMI a High-Definition Multimedia Interface jsou obchodní značky nebo registrované obchodní značky společnosti HDMI Licensing LLC.



## O modelu a názvu v této příručce

„xx“, které se objevuje v názvu modelu, odpovídá dvěma číslicím pro barevnou variantu.

# Obsah

## Seznámení

4

Bezpečnostní údaje .....	10
Upozornění .....	12
Přehled dálkového ovládání .....	13
Přehled tlačítek a indikátorů televizoru .....	14

## Sledování televize

Sledování televize .....	15
Používání digitálního elektronického programového průvodce (EPG) <b>DVB</b> .....	17
Použití seznamu oblíbených digitálních programů <b>DVB</b> .....	18

## Použití volitelného zařízení

Připojení volitelného zařízení .....	19
Prohlížení snímků z připojeného zařízení .....	21
Přehrávání fotografií/hudby přes USB .....	23
Použití ovládání HDMI .....	23

## Použití funkcí MENU

Navigace v nabídkách .....	24
Nastavení .....	25

## Doplňkové informace

Instalace doplňků (Konzola pro upevnění na zed') .....	32
Specifikace .....	35
Řešení problémů .....	37

**DVB** : pouze pro digitální kanály

CZ

## 1: Kontrola příslušenství

Dálkové ovládání RM-ED017 (1)

Baterie velikosti AA (typ R6) (2)

Stojan (1)

Šrouby pro stojan (KDL-32S55xx/  
KDL-32P55xx/KDL-32P35xx/KDL-26S55xx/  
KDL-26P55xx (4), KDL-22S55xx/  
KDL-22P55xx (3))

### Vložení baterií do dálkového ovládání

Stiskněte a otevřete posunutím.

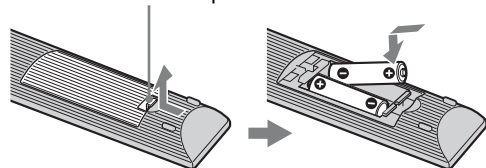

- Při vkládání baterií dodržte správnou polaritu.
- Nepoužívejte různé typy baterií, ani nemíchejte současně staré a nové baterie.
- Baterie likvidujte způsobem, který chrání životní prostředí. V některých místech může být likvidace baterií upravena místními předpisy. Informujte se prosím u příslušných úřadů.
- S dálkovým ovladačem zacházejte opatrně. Nepouštějte ho na zem, nešlapte po něm, ani na něj nestříkejte žádnou tekutinu.
- Neukládejte dálkový ovladač na místo v blízkosti tepelných zdrojů, na místo vystavené působení přímého slunečního svitu nebo do vlhké místnosti.

## 2: Připevnění stojanu

Postupujte podle pokynů k instalaci televizoru na stojan.

- 1 Vyjměte šrouby a stolní stojan z krabice. Šrouby se nacházejí v doplňkovém sáčku.

KDL-32S55xx/KDL-32P55xx/  
KDL-32P35xx/KDL-26S55xx/  
KDL-26P55xx

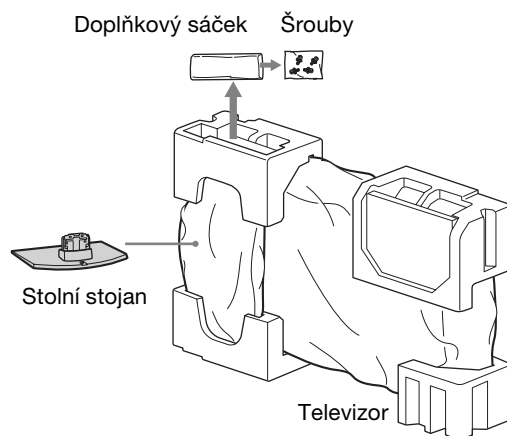

KDL-22S55xx/KDL-22P55xx

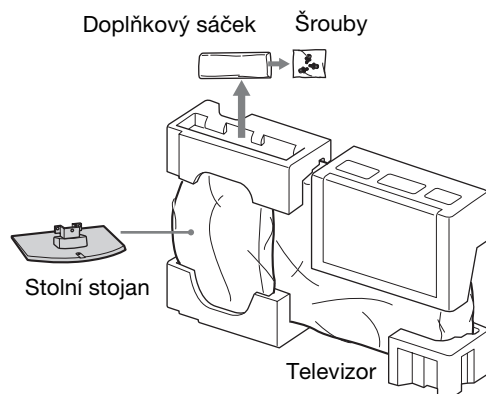

- 2 Opatrně nasadte televizor na krk stolního stojanu a srovnejte otvory pro šrouby.

KDL-32S55xx/KDL-32P55xx/  
KDL-32P35xx/KDL-26S55xx/  
KDL-26P55xx

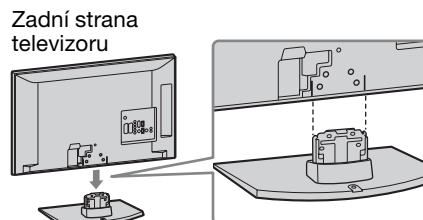



## KDL-22S55xx/KDL-22P55xx

Zadní strana televizoru

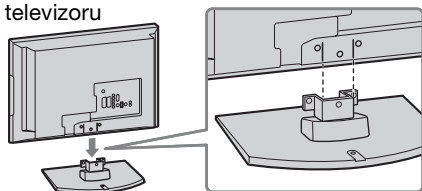

- Při přenášení televizoru jej pevně uchopte tak, jak je uvedeno na obrázku, viz strana 10. Netlačte na LCD panel a rám okolo obrazovky.
- Během instalace televizoru na stolní stojan dbejte na to, aby nedošlo ke skřípnutí ruky nebo kabelu napájení.

**3** Pro připevnění televizoru ke stolnímu stojanu použijte dodané šrouby.

## KDL-32S55xx/KDL-32P55xx/ KDL-32P35xx/KDL-26S55xx/ KDL-26P55xx

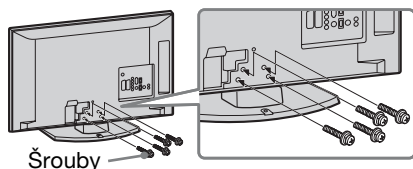

Šrouby

## KDL-22S55xx/KDL-22P55xx

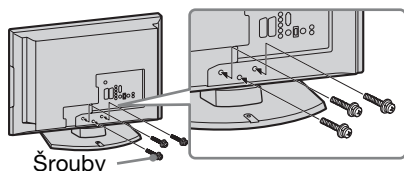

Šrouby



- Používáte-li elektrický šroubovák, nastavte točivý moment maximálně na 1,5 N·m {15 kgf·cm}.

## 3: Připojení antény/ video/DVD rekordéru



- Tento produkt byl testován a shledán vhodným limitům stanoveným direktivou EMC pro použití připojovacích kabelů kratších než 3 metry.

### Pouze připojení antény

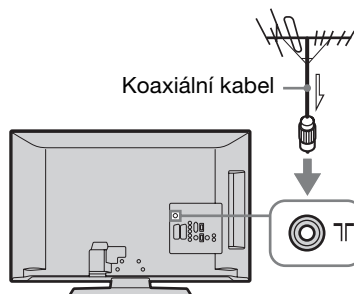

### Připojení antény/video/DVD rekordéru vybavené SCART

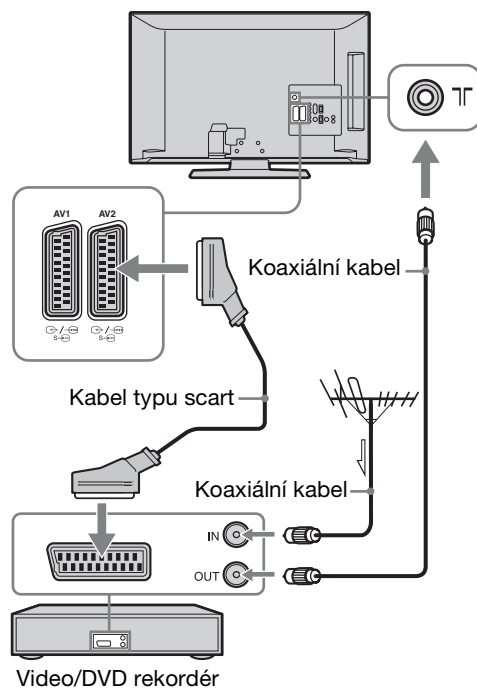

- AV1 výstupy jsou dostupné pouze pro analogový televizor.
- AV2 výstupy na aktuální obrazovku (kromě PC, HDMI, Component 1080i).

**Pokračování**

Připojení antény/video/DVD rekordéru  
vybavené HDMI

KDL-32S55xx/KDL-32P55xx/  
KDL-32P35xx/KDL-26S55xx/  
KDL-26P55xx

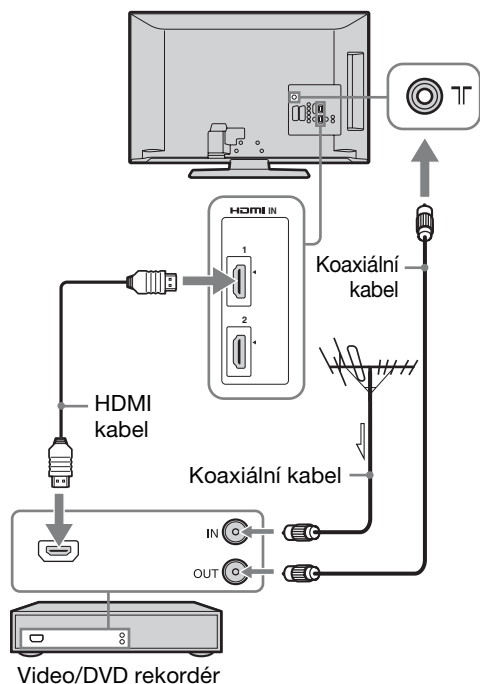

KDL-22S55xx/KDL-22P55xx

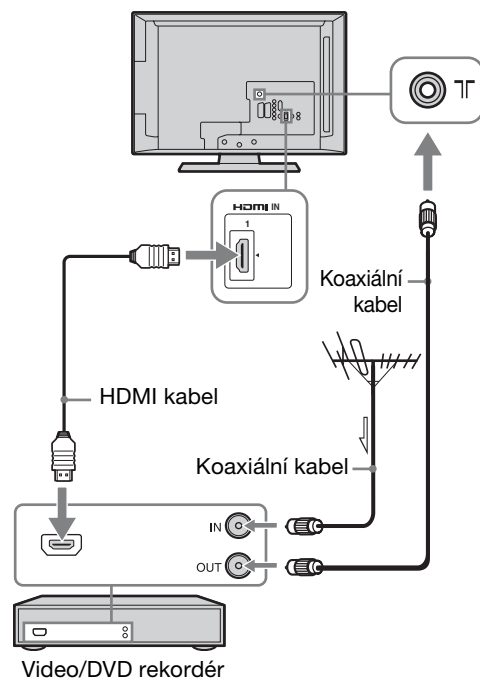

## 4: Zabezpečení televizoru před převrácením

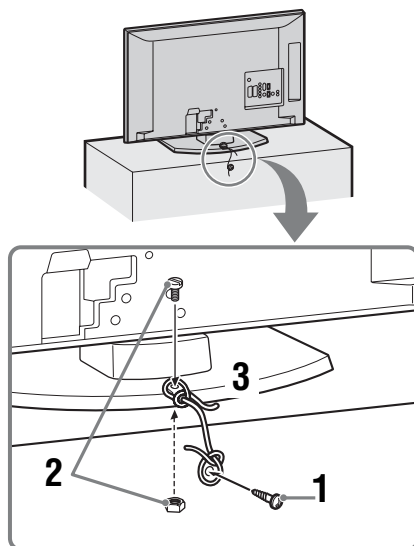

- 1 Připevněte ke stojanu televizoru šroub (o průměru 4 mm, není součástí dodávky).
- 2 Ze spodní strany stolního stojanu do otvoru na šroub u televizoru zašroubujte šroub do kovu (M4 × 14 mm není součástí dodávky) a matici. Rozložte hmotnost kabelu tak, aby bylo možné zajistit šroub a matici.
  - Šroub a matici řádně zajistěte.
- 3 Spojte oba šrouby silným drátem.

## 5: Svázání kabelů

Kabely můžete spojit, jak je uvedeno na obrázku níže.

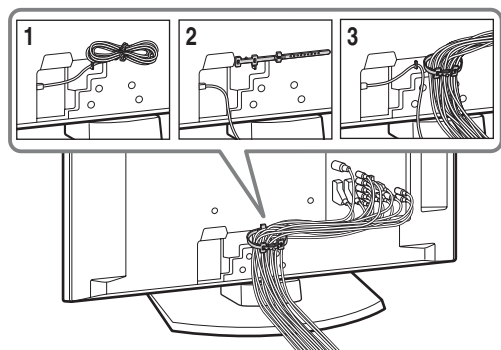

- Kabel napájení nespojujte s ostatními kabely.

## 6: Nastavení zorného úhlu televizoru

Pouze KDL-22S55xx/KDL-22P55xx

Úhel tohoto televizoru lze nastavit podle ilustrací níže.

Nastavte úhel televizoru dopředu a dozadu (náklon)

Pravý pohled

3° 8°

Zepředu

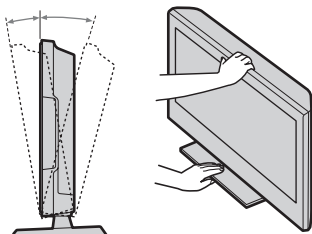

## 7: Volba jazyka, země/oblasti a umístění

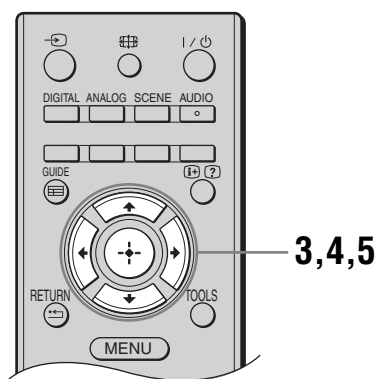
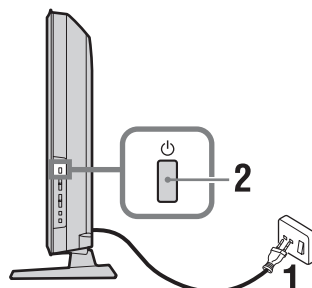



**1** Zapojte televizor do síťové zásuvky (220-240 V AC, 50 Hz).

**2** Stiskněte  na boku televizoru. Po prvním zapnutí televizoru se na obrazovce zobrazí nabídka jazyků.



- Po zapnutí televizoru se rozsvítí indikátor napájení zeleně.

**3** K výběru jazyka zobrazeného v menu na obrazovce stiskněte /, poté stiskněte .



**Pokračování**

- 4 Stiskněte  $\uparrow/\downarrow$  k výběru země/oblasti, ve které budete televizor používat, a pak stiskněte  $\oplus$ .

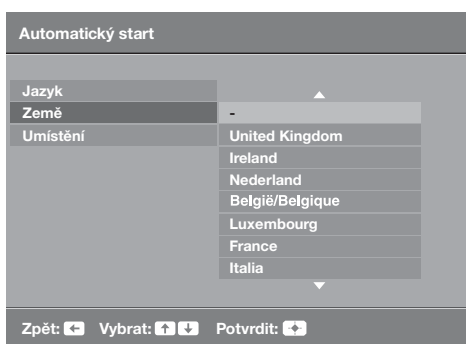

Pokud požadovaná země nebo oblast není obsažena v nabídce, zvolte „-“.

- 5 Stiskněte  $\uparrow/\downarrow$  pro volbu umístění, kde budete televizor používat a poté stiskněte  $\oplus$ .

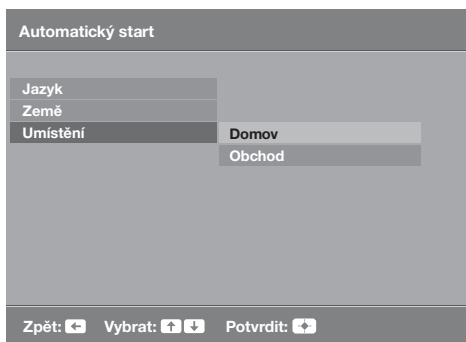

V režimu Obchod budou některá nastavení periodicky resetována pro použití na prodejně.

Tato možnost zvolí počáteční režim obrazu vhodný pro podmínky světla v těchto prostředích.

## 8: Automatické naladění televizoru

- 1 Dříve než spustíte automatické ladění televizoru, vložte nahranou kazetu do videa připojeného k televizoru (strana 5) a spusťte přehrávání.

Během automatického ladění bude kanál videa nalezen a uložen v televizoru. Pokud není k televizoru připojeno video, tento krok přeskočte.

- 2 Stiskněte  $\oplus$ .

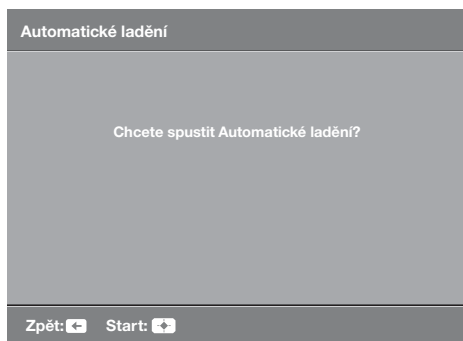

Televizor začne prohledávat všechny dostupné digitální kanály, po nich pokračuje všemi dostupnými analogovými kanály. To může trvat nějakou chvíli. Během této doby nemačkejte žádná tlačítka na televizoru nebo na dálkovém ovládacím.

### **Pokud se objeví zpráva vyžadující potvrzení připojení antény**

Nebyly nalezeny žádné digitální nebo analogové kanály. Zkontrolujte veškerá anténní připojení a pak stiskněte  $\oplus$  k opětovnému spuštění automatického ladění.

- 3 Když se na obrazovce objeví nabídka Třídění programů, postupujte podle kroků v „Třídění programů“ (strana 28). Pokud neměníte pořadí uložení analogových kanálů v televizoru, přejděte k dalšímu kroku.
- 4 Jakmile se na obrazovce objeví menu Ekologické přednastavení a vy stisknete „Ano“, změní se hodnoty nastavení „Ekologické“ na doporučené hodnoty snižující spotřebu energie.

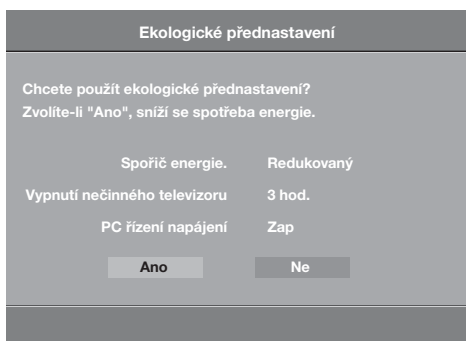

- 5 Stiskněte MENU k ukončení.  
Televizor je teď naladěn na všechny dostupné kanály.

## Odmontování stolního stojanu z televizoru



- Stolní stojan odstraňujte jen v tom případě, že chcete televizor připevnit na zeď.

**KDL-32S55xx/KDL-32P55xx/  
KDL-32P35xx/KDL-26S55xx/  
KDL-26P55xx**

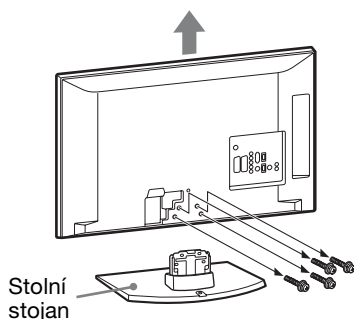

**KDL-22S55xx/KDL-22P55xx**

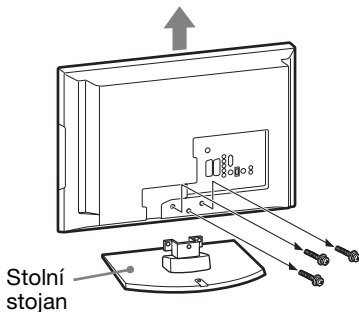

# Bezpečnostní údaje

## Instalace/Nastavení

Televizor instalujte a používejte podle dále uvedených pokynů, zabráníte tak nebezpečí požáru, úrazu elektrickým proudem nebo poškození anebo zranění.

### Instalace

- Televizor musí být instalován v blízkosti snadno přístupné zásuvky.
- Televizor umístěte na stabilní rovný povrch.
- Instalaci na stěnu smí provést jen kvalifikovaný servisní technik.
- Z bezpečnostních důvodů důrazně doporučujeme používání příslušenství Sony včetně:

**KDL-32S55xx/KDL-32P55xx/KDL-32P35xx:**

– Nástěnného montážního rámu SU-WL500

**KDL-26S55xx/KDL-26P55xx/KDL-22S55xx/**

**KDL-22P55xx:**

– Nástěnného montážního rámu SU-WL100

- Pro připevnění upevňujících háčků k televizoru použijte šrouby dodané se skobou pro upevnění na zeď. Dodané šrouby jsou navrženy tak, aby přecházely 8 mm až 12 mm nad povrch upevňujícího háčku.

Průměr a délka šroubů se liší v závislosti na modelu skoby pro upevnění na zeď. Použijete-li jiné než dodané šrouby, může dojít k vnitřnímu poškození televizoru nebo k jeho pádu apod.

8 mm-12 mm

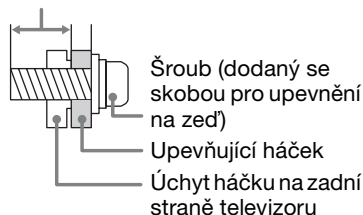

### Přeprava

- Před přemístěním televizoru odpojte všechny kabely.
- K přenosu velkého televizoru je zapotřebí dvou nebo více osob.
- Přenášíte-li televizor ručně, uchopte jej, jak je uvedeno na obrázku níže. Netlačte na LCD panel a rám okolo obrazovky.
- Při zvedání nebo přenášení televizoru jej pevně držte za spodní část.
- Při přenášení televizoru dbejte na to, aby do něho nenarazil, nebo nadměrně nevíbroval.

- Jestliže vezete televizor do opravy, nebo jej stěhujete, vždy jej zabalte do originální krabice a obalového materiálu.

KDL-32S55xx/ KDL-26S55xx/KDL-26P55xx/  
KDL-32P55xx/ KDL-22S55xx/KDL-22P55xx  
KDL-32P35xx

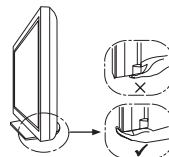

### Větrání

- Nikdy nezakrývejte větrací otvory, ani nic nezasunujte do skříně televizoru.
- Okolo televizoru ponechte volný prostor jako na níže uvedeném obrázku.
- Důrazně doporučujeme použití nástěnného montážního rámu Sony, který zajišťuje dostatečnou cirkulaci vzduchu.

### Instalace na stěně

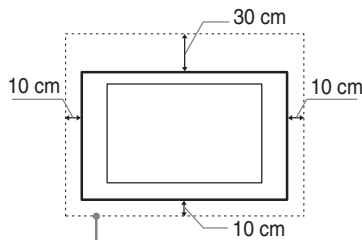

Okolo televizoru ponechte nejméně takto veliký volný prostor.

### Instalace se stojanem

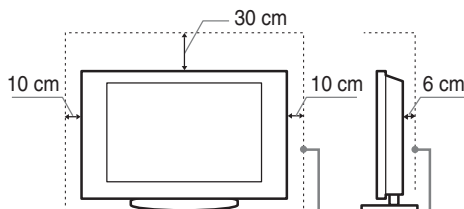

Okolo televizoru ponechte nejméně takto veliký volný prostor.

- K zajištění správného větrání a zabránění usazování nečistot a prachu:
  - Nepokládejte televizor na plochu, neinstalujte ho obráceně, zadní částí dopředu nebo z boku.
  - Neumísťujte televizor na polici, kobereček, postel nebo do skříně.
  - Nezakrývejte televizor látkami jako záclonami, ani různými předměty, např. novinami.

- Neinstalujte televizor tak, jak je uvedeno na obrázku.

Cirkulace  
vzduchu je  
zablokována.

Cirkulace  
vzduchu je  
zablokována.

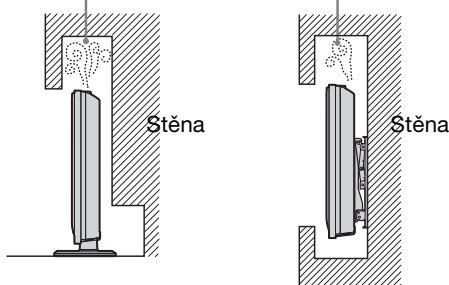

## Sít'ový kabel

Se sít'ovým kabelem a zásuvkou zacházejte podle následujících pokynů, aby nedošlo k požáru, úrazu elektrickým proudem, poškození anebo zranění.

- Používejte pouze sít'ové kabely Sony, nikoli kabely jiných dodavatelů.
- Zasuňte zástrčku úplně do sít'ové zásuvky.
- Televizor používejte pouze v elektrické síti 220-240 V stř.
- Při pokládání kabelů nezapomeňte vytáhnout z bezpečnostních důvodů sít'ový kabel ze zásuvky a zkontrolujte, zda jste o kabely nezachytili nohama.
- Před prací na televizoru nebo před jeho stěhování vytáhněte sít'ový kabel ze zásuvky.
- Sít'ový kabel musí být instalovaný v dostatečné vzdálenosti od tepelných zdrojů.
- Sít'ový kabel pravidelně vytáhněte ze zástrčky a vyčistěte ho. Pokud je zástrčka zaprášená a hromadí se na ní vlhkost, může se zhoršit její izolace a způsobit požár.

## Poznámky

- Dodávaný sít'ový kabel nepoužívejte pro žádné jiné zařízení.
- Sít'ový kabel nesmí být nadměrně stlačený, ohnutý nebo zkroucený. Mohlo by dojít k poškození izolace nebo vodičů.
- Sít'ový kabel žádným způsobem neupravujte.
- Na sít'ový kabel nestavte nic těžkého.
- Při odpojování sít'ového kabelu ze zásuvky netahejte za sít'ový kabel.
- K jedné přírodní zásuvce nepřipojujte příliš mnoho spotřebičů.
- Nepoužívejte uvolněné elektrické zásuvky.

## Zakázané použití

Neinstalujte, ani nepoužívejte televizor v dále uvedených místech, prostředích, nebo situacích, protože televizor by mohl špatně fungovat, nebo by mohl způsobit požár, úraz elektrickým proudem nebo poškození majetku anebo zranění.

## Umístění:

Venkovní prostor (na přímém slunečním svitu), na mořském břehu, lodi nebo jiném plavidle, v autě, v lékařských zařízeních, nestabilní umístění, v blízkosti vody, na dešti, ve vlhku nebo kouři.

## Prostředí:

Horká, vlhká nebo nadměrně prашná místa; místa, na která se může dostat hmyz; tam, kde by mohl být televizor vystaven mechanickým vibračním, v blízkosti hořlavých předmětů (svíček apod.).

Na televizor nesmí nic kapat nebo stříkat, ani na něm nesmí stát předměty naplněné tekutinami, jako např. vázy.

## Situace:

Televizor nepoužívejte, máte-li vlhké ruce, je-li odstraněna skříň televizoru, nebo s příslušenstvím, které výrobce nedoporučil. Během bouřky s blesky odpojte televizor od sít'ové zásuvky a antény.

## Poškozené díly:

- Na televizor nic neházejte. Sklo na obrazovce se může nárazem poškodit a způsobit vážný úraz.
- Jestliže povrch televizoru praskne, nedotýkejte se jej a nejprve vytáhněte kabel ze zásuvky. Jinak by mohlo dojít k úrazu elektrickým proudem.

## Když televizor nepoužíváte

- Jestliže televizor nebudete několik dní používat, odpojte ho z bezpečnostních důvodů a kvůli ochraně životního prostředí od sítě.
- Pokud televizor jen vypnete, není odpojený od napájecí sítě; k úplnému odpojení od sítě vytáhněte proto zástrčku ze zásuvky.
- Některé televizory jsou však vybaveny funkcemi, které ke správnému fungování vyžadují ponechání v klidovém stavu. Podrobnosti se dozvíte v tomto návodu.

## Pro děti

- Nedovolte dětem, aby na televizor lezly.
- Příslušenství malých rozměrů uschovejte mimo dosah dětí, aby ho nemohly omylem spolknout.

## Pokud dojde k následujícímu problému ...

Pokud dojde k následujícímu problému, **vypněte** televizor a okamžitě vytáhněte přírodní kabel ze zásuvky.

Požádejte svého prodejce nebo servisní středisko Sony o prohlídku televizoru kvalifikovaným servisním technikem.

## Když:

- Přírodní kabel je poškozený.
- Sít'ová zásuvka je uvolněná.
- Televizor je poškozený pádem na zem, nárazem nebo tím, že na něj něco spadlo.
- Otvory skříňe propadl nějaký předmět, nebo se do něj vyliha nějaká tekutina.

# Upozornění

## Sledování televizoru

- Televizor sledujte za mírného osvětlení, protože sledování televizoru při slabém světle nebo po dlouhou dobu namáhá oči.
- Používáte-li sluchátka, nastavte hlasitost tak, aby zvuk nebyl příliš silný, protože byste si mohli poškodit sluch.

## LCD obrazovka

- I když je LCD obrazovka vyrobena vysoce přesnou technologií a 99,99 % nebo více pixelů funguje správně, mohou se trvale objevovat černé nebo jasné světelné body (červené, modré nebo zelené). Je to způsobeno strukturálními vlastnostmi LCD obrazovky a nejedná se o závadu.
- Netlačte na přední filtr, ani po něm neškrábejte, a na horní plochu televizoru nepokládejte žádné předměty. Obraz by pak mohl být nerovnoměrný nebo by se LCD obrazovka mohla poškodit.
- Budete-li televizor používat na chladném místě, může se v obraze zobrazit skvrna, nebo obraz ztmavne. Nejde o poruchu televizoru. Tento jev po zvýšení okolní teploty zmizí.
- Při nepřetržitém zobrazení statických obrazů může dojít ke vzniku „duchů“. Po chvíli by se měl tento stav zlepšit.
- Během provozu televizoru se obrazovka i skříň přístroje zahřívají. Neznamená to ale funkční poruchu televizoru.
- LCD obrazovka obsahuje malé množství tekutého krystalu. Některé fluorescenční trubice uvnitř televizoru obsahují rtuť. Při likvidaci postupujte podle místních zákonů a regulací.

## Zacházení s povrchem obrazovky/skříňky televizoru a jeho čištění

Před čištěním se ujistěte, že jste televizor odpojili vytáhnutím kabelu ze zásuvky.

Abyste předešli zhoršení stavu materiálu nebo svrchní vrstvy obrazovky, dodržujte následující opatření.

- Prach z povrchu obrazovky/skříňky opatrně stírejte měkkým hadříkem. Nepodaří-li se prach takto odstranit, setřete jej jemným hadříkem mírně navlhčeným slabým roztokem rozředěného čisticího prostředku.
- Nikdy nepoužívejte jakýkoli typ drsné houbičky, zásadité/kyselé čisticí prostředky, brusné prášky ani těkavá rozpouštědla jako alkohol, benzen nebo insekticidy. Při použití těchto materiálů nebo při delším kontaktu s pryžovými nebo vinylovými materiály může dojít k poškození povrchu obrazovky a materiálu skříňky.
- K zajištění správného větrání doporučujeme pravidelné vysávání větracího otvoru.
- Je-li třeba seřadit úhel televizoru, pohybujte televizorem pomalu tak, aby nespadol nebo nesklozl ze stojanu.

## Volitelné zařízení

Volitelná zařízení nebo jiná zařízení vysílající elektromagnetické záření neinstalujte příliš blízko televizoru. Jinak by mohlo dojít ke zkreslení obrazu nebo šumu.

## Likvidace televizoru



**Nakládání s nepotřebným elektrickým a elektronickým zařízením (platné v Evropské unii a dalších evropských státech uplatňujících oddělený systém sběru)**

Tento symbol umístěný na výrobku nebo jeho balení upozorňuje, že by s výrobkem po ukončení jeho životnosti nemělo být nakládáno jako s běžným odpadem z domácnosti. Je nutné ho odvézt do sběrného místa pro recyklaci elektrického a elektronického zařízení. Zajištěním správné likvidace tohoto výrobku pomůžete zabránit případným negativním důsledkům na životní prostředí a lidské zdraví, které by jinak byly způsobeny nevhodnou likvidační výrobku. Recyklováním materiálů, z nichž je vyroben, pomůžete zachovat přírodní zdroje. Podrobnější informace o recyklaci tohoto výrobku zjistíte u příslušného místního úřadu, podniku pro likvidaci domovního odpadu nebo v obchodě, kde jste výrobek zakoupili.



**Nakládání s nepotřebnými bateriemi (platí v Evropské unii a dalších evropských státech využívajících systém odděleného sběru)**

Tento symbol umístěný na baterii nebo na jejím obalu upozorňuje, že s baterií opatřenou tímto označením by se nemělo nakládat jako s běžným domácím odpadem. Symbol nacházející se na určitých typech baterií může být použit v kombinaci s chemickou značkou. Značky pro rtuť (Hg) nebo olovo (Pb) jsou přidány, pokud baterie obsahuje více než 0,0005 % rtuti nebo 0,004 % olova. Správným nakládáním s těmito nepotřebnými bateriemi pomůžete zabránit možným negativním dopadům na životní prostředí a lidské zdraví, k nimž by mohlo docházet v případech nevhodného zacházení s vyřazenými bateriemi. Materiálová recyklace pomůže chránit přírodní zdroje. V případě, že výrobek z důvodů bezpečnosti, funkce nebo uchování dat vyžaduje trvalé spojení s vloženou baterií, je třeba, aby takovou baterii vyjmul z přístroje pouze kvalifikovaný personál. K tomu, aby s baterií bylo správně naloženo, předejte výrobek, který je na konci své životnosti na místo, jenž je určené ke sběru elektrických a elektronických zařízení za účelem jejich recyklace. Pokud jde o ostatní baterie, prosím, nahlédněte do té části návodu k obsluze, která popisuje bezpečné vyjmutí baterie z výrobku. Nepotřebnou baterii odevzdejte k recyklaci na příslušné sběrné místo. Pro podrobnější informace o recyklaci tohoto výrobku či baterii kontaktujte, prosím, místní obecní úřad, firmu zabezpečující místní odpadové hospodářství nebo prodejnu, kde jste výrobek zakoupili.



# Přehled dálkového ovládání

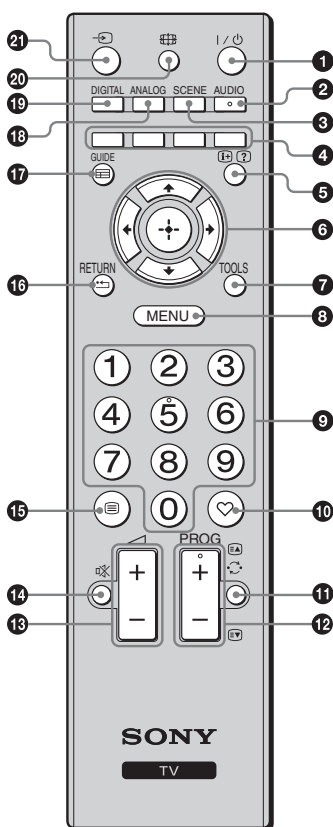

- 1 I/⏻ – Pohotovostní režim televizoru**  
Zapne a vypne televizor z pohotovostního režimu.
- 2 AUDIO**  
Stiskněte pro přepnutí do duálního zvukového režimu (strana 26).
- 3 SCENE – Volba scény (strana 16)**
- 4 Barevná tlačítka (strana 16, 18)**
- 5 [INFO] (?) – Info/Odkrytí textu**
  - V digitálním režimu: Zobrazí stručné údaje o právě sledovaném programu.
  - V analogovém režimu: Zobrazí informace, jako je číslo aktuálního kanálu a formát obrazovky.
  - V textovém režimu (strana 16): Odhalí skryté údaje (např. odpovědi testu).
- 6 [UP]/[DOWN]/[LEFT]/[RIGHT]/[OK]**
- 7 TOOLS (strana 16, 22)**  
Umožňuje přístup k různým volbám zobrazení a změnu/tvorbu nastavení v závislosti na zdroji a formátu obrazu.
- 8 MENU (strana 24)**
- 9 Číselná tlačítka**
  - V televizním režimu: Výběr kanálů. Pro čísla kanálů 10 a výše stiskněte druhou a třetí číslici rychle za sebou.
  - V textovém režimu: K výběru stránky zadejte třímístné číslo stránky.
- 10 ♥ – Digitální seznam oblíbených**  
Stiskněte pro zobrazení digitálního seznamu Oblíbené, který jste zadali (strana 18).
- 11 ↻ – Předchozí kanál**  
Návrat k předchozímu sledovanému kanálu.
- 12 PROG +/-/[E] / [V]**
  - V televizním režimu: Výběr následujícího (+) nebo předchozího (-) kanálu.
  - V textovém režimu (strana 16): Výběr následující ([E]) nebo předchozí ([V]) stránky.
- 13 ∟ +/- – Hlasitost**
- 14 🔊 – Vypnutí zvuku**
- 15 ☰ – Text (strana 16)**
- 16 RETURN / ↵**  
Návrat na předchozí obrazovku libovolné zobrazené nabídky.
- 17 GUIDE / ☰ – EPG (digitální elektronický programový průvodce) (strana 17)**
- 18 ANALOG – Analogový režim (strana 15)**
- 19 DIGITAL – Digitální režim (strana 15)**
- 20 📺 – Režim obrazovky (strana 16)**
- 21 ↵ – Výběr vstupu**  
Vybere vstupní zdroj ze zařízení připojených do zásuvek televizoru (strana 21).



- Tlačítka čísla 5, PROG + a AUDIO obsahují dotykové body. Při obsluze televizoru použijte hmatové tečky jako výchozí místa.

# Přehled tlačítek a indikátorů televizoru

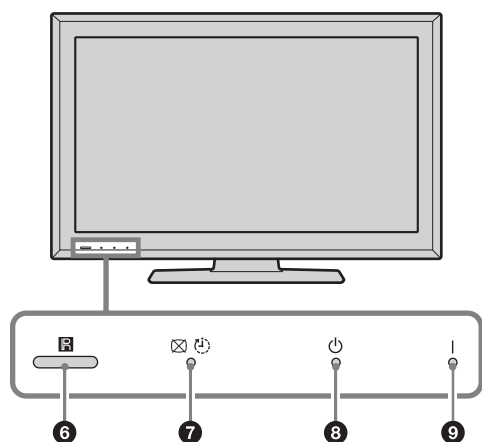
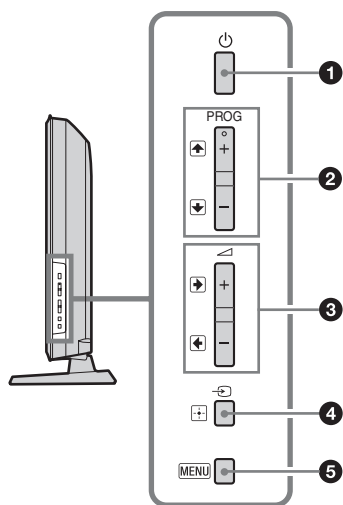



## 1 – Napájení

Zapíná nebo vypíná televizor.





- Pro úplné odpojení televizoru vytáhněte přívod ze sítě.
- Po zapnutí televizoru se indikátor napájení rozsvítí zeleně.

## 2 **PROG**

- V televizním režimu: Výběr následujícího (+) nebo předchozího (-) kanálu.
- V nabídce televizoru: Umožňuje pohyb mezi volbami nahoru () nebo dolů ().

## 3

- V televizním režimu: Zvyšuje (+) nebo snižuje (-) hlasitost.
- V nabídce televizoru: Umožňuje pohyb mezi volbami vpravo () nebo vlevo ().

## 4 – Výběr vstupu / OK

- V televizním režimu: Vybere vstupní zdroj ze zařízení připojených do zásuvek televizoru (strana 21).
- V nabídce televizoru: Vybírá nabídku nebo volbu a potvrzuje nastavení.

## 5 **MENU** (strana 24)

## 6 Senzor dálkového ovládání

- Přijímá infračervené signály z dálkového ovládání.
- Senzor ničím nezakrývejte, protože tím může být ovlivněna jeho funkce.

## 7 – Vypnutí obrazu / Indikátor Časovače Vypnutí

- Svítí zeleně při vypnutí obrazu (strana 27).
- Rozsvítí se oranžově po nastavení Časov. vypnutí (strana 28).

## 8 – Indikátor pohotovostního režimu

Svítí červeně, když je televizor v pohotovostním režimu.

## 9 **I** – Indikátor napájení

Svítí zeleně při zapnutí televizoru.



- Před vytažením síťového kabelu se ujistěte, že je televizor zcela vypnutý. Vytažení síťového kabelu při zapnutém televizoru může způsobit, že indikátory zůstanou svítit nebo dojde k chybné funkci televizoru.

## Sledování televize

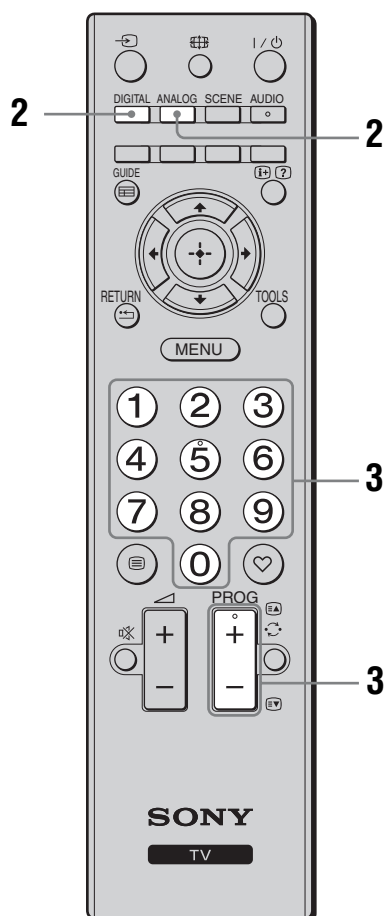
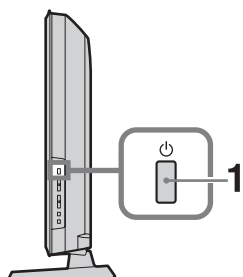

**1** Stisknutím na boku televizoru jej zapnete.

Pokud je televizor v režimu pohotovosti (indikátor pohotovosti na předním panelu televizoru (pohotovost) svítí červeně), stisknutím na dálkovém ovladači televizor zapnete.

**2** Pro přepnutí do digitálního režimu stiskněte DIGITAL, stisknutím ANALOG přepnete do analogového režimu.

Dostupné kanály se liší v závislosti na režimu.

**3** K výběru televizního kanálu stiskněte číselná tlačítka nebo PROG +/-.

Pro zvolení čísel kanálů 10 a výše pomocí číselné klávesnice stiskněte druhou a třetí číslici rychle za sebou.

K výběru digitálního kanálu za použití digitálního elektronického programového průvodce (EPG) viz strana 17.

### V digitálním režimu





Krátce se zobrazí informační pruh. V pruhu se mohou ukázat následující ikony.

- : Radiová služba
- : Zakódovaná/Předplacená služba
- : K dispozici je zvuk v několika jazycích
- : K dispozici jsou titulky
- : K dispozici jsou titulky pro sluchově postižené
- : Doporučený minimální věk pro aktuální program (od 4 do 18 let)
- : Rodičovský zámek

### Doplňkové činnosti

Pro	Proveďte toto
Nastavení hlasitosti	Stiskněte  + (zesílit)/ - (zeslabit).
Přístup k tabulce odkazů na programy (pouze v analogovém režimu)	Stiskněte . K výběru analogového kanálu stiskněte , poté stiskněte .
Přístup k oblíbeným digitálním programům (pouze v digitálním režimu)	Stiskněte . Pro podrobnosti viz strana 18.

## Přístup ke službě Text

Stiskněte . Při každém stisknutí  se obraz cyklicky mění následujícím způsobem: Text → Text přes televizní obraz (režim mix) → Žádný text (opuštění textové služby) → K výběru stránky stiskněte číselná tlačítka nebo  / .





K zobrazení skrytých informací stiskněte .



- Je-li Fastext k dispozici, dole na stránce se objeví čtyři barevné položky. Funkce Fastext umožňuje vyhledávat stránky rychle a snadno. Pro přístup na stránku stiskněte odpovídající barevné tlačítko.

## Režim Volba scény

Zvolte „Obecná“, „Kino“, „Sport“, „Hra“ nebo „Fotografie“. Pokud nastavíte některý z režimů, dojde k automatickému nastavení optimální kvality zvuku a obrazu (v závislosti na typu obsahu).

- 1 Stiskněte SCENE na dálkovém ovladači.
- 2 Stiskněte  /  /  /  k výběru režimu, pak stiskněte .

**Obecná:** Stávající uživatelská nastavení.



**Kino:** Poskytuje zvuk a obraz jako v kině.

**Sport:** Poskytuje realistický obraz se zvukem surround.

**Hra:** Poskytuje obraz, který zajišťuje prožitek z videoher s nejlepším obrazem a zvukem.

**Fotografie:** Poskytuje obraz, který reprodukuje povrch a barvu vytištěné fotografie.



- Pokud zvolíte jakýkoliv režim scény, není možné volit režim obrazu v nabídce obrazu - nejprve opusťte volbu scény.
- Není dostupné u menu  Vstup PC,  Vstup HDMI PC a „Fotografie / Hudební“.

## Ruční změna obrazového formátu tak, aby odpovídal vysílání

Opakovaně stiskněte  k volbě požadovaného formátu obrazovky.

### Smart\*

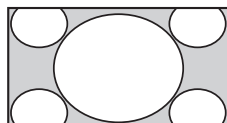

Zobrazení klasického vysílání 4:3 s imitací efektu širokoúhlé obrazovky. Obraz 4:3 je roztažen tak, aby vyplnil obrazovku.

### 4/3

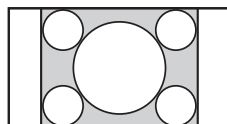

Zobrazení klasického vysílání 4:3 (např. televizní obraz, který není širokoúhlý) ve správném poměru stran.

### Širokoúhlý

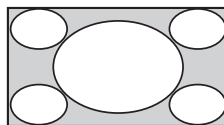

Roztáhne snímek ve formátu 4:3 tak, aby zaplnil obrazovku formátu 16:9.

### Zoom\*

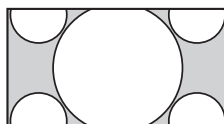

Zobrazení panoramatického (formát letter box) vysílání ve správném poměru stran.

### 14/9\*

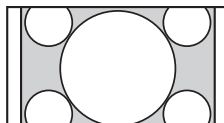

Zobrazení vysílání 14:9 ve správném poměru stran. Ve výsledném obraze jsou viditelné černé okrajové oblasti.

### Titulků\*

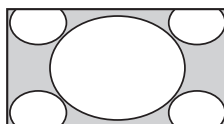

Zobrazení panoramatického vysílání (formát letter box) s titulky na obrazovce.

### Auto



- „Formát obrazovky“ je nastaven na „Auto“ a automaticky mění formát obrazovky, aby vyhovoval vysílání.
- „Auto“ je dostupné jen pro signály PAL a SECAM.

\* Horní a spodní část obrazu může být oříznuta.



- V závislosti na signálu nelze některé formáty obrazovky zvolit.
- V režimu „Smart“ se nemusí zobrazit znaky nebo písmena v horní nebo spodní části obrazu.



- Při výběru „Smart“, „Zoom“, „14/9“ nebo „Titulků“ lze upravit svislou polohu obrazu. Stiskněte  /  pro pohyb nahoru nebo dolů (např. pro čtení titulků).

## Použití nabídky nástrojů

Stiskněte TOOLS k zobrazení následujících možností během sledování televizního programu.

Možnosti	Popis
Zavřít	Uzavírá nabídku nástrojů.
Režim obrazu	Viz strana 25.
Efekt:	Viz strana 26.
Reproduktor	Viz strana 26.
Jazyk zvuk doprovodu (jen v digitálním režimu)	Viz strana 31.
Nastavení titulků (jen v digitálním režimu)	Viz strana 31.
Časov. Vypnutí	Viz strana 28.
Spořič energie.	Viz strana 27.
O systému (jen v digitálním režimu)	Zobrazí informace o systému.

# Používání digitálního elektronického programového průvodce (EPG) DVB\*



Digitální elektronický programový průvodce (EPG)

\* Tato funkce nemusí být k dispozici v některých zemích/oblastech.

Pro	Proved'te toto
Sledování programu	Stiskněte $\uparrow/\downarrow/\leftarrow/\rightarrow$ k výběru programu, pak stiskněte $\oplus$ .
Vypnutí EPG	Stiskněte GUIDE.



- Pokud bylo pro program zvoleno věkové omezení, objeví se na obrazovce zpráva vyžadující zadání kódu PIN. Podrobnosti viz „Rodičovský zámek“ na straně 31.

1 V digitálním režimu stiskněte GUIDE.

2 Proveďte požadovanou operaci, jak je ukázáno v následující tabulce nebo zobrazeno na obrazovce.



- Informace o programu bude zobrazena jen tehdy, pokud ji televizní stanice vysílá.

# Použití seznamu oblíbených digitálních programů DV3\*



Vlastnost oblíbené programy umožňuje specifikovat až čtyři seznamy oblíbených programů.

- 1 V digitálním režimu stiskněte ♥.
- 2 Proveďte požadovanou operaci, jak je ukázáno v následující tabulce nebo zobrazeno na obrazovce.

## Digitální seznam oblíbených programů

\* Tato funkce nemusí být k dispozici v některých zemích/oblastech.

Pro	Proveďte toto
Vytvoření prvního seznamu oblíbených programů	<ol style="list-style-type: none"> <li>1 Stiskněte ⊕ k výběru „Ano“.</li> <li>2 Stisknutím žlutého tlačítka zvolíte seznam oblíbených.</li> <li>3 Stiskněte ⬆/⬇/⬅/➡ pro výběr požadovaného kanálu a pak stiskněte ⊕. Kanály, které jsou uloženy v seznamu oblíbených programů, jsou označeny symbolem ♥.</li> <li>4 Stiskněte RETURN pro ukončení nastavení.</li> </ol>
Sledování kanálu	<ol style="list-style-type: none"> <li>1 Pomocí žlutého tlačítka se můžete pohybovat v seznamech oblíbených programů.</li> <li>2 Stiskněte ⬆/⬇ k výběru kanálu, poté stiskněte ⊕.</li> </ol>
Vypnutí seznamu oblíbených programů	Stiskněte RETURN.
Přidání nebo odebrání kanálů z aktuálně upravovaného seznamu oblíbených programů	<ol style="list-style-type: none"> <li>1 Stiskněte modré tlačítko.</li> <li>2 Stisknutím žlutého tlačítka zvolíte seznam oblíbených programů, který chcete upravovat.</li> <li>3 Stiskněte ⬆/⬇/⬅/➡ pro výběr kanálu, který chcete přidat nebo odebrat a pak stiskněte ⊕.</li> </ol>
Odebrání všech kanálů z aktuálního seznamu oblíbených programů	<ol style="list-style-type: none"> <li>1 Stiskněte modré tlačítko.</li> <li>2 Stisknutím žlutého tlačítka zvolíte seznam oblíbených programů, který chcete upravovat.</li> <li>3 Stiskněte modré tlačítko.</li> <li>4 Stiskněte ⬅/➡ k výběru „Ano“, pak stiskněte ⊕ pro potvrzení.</li> </ol>

# Použití volitelného zařízení

## Připojení volitelného zařízení

K televizoru lze připojit širokou škálu volitelných zařízení. Spojovací kabely nejsou součástí příslušenství.

**KDL-32S55xx/KDL-32P55xx/KDL-32P35xx/KDL-26S55xx/KDL-26P55xx**

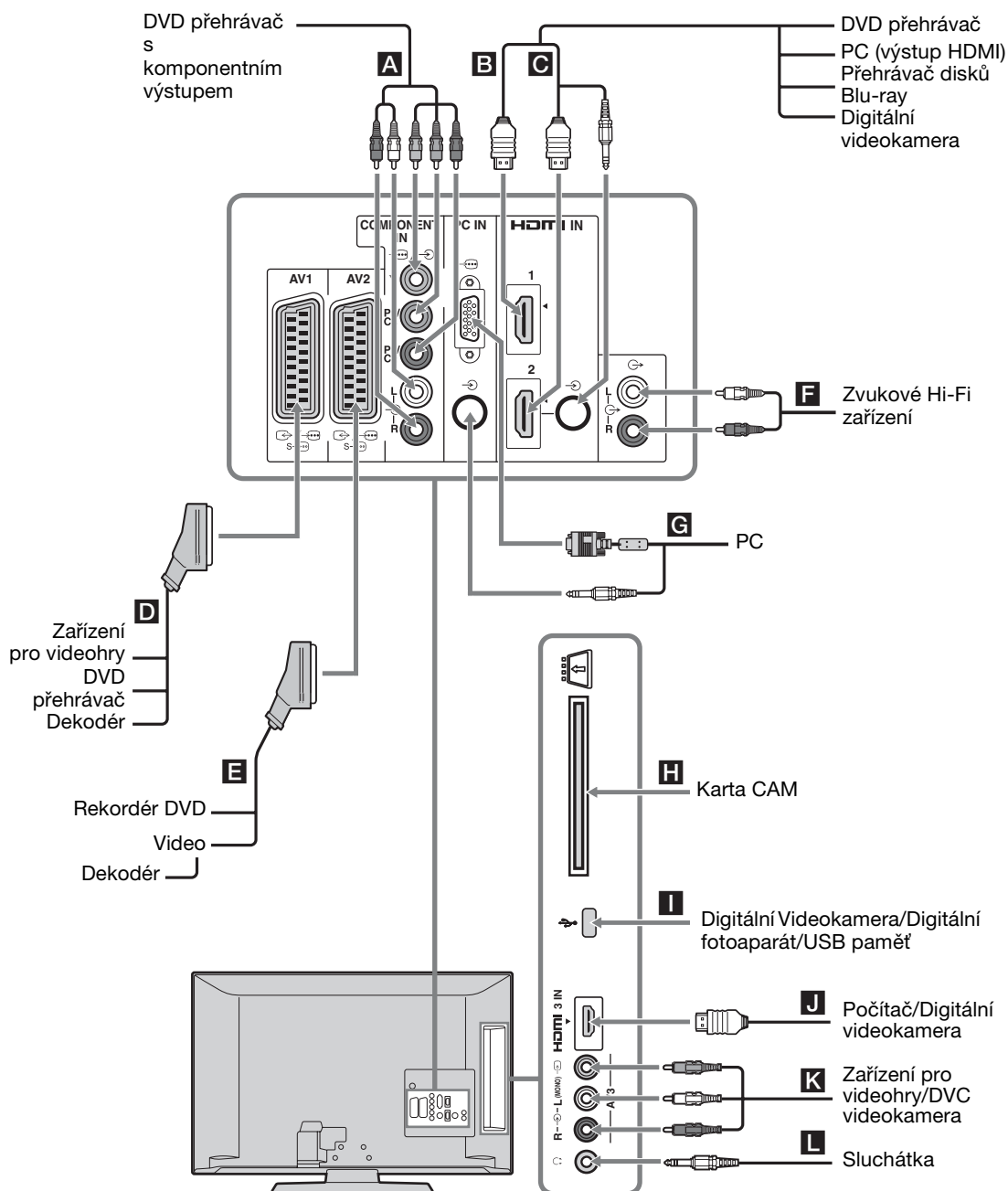

Použití volitelného zařízení

*Pokračování*

# KDL-22S55xx/KDL-22P55xx

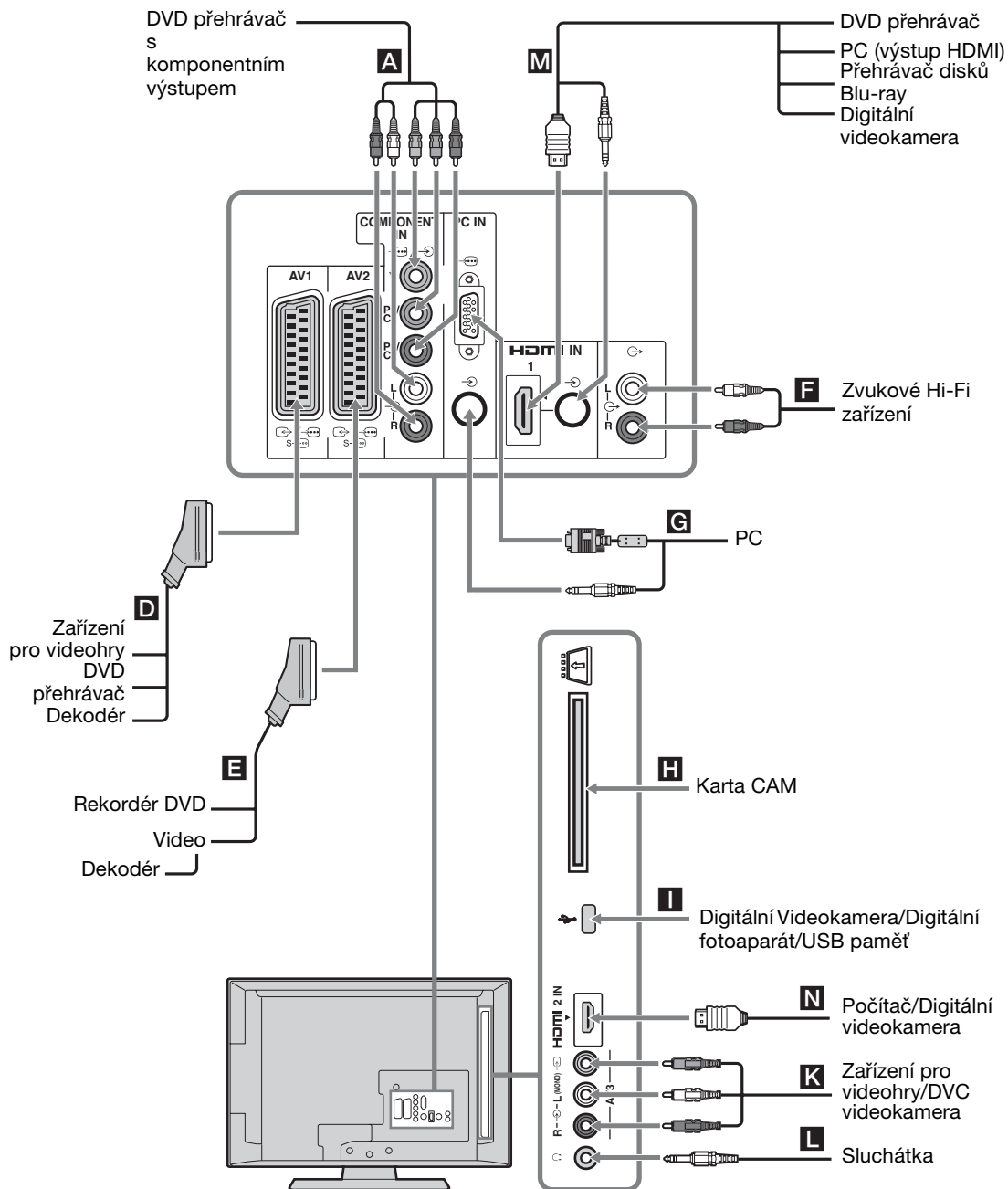







# Prohlížení snímků z připojeného zařízení

Zapněte připojené zařízení a poté proveďte jeden z následujících úkonů.

## Pro automaticky laděné video (strana 8)

V analogovém režimu stiskněte PROG +/- nebo číselná tlačítka k výběru video kanálu.

## Pro jiné připojené zařízení



Stiskněte  pro zobrazení seznamu připojených zařízení. Stiskněte  k výběru požadovaného vstupního zdroje, pak stiskněte . (Vyznačená položka bude zvolena, pokud není vyvinuta žádná aktivita 2 sekundy po stisknutí .)











## Pro USB zařízení

Viz strana 23.

Symbol na obrazovce	Popis
	Component Sledování zařízení připojeného k <b>A</b> .



Pro KDL-32S55xx/KDL-32P55xx/  
KDL-32P35xx/KDL-26S55xx/KDL-26P55xx

	HDMI1,	HDMI IN 1, HDMI IN 2 nebo
	HDMI2	HDMI IN 3
nebo		Sledování zařízení připojeného
	HDMI3	k <b>B</b> , <b>C</b> nebo <b>J</b> .
		Digitální video a audio signály jsou přiváděny z připojených zařízení.
		Pokud je zařízení vybaveno zdírkou DVI, připojte zdířku DVI do HDMI IN 2 vstupu pomocí adaptačního rozhraní DVI-HDMI (není součástí dodávky) a připojte audio výstupy zařízení k audio vstupům v HDMI IN 2 zdírkách.
		Pokud chcete sledovat fotografie nebo snímky obrazovek z PC nebo z digitální videokamery, připojte zařízení do zásuvky HDMI IN 3.

Symbol na obrazovce	Popis
Pro KDL-22S55xx/KDL-22P55xx	
 HDMI1 nebo  HDMI2	HDMI IN 1 nebo HDMI IN 2 Sledování zařízení připojeného k <b>M</b> nebo <b>N</b> . Digitální video a audio signály jsou přiváděny z připojených zařízení. Pokud je zařízení vybaveno zdířkou DVI, připojte zdířku DVI do HDMI IN 1 vstupu pomocí adaptačního rozhraní DVI-HDMI (není součástí dodávky) a připojte audio výstupy zařízení k audio vstupům v HDMI IN 1 zdírkách. Pokud chcete sledovat fotografie nebo snímky obrazovek z PC nebo z digitální videokamery, připojte zařízení do zásuvky HDMI IN 2.
 AV1/ AV1/S-  AV2	Sledování zařízení připojeného k <b>D</b> .
 AV2/ AV2/S-  AV3	Sledování zařízení připojeného k <b>E</b> .
 PC	Sledování zařízení připojeného k <b>G</b> .  <ul style="list-style-type: none"><li>Doporučuje se použití PC kabelu s ferity, jako je „Konektor, D-sub 15“ (ref. 1-793-504-11 dostupná v servisním středisku Sony) nebo jeho ekvivalent.</li></ul>
 USB	Sledování zařízení připojeného k <b>I</b> . Prohlížení fotografií nebo poslouchání hudby z velkokapacitního paměťového zařízení USB připojeného k televizi.
 AV3	Sledování zařízení připojeného k <b>K</b> . Když připojíte mono zařízení, použijte zdířku  AV3 L.



- Ujistěte se, že používáte pouze kabel HDMI s logem HDMI. Doporučujeme používat Sony HDMI kabel.
- Po připojení zařízení kompatibilního s ovládáním HDMI je podporována komunikace s připojeným zařízením. O nastavení této komunikace viz strana 23.

Pro připojení	Proveďte toto
Modul podmíněného přístupu (CAM) <b>H</b>	<p>K použití placených televizních služeb. Podrobnosti naleznete v příručce dodávané s modulem CAM. Chcete-li použít CAM, odstraňte „maketu“ karty ze slotu CAM. Vypněte televizor před vkládáním CAM do slotu CAM. Pokud nepoužíváte CAM, doporučujeme vložit „maketu“ karty do slotu CAM.</p> <p></p> <ul style="list-style-type: none"> <li>• V některých zemích není CAM podporováno. Informujte se u autorizovaného prodejce.</li> </ul>
Zvukové Hi-Fi zařízení <b>F</b>	Pokud chcete poslouchat zvuk z televizoru na zvukovém Hi-Fi zařízení,  připojte je k zásuvkám zvukového výstupu.
Sluchátka <b>L</b>	Chcete-li poslouchat zvuk televizoru ze sluchátek, zapojte je do zásuvky  .

## Doplňkové činnosti

Pro	Proveďte toto
Návrat do normálního televizního režimu	Stiskněte DIGITAL nebo ANALOG.

## Použití nabídky Nástroje

Stiskněte TOOLS k zobrazení následujících možností během sledování obrazu z připojeného zařízení.

Možnosti	Popis
Zavřít	Uzavírá nabídku nástrojů.
Režim obrazu (kromě režimu vstupu PC, režim vstupu USB)	Viz strana 25.
Režim zobrazení (pouze v režimu vstupu z PC)	Viz strana 25.
Efekt:	Viz strana 26.
Reproduktor	Viz strana 26.
Horizontální posunutí obrazu (pouze v režimu vstupu z PC)	Viz strana 27.

Možnosti	Popis
Vertikální posunutí obrazu (pouze v režimu vstupu z PC)	Viz strana 27.
Časov. Vypnutí (s výjimkou režimu vstupu z PC)	Viz strana 28.
Spořič energie.	Viz strana 27.

# Přehrávání fotografií/hudby přes USB

Přes USB kabel nebo přes paměťové zařízení USB si můžete na televizi přehrávat soubory fotografií nebo hudby vytvořené v digitálním fotoaparátu nebo videokameře Sony.

- 1 Připojte k televizi podporované USB zařízení.
- 2 Stiskněte **MENU**.
- 3 Stiskněte  $\uparrow/\downarrow$  k výběru „Fotografie / Hudební“, pak stiskněte  $\oplus$ .
- 4 Stiskněte  $\uparrow/\downarrow/\leftarrow/\rightarrow$  k výběru souboru nebo složky, pak stiskněte  $\oplus$ .  
Pokud vyberete složku, vyberte dále soubor a stiskněte  $\oplus$ .  
Zahájí se přehrávání.



- Při používání „Fotografie“ mohou snímky zrnit. Je to způsobeno možným zvětšením snímků v závislosti na velikosti souboru. V závislosti na velikosti snímku a na poměru stran obrazu nemusí snímky vyplnit celou obrazovku.
- Pokud používáte režim „Fotografie“, může u některých souborů fotografií chvíli trvat, než se zobrazí.
- Názvy souborů a složek podporují pouze angličtinu.
- Pokud televize načítá data z USB zařízení, dodržujte následující pokyny:
  - Nevypínejte ani televizi ani připojené USB zařízení.
  - Neodpojujte USB kabel.
  - Neodpojujte USB zařízení.Mohlo by dojít k poškození dat na USB zařízení.
- Společnost Sony nebude zodpovědná za žádné poškození nebo ztrátu dat na paměťovém médiu v důsledku poruchy jakýchkoliv připojených zařízení nebo televize.
- Přehrávání z USB je podporováno u následujících formátů souborů fotografií:
  - JPEG (soubory formátu JPEG s koncovkou „.jpg“ odpovídající standardu DCF 2.0 nebo Exif 2.21)
- Pokud připojujete digitální fotoaparát Sony, nastavte režim USB připojení tohoto fotoaparátu na Auto nebo „Velkokapacitní paměťové zařízení“. Další informace o režimu připojení USB naleznete v příručce k vaší digitální videokameře.
- Přehrávání z USB je podporováno u následujících formátů hudebních souborů:
  - MP3 (soubory s koncovkou „.mp3“, které nejsou chráněny autorskými právy)
- USB prohlížeč fotografií podporuje systémy souborů FAT16 a FAT32.

- V závislosti na přesných specifikacích jednotlivých souborů se může stát, že některé soubory, včetně těch upravených na počítači, nebude možné přehrávat a to ani v případě, že je formát takového souboru podporován.
- Aktuální informace o kompatibilních USB zařízeních naleznete na následujících stránkách.  
<http://support.sony-europe.com/TV/compatibility/>

## Použití ovládání HDMI

Funkce ovládání HDMI umožňuje televizoru komunikovat s připojeným zařízením, které je s touto funkcí kompatibilní, pomocí HDMI CEC (Consumer Electronics Control). Pokud např. připojíte zařízení Sony kompatibilní s ovládáním HDMI (kabely HDMI), můžete je ovládat dohromady.  
Zkontrolujte, že je zařízení správně zapojeno, a proveďte potřebná nastavení.

### Nastavení ovládání HDMI

Ovládání HDMI musí být nastaveno na televizoru i na připojeném zařízení. Pro nastavení televizoru viz „Nastavení HDMI“ na straně 29. Informace o nastavení připojeného zařízení naleznete v příručkách ke zvolenému zařízení.

### Funkce ovládání HDMI

- Vypnutí připojeného zařízení vzájemně propojeného s televizorem.
- Zapnutí televizoru vzájemně propojeného s připojeným zařízením a automatické přepnutí vstupu na zařízení v okamžiku, kdy zařízení začne hrát.

## Navigace v nabídkách

„MENU“ umožňuje využívat různých pohodlných vlastností televizoru. Můžete jednoduše vybírat kanály nebo zdroje vstupu a měnit nastavení televizoru.

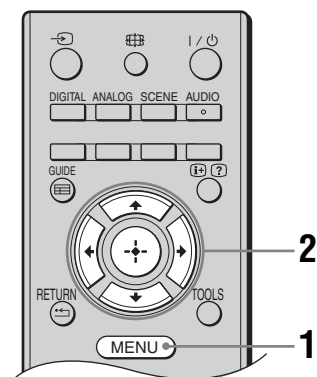

- 1 Stiskněte MENU.
- 2 Stiskněte  $\uparrow/\downarrow$  k výběru možnosti, pak stiskněte  $\oplus$ .  
Pro ukončení nabídky stiskněte MENU.



- 1 **Oblíbené digitální\***  
Zobrazí seznam oblíbených (strana 18).
- 2 **Analogový**  
Návrat k naposledy sledovanému analogovému kanálu.
- 3 **Digitální\***  
Návrat k naposledy sledovanému digitálnímu kanálu.

### 4 Digitální EPG\*

Zobrazí digitálního elektronického programového průvodce (EPG) (strana 17).

### 5 Externí vstupy

Výběr zařízení připojeného k televizoru.

- Ke sledování požadovaného externího vstupu zvolte vstupní zdroj, poté stiskněte  $\oplus$ .

### 6 Fotografie / Hudební

Zobrazí menu „Fotografie / Hudební“ (strana 23).

### 7 Nastavení

Zobrazí nabídku „Nastavení“, kde lze provést většinu pokročilého nastavení a úprav.

- 1 Stiskněte  $\uparrow/\downarrow$  k výběru ikony nabídky, pak stiskněte  $\oplus$ .
- 2 Stiskněte  $\uparrow/\downarrow/\leftarrow/\rightarrow$  k výběru možnosti nebo úpravy nastavení, pak stiskněte  $\oplus$ .



Pro podrobnosti o nastavení viz strana 25 až 31.

- Možnosti, které můžete nastavit, se liší v závislosti na situaci. Nedostupné možnosti jsou šedivé nebo nejsou vůbec zobrazeny.

\* Tato funkce nemusí být k dispozici v některých zemích/oblastech.

# Nastavení

## Nastavení obrazu

<b>Režim obrazu</b>	Vybírá režim obrazu s výjimkou případu, kdy je jako vstupní zdroj zvoleno PC. „ <b>Živý</b> “: Pro rozšířený kontrast a ostrost obrazu. „ <b>Standardní</b> “: Pro standardní obraz. Doporučeno pro domácí sledování. „ <b>Kino</b> “: Ke sledování filmů. Nejvhodnější pro sledování filmů v prostředí podobném kinu. „ <b>Fotografie</b> “: Pro fotografie.
<b>Režim zobrazení (pouze v režimu PC)</b>	Vybírá režim obrazu pro vstupní zdroj PC. „ <b>Video</b> “: Pro obraz videa. „ <b>Text</b> “: Pro text, grafy nebo tabulky. „ <b>Fotografie</b> “: Pro fotografie.
<b>Podsvícení:</b>	Upravuje jas podsvícení.
<b>Kontrast</b>	Zvyšuje nebo snižuje kontrast obrazu.
<b>Jas</b>	Zesvětlí nebo ztmaví obraz.
<b>Barevná sytost:</b>	Zvyšuje nebo snižuje intenzitu barev.
<b>Odstín:</b>	Zvyšuje nebo snižuje červené a zelené odstíny.  <ul style="list-style-type: none"><li>• „Odstín“ lze upravit pouze pro barevný signál normy NTSC (např. videokazety z USA).</li></ul>
<b>Ostrost:</b>	Zvyšuje nebo snižuje ostrost obrazu.
<b>Barevný tón:</b>	Upravuje bělost obrazu. „ <b>Studený</b> “: Dává světlým barvám modrý nádech. „ <b>Neutrální</b> “: Nechává světlé barvy v neutrálním odstínu. „ <b>Teplý</b> “: Dává světlým barvám červený nádech.  <ul style="list-style-type: none"><li>• „Teplý“ není k dispozici, pokud nastavíte „Režim obrazu“ na „Živý“.</li></ul>
<b>Redukce šumu</b>	Redukuje šum obrazu (zasněžený obraz) při slabém vysílacím signálu. „ <b>Vysoká/Střední/Nízká</b> “: Modifikuje efekt redukce šumu. „ <b>Vyp</b> “: Vypíná funkci „Redukce šumu“.
<b>Redukce šumu MPEG</b>	Redukuje šum obrazu u videoklipů MPEG.

<b>Reset</b>	Resetuje všechna nastavení „Nastavení obrazu“ kromě „Režim obrazu“ a „Režim zobrazení“ (pouze v režimu PC) na výrobní nastavení.
--------------	--



- Možnosti „Jas“, „Barevná sytost“, „Odstín“ a „Ostrost“ nejsou dostupné, když je „Režim obrazu“ nastaven na „Živý“ nebo pokud je „Režim zobrazení“ nastaven na „Text“.

## Nastavení zvuku









<b>Efekt:</b>	Nastavuje Režim zvuku. <b>„Dynamický“:</b> Zlepšuje čistotu obrazu a zvuk pro lepší vjemy a věrnost hudby. <b>„Standardní“:</b> Zlepšuje čistotu obrazu, rozlišení a zvuk. <b>„Čistý hlas“:</b> Zlepší zvuk hlasu.
<b>Prostorový zvuk</b>	Volí režim surround. <b>„Prostorový zvuk“:</b> Pro zvuk surround (pouze pro stereo programy). <b>„Simulované stereo“:</b> Přidá surround efekt mono programům. <b>„Vyp“:</b> Pro obyčejné stereo nebo mono přehrávání.
<b>Výšky</b>	Upravuje zvuky s vyššími tóny.
<b>Hloubky</b>	Upravuje zvuky s nižšími tóny.
<b>Vyvážení</b>	Zdůrazňuje vyvážení levého nebo pravého reproduktoru.
<b>Reset</b>	Resetuje všechna nastavení „Nastavení zvuku“ na výrobní nastavení.
<b>Duální zvuk</b>	Vybírá zvuk vycházející ze sluchátek pro stereofonní nebo dvojjazyčné vysílání. <b>„Stereo“</b> , <b>„Mono“:</b> Pro stereofonní vysílání. <b>„A“</b> , <b>„B“</b> , <b>„Mono“:</b> Pro dvojjazyčné vysílání, zvolte „A“ pro zvukový kanál 1, „B“ pro zvukový kanál 2, nebo „Mono“ pro monokanál, pokud je k dispozici.  <ul style="list-style-type: none"> <li>Zvolíte-li jiné vybavení připojené k televizoru, nastavte „Duální zvuk“ na „Stereo“, „A“ nebo „B“.</li> </ul>
<b>Aut. Hlasitost</b>	Zachovává konstantní úroveň hlasitosti i v případě, kdy dochází k rozdílům v hlasitosti (např. reklamy bývají hlasitější než ostatní programy).
<b>Reproduktor</b>	Zapíná/vypíná interní reproduktory televizoru. <b>„TV reproduktory“:</b> Reproduktory televizoru jsou zapnuty k poslechu zvuku televizoru přes reproduktory televizoru. <b>„Zvukový systém“:</b> Reproduktory televizoru jsou vypnuty k poslechu zvuku televizoru pouze přes externí zvukové zařízení připojené do zásuvek zvukového vstupu.





- Možnosti „Efekt“, „Prostorový zvuk“, „Výšky“, „Hloubky“, „Vyvážení“, „Reset“ a „Aut. Hlasitost“ nejsou dostupné, pokud je „Reproduktor“ nastaven na „Zvukový systém“.

<b>Spořič energie.</b>	Vybírá režim úspory energie pro snížení spotřeby energie televizorem. „ <b>Standardní</b> “: Standardní nastavení. „ <b>Redukovaný</b> “: Snižuje spotřebu energie televizoru. „ <b>Vypnutí obrazu</b> “: Vypíná obraz. Mimoto můžete poslouchat zvuk s vypnutým obrazem.
<b>Vypnutí nečinného televizoru</b>	Nastavuje čas („1 hod.“, „2 hod.“ nebo „3 hod.“), po kterém se televize v případě nepoužívání automaticky přepne do pohotovostního režimu.
<b>PC řízení napájení</b>	Pokud je tato možnost nastavena na „Zap“, přepne se do pohotovostního režimu, pokud není obdržén PC signál. Dostupné pouze pro PC vstup.
<b>Reset</b>	Resetuje všechna nastavení „Ekologické“ na výrobní nastavení.

 Funkce

<b>Formát obrazovky</b>	Mění formát obrazovky. Pro podrobnosti o formátu obrazu viz strana 16.  <ul style="list-style-type: none"><li>• „Auto“ je dostupné jen pro signály PAL a SECAM.</li></ul>
<b>Formát obrazovky (pouze v režimu PC)</b>	„ <b>Výchozí</b> “: Zobrazí obraz v původní velikosti. „ <b>Plný</b> “: Zvětší obraz, aby zaplnil celou oblast zobrazení.
<b>RGB centrování</b>	Nastavuje vodorovnou polohu snímku tak, aby byl obraz uprostřed obrazovky.  <ul style="list-style-type: none"><li>• Tuto možnost lze použít jen v případě, že je ke konektorům Scart připojen zdroj RGB / /S- AV1 nebo / /S- AV2 na zadní straně televizoru.</li></ul>
<b>Nastavení pro PC</b>	Upravuje obrazovku televizoru jako monitor PC.  <ul style="list-style-type: none"><li>• Tato funkce je dostupná pouze pokud je přijímán PC signál.</li></ul> <p>„<b>Fáze</b>“: Upraví obrazovku v případě, že je část zobrazeného textu nebo obrazu rozostřená. „<b>Rozteč bodů</b>“: Zvětšuje nebo zmenšuje obraz ve vodorovném směru. „<b>Horizontální posunutí obrazu</b>“: Posunuje obraz doleva nebo doprava. „<b>Vertikální posunutí obrazu</b>“: Posune obrazovku nahoru nebo dolů. „<b>Reset</b>“: Resetuje na nastavení výrobce.</p>





<b>Časov. Vypnutí</b>	<p>Nastavuje časový interval, po jehož uplynutí se televizor automaticky přepne do pohotovostního režimu.</p> <p>Je-li aktivován „Časov. Vypnutí“, rozsvítí se  (Časov. Vypnutí) na předním panelu televizoru oranžově.</p> <p></p> <ul style="list-style-type: none"> <li>• Po vypnutí a zapnutí televizoru se „Časov. Vypnutí“ nastaví na „Vyp“.</li> <li>• Minutu před přepnutím televizoru do pohotovostního režimu se na obrazovce zobrazí upozornění.</li> </ul>
-----------------------	--









## Nastavení

<b>Automatický start</b>	<p>Spustí počáteční nastavení pro zvolení jazyka, země/oblasti a lokality, a naladění všech dostupných digitálních a analogových kanálů. Tento postup obvykle nemusíte provádět, protože jazyk a země/oblast byly vybrány a kanály naladěny ve chvíli, kdy byl televizor poprvé instalován (strana 8). Tato funkce vám však umožňuje zopakovat celý proces (např. přeladění televizoru po stěhování).</p>
--------------------------	---

<b>Jazyk</b>	Výběr jazyka, ve kterém se zobrazují nabídky.
--------------	---

<b>Automatické ladění (Pouze v analogovém režimu)</b>	<p>Naladí všechny dostupné analogové kanály.</p> <p>Tento postup obvykle nemusíte provádět, protože kanály byly již naladěny ve chvíli, kdy byl televizor poprvé instalován (strana 8). Nicméně tato volba umožňuje opakování procesu (např. k novému naladění televize po přestěhování nebo k vyhledání nových kanálů, které byly spuštěny na vysílaci).</p>
---	---

<b>Třídění programů (Pouze v analogovém režimu)</b>	<p>Mění pořadí, ve kterém jsou analogové kanály uloženy v televizoru.</p> <ol style="list-style-type: none"> <li>1 Stiskněte  k výběru kanálu, který chcete přesunout do nové pozice, poté stiskněte .</li> <li>2 Stiskněte  k výběru nové pozice pro kanál, pak stiskněte .</li> </ol>
---	---

<b>AV předvolby</b>	<p>Přiřazuje název všem zařízením připojeným k bočním a zadním zásuvkám. Název zařízení se při výběru tohoto zařízení krátce objeví na obrazovce.</p> <ol style="list-style-type: none"> <li>1 Stiskněte  k výběru požadovaného vstupního zdroje, pak stiskněte .</li> <li>2 Stiskněte  k výběru dále uvedené požadované možnosti, pak stiskněte . <ul style="list-style-type: none"> <li>• AV1 (nebo AV2/AV3/HDMI1/HDMI2/HDMI3 (KDL-32S55xx, KDL-32P55xx, KDL-32P35xx, KDL-26S55xx a pouze KDL-26P55xx)/Component/PC), VIDEO, DVD, CABLE, GAME, CAM, SAT: Použijte jedno ze značení předvolby pro pojmenování připojeného zařízení.</li> <li>• „Změnit“: Vytváří váš vlastní název. <ol style="list-style-type: none"> <li>1 Stiskněte  k výběru požadovaného písmene nebo čísla („_“ pro mezeru), pak stiskněte .</li> </ol> <p><b>Jestliže zadáte chybný znak</b></p> <p>Stiskněte  k výběru chybného znaku. Pak stiskněte  k výběru správného znaku.</p></li> <li>2 Opakujte postup v kroku 1, dokud není jméno celé, pak stiskněte .</li> </ul> </li> </ol>
---------------------	---



<b>Nastavení HDMI</b>	<p>Umožňuje televizoru komunikovat s připojeným zařízením, které je kompatibilní s funkcí ovládání HDMI a připojené ke zdírce HDMI na televizoru. Nezapomeňte, že nastavení komunikace musí být provedeno i na připojeném zařízení.</p> <p><b>„Ovládání HDMI“:</b> Nastaví, zda spojit operace televizoru a připojeného zařízení, které je kompatibilní s ovládáním HDMI.</p> <p><b>„Automatické vyp zařízení“:</b> Je-li nastaveno na „Zap“, připojené kompatibilní zařízení s ovládáním HDMI se vypne po přepnutí televizoru do pohotovostního režimu pomocí dálkového ovládání.</p> <p><b>„Automat. zap. TV“:</b> Je-li nastaveno na „Zap“, zapne se televizor po zapnutí připojeného kompatibilního zařízení s ovládáním HDMI.</p> <p><b>„Seznam aktualizací zařiz.“:</b> Vytvoří a aktualizuje „Seznam zařízení HDMI“.</p> <p>Lze připojit nejvýše 11 kompatibilních přístrojů a nejvýše 5 přístrojů lze připojit k jedné vstupní zdírce. Ujistěte se, že jste aktualizovali „Seznam zařízení HDMI“, když měníte připojení nebo nastavení.</p> <p><b>„Seznam zařízení HDMI“:</b> Zobrazí seznam připojených přístrojů, kompatibilních s ovladačem HDMI.</p>
-----------------------	--

<b>Korekce zvuku</b>	Nastaví dvě na sobě nezávislé hlasitosti pro každé zařízení připojené k televizoru.
----------------------	---

<b>Ruční ladění (Pouze v analogovém režimu)</b>	<p>Změní dostupné nastavení analogových kanálů.</p> <p>Stiskněte <math>\uparrow/\downarrow</math> k výběru čísla programu, které chcete upravit. Pak stiskněte <math>\oplus</math>.</p> <p><b>Systém</b></p> <p>Ruční ladění programových kanálů.</p>
---	---

1 Stiskněte  $\uparrow/\downarrow$  k výběru „Systém“, pak stiskněte  $\oplus$ .

2 Stiskněte  $\uparrow/\downarrow$  k výběru jednoho z následujících televizních vysílacích systémů, poté stiskněte  $\leftarrow$ .

B/G: Pro západoevropské země/oblasti

D/K: Pro východoevropské země/oblasti

L: Pro Francii

I: Pro Velkou Británii



- V závislosti na zemi/oblasti zvolené pro „Země“ (strana 7) nemusí být tato možnost dostupná.

### Kanál

1 Stiskněte  $\uparrow/\downarrow$  k výběru „Kanál“, pak stiskněte  $\oplus$ .

2 Stiskněte  $\uparrow/\downarrow$  k výběru „S“ (pro kabelové kanály) nebo „C“ (pro pozemní kanály), pak stiskněte  $\rightarrow$ .

3 Ladíte kanály následovně:

#### Pokud neznáte číslo kanálu (kmitočty)

Stiskněte  $\uparrow/\downarrow$  pro vyhledání následujícího dostupného kanálu. Po nalezení kanálu se hledání zastaví. Pro pokračování hledání stiskněte  $\uparrow/\downarrow$ .

#### Pokud znáte číslo kanálu (kmitočty)

Stiskněte číselná tlačítka pro zadání požadovaného čísla kanálu vysílání nebo číslo kanálu vašeho videa.

4 Stiskněte  $\oplus$  pro skok na „Potvrďte“, pak stiskněte  $\oplus$ .

Opakujte výše uvedený postup pro ruční naladění ostatních kanálů.

### Název

Přiřazuje vám zvolený název o délce do pěti písmen nebo číslic vybranému kanálu.

### AFT

Dovoluje jemné ruční ladění vybraného programu, pokud máte pocit, že jemné ladění zlepšuje kvalitu obrazu.

### Audio filtr

Zlepšuje zvuk pro individuální kanály v případě zkreslení v monofonním vysílání. Někdy může způsobit nestandardní vysílací signál při sledování monofonních programů zkreslení zvuku nebo občasné ztlumení zvuku. Pokud nezaznamenáte žádné zkreslení zvuku, doporučujeme ponechat nastavení této volby na výchozí hodnotě z výroby „Vyp“.



- „Audio filtr“ není dostupný, když je „Systém“ nastavený na „L“.

### Přeskočit

Přeskakuje nepoužité analogové kanály, jestliže k výběru kanálů stisknete PROG +/- (Vynechaný kanál můžete stále zvolit za použití číselných tlačítek.)

### Potvrd'te

Ukládá změny provedené v nastaveních „Ruční ladění“.



## Digitální nastavení

### Digitální ladění

#### Automatické digitální ladění

Naladí všechny dostupné digitální kanály.

Tato volba umožňuje nové naladění televize po přestěhování nebo k vyhledání nových kanálů, které byly spuštěny na vysílači. Stiskněte ⊕.

#### Editace seznamu programů

Odstraňuje všechny nepožadované digitální kanály uložené v televizoru a mění pořadí digitálních kanálů uložených v televizoru.

**1** Stiskněte ⬆/⬇ k výběru kanálu, který chcete odstranit nebo přesunout do nové pozice.

Pomocí číselných tlačítek zadejte známé třímístné číslo požadovaného vysílání.

**2** Odstraňte nebo změňte pořadí digitálních kanálů následovně:

#### Odstranění digitálního kanálu

Stiskněte ⊕. Po zobrazení ověřovací zprávy stiskněte ⇐ k výběru „Ano“, poté stiskněte ⊕.

#### Změna pořadí digitálních kanálů

Stiskněte ⇨, pak stiskněte ⬆/⬇ k výběru nové pozice pro kanál a stiskněte ⇐.

**3** Stiskněte RETURN.

#### Manuální digitální ladění

Ladí digitální kanály ručně.

**1** Stiskněte číselné tlačítko k výběru kanálu, který chcete ručně ladit, pak stiskněte ⬆/⬇ pro naladění kanálu.

**2** Když jsou dostupné kanály nalezeny, stiskněte ⊕, aby se programy uložily.

Opakujte výše uvedený postup pro ruční naladění ostatních kanálů.

## Digitální nastavení

### Nastavení titulků

„**Nastavení titulků**“: Když je zvoleno „Pro neslyšící“, mohou se s titulky také zobrazit i některé vizuální pomůcky (pokud televizní kanál takovou informaci vysílá).  
 „**Jazyk titulků**“: Vybírá, které jazykové titulky se zobrazují.

### Nastavení zvuk. doprovodu

„**Typ zvuk. doprovodu**“: Když je zvoleno „Pro neslyšící“, přepne na vysílání pro sluchově postižené.

„**Jazyk zvuk. doprovodu**“: Vybírá jazyk použitý pro program. Některé digitální kanály mohou pro program vysílat zvuk v několika jazycích.

„**Zvukový popis**“: Poskytuje zvukový popis (vyprávění) vizuálních informací, pokud televizní kanál takovou informaci vysílá.

„**Úroveň mixu**“: Nastavuje výstupní úroveň hlavního zvuku televizoru a zvukového popisu.



- Tuto možnost lze použít, jen když je „Zvukový popis“ nastaven na „Zap“.

### Informace o programu

„**Základní**“: Zobrazuje informace o programu v digitálním pruhu.

„**Úplné**“: Zobrazuje informace o programu v digitálním pruhu a podrobné informace o programu pod tímto pruhem.

### Rodičovský zámek

Nastavuje věkové omezení programů. Jakýkoliv program, který překračuje věkové omezení, lze sledovat jen po správném zadání kódu PIN.

1 Stiskněte číselná tlačítka pro zadání existujícího kódu PIN.

Pokud jste dříve PIN nezadali, objeví se obrazovka pro zadání kódu PIN. Řiďte se níže uvedenými pokyny „Kód PIN“.

2 Stiskněte / k výběru věkového omezení nebo „Žádný“ (pro neomezené sledování), pak stiskněte .

3 Stiskněte RETURN.

### Kód PIN

#### První nastavení kódu PIN

1 Stiskněte číselná tlačítka pro zadání nového kódu PIN.

2 Stiskněte RETURN.

#### Změna kódu PIN

1 Stiskněte číselná tlačítka pro zadání existujícího kódu PIN.

2 Stiskněte číselná tlačítka pro zadání nového kódu PIN.

3 Stiskněte RETURN.



- Kód PIN s hodnotou 9999 je vždy přijat.

### Technické nastavení

„**Auto aktual. vysílačů**“: Dovoluje televizoru zjišťovat a ukládat nové digitální služby, jakmile jsou dostupné.

#### „Aktualizace systému“:

Tento televizor je schopný přijímat softwarové aktualizace pomocí televizního vysílání. Pro zahájení příjmu aktualizací musí být volba Aktualizace systému v menu Technické nastavení zapnuta na Zap. Při rozpoznání aktualizací bude uživatel informovaný na obrazovce sérií hlášení o tom, jak postupovat při aktualizaci. Poté co je aktualizace přijatá televizorem musí uživatel nainstalovat nový software přechodem na soubor upg a stisknutím pravé šipky. V průběhu instalace neodpojujte televizor ze zásuvky.

„**Q systému**“: Zobrazuje aktuální verzi softwaru a úroveň signálu.

„**Časové pásmo**“: Umožňuje ruční volbu časového pásma, ve kterém se nacházíte, pokud není stejné jako standardní nastavení časového pásma pro vaši zemi/oblast.

„**Aut. nastav. letního času**“: Nastavuje, zda automaticky přepínat či nepřepínat mezi letním a zimním časem.

- „Zap“: Automaticky přepíná mezi letním a zimním časem podle kalendáře.
- „Vyp“: Čas se zobrazuje podle časového rozdílu nastaveného v položce „Časové pásmo“.

### Nastavení modulu CA

Dovoluje přístup k placeným televizním službám, jakmile získáte modul podmíněného přístupu (CAM) a dekódovací kartu. Viz strana 19 pro umístění zásuvky (PCM CIA).

## Instalace doplňků (Konzola pro upevnění na zeď)

### Sdělení zákazníkům:

Kvůli ochraně výrobku a z bezpečnostních důvodů společnost Sony důrazně doporučuje, aby instalaci televizoru provedl prodejce Sony nebo autorizovaný dodavatel. Nepokoušejte se instalovat jej sami.

### Sdělení prodejcům Sony a autorizovaným dodavatelům:

Důsledně dbejte na bezpečnost během instalace, pravidelnou údržbu a prohlídku výrobku.

Váš televizor lze nainstalovat pomocí konzoly pro montáž na zeď SU-WL500 nebo SU-WL100 (prodávána samostatně).

- Aby byla instalace provedena správně, sledujte pokyny dodané s konzolou pro montáž na zeď.
- Viz „Odmontování stolního stojanu z televizoru“ (strana 9).
- Viz „Tabulka rozměrů k instalaci televizoru“ (strana 33).
- Viz „Nákres/tabulka umístění šroubů a závěsů“ (strana 34).



- Umístěte televizor na stolní stojan a zajistěte montážní závěs.

### SU-WL500 pro KDL-32S55xx/KDL-32P55xx/KDL-32P35xx

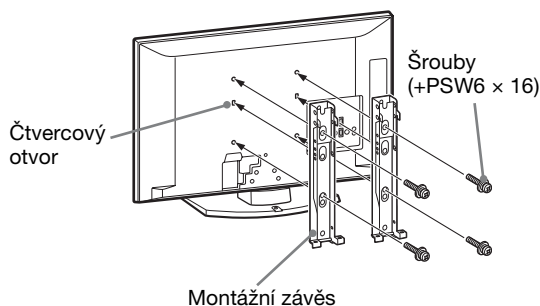

### SU-WL100 pro KDL-26S55xx/KDL-26P55xx/KDL-22S55xx/KDL-22P55xx

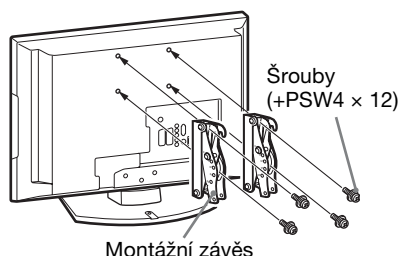

K instalování výrobku je zapotřebí dostatečná zkušenost, zejména k určení pevnosti zdi potřebné k udržení váhy televizoru. Připevnění výrobku na zeď byste měli svěřit prodejcům Sony nebo autorizovaným dodavatelům a během instalace věnovat patřičnou pozornost bezpečnosti. Společnost Sony nenese žádnou odpovědnost za poškození nebo zranění způsobené nesprávnou manipulací či instalací.

## Tabulka rozměrů k instalaci televizoru

### KDL-32S55xx/KDL-32P55xx/KDL-32P35xx

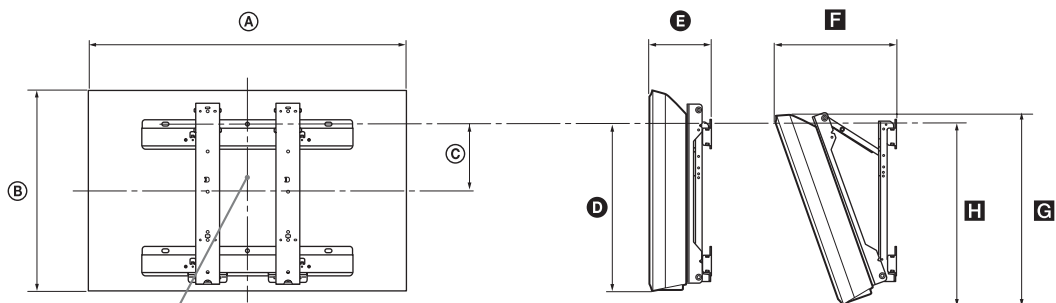

Bod středu obrazovky

### KDL-26S55xx/KDL-26P55xx/KDL-22S55xx/KDL-22P55xx

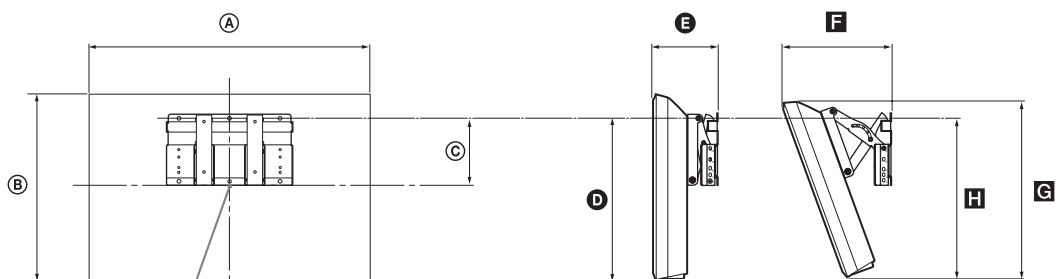

Bod středu obrazovky

Jednotka: cm

Název modelu	Rozměry obrazovky		Rozměr středu obrazovky	Délka jednotlivých motáží úhlů				
				Úhel (0°)		Úhel (20°)		
	A	B	C	D	E	F	G	H
KDL-32S55xx/KDL-32P55xx/ KDL-32P35xx	80,7	50,8	17,2	43	15,4	30	48,5	46,6
KDL-26S55xx/KDL-26P55xx	67,9	43,5	11,4	33,4	15,4	25,2	40,9	33,8
KDL-22S55xx/KDL-22P55xx	55,8	37	13,3	33	14	21,9	35	32,9

Údaje ve výše uvedené tabulce se mohou mírně lišit v závislosti na instalaci.

#### UPOZORNĚNÍ

Zed', na kterou bude televizor nainstalován, by měla unést nejméně čtyřnásobek váhy televizoru. Pro informaci o jeho hmotnosti viz „Specifikace“ (strana 35).

## Nákres/tabulka umístění šroubů a závěsů

### KDL-32S55xx/KDL-32P55xx/KDL-32P35xx

Název modelu	Umístění šroubů	Umístění závěsů
KDL-32S55xx/KDL-32P55xx/KDL-32P35xx	e, g	c

\* U modelu ve výše uvedené tabulce nelze použít polohu háčku „a“ a „b“.

#### Umístění šroubů

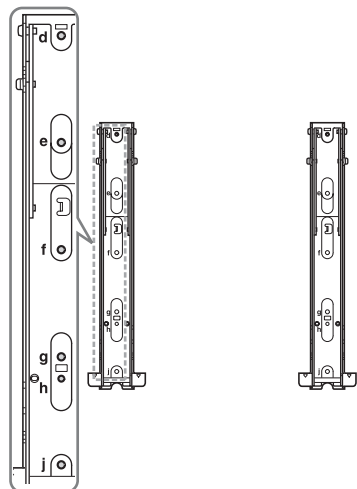

#### Umístění závěsů

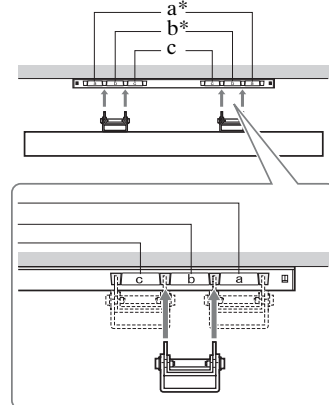





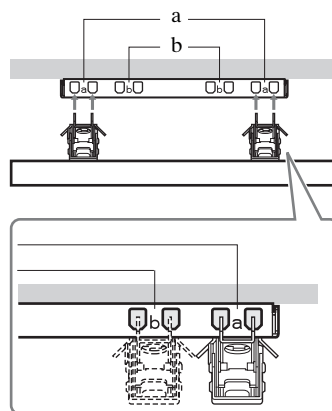







### KDL-26S55xx/KDL-26P55xx/KDL-22S55xx/KDL-22P55xx

Název modelu	Umístění závěsů
KDL-26S55xx/KDL-26P55xx	a
KDL-22S55xx/KDL-22P55xx	b



# Specifikace

Název modelu	KDL-32S55xx/ KDL-32P55xx/ KDL-32P35xx	KDL-26S55xx/ KDL-26P55xx	KDL-22S55xx/ KDL-22P55xx	
<b>Systém</b>				
Systém panelu	Panel LCD (displej s kapalnými krystaly)			
Televizní systém	V závislosti na výběru země/oblasti Analogový: B/G/H, D/K, L, I Digitální: DVB-T			
Systém barev/videosystém	Analogový: PAL, SECAM NTSC 3.58, 4.43 (pouze vstupní video) Digitální: MPEG-2 MP@ML			
Výběr kanálů	Analogový: 48.25 - 855.25 MHz Digitální: VHF Band III (177.5 - 226.5 MHz)/UHF E21 - E69 (474 - 858 MHz)			
Zvukový výstup	10 W + 10 W (RMS)	8 W + 8 W (RMS)	5 W + 5 W (RMS)	
<b>Vstupní/výstupní snímky</b>				
Anténa	75 ohmová externí zásuvka pro VHF/UHF			
 AV1*1	21 jehlový scart konektor včetně vstupů audio/video, RGB, S-Video a výstupu Analog TV audio/ video.			
 AV2*2	21 jehlový scart konektor včetně vstupů audio/video, RGB, S-Video a výstupu audio/video.			
 COMPONENT IN	Podporované formáty: 1080i, 720p, 576p, 576i, 480p, 480i Y: 1 Vp-p, 75 ohmů, 0,3 V negativní synch./Pb/Cb: 0,7 Vp-p, 75 ohmů/ Pr/Cr: 0,7 Vp-p, 75 ohmů			
 COMPONENT IN	Audio vstup (konektory phono jack)			
HDMI IN 1, 2, 3*4	Video: 1080i, 720p, 576p, 576i, 480p, 480i Audio: Dvoukanalový lineární s modulací PCM 32, 44,1 a 48 kHz, 16, 20 a 24 bitů PC (viz strana 36) Analogové audio (minijack) (pouze HDMI2) (KDL-32S55xx, KDL-32P55xx, KDL-32P35xx, KDL-26S55xx, KDL-26P55xx) Analogové audio (minijack) (pouze HDMI1) (KDL-22S55xx, KDL-22P55xx)			
 AV3	Video vstup (konektor phono jack)			
 AV3	Audio vstup (konektory phono jack)			
	Audio výstup (levý/pravý) (konektory phono jack)			
PC IN 	PC Vstup (15 Dsub) (viz strana 36) G: 0,7 Vp-p, 75 ohmů, non Sync na Green/B: 0,7 Vp-p, 75 ohmů/ R: 0,7 Vp-p, 75 ohmů, H/V Sync: hladina TTL  PC audio vstup (minijack)			
	Konektor sluchátek			
	USB port			
	Štěrba na modul CAM (modul podmíněného přístupu)			
<b>Napájení a jiné</b>				
Požadavky napájení	220 –240 V AC, 50 Hz			
Velikost obrazovky	32 palců (Přibližně 80,0 cm měřeno úhlopříčně)	26 palců (Přibližně 66,1 cm měřeno úhlopříčně)	22 palců (Přibližně 54,8 cm měřeno úhlopříčně)	
Rozlišení obrazu	1 366 bodů (horizontálně) × 768 řádek (vertikálně)			
Spotřeba energie	135 W	110 W	60 W	
Spotřeba energie v pohotovostním režimu*3	0,5 W nebo méně	0,5 W nebo méně	1 W nebo méně	
Rozměry (Š × V × H)	(se stojanem)	cca. 80,7 × 55,7 × 22,2 cm	cca. 67,9 × 48,5 × 22,2 cm	cca. 55,8 × 41,7 × 21,5 cm
	(bez stojanu)	cca. 80,7 × 50,8 × 9,4 cm	cca. 67,9 × 43,5 × 9,3 cm	cca. 55,8 × 37 × 7,9 cm
Hmotnost	(se stojanem)	cca. 12,7 kg	cca. 10,0 kg	cca. 6,9 kg
	(bez stojanu)	cca. 11,4 kg	cca. 8,7 kg	cca. 6,1 kg
Dodané doplňky	Viz „I: Kontrola příslušenství“ na straně 4.			
Volitelné příslušenství	Viz „Instalace doplňků (Konzola pro upevnění na zeď)“ na straně 32.			

\*1 AV1 výstupy jsou dostupné pouze pro analogový televizor.

\*2 AV2 výstupy na aktuální obrazovku (kromě PC, HDMI, Component 1080i).

\*3 Specifikovaná spotřeba energie v pohotovostním režimu je dosažena po dokončení nezbytných vnitřních procesů televizoru.

\*4 HDMI3 je pouze pro KDL-32S55xx, KDL-32P55xx, KDL-32P35xx, KDL-26S55xx a KDL-26P55xx.

Úpravy designu a technických vlastností bez předchozího upozornění.

#### Tabulka reference PC vstupního signálu PC IN , HDMI IN 1, 2 a 3\*

Signály	Horizontálně (pixels)	Vertikálně (řádky)	Horizontální frekvence (kHz)	Vertikální frekvence (Hz)	Normální
VGA	640	480	31,5	60	VGA
SVGA	800	600	37,9	60	pokyny VESA
XGA	1024	768	48,4	60	pokyny VESA
WXGA	1280	768	47,4	60	VESA
WXGA	1280	768	47,8	60	VESA
WXGA	1360	768	47,7	60	VESA

- Vstup PC u tohoto televizoru nepodporuje synchronizaci pro zelenou nebo kompozitní synchronizaci.
- Vstup PC u tohoto televizoru nepodporuje prokládané signály.
- Vstup PC u tohoto televizoru podporuje signály ve výše uvedené tabulce s vertikální frekvencí o velikosti 60 Hz.

\* HDMI3 je pouze pro KDL-32S55xx, KDL-32P55xx, KDL-32P35xx, KDL-26S55xx a KDL-26P55xx.



# Řešení problémů

Zkontrolujte, zda indikátor  (pohotovostní režim) bliká červeně.

## Když bliká





Autodiagnostické funkce jsou aktivovány. Stiskněte  na straně televizoru pro vypnutí, odpojte napájecí kabel a informujte vašeho servisního technika nebo servisní středisko Sony.

## Když nebliká

- 1 Zkontrolujte položky v níže uvedené tabulce.
- 2 Pokud problémy přetrvávají, nechte si televizor prohlédnout odborníkem.

## Obraz

### Žádný obraz (tmavá obrazovka), žádný zvuk

- Zkontrolujte anténní připojení.
- Připojte televizor do sítě a stiskněte  na straně televizoru.
- Pokud se indikátor  (pohotovostní režim) rozsvítí červeně, stiskněte / .

### Žádný obraz nebo žádné informace o nabídce ze zařízení připojených ke konektoru scart

- Stiskněte  pro zobrazení seznamu připojených zařízení, poté vyberte požadovaný vstup.
- Zkontrolujte propojení mezi volitelným zařízením a televizorem.

### Zdvojení obrazů nebo vícenásobné zobrazení

- Zkontrolujte anténní připojení.
- Zkontrolujte umístění a směr antény.

### Na obrazovce je pouze šumění

- Zkontrolujte, zda není anténa zlomená nebo ohnutá.
- Zkontrolujte, zda anténa není na konci své životnosti (od tří do pěti let při normálním použití, jeden až dva roky na pobřeží).

### Zkreslený obraz (tečkované čáry nebo pruhy)

- Udržujte televizor z dosahu zdrojů elektrického šumu, jako například automobilů, motocyklů, fénů nebo optických zařízení.
- Při instalaci volitelných zařízení ponechte určitý prostor mezi volitelným zařízením a televizorem.
- Zkontrolujte anténní připojení.
- Uchovávejte televizní kabel antény mimo ostatní propojovací kabely.

### Obraz nebo zvuk při sledování televizního kanálu šumí

- Nastavte „AFT“ (automatické jemné ladění) pro získání lepšího přijímaného obrazu (strana 29).

### Na obrazovce se objevují malé černé a/nebo světlé body

- Obraz obrazové jednotky se skládá z pixelů. Malé černé a/nebo světlé body (pixely) na obrazovce neznámají špatnou funkci.

### Barevné pořady jsou černobílé

- Zvolte „Reset“ (strana 26).



### Žádná barva nebo nerovnoměrná barva při přehrávání signálu přes zdířku

#### COMPONENT IN

- Zkontrolujte připojení zdířek  COMPONENT IN a ujistěte se, zda jsou všechny zásuvky pevně zasazeny do správných zdířek.

## Zvuk

### Žádný zvuk, ale dobrý obraz

- Stiskněte  + nebo  (vypnutí zvuku).
- Zkontrolujte, zda je „Reproduktor“ nastavený na „TV reproduktory“ (strana 26).

## Kanály

### Požadovaný kanál nelze zvolit

- Přepněte mezi digitálním a analogovým režimem a vyberte požadovaný digitální/analogový kanál.

### Některé kanály jsou prázdné

- Kanál je zakódovaný nebo jen za poplatek. Předplat' te si placenou televizní službu.
- Kanál se využívá jen pro data (žádný obraz nebo zvuk).
- Kontaktujte poskytovatele vysílání pro podrobnosti k vysílání.

### Digitální kanály se nezobrazují

- Kontaktujte místního dodavatele a zjistěte, zda je ve vaší oblasti k dispozici digitální vysílání.
- Použijte anténu s vyšším ziskem.

## Obecně

### Televizor se automaticky vypne (televizor přechází do pohotovostního režimu)

- Zkontrolujte, zda je aktivován „Časov. Vypnutí“ (strana 28) nebo „Vypnutí nečinného televizoru“ (strana 27).
- Pokud není v televizním režimu po dobu 15 minut přijímán žádný signál a není provedena žádná činnost, televizor se automaticky přepne do pohotovostního režimu.

### Dálkové ovládání nefunguje

- Vyměňte baterie.

### Zařízení HDMI se neobjeví na „Seznam zařízení HDMI“

- Zkontrolujte, že vaše zařízení je kompatibilní s ovladačem HDMI.

### Pokud se na obrazovce zobrazí „Režim prodejna: Zap“

- Váš televizor je nastaven do režimu „Obchod“. Jako „Umístění“ v postupu „Automatický start“ je nutné opět nastavit „Domov“ (strana 8).

## Úvod

Ďakujeme vám, že ste si vybrali tento výrobok značky Sony.

Pred uvedením tohto televízneho prijímača do činnosti si pozorne prečítajte tento návod a odložte si ho pre prípad budúcej potreby.

## Informácia o funkcii Digital TV

- Všetky funkcie digitálnej televízie (**DVB**) budú pracovať iba v krajinách alebo na územiach, kde sa vysielajú digitálne terestriálne signály DVB-T (MPEG2). U miestneho predajcu si overte, či vo vašom bydlisku môžete prijímať signál DVB-T.
- Hoci tento televízny prijímač zodpovedá špecifikáciám DVB-T, nemôžeme zaručiť kompatibilitu s budúcim digitálnym terestriálnym vysielaním DVB-T.
- Niektoré digitálne televízne funkcie môžu byť v niektorých krajinách/regiónoch nedostupné.

Výrobcom tohoto výrobku je Sony Corporation, 1-7-1 Konan Minato-ku, Tokyo, 108-0075 Japonsko. Autorizovaným zástupcom pre EMC a bezpečnosť výrobku je Sony Deutschland GmbH, Hedelfinger Strasse 61, 70327 Stuttgart, Nemecko. V akýchkoľvek servisných alebo záručných záležitostiach prosím kontaktujte adresy uvedené v separátnych servisných alebo záručných dokumentoch.

## Informácie o ochranných známkach

- **DVB** je registrovaná ochranná známka projektu DVB.
- HDMI, logo HDMI a High-Definition Multimedia Interface sú obchodné značky alebo ochranné známky spoločnosti HDMI Licensing, LLC.



## Vysvetlenie názvu modelu v tejto príručke

„xx“ v názve modelu zodpovedajú číslam označujúcim farebný variant.

# Obsah

## Príručka Začíname

4

Informácie o bezpečnosti.....	10
Preventívne pokyny.....	12
Prehľad diaľkového ovládača .....	14
Prehľad tlačidiel a indikátorov televízneho prijímača .....	15

## Sledovanie televízneho prijímača

Sledovanie televízneho prijímača .....	16
Používanie digitálneho elektronického programového sprievodcu (EPG) <b>DVB</b> .....	19
Používanie zoznamu Oblíbené Digitálne <b>DVB</b> .....	20

## Používanie voliteľných zariadení

Pripojenie voliteľných zariadení .....	21
Prezeranie obrázkov z pripojených zariadení .....	23
Prehrávanie fotografií alebo hudby pomocou rozhrania <b>USB</b> .....	24
Použitie funkcie Ovládanie pre <b>HDMI</b> .....	25

## Používanie funkcií **PONUKY**

Pohyb po ponukách .....	26
Nastavenia .....	27

## Ďalšie informácie

Inštalácia príslušenstva (Montážna konzola na stenu).....	34
Technické parametre.....	37
Odstraňovanie problémov.....	39

**DVB**: iba pre digitálne kanály

SK

## 1: Kontrola príslušenstva

Dial'kový ovládač RM-ED017 (1)

Batérie AA (typ R6) (2)

Stojan (1)

Skrutky stojana (KDL-32S55xx/  
KDL-32P55xx/KDL-32P35xx/KDL-26S55xx/  
KDL-26P55xx (4), KDL-22S55xx/  
KDL-22P55xx (3))

### Vkladanie batérií do dial'kového ovládača

Zatlačením a posunutím otvorte.

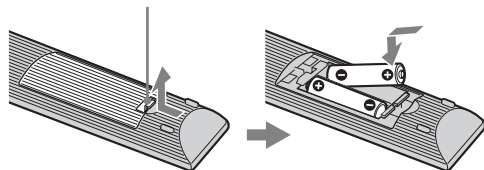

- Pri vkladaní batérií dodržiavajte polaritu.
- Nepoužívajte rôzne druhy batérií ani staré batérie s novými.
- Batérie zneškodňujte tak, aby neznečistovali životné prostredie. V niektorých krajinách môže byť zneškodňovanie batérií regulované. Obráťte sa na miestny úrad kvôli informáciám o zneškodňovaní.
- S dial'kovým ovládačom zaobchádzajte ohľaduplne. Nenechajte ho padnúť, nestúpajte naň, nepolievajte ho žiadnymi tekutinami.
- Dial'kový ovládač nesmie byť položený v blízkosti zdroja tepla, na mieste vystavenom účinkom priameho slnečného svetla ani vo vlhkej miestnosti.

## 2: Pripevnenie stojanu

Nasledujte inštačné kroky potrebné k inštalácii na podstavec pre televízny prijímač.

- 1 Zo škatule vyberte skrutky a stolový podstavec. Skrutky sa nachádzajú vo vrecku s príslušenstvom.

KDL-32S55xx/KDL-32P55xx/  
KDL-32P35xx/KDL-26S55xx/  
KDL-26P55xx

Vrecko s príslušenstvom    Skrutky

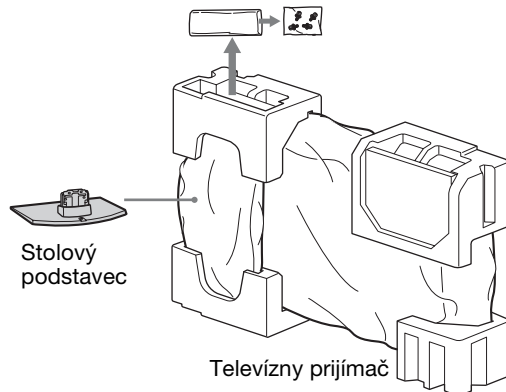

KDL-22S55xx/KDL-22P55xx

Vrecko s príslušenstvom    Skrutky

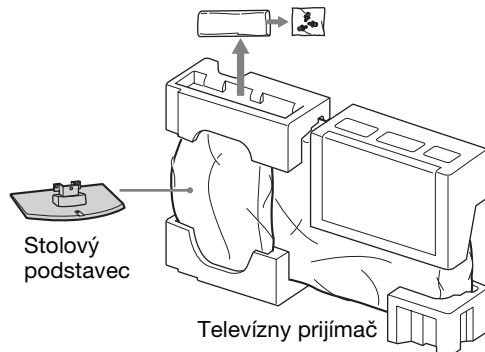

- 2 Jemne zasuňte televízny prijímač do hrdla stolového podstavca zároveň s dierkami pre skrutky.

KDL-32S55xx/KDL-32P55xx/  
KDL-32P35xx/KDL-26S55xx/  
KDL-26P55xx

Zadná časť televízneho prijímača

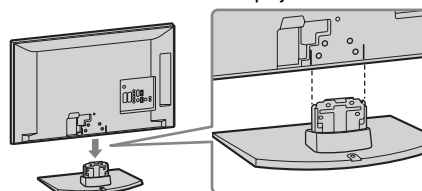

**KDL-22S55xx/KDL-22P55xx**

Zadná časť televízneho prijímača

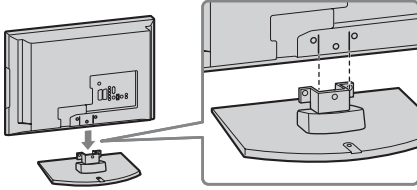

- Pri prenášaní televízneho prijímača uchopte a držte prijímač bezpečne, tak ako je zobrazené na strane strana 10. LCD panel a rám okolo obrazovky chráňte pred zvýšeným namáhaním.
- Buďte opatrní, aby ste si pri inštalácii televízneho prijímača do stolového podstavca nepřivikli ruky, alebo napájací kábel.

**3** Dodané skrutky použite na pripevnenie televízneho prijímača k stolovému podstavcu.

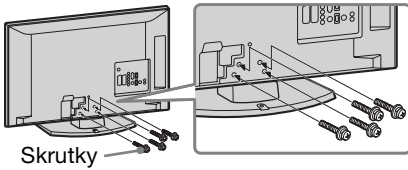
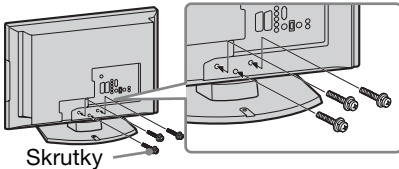
**KDL-32S55xx/KDL-32P55xx/  
KDL-32P35xx/KDL-26S55xx/  
KDL-26P55xx****KDL-22S55xx/KDL-22P55xx**

- Ak používate elektrický skrutkovač, nastavte krútiaci moment zatahnutia na približne 1,5 N·m {15 kgf·cm}.

**3: Pripojenie antény/VCR/Rekordér DVD**

- Tento výrobok bol testovaný a je v zhode s obmedzeniami, určenými smernicou EMC pre použitie s prepojavacími káblami kratšími ako 3 metre.

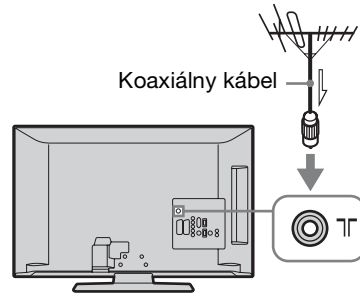
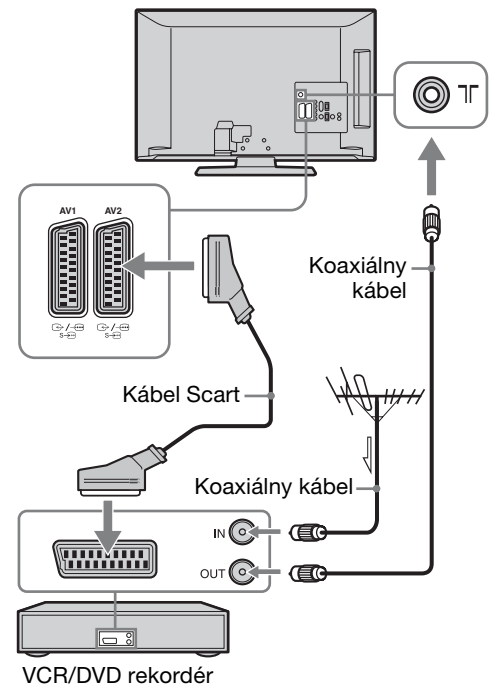
**Pripojenie iba antény****Pripojenie antény/VCR/DVD rekordéra konektorom SCART**

- AV1 výstupy dispozícií len pre analógové televízny príjem.
- Výstupy AV2 na aktuálnu obrazovku (okrem PC, HDMI, Component 1080i).

**Pokračovanie**

Pripojenie antény/VCR/DVD rekordéra konektorom HDMI

KDL-32S55xx/KDL-32P55xx/  
KDL-32P35xx/KDL-26S55xx/  
KDL-26P55xx

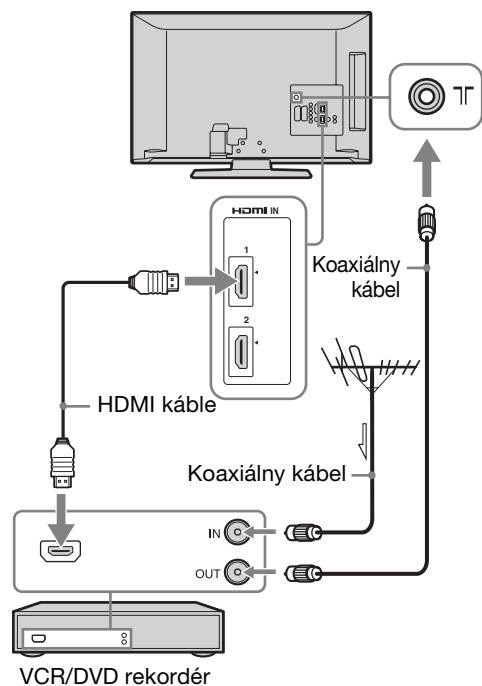

KDL-22S55xx/KDL-22P55xx

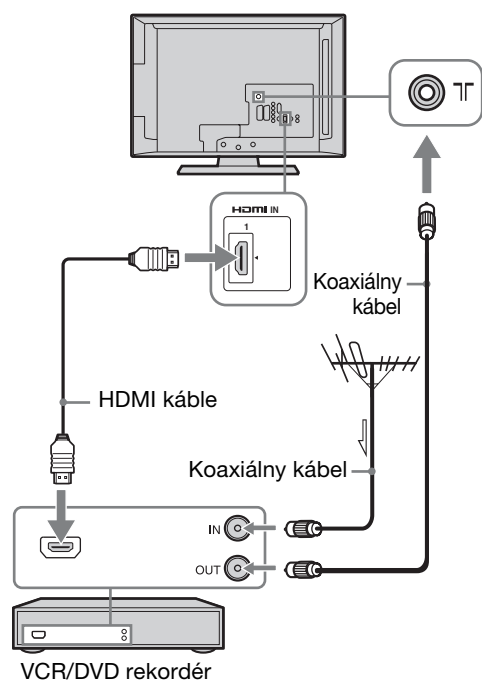

## 4: Ochrana televízneho prijímača proti prevrhnutiu

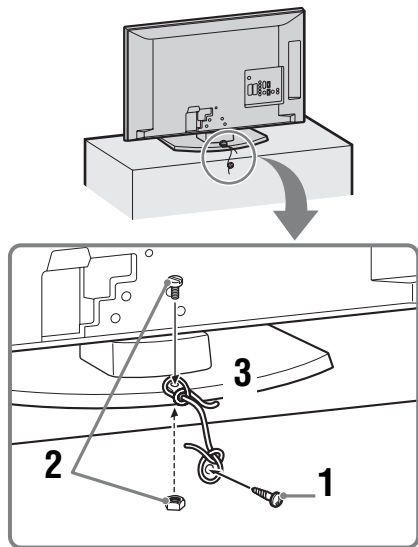

- 1 Nainštalujte skrutku do dreva (priemer 4 mm, nedodáva sa) do podstavca pre televízny prijímač.
- 2 Nainštalujte skrutku so šes hrannou hlavou (M4 × 14 mm, nedodáva sa) a maticu (M4, nedodáva sa) zo spodnej strany stolového stojana do otvoru na skrutku v televízneho prijímača prijímači. Vhodným spôsobom upravte hmotnosť silného povrazu a upevnite skrutku so šes hrannou hlavou a maticu.
  - Upevnite skrutku so šes hrannou hlavou a maticu.
- 3 Uťahnite skrutku do dreva a šes hrannú skrutku silným povrazom.

## 5: Zviazanie káblov

Pripájacie káble môžete zviazať tak, ako je to na obrázku nižšie.

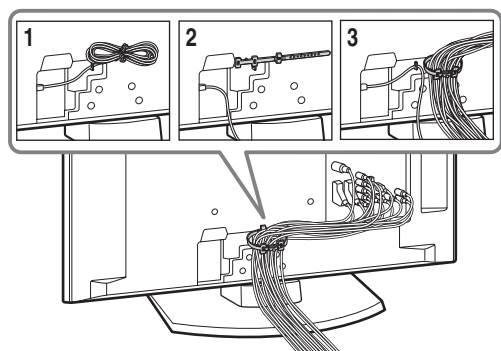

- Nezväzujte napájacie vedenie s inými pripájacími káblami.

## 6: Nastavenie uhla zobrazenia TV prijímača

Iba modely KDL-22S55xx/  
KDL-22P55xx

Uhol tohto TV prijímača možno nastaviť podľa nižšie uvedených informácií.

### Úprava uhla dopredu a dozadu (sklopenie)

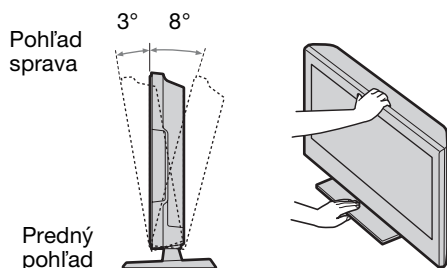

## 7: Výber jazyka, krajiny/regiónu a umiestnenia

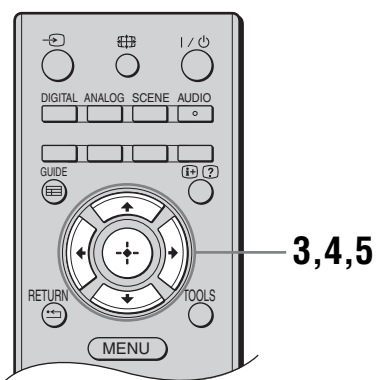
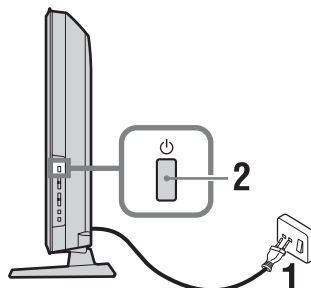

- 1 Televízny prijímač pripojte k sieťovej zásuvke (220-240 V str., 50 Hz).
- 2 Stlačte tlačidlo na bočnej strane televízneho prijímača.

Keď zapínate televízny prijímač prvýkrát, zobrazí sa na obrazovke ponuka Jazyky.



- Po zapnutí televízneho prijímača sa indikátor napájania rozsvieti nazeleno.

- 3 Stlačením  $\uparrow/\downarrow$  si vyberte jazyk zobrazovaný na obrazovkách ponuky a stlačte  $\oplus$ .



- 4 Po stlačení  $\uparrow/\downarrow$  si vyberte krajinu/región, v ktorom budete používať televízny prijímač a stlačte  $\oplus$ .

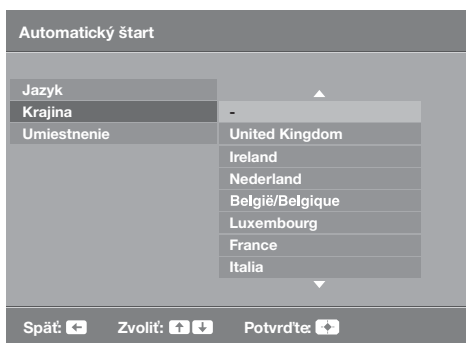

Ak sa krajina/oblasť, ktorú chcete používať, v zozname na obrazovke nezobrazí, namiesto krajiny/oblasti vyberte „-“.

- 5 Stlačením  $\uparrow/\downarrow$  zvolíte typ umiestnenia v ktorom budete televízny prijímač prevádzkovať, potom stlačte  $\oplus$ .



V nákupnom režime budú niektoré nastavenia pravidelne obnovené pre potreby obchodu.

Táto voľba vyberie východiskový obrazový režim vhodný pre typické svetelné podmienky v týchto prostrediach.

## 8: Automatické ladenie televízneho prijímača

- 1 Skôr ako spustíte automatické ladenie televízneho prijímača vložte do videorekordéra pripojeného k televízoru nahranú pásku (strana 5) a stlačte tlačidlo prehrávania.

Počas automatického ladenia sa vyhľadá a uloží do pamäte jeho videokanály.

Ak k televízemu prijímaču nie je pripojený žiadny videorekordér, preskočte tento krok.

- 2 Stlačte tlačidlo  $\oplus$ .

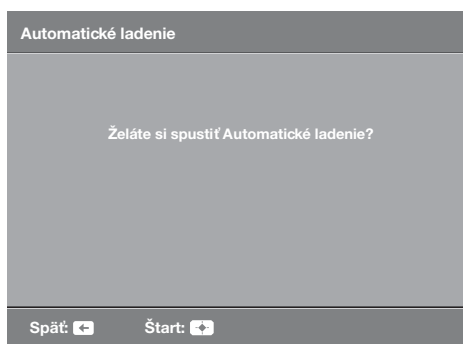

Televízny prijímač začína hľadať všetky dostupné digitálne kanály nasledované všetkými analógovými kanálmi. Môže to chvíľu trvať, preto počas vyhľadávania nestláčajte žiadne tlačidlá na televízore ani na diaľkovom ovládači.

### Ak sa vám objaví správa so žiadosťou o potvrdenie pripojenia antény

Neboli nájdené žiadne digitálne ani analógové kanály. Skontrolujte všetky pripojky antén a stlačením  $\oplus$  znova vyberte automatické ladenie.

- 3 Keď sa na obrazovke zobrazí ponuka Triedenie Programov, postupujte podľa krokov ponuky „Triedenie programov“ (strana 30).

Ak nechcete zmeniť poradie, v akom sú uložené analógové kanály televízneho prijímača, prejdite na ďalší krok.



- 4 Keď sa na obrazovke zobrazí ponuka Predvoľby Eko, po stlačení tlačidla „Áno“ sa hodnoty nastavenia „Eko“ zmenia na odporúčané hodnoty s cieľom šetriť energiu.

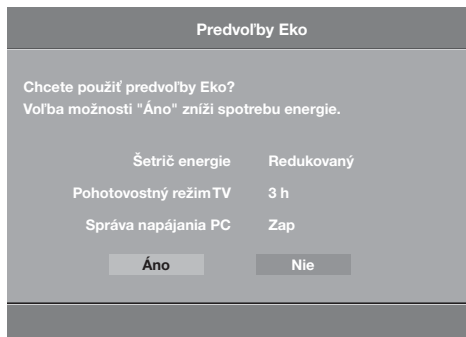

- 5 Stlačením MENU operáciu ukončíte. Televízor je naladený na všetky dostupné kanály.

## Odmontovanie stolového stojana od televízneho prijímača



- Zo žiadnych dôvodov, okrem montáže televízneho prijímača na stenu, neodmontujte stolový stojan.

**KDL-32S55xx/KDL-32P55xx/  
KDL-32P35xx/KDL-26S55xx/  
KDL-26P55xx**

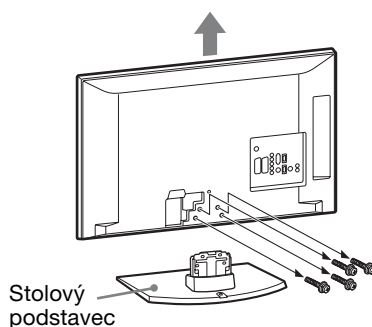

**KDL-22S55xx/KDL-22P55xx**

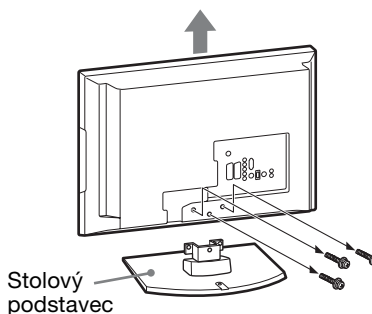

# ⚠ Informácie o bezpečnosti

## Inštalácia/Nastavenie

Televízny prijímač nainštalujte a používajte v súlade s dolu uvedenými pokynmi, aby ste predišli vzniku rizika požiaru, úderu elektrického prúdu, poškodeniam alebo úrazom.

### Inštalácia

- Televízny prijímač treba nainštalovať v blízkosti ľahko dostupnej siet'ovej zásuvky.
- Televízny prijímač postavte na pevný a rovný povrch.
- Inštaláciu na stene môže uskutočňovať iba kvalifikovaný pracovník servisu.
- Z bezpečnostných dôvodov rozhodne odporúčame používať príslušenstvo značky Sony, ako napr.:

**KDL-32S55xx/KDL-32P55xx/KDL-32P35xx:**

– Nástenný držiak SU-WL500

**KDL-26S55xx/KDL-26P55xx/KDL-22S55xx/**

**KDL-22P55xx:**

– Nástenný držiak SU-WL100

- Uistite sa, že pri pripevňovaní televízora k upevňovaciemu háku používate skrutky dodané s nástennou konzolou. Dodané skrutky sú navrhnuté tak, aby mali dĺžku 8 až 12 mm meranú od pripevňovacieho povrchu montážneho háka.

Priemer a dĺžka skrutiek sa líšia v závislosti od modelu nástennej konzoly. Použitie iných než dodaných skrutiek môže mať za následok vnútorné poškodenie televízora alebo môže spôsobiť jeho pád atď.

8 mm-12 mm

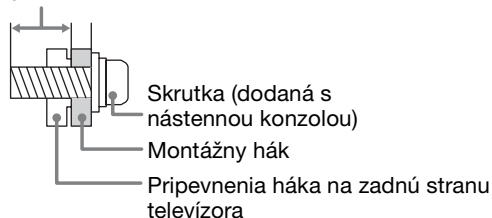

## Preprava

- Pred premiestňovaním televízneho prijímača odpojte všetky káble.
- Pri prenose veľkého televízora sú potrební aspoň dvaja ľudia.
- Pri ručnej preprave televízora ho držte tak, ako je to ukázané nižšie. LCD panel a rám okolo obrazovky chráňte pred zvýšeným namáhaním.
- Pri zdvíhaní alebo prenášaní držte televízny prijímač pevne za spodnú časť.
- Pri prenášaní a preprave chráňte televízny prijímač pred nárazmi alebo nadmernými vibráciami.
- Pri preprave do opravy alebo pri st'ahovaní televízny prijímač zabaľte do pôvodného kartónu a baliaceho materiálu.

KDL-32S55xx/ KDL-26S55xx/KDL-26P55xx/  
KDL-32P55xx/ KDL-22S55xx/KDL-22P55xx  
KDL-32P35xx

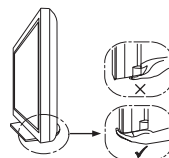

## Vetranie

- Vetracie otvory skrinky nikdy nezakrývajte a nič dovnútra prístroja nestrkajte.
- Ponechajte voľný priestor okolo televízneho prijímača ako na ilustrácii dolu.
- Rozhodne odporúčame použiť nástenný držiak značky Sony, aby sa zaručila dostatočná cirkulácia vzduchu.

## Nainštalovaný na stene

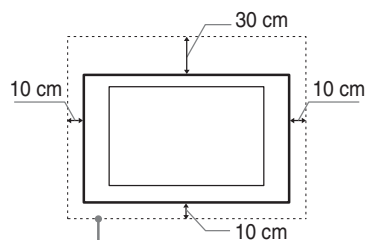

Okolo prijímača ponechajte najmenej tento voľný priestor.

## Nainštalovaný na podstavci

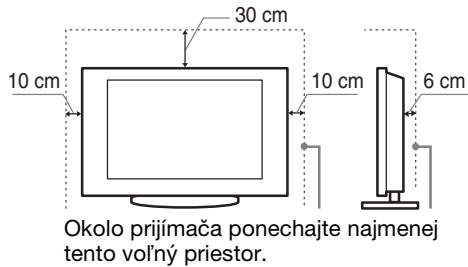

- Na zaručenie dostatočného vetrania a na predchádzanie usadzovaniu nečistôt alebo prachu:
  - Televízny prijímač nekladte na plochu, neinštalujte ho smerom hlavou dolu, dozadu ani nabok.
  - Televízny prijímač nekladte na policu, koberec, posteľ ani do skrine.
  - Televízny prijímač neprikrývajte textíliami, ako sú záclony, ani predmetmi ako sú noviny a pod.
  - Televízny prijímač neinštalujte podľa ilustrácie dolu.

Cirkulácia vzduchu je zablokovaná.

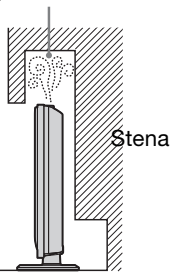

Cirkulácia vzduchu je zablokovaná.

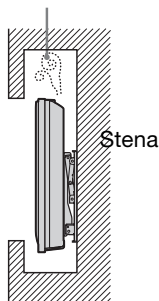

## Sieťový kábel

Pri manipulácii so sieťovým káblom a zásuvkou dodržiavajte nasledujúce zásady, aby ste predišli vzniku rizika požiaru, úderu elektrickým prúdom, poškodeniam alebo úrazom:

- Používajte iba sieťové káble dodávané Sony, nie inými dodávateľmi.
- Vidlicu zasuňte úplne do sieťovej zásuvky.
- Televízny prijímač pripájajte iba k sieti 220-240 V striedavých.
- Pri zapájaní káblov sa pre vlastnú bezpečnosť presvedčite, že napájací kábel je odpojený a nedotýkajte sa káblových konektorov.
- Predtým, ako budete s televíznym prijímačom pracovať alebo ho premiestňovať, odpojte napájací kábel od sieťovej zásuvky.
- Napájací kábel nepribližujte k zdrojom tepla.
- Sieťovú vidlicu odpojte a pravidelne ju čistite. Ak je vidlica zaprášená a pohlcuje vlhkosť, môže sa znehodnotiť jej izolácia, čo môže spôsobiť požiar.

## Poznámky

- Dodávaný napájací kábel nepoužívajte so žiadnym iným zariadením.
- Napájací kábel príliš nestláčajte, neohýbajte ani neskrúčajte. Mohli by sa obnažiť alebo zlomiť žily kábla.
- Napájací kábel neupravujte.
- Nekladte na napájací kábel nič ťažké.
- Pri odpojení vidlice netáhajte za napájací kábel.
- Nepripájajte príliš veľa spotrebičov k tej istej sieťovej zásuvke.
- Nepoužívajte uvoľnenú sieťovú zásuvku.

## Zakázané použitie

Televízny prijímač neinštalujte a nepoužívajte na miestach, v prostredí alebo v situácii, uvádzaných ďalej v texte, pretože môže dôjsť k poruche televízneho prijímača a následne k požiaru, úderu elektrickým prúdom, poškodeniu a/alebo k úrazu.

### Umiestnenie:

Vonku (na priamom slnečnom svetle), na morskom pobreží, na lodi alebo inom plavidle, vo vozidle, v zdravotníckych zariadeniach, na nestabilných miestach, v blízkosti vody, na daždi, pri vlhkosti alebo dyme.

### Prostredie:

Miesta, ktoré sú horúce, vlhké alebo nadmerne prašné; miesta kam môže preniknúť hmyz; vystavené mechanickým vibráciám, v blízkosti horľavých predmetov (sviečky a pod.).

Televízny prijímač chráňte pred odstreknutými alebo kvapkajúcimi tekutinami. Nekladte na televízny prijímač žiadne predmety naplnené tekutinou, ako sú vázy a pod.

### Situácia:

Nepoužívajte, ak máte mokré ruky, s demontovanou skrinkou alebo s pripojenými prístrojmi, ktoré výrobca neodporúča. Počas búrky odpojte televízny prijímač od sieťovej zásuvky a od antény.

## Rozbité kusky:

- Nehádzte nič na televízny prijímač. Sklo na obrazovke sa môže nárazom poškodiť a spôsobiť vážny úraz.
- Ak povrch televízneho prijímača praskne, nedotýkajte sa ho až kým neodpojíte napájací kábel. V opačnom prípade hrozí úder elektrickým prúdom.

## Ak sa prijímač nepoužíva

- Ak televízny prijímač nebudete niekoľko dní používať, odpojte ho od napájania z dôvodov ochrany životného prostredia a bezpečnosti.
- Pretože vypnutím sa televízny prijímač od siete úplne neodpojí, na úplné odpojenie televízneho prijímača je potrebné vytiahnuť vidlicu zo sieťovej zásuvky.
- Niektoré televízne funkcie však môžu mať funkcie, ktoré si na správne fungovanie vyžadujú, aby bol televízny prijímač ponechaný v pohotovostnom režime. Pokyny v tomto návode vás informujú, či táto požiadavka platí.

**Pokračovanie**

## Pre deti

- Nedovoľte, aby deti vyliezali na televízny prijímač.
- Drobné príslušenstvo nesmie byť ponechávané v dosahu detí, pretože by mohlo byť omylom prehltnuté.

## Ak by sa vyskytli nasledujúce problémy...

Ak by sa vyskytol niektorý z nasledujúcich problémov, televízny prijímač **vypnite** a okamžite odpojte napájací kábel.

Požiadajte predajcu alebo servisné stredisko Sony, aby prijímač skontroloval odborník.

### Kedy:

- Napájací kábel je poškodený.
- Sieťová zásuvka je uvoľnená.
- Televízny prijímač bol poškodený pádom, úderom alebo predmetom, ktorý naň dopadol.
- Cez otvory v skrinke prenikne do prijímača tekutina alebo pevný predmet.

---

# Preventívne pokyny

## Sledovanie televízneho programu

- Televízny program sledujte pri miernom svetle, pretože sledovanie televízneho prijímača pri slabom osvetlení alebo po dlhšiu dobu namáha vaše oči.
- Pri používaní slúchadiel si nastavte vhodnú hlasitosť, pretože príliš vysoká úroveň môže spôsobiť poškodenie sluchu.

## Obrazovka LCD

- Hoci sa obrazovka LCD vyrába použitím vysoko presnej technológie a 99,99 % a viac pixelov je funkčných, na obrazovke LCD môžu byť trvalo čierne alebo jasné body (červené, modré alebo zelené). Ide o konštrukčnú charakteristiku obrazovky LCD a nejde o jej poruchu.
- Čelný filter sa nesmie stláčať ani poškríbať, na tento televízny prijímač nekladte žiadne predmety. Zobrazenie by mohlo byť nerovnomerné a mohla by sa poškodiť obrazovka LCD.
- Ak sa tento televízny prijímač používa na chladnom mieste, na zobrazení sa môžu prejaviť škvrny alebo obraz môže stmavnúť. Nie je to príznak poruchy. Po zvýšení teploty tieto javy zmiznú.
- Ak sa trvalo zobrazujú nepohyblivé zobrazenia, môžu sa prejaviť „duchovia“. Po niekoľkých okamihoch môžu zmiznúť.
- Pri používaní tohto televízneho prijímača sa obrazovka a skrinka môže zohrievať. Nie je to príznak poruchy.
- LCD obrazovky obsahujú malé množstvo tekutých kryštálov. Niektoré fluorescenčné obrazovky používané v tomto televízore obsahujú aj ortuť. Nasledujte vaše miestne nariadenia a vyhlášky týkajúce sa predaja.

## Zaobchádzanie s povrchom obrazovky a skrinkou televízneho prijímača a ich čistenie

Pred čistením sa presvedčite, či je odpojený napájací kábel pripájajúci televízny prijímač k sieťovej zásuvke.

Aby ste predišli znehodnocovaniu materiálu alebo povrchu obrazovky, dodržiavajte nasledujúce preventívne zásady.

- Prach z povrchu obrazovky/skrinky utierajte jemne a mäkkou handričkou. Ak prach odoláva, utrite ho mäkkou handričkou jemne navlhčenou do rozriedeného roztoku neagresívneho čistiaceho prostriedku.
- Nikdy nepoužívajte abrazívne špongie, čističe obsahujúce lúh alebo kyselinu, prášok na riad ani prchavé rozpúšťadlá ako je alkohol, benzén, riedidlo alebo insekticíd. Používanie takýchto materiálov alebo dlhodobý kontakt s gumovými alebo vinylovými materiálmi môže spôsobiť poškodenie povrchu obrazovky a materiálu skrinky.
- Odporúčame pravidelne vysávačom vyčistiť vetrací otvor na zaručenie dostatočného vetrania.
- Pri zmene uhla natočenia televízneho prijímača pohybujte prijímačom pomaly, aby nespadol zo stojanu ani aby sa neprevrhlo.

## Prídavné zariadenia

Prídavné zariadenia a všetky ostatné zariadenia vyžarujúce elektromagnetické žiarenie nepribližujte k televíznemu prijímaču. Nedodržanie tejto podmienky môže spôsobiť deformáciu zobrazenia a/alebo šum vo zvuku.

## Likvidácia televízneho prijímača



### Likvidácia starých elektrických a elektronických prístrojov (vzťahuje sa na Európsku úniu a európske krajiny so systémami oddeleného zberu)

Tento symbol na výrobku alebo na jeho obale znamená, že výrobok nemôže byť spracovávaný ako komunálny odpad. Musí sa odovzdať do príslušnej zberne na recykláciu elektrických a elektronických zariadení. Zaručením správnej likvidácie tohto výrobku pomôžete pri predchádzaní potenciálnych negatívnych dopadov na životné prostredie a na zdravie človeka, ktoré by mohli byť zapríčinené nevhodným zaobchádzaním s odpadmi z tohto výrobku. Recyklovaním materiálov pomôžete zachovať prírodné zdroje. Podrobnejšie informácie o recyklácii tohto výrobku vám na požiadanie poskytnie miestny úrad, služba likvidácie komunálneho odpadu alebo predajňa, v ktorej ste si tento výrobok zakúpili.



### Zneškodňovanie použitých batérií (platí v Európskej únii a ostatných európskych krajinách so zavedeným separovaným zberom)

Tento symbol na batérii alebo obale znamená, že batéria dodaná s týmto výrobkom nemôže byť spracovaná s domovým odpadom. Na niektorých batériách môže byť tento symbol použitý v kombinácii s chemickými značkami. Chemické značky ortute (Hg) alebo olova (Pb) sú pridané ak batéria obsahuje viac ako 0,0005% ortute alebo 0,004% olova. Tým, že zaistíte správne zneškodnenie týchto batérií, pomôžete zabrániť potenciálne negatívne vplyvy na životné prostredie a ľudské zdravie, ktorý by v opačnom prípade mohol byť spôsobený pri nesprávnom nakladaní s použitou batériou. Recyklácia materiálov pomáha uchovávať prírodné zdroje. V prípade, že výrobok, ktorý si z dôvodu bezpečnosti, výkonu alebo integrity údajov, vyžaduje trvalé pripojenie zabudovanej batérie, táto batéria musí byť vymenená iba kvalifikovaným personálom. Aby ste zaručili, že batéria bude správne spracovaná, odovzdajte tento výrobok na konci jeho životnosti na vhodnom zbernom mieste pre recykláciu elektrických a elektronických zariadení. Pre všetky ostatné batérie, prosím, postupujte podľa časti, ako vybrať bezpečne batériu z výrobku. Odovzdajte batériu na vhodnom zbernom mieste pre recykláciu použitých batérií. Pre získanie ďalších podrobných informácií o recyklácii tohto výrobku alebo batérie kontaktuje prosím váš miestny alebo obecný úrad, miestnu službu pre zber domového odpadu alebo predajňu, kde ste výrobok zakúpili.

# Prehľad diaľkového ovládača

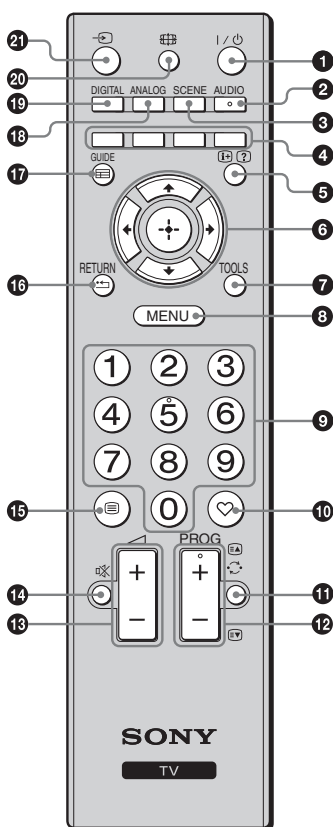

- 1** I/⏻ – Pohotovostný režim televízneho prijímača  
Zapína a vypína televízny prijímač z pohotovostného režimu.
- 2** **AUDIO**  
Stlačením zmeníte režim dvojkanálového zvuku (strana 28).
- 3** **SCENE – Výber scény (strana 17)**
- 4** **Farebné tlačidlá (strana 17, 20)**
- 5** ⓘ/? – **Informácie/Text**
  - V digitálnom režime: Zobrazuje stručné údaje o práve sledovanom programe.
  - V analógovom režime: Zobrazuje informácie ako číslo aktuálneho kanála a formát obrazu.
  - V režime Text (strana 17): Zobrazuje skryté informácie (napr. odpovede v kvíze).
- 6** ↕/↔/↔/↔/⊕
- 7** **TOOLS (strana 18, 24)**  
Umožňuje prístup k rôznym možnostiam zobrazenia a zmenám/úpravám nastavení podľa zdroja a formátu obrazu.
- 8** **MENU (strana 26)**
- 9** **Tlačidlá s číslami**
  - V režime televízneho prijímača: Výber kanálov. Pri kanáloch s číslom 10 a viac stlačte krátko za sebou druhú a tretiu číslicu.
  - V režime Text: Zadávanie trojmiestneho čísla strany na výber strany.
- 10** ♥ – **Zoznam Oblíbené digitálne**  
Stlačením sa zobrazí Zoznam Oblíbené digitálne, ktorý ste špecifikovali (strana 20).
- 11** ⏮ – **Predchádzajúci kanál**  
Návrat na predchádzajúci sledovaný kanál.
- 12** **PROG +/-/⏪/⏩**
  - V režime televízneho prijímača: Výber nasledujúceho (+) alebo predchádzajúceho (-) kanála.
  - V režime Text (strana 17): Výber nasledujúcej (⏪) alebo predchádzajúcej (⏩) strany.
- 13** ∟ +/- – **Hlasitosť**
- 14** ✖ – **Stlmiť zvuk**
- 15** ⓘ – **Text (strana 17)**
- 16** **RETURN / ⏮**  
Návrat na predchádzajúcu obrazovku z ľubovoľnej zobrazovanej ponuky.
- 17** **GUIDE / ⓘ – EPG (Digitálny elektronický programový sprievodca) (strana 19)**
- 18** **ANALOG – Analógový režim (strana 16)**
- 19** **DIGITAL – Digitálny režim (strana 16)**
- 20** 📺 – **Režim obrazovky (strana 17)**
- 21** ⏮ – **Výber vstupu**  
Výber vstupného zdroja spomedzi prístrojov pripojených ku konektorom televízneho prijímača (strana 23).



- Tlačidlá čísla 5, PROG + a AUDIO majú dotykové body. Tieto dotykové body používajte ako orientáciu pri ovládaní televízneho prijímača.

# Prehľad tlačidiel a indikátorov televízneho prijímača

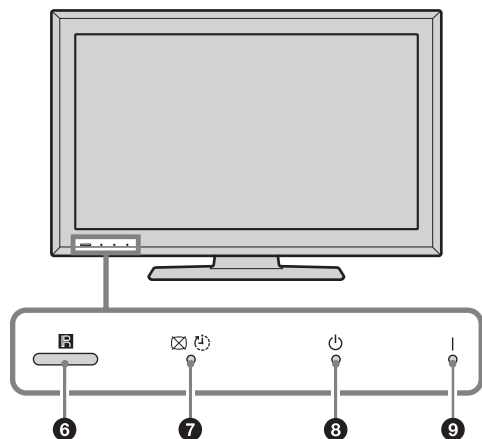
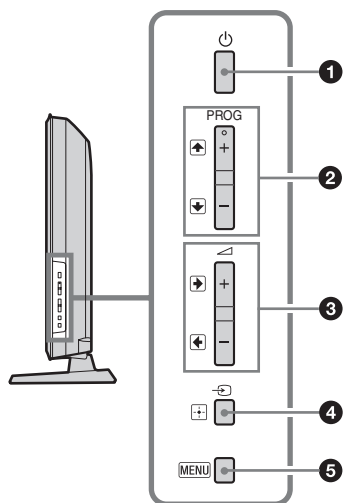



## 1 – Zapínanie

Zapína a vypína televízny prijímač.





- Na úplné odpojenie televízneho prijímača vytiahnite vidlicu zo sieťovej zásuvky.
- Po zapnutí TV prijímača sa indikátor pohotovostného režimu rozsvieti nazeleno.

## 2 **PROG** +/-(/)

- V režime televízneho prijímača: Výber nasledujúceho (+) alebo predchádzajúceho (-) kanála.
- V ponuke televízneho prijímača: Pohyb po možnostiach nahor () alebo nadol ()

## 3 +/-//

- V režime televízneho prijímača: Zvýšenie (+) alebo zníženie hlasitosti (-).
- V ponuke televízneho prijímača: Pohyb po možnostiach doprava () alebo doľava ()

## 4 / – Výber vstupu / OK

- V režime televízneho prijímača: Výber vstupného zdroja spomedzi prístrojov pripojených ku konektorom televízneho prijímača (strana 23).
- V ponuke televízneho prijímača: Výber ponuky alebo možnosti, potvrdenie nastavenia.

## 5 **MENU** (strana 26)

## 6 **Snímač diaľkového ovládača**

- Prijíma IČ signály z diaľkového ovládača.
- Na snímač nič nedávajte, pretože to znemožní jeho funkciu.

## 7 – Indikátor vypnutého obrazu / vypínacieho časovača

- Rozsvieti sa zeleno, keď je obraz vypnutý (strana 29).
- Rozsvieti sa oranžovo, keď je vypínací časovač nastavený (strana 30).

## 8 – Indikátor pohotovostného režimu

Rozsvieti sa červeno, keď je televízny prijímač v pohotovostnom režime.

## 9 **I** – Indikátor napájania



Rozsvieti sa zeleno, keď je televízny prijímač zapnutý.



- Pred odpojením napájacieho kábla sa presvedčite, či je televízny prijímač úplne vypnutý. Odpojenie napájacieho kábla keď je televízny prijímač zapnutý môže spôsobiť, že indikátor zostane svietiť, alebo môže spôsobiť chybnú funkciu televízneho prijímača.

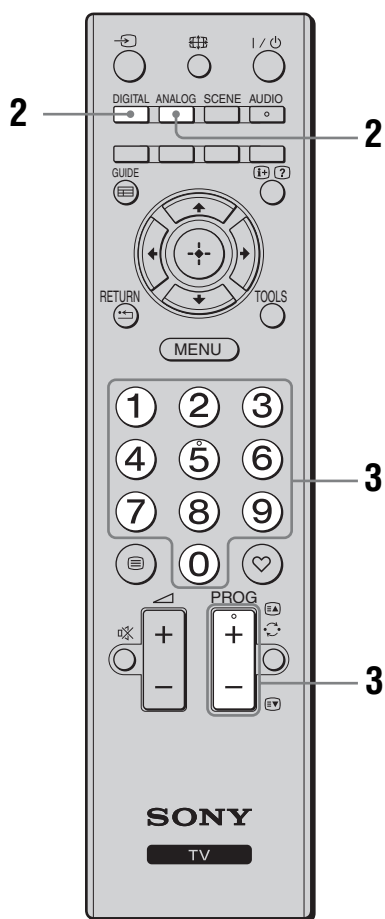
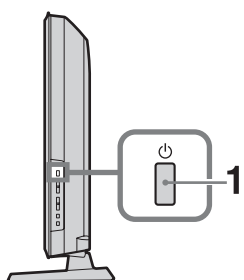





## Sledovanie televízneho prijímača







- 1 Stlačením tlačidla  na bočnej strane televízneho prijímača zapnete televízor. Keď je televízny prijímač v pohotovostnom režime ( (kontrolka) indikátor na prednom paneli televízny prijímač je červený), stlačením  na diaľkovom ovládači zapnete televízny prijímač.
- 2 Stlačením DIGITAL sa prepnete do digitálneho režimu, stlačením ANALOG do analógového režimu. V závislosti od režimu sú k dispozícii rôzne kanály.
- 3 Stlačením tlačidla s číslicou alebo PROG +/- sa vyberá televízny kanál. Ak chcete vybrať čísla kanálov 10 a viac s použitím číselných tlačidiel, stlačte druhú a tretiu číslicu v rýchlom slede. Pri výbere digitálneho kanála pomocou digitálneho elektronického programového sprievodcu (EPG), pozri strana 19.

### V digitálnom režime

Nakrátko sa objaví informačný nadpis. Na nadpise môžu byť nasledujúce ikony.



- : Rozhlasové programy
- : Kódované/predplatené programy
- : Dostupné sú viaceré jazykové varianty zvuku
- : K dispozícii sú titulky
- : K dispozícii sú titulky pre sluchovo postihnutých
- : Odporúčaný minimálny vek pre aktuálny program (od 4 do 18 rokov)
- : Rodičovský zámok

### Doplnkové operácie



Úloha	Postup
Nastavenie hlasitosti	Stlačením  + (zvýšenie)/ - (zníženie).
Prístup do indexačnej tabuľky programov (iba v analógovom režime)	Stlačte  . Analógový kanál vyberte stlačením  , potom  .
Prístup k zoznamu obľúbených digitálnych položiek (len v digitálnom režime)	Stlačte  . Podrobnosti nájdete na strana 20.



## Na prístup doTextu

Stlačte . Pri každom stlačení  sa zobrazenie cyklicky prepína nasledovne:

Text → Text na pozadí televízneho obrazu (zmiešaný režim) → Žiadny text (ukončenie služby Text)

Na výber stránky stlačte tlačidlá s číslicami alebo  / .





Na zobrazenie skrytých informácií stlačte .



- Ak sa v spodnej časti stránky s teletextom zobrazujú štyri farebné položky, k dispozícii je Fastext. Fastext umožňuje rýchly a jednoduchý prístup k stránkam. Stlačením príslušného farebného tlačidla prejdete na danú stránku.

## Režim Výber scény

Vyberte si možnosť „Všeobecná“, „Kino“, „Šport“, „Game“ alebo „Fotografia“. Po nastavení režimu sa automaticky nastaví optimálna kvalita zvuku a obrazu (podľa typu obsahu).

- 1 Stlačte tlačidlo SCENE na diaľkovom ovládači.
- 2 Stlačením tlačidla  /  /  /  si vyberte režim a potom stlačte tlačidlo .

**Všeobecná:** Aktuálne používateľské nastavenia.



**Kino:** Obraz a zvuk s kvalitou projekcie v kine.

**Šport:** Realistický obraz s priestorovým zvukom.

**Game:** Obraz, ktorý umožňuje maximálne si vychutnať hranie hier s najlepšou kvalitou zvuku a obrazu.

**Fotografia:** Obraz, ktorý reprodukuje štruktúru a farbu vytlačenej fotografie.



- Ak vyberiete ľubovoľný režim scény, výber režimu obrazu v ponuke obrazu nie je k dispozícii - najskôr zrušte výber scény.
- Nie je dostupné pre funkciu  PC vstup,  vstup HDMI PC a v ponuke „Fotografia / Hudba“.

## Manuálna zmena formátu podľa vysielaného programu

Opakovaným stlačením  vyberte požadovaný formát obrazovky.

### Smart\*

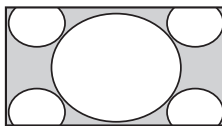

Zobrazuje konvenčné programy vo formáte 4:3 s imitáciou efektu širokouhlej obrazovky. Obraz 4:3 sa rozťahne tak, aby sa vyplnila obrazovka.

### 4/3

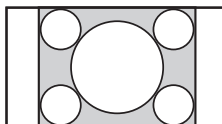

Zobrazuje konvenčné programy vo formáte 4:3 (t.j. formát nie širokouhlých televíznych prijímačov) v správnom pomere.

### Wide

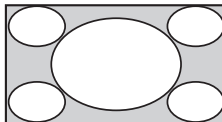

Slúži na horizontálne natiiahnutie obrazu 4:3 tak, aby vyplnil obrazovku s pomerom strán 16:9.

### Zoom\*

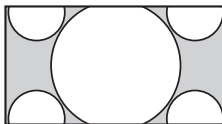

Zobrazuje programy vysielané v panoramatickom formáte (Cinemascope) v správnom pomere.

### 14/9\*

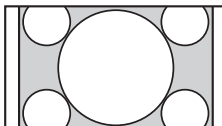

Zobrazuje programy vysielané vo formáte 14:9 v správnom pomere. V dôsledku toho sú na obrazovke čierne okrajové oblasti.

### Titulkov\*

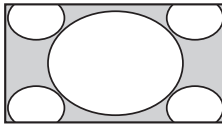

Zobrazuje programy vysielané v panoramatickom formáte (Cinemascope) s titulkami na obrazovke.

### Auto

- Keď je „Formát obrazu“ nastavený na „Auto“, formát obrazovky sa automaticky mení podľa vysielania.
- Možnosť „Auto“ (automaticky) je k dispozícii len pre signály v norme PAL a SECAM.

\* Horná a dolná časť obrazu môže byť odrezaná.



- V závislosti od signálu, niektoré formáty obrazovky môžu byť nedostupné.
- Niektoré znaky a/alebo písmená na vrchu a spodku obrazu nemusia byť v „Smart“ viditeľné.

**Pokračovanie**



- Po výbere možnosti „Smart“, „Zoom“, „14/9“ alebo „Titulkov“ môžete nastaviť vertikálnu pozíciu obrazu. Stlačte  $\updownarrow$  pre pohyb nahor alebo nadol (napr. čítať titulky.)

## Používanie ponuky **Nástroje**

Stlačením **TOOLS** sa zobrazia nasledujúce možnosti pri sledovaní televízneho programu.

<b>Možnosti</b>	<b>Popis</b>
Zavrieť	Zatvára ponuku <b>Nástroje</b> .
Režim obrazu	Pozri strana 27.
Zvukový efekt	Pozri strana 28.
Reproduktor	Pozri strana 28.
Jazyk zvuku (iba v digitálnom režime)	Pozri strana 33.
Nastavenie titulkov (iba v digitálnom režime)	Pozri strana 33.
Časovač vypnutia	Pozri strana 30.
Šetrič energie	Pozri strana 29.
Informácie o systéme (iba v digitálnom režime)	Zobrazuje obrazovku so systémovými informáciami.

# Používanie digitálneho elektronického programového sprievodcu (EPG) DVB\*



Digitálny elektronický programový sprievodca (EPG)

\* Táto funkcia nemusí byť k dispozícii v niektorých krajinách/regiónoch.

Úloha	Postup
Sledovanie programu	Stlačením $\uparrow/\downarrow/\leftarrow/\rightarrow$ si vyberte program a stlačte $\oplus$ .
Vypínanie EPG	Stlačte GUIDE.



- Po výbere vekových obmedzení programov sa na obrazovke objaví správa s požiadavkou na zadanie kódu PIN. Bližšie informácie, pozri „Rodičovský zámok“ na strane 33.

- 1 V digitálnom režime stlačte GUIDE.
- 2 Vykonajte požadovanú operáciu uvedenú v nasledujúcej tabuľke alebo zobrazenej na obrazovke.



- Programové informácie sa zobrazia iba ak ich televízna stanica vysiela.

# Používanie zoznamu Oblíbené Digitálne DV3\*



Zoznam Oblíbené Digitálne

\* Táto funkcia nemusí byť k dispozícii v niektorých krajinách/regiónoch.

Funkcia Oblíbené vám umožní zadať až štyri zoznamy oblíbených programov.

- 1 V digitálnom režime stlačte tlačidlo .
- 2 Vykonajte požadovanú operáciu uvedenú v nasledujúcej tabuľke alebo zobrazenej na obrazovke.

Úloha	Postup
Prvé vytvorenie zoznamu Oblíbené	<ol style="list-style-type: none"> <li>1 Stlačením  vyberte „Áno“.</li> <li>2 Ak chcete vybrať zoznam oblíbených, stlačte žlté tlačidlo.</li> <li>3 Stlačením tlačidla  vyberte kanál, ktorý chcete pridať a stlačte tlačidlo .</li> <li>4 Stlačte RETURN pre dokončenie nastavenia.</li> </ol> <p>Kanály uložené v zozname Oblíbené sú označené symbolom .</p>
Sledovanie kanálu	<ol style="list-style-type: none"> <li>1 Ak chcete prechádzať vašimi zoznamami oblíbených, stlačte žlté tlačidlo.</li> <li>2 Stlačením  so vyberte kanál a stlačte .</li> </ol>
Vypnite zoznam Oblíbené	Stlačte RETURN.
Pridávanie alebo odoberanie kanálov do práve upravovaného zoznamu Oblíbené	<ol style="list-style-type: none"> <li>1 Stlačte modré tlačidlo.</li> <li>2 Ak chcete vybrať, ktorý zoznam oblíbených chcete upraviť, stlačte žlté tlačidlo.</li> <li>3 Stlačením tlačidla  vyberte kanál, ktorý chcete pridať alebo odstrániť, a potom stlačte tlačidlo .</li> </ol>
Odstránenie všetkých kanálov z aktuálneho zoznamu Oblíbené	<ol style="list-style-type: none"> <li>1 Stlačte modré tlačidlo.</li> <li>2 Ak chcete vybrať, ktorý zoznam oblíbených chcete upraviť, stlačte žlté tlačidlo.</li> <li>3 Stlačte modré tlačidlo.</li> <li>4 Stlačením  si vyberte „Áno“, a stlačením  výber potvrdte.</li> </ol>

## Pripojenie voliteľných zariadení

K televízному prijímaču možno pripojiť širokú paletu prídavných zariadení. Pripojovacie káble sa nedodávajú.

**KDL-32S55xx/KDL-32P55xx/KDL-32P35xx/KDL-26S55xx/KDL-26P55xx**

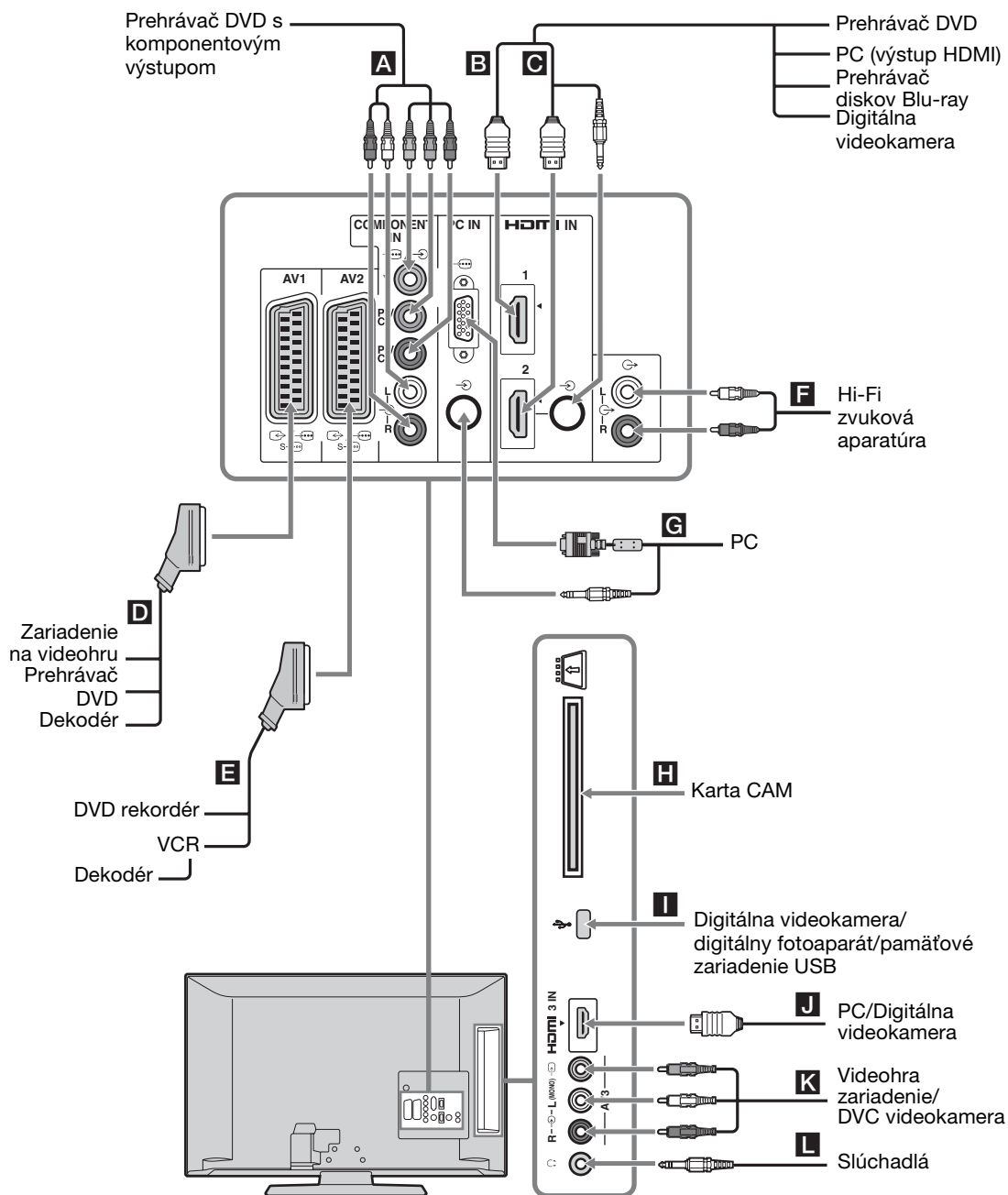

# KDL-22S55xx/KDL-22P55xx

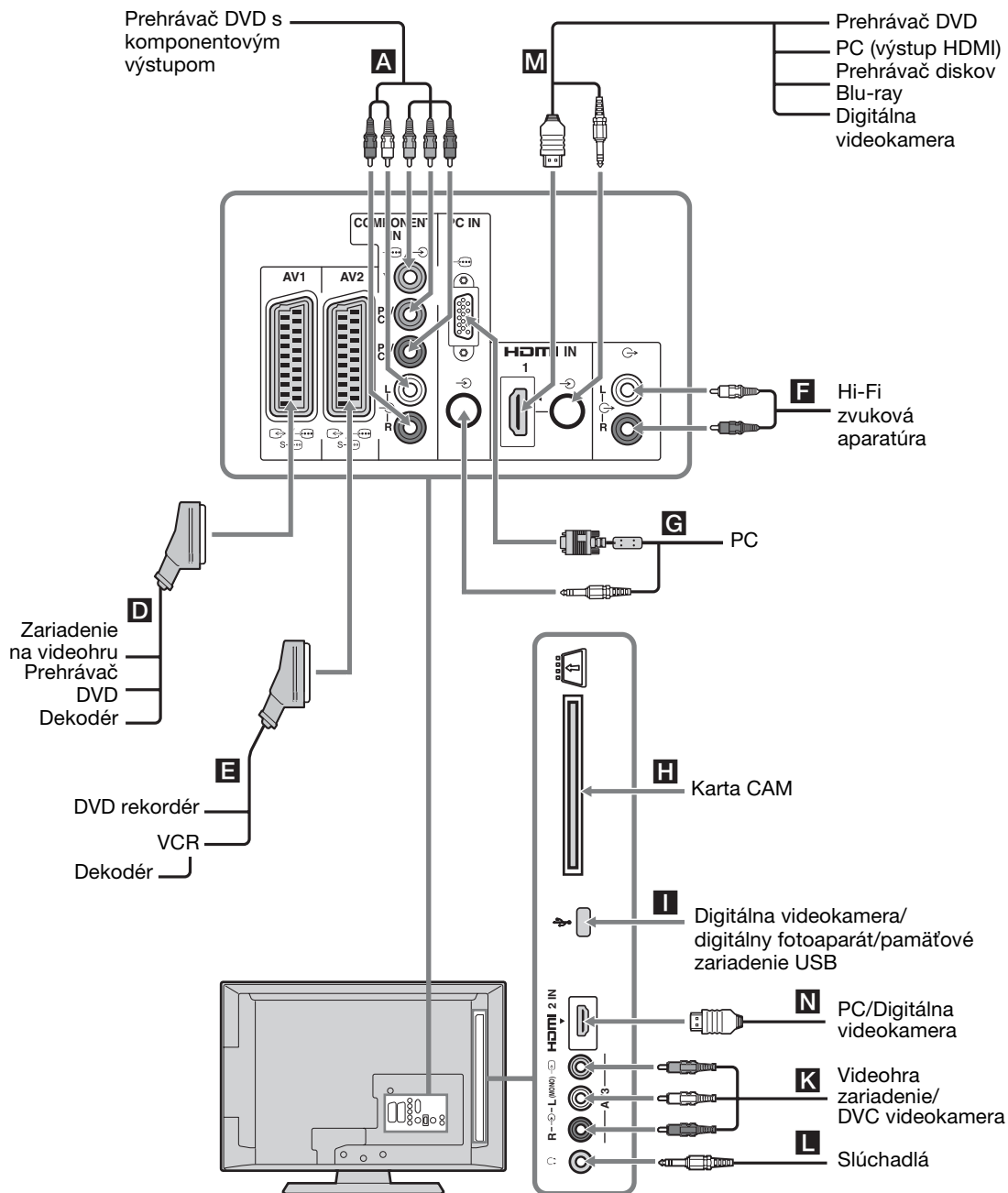







# Prezeranie obrázkov z pripojených zariadení

Zapnite pripojené zariadenie, potom vykonajte jednu z nasledovných činností.

## U automaticky ladeného VCR (strana 8)

V analógovom režime stlačte PROG +/-, alebo číselné tlačidlá a vyberte videokanáľ.

## Pre ostatné pripojené prístroje



Stlačením  zobrazte zoznam pripojených zariadení. Stlačením /  vyberte požadovaný zdroj vstupného signálu a stlačte . (Označený zdroj sa zvolí po dvoch sekundách nečinnosti od posledného stlačenia tlačidla / .)













## Zo zariadenia USB

Pozri strana 24.

Symbol na obrazovke	Popis
	Component Zobraziť zariadenie pripojené k <b>A</b> .



Pre modely KDL-32S55xx/KDL-32P55xx/  
KDL-32P35xx/KDL-26S55xx/KDL-26P55xx

	HDMI1,
	HDMI2
alebo	
	HDMI3
	HDMI IN 1, HDMI IN 2 alebo HDMI IN 3 Zobrazenie zariadenia pripojeného k <b>B</b> , <b>C</b> alebo <b>J</b> . Digitálne video a audio signály vstupujú z pripojeného zariadenia. Ak má zariadenie zásuvku DVI, pripojte DVI zásuvku k zásuvke HDMI IN 2 cez rozhranie adaptéra DVI-HDMI (nedodáva sa), a pripojte zvukový výstup zariadenia do zásuvky zvukového vstupu v HDMI IN 2. Po pripojení do zásuvky HDMI IN 3 si budete môcť prezerať fotografie alebo obrázky obrazovky z počítača alebo digitálnej videokamery.

Symbol na obrazovke	Popis
Pre modely KDL-22S55xx/KDL-22P55xx	
 HDMI1 alebo  HDMI2	HDMI IN 1 alebo HDMI IN 2 Zobrazenie zariadenia pripojeného k <b>M</b> alebo <b>N</b> . Digitálne video a audio signály vstupujú z pripojeného zariadenia. Ak má zariadenie zásuvku DVI, pripojte DVI zásuvku k zásuvke HDMI IN 1 cez rozhranie adaptéra DVI-HDMI (nedodáva sa) a pripojte zvukové výstupy zariadenia do zásuviek zvukového vstupu v HDMI IN 1. Po pripojení do zásuvky HDMI IN 2 si budete môcť prezerať fotografie alebo obrázky obrazovky z počítača alebo digitálnej videokamery.
 AV1/  AV1/S/  AV2	Zobraziť zariadenie pripojené k <b>D</b> .
 AV2/  AV2/S/  AV2	Zobraziť zariadenie pripojené k <b>E</b> .
 PC	Zobrazenie zariadenia pripojeného ku <b>G</b> .  <ul style="list-style-type: none"><li>• Odporúča sa, aby ste použili feritový kábel pre PC ako napr. „Connector, D-sub 15“ (ref. 1-793-504-11, ktorý je k dispozícii v servisnom stredisku Sony), alebo obdobný.</li></ul>
 USB	Zobrazenie zariadenia pripojeného k <b>L</b> . Služí na zobrazenie fotografií alebo počúvanie hudby z pamätového média USB pripojeného k TV prijímaču.
 AV3	Zobrazenie zariadenia pripojeného ku <b>K</b> . Pri pripájaní mono zariadení ich pripojte do konektora  AV3 L.



- Používajte iba schválený HDMI kábel, ktorý je označený logom HDMI. Odporúčame vám použitie HDMI kábla značky Sony.
- Pri pripojovaní prístroja kompatibilného s ovládaním HDMI bude podporovaná komunikácia s pripojeným prístrojom. Pokyny na nastavovanie tejto komunikácie - pozri strana 25.

Pripojenie	Postup
Modul podmieneného prístupu (CAM) <b>H</b>	<p>Je určený na sledovanie služieb platených programov (Pay Per View).</p> <p>Bližšie informácie nájdete v návode dodávanom spolu s CAM. Ak chcete používať CAM, odstráňte „atrapu“ karty zo zásuvky CAM. Vypnite TV, ak vkladáte CAM do zásuvky CAM. Ak nepoužívate CAM, odporúčame, aby „atrapa“ karty bola vložená a ostala v zásuvke CAM.</p> <p></p> <ul style="list-style-type: none"> <li>CAM nie je v niektorých krajinách/oblastiach podporovaný. Konzultujte to s vašim autorizovaným predajcom.</li> </ul>
Zvuková aparatúra Hi-Fi <b>F</b>	Pripojte k výstupným svorkám zvuku  a počúvajte zvuk z televízora na zvukovej aparatúre Hi-Fi.
Slúchadlá <b>L</b>	Pripojte k zásuvke  a počúvajte hudbu z televízneho prijímača cez slúchadlá.

## Ďalšie operácie

Úloha	Postup
Návrat do normálneho režimu televízneho prijímača	Stlačte DIGITAL alebo ANALOG.

## Používanie ponuky Nástroje





Stlačením TOOLS zobrazte nasledujúce možnosti pri zobrazovaní obrazu z pripojených prístrojov.

Možnosti	Popis
Zavrieť	Zatvára ponuku Nástroje.
Režim obrazu (okrem režimu vstupu PC a režimu vstupu USB)	Pozri strana 27.
Režim zobrazovania (iba v režime vstupu PC)	Pozri strana 27.
Zvukový efekt	Pozri strana 28.
Reproduktor	Pozri strana 28.

Možnosti	Popis
Horizontálny posun (iba v režime vstupu PC)	Pozri strana 29.
Vertikálny posun (iba v režime vstupu PC)	Pozri strana 29.
Časovač vypnutia (okrem režimu vstupu PC)	Pozri strana 30.
Šetrič energie	Pozri strana 29.

# Prehrávanie fotografií alebo hudby pomocou rozhrania USB

Prostredníctvom USB kábla alebo USB pamätového média si môžete na televíznom prijímači prehrávať fotografické alebo hudobné súbory, ktoré sú uložené v digitálnom fotoaparáte Sony alebo vo videokamere.

- 1 Pripojte podporované USB zariadenie k televíznomu prijímaču.
- 2 Stlačte tlačidlo **MENU**.
- 3 Stlačte tlačidlo  a vyberte možnosť „Fotografia / Hudba“, a stlačte .
- 4 Stlačením tlačidla /  vyberte súbor alebo priečinok a potom stlačte tlačidlo .
 

Keď vyberiete priečinok, vyberte súbor a stlačte tlačidlo .

Spustí sa prehrávanie.



- Keď vyberiete možnosť „Fotografia“, obraz sa môže zobrazit ako zrnitý, pretože v závislosti od súboru sa obrázky môžu zväčšiť. V závislosti od veľkosti obrázka a pomeru strán sa obrázok nemusí zobrazit na celú obrazovku.
- Keď používate režim „Fotografia“, zobrazenie niektorých fotografických súborov môže chvíľu trvať.
- Názov súboru a názov priečinka sa zobrazujú iba v angličtine.



- Počas prístupu televízneho prijímača k údajom uloženým v USB zariadení dodržiavajte nasledujúce pokyny:
  - nevypínajte televízny prijímač ani pripojené USB zariadenie,
  - neodpájajte kábel USB,
  - neodpájajte USB zariadenie.
 Údaje uložené v USB zariadení sa môžu poškodiť.
- Spoločnosť Sony nebude niesť zodpovednosť za poškodenie ani stratu údajov na záznamovom médiu v dôsledku zlyhania akéhokoľvek pripojeného zariadenia alebo televízneho prijímača.
- Prehrávanie USB je podporované pre nasledujúce formáty fotografických súborov:
  - JPEG (súbor formátu JPEG s príponou „.jpg“ a vyhovujúci normám DCF 2.0 alebo Exif 2.21)
- Po pripojení digitálneho fotoaparátu Sony nastavte režim pripojenia USB na Automatický alebo „Hromadné ukladanie“. Ďalšie informácie o režime pripojenia USB nájdete v pokynoch dodávaných spolu s digitálnym fotoaparátom.
- Prehrávanie USB je podporované pre nasledujúce formáty hudobných súborov:
  - MP3 (súbory s koncovkou „.mp3“, na ktoré sa nevzťahujú autorské práva)
- Program USB Photo Viewer podporuje systémy súborov FAT16 a FAT32.
- V závislosti od špecifikácií konkrétneho súboru sa niektoré súbory (vrátane súborov upravovaných v počítači) nemusia dať prehrať aj napriek tomu, že ich formát je podporovaný.
- Aktuálne informácie o kompatibilných USB zariadeniach získate na webovej lokalite uvedenej nižšie.  
<http://support.sony-europe.com/TV/compatibility/>

## Použitie funkcie Ovládanie pre HDMI

Funkcia ovládania pre HDMI umožňuje televízному prijímaču komunikovať s pripojeným spotrebičom, ktorý je s touto funkciou kompatibilný, pomocou HDMI CEC (elektronické ovládanie spotrebiča). Keď napríklad k televízному prijímaču pripojíte spotrebič Sony kompatibilný s ovládaním pre HDMI (pomocou káblov HDMI), môžete ich ovládať spoločne. Presvedčte sa, či sú spotrebiče správne zapojené a vykonajte potrebné nastavenia.

### Nastavenia funkcie Ovládanie pre HDMI

Ovládanie pre HDMI musí byť nastavené aj v televíznom prijímači, aj v pripojenom spotrebiči. Nastavenie v televíznom prijímači je opísané v časti „Nastavenie HDMI“ na strane 31. Nastavenie v pripojenom spotrebiči vykonajte podľa návodu pre daný spotrebič.

### Funkcia Ovládanie pre HDMI

- Vypína prístroj pripojený s televíznym prijímačom.
- Zapína televízny prijímač pripojený s pripojeným prístrojom a automaticky prepína vstup na tento prístroj keď prístroj začína prehrávanie.

## Pohyb po ponukách

„MENU“ umožňuje využívať rad pohodlných funkcií tohto televízneho prijímača. Môžete jednoducho prepínať kanály alebo zdroje vstupného signálu, alebo zmeniť nastavenia vášho televízneho prijímača.

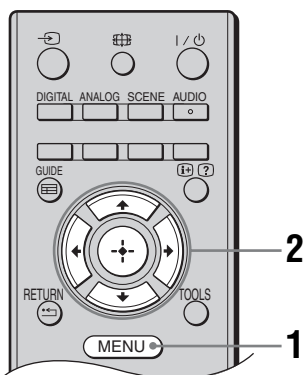

**1** Stlačte MENU.

**2** Stlačením  $\uparrow/\downarrow$  vyberte možnosť a stlačte  $\oplus$ .

Ponuku opustíte stlačením MENU.



**1** **Oblíbené Digitálne\***

Zobrazí zoznam obľúbených (strana 20).

**2** **Analóg**

Návrat na naposledy sledovaný analógový kanál.

**3** **Digitál\***

Návrat na naposledy sledovaný digitálny kanál.

**4** **Digitál EPG\***

Zobrazí Digitálneho elektronického programového sprievodcu (EPG) (strana 19).

**5** **Externé vstupy**

Vyberie zariadenie pripojené k vášmu televízemu prijímaču.

- Ak chcete sledovať požadovaný externý vstupný signál, vyberte zdroj vstupného signálu a stlačte  $\oplus$ .

**6** **Fotografia / Hudba**

Slúži na zobrazenie ponuky „Fotografia / Hudba“ (strana 24).

**7** **Nastavenia**

Zobrazí menu „Nastavenia“, kde sa vykonáva väčšina rozšírených nastavení a úprav.

**1** Stlačením  $\uparrow/\downarrow$  vyberte ikonu ponuky a stlačte  $\oplus$ .

**2** Stlačením  $\uparrow/\downarrow/\leftarrow/\rightarrow$  vyberte možnosť alebo upravte nastavenie a nakoniec stlačte  $\oplus$ .

Bližšie podrobnosti o nastaveniach, pozri strana 27 až 33.





- Možnosti, ktoré môžete upraviť, závisia od konkrétnej situácie. Nedostupné možnosti sa zobrazujú v sivej farbe alebo sa nezobrazujú vôbec.

\* V niektorých krajinách/regiónoch táto funkcia nemusí byť k dispozícii.

# Nastavenia

## Nastavenie obrazu

<b>Režim obrazu</b>	Vyberie režim zobrazenia okrem PC ako zdroja vstupného signálu. „ <b>Živý</b> “: Na zlepšenie kontrastu a ostrosti obrazu. „ <b>Štandardný</b> “: Štandardný obraz. Odporúčaný pre domácu zábavu. „ <b>Kino</b> “: Na sledovanie filmového obsahu. Najvhodnejší na sledovanie v prostredí, pripomínajúcom kinosálu. „ <b>Fotografia</b> “: Slúži na zobrazovanie fotografií.
<b>Režim zobrazovania (iba v režime PC)</b>	Vyberá režim obrazu pre zdroj vstupného signálu PC. „ <b>Video</b> “: Na zobrazovanie videa. „ <b>Text</b> “: Zobrazovanie textu, diagramov alebo tabuliek. „ <b>Fotografia</b> “: Slúži na zobrazovanie fotografií.
<b>Podsvietenie</b>	Upravuje jas podsvietenia.
<b>Kontrast</b>	Zvyšuje alebo znižuje kontrast obrazu.
<b>Jas</b>	Zjasňuje alebo stmavuje obraz.
<b>Farebnosť</b>	Zvyšuje alebo znižuje intenzitu farieb.
<b>Saturácia</b>	Zvýraznenie alebo potlačenie zelených a červených odtieňov.  <ul style="list-style-type: none"><li>„Saturácia“ môže sa upravovať len pre farebný signál NTSC (napr. U.S.A. videopásky).</li></ul>
<b>Ostrosť</b>	Zostrí alebo zmäkčí obraz.
<b>Teplota farieb</b>	Upravuje belosť obrazu. „ <b>Studená</b> “: Dodáva bielym farbám modrastý odtieň. „ <b>Neutrálna</b> “: Dodáva bielym farbám neutrálny odtieň. „ <b>Teplá</b> “: Dodáva bielym farbám červený odtieň.  <ul style="list-style-type: none"><li>„Teplá“ nemôže byť vybraný, ak nastavíte „Režim obrazu“ na „Živý“.</li></ul>
<b>Redukcia šumu</b>	Znižuje zašumenie obrazu (sneženie v obraze) pri slabom vysielanom signáli. „ <b>Vysoká/Stredná/Nízka</b> “: Upravuje efekt redukcie šumu. „ <b>Vyp</b> “: Vypína funkciu „Redukcia šumu“.
<b>Redukcia šumu MPEG</b>	Znižuje šum obrazu pri videu komprimovanom pomocou MPEG.

<b>Reset</b>	Vynuluje všetky „Nastavenia obrazu“ okrem „Režim obrazu“ a „Režim zobrazovania“ (iba v režime PC) a nastaví ich na výrobné nastavenia.
--------------	--



- „Jas“, „Farebnosť“, „Saturácia“ a „Ostrosť“ nie sú prístupné, ak je „Režim obrazu“ nastavený na „Živý“, alebo ak je „Režim zobrazovania“ nastavený na „Text“.

## Nastavenie zvuku









<b>Zvukový efekt</b>	<p>Vyberá režim zvuku.</p> <p><b>„Dynamický“:</b> Zosilňuje jas a charakter zvuku pre lepšiu zrozumiteľnosť a hudobnú živosť.</p> <p><b>„Štandardný“:</b> Zlepší jas, rozlíšenie a charakter zvuku.</p> <p><b>„Čistý hlas“:</b> Poskytuje čistejší zvuk.</p>
<b>Priestorový zvuk</b>	<p>Vyberie režim surround.</p> <p><b>„Priestorový zvuk“:</b> Slúži na dosiahnutie priestorového zvuku (platí iba pre stereo programy).</p> <p><b>„Stereo simulácia“:</b> Pridá mono programom efekt pripomínajúci efekt priestorového zvuku.</p> <p><b>„Vyp.“:</b> Normálny príjem stereo alebo mono.</p>
<b>Výšky</b>	Upravuje vysokotónové zvuky.
<b>Hĺbky</b>	Upravuje nízkotónové zvuky.
<b>Vyváženie</b>	Zdôrazňuje vyváženie ľavého alebo pravého reproduktora.
<b>Reset</b>	Vynuluje všetky „Nastavenia zvuku“ na výrobné hodnoty.
<b>Dvojkanál.zvuk</b>	<p>Vyberá zvuk z reproduktora pre stereofonické alebo dvojjazyčné vysielanie.</p> <p><b>„Stereo“</b>, <b>„Mono“:</b> Pre stereofonické vysielanie.</p> <p><b>„A“</b>, <b>„B“</b>, <b>„Mono“:</b> Pre dvojjazyčné vysielanie vyberte možnosť „A“ pre zvukový kanál 1, „B“ pre zvukový kanál 2, alebo „Mono“ pre monofónny kanál (ak sú k dispozícii).</p> <p></p> <ul style="list-style-type: none"> <li>• Ak si vyberiete iné zariadenia pripojené k televíznemu prijímaču, nastavte „Dvojkanál.zvuk“ na „Stereo“, „A“ alebo „B“.</li> </ul>
<b>Aut. hlasitosť</b>	Zachováva konštantnú úroveň hlasitosti, aj keď dochádza k skokovitým zmenám hlasitosti (napr. reklama býva hlasnejšia ako programy).
<b>Reproduktor</b>	<p>Zapína/vypína vnútorné reproduktory televízneho prijímača.</p> <p><b>„Reproduktor TV“:</b> Reproduktory televízneho prijímača sa zapínajú na počúvanie zvuku televízie cez reproduktory televízneho prijímača.</p> <p><b>„Audio systém“:</b> Televízne reproduktory sa vypínajú, aby ste počúvali televízny zvuk iba cez externú audioaparaturu pripojenú k výstupným zvukovým konektorom.</p>





- „Zvukový efekt“, „Priestorový zvuk“, „Výšky“, „Hĺbky“, „Vyváženie“, „Reset“ a „Aut. hlasitosť“ nie sú prístupné, ak je „Reproduktor“ nastavený na „Audio systém“.

<b>Šetrič energie</b>	Vyberá režim šetrenia energie na zníženie príkonu televízneho prijímača. „ <b>Štandardný</b> “: Predvolené nastavenia. „ <b>Redukovaný</b> “: Znižuje príkon televízneho prijímača. „ <b>Obraz vypnutý</b> “: Vypína obraz. S vypnutým obrazom môžete počúvať zvuk.
<b>Pohotovostný režim TV</b>	Slúži na výber času („1 h“, „2 h“ alebo „3 h“), po uplynutí ktorého sa TV prijímač automaticky prepne do pohotovostného režimu (ak v priebehu stanoveného časového úseku žiadaným spôsobom nepoužijete TV prijímač).
<b>Správa napájania PC</b>	Keď je táto možnosť nastavená na „Zap“, zariadenie sa prepne do pohotovostného režimu, ak nie je žiaden signál z PC. Dostupné iba v režime vstupu PC.
<b>Reset</b>	Slúži na obnovenie predvolených (továrenských) nastavení položky „Eko“.

## Vlastnosti

<b>Formát obrazu</b>	Zmení formát obrazovky. Bližšie informácie o formáte obrazu pozri pozri strana 17.  <ul style="list-style-type: none"><li>Možnosť „Auto“ (automaticky) je k dispozícii len pre signály v norme PAL a SECAM.</li></ul>
<b>Formát obrazu (iba v režime PC)</b>	„ <b>Štandardný</b> “: Zobrazenie obrazu v pôvodnej veľkosti. „ <b>Plný</b> “: Zväčší obraz tak, aby zaplnil celú plochu obrazovky.
<b>RGB centrovanie</b>	Upravuje horizontálnu polohu zobrazenia tak, aby bolo v strede obrazovky.  <ul style="list-style-type: none"><li>Táto možnosť je k dispozícii iba pri pripojení zdroja RGB do konektorov Scart  /  / S- AV1 alebo  / S- AV2 na zadnej strane TV.</li></ul>
<b>PC nastavenie</b>	Prispôbi obrazovku televízneho prijímača ako monitor PC.  <ul style="list-style-type: none"><li>Táto možnosť je dostupná len vtedy, ak sa prijíma PC signál.</li></ul> <p>„<b>Fáza</b>“: Slúži na úpravu obrazovky, ak niektorá časť zobrazeného textu alebo obrazu nie je jasná.</p> <p>„<b>Rozstup bodov</b>“: Zväčšuje alebo zmenšuje obrazovku v horizontálnom smere.</p> <p>„<b>Horizontálny posun</b>“: Presúva obrazovku doľava alebo doprava.</p> <p>„<b>Vertikálny posun</b>“: Posúva obrazovku nahor alebo nadol.</p> <p>„<b>Reset</b>“: Obnovenie nastavení z výroby.</p>

- 
- Časovač vypnutia** Nastavuje časový interval, po ktorom sa televízny prijímač automaticky prepne do pohotovostného režimu.  
Ak je aktivovaná funkcia „Časovač vypnutia“, indikátor  (Časovač vypnutia) na prednom paneli televízneho prijímača sa rozsvieti naoranžovo.
- 
- Keď vypnete a znovu zapnete televízny prijímač, „Časovač vypnutia“ je nastavený na „Vyp“.
  - Jednu minútu pred tým, ako sa televízny prijímač prepne do pohotovostného režimu, sa zobrazí na obrazovke správa.
- 

## Nastavenie

---

**Automatický štart** Spustí úvodné nastavenie pre výber jazyka, krajiny/oblasti a miesta, a vyladí všetky dostupné digitálne a analógové kanály. Spravidla už nebudete musieť uskutočniť túto operáciu, pretože jazyk a krajina/región už boli nastavené a kanály naladené pri prvej inštalácii televízneho prijímača (strana 8). Avšak, táto možnosť Vám dovoľuje proces zopakovať (napr. znova doladiť prijímač po zmene bydliska).

---







**Jazyk** Vyberá jazyk, v ktorom sa zobrazujú ponuky.

---

**Automatické ladenie (iba v analógovom režime)** Naladí všetky dostupné analógové kanály. Spravidla nemusíte túto operáciu uskutočňovať, pretože kanály už boli naladené pri prvej inštalácii televízneho prijímača (strana 8). Táto možnosť vám však umožňuje zopakovať celý postup (napr. na preladenie televízneho prijímača po presťahovaní, alebo na vyhľadanie nových kanálov, ktoré začali vysielatelia).









---





**Triedenie programov (iba v analógovom režime)** Zmení poradie, v akom sú analógové kanály uložené v pamäti televízneho prijímača.

- 1 Stlačením / si vyberte kanál, ktorý chcete presunúť na nové miesto, a stlačte .
- 2 Stlačte / a vyberte novú pamäť pre svoj kanál, potom stlačte .

---

**AV predvoľby** Priradí názov zariadeniu pripojenému k bočným a zadným svorkám. Pri výbere tohto zariadenia sa názov nakrátko zobrazí na obrazovke.

- 1 Stlačením / vyberte požadovaný zdroj vstupného signálu a stlačte .
- 2 Stlačte / a vyberte požadovanú možnosť z nasledujúceho zoznamu, potom stlačte .
  - AV1 (alebo AV2/AV3/HDMI1/HDMI2/HDMI3 (iba pre modely KDL-32S55xx, KDL-32P55xx, KDL-32P35xx, KDL-26S55xx a KDL-26P55xx)/Component/PC), VIDEO, DVD, CABLE, GAME, CAM, SAT: Použitie niektorého z predvolených označení na priradenie názvu pripojenému zariadeniu.
  - „Zmeniť“: Vytvorí váš vlastný názov.
    - 1 Stlačte / a vyberte požadované písmeno alebo číslo („\_“ znamená medzeru), potom stlačte .

**Ak zadáte nesprávny znak**  
Stlačte / a vyberte správny znak. Potom stlačte / a vyberte správny znak.
  - 2 Opakujte krok 1, až kým názov nie je úplný, a potom stlačte .

---

<b>Nastavenie HDMI</b>	<p>Umožňuje komunikáciu televízneho prijímača so spotrebičom, ktorý je kompatibilný s funkciou ovládania pre HDMI a ktorý je pripojený k HDMI zástrčke televízneho prijímača. Pozor, túto komunikáciu treba nastaviť aj v pripojenom spotrebiči.</p> <p>„<b>Ovládanie pre HDMI</b>“: Určí, či sa má alebo nemá prepojiť prevádzka televízneho prijímača a pripojeného zariadenia, kompatibilného s ovládaním pre HDMI.</p> <p>„<b>Aut. vypínanie zariadení</b>“: Keď je táto možnosť nastavená na „Zap“, pripojené zariadenie kompatibilné s ovládaním pre HDMI sa po prepnutí televízneho prijímača do pohotovostného režimu pomocou diaľkového ovládania vypne.</p> <p>„<b>Aut. zapínanie TV</b>“: Keď je táto možnosť nastavená na „Zap“, televízny prijímač sa zapne po zapnutí pripojeného kompatibilného zariadenia s ovládaním pre HDMI.</p> <p>„<b>Aktual. zoznamu zar.</b>“: Vytvorí alebo aktualizuje „Zoznam zariadení HDMI“. Môže byť prepojených až 11 jednotiek príslušenstva, a až 5 jednotiek príslušenstva môže byť zapojených na jeden adaptér. Pri zmene prepojenia alebo nastavení nezabudnite aktualizovať „Zoznam zariadení HDMI“.</p> <p>„<b>Zoznam zariadení HDMI</b>“: Zobrazí zoznam pripojených zariadení, ktoré sú kompatibilné s ovládaním pre HDMI.</p>
------------------------	---

<b>Posunutie zvuku</b>	Nastavuje nezávislú úroveň hlasitosti pre každé zariadenie pripojené k televíznemu prijímaču.
------------------------	---

<b>Ručné ladenie (iba v analógovom režime)</b>	<p>Zmení nastavenia dostupných analógových kanálov. Stlačte tlačidlo <math>\updownarrow</math> a vyberte číslo programu, ktorý chcete upraviť. Potom stlačte <math>\oplus</math>.</p> <p><b>Systém</b></p> <p>Programové kanály sa nastavujú manuálne.</p> <p>1 Stlačte <math>\updownarrow</math> a vyberte „Systém“, potom stlačte <math>\oplus</math>.</p> <p>2 Stlačte <math>\updownarrow</math> a vyberte jeden z nasledujúcich televíznych vysielacích systémov, potom stlačte <math>\leftarrow</math>.</p> <p>B/G: Pre západoeurópske krajiny/regióny D/K: Pre východoeurópske krajiny/regióny L: Pre Francúzsko I: Pre Spojené kráľovstvo</p> <p></p> <ul style="list-style-type: none"> <li>• V závislosti od vybranej krajiny/regiónu vybranej pre „Krajina“ (strana 7) táto možnosť nemusí byť k dispozícii.</li> </ul>
--	--

### Kanál

- 1 Stlačte  $\updownarrow$  a vyberte „Kanál“, potom stlačte  $\oplus$ .
- 2 Stlačte  $\updownarrow$  a vyberte „S“ (pre káblové kanály) alebo „C“ (pre terestriálne kanály), potom stlačte  $\rightarrow$ .
- 3 Nalad'te kanály podľa tohto postupu:

#### Ak nepoznáte číslo kanála (frekvenciu)

Stlačte  $\updownarrow$  a vyhľadajte nasledujúci dostupný kanál. Po nájdení kanálu sa vyhľadávanie zastaví. Na pokračovanie vyhľadávania stlačte  $\updownarrow$ .

#### Ak poznáte číslo kanálu (frekvenciu)

Stlačte tlačidlá s číslami na zadanie požadovaného čísla kanálu alebo čísla kanálu vášho VCR.

- 4 Stlačte  $\oplus$  a preskočte na „Potvrďte“, potom stlačte  $\oplus$ . Zopakujte tento postup a manuálne prednastavte ostatné kanály.

### Názov

Priradí vybranému kanálu názov podľa vášho výberu, dlhý max. 5 písmen alebo číslic.

## AFT

Umožňuje jemné manuálne doladenie programu s vybraným číslom, ak sa vám zdá, že jemnou zmenou doladenia sa zlepši kvalita zobrazenia.

## Audio filter

Zlepšuje zvuk jednotlivých kanálov v prípade skreslenia v monofonickom vysielaní. Niekedy môže neštandardný vysielačný signál spôsobiť akustické skreslenie alebo krátkodobé stlmenie signálu, prípadne striedavé tlmenie zvuku pri sledovaní monofonických programov.

Ak zvuk nie je skreslený, odporúčame ponechať túto možnosť v stave prednastavenom u výrobcu „Vyp“.



- „Audio filter“ nie je k dispozícii, keď je „Systém“ nastavený na „L“.

## Vynechať

Preskočí nepoužívané analógové kanály ak stlačíte PROG +/- na výber kanálov. (Preskočený kanál si aj napriek tomu môžete vybrať pomocou tlačidiel s číslami.)

## Potvrďte

Uloží vykonané zmeny nastavení položky „Ručné ladenie“.



## Digitálne nastavenie

### Digitálne ladenie Automatické ladenie

Naladí dostupné digitálne kanály.

Táto možnosť umožňuje preladí televízny prijímač po presťahovaní, alebo na vyhľadanie nových kanálov, ktoré začali vysielať vysielatelia. Stlačte ⊕.

### Úprava zoznamu programov

Odstráni nežiaduce digitálne kanály uložené v pamäti televízneho prijímača a zmení poradie digitálnych kanálov uložených v televíznom prijímači.

- 1 Stlačením ⬆/⬇ vyberte kanál, ktorý chcete odstrániť alebo presunúť na nové miesto.

Stlačením tlačidiel s číslami zadajte známe trojmiestne číslo programu požadovaného vysielať.

- 2 Odstránenie alebo zmena poradia digitálnych kanálov sa uskutočňuje nasledovne:

#### Odstránenie digitálneho kanálu

Stlačte ⊕. Keď sa objaví potvrdzovacia správa, stlačte ↵ a vyberte „Áno“, potom stlačte ⊕.

#### Zmena poradia digitálnych kanálov

Stlačte ⇨ potom stlačte ⬆/⬇ vyberte novú pamäť pre tento kanál a stlačte ↵.

- 3 Stlačte RETURN.

### Manuálne ladenie

Manuálne naladí digitálne kanály.

- 1 Stlačte tlačidlo s číslom a vyberte číslo kanálu, ktorý chcete manuálne naladiť, potom stlačte ⬆/⬇ a naladíte kanál.

- 2 Keď nájdete dostupné kanály, stlačením tlačidla ⊕ uložte programy. Zopakujte uvedený postup manuálneho naladenia ostatných kanálov.



### **Nastavenie titulkov**

„**Nastavenie titulkov**“: Keď je vybraná možnosť „Pre nepočujúcich“, spolu s titulkami sa môžu zobrazovať aj niektoré vizuálne pomôcky (ak televízne kanály vysielajú takéto informácie).

„**Jazyk titulkov**“: Vyberá jazyk, v ktorom sa budú zobrazovať titulky.

### **Nastavenie audio**

„**Audio typ**“: Prepína na vysielanie pre sluchovo postihnutých, ak je vybraná možnosť „Pre nepočujúcich“.

„**Jazyk zvuku**“: Vyberá jazyk používaný pre daný program. Niektoré digitálne kanály môžu vysielat viaceré jazykové verzie zvuku pre program.

„**Audio opis**“: Poskytuje akustický opis (vyprávač) vizuálnych informácií, ak televízne kanály vysielajú takéto informácie.

„**Miera kombinácie**“: Upravuje hlavné výstupné úrovne zvuku a audio opisu televízneho prijímača.



- Táto možnosť je k dispozícii iba ak je možnosť „Audio opis“ nastavená na „Zap.“.

### **Režim Nadpis**

„**Základné**“: Zobrazuje informácie o programe s digitálnym nadpisom.

„**Plný**“: Zobrazí informácie o programe s digitálnym nadpisom a zobrazí podrobné informácie o programe pod týmto nadpisom.

### **Rodičovský zámok**

Nastavuje vekové obmedzenie pre programy. Každý program, ktorý prekračuje toto vekové obmedzenie, možno sledovať iba po zadaní správneho kódu PIN.

**1** Kód PIN sa zadáva stlačením tlačidiel s číslami.

Ak ste predtým nenastavili kód PIN, na obrazovke sa objaví kód PIN.

Postupujte podľa dolu uvedených pokynov „PIN kód“.

**2** Stlačením / vyberte vekové obmedzenie alebo „Žiadny“ (pre neobmedzené sledovanie), a stlačte .

**3** Stlačte RETURN.

### **PIN kód**

#### **Nastavenie kódu PIN po prvý raz**

**1** Stlačte tlačidlá s číslami a zadajte nový kód PIN.

**2** Stlačte RETURN.

#### **Zmena kódu PIN**

**1** Kód PIN sa zadáva stlačením tlačidiel s číslami.

**2** Stlačte tlačidlá s číslami a zadajte nový kód PIN.

**3** Stlačte RETURN.



- Kód PIN rovný 9999 bude akceptovaný vždy.

### **Tech. nastavenie**

„**Automatická aktualizácia**“: Umožňuje, aby televízny prijímač detegoval a uložil nové digitálne programy ihneď potom, ako budú k dispozícii.

#### „**Aktualizácia systému**“:

Tento televízor je schopný prijímať aktualizácie softvéru prostredníctvom signálu vysielania. Aby ste mohli prijať aktualizácie, musíte nastaviť položku Aktualizácia systému v menu Technické nastavenia do polohy ON (zapnuté). Pri rozpoznaní aktualizácie bude používateľ sériou hlásení na obrazovke informovaný o tom, ako postupovať pri aktualizácii. Po prevzatí aktualizácie do zariadenia musí používateľ nainštalovať nový softvér prejdением na súbor upg a stlačením pravej šípky. Počas postupu inštalácie neodpájajte zariadenie zo zásuvky.

„**Informácie o systéme**“: Zobrazí aktuálnu verziu softvéru a úroveň signálu.

„**Časové pásmo**“: Umožňuje manuálne vybrať časové pásmo, v ktorom sa nachádzate, ak sa líši od časového pásma pre vašu krajinu/región.

„**Automatické nastavenie letného času**“: Služi na nastavenie automatického prepínania letného a zimného času.

• „Zap.“: Automaticky prepína letný a zimný čas podľa kalendára.

• „Vyp.“: Čas sa zobrazuje v súlade s časovým rozdielom nastaveným v časti „Časové pásmo“.

### **Nastavenie CA-modulu**

Umožňuje prístup k platenému televízemu programu ak získate modul podmieneného prístupu (CAM) a kartu na jeho pozeranie. Pozri stranu 21 s umiestnením zásuvky pre (PCMCIA).

## Inštalácia príslušenstva (Montážna konzola na stenu)

### Pre zákazníkov:

Z dôvodov ochrany produktu a bezpečnosti spoločnosť Sony odporúča, aby inštaláciu televízora vykonali predajcovia Sony alebo licencovaní dodávatelia. Nepokúšajte sa ho nainštalovať sami.

### Pre predajcov a dodávateľov Sony:

Počas inštalácie, pravidelnej údržby a kontroly tohto produktu venujte plnú pozornosť bezpečnosti.

Váš televízor môžete na stenu namontovať pomocou montážnej konzoly na stenu SU-WL500 alebo SU-WL100 (predávané samostatne).

- Postupujte podľa Návodu dodaného s montážnou konzolou na stenu, aby ste správne vykonali inštaláciu.
- Postupujte podľa časti „Odmontovanie stolového stojana od televízneho prijímača“ (strana 9).
- Postupujte podľa časti „Tabuľka inštalčných rozmerov televízneho prijímača“ (strana 35).
- Postupujte podľa „Schéma/tabuľka umiestnenia skrutiek a háčikov“ (strana 36).



- Počas pripievňovania montážneho háčika umiestnite televízny prijímač na stolový stojan.

### SU-WL500 pre modely KDL-32S55xx/KDL-32P55xx/KDL-32P35xx

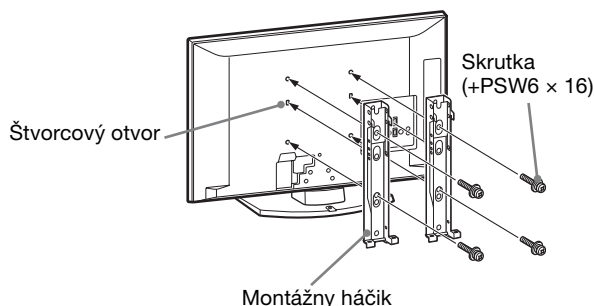

### SU-WL100 pre modely KDL-26S55xx/KDL-26P55xx/KDL-22S55xx/KDL-22P55xx

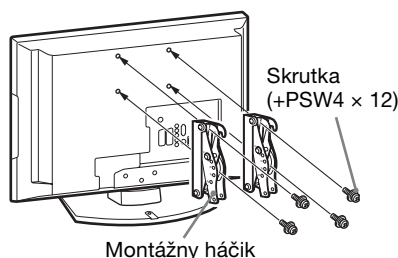

Inštalácia tohto produktu vyžaduje adekvátne odborné znalosti. Najmä je potrebné určiť, či je stena dostatočne pevná na to, aby udržala hmotnosť TV. Pripievanie tohto produktu na stenu zverte predajcom alebo licencovaným dodávateľom Sony a počas inštalácie venujte náležitú pozornosť bezpečnosti. Spoločnosť Sony nezodpovedá za žiadne škody alebo zranenia spôsobené nevhodným narábaním alebo nesprávnou inštaláciou.

## Tabuľka inštačných rozmerov televízneho prijímača

KDL-32S55xx/KDL-32P55xx/KDL-32P35xx

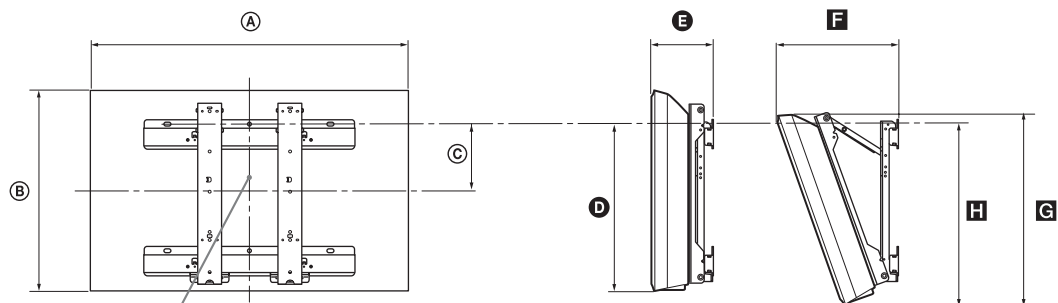

Stredový bod obrazovky

KDL-26S55xx/KDL-26P55xx/KDL-22S55xx/KDL-22P55xx

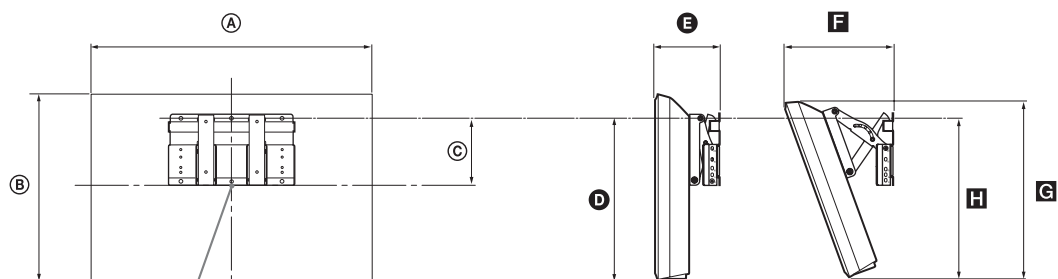

Stredový bod obrazovky

Jednotka: cm

Názov modelu	Rozmery displeja		Stredový rozmer obrazovky	Dĺžka pre každý montážny uhol				
				Uhol (0°)		Uhol (20°)		
	A	B		D	E	F	G	H
KDL-32S55xx/KDL-32P55xx/ KDL-32P35xx	80,7	50,8	17,2	43	15,4	30	48,5	46,6
KDL-26S55xx/KDL-26P55xx	67,9	43,5	11,4	33,4	15,4	25,2	40,9	33,8
KDL-22S55xx/KDL-22P55xx	55,8	37	13,3	33	14	21,9	35	32,9

Čísla v predchádzajúcej tabuľke sa môžu v závislosti od inštalácie mierne líšiť.

### UPOZORNENIE

Stena, na ktorú sa televízny prijímač nainštaluje, by mala byť schopná udržať minimálne štvornásobok hmotnosti televízneho prijímača. Informácie o hmotnosti nájdete v časti „Technické parametre“ (strana 37).

Ďalšie informácie

## Schéma/tabuľka umiestnenia skrutiek a háčikov

### KDL-32S55xx/KDL-32P55xx/KDL-32P35xx

Názov modelu	Umiestnenie skrutiek	Umiestnenie háčikov
KDL-32S55xx/KDL-32P55xx/KDL-32P35xx	e, g	c

\* Polohu háku „a“ a „b“ nie je možné použiť pre model v hore uvedenej tabuľke.

#### Umiestnenie skrutiek

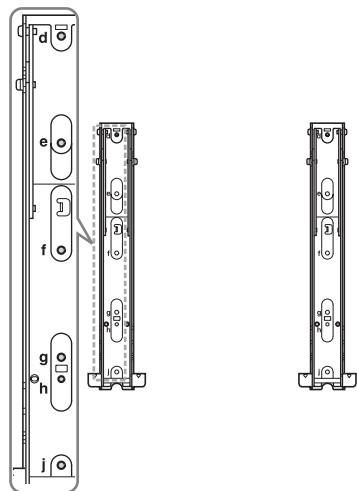

#### Umiestnenie háčikov

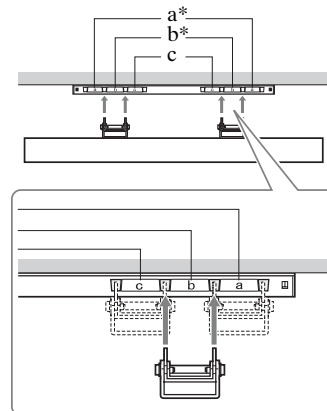





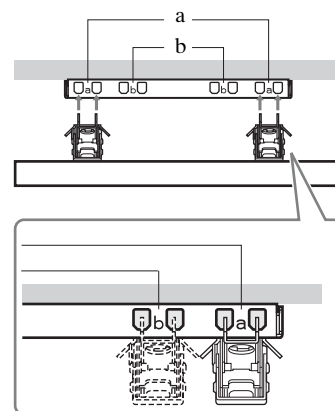







### KDL-26S55xx/KDL-26P55xx/KDL-22S55xx/KDL-22P55xx

Názov modelu	Umiestnenie háčikov
KDL-26S55xx/KDL-26P55xx	a
KDL-22S55xx/KDL-22P55xx	b



# Technické parametre

Názov modelu	KDL-32S55xx/ KDL-32P55xx/ KDL-32P35xx	KDL-26S55xx/ KDL-26P55xx	KDL-22S55xx/ KDL-22P55xx	
<b>Systém</b>				
Systém panelu	Panel LCD (displej s tekutými kryštálmi)			
Systém televízneho vysielania	V závislosti od vybranej krajiny/regiónu Analogový: B/G/H, D/K, L, I Digitálny: DVB-T			
Farebný/Videosystém	Analogový: PAL, SECAM NTSC 3.58, 4.43 (iba Video In) Digitálny: MPEG-2 MP@ML			
Kanálový rozsah	Analogový: 48.25 - 855.25 MHz Digitálny: VHF Band III (177.5 - 226.5 MHz)/UHF E21 - E69 (474 - 858 MHz)			
Výstup zvuku	10 W + 10 W (ef)	8 W + 8 W (ef)	5 W + 5 W (ef)	
<b>Vstupné/výstupné konektory</b>				
Anténa	75 Ohmov, externá svorka pre VHF/UHF			
 AV1*1	21 pinový konektor scart obsahujúci audio/video vstup, RGB vstup, S-Video vstup a analogový audio/video výstup televízneho prijímača.			
 AV2*2	21 pinový konektor scart obsahujúci audio/video vstup, RGB vstup, S-Video vstup a audio/video výstup.			
 COMPONENT IN	Podporované formáty: 1080i, 720p, 576p, 576i, 480p, 480i Y: 1 Vp-p, 75 Ohmov, 0,3 V záporná synchronizácia/Pb/Cb: 0,7 Vp-p, 75 Ohmov/ Pr/Cr: 0,7 Vp-p, 75 Ohmov			
 COMPONENT IN	Vstup Audio (kolíkové konektory)			
HDMI IN 1, 2, 3*4	Video: 1080i, 720p, 576p, 576i, 480p, 480i Audio: dvojkanálové, lineárna PCM 32, 44,1 a 48 kHz, 16, 20 a 24 bitov PC (pozri stranu 38) Analogové audio (minijack) (iba HDMI2) (KDL-32S55xx, KDL-32P55xx, KDL-32P35xx, KDL-26S55xx, KDL-26P55xx) Analogové audio (minijack) (iba HDMI1) (KDL-22S55xx, KDL-22P55xx)			
 AV3	Vstup Video (kolíkový konektor)			
 AV3	Vstup Audio (kolíkové konektory)			
	Výstup Audio (ľavý/pravý) (kolíkové konektory)			
PC IN 	PC vstup (15 Dsub) (pozri stranu 38) G: 0,7 Vp-p, 75 Ohmov, bez Sync na zelenej/B: 0,7 Vp-p, 75 Ohmov/ R: 0,7 Vp-p, 75 Ohmov, synch. H/V: úroveň TTL  zvukový vstup PC (minijack)			
	Kolíkový konektor slúchadiel			
	USB port			
	Zásuvka CAM (modul podmieneného prístupu)			
<b>Napájanie a iné</b>				
Napájanie	220 – 240 V str., 50 Hz			
Rozmery obrazovky	32 palcov (uhlopriečka približne 80,0 cm)	26 palcov (uhlopriečka približne 66,1 cm)	22 palcov (uhlopriečka približne 54,8 cm)	
Rozlíšenie	1 366 bodov (vodorovne) × 768 riadkov (zvisle)			
Príkon	135 W	110 W	60 W	
Príkon v pohotovostnom režime*3	0,5 W alebo menej	0,5 W alebo menej	1 W alebo menej	
Rozmery (š × v × h)	(so stojanom)	Pribl. 80,7 × 55,7 × 22,2 cm	Pribl. 67,9 × 48,5 × 22,2 cm	Pribl. 55,8 × 41,7 × 21,5 cm
	(bez stojana)	Pribl. 80,7 × 50,8 × 9,4 cm	Pribl. 67,9 × 43,5 × 9,3 cm	Pribl. 55,8 × 37 × 7,9 cm
Hmotnosť	(so stojanom)	Pribl. 12,7 kg	Pribl. 10,0 kg	Pribl. 6,9 kg
	(bez stojana)	Pribl. 11,4 kg	Pribl. 8,7 kg	Pribl. 6,1 kg
Príslušenstvo v balení	Pozri „1: Kontrola príslušenstva“ na strane 4.			
Doplnkové príslušenstvo	Pozri časť „Inštalácia príslušenstva (Montážna konzola na stenu)“, na strana 34.			

\*1 AV1 výstupy dispozícií len pre analogový televízny príjem.

\*2 AV2 výstupy pre aktuálne sledovanú obrazovku (okrem PC, HDMI, Component 1080i).

\*3 Uvedený príkon v pohotovostnom režime sa dosiahne keď televízny prijímač dokončí nevyhnutné vnútorné procesy.

\*4 HDMI3 je dostupný iba pre modely KDL-32S55xx, KDL-32P55xx, KDL-32P35xx, KDL-26S55xx a KDL-26P55xx.

Výrobca si vyhradzuje právo na zmenu konštrukcie a parametrov bez upozornenia.

#### Referenčný diagram vstupného signálu PC , HDMI IN 1, 2 a 3\*

Signály	Horizontálne (pixlov)	Vertikálne (riadkov)	Horizontálna frekvencia (kHz)	Vertikálna frekvencia (Hz)	Štandard
VGA	640	480	31,5	60	VGA
SVGA	800	600	37,9	60	Smernice VESA
XGA	1024	768	48,4	60	Smernice VESA
WXGA	1280	768	47,4	60	VESA
WXGA	1280	768	47,8	60	VESA
WXGA	1360	768	47,7	60	VESA

- Vstup PC tohto televízneho prijímača nepodporuje Sync on Green ani Composite Sync.
- Vstup PC tohto televízneho prijímača nepodporuje prekladané signály.
- Vstup PC tohto televízneho prijímača podporuje signály uvedené hore v tabuľke s frekvenciou vertikálneho rozkladu 60 Hz.

\* HDMI3 sa používa iba pre modely KDL-32S55xx, KDL-32P55xx, KDL-32P35xx, KDL-26S55xx a KDL-26P55xx.

# Odstraňovanie problémov

Skontrolujte, či kontrolka  (pohotovostný režim) bliká červene.

## Ak bliká



Bola aktivovaná funkcia autodiagnostiky. Stlačením tlačidla  na bočnej strane televízneho prijímača vypnite televízny prijímač, odpojte napájací kábel a obráťte sa na svojho predajcu alebo servisné stredisko Sony.

## Ak neblinká

- 1 Skontrolujte body uvedené dolu v tabuľke.
- 2 Ak problém stále pretrváva, odovzdajte svoj televízny prijímač do servisu.

## Obraz

### Žiadny obraz (obrazovka je tmavá) a žiadny zvuk

- Skontrolujte, či je pripojená anténa.
- Pripojte televízny prijímač k sieti a stlačte tlačidlo  na bočnej strane televízneho prijímača.
- Ak sa kontrolka  (pohotovostný režim) rozsvieti červene, stlačte .

### Žiadny obraz a žiadna informácia ponuky z prístroja, pripojeného ku konektoru scart

- Stlačením  zobrazte zoznam pripojených prístrojov a vyberte si požadovaný vstup.
- Skontrolujte prepojenie medzi prídavným prístrojom a televíznym prijímačom.

### Zdvojené obrazy alebo „duchovia“

- Skontrolujte, či je pripojená anténa.
- Skontrolujte umiestnenie a nasmerovanie antény.

### Na obrazovke je iba „sneh“ a šum

- Skontrolujte, či anténa nie je poškodená alebo zohnutá.
- Skontrolujte, či anténa nie je na konci svojej životnosti (tri až päť rokov pri bežnej prevádzke, jeden až dva roky na morskom pobreží).

### Deformovaný obraz (bodkované čiary alebo pásy)

- Televízny prijímač sa nesmie nachádzať v blízkosti zdrojov elektrického rušenia, ako sú automobily, motocykle, sušiče vlasov alebo optické prístroje.
- Pri inštalovaní prídavných prístrojov nechávajte určité miesto televíznym prijímačom a prídavným prístrojom.
- Skontrolujte, či je pripojená anténa.
- Antény kábel neukladajte do blízkosti iných prepojovacích káblov.

### Zašumený obraz alebo zvuk pri sledovaní televízneho kanálu

- Nastavte „AFT“ (automatické doladenie) tak, aby bol prijímaný obraz lepší (strana 32).

### Na obrazovke sa objavujú tmavé a/alebo jasné body

- Obraz na displeji je zložený z pixelov. Drobné čierne a/alebo jasné body (pixely) na obrazovke nie sú príznakom chybných funkcií.

### Programy bez farby

- Vyberte „Reset“ (strana 28).



### Pri zobrazovaní signálu zo zásuviek

#### COMPONENT IN sa nezobrazuje farba, alebo sa zobrazuje nepravideľne

- Skontrolujte pripojenie zásuviek  COMPONENT IN a skontrolujte, či každá zásuvka pevne sedí vo svojej príslušnej pozícii.

## Zvuk

### Žiadny zvuk, avšak dobrý obraz

- Stlačte  + alebo  (Stlmiť).
- Skontrolujte, či je „Reproduktor“ nastavený na „Reproduktor TV“ (strana 28).

## Kanály

### Nedá sa vybrať požadovaný kanál

- Prepnete sa medzi digitálnym a analógovým režimom a vyberte požadovaný digitálny/analógový kanál.

### Niektoré kanály sú prázdne

- Kódovaný/predplatený kanál. Predplat'ťe si platené televízne vysielania.
- Kanál sa používa iba pre údaje (žiadny obraz ani zvuk).
- So žiadosťou o údaje o vysielaní sa obráťte na vysielateľa.

### Digitálne kanály sa nezobrazujú

- Obráťte sa na miestneho špecialistu a zistite si, či sa vo vašej blízkosti dá prijímať digitálne vysielanie.
- Obstarajte si anténu s väčším ziskom.

## Všeobecné

### Televízny prijímač sa automaticky vypína (televízny prijímač prechádza do pohotovostného režimu)

- Skontrolujte, či je aktivovaná funkcia „Časovač vypnutia“ (strana 30) alebo „Pohotovostný režim TV“ (strana 29).
- Ak v režime televízneho prijímača nebude prijímaný žiadny signál a ak sa neuskutoční žiadna operácia v priebehu 15 minút, televízny prijímač sa automaticky prepína do pohotovostného režimu.

### Diaľkový ovládač nefunguje

- Vymeňte batérie.

### Zariadenie HDMI sa nezobrazuje v zozname „Zoznam zariadení HDMI“

- Preverte, či je spotrebič kompatibilný s ovládaním pre HDMI.

### Ak sa zobrazí „Ukladací režim zobrazenia: Zapnutý“ na obrazovke

- TV prijímač je nastavený na režim „Predajňa“.
- Položku „Doma“ musíte znova nastaviť na hodnotu „Umiestnenie“ v procedúre „Automatický štart“ (strana 8).

## Bevezetés

Köszönjük, hogy ezt a Sony terméket választotta. Kérjük, mielőtt üzembe helyezi a készüléket, olvassa el figyelmesen ezt a használati utasítást, és őrizze meg, mert a későbbiekben is szüksége lehet rá.

## Megjegyzés a digitális tv-funkcióhoz

- Minden digitális tv-adással (**DVB**) kapcsolatos funkció csak azokban az országokban és régiókban működik, ahol DVB-T (MPEG2) digitális jeleket továbbítanak földi műsorszórással. Érdeklődjön kereskedőjénél, hogy sugároznak-e DVB-T jeleket a lakóhelyén.
- Annak ellenére, hogy a tv-készülék megfelel a DVB-T előírásoknak, a kompatibilitást nem garantáljuk a jövőbeli DVB-T digitális földi adásokkal.
- Néhány digitális tv-funkció esetleg nem érhető el bizonyos országban.

Ezt a terméket a Sony Corporation (Japán, Tokió, 1-7-1 Konan, Minato-ku) gyártotta. A termékbiztonsággal és az EMC irányelvekkel kapcsolatban a Sony Deutschland GmbH (Németország, 70327 Stuttgart, Hedelfinger Strasse 61.) a jogosult képviselő. Kérjük, bármely szervizeléssel vagy garanciával kapcsolatos ügyben a különálló szerviz- vagy garanciadokumentumokban megadott címekhez forduljon.

## Védjegyekkel kapcsolatos információk

- A **DVB** a DVB Project bejegyzett védjegye.
- A HDMI név, a HDMI-logo és a High-Definition Multimedia Interface a HDMI Licensing LLC. védjegye vagy bejegyzett védjegye.



## A kézikönyvben szereplő típusnév

A modellnévben szereplő „xx” a színváltozatra vonatkozó számjegyeknek felel meg.



# Tartalomjegyzék

## Üzembe helyezési útmutató

4

Biztonsági előírások .....	10
Óvintézkedések.....	12
A távvezérlő áttekintése .....	13
A tv-készülék gombjainak és kijelzéseinek áttekintése.....	14

## Tv-nézés

Tv-nézés.....	15
A digitális elektronikus műsorújság (EPG) használata <b>DVB</b> .....	18
A Digitális Kedvencek Lista használata <b>DVB</b> .....	19

## Külső készülékek használata

Külső készülékek csatlakoztatása .....	20
Csatlakoztatott eszközök műsorának megtekintése .....	22
Kép/zene lejátszása az USB-csatlakozó használatával.....	24
A HDMI-vezérlés használata .....	24

## A menüfunkciók használata

Navigálás a menükben .....	25
Beállítások .....	26

## További információk

A kiegészítők felszerelése (Fali konzol) .....	33
Specifikációk .....	36
Hibaelhárítás.....	38

**DVB** : csak digitális csatornák esetén

HU

# Üzembe helyezési útmutató

## 1: A tartozékok ellenőrzése

Távvezérlő RM-ED017 (1 db)

AA méretű elem (R6-os típus) (2 db)

Állvány (1)

Csavarok az állványhoz (KDL-32S55xx/  
KDL-32P55xx/KDL-32P35xx/KDL-26S55xx/  
KDL-26P55xx (4), KDL-22S55xx/  
KDL-22P55xx (3))

### Az elemek behelyezése a távvezérlőbe

Megnyomva és eltolva nyissa ki.

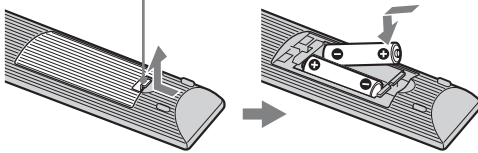

- Győződjön meg arról, hogy a mellékelt elemeket megfelelő polaritással helyezi be a távvezérlőbe.
- Ne használjon együtt régi és új, illetve eltérő típusú elemeket.
- Gondoskodjon a kimerült elemek környezetbarát elhelyezéséről. Bizonyos régiókban törvény szabályozza az elemek hulladékként történő elhelyezését. Lépjen kapcsolatba a helyi hatóságokkal.
- Óvatosan kezelje a távvezérlőt. Ne ejtse le, ne lépjen rá és ne öntsön rá semmilyen folyadékot.
- Ne helyezze a távvezérlőt hőforrás közelébe, ne tegye ki közvetlen napfény hatásának, és ne tárolja nyirkos helyiségben.

## 2: Az állvány rögzítése

A TV-állvány felszerelése során tartsa be a szerelési lépéseket!

- 1 Vegye ki a dobozból az asztali állványt és a csavarokat. A csavarok a tartozékcacskóban találhatók.

KDL-32S55xx/KDL-32P55xx/  
KDL-32P35xx/KDL-26S55xx/  
KDL-26P55xx

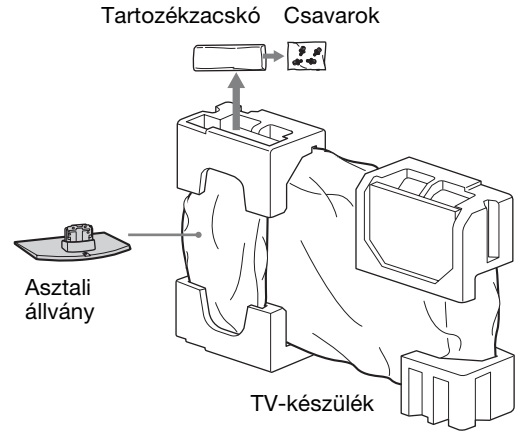

KDL-22S55xx/KDL-22P55xx

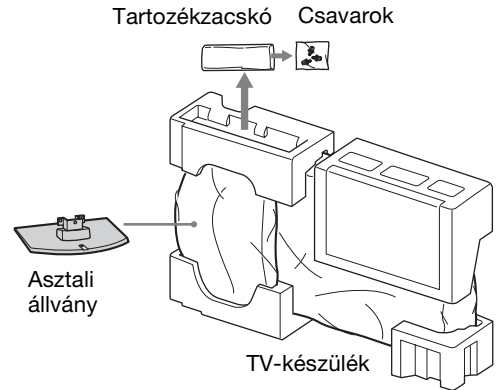

- 2 A TV-készüléket óvatosan csúsztassa az asztali állvány nyakára és a nyakat igazítsa a csavarfuratokhoz.

KDL-32S55xx/KDL-32P55xx/  
KDL-32P35xx/KDL-26S55xx/  
KDL-26P55xx

A TV hátoldala

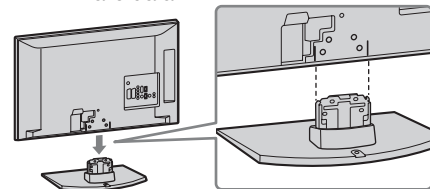

## KDL-22S55xx/KDL-22P55xx

A TV hátoldala

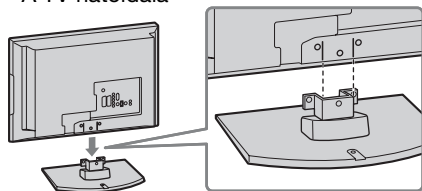

- A TV hordozásakor két kézzel, az ábra szerinti helyen fogja meg a készüléket és tartsa biztosan (lásd 10. oldal). Ne gyakoroljon nyomást az LCD-képernyőre és a képernyőt körülvevő keretre.
- Az asztali állvány rögzítésekor ügyeljen arra, hogy ne csípje be a kezét vagy a hálózati kábelt.

**3** A mellékelt csavarokkal rögzítse az állványt a TV-készülékhez.

## KDL-32S55xx/KDL-32P55xx/ KDL-32P35xx/KDL-26S55xx/ KDL-26P55xx

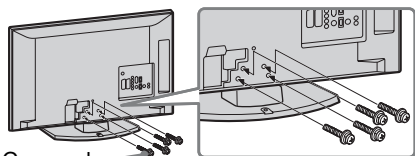

Csavarok

## KDL-22S55xx/KDL-22P55xx

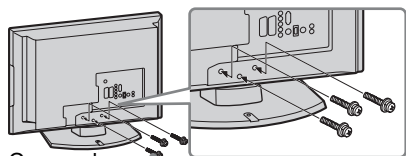

Csavarok



- Elektromos csavarbehajtó használata esetén kb. 1,5 Nm {15 kgf·cm} meghúzási nyomatékot kell beállítani.

# 3: Antenna, VCR/ DVD-felvevő csatlakoztatása



- A készüléket bevizsgálták és eszerint megfelel az EMC irányelv 3 m-nél nem hosszabb csatlakoztató kábelek használatára vonatkozó határértékeinek.

### Antenna csatlakoztatása

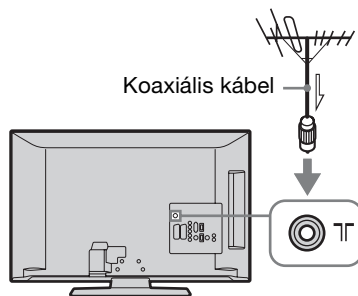

### Az antenna és SCART-csatlakozós VCR/DVD-felvevő csatlakoztatása

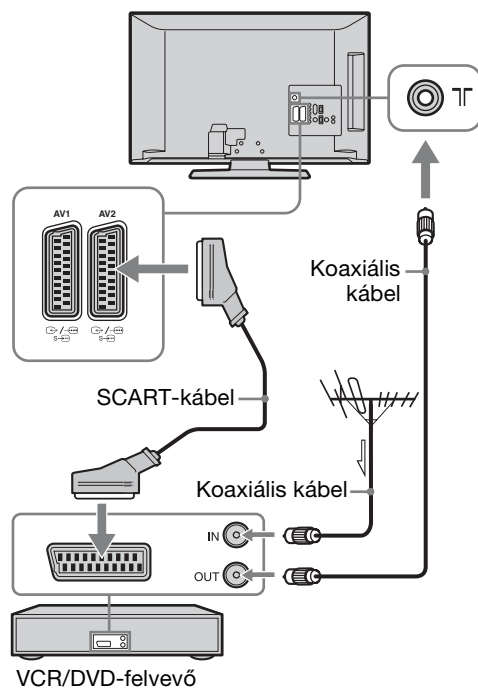

- Az AV1 kimeneten csak az analóg tv-adás jelenik meg.
- Az AV2 kimenet az éppen nézett műsor képét továbbítja (kivéve: PC, HDMI, Component 1080i).

Folytatódik

Az antenna és HDMI-csatlakozós  
VCR/DVD-felvevő csatlakoztatása

KDL-32S55xx/KDL-32P55xx/  
KDL-32P35xx/KDL-26S55xx/  
KDL-26P55xx

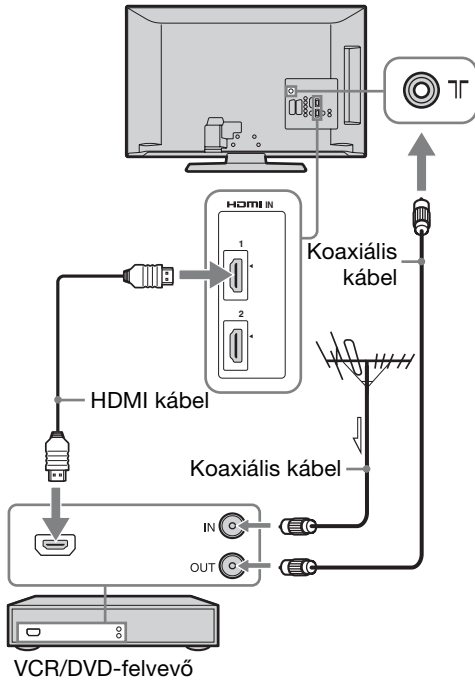

KDL-22S55xx/KDL-22P55xx

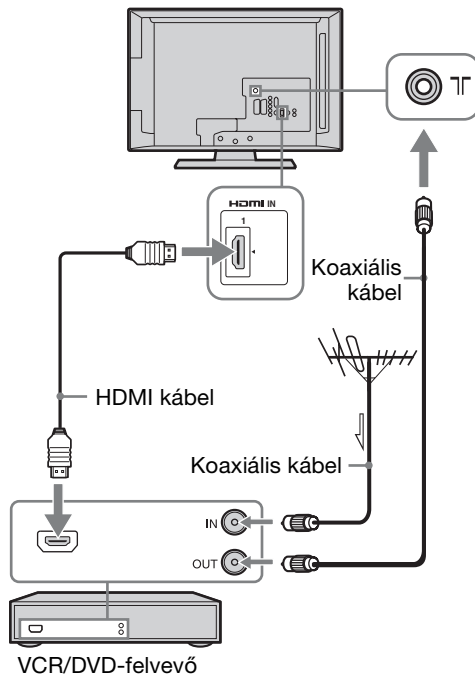

## 4: A tv-készülék felborulásának megakadályozása

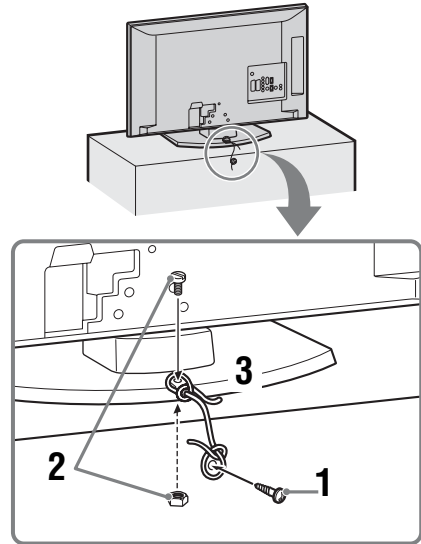

- 1** Csavarjon egy facsavart (4 mm átmérőjű, nem tartozék) a TV-t tartó bútorba.
- 2** Az asztali állvány aljáról szereljen egy menetes csavart (M4 x 14 mm, nem tartozék) és egy anyát (M4, nem tartozék) az tv-készülék menetes furatába. A csavart és az anyát biztosítsa erős, a súlynak megfelelő zsineggel.
  - Húzza meg a csavart és az anyát.
- 3** Erős zsineggel kösse össze a facsavart és a menetes csavar.

## 5: A vezetékek kötegelése

A csatlakozókábeleket az alábbi ábra szerint foghatja össze.

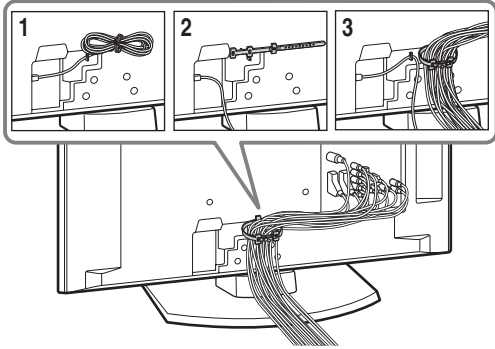

- A hálózati kábelt ne kötegelje össze a többi csatlakozókábellel!

## 6: A tv-készülék dőlésszögének beállítása

Csak KDL-22S55xx/KDL-22P55xx

A tv-készüléket az alábbi ábra szerinti tartományban lehet dönteni.

### A dőlésszög beállítása (döntés)

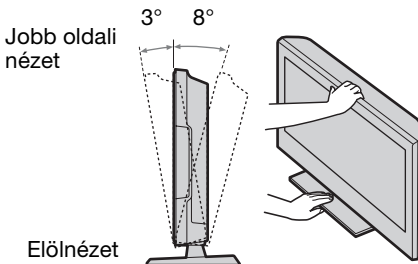

## 7: A nyelv, az ország/régió és a helyszín kiválasztása

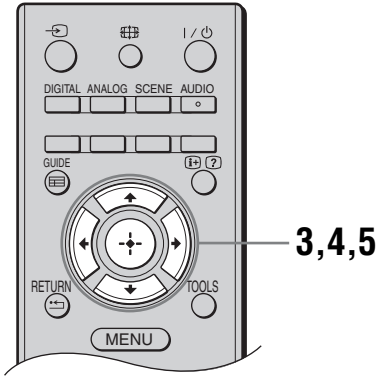
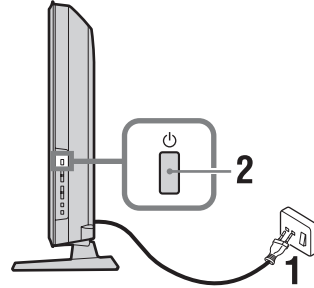

- 1 Csatlakoztassa tv-készülékét a hálózati aljzathoz (220-240 V, 50 Hz-es váltóáram).
- 2 A TV oldalán nyomja meg a gombot. A TV-készülék első bekapcsolásakor a nyelvválasztó menü jelenik meg a képernyőn.



- A tv-készülék bekapcsolásakor az Üzemi jelző zöld színnel világít.

- 3 A  $\uparrow/\downarrow$  gombokkal válassza ki a képernyőmenü nyelvét, majd nyomja meg a  $\oplus$  gombot.



- 4 A  $\uparrow/\downarrow$  gombokkal válassza ki azt az országot/régiót, ahol használni szeretné tv-készülékét, majd nyomja meg a  $\oplus$  gombot.

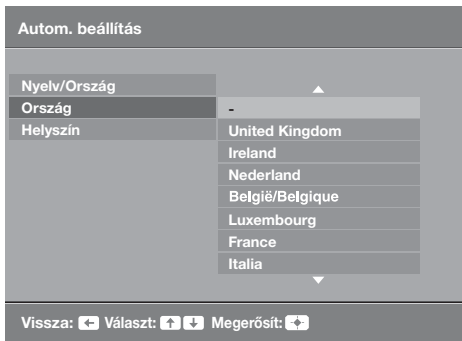

Ha az Ön által használni kívánt ország/régió nem szerepel a listában, válassza a „-” lehetőséget.

- 5 A  $\uparrow/\downarrow$  gombokkal válassza ki az üzemeltetés helyszínét, majd nyomja meg a  $\oplus$  gombot.



Áruházi üzemmódban néhány beállítás rendszeresen visszaáll az áruházban való használathoz.

Itt a feltüntetett környezet fényviszonyainak legmegfelelőbb alap képernyőbeállítást lehet kijelölni.

## 8: Automatikus hangolás

- 1 Mielőtt elindítaná a tv-készülék automatikus hangolását, helyezzen egy felvételt tartalmazó kazettát a tv-készülékhez csatlakoztatott videomagnóba (5. oldal), és indítsa el a lejátszást.

Az automatikus hangolása során a készülék megkeresi és tárolja a videocsatornát is. Ha nincs videomagnó csatlakoztatva a tv-készülékhez, ugorja át ezt a lépést.

- 2 Nyomja meg a  $\oplus$  gombot.



A tv-készülék ekkor keresni kezdi az összes rendelkezésre álló digitális csatornát, utána pedig az összes rendelkezésre álló analóg csatornát. Ez igénybe vehet némi időt, ezért a folyamat alatt ne nyomjon meg semmilyen gombot a tv-készüléken vagy a távvezérlőn.

**Ha egy üzenet jelenik meg, mely kéri az antennacsatlakozás ellenőrzését**

A készülék nem talált digitális vagy analóg csatornákat. Ellenőrizzen minden antennacsatlakozást, és nyomja meg a  $\oplus$  gombot az automatikus hangolás ismételt elindításához.

- 3 Amikor a Programhely-átrendezés menü megjelenik a képernyőn, kövesse a „Programhely-átrendezés” lépéseit (29. oldal).

Ha nem szeretné megváltoztatni az analóg csatornák tárolási sorrendjét, folytassa a következő lépéssel.

- 4 Ha a takarékosági beállítás menüje jelenik meg a képernyőn és megnyomja az „Igen” gombot, akkor az „Takarékosság” beállítások az energiafogyasztás csökkentésére ajánlott értékekre állítódnak be.

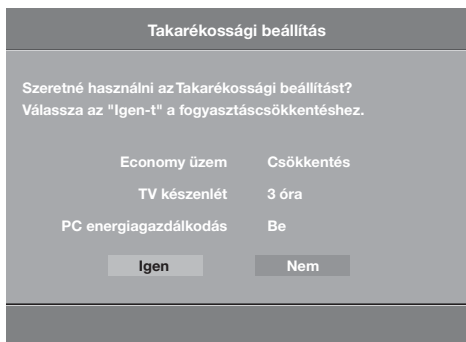

- 5 A kilépéshez nyomja meg a MENU gombot. A tv-készülék behangolta az összes rendelkezésre álló csatornát.

## Az asztali állvány leválasztása a tv-készülekről



- Az asztali állványt kizárólag akkor szerelje le, ha a falra kívánja felszerelni a tv-készüléket.

**KDL-32S55xx/KDL-32P55xx/  
KDL-32P35xx/KDL-26S55xx/  
KDL-26P55xx**

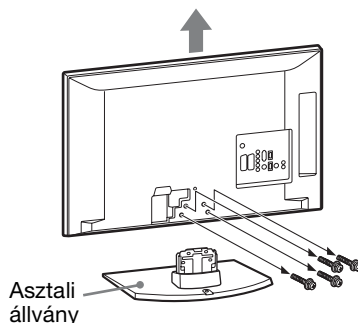

**KDL-22S55xx/KDL-22P55xx**

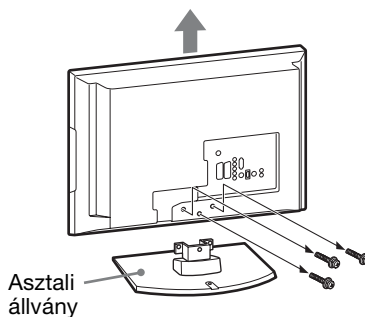

# Biztonsági előírások

## Üzembe helyezés, beállítás

Tűz, áramütés, anyagi kár vagy sérülés elkerülése érdekében a tv-készüléket az alábbi utasításoknak megfelelően helyezze üzembe és használja.

### Üzembe helyezés

- A tv-készüléket egy könnyen elérhető hálózati aljzat közelébe helyezze.
- Helyezze a készüléket stabil, sík felületre.
- A készülék falra szerelését szakemberrel végeztesse!
- Biztonsági okokból, határozottan javasolt az eredeti Sony tartozékok használata, közöttük a következők:  
**KDL-32S55xx/KDL-32P55xx/KDL-32P35xx:**
  - SU-WL500 fali konzol**KDL-26S55xx/KDL-26P55xx/KDL-22S55xx/KDL-22P55xx:**
  - SU-WL100 fali konzol
- A tartókat a fali konzolhoz mellékelt csavarokkal rögzítse a TV-készülékre! A mellékelt csavarok hossza a tartó illesztési felületétől mérve 8–12 mm. A csavarok átmérője és hossza a fali konzol típusától függően változik. A mellékelttől eltérő csavarok használata esetén a TV-készülék belül megsérülhet, a készülék leeshet a konzolról stb.

8 mm–12 mm

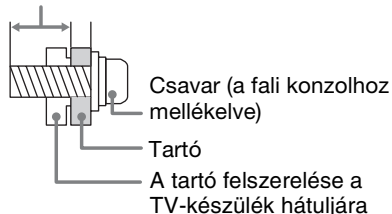

### Szállítás

- A készülék szállítása előtt szüntesse meg a készülék összes csatlakozását.
- Nagyméretű TV-készülék mozgatásához két vagy több személy szükséges!
- Ha kézzel szállítja a TV-készüléket, akkor azt az alábbi ábra szerint kell megfogni. Ne gyakoroljon nyomást az LCD-képernyőre és a képernyőt körülvevő keretre.
- Amikor felemeli vagy mozgatja a tv-készüléket, biztonságosan fogja meg az alsó részen.
- Amikor szállítja a készüléket, ne tegye ki ütődésnek vagy erős rázkódásnak.
- Ha a készüléket szervizbe szállítja vagy költözködik, mindig csomagolja vissza az eredeti dobozába.

KDL-32S55xx/ KDL-26S55xx/KDL-26P55xx/  
KDL-32P55xx/ KDL-22S55xx/KDL-22P55xx  
KDL-32P35xx

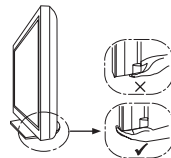

### Szellőzés

- Soha ne takarja el a készülék szellőzőnyílásait, illetve ne tegyen semmit a készülékbe.
- Az alábbi ábrán látható mértékű helyet hagyjon a készülék körül.
- Határozottan javasolt Sony fali konzol használata, a megfelelő szellőzés biztosítása érdekében.

### Falra szerelve

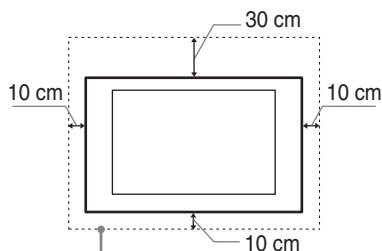

Legalább ennyi helyet hagyjon a készülék körül.

### Állványon történő használat esetén

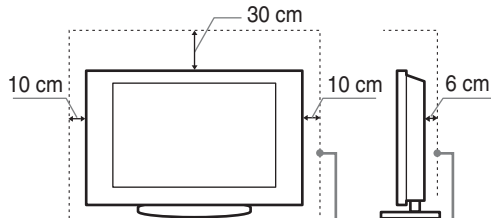

Legalább ennyi helyet hagyjon a készülék körül.

- A megfelelő szellőzés biztosítása és a por vagy a szennyeződés felhalmozódásának megelőzése érdekében:
  - Ne üzemeltesse a készüléket a hátára vagy az oldalára fordítva.
  - Ne üzemeltesse a készüléket zárt polcon, ágyra vagy takaróra helyezve, illetve szekrényben.
  - Ne takarja le a készüléket függönnyel vagy hasonló textiliával, illetve újsággal vagy hasonló anyaggal.
  - Ne üzemeltesse a készüléket az alábbi módokon:



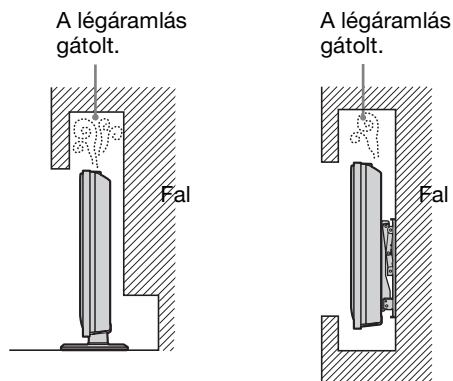

## Hálózati csatlakozóvezeték

A tűz, áramütés, anyagi kár vagy sérülés elkerülése érdekében a hálózati csatlakozóvezetékét az alábbi utasításoknak megfelelően használja:

- Csak a Sony által szállított hálózati csatlakozóvezetékét használjon, ne használja más szállítókét.
- Ütközésig tolja a csatlakozódugaszt a hálózati aljzatba.
- A tv-készüléket csak 220–240 V-os váltóáramú hálózatról üzemeltesse.
- Egyéb vezetékek csatlakoztatása előtt a biztonsága érdekében, mindig húzza ki a hálózati csatlakozóvezetékét. Ügyeljen rá, hogy lábai ne akadjanak a vezetékekbe.
- Húzza ki a hálózati csatlakozóvezetékét a hálózati aljzataból, mielőtt a készüléken munkát végez vagy mozgatja azt.
- A hálózati csatlakozóvezetékét tartsa távol mindenféle hőforrástól.
- Rendszeresen húzza ki és tisztítsa meg alaposan a csatlakozódugaszt. Ha a dugasz beszennyeződik, az magába szívhatja a nedvességet, ami a szigetelési tulajdonságok romlásához vezethet, és ez tüzet okozhat.

## Megjegyzések

- A mellékelt hálózati csatlakozóvezetékét ne használja más készülékhez.
- A vezetékét nem szabad túlzott mértékben megszorítani, meghajlítani vagy megcsavarni. A belső érpár csupaszolódhat vagy elszakadhat.
- A hálózati csatlakozóvezetékét nem szabad átalakítani.
- Ne helyezzen semmilyen nehéz tárgyat a hálózati csatlakozóvezetékére.
- Kihúzásnál soha ne magát a vezetékét húzza, hanem a csatlakozódugaszt.
- Ügyeljen arra, hogy ne csatlakoztasson túl sok készüléket ugyanahhoz a hálózati aljzathoz.
- Soha ne használjon szakszerűtlenül felszerelt hálózati aljzatot.

## Tilos a készülék használata!

Ne helyezze üzembe, és ne használja a tv-készüléket az alábbiakban felsorolt helyeken, környezetekben vagy alkalmakkor. Ellenkező esetben a készülék meghibásodhat, tüzet, áramütést, anyagi kárt vagy sérülést okozhat.

## Elhelyezés:

Kültéren (közvetlen napsugárzásnak kitett helyen), tengerparton, hajón vagy más vízi járművön, járműben, egészségügyi intézményekben, instabil helyen, víz közelében, esőben, nedves vagy füstös környezetben.

## Környezet:

Forró, páráos vagy túlzottan poros környezetben; ahol rovarok juthatnak a belsejébe, ahol rázkódásnak van kitéve, gyúlékony anyagok (pl. gyertya stb.) közelében. Ne tegye ki a tv-készüléket csepegő vagy fröccsenő víz hatásának, és ne helyezzen vízzel telt tárgyakat (pl. vázát) a tv-készülékre.

## Alkalm:

Ne használja nedves kézzel, eltávolított készülékházzal; ne használja olyan kiegészítő berendezésekkel, amelyet a gyártó nem javasolt. Villámlással kísért vihar esetén húzza ki a készüléket a hálózati aljzataból, és távolítsa el az antennavezetékét is.

## Letört darabok:

- Ne dobjon semmit a tv-készüléknek. Az ütéstől a képernyő üvege betörhet, és komoly sérüléseket okozhat.
- Ha a készülék felülete megreped, ne érintse meg addig, amíg meg nem szüntette a hálózati vezeték csatlakozását. Ellenkező esetben áramütést szenvedhet.

## Ha a készüléket nem használja

- Környezetvédelmi és biztonsági okokból javasoljuk, hogy áramtalanítsa teljesen a készüléket, ha hosszabb ideig nem használja azt.
- A tv-készülék kikapcsolt állapotban is feszültség alatt áll, amíg a hálózati aljzathoz csatlakozik. A készülék áramtalanításához, húzza ki a hálózati csatlakozóvezetékét a hálózati aljzataból.
- Elképzelhető, hogy némely tv-készülék bizonyos funkcióinak helyes működéséhez szükséges, hogy a készüléket készenléti üzemmódban hagyja. A jelen kézikönyvben szereplő utasítások tájékoztatnak arról, ha ez a szabály érvényes.

## A gyermekekre vonatkozóan

- Ne engedje, hogy a gyerekek felmásszanak a készülékre.
- A kis méretű tartozékokat tartsa gyermekek elől elzárva, nehogy véletlenül lenyeljék azokat.

## Ha a következő problémák merülnek fel...

**Kapcsolja ki a tv-készüléket, és azonnal húzza ki a hálózati csatlakozóvezetékét, amikor a következő problémák valamelyikét tapasztalja. Lépjen kapcsolatba egy Sony márkaszervizzel, és vizsgálta meg a készüléket szakemberrel.**

### Amikor:

- A hálózati csatlakozóvezeték megsérült.
- A csatlakozódugasz nem illeszkedik tökéletesen a hálózati aljzatba.
- A tv-készülék megsérült, mert elejtették, megütötték vagy valamit nekidobtak.
- Valamilyen folyadék vagy szilárd tárgy kerül a készülék valamely nyílásába.

# Övintézkedések

## Tv-nézés

- A tv-készüléket közepes megvilágítás mellett nézze, mert a túl gyenge fénynél történő tv-nézés, vagy hosszú ideig történő használat megerőlteti szemeit.
- Fejhallgató használata esetén kerülje a túl nagy hangerőt, mert károsodhat a hallása.

## LCD-képernyő

- Annak ellenére, hogy az LCD-képernyőt nagy pontosságú technológiával gyártják, és a képpontok legalább 99,99%-a működőképes, fekete vagy világos (piros, kék, zöld) pontok jelenhetnek meg tartósan a képernyőn. Ez az LCD-képernyő szerkezeti jellemzője, és nem jelent hibás működést.
- Ne nyomja vagy karcolja meg a képernyő felületét, és ne helyezzen semmilyen tárgyat a készülék tetejére. A megjelenítés egyenetlenné válhat, és az LCD-képernyő megsérülhet.
- Ha a készüléket hideg helyen üzemelteti, a kép elmosódottá válhat, vagy a képernyő elsötétülhet. Ez nem hibajelenség. A jelenség megszűnik, amint a hőmérséklet emelkedik.
- Ha hosszabb ideig állóképet jelenít meg a képernyőn, szellemkép jelenhet meg. Ez pár pillanat múlva eltűnik.
- A készülék üzemeltetése közben a képernyő és a készülékház felmelegedhet. Ez nem hibajelenség.
- Az LCD-képernyő kis mennyiségű folyadékkristályt tartalmaz. A TV-készülékben található egyes fluoreszcens csövek higanyt is tartalmaznak. Ezek hulladékmentesítése esetén tartsa be a helyi szabályokat és előírásokat.

## A készülék képernyőjének és házának kezelése és tisztítása

A tisztítás megkezdése előtt húzza ki a készülék hálózati csatlakozóvezetékét az aljzatból. Az anyagok, illetve a képernyő bevonatának károsodását elkerülendő tartsa be az alábbi óvintézkedéseket.

- A képernyő és a készülékház portalanításához használjon puha tisztítókendőt. Ha a port nem lehet letörölni, nedvesítse meg a tisztítókendőt enyhe mosószeres oldattal.
- Soha ne használjon súrolóeszközt, lúgos vagy savas tisztítószer, súrolóport, illetve oldószert, például alkoholt, benzint, hígítót vagy rovarirtót. Ezek az anyagok károsíthatják a képernyő és a készülékház felületét.
- A megfelelő szellőzés biztosítása érdekében javasoljuk a szellőzőnyílás rendszeres porszívózását.
- A készülék dőlésszögének beállításakor lassan mozgassa a készüléket, így elkerülheti, hogy az elmozduljon vagy lecsússzon az állványról.

## Külső készülékek

Tartsa távol a tv-készüléktől a külön megvásárolható készülékeket vagy bármely eszközt, amely elektromágneses sugárzást bocsát ki. Ellenkező esetben torzult kép vagy zaj jelentkezhet.

## A tv-készülék elhelyezése hulladékként



**Feleslegessé vált elektromos és elektronikus készülékek hulladékként való eltávolítása (Használható az Európai Unió és egyéb európai országok szelektív hulladékgyűjtési rendszereiben)**

Ez a szimbólum a készüléken vagy a csomagolásán azt jelzi, hogy a terméket ne kezelje háztartási hulladékként. Kérjük, hogy az elektromos és elektronikai hulladék gyűjtésére kijelölt gyűjtőhelyen adja le. A feleslegessé vált termékének helyes kezelésével segít megelőzni a környezet és az emberi egészség károsodását, mely bekövetkezhetne, ha nem követi a hulladékkezelés helyes módját. Az anyagok újrahasznosítása segít a természeti erőforrások megőrzésében. A termék újrahasznosítása érdekében további információért forduljon a lakhelyén az illetékesekhez, a helyi hulladékgyűjtő szolgáltatóhoz vagy ahhoz az üzlethez, ahol a terméket megvásárolta.



**Feleslegessé vált elemek hulladékként való eltávolítása (Használható az Európai Unió és egyéb európai országok szelektív hulladékgyűjtési rendszereiben)**

Ez a szimbólum az elemek vagy annak csomagolásán azt jelzi, hogy a terméket ne kezelje háztartási hulladékként. Egyes elemeken vagy azok csomagolásán ez a szimbólum együtt szerepelhet a higany (Hg) vagy az ólom (Pb) vegyjelével akkor, ha az elem 0,0005%-nál több higanyt vagy 0,004%-nál több ólmot tartalmaz. Kérjük, hogy azt a használt elemek gyűjtésére kijelölt gyűjtőhelyen adja le. A feleslegessé vált elemek helyes kezelésével segít megelőzni a környezet és az emberi egészség károsodását, mely bekövetkezhetne, ha nem követi a hulladék kezelés helyes módját. Az anyagok újrahasznosítása segít a természeti erőforrások megőrzésében. Olyan berendezéseknél alkalmazott elemeket, ahol biztonsági, teljesítményi, illetve adatok megőrzése érdekében elengedhetetlen az energiaellátás folyamatosságának biztosítása, csak az arra felkészült szerviz állomány cserélheti ki. Beépített elem esetén, hogy biztosítható legyen az elem megfelelő kezelése, a termékének elhasználódásakor juttassa el azt az arra kijelölt elektromos és elektronikus hulladékgyűjtő pontra. Minden más elem esetén kérjük, hogy tanulmányozza, milyen módon lehet biztonságosan az elemet a készülékből eltávolítani. A termék újrahasznosítása érdekében további információért forduljon a lakhelyén az illetékesekhez, a helyi hulladékgyűjtő szolgáltatóhoz vagy ahhoz az üzlethez, ahol a terméket megvásárolta.

# A távvezérlő áttekintése

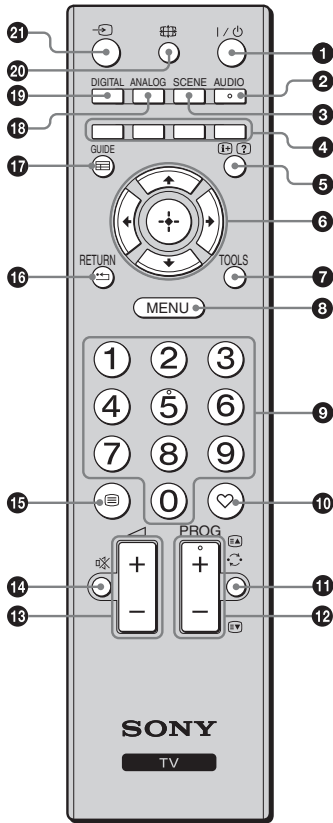

- 1 **I/⏻ – Tv-készülék készenlét**  
Be- és kikapcsolja a tv-készüléket készenléti üzemmódból.
- 2 **AUDIO**  
Nyelv váltás két nyelvű adás esetén (27. oldal).
- 3 **SCENE – Jelenetválasztás (16. oldal)**
- 4 **Színes gombok (16., 19. oldal)**
- 5 **ⓘ/? – Információ/Szöveg felfedés**
  - Digitális módban: megjeleníti röviden a pillanatnyilag nézett program adatait.
  - Analóg módban: információk megjelenítése, mint például az aktuális csatornaszám és képernyőformátum.
  - Teletext üzemmódban (16. oldal): feltárja a rejtett információkat (pl. rejtvény megfejtése).
- 6 **↑/↓/↔/↔/⊕**
- 7 **TOOLS (17., 23. oldal)**  
Különböző tv-nézési lehetőséget választhat, illetve a jelforrások és képernyőmódok közötti beállításokat, változtatásokat végezheti el.
- 8 **MENU (25. oldal)**
- 9 **Számgombok**
  - Tv üzemmódban: csatornák kiválasztása; a 10-es vagy nagyobb csatornaszám esetén gyorsan egymás után nyomja meg a második és harmadik számjegy gombját.
  - Teletext üzemmódban: a háromjegyű oldalszám megadása az oldal kiválasztásához.
- 10 **♥ – Digitális kedvencek lista**  
Nyomja meg az Ön által megadott Digitális kedvencek lista megjelenítéséhez (19. oldal).
- 11 **↶ – Előző csatorna**  
Visszatérés az előzőleg nézett csatornára.
- 12 **PROG +/-/EA/EA**
  - Tv-üzemmódban: kiválasztja a következő (+) vagy az előző (-) csatornát.
  - Teletext üzemmódban (16. oldal): kiválasztja a következő (EA) vagy az előző (EA) oldalt.
- 13 **⚡ +/- – Hangerő**
- 14 **🔇 – A hang elnémítása**
- 15 **☰ – Teletext (16. oldal)**
- 16 **RETURN / ↶**  
Visszalép bármilyen megjelenített menü előző képernyőjére.
- 17 **GUIDE / ☰ – EPG (digitális elektronikus műsorújság) (18. oldal)**
- 18 **ANALOG – Analóg mód (15. oldal)**
- 19 **DIGITAL – Digitális mód (15. oldal)**
- 20 **☰ – Képernyő üzemmód (16. oldal)**
- 21 **📶 – Bemenet kiválasztása**  
Kiválasztja a tv-aljzatokhoz csatlakoztatott készülék bemeneti műsorforrását (22. oldal).



- Az 5-ös PROG + és AUDIO gombokon egy tapintható pont van. Használja ezeket a pontokat tájékozási pontként a tv-készülék vezérlésekor.

# A tv-készülék gombjainak és kijelzéseinek áttekintése

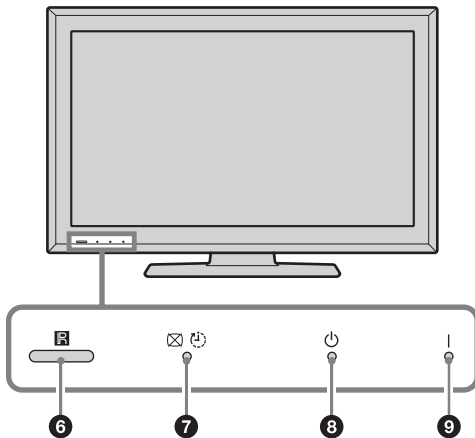
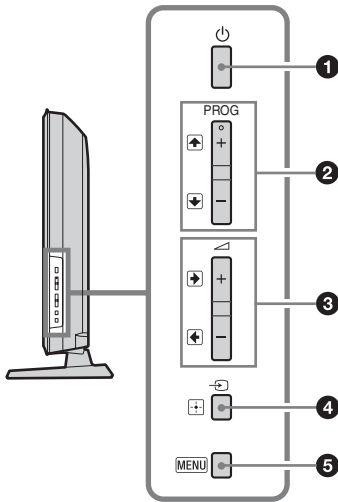

## 1 – Bekapcsoló gomb

Be- vagy kikapcsolja a tv-készüléket.



- A tv-készülék csatlakozásának teljes megszüntetéséhez húzza ki a dugaszt a hálózati aljzatból.
- A tv bekapcsolásakor a bekapcsolás-jelző zölden világít.

## 2 **PROG +/- / /**

- Tv-üzemmódban: kiválasztja a következő (+) vagy az előző (-) csatornát.
- Tv-menüben: végighalad a menüpontokon felfele () vagy lefele ()

## 3 +/- / /

- Tv-üzemmódban: növeli (+) vagy csökkenti (-) a hangerőt.
- Tv-menüben: végighalad a menüpontokon jobbra () vagy balra ()

## 4 / / – Bemenetválasztás / OK

- Tv-üzemmódban: kiválasztja a tv-aljzatokhoz csatlakoztatott készülék bemeneti műsorforrását (22. oldal).
- Tv-menüben: kiválasztja a menüt vagy a menüpontot, és megerősíti a beállítást.

## 5 **MENU** (25. oldal)

## 6 **Távvezérlő érzékelője**

- Fogadja a távvezérlőről érkező infravörös jeleket.
- Ne tegyen semmit az érzékelő fölé, mert az befolyásolhatja a működését.

## 7 – Kép kikapcsolva / Kikapcs. időzítő jelző

- Zölden világít, amikor a kép ki van kapcsolva (28. oldal).
- Narancsszínű fényel világít, ha a kikapcsolás időzítője be van állítva (29. oldal).

## 8 – Készenlét-jelző

Pirosan világít, amikor a tv-készülék készenléti üzemmódban van.

## 9 **I** – Bekapcsolás-jelző

Zölden világít, amikor a tv-készülék be van kapcsolva.



- Győződjön meg arról, hogy teljesen kikapcsolta a tv-készüléket, mielőtt leválasztaná a hálózati vezetékét. Ha a hálózati vezetékét aközben választja le, hogy a tv-készülék be van kapcsolva, az azt eredményezheti, hogy a jelző tovább világít, vagy a készülék meghibásodik.

## Tv-nézés

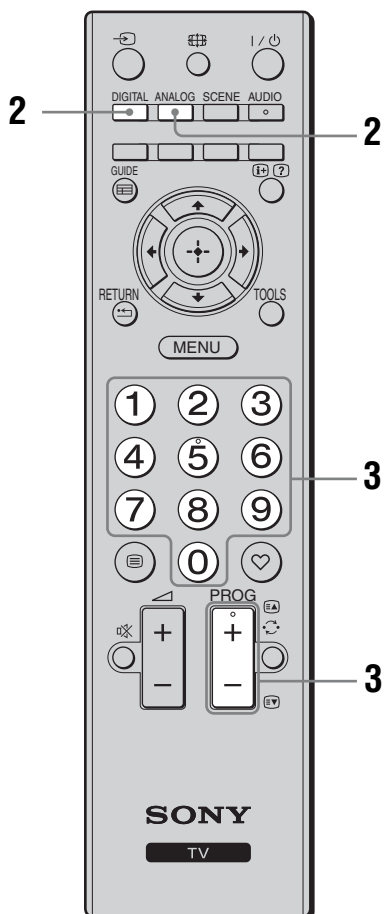
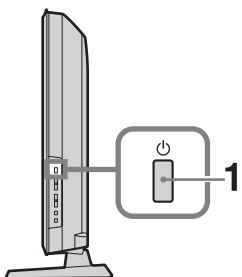

**1** A TV bekapcsolásához nyomja meg a TV-készülék oldalán található gombot.

Ha a TV készenléti állapotban van (a TV előlapján található (készenlét) LED pirosan világít), a TV bekapcsolásához nyomja meg a távvezérlő gombját.

**2** A DIGITAL gombbal a digitális, az ANALOG gombbal az analóg üzemmódba lehet kapcsolni.

A rendelkezésre álló csatornák száma az üzemmódtól függően változik.

**3** A számgombok vagy a PROG +/- gombokkal válasszon ki egy tv-csatornát.

A 10-es vagy nagyobb csatornaszám választásához gyorsan egymás után nyomja meg a második és a harmadik számjegy gombját.

Egy digitális csatornának a digitális elektronikus műsorújság (EPG) segítségével történő kiválasztására vonatkozóan lásd a 18. oldalt.

### Digitális üzemmódban

Egy információs sáv jelenik meg rövid időre. A sávon a következő szimbólumok jelenhetnek meg.



- rádiószolgáltatás
- kódolt/előfizetési szolgáltatás
- több szinkronnyelv áll rendelkezésre
- feliratozás vehető igénybe
- feliratozás vehető igénybe halláskárosultak számára
- az aktuális műsor nézői számára javasolt alsó korhatár (4–18 évesig)
- Gyermekzár



### További műveletek

Ehhez	Tegye ezt
A hangerő szabályozása	Használja a  + (erősítés)/ - (halkítás) gombot.
A Programindex táblázat megnyitása (csak analóg módban)	Nyomja meg a  gombot. Ha egy analóg csatornát kíván kiválasztani, használja a  gombot, majd a  gombot.

Ehhez	Tegye ezt
Digitális Kedvencek elérése (csak digitális módban)	Nyomja meg a  gombot. A részleteket lásd: 19. oldal.

## A Teletext eléréséhez

Nyomja meg a  gombot. A  gomb minden megnyomására a képernyő tartalma ciklikusan ismétlődik a következőknek megfelelően:  
Teletext → Teletext a tv-képre vetítve (vegyes üzemmód) → nincs Teletext (kilépés a Teletext szolgáltatásból)

Egy oldal kiválasztásához nyomja meg a számgombokat vagy a / gombot.





A rejtett információk megjelenítéséhez nyomja meg a  gombot.



- Ha négy színes négyzet jelenik meg a Teletext oldal alján, akkor rendelkezésre áll a Gyorsteletext funkció. A Gyorsteletext lehetővé teszi az oldalak gyors és egyszerű hozzáférését. Nyomja meg a megfelelő színű gombot az oldal eléréséhez.

## Jelenetválasztás

Válassza a „Általános”, „Mozi”, „Sport”, „Játék” vagy „Fotó” lehetőséget. A mód kijelölésekor a készülék automatikusan az optimális (a tartalom típusának megfelelő) hang- és képbeállításokat fogja használni.

- Nyomja meg a távvezérlőn a SCENE gombot.
- A /// gombokkal válassza ki a módot, majd nyomja meg a  gombot.

**Általános:** Jelenlegi egyéni beállítások.



**Mozi:** Színházi élményt nyújtó kép és hang.

**Sport:** Valóságos kép surround hanggal.

**Játék:** A legteljesebb játékélményt nyújtó kép a legjobb kép- és hangminőséggel.

**Fotó:** A nyomtatott kép struktúráját és színeit visszaadó kép.



- Ha előzőleg a jelenetválasztás menüjében kijelölt egy lehetőséget, akkor a kép menüben a kép üzemmód kijelölése nem lehetséges - előbb szüntesse meg a jelenetválasztást.
- Nem használható a  PC bemenet,  HDMI PC bemenet és „Fotó / Zenei” menü választása esetén.

## A képernyő-üzemmód kézi megváltoztatása, az adásnak megfelelően

A  gomb ismételt megnyomásával válassza ki a kívánt képernyőformátumot.

### Smart\*

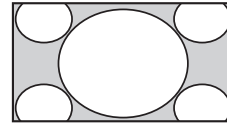

A hagyományos, 4:3 arányú adást szélesképernyőn jeleníti meg. A 4:3 arányú képet megnyújtja a készülék, hogy kitéltse a képernyőt.

### 4/3

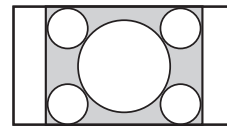

A hagyományos, 4:3 arányú adást (pl. hagyományos tv-adás esetén) megfelelő képaránnyal jeleníti meg.

### Wide

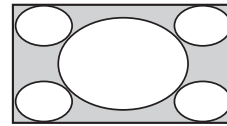

A 4:3 képarányú képet vízszintesen megnyújtva kitélti a 16:9 képarányú képernyőt.

### Zoom\*

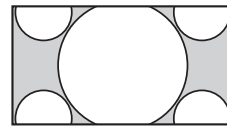

A szélesvásznú, mozi képarányú (letterbox formátumú) adásokat megfelelő képaránnyal jeleníti meg.

### 14/9\*

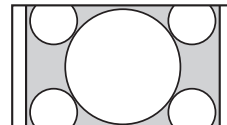

A 14:9 arányú adást megfelelő arányokkal jeleníti meg. Ennek eredményeként fekete sávok jelennek meg a képernyőn.

### Felirat\*

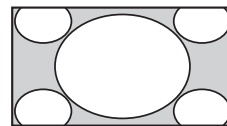

A szélesvásznú, mozi képarányú (letterbox formátumú) adásokat felirattal jeleníti meg a képernyőn.



## Automatikus

- Ha „Formátum” beállítása „Automatikus”, akkor a képernyő formátuma automatikusan a vett jelhez igazodik.
  - Az „Automatikus” beállítás csak PAL és SECAM jel esetén használható.
- \* Lehetséges, hogy bizonyos részek a kép tetején és alján levágásra kerülnek.



- A jeltől függően előfordulhat, hogy egyes képformátumok nem választhatók.
- A „Smart” beállítás esetén előfordulhat, hogy a kép alján és tetején néhány karakter és/vagy betű nem látható.



- A kép függőleges pozíciója akkor állítható be, ha a „Smart”, a „Zoom”, a „14/9” vagy a „Felirat” van kiválasztva. Nyomja meg az  /  gombot a felfelé vagy lefelé mozgathoz (például a feliratozás olvasásához).

## Az Eszközök menü használata

Nyomja meg a TOOLS gombot a TV-műsor nézése közben a következő opciók megjelenítéséhez.

Opciók	Leírás
Bezárás	Bezárja az Eszközök menüt.
Kép üzemmód	Lásd a 26. oldalt.
Effekt:	Lásd a 27. oldalt.
Hangszóró	Lásd a 27. oldalt.
Audio nyelv (csak digitális módban)	Lásd a 32. oldalt.
Feliratok beállítása (csak digitális módban)	Lásd a 32. oldalt.
Kikapcs. Időzítő	Lásd a 29. oldalt.
Economy üzem	Lásd a 28. oldalt.
Rendszerinformáció (csak digitális módban)	Megjeleníti a rendszerinformáció képernyőt.

# A digitális elektronikus műsorújság (EPG) használata DV3\*



Digitális elektronikus műsorújság (EPG)

\* Lehetséges, hogy ez a funkció bizonyos országokban/régiókban nem áll rendelkezésre.

Ehhez	Tegye ezt
Egy program megtekintése	A     gombokkal válassza ki a programot, majd nyomja meg a  gombot.
Az EPG kikapcsolása	Nyomja meg a GUIDE gombot.



- Ha életkor korlátozást állított be a kiválasztott műsorhoz, egy PIN-kódot kérő üzenet jelenik meg a képernyőn. A további részleteket lásd a „Gyermekzár” címszó alatt a 32. oldalon.

1 Digitális módban nyomja meg a GUIDE gombot.

2 Hajtsa végre a kívánt műveletet a következő táblázatban látható vagy a képernyőn megjelenő utasításoknak megfelelően.



- A programinformáció csak akkor jelenik meg, ha a tv-állomás továbbítja azt.



# A Digitális Kedvencek Lista használata



Digitális Kedvencek Lista

\* Lehetséges, hogy ez a funkció bizonyos országokban/régiókban nem áll rendelkezésre.

Ehhez	Tegye ezt
Kedvencek lista létrehozása első alkalommal	<ol style="list-style-type: none"> <li>1 A ⊕ gomb megnyomásával válassza ki az „Igen” opciót.</li> <li>2 A Kedvencek listát a sárga gombbal lehet megjeleníteni.</li> <li>3 A ↕/↔/↔/↔ gombokkal válassza ki a hozzáadni kívánt csatornát, majd nyomja meg a ⊕ gombot. A Kedvencek listán tárolt csatornákat ♥ szimbólum jelzi.</li> <li>4 Nyomja meg a RETURN gombot a beállítás befejezéséhez.</li> </ol>
Egy csatorna nézése	<ol style="list-style-type: none"> <li>1 A Kedvencek listában a sárga gombbal lehet mozogni.</li> <li>2 A ↕/↔ gombokkal válassza ki a csatornát, majd nyomja meg a ⊕ gombot.</li> </ol>
A Kedvencek lista kikapcsolása	Nyomja meg a RETURN gombot.
Csatornák hozzáadása és eltávolítása a pillanatnyilag szerkesztett Kedvencek listából	<ol style="list-style-type: none"> <li>1 Nyomja meg a kék gombot.</li> <li>2 A sárga gombbal jelölje ki a szerkeszteni kívánt Kedvencek listát.</li> <li>3 A ↕/↔/↔/↔ gombokkal válassza ki a hozzáadni vagy eltávolítani kívánt csatornát, majd nyomja meg a ⊕ gombot.</li> </ol>
Az összes csatorna eltávolítása az aktuális Kedvencek listáról	<ol style="list-style-type: none"> <li>1 Nyomja meg a kék gombot.</li> <li>2 A sárga gombbal jelölje ki a szerkeszteni kívánt Kedvencek listát.</li> <li>3 Nyomja meg a kék gombot.</li> <li>4 A ↔/↔ gombokkal válassza ki az „Igen” opciót, majd a ⊕ gomb megnyomásával erősítse meg.</li> </ol>

A Kedvencek funkció lehetővé teszi, hogy akár négy listát állíthasson össze kedvenc műsoraiból.

**1** Digitális módban nyomja meg a ♥ gombot.

**2** Hajtsa végre a kívánt műveletet a következő táblázatban látható vagy a képernyőn megjelenő utasításoknak megfelelően.

## Külső készülékek csatlakoztatása

Külön megvásárolható készülékek széles körét csatlakoztathatja a tv-készülékhez. A csatlakozókábelek nem tartozékok.

**KDL-32S55xx/KDL-32P55xx/KDL-32P35xx/KDL-26S55xx/KDL-26P55xx**

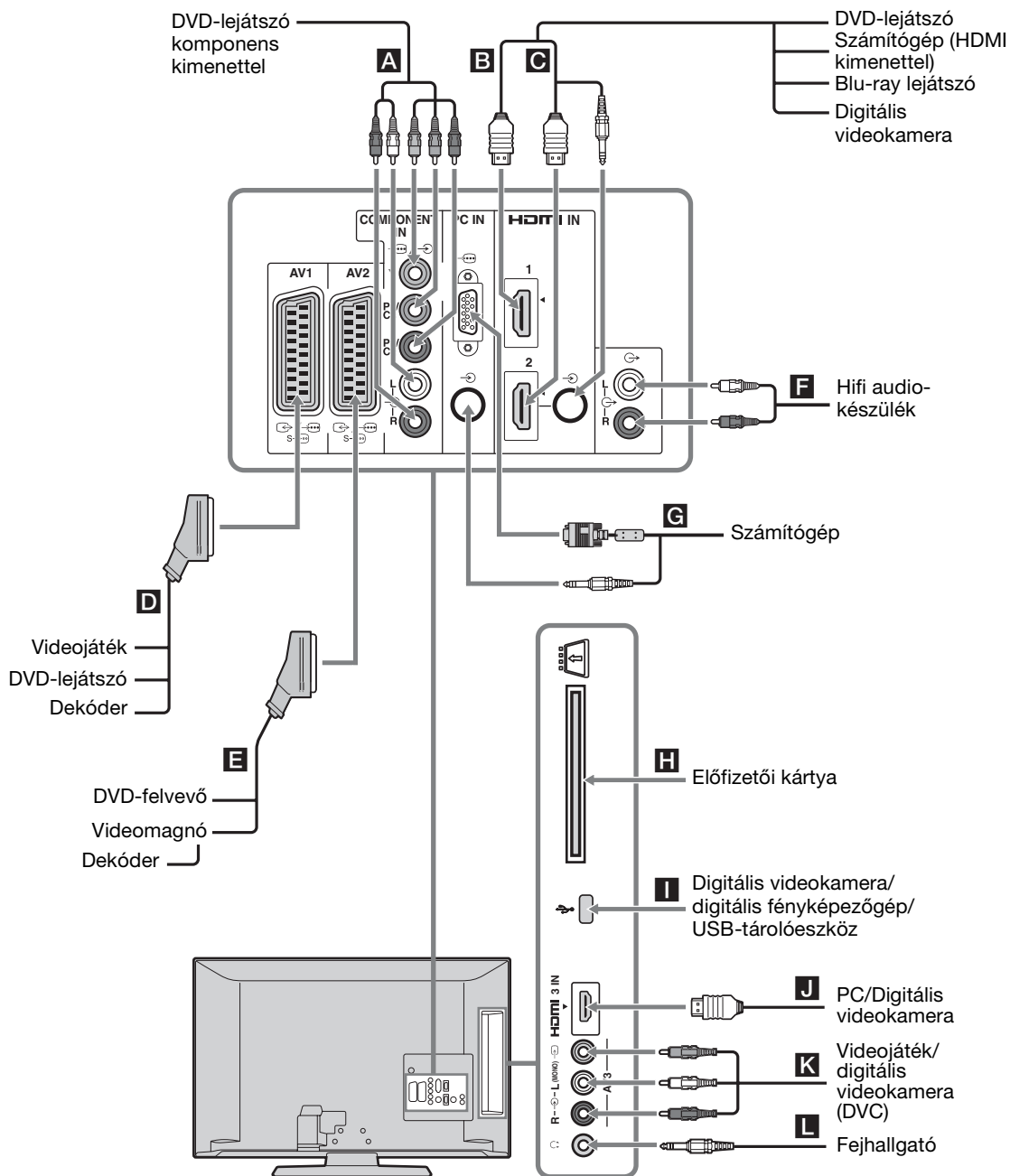

# KDL-22S55xx/KDL-22P55xx

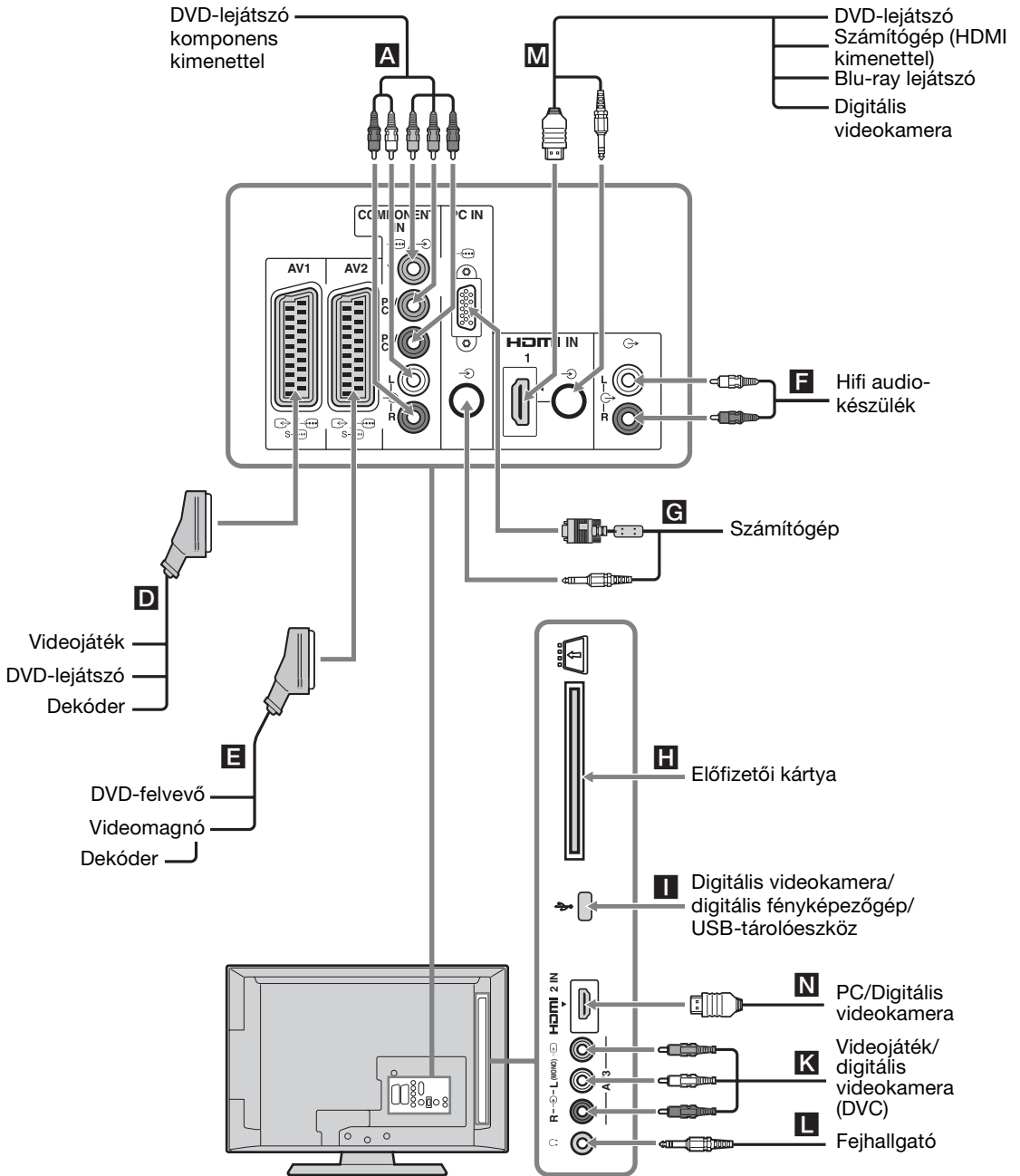

Külső készülékek használata







# Csatlakoztatott eszközök műsorának megtekintése

Kapcsolja be a csatlakoztatott készüléket, majd végezze el az alábbi műveletek valamelyikét.

## Önműködően behangolt videomagnó esetén (8. oldal)

Analóg üzemmódban a PROG +/- vagy a számgombokkal válassza ki a videocsatornát.

## Egyéb csatlakoztatott készülékek esetében



Nyomja meg a  gombot a csatlakoztatott készülékek listájának megjelenítéséhez. A / gombokkal válassza ki a kívánt bemeneti forrást, majd nyomja meg a  gombot. (Ha a / gombok megnyomása után két másodpercig egy gombot sem nyom meg, akkor a kijelölt berendezés választódik ki.)











## USB-készülék

Lásd: 24. oldal.

Szimbólum a képernyőn	Leírás
 Component	Az <b>A</b> aljzathoz csatlakoztatott készülék műsorának megtekintése.

KDL-32S55xx/KDL-32P55xx/KDL-32P35xx/  
KDL-26S55xx/KDL-26P55xx esetén

 HDMI1,	HDMI IN 1, HDMI IN 2 vagy
 HDMI2	HDMI IN 3
vagy	A <b>B</b> , <b>C</b> vagy <b>J</b> aljzathoz csatlakoztatott készülék műsorának megtekintése.
 HDMI3	A digitális video- és audiojelek a csatlakoztatott készülékből érkeznek.
	Ha a készüléken DVI-csatlakozó van, a DVI-csatlakozót DVI-HDMI-adapteren keresztül kösse a HDMI IN 2 csatlakozóra (az adapter nem tartozék), és a készülék hangkimeneti csatlakozóit kösse a HDMI IN 2 hangbemeneti csatlakozóira. A HDMI IN 3 csatlakozóra csatlakoztatva a PC-ről vagy a digitális videokameráról származó képeket vagy menüket lehet megjeleníteni.

Szimbólum a képernyőn	Leírás
KDL-22S55xx/KDL-22P55xx esetén	
 HDMI1 vagy	HDMI IN 1 vagy HDMI IN 2
 HDMI2	Az <b>M</b> vagy <b>N</b> aljzathoz csatlakoztatott készülék műsorának megtekintése.
	A digitális video- és audiojelek a csatlakoztatott készülékből érkeznek.
	Ha a készüléken DVI-csatlakozó van, a DVI-csatlakozót DVI-HDMI-adapteren (nem tartozék) keresztül kösse a HDMI IN 1 csatlakozóra, és a készülék hangkimeneti csatlakozóit kösse a HDMI IN 1 hangbemeneti csatlakozóira.
	A HDMI IN 2 csatlakozóra csatlakoztatva a PC-ről vagy a digitális videokameráról származó képeket vagy menüket lehet megjeleníteni.
 AV1/  AV1	A <b>D</b> aljzathoz csatlakoztatott készülék műsorának megtekintése.
 AV2/  AV2	Az <b>E</b> aljzathoz csatlakoztatott készülék műsorának megtekintése.
 PC	A <b>G</b> aljzathoz csatlakoztatott készülék műsorának megtekintése.
	 Ferritgyűrűvel felszerelt PC-kábel használata ajánlott, például „Összekötő, D-sub 15” (1-793-504-11 számú, a Sony szervizközpontokban vásárolható meg), vagy ezzel egyenértékű.
 USB	Az <b>I</b> aljzathoz csatlakoztatott készülék műsorának megtekintése. Képek megtekintése vagy zenehallgatás a TV-re csatlakoztatott USB-tárolóeszközről.
 AV3	A <b>K</b> aljzathoz csatlakoztatott készülék műsorának megtekintése. A mono berendezéseket az  AV3 L aljzatba csatlakoztassa.





- Csak a HDMI logóval ellátott, hitelesített HDMI-kábelt használjon. Javasoljuk, hogy Sony HDMI-kábelt használjon.
- HDMI vezérléssel kompatibilis eszközök csatlakoztatásakor a csatlakoztatott eszközzel való kommunikáció támogatott. A kommunikáció beállítására vonatkozóan 24. oldal.



### A következők Tegye ezt csatlakoztatásához

**E**lőfizetői kártya (CAM)  A Pay Per View (fizetés a műsornézés alapján) szolgáltatások használatához. A részletekért lapozza fel az előfizetői kártyához mellékelt kezelési útmutatót. A CAM használatához először vegye ki a „vakkártyát” a csatlakozóból. A CAM kártya behelyezése előtt kapcsolja ki a TV-készüléket. Ha nem használja a CAM kártyahelyet, akkor javasoljuk, hogy helyezze be és hagyja ott a „vakkártyát”.



- Néhány országban/régióban a CAM nem használható. Érdeklődjön a hivatalos viszonteladónál.

**H**ifi audiokészülék  Csatlakoztassa az  audio kimeneti aljzatokat, hogy a tv-készülékből érkező hangot hifi audioeszközön tudja hallgatni.

**F**ejhallgató  Csatlakoztassa fejhallgatót a  aljzatra, ha fejhallgatón keresztül szeretné hallgatni a tv-készülekről érkező hangot.

### További műveletek

**E**hhez **Tegye ezt**  
Visszatérés normál tv-üzemmódba Nyomja meg a DIGITAL vagy az ANALOG gombot.

### Az Eszközök menü használata









Amíg a csatlakoztatott készülék műsora látható a képernyőn, nyomja meg a TOOLS gombot a következő opciók megjelenítéséhez.

Opciók	Leírás
Bezárás	Bezárja az Eszközök menüt.
Kép üzemmód (kivéve, ha a bemeneti jel PC-ről vagy USB-eszköztől érkezik)	Lásd a 26. oldalt.
Kijelző mód (csak számítógép bemeneti módban)	Lásd a 26. oldalt.
Effekt:	Lásd a 27. oldalt.
Hangszóró	Lásd a 27. oldalt.
Vízszintes eltolás (csak számítógép bemeneti módban)	Lásd a 28. oldalt.
Függőleges eltolás (csak számítógép bemeneti módban)	Lásd a 28. oldalt.
Kikapcs. Időzítő (a számítógép bemeneti mód kivételével)	Lásd a 29. oldalt.
Economy üzem	Lásd a 28. oldalt.

---

# Kép/zene lejátszása az USB- csatlakozó használatával

A digitális Sony fényképezőgépen vagy videokamerán tárolt kép- és zenefájlok USB-kábel vagy USB-tárolóeszköz használatával játszhatók le a TV-készüléken.

- 1 Az USB-eszközt csatlakoztassa a TV-készülékre.
- 2 Nyomja meg a **MENU** gombot.
- 3 A /  gombokkal válassza ki a „Fotó / Zenei” opciót, majd nyomja meg a  gombot.
- 4 A / / /  gombokkal válassza ki a fájlt vagy mappát, majd nyomja meg a  gombot.  
Mappa kiválasztása után jelöljön ki egy fájlt, majd nyomja meg a  gombot.  
A lejátszás megkezdődik.



- A „Fotó” használata esetén a képminőség durvának tűnhet, mert a fájltól függően a kép kinagyítható. Előfordulhat, hogy a kép méretétől és képarányától függően a kép nem tölti ki a teljes képernyőt.
- Néhány képfájl megjelenítése a „Fotó” üzemmódban hosszú ideig tarthat.
- A fájlok és mappák neve csak angol karaktereket tartalmazhat.
- Miközben a TV-készülék az USB-eszköz adatait olvassa, ügyeljen a következőkre:
  - Ne kapcsolja ki a TV-készüléket vagy a csatlakoztatott USB-eszközt.
  - Ne váltsa le az USB-kábelt.
  - Ne távolítsa el az USB-készüléket.Az USB-készüléken tárolt adatok megsérülhetnek.
- A Sony nem tehető felelőssé a csatlakoztatott készülék vagy a TV hibájából eredő adatsérülésért vagy adatvesztésért.
- Az USB-eszközökről az alábbi képfájlformátumokat lehet lejátszani:
  - JPEG (JPEG formátumú fájlok „.jpg” kiterjesztéssel, amelyek megfelelnek a DCF 2.0 vagy Exif 2.21 szabványnak)
- Digitális Sony fényképezőgép csatlakoztatása esetén az USB-csatlakoztatási módot Auto-ra vagy „Mass Storage”-re kell állítani. Az USB-csatlakoztatási mód részletei a digitális fényképezőgép használati útmutatójában található.

- Az USB-eszközökről az alábbi zenefájlformátumokat lehet lejátszani:
  - MP3 („.mp3” kiterjesztésű, szerzői joggal nem védett fájlok)
- Az USB Photo Viewer a FAT16 és FAT32 fájlrendszert használhatja.
- A fájlok pontos fájl specifikációjától függően előfordulhat, hogy néhány fájlt, beleértve a PC-n módosított fájlokat, nem lehet lejátszani, még akkor sem, ha a fájlformátumuk megfelelő.
- A használható USB-eszközök legfrissebb listáját a következő honlapon lehet ellenőrizni:  
<http://support.sony-europe.com/TV/compatibility/>

---

## A HDMI-vezérlés használata

A HDMI-funkció vezérlése lehetővé teszi, hogy a TV a HDMI CEC (fogyasztói elektronika vezérlése) segítségével kommunikáljon a csatlakoztatott és a funkció használatára képes készülékkel. Például, a HDMI-vezérlés használatára (HDMI-kábellel) képes Sony készülékek csatlakoztatásával, azokat együtt lehet vezérelni.

Ellenőrizze a készülékek helyes csatlakoztatását és végezze el a szükséges beállításokat.

### A HDMI-vezérlés beállításai

A HDMI-vezérlés beállításait a TV-készüléken és a csatlakoztatott készüléken is el kell végezni. A TV beállítását lásd a „HDMI beállítás” című részben a 30. oldalon. A csatlakoztatott készülék beállításait lásd a készülék használati útmutatójában.

### A HDMI-vezérlés funkciók

- Kikapcsolja a csatlakoztatott készüléket a tv-készülékkel együtt.
- Bekapcsolja a tv-készüléket a csatlakoztatott készülékkel együtt, és önműködően kiválasztja a műsorforrást, amikor a készülék megkezd a lejátszást.

# A menüfunkciók használata

## Navigálás a menükben

A főmenü („MENU”) lehetővé teszi a tv-készülék számos kényelmi funkciójának használatát. Egyszerűen válthat csatornákat vagy külső bemeneteket és módosíthatja a tv-készülék beállításait.

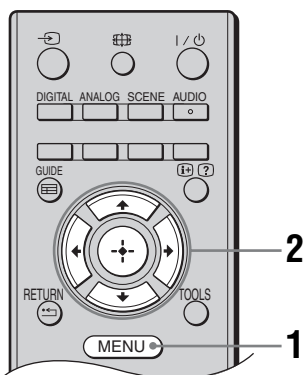

- 1 Nyomja meg a MENU gombot.
- 2 A  $\uparrow/\downarrow$  gombokkal válasszon ki egy opciót, majd nyomja meg a  $\oplus$  gombot. A menüből való kilépéshez nyomja meg a MENU gombot.



- 1 **Digitális kedvencek\***  
A Kedvencek lista megjelenítése (19. oldal).
- 2 **Analóg**  
Visszatér az utoljára nézett analóg csatornára.
- 3 **Digitális\***  
Visszatér az utoljára nézett digitális csatornára.

### 4 Digitális EPG\*

A digitális elektronikus műsorújság (EPG) megjelenítése (18. oldal).

### 5 Külső bemenetek

Kiválasztja a tv-készülékhez csatlakoztatott készüléket.

- A külső készülék műsorának megtekintéséhez válassza ki a megfelelő bemeneti műsorforrást, majd nyomja meg a  $\oplus$  gombot.

### 6 Fotó / Zenei

A „Fotó / Zenei” menü megjelenítése (24. oldal).

### 7 Beállítások

A „Beállítások” menü megjelenítése, ahol a legtöbb beállítást és módosítást el lehet végezni.

- 1 A  $\uparrow/\downarrow$  gombokkal válasszon ki egy menüpontot, majd nyomja meg a  $\oplus$  gombot.
- 2 A  $\uparrow/\downarrow/\leftarrow/\rightarrow$  gombokkal válasszon ki egy opciót, vagy módosítson egy beállítást, majd nyomja meg a  $\oplus$  gombot.



A beállításokra vonatkozó részleteket lásd a 26–32. oldalon.

- A beállítható opciók a helyzettől függően változnak. A nem elérhető opciók kiszürkítve jelennek meg vagy nem láthatók.





\* Lehetséges, hogy ez a funkció bizonyos országokban/régiókban nem áll rendelkezésre.

# Beállítások

## Képbeállítás







<b>Kép üzemmód</b>	A számítógép bemeneti forrás kivételével kiválasztja a kép üzemmódot. „ <b>Élénk</b> ”: fokozott képkontraszt és élesség. „ <b>Normál</b> ”: hagyományos kép. Házimozihoz ajánlott. „ <b>Mozi</b> ”: mozifilmen alapuló műsor megtekintéséhez. A filmszínház-jellegű élmény megteremtésére legalkalmasabb mód. „ <b>Fotó</b> ”: Fényképek megtekintése.
<b>Kijelző mód (csak számítógép módban)</b>	Kiválasztja a kijelző üzemmódot a számítógép bemeneti forráshoz. „ <b>Video</b> ”: mozgóképek megtekintéséhez. „ <b>Szöveg</b> ”: szövegek, grafikonok vagy táblázatok megtekintéséhez. „ <b>Fotó</b> ”: Fényképek megtekintése.
<b>Háttérfény:</b>	Beállítja a háttérvilágítás fényerejét.
<b>Kontraszt:</b>	Növeli vagy csökkenti a kép kontrasztját.
<b>Fényerő:</b>	Világosítja vagy sötétíti a képet.
<b>Színeltelíttség:</b>	Növeli vagy csökkenti a színek erősségét.
<b>Színárnyalat:</b>	A zöld és piros színárnyalat erősítése és gyengítése.  <ul style="list-style-type: none"><li>• A „Színárnyalat:” opciót csak NTSC színrendszerű jelforráshoz lehet beállítani (pl. egyesült államokbeli videokazettákhoz).</li></ul>
<b>Képelesség:</b>	Élesíti vagy lágyítja a képet.
<b>Színárnyalat:</b>	Beállítja a kép fehérségét. „ <b>Hideg</b> ”: kék árnyalatot kölcsönöz a fehér színeknek. „ <b>Semleges</b> ”: semleges árnyalatot kölcsönöz a fehér színeknek. „ <b>Meleg</b> ”: pirosas árnyalatot kölcsönöz a fehér színeknek.  <ul style="list-style-type: none"><li>• A „Meleg” opció nem választható, ha a „Kép üzemmód” beállítása „Élénk”.</li></ul>
<b>Zajcsökkentés:</b>	Csökkentheti a kép zajt („képhavazás”) gyenge jel esetén. „ <b>Magas/Közepes/Alacsony</b> ”: a zajcsökkentés mértékét változtatja. „ <b>Ki</b> ”: kikapcsolja a „Zajcsökkentés:” funkciót.
<b>MPEG zajcsökkentés</b>	Csökkenti az MPEG-tömörítésű video kép zaját.





<b>Törlés</b>	A „Kép üzemmód” és a „Kijelző mód” (csak PC módban) kivételével a „Képbéállítás” minden beállítása a gyári beállításra áll vissza.
 <ul style="list-style-type: none"> <li>A „Fényerő:”, „Színtelítettség:”, „Színárnyalat:” és „Képélesség:” nem használható, ha a „Kép üzemmód” beállítása „Élénk”, vagy a „Kijelző mód” beállítása „Szöveg”.</li> </ul>	
 <b>Hangszabályozás</b>	
<b>Effekt:</b>	<p>Kiválasztja a hang üzemmódot.</p> <p>„<b>Dinamikus</b>”: a tisztaság és jelenlételemény növelése a jobb hallhatóság és a valóságghú zenei élmény érdekében.</p> <p>„<b>Normál</b>”: a hang tisztaságának, részletességének és jelenlételeményének növelése.</p> <p>„<b>Clear Voice</b>”: a beszéd érthetőbbé válik.</p>
<b>Térhang</b>	<p>A térhangzás beállítása.</p> <p>„<b>Térhang</b>”: térhangzás (csak sztereo műsorok esetén).</p> <p>„<b>Álsztereo</b>”: térhangzás jellegű hangzás mono adás esetén.</p> <p>„<b>Ki</b>”: normál sztereo vagy mono vétel.</p>
<b>Magas hangszín</b>	Magashangok beállítása.
<b>Mély hangszín</b>	Mélyhangok beállítása.
<b>Balansz</b>	Eltolhatja a hangerőegyensúly beállítást a bal vagy a jobb hangszugárzó felé.
<b>Törlés</b>	Minden „Hangszabályozás” a gyári beállításra áll vissza.
<b>Kettős hang</b>	<p>A kívánt hangsavot választhatja ki sztereó vagy kétnyelvű adások esetén.</p> <p>„<b>Sztereó</b>”, „<b>Mono</b>”: sztereó adás esetén.</p> <p>„<b>A</b>”, „<b>B</b>”, „<b>Mono</b>”: kétnyelvű adás esetén válassza az „A” opciót az 1-es, a „B” opciót a 2-es hangcsatorna vagy a „Mono” opciót a mono csatorna lejátszásához, ha rendelkezésre áll.</p> <p></p> <ul style="list-style-type: none"> <li>Ha a tv-készülékhez csatlakoztatott külső eszközt használ, válassza a „Sztereó”, „A” vagy „B” opciót a „Kettős hang” beállításnál.</li> </ul>
<b>Auto hangerőszab</b>	Állandó hangerőszintet tarthat akkor is, ha a hangerő ugrásszerűen megváltozik (pl. a reklámok általában hangosabbak az egyéb műsoroknál).
<b>Hangszóró</b>	<p>Be- és kikapcsolhatja a tv-készülék beépített hangszóróit.</p> <p>„<b>TV-hangszóró</b>”: a tv-készülék hangszórói be vannak kapcsolva, hogy a tv-készülék hangját a tv-készülék hangszóróin keresztül hallgathassa.</p> <p>„<b>Audió Rendszer</b>”: a tv-készülék hangszórói ki vannak kapcsolva, hogy a tv-készülék hangját az audio kimeneti aljzatokhoz csatlakoztatott külső audiokészülékeken keresztül hallgathassa.</p>
 <ul style="list-style-type: none"> <li>A „Effekt:”, „Térhang”, „Magas hangszín”, „Mély hangszín”, „Balansz”, „Törlés” és „Auto hangerőszab” nem használható, ha a „Hangszóró” beállítása „Audió Rendszer”.</li> </ul>	

<b>Economy üzem</b>	Kiválasztja az energiatakarékos üzemmódot a tv-készülék energiafelhasználásának csökkentése érdekében. „ <b>Normál</b> ”: alapértelmezett beállítások. „ <b>Csökkentés</b> ”: csökkenti a tv-készülék energiafelhasználását. „ <b>Kép kikapcsolva</b> ”: kikapcsolja a képet. Kikapcsolt kép mellett hallgathatja a hangot.
<b>TV készenlét</b>	A beállítható idő („1 óra”, „2 óra” vagy „3 óra”) után a készüléket automatikusan készenléti állapotba kapcsolja, ha időközben semmilyen művelet sem történik.
<b>PC energiagazdálkodás</b>	Ha ez a beállítás „Be”, akkor a készülék készenléti állapotba kapcsol, ha nincs bemeneti jel a PC-ről. Csak a PC-bemenet esetén használható.
<b>Törlés</b>	Minden „Takarekossag” beállítást a gyári beállításra áll vissza.

## Jellemzők

<b>Formátum</b>	Megváltoztatja a képernyőformátumot. A képernyőformátummal kapcsolatos részleteket lásd a 17. oldalt.  <ul style="list-style-type: none"><li>Az „Automatikus” beállítás csak PAL és SECAM jel esetén használható.</li></ul>
<b>Formátum (csak számítógép módban)</b>	„ <b>Normál</b> ”: a kép az eredeti méretében jelenik meg. „ <b>Teljes</b> ”: a kép teljesen kitölti a képernyőt.
<b>RGB beállítás</b>	Beállítja a kép vízszintes helyzetét a képernyőn, hogy az középen helyezkedjen el.  <ul style="list-style-type: none"><li>Ez a lehetőség csak akkor használható, ha a SCART csatlakozón keresztül RGB bejövő jelforrást csatlakoztatott a TV hátulján található /S- AV1 vagy /S- AV2 csatlakozóra.</li></ul>
<b>PC beállítás</b>	A tv-képernyő számítógép monitorként történő használatát teszi lehetővé.  <ul style="list-style-type: none"><li>Ez a lehetőség csak PC-jel fogadásakor érhető el.</li></ul> <p>„<b>Fázis</b>”: a kép beállítása, ha a megjelenített kép vagy szöveg egy része nem tiszta. „<b>Pixel</b>”: nyújtja vagy zsugorítja a kép vízszintes méretét. „<b>Vízszintes eltolás</b>”: a képernyő tartalmát balra vagy jobbra mozgathatja. „<b>Függőleges eltolás</b>”: a képernyő mozgatása felfelé vagy lefelé. „<b>Törlés</b>”: visszaállítja a gyári beállításokat.</p>







<b>Kikapcs. Időzítő</b>	<p>Egy időtartamot adhat meg, amely után a tv-készülék önműködően készenléti üzemmódba kapcsol.</p> <p>Az „Kikapcs. Időzítő” bekapcsolt állapotában a  (Kikapcs. Időzítő) LED narancsszínűen világít a TV-készülék előlapján.</p> <p></p> <ul style="list-style-type: none"> <li>• A TV ki- majd bekapcsolása után az „Kikapcs. Időzítő” beállítása „Ki” lesz.</li> <li>• A TV-készülék készenléti állapotba kapcsolódása előtt egy perccel értesítés jelenik meg a képernyőn.</li> </ul>
-------------------------	---















## Beállítás

<b>Autom. beállítás</b>	<p>Az alapbeállítások menüje jelenik meg, ahol be lehet állítani a nyelvet, az országot/régiót és be lehet hangolni minden analóg és digitális csatornát. Rendszerint nem kell végrehajtania ezt a műveletet, mivel a nyelv és az ország/régió kiválasztása, valamint az összes csatorna behangolása már megtörtént a tv-készülék első üzembe helyezésekor (8. oldal). Ez a lehetőség azonban lehetővé teszi a folyamat megismétlését (például a TV-készülék újrahangolását költözés esetén).</p>
-------------------------	---

<b>Nyelv/Ország</b>	Kiválaszthatja a megjelenő menük nyelvét.
---------------------	---

<b>Automatikus hangolás (Csak analóg módban)</b>	<p>Behangolhat minden rendelkezésre álló analóg csatornát. Rendszerint nem kell elvégezni ezt a műveletet, mert a csatornák a tv-készülék első üzembe helyezésekor behangolásra kerülnek (8. oldal). Ennek az opciónak a segítségével megismételheti a folyamatot (pl. újrahangolhatja a tv-készüléket azután, hogy elköltözik, vagy új csatornákat kereshet, melyeknek sugárzását az előző tárolás óta kezdtek meg).</p>
--	---

<b>Programhely-átrendezés (Csak analóg módban)</b>	<p>Megváltoztathatja a tárolt analóg csatornák sorrendjét.</p> <ol style="list-style-type: none"> <li>1 A / gombokkal válassza ki azt a csatornát, amelyet új pozícióba kíván vinni, majd nyomja meg a  gombot.</li> <li>2 A / gombokkal jelölje ki a csatorna új pozícióját, majd nyomja meg a  gombot.</li> </ol>
--	---

<b>AV beállítás</b>	<p>Nevet rendelhet azokhoz a külső készülékekhez, melyeket az oldalsó vagy a hátoldali aljzatokhoz csatlakoztatott. A megfelelő bemenet kiválasztásakor a név rövid ideig megjelenik a képernyőn.</p> <ol style="list-style-type: none"> <li>1 A / gombokkal válassza ki a kívánt bemeneti forrást, majd nyomja meg a  gombot.</li> <li>2 A / gombokkal válassza ki a kívánt alábbi opciót, majd nyomja meg a  gombot. <ul style="list-style-type: none"> <li>• AV1 (vagy AV2/AV3/HDMI1/HDMI2/HDMI3 (csak KDL-32S55xx, KDL-32P55xx, KDL-32P35xx, KDL-26S55xx és KDL-26P55xx)/Component/PC), VIDEO, DVD, CABLE, GAME, CAM, SAT: ezekkel az előre beprogramozott nevekkel lehet jelölni a csatlakoztatott készülékeket.</li> <li>• „Módosít.”: saját címét hoz létre.</li> </ul> <ol style="list-style-type: none"> <li>1 A / gombokkal válassza ki a kívánt betűt vagy számot (a „_” szimbólum jelzi a szóközt), majd nyomja meg a  gombot.</li> </ol> <p><b>Amennyiben rossz karaktert adott meg</b></p> <p>A / gombokkal válassza ki a rossz karaktert. Ezután a / gombokkal válassza ki a helyes karaktert.</p> <ol style="list-style-type: none"> <li>2 Az 1. lépés ismétlésével írja be a nevet, majd nyomja meg a  gombot.</li> </ol> </li> </ol>
---------------------	--

---

## HDMI beállítás

Lehetővé teszi, hogy a TV kommunikáljon a TV HDMI-csatlakozóira csatlakoztatott és a HDMI-vezérlés használatára képes készülékekkel. Ügyeljen arra, hogy a kommunikációs beállításokat a csatlakoztatott készüléken is el kell végezni.

**„HDMI-vezérlés”:** annak beállítása, hogy össze legyen-e hangolva a TV-készülék és egy másik, HDMI-vezérléssel kompatibilis készülék működése.

**„Eszközök auto. kikapcs.”:** ha ez a beállítás „Be” állásban van, a HDMI-vezérléssel kompatibilis csatlakoztatott készülék kikapcsol, amikor a TV-készüléket a távvezérlővel készenléti üzemmódba kapcsolja.

**„TV auto. bekapcsolása”:** ha ez a beállítás „Be” állásban van, a TV-készülék bekapcsol, amikor bekapcsolja a HDMI-vezérléssel kompatibilis csatlakoztatott készüléket.

**„Eszközlista frissítés”:** a „HDMI eszközlista” létrehozása vagy frissítése. Legfeljebb 11 kompatibilis készülék csatlakoztatható, és legfeljebb 5 készülék csatlakozhat egyetlen aljzathoz. Mindenképpen frissítse a „HDMI eszközlista” tartalmát, ha megváltoztatja a csatlakozásokat vagy a beállításokat.

**„HDMI eszközlista”:** a HDMI-vezérléssel kompatibilis csatlakoztatott készülékek listájának megjelenítése.

---

## Hangbeállítás

A tv-készülékhez csatlakoztatott minden egyes készülékhez egyedi hangerőszintet állít be.

---

## Kézi hangolás (Csak analóg módban)

Az elérhető analóg csatornabeállítás megváltoztatása.

A  $\updownarrow$  gombokkal válassza ki a módosítani kívánt programhelyet. Ezután nyomja meg a  $\oplus$  gombot.

### Rendszer

Csatornák kézi tárolása.

1 A  $\updownarrow$  gombokkal válassza ki a „Rendszer” opciót, majd nyomja meg a  $\oplus$  gombot.

2 A  $\updownarrow$  gombokkal jelölje ki az alábbi tv-sugárzási rendszereket, majd nyomja meg a  $\leftarrow$  gombot.

B/G: a nyugat-európai országok/régiók esetében.

D/K: a kelet-európai országok/régiók esetében.

L: Franciaország esetében.

I: az Egyesült Királyság esetében.



• Az „Ország” pontnál kiválasztott országtól/régiótól függően (7. oldal) előfordulhat, hogy ez az opció nem áll rendelkezésre.

### Csatorna

1 A  $\updownarrow$  gombokkal válassza ki a „Csatorna” opciót, majd nyomja meg a  $\oplus$  gombot.

2 A  $\updownarrow$  gombokkal jelölje ki az „S” opciót (a kábeltelvíziós csatorna kiválasztásához), vagy a „C” opciót (földi sugárzású csatornák kiválasztásához), majd nyomja meg a  $\Rightarrow$  gombot.

3 Hangolja be a csatornákat az alábbiak szerint:

#### Ha nem ismeri a csatornaszámot (frekvenciát)

Használja a  $\updownarrow$  gombokat a következő fogható csatorna megkereséséhez. Ha a készülék behangol egy csatornát, a keresés megáll. A keresés folytatásához nyomja meg a  $\updownarrow$  gombot.

#### Ha ismeri a csatornaszámot (frekvenciát)

A számgombok segítségével adja meg a kívánt programcsatorna vagy a videomagnó csatornájának számát.

4 A  $\oplus$  gomb megnyomásával lépjen a „Megerősít” opcióra, majd nyomja meg a  $\oplus$  gombot.

A többi csatorna kézzel történő beállításához ismétlje meg a fenti eljárást.

### Címke

Legfeljebb 5 betűből vagy számból álló, tetszés szerinti nevet rendelhet a kiválasztott csatornához.

### AFT

Ha úgy érzi, hogy finomhangolással tovább javítható a kép, kézi vezérléssel beállíthatja a megfelelő vételi minőséget.

### Audio szűrő

Ha a mono adások hangja torzított, az egyes csatornáknál javíthatja a hangminőséget. A nem szabványos jelek hangtorzítást vagy szaggatott hangot okozhatnak mono műsorok megtekintésekor.

Ha nem tapasztal hangtorzítást, hagyja ezt az opciót a gyári „Ki” beállításon.



- Az „Audio szűrő” menüpont nem használható, ha a „Rendszer” opciót választotta a „L” menüpontban.

### Ugrás

A készülék kihagyja a nem kívánt analóg csatornákat, amikor a PROG +/- gombokkal csatornát vált. (A számgombokkal továbbra is kiválaszthatja a kihagyott csatornákat.)

### Megerősít

Menti a „Kézi hangolás” beállításain végrehajtott módosításokat.



## Digitális beállítások

### Digitális hangolás Digitális automatikus hangolás

Behangolhatja a rendelkezésre álló digitális csatornákat.

Ez az opció lehetővé teszi a tv-csatornák újrahangolását költözés után, vagy új csatornák keresését, melyeknek sugárzását az előző tárolás óta kezdték meg. Nyomja meg a ⊕ gombot.

#### Programlista szerkesztése

Törölheti a feleslegessé vált digitális csatornákat, és megváltoztathatja a csatornák sorrendjét.

- 1 A ⇅ gombokkal válassza ki az eltávolítani vagy új pozícióba áthelyezni kívánt csatornát.

Ha ismeri a kívánt csatorna háromjegyű számát, akkor használja a számgombokat a csatorna kiválasztásához.

- 2 Digitális csatornák törlése, vagy a sorrend megváltoztatása:

#### Digitális csatornák eltávolítása

Nyomja meg a ⊕ gombot. Egy üzenet kéri a törlés megerősítését. A ⇐ gombbal válassza az „Igen” opciót, majd nyomja meg a ⊕ gombot.

#### A digitális csatornák sorrendjének módosítása

Nyomja meg a ⇐ gombot, majd a ⇅ gombokkal jelölje ki a csatorna új pozícióját, majd nyomja meg a ⇐ gombot.

- 3 Nyomja meg a RETURN gombot.

### Digitális kézi hangolás

Kézzel hangolhatja be a digitális csatornákat.

- 1 A számgombokat megnyomva válassza ki a kézzel behangolni kívánt csatorna számát, majd nyomja meg a ⇅ gombot a csatorna hangolásához.

- 2 Az elérhető csatornák megtalálása után a ⊕ gombbal tárolja a csatornákat.

További csatornák kézi hangolásához ismétlje meg a fenti eljárást.

### Felirat beállítás

**„Feliratok beállítása”:** ha kiválasztja a „Gyengénhallóknak” opciót, további vizuális segédjelek jelenhetnek meg a feliratok mellett (ha a tv-csatorna sugároz ilyen információt).

**„Feliratok nyelve”:** kiválaszthatja a megjelenítendő feliratok nyelvét.

### Hang beállítás

**„Audio típus”:** a halláskárosultaknak szóló adásra kapcsolhat át, ha a „Gyengénhallóknak” beállítás van ki választva.

**„Audio nyelv”:** kiválaszthatja a csatorna nyelvét. Lehetnek olyan digitális csatornák, melyek több nyelven sugároznak.

**„Audio leírás”:** a műsor képeének hallható ismertetését (felolvasását) nyújtja, ha a tv-csatorna sugároz ilyen információt.

**„Keverési szint”:** beállítja a tv-készülék fő hangerejének és az Audio leírás hangerejének viszonyát.



- Ez az opció csak akkor áll rendelkezésre, ha az „Audio leírás” beállítás értéke „Be”.

### Információs ablak

**„Alap”:** a programinformációt egy digitális feliratban jeleníti meg.

**„Teljes”:** a programinformációt egy digitális feliratban jeleníti meg, és megjeleníti a részletes programinformációt a felirat alatt.

### Gyermekzár

Korhatárt állíthat be a műsorokhoz. A beállított korhatárt meghaladó műsor csak akkor nézhető, ha beírja a megfelelő PIN kódot.

**1** A számgombokkal adja meg a jelenlegi PIN kódot.

Ha korábban nem állított be PIN kódot, egy PIN kód kérő képernyő jelenik meg. Kövesse az alábbi „PIN kód” rész utasításait.

**2** A / gombokkal válassza ki a korhatárt vagy a „Nincs” opciót (korhatár nélküli működtetéshez), majd nyomja meg a gombot.

**3** Nyomja meg a RETURN gombot.

### PIN kód

#### A PIN kód megadása első alkalommal

**1** A számgombokkal adja meg az új PIN kódot.

**2** Nyomja meg a RETURN gombot.

#### A PIN kód módosítása

**1** A számgombokkal adja meg a jelenlegi PIN kódot.

**2** A számgombokkal adja meg az új PIN kódot.

**3** Nyomja meg a RETURN gombot.



- A 9999-es PIN kód mindig elfogadásra kerül.

### Technikai beállítás

**„Auto szolgáltatásfrissítés”:** lehetővé teszi, hogy a tv-készülék észlelje és tárolja az új digitális szolgáltatásokat, ahogy azok elérhetővé válnak.

#### „Rendszerfrissítés”:

Ez a TV-készülék a sugárzott jellel képes fogadni a szoftverfrissítéseket. A frissítések vételéhez a Műszaki beállítás menüben a Rendszerfrissítés menüpont beállítása legyen „Be”. Frissítés érzékelésekor a képernyőn megjelenő menük sorozata tájékoztatja a felhasználót a frissítés elvégzésének menetéről. Ha a készülék letöltötte a frissítést, a jobb nyíl-gombbal álljon az „upg” fájlra és telepítse az új szoftvert. Kérjük, hogy a telepítés folyamata alatt a készüléket ne csatlakoztassa le a hálózati feszültségről.

**„Rendszerinformáció”:** megjeleníti az aktuális szoftververziót és a jelszintet.

**„Időzóna”:** lehetővé teszi az időzóna kézi kiválasztását, ha ez nem egyezik meg az ország alapértelmezett időzónájával.

**„Auto. téli/nyári időszám.”:** beállítja, hogy a készülék önműködően átkapcsoljon-e a nyári és téli időszámítás között.

- „Be”: önműködően átkapcsol a nyári és téli időszámítás között a naptárnak megfelelően.

- „Ki”: az idő az „Időzóna” opció által meghatározott eltolás értelmében jelenik meg.

### CA-modul beállítása

Lehetővé teszi fizetős tv-szolgáltatások elérését, miután beszerzett egy előfizetői kártyát (CAM) és egy nézőkártyát. A (PCMCIA) aljzat helyével kapcsolatban lásd a 20. oldalt.

## A kiegészítők felszerelése (Fali konzol)

### Vásárlóink figyelmébe:

Termék- és balesetbiztonsági okokból a Sony azt tanácsolja kedves vásárlóinak, hogy TV-készülékük üzembe helyezését bízzák Sony márkakereskedőre vagy képesített szakemberre. Ne próbálják házilag felszerelni.

### Sony márkakereskedések és kivitelezők figyelmébe:

A termék üzembe helyezésekor, rendszeres karbantartásakor és vizsgálatakor maradéktalanul tartson be minden biztonsági óvintézkedést.

A tv-készüléket az SU-WL500 vagy SU-WL100 fali konzolra (külön vásárolható meg) lehet szerelni.

- Tekintse meg a fali konzolhoz kapott utasításokat a felszerelés megfelelő elvégzéséhez.
- További információ: „Az asztali állvány leválasztása a tv-készülékről” (9. oldal).
- További információ: „Mérettáblázat a TV-készülék felszereléséhez” (34. oldal).
- További információ: „Csavar- és kampókiosztási ábra/táblázat” (35. oldal).



- A tartókampó rögzítésekor helyezze a tv-készüléket az asztali állványra.

### SU-WL500 a KDL-32S55xx/KDL-32P55xx/KDL-32P35xx készülékhez

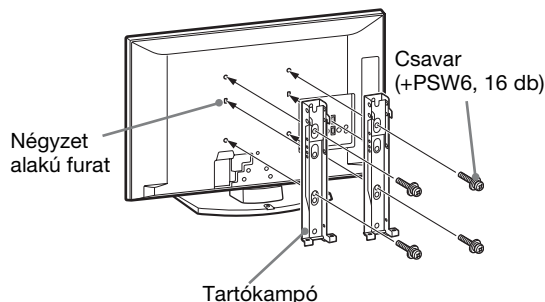

### SU-WL100 a KDL-26S55xx/KDL-26P55xx/KDL-22S55xx/KDL-22P55xx készülékhez

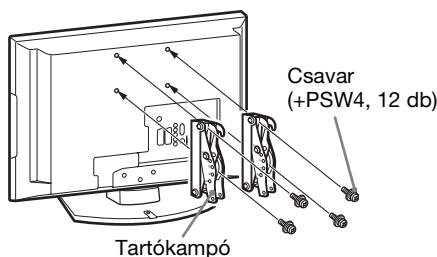

A készülék felszerelése megfelelő szaktudást igényel, különösen a TV-készüléket tartó fal teherbírásának megállapítását illetően. A készülék falra rögzítését mindig bízza Sony márkakereskedőre vagy képesített szakemberre, és szereléskor ügyeljen a biztonságra. A Sony nem vállal felelősséget a gondatlan vagy szakszerűtlen szerelésből eredő személyi sérülésekért vagy anyagi károkért.

## Méret táblázat a TV-készülék felszereléséhez

KDL-32S55xx/KDL-32P55xx/KDL-32P35xx

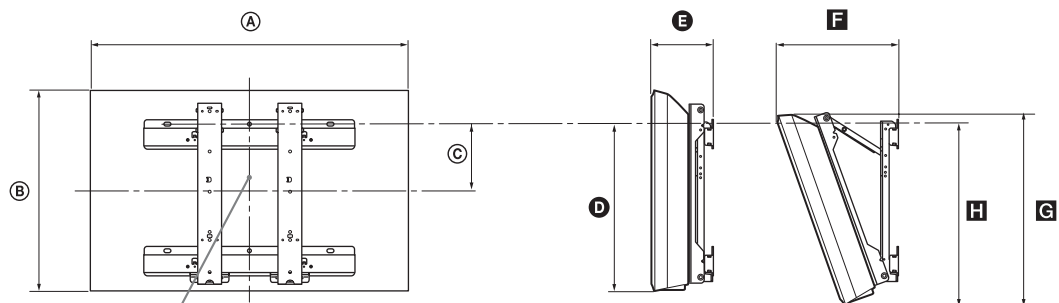

A képernyő középpontja

KDL-26S55xx/KDL-26P55xx/KDL-22S55xx/KDL-22P55xx

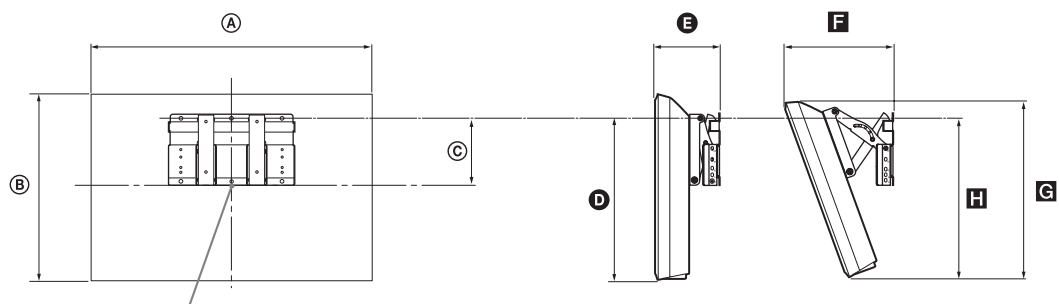

A képernyő középpontja

Mértékegység: cm

Típusnév	A képernyő méretei		A képernyő középpontjának helyét meghatározó méret	Az egyes szögállásokhoz tartozó hosszértékek				
				Szögállás (0°)		Szögállás (20°)		
	A	B		C	D	E	F	G
KDL-32S55xx/KDL-32P55xx/ KDL-32P35xx	80,7	50,8	17,2	43	15,4	30	48,5	46,6
KDL-26S55xx/KDL-26P55xx	67,9	43,5	11,4	33,4	15,4	25,2	40,9	33,8
KDL-22S55xx/KDL-22P55xx	55,8	37	13,3	33	14	21,9	35	32,9

A felszereléstől függően a fenti táblázat adataihoz képest kisebb eltérés mutatkozhat.

### FIGYELEM

A TV-készüléket tartó fal teherbírásának akkorának kell lennie, hogy legalább a készülék súlyának négyeszeresét elbírja. A súlyt lásd a „Specifikációk” című részben (36. oldal).



## Csavar- és kampókiosztási ábra/táblázat

### KDL-32S55xx/KDL-32P55xx/KDL-32P35xx

Típusnév	Csavarok helye	Kampók helye
KDL-32S55xx/KDL-32P55xx/KDL-32P35xx	e, g	c

\* A fenti táblázatban szereplő típus esetén a tartószerelvény „a” és „b” pozíciója nem használható.

#### Csavarok helye

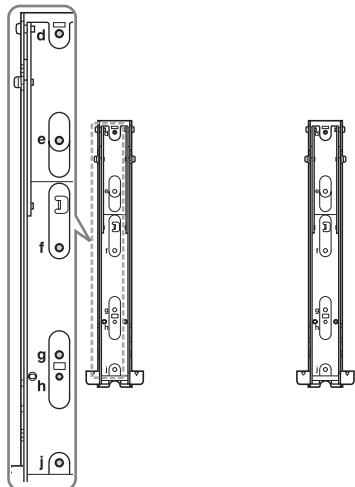

#### Kampók helye

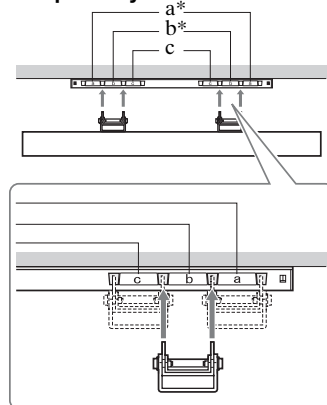

### KDL-26S55xx/KDL-26P55xx/KDL-22S55xx/KDL-22P55xx



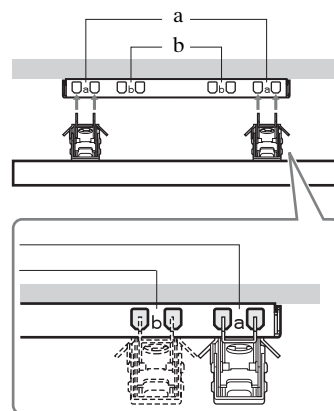









Típusnév	Kampók helye
KDL-26S55xx/KDL-26P55xx	a
KDL-22S55xx/KDL-22P55xx	b



További információk

# Specifikációk

A forgalomba hozó tanúsítja, hogy a KDL-32S55xx, KDL-32P55xx, KDL-32P35xx, KDL-26S55xx, KDL-26P55xx, KDL-22S55xx, KDL-22P55xx típusú készülékek a 2/1984. (III. 10.) számú BkM-Ipm együttes rendeletben előírtak szerint megfelelnek a következő műszaki jellemzőknek.

Típusnév	KDL-32S55xx/ KDL-32P55xx/ KDL-32P35xx	KDL-26S55xx/ KDL-26P55xx	KDL-22S55xx/ KDL-22P55xx
<b>Rendszer</b>			
A képernyő típusa	LCD (folyadékkristályos) kijelző		
Tv-rendszer	Az ország/régióválasztástól függően Analog: B/G/H, D/K, L, I Digitális: DVB-T		
Szín-, videorendszer	Analog: PAL, SECAM, NTSC 3.58, 4.43 (csak videobemenet) Digitális: MPEG-2 MP@ML		
Fogható csatornák	Analog: 48.25–855.25 MHz Digitális: VHF III sáv (177.5–226.5 MHz)/UHF E21–E69 (474–858 MHz)		
Hangkimeneti teljesítmény	10 W + 10 W (RMS)	8 W + 8 W (RMS)	5 W + 5 W (RMS)
<b>Bemeneti/kimeneti csatlakozók</b>			
Antenna	75 Ω-os külső antennacsatlakozó VHF/UHF-hez		
 AV1*1	21-pontos scart csatlakozó audio/video bemenet, RGB bemenet, S-Video bemenet és analóg TV audio/video kimenet.		
 AV2*2	21-pontos scart csatlakozó audio/video bemenet, RGB bemenet, S-Video bemenet és audio/video kimenet.		
 COMPONENT IN	Támogatott formátumok: 1080i, 720p, 576p, 576i, 480p, 480i Y: 1 Vp-p, 75 Ω, 0,3 V negatív szinkron/Pb/Cb: 0,7 Vp-p, 75 Ω/ Pr/Cr: 0,7 Vp-p, 75 Ω		
 COMPONENT IN	Audiobemenet (RCA aljzatok)		
HDMI IN 1, 2, 3*4	Videó: 1080i, 720p, 576p, 576i, 480p, 480i Audio: kétsatornás, lineáris PCM 32, 44,1 és 48 kHz, 16, 20 és 24 bit PC (lásd 37. oldal) Analog audio (minijack) (csak HDMI2) (KDL-32S55xx, KDL-32P55xx, KDL-32P35xx, KDL-26S55xx, KDL-26P55xx) Analog audio (minijack) (csak HDMI1) (KDL-22S55xx, KDL-22P55xx)		
 AV3	Videobemenet (RCA aljzat)		
 AV3	Audiobemenet (RCA aljzatok)		
	Audiokimenet (bal, jobb) (RCA aljzatok)		
PC IN 	PC bemenet (15 Dsub) (lásd a 37. oldalt) G: 0,7 Vp-p, 75 Ω, nincs zöld szinkron/B: 0,7 Vp-p, 75 Ω/ R: 0,7 Vp-p, 75 Ω, H/V szinkr.: TTL-szint  PC audio kimenet (mini jack)		
	Fejhallgató-csatlakozó		
	USB-csatlakozó		
	Előfizetői kártya (CAM) nyílás		
<b>Tápfeszültség és egyébek</b>			
Energiaellátás	220–240 V, 50 Hz-es váltóáram		
Képernyőméret	32 hüvelyk (kb. 80,0 cm, átlósan mérve)	26 hüvelyk (kb. 66,1 cm, átlósan mérve)	22 hüvelyk (kb. 54,8 cm, átlósan mérve)
Kijelző felbontása	1 366 pont (vízszintes) × 768 sor (függőleges)		
Teljesítményfelvétel	135 W	110 W	60 W
Készletli üzemmódban*3	0,5 W vagy kisebb	0,5 W vagy kisebb	1 W vagy kisebb
Méreték (szé × ma × mé)	(állvánnyal) kb. 80,7 × 55,7 × 22,2 cm (állvány nélkül) kb. 80,7 × 50,8 × 9,4 cm	kb. 67,9 × 48,5 × 22,2 cm kb. 67,9 × 43,5 × 9,3 cm	kb. 55,8 × 41,7 × 21,5 cm kb. 55,8 × 37 × 7,9 cm
Tömeg	(állvánnyal) kb. 12,7 kg (állvány nélkül) kb. 11,4 kg	kb. 10,0 kg kb. 8,7 kg	kb. 6,9 kg kb. 6,1 kg
Mellékelt tartozékok	Lásd az „1: A tartozékok ellenőrzése” címszó alatt a 4. oldalon.		
Külön megvásárolható tartozékok	Lásd „A kiegészítők felszerelése (Fali konzol)”: 33. oldal.		

\*1 Az AV1 kimeneten csak az analóg tv-adás jelenik meg.

\*2 Az AV2 kimenet az éppen nézett műsor képét továbbítja (Kivéve: PC, HDMI, Component 1080i).

\*3 A megadott készletléti üzemmódi teljesítményfelvételt akkor éri el a tv-készülék, miután befejezte a szükséges belső folyamatokat.

\*4 HDMI3 csak KDL-32S55xx, KDL-32P55xx, KDL-32P35xx, KDL-26S55xx és KDL-26P55xx esetén használható.

A kialakítás és a műszaki adatok értesítés nélkül változhatnak.

### PC-bemeneti jelek a PC IN , HDMI IN 1, 2 és 3\* csatlakozón

Jelek	Vízszintes (pixel)	Függőleges (sor)	Vízszintes frekvencia (kHz)	Függőleges frekvencia (Hz)	Normál
VGA	640	480	31,5	60	VGA
SVGA	800	600	37,9	60	VESA irányelvek
XGA	1024	768	48,4	60	VESA irányelvek
WXGA	1280	768	47,4	60	VESA
WXGA	1280	768	47,8	60	VESA
WXGA	1360	768	47,7	60	VESA

- A tv-készülék számítógép bemenete nem támogatja a zöldszinkron vagy kompozit szinkron jeleket.
- A tv-készülék számítógép bemenete nem támogatja a váltósoros jeleket.
- A tv-készülék számítógép bemenete támogatja a fenti táblázatban szereplő jeleket 60 Hz-es függőleges frekvencia mellett.

\* HDMI3 csak KDL-32S55xx, KDL-32P55xx, KDL-32P35xx, KDL-26S55xx és KDL-26P55xx esetén használható.

# Hibaelhárítás

Ellenőrizze, hogy a  (készülét) jelző pirosan villog-e.

## Ha igen



Működésbe lépett az öndiagnózis funkció. Nyomja meg az  gombot a TV-készülék oldalán a kikapcsoláshoz, távolítsa el a hálózati vezetékét, és értesítse a forgalmazót vagy a Sony szervizközpontot.

## Amikor nem villog

- 1 Ellenőrizze a hibalehetőségeket az alábbi táblázatban.
- 2 Ha a probléma továbbra is fennáll, javíttassa meg készülékét egy szakemberrel.

## Kép

### Nincs kép (a képernyő sötét), nincs hang

- Ellenőrizze az antennacsatlakozást.
- Csatlakoztassa a tv-készülékét a hálózatra, majd nyomja meg a készülék oldalán lévő  gombot.
- Ha a  (készüléti) jelző pirosan világít, nyomja meg a  gombot.

### Nincs kép vagy nincs menü információ arról az eszköztől, melyet a SCART aljzathoz csatlakoztatott

- Nyomja meg a  gombot a csatlakoztatott készülékek listájának megjelenítéséhez, majd válassza ki a kívánt bemenetet.
- Ellenőrizze a külső készülék és a tv-készülék közötti csatlakozást.

### Szellemkép

- Ellenőrizze az antennacsatlakozást.
- Ellenőrizze az antenna helyét és irányát.

### Csak havazás és zaj jelenik meg a képernyőn

- Ellenőrizze, hogy nem tört-e el, vagy nem hajlott-e meg az antenna.
- Ellenőrizze, hogy az antenna nem ért-e el élettartamának végére (normál használat mellett 3–5 év, tengerparton 1–2 év).

### Torz kép (pontozott sorok vagy sávok)

- Tartsa távol a készüléket olyan elektromos zajok forrásától, mint például autók, motorkerékpárok, hajszárítók vagy optikai eszközök.
- Külön megvásárolható készülék telepítésekor hagyjon némi helyet a készülék és a tv-készülék között.
- Ellenőrizze az antennacsatlakozást.
- Tartsa távol az antennavezetékét más csatlakozóvezetésektől.

### A kép vagy hang zajos valamely tv-csatorna megtekintése közben

- Állítsa be az „AFT” (automatikus finomhangolás) opciót, hogy jobb vételi minőséget érjen el (31. oldal).

### Néhány apró fekete és/vagy világos pont található a képernyőn

- A megjelenítő egység képernyője apró pontokból áll. Ezek a kis fekete és/vagy világos pontok (képpontok) nem utalnak hibára.

### Nincsenek színek a színes műsorban



- Válassza a „Törlés” opciót (27. oldal).

### Nincs szín, vagy rossz szín a COMPONENT IN csatlakozókról

- Ellenőrizze a  COMPONENT IN csatlakoztatásokat és a csatlakozódugaszok határozott csatlakozását.

## Hang

### A kép tökéletes, de nincs hang

- Használja a  + vagy  (Némítás) gombot.
- Ellenőrizze, hogy a „Hangszóró” opció a „TV-hangszóró” értékre van-e állítva (27. oldal).

## Csatornák

### A kívánt csatorna nem választható ki

- Váltson át a digitális és az analóg mód között, és válassza ki a kívánt digitális vagy analóg csatornát.

### Néhány csatorna képe üres

- Kódolt/előfizetéses csatorna. Fizessen elő a fizetős tv-szolgáltatásra.
- Csak adattovábbításra használt csatorna (nincs kép vagy hang).
- Forduljon a műsorszolgáltatóhoz az átviteli részleteivel kapcsolatban.

### A digitális csatornák nem jelennek meg

- Vegye fel a kapcsolatot egy helyi szerelővel, hogy megtudja, az ön körzetében elérhető-e a digitális szolgáltatás.
- Szerezzen be egy jobb hatásfokú antennát.

## Általános

### A tv-készülék önműködően kikapcsol (a tv-készülék készülnéti üzemmódba lép)

- Ellenőrizze, hogy a „Kikapcs. Időzítő” (29. oldal) vagy a „TV készülnéti” (28. oldal) be van-e kapcsolva.
- Ha 15 percen keresztül nem érkezik jel, és semmilyen művelet nem történik a tv-üzemmódban, a tv-készülék önműködően átkapcsol készülnéti üzemmódba.

### A távvezérlő nem működik

- Cserélje ki az elemeket.

### A HDMI eszköz nem jelenik meg a „HDMI eszközlista” elemei között

- Ellenőrizze, hogy a készüléke alkalmas-e a HDMI-vezérlésre.

### Ha „Üzleti bemutató mód: Be” jelenik meg a képernyőn

- A tv-készülék „Szaküzlet” üzemmódban van. Az „Autom. beállítás” eljárásban a „Helyszín” menüpontban ismét az „Otthon” beállítást kell választania (8. oldal).



## Wprowadzenie

Dziękujemy, że wybrali Państwo produkt firmy Sony. Przed przystąpieniem do eksploatacji telewizora należy dokładnie zapoznać się z treścią niniejszej instrukcji oraz zachować ją do wykorzystania w przyszłości.

## Informacja dotycząca funkcji Telewizji Cyfrowej

- Wszystkie funkcje dotyczące Telewizji Cyfrowej (DVB) dostępne są tylko w krajach lub na obszarach, gdzie nadawane są sygnały cyfrowej telewizji naziemnej DVB-T (MPEG2). Prosimy skontaktować się z lokalnym sprzedawcą, aby ustalić, czy w miejscu Państwa zamieszkania można odbierać sygnały DVB-T.
- Choć zakupiony model telewizora jest dostosowany do odbioru sygnałów telewizji naziemnej DVB-T, nie można zagwarantować jego kompatybilności z tworzonymi w przyszłości programami w formacie DVB-T.
- W niektórych krajach pewne funkcje Telewizji Cyfrowej mogą być niedostępne.

Producentem tego produktu jest Sony Corporation, 1-7-1 Konan Minato-ku Tokyo, 108-0075 Japonia. Upoważnionym przedstawicielem producenta w Unii Europejskiej, uprawnionym do dokonywania i potwierdzania oceny zgodności z wymaganiami zasadniczymi, jest Sony Deutschland GmbH, Hedelfinger Strasse 61, 70327 Stuttgart, Niemcy. Nadzór nad dystrybucją na terytorium Rzeczypospolitej Polskiej sprawuje Sony Poland, 00-876 Warszawa, ul. Ogrodowa 58. W sprawach serwisowych i gwarancyjnych należy kontaktować się z podmiotami, których adresy podano w osobnych dokumentach gwarancyjnych lub serwisowych, lub z najbliższym sprzedawcą produktów Sony.

## Informacje dot. znaków towarowych

- **DVB** jest zastrzeżonym znakiem towarowym projektu DVB.
- Nazwa HDMI, logo HDMI oraz High-Definition Multimedia Interface są znakami towarowymi lub zastrzeżonymi znakami towarowymi firmy HDMI Licensing LLC.

**HDMI**<sup>™</sup>  
HIGH-DEFINITION MULTIMEDIA INTERFACE

## Informacje na temat nazwy modelu użytej w niniejszej instrukcji

Symbol „xx”, który pojawia się w nazwie modelu, odpowiada dwóm znakom numerycznym opisującym kolor.

# Spis treści

## **Instrukcja podłączania i programowania** 4

Informacje dotyczące bezpieczeństwa .....	10
Środki ostrożności .....	12
Przegląd przycisków pilota .....	13
Przegląd przycisków i wskaźników telewizora .....	14

## **Odbiór audycji telewizyjnych**

Odbiór audycji telewizyjnych .....	15
Korzystanie z elektronicznego przewodnika po programach (EPG) <b>DVB</b> .....	18
Korzystanie z listy Ulubione cyfrowe <b>DVB</b> .....	19

## **Korzystanie z dodatkowego sprzętu**

Podłączanie dodatkowego sprzętu .....	20
Oglądanie obrazów z podłączonych urządzeń .....	22
Wyświetlanie zdjęć i odtwarzanie muzyki z urządzeń <b>USB</b> .....	24
Używanie funkcji sterowanie przez <b>HDMI</b> .....	24

## **Korzystanie z funkcji MENU**

Poruszanie się po menu .....	25
Ustawienia .....	26

## **Informacje dodatkowe**

Instalowanie elementów dodatkowych (uchwyt ścienny) .....	34
Dane techniczne .....	37
Rozwiązywanie problemów .....	39

**DVB** : tylko w przypadku kanałów cyfrowych

## 1: Sprawdzenie wyposażenia

Pilot RM-ED017 (1)

Bateria AA (typu R6) (2)

Podstawa (1)

Wkręty do stojaka (KDL-32S55xx/  
KDL-32P55xx/KDL-32P35xx/KDL-26S55xx/  
KDL-26P55xx (4), KDL-22S55xx/  
KDL-22P55xx (3))

### Wkładanie baterii do pilota

Nacisnąć i przesunąć, aby otworzyć.

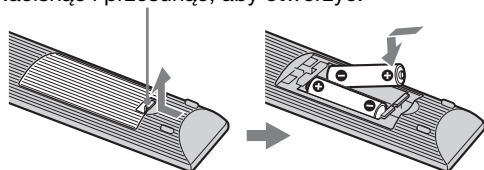

- Przy wkładaniu baterii do pilota zachować właściwą biegunowość.
- Nie należy używać różnych typów baterii jednocześnie ani łączyć starych baterii z nowymi.
- Zużyte baterie należy utylizować w sposób nieszkodliwy dla środowiska naturalnego. W niektórych regionach sposób utylizacji zużytych baterii mogą regulować stosowne przepisy. Należy skontaktować się w tej sprawie z lokalnymi władzami.
- Należy ostrożnie obchodzić się z pilotem. Nie należy nim rzucać, chodzić po nim lub wylewać na niego żadnych płynów.
- Nie należy kłaść pilota w pobliżu źródeł ciepła lub w miejscach narażonych na bezpośrednie działanie promieni słonecznych. Chronić go przed wilgocią.

## 2: Zakładanie stojaka

Postępować według procedury montażu telewizora na podstawie.

- 1 Wyjąć podstawę i wkręty z kartonu. Wkręty znajdują się w woreczku na akcesoria.

KDL-32S55xx/KDL-32P55xx/  
KDL-32P35xx/KDL-26S55xx/  
KDL-26P55xx

Woreczek na akcesoria Wkręty

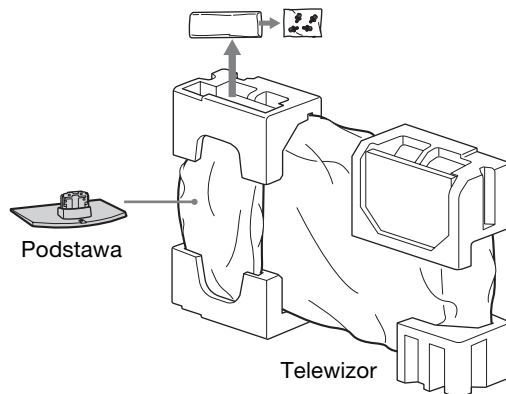

KDL-22S55xx/KDL-22P55xx

Woreczek na akcesoria Wkręty

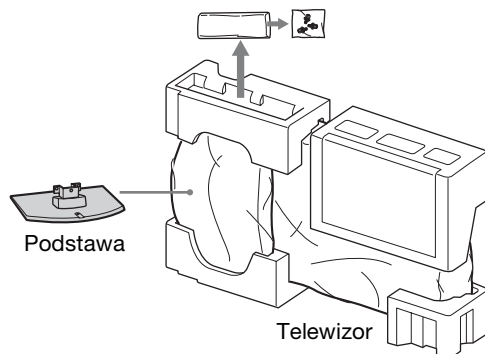

- 2 Delikatnie nasunąć telewizor na sztyjkę podstawy i ustawić odpowiednio otwory na wkręty.

KDL-32S55xx/KDL-32P55xx/  
KDL-32P35xx/KDL-26S55xx/  
KDL-26P55xx

Tył telewizora

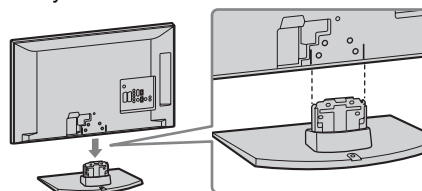



## KDL-22S55xx/KDL-22P55xx

Tył telewizora

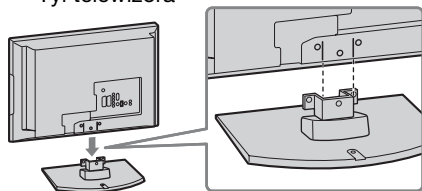

- Telewizor należy przenosić w sposób pokazany na rysunku i mocno trzymać. Zobacz strona 10 Nie wolno naciskać ekranu ciekłokrystalicznego ani ramy dookoła ekranu.
- Podczas mocowania telewizora na podstawie należy uważać, aby nie przyciąć palców lub przewodu zasilania.

- 3** Przykręcić telewizor do podstawy za pomocą wkrętów wchodzących w skład zestawu.

## KDL-32S55xx/KDL-32P55xx/ KDL-32P35xx/KDL-26S55xx/ KDL-26P55xx

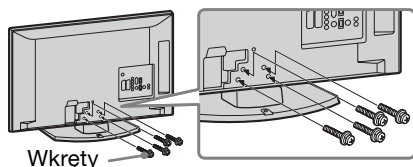

## KDL-22S55xx/KDL-22P55xx

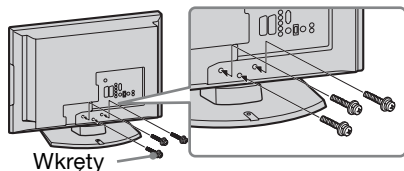

- W razie używania wkrętarki należy ustawić moment obrotowy o wartości ok. 1,5 N·m {15 kgf·cm}.

## 3: Podłączenie anteny/magnetowidu/nagrywarki DVD



- Niniejszy produkt został przetestowany pod kątem spełniania wymogów dyrektywy o zgodności elektromagnetycznej (EMC) w zakresie używania przewodów połączeniowych nie dłuższych niż 3 m. Uznano, że produkt spełnia te wymogi.

**Jeśli odbiornik ma być przyłączony tylko do anteny**

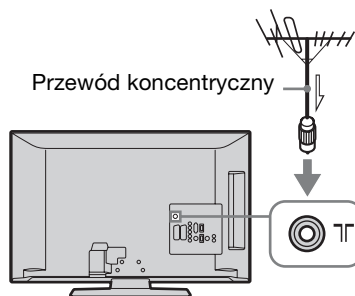

**Podłączenie anteny/magnetowidu/nagrywarki DVD z gniazdem SCART**

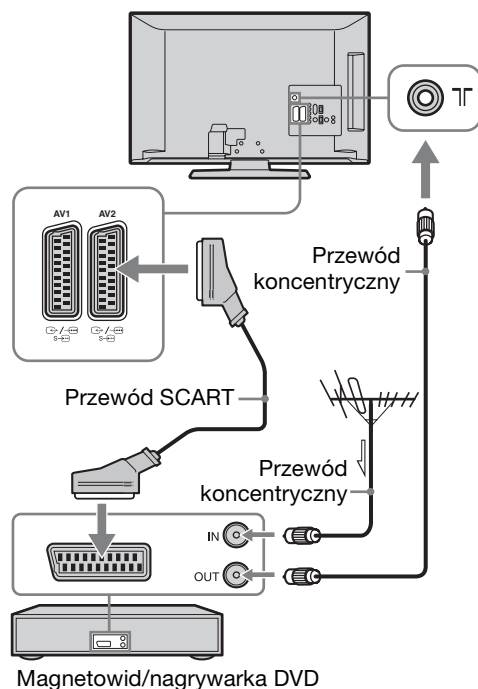

cd



- Wyjścia AV1 są dostępne tylko w wypadku telewizora analogowego.
- Wyjścia AV2, przez które sygnał jest wysyłany do bieżącego telewizora (oprócz PC, HDMI, Component 1080i).

### Podłączanie anteny/magnetowidu/ nagrywarki DVD z gniazdem HDMI

### KDL-32S55xx/KDL-32P55xx/ KDL-32P35xx/KDL-26S55xx/ KDL-26P55xx

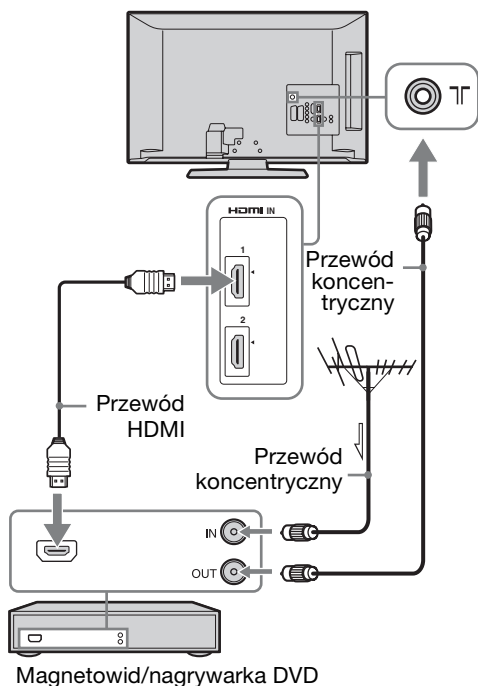

### KDL-22S55xx/KDL-22P55xx

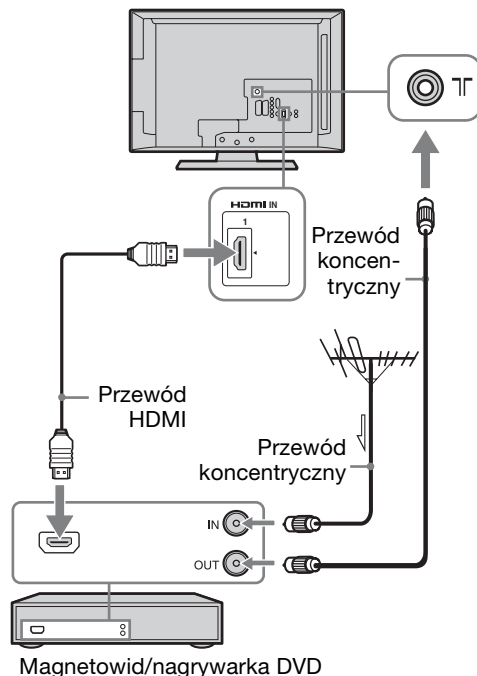

## 4: Zabezpieczenie telewizora przed przewróceniem

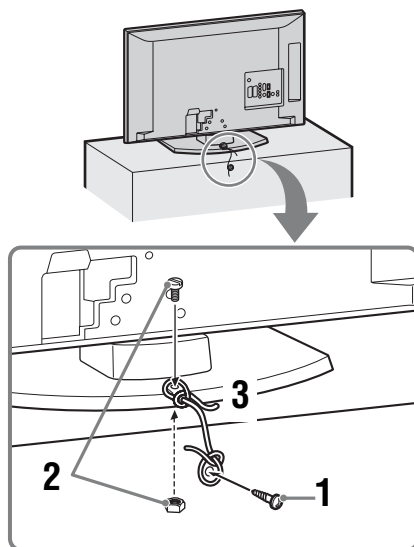

- 1 Wkręcić wkręt do drewna (4 mm średnicy, nie wchodzi w skład zestawu) w podstawę.

- 2** Włóż śrubę do otworu odbiornika TV w spodzie stojaka (M4 × 14 mm, brak w zestawie) i nakręć nakrętkę (M4, brak w zestawie).  
Odpowiednio dostosuj naprężenie linki, tak aby właściwie zabezpieczyć śrubę i nakrętkę.



- Pamiętaj o zabezpieczeniu śruby i nakrętki.

- 3** Związać oba wkrety mocnym sznurkiem.

## 5: Formowanie wiązki przewodów

Przewody połączeniowe można zebrać razem w sposób pokazany na rysunku.

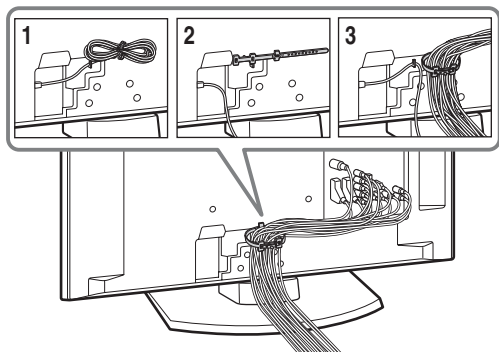

- Z przewodami połączeniowymi nie należy mocować przewodu zasilania.

## 6: Regulowanie kąta oglądania odbiornika TV

Tylko modele KDL-22S55xx/  
KDL-22P55xx

Kąty oglądania tego odbiornika TV można regulować w zakresie przedstawionym poniżej.

**Ustawianie w pionie (odchylenie do przodu i do tyłu)**

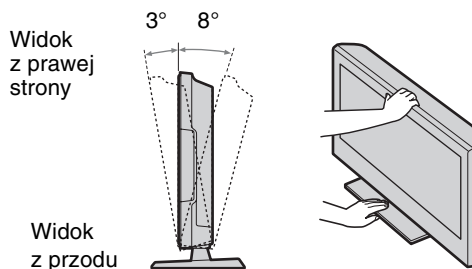

## 7: Wybór języka, kraju/regionu i lokalizacji

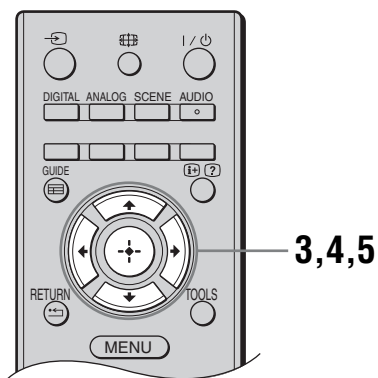
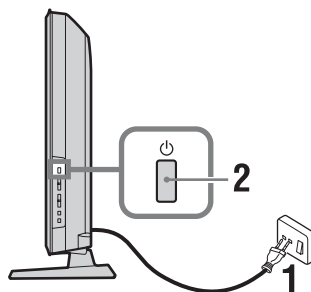



cd



- 1 Podłączyć odbiornik TV do gniazdka sieciowego (220-240V AC, 50Hz).
- 2 Nacisnąć przycisk  na bocznej krawędzi telewizora.  
Jeśli telewizor jest włączany pierwszy raz, na ekranie pojawia się menu Language (Język).



- Po włączeniu telewizora wskaźnik zasilania zacznie świecić na zielono.



- 3 Aby wybrać język wyświetlanych menu ekranowych, należy naciskać przyciski /, a następnie nacisnąć .

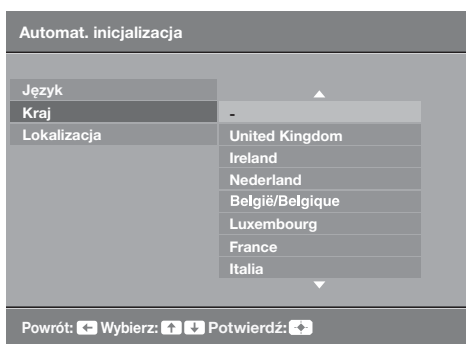

- 4 W celu dokonania wyboru kraju/regionu, w którym używany będzie odbiornik TV, nacisnąć /, a następnie .



Jeśli na liście nie ma kraju/regionu, w którym ma być używany telewizor, zamiast kraju/regionu wybierz opcję „-”.

- 5 Naciśnij / aby wybrać typ lokalizacji, w której będzie używany telewizor, następnie naciśnij .



W trybie Sklep niektóre ustawienia będą okresowo resetowane.

Ta opcja służy do wybierania początkowego trybu wyświetlania, który jest odpowiedni w danych miejscach przy typowym oświetleniu.

## 8: Autoprogramowanie odbiornika

- 1 Zanim telewizor rozpocznie autoprogramowanie, należy włożyć wcześniej nagrany kasetę do magnetowidu podłączonego do telewizora (strona 5) i włączyć odtwarzanie.

Kanał video zostanie wykryty i zapamiętany w telewizorze podczas autoprogramowania. Jeśli do telewizora nie podłączono żadnego magnetowidu, pominąć ten krok.

- 2 Nacisnąć przycisk .

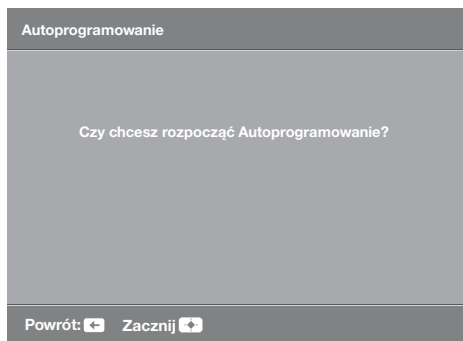

Odbiornik TV rozpoczyna wyszukiwanie wszystkich dostępnych kanałów cyfrowych, a następnie analogowych. Procedura ta zajmuje nieco czasu. Nie należy naciskać żadnych przycisków na odbiorniku TV ani na pilocie.

**Jeśli wyświetli się komunikat żądający sprawdzenia podłączenia anteny**

Nie znaleziono żadnych kanałów cyfrowych lub analogowych. Sprawdzić wszystkie połączenia antenowe i nacisnąć (+), aby ponownie rozpocząć autoprogramowanie.

- 3** Gdy na ekranie zostanie wyświetlone menu Sortowania programów, należy postępować zgodnie z czynnościami opisanymi w rozdziale „Sortowanie programów” (strona 29).  
Jeśli kolejność zapisywania kanałów analogowych w pamięci telewizora nie będzie zmieniana, przejść do następnego punktu.
- 4** Naciśnięcie przycisku „Tak” na ekranie menu Ustawienia Eco spowoduje zmianę ustawień „Eco” na wartości zalecane, które dobrano z myślą o zmniejszeniu zużycia energii.

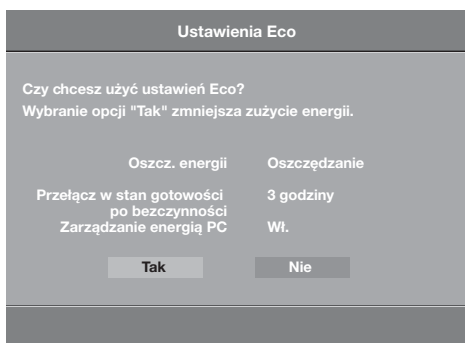

- 5** Nacisnąć przycisk MENU, aby wyjść. Odbiornik TV jest teraz dostrojony do wszystkich dostępnych kanałów.

## Odkręcanie postawy do ustawiania na stole od odbiornika



- Podstawę pozwalającą na ustawienie odbiornika TV na stoliku można odkręcić jedynie wtedy, gdy odbiornik będzie montowany na ścianie.

### KDL-32S55xx/KDL-32P55xx/ KDL-32P35xx/KDL-26S55xx/ KDL-26P55xx

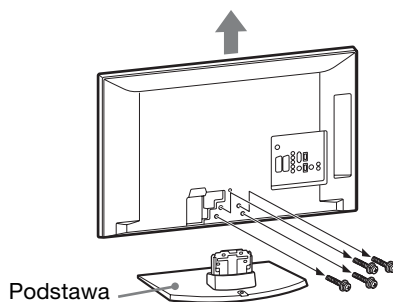

### KDL-22S55xx/KDL-22P55xx

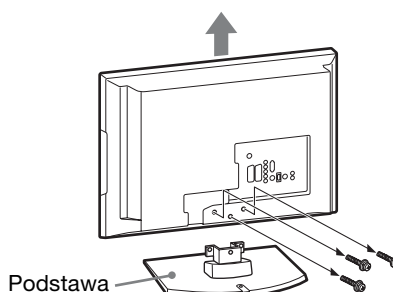

# Informacje dotyczące bezpieczeństwa

## Montaż i instalacja

Aby uniknąć ryzyka wybuchu pożaru, porażenia prądem elektrycznym, uszkodzenia sprzętu i/lub ewentualnych obrażeń ciała, odbiornik TV należy zainstalować zgodnie z instrukcjami podanymi poniżej.

### Instalacja

- Telewizor powinien być zainstalowany w pobliżu łatwo dostępnego gniazdka.
- Odbiornik należy ustawić na stabilnej, poziomej powierzchni.
- Montaż odbiornika na ścianie należy zlecić wykwalifikowanemu instalatorowi.
- Ze względów bezpieczeństwa zaleca się stosowanie akcesoriów Sony:

**KDL-32S55xx/KDL-32P55xx/KDL-32P35xx:**

– Ściennego uchwyty mocującego SU-WL500

**KDL-26S55xx/KDL-26P55xx/KDL-22S55xx/**

**KDL-22P55xx:**

– Ściennego uchwyty mocującego SU-WL100

- Do montowania haków mocujących do telewizora należy używać wkrętów wchodzących w skład zestawu ściennego uchwyty mocującego. Wkręty wchodzące w skład zestawu mają od 8 mm do 12 mm długości, patrząc od powierzchni montażowej haka mocującego.

Średnice i długości wkrętów do poszczególnych modeli ściennych uchwyty mocujących są różne. Używanie wkrętów innych niż wchodzące w skład zestawu może spowodować uszkodzenie wewnętrznych elementów telewizora lub spowodować jego spadnięcie ze ściany itp.

8 mm-12 mm

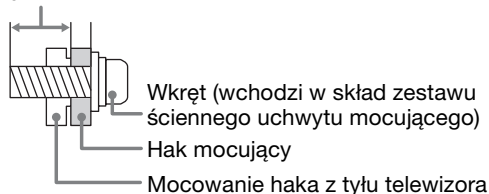

### Transport

- Przed rozpoczęciem przenoszenia odbiornika należy odłączyć od niego wszystkie kable.
- Duży telewizor muszą przenosić co najmniej dwie osoby.
- Telewizor należy przenosić w sposób pokazany na poniższym rysunku. Nie wolno naciskać ekranu ciekłokrystalicznego ani ramy dookoła ekranu.
- Podnosząc lub przesuwać odbiornik, należy mocno chwycić go od dołu.
- Podczas transportu odbiornik nie powinien być narażony na wstrząsy mechaniczne i nadmierne wibracje.

- Na czas transportu odbiornika do naprawy lub podczas przeprowadzki, należy zapakować go w oryginalny karton i elementy opakowania.

KDL-32S55xx/ KDL-26S55xx/KDL-26P55xx/  
KDL-32P55xx/ KDL-22S55xx/KDL-22P55xx  
KDL-32P35xx

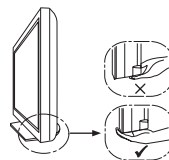

### Wentylacja

- Nie wolno zasłaniać otworów wentylacyjnych ani wkładać żadnych rzeczy do obudowy.
- Wokół odbiornika TV należy pozostawić trochę wolnej przestrzeni, tak jak to pokazano na rysunku poniżej.
- Zaleca się stosowanie oryginalnego ściennego uchwyty mocującego Sony, aby zapewnić odpowiednią wentylację.

### Instalacja na ścianie

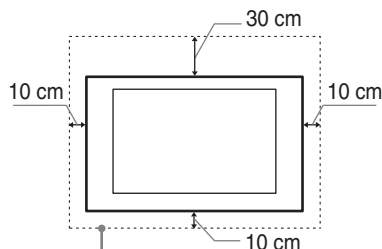

Pozostawić co najmniej tyle miejsca wokół odbiornika TV.

### Instalacja na podstawie

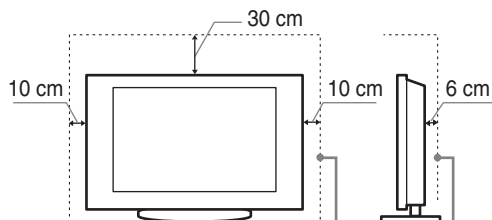

Pozostawić co najmniej tyle miejsca wokół odbiornika TV.

- Aby zapewnić właściwą wentylację i zapobiec osiadananiu brudu lub kurzu:
  - Nie należy ustawiać odbiornika TV ekranem do góry, montować go do góry nogami, odwróconego tyłem lub bokiem.
  - Nie należy ustawiać odbiornika TV na półce, dywanie, łóżku lub w szafce.
  - Nie należy przykrywać odbiornika TV materiałami, np. zasłonami lub innymi przedmiotami, takimi jak gazety itp.

- Nie należy instalować odbiornika jak pokazano na rysunkach poniżej.

Obieg powietrza jest zablokowany.

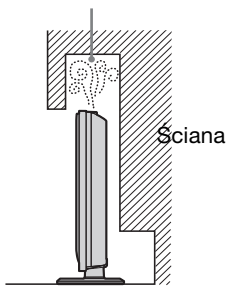

Obieg powietrza jest zablokowany.

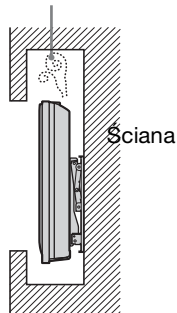

## Przewód zasilający

Aby uniknąć ryzyka wybuchu pożaru, porażenia prądem elektrycznym, uszkodzenia sprzętu i/lub ewentualnych obrażeń ciała, z przewodem zasilającym i gniazdem sieciowym należy postępować w następujący sposób:

- Należy używać wyłącznie przewodów zasilających dostarczonych przez Sony, a nie przez innych dostawców.
- Wtyczka powinna być całkowicie włożona do gniazda sieciowego.
- Odbiornik TV jest przystosowany do zasilania wyłącznie napięciem 220-240 V AC.
- W celu zachowania bezpieczeństwa, podczas dokonywania połączeń, należy wyjąć wtyczkę przewodu zasilającego z gniazdka oraz uważać, aby nie nadepnąć na przewód.
- Przed przystąpieniem do serwisowania lub przesuwania odbiornika TV, należy wyjąć wtyczkę przewodu zasilającego z gniazdka.
- Przewód zasilający powinien znajdować się z dala od źródeł ciepła.
- Należy regularnie wyjmować wtyczkę z gniazdka i czyścić ją. Jeśli wtyczka jest pokryta kurzem i gromadzi wilgoć, jej własności izolujące mogą ulec pogorszeniu, co może być przyczyną pożaru.

## Uwagi

- Dostarczonego w zestawie przewodu zasilającego nie należy używać do jakichkolwiek innych urządzeń.
- Należy uważać, aby nie przycisnąć, nie zgąć ani nie skręcić nadmiernie przewodu zasilającego. Może to spowodować uszkodzenie izolacji lub urwanie żył przewodu.
- Nie należy przerabiać przewodu zasilającego.
- Na przewodzie zasilającym nie należy kłaść ciężkich przedmiotów.
- Podczas odłączania nie wolno ciągnąć za sam przewód.
- Nie należy podłączać zbyt wielu urządzeń do tego samego gniazda sieciowego.
- Nie należy używać gniazd sieciowych słabo trzymających wtyczkę.

## Niedozwolone użycie

Odbiornika TV nie należy instalować oraz eksploatować w miejscach, warunkach lub okolicznościach, jakie opisano poniżej. Niezastosowanie się do poniższych zaleceń może prowadzić do wadliwej pracy odbiornika, a nawet pożaru, porażenia prądem elektrycznym, uszkodzenia sprzętu i/lub obrażeń ciała.

### Miejsce:

Odbiornika TV nie należy montować na zewnątrz pomieszczeń (w miejscach narażonych na bezpośrednie działanie promieni słonecznych), nad morzem, na statku lub innej jednostce pływającej, w pojeździe, w instytucjach ochrony zdrowia, w miejscach

niestabilnych lub narażonych na działanie wody, deszczu, wilgoci lub dymu.

### Warunki:

Nie należy umieszczać telewizora w miejscach gorących, wilgotnych lub nadmiernie zapyłonych; w miejscach, w których do wnętrza mogą dostawać się owady; w miejscach, w których może być narażony na działanie wibracji mechanicznych lub w pobliżu przedmiotów palnych (świeczek, itp.).

Odbiornik TV należy chronić przed zalaniem i nie stawiać na nim żadnych przedmiotów wypełnionych wodą, np. wazonów.

### Okoliczności:

Odbiornika TV nie należy dotykać mokrymi rękoma, przy zdjętej obudowie lub z akcesoriami, które nie są zalecane przez producenta. W czasie burz z wyładowaniami atmosferycznymi należy wyjąć wtyczkę przewodu zasilającego telewizora z gniazdka i odłączyć przewód antenowy.

## Kawałki szkła lub uszkodzenia:

- W odbiornik nie należy rzucać żadnymi przedmiotami. Może to spowodować uszkodzenie szkła ekranu i prowadzić do poważnych obrażeń ciała.
- W przypadku pęknięcia powierzchni ekranu lub obudowy telewizora, przed dotknięciem odbiornika należy wyjąć wtyczkę przewodu zasilającego z gniazdka. Niezastosowanie się do powyższego zalecenia może spowodować porażenie prądem elektrycznym.

## Gdy odbiornik TV nie jest używany

- Mając na uwadze kwestie ochrony środowiska i bezpieczeństwa, zaleca się odłączenie odbiornika od źródła zasilania, jeśli nie będzie on używany przez kilka dni.
- Ponieważ wyłączenie odbiornika telewizyjnego nie powoduje odcięcia zasilania, w celu całkowitego wyłączenia urządzenia należy wyciągnąć wtyczkę przewodu zasilającego z gniazda sieciowego.
- Niektóre odbiorniki mogą być jednak wyposażone w funkcje wymagające pozostawienia ich w trybie gotowości. W przypadku konieczności pozostawienia telewizora w trybie czuwania, w niniejszej instrukcji znajdują się stosowne informacje.

## Zalecenia dot. bezpieczeństwa dzieci

- Nie należy pozwalać, aby na odbiornik TV wspiwały się dzieci.
- Małe akcesoria należy przechowywać z dala od dzieci tak, aby uniknąć ryzyka ich przypadkowego połknięcia.

## Co robić w przypadku wystąpienia problemów...

W przypadku wystąpienia jednego z poniższych problemów należy bezwzględnie **wyłączyć** odbiornik TV oraz wyjąć wtyczkę zasilającą z gniazda sieciowego.

Należy zwrócić się do punktu sprzedaży lub punktu serwisowego firmy Sony z prośbą o sprawdzenie odbiornika przez wykwalifikowanego serwisanta.

### W przypadku:

- Uszkodzenia przewodu zasilającego.
- Gniazd sieciowych słabo trzymających wtyczkę.
- Uszkodzenia odbiornika w wyniku jego upuszczenia lub uderzenia przez obiekt obcy.
- Dostania się do wnętrza odbiornika cieczy lub przedmiotów obcych.



# Środki ostrożności

## Oglądanie telewizji

- Program telewizyjny powinien być oglądany w pomieszczeniu o umiarkowanym oświetleniu, ponieważ oglądanie go w słabym świetle lub przez dłuższy czas jest męczące dla oczu.
- Podczas korzystania ze słuchawek należy unikać nadmiernego poziomu głośności ze względu na ryzyko uszkodzenia słuchu.

## Ekran LCD

- Chociaż ekran LCD został wykonany z wykorzystaniem technologii wysokiej precyzji, dzięki której aktywnych jest ponad 99,99% pikseli, na ekranie mogą pojawiać się czarne plamki lub jasne kropki (w kolorze czerwonym, niebieskim lub zielonym). Jest to jednak właściwość wynikająca z konstrukcji ekranu LCD i nie jest objawem usterki.
- Nie wolno naciskać ani drapać przedniego filtru, a także kłaść na odbiorniku TV żadnych przedmiotów. Może to spowodować zakłócenia obrazu lub uszkodzenie ekranu LCD.
- Jeśli odbiornik TV jest używany w zimnym miejscu, na obrazie mogą wystąpić plamy lub obraz może stać się ciemny. Nie jest to oznaką uszkodzenia telewizora. Zjawiska te zanikają w miarę wzrostu temperatury.
- Długotrwałe wyświetlanie obrazów nieruchomych może spowodować wystąpienie obrazów wtórnych (tzw. zjawy). Mogą one zniknąć po krótkiej chwili.
- Ekran i obudowa nagrzewają się podczas pracy telewizora. Nie jest to oznaką uszkodzenia urządzenia.
- Ekran LCD zawiera niewielką ilość ciekłych kryształów. Niektóre lampy fluorescencyjne zastosowane w tym telewizorze zawierają również rtęć. Utylizację należy przeprowadzić zgodnie z przepisami lokalnymi.

## Obchodzenie się z powierzchnią ekranu/obudową odbiornika TV i ich czyszczenie

Przed przystąpieniem do czyszczenia należy wyjąć wtyczkę przewodu zasilającego z gniazdka.

Aby uniknąć pogorszenia stanu materiału lub powłoki ekranu odbiornika, należy postępować zgodnie z poniższymi środkami ostrożności.

- Aby usunąć kurz z powierzchni ekranu/obudowy, należy wytrzeć go delikatnie za pomocą miękkiej ściereczki. Jeśli nie można usunąć kurzu, należy wytrzeć ekran za pomocą miękkiej ściereczki lekko zwilżonej rozcieńczonym roztworem delikatnego detergentu.
- Nie należy używać szorstkich gąbek, środków czyszczących na bazie zasad lub kwasów, proszków do czyszczenia ani lotnych rozpuszczalników, takich jak alkohol, benzyna, rozcieńczalnik czy środek owadobójczy. Używanie takich środków lub długotrwały kontakt z gumą lub winylem może spowodować uszkodzenie powierzchni ekranu lub obudowy.
- Aby zapewnić prawidłową wentylację, zalecane jest okresowe odkurzanie otworu wentylacyjnego.
- Regulację kąta nachylenia odbiornika należy wykonywać powolnym ruchem tak, aby odbiornik nie spadł lub nie zsunął się z podstawy na telewizor.

## Urządzenia dodatkowe

W pobliżu odbiornika TV nie należy umieszczać urządzeń dodatkowych lub urządzeń emitujących promieniowanie elektromagnetyczne. Może to spowodować zakłócenia obrazu i/lub dźwięku.

## Utylizacja telewizora



**Pozbycie się zużytego sprzętu (stosowane w krajach Unii Europejskiej i w pozostałych krajach europejskich stosujących własne systemy zbiórki)**

Ten symbol na produkcie lub jego opakowaniu oznacza, że produkt nie może być traktowany jako odpad komunalny. Lecz powinno się go dostarczyć do odpowiedniego punktu zbiórki sprzętu elektrycznego i elektronicznego w celu recyklingu. Odpowiednie zadysponowanie zużytego produktu zapobiega potencjalnym negatywnym wpływom na środowisko oraz zdrowie ludzi, jakie mogłyby wystąpić w przypadku niewłaściwego zagospodarowania odpadów. Recykling materiałów pomoże w ochronie środowiska naturalnego. W celu uzyskania bardziej szczegółowych informacji na temat recyklingu tego produktu, należy skontaktować się z lokalną jednostką samorządu terytorialnego, ze służbami zagospodarowywania odpadów lub ze sklepem, w którym zakupiony został ten produkt.



**Pozbywanie się zużytych baterii (stosowane w krajach Unii Europejskiej i w pozostałych krajach europejskich mających własne systemy zbiórki)**

Ten symbol na baterii lub na jej opakowaniu oznacza, że bateria nie może być traktowana jako odpad komunalny. Symbol ten, dla pewnych baterii może być stosowany w kombinacji z symbolem chemicznym. Symbole chemiczne rtęci (Hg) lub ołowiu (Pb) są dodawane, jeśli bateria zawiera więcej niż 0,0005% rtęci lub 0,004% ołowiu. Odpowiednie gospodarując zużytej bateriami, możesz zapobiec potencjalnym negatywnym wpływom na środowisko oraz zdrowie ludzi, jakie mogłyby wystąpić w przypadku niewłaściwego obchodzenia się z tymi odpadami. Recykling baterii pomoże chronić środowisko naturalne. W przypadku produktów, w których ze względu na bezpieczeństwo, poprawne działanie lub integralność danych wymagane jest stałe podłączenie do baterii, wymianę zużytej baterii należy zlecić wyłącznie wykwalifikowanemu personelowi stacji serwisowej. Aby mieć pewność, że bateria znajdująca się w zużytym sprzęcie elektrycznym i elektronicznym będzie właściwie zagospodarowana, należy dostarczyć sprzęt do odpowiedniego punktu zbiórki. W odniesieniu do wszystkich pozostałych zużytych baterii, prosimy o zapoznanie się z rozdziałem instrukcji obsługi produktu o bezpiecznym demontażu baterii. Zużyta baterię należy dostarczyć do właściwego punktu zbiórki. W celu uzyskania bardziej szczegółowych informacji na temat zbiórki i recyklingu baterii należy skontaktować się z lokalną jednostką samorządu terytorialnego, ze służbami zajmującymi się zagospodarowywaniem odpadów lub ze sklepem, w którym zakupiony został ten produkt.



# Przegląd przycisków pilota

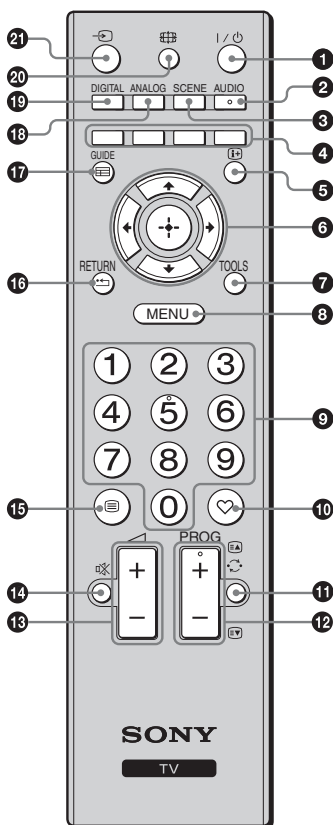

- 1** I/⏻ – **Tryb czuwania odbiornika TV**  
Włączenie i wyłączenie odbiornika TV z trybu czuwania.
- 2** **AUDIO**  
Zmianianie podwójnego trybu dźwiękowego (strona 27).
- 3** **SCENE – Wybór sceny (strona 16)**
- 4** **Kolorowe przyciski (strona 16, 19)**
- 5** ⓘ / ⓘ – **Info/Wywołanie tekstu**
  - W trybie cyfrowym: Wyświetlanie danych aktualnie oglądanego programu.
  - W trybie analogowym: Wyświetlanie informacji takich jak aktualny numer kanału i format ekranu.
  - W trybie Telegazety (strona 16): Wywołanie ukrytych informacji (np. odpowiedzi do pytań).
- 6** ⬆️/⬇️/⬅️/➡️/⬆️
- 7** **TOOLS (strona 17, 23)**  
Umożliwia dostęp do różnych opcji wyświetlania oraz zmianę/regulację w zależności od źródła i formatu ekranu.
- 8** **MENU (strona 25)**
- 9** **Przyciski numeryczne**
  - W trybie TV: Wybór kanałów. W wypadku numerów kanałów od 10 w górę szybko kolejno nacisnąć drugą i trzecią cyfrę.
  - W trybie Telegazety: Aby wybrać daną stronę, należy za pomocą przycisków numerycznych wprowadzić jej trzycyfrowy numer.
- 10** ♥ – **Lista Ulubione cyfrowe**  
Wyświetlanie listy Ulubione cyfrowe utworzonej przez użytkownika (strona 19).
- 11** ⏪ – **Poprzedni kanał**  
Powrót do poprzednio oglądanego kanału.
- 12** **PROG +/-/⏩/⏪**
  - W trybie TV: Wybór następnego (+) lub poprzedniego (-) kanału.
  - W trybie Telegazety (strona 16): Wybór następnej (⏩) lub poprzedniej (⏪) strony.
- 13** ▲ +/- – **Głośność**
- 14** 🔊 – **Wyłączenie dźwięku**
- 15** ⓘ – **Tekst (strona 16)**
- 16** RETURN / ⏪
- 17** GUIDE / ⓘ – **EPG (Cyfrowy elektroniczny przewodnik po programach) (strona 18)**
- 18** **ANALOG – Tryb analogowy (strona 15)**
- 19** **DIGITAL – Tryb cyfrowy (strona 15)**
- 20** ⓘ – **Tryb ekranowy (strona 16)**
- 21** ↵ – **Wybór wejścia**  
Wybór sygnału wejściowego z urządzenia podłączonego do gniazd TV (strona 22).



- Na przyciskach 5, PROG + i AUDIO znajdują się punkty dotykowe. Ułatwiają one orientację przy obsłudze odbiornika TV.

# Przegląd przycisków i wskaźników telewizora

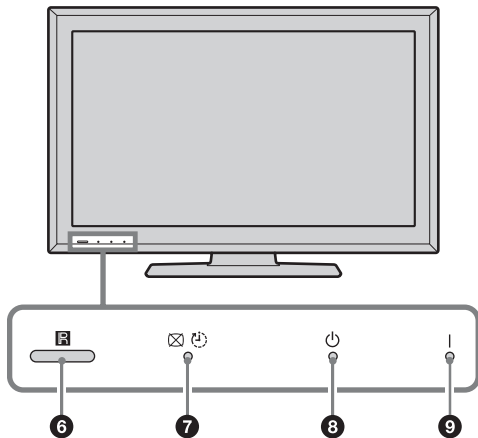
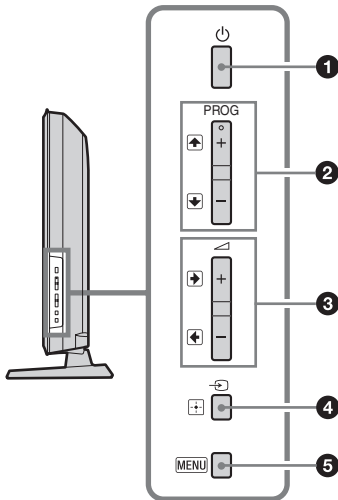

## 1 – Zasilanie

Włączenie lub wyłączenie odbiornika TV.



- W celu zupełnego odłączenia odbiornika TV, należy wyjąć wtyczkę z gniazda sieciowego.
- Po włączeniu telewizora wskaźnik zasilania świeci na zielono.

## 2 **PROG** +/-/↑/↓

- W trybie TV: Wybór następnego (+) lub poprzedniego (-) kanału.
- W menu TV: Przewinięcie opcji w górę (↑) lub w dół (↓).

## 3 +/-/▶/◀

- W trybie TV: Zwiększenie (+) lub zmniejszenie (-) głośności.
- W menu TV: Przewinięcie opcji w prawo (▶) lub w lewo (◀).

## 4 / – Wybór wejścia / OK

- W trybie TV: Wybór sygnału wejściowego z urządzenia podłączonego do gniazd TV (strona 22).
- W menu TV: Wybór menu lub opcji oraz potwierdzenie wybranych ustawień.

## 5 **MENU** (strona 25)

## 6 Czujnik pilota

- Odbiera sygnały podczerwone z pilota.
- Nie kłaść niczego na czujnik, aby mógł on pracować prawidłowo.

## 7 – Wskaźnik Bez obrazu / Wskaźnik programatora czasowego Timer wyłączenia

- Świeci na zielono, gdy obraz jest wyłączony (strona 28).
- Świeci na pomarańczowo po ustawieniu programatora czasowego (strona 29).

## 8 – Wskaźnik trybu oczekiwania

Świeci na czerwono, gdy telewizor jest w trybie czuwania.

## 9 **I** – Wskaźnik zasilania POWER

Świeci na zielono, gdy telewizor jest włączony.



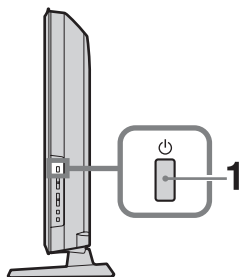

- Przed wyjęciem przewodu zasilającego z gniazdka upewnić się, czy telewizor jest wyłączony. Wyciągnięcie przewodu zasilającego z gniazdka, gdy odbiornik TV jest jeszcze włączony, może spowodować, że wskaźnik pozostanie włączony lub może doprowadzić do nieprawidłowości w działaniu odbiornika.

## Odbiór audycji telewizyjnych



- 1 Nacisnąć przycisk  na boku telewizora, aby włączyć odbiornik.

Jeśli telewizor jest w trybie czuwania ( (czuwanie), wskaźnik na telewizorze ma kolor czerwony), nacisnąć przycisk I/ na pilocie, aby włączyć telewizor.







- 2 Aby włączyć tryb cyfrowy, nacisnąć przełącznik DIGITAL. Aby włączyć tryb analogowy, nacisnąć przełącznik ANALOG.

Dostępność kanałów zależy od trybu, w jakim pracuje telewizor.





- 3 Nacisnąć przyciski numeryczne lub PROG +/-, aby wybrać kanał telewizyjny. Aby wybierać numery kanałów od 10 w górę za pomocą przycisków numerycznych, szybko kolejno nacisnąć drugą i trzecią cyfrę. Aby wybrać kanał cyfrowy przy użyciu cyfrowego elektronicznego przewodnika po programach (EPG), patrz strona 18.

### W trybie cyfrowym



Na chwilę pojawia się baner informacyjny. Mogą się na nim znajdować następujące ikony:

-  Program radiowy
-  Program zakodowany/dostępny po wykupieniu abonamentu
-  Dostępne różne wersje językowe audio
-  Dostępne napisy u dołu ekranu
-  Dostępne napisy dla osób niesłyszących
-  Zalecany minimalny wiek do oglądania aktualnego programu (od 4 do 18 lat)
-  Ochrona przed dziećmi



### Czynności dodatkowe

Aby	Należy
Ustawić poziom głośności	Nacisnąć przycisk  + (aby zwiększyć poziom głośności) / - (aby zmniejszyć poziom głośności).
Uzyskać dostęp do tabeli spisu programów (tylko w trybie analogowym)	Nacisnąć przycisk  . Aby wybrać kanał analogowy, nacisnąć przycisk  , a następnie nacisnąć  .
Uzyskać dostęp do cyfrowej listy Ulubionych (tylko w trybie cyfrowym)	Nacisnąć przycisk  . Szczegółowe informacje, patrz strona 19.

## Aby wejść na strony Telegazety

Nacisnąć . Po każdorazowym naciśnięciu przycisku , ekran zmienia się w następujący sposób:

Tekst → Tekst na obrazie telewizyjnym (tryb mieszany) → Bez tekstu (wyjście z trybu Telegazety)

Aby wybrać stronę, naciskać przyciski numeryczne lub /.

Aby pokazać na ekranie ukryte informacje, nacisnąć przycisk .







- Jeśli u dołu strony Telegazety pojawiają się opcje w czterech kolorach, dostępna jest usługa szybkiego dostępu Fastext. Usługa Fastext umożliwia szybki i łatwy dostęp do stron. Aby wejść na stronę, nacisnąć przycisk w odpowiadającym danej stronie kolorze.

## Tryb Wybór sceny

Wybierz „Ogólna”, „Kino”, „Sport”, „Gra” lub „Zdjęcia”. Po wybraniu trybu zostaną dobrane optymalne ustawienia jakości dźwięku i obrazu dla tego trybu.

**1** Nacisnąć przycisk SCENE na pilocie.

**2** Za pomocą przycisków /// wybrać tryb, a następnie nacisnąć .

**Ogólna:** Bieżące ustawienia użytkownika.



**Kino:** Obraz i dźwięk porównywalny z obrazem i dźwiękiem kinowym.

**Sport:** Realistyczny obraz i dźwięk przestrzenny surround.

**Gra:** Obraz, dzięki któremu można w pełni cieszyć się grą. Najlepsza jakość obrazu i dźwięku.

**Zdjęcia:** Obraz, na którym widać teksturę i kolor drukowanego zdjęcia.



- Po wybraniu dowolnego trybu tematycznego nie można wybrać żadnego trybu wyświetlania obrazu z menu obrazu. Aby wybrać tryb z menu, trzeba najpierw wyłączyć tryb tematyczny.
- Funkcja niedostępna w wypadku sygnału z wejść  PC i  HDMI PC, a także podczas korzystania z menu „Zdjęcia / Muzyka”.

## Aby ręcznie zmienić format obrazu stosownie do transmitowanego programu

Kilka razy wcisnąć , aby wybrać żądany format obrazu.

### Smart\*

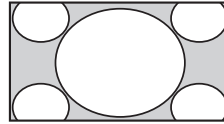

Wyświetla konwencjonalny obraz telewizyjny 4:3 z imitacją efektu szerokoekranowego. Obraz w formacie 4:3 wypełnia cały ekran.

### 4/3

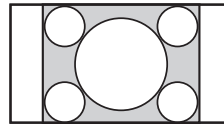

Wyświetla audycje TV w konwencjonalnym formacie 4:3 (np. telewizja nie szerokoekranowa) w prawidłowych proporcjach.

### Wide

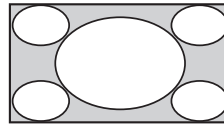

Rozciąganie obrazu 4:3 w poziomie w celu wypełnienia ekranu 16:9.

### Zoom\*

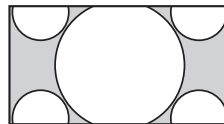

Wyświetla obrazy kinowe w prawidłowych proporcjach.

### 14/9\*

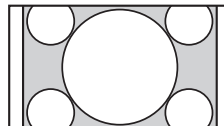

Wyświetla audycje TV formatu 14:9 w prawidłowych proporcjach. Wskutek tego, na ekranie widoczne są czarne obszary na brzegach.

### Napisów\*

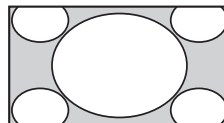

Wyświetla obrazy kinowe z napisami na ekranie.

**Automat.**

- Jeśli dla opcji „Format obrazu” wybrano ustawienie „Automat.”, format ekranu jest dostosowywany do formatu odbieranego sygnału.
- Ustawienie „Automat.” jest dostępne tylko w wypadku sygnałów w systemie PAL i SECAM.

\* Obraz może być częściowo obcięty od góry i od dołu.



- Niektórych obrazów nie można wyświetlać w określonych formatach.
- Niektóre znaki i/lub litery w górnej i dolnej części obrazu mogą nie być widoczne w trybie „Smart”.



- Po wybraniu opcji „Smart”, „Zoom”, „14/9” lub „Napisów” można ustawić położenie obrazu w pionie. Naciskając przyciski  $\updownarrow$ , można poruszać się w górę i w dół (np. aby czytać napisy).

**Korzystanie z menu Narzędzia**

Nacisnąć przycisk TOOLS, aby przywołać następujące opcje podczas oglądania programu telewizyjnego.

Opcje	Opis
Zamknij	Zamyka menu Narzędzia.
Tryb obrazu	Patrz strona 26.
Efekt:	Patrz strona 27.
Głośnik	Patrz strona 27.
Język audio (tylko w trybie cyfrowym)	Patrz strona 32.
Ustawienia napisów (tylko w trybie cyfrowym)	Patrz strona 32.
Timer wyłączenia	Patrz strona 29.
Oszcz. energii	Patrz strona 28.
Informacje o systemie (tylko w trybie cyfrowym)	Wyświetla ekran Informacje o systemie.

# Korzystanie z elektronicznego przewodnika po programach (EPG) DV3\*



- 1 W trybie cyfrowym, nacisnąć GUIDE.
- 2 Wykonaj wybraną operację zgodnie z następującą tabelą lub z komunikatem na ekranie.



- Informacje na temat programu będą pokazywane tylko jeśli są one nadawane przez daną stację telewizyjną.

Cyfrowy elektroniczny przewodnik po programach (EPG)

\* W niektórych krajach/regionach ta funkcja może być niedostępna.

Aby	Należy
Obejrzeć program	Za pomocą przycisków     wybrać program, a następnie nacisnąć .
Wyłączyć EPG	Nacisnąć przycisk GUIDE.



- Jeśli wybrano funkcję ograniczenia wiekowego dla programów, na ekranie pojawi się komunikat z prośbą o podanie kodu PIN. Szczegółowe informacje, patrz „Ochrona przed dziećmi” na stronie 32.

# Korzystanie z listy Ulubione cyfrowe DV3\*



Lista Ulubione

\* W niektórych krajach/regionach ta funkcja może być niedostępna.

Aby	Należy
Po raz pierwszy stworzyć swoją listę Ulubionych	<ol style="list-style-type: none"><li>1 Wcisnąć ⊕, aby wybrać „Tak”.</li><li>2 Nacisnąć żółty przycisk, aby wybrać listę ulubionych Favourite.</li><li>3 Za pomocą przycisków ⬆/⬇/⬅/➡ wybrać kanał, który ma zostać dodany, a następnie nacisnąć ⊕.</li><li>4 Nacisnąć przycisk RETURN, aby zakończyć konfigurowanie.</li></ol>
Obejrzeć dany kanał	<ol style="list-style-type: none"><li>1 Nacisnąć dwukrotnie żółty przycisk, aby wybierać listy ulubionych Favourite.</li><li>2 Za pomocą przycisków ⬆/⬇ wybrać kanał, a następnie nacisnąć ⊕.</li></ol>
Wyłączyć listę Ulubionych	Nacisnąć przycisk RETURN.
Dodać kanały do bieżącej listy Ulubionych lub usunąć je stamtąd	<ol style="list-style-type: none"><li>1 Nacisnąć niebieski przycisk.</li><li>2 Nacisnąć żółty przycisk, aby wybrać listę ulubionych Favourite, która ma być edytowana.</li><li>3 Za pomocą przycisków ⬆/⬇/⬅/➡ wybrać kanał, który ma zostać usunięty lub dodany, a następnie nacisnąć ⊕.</li></ol>
Usunąć wszystkie kanały z bieżącej listy Ulubionych	<ol style="list-style-type: none"><li>1 Nacisnąć niebieski przycisk.</li><li>2 Nacisnąć żółty przycisk, aby wybrać listę ulubionych Favourite, która ma być edytowana.</li><li>3 Nacisnąć niebieski przycisk.</li><li>4 Nacisnąć ⬅/➡, aby wybrać „Tak”, a następnie potwierdzić ⊕.</li></ol>

Funkcja Ulubione umożliwia ułożenie do czterech list ulubionych programów.

- 1 W trybie cyfrowym naciśnij przycisk ♥.
- 2 Wykonaj wybraną operację zgodnie z następującą tabelą lub z komunikatem na ekranie.

# Korzystanie z dodatkowego sprzętu

## Podłączanie dodatkowego sprzętu

Do odbiornika TV można podłączyć cały szereg dodatkowych urządzeń. Przewody łączące nie zostały dostarczone w komplecie.

**KDL-32S55xx/KDL-32P55xx/KDL-32P35xx/KDL-26S55xx/KDL-26P55xx**

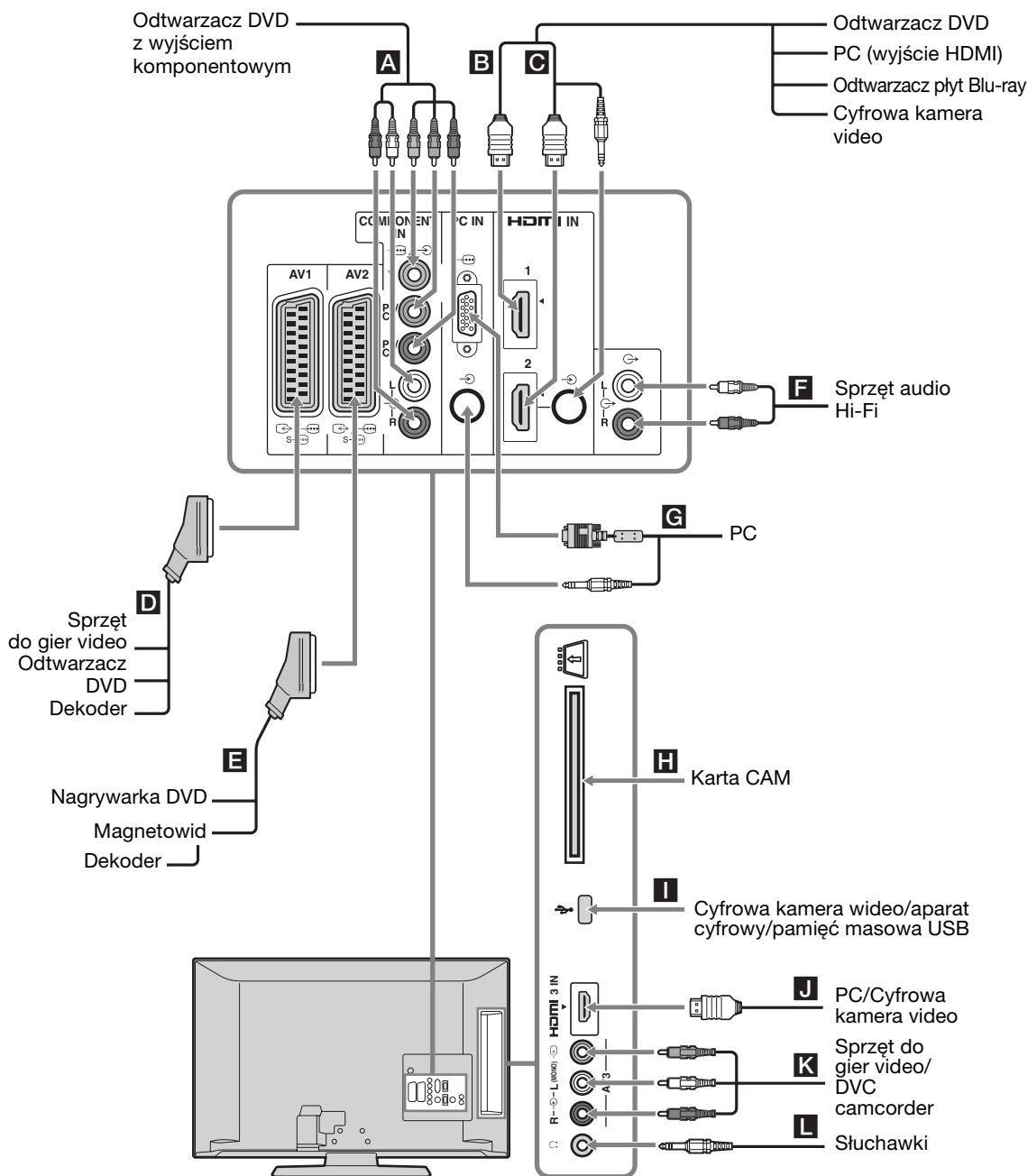



# KDL-22S55xx/KDL-22P55xx

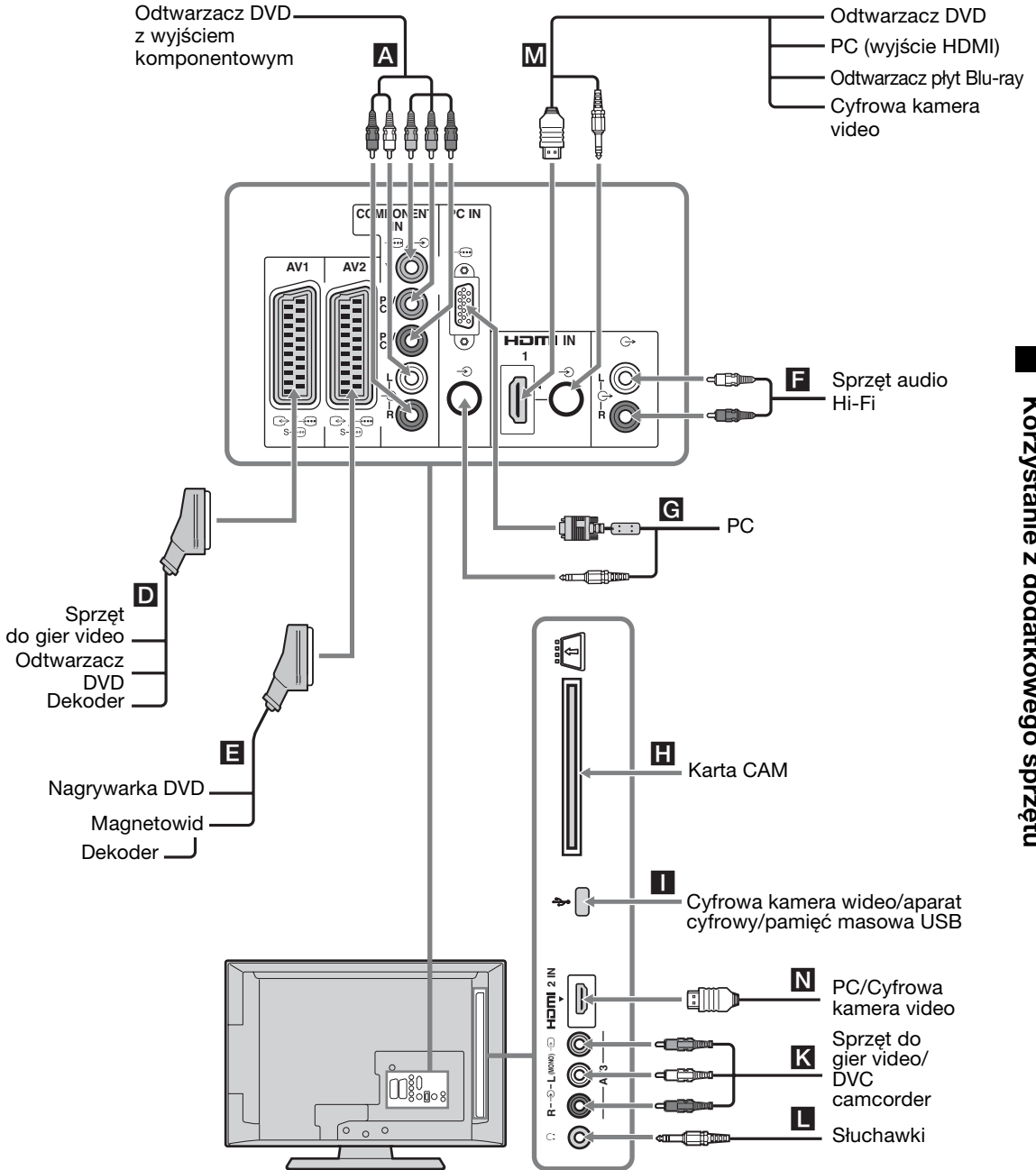

Korzystanie z dodatkowego sprzętu





# Oglądanie obrazów z podłączonych urządzeń

Włączyć podłączoną konsolę, a następnie wykonać jedną z poniższych czynności.

## W przypadku samoprogramującego się magnetowidu (strona 8)

W trybie analogowym, kanał video można wybrać naciskając przycisk PROG +/- lub przyciski numeryczne.

## W przypadku innego podłączonego urządzenia



Nacisnąć  aby wyświetlić listę podłączonych urządzeń. Za pomocą przycisków  wybrać żądane źródło sygnału wejściowego, a następnie nacisnąć . (Jeśli po naciśnięciu przycisku  użytkownik przez dwie sekundy nie wykona żadnej czynności, wyróżniona pozycja zostanie wybrana.)

## W przypadku urządzeń USB

Patrz strona 24.



Symbol na ekranie	Opis
	Component Aby zobaczyć sprzęt podłączony do <b>A</b> .



Dla modeli KDL-32S55xx/KDL-32P55xx/  
KDL-32P35xx/KDL-26S55xx/KDL-26P55xx



	HDMI IN 1, HDMI IN 2 lub
	HDMI IN 3
	Aby zobaczyć sprzęt podłączony do <b>B</b> , <b>C</b> lub <b>J</b> . Podłączony sprzęt przekazuje do urządzenia cyfrowe sygnały obrazu i dźwięku. Jeśli urządzenie ma gniazdo DVI, połączyć gniazdo DVI z gniazdem HDMI IN 2, używając adaptera DVI-HDMI (nie wchodzi w skład zestawu), a następnie połączyć gniazda wyjściowe audio urządzenia z gniazdami wejściowymi audio w gniazdach HDMI IN 2. Aby wyświetlać fotografie lub obraz ekranu z komputera PC bądź z kamery cyfrowej, podłączyć te urządzenia do gniazda HDMI IN 3.



Symbol na ekranie	Opis
-------------------	------

Dla modeli KDL-22S55xx/KDL-22P55xx



	HDMI1 lub
	HDMI2 Aby zobaczyć sprzęt podłączony do <b>M</b> lub <b>N</b> . Podłączony sprzęt przekazuje do urządzenia cyfrowe sygnały obrazu i dźwięku. Jeśli urządzenie ma gniazdo DVI, połączyć gniazdo DVI z gniazdem HDMI IN 1, używając adaptera DVI-HDMI (nie wchodzi w skład zestawu), a następnie połączyć gniazda wyjściowe audio urządzenia z gniazdami wejściowymi audio w gniazdach HDMI IN 1. Aby wyświetlać fotografie lub obraz ekranu z komputera PC bądź z kamery cyfrowej, podłączyć te urządzenia do gniazda HDMI IN 2.

	AV1/
	AV1 Aby zobaczyć sprzęt podłączony do <b>D</b> .

	AV2/
	AV2 Aby zobaczyć sprzęt podłączony do <b>E</b> .







	PC Aby zobaczyć sprzęt podłączony do <b>G</b> .  • Zaleca się stosowanie przewodu komputerowego z ferrytami, np. „złącze D-sub 15” (nr 1-793-504-11, dostępny w punkcie serwisowym firmy Sony) lub jego odpowiednika.
---	---

	USB Aby zobaczyć sprzęt podłączony do <b>I</b> . Aby wyświetlać fotografie lub odsłuchiwać pliki muzyczne umieszczone na urządzeniach USB podłączonych do komputera.
---	---

	AV3 Aby zobaczyć sprzęt podłączony do <b>K</b> . W przypadku podłączania sprzętu monofonicznego należy podłączać go do gniazda  AV3 L.
---	--



- Należy stosować wyłącznie przewody HDMI oznaczone logo HDMI. Zaleca się używanie przewodu HDMI firmy Sony.
- Gdy podłączony jest sprzęt kompatybilny ze sterowaniem HDMI, możliwa jest komunikacja z podłączonym sprzętem. Ustawienia komunikacji, patrz strona 24.

Aby podłączyć	Należy
Moduł Dostępu Warunkowego (CAM) 	Opcja umożliwiająca korzystanie z usług Pay Per View. Więcej informacji można znaleźć w instrukcji obsługi modułu CAM. Aby używać gniazda CAM, wyjąć kartę-zaślepkę z gniazda CAM. Podczas wkładania karty CAM do gniazda CAM telewizor musi być wyłączony. Jeśli gniazdo CAM nie jest używane, powinna znajdować się w nim karta-zaśleпка.  <ul style="list-style-type: none"> <li>W niektórych krajach/regionach karty CAM nie są obsługiwane. Więcej informacji na ten temat można uzyskać u autoryzowanego sprzedawcy.</li> </ul>
Sprzęt audio Hi-Fi 	Aby odsłuchiwać dźwięk z odbiornika TV na sprzęcie audio Hi-Fi, połączyć z gniazdami wyjściowymi audio  .
Sluchawki 	Aby w słuchawkach odbierać dźwięk z odbiornika TV, należy je podłączyć do gniazda  .

### Czynności dodatkowe

Aby	Należy
Powrócić do normalnego obrazu telewizora	Nacisnąć przycisk DIGITAL lub ANALOG.

### Korzystanie z menu Narzędzia

Nacisnąć przycisk TOOLS, aby wyświetlić następujące opcje podczas oglądania obrazów z podłączonego sprzętu.

Opcje	Opis
Zamknij	Zamyka menu Narzędzia.
Tryb obrazu (oprócz trybu sygnału wejściowego PC i trybu transmisji danych z urządzenia USB)	Patrz strona 26.
Tryb wyświetlania (tylko w trybie sygnału wejściowego PC)	Patrz strona 26.
Efekt:	Patrz strona 27.
Głośnik	Patrz strona 27.
Przesunięcie poziome (tylko w trybie sygnału wejściowego PC)	Patrz strona 28.
Przesunięcie pionowe (tylko w trybie sygnału wejściowego PC)	Patrz strona 28.
Timer wyłączenia (za wyjątkiem trybu sygnału wejściowego PC)	Patrz strona 29.
Oszcz. energii	Patrz strona 28.

# Wyświetlanie zdjęć i odtwarzanie muzyki z urządzeń USB

Na telewizorze można wyświetlać fotografie lub pliki muzyczne zachowane w aparacie lub kamerze firmy Sony (poprzez połączenie przewodem USB), a także pliki zachowane na innych urządzeniach USB.

- 1 Podłączyć obsługiwane urządzenie USB do telewizora.
- 2 Nacisnąć **MENU**.
- 3 Za pomocą przycisków  $\uparrow/\downarrow$  wybrać „Zdjęcia / Muzyka”, a następnie nacisnąć  $\oplus$ .
- 4 Za pomocą przycisków  $\uparrow/\downarrow/\leftarrow/\rightarrow$  wybrać plik lub folder, a następnie nacisnąć  $\oplus$ .

Po wybraniu folderu należy wybrać plik, a następnie nacisnąć  $\oplus$ .  
Plik zostanie odtworzony.



- Obrazy wyświetlane w trybie „Zdjęcia” mogą być niewyraźne, jeśli zajdzie potrzeba ich powiększenia. W zależności od rozmiaru i proporcji wyświetlanego zdjęcia, obraz może nie zajmować całego ekranu.
  - Niektóre pliki zdjęć otwierane w trybie „Zdjęcia” zostaną wyświetlone po upływie dłuższej chwili.
  - W systemie przeglądania plików i folderów obsługiwany jest wyłącznie język angielski.
  - Gdy telewizor pobiera dane z urządzenia USB, należy pamiętać, aby:
    - Nie wyłączać telewizora lub podłączonego urządzenia USB.
    - Nie odłączać przewodu USB.
    - Nie odłączać urządzenia USB.
- W przeciwnym razie dane na urządzeniu USB mogą ulec uszkodzeniu.
- Firma Sony nie odpowiada za uszkodzenie lub utratę danych zawartych na nośniku, które zostały spowodowane uszkodzeniem telewizora lub podłączonych do niego urządzeń.
  - W trybie odczytu plików z urządzeń USB obsługiwane są następujące formaty plików zdjęć:
    - JPEG (pliki formatu JPEG z rozszerzeniami „.jpg”, zgodne ze standardami DCF 2.0 lub Exif 2.21)

- Podczas podłączania aparatu fotograficznego Sony należy przestawić tryb połączenia USB aparatu na Auto lub „Mass Storage” (Pamięć masowa). Więcej informacji na temat trybu połączenia USB można znaleźć w instrukcji obsługi dołączonej do aparatu cyfrowego.
- W trybie odczytu plików z urządzeń USB obsługiwane są następujące formaty plików muzycznych:
  - MP3 (pliki z rozszerzeniem „.mp3”, które nie podlegają prawom autorskim)
- Przeglądarka zdjęć z urządzeń USB obsługuje systemy plików FAT16 oraz FAT32.
- Niektóre pliki mogą nie być odtwarzane, w tym pliki, które zostały zmodyfikowane na komputerze PC, nawet jeśli dany format plików jest obsługiwany.
- Aktualizowane informacje na temat kompatybilnych urządzeń USB można znaleźć w witrynie internetowej pod adresem <http://support.sony-europe.com/TV/compatibility/>

## Używanie funkcji sterowanie przez HDMI

Funkcja sterowanie przez HDMI umożliwia komunikowanie się telewizora z podłączonymi urządzeniami, które obsługują tę funkcję, za pomocą interfejsu HDMI CEC (Consumer Electronics Control). Na przykład po podłączeniu urządzenia firmy Sony obsługującego funkcję sterowanie przez HDMI (za pomocą przewodów HDMI) do telewizora, oba urządzenia można obsługiwać razem. Należy pamiętać o prawidłowym połączeniu urządzeń i skonfigurowaniu niezbędnych ustawień.

### Konfigurowanie ustawień funkcji sterowanie przez HDMI

Ustawienia funkcji sterowanie przez HDMI należy skonfigurować w telewizorze i podłączonych do niego urządzeniach. Informacje na temat ustawień telewizora znajdują się w rozdziale „Ustawienia HDMI” na stronie 30. Informacje na temat ustawień podłączonego urządzenia znajdują się w jego instrukcji obsługi.

### Funkcja sterowania przez HDMI

- Wyłącza podłączony sprzęt sprzężony z odbiornikiem TV.
- Włącza odbiornik TV sprzężony z podłączonym sprzętem i automatycznie przejmuje sygnał wejściowy sprzętu, który rozpocznie odtwarzanie.

# Korzystanie z funkcji MENU

## Poruszanie się po menu

„MENU” umożliwia ustawienie w telewizorze wielu przydatnych funkcji. Można łatwo wybrać kanały lub źródła sygnałów wejściowych i zmienić ustawienia w odbiorniku TV.

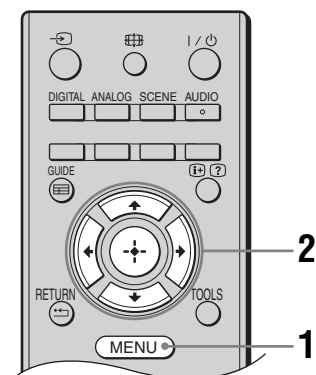

- 1 Nacisnąć przycisk MENU.
- 2 Za pomocą przycisków  $\uparrow/\downarrow$  wybrać opcję, a następnie nacisnąć  $\oplus$ .  
Aby wyjść z menu, należy nacisnąć MENU.

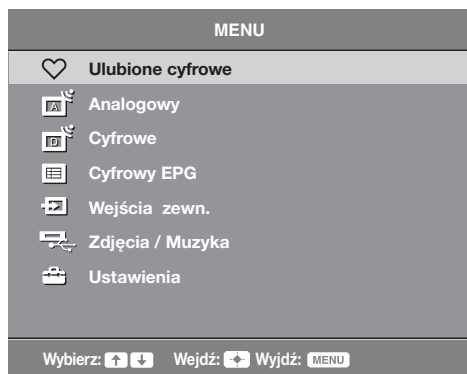

- 1 **Ulubione cyfrowe\***  
Wyświetlanie listy ulubionych Favourite (strona 19).
- 2 **Analogowy**  
Powraca do ostatnio oglądanego kanału analogowego.
- 3 **Cyfrowe\***  
Powraca do ostatnio oglądanego kanału cyfrowego.

### 4 Cyfrowy EPG\*

Wyświetlanie cyfrowego programu telewizyjnego (EPG, Cyfrowy elektroniczny przewodnik po programach) (strona 18).

### 5 Wejścia zewn.

Służy do wyboru urządzeń podłączonych do telewizora.

- Aby obejrzeć program/nagranie z urządzenia zewnętrznego, wybrać źródło sygnału wejściowego, a następnie nacisnąć  $\oplus$ .

### 6 Zdjęcia / Muzyka

Wyświetla menu „Zdjęcia / Muzyka” (strona 24).

### 7 Ustawienia

Wyświetlanie menu „Ustawienia”, w którym konfiguruje się większość ustawień i opcji zaawansowanych.

- 1 Za pomocą przycisków  $\uparrow/\downarrow$  wybrać ikonę menu, a następnie nacisnąć  $\oplus$ .

- 2 Za pomocą przycisków  $\uparrow/\downarrow/\leftarrow/\rightarrow$  wybrać opcję lub wyregulować ustawienie, a następnie nacisnąć  $\oplus$ .

Szczegółowe informacje na temat ustawień, patrz strona 26 do 33.





- Zakres opcji, które można regulować, zależy od sytuacji. Opcje niedostępne wyświetlają się na szaro lub nie wyświetlają się w ogóle.

\* W niektórych krajach/regionach ta funkcja może być niedostępna.

# Ustawienia

## Regulacja obrazu

<b>Tryb obrazu</b>	Wybiera tryb obrazu, za wyjątkiem źródła sygnału wejściowego PC. „ <b>Zywy</b> ”: Do lepszego kontrastu i ostrości obrazu. „ <b>Standardowy</b> ”: Do standardowego obrazu. Ustawienie zalecane do celów kina domowego. „ <b>Kino</b> ”: Do oglądania filmów. Przynosi najlepsze efekty przy oglądaniu filmów w warunkach kina domowego. „ <b>Zdjęcia</b> ”: Do fotografii.
<b>Tryb wyświetlania (tylko w trybie PC)</b>	Wybiera tryb wyświetlania dla źródła sygnału wejściowego PC. „ <b>Wideo</b> ”: Do obrazów wideo. „ <b>Tekst</b> ”: Do tekstu, wykresów lub tabel. „ <b>Zdjęcia</b> ”: Do fotografii.
<b>Podświetlenie</b>	Regulacja jasności podświetlenia.
<b>Kontrast</b>	Zwiększenie lub zmniejszenie kontrastu obrazu.
<b>Jasność:</b>	Zwiększenie lub zmniejszenie jasności obrazu.
<b>Kolor:</b>	Zwiększenie lub zmniejszenie intensywności kolorów.
<b>Odcień:</b>	Zwiększanie i zmniejszanie tonów zielonych i czerwonych.  <ul style="list-style-type: none"><li>• „Odcień” można zmieniać tylko w przypadku kolorowego sygnału NTSC (np. amerykańskie taśmy wideo).</li></ul>
<b>Ostrość:</b>	Zwiększenie lub zmniejszenie ostrości obrazu.
<b>Odcienie koloru:</b>	Regulacja jasności podświetlenia ekranu. „ <b>Zimne</b> ”: Nadaje jasnym kolorom niebieski odcień. „ <b>Neutralne</b> ”: Nadaje jasnym kolorom neutralny odcień. „ <b>Ciepłe</b> ”: Nadaje jasnym kolorom czerwony odcień.  <ul style="list-style-type: none"><li>• „Ciepłe” nie można wybrać, gdy „Tryb obrazu” ustawiono na „Zywy”.</li></ul>
<b>Red. zakłóceń:</b>	Zmniejsza zakłócenia obrazu (obraz zaśniewiony) w przypadku słabego sygnału nadajnika TV. „ <b>Duża/Średnia/Mała</b> ”: Zmienia efekt redukcji zakłóceń. „ <b>Wyl.</b> ”: Wyłącza funkcję „Red. zakłóceń”.
<b>Redukcja zakłóceń MPEG</b>	Zmniejszanie zakłóceń obrazu skompresowanego w formacie MPEG.

**Zerowanie** Przywrócenie ustawień fabrycznych funkcji „Regulacja obrazu” oprócz opcji „Tryb obrazu” i „Tryb wyświetlania” (tylko w trybie PC).



- Ustawienia „Jasność:”, „Kolor:”, „Odcień:” i „Ostrość:” nie są dostępne, jeśli dla funkcji „Tryb obrazu” wybrano ustawienie „Żywy” lub jeśli dla funkcji „Tryb wyświetlania” wybrano ustawienie „Tekst”.

## Regulacja dźwięku

<b>Efekt:</b>	Służy do wyboru trybu dźwięku. <b>„Dynamiczny”:</b> Umożliwia uzyskanie wyraźniejszego dźwięku oraz wyraźniejszych tonów niskich, co daje większą selektywność i realizm. <b>„Standardowy”:</b> Umożliwia uzyskanie wyraźniejszego i bardziej selektywnego dźwięku oraz wyraźniejszych tonów niskich. <b>„Czysty głos”:</b> Ta opcja umożliwia uzyskanie czystszy dźwięku głosu.
<b>Dźw. Przestrzenny</b>	Włączanie dźwięku przestrzennego surround. <b>„Dźw. Przestrzenny”:</b> Dźwięk przestrzenny surround (tylko programy stereofoniczne). <b>„Symulacja stereo”:</b> Włączenie efektu przypominającego dźwięk przestrzenny surround do programów monofonicznych. <b>„Wył.”:</b> Odbiór zwykłego dźwięku stereofonicznego i monofonicznego.
<b>Tony wys.</b>	Służy do regulacji tonów wysokich.
<b>Tony niskie</b>	Służy do regulacji tonów niskich.
<b>Balans</b>	Zwiększa natężenie dźwięku z lewego lub prawego głośnika.
<b>Zerowanie</b>	Przywrócenie wszystkich ustawień fabrycznych funkcji „Regulacja dźwięku”.
<b>Podwójny dźwięk</b>	Wybiera dźwięk z głośnika dla programu stereofonicznego lub dwujęzycznego. <b>„Stereo”, „Mono”:</b> Do programu stereofonicznego. <b>„A”/„B”/„Mono”:</b> W przypadku programu dwujęzycznego należy wybrać ustawienie „A” dla kanału dźwiękowego 1, „B” dla kanału dźwiękowego 2 lub „Mono” dla kanału monofonicznego, o ile jest dostępny.  <ul style="list-style-type: none"> <li>• Wybierając inne urządzenie podłączone do odbiornika TV, należy ustawić „Podwójny dźwięk” na „Stereo”, „A” lub „B”.</li> </ul>
<b>Aut. Głośność</b>	Utrzymuje stały poziom głośności, nawet gdy występują zmiany głośności poziomu nadawanego sygnału (np. reklamy są zazwyczaj głośniejsze od programów).
<b>Głośnik</b>	Włącza/wyłącza wewnętrzne głośniki telewizyjne. <b>„Głośnik TV”:</b> Głośniki telewizora są włączone, a dźwięk z telewizora jest odtwarzany z głośników telewizora. <b>„System Audio”:</b> Głośniki TV są wyłączone, a dźwięk z telewizora jest odtwarzany wyłącznie za pośrednictwem zewnętrznego sprzętu audio podłączonego do wyjść audio.







- Ustawienia „Efekt:”, „Dźw. Przestrzenny”, „Tony wys.”, „Tony niskie”, „Balans”, „Zerowanie” i „Aut. Głośność” nie są dostępne, jeśli dla funkcji „Głośnik” wybrano ustawienie „System Audio”.



<b>Oszcz. energii</b>	Pozwala wybrać tryb oszczędzania energii, aby zmniejszyć zużycie energii przez telewizor. <b>„Standardowy”</b> : Ustawienia domyślne. <b>„Oszczędzanie”</b> : Zmniejszenie zużycia energii przez telewizor. <b>„Bez obrazu”</b> : Wyłącza obraz. Mimo wyłączonego obrazu można słuchać dźwięków.
<b>Przełącz w stan gotowości po bezczynności</b>	Umożliwia wybranie czasu („1 godzina”, „2 godziny” lub „3 godziny”), po upływie którego telewizor pozostawiony przez użytkownika zostanie automatycznie przełączony w tryb oczekiwania.
<b>Zarządzanie energią PC</b>	Po włączeniu tej funkcji („Wł.”) urządzenie przechodzi do trybu gotowości, jeśli nie jest odbierany żaden sygnał z komputera. Funkcja dostępna tylko w trybie sygnału wejściowego PC.
<b>Zerowanie</b>	Przywrócenie wszystkich ustawień fabrycznych funkcji „Eco”.

## Funkcje

<b>Format obrazu</b>	Zmienia format ekranu. Szczegółowe informacje na temat formatu obrazu, patrz strona 17.  <ul style="list-style-type: none"><li>• Ustawienie „Automat.” jest dostępne tylko w wypadku sygnałów w systemie PAL i SECAM.</li></ul>
<b>Format obrazu (tylko w trybie PC)</b>	<b>„Normalny”</b> : Wyświetlany obraz ma pierwotne wymiary. <b>„Pełny”</b> : Powiększenie obrazu, tak aby wypełniał obszar wyświetlania.
<b>Centr. RGB</b>	Ustawia położenie obrazu w poziomie tak, aby obraz znajdował się w środku ekranu.  <ul style="list-style-type: none"><li>• Opcja ta jest dostępna tylko jeśli do znajdujących się z tyłu odbiornika gniazd SCART  AV1 lub  AV2 przyłączono źródło sygnałów RGB.</li></ul>
<b>Regulacja PC</b>	Pozwala indywidualnie dobrać ustawienia odbiornika TV tak, aby ten działał jako monitor PC.  <ul style="list-style-type: none"><li>• Ta opcja jest dostępna, tylko jeśli jest odbierany sygnał z komputera.</li></ul> <p><b>„Faza”</b>: Regulacja ekranu, jeśli część wyświetlanego tekstu lub obrazu jest niewyraźna. <b>„Wielkość piksela”</b>: Powiększa lub zmniejsza obraz w płaszczyźnie poziomej. <b>„Przesunięcie poziome”</b>: Przesunięcie obrazu w lewo lub w prawo. <b>„Przesunięcie pionowe”</b>: Umożliwia przesuwanie ekranu w górę i w dół. <b>„Zerowanie”</b>: Przywraca ustawienia fabryczne.</p>









- Timer wyłączenia** Ustawia czas, po upływie którego odbiornik TV automatycznie przełącza się w tryb czuwania.  
Jeśli włączono funkcję „Timer wyłączenia”, wskaźnik  (Timer wyłączenia) z przodu telewizora świeci na pomarańczowo.
- Po wyłączeniu i ponownym włączeniu telewizora funkcja „Timer wyłączenia” jest wyłączana („Wył.”).
  - Na ekranie, minutę przed przejściem telewizora do trybu czuwania, pojawia się komunikat z powiadomieniem.















## Ustawienia

- Automat. inicjalizacja** Rozpoczyna konfigurację początkową, podczas której można wybrać język, kraj/region, lokalizację oraz zaprogramować wszystkie dostępne kanały cyfrowe i analogowe. Zazwyczaj nie ma potrzeby wykonywania tej operacji, ponieważ język oraz kraj/region zostały wybrane, a kanały dostrojone podczas pierwszej instalacji odbiornika TV (strona 8). Ta opcja umożliwia jednak powtórzenie całej procedury (np. przywrócenie ustawień telewizora po przeprowadzce).

- Język** Wybiera język, w którym wyświetlane są menu.

- Autoprogramowanie (tylko w trybie analogowym)** Wykonuje strojenie wszystkich dostępnych kanałów. Zazwyczaj nie ma potrzeby wykonywania tej operacji, ponieważ kanały zostały już dostrojone przy pierwszej instalacji odbiornika (strona 8). Opcja ta umożliwia jednak powtórzenie tego procesu (np. w celu ponownego dostrojenia odbiornika TV po zmianie mieszkania lub w celu wyszukania nowych kanałów uruchomionych przez stacje telewizyjne).

- Sortowanie programów (tylko w trybie analogowym)** Zmienia kolejność, w jakiej kanały są zapisane w odbiorniku TV.
- 1 Za pomocą przycisków / wybrać kanał, który ma być przeniesiony w nowe miejsce, a następnie nacisnąć .
  - 2 Za pomocą przycisków / wybrać nowe miejsce dla wybranego kanału, a następnie nacisnąć .

- Ustawienia A/V** Przypisuje nazwę każdemu urządzeniu podłączonemu do bocznych i tylnych gniazd. Po wybraniu urządzenia, nazwa ta będzie przez chwilę wyświetlana na ekranie.
- 1 Za pomocą przycisków / wybrać żądane źródło sygnału wejściowego, a następnie nacisnąć .
  - 2 Za pomocą przycisków / wybrać żądaną opcję spośród podanych poniżej, a następnie nacisnąć .
- AV1 (lub AV2/AV3/HDMI1/HDMI2/HDMI3 (tylko modele KDL-32S55xx, KDL-32P55xx, KDL-32P35xx, KDL-26S55xx i KDL-26P55xx)/Component/PC), VIDEO, DVD, CABLE, GAME, CAM, SAT: Przypisywanie jednej z zaprogramowanych nazw do podłączonego urządzenia.
  - „Edit:”: Tworzy własną nazwę.
    - 1 Za pomocą przycisków / wybrać żądaną literę lub numer („\_” to spacja), a następnie nacisnąć .
- W razie wybrania niewłaściwego znaku**  
Przyciskami / wybrać niewłaściwy znak. Następnie, za pomocą / wybrać prawidłowy znak.
- 2 Wykonuj czynności opisane w punkcie 1 aż do wprowadzenia całej nazwy, a następnie naciśnij przycisk .

<b>Ustawienia HDMI</b>	<p>Umożliwia komunikowanie się telewizora z podłączonymi urządzeniami, które obsługują tę funkcję i są podłączone do jego gniazd HDMI. Należy pamiętać o konieczności skonfigurowania ustawień komunikacji także w podłączonych urządzeniach.</p> <p><b>„Sterowanie przez HDMI”:</b> Umożliwia włączanie i wyłączanie synchronizacji sterowania telewizorem i podłączonymi urządzeniami, które obsługują funkcję sterowania przez HDMI.</p> <p><b>„Auto. wyłącz. urządzeń”:</b> Jeśli ta funkcja jest włączona „Wł.”, urządzenia obsługujące funkcję sterowania przez HDMI są wyłączane po przełączeniu telewizora na tryb gotowości za pomocą pilota.</p> <p><b>„Auto. włączenie TV”:</b> Jeśli ta funkcja jest włączona „Wł.”, telewizor jest włączany po włączeniu urządzenia obsługującego funkcję sterowania przez HDMI.</p> <p><b>„Uaktualn. listy urządzeń”:</b> Umożliwia tworzenie i aktualizowanie listy urządzeń HDMI „Lista urządzeń HDMI”. Do jednego gniazda można podłączyć maksymalnie 11 zgodnych urządzeń i maksymalnie 5 innych urządzeń. Po zmianie połączeń i ustawień należy zaktualizować listę urządzeń HDMI „Lista urządzeń HDMI”.</p> <p><b>„Lista urządzeń HDMI”:</b> Umożliwia wyświetlanie listy podłączonych urządzeń obsługujących funkcję sterowania przez HDMI.</p>
------------------------	--

<b>Korekta dźwięku</b>	<p>Pozwala wybrać indywidualny poziom głośności dla każdego urządzenia podłączonego do odbiornika TV.</p>
------------------------	---

<b>Programowanie ręczne (tylko w trybie analogowym)</b>	<p>Służy do zmieniania ustawień dostępnego kanału analogowego. Nacisnąć <math>\uparrow/\downarrow</math>, aby wybrać numer programu, który ma zostać zmieniony. Następnie nacisnąć <math>\oplus</math>.</p> <p><b>System</b></p> <p>Programuje ręcznie kanały programów.</p> <p><b>1</b> Za pomocą przycisków <math>\uparrow/\downarrow</math> wybrać „System”, a następnie nacisnąć <math>\oplus</math>.</p> <p><b>2</b> Aby wybrać jeden z następujących systemów telewizji, naciskać przyciski <math>\uparrow/\downarrow</math>, a następnie <math>\leftarrow</math>.</p> <p>B/G: dla krajów/regionów zachodnioeuropejskich  D/K: dla krajów/regionów wschodniej Europy  L: dla Francji  I: dla Wielkiej Brytanii</p> <p> Zależnie od zaznaczonego kraju/regionu, wybranego w opcji „Kraj” (strona 7), opcja ta może nie być dostępna.</p>
---	--

### Kanał

- 1 Za pomocą przycisków  $\uparrow/\downarrow$  wybrać „Kanał”, a następnie nacisnąć  $\oplus$ .
- 2 Za pomocą przycisków  $\uparrow/\downarrow$  wybrać „S” (dla kanałów telewizji kablowej) lub „C” (dla kanałów telewizji naziemnej), a następnie nacisnąć  $\rightleftarrows$ .
- 3 Aby wykonać strojenie kanałów, należy postępować w następujący sposób:

#### Jeśli numer kanału (częstotliwość) jest niezany

Naciskać przyciski  $\uparrow/\downarrow$ , aby znaleźć następny dostępny kanał. Z chwilą znalezienia kanału, przeszukiwanie zatrzyma się. Aby kontynuować przeszukiwanie, nacisnąć  $\uparrow/\downarrow$ .

#### Jeśli numer kanału (częstotliwość) jest znany

Przyciskami numerycznymi wpisać numerżądanego kanału stacji telewizyjnej lub numer kanału magnetowidu.

- 4 Nacisnąć ⊕ , aby przejść do „Potwierdź”, a następnie nacisnąć ⊕ .  
Powtórzyć powyższą procedurę, aby ręcznie zaprogramować inne kanały.

#### **Nazwa**

Nadaje wybranemu kanałowi nazwę wybraną przez użytkownika i zawierającą do 5 liter lub cyfr.

#### **ARC**

Pozwala wykonać ręczne strojenie precyzyjnie wybranego programu, jeśli użytkownik uzna, że nieznaczna korekta dostrojenia poprawi jakość obrazu.

#### **Filtracja dźwięku**

Polepsza jakość dźwięku na poszczególnych kanałach w przypadku zniekształceń transmisji monofonicznej. W pewnych przypadkach, niestandardowy sygnał telewizyjny może powodować zniekształcenie dźwięku lub przejściowy zanik dźwięku podczas oglądania programów emitowanych w mono.

Jeśli nie występują żadne zniekształcenia dźwięku, zalecamy pozostawienie ustawienia fabrycznego „Wyl.”.



- Funkcja „Filtracja dźwięku” nie jest dostępna, gdy „System” ustawiono na „L”.

#### **Pomiń**

Pomiń nieużywane kanały analogowe, gdy podczas wyboru kanałów naciśnie się PROG +/- (można wciąż wybrać pominięty kanał przyciskami numerycznymi).

#### **Potwierdź**

Zachowuje zmiany dokonane w ustawieniach „Programowanie ręczne”.

## Ustawienia cyfrowe

### **Strojenie cyfrowe**    **Autoprogramowanie cyfrowe**

Dostraja wszystkie kanały cyfrowe.

Opcja ta umożliwia jednak powtórzenie tego procesu np. w celu ponownego dostrojenia odbiornika po zmianie mieszkania lub w celu wyszukania nowych kanałów uruchomionych przez stacje telewizyjne. Nacisnąć przycisk ⊕.

#### **Edycja listy programów**

Usuwa wszystkie niechciane kanały cyfrowe zapisane w pamięci telewizora oraz zmienia kolejność, w jakiej zapisane są kanały.

- 1 Za pomocą przycisków ⇕/⇓ wybrać kanał, który ma być usunięty lub przeniesiony w nowe miejsce.

Przyciskami numerycznymi wpisać trzycyfrowy numerżądanego kanału stacji telewizyjnej.

- 2 Usuwanie lub zmiana kolejności, w jakiej zapisane są kanały cyfrowe:

##### **Usuwanie kanału cyfrowego**

Nacisnąć przycisk ⊕. Gdy pojawi się komunikat potwierdzający, nacisnąć ⇐, aby wybrać „Tak”, a następnie nacisnąć ⊕.

##### **Zmiana kolejności kanałów cyfrowych**

Nacisnąć ⇕, a następnie ⇕/⇓, aby wybrać nowe położenie dla danego kanału, a następnie ⇐.

- 3 Nacisnąć przycisk RETURN.

#### **Programowanie ręczne**

Umożliwia ręczne strojenie kanałów cyfrowych.

- 1 Wybrać przycisk numeryczny, aby wybrać kanał, który ma być ręcznie dostrojony, a następnie nacisnąć ⇕/⇓, aby go dostroić.

- 2 Po znalezieniu dostępnych kanałów naciśnij przycisk ⊕, aby zapisać programy.

Powtórzyć powyższą procedurę, aby ręcznie zaprogramować inne kanały.

## Ustawienia cyfrowe

### Ustawianie napisów

**„Ustawienia napisów”:** Po wybraniu opcji „Dla słabo słyszących” wraz z napisami u dołu ekranu mogą być wyświetlane dodatkowe znaki wizualne (jeśli na danym kanale nadawane są takie informacje).

**„Język napisów”:** Wybiera język, w którym wyświetlane są napisy u dołu ekranu.

### Ustawienia Audio

**„Typ audio”:** Przełącza na nadawanie dla osób ze słabym słuchem, gdy ustawiona jest opcja „Dla słabo słyszących”.

**„Język audio”:** Wybiera język stosowany dla programu. W przypadku niektórych kanałów cyfrowych, dla danego programu dostępnych może być kilka wersji językowych.

**„Opis Audio”:** Zapewnia opis audio (narrację) na temat informacji wizualnych, jeśli kanały telewizyjne nadają takie informacje.

**„Poziom miksowania”:** Dopasowuje poziomy głośności zasadniczego dźwięku telewizora oraz dźwięku Opisu Audio.



- Opcja ta jest dostępna tylko wtedy, gdy „Opis Audio” ustawiono na „Wł.”.

### Tryb nagłówków

**„Podstawowy”:** Podaje informacje dot. programu w nagłówku cyfrowym.

**„Pełny”:** Podaje informacje dot. programu w nagłówku cyfrowym, a szczegółowe informacje dot. programu pod tym nagłówkiem.

### Ochrona przed dziećmi

Pozwala ograniczyć wiekowo dostęp do programów. Programy, które przekraczają ustawione ograniczenie wiekowe mogą być oglądane tylko po wpisaniu poprawnego numeru PIN.

1 Przyciskami numerycznymi wpisać dany kod PIN.

Jeśli PIN nie został wcześniej ustawiony, pojawi się ekran, w którym należy wpisać kod PIN. Zastosować się do instrukcji podanych w opisie „Kod PIN” poniżej.

2 Za pomocą przycisków / wybrać ograniczenie wiekowe lub „Brak” (oglądanie bez ograniczeń), a następnie nacisnąć .

3 Nacisnąć przycisk RETURN.

### Kod PIN

#### Ustawienie kodu PIN po raz pierwszy

1 Przyciskami numerycznymi wpisać numer nowego kodu PIN.

2 Nacisnąć przycisk RETURN.

#### Zmiana kodu PIN

1 Przyciskami numerycznymi wpisać dany kod PIN.

2 Przyciskami numerycznymi wpisać numer nowego kodu PIN.

3 Nacisnąć przycisk RETURN.



- Kod PIN 9999 jest zawsze akceptowany.

### Ustawienia techniczne

**„Auto. info. dot. usług”:** Opcja ta pozwala na wyszukanie i zapisanie nowoudostępionych usług cyfrowych.

#### **„Aktualizacja systemu”:**

Ten telewizor może odbierać uaktualnienia oprogramowania wysyłane w transmitowanym sygnale. Aby odbierać uaktualnienia Opcja Aktualizacja systemu w menu Ustawienia techniczne powinna być włączona (WŁ.). Po wykryciu dostępności uaktualnienia na ekranie zostaną wyświetlone odpowiednie komunikaty z informacjami o tym, jak zaktualizować uaktualnić oprogramowanie. Po pobraniu uaktualnienia do urządzenia użytkownik musi zainstalować nowe oprogramowanie. W tym celu musi znaleźć plik upg, naciskając przycisk ze strzałką w prawo. Podczas instalacji nie wolno wyciągać wtyczki przewodu zasilania urządzenia z gniazdka.

**„Informacje o systemie”:** Wyświetla aktualną wersję oprogramowania oraz poziom sygnału.

**„Strefa czasu”:** Pozwala ustawić strefę czasową użytkownika, jeśli nie jest taka sama, jak domyślne ustawienie strefy czasowej dla kraju/regionu użytkownika.

**„Auto. czas letni/zimowy”:** Służy do wyboru możliwości automatycznego przełączania na czas letni i zimowy.

- „Wł.”: Automatycznie przełącza na czas letni i zimowy, odpowiednio do kalendarza.
- „Wył.”: Czas wyświetlany jest zgodnie z różnicą czasu ustawioną w pozycji „Strefa czasu”.

### Ustawienia modułu CA

Po uzyskaniu Modułu Dostępu Warunkowego (CAM) i specjalnej karty, opcja ta umożliwia uzyskanie dostępu do usługi płatnej telewizji. Patrz strona 20 w celu uzyskania informacji na temat położenia gniazda (PCMCIA) .

## Instalowanie elementów dodatkowych (uchwyt ścienny)

### Informacja dla Klientów:

Do ochrony tego produktu i ze względów bezpieczeństwa Sony zaleca, aby instalacja telewizora została wykonana przez dystrybutorów Sony lub przez licencjonowanych wykonawców. Nie należy własnoręcznie wykonywać instalacji telewizora.

### Informacja dla dystrybutorów Sony i wykonawców:

Należy zwrócić szczególną uwagę na zachowanie wymogów bezpieczeństwa podczas instalacji, okresowych przeglądów i konserwacji tego produktu.

Odbiornik TV można zainstalować na uchwycie ściennym SU-WL500 lub SU-WL100 (sprzedawany osobno).

- Informacje na temat prawidłowego instalowania uchwytu ściennego znajdują się w jego instrukcji obsługi.
- Zapoznaj się z rozdziałem „Odkręcanie postawy do ustawiania na stole od odbiornika” (strona 9).
- Zapoznaj się z rozdziałem „Tabela wymiarów instalacyjnych telewizora” (strona 35).
- Zapoznaj się z rozdziałem „Schemat/tabela rozmieszczenia wkrętów i haków” (strona 36).

- Aby dokręcić hak mocujący, ustaw odbiornik TV na stoliku.

### Uchwyt ścienny SU-WL500 do odbiornika TV KDL-32S55xx/KDL-32P55xx/ KDL-32P35xx

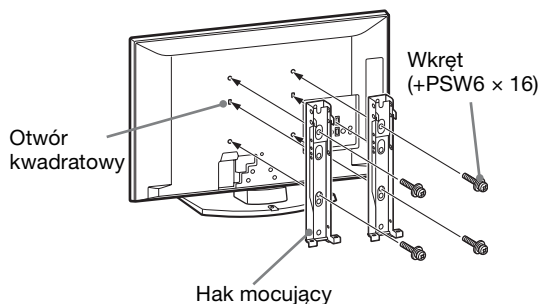

### Podstawa SU-WL100 do telewizora KDL-26S55xx/KDL-26P55xx/KDL-22S55xx/ KDL-22P55xx

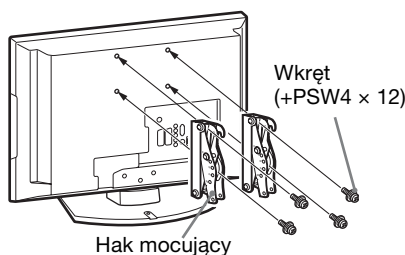

Do instalacji tego produktu niezbędne są dostateczne kwalifikacje, aby określić czy ściana wytrzyma obciążenie związane z ciężarem zainstalowanego na niej telewizora. Należy powierzyć dystrybutorom Sony lub licencjonowanym wykonawcom przymocowanie tego produktu do ściany oraz zwracać szczególną uwagę na wymogi bezpieczeństwa podczas instalacji. Sony nie ponosi odpowiedzialności za jakiegokolwiek uszkodzenia mienia lub ciała powstałe wskutek niewłaściwego obchodzenia się z produktem lub nieprawidłowej instalacji.

## Tabela wymiarów instalacyjnych telewizora

KDL-32S55xx/KDL-32P55xx/KDL-32P35xx

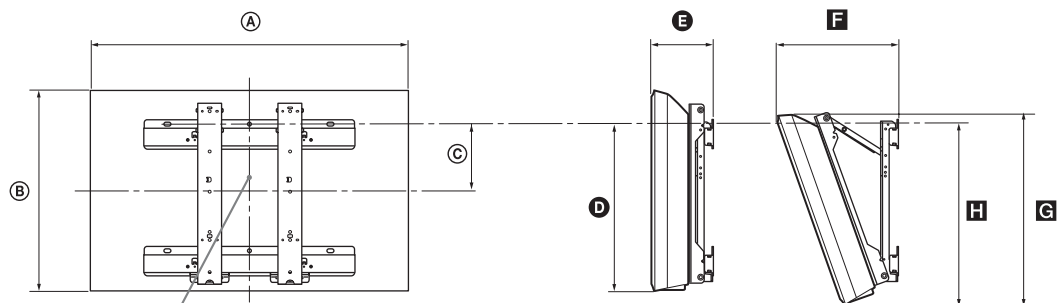

Centralny punkt ekranu

KDL-26S55xx/KDL-26P55xx/KDL-22S55xx/KDL-22P55xx

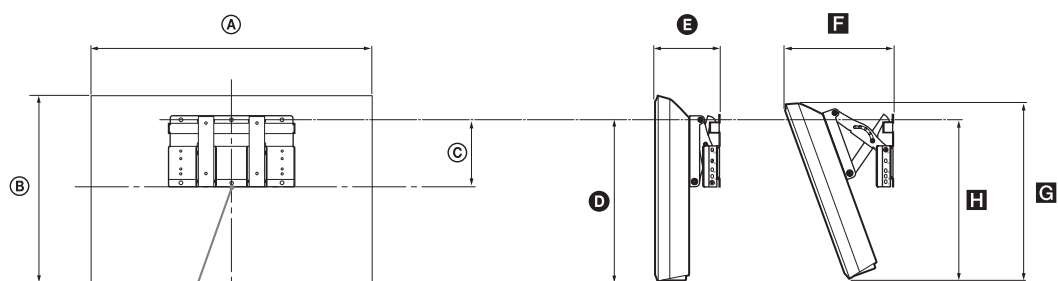

Centralny punkt ekranu

Jednostka: cm

Nazwa modelu	Wymiary monitora		Wymiar środkowy ekranu	Długość dla każdego kąta montażu				
				Kąt (0°)		Kąt (20°)		
	A	B	C	D	E	F	G	H
KDL-32S55xx/KDL-32P55xx/ KDL-32P35xx	80,7	50,8	17,2	43	15,4	30	48,5	46,6
KDL-26S55xx/KDL-26P55xx	67,9	43,5	11,4	33,4	15,4	25,2	40,9	33,8
KDL-22S55xx/KDL-22P55xx	55,8	37	13,3	33	14	21,9	35	32,9

Wartości w powyższej tabeli mogą się nieco różnić, zależnie od sposobu instalacji.

### OSTRZEŻENIE

Ściana, na której telewizor będzie zainstalowany powinna wytrzymać obciążenie co najmniej cztery razy większe niż wynosi ciężar telewizora. Ciężar telewizora podany jest w rozdziale „Dane techniczne” (strona 37).

## Schemat/tabela rozmieszczenia wkrętów i haków

### KDL-32S55xx/KDL-32P55xx/KDL-32P35xx

Nazwa modelu	Rozmieszczenie wkrętów	Rozmieszczenie haków
KDL-32S55xx/KDL-32P55xx/KDL-32P35xx	e, g	c

\* Pozycje haka „a” i „b” nie są dostępne w wypadku modeli z powyższej tabeli.

#### Rozmieszczenie wkrętów

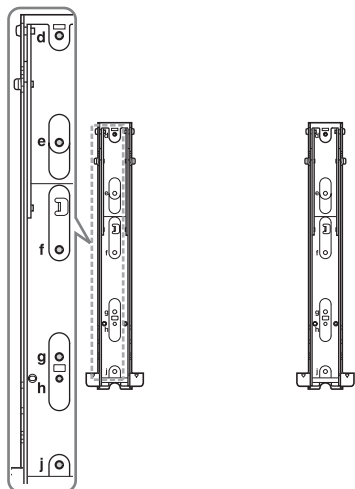

#### Rozmieszczenie haków

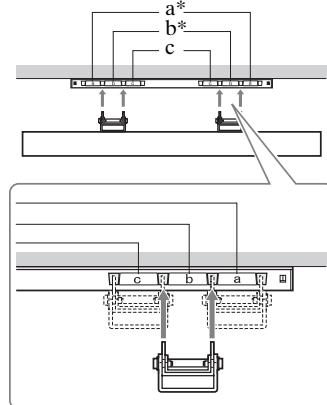



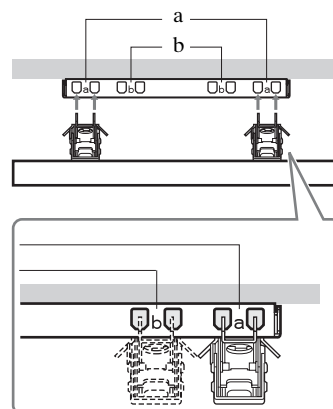

### KDL-26S55xx/KDL-26P55xx/KDL-22S55xx/KDL-22P55xx

Nazwa modelu	Rozmieszczenie haków
KDL-26S55xx/KDL-26P55xx	a
KDL-22S55xx/KDL-22P55xx	b



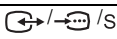
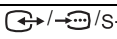
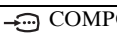

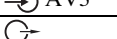
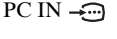
# Dane techniczne

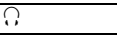
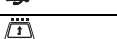
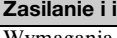
Model	KDL-32S55xx/ KDL-32P55xx/ KDL-32P35xx	KDL-26S55xx/ KDL-26P55xx	KDL-22S55xx/ KDL-22P55xx	
<b>System</b>				
System panelu	Panel z wyświetlaczem ciekłokrystalicznym			
System TV	Zależnie od wybranego kraju/regionu Analogowy: B/G/H, D/K, L, I Cyfrowy: DVB-T			
System kodowania kolorów	Analogowy: PAL, SECAM, NTSC 3.58, 4.43 (tylko wejście Video In) Cyfrowy: MPEG-2 MP@ML			
Zakres kanałów	Analogowych: 48.25 - 855.25 MHz Cyfrowych: Pasmo VHF III (177.5 - 226.5 MHz)/UHF E21 - E69 (474 - 858 MHz)			
Moc dźwięku	10 W + 10 W (RMS)	8 W + 8 W (RMS)	5 W + 5 W (RMS)	
<b>Gniazda wejściowe/wyjściowe</b>				
Antena	75-omowa antena zewnętrzna VHF/UHF			
 AV1*1	21-pinowe gniazdo SCART, w tym wejście audio/video, wejście RGB, wejście S-Video i analogowe wyjście telewizyjne audio/video.			
 AV2*2	21-pinowe gniazdo SCART, w tym wejście audio/video, wejście RGB, wejście S-Video i wyjście audio/video.			
 COMPONENT IN	Obsługiwane formaty: 1080i, 720p, 576p, 576i, 480p, 480i Y: 1 Vp-p, 75 omów, 0,3V synchronizacja ujemna/Pb/Cb: 0,7 Vp-p, 75 omów/ Pr/Cr: 0,7 Vp-p, 75 omów			
 COMPONENT IN	Wejście audio (gniazda foniczne typu „jack”)			
HDMI IN 1, 2, 3*4	Video: 1080i, 720p, 576p, 576i, 480p, 480i Audio: Dwukanałowe liniowe PCM 32, 44,1 i 48 kHz, 16, 20 i 24 bits PC (patrz strona 38) Dźwięk analogowy (gniazdo typu minijack) (tylko HDMI2) (KDL-32S55xx, KDL-32P55xx, KDL-32P35xx, KDL-26S55xx, KDL-26P55xx) Dźwięk analogowy (gniazdo typu minijack) (tylko HDMI1) (KDL-22S55xx, KDL-22P55xx)			
 AV3	Wejście video (gniazda foniczne typu „jack”)			
 AV3	Wejście audio (gniazda foniczne typu „jack”)			
	Wyjście audio (lewy/prawy) (gniazda foniczne typu „jack”)			
PC IN 	Wejście PC (15 Dsub) (patrz strona 38) G: 0,7 Vp-p, 75 omów, brak Sync on Green/B: 0,7 Vp-p, 75 omów/ R: 0,7 Vp-p, 75 omów, synchr. poz./pion.: poziom TTL →  Wejście audio komputera (minijack)			
	Gniazdo słuchawkowe			
	Gniazdo USB			
	Gniazdo CAM (Moduł Warunkowego Dostępu)			
<b>Zasilanie i inne parametry</b>				
Wymagania dotyczące zasilania	220–240 V AC, 50 Hz			
Wielkość ekranu	32 cali (Przekątna ok. 80,0 cm)	26 cali (Przekątna ok. 66,1 cm)	22 cale (Przekątna ok. 54,8 cm)	
Rozdzielczość ekranu	1 366 punktów (w poziomie) × 768 linii (w pionie)			
Pobór mocy	135 W	110 W	60 W	
Pobór mocy w stanie czuwania*3	0,5 W lub mniej	0,5 W lub mniej	1 W lub mniej	
Wymiary (szer. × wys. × gł.)	(z podstawą)	Ok. 80,7 × 55,7 × 22,2 cm	Ok. 67,9 × 48,5 × 22,2 cm	Ok. 55,8 × 41,7 × 21,5 cm
	(bez podstawy)	Ok. 80,7 × 50,8 × 9,4 cm	Ok. 67,9 × 43,5 × 9,3 cm	Ok. 55,8 × 37 × 7,9 cm
Waga	(z podstawą)	Ok. 12,7 kg	Ok. 10,0 kg	Ok. 6,9 kg
	(bez podstawy)	Ok. 11,4 kg	Ok. 8,7 kg	Ok. 6,1 kg
Akcesoria dołączone do zestawu	Patrz „1: Sprawdzenie wyposażenia” na stronie 4.			
Wyposażenie dodatkowe	Patrz rozdział „Instalowanie elementów dodatkowych (uchwyt ścienny)” na stronie 34.			

\*1 Wyjścia AV1 są dostępne tylko w wypadku telewizora analogowego.

\*2 Wyjścia AV2, przez które sygnał jest wysyłany do bieżącego telewizora (oprócz PC, HDMI, Component 1080i)

\*3 Podana moc w stanie czuwania jest osiągnięta, gdy odbiornik TV zakończy konieczne procesy wewnętrzne.

\*4 HDMI3 znajduje się wyłącznie w modelach KDL-32S55xx, KDL-32P55xx, KDL-32P35xx, KDL-26S55xx i KDL-26P55xx.

Dane techniczne oraz konstrukcja monitora mogą ulec zmianie bez uprzedzenia.

### Zestawienie sygnałów wejściowych z komputera, które można przysyłać przez gniazdo PC IN , HDMI IN 1, 2 i 3\*

Sygnaly	W poziomie (piksele)	W pionie (linie)	Częstotliwość pozioma (kHz)	Częstotliwość pionowa (Hz)	Norma
VGA	640	480	31,5	60	VGA
SVGA	800	600	37,9	60	Wytyczne VESA
XGA	1024	768	48,4	60	Wytyczne VESA
WXGA	1280	768	47,4	60	VESA
WXGA	1280	768	47,8	60	VESA
WXGA	1360	768	47,7	60	VESA

- Niniejszy odbiornik TV nie obsługuje Sync on Green ani Composite Sync.
- Wejście PC niniejszego odbiornika nie obsługuje sygnałów z przeplotem.
- Wejście PC niniejszego odbiornika obsługuje sygnały opisane w powyższej tabeli o częstotliwości poziomej 60 Hz.

\* HDMI3 znajduje się wyłącznie w modelach KDL-32S55xx, KDL-32P55xx, KDL-32P35xx, KDL-26S55xx i KDL-26P55xx.

# Rozwiązywanie problemów

Sprawdzić, czy wskaźnik czuwania  nie miga na czerwono.

## Jeśli miga





Uruchomiona została funkcja autodiagnostyki. Naciśnij przycisk  na boku telewizora, aby wyłączyć odbiornik, odłączyć przewód zasilający i zgłoś się do sprzedawcy lub punktu serwisowego firmy Sony.

## Jeśli nie miga

- 1 Sprawdzić problemy przedstawione w tabeli poniżej.
- 2 Jeśli nie uda się wyeliminować problemu, oddać odbiornik TV do naprawy.

## Obraz

### Brak obrazu (ekran jest ciemny), brak dźwięku

- Sprawdzić podłączenie anteny.
- Podłączyć odbiornik TV do zasilania i nacisnąć  na boku odbiornika.
- Jeśli wskaźnik czuwania  zapali się na czerwono, należy nacisnąć przycisk / .

### Brak obrazu lub brak informacji menu pochodzących z urządzenia podłączonego do gniazda SCART

- Nacisnąć  aby wyświetlić listę podłączonych urządzeń, a następnie wybrać żądany sygnał wejściowy.
- Sprawdzić połączenie między urządzeniem dodatkowym i telewizorem.

### Podwójne obrazy lub zakłócenia

- Sprawdzić podłączenie anteny.
- Sprawdzić antenę i jej ustawienie.

### Na ekranie widać tylko śnieżenie i zakłócenia

- Sprawdzić, czy antena nie złamała się lub czy nie jest zagięta.
- Sprawdzić, czy nie upłynął okres żywotności anteny (3-5 lat w zwykłych warunkach, 1-2 lat w środowisku nadmorskim).

### Zniekształcony obraz (kropkowane linie lub pasy)

- Przechowywać telewizor z dala od źródeł zakłóceń elektrycznych takich jak pojazdy, motocykle, suszarki do włosów lub innych urządzeń optycznych.
- Podczas podłączania dodatkowych urządzeń należy zachować odpowiedni dystans od telewizora.
- Sprawdzić podłączenie anteny.
- Kabel antenowy powinien znajdować się z dala od innych kabli przyłączeniowych.

### Zakłócenia obrazu lub dźwięku podczas oglądania kanału telewizyjnego

- Wyregulować „ARC” (Automatyczna Regulacja Częstotliwości), aby uzyskać lepszy odbiór obrazu (strona 31).

### Czarne lub jasne punkty na ekranie

- Obraz na ekranie składa się z pikseli. Niewielkie czarne plamy i/lub białe punkty (piksele) występujące na ekranie nie oznaczają defektu odbiornika.

### Brak koloru w programach



- Wybrać „Zerowanie” (strona 27).

### Brak koloru lub niejednorodny kolor podczas wyświetlania obrazu z gniazd COMPONENT IN

- Sprawdzić połączenia  z gniazdami COMPONENT IN; sprawdzić, czy poszczególne wtyki są prawidłowo włożone do odpowiednich gniazd.

## Dźwięk

### Brak dźwięku, ale obraz jest dobry

- Nacisnąć  + lub  (Wyłączenie dźwięku).
- Sprawdzić, czy „Głośnik” ustawiono na „Głośnik TV” (strona 27).

## Kanały

### Nie można wybrać danego kanału

- Przełączyć między trybem cyfrowym i analogowym oraz wybrać żądany kanał cyfrowy/analogowy.

### Niektóre kanały są puste

- Kanał jest kodowany lub dostępny po wykupieniu abonamentu. Wykupić abonament na usługi płatnej telewizji.
- Na kanale pojawiają się tylko dane (brak obrazu lub dźwięku).
- Skontaktować się z nadawcą audycji, aby uzyskać informacje na temat transmisji.

### Brak kanałów cyfrowych

- Skontaktować się z instalatorem, aby ustalić, czy na danym terenie dostępna jest transmisja cyfrowa.
- Zainstalować antenę o większym wzmocnieniu.

## Ogólne

### Odbiornik TV automatycznie wyłącza się (przełącza się w tryb czuwania)

- Sprawdzić, czy funkcje „Timer wyłączania” (strona 29) i „Przełącz w stan gotowości po bezczynności” (strona 28) są włączone.
- Po 15 minutach bez odebrania sygnału i wykonania dowolnej czynności, telewizor automatycznie przechodzi do trybu czuwania.

### Pilot nie działa

- Wymienić baterie.

### Urządzenie HDMI nie pojawia się na „Lista urządzeń HDMI”

- Sprawdź, czy urządzenia obsługują funkcję sterowanie przez HDMI.

### Jeśli na ekranie pojawia się komunikat „Tryb Wystawowy: Wł.”

- Telewizor przełącza się na tryb „Sklep”. W części „Automat. inicjalizacja” (strona 8) dla funkcji „Lokalizacja” trzeba wybrać ustawienie „Dom”.

## Introducere

Vă mulțumim că ați ales acest produs Sony.  
Înainte de a pune televizorul în funcțiune, vă rugăm să citiți cu atenție acest manual și să îl păstrați pentru consultări ulterioare.

## Notificare pentru TV digital

- Toate funcțiile legate de TV digital (DVB) vor funcționa numai în țările sau regiunile în care sunt difuzate semnale terestre digitale DVB-T (MPEG2). Vă rugăm să verificați la distribuitorul local dacă puteți recepționa un semnal DVB-T în zona în care locuiți.
- Deși acest televizor respectă specificațiile DVB-T, nu se poate garanta compatibilitatea cu viitoarele difuzări terestre digitale DVB-T.
- Se poate ca anumite funcții ale TV digital să nu fie disponibile în unele țări.

Producătorul acestui aparat este: Sony Corporation, 1-7-1 Konan Minato-ku Tokyo, 108-0075 Japonia. Reprezentantul autorizat pentru compatibilitatea electromagnetică și conformitatea electrosecurității produselor este: Sony Deutschland GmbH, Hedelfinger Strasse 61, 70327 Stuttgart, Germania. Pentru orice problemă de service sau de garanție, vă rugăm să consultați documentele de garanție ce însoțesc aparatul.

## Informații privind marca comercială

- DVB este o marcă comercială a DVB Project
- HDMI, logoul HDMI și High-Definition Multimedia Interface sunt mărci comerciale sau înregistrate ale HDMI Licensing LLC.

**HDMI**™  
HIGH-DEFINITION MULTIMEDIA INTERFACE

## Despre numele modelului din acest manual

„xx”, care apare pe numele modelului, corespunde la două cifre numerice, asociate cu variațiile de design și culoare.

# Cuprins

## Ghid de pornire

4

Informații privind siguranța .....	10
Măsurile de precauție .....	12
Privire de ansamblu a telecomenzii .....	13
Privire de ansamblu a butoanelor și indicatoarelor televizorului .....	14

## Vizionare la televizor

Vizionare la televizor .....	15
Folosirea ghidului digital pentru programul electronic (EPG) <b>DVB</b> .....	18
Folosirea listei Favorite Digital <b>DVB</b> .....	19

## Folosirea echipamentului opțional

Conectarea echipamentului opțional .....	20
Vizualizarea imaginilor din echipamentul conectat .....	22
Redare a pozelor/fișierelor muzicale prin USB .....	23
Folosirea controlului pentru HDMI .....	24

## Folosirea funcțiilor MENU

Navigarea prin meniuri .....	25
Setări .....	26

## Informații suplimentare

Instalarea accesoriilor (colier de montare pe perete) .....	33
Specificații .....	36
Depanarea .....	38

**DVB** : Numai pentru canale digitale

## 1: Verificarea accesoriilor

Telecomandă RM-ED017 (1)

Baterii AA (tip R6) (2)

Suport (1)

Șuruburi pentru suport (KDL-32S55xx/  
KDL-32P55xx/KDL-32P35xx/KDL-26S55xx/  
KDL-26P55xx (4), KDL-22S55xx/  
KDL-22P55xx (3))

### Introducerea bateriilor în telecomandă

Împingeți și glisați pentru a deschide.

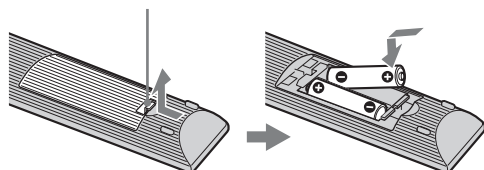

- Respectați polaritatea corectă când introduceți bateriile.
- Nu utilizați baterii de tip diferit și nu amestecați baterii vechi cu unele noi.
- Salubrizați bateriile în mod ecologic. Este posibil ca în anumite regiuni, salubritatea bateriilor să fie reglementată prin lege. Vă rugăm consultați autoritățile dvs. locale.
- Manevrați telecomanda cu grijă. Nu o scăpați pe jos și nu călcați pe ea, nu vărsați lichid de niciun fel.
- Nu puneți telecomanda într-un loc apropiat de o sursă de căldură, în bătaia directă a razelor soarelui, sau într-o încăpere umedă.

## 2: Montarea suportului

Urmați etapele de montare necesare pentru a așeza televizorul pe un suport.

- 1 Scoateți din cutie suportul de masă și șuruburile. Șuruburile le găsiți în punga cu accesorii.

KDL-32S55xx/KDL-32P55xx/  
KDL-32P35xx/KDL-26S55xx/  
KDL-26P55xx

Pungă cu accesorii Șuruburi

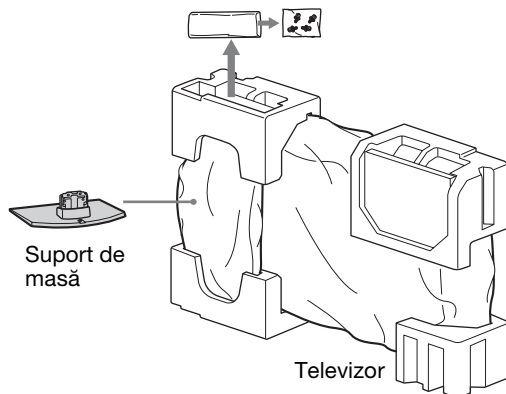

KDL-22S55xx/KDL-22P55xx

Pungă cu accesorii Șuruburi

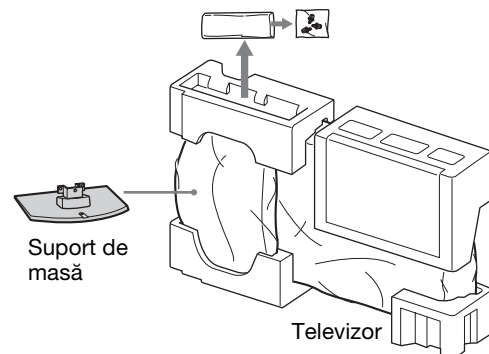

- 2 Glisați televizorul ușor pe gulerul suportului de masă și aliniați orificiile șuruburilor.

KDL-32S55xx/KDL-32P55xx/  
KDL-32P35xx/KDL-26S55xx/  
KDL-26P55xx

Parte posterioară TV

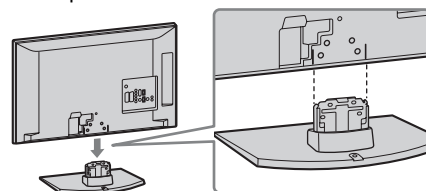

## KDL-22S55xx/KDL-22P55xx

Parte posterioară TV

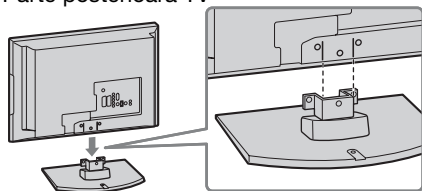

- Când transportați televizorul, așezați mâinile ca în imagine și țineți-l bine, se va vedea pagina 10. Nu forțați panoul LCD sau cadrul din jurul ecranului.
- Aveți grijă să nu vă prindeți mâinile sau cablul de alimentare când instalați televizorul pe suportul de masă.

**3** Folosiți șuruburile furnizate pentru a atașa televizorul la suportul de masă.

## KDL-32S55xx/KDL-32P55xx/ KDL-32P35xx/KDL-26S55xx/ KDL-26P55xx

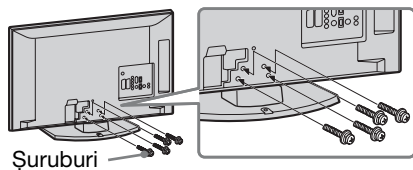

Șuruburi

## KDL-22S55xx/KDL-22P55xx

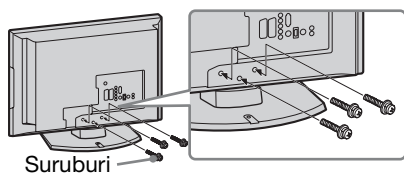

Șuruburi



- Dacă folosiți o șurubelniță electrică, fixați cuplul de strângere la aproximativ 1,5 Nm {15 kgf-cm}.

# 3: Conectarea unei antene, a unui/VCR/DVD recorder



- Acest produs a fost testat și s-a aflat astfel că este în conformitate cu limitele stabilite prin Directiva EMC pentru utilizarea cablurilor de nu mai lungi de 3 metri.

### Nu mai conectarea antenei

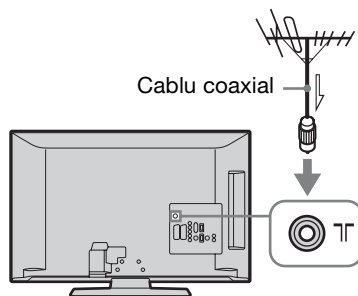

### Conectarea unei antene, a unui/VCR/DVD recorder cu SCART

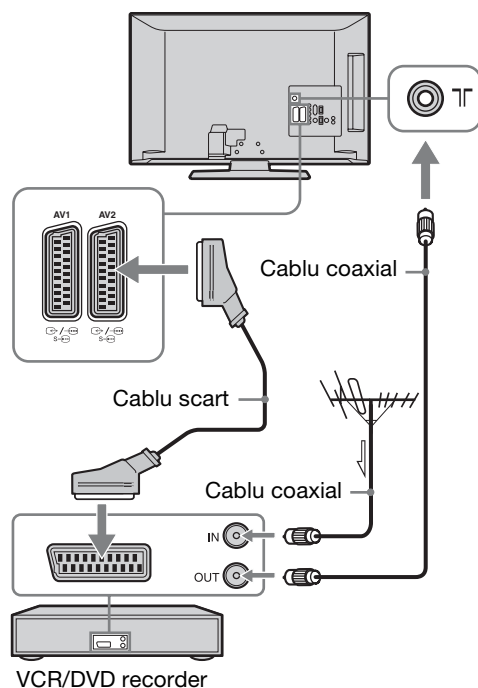

- Ieșiri AV1 disponibile numai pentru TV analog.
- Ieșiri AV2 la ecranul actual (excepție PC, HDMI, Component 1080i).

**Continuare**

**Conectarea unei antene, a unui/VCR/DVD recorder cu HDMI**

**KDL-32S55xx/KDL-32P55xx/  
KDL-32P35xx/KDL-26S55xx/  
KDL-26P55xx**

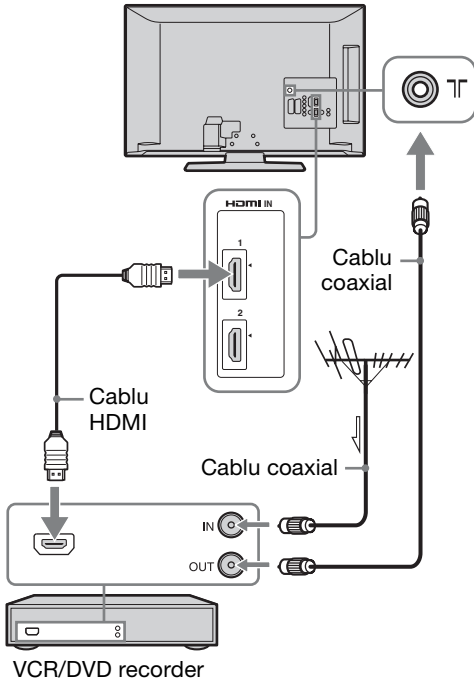

**KDL-22S55xx/KDL-22P55xx**

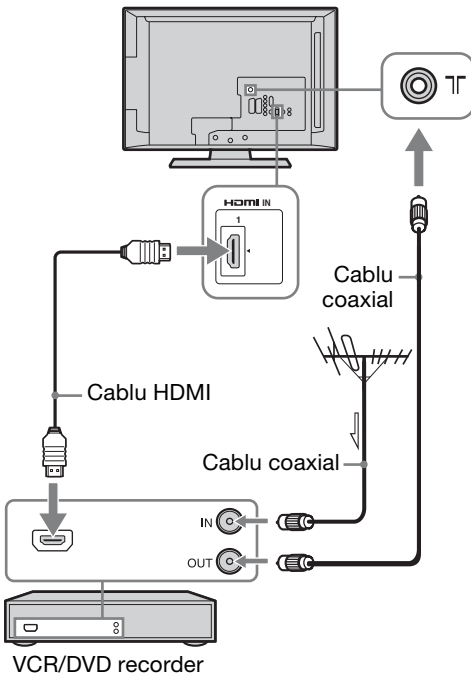

## 4: Pentru a preveni răsturnarea televizorului

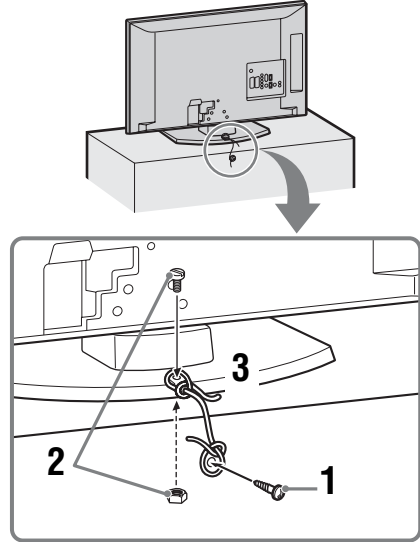

- 1** Instalați un Holz-șurub (diametru de 4 mm, nu este prevăzut) în suportul televizorului.
- 2** Instalați un șurub hexagonal (M4 × 14 mm, nu este prevăzut) și o piuliță hexagonală (M4, nu este prevăzut), dinspre partea inferioară a standului cu suport pentru masă, în orificiul pentru șurub al televizorului.  
Reglați corespunzător o greutate în sfoară rezistentă, pentru a fixa șurubul și piulița hexagonale.  

  - Asigurați-vă că fixați șurubul și piulița hexagonale.
- 3** Legați Holzșurubul și șurubul hexagonal cu o sfoară rezistentă.

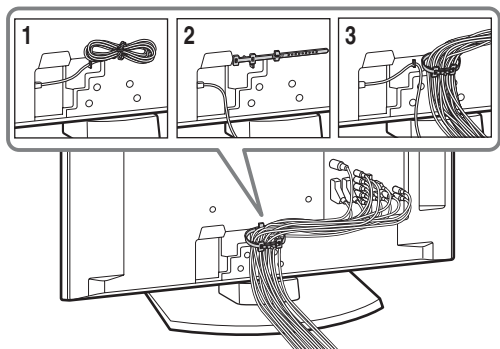

## 5: Legarea cablurilor

Puteți lega cablurile de conectare, așa cum se poate observa mai jos.



- Nu legați cablul de alimentare cu cele de conectare.

## 6: Reglarea unghiului de vizionare a IVLCD

Numai pentru modelele  
KDL-22S55xx/KDL-22P55xx

Acest televizor poate fi reglat la unghiul indicat mai jos.

Reglați unghiul înainte și înapoi  
(înclinați)

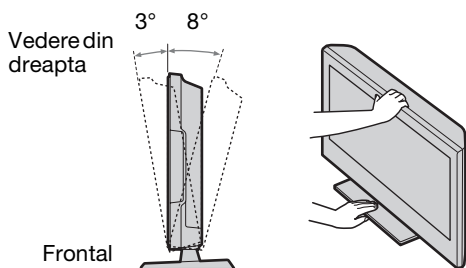

## 7: Selectarea limbii, țării/regiunii și locației

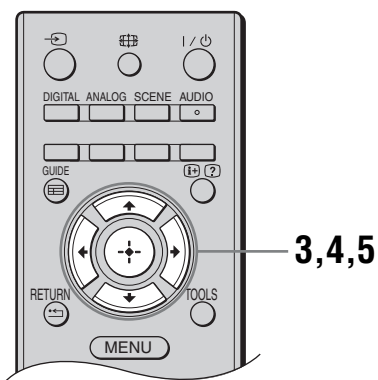
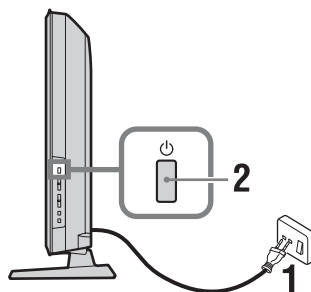

- 1 Conectați televizorul la priza de alimentare (220-240V C.A., 50Hz).
- 2 Apăsați pe partea laterală a televizorului.  
Când porniți televizorul pentru prima dată, pe ecran apare meniul Limbă.
- 3 Apăsați pentru a selecta limba afișată în meniu, apoi apăsați .



- Când porniți televizorul, ledul indicând alimentarea devine verde.



Continuare

- 4 Apăsați  $\updownarrow$  pentru a selecta țara/regiunea în care veți utiliza televizorul, apoi apăsați  $\oplus$ .

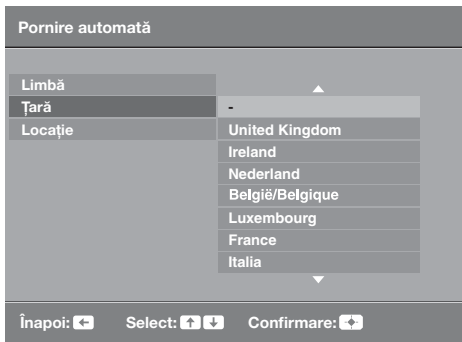

Dacă țara/regiunea pe care doriți să o folosiți la televizor nu apare în listă, atunci selectați „-” în locul unei țări/regiuni.

- 5 Apăsați  $\updownarrow$  pentru a selecta tipul locației în care veți utiliza televizorul, apoi apăsați  $\oplus$ .

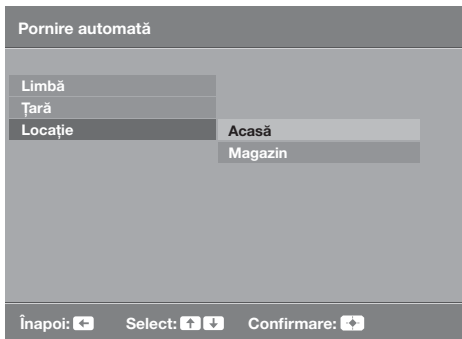

În mod Magazin, unele setări vor fi resetate periodic pentru uz Magazin.

Această opțiune selectează modul inițial de imagine adecvat pentru condiția caracteristică de lumină în aceste medii.

## 8: Reglarea automată a televizorului

- 1 Înainte de a începe reglarea automată a televizorului, introduceți o casetă înregistrată în VCR-ul conectat la acesta (pagina 5) și începeți redarea. Canalul video va fi localizat și salvat în televizor, în timpul reglării automate. Săriți peste această etapă dacă nu este conectat niciun VCR la televizor.

- 2 Apăsați  $\oplus$ .

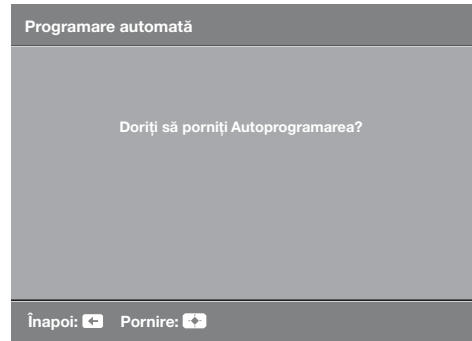

Televizorul începe să caute toate canalele digitale disponibile, continuând cu canalele analoge disponibile. Acest lucru poate dura ceva timp, astfel că nu apăsați niciun buton de pe televizor sau telecomandă.

### **Dacă vă apare un mesaj pentru a confirma conexiunea antenei**

Nu s-au găsit canale analoge sau digitale. Verificați toate conexiunile antenei și apăsați  $\oplus$  pentru a reîncepe reglarea automată.

- 3 Când apare pe ecran meniul Sortare programe, urmați etapele din „Sortare programe” (pagina 29).

Dacă nu schimbați ordinea în care se salvează canalele analoge în televizor, atunci continuați cu etapa următoare.

- 4 Când apare pe ecran meniul Eco Presetat, dacă apăsați „Da”, setările „Eco” se modifică la valorile recomandate pentru a reduce consumul de energie.

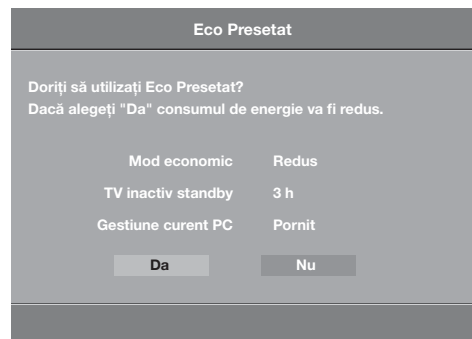

- 5 Apăsați MENU pentru a ieși. Televizorul este acum reglat la toate canalele disponibile.

# Îndepărtarea suportului de masă de la televizor



- Suportul de masă nu va fi scos pentru niciun motiv, decât dacă televizorul va fi montat pe perete.

**KDL-32S55xx/KDL-32P55xx/  
KDL-32P35xx/KDL-26S55xx/  
KDL-26P55xx**

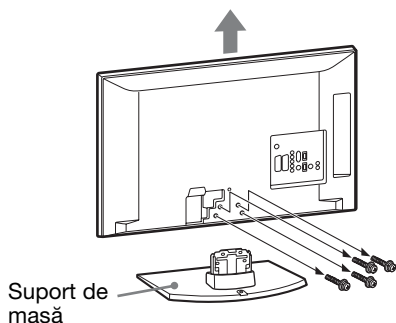

**KDL-22S55xx/KDL-22P55xx**

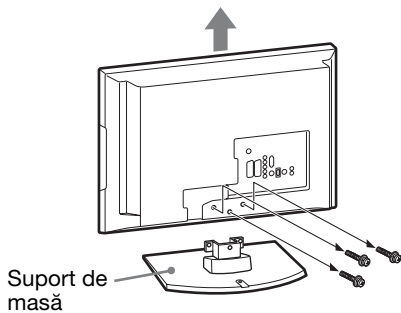

# Informații privind siguranța

## Instalare / Configurare

Instalați și utilizați televizorul conform instrucțiunilor prezentate în continuare, pentru a evita riscurile de incendii, șocurile electrice sau deteriorări / răni.

### Instalarea

- Televizorul trebuie instalat în apropierea unei prize ușor accesibile.
- Așezați televizorul numai pe o suprafață stabilă și plată.
- Instalarea televizorului pe perete trebuie executată de către persoane calificate.
- Din motive de siguranță, se recomandă cu insistență utilizarea accesoriilor Sony, inclusiv:

**KDL-32S55xx/KDL-32P55xx/KDL-32P35xx:**  
– Dispozitivul de montare pe perete SU-WL500  
**KDL-26S55xx/KDL-26P55xx/KDL-22S55xx/  
KDL-22P55xx:**

- Dispozitivul de montare pe perete SU-WL100
- Asigurați-vă că utilizați numai șuruburile furnizate cu dispozitivul de montare pe perete atunci când atașați cârligele de montare la televizor. Șuruburile furnizate sunt proiectate astfel încât să aibă o lungime între 8 mm și 12 mm, atunci când este măsurată distanța de la suprafața de atașare până la cârligul de montare.

Diametrul și lungimea șuruburilor diferă în funcție de modelul dispozitivului de montare pe perete. Utilizarea altor șuruburi decât a celor furnizate poate avea ca rezultat deteriorarea internă a televizorului sau căderea acestuia etc.

8 mm-12 mm

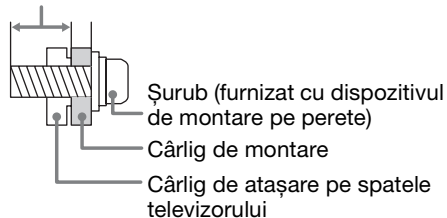

### Transportul

- Înainte de a deplasa televizorul, decuplați toate cablurile.
- La transportarea unui televizor mare, este nevoie de două sau mai multe persoane.
- Când transportați televizorul cu mâna, țineți-l așa cum se poate observa mai jos. Nu forțați panoul LCD sau cadrul din jurul ecranului.
- Când ridicați sau mutați televizorul, apucați-l ferm de partea sa inferioară.
- Feriți televizorul de șocuri mecanice și de vibrații prea puternice în timpul transportului.
- Când duceți aparatul la reparat sau când vă mutați, împachetați-l în ambalajul original.

KDL-32S55xx/ KDL-26S55xx/KDL-26P55xx/  
KDL-32P55xx/ KDL-22S55xx/KDL-22P55xx  
KDL-32P35xx

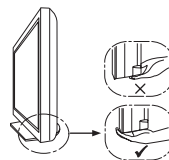

### Ventilație

- Nu acoperiți niciodată fantele de aerisire și nu introduceți obiecte în interiorul carcasei aparatului.
- Lăsați suficient spațiu în jurul televizorului, așa cum este indicat mai jos.
- Se recomandă cu insistență să utilizați dispozitivul de montare pe perete furnizat de firma Sony, pentru că acesta asigură o ventilație adecvată.

### Instalarea pe perete

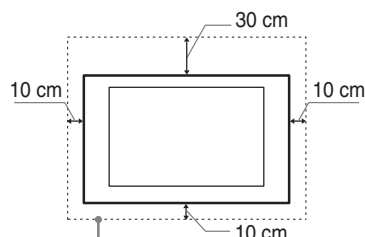

Lăsați cel puțin atât spațiu în jurul televizorului.

### Instalarea pe un suport

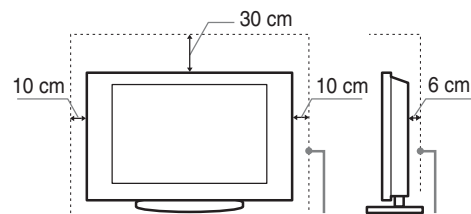

Lasati cel puțin atât spațiu în jurul televizorului.

- Pentru a asigura o ventilație corespunzătoare și a evita adunarea prafului și a murdăriei:
  - Nu așezați televizorul culcat, cu susul în jos, pe spate sau lateral.
  - Nu puneți televizorul pe un raft, pe covor, în pat sau într-un dulap.
  - Nu acoperiți televizorul cu materiale textile, de exemplu draperie, și nici cu alte obiecte, de exemplu ziare etc.
  - Nu instalați televizorul așa cum este arătat mai jos.

Circulația aerului este blocată.

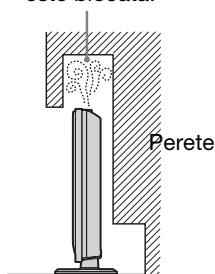

Circulația aerului este blocată.

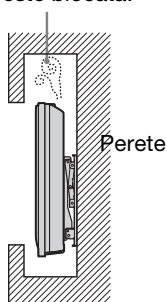

## Conductorul de rețea

Pentru a evita riscul de incendii, șocuri electrice sau alte deteriorări și răniri, manevrați conductorul de rețea și ștecherul respectând următoarele:

- Utilizați numai conductori de rețea marca Sony, nu de la alte firme.
- Introduceți complet ștecherul în priză.
- Acest aparat poate funcționa doar la tensiuni de 220–240 V, curent alternativ.
- Când conectați alte cabluri, aveți grijă să decuplați conductorul de rețea pentru siguranța dvs., și aveți grijă să nu vă încurcați picioarele între cabluri.
- Decuplați conductorul de rețea de la priză înainte de a deplasa sau a deplana televizorul.
- Țineți conductorul de rețea la distanță de surse de căldură.
- Scoateți ștecherul de rețea și curățați-l cu regularitate. Dacă există praf pe ștecher și acesta se umezește, este posibil ca izolația să fie deteriorată, ceea ce poate duce la declanșarea de incendii.

## Note

- Nu utilizați conductorul de rețea furnizat la alte echipamente.
- Nu găuriți, nu îndoiți și nu răsuciți excesiv conductorul de rețea. Firele din interior se pot dezizola sau se pot rupe.
- Nu modificați conductorul de rețea.
- Nu așezați obiecte grele pe conductorul de rețea.
- Nu trageți de conductorul de cablu pentru a-l decupla de la priză.
- Nu conectați prea multe aparate la aceeași priză de rețea.
- Nu utilizați un ștecher care nu se potrivește cu priză.

## Moduri de utilizare interzisă

Nu instalați / utilizați televizorul în locații, medii înconjurătoare sau situații de genul celor prezentate mai jos, deoarece este posibil ca televizorul să producă incendii, șocuri electrice, deteriorări și/sau leziuni.

## Locația:

În exterior (la lumină solară directă), pe malul mării, pe o navă sau barcă, în interiorul unui vehicul, în instituții medicale, în locuri instabile, în apropierea apei, în locuri supuse la ploaie, umezeală sau fum.

## Mediul înconjurător:

Unde este foarte cald sau umed, unde există mult praf; în spații unde există insecte care pot pătrunde în interior; în locații unde poate fi supus la vibrații mecanice, în apropierea unor obiecte cu flăcări deschise (lumânări, etc). Televizorul nu trebuie expus la picături sau stropire, și nu trebuie așezate deasupra lui recipiente ce conțin lichide, de exemplu vase.

## Situații:

Nu manevrați televizorul cu mâinile ude, cu carcasa demontată, sau având atașate dispozitive care nu au fost recomandate de producător. Decuplați televizorul de la priză, precum și antena de exterior în timpul furtunilor.

## Piese defecte:

- Nu aruncați obiecte spre televizor. Sticla ecranului se poate sparge la impact, cauzând răniri grave.
- Dacă se sparge carcasa televizorului, nu o atingeți înainte de a decupla conductorul de rețea de la priză. În caz contrar, pot apărea șocuri electrice.

## Când aparatul nu funcționează

- Dacă nu utilizați televizorul câteva zile, decuplați-l de la rețea din motive ecologice și de siguranță.
- Deoarece televizorul nu este decuplat de la rețea dacă este doar oprit, scoateți ștecherul din priză pentru deconectarea completă.
- Anumite televizoare pot fi dotate cu facilități care solicită ca televizorul să fie lăsat în standby pentru a funcționa corespunzător. Instrucțiunile din acest manual vă vor informa dacă acest lucru este valabil.

## Pentru copii

- Nu lăsați copiii să se cațere pe televizor.
- Nu lăsați accesoriile de mici dimensiuni la îndemâna copiilor, deoarece pot fi înghițite accidental.

## În cazul în care apar următoarele probleme...

**Opriti** și decuplați imediat aparatul de la priză dacă survine vreuna din problemele prezentate mai jos.

Solicitați dealer-ului dvs. sau unui centru de service Sony ca o persoană calificată să verifice televizorul.

## Când:

- Este deteriorat conductorul de rețea.
- Ștecherul nu se potrivește cu priză.
- Televizorul a fost deteriorat prin cădere, lovire sau izbirea cu un alt obiect.
- Vreun obiect sau lichid a pătruns în interiorul carcasei.

# Măsurile de precauție

## Vizionarea la televizor

- Asigurați o iluminare moderată a camerei, deoarece nu este recomandată vizionarea televizorului o perioadă îndelungată de timp, în condiții de iluminare scăzută, deoarece vă poate fi afectată vederea.
- Când utilizați căștile, evitați audierea la un nivel ridicat al volumului, deoarece vă poate fi afectat auzul.

## Ecranul LCD

- Deși ecranul LCD este produs folosindu-se o tehnologie de înaltă precizie și 99,99% sau mai mult dintre pixelii funcționează, este posibilă existența unor minuscule puncte negre sau a unor luminoase (roșii, albastre sau verzi) care să apară în mod constant pe ecranul LCD. Aceasta este o proprietate structurală a ecranului LCD și nu constituie o disfuncționalitate.
- Nu împingeți și nu zgâriați filtrul frontal, și nu așezați obiecte pe partea de sus a acestui televizor. Imaginea poate deveni neuniformă sau ecranul LCD se poate deteriora.
- Dacă televizorul este utilizat într-un loc cu temperatură scăzută, poate apărea un efect de prelungire neregulată a liniilor orizontale, sau imaginea poate deveni întunecată. Aceasta nu reprezintă o defecțiune. Fenomenul va dispărea pe măsură ce temperatura crește.
- Pot apărea imagini remanente în cazul în care sunt afișate în mod continuu imagini statice. Acestea pot să dispară după câteva momente.
- Ecranul și carcasa se încălzesc când televizorul este în uz. Aceasta nu reprezintă o disfuncționalitate.
- Ecranul LCD conține o cantitate mică de cristale lichide. Unele tuburi fluorescente utilizate la acest televizor conțin de asemenea mercur. Respectați instrucțiunile și regulamentele locale în vigoare cu privire la salubritate.

## Manevrarea și curățarea suprafeței ecranului / carcasei televizorului

Decuplați conductorul de rețea de la priză înainte de a curăța televizorul.

Pentru a evita degradarea materialului sau deteriorarea acoperirii ecranului, respectați următoarele măsuri de precauție.

- Pentru a îndepărta praful de pe ecran și carcasă, ștergeți ușor cu o cârpă moale. Dacă praful este persistent, ștergeți cu o cârpă moale, ușor umezită într-o soluție slabă de detergent.
- Nu utilizați niciodată pastă abrazivă, substanțe de curățare alcaline / acide, praf de curățat sau solvenți volatili, cum ar fi alcoolul, benzina, diluantul sau insecticidele. Utilizarea unor astfel de materiale sau contactul prelungit cu materiale din cauciuc sau vinil poate duce la daune ale suprafeței ecranului și materialului carcasei.
- Se recomandă aspirarea periodică a orificiilor de ventilație pentru a asigura ventilația corespunzătoare.

- Când ajustați unghiul de vizionare al televizorului, deplasați lent aparatul, pentru a evita desprinderea sau alunecarea de pe suportul său stabil.

## Echipamentul opțional

Păstrați componentele opționale sau oricare alte dispozitive care emit radiații electromagnetice la distanță de televizor. În caz contrar, pot apărea distorsiuni și / sau zgomot.

## Salubritatea televizorului



### Salubritatea echipamentelor electrice și electronice vechi (valabil în Uniunea Europeană și în celelalte țări europene cu sisteme de colectare separate)

Acest simbol de pe produs sau de pe ambalajul acestuia indică faptul că nu trebuie considerat deșeu menajer. În schimb, trebuie dus la punctele de colectare destinate reciclării echipamentelor electrice și electronice. Prin salubritatea corespunzătoare a acestui produs, veți ajuta la prevenirea posibilelor consecințe negative asupra mediului înconjurător și sănătății oamenilor. Reciclarea materialelor va ajuta la conservarea resurselor naturale. Pentru mai multe detalii legate de reciclarea acestui produs, vă rugăm să consultați primăria locală, compania locală de salubritate a deșeurilor sau magazinul de unde ați achiziționat produsul.



### Salubritatea bateriilor uzate (valabil în Uniunea Europeană și alte țări europene cu sisteme de colectare separate)

Acest simbol de pe baterie sau de pe ambalaj indică faptul că bateria furnizată cu acest produs nu trebuie considerată deșeu menajer. Pe anumite tipuri de baterii, acestui simbol i se pot asocia simbolurile anumitor substanțe chimice. Simbolurile pentru mercur (Hg) sau plumb (Pb) sunt adăugate, dacă bateria conține mai mult de 0,0005% mercur sau 0,004% plumb. Prin salubritatea corespunzătoare a acestor baterii, veți ajuta la prevenirea posibilelor consecințe negative asupra mediului înconjurător și sănătății oamenilor. Reciclarea materialelor va ajuta la conservarea resurselor naturale. În cazul produselor care din motive de siguranță, de asigurare a performanțelor sau de integritate a datelor necesită conectarea permanentă a bateriei încorporate, aceasta trebuie înlocuită numai de personalul calificat al unui service. Pentru a fi siguri că bateria va fi corect tratată, la încheierea duratei de viață a acesteia, duceți-o la punctele de colectare stabilite pentru reciclarea echipamentelor electrice și electronice. Pentru orice alt fel de baterii, vă rugăm să citiți secțiunea referitoare la demontarea în siguranță a bateriei din aparat. Duceți bateria la punctele de colectare pentru reciclarea bateriilor uzate. Pentru mai multe detalii legate de reciclarea acestui produs sau a bateriei, vă rugăm să consultați primăria dvs. locală, compania locală de salubritate a deșeurilor sau magazinul de unde ați achiziționat produsul.

# Privire de ansamblu a telecomenzii

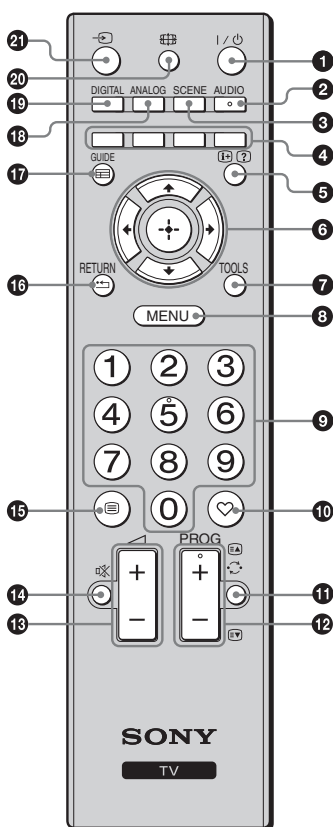

- 1** I/⏻ – **Televizor in standby**  
Pornește și oprește televizorul din modul standby.
  - 2** **AUDIO**  
Apăsați pentru a modifica modul de sunet dual (pagina 27).
  - 3** **SCENE – Selectare mod (pagina 16)**
  - 4** **Butoane colorate (pagina 16, 19)**
  - 5** **Info/Afișarea textului**
    - În modul digital: Afișează detalii concise despre programul vizionat în momentul de față.
    - În modul analog: Afișează informații precum numărul canalului curent și formatul imaginii.
    - În modul Text (pagina 16): Afișează informații ascunse (ex.: răspunsuri la un chestionar).
  - 6** **↕/↔/↔/↔/⊕**
  - 7** **TOOLS (pagina 17, 23)**  
Vă permite să accesați diferite opțiuni de vizionare și să modificați/efecuați reglări conform sursei și formatului imaginii.
  - 8** **MENU (pagina 25)**
  - 9** **Butoane numerotate**
    - În modul televizor: Selectează canalele. Pentru numerele canalelor de la 10 în sus, apăsați a doua și a treia cifră, în ordine rapidă.
    - În modul Text: Introduce numărul format din trei cifre, pentru alegerea paginii.
  - 10** **♥ – Lista cu Favorite Digital**  
Apăsați pentru a afișa lista cu Favorite Digital pe care ați menționat-o (pagina 19).
  - 11** **↶ – Canalul anterior**  
Revine la canalul vizionat anterior.
  - 12** **PROG +/-/⊞/⊟**
    - În modul televizor: Selectează canalul următor (+) sau anterior (-).
    - În modul Text (pagina 16): Selectează pagina (⊞) următoare sau anterioară (⊟).
  - 13** **∧ +/- – Volum**
  - 14** **🔇 – Silențios**
  - 15** **☰ – Text (pagina 16)**
  - 16** **RETURN / ↵**  
Revine la imaginea anterioară a oricărui meniu afișat.
  - 17** **GUIDE / ☰ – EPG (ghidul digital pentru programul electronic) (pagina 18)**
  - 18** **ANALOG – Modul analog (pagina 15)**
  - 19** **DIGITAL – Modul digital (pagina 15)**
  - 20** **📺 – Mod imagine (pagina 16)**
  - 21** **↶ – Selectare intrare**  
Selectează sursa de intrare din echipamentul conectat la mufele televizorului (pagina 22).
- 💡
- Butoanele cu numărul 5, PROG + și AUDIO au puncte proeminente. Folosiți aceste puncte ca referințe când operați televizorul.

# Privire de ansamblu a butoanelor și indicatoarelor televizorului

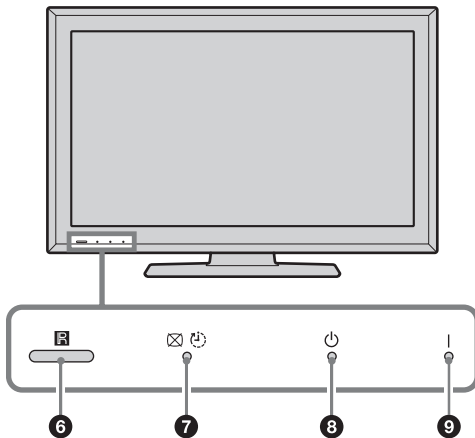
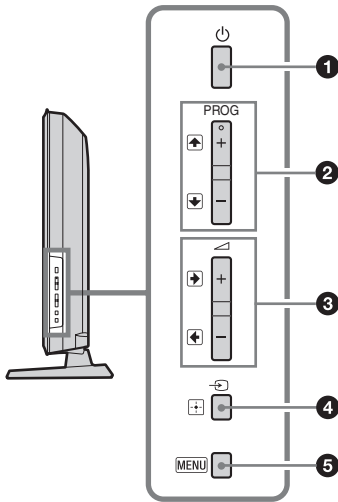



## 1 – Alimentare

Pornește sau oprește televizorul.





- Pentru a deconecta complet televizorul, trageți ștecherul de la rețea.
- Când porniți televizorul, ledul indicând alimentarea devine verde.

## 2 **PROG** +/- / /

- În modul televizor: Selectează canalul următor (+) sau anterior (-).
- În meniul televizor: Se mută prin opțiuni în sus () sau în jos ()

## 3 +/- / /

- În modul televizor: Mărește (+) sau reduce (-) volumul.
- În meniul televizor: Se mută prin opțiuni în dreapta () sau în stânga ()

## 4 / – Selectare intrare / OK

- În modul televizor: Selectează sursa de intrare din echipamentul conectat la mufele televizorului (pagina 22).
- În meniul televizor: Selectează meniul sau opțiunea și confirmă setarea.

## 5 **MENU** (pagina 25)

## 6 **Senzor telecomandă**

- Primește semnale IR de la telecomandă.
- Nu așezați nimic peste senzor, deoarece acest lucru poate afecta funcționalitatea lui.

## 7 – Indicator fără imagine / setare temporizator

- Se aprinde verde când este fără imagine (pagina 28).
- Se aprinde portocaliu când se face setarea temporizatorului (pagina 28).

## 8 – Indicator standby

Se aprinde roșu când televizorul este în modul standby.

## 9 **I** – Indicator alimentare

Se aprinde verde când se pornește televizorul.



- Asigurați-vă că televizorul este complet oprit, înainte de a-l deconecta de la priză. Deconectarea cablului de alimentare în timp ce televizorul este pornit poate provoca indicatorul să rămână aprins sau poate duce la avariarea aparatului.



## Vizionare la televizor

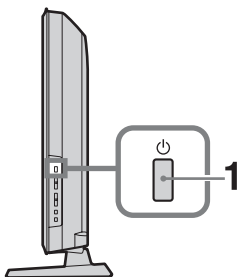

**1** Apăsați pe partea laterală a televizorului, pentru a-l porni.  
Când televizorul este în modul standby (indicatorul (standby) de pe panoul frontal al televizorului este roșu), apăsați pe telecomandă pentru a-l porni.

**2** Apăsați DIGITAL pentru a comuta la modul digital sau ANALOG pentru a comuta la modul analog.  
Canalele disponibile variază în funcție de mod.

**3** Apăsați butoanele numerotate sau PROG +/- pentru a selecta canalul televizorului.

Pentru a selecta numerele canalelor de la 10 în sus, folosind butoanele numerotate, apăsați a doua și a treia cifră, în ordine rapidă.

Pentru a selecta un canal digital folosind ghidul digital pentru programul electronic (EPG), se va vedea pagina 18.

### În modul digital

Un banner cu informații este afișat pentru scurt timp. Pictogramele care urmează pot fi afișate pe banner.

- : Serviciu radio
- : Serviciu prin abonament/amestecat
- : Disponibile mai multe limbi de canale audio
- : Subtitrări disponibile
- : Subtitrări disponibile pentru persoanele cu deficiențe de auz
- : Vârsta minimă recomandată pentru programul curent (de la 4 la 18 ani)
- : Blocare de către părinți

### Operații suplimentare

Pentru	Procedați astfel
Reglarea volumului	Apăsați  + (mărește) / - (reduce).
Accesați Tabelul cu indexul de program (numai în modul analog)	Apăsați  . Pentru a selecta un canal analog, apăsați  / , apoi apăsați  .
Accesați Favorite Digital (numai în modul digital)	Apăsați  . Pentru detalii, se va vedea pagina 19.

## Pentru a accesa Text

Apăsați . De fiecare dată când apăsați , afișajul se schimbă ciclic după cum urmează: Text → Text peste imaginea TV (cod mixt) → Fără text (ieșire din serviciul Text)  
Pentru a selecta o pagină, apăsați butoanele numerotate sau /.



- Când apar patru articole colorate în partea inferioară a paginii Text, Fastext este disponibil. Fastext vă permite să accesați paginile rapid și ușor. Apăsați butonul colorat corespunzător pentru a accesa pagina.

## Selectare mod Scene

Selectați „General”, „Cinema”, „Sport”, „Joc” sau „Fotografie”. Când setați un mod, se stabilește automat calitatea optimă audio și a imaginii (în baza tipului de conținut).

- 1 Apăsați SCENE pe telecomandă.
- 2 Apăsați /// pentru a selecta modul, apoi apăsați .

**General:** Setările actuale ale utilizatorului.

**Cinema:** Oferă o imagine și un sunet de cinematograf.

**Sport:** Oferă imagini vii, cu sunet stereofonic de ambianță.

**Joc:** Oferă o imagine care vă permite să vă bucurați la maxim de jocuri, cu imagini superbe și o calitate deosebită a sunetului.

**Fotografie:** Redă imagini care reproduc textura și culoarea unei fotografii tipărite.



- Dacă se selectează oricare mod de scenă, nu este posibilă selectarea modului pentru imagine din meniul acesteia - eliberați mai întâi selectarea scenei.
- Nu este disponibil pentru intrare PC, intrare HDMI PC și meniul „Fotografie / Muzică”.

## Pentru schimbarea manuală a formatului afișajului pentru a fi adecvat emisie

Apăsați în mod repetat pentru a selecta formatul dorit pentru afișaj.

### Inteligent\*

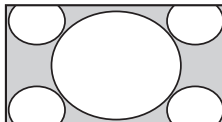

Afișează emisii convenționale 4:3 cu un efect panoramic al ecranului. Imaginea 4:3 se întinde pentru a se încadra pe tot ecranul.

### 4/3

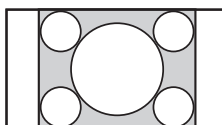

Afișează emisii convenționale 4:3 (ex.: fără ecran panoramic) în proporții corecte.

### Panoramic

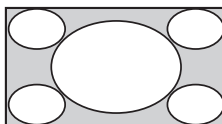

Întinde orizontal o imagine de 4:3, pentru a o încadra pe 16:9 din ecran.

### Zoom\*

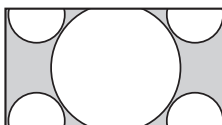

Afișează emisii cinemascopice (format cutie scrisori) în proporții corecte.

### 14/9\*

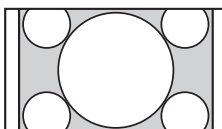

Afișează emisii panoramice 14:9 în proporții corecte. Ca rezultat, zonele negre de pe margine sunt vizibile pe ecran.

### Subtitrare\*

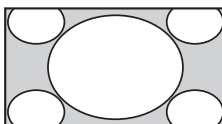

Afișează emisii cinemascopice (format cutie scrisori), cu subtitrările pe ecran.

## Auto

- „Format imagine” se setează la „Auto”, modifică automat formatul imaginii pentru a fi adecvat semnalului de emisie.
- „Auto” este disponibil numai pentru semnale PAL și SECAM.

\* Părți din partea de sus și de jos a imaginii pot fi scoase.



- În funcție de semnal, se pot selecta anumite formate de imagine.
- Există posibilitatea ca caractere și/sau litere din partea de sus și de jos a imaginii să nu fie vizibile în „Inteligent”.



- Puteți regla poziția verticală a imaginii când selectați „Inteligent”, „Zoom”, „14/9” sau „Subtitrare”. Apăsați  $\updownarrow$  pentru a muta în sus sau în jos (ex.: pentru a citi subtitlurile).

## Utilizarea meniului Tools

Apăsați TOOLS pentru a afișa următoarele opțiuni, când vizualizați un program la televizor.

Opțiuni	Descriere
Inchidere	Închide meniul Tools.
Mod imagine	Se va vedea pagina 26.
Efecte sunet	Se va vedea pagina 27.
Redare sunet	Se va vedea pagina 27.
Limbă canal audio (numai în modul digital)	Se va vedea pagina 31.
Setări subtitrare (numai în modul digital)	Se va vedea pagina 31.
Setare temporizator	Se va vedea pagina 28.
Mod economic	Se va vedea pagina 28.
Informații de sistem (numai în modul digital)	Afișează afișajul cu informații privind sistemul.

# Folosirea ghidului digital pentru programul electronic (EPG) DVB\*



- 1 În modul digital, apăsați GUIDE.
- 2 Efectuați operația dorită, așa cum se prezintă în tabelul următor sau afișat pe ecran.

- Informațiile de program vor fi afișate numai dacă stația de televiziune le transmite.

## Ghidul digital pentru programul electronic (EPG)

\* Această funcție nu poate fi disponibilă în unele țări/regiuni.

Pentru	Procedați astfel
A viziona un program	Apăsați /// pentru a selecta programul, apoi apăsați .
A opri EPG	Apăsați GUIDE.



- Dacă s-a selectat o restricție de vârstă pentru programe, va apărea pe ecran un mesaj prin care se solicită codul PIN. Pentru detalii, se va vedea „Blocare de către părinți” la pagina 32.

# Folosirea listei Favorite Digital DV3\*



Lista Favorite Digital

\* Această funcție nu poate fi disponibilă în unele țări/regiuni.

Caracteristica Favorite vă permite să specificați până la patru liste cu programele preferate.

- 1 În modul digital, apăsați ♥.
- 2 Efectuați operația dorită, așa cum se prezintă în tabelul următor sau afișat pe ecran.

Pentru	Procedați astfel
A crea lista de Favorite pentru prima dată	<ol style="list-style-type: none"><li>1 Apăsați ⊕ pentru a selecta „Da”.</li><li>2 Apăsați butonul galben pentru a selecta lista de Favorite.</li><li>3 Apăsați ⬆/⬇/⬅/↵ pentru a selecta canalul pe care doriți să îl adăugați, apoi apăsați ⊕. Canalele care sunt salvate în lista Favorite sunt indicate de un simbol ♥.</li><li>4 Apăsați RETURN pentru a finaliza setarea.</li></ol>
Vizionarea unui canal	<ol style="list-style-type: none"><li>1 Apăsați butonul galben pentru a naviga prin lista de Favorite.</li><li>2 Apăsați ⬆/⬇ pentru a selecta canalul, apoi apăsați ⊕.</li></ol>
A opri lista Favorite	Apăsați RETURN.
A adăuga sau a șterge canalele din lista Favorite recent editată	<ol style="list-style-type: none"><li>1 Apăsați butonul albastru.</li><li>2 Apăsați butonul galben pentru a selecta lista Favorite pe care doriți să o editați.</li><li>3 Apăsați ⬆/⬇/⬅/↵ pentru a selecta canalul pe care doriți să îl adăugați sau ștergeți, apoi apăsați ⊕.</li></ol>
A adăuga toate canalele din lista curentă de Favorite	<ol style="list-style-type: none"><li>1 Apăsați butonul albastru.</li><li>2 Apăsați butonul galben pentru a selecta lista Favorite pe care doriți să o editați.</li><li>3 Apăsați butonul albastru.</li><li>4 Apăsați ⬅/↵ pentru a selecta „Da”, apoi apăsați ⊕ pentru a confirma.</li></ol>

# Folosirea echipamentului opțional

## Conectarea echipamentului opțional

Puteți conecta o gamă largă de echipamente opționale la televizorul dvs. Cablurile de conectare nu sunt furnizate.

**KDL-32S55xx/KDL-32P55xx/KDL-32P35xx/KDL-26S55xx/KDL-26P55xx**

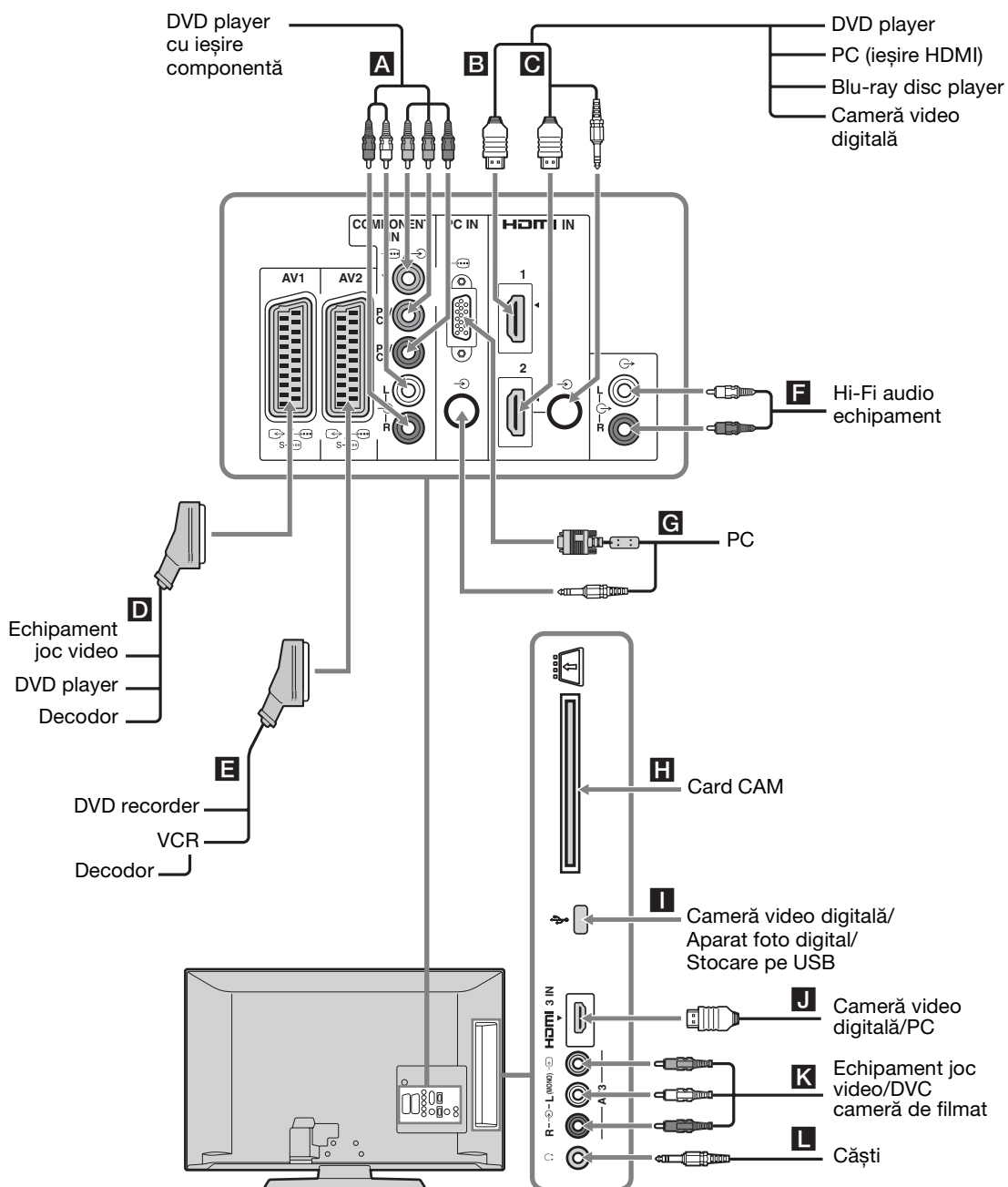

# KDL-22S55xx/KDL-22P55xx

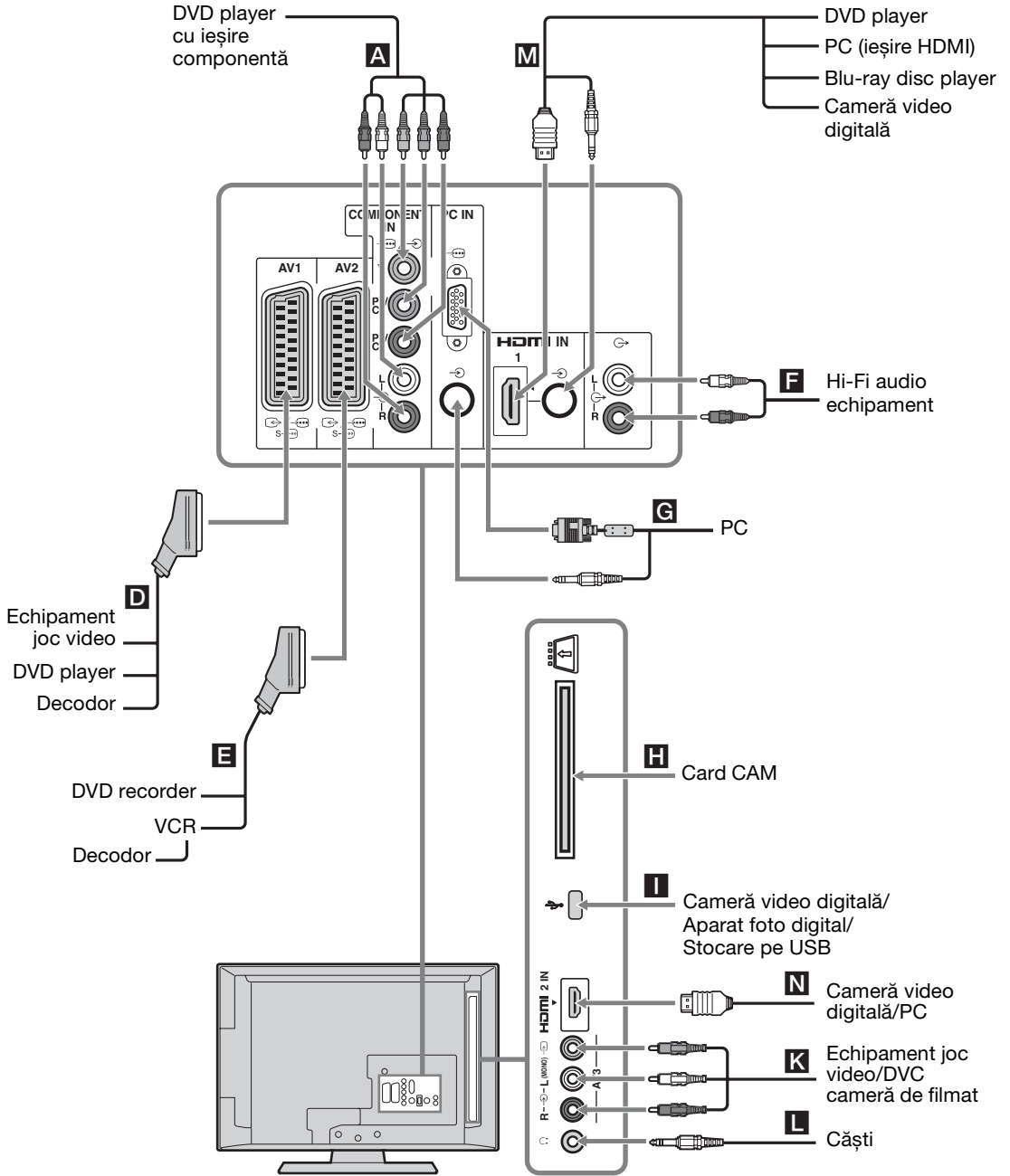

Folosirea echipamentului opțional





# Vizualizarea imaginilor din echipamentul conectat

Porniți echipamentul conectat, apoi efectuați una dintre operațiile de mai jos.

## Pentru un VCR auto-reglat (pagina 8)

În modul analog, apăsați PROG +/- sau butoanele cu numere, pentru a selecta canalul video.

## Pentru alte echipamente conectate



Apăsați  pentru a afișa lista cu echipamentele conectate. Apăsați  pentru a selecta sursa dorită de intrare, apoi apăsați . (Articolul evidențiat se selectează dacă trec două secunde fără a se fi efectuat vreo operație de la apăsarea .

## Pentru un aparat USB

Se va vedea pagina 23.



Simbol pe ecran	Descriere
	Component Pentru a vedea echipamentul conectat la <b>A</b> .



Pentru KDL-32S55xx/KDL-32P55xx/  
KDL-32P35xx/KDL-26S55xx/KDL-26P55xx



	HDMI1,	HDMI IN 1, HDMI IN 2 sau
	HDMI2 sau	HDMI IN 3
	HDMI3	Pentru a vedea echipamentul conectat la <b>B</b> , <b>C</b> sau <b>J</b> . Semnalele digitale video și audio intră de la echipamentul conectat. Dacă echipamentul are o mufă DVI, conectați-o la cea HDMI IN 2, prin interfața adaptorului DVI-HDMI (nu este prevăzută) și conectați mufele de ieșire audio ale echipamentului la cele audio de pe HDMI IN 2. Conectați la mufa HDMI IN 3, pentru a vizualiza fotografiile sau imagini de la un PC sau cameră video digitală.



Simbol pe ecran	Descriere
-----------------	-----------

Pentru KDL-22S55xx/KDL-22P55xx



	HDMI1 sau	HDMI IN 1 sau HDMI IN 2
	HDMI2	Pentru a vedea echipamentul conectat la <b>M</b> sau <b>N</b> . Semnalele digitale video și audio intră de la echipamentul conectat. Dacă echipamentul are o mufă DVI, conectați-o la cea HDMI IN 1, prin interfața adaptorului DVI-HDMI (nu este prevăzută) și conectați mufele de ieșire audio ale echipamentului la cele audio de pe HDMI IN 1. Conectați la mufa HDMI IN 2, pentru a vizualiza fotografiile sau imagini de la un PC sau cameră video digitală.

	AV1/ 	AV1/ Pentru a vedea echipamentul conectat la <b>D</b> .
---	--	---

	AV2/ 	AV2/ Pentru a vedea echipamentul conectat la <b>E</b> .
---	--	---



	PC	Pentru a vedea echipamentul conectat la <b>G</b> .  <ul style="list-style-type: none"> <li>Se recomandă utilizarea unui cablu PC cu ferite precum „Conectorul, D-sub 15” (ref. 1-793-504-11, disponibil de la centrul de service Sony) sau echivalent.</li> </ul>
---	----	--

	USB	Pentru a vedea echipamentul conectat la <b>I</b> . Pentru a vizualiza fotografiile sau a asculta muzică pe suporturi media USB conectate la televizor.
---	-----	--

	AV3	Pentru a vedea echipamentul conectat la <b>K</b> . Echipamentul mono se va conecta la mufa AV3 L  .
---	-----	--

-  Asigurați-vă că folosiți numai cablu HDMI autorizat, care să poarte logoul HDMI. Vă recomandăm să folosiți un cablu HDMI de la Sony.
- Când se conectează echipamentul compatibil de control HDMI, comunicarea cu acesta este suportată. Se va vedea pagina 24 pentru a configura această comunicație.



Pentru a conecta	Procedați astfel
Modul condițional de acces (CAM) <b>F</b>	<p>Pentru a folosi servicii Pay Per View. Pentru detalii, se va vedea manualul de instrucțiuni furnizat cu CAM.</p> <p>Pentru a utiliza CAM, scoateți cardul „fals” din orificiul pentru CAM. Opriti televizorul când introduceți CAM în orificiul CAM. Când nu folosiți CAM, vă recomandăm să introduceți cardul „fals” în orificiul CAM.</p> <p></p> <ul style="list-style-type: none"> <li>CAM nu este disponibilă în unele țări/regiuni. Verificați la distribuitorul autorizat.</li> </ul>
Echipment audio Hi-Fi <b>F</b>	<p>Conectați la mufele de ieșire audio  pentru a asculta sunetul de la televizor pe echipamentul audio Hi-Fi.</p>
Căști <b>L</b>	<p>Conectați la mufa  pentru a asculta sunetul de la televizor în căști.</p>

## Operație suplimentară

Pentru	Procedați astfel
A reveni la modul televizor normal	Apăsați DIGITAL sau ANALOG.









## Utilizarea meniului Tools

Apăsați TOOLS pentru a afișa următoarele opțiuni, când vizualizați imaginile de la un echipament conectat.

Opțiuni	Descriere
Inchidere	Închide meniul Tools.
Mod imagine (cu excepția modului de intrare PC, modului de intrare USB)	Se va vedea pagina 26.
Mod afișare (numai în modul de intrare PC)	Se va vedea pagina 26.
Efecte sunet	Se va vedea pagina 27.
Redare sunet	Se va vedea pagina 27.
Deplasare oriz. (numai în modul de intrare PC)	Se va vedea pagina 28.
Deplasare vert. (numai în modul de intrare PC)	Se va vedea pagina 28.
Setare temporizator (cu excepția modului de intrare PC)	Se va vedea pagina 28.
Mod economic	Se va vedea pagina 28.

# Redare a pozelor/ fișierelor muzicale prin USB

Vă puteți bucura de fotografii/fișiere muzicale stocate pe un aparat de fotografiat digital sau cameră de filmat Sony, printr-un cablu USB sau suport media de stocare USB.

- 1 Conectați un dispozitiv USB la televizor.
- 2 Apăsați **MENU**.
- 3 Apăsați / pentru a selecta „Fotografie / Muzică”, apoi apăsați .
- 4 Apăsați /// pentru a selecta un fișier sau director, apoi apăsați . Când selectați un director, selectați directorul, apoi apăsați . Începe redarea.



- Calitativ, imaginea poate apărea neclară când se folosește „Fotografie”, deoarece imaginile pot fi lărgite în funcție de fișier. De asemenea, se poate ca imaginile să nu se deschidă pe tot ecranul, în funcție de dimensiunea acestora și raportul de aspect.
- Poate dura ceva timp până să se afișeze anumite fișiere foto, când se folosește „Fotografie”.
- Numele fișierului și cel al directorului suportă numai limba engleză.
- În timp ce televizorul accesează datele de pe dispozitivul USB, respectați următoarele:
  - Nu opriti televizorul și nici dispozitivul conectat USB.
  - Nu deconectați cablul USB.
  - Nu scoateți dispozitivul USB.
 Datele de pe dispozitivul USB pot fi deteriorate.
- Sony nu va răspunde pentru deteriorarea sau pierderea datelor de pe suportul media de înregistrare, din cauza unei avarii la un dispozitiv conectat sau la televizor.
- Se susține redare USB pentru următoarele formate de fișiere foto:
  - JPEG (JPEG fișiere cu extensia „.jpg” și în conformitate cu DCF 2.0 sau Exif 2.21)
- Când conectați un aparat de fotografiat digital Sony, setați modul de conectare USB al acestuia la Auto sau „Mass Storage”. Pentru mai multe informații despre modul de conectare USB, se vor vedea instrucțiunile furnizate cu aparatul dvs. digital de fotografiat.
- Se susține redare USB pentru următoarele formate de fișiere muzicale:
  - MP3 (fișiere cu extensia „.mp3” care nu au drept de autor)
- USB Photo Viewer suportă sisteme de fișiere FAT16 și FAT32.

Continuare

- În funcție de specificațiile exacte despre fișiere, unele dintre acestea, inclusiv cele modificate pe un PC, nu pot fi redare, chiar dacă formatul fișierului este suportat.
- Verificați situl web de mai jos pentru informații actualizate despre dispozitivele compatibile USB. <http://support.sony-europe.com/TV/compatibility/>

---

## Folosirea controlului pentru HDMI

Controlul pentru funcția HDMI permite televizorului să comunice cu echipamentul conectat care este compatibil cu funcția, folosind HDMI CEC (Consumer Electronics Control). De exemplu, prin conectarea echipamentului Sony care este compatibil cu controlul pentru HDMI (cu cabluri HDMI), le puteți controla împreună.

Asigurați-vă că echipamentul este corect conectat și efectuați setările necesare.

### Pentru a folosi controlul pentru setările HDMI

Controlul pentru setările HDMI trebuie setat atât pe latura televizorului, cât și pe cea a echipamentului conectat. Se va vedea „Reglaj HDMI” pagina 29 pentru setările televizorului. Pentru setări pe echipamentul conectat, se vor vedea instrucțiunile de utilizare pentru acel echipament.

### Control pentru funcțiile HDMI

- Oprește echipamentul conectat cu televizorul.
- Pornește televizorul interblocaț cu echipamentul conectat și comută automat intrarea către acesta, când începe redarea.

# Folosirea funcțiilor MENU

## Navigarea prin meniuri

„MENU” vă permite să vă bucurați de diferitele caracteristici ale acestui televizor. Puteți selecta cu ușurință canalele sau sursele de intrări și să modificați setările pentru televizorul dvs.

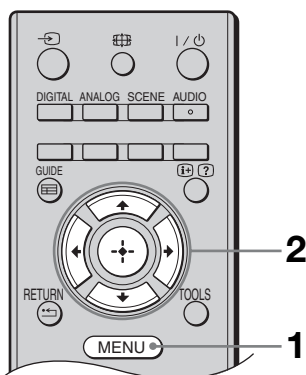

- 1 Apăsați MENU.
- 2 Apăsați  $\uparrow/\downarrow$  pentru a selecta o opțiune, apoi apăsați  $\oplus$ .  
Pentru a ieși din meniu, apăsați MENU.

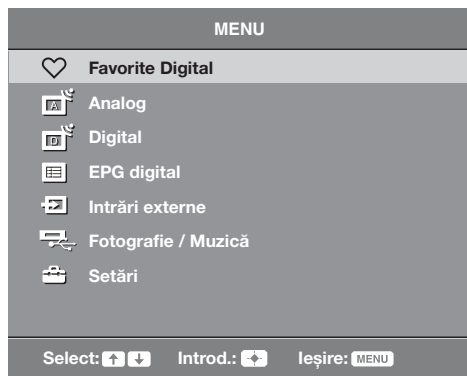

- 1 **Favorite Digital\***  
Afișează lista de Favorite (pagina 19).
- 2 **Analog**  
Revine la ultimul canal analog vizionat.
- 3 **Digital\***  
Revine la ultimul canal digital vizionat.
- 4 **EPG digital\***  
Afișează ghidul digital pentru programul electronic (EPG) (pagina 18).

### 5 Intrări externe

Selectează echipamentul conectat la televizorul dvs.

- Pentru a viziona intrarea externă dorită, selectați sursa de intrare, apoi apăsați  $\oplus$ .

### 6 Fotografie / Muzică

Afișează meniul „Fotografie / Muzică” (pagina 23).

### 7 Setări

Afișează meniul „Setări” în care sunt efectuate cele mai avansate setări și reglaje.

- 1 Apăsați  $\uparrow/\downarrow$  pentru a selecta pictograma meniului, apoi apăsați  $\oplus$ .
- 2 Apăsați  $\uparrow/\downarrow/\leftarrow/\rightarrow$  pentru a selecta o opțiune sau regla o setare, apoi apăsați  $\oplus$ .

Pentru detalii despre setări, se va vedea pagina 26 la 32.





- Opțiunile pe care le puteți regla variază în funcție de situație. Opțiunile nedisponibile apar în gri sau nu sunt afișate.

\* Această funcție nu poate fi disponibilă în unele țări/regiuni.

# Setări

## Reglare imagine

<b>Mod imagine</b>	Selectează modul de imagine, cu excepția sursei de intrare PC. „ <b>Strălucitor</b> ”: Pentru claritatea și contrastul accentuat de imagine. „ <b>Standard</b> ”: Pentru imagine standard. Recomandat pentru divertisment la domiciliu. „ <b>Cinema</b> ”: Pentru vizualizarea conținutului de film. Cel mai adecvat pentru vizualizarea într-un mediu asemănător celui din cinematograful. „ <b>Fotografie</b> ”: Pentru fotografii.
<b>Mod afișare (numai în modul PC)</b>	Selectează modul de afișare pentru sursa de intrare PC. „ <b>Video</b> ”: Pentru imagini video. „ <b>Text</b> ”: Pentru text, grafice sau tabele. „ <b>Fotografie</b> ”: Pentru fotografii.
<b>Backlight</b>	Reglează lumina de fundal.
<b>Contrast</b>	Mărește sau reduce contrastul.
<b>Luminozitate</b>	Luminează sau întunecă imaginea.
<b>Culoare</b>	Mărește sau reduce intensitatea culorilor.
<b>Tentă culoare</b>	Mărește sau reduce tonurile de verde și roșu.  <ul style="list-style-type: none"><li>• „Tentă culoare” se poate regla pentru semnal de culoare NTSC (ex.: casetele video din S.U.A.).</li></ul>
<b>Claritate</b>	Intensifică sau atenuază imaginea.
<b>Tonul culorii</b>	Reglează gradul de alb al imaginii. „ <b>Rece</b> ”: Redă culorile de alb cu o nuanță albastruie. „ <b>Neutru</b> ”: Redă culorile de alb cu o nuanță neutră. „ <b>Cald</b> ”: Redă culorile de alb cu o nuanță de roșu.  <ul style="list-style-type: none"><li>• „Cald” nu poate fi selectat când setați „Mod imagine” la „Strălucitor”.</li></ul>
<b>Reducere zgomot</b>	Reduce zgomotul de imagine (imagine albicioasă) într-un semnal slab de emisie. „ <b>Intens/Mediu/Redus</b> ”: Modifică efectul de reducere a zgomotului. „ <b>Oprit</b> ”: Dezactivează caracteristica „Reducere zgomot”.
<b>Red. zgomot MPEG</b>	Reduce zgomotul de imagine în fișierele video compresate MPEG.

**Anulare** Resetează toate setările „Reglare imagine”, cu excepția „Mod imagine” și „Mod afișare” (numai în modul PC) la cele inițiale din fabrică.



- „Luminozitate”, „Culoare”, „Tentă culoare” și „Claritate” nu sunt disponibile când „Mod imagine” se setează la „Strălucitor” sau când „Mod afișare” se setează la „Text”.

## Reglare sunet











<b>Efecte sunet</b>	Selectează modul de sunet. <b>„Dinamic”</b> : Intensifică sunetul și claritatea pentru o mai bună inteligibilitate și realitate muzicală. <b>„Standard”</b> : Accentuează claritatea, detaliile și sunetul. <b>„Voce clară”</b> : Face sunetul vocal mai clar.
<b>Surround</b>	Selectează modul surround. <b>„Surround”</b> : Pentru sunet surround (numai pentru programe stereo). <b>„Stereo simulat”</b> : Adaugă un efect surround la programe mono. <b>„Oprit”</b> : Pentru receptare normală stereo sau mono.
<b>Înalte</b>	Reglează sunetele mai înalte.
<b>Joase</b>	Reglează sunetele mai grave.
<b>Balans</b>	Amplifică balansul difuzorului din dreapta sau stânga.
<b>Anulare</b>	Resetează toate setările „Reglare sunet” la cele inițiale din fabrică.
<b>Sunset dual</b>	Selectează sunetul de la difuzor pentru o emisie bilingvă sau stereo. <b>„Stereo”, „Mono”</b> : Pentru o emisie stereo. <b>„A”, „B”, „Mono”</b> : Pentru o emisie bilingvă, selectați „A” pentru canalul de sunet 1, „B” pentru canalul de sunet 2 sau „Mono” pentru un canal mono, dacă există.  <ul style="list-style-type: none"> <li>• Dacă selectați alt echipament conectat la televizor, setați „Sunet dual” la „Stereo”, „A” sau „B”.</li> </ul>
<b>Volum automat</b>	Menține un nivel constant al volumului, chiar și atunci când au loc pauze în niveluri (ex.: reclamele au tendința de a fi mai puternice decât programele).
<b>Redare sunet</b>	Pornește/oprește difuzoarele interne ale televizorului. <b>„Difuzoare TV”</b> : Difuzoarele sunt pornite pentru a asculta sunetul televizorului prin acestea. <b>„Sistem Audio”</b> : Difuzoarele televizorului sunt oprite pentru a asculta sunetul acestuia numai prin echipamentul audio extern conectat la mufele de ieșire audio.



- „Efecte sunet”, „Surround”, „Înalte”, „Joase”, „Balans”, „Anulare” și „Volum automat” nu sunt disponibile când „Redare sunet” se setează la „Sistem Audio”.

<b>Mod economic</b>	Selectează modul economic pentru a reduce consumul de energie al televizorului. <b>„Standard”</b> : Setări inițiale. <b>„Redus”</b> : Reduce consumul de energie al televizorului. <b>„Fără imagine”</b> : Oprește imaginea. Puteți auzi sunetul, fără imagine.
<b>TV inactiv standby</b>	Selectează timpul („1 h”, „2 h” sau „3 h”) pentru a seta automat televizorul în modul standby, dacă nu îl utilizați pentru o anumită perioadă de timp.
<b>Gestiune curent PC</b>	Când se setează la „Pornit”, se comută la modul standby dacă nu se primește semnal PC. Disponibile numai în intrarea pentru PC.
<b>Anulare</b>	Resetează toate setările „Eco” la cele inițiale din fabrică.



## Caracteristici

<b>Format imagine</b>	Modifică formatul imaginii. Pentru detalii despre formatul imaginii, se va vedea pagina 17.  <ul style="list-style-type: none"><li>„Auto” este disponibil numai pentru semnale PAL și SECAM.</li></ul>
<b>Format imagine (numai în modul PC)</b>	<b>„Normal”</b> : Afișează imaginea la dimensiunea originală. <b>„Compleț”</b> : Mărește imaginea pe tot ecranul.
<b>Centr. H RGB</b>	Reglează poziția imaginii pe orizontal, astfel încât aceasta să fie în centrul ecranului.  <ul style="list-style-type: none"><li>Această opțiune este disponibilă numai dacă s-a conectat o sursă RGB la conectorii Scart  /  /  AV1 sau  /  /  AV2 din spatele televizorului.</li></ul>
<b>Ajustări PC</b>	Personalizează ecranul TV ca monitor PC.  <ul style="list-style-type: none"><li>Această opțiune este disponibilă numai dacă se primește semnal PC.</li></ul> <p><b>„Fază”</b>: Reglează ecranul când o parte dintr-un text sau dintr-o imagine afișată nu este clară.</p> <p><b>„Densitate tipărire”</b>: Mărește sau micșorează dimensiunea ecranului pe orizontală.</p> <p><b>„Deplasare oriz.”</b>: Mută ecranul către stânga sau către dreapta.</p> <p><b>„Deplasare vert.”</b>: Mută ecranul în sus sau jos.</p> <p><b>„Anulare”</b>: Resetează la setările din fabrică.</p>
<b>Setare temporizator</b>	Setează o perioadă de timp după care televizorul se comută automat în modul standby. Când „Setare temporizator” este activat,  indicatorul (Setare temporizator) de pe panoul frontal al televizorului devine portocaliu.  <ul style="list-style-type: none"><li>Când opriți televizorul și îl reporniți, „Setare temporizator” se resetează la „Oprit”.</li><li>Pe ecran apare un mesaj de înștiințare, cu un minut înainte ca televizorul să se comute în modul standby.</li></ul>



## Punere în funcțiune

<b>Pornire automată</b>	Pornește setarea inițială pentru selectarea limbii, țării/regiunii și locației și reglează toate canalele disponibile digitale și analoge. De obicei, nu trebuie să efectuați această operație, deoarece limba și țara/regiunea vor fi deja selectate, iar canalele reglate când televizorul este instalat pentru prima dată (pagina 8). Totuși, această opțiune vă permite să repetați procedura (ex.: de a reaccorda televizorul după ce vă mutați).
<b>Limbă</b>	Selectează limba în care se afișează meniul.
<b>Programare automată (Numai în modul analog)</b>	Reglează toate canalele analoge disponibile. De obicei, nu trebuie să efectuați această operație, deoarece canalele sunt deja reglate când televizorul este instalat pentru prima dată (pagina 8). Totuși, această opțiune vă permite să repetați procedura (ex.: de a reaccorda televizorul după ce vă mutați sau să căutați canale noi care au fost lansate de posturile de radioemisie).
<b>Sortare programe (Numai în modul analog)</b>	Schimbă ordinea în care canalele analoge sunt salvate pe televizor. <ol style="list-style-type: none"> <li>1 Apăsăți <math>\uparrow/\downarrow</math> pentru a selecta canalul pe care doriți să îl mutați la o nouă locație, apoi apăsați <math>\rightleftarrows</math>.</li> <li>2 Apăsăți <math>\uparrow/\downarrow</math> pentru a selecta noua poziție pentru canal, apoi apăsați <math>\oplus</math>.</li> </ol>
<b>Preselectare AV</b>	Alocă un nume oricărui echipament conectat în muștele laterale și din spate. Numele va fi afișat scurt pe ecran, când se selectează echipamentul. <ol style="list-style-type: none"> <li>1 Apăsăți <math>\uparrow/\downarrow</math> pentru a selecta sursa dorită de intrare, apoi apăsați <math>\oplus</math>.</li> <li>2 Apăsăți <math>\uparrow/\downarrow</math> pentru a selecta opțiunea dorită de mai jos, apoi apăsați <math>\oplus</math>. <ul style="list-style-type: none"> <li>• AV1 (sau AV2/AV3/HDMI1/HDMI2/HDMI3 (numai KDL-32S55xx, KDL-32P55xx, KDL-32P35xx, KDL-26S55xx și KDL-26P55xx)/Component/PC), VIDEO, DVD, CABLE, GAME, CAM, SAT: Folosește una dintre etichetele preselectate pentru a alocă un nume la un echipament conectat.</li> <li>• „Editează”: Creează propria etichetă. <ol style="list-style-type: none"> <li>1 Apăsăți <math>\uparrow/\downarrow</math> pentru a selecta litera sau numărul dorite („_” pentru un spațiu gol), apoi apăsați <math>\rightleftarrows</math>.</li> </ol> <p><b>Dacă introduceți un caracter greșit</b>  Apăsăți <math>\leftleftarrows/\rightarrow</math> pentru a selecta caracterul greșit. Apăsăți <math>\uparrow/\downarrow</math> pentru a selecta caracterul greșit.</p> <ol style="list-style-type: none"> <li>2 Repetați procedura de la etapa 1 până când numele este complet, apoi apăsați <math>\oplus</math>.</li> </ol> </li> </ul> </li> </ol>
<b>Reglaj HDMI</b>	Permite televizorului să comunice cu echipamentul care este compatibil cu controlul pentru funcția HDMI și conectat la muștele HDMI ale televizorului. Retineți că setările de comunicație trebuie efectuate și pe echipamentul conectat. <p><b>„Control pentru HDMI”:</b> Setează dacă să se realizeze sau nu legătura dintre operațiile televizorului și echipamentul conectat, care este compatibil cu controlul pentru HDMI.</p> <p><b>„Disp. auto oprire”:</b> Când se setează la „Pornit”, se oprește echipamentul conectat care este compatibil cu controlul pentru HDMI, când comutați televizorul la modul standby, folosind telecomanda.</p> <p><b>„Auto TV pornit”:</b> Când se setează la „Pornit”, televizorul pornește când porniți echipamentul conectat, care este compatibil cu controlul pentru HDMI.</p> <p><b>„Refacere listă disp.”:</b> Creează sau actualizează „Listă disp. HDMI”. Se pot conecta până la 11 echipamente compatibile, iar într-o singură muște se pot conecta până la 5 echipamente. Asigurați-vă că actualizați „Listă disp. HDMI” când schimbați conexiunile sau setările.</p> <p><b>„Listă disp. HDMI”:</b> Afișează o listă cu echipamentele conectate care sunt compatibile cu controlul pentru HDMI.</p>

<b>Compensare sunet</b>	Setează un nivel independent de volum pentru fiecare echipament conectat la televizor.
<b>Presetare prog. man. (Numai în modul analog)</b>	<p>Modifică setarea canalului analog disponibil. Apăsăți <math>\uparrow/\downarrow</math> pentru a selecta numărul de program pe care doriți să îl modificați. Apăsăți apoi <math>\oplus</math>.</p> <p><b>Sistem</b> Presetează manual canalele de program.</p> <ol style="list-style-type: none"> <li>1 Apăsăți <math>\uparrow/\downarrow</math> pentru a selecta „Sistem”, apoi apăsăți <math>\oplus</math>.</li> <li>2 Apăsăți <math>\uparrow/\downarrow</math> pentru a selecta unul dintre sistemele de emisie de televiziune, apoi apăsăți <math>\leftarrow</math>. B/G: Pentru țările/regiunile din Europa occidentală D/K: Pentru țările/regiunile din Europa de Est L: Pentru Franța I: Pentru Marea Britanie</li> </ol> <p> • În funcție de țara/regiunea selectată pentru „Țară” (pagina 7), această opțiune se poate să nu fie disponibilă.</p> <p><b>Canal</b></p> <ol style="list-style-type: none"> <li>1 Apăsăți <math>\uparrow/\downarrow</math> pentru a selecta „Canal”, apoi apăsăți <math>\oplus</math>.</li> <li>2 Apăsăți <math>\uparrow/\downarrow</math> pentru a selecta „S” (pentru canalele prin cablu) sau „C” (pentru canale terestre), apoi apăsăți <math>\Rightarrow</math>.</li> <li>3 Reglați canalele după cum urmează: <b>Dacă nu știți numărul canalului (frecvența)</b> Apăsăți <math>\uparrow/\downarrow</math> pentru a căuta următorul canal disponibil. Când s-a găsit un canal, căutarea se va opri. Pentru a continua căutarea, apăsăți <math>\uparrow/\downarrow</math>. <b>Dacă știți numărul canalului (frecvența)</b> Apăsăți butoanele numerotate pentru a introduce numărul de canal al emisieii pe care o doriți sau numărul de canal VCR.</li> <li>4 Apăsăți <math>\oplus</math> pentru a sări la „Confirmare”, apoi apăsăți <math>\oplus</math>. Repețiți procedura de mai sus pentru a preseleca alte canale manual.</li> </ol> <p><b>Etichetă</b> Alocă un nume la alegerea dvs., cu până la cinci litere sau numere, la canalul selectat.</p> <p><b>CAF</b> Vă permite să reglați fin manual numărul selectat de program, dacă aveți impresia că o ușoară reglare a acordului va îmbunătăți calitatea imaginii.</p> <p><b>Filtru audio</b> Îmbunătățește sunetul pentru canale individuale în cazul distorsionării emisieii mono. Uneori un semnal de emisie non-standard poate provoca o distorsionare a sunetului sau o întrerupere intermitentă a acestuia, când vizionați programe mono. Dacă nu are loc nicio distorsionare a sunetului, vă recomandăm să lăsați această opțiune la setarea inițială din fabrică „Oprit”.</p> <p> • „Filtru audio” nu este disponibil când „Sistem” se setează la „L”.</p> <p><b>Omitere</b> Omite canalele anuloage nefolosite când apăsăți PROG +/- pentru a selecta canalele. (Puteți încă selecta un canal omis folosind butoanele numerotate.)</p> <p><b>Confirmare</b> Salvează modificările la setările „Presetare prog. man.”.</p>





### Acord digital

#### Autoprogramare digitală

Reglează canalele digitale disponibile.

Această opțiune vă permite să reacordați televizorul după ce vă mutați sau să căutați canale noi care au fost lansate de posturile de radioemisie. Apăsăți ⊕.

#### Editare listă programe

Șterge toate canalele digitale nedorite salvate în televizor și modifică ordinea canalelor digitale salvate.

1 Apăsăți ⇧/⇩ pentru a selecta canalul pe care doriți să îl ștergeți sau să îl mutați la o nouă locație.

Apăsăți butoanele numerotate pentru a introduce numărul cunoscut din trei cifre al programului emisiei dorite.

2 Pentru a șterge sau modifica ordinea canalelor digitale procedați după cum urmează:

##### Pentru a șterge canalul digital

Apăsăți ⊕. După ce apare un mesaj de confirmare, apăsați ⇐ pentru a selecta „Da”, apoi apăsați ⊕.

##### Pentru a modifica ordinea canalelor digitale

Apăsăți ⇐, apoi ⇧/⇩ pentru a selecta noua poziție pentru canal și apăsați ⇐.

3 Apăsăți RETURN.

#### Programare manuală digitală

Reglează manual canalele digitale.

1 Apăsăți butonul numerotat pentru a selecta numărul canalului pe care doriți să îl acordați manual, apoi apăsați ⇧/⇩ pentru a regla.

2 Când sunt găsite canalele disponibile, apăsați ⊕ pentru a salva programele.

Repețiți procedura de mai sus pentru a regla manual alte canale.

### Configurare digitală

#### Configurare subtitrare

„Setări subtitrare”: Când se selectează „Deficiențe de auz”, pot apărea și anumite asistențe vizuale cu subtitrările (în cazul în care canalele televizorului emit astfel de informații).

„Limba pt subtitrare”: Selectează limba în care vor fi afișate subtitrările.

#### Configurare audio

„Tip audio”: Se comută la emisia pentru persoanele cu deficiențe de auz când se selectează „Deficiențe de auz”.

„Limba canal audio”: Selectează limba folosită pentru un program. Anumite canale digitale pot emite în câteva limbi de canal audio pentru un program.

„Descriere audio”: Oferă descriere audio (narație) a informațiilor vizuale, în cazul în care canalele televizorului emit astfel de informații.

„Procent Descriere audio”: Reglează nivelurile principale de ieșire audio a televizorului și descriere audio.



- Această opțiune este disponibilă numai când „Descriere audio” se setează la „Pornit”.

## Mod banner

„Normal”: Afișează informații de program cu un banner digital.



„Complet”: Afișează informații de program cu un banner digital și afișează informații detaliate despre program sub banner.

## Blocare de către părinți

Setează restricția de vârstă pentru programe. Orice program care depășește restricția de vârstă poate fi vizionat numai după ce se introduce corect un cod PIN.

1 Apăsați butoanele numerotate pentru a introduce codul PIN existent.

Dacă nu ați setat deja un PIN, apare afișajul care solicită introducerea unui PIN. Urmați instrucțiunile de „Cod PIN” mai jos.

2 Apăsați / pentru a selecta restricția de vârstă sau „Nu” (pentru vizionare nerestricționată), apoi apăsați .

3 Apăsați RETURN.

## Cod PIN

### Pentru a seta PIN-ul pentru prima dată

1 Apăsați butoanele numerotate pentru a introduce noul cod PIN.

2 Apăsați RETURN.

### Pentru a modifica PIN-ul

1 Apăsați butoanele numerotate pentru a introduce codul PIN existent.

2 Apăsați butoanele numerotate pentru a introduce noul cod PIN.

3 Apăsați RETURN.



- Codul PIN 9999 este întotdeauna acceptat.

## Configurare tehnică

„Actualizare automată”: Ajută televizorul să detecteze și salveze noi servicii digitale, pe măsură ce sunt disponibile.

### „Actualizare sistem”:

Acest televizor poate recepționa actualizări software prin intermediul semnalului de transmisie. Pentru a recepționa actualizări opțiunea System Update (Actualizare sistem) din meniul Technical Setup (Configurare tehnică) trebuie setată la ON (Activat). Când este identificată o componentă de actualizare disponibilă, utilizatorul va fi înștiințat prin intermediul unor mesaje pe ecran în legătură cu modalitatea de actualizare. După ce componenta de actualizare a fost descărcată în televizor, utilizatorului i se va cere să instaleze noua componentă software, navigând la fișierul upg cu ajutorul săgeții din dreapta. Nu deconectați televizorul de la priză de alimentare în timpul procesului de instalare.

„Informații de sistem”: Afișează versiunea curentă a programului și nivelul de semnal.

„Fus orar”: Vă permite să selectați manual fusul orar în care vă aflați, dacă nu este la fel cu setarea inițială a acestuia pentru țara/regiunea dvs.

„Oră vară/iarnă automată”: Setează dacă se comută automat sau nu între ora de vară și cea de iarnă.

- „Pornit”: Se comută automat între ora de vară și cea de iarnă, conform cu calendarul.
- „Oprit”: Ora este afișată conform diferenței orare setate prin „Fus orar”.

## Configurare Modul CA

Vă permite să accesați un serviciu de televiziune cu plată, odată ce obțineți Modul condițional de acces (CAM) și un card de vizualizare. Se va vedea pagina 20 pentru locația mufei  (PCMCIA).

## Instalarea accesoriilor (colier de montare pe perete)

### Către clienți:

Pentru protejarea produsului și din motive de siguranță, Sony recomandă ca instalarea televizorului să fie efectuată de distribuitori Sony sau furnizori autorizați. Nu încercați să îl instalați dvs.

### Către distribuitorii și furnizorii Sony:

Acordați o atenție completă siguranței în timpul instalării, activităților periodice de întreținere și examinării acestui produs.

Televizorul poate fi instalat folosind colierul de montare pe perete SU-WL500 sau SU-WL100 (se vinde separat).

- Pentru o instalare corectă, se vor vedea instrucțiunile furnizate cu colierul de montare pe perete.
- Se va vedea „Îndepărtarea suportului de masă de la televizor” (pagina 9).
- Se va vedea „Tabel cu dimensiuni pentru instalarea televizorului” (pagina 34).
- Se va vedea „Tabel/diagramă cu locațiile șuruburilor și cârligelor” (pagina 35).



- Când fixați cârligul de montare, așezați televizorul pe un suport de masă.

### SU-WL500 pentru KDL-32S55xx/KDL-32P55xx/KDL-32P35xx

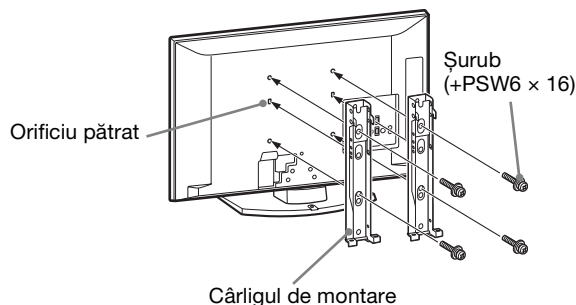

### SU-WL100 for KDL-26S55xx/KDL-26P55xx/KDL-22S55xx/KDL-22P55xx

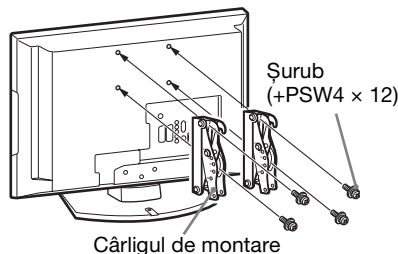

Este necesară experiența pentru instalarea acestui produs, mai ales pentru a stabili rezistența necesară peretelui pentru a susține greutatea televizorului. Asigurați-vă că distribuitorii Sony sau furnizorii autorizați se ocupă de montarea acestui produs pe perete și acordați atenție siguranței în timpul instalării. Sony nu este răspunzător pentru deteriorări sau răniri provocate prin manipulare greșită sau instalare incorectă.

## Tabel cu dimensiuni pentru instalarea televizorului

### KDL-32S55xx/KDL-32P55xx/KDL-32P35xx

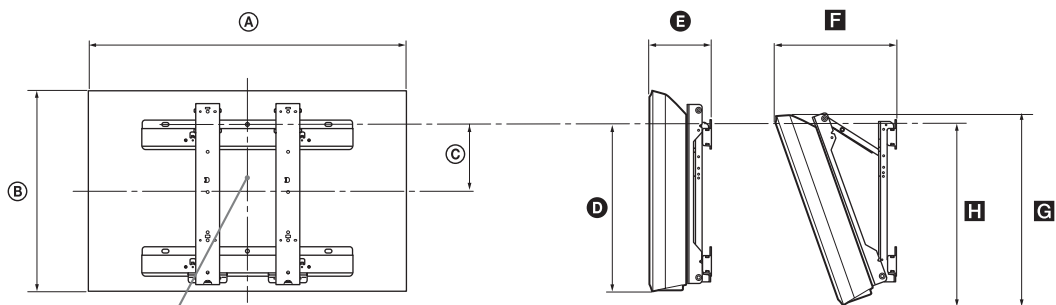

Punct central al ecranului

### KDL-26S55xx/KDL-26P55xx/KDL-22S55xx/KDL-22P55xx

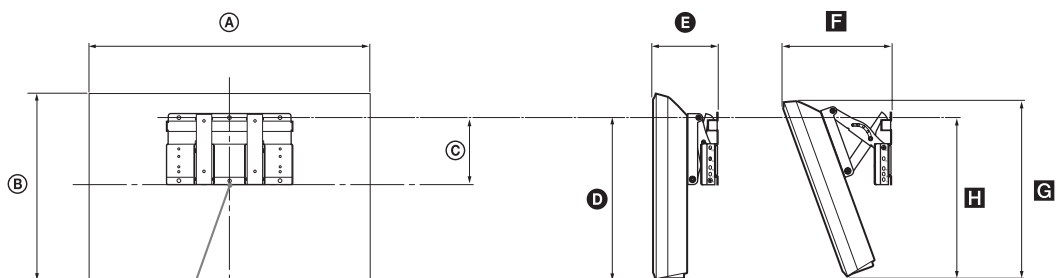

Punct central al ecranului

Unitate: cm

Nume model	Dimensiuni afișaj		Dimensiunea centrală a ecranului	Lungimea pentru fiecare unghi de montare				
				Unghi (0°)		Unghi (20°)		
	A	B		C	D	E	F	G
KDL-32S55xx/KDL-32P55xx/ KDL-32P35xx	80,7	50,8	17,2	43	15,4	30	48,5	46,6
KDL-26S55xx/KDL-26P55xx	67,9	43,5	11,4	33,4	15,4	25,2	40,9	33,8
KDL-22S55xx/KDL-22P55xx	55,8	37	13,3	33	14	21,9	35	32,9

Cifrele din tabelul de mai sus pot fi ușor diferite în funcție de instalare.

#### ATENȚIE

Peretele pe care va fi instalat televizorul trebuie să reziste la o greutate de cel puțin patru ori mai mare decât cea a televizorului. Se va vedea „Specificatii” (pagina 36) pentru greutatea acestuia.

## Tabel/diagramă cu locațiile șuruburilor și cârligelor

### KDL-32S55xx/KDL-32P55xx/KDL-32P35xx

Nume model	Locație șurub	Locație cârlig
KDL-32S55xx/KDL-32P55xx/KDL-32P35xx	e, g	c

\* Pozițiile cârligelor „a” și „b” nu pot fi folosite pentru modelul din tabelul de mai sus.

#### Locație șurub

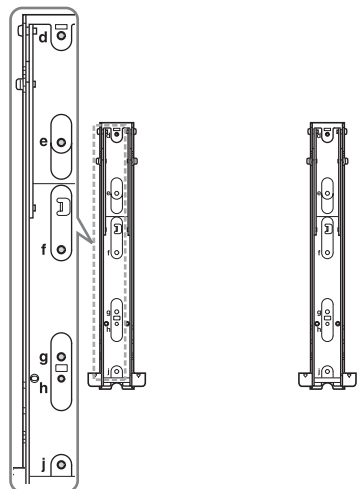

#### Locație cârlig

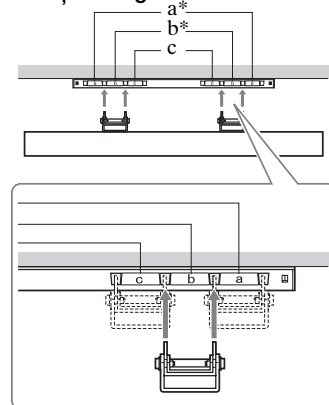





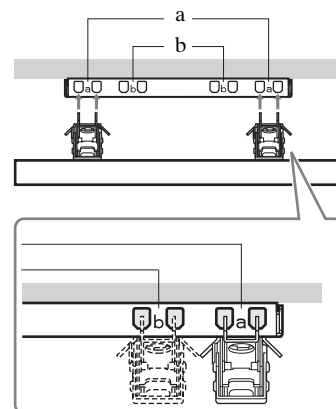







### KDL-26S55xx/KDL-26P55xx/KDL-22S55xx/KDL-22P55xx

Nume model	Locație cârlig
KDL-26S55xx/KDL-26P55xx	a
KDL-22S55xx/KDL-22P55xx	b



# Specificații

Nume model	KDL-32S55xx/ KDL-32P55xx/ KDL-32P35xx	KDL-26S55xx/ KDL-26P55xx	KDL-22S55xx/ KDL-22P55xx	
<b>Sistem</b>				
Sistem panou	Panou LCD (afișaj cu cristale lichide)			
Sistem televizor	În funcție de selecția țară/regiune Analog: B/G/H, D/K, L, I Digital: DVB-T			
Culoare/Sistem video	Analog: PAL, SECAM, NTSC 3.58, 4.43 (numai intrare video) Digital: MPEG-2 MP@ML			
Acoperire canal	Analog: 48.25 - 855.25 MHz Digital: VHF Band III (177.5 - 226.5 MHz)/UHF E21 - E69 (474 - 858 MHz)			
Ieșire sunet	10 W + 10 W (RMS)	8 W + 8 W (RMS)	5 W + 5 W (RMS)	
<b>Jacuri intrare/ieșire</b>				
Antenă	Terminal extern de 75 ohmi pentru VHF/UHF			
 AV1*1	Conector scart cu 21 piciorușe, inclusiv ieșire audio/video, intrare RGB, intrare S-Video și ieșire analog a televizorului audio/video.			
 AV2*2	Conector scart cu 21 piciorușe, inclusiv intrare audio/video, intrare RGB, intrare S-Video și ieșire audio/video.			
 COMPONENT IN	Formate suportate: 1080i, 720p, 576p, 576i, 480p, 480i Y: 1 Vp-p, 75 ohmi, 0,3V negativ sync/Pb/Cb: 0,7 Vp-p, 75 ohmi/ Pr/Cr: 0,7 Vp-p, 75 ohmi			
 COMPONENT IN	Intrare audio (jacuri fonon)			
HDMI IN 1, 2, 3*4	Video: 1080i, 720p, 576p, 576i, 480p, 480i Audio: PCM liniar cu două canale 32, 44,1 și 48 kHz; 16, 20 și 24 biți PC (se va vedea pagina 37) Audio analog (minijac) (numai HDMI2) (KDL-32S55xx, KDL-32P55xx, KDL-32P35xx, KDL-26S55xx, KDL-26P55xx) Audio analog (minijac) (numai HDMI1) (KDL-22S55xx, KDL-22P55xx)			
 AV3	Intrare video (jac fonon)			
 AV3	Intrare audio (jacuri fonon)			
	Intrare audio (stânga/dreapta) (jacuri fonon)			
PC IN 	Intrare PC (15 Dsub) (se va vedea pagina 37) G: 0,7 Vp-p, 75 ohmi, non Sync pe verge/B: 0,7 Vp-p, 75 ohmi/ R: 0,7 Vp-p, 75 ohmi, H/V Sync: Nivel TTL  Intrare audio PC (minijac)			
	Mufă pentru căști			
	Port USB			
	Orificiu Modul condițional de acces (CAM)			
<b>Alimentare și altele</b>				
Condiții pentru alimentare	220-240 V C.A., 50 Hz			
Dimensiune ecran	32 inci (Aprox. 80,0 cm măsurat în diagonală)	26 inci (Aprox. 66,1 cm măsurat în diagonală)	22 inci (Aprox. 54,8 cm măsurat în diagonală)	
Rezoluție ecran	1.366 puncte (orizontal) × 768 rânduri (vertical)			
Consumul de energie	135 W	110 W	60 W	
Consumul de energie în standby*3	0,5 W sau mai puțin	0,5 W sau mai puțin	1 W sau mai puțin	
Dimensiuni (w × h × d)	(cu suport)	Aprox. 80,7 × 55,7 × 22,2 cm	Aprox. 67,9 × 48,5 × 22,2 cm	Aprox. 55,8 × 41,7 × 21,5 cm
	(fără suport)	Aprox. 80,7 × 50,8 × 9,4 cm	Aprox. 67,9 × 43,5 × 9,3 cm	Aprox. 55,8 × 37 × 7,9 cm
Masa	(cu suport)	Aprox. 12,7 kg	Aprox. 10,0 kg	Aprox. 6,9 kg
	(fără suport)	Aprox. 11,4 kg	Aprox. 8,7 kg	Aprox. 6,1 kg
Accesorii furnizate	Se va vedea „1: Verificarea accesoriilor” la pagina 4.			
Accesorii opționale	Se va vedea „Instalarea accesoriilor (colier de montare pe perete)” pe pagina 33.			

\*1 AV1 ieșiri disponibile numai la televizorul analog.

\*2 Ieșiri AV2 de la ecran (excepție PC, HDMI, Component 1080i).

\*3 Energia specificată de standby se obține după ce televizorul termină procesele interne necesare.

\*4 HDMI3 este disponibil numai pentru KDL-32S55xx, KDL-32P55xx, KDL-32P35xx, KDL-26S55xx și KDL-26P55xx.

Designul și specificațiile pot fi modificate fără aviz prealabil.

#### Grafic de referință pentru semnalul de intrare a PC pentru PC IN , HDMI IN 1, 2 și 3\*

Semnale	Orizontal (Pixeli)	Vertical (Linie)	Frecvență orizontală (kHz)	Frecvență verticală (Hz)	Standard
VGA	640	480	31,5	60	VGA
SVGA	800	600	37,9	60	Îndrumări VESA
XGA	1024	768	48,4	60	Îndrumări VESA
WXGA	1280	768	47,4	60	VESA
WXGA	1280	768	47,8	60	VESA
WXGA	1360	768	47,7	60	VESA

- Intrarea la PC a acestui televizor nu suportă Sync on Green sau Composite Sync.
- Intrarea la PC a acestui televizor nu suportă semnale încrucișate.
- Intrarea la PC a acestui televizor suportă semnale din graficul de mai sus, cu o frecvență verticală de 60 Hz.

\* HDMI3 este disponibil numai pentru KDL-32S55xx, KDL-32P55xx, KDL-32P35xx, KDL-26S55xx și KDL-26P55xx.

# Depanarea

Verificați dacă indicatorul  (standby) se aprinde intermitent în roșu.

## Când se aprinde intermitent



Funcția de auto-diagnosticare este activată. Apăsăți  pe partea laterală a televizorului pentru a-l opri, deconectați cablul de alimentare și informați distribuitorul sau centrul Sony de service.

## Când nu se aprinde intermitent

- 1 Verificați articolele din tabelele de mai jos.
- 2 Dacă problema persistă, televizorul trebuie reparat de către personal calificat în acest sens.

## Imagine

### Fără imagine (ecranul este negru) și fără sunet

- Verificați conexiunea antenei.
- Conectați televizorul la priză și apăsați  pe partea laterală a acestuia.
- Dacă indicatorul  (standby) devine roșu, apăsați .

### Fără informații de imagine sau meniu de la echipamentul conectat la conectorul scart

- Apăsăți  pentru a afișa lista cu echipamentele conectate, apoi selectați intrarea dorită.
- Verificați conexiunea dintre echipamentul opțional și televizor.

### Imagini duble sau neclare

- Verificați conexiunea antenei.
- Verificați locația și direcția antenei.

### Pe ecran apar doar o imagine cu zgomote și bruiaje

- Verificați să nu fie antena ruptă sau îndoită.
- Verificați dacă antena a ajuns la finalul vieții de serviciu (trei la cinci ani în utilizare normală, unu până la doi ani lângă mare).

### Imagine distorsionată (linii sau dungi punctate)

- Țineți televizorul departe de surse electrice zgomotoase, precum mașini, motociclete, uscătoare sau echipamente optice.
- Când instalați echipamentul opțional, lăsați ceva spațiu între acesta și televizor.
- Verificați conexiunea antenei.
- Țineți cablul antenei departe de alte cabluri de conectare.

### Imagine sau sunet zgomotos când vizualizați un canal la televizor

- Reglați „CAF” (Acord fin automat) pentru a obține cea mai bună recepție (pagina 30).

### Pe ecran pot apărea câteva puncte mici negre și/sau luminoase

- Imaginea unui aparat cu afișaj se compune din pixeli. Punctele mici negre și/sau luminoase (pixeli) de pe ecran nu indică o avarie.

### Fără culoare pe programe

- Selectați „Anulare” (pagina 27).



### Fără culoare sau cu culoare neregulată când se vizualizează un semnal de la mufele

#### COMPONENT IN

- Verificați conexiunea mufelor  COMPONENT IN și verificați dacă fiecare dintre acestea este bine fixată în orificiile corespunzătoare.

## Sunet

### Fără sunet, dar cu imagine bună

- Apăsăți  + sau  (Mut).
- Verificați dacă „Redare sunet” este setat la „Difuzoare TV” (pagina 27).

## Canale

### Canalul dorit nu poate fi selectat

- Comutați între modul digital și analog și selectați canalul digital/analog folosit.

### Unele canale sunt goale

- Numai canal amestecat/cu abonament. Abonați-vă la un serviciu de televiziune plătit.
- Canalul este folosit numai pentru date (fără imagine sau sunet).
- Contactați postul de emisie pentru detaliile de transmisie.

### Canalele digitale nu sunt afișate

- Contactați un instalator local pentru a afla dacă transmisiile digitale sunt oferite în zona dvs.
- Actualizați la o antenă direcțională mai înaltă.

## Generalități

### Televizorul se oprește automat (televizorul intră în modul standby)

- Verificați dacă „Setare temporizator” (pagina 28) sau „TV inactiv standby” (pagina 28) sunt activate.
- Dacă nu se primește semnal și nu televizorul nu funcționează pentru 15 minute, acesta se comută automat la modul standby.

### Telecomanda nu funcționează

- Înlocuiți bateriile.

### Echipamentul HDMI pare să nu fie inclus în „Listă disp. HDMI”

- Verificați dacă echipamentul dvs. este compatibil cu control pentru HDMI.

### If „Mod memorare Afișaj: Pornit” este afișat pe ecran

- TV este setat la modul „Magazin”. Trebuie să setați din procedura „Acasă” pentru „Locație” în „Pornire automată” (pagina 8).





## Въведение

Благодарим ви, че избрахте този продукт на Sony. Преди употреба на телевизора, моля, прочетете това ръководство за употреба и го запазете.

## Предупреждение за функциониране на цифрова ТВ

- Всички функции, свързани с Цифрова ТВ (DVB) ще работят само в страни или области, където се предават DVB-T (MPEG2) цифрови сухоземни сигнали. Моля, попитайте Вашия местен доставчик дали можете да получавате DVB-T сигнал там, където живеете.
- Въпреки че този телевизор е изработен в съответствие с DVB-T спецификации, ние не можем да гарантираме съвместимост с бъдещи DVB-T цифрови наземни сигнали.
- Някои от функциите на Цифрова ТВ може да не са налични в някои страни.

Производителят на този продукт е Sony Corporation, 1-7-1 Konan Minato-ku Tokyo, 108-0075 Japan. Упълномощеният представител за EMC (електромагнитна съвместимост) и техническа безопасност на продукта е Sony Deutschland GmbH, Hedelfinger Strasse 61, 70327 Stuttgart, Germany. За въпроси, свързани със сервиза и гаранцията, моля, обърнете се към адресите в съответните сервизни или гаранционни документи.

## Информация за търговска марка

- DVB е регистрирана търговска марка на DVB Project
- HDMI, логото HDMI и High-Definition Multimedia Interface са търговски марки или регистрирани търговски марки на HDMI Licensing LLC.



## Информация за името на модела в това ръководство за употреба

Появяващите се "xx" върху името на модела, съответстват на две цифри, отразяващи разликата в дизайн или цвят.

# Съдържание

## Ръководство за бързо включване

4

Информация за безопасност .....	10
Предпазни мерки .....	12
Преглед на дистанционното .....	14
Преглед на бутоните и индикаторите на телевизора .....	15

## Гледане на телевизия

Гледане на телевизия .....	16
Използване на Електронния справочник за цифрови програми (EPG) <b>DVB</b> .....	19
Използване на списъка Предпочитани <b>DVB</b> .....	20

## Използване на допълнително оборудване

Свързване на допълнително оборудване .....	21
Преглед на изображения от свързано оборудване .....	23
Възпроизвеждане на Фото/Музика през USB .....	25
Използване на управление през HDMI .....	25

## Използване на функциите от MENU

Преминаване през менюта .....	26
Настройки .....	27

## Допълнителна информация

Инсталиране на аксесоарите (Конзола за монтиране на стена) .....	35
Спецификации .....	38
Отстраняване на проблеми .....	40

**DVB** : само за цифрови канали

## 1: Проверка на аксесоарите

Дистанционно RM-ED017 (1)

Батерии с размер AA (тип R6) (2)

Стойка (1)

Болтове за стойка (KDL-32S55xx/  
KDL-32P55xx/KDL-32P35xx/KDL-26S55xx/  
KDL-26P55xx (4), KDL-22S55xx/  
KDL-22P55xx (3))

### За да сложите батериите в дистанционното

Натиснете и плъзнете, за да се отвори.

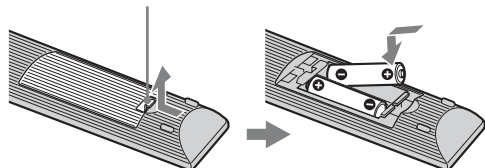

- Съблюдавайте правилната полярност при поставяне на батериите.
- Не използвайте заедно различни видове батерии и не смесвайте стари с нови батерии.
- Изхвърляйте изразходваните батерии по щадящ околната среда начин. В определени региони може да се следи за правилното изхвърляне на батерии. Консултирайте се с местните власти.
- Работете внимателно с устройството за дистанционно управление. Не го изпускате, не стъпвайте върху него и не изливайте никакви течности върху него.
- Не оставяйте дистанционното в близост до топлинен източник, на място с пряка слънчева светлина или във влажна стая.

## 2: Закрепване на поставката

За да поставите поставката, следвайте стъпките за сглобяване.

- 1 Извадете поставката за маса и болтовете от кашона. Болтовете се намират в чантичката за аксесоари.

KDL-32S55xx/KDL-32P55xx/  
KDL-32P35xx/KDL-26S55xx/  
KDL-26P55xx

Чантичка за аксесоари Болтове

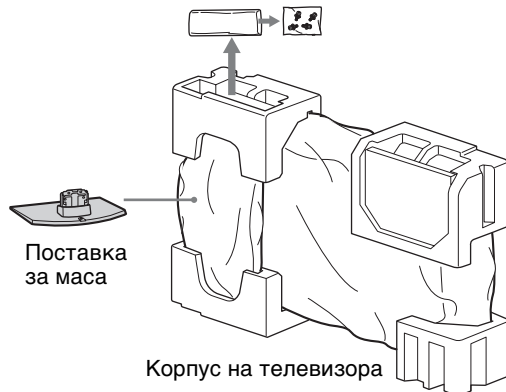

KDL-22S55xx/KDL-22P55xx

Чантичка за аксесоари Болтове

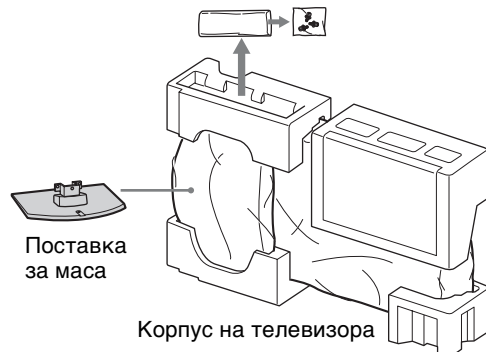

- 2 Внимателно плъзнете корпуса на телевизора върху шийката на поставката за маса и центрирайте дупките на болтовете.

KDL-32S55xx/KDL-32P55xx/  
KDL-32P35xx/KDL-26S55xx/  
KDL-26P55xx

Гръб на телевизора

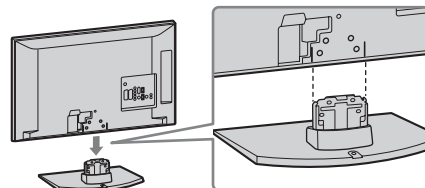

## KDL-22S55xx/KDL-22P55xx

Гръб на телевизора

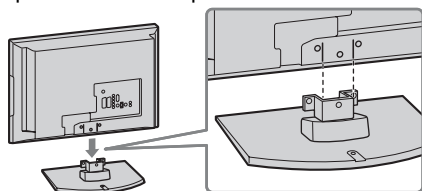

- Когато пренасяте телевизора, поставете ръката си както е илюстрирано на страница 10 и го дръжте внимателно. Не натискайте LCD панела и рамката около екрана.
- Внимавайте да не прищипете ръцете си или токовите кабели, докато поставяте телевизора върху поставката за маса.

**3** Използвайте предоставените болтове, за да прикрепите корпуса на телевизора към поставката за маса.

## KDL-32S55xx/KDL-32P55xx/ KDL-32P35xx/KDL-26S55xx/ KDL-26P55xx

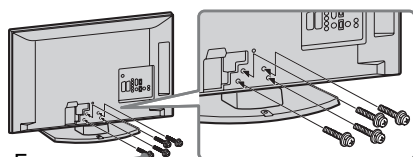

Болтове

## KDL-22S55xx/KDL-22P55xx

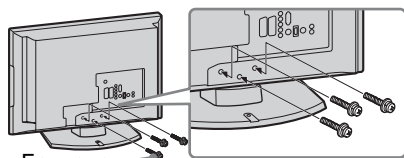

Болтове



- Ако използвате отвертка, настройте пръстена да затяга на приблизително 1,5 N·м {15 kgf·cm}.

# 3: Свързване на антена/VCR/DVD записващо устройство



- Този продукт е тестван и обявен за съответстващ на изискванията, изложени в Директивата за електромагнитна съвместимост (EMC) за използване на свързващи кабели не по-дълги от 3 м.

## Свързване на антена

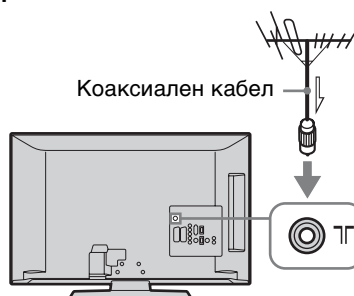

## Свързване на антена/VCR/DVD записващо устройство със SCART кабел

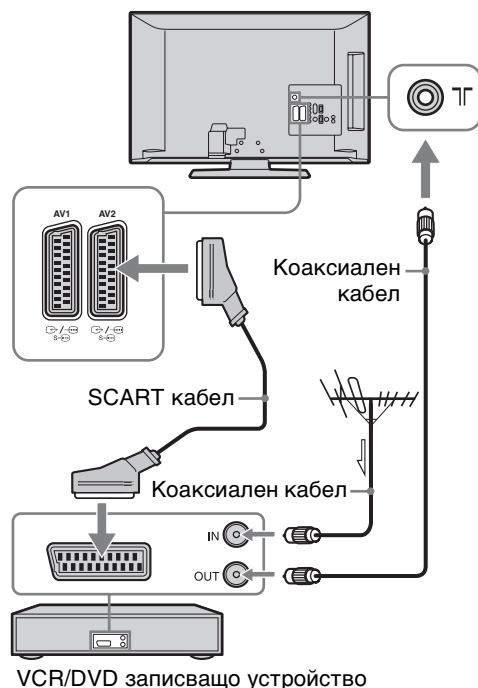

VCR/DVD записващо устройство



- AV1 изхода предава само за аналогова телевизия.
- AV2 изхода предава текущия екран (с изключение на PC, HDMI, Component 1080i).

**Продължава**

Свързване на антена/VCR/DVD записващо устройство с HDMI

KDL-32S55xx/KDL-32P55xx/  
KDL-32P35xx/KDL-26S55xx/  
KDL-26P55xx

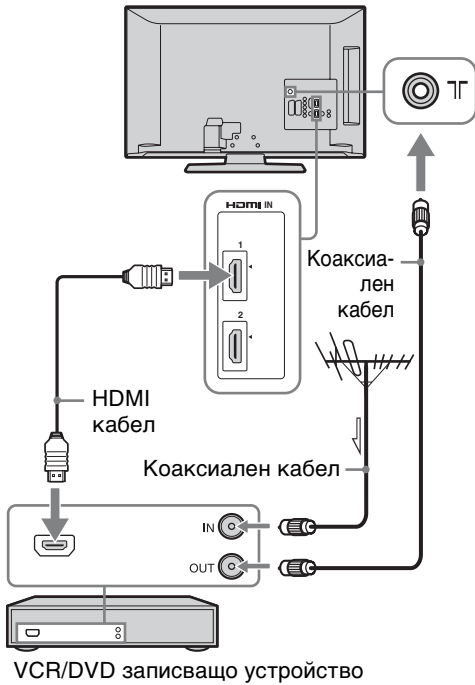

KDL-22S55xx/KDL-22P55xx

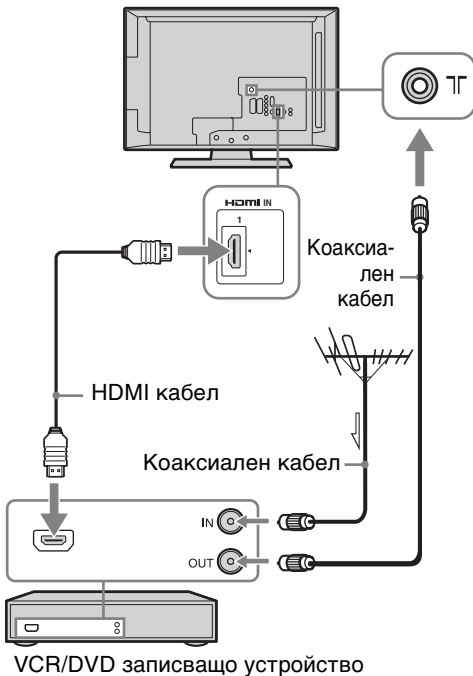

## 4: Предпазване на телевизора от преобръщане

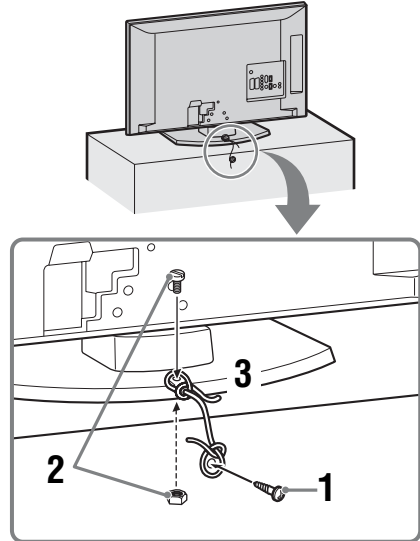

- 1 Сложете винт за дърво (4 мм. в диаметър, не се доставя) в стойката на телевизора.
- 2 Сложете болт (M4 × 14 мм, не се доставя) в дупката за болта на телевизора и гайка (M4, не се доставя) от долната част на поставката за маса. Фиксирайте правилно здрав шнур според тежестта, за да укрепите болта и гайката.
  - Уверете се, че сте затегнали здраво болта и гайката.
- 3 Завържете винта и болта със здрав шнур.

## 5: Връзване на кабелите на сноп

Можете да вържете на сноп свързващите кабели, както е илюстрирано по-долу.

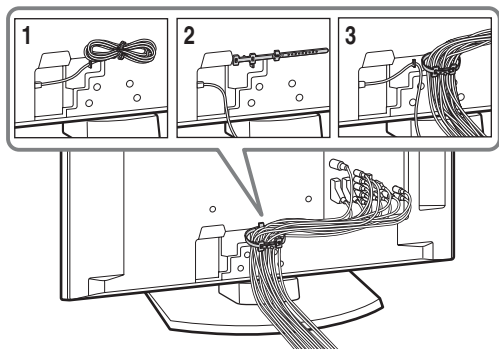

- Не връзвайте в снопа захранващи кабели заедно с другите свързващи кабели.

## 6: Настройване на ъгъла за гледане на телевизора

**KDL-22S55xx/KDL-22P55xx само**

Този телевизор може да бъде инсталиран под ъгъла, позакан по-долу.

Настройте ъгъла като разместите телевизора назад и напред (накланяне)

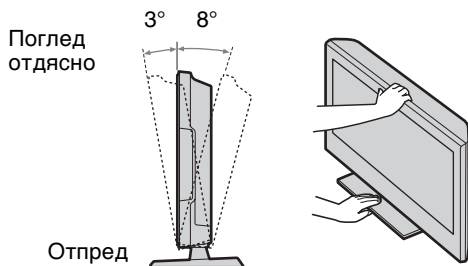

## 7: Избор на език, държава/регион и местонахождение

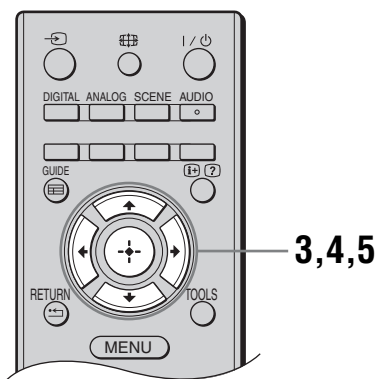
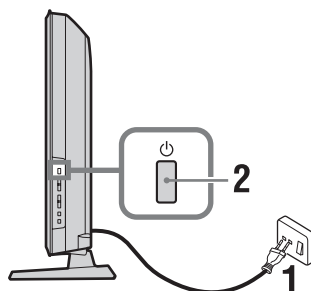

- 1 Свържете телевизора към вашия контакт (220-240V AC, 50Hz).
- 2 Натиснете от страни на телевизора. Когато включите телевизора за първи път, на екрана се появява менюто за езиците.



- Когато включите телевизора, захранващият индикатор светва в зелено.
- 3 Натиснете , за да изберете език за екраните на менютата, след това натиснете .



Продължава

- 4 Натиснете  $\uparrow/\downarrow$ , за да изберете държава/регион, в който ще използвате телевизора, след това натиснете  $\oplus$ .

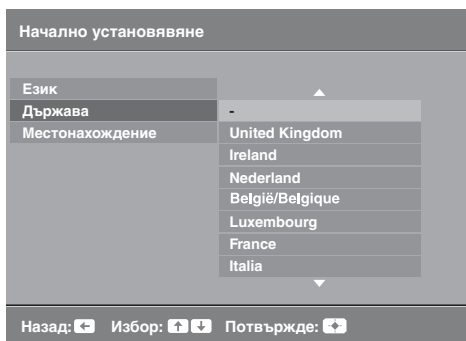

Ако държавата/регионът, в който искате да използвате Вашия телевизор, не се появят в списъка, изберете “-” вместо държава/регион.

- 5 Натиснете  $\uparrow/\downarrow$ , за да изберете вида на местоположението, в което ще използвате телевизора, след това натиснете  $\oplus$ .

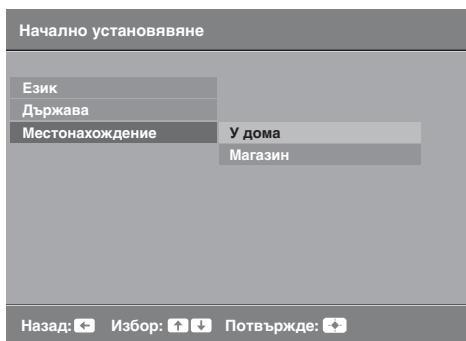

Режимът “В магазин” периодично установява някои настройки на ТВ в начално състояние.

Тази опция задава първоначалния режим на картина, съобразен с типичната осветеност на тези места.

## 8: Автоматична настройка на телевизора

- 1 Преди да направите автоматичната настройка на телевизора сложете предварително записана касета във VCR устройството, свързано към телевизора (страница 5) и я пуснете. Видео сигналът ще бъде открит и запаметен от телевизора по време на автоматичната настройка. Ако към телевизора не е свързано VCR устройство, пропуснете тази стъпка.

- 2 Натиснете  $\oplus$ .

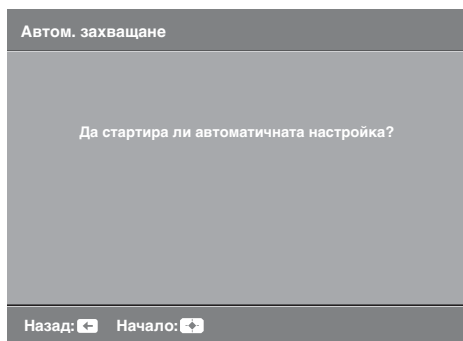

Телевизорът започва търсене за всички налични цифрови канали, следвани от всички налични аналогови канали. Това може да отнеме известно време, така че не натискайте бутони на телевизора или дистанционното по време на изпълнението.

**Ако се появи съобщение, което изисква потвърждение на връзката с антената**

Не са намерени цифрови или аналогови канали. Проверете връзката с антената и натиснете  $\oplus$ , за да започнете отново автоматичната настройка.



- 3** Когато на екрана се появи менюто за Подреждане на програми, следвайте стъпките за “Подреждане на програми” (страница 30).

Ако няма да сменяте реда, в който са подредени аналоговите канали на телевизора, преминете към следващата стъпка.

- 4** Когато на екрана се появи менюто с Еко настройки, ако натиснете “Да”, “Еко” настройките ще приемат препоръчителни стойности, за да намалят консумацията на енергия.

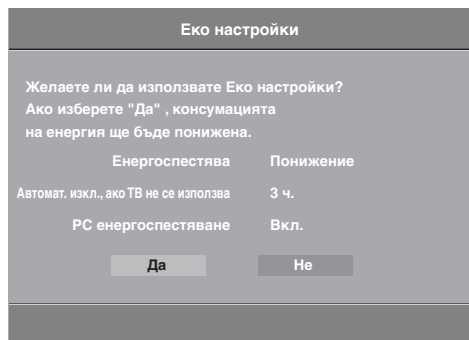

- 5** Натиснете MENU, за да излезнете. Телевизорът сега е настроен да приема всички налични канали.

## Отделяне поставката за маса от телевизора



- Не махайте поставката за маса по никаква причина, освен когато окачвате на телевизора на стена.

**KDL-32S55xx/KDL-32P55xx/  
KDL-32P35xx/KDL-26S55xx/  
KDL-26P55xx**

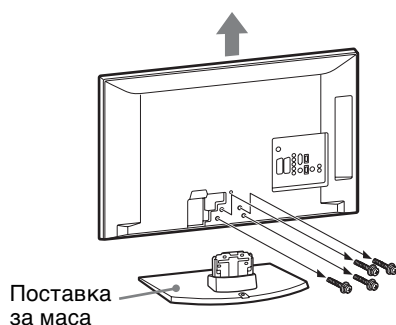

**KDL-22S55xx/KDL-22P55xx**

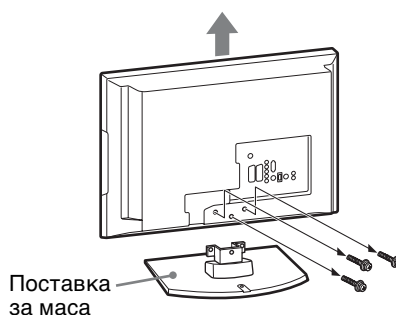

# Информация за безопасност

## Инсталация/Настройка

Инсталирайте и използвайте телевизора в съответствие с инструкциите по-долу, за да избегнете риска от пожар, токов удар или повреда и/или щети.

### Инсталация

- Телевизорът трябва да е инсталиран в близост до достъпен контакт.
- Поставете телевизора на стабилна, равна повърхност.
- Монтирането на устройството към стената трябва да се извърши само от квалифициран персонал.
- За по-голяма безопасност ви препоръчваме да използвате оригиналните аксесоари на Sony, включително:

**KDL-32S55xx/KDL-32P55xx/KDL-32P35xx:**

- Конзола за закрепване към стена SU-WL500

**KDL-26S55xx/KDL-26P55xx/KDL-22S55xx/KDL-22P55xx:**

- Конзола за закрепване към стена SU-WL100

- На всяка цена използвайте винтовете към конзолата за закрепване към стена, когато монтирате скобите за захващане към телевизора.  
Предоставените болтове са с дължина 8 мм и 12 мм, измерено от повърхността за прикрепяне на монтажната кука.  
Диаметърът и дължината на винтовете се различават в зависимост от модела на конзолата за закрепване към стена.  
Използването на винтове, различаващи се от тези в комплекта на конзолата, може да доведе до вътрешни повреди на телевизора или да стане причина за падането му и т.н.

8 mm - 12 mm

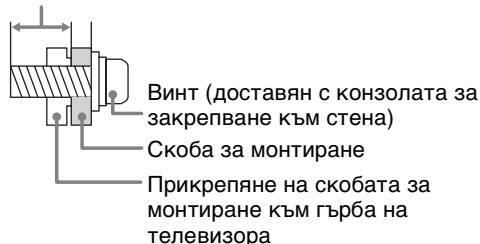

## Пренасяне

- Преди да местите телевизора, изключете всички кабели от него.
- За транспортиране на голям телевизор са необходими двама или повече души.
- Когато транспортирате телевизора на ръце, дръжте го както е показано по-долу. Не натискайте LCD панела и рамката около екрана.
- Когато повдигате или премествате телевизора, дръжте го здраво за отдолу.
- Когато транспортирате телевизора, не го излагайте на сътресения или силни вибрации.
- Когато пренасяте телевизора за поправка или при смяна на дома, пакетирайте го, като използвате оригиналната опаковка и материали за пакетирание.

KDL-32S55xx/ KDL-26S55xx/KDL-26P55xx/  
KDL-32P55xx/ KDL-22S55xx/KDL-22P55xx  
KDL-32P35xx

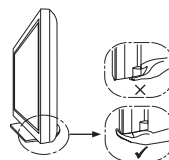

## Вентилация

- Никога не покривайте вентилационните отвори и не вкарвайте предмети в корпуса.
- Оставете свободно място около телевизора както е показано по-долу.
- Силно се препоръчва да използвате Sony конзола за монтиране на стена, за да осигурите подходяща циркулация на въздуха.

## Инсталиран на стена

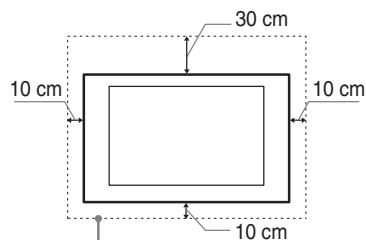

Оставете най-малко толкова място около устройството.

## Инсталиран на стойка

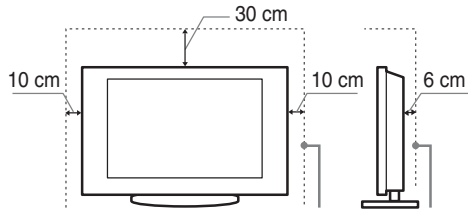

Оставете най-малко толкова място около устройството.

- За да постигнете правилна вентилация и да предотвратите събирането на прах или мръсотия:
  - Не слагайте телевизора да лежи на плоската си страна, не го монтирайте обърнат с горния край надолу, наопаки или странично.
  - Не слагайте телевизора върху рафтове, килим, легло или в дрешник.
  - Не покривайте телевизора с пердета, парчета плат или вестници и др.
  - Не инсталирайте телевизора, както е показано по-долу.

Циркулацията на въздух е блокирана.

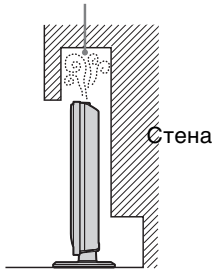

Циркулацията на въздух е блокирана.

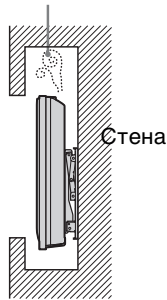

## Захранващ кабел

Поддържайте захранващия кабел и контакта както е описано по-долу, за да избегнете риска от пожар, токов удар или повреда и/или нараняване.

- Използвайте само оригинален захранващ кабел на Sony. Не използвайте други марки.
- Вкарайте докрай щепсела в контакта.
- Включвайте телевизора само към променливотоково захранване от 220-240V.
- Когато прекарвате кабели, за ваша безопасност се уверете, че захранващия кабел е изваден от контакта и внимавайте да не заплетете краката си в кабелите.
- Извадете захранващия кабел от контакта преди да работите върху телевизора или преди да го местите.
- Дръжте захранващия кабел далеч от източници на топлина.
- Изваждайте щепсела и го почиствайте редовно. Ако щепселът е покрит с прах и събира влага, неговата изолация може да се влоши, което може да предизвика пожар.

## Забележки

- Не използвайте предоставения захранващ кабел за друго оборудване.
- Не защитявайте, прегъвайте или усуквайте захранващия кабел прекалено. Вътрешните проводници могат да се оголят или прекъснат.
- Не преправяйте захранващия кабел.
- Не поставяйте нищо тежко върху захранващия кабел.
- Не дърпайте самия захранващ кабел, когато го изключвате.
- Не свързвайте твърде много уреди към един и същи контакт.
- Не използвайте лошо монтиран контакт.

## Забранена употреба

Не инсталирайте/използвайте телевизора на следните места или в ситуации, описани по-долу. В противен случай телевизорът може се повреди и да причини пожар, токов удар, повреда и/или нараняване.

## Местонахождение:

На открито (пряка слънчева светлина), на морския бряг, на кораб или друг плавателен съд, във вътрешността на превозно средство, в медицински заведения, на нестабилни повърхности, близо до вода, изложен на дъжд, влага или пушек.

## Околна среда:

Места, които са горещи, влажни или прекалено прашни; Там, където може да влязат насекоми; Където може да бъде изложен на механични вибрации, в близост до запалими предмети (свещи и др.).

Върху телевизора не трябва да капе вода или да бъде поливан и върху него не трябва да се поставят предмети с течности, например вази.

## Ситуации:

Не използвайте телевизора ако сте с мокри ръце, при свален капак, или с непозволен от производителя аксесоари. Изключете телевизора от контакта и откачете антената по време на гръмотевични бури.

## Счупени парчета:

- Не хвърляйте нищо към телевизора. Стъклото на екрана може да се счупи и да експлодира при удара и да причини сериозни наранявания.
- Ако повърхността на телевизора се счупи, не го пипайте докато не изключите захранващия кабел. В противен случай може да причините токов удар.

## Когато не използвате устройството

- Ако няма да използвате телевизора в продължение на няколко дни, от съображения за сигурност и за да опазите околната среда трябва да го изключите от контакта.
- Телевизорът не е отделен от захранването, когато е просто изключен. За да изключите телевизора напълно издърпайте щепсела от контакта.
- Въпреки това, някои телевизори притежават функции, които изискват телевизорът да бъде оставен в режим на готовност, за да работят правилно. Инструкциите в това ръководство ще ви уведомят, ако това е приложимо за този телевизор.

## Относно децата

- Не позволявайте на деца да се качват върху телевизора.
- Пазете малките аксесоари далеч от деца, за да не бъдат погълнати от тях по грешка.

## Ако възникнат следните проблеми...

**Незабавно изключете** телевизора и извадете захранващия кабел, в случай, че се появи някой от следните проблеми. Помолете вашия търговец или сервизен център на Sony да проблемът да бъде проверен от квалифициран сервизен персонал.

### Когато:

- Захранващия кабел е повреден.
- Има лошо монтиран контакт.
- Телевизорът е повреден при изпускане, удар или хвърляне на нещо по него.
- Течни или твърди предмети са попаднали в отворите на корпуса.

# Предпазни мерки

## Гледане на телевизора

- Гледайте телевизия в средно осветена стая, тъй като гледането на телевизия в слабо осветена стая натоварва допълнително очите ви.
- Когато използвате слушалки, настройте силата на звука, за да предотвратите увреждане на слуха.

## LCD екран

- Въпреки че LCD екранът е изработен чрез високорецизна технология и 99,99% или повече от пикселите са сполучливи, на LCD екрана могат трайно да се появят черни точки или светли точки (червени, сини или зелени). Това е структурна особеност на LCD екрана и не представлява неизправност.
- Не натискайте и не драскайте предния филтър и не поставяйте предмети върху този телевизор. Образът може да е неравномерен или LCD екранът може да се повреди.
- Ако използвате устройството на студено място, картината може да се замъгли или да стане по-тъмна. Това не е неизправност. Този феномен изчезва, когато температурата се повиши.
- Когато на екрана продължително време са изведени неподвижни изображения, възможно е да се появят остатъчни образи. Те могат да изчезнат след няколко секунди.
- Екранът и корпусът се затоплят, когато използвате устройството. Това не е неизправност.
- LCD екранът се състои от малко количество течни кристали. Флуоресцентната тръба, използвана в този телевизор, също съдържа живак. Следвайте местните наредби и закони за изхвърляне.

## Поддръжка и почистване на повърхността на екрана/корпуса на телевизора

Преди почистване се уверете, че сте изключили захранващия кабел, свързан с телевизора, от контакта.

За да избегнете влошаване на качеството на материала или повреда на покритието на екрана, спазвайте следните предпазни мерки:

- За да премахнете праха от повърхността на екрана/корпуса, почиствайте с меко сухо парче плат. Ако полепналият прах не може да се почисти, почиствайте екрана с меко парче плат, леко навлажнено със слаб почистващ разтвор.
- Не използвайте грапави парчета плат, почистващи препарати на алкална/киселинна основа, почистващи прахове или разтвори, като например алкохол, бензол, разреждател или инсектицид. Използването на такива вещества или продължителният контакт с гума или винил може да повреди повърхността на екрана или повърхността на корпуса на устройството.
- Препоръчва се периодично почистване с прахосмукачка на отворите за проветряване с цел осигуряване на правилна вентилация.
- Когато регулирате ъгъла на телевизора, местете бавно устройството, за да предотвратите изместване на телевизора или падане от масата или стойката.

### Допълнително оборудване

Не дръжте близо до телевизора допълнителни компоненти или каквото и да е друго оборудване, излъчващо радиация. В противен случай е възможно картината и/или звукът да бъдат със смущения.

### Изхвърляне на телевизора



**Изхвърляне на стари електрически и електронни уреди (приложимо в Европейския съюз и други европейски държави със системи за разделно събиране на отпадъците)**

Този символ на устройството или на неговата опаковка показва, че този продукт не трябва да се третира като домашен отпадък. Вместо това, той трябва да бъде предаден в съответните пунктове за рециклиране на електрически и електронни уреди. Като изхвърлите този продукт на правилното място, вие предотвратявате потенциални негативни последици за околната среда и човешкото здраве, които в противен случай могат да се получат в резултат на неправилното обработване на този продукт като отпадък. Рециклирането на материали ще помогне да се запазят природните ресурси. За по-подробна информация относно рециклирането на този продукт, моля, свържете се с местната градска управа, със служба за изхвърляне на домакински отпадъци или с магазина, от който сте закупили продукта.



**Изхвърляне на използвани батерии (приложимо в Европейския съюз и други европейски държави със системи за разделно събиране на отпадъците)**

Този символ на батериите или на тяхната опаковка показва, че този продукт не трябва да се третира като домашен отпадък. При някои батерии този символ може да се използва в комбинация с означение на химически елемент. Означението на химическия елемент живак (Hg) или олово (Pb) се добавя ако батерията съдържа повече от 0,0005% живак или 0,004% олово. Изхвърлянето на батериите на правилното място ще предотврати потенциални негативни последици за околната среда и човешкото здраве, които в противен случай, при неправилното изхвърляне на продукта, които в противен случай могат да се получат в резултат на неправилното обработване на батерията като отпадък. Рециклирането на материали ще помогне да се запазят природните ресурси. В случай, че поради мерки за безопасност или интегритет на данните продуктът трябва постоянно да бъде свързан с батерията, то смяната на батерията трябва да се извършва единствено от квалифициран персонал. За да се уверите, че батерията ще бъде правилно изхвърлена, когато животът на устройството изтече, предайте я в съответния пункт за приемане на електрическо и електронно оборудване за рециклиране. Относно всички други видове батерии, прегледайте частта относно безопасното сваляне на батериите от продукта. Предайте батериите в съответния пункт за събиране на батерии на рециклиране. За по-подробна информация относно рециклирането на този продукт или батерия, свържете се с местната градска управа, службата за изхвърляне на битови отпадъци или с магазина, от който сте закупили продукта.

# Преглед на дистанционното

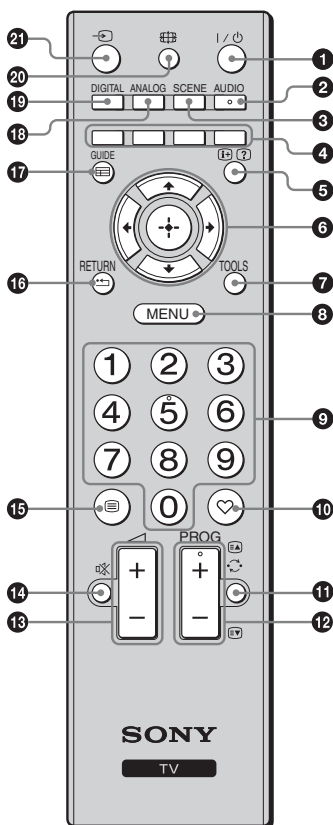

- 1** I/⏻ – **Готовност на телевизора**  
Изключва и включва телевизора от режим на готовност.
  - 2** **AUDIO**  
Натиснете, за да промените режима на звука (страница 28).
  - 3** **SCENE – Избор на сцена (страница 17)**
  - 4** **Цветни бутони (страница 17, 20)**
  - 5** **[i]/[?] – Информация/Показване на текст**
    - В цифров режим: Показва кратки детайли от програмата, гледана в момента.
    - В аналогов режим: Показва информация за номера на гледания канал и формата на екрана.
    - В режим Текст (страница 17): Показва скрита информация (например, отговори на тест).
  - 6** **[↕]/[↔]/[↔]/[↕]**
  - 7** **TOOLS (страница 18, 24)**  
Дава ви достъп до различни опции когато гледате и ви дава възможност да променяте/правите настройките според източника на сигнал или формата на екрана.
  - 8** **MENU (страница 26)**
  - 9** **Номерирани бутони**
    - В режим телевизия: Избират канали. За номера на канали 10 и нагоре натиснете втората и третата цифра в бърза последователност.
    - В режим Текст (страница 17): Въведете трицифрения номер на страница, за да изберете страницата.
  - 10** **♥ – Цифров списък с Предпочитани**  
Натиснете, за да се покаже цифровият списък с Предпочитани, който предварително сте направили (страница 20).
  - 11** **↻ – Предишен канал**  
Връща към канала, който сте гледали преди това.
  - 12** **PROG +/-/[EΔ]/[E▽]**
    - В режим телевизия: Избира следващия (+) или предишния (-) канал.
    - В режим Текст (страница 17): Избира следващата ([EΔ]) или предишната ([E▽]) страница.
  - 13** **∇ +/- – Сила на звука**
  - 14** **⊗ – Без звук**
  - 15** **[≡] – Текст (страница 17)**
  - 16** **RETURN / [↶]**  
Връща в предишен екран на произволно показано меню.
  - 17** **GUIDE / [≡] – EPG (Електронния справочник за цифрови програми) (страница 19)**
  - 18** **ANALOG – Аналогов режим (страница 16)**
  - 19** **DIGITAL – Цифров режим (страница 16)**
  - 20** **[⌘] – Екранен режим (страница 17)**
  - 21** **[↶] – Избор на входящ сигнал**  
Избира източника на входящ сигнал от оборудването, свързано с контактните гнезда на телевизора (страница 23).
- 💡**
- Бутоните номер 5, PROG + и AUDIO имат осезаеми точки. Използвайте осезаемите точки за ориентация, когато боравите с телевизора.

# Преглед на бутоните и индикаторите на телевизора

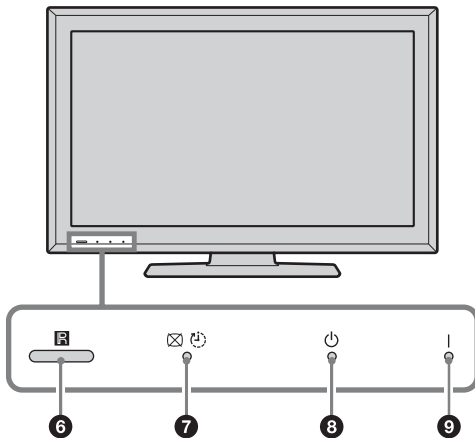
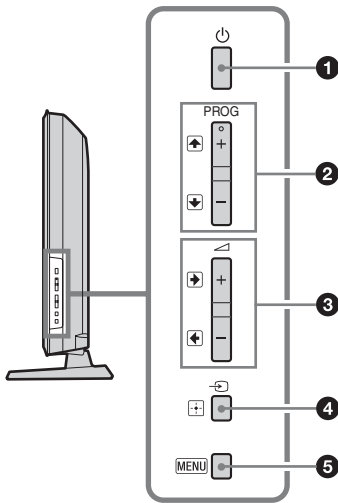

## 1 – Захранване

Включва или изключва телевизора.



- За да изключите телевизора напълно, издърпайте щепсела от контакта.
- Когато включите телевизора, индикаторът за захранване светва в зелено.

## 2 **PROG** +/-/↑/↓

- В режим телевизия: Избира следващия (+) или предишния (-) канал.
- В режим ТВ меню: (↑) или надолу (↓).

## 3 +/-/↔/↔

- В режим телевизия: Увеличава (+) или намалява (-) силата на звука.
- В режим ТВ меню: (↔) или наляво (↔).

## 4 / – Избор на входящ сигнал / ОК

- В режим телевизия: Избира източника на входящ сигнал от оборудването, свързано с контактните гнезда на телевизора (страница 23).
- В режим ТВ меню: Избира менюто или опцията и потвърждава настройката.

## 5 **MENU** (страница 26)

## 6 Сензор за дистанционен контрол

- Получава IR сигнали от дистанционното.
- Не поставяйте нищо върху сензора, тъй като това може да окаже влияние върху неговата работа.

## 7 – Индикатор за картина изкл. / таймер за изключване

- Светва в зелено, когато картината е изключена (страница 29).
- Светва в оранжево, когато таймерът за изключване е настроен (страница 30).

## 8 – Индикатор за захранване

Светва в червено, когато телевизорът е в режим на готовност.

## 9 **I** – Индикатор за мощност

Светва в зелено, когато телевизорът е включен.



- Уверете се, че телевизорът е напълно изключен преди да издърпате захранващия кабел. Издърпването на захранващия кабел, докато телевизорът работи, може да остави индикатора включен и да повреди на телевизора.

## Гледане на телевизия

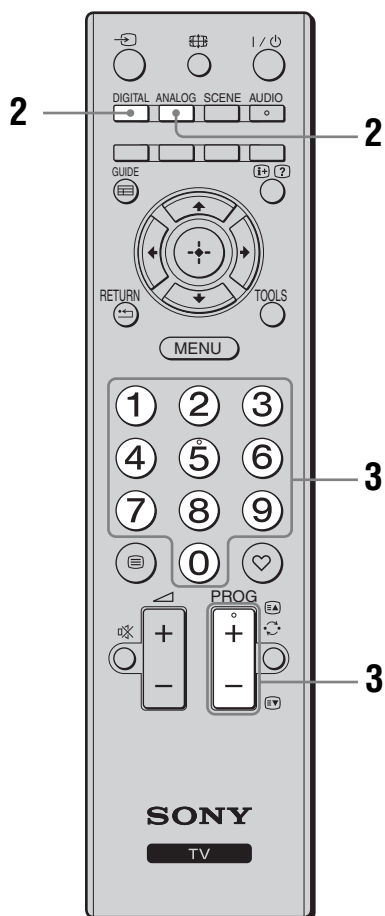
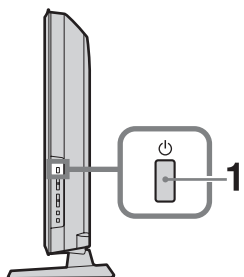

**1** Натиснете от страни на телевизора, за да го включите.

Когато телевизорът е в режим на готовност (индикаторът (готовност) на предния панел на телевизора е червен), натиснете на дистанционното, за да включите телевизора.

**2** Натиснете DIGITAL, за да превключите на цифров режим или ANALOG, за да превключите на аналогов режим.

Наличните канали варират спрямо режима.

**3** Натиснете номерираните бутони PROG +/-, за да изберете телевизионен канал.

За да изберете номера на канали 10 и нагоре посредством номерираните бутони, натиснете втората и третата цифра в бърза последователност.

Избиране на цифров канал посредством Електронния справочник за цифрови програми (EPG), вижте страница 19.

### В цифров режим

За кратко се появява информационен банер. На банера могат да се появят следните икони.

- : Радио услуга
- : Кодирана/абонаментна услуга
- : Налични са многобройни аудио езици
- : Налични субтитри
- : Налични субтитри за граждани с увреден слух
- : Препоръчителна минимална възраст за гледане на текущата програма (от 4 до 18 години)
- : Родителски контрол

### Допълнителни функции

За да	Направете това
Настройте силата на звука	Натиснете  + (увеличаване)/ - (намаляване).
Достигнете до Таблицата с индекси на програмите (само в аналогов режим)	Натиснете . За да изберете аналогов канал, натиснете , след това натиснете .



За да	Направете това
Достигнете до Предпочитани (само в цифров режим)	Натиснете ♥. За повече информация, вижте страница 20.

## За достъп до Текст

Натиснете ⏻. Всеки път, когато натиснете ⏻, екранът се променя циклично както следва:

Текст → Текст върху телевизионната картина (смесен режим) → Без текст (изход от услугата Текст)

За да изберете страница, натиснете номерираните бутони или ⏻/⏪.

За да разкриете скрита информация, натиснете Ⓜ.



- Когато четирите цветни полета се появят в долния край на Текст страницата, FastText е достъпен. FastText Ви позволява бърз и лесен достъп до страниците. Натиснете съответните цветни бутони, за да влезнете в страницата.

## Режим Избор на сцена

Изберете “Общи”, “Кино”, “Спорт”, “Игра” или “Снимки”. Когато зададете режим, оптималното качество на звука и на картината се настройват автоматично (в зависимост от вида на съдържанието).

- 1 Натиснете SCENE върху дистанционното.
- 2 Натиснете ⏻/⏪/⏩/⏹, за да изберете режим, след това натиснете ⊕.

**Общи:** Настоящи настройки на потребителя.

**Кино:** Предоставя картина и звук подобни на тези в киносалон.

**Спорт:** Предоставя реалистична картина с обкръжаващ звук.

**Игра:** Предоставя изображение, което ви позволява да се насладите изцяло на играта с най-добро качество на картината и звука.

**Снимки:** Предоставя картина, която пресъздава текстурата и цвета на проявена снимка.



- Ако е избран който и да е режим от Избор на сцена, изборът на режим на картина от менюто за картина е невъзможен - първо трябва да отмените избора на сцена.
- Не е налично за ⏻ вход на PC, ⏻ HDMI вход на PC и в меню “Снимки / Музика”.

## За да промените ръчно формата на екрана, така че да съответства на излъчването

Натиснете ⏻ многократно, за да изберете желания формат на екрана.

### Smart\*

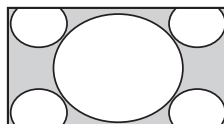

Показва стандартни 4:3 видеосигнали с ефект, наподобяващ широк екран. Картината 4:3 е разтегната, за да запълни екрана.

### 4/3

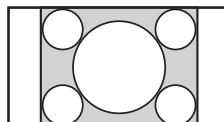

Показва стандартно 4:3 излъчване (напр. като на телевизор с неширок екран) в правилните пропорции.

### Широк

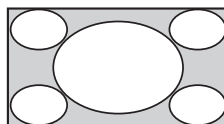

Разтяга картината 4:3 хоризонтално, за да запълни екрана 16:9.

### Лупа\*

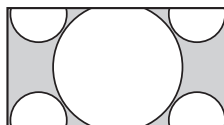

Показва видеосигнали CinemaScope (формат Letter Box) в правилните пропорции.

### 14/9\*

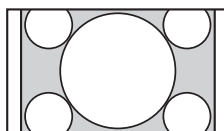

Показва видеосигнали 14:9 в правилните пропорции. В резултат на това на екрана се виждат черни ограничители.

### Субтитри\*

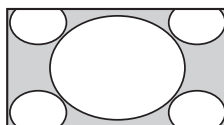

Показва видеосигнали CinemaScope (формат Letter Box) със субтитри на екрана.

## Автоматичен



- Когато “Формат на екрана” е зададен на “Автомат.”, телевизора автоматично променя формата екран, за да съответства на излъчвания сигнал.
- “Автомат.” е наличен само за сигналите PAL и SECAM.

\* Части отгоре и отдолу на картината могат да бъдат отрязани.



- В зависимост от сигнала е възможно, някои формати на екрана да не могат да бъдат избрани.
- Символи и/или букви в горната и долната част на картината може да не се виждат в режим “Smart”.



- Можете да настроите вертикалната позиция на картината, когато изберете “Smart”, “Луна”, “14/9” или “Субтитри”. Натиснете /, за да местите картината нагоре или надолу (например, за да четете субтитри).

## Използване на менюто TOOLS

Натиснете TOOLS, за да се покажат следните опции, докато гледате телевизионна програма.

Опции	Описание
Затваряне	Затваря менюто Tools.
Режим на картината	Вижте страница 27.
Звуков ефект	Вижте страница 28.
Говорител	Вижте страница 28.
Аудио език (само в цифров режим)	Вижте страница 33.
Настройка на субтитрите (само в цифров режим)	Вижте страница 33.
Таймер за изключване	Вижте страница 30.
Енергоспестяване	Вижте страница 29.
Информация за системата (само в цифров режим)	Показва екрана с информация за системата.

# Използване на Електронния справочник за цифрови програми (EPG) DV3\*

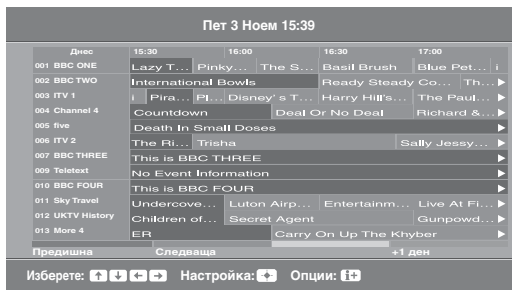

Електронен справочник за цифрови програми (EPG)

\* Тази функция може да не е налична в някои държави/региони.

## За да

Гледате програма

Изключите EPG

## Направете това

Натиснете  $\uparrow/\downarrow/\leftarrow/\rightarrow$ , за да изберете програма, след това натиснете  $\oplus$ .

Натиснете GUIDE.



- Ако е избрано възрастово ограничение за програми, на екрана ще се появи съобщение, изискващо PIN код. За повече информация, вижте “Родителски контрол” на страница 34.

- 1 В цифров режим, натиснете GUIDE.
- 2 Извършете желаното действие както е показано в таблицата по-долу или на екрана.



- Информация за услугата ще се появи, само ако телевизионната станция я предава.

# Използване на списъка Предпочитани DV3\*



Функцията Предпочитани ви позволява да създадете до четири списъка с вашите любими програми.

**1** В цифров режим, натиснете ♥.

**2** Извършете желаното действие както е показано в таблицата по-долу или на екрана.

## Списък Предпочитани

\* Тази функция може да не е налична в някои държави/региони.

За да	Направете това
Създадете вашия списък с Предпочитани за първи път	<ol style="list-style-type: none"><li>1 Натиснете ⊕, за да изберете "Да".</li><li>2 Натиснете жълтия бутон, за да изберете списъка с Предпочитани.</li><li>3 Натиснете ↕/↔/↔/↔, за да изберете канал, който искате да добавите, след това натиснете ⊕. Каналите, които са запазени в списъка Предпочитани, са отбелязани със символ ♥.</li><li>4 Натиснете RETURN, за да завършите настройката.</li></ol>
Гледате канал	<ol style="list-style-type: none"><li>1 Натиснете жълтия бутон, за да се придвижите през списъците с Предпочитани.</li><li>2 Натиснете ↕/↔, за да изберете канал, след това натиснете ⊕.</li></ol>
Изключите списъка с Предпочитани	Натиснете RETURN.
Добавите или махнете канали в редактирания списък с Предпочитани	<ol style="list-style-type: none"><li>1 Натиснете синия бутон.</li><li>2 Натиснете жълтия бутон, за да изберете списъка с Предпочитани, който искате да редактирате.</li><li>3 Натиснете ↕/↔/↔/↔, за да изберете канал, който искате да добавите или махнете, след това натиснете ⊕.</li></ol>
Махнете всички канали от настоящия списък с Предпочитани	<ol style="list-style-type: none"><li>1 Натиснете синия бутон.</li><li>2 Натиснете жълтия бутон, за да изберете списъка с Предпочитани, който искате да редактирате.</li><li>3 Натиснете синия бутон.</li><li>4 Натиснете ↔/↔, за да изберете "Да", след това натиснете ⊕, за да потвърдите.</li></ol>

## Свързване на допълнително оборудване

Можете да свържете голям брой допълнително оборудване към телевизора. Свързващите кабели не са доставени.

**KDL-32S55xx/KDL-32P55xx/KDL-32P35xx/KDL-26S55xx/KDL-26P55xx**

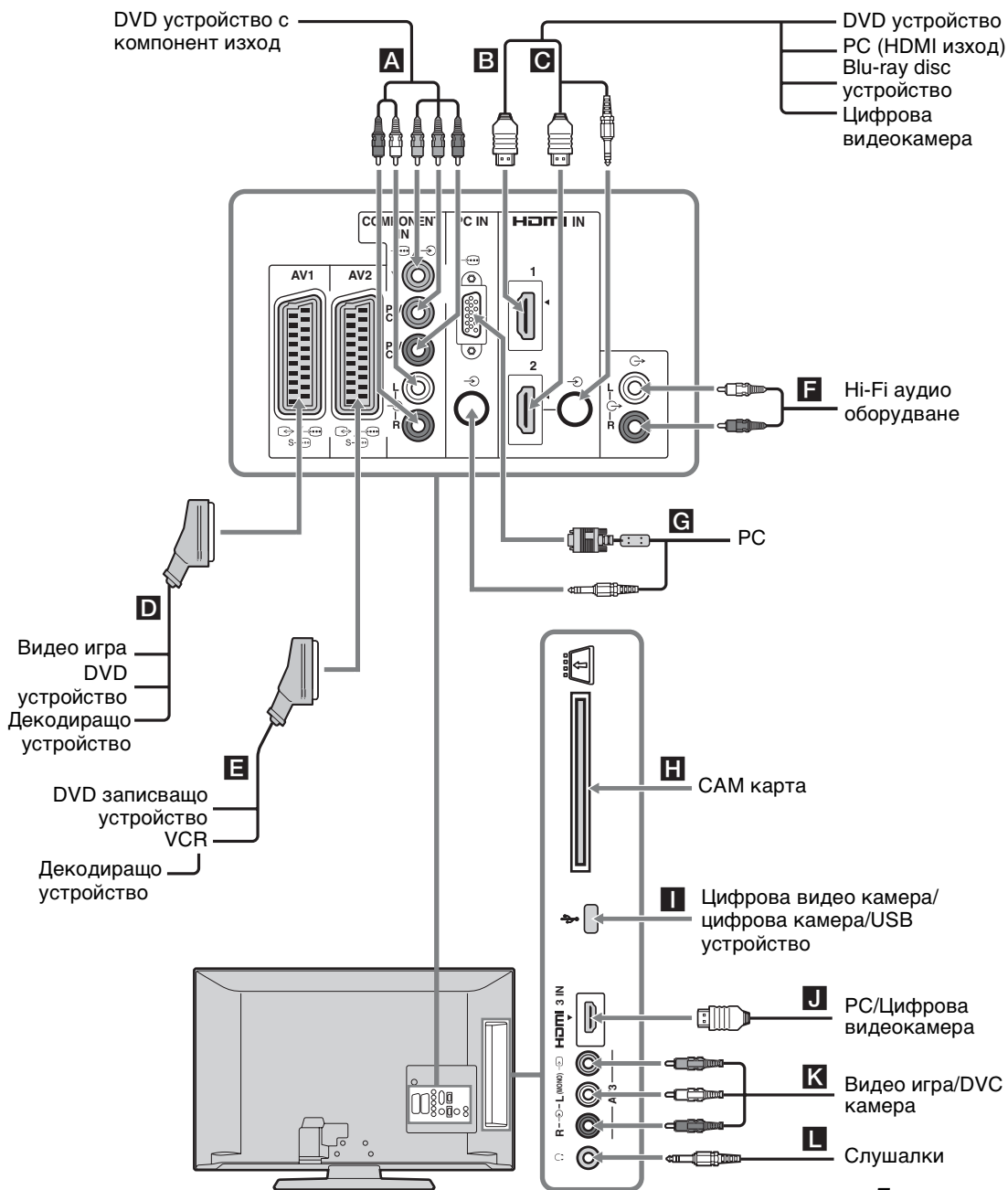

# KDL-22S55xx/KDL-22P55xx

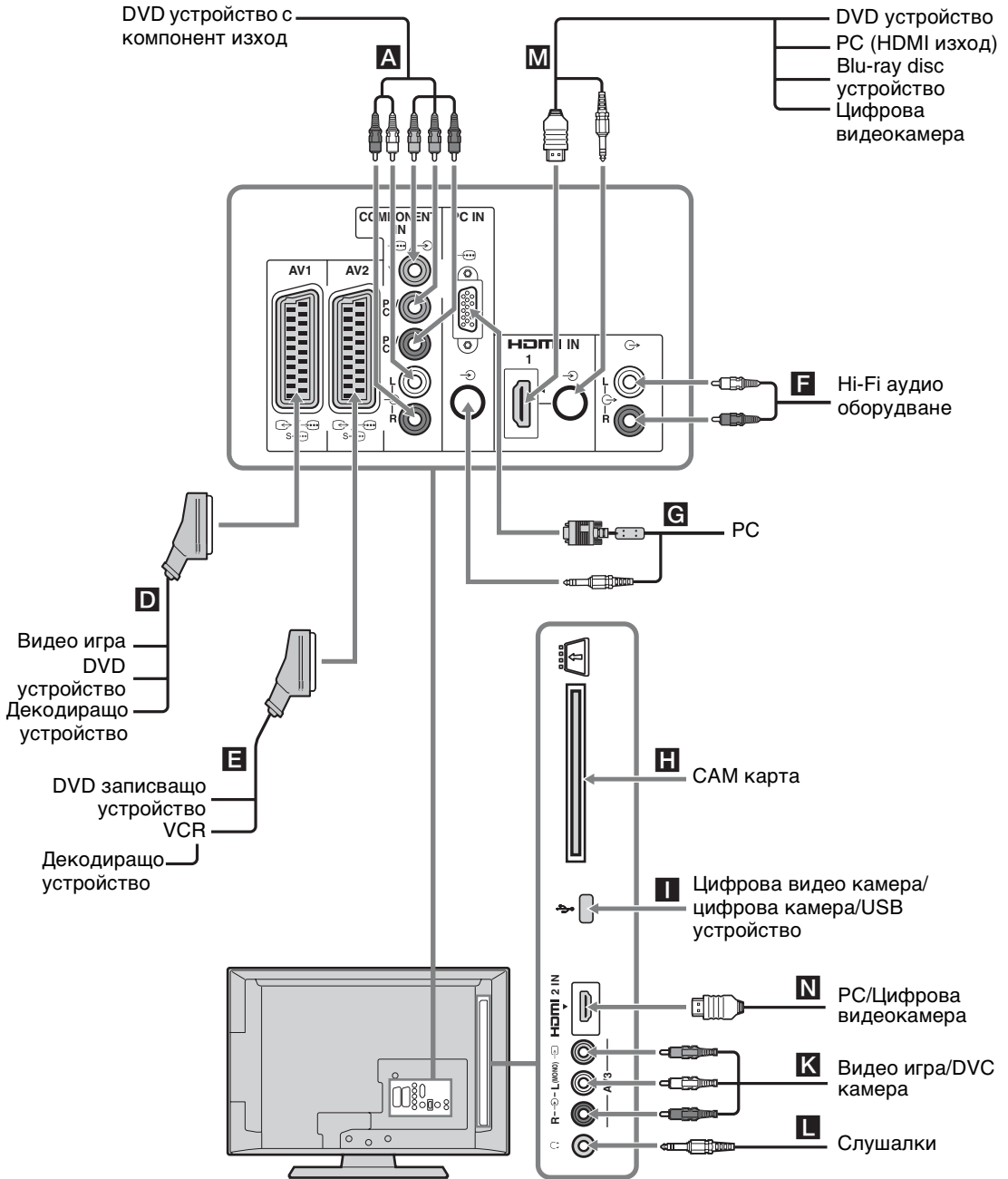





# Преглед на изображения от свързано оборудване

Включете свързаното оборудване, след това извършете едно от следните действия.

## За автоматично настроен VCR (страница 8)

В аналогов режим, натиснете PROG +/- или номерираните бутони, за да изберете видеоканала.

## За друго свързано оборудване



Натиснете , за да се появи списъкът със свързаното оборудване. Натиснете , за да изберете желания вход, след това натиснете . (Подчертаното оборудване е избрано, ако изминат две секунди без да е извършено действие след натискането на .













## За USB устройство



Вижте страница 25.

Символ на екрана	Описание
	Component За да видите оборудването, свързано към <b>A</b> .

За KDL-32S55xx/KDL-32P55xx/KDL-32P35xx/KDL-26S55xx/KDL-26P55xx

	HDMI IN 1, HDMI IN 2 или
	HDMI IN 3
	За да видите оборудването, свързано към <b>B</b> , <b>C</b> или <b>J</b> . Цифров видеосигнал и аудио сигнали влизат през входа на свързаното оборудване. Ако оборудването има DVI гнездо, свържете DVI гнездото с HDMI IN 2 гнездото чрез DVI-HDMI адаптер (не се доставя) и свържете аудио изхода на оборудването към аудио гнездата в HDMI IN 2. Свържете с HDMI IN 3 гнездото, за да прегледате снимки или изображения от PC или цифрова видеокамера.

Символ на екрана	Описание
За KDL-22S55xx/KDL-22P55xx	
 HDMI1 или  HDMI2	HDMI IN 1 или HDMI IN 2 За да видите оборудването, свързано към <b>M</b> или <b>N</b> . Цифрови видео и аудио сигнали се подават от свързаното оборудване. Ако оборудването има DVI гнездо, свържете DVI гнездото с HDMI IN 1 гнездото чрез DVI-HDMI адаптер (не се доставя) и свържете аудио изхода на оборудването към аудио гнездата в HDMI IN 1. Свържете с HDMI IN 2 гнездото, за да прегледате снимки или изображения от PC или цифрова видеокамера.
 AV1/  AV1/S	За да видите оборудването, свързано към <b>D</b> .
 AV2/  AV2/S	За да видите оборудването, свързано към <b>E</b> .
 PC	За да видите оборудването, свързано към <b>G</b> .  <ul style="list-style-type: none"> <li>Препоръчително е да използвате PC кабел с феритен филтър като "Connector, D-sub 15" (реф. 1-793-504-11, който може да се намери в сервизните центрове на Sony), или негов еквивалент.</li> </ul>
 USB	За да видите оборудването, свързано към <b>I</b> . За да разглеждате снимки или слушате музика от USB памет, свързана към телевизора.
 AV3	За да видите оборудването, свързано към <b>K</b> . Когато свързвате моно оборудване, свържете го към  AV3 L контактното гнездо.
	<ul style="list-style-type: none"> <li>Уверете се, че използвате само одобрен HDMI кабел с HDMI лого. Препоръчваме ви да използвате Sony HDMI кабел.</li> <li>Телевизорът поддържа комуникация със свързаното оборудване, ако то е съвместимо с управление по HDMI. Вижте на страница 25 как да настроите тази връзка.</li> </ul>

За да свържете	Направете това
Модул за условен достъп (CAM) <b>H</b>	<p>За да използвате платени услуги (Pay Per View). Повече информация потърсете в ръководството за употреба, предоставено с вашия CAM. За да използвате CAM, махнете имитационната карта от CAM слота. Изключете телевизора, когато слагате CAM в CAM слота. Когато не използвате CAM, препоръчваме имитационната карта да бъде поставена и оставена в CAM слота.</p> <p></p> <ul style="list-style-type: none"> <li>• CAM не се поддържа в някои държави/региони. Проверете това при вашия упълномощен доставчик.</li> </ul>
Hi-Fi аудио оборудване <b>F</b>	Свържете към гнездата за аудио изход  , за да чуете звука от телевизора на Hi-Fi аудио оборудването.
Слушалки <b>L</b>	Свържете към  гнездото, за да чуете звука от телевизора на слушалките.

## Допълнителна функция

За да	Направете това
Се върнете към нормален режим на телевизия	Натиснете DIGITAL или ANALOG.

## Използване на меню Tools





Натиснете TOOLS, за да се покажат следните опции, докато гледате картини от свързаното оборудване.

Опции	Описание
Затвори	Затваря менюто Tools.
Режим на картината (с изключение на сигнали от PC и USB вход)	Вижте страница 27.
Режим на диспей (само при сигнал от PC вход)	Вижте страница 27.
Звуков ефект	Вижте страница 28.
Говорител	Вижте страница 28.
Хоризонтално отместване (само при сигнал от PC вход)	Вижте страница 29.
Вертикално отместване (само при сигнал от PC вход)	Вижте страница 29.
Таймер за изключване (с изключение на сигнал от PC вход)	Вижте страница 30.
Енергоспестяване	Вижте страница 29.



# Възпроизвеждане на Фото/Музика през USB

От телевизора може да се насладите на файловете със снимки/музика, съхранени на Sony цифров фотоапарат или камера през USB кабел или USB памет.

- 1 Свържете към телевизора поддържано USB устройство.
- 2 Натиснете **MENU**.
- 3 Натиснете , за да изберете “Снимки / Музика”, след това натиснете .
- 4 Натиснете , за да изберете файл или папка, след това натиснете .  
След като изберете папка, изберете файл, след това натиснете .  
Възпроизвеждането започва.



- Качеството на картината може да е лошо, когато използвате “Снимки”, защото изображенията могат да са уголемени в зависимост от файла. Също така изображенията могат да не изпълват целия екран в зависимост от размера на изображението и съотношението между широчината и височината на образа.
- Може да мине известно време, докато някои файлове със снимки се покажат, когато използвате “Снимки”.
- Поддържат се имена на файлове и папки само на английски език.
- Когато телевизорът приема информация от USB устройство, спазвайте следните правила:
  - Не изключвайте телевизора или не изваждайте свързаното USB устройство.
  - Не изваждайте USB кабела.
  - Не махайте USB устройството.В противен случай информацията върху USB устройството може да се повреди.
- Sony носи отговорност за каквато и да е повреда или загуба на информация от записания носител, в следствие на неизправност на което и да е от свързаните устройства или телевизора.
- Възпроизвеждане от USB се поддържа за следните файлови формати:
  - JPEG (JPEG формат на файла с разширение “.jpg” и съответстващ на DCF 2.0 или Exif 2.21)

- Когато свързвате цифров фотоапарат Sony, задайте режим на USB връзка на апарата Auto или “Mass Storage”. За повече информация относно USB режима на свързване, вижте ръководството, предоставено с вашата цифров апарат.
- Възпроизвеждане от USB се поддържа за следните формати музикални файлове:
  - MP3 (файлове с разширение “.mp3”, които не са защитени с авторски права)
- USB Photo Viewer поддържа FAT16 и FAT32 файлови системи.
- В зависимост от точните спецификации на файла, някои файлове, включително тези, модифицирани на PC, не могат да се възпроизведат въпреки, че форматът на файла се поддържа.
- Проверявайте уеб страницата по-долу за нова информация относно съвместимите USB устройства.  
<http://support.sony-europe.com/TV/compatibility/>

## Използване на управление през HDMI

Функцията Управление през HDMI позволява на телевизора, посредством HDMI CEC (Consumer Electronics Control), да комуникира със свързано оборудване, което е съвместимо с функцията. Например, чрез свързване на оборудване Sony, което е съвместимо с управление през HDMI (с HDMI кабели), Вие можете да ги управлявате едновременно. Уверете се, че сте свързали оборудването правилно и направете необходимите настройки.

### Настройки на Управление през HDMI

Настройките на Управление през HDMI трябва да бъдат направени и от страна на телевизора, и от страна на свързаното оборудване. Вижте “HDMI настройки” на страница 31 за настройки на телевизора. За настройки на свързаното оборудване, обърнете се към ръководството на това оборудване.

### Функции на Управление през HDMI

- Изключва свързаното оборудване, заедно с телевизора.
- Включва телевизора заедно със свързаното оборудване и автоматично превключва входа телевизора към оборудването, когато то започне да възпроизвежда.

# Използване на функциите от MENU

## Преминаване през менюта

Функцията “MENU” ви позволява да се насладите на разнообразните и удобни функции на този телевизор. Можете лесно да избирате канали или входящи сигнали и да промените настройките на телевизора.

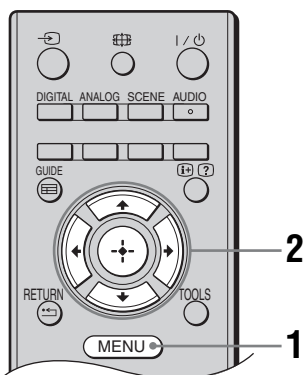

**1** Натиснете MENU.

**2** Натиснете  $\uparrow/\downarrow$ , за да изберете опция, след това натиснете  $\oplus$ .

За да излезнете от менюто, натиснете MENU.

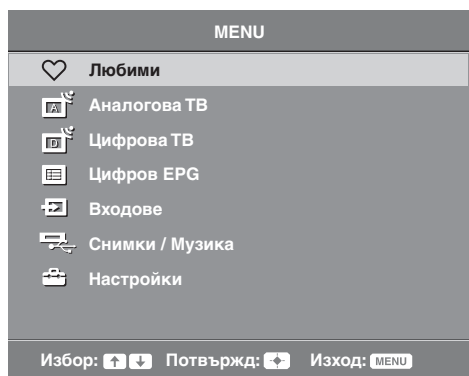

### **1** Предпочитани\*

Показва списъка с Предпочитани (страница 20).

### **2** Аналогова ТВ

Връща последно гледания аналогов канал.

### **3** Цифрова ТВ\*

Връща последно гледания цифров канал.

### **4** Цифров EPG\*

Показва електронния справичник на цифровите програми (EPG) (страница 19).

### **5** Входи

Избира свързаното оборудване с телевизора.

- За да гледате желаня външен вход, изберете входящия сигнал, след това натиснете  $\oplus$ .

### **6** Снимки / Музика

Показва “Снимки / Музика” меню (страница 25).

### **7** Настройки

Показва меню “Настройки”, от където се правят повечето от по-сложните настройки на телевизора.

**1** Натиснете  $\uparrow/\downarrow$ , за да изберете икона от менюто, след това натиснете  $\oplus$ .

**2** Натиснете  $\uparrow/\downarrow/\leftarrow/\rightarrow$ , за да изберете опция или зададете настройка, след това натиснете  $\oplus$ .

За повече информация, вижте страница 27 до 34.





- Функциите, които можете да настроите, варират в зависимост от ситуацията. Функциите, които не са налични, са в сиво или не са показани.

\* Тази функция може да не е налична в някои държави/региони.

# **Настройки**

## **Режим на картината**

<b>Режим на картината</b>	Избира режим на картина освен в случаите, когато е източникът на сигнал е РС входа . “ <b>Ярък</b> ”: За усилване на контраст и острота на картината. “ <b>Стандартен</b> ”: За стандартна картина. Препоръчва се за домашно забавление. “ <b>Кино</b> ”: За гледане на филмово съдържание. Най-удобен за гледане в обстановка наподобяваща киносалон. “ <b>Снимки</b> ”: За снимки.
<b>Режим на диспей (само при сигнал от РС вход)</b>	Избира режим на дисплея при входящ сигнал от компютър. “ <b>Видео</b> ”: За видео изображения. “ <b>Текст</b> ”: За текст, схеми и таблици. “ <b>Снимки</b> ”: За снимки.
<b>Подсветка</b>	Настройва яркостта на подсветката.
<b>Контраст</b>	Увеличава и намалява контраста на картината.
<b>Яркост</b>	Яркост или тъмнина на картината.
<b>Цветност</b>	Увеличава или намалява наситеността на цвета.
<b>Нуанс</b>	Увеличава и намалява зелените и червените тонове.  <ul style="list-style-type: none"><li>• “Тоналност:” може да бъде зададено само за NTSC цветен сигнал (например, видеокасети, предназначени за САЩ).</li></ul>
<b>Острота</b>	Изостря или омекотява картината.
<b>Цветен тон</b>	Настройва белите цветове в картината. “ <b>Студен</b> ”: Придава син отенък на белите цветове. “ <b>Неутрален</b> ”: Придава неутрален отенък на белите цветове. “ <b>Топъл</b> ”: Придава червен отенък на белите цветове.  <ul style="list-style-type: none"><li>• “Топъл” не може да бъде избран, когато зададете “Режим на картината” на “Ярък”.</li></ul>
<b>Шумоподтискане</b>	Намалява шума на картината (картина на снежинки) при слаб видеосигнал. “ <b>Силно/Средно/Слабо</b> ”: Променя ефекта на намаляване на шума. “ <b>Изкл.</b> ”: Изключва функцията “Шумоподтискане”.
<b>MPEG филтър</b>	Намалява шума на картината при MPEG компресирано видео.

<b>Нулиране</b>	Нулира всички “Настройки на картината” с изключение на “Режим на картината” и “Режим дисплей” (само в режим РС) към фабрично зададените настройки.
-----------------	--



- “Яркост”, “Цветност”, “Нюанс” и “Острота” не са достъпни, когато за “Режим на картината” е зададен “Ярк” или когато за “Режим дисплей” е зададен “Текст”.

## Настройка на звука

<b>Ефект:</b>	Избира режим на звук. <b>“Динамичен”:</b> Засилва яснотата и присъствието на звука за артикулация и музикален реализъм. <b>“Стандартен”:</b> Увеличава яснотата, детайлите и присъствието на звука. <b>“Ясен глас”:</b> Прави гласовете по-ясни.
---------------	---

<b>Обемен звук</b>	Избира режим на обемен звук. <b>“Обемен звук”:</b> За обемен звук (само за стерео програми). <b>“Симул. стерео”:</b> Добавя ефект на обемен звук към моно програми. <b>“Изкл.”:</b> За нормално стерео или моно възприемане.
--------------------	---

<b>Високи</b>	Настройва звуци с по-високи стъпки.
---------------	-------------------------------------

<b>Ниски</b>	Настройва звуци с по-ниски стъпки.
--------------	------------------------------------

<b>Баланс</b>	Подчертава баланса на левия или десния говорител.
---------------	---

<b>Нулиране</b>	Нулира всички настройки на “Настройка на звука” към фабрично зададените настройки.
-----------------	--

<b>Избор на звук</b>	Избира звука от говорителя - стерео или двуезични предавания. <b>“Стерео”, “Моно”:</b> За стерео видеосигнал. <b>“А”/“В”/“Моно”:</b> За двуезични предавания изберете “А” за звук от канал 1, “В” за звук от канал 2, или “Моно” за моно канал, ако е наличен.  <ul style="list-style-type: none"> <li>• Ако изберете друго оборудване, свързано към телевизора, задайте “Избор на звук” на “Стерео”, “А” или “В”.</li> </ul>
----------------------	--

<b>Авт. ниво звук</b>	Запазва постоянно ниво на сила на звука, дори когато се появят дупки в нивото на звука (например, рекламите се чуват по-високо от програмите).
-----------------------	--





<b>Говорител</b>	Включва или изключва вътрешните говорители на телевизора. <b>“ТВ говорител”:</b> Говорителите на телевизора са включени, за да се чува звука от телевизора през тях. <b>“Аудио система”:</b> Говорителите на телевизора са изключени, за да може телевизионния звук да се чува само през външно аудио оборудване, свързано към аудио изходите.
------------------	--



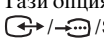
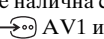

- “Ефект”, “Обемен звук”, “Високи”, “Ниски”, “Баланс”, “Нулиране” и “Авт. ниво звук” не са достъпни, когато за “Говорител” е зададена “Аудио система”.

<b>Енергоспестяване</b>	Избира енергоспестяващия режим, за да намали консумацията на телевизора. “Стандартно”: Настройки по подразбиране. “Понижено”: Понижава консумацията на телевизора. “Картина изкл”: Изключва картината. Можете да слушате звука при изключена картина.
<b>Автомат. изкл., ако ТВ не се използва</b>	Избира определен период от време (“1 ч.,” “2 ч.” или “3 ч.”), за да превключи телевизора в режим на готовност, ако не го ползвате.
<b>РС енергоспестяване</b>	Когато е поставено на “Вкл.,” превключва телевизора в режим на готовност, ако не е получаван сигнал от РС. Само когато се използва РС вход.
<b>Нулиране</b>	Нулира всички настройки на “Еко” към фабрично зададените настройки.

## Характеристики

<b>Форматна екрана</b>	Променя формата на екрана. За повече информация относно формата на екрана, вижте страница 18.  <ul style="list-style-type: none"><li>• “Автомат.” е наличен само за сигналите PAL и SECAM.</li></ul>
<b>Формат на екрана (само в РС режим)</b>	“Нормален”: Показва картината в оригиналните ѝ размери. “Пълен”: Увеличава картината, за да запълни зоната на дисплея.
<b>RGB център</b>	Настройва хоризонталната позицията на картината, така че тя да е в средата на екрана.  <ul style="list-style-type: none"><li>• Тази опция е налична само, ако RGB източник е свързан към Scart конекторите  AV1 или  AV2 на гърба на телевизора.</li></ul>
<b>Компютърни настройки</b>	Регулира на телевизионния екрана като РС монитор.  <ul style="list-style-type: none"><li>• Тази опция е налична само, ако е получен РС сигнал.</li></ul> <p>“Фаза”: Настройва екрана, когато част от показания текст или изображение не са ясни. “Стъпка”: Увеличава или намалява хоризонтално размера на екрана. “Хоризонтално отместване”: Премества образа наляво или надясно. “Вертикално отместване”: Премества образа нагоре или надолу. “Нулиране”: Връща фабричните настройки.</p>





<b>Таймер за изключване</b>	<p>Задава период от време, след който телевизорът автоматично преминава в режим на готовност.</p> <p>Когато е активиран “Таймер за изключване”,  (Таймер за изключване) индикаторът на предния панел на телевизора светва в оранжево.</p> <p></p> <ul style="list-style-type: none"> <li>• Когато изключите телевизора и го включите отново, “Таймер за изключване” се нулира. Преминава в “Изкл.”.</li> <li>• На екрана се появява съобщение една минута преди телевизорът да премине в режим на готовност.</li> </ul>
-----------------------------	---















## **Настройка**

<b>Начално установяване</b>	<p>Стартира първоначалната настройка, за избор на език, държава/регион или местоположение и настройва всички налични цифрови и аналогови канали. Обикновено не се нуждаете от тази настройка, защото езикът и държавата/регионът вече са избрани и каналите вече са настроени при първоначалната инсталация на телевизора (страница 8). Въпреки това, тази опция ви позволява да повторите процеса (например, да пренастроите телевизора след като сте се преместили в друга къща).</p>
-----------------------------	---

<b>Език</b>	Избира езика, на който ще бъдат показвани менютата.
-------------	---

<b>Автоматична настройка (Само в аналогов режим)</b>	<p>Настройва всички налични аналогови канали.</p> <p>Обикновено не се нуждаете от тази настройка, защото каналите са вече настроени при първоначалната инсталация на телевизора (страница 8). Въпреки това, тази опция ви позволява да повторите процеса (например, да пренастроите телевизора след като сте се преместили в друга къща или да търсите нови излъчвани канали).</p>
--	--

<b>Подреждане на програми (Само в аналогов режим)</b>	<p>Променя реда, в който аналоговите канали се запазват в телевизора.</p> <ol style="list-style-type: none"> <li>1 Натиснете , за да изберете канал, който искате да преместите на нова позиция, след това натиснете .</li> <li>2 Натиснете , за да изберете новата позиция за избрания канал, след това натиснете .</li> </ol>
---	---

<b>AV настройки</b>	<p>Дава име на всяко оборудване, свързано към страничните и задните гнезда. Името ще се покаже за кратко на екрана, когато е избрано съответното оборудване.</p> <ol style="list-style-type: none"> <li>1 Натиснете /, за да изберете желаня вход, след това натиснете .</li> <li>2 Натиснете /, за да изберете някоя от опциите по-долу, след това натиснете . <ul style="list-style-type: none"> <li>• AV1 (или AV2/AV3/HDMI1/HDMI2/HDMI3 (само за KDL-32S55xx, KDL-32P55xx, KDL-32P35xx, KDL-26S55xx и KDL-26P55xx)/Component/PC), VIDEO, DVD, CABLE, GAME, CAM, SAT: Използва едно от предварително зададените имена, за име на свързано оборудване.</li> <li>• “Редактирай”: Създава име определено от вас. <ol style="list-style-type: none"> <li>1 Натиснете /, за да изберете желаната буква или номер (“_” за празно място), след това натиснете .</li> </ol> <p><b>Ако въведете грешен символ</b> Натиснете /, за да изберете грешния символ. След това натиснете /, за да изберете правилния символ.</p> <ol style="list-style-type: none"> <li>2 Повторете процедурата от стъпка 1 докато не попълните името, след това натиснете .</li> </ol> </li> </ul> </li> </ol>
---------------------	--

<b>HDMI настройки</b>	<p>Позволява на телевизора да комуникира с оборудване, което е съвместимо с функцията Управление през HDMI и е свързано към HDMI гнездата на телевизора. Имайте предвид, че трябва да настроите комуникацията и от свързаното оборудване.</p> <p><b>“Управление през HDMI”:</b> Задава дали да се свържат функциите на телевизора с тези на свързаното устройство, което е съвместимо с HDMI управлението.</p> <p><b>“Уреди - автомат. изкл.”:</b> Когато за тази функция е зададено “Вкл.”, свързаното оборудване, което е съвместимо с HDMI управлението, се изключва, когато превключите телевизора в режим на готовност посредством дистанционното.</p> <p><b>“ТВ - автоматично вкл.”:</b> Когато за тази функция е зададено “Вкл.”, телевизорът се включва, когато включите свързаното оборудване, което е съвместимо с управление през HDMI.</p> <p><b>“Списък - опресняване”:</b> Създава или обновява “Списък на HDMI уреди”. До 11 съвместими уреда от оборудването могат да се свържат заедно и до 5 от тях на едно гнездо. Обновявайте “Списък на HDMI уреди” всеки път, когато променят връзките или настройките.</p> <p><b>“Списък на HDMI уреди”:</b> Показва списък на свързаното оборудване, което е съвместимо с управление през HDMI.</p>
-----------------------	---

<b>Отместване на звука</b>	Задава независимо ниво на звука за всяко оборудване, свързано към телевизора.
----------------------------	---

## Програма ръчна настройка (Само в аналогов режим)

Променя настройката на наличен аналогов канал.  
Натиснете  $\updownarrow$ , за да изберете номера на програма, който искате да промените. След това натиснете  $\oplus$ .

### Система

Настоява програмните канали ръчно.

1 Натиснете  $\updownarrow$ , за да изберете “Система”, след това натиснете  $\oplus$ .

2 Натиснете  $\updownarrow$ , за да изберете една от следните системи за телевизионен видеосигнал, след това натиснете  $\leftarrow$ .

V/G: За западноевропейски държави/региони

D/K: За източноевропейски държави/региони

L: За Франция

I: За Обединеното кралство



- В зависимост от държавата/региона, избран за “Държава” (страница 7), тази опция може да не е налична.

### Канал

1 Натиснете  $\updownarrow$ , за да изберете “Канал”, след това натиснете  $\oplus$ .

2 Натиснете  $\updownarrow$ , за да изберете “S” (за кабелни канали) или “C” (за ефирни канали), след това натиснете  $\rightarrow$ .

3 Настройте каналите както следва:

#### Ако не знаете номера на канала (честота)

Натиснете  $\updownarrow$ , за да търсите следващия наличен канал. Когато е намерен канал, търсенето ще спре. За да продължите търсенето, натиснете  $\updownarrow$ .

#### Ако знаете номера на канала (честота)

Натиснете номерираните бутони, за да въведете номера на излъчвания канал, който искате да гледате или номера на канала на вашето видео.

4 Натиснете  $\oplus$ , за да отидете на “Потвърждение”, след това натиснете  $\oplus$ .

Повторете горната процедура, за да изберете другите канали ръчно.

### Етикет

Задайте на избрания канал, етикет по ваш избор, до пет букви и цифри.

### Ф. настр.

Позволява да направите ръчно прецизна настройка на избраната програма, ако ви се струва, че малка промяна в настройките ще подобри качеството на картината.

### Аудио филтър

Подобрява звука на отделни канали в случай на изкривяване при моно излъчване. Понякога нестандартно излъчване може да причини изкривяване или временно прекъсване на звука докато гледате моно програми.

Ако нямате проблем с изкривяването на звука, ви препоръчваме да оставите тази функция както е зададена фабрично - “Изкл.”.



- “Аудио филтър” не е достъпен, когато за “Система” е избрано “L”.

### Пропусни

Пропуска неизползвани аналогови канали, когато натиснете PROG +/-, при избор на канал. (Вие все пак ще можете да изберете изпуснат канал, като използвате номерираните бутони.)

### Потвърди

Запазете промените, направени в настройките на “Програма ръчна настройка”.





### Настройка на цифрова телевизия

#### Автом. цифрова настр.

Настройва в наличните цифрови канали.

Тази опция ви позволява да пренастроите телевизора след като се преместите да живеете на друго място или да търсите нови канали, чието излъчване е започнало. Натиснете ⊕.

#### Редактиране на програми

Променя реда и премахва всички нежелани цифрови канали запаветени в телевизора.

**1** Натиснете ⬆/⬇, за да изберете канал, който искате да махнете или преместите на нова позиция.

Натиснете номерираните бутони, за да въведете трицифрения номер на излъчвана програма, която желаете да гледате.

**2** Махнете или променете реда на цифровите канали, както следва:

##### За преместване на цифров канал

Натиснете ⊕. След като се появи потвърдително съобщение, натиснете ⬅, за да изберете “Да”, след това натиснете ⊕.

##### За промяна на реда на цифровите канали

Натиснете ➡, след това ⬆/⬇, за да изберете нова позиция за канала и натиснете ⬅.

**3** Натиснете RETURN.

#### Ръчна цифрова настройка

Настройва ръчно цифровите канали.

**1** Натиснете номерираните бутони, за да изберете номер на канал, който искате да настроите ръчно, след това натиснете ⬆/⬇, за да настроите канала.

**2** Когато наличните канали са открити, натиснете ⊕, за да запазите програмите.

Повторете процедурата по-горе, за да настроите ръчно другите канали.

### Цифрови настройки

#### Настройка на субтитрите

“**Настройка на субтитрите**”: Когато е избрано “Увреден слух”, наред със субтитрите се показват и визуални помощни средства, ако телевизионните канали излъчват такава информация.

“**Език на субтитрите**”: Избира езикът, на който да бъдат субтитрите.

#### Настройка на звука

“**Аудио тип**”: Превключва на излъчване за граждани с увреден слух, когато е избрано “Увреден слух”.

“**Аудио език**”: Избира на какъв език да е програмата. Някои цифрови канали могат да предават няколко аудио езика за една програма.

“**Звуково описание**”: Предоставя аудио описание (разказ) на визуална информация, ако телевизионните канали предават такава информация.

“**Ниво на смесване**”: Настройва изходните нива на основния звук и Звуково описание.



• Тази опция е налична само, когато за “Звуково описание” е зададено “Вкл.”.

## Информационен банер

“**Основен**”: Показва информация за програмата с цифров банер.



“**Пълнен**”: Показва информация за програмата с цифров банер и показва подробна информация за програмата под този банер.

## Родителски контрол

Задава възрастово ограничение за програмите. Всяка програма, която надхвърля възрастово ограничение, може да бъде гледана само след правилно въвеждане на ПИН код.

1 Натиснете цифровите бутони, за да въведете съществуващия ПИН код.

Ако предварително не сте задали ПИН, ще се появи прозорец за въвеждане на ПИН код. Следвайте инструкциите за “ПИН код” по-долу.

2 Натиснете /, за да изберете възрастово ограничение или “Няма” (за неограничено гледане), след това натиснете .

3 Натиснете RETURN.

## ПИН код

### За да настроите вашия ПИН за първи път

1 Натиснете цифровите бутони, за да въведете новия ПИН код.

2 Натиснете RETURN.

### За да промените вашия ПИН

1 Натиснете цифровите бутони, за да въведете съществуващия ПИН код.

2 Натиснете цифровите бутони, за да въведете новия ПИН код.

3 Натиснете RETURN.



- ПИН код 9999 се приема винаги.

## Техническа настройка

“**Актуализация на услугите**”: Позволява на телевизора да разпознава и запамятава нови цифрови услуги, когато те станат налични.

### “Обновяване на системата”:

Този TV апарат е в състояние да получи обновяване на софтуера чрез радио сигнал. За да получи обновявания опцията на Системата за Обновяване (Update) в Техническото (Setup) меню трябва да бъде включена в “Вкл.”. Когато се констатира процес на обновяване, потребителя ще бъде информиран чрез поредица от екранни дисплеи как да процедира с обновяването. След като обновяването е изтеглено, то за инсталирането му потребителя ще бъде помолен да инсталира новия софтуер чрез навигиране до файла *upg* чрез натискане на дясния бутон. Моля не изключвайте приемника от мрежата по време на процеса на инсталация.

“**Информация за системата**”: Показва наличната версия на софтуера и нивото на сигнала.

“**Времева зона**”: Ви позволява ръчно да избирате часовата зона, в която се намирате, ако тя се различава от типичната часова зона на вашата страна/регион.

“**Автоматично лятно време**”: Задава дали превключването между лятно и зимно време да става автоматично.

- “Вкл.”: Автоматично превключва между лятно и зимно време според календара.
- “Изкл.”: Времето се показва в зависимост от времевата разлика, зададена от “Времева зона”.

## Настройка на СА модула

Ви позволява да приемете платени телевизионни услуги след като се снабдите с Модул за условен достъп (CAM) и карта за гледане. Вижте страница 21 за местоположението на  (PCMCIA) контактно гнездо.

## Инсталиране на аксесоарите (Конзола за монтиране на стена)

### За Клиенти:

За защита на продукта и съображения за сигурност, Sony препоръчва инсталирането на вашия телевизор да бъде извършено от Sony търговци или лицензирани доставчици. Не се опитвайте да го инсталирате сами.

### За Sony търговци и доставчици:

Обърнете голямо внимание на безопасността по време на монтаж, периодична поддръжка и проверка на този продукт.

Вашият телевизор може да се монтира посредством конзола за монтиране на стена SU-WL500 или SU-WL100 (продава се отделно).

- Вижте ръководството, предоставено с конзолата за монтиране на стена, за да направите правилно монтажа.
- Вижте “Отделете поставката за маса от телевизора” (страница 9).
- Вижте “Таблица с размери за монтиране на телевизора” (страница 36).
- Вижте “Диаграма/таблица за местоположение на болтове и куки” (страница 37).



- Поставете телевизора на поставката за маса, когато прикрепите куката за окачване.

### SU-WL500 за KDL-32S55xx/KDL-32P55xx/KDL-32P35xx

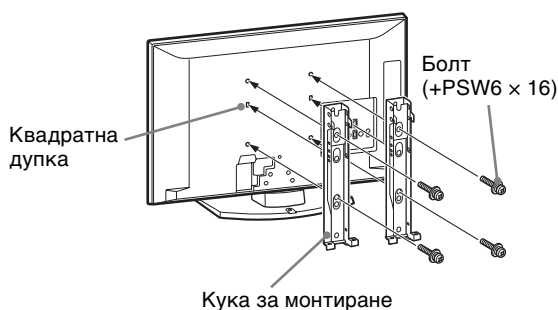

### SU-WL100 за KDL-26S55xx/KDL-26P55xx/KDL-22S55xx/KDL-22P55xx



За монтирането на този продукт се изисква значителен опит, особено за да се определи дали здравината на стената, ще издържи тежестта на телевизора. Възложете прикрепването на този продукт към стена на търговци или лицензирани доставчици на Sony и обърнете особено внимание на безопасността по време на монтажа. Sony не носи отговорност за повреда или нараняване, причинени от неправилна манипулация или неправилен монтаж.

## Таблица с размери за монтиране на телевизора

### KDL-32S55xx/KDL-32P55xx/KDL-32P35xx

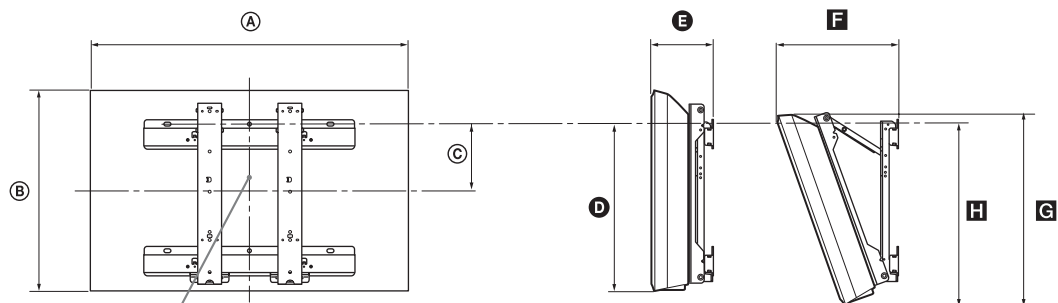

Точка в центъра на екрана

### KDL-26S55xx/KDL-26P55xx/KDL-22S55xx/KDL-22P55xx

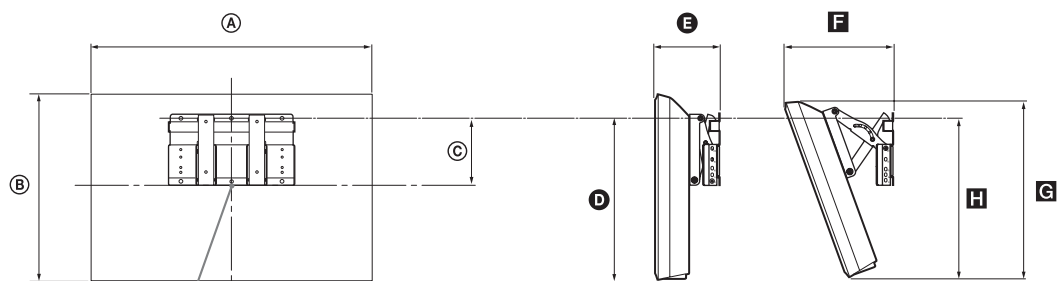

Точка в центъра на екрана

Единица: см.

Име на модела	Размери на екран		Размери от центъра на екрана	Дължина от всеки ъгъл				
				Ъгъл (0°)		Ъгъл (20°)		
	A	B	C	D	E	F	G	H
KDL-32S55xx/KDL-32P55xx/ KDL-32P35xx	80,7	50,8	17,2	43	15,4	30	48,5	46,6
KDL-26S55xx/KDL-26P55xx	67,9	43,5	11,4	33,4	15,4	25,2	40,9	33,8
KDL-22S55xx/KDL-22P55xx	55,8	37	13,3	33	14	21,9	35	32,9

Цифрите в горната таблица могат да се различават малко в зависимост от монтажа.

#### ПРЕДУПРЕЖДЕНИЕ

Стената, на която ще бъде монтиран телевизорът, трябва да може да издържа тежест поне четири пъти по-голяма от тази на телевизора. За неговата тежест вижте “Спецификации” (страница 38).

## Диаграма/таблица за местоположение на болтовете и куки

### KDL-32S55xx/KDL-32P55xx/KDL-32P35xx

Име на модела	Местоположение на болтовете	Местоположение на куките
KDL-32S55xx/KDL-32P55xx/KDL-32P35xx	e, g	c

\* Позиции на кука "а" и "б" не могат да се използват за модела в таблицата по-горе.

#### Местоположение на болтовете

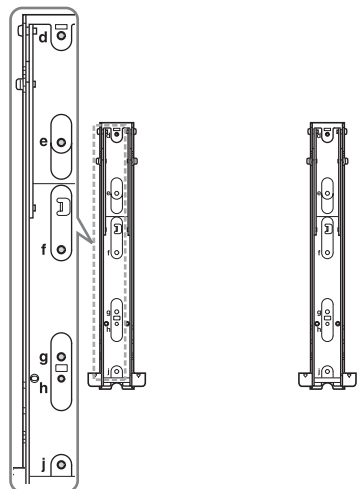

#### Местоположение на куките

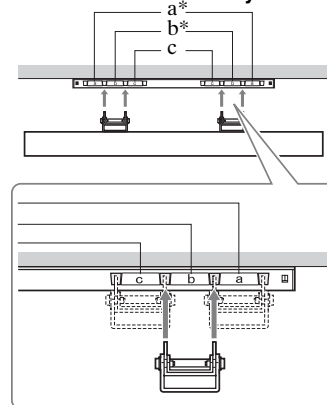





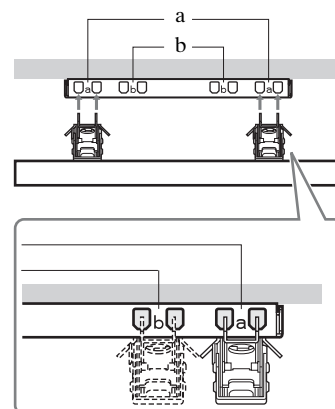







### KDL-26S55xx/KDL-26P55xx/KDL-22S55xx/KDL-22P55xx

Име на модела	Местоположение на
KDL-26S55xx/KDL-26P55xx	a
KDL-22S55xx/KDL-22P55xx	b



# Спецификации

Име на модела	KDL-32S55xx/ KDL-32P55xx/ KDL-32P35xx	KDL-26S55xx/ KDL-26P55xx	KDL-22S55xx/ KDL-22P55xx	
<b>Система</b>				
Панелна система	LCD (Екран с течни кристали) Панел			
ТВ система	В зависимост от избора ви на държава/регион Аналогова ТВ: В/G/H, D/K, L, I Цифрова ТВ: DVB-T			
Цветност/Видео система	Аналогова ТВ: PAL, SECAM, NTSC 3.58, 4.43 (само за вход Видео) Цифрова ТВ: MPEG-2 MP@ML			
Покритие на канали	Аналогова ТВ: 48.25 - 855.25 MHz Цифрова ТВ: VHF Band III (177.5 - 226.5 MHz)/UHF E21 - E69 (474 - 858 MHz)			
Изход за звука	10 W + 10 W (RMS)	8 W + 8 W (RMS)	5 W + 5 W (RMS)	
<b>Входни/Изходни букси</b>				
Антенa	75 ohm външен терминал за VHF/UHF			
 AV1*1	21-pin SCART конектор с аудио/видео вход, RGB вход, S-Video вход и аудио/видео изход за аналогова телевизия.			
 AV2*2	21-pin SCART конектор с аудио/видео вход, RGB вход, S-Video вход и аудио/видео изход.			
 COMPONENT IN	Поддържани формати: 1080i, 720p, 576p, 576i, 480p, 480i Y: 1 Vp-p, 75 ohms, 0,3V отрицателно sync/Pв/Св: 0,7 Vp-p, 75 ohms/ Pr/Cr: 0,7 Vp-p, 75 ohms			
 COMPONENT IN	Аудио вход (фоно букси)			
HDMI IN 1, 2, 3*4	Видео: 1080i, 720p, 576p, 576i, 480p, 480i Аудио: Линеен PCM с два канала 32, 44,1 и 48 kHz, 16, 20 и 24 бита PC (вижте стр. 39) Аналогов звук (минижек) (само HDMI2) (KDL-32S55xx, KDL-32P55xx, KDL-32P35xx, KDL-26S55xx, KDL-26P55xx) Аудио аналогова телевизия (минибуksa) (само HDMI1) (KDL-22S55xx, KDL-22P55xx)			
 AV3	Видео вход (фоно жак)			
 AV3	Аудио вход (фоно жакове)			
	Аудио изход (Ляв/Десвн) (фоно жакове)			
PC IN 	PC вход (15 Dsub) (вижте страница 39) G: 0,7 Vp-p, 75 ohms, non Sync on Green/B: 0,7 Vp-p, 75 ohms/ R: 0,7 Vp-p, 75 ohms, H/V Sync: TTL ниво  PC аудио вход (минибуksa)			
	Жак за слушалки			
	USB порт			
	Модул за условен достъп (CAM) слот			
<b>Мощност и други</b>				
Изисквания за мощност	220–240 V AC, 50 Hz			
Размер на екран	32 инча (Приблизително 80,0 см. измерен по диагонал)	26 инча (Приблизително 66,1 см. измерен по диагонал)	22 инча (Приблизително 54,8 см. измерен по диагонал)	
Резолюция на екрана	1 366 пиксела (хоризонтално) × 768 реда (вертикално)			
Консумация на мощност	135 W	110 W	60 W	
Консумация на мощност в режим на готовност*3	0,5 W или по-малко	0,5 W или по-малко	1 W или по-малко	
Размери (ш × в × д)	(с поставка)	Приблизително 80,7 × 55,7 × 22,2 см.	Приблизително 67,9 × 48,5 × 22,2 см.	Приблизително 55,8 × 41,7 × 21,5 см.
	(без поставка)	Приблизително 80,7 × 50,8 × 9,4 см.	Приблизително 67,9 × 43,5 × 9,3 см.	Приблизително 55,8 × 37 × 7,9 см.
Тегло	(с поставка)	Приблизително 12,7 кг.	Приблизително 10,0 кг.	Приблизително 6,9 кг.
	(без поставка)	Приблизително 11,4 кг.	Приблизително 8,7 кг.	Приблизително 6,1 кг.
Предоставени аксесоари	Вижте “1: Проверка на аксесоарите” на страница 4.			
Допълнителни аксесоари	Вижте “Инсталиране на аксесоарите конзола за монтиране на стена)” на страница 35.			

\*1 Изходът AV1 излъчва само аналогова телевизия.

\*2 Изходът AV2 излъчва това, който се гледа в момента (с изключение на PC, HDMI, Component 1080i).

\*3 Посочената мощност в режим на готовност се достига след като телевизорът завърши необходимите вътрешни процеси.

\*4 HDMI3 е наличен само при KDL-32S55xx, KDL-32P55xx, KDL-32P35xx, KDL-26S55xx и KDL-26P55xx.

Дизайнът и спецификациите се променят без предупреждение.

#### PC таблица за входни сигнали за PC IN , HDMI IN 1, 2 и 3\*

Сигнали	Хоризонтален (Пиксел)	Вертикален (Ред)	Хоризонтална честота (kHz)	Вертикална честота (Hz)	Стандартен
VGA	640	480	31,5	60	VGA
SVGA	800	600	37,9	60	VESA Упътване
XGA	1024	768	48,4	60	VESA Упътване
WXGA	1280	768	47,4	60	VESA
WXGA	1280	768	47,8	60	VESA
WXGA	1360	768	47,7	60	VESA

- Този телевизионен вход за PC не поддържа Sync on Green или Composite Sync.
- Този телевизионен вход за PC не поддържа презредови сигнали.
- Този телевизионен вход за PC поддържа сигнали, изброени в таблицата по-горе с вертикална честота 60 Hz.

\* HDMI3 е наличен само за KDL-32S55xx, KDL-32P55xx, KDL-32P35xx, KDL-26S55xx и KDL-26P55xx.

# Отстраняване на проблеми

Проверете дали  (режим готовност) индикаторът свети червено.

## Когато свети



Функцията за самодиагностика е активирана. Натиснете  отстрани на телевизора, за да го изключите, разкачете захранващия кабел и уведомете вашия търговец или сервизен център на Sony.

## Когато не свети

- 1 Проверете причините в таблицата по-долу.
- 2 Ако проблемът все още е налице, занесете телевизора на поправка от квалифициран сервизен персонал.

## Картина

### Няма картина (екранът е тъмен) и звук

- Проверете връзката с антената.
- Свържете телевизора с захранващия кабел и натиснете  отстрани на телевизора.
- Ако  (режим готовност) индикаторът свети червено, натиснете .

### Няма картина или меню от оборудването, свързано към scart конектора

- Натиснете , за да се появи списъкът със свързаното оборудване, след това изберете желанния вход.
- Проверете връзката между допълнителното оборудване и телевизора.

### Двойни изображения или сенки

- Проверете връзката с антената.
- Проверете местоположението на антената и посоката.

### На екрана се появяват само снежинки и шум

- Проверете дали антената не е счупена или прегъната.
- Проверете дали антената вече е негодна за употреба (три до пет години при нормална употреба, една до две години край морски бряг).

### Изкривена картина (редове на точки или райета)

- Дръжте телевизора далеч от източници на електрически шум като коли, мотоциклети, сешоари или оптическо оборудване.
- Когато монтирате допълнително оборудване, оставете известно разстояние между него и телевизора.
- Проверете връзката с антената.
- Дръжте кабела на антената далеч от други свързващи кабели.

### Шум на картината или звука по време на гледане на телевизионен канал

- Настройте “Ф. настр.” (Автоматично прецизно настройване) за получаване на по-добър прием на картина (страница 32).

### На екрана се появяват няколко черни точки и/или ярки точки

- Картината на екрана е съставена от пиксели. Малки черни точки и/или ярки точки (пиксели) на екрана не са индикация за неизправност.

### Липса на цветност при програми



- Изберете “Нулиране” (страница 28).

### Липса на цветност или неправилна цветност, когато гледате сигнал от контактните гнезда COMPONENT IN

- Проверете връзката на контактните гнезда  COMPONENT IN и дали всяко от тях е здраво разположено в съответното гнездо.

## Звук

### Без звук, но добра картина

- Натиснете  + или  (Без звук).
- Проверете дали “Говорител” е настроен на “ТВ говорител” (страница 28).

## Канали

### Желаният канал не може да бъде избран

- Превключете между цифров и аналогов режим и изберете желания цифров/аналогов канал.

### Някои канали са празни

- Само при кодирани/абонаментни канали. Абонирайте се за платената телевизионна услуга.
- Каналът се използва само за информация (без картина и звук).
- Свържете се с доставчика на сигнал, за да получите детайли за излъчването.

### Цифрови канали не се показват

- Свържете се с местен инсталатор, за да ви каже дали има цифрово излъчване във вашия район.
- Използвайте с по-ефективна антена.

## Общи положения

### Телевизорът се изключва автоматично (телевизорът се включва в режим на готовност)

- Проверете дали “Таймер за изключване” (страница 30) или “Автомат. изкл., ако ТВ не се използва” (страница 29) не са активирани.
- Ако няма сигнал и не се извършва никаква дейност в режим телевизия в продължение на 15 мин., телевизорът автоматично преминава в режим на готовност.

### Дистанционното не функционира

- Заменете батериите.

### HDMI оборудване не се появява в “Списък на HDMI уреди”

- Проверете дали вашето оборудване е съвместимо с управление през HDMI.



**Ако “Режим на картината - Магазин: Вкл.” се покаже на екрана**

- Вашият телевизор е в режим “Магазин”. Трябва отново да стартирате процедурата “Начално установяване” и да зададете “У дома” за “Местонахождение” (страница 8).



