

HU



Felelősségé vált elektromos és elektronikus készülékek hulladékként való eltávolítása (Használható az Európai Unió és egyéb európai országok szelektív hulladékgyűjtési rendszereiben)

Ez a szimbólum a készüléken vagy a csomagolásán azt jelzi, hogy a terméket ne kezelje háztartási hulladékként. Kérjük, hogy az elektromos és elektronikai hulladék gyűjtésére kijelölt gyűjtőhelyen adja le. A felelősségé vált termékének helyes kezelésével segít megelőzni a környezet és az emberi egészség károsodását, mely bekövetkezhetne, ha nem követi a hulladékkezelés helyes módját. Az anyagok újrahasznosítása segít a természeti erőforrások megőrzésében. A termék újrahasznosítása érdekében további információért forduljon a lakhelyén az illetékesekhez, a helyi hulladékgyűjtő szolgáltatóhoz vagy ahhoz az üzlethez, ahol a terméket megvásárolta.

SONY®

4-155-492-01(2)



IU70

Intelligens állvány

Kezelési útmutató

HU

<http://www.sony.net/>

Printed in Czech Republic (EU)

IPT-DS1

© 2009 Sony Corporation

Party-shot™

Mielőtt használatba venné a készüléket, kérjük szíveskedjen elolvasni a kezelési útmutatót, és őrizze meg a későbbi használat érdekében.

FIGYELEM!

Tűzveszély és áramütés elkerülése érdekében ne tegye ki a készüléket csapadék vagy nedvesség hatásának.

VIGYÁZAT!

NEM MEGFELELŐ TÍPUSÚ ELEM HASZNÁLATA ESETÉN AZ ELEM FELROBBANHAT!

A HASZNÁLT ELEMÉKET AZ ELŐÍRÁSOKNAK MEGFELELŐEN DOBJA KI.

Megjegyzés az EU irányelveket alkalmazó országok vásárlói számára

Ezt a terméket a Sony Corporation (Japán, Tokió, 1-7-1 Konan, Minato-ku) gyártotta. A termékbiztonsággal és az EMC irányelvekkel kapcsolatban a Sony Deutschland GmbH (Németország, 70327 Stuttgart, Hedelfinger Strasse 61.) a jogosult képviselő. Kérjük, bármely szervizeléssel vagy garanciával kapcsolatos ügyben, a különálló szerviz- vagy garanciadokumentumokban megadott címekhez forduljon.

Figyelmeztetés

A bizonyos frekvenciáknál fellépő elektromágneses mezők e kamkorder kép- és hangminőségét befolyásolhatják.

Feleslegessé vált elektromos és elektronikus készülékek hulladékként való eltávolítása (Használható az Európai Unió és egyéb európai országok szelektív hulladékgyűjtési rendszereiben)



Ez a szimbólum a készüléken vagy a csomagolásán azt jelzi, hogy a terméket ne kezelje háztartási hulladékként. Kérjük, hogy az elektromos és elektronikai hulladék gyűjtésére kijelölt gyűjtőhelyen adja le. A feleslegessé vált termékének helyes kezelésével segít megelőzni a környezet és az emberi egészség károsodását, mely bekövetkezhetne, ha nem követi a hulladék kezelés helyes módját. Az anyagok újrahasznosítása segít a természeti erőforrások megőrzésében. A termék újrahasznosítása érdekében további információért forduljon a lakhelyén az illetékesekhez, a helyi hulladékgyűjtő szolgáltatóhoz vagy ahhoz az üzlethez, ahol a terméket megvásárolta.

4-163-963-01(1)

Mielőtt használatba venné az eszközt, ellenőrizze, hogy a megfelelő talpat szerelte-e fel.

A részleteket lásd a kezelési útmutató részben.

DSC-TX1: (a1) talp

DSC-WX1: (a2) talp

Tartalomjegyzék

Megjegyzések az intelligens állvány használatához.....	5
Főbb jellemzők.....	6
Ha ezt a készüléket használja.....	7
Önműködő felvételi beállítás.....	8
A készülék részegységei.....	9
Készülék.....	9
Talp.....	10
Csatlakozóegység.....	10
Az intelligens állvány előkészítése.....	11
A talp felszerelése.....	11
A csatlakozóegység felszerelése.....	12
Az elemek behelyezése.....	15
Fényképezőgép felszerelése az állványra.....	18
Önműködő felvételkedészítés.....	20
Néhány szó az önműködő felvételtől.....	22
Néhány szó a MENU módról.....	23
Az állvány használata egyéb tartozékokkal együtt.....	26
Hibaelhárítás.....	30
Minőségtanúsítás.....	32
Védjegyek.....	33

Megjegyzések az intelligens állvány használatához

Jelen útmutatóval együtt olvassa el a fényképezőgép kezelési útmutatóját is.

Éz a készülék nem por-, nedvesség- és vízálló.

Az IPT-DS1 készüléket a DSC-TX1 és a DSC-WX1 típusú digitális fényképezőgéphez lehet használni.

Előfordulhat, hogy egyes modellek nincsenek forgalomban az Ön országában.

Néhány szó a talpakról és a csatlakozóegységekről

- Mindig a fényképezőgépnek megfelelő talpat és csatlakozóegységet használja. A felszerelés módját lásd a 11. és a 12. oldalon. Nem megfelelő talp vagy csatlakozóegység használata esetén ez a készülék vagy a fényképezőgép megsérülhet.
- Jelen útmutató legtöbb illusztrációján a DSC-TX1 fényképezőgéphez tartozó talp és csatlakozóegység látható.

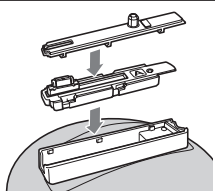

A tárolásra és használatra vonatkozó előírások

Ne használja vagy tárolja ezt a készüléket az alább felsorolt körülmények között. A készülék meghibásodhat.

- Szélsőségesen magas hőmérsékletű helyen.
Meleg nyári napon vagy a napon parkoló zárt járműben a hőmérséklet szélsőségesen magas értéket érhet el, ami a készülék alakváltozását vagy meghibásodását okozhatja.
- Közvetlen napfénynek vagy közeli fűtőtest melegének kitett helyen.
A készülék alakváltozást vagy meghibásodást szenvedhet.
- Rázkódásnak kitett helyen.
- Erős mágneses térnek kitett helyen.
- Homokszemcséknek kitett helyen (pl. strandon vagy tengerparton).

Előírások a rögzített adatokkal kapcsolatban:

Kérjük ne feledje, hogy a Sony nem vállal felelősséget a fényképezőgép, a „Memory Stick Duo” adathordozó vagy e készülék meghibásodása miatt bekövetkező felvételi vagy lejátszási hibákért.

Főbb jellemzők

E készülék segítségével a fényképezőgép az alábbi műveletekre lesz képes:

- Az arc követése és beállítása érdekében önműködően forog (vízszintes irányban) és billen (függőleges irányban), illetve a szükséges mértékben közelít és távolít.
- A legmegfelelőbb beállítás pillanatában önműködően elkészíti a képet.

E készülék segítségével sokkal egyszerűbb mosolygós, természetes arcokat fényképezni, mint korábban.

Az önműködő kioldási (exponálási) funkcióval minden eddiginél boldogabb pillanatokot örökíthetünk meg, hiszen nem szükséges fényképezési szakértelem, és mindenki rajta lehet a képen.

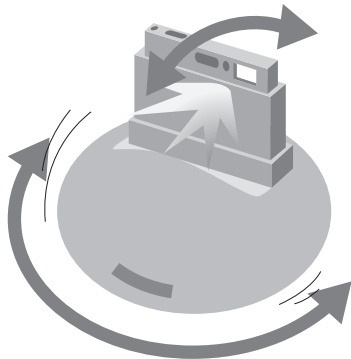

Ha ezt a készüléket használja...

Mindenki rajta lehet a képen.

Az önműködő felvételi funkcióval természetesebb pillanatokot örökíthet meg. Változatos eseményeken és helyszíneken fényképezhet.

Rendezvényeken!



Családi eseményeken!



Önműködő felvételi beállítás

Önműködő felvételi módban a fényképezőgép önműködően meghatározza a legmegfelelőbb felvételi pillanatot.

Akkor ítéli megfelelőnek a felvételi pillanatot, amikor:

A. Először érzékeli a „kedvező kompozíciót”



B. Jelentősen változik a kompozíció



C. Mosolygós arcokat érzékel



A készülék részegységei

Készülék

Előlap

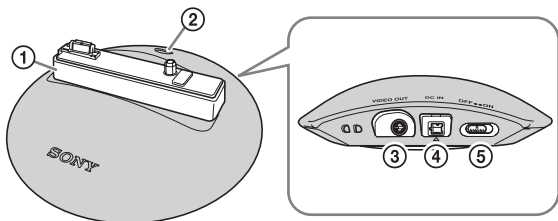

Alsó rész

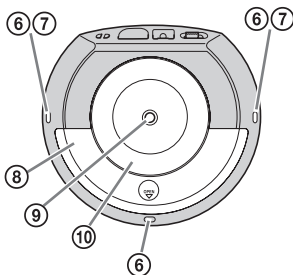

- | | |
|---------------------------|---|
| ① Billenő kar | ⑥ „A” jelző (fehér, három pont) (17. oldal) |
| ② MENU gomb | ⑦ „B” jelző (piros, két pont) (17. oldal) |
| ③ VIDEO OUT aljzat | ⑧ Elemtartó fedele |
| ④ DC IN aljzat | ⑨ Külső állvány csatlakozó |
| ⑤ ON/OFF (üzemi) kapcsoló | ⑩ Állvány |

Talp

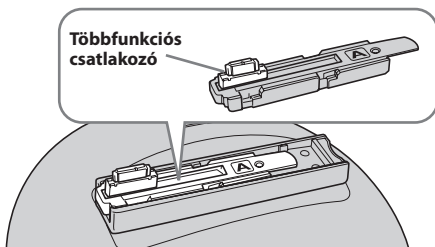

A készülékhez egyetlen talp (A) tartozik, melyet a billenőkarra kell erősíteni. Mielőtt használatba venné a készüléket, ellenőrizze, hogy a megfelelő típusú talpat erősítette-e fel. (Gyárilag az „A” talpat erősítettük a billenőkarra.)

A részleteket lásd a 11. oldalon.

Csatlakozóegység

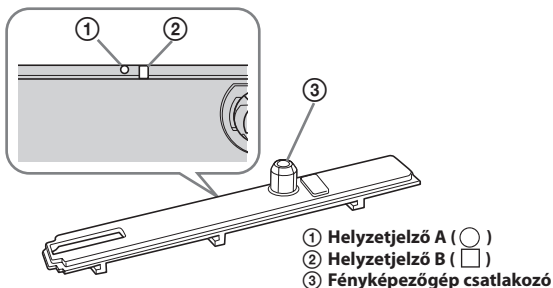

Ehhez a készülékhez kétféle csatlakozóegységet mellékelünk (a1 és a2), melyek a billenőkar fedelélül is szolgálnak.

Mielőtt használatba venné a készüléket, ellenőrizze, hogy a talpat szakszerűen felszerelte-e a billenőkarra, majd helyezze a megfelelő csatlakozóegységet a billenőkar felső részére.

A részleteket lásd a 12. oldalon.

Az intelligens állvány előkészítése

A talp felszerelése

Gyárilag az „A” talpat erősítettük a billenőkarra. Ellenőrizze, hogy a talp megfelelően illeszkedik-e.

Ha a talp meglazult:

Az alábbi ábrán látható módon, megfelelő tájolással helyezze be a talpat.

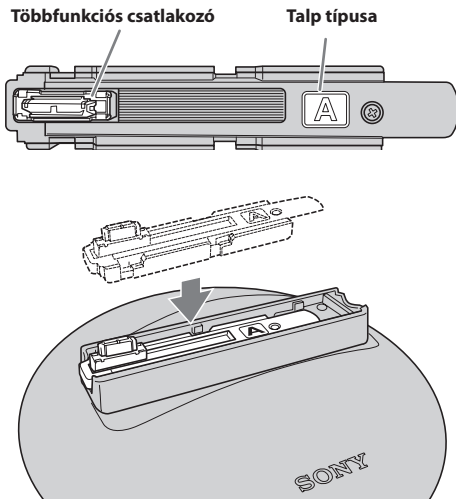

⚠ Megjegyzések

- Úgy tartsa a talpat, hogy a talp típusjelölése a Sony felirattal megegyező tájolású legyen, és merőlegesen tolja be ütközésig a billenőkarba.
- Ellenőrizze, hogy a talp biztonságosan illeszkedik-e.
- Ne érjen hozzá a többfunkciós csatlakozóhoz.

A csatlakozóegység felszerelése

1 Válassza ki a megfelelő csatlakozóegységet.

A csatlakozóegység elülső és hátsó oldala különbözik egymástól. Válassza ki a fényképezőgépnek megfelelő csatlakozóegységet.

Elülső oldal

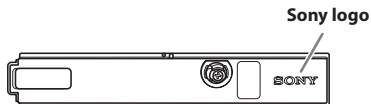

Hátsó oldal



Fényképezőgép	Talp	Csatlakozóegység
DSC-TX1	A	a1
DSC-WX1		a2

2 Illessze a helyére a csatlakozóegységet.

① Csúsztassa el a talpon lévő többfunkciós csatlakozót mindaddig, míg az egyvonalba nem kerül a csatlakozóegységen lévő nyílással.

⚡ Megjegyzés

Ne érintse meg a többfunkciós csatlakozó érintkezőit.

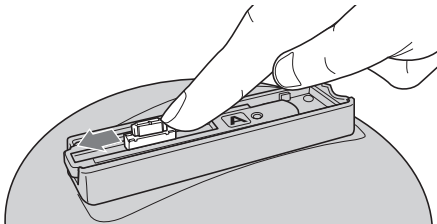

② Helyezze a csatlakozóegységet a billenőkarra úgy, hogy a többfunkciós csatlakozó átbújjon a nyíláson.

- Amikor a csatlakozóegységet a helyére illesztette, az állványon és a csatlakozóegységen lévő Sony logonak azonos irányba kell néznie.
- A csatlakozóegység és a billenőkar jelölésekkel van ellátva, melyeket egymáshoz kell illeszteni.

A csatlakozóegységen:

„A” illesztő jelölés (○), „B” illesztő jelölés (□)

A billenőkaron:

„C” illesztő jelölés (◻)

- Amikor a csatlakozóegységet a billenőkarra szereli, illeszze a csatlakozóegységen lévő A (○) jelölést a billenőkaron lévő C (◻) jelöléshez.

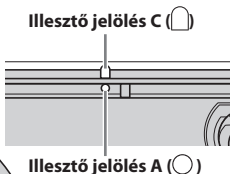
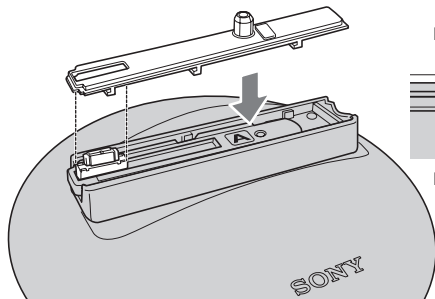

③ Csúsztassa a csatlakozóegységet mindaddig, míg a B (□) jelölés egybe nem esik a billenőkaron lévő C (◻) jelöléssel.

- Ellenőrizze, hogy a csatlakozóegység biztonságosan illeszkedik-e.

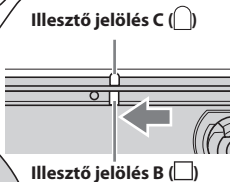
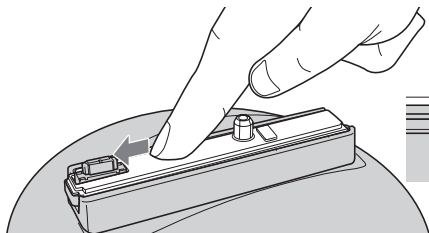

Ha megfelelőn végzi az illesztést, a csatlakozóegység érezhetően a helyére kattan.

- Ha a csatlakozóegység enyhén felemelkedik, válassza le és ismételje meg a fenti műveletsort.

A csatlakozóegység eltávolítása

Fogja meg a billenőkar jobboldali végét, és miközben jobbra csúsztatja, emelje fel.

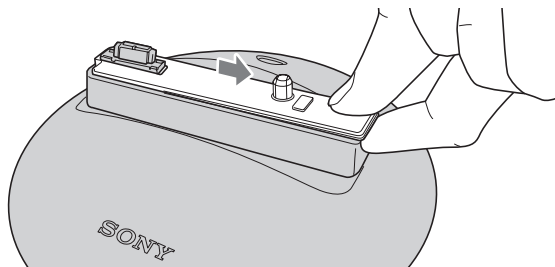

Az elemek behelyezése

Az alábbi elemtípusokat használhatja.

- Két db AA méretű alkáli elem.
- Két db AA méretű nikkel-fémhidrid elem.

⚡ Megjegyzések

- Tartsa úgy a készüléket, hogy ne érthesse meg a többfunkciós csatlakozó érintkezőit.
- Mangán elemek nem használhatók ebben a készülékben.

💡 Hasznos tudnivalók

Ha (külön megvásárolható) hálózati tápegységet használ, az elemekre nincs szükség (27. oldal).

- 1 Tolja a készülék ON/OFF (üzemi) kapcsolóját OFF állásba, és nyissa ki az elemtartó rekeszt.**

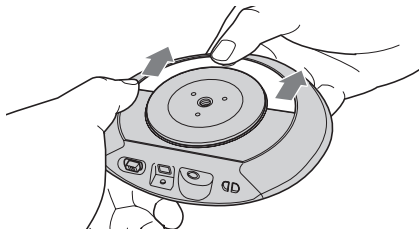

- 2 Az elemtartó rekesz belsejében feltüntetett ábrának megfelelően helyezze be az elemeket.**

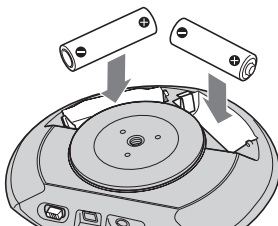

- 3 Zárja be az elemtartó rekesz fedelét.**

Az elemek eltávolítása

Tolja a készülék ON/OFF (üzemi) kapcsolóját OFF állásba, és vegye ki az elemeket.

Megjegyzés

Ügyeljen arra, hogy le ne essenek az elemek, amikor kiveszi azokat.

Megjegyzések

- Csak azonos típusú elemeket használjon egyszerre.
- Mielőtt behelyezné az elemeket, ellenőrizze, megfelelő tájolóssal helyezi-e be azokat.
Ha fordítva helyezi be az elemeket, a készülék nem működik.
- Ne használjon együtt új és kimerült AA méretű nikkel-fémhidrid elemet.

Elem töltöttségi szintje

Ha az elem töltöttségi szintje alacsony, a B jelző lassan villog.

Ha az elem már majdnem kimerült, a B jelző gyorsan villog, és a készülék önműködően készenléti állapotba kapcsol.

Jelzők

A készülék pillanatnyi állapotától függően a jelzők az alábbi módon világítanak vagy villognak.

„A” (fehér) jelző (elől és oldalt)

Jelző állapota	A készülék állapota
Világít	Önműködő felvételkészítés
Egyszer felvillan	Exponálás (képrögzítés) történik
Lassan villog	Előkészítő (bemelegedési) folyamat, utófeldolgozás, MENU mód
Gyorsan villog	Az elem töltöttségi szintje alacsony, lencsevédő zárva

„B” (piros) jelző (oldalt)

Jelző állapota	A készülék állapota
Világít	Készenléti állapot (csak ha a külön megvásárolható hálózati tápegységgel működteti a készüléket)
Lassan villog	Az elem töltöttségi szintje alacsony
Gyorsan villog	Üzemzavar, az elem csaknem kimerült

Fényképezőgép felszerelése az állványra

Mielőtt felszerelné a fényképezőgépet

Ellenőrizze az alábbiakat.

- Rendelkezésre áll-e elegendő hely a belső memóriában vagy a „Memory Stick Duo” adathordozón?
- Behelyezte-e az elemeket?
Ellenőrizze, az akkumulátorok fel vannak-e töltve.
- Ellenőrizze, hogy a fényképezőgép dátum- és időbeállítása megfelelő-e.
A részletekért olvassa el a fényképezőgép kezelési útmutatóját.

Megjegyzés

A DSC-WX1 felhasználók számára

Mielőtt a fényképezőgépet csatlakoztatná ehhez az állványhoz, ellenőrizze a fényképezőgép vakubeállításait. Csatlakoztatás után a beállítás nem módosítható.

A fényképezőgép csatlakoztatásának módja

Ebben az útmutatóban az állvány DSC-TX1 fényképezőgéppel történő használatát ismertetjük. Ha Ön nem DSC-TX1 típusú fényképezőgéppel rendelkezik, az ábrák és a beállítások eltérhetnek az itt leírtaktól.

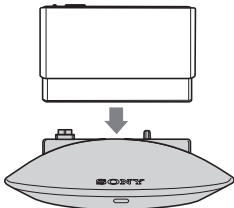

- Illessze a billenőkaron lévő fényképezőgép csatlakozót a fényképezőgép állvány-csatlakozójához, illetve a többfunkciós csatlakozót a fényképezőgépen lévő többfunkciós csatlakozóhoz.
- A fényképezőgépet merőlegesen helyezze a csatlakozóegységre.

💡 **Hasznos tudnivaló**

Ellenőrizze, hogy a billenőkaron lévő fényképezőgép csatlakozó, illetve a többfunkciós csatlakozó tökéletesen kapcsolódik-e a fényképezőgép megfelelő csatlakozóihoz.

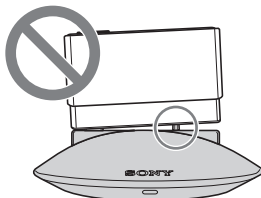

A fényképezőgép eltávolítása

Fogja meg szilárdan a billenőkart, és felfelé mozdítva válassza le a fényképezőgépet.

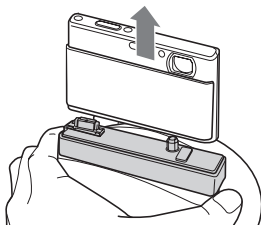

🔊 **Megjegyzés**

Amikor a fényképezőgépet leválasztja, mindig merőlegesen tartva felfelé mozgassa azt. Ha erővel helytelen irányban (nem merőlegesen) mozgatja, vagy oldalra csúsztatja, a fényképezőgép megsérülhet.

💡 **Hasznos tudnivaló**

Ha a fényképezőgépet olyan szögbe billentette, amelyből a fényképezőgép nehezen emelhető ki, kapcsolja ki a fényképezőgépet, majd kapcsolja e készülék ON/OFF (üzemi) kapcsolóját ON állásba.

A billenőkar alaphelyzetbe áll, így a fényképezőgép egyszerűen eltávolítható.

Önműködő felvét elkészítés

1 Tolja a készülék ON/OFF (üzemi) kapcsolóját ON állásba.

A billenőkar alaphelyzetbe áll, és a fényképezőgép készenléti állapotba kapcsol.

Megjegyzés

Ha a készülék működését azonnal szeretné leállítani, illetve ha hosszabb ideig nem használja az állványt, tolja a készülék ON/OFF (üzemi) kapcsolóját OFF állásba.

Hasznos tudnivaló

Ha az önműködő felvét elkészítés nem történik meg, a készülék önműködően készenléti állapotba kapcsol. Rendszeres használat esetén hagyja a készülék ON/OFF (üzemi) kapcsolóját ON állásban.

2 Állítsa a fényképezőgép üzemi kapcsolóját ON állásba.

A fényképezőgép felvételi üzemmódba kapcsol.

A részletekért olvassa el a fényképezőgép kezelési útmutatóját.

3 Szerelje fel a fényképezőgépet erre az állványra (18. oldal).

Ez a készülék önműködő felvételi módba kapcsol. A részleteket lásd a 22. oldalon.

E készülék állapota

ON/OFF (üzemi) kapcsoló állása ezen a készüléken	Fényképezőgép	A fényképezőgép üzemi kapcsolójának állása	E készülék állapota
ON	Nincs felszerelve	—	Készenlét* ¹
	Felszerelve	OFF	
		ON	Önműködő felvét elkészítés* ²

*1 A „B” jelző pirosan világít, ha a hálózati tápegységet csatlakoztatta ehhez a készülékhez.

*2 Ha megnyomja a MENU gombot, ez a készülék MENU módba kapcsol.

- Ha e készülék ON/OFF (üzemi) kapcsolóját OFF állásba kapcsolja, a készülék akkor sem kapcsol be, ha a fényképezőgépet felszereli a billenőkarra.

Néhány szó az elhelyezésről

A készülék elhelyezésénél ügyeljen arra, hogy:

- biztonságos, síkfelületen helyezze el a készüléket,
- a fényképezőgépnek közvetlen rálátása legyen a személyek arcára.
- ne legyen olyan tárgy a közelben, mely felborulhat vagy leeshet.

Az önműködő felvételkedzés befejezése

Az alábbi módon kapcsolhatja ki az önműködő felvételi funkciót ezen a készüléken:

① **Kapcsolja ki a fényképezőgépet.**

② **Válassza le a fényképezőgépet erről a készülékről.**

→ A billenőkar alaphelyzetbe áll, és ez a készülék készenléti állapotba kapcsol.

⚡ Megjegyzés

Nem javasoljuk, hogy az önműködő felvételkedzés befejezése előtt az ON/OFF (üzemi) kapcsolóval kikapcsolja ezt a készüléket, mert ez a készülék azonnali (kényszer) kikapcsolását jelenti.

Néhány szó az önműködő felvételtől

Ez a készülék a felvételt készítéskor felhasználja a fényképezőgép arcfelismerő és mosolykereső funkcióját.

Miután a fényképezőgépet felszerelte, ez az állvány önműködően forog, függőlegesen billen, és ha szükséges, közelít és távolít az arcok követése és tökéletes beállításá érdekében.

A legmegfelelőbb beállítás elérésekor önműködően elkészíti a felvételt.

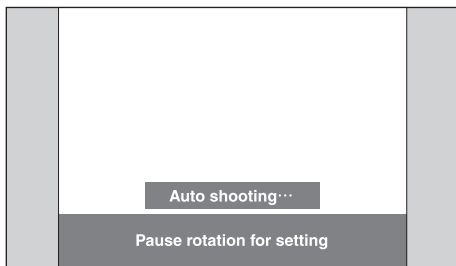

- Ha önműködő felvétel közben felemeli ezt a készüléket, a készülék motorja önműködően leáll, és a felvételt készítés ideiglenesen megszakad. Amikor a készüléket visszateszi a helyére, az önműködő felvételt készítés folytatódik.
- Önműködő felvétel közben az „A” jelző világít.
- A felvétel elkészítésekor az „A” jelző egyszer felvillan.

Hasznos tudnivaló

Az önműködő felvételt készítés szüneteltetéséhez nyomja meg a MENU gombot. Az önműködő felvételt készítés folytatásához nyomja meg újból a MENU gombot.

Megjegyzés

A „B” jelző sűrűn, pirosan villog, ha erővel megállítja a forgást, vagy egyéb külső behatás éri a készüléket önműködő felvételt készítés közben. Ilyen esetben szüntesse meg a problémát, majd az ON/OFF (üzemi) kapcsolóval kapcsolja ki (OFF), majd ismét be (ON) a készüléket.

- Ha a készüléket nyilvános helyen használja, legyen tekintettel a környezeti feltételekre.
- A fényképezőgép arcfelismerési képességeitől függően előfordulhat, hogy nem minden arcot ismer fel a készülék, illetve arcként ismer fel egyéb alakzatokat.
- Mozgóképfelvétel vagy panorámafelvétel nem készíthető ezzel a készülékkel.
- Önműködő felvétel közben nem lehet lejátszás módba kapcsolni a fényképezőgépet.

Néhány szó a MENU módról

Ha önműködő felvételkedzés közben megnyomja a MENU gombot, az állvány forgása ideiglenesen megáll, és a készülék MENU módba kapcsol.

MENU módban megváltoztathatja a forgási szöveget, a felvételkedzési gyakoriságot és a vaku működését.

Hasznos tudnivaló

Ebben a szakaszban az állvány és a DSC-TX1 együttes használatát mutatjuk be. Az ábrákon a DSC-TX1 modell menüképernyőit tüntettük fel.

1 Nyomja meg a MENU gombot ezen a készüléken.

A készülék előrebillen, és MENU módba kapcsol.

Hasznos tudnivaló

Visszakapcsolás önműködő felvételkedzési módba

Nyomja meg újból a MENU gombot, vagy a fényképezőgép LCD-képernyőjének jobb alsó részén látható X jelzést.

Ha a beállításokat módosította, ez a készülék visszakapcsol önműködő felvételkedzési módba.



2 Válassza ki a kívánt menüpontot a fényképezőgépen.

A szükséges művelet sor a fényképezőgép típusától függ.

DSC-TX1: érintse meg a megfelelő ikonokat a képernyőn.

DSC-WX1: válassza ki a kívánt menüpontot a fényképezőgép vezérlőgombjaival.

- A részleteket lásd a fényképezőgép kezelési útmutatójában.

Menüpont	Leírás
	Forgásszög kiválasztása (24. oldal).
	Felvételi gyakoriság beállítása (25. oldal).
	Vakubeállítások módosítása (25. oldal).

Megjegyzések

- Ha MENU módban több mint 2 percig nem működteti a fényképezőgépet, az akkumulátor kímélése érdekében a fényképezőgép önműködően kikapcsol.



- **A DSC-WX1 modell tulajdonosai részére**

Mielőtt a fényképezőgépet erre az állványra felszerelné, ellenőrizze a fényképezőgép vakubeállításait. Felszerelés után a beállítások nem módosíthatók.

A forgási szög beállítása

Az alábbiak szerint módosíthatja a készülék forgását.

Ha a hálózati tápegység vagy az AV- vezeték nincs csatlakoztatva:



✓	Nincs korlát		Önműködő felvétel közben ez a készülék tetszőleges szögben foroghat a tárgy követése közben.
	180°		Ez a készülék 180°-os szögben foroghat (középállásból jobbra és balra 90°-kal (előre)).
	90°		Ez a készülék 90°-os szögben foroghat (középállásból jobbra és balra 45°-kal (előre)).

- A ✓ jelzi az alapbeállítást.
- Ez a készülék az alábbi körülmények között beáll (visszaáll) középső helyzetbe:
 - Amikor bekapcsolja a készüléket.
 - Amikor a forgási szöget módosítja.
 - Amikor a készüléket felemeli és áthelyezi.

Hasznos tudnivaló

Ha megváltoztatja az alapbeállítást, a módosított érték megjelenik az önműködő felvét elkészítési képernyőn.

Ha a hálózati tápegység vagy az AV- vezeték csatlakoztatva van:

	180°		Ez a készülék 180°-os szögben foroghat (középállásból jobbra és balra 90°-kal (előre)).
✓	90°		Ez a készülék 90°-os szögben foroghat (középállásból jobbra és balra 45°-kal (előre)).

- A ✓ jelzi az alapbeállítást.

Megjegyzések

- A forgási szög beállításánál a [No Limit] nem választható.
- Úgy rendezze el a vezetékeket, hogy a készülék szabad mozgását ne akadályozzák.
- A hálózati tápegység és a videovezeték külön megvásárolható tartozékok. A részleteket lásd a 27. oldalon.

Hasznos tudnivaló

Ha megváltoztatja az alapbeállítást, a módosított érték megjelenik az önműködő felvét elkészítési képernyőn.

A felvételi gyakoriság beállítása

Az alábbi gyakoriság értékek közül választhat.

	Magas		Magas felvételi gyakoriság. A készülék sok fényképet készít.
✓	Normál		Átlagos felvételi gyakoriság. A készülék átlagos mennyiségű fényképet készít.
	Alacsony		Alacsony felvételi gyakoriság. A készülék kevés fényképet készít.

- A ✓ jelzi az alapbeállítást.

Hasznos tudnivaló

Ha megváltoztatja az alapbeállítást, a módosított érték megjelenik az önműködő felvételek készítése képernyőn.

Vakubeállítások

A vakuműködés az alábbi módon szabályozható.

✓	Önműködő		Ha a felvételi viszonyok szükségessé teszik, a vaku önműködően villan.
	Kikapcsolva		A vaku semmilyen körülmények között nem villan.

- A ✓ jelzi az alapbeállítást.

Megjegyzés

A DSC-WX1 modell tulajdonosai részére

Mielőtt a fényképezőgépet erre az állványra felszerelné, ellenőrizze a fényképezőgép vakubeállításait. Felszerelés után a beállítások nem módosíthatók.

Az állvány használata egyéb tartozékokkal együtt

Ezt az állványt más tartozékokkal együtt is használhatja. Ebben a fejezetben bemutatjuk, milyen lehetőségek kínálóznak egyéb tartozékok használatára.

Külső állvány használata

Háromlábú állvány használatával a felvételkészítési lehetőségek jelentősen bővülnek, mivel a fényképezési szög és hely szabadabban kiválasztható.

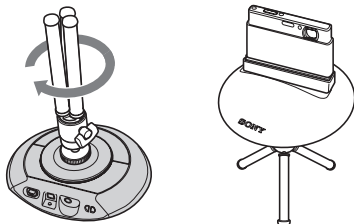

🔊 Megjegyzések

- Úgy állítsa be a háromlábú állványt, hogy ez a készülék vízszintesen álljon.
- Óvja a fényképezőgépet minden ütéstől. Ez a készülék a háromlábú állványhoz lesz erősítve, a fényképezőgép viszont nem.
- Biztonságosan állítsa fel a háromlábú állványt, nehogy eldőljön.
- A háromlábú állvány kameratalpától függően előfordulhat, hogy ez az állvány nem használható.
(Ha például a háromlábú állvány kameratalpa nagyobb, mint ezé az állványé stb.)

Működtetés külső áramforrásról

Ha az állványhoz csatlakoztatja az AC-LS5K vagy az AC-LS5 típusú hálózati tápegységet, a készülék külső áramforrásról is működtethető.

Mivel a hálózati tápegység a fényképezőgép számára is biztosítja az áramellátást, az önműködő felvételkedzés időbeni lehetőségei jelentősen kibővülnek.

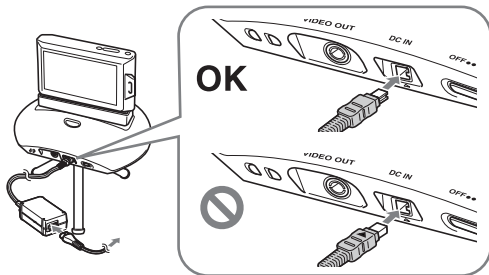

- A részleteket lásd a hálózati tápegység útmutatójában.
- Javasoljuk, hogy ezt az állványt szerelje egy háromlábú állványra.

⚡ Megjegyzések

- A hálózati tápegység nem tölti az ebben a készülékben vagy a fényképezőgépben lévő akkumulátorokat.
- A fényképezőgép áramellátását az állványhoz csatlakoztatott hálózati tápegység biztosítja, nem a fényképezőgépben lévő elemek.
- A forgási szög beállításánál a [No Limit] nem választható.
- Úgy rendezze el a vezetékeket, hogy a készülék szabad mozgását ne akadályozzák.
- Ha a fényképezőgépet korábban kikapcsolja, mint ezt a készüléket, a beállított forgási szög, felvételi gyakoriság és egyéb értékeket a fényképezőgép nem tárolja.
- Ha az áramellátást hálózati tápegységgel biztosítja, az alábbi műveletek előtt feltétlenül kapcsolja ki a fényképezőgépet:
 - A fényképezőgép leválasztása az állványról.
 - E készülék kikapcsolása.
 - A hálózati tápegység leválasztása.

A fényképezőgép képiének ellenőrzése tv-képernyőn

Egy VMC-20FR típusú AV-vezetékkel a tv-készülékhez csatlakoztathatja ezt a készüléket. Ily módon az önműködő felvételi funkcióval megörökített fényképeket a tv-képernyőn is megtekintheti.

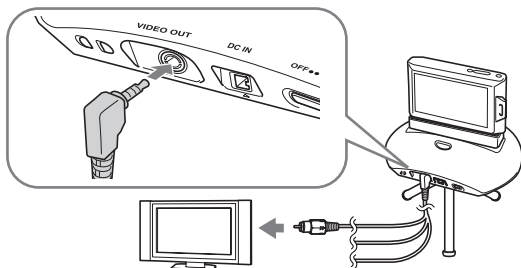

- Javasoljuk, hogy ezt az állványt szerelje egy háromlábú állványra.

⚠ Megjegyzések

- Csak a videodugaszt csatlakoztassa a tv-készülékhez. A tv-készülék és ezen állvány közötti kapcsolat nem támogatja a hang és a felvételi kép (keresőben látható kép) továbbítását.
- A forgási szög beállításánál a [No Limit] nem választható.
- Úgy rendezze el a vezetékeket, hogy a készülék szabad mozgását ne akadályozzák.
- Úgy csatlakoztassa az L-alakú dugaszt, hogy a vezeték balkéz felé essen. Ha háromlábú állványt használ, a vezeték lefelé is nézhet.

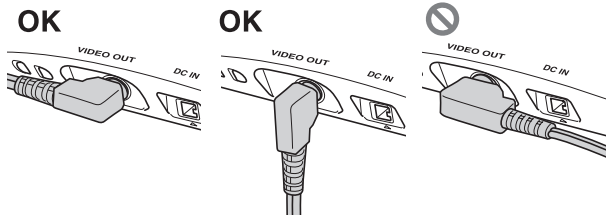

A puhatáska használata

Kifejezetten ehhez a modellhez terveztük a kompakt, LCS-PA típusú hordtáskát, melyben az állványon kívül egyéb tartozékok is helyet kaphatnak.

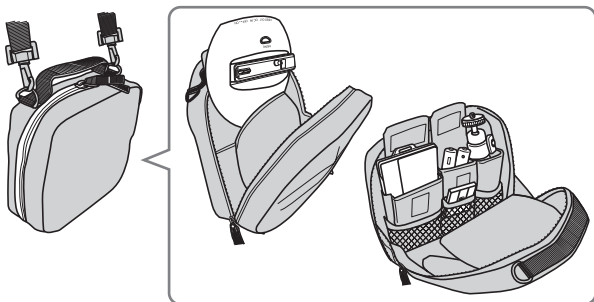

Hibaelhárítás

Ha a készülékkel valamilyen probléma fordul elő, tanulmányozza át az alábbi táblázatot.

Ha a probléma továbbra is fennáll, lépjen kapcsolatba a Sony szakszervizzel.

Jelenség	Ok, megoldás
Az „A” jelző gyorsan villog (fehér színnel).	<ul style="list-style-type: none">• A fényképezőgép elérte a felvehető képek számát. → Válassza le a fényképezőgépet erről az állványról, és törölje a felesleges képeket.• A fényképezőgép lencsevédője zárva van. → Nyissa ki a lencsevédőt.
A „B” jelző lassan villog (piros színnel).	<ul style="list-style-type: none">• Az elemek kimerülőben vannak. → Készítsen elő új elemeket.
A „B” jelző folyamatosan, gyorsan villog (piros színnel).	<ul style="list-style-type: none">• A készüléket vagy a fényképezőgépet olyan külső behatás érte, mely a forgást akadályozta (pl. a kezével hozzáért a készülékhez, megfogta a billenőkart, vagy valamibe beleakadt a készülék stb.). → Kapcsolja ki ezt a készüléket, hárítsa el a problémát, és kapcsolja be újból a készüléket.
A készülék nem kapcsol be.	<ul style="list-style-type: none">• Az elemek kimerültek. → Cserélje ki az elemeket (15. oldal).• A hálózati tápegység csatlakoztatás meglazult. → Csatlakoztassa biztosan a (külön megvásárolható) hálózati tápegységet.
A fényképezőgép nem kapcsol be.	<ul style="list-style-type: none">• A fényképezőgépet nem megfelelően szerelte fel erre az állványra. → Szerelje fel megfelelően (18. oldal).• A hálózati tápegység csatlakoztatás meglazult. → Csatlakoztassa biztosan a (külön megvásárolható) hálózati tápegységet.• Az elemek kimerültek. → Helyezzen be új elemeket.
A fényképezőgépben lévő akkumulátort nem lehet feltölteni.	<ul style="list-style-type: none">• A (külön megvásárolható) hálózati tápegységgel az akkumulátort nem lehet tölteni. → Az akkumulátort a fényképezőgéphez mellékelt hálózati tápegységgel töltsse.

Jelenség	Ok, megoldás
<p>A fényképezőgépet nem lehet megfelelően felszerelni, vagy felszerlés után ingatag.</p>	<ul style="list-style-type: none"> • Nem a megfelelő csatlakozóegységet vagy a talpat rögzítette. → A fényképezőgépnek megfelelő talpat és csatlakozóegységet szerelje fel (11. oldal).
<p>A készülék nem készít felvételt.</p>	<ul style="list-style-type: none"> • A fényképezőgép túl távol vagy túl közel van a tárgyhoz. → A fényképezőgépet az arcfelismerési funkció hatókörén belül helyezze el. → Ha csupán apró változás észlelhető az arckifejezésben vagy a kompozícióban, a felvétel akkor sem készül el, ha az arcot felismerte a fényképezőgép.
<p>Használat közben a készülék mozgása megszakad.</p>	<ul style="list-style-type: none"> • Ha a készülék nem érzékel arcokat, az elem kapacitásának kímélése érdekében önműködően leállíthatja a keresést. → A leállítási idő a felvételkészítési gyakoriság beállítási értékétől függ. <li style="padding-left: 20px;">Felvételi gyakoriság* High: nem kapcsol ki <li style="padding-left: 20px;">Standard: kb. 3 perc <li style="padding-left: 20px;">Low: kb. 5 perc <li style="padding-left: 40px;">*Megközelítő érték → A készülék önműködően bekapcsol, ha ismét arcot érzékel, vagy megnyomja a MENU gombot, felemeli a készüléket stb.

Minőségtanúsítás

A forgalomba hozó tanúsítja, hogy az IPT-DS1 típusú készülék a 2/1984. (III. 10.) számú BkM-IpM. együttes rendeletben előírtak szerint megfelel a következő műszaki jellemzőknek.

Intelligens állvány

Bemenetek, kimenetek

- VIDEO OUT aljzat
- DC IN aljzat
- Többfunkciós csatlakozó

Általános jellemzők

Méreték (kb.):

128 × 34 × 118 mm (szé × ma × mé)
(kinyúlások nélkül)

Tömeg (kb.):

175 g (talp, csatlakozóegység és az elemek nélkül)

Működési idő elemekkel (25°C-on)

Kb. 11 óra Sony AA alkáli elemekkel*

Kb. 12 óra Sony AA nikkel-fémhidrid elemekkel

*Ha ezt a készüléket hideg környezetben használja, az alkáli elemek élettartama rövidebb lesz. Ilyenkor használjon nikkel-fémhidrid elemeket.

Üzemi hőmérséklet:

5–40°C

Tárolási hőmérséklet:

–20–60°C

Energiaellátás:

Két AA alkáli elem vagy két AA nikkel-fémhidrid elem (külön megvásárolható).

Hálózati tápegység AC-LS5K, AC-LS5 (külön megvásárolható).

A doboz tartalma

- Intelligens állvány (IPT-DS1) (1 db)
 - Talpak (2 db)
 - Csatlakozóegység (1 db)*
 - Nyomtatott dokumentáció
- * Gyári állapotban a csatlakozóegység az állványra van erősítve.

A kivitel és a műszaki adatok előzetes bejelentés nélkül változhatnak.

Védjegyek

- A „Party-shot” a Sony Corporation védjegye.
- Az ebben az útmutatóban előforduló rendszer- és terméknevek általában a fejlesztők vagy gyártók tulajdonában lévő védjegyek vagy bejegyzett védjegyek. A [™] vagy ® jelzést nem tüntettük fel minden esetben ebben az útmutatóban.

