

SONY



P-S H E L L A S 0 0 0 0 0 0 3 5 - 1

Ραδιόφωνο FM/SW/MW/LW σύνθεσης PLL

Οδηγίες χρήσης

ICF-SW35

ΠΡΟΣΟΧΗ

Προς αποτροπή πυρκαγιάς ή ηλεκτροπληξίας, μην εκθέσετε τη μονάδα σε βροχή ή υγρασία.

Προς αποτροπή ηλεκτροπληξίας, μην ανοίξετε το περιβλημά. Αναθέστε το σέρβις μόνο σε εξουσιοδοτημένο προσωπικό της Sony.

Προτού αρχίσετε

Ευχαριστούμε που επιλέξατε έναν παγκόσμιο δέκτη της Sony. Θα σας προσφέρει πολλές ώρες αξιόπιστης υπηρεσίας και ηχητικής απόλαυσης. Προτού λειτουργήσετε τη συσκευή, παρακαλούμε διαβάστε προσεκτικά τις οδηγίες και φυλάξτε τις για μελλοντικές συμβουλές.

Χαρακτηριστικά

- Φορητό ραδιόφωνο FM/SW/MW/LW με δυνατότητα παγκόσμιας κάλυψης.
- Σύστημα σύνθεσης PLL (Phase Locked Loop)
- Τρεις οθόνες - η κυρίως οθόνη και δυο υποοθόνες για τα ξυπνητήρια.
- Προσυντονισμός μέχρι και 10 σταθμών σε κάθε σελίδα μνήμης προσυντονισμού για γρήγορο συντονισμό (συνολικά 50 σταθμοί).
- Σάρωση μνήμης σταθμών αποθηκευμένων σε σελίδα μνήμης προσυντονισμού.
- Λειτουργία αναμονής χρονοδιακόπτη για τη λήψη των αγαπημένων σας σταθμών στο χρόνο που θέλετε.
- Συντονισμός σάρωσης για αυτόματη σάρωση των σταθμών.
- Χρονοδιακόπτης ύπνου για να κλείνει αυτόματα το ραδιόφωνο μετά τη ρύθμιση του χρονοδιακόπτη ύπνου (60, 45, 30 ή 15 λεπτά).
- Λειτουργία ρολογιού.
- Λήψη στερεοφωνικών FM μέσω ακουστικών (δεν περιλαμβάνονται στη συσκευασία).

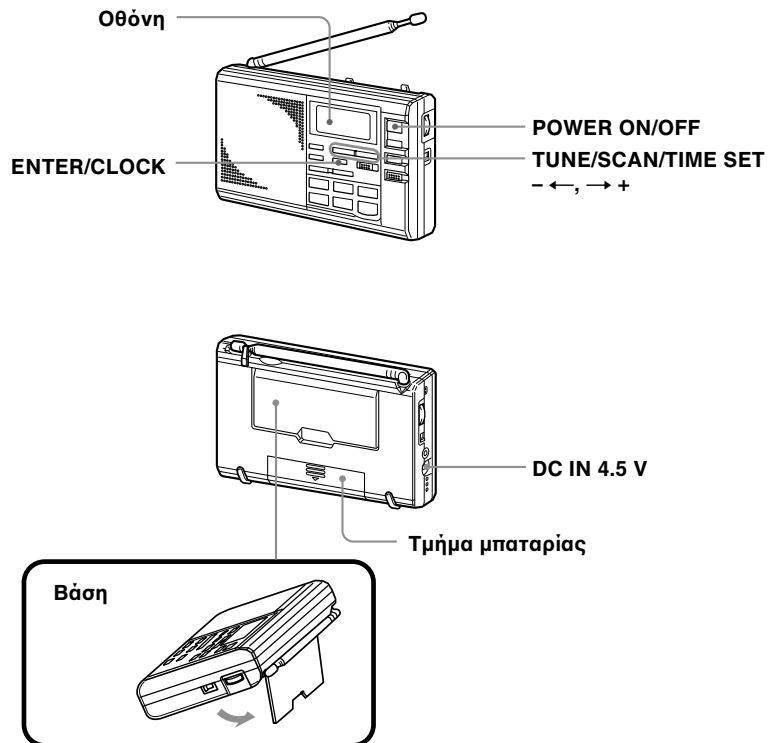

A

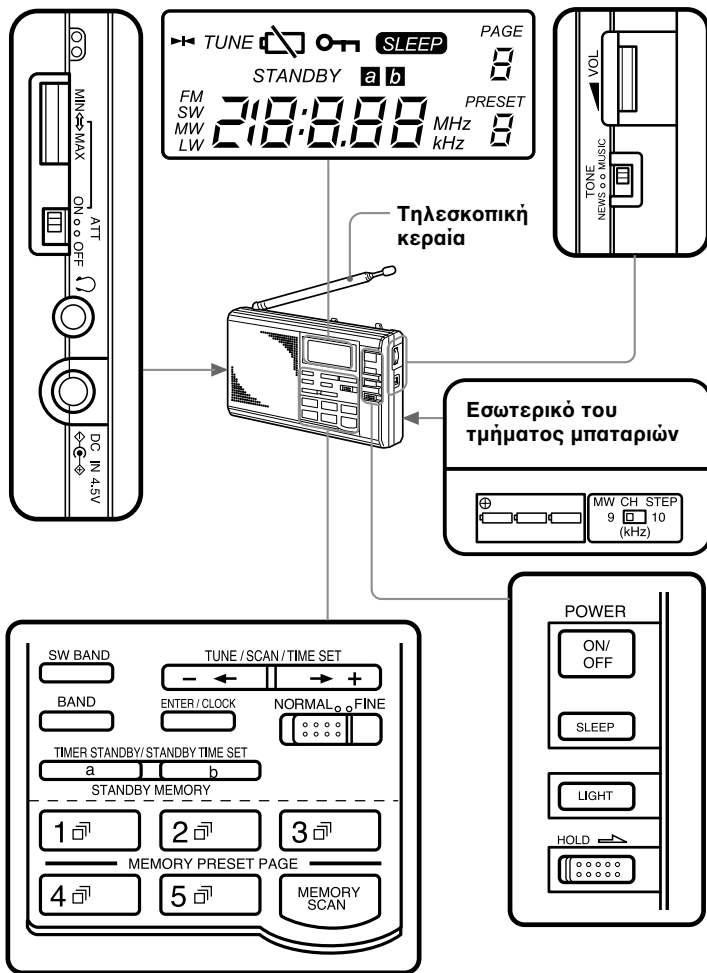
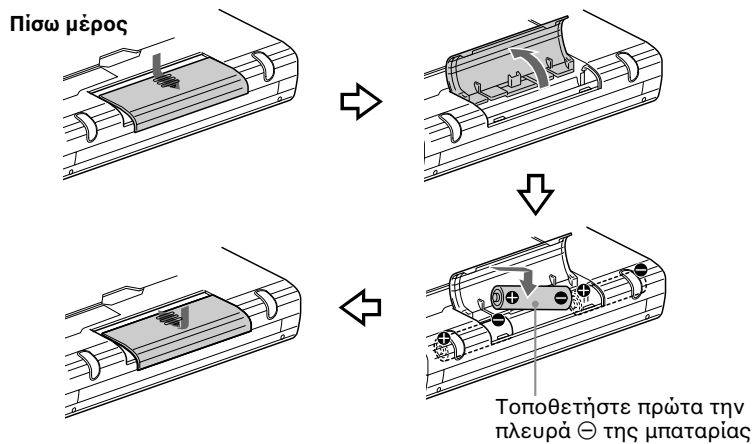

B

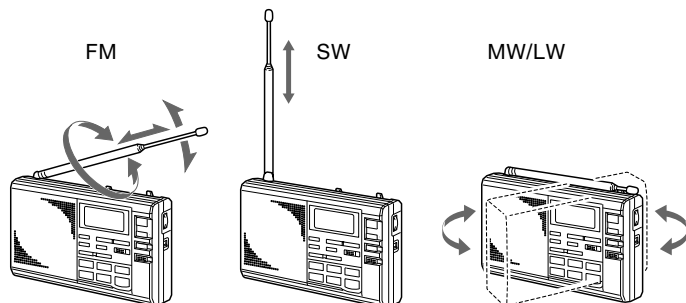

Επιλογή πηγής τροφοδοσίας

Τοποθέτηση μπαταριών (βλ. σχ. **Α**)

1 Ανοίξτε το κάλυμμα του τμήματος μπαταριών στο πίσω μέρος του ραδιοφώνου.

2 Τοποθετήστε τρεις μπαταρίες R6 (μέγεθος AA) με τη σωστή πολικότητα και κλείστε το κάλυμμα.

Η ένδειξη “0:00” αναβοσβήνει στην οθόνη μόλις τοποθετήσετε τις μπαταρίες.

Για να σταματήσει το αναβόσβημα, ρυθμίστε το ρολόι (βλ. “Ρύθμιση του ρολογιού”).

Η διάρκεια ζωής των μπαταριών (Ωρες κατά προσέγγιση)

	Sony R6 (μέγεθος AA)	Αλκαλικές Sony LR6 (μέγεθος AA)
Λήψη FM	17	46
Λήψη SW	12	33
Λήψη MW/LW	12	33

Αντικατάσταση μπαταριών

Όταν οι μπαταρίες εξασθενίσουν, η ένδειξη “**🔋**” θα αναβοσβήσει στην οθόνη.

Όταν οι μπαταρίες εξαντληθούν εντελώς, το ραδιόφωνο σβήνει και η ένδειξη “**🔋**” θα φωτίζεται συνεχώς. Όταν φωτίζεται η ένδειξη “**🔋**” αντικαταστήστε όλες τις μπαταρίες με καινούριες.

Όταν αντικαθιστάτε τις μπαταρίες Αντικαταστήστε τις μπαταρίες μέσα σε ένα λεπτό με τη συσκευή κλειστή. Διαφορετικά, οι μνήμες του ρολογιού και των ρυθμίσεων αναμονής θα διαγραφούν. Ωστόσο, οι προσυntonισμένοι σταθμοί θα παραμείνουν. Μόλις αντικαταστήσετε τις μπαταρίες, πιέστε το ON/OFF για να ανοίξετε τη συσκευή.

Χρήση άλλων πηγών τροφοδοσίας

Οι εσωτερικές μπαταρίες θα αποσυνδεθούν αυτόματα αν συνδέσετε μετασημηιαστή εναλασσόμενου ρεύματος ή μπαταρία αυτοκινήτου στον ακροδέκτη DC IN 4.5 V.

Ρεύμα δικτύου

Συνδέστε μετασημηιαστή εναλασσόμενου ρεύματος της Sony (δεν περιλαμβάνεται στη συσκευασία) στον ακροδέκτη DC IN 4.5 V και σε πρίζα τοίχου.

Μπαταρία αυτοκινήτου

Για χρήση με 12βολτη/24βολτη μπαταρία αυτοκινήτου, συνδέστε το καλώδιο μπαταρίας αυτοκινήτου της Sony (δεν περιλαμβάνεται στη συσκευασία) στον ακροδέκτη DC IN 4.5 V. Για λεπτομέρειες, ανατρέξτε στις οδηγίες χρήσης του καλώδιου μπαταρίας αυτοκινήτου.

Σημειώσεις για τις εξωτερικές πηγές τροφοδοσίας

- Όταν λειτουργείτε τη συσκευή με εξωτερικές πηγές τροφοδοσίας, μην αφαιρείτε τις μπαταρίες. Αυτές οι μπαταρίες τροφοδοτούν τις εφεδρικές ρυθμίσεις που είναι αποθηκευμένες στη μνήμη. Επειδή οι μπαταρίες αποφορτίζονται ακόμα και σε αυτήν τη λειτουργία, συνιστούμε να τις αντικαθιστάτε περίπου μια φορά το χρόνο.
- Προτού συνδέσετε ή αποσυνδέσετε εξωτερική πηγή τροφοδοσίας, φροντίστε να κλείσετε τη συσκευή. Διαφορετικά, μπορεί να εμφανιστεί η ένδειξη “**🔋**”. Αν συμβεί κάτι τέτοιο, ανοίξτε το ραδιόφωνο για να εξαφανιστεί η ένδειξη “**🔋**”.
- Όταν λειτουργείτε τη συσκευή με εσωτερικές μπαταρίες, αφαιρέστε το μετασημηιαστή εναλασσόμενου ρεύματος ή το καλώδιο μπαταρίας αυτοκινήτου από τον ακροδέκτη DC IN 4.5 V. Βεβαιωθείτε ότι το βύσμα της εξωτερικής πηγής έχει αποσυνδεθεί προτού λειτουργήσετε τη συσκευή.
- Χρησιμοποιήστε μόνο τον προτεινόμενο μετασημηιαστή ρεύματος* και καλώδιο μπαταρίας* αυτοκινήτου της Sony. Η πολικότητα του βύσματος άλλων κατασκευαστών μπορεί να είναι διαφορετική. Αν δε χρησιμοποιήσετε τον προτεινόμενο μετασημηιαστή ή το καλώδιο μπαταρίας αυτοκινήτου, μπορεί να προκληθεί δυσλειτουργία στη συσκευή.



* Για λεπτομέρειες σχετικά με τον προαιρετικό μετασημηιαστή εναλασσόμενου ρεύματος ή με το καλώδιο μπαταρίας αυτοκινήτου, βλ. “Τεχνικά χαρακτηριστικά”.

Ρύθμιση του ρολογιού

Ρυθμίστε το ρολοί όταν το ραδιόφωνο είναι κλειστό. Ορίστε την ώρα αφού πρώτα τοποθετήσετε τις μπαταρίες ή διαγράψετε τις ρυθμίσεις του ρολογιού. Σε αυτήν τη φάση, η ένδειξη “0:00” αναβοσβήνει. Το ρολοί λειτουργεί με σύστημα 24 ωρών. “0:00” = μεσάνυχτα “12:00” = μεσημέρι

Ρύθμιση του ρολογιού

1 Πιέστε και κρατήστε πατημένο το ENTER/CLOCK μέχρι να ακούσετε ένα βόμβο. Η ένδειξη της ώρας θα αρχίσει να αναβοσβήνει στην οθόνη.



2 Πιέστε το **←** ή το **→** + κάτω από το TUNE/SCAN/TIME SET μέχρι να εμφανιστεί η σωστή ώρα στην οθόνη. Η ώρα αυξάνει πιέζοντας το **→** + και μειώνεται πιέζοντας το **←**. Για να αυξάνει ή να μειώνεται συνέχεια η ώρα, συνεχίστε να πατάτε το **→** + ή το **←**. Ακούτε ένα βόμβο όταν εμφανίζεται το “0”.



3 Πιέστε και κρατήστε πατημένο πάλι το ENTER/CLOCK μέχρι να ακούσετε ένα βόμβο.



4 Πιέστε το **←** ή το **→** + μέχρι να εμφανιστούν τα σωστά λεπτά. Για να αυξάνουν ή να μειώνονται συνέχεια τα λεπτά, συνεχίστε να πατάτε το **→** + ή το **←**. Ακούτε ένα διπλό βόμβο όταν εμφανίζεται το “00”.



5 Πιέστε και κρατήστε πατημένο πάλι το ENTER/CLOCK μέχρι να ακούσετε ένα διπλό βόμβο. Η ένδειξη “:” αρχίζει να αναβοσβήνει και το ρολοί ενεργοποιείται.



Σημείωση Αν αφήσετε το ραδιόφωνο ανοιχτό για ένα λεπτό χωρίς λειτουργία, η ρύθμιση ρολογιού θα εγκαταλειφθεί και η συσκευή θα επιστρέψει στην προηγούμενη λειτουργία. Σε αυτήν την περίπτωση, επαναλάβετε τη διαδικασία από το στάδιο 1 για να ολοκληρώσετε τη ρύθμιση του ρολογιού.

Για να ακυρώσετε τη ρύθμιση του ρολογιού

Πιέστε το ON/OFF για να ανοίξετε το ραδιόφωνο και μετά κλείστε το. Η συσκευή θα επιστρέψει στην προηγούμενη λειτουργία.

Λειτουργία ραδιοφώνου

Προτού λειτουργήσετε το ραδιόφωνο, βεβαιωθείτε για τη θέση σας. Σε μερικές χώρες πρέπει να αλλάξει το μεσοδιάστημα MW. (Για λεπτομέρειες, βλ. “Αλλαγή του μεσοδιαστήματος MW”).

Συντονισμός με το χέρι

1 Πιέστε το ON/OFF για να ανοίξει το ραδιόφωνο.

2 Επιλέξτε την κλίμακα συχνοτήτων πιέζοντας το BAND. Κάθε πίεση αλλάζει τις ενδείξεις ως εξής:

→ LW → MW → SW → FM ←
--

Ένας διπλός βόμβος ακούγεται όταν επιλέγετε LW (Η τελευταία συχνότητα που επιλέξατε σε κάθε κλίμακα εμφανίζεται στην οθόνη).

3 Όταν επιλέγετε SW, πιέστε το **←** ή το **→** + κάτω από το TUNE/SCAN/TIME SET ενώ πιέζετε το SW BAND για να επιλέξετε μια κλίμακα. Όταν επιλέγετε LW, MW ή FM, ακολουθήστε το στάδιο 4.

4 Συντονιστείτε στο σταθμό που θέλετε πιέζοντας το **←** ή το **→** +. Ακούγεται ένας διπλός βόμβος όταν φτάνετε στην ελάχιστη συχνότητα κάθε κλίμακας κατά το συντονισμό. Όταν ληφθεί εκπομπή, η ένδειξη “**▶◀** TUNE” εμφανίζεται στην οθόνη.

5 Περιστρέψτε το VOL για να ρυθμίσετε την ένταση.

Σχετικά με το μεσοδιάστημα συντονισμού

Το μεσοδιάστημα συντονισμού που χρησιμοποιείτε πιέζοντας το **←** ή το **→** + κάτω από το TUNE/SCAN/TIME SET μπορεί να αλλάξει με το NORMAL/FINE.

Κλίμακα	NORMAL	FINE
LW	9 kHz	1 kHz
MW	9 kHz/10 kHz*	1 kHz
SW	5 kHz	1 kHz
FM	0.05 MHz	0.05 MHz

- Σχετικά με την αλλαγή του μεσοδιαστήματος MW, βλ. “Αλλαγή του μεσοδιαστήματος MW”).
- Ο συντονισμός σάρωσης αρχίζει κρατώντας πατημένο το **←** ή το **→** + ενώ επιλέγετε το NORMAL (βλ. “Συντονισμός σάρωσης”).
- Οι συχνότητες αλλάζουν συνεχώς κρατώντας πατημένο το **←** ή το **→** + ενώ επιλέγετε το FINE. Αν σταματήσει να πιέζετε το **←** ή το **→** +, οι συχνότητες σταματούν να αλλάζουν.

Για να κλείσετε το ραδιόφωνο Πιέστε το ON/OFF.

Για να απολαύσετε στερεοφωνική λήψη FM

Συνδέστε στερεοφωνικά ακουστικά (δεν περιλαμβάνονται στη συσκευασία) στην έξοδο **🔊**.

Ενώ ακούτε ειδήσεις

Τοποθετήστε τον επιλογέα TONE στο NEWS για καλύτερα αποτελέσματα. Η φωνή θα ακούγεται πιο δυνατά και καθαρά. Όταν ακούτε μουσική, τοποθετήστε το TONE στο MUSIC για καλύτερα αποτελέσματα.

Αλλαγή του μεσοδιαστήματος MW

Το μεσοδιάστημα MW αυτής της συσκευής είναι ρυθμισμένο από το εργοστάσιο στα 9/10 kHz. Ταιριάξτε το μεσοδιάστημα με το σύστημα της περιοχής σας, όπως φαίνεται παρακάτω.

Περιοχή	Μεσοδιάστημα
Χώρες Βόρειας και Νότιας Αμερικής	10 kHz
Άλλες χώρες	9 kHz

1 Πιέστε το ON/OFF για να κλείσει η συσκευή.

2 Αφαιρέστε τις μπαταρίες από τη συσκευή.

3 Αλλάξτε τη θέση του MW CH STEP στο τμήμα μπαταριών για να επιλέξετε το μεσοδιάστημα που θέλετε.

4 Τοποθετήστε τις μπαταρίες και πιέστε το ON/OFF.

Σημειώσεις

- Πραγματοποιήστε εντελώς τα στάδια 2-4 μέσα σε 60 δευτερόλεπτα, διαφορετικά οι ρυθμίσεις του ρολογιού θα διαγραφούν.
- Η λήψη σημάτων στα 1020 kHz και 20500 kHz μπορεί να είναι δύσκολη, λόγω των εσωτερικών σημάτων που προκαλεί ο ενσωματωμένος ταλαντωτής.

Συντονισμός σάρωσης

Χρησιμοποιήστε το συντονισμό σάρωσης για να σαρώσετε αυτόματα τους σταθμούς στην περιοχή μιας κλίμακας.

1 Πιέστε το ON/OFF για να ανοίξει το ραδιόφωνο.

2 Επιλέξτε την κλίμακα συχνοτήτων πιέζοντας το BAND. Αν επιλέξετε SW, πιέστε και το SW BAND.

3 Τοποθετήστε το NORMAL/FINE στο NORMAL.

4 Πιέστε και κρατήστε πατημένο το **←** ή το **→** + κάτω από το TUNE/SCAN/TIME SET. Αφήστε το πλήκτρο όταν αρχίσουν να αλλάζουν

οι ενδείξεις συχνοτήτων. Ο συντονισμός σάρωσης θα αρχίσει στα πλαίσια της κλίμακας συχνοτήτων που αναφέρεται στον πίνακα “Κλίμακες συχνοτήτων” και θα σταματήσει αυτόματα για τρία περίπου δευτερόλεπτα μόλις εντοπιστεί σταθμός.

5 Μόλις το ραδιόφωνο συντονιστεί στο σταθμό που θέλετε, πιέστε πάλι το **←** ή το **→** + για να σταματήσει ο συντονισμός. Μέχρι να πιέσετε το **←** ή το **→** +, ο συντονισμός σάρωσης θα συνεχιστεί. Αν χρειαστεί, συντονιστείτε στο σταθμό πιο προσεκτικά πιέζοντας το **←** ή το **→** +.

- Η συσκευή σαρώνει τις συχνότητες σε φθίνουσα σειρά όταν πατάτε το **←** ή για δυο δευτερόλεπτα ή περισσότερα και το αντίθετο όταν πατάτε το **→** + για δυο δευτερόλεπτα ή περισσότερα. Είναι βολικό όταν, για παράδειγμα, θέλετε να επιστρέψετε στην προηγούμενη λήψη αφού η συσκευή έχει ξαναρχίσει τη σάρωση.
- Για να αλλάξετε την κατεύθυνση σάρωσης, κρατήστε πατημένο **←** ή το **→** +, αντίθετα προς την τρέχουσα κατεύθυνση για 2 ή περισσότερα δευτερόλεπτα. Αυτό είναι βολικό όταν για παράδειγμα, θέλετε να επιστρέψετε στην προηγούμενη λήψη, αφού η συσκευή έχει ξαναρχίσει τη σάρωση.
- Όταν σαρώνετε εκπομπές MW τη νύχτα, όταν η λήψη είναι δύσκολη, ή όταν η λήψη παρουσιάζει έντονες παρεμβολές, η σάρωση θα σταματά συχνά. Αν συμβεί κάτι τέτοιο, τοποθετήστε το διακόπτη ATT στο ON και ρυθμίστε την ευαισθησία με το δακτύλιο ATT (βλ. “Έλεγχος παύσεων σάρωσης” πιο κάτω). Υπό φυσιολογικές συνθήκες, τοποθετήστε το διακόπτη ATT στη θέση OFF.

Έλεγχος των παύσεων σάρωσης - Χρήση του διακόπτη ATT και του δακτύλιου ATT

Χρησιμοποιήστε το διακόπτη ATT και το δακτύλιο ATT για να ελέγξετε την ευαισθησία λήψης όταν η σάρωση σταματά συχνά ή η λήψη γίνεται υπό συνθήκες παρεμβολών. Υπό φυσιολογικές συνθήκες, τοποθετήστε το διακόπτη ATT στο OFF (δηλαδή με μέγιστη ευαισθησία). Ο δακτύλιος ATT ενεργοποιείται όταν ο διακόπτης ATT βρίσκεται στη θέση ON. Περιστρέψτε το δακτύλιο ATT προς το MAX για να μειώσετε την ευαισθησία. Το ραδιόφωνο θα υπερτηρδά ασθενικά σήματα και θα σταματά μόνο στα ισχυρά.

Σημείωση
<p>Αν περιστραφεί ο δακτύλιος ATT προς το MAX, το ραδιόφωνο δε θα σταματήσει σε οποιονδήποτε ασθενικό σταθμό. Τοποθετήστε το διακόπτη ATT στο OFF αν δε χρειαστείτε ελάχιστη ευαισθησία.</p>

Κλίμακα συχνοτήτων (LW, MW, SE: kHz. FM: MHz)

Κλίμακα	Κλίμακα συχνοτήτων ^{*1}	Περιοχή συντονισμού σάρωσης	Μετρητής κλίμακας
LW	150-285	153-279	
MW	530-1710	531-1710 ^{*2} 530-1710 ^{*3}	
SW	2250-26100	2250-2550	120 m
		3150-3450	90 m
		3850-4050	75 m
		4700-5100	60 m
		5900-6250	49 m
		7100-7400	41 m
		9400-10000	31 m
		11500-12150	25 m
		13500-13900	22 m
		15000-15900	19 m
	17450-18000	16 m	
	18850-19100	15 m	
	21450-21950	13 m	
	25600-26100	11 m	
FM	76,00-108,00	76,00-108,00	

^{*1} Οι κλίμακες συχνοτήτων LW και MW όπως οι περιοχές συντονισμού σάρωσης όταν το NORMAL/FINE βρίσκεται στη θέση NORMAL.

^{*2} Μεσοδιάστημα 9 kHz.

^{*3} Μεσοδιάστημα 10 kHz.

Προσυntonισμός σταθμών

Μπορείτε να προσυntonίσετε μέχρι και 10 σταθμούς σε κάθε σελίδα MEMORY PRESET PAGE (συνολικά 50 σταθμούς).

Μόλις προσυντονίσετε (αποθηκεύσετε) ένα σταθμό στη μνήμη, μπορείτε να ακούσετε το σταθμό πιέζοντας απλά το MEMORY PRESET PAGE.

Ο αριθμός σελίδας εμφανίζεται ως 1-5, ενώ ο αριθμός προσυντονισμού εμφανίζεται ως 1-9 (0 σημαίνει 10).

Προσυντονισμός σταθμού

1 Συντονιστείτε στο σταθμό που θέλετε να προσυντονίσετε.

Βλ. “Συντονισμός με το χέρι” ή “Συντονισμός σάρωσης” για περισσότερες λεπτομέρειες.

2 Κρατήστε πατημένο το πλήκτρο ENTER/CLOCK μέχρι να ακούσετε ένα βόμβο.

Ο αριθμός σελίδας 1 και ο αριθμός προσυντονισμού 1 αναβοσβήνουν όταν προσυντονίζετε ένα σταθμό για πρώτη φορά ή όταν έχετε προσυντονίσει 50 σταθμούς. Σε άλλες περιπτώσεις, ο αριθμός αναβοσβήνει ως εξής:

Αριθμός σελίδας: ο μικρότερος αριθμός σελίδας ανάμεσα στις σελίδες που έχουν έναν ελεύθερο αριθμό προσυντονισμού.

Αριθμός προσυντονισμού: ο μικρότερος αριθμός προσυντονισμού που δεν έχει προσυντονιστεί στη σελίδα που εμφανίζεται από πάνω.



3 Πιέστε τον αριθμό σελίδας που θέλετε στο MEMORY PRESET PAGE.

Για παράδειγμα, πιέστε τον αριθμό σελίδας 3. Οι ενδείξεις αλλάζουν όπως φαίνεται πιο κάτω.



4 Πιέστε επανειλημμένα τον αριθμό κάτω από το MEMORY PRESET PAGE που έχετε επιλέξει για να εμφανιστεί ο αριθμός προσυντονισμού που θέλετε. Οι αριθμοί προσυντονισμού αλλάζουν ως εξής:

→1→2→3→4→5→6→7→8→9→0

Ακούγεται ένας διπλός βόμβος όταν οι ενδείξεις επιστρέφουν στο “1”. Για παράδειγμα, επιστρέψτε στον αριθμό προσυντονισμού 7. Οι ενδείξεις αλλάζουν όπως φαίνεται πιο κάτω.



5 Κρατήστε πατημένο το πλήκτρο ENTER/CLOCK μέχρι να ακούσετε ένα διπλό βόμβο.

Ο αριθμός σελίδας και ο αριθμός προσυντονισμού σταματούν να αναβοσβήνουν.



Σημείωση

Αν αφήσετε το ραδιόφωνο για 30 δευτερόλεπτα χωρίς καμιά λειτουργία ενώ αναβοσβήνουν οι αριθμοί σελίδας και προσυντονισμού, η συσκευή θα επιστρέψει στην προηγούμενη λειτουργία.

Για να αλλάξετε έναν προσυντονισμένο σταθμό

Ακολουθήστε την παραπάνω διαδικασία για να αποθηκεύσετε έναν καινούριο σταθμό στον επιλεγμένο αριθμό προσυντονισμού. Ο προηγούμενος προσυντονισμένος σταθμός διαγράφεται από τον καινούριο προσυντονισμένο σταθμό.

Για να διακόψετε και να ακυρώσετε τον προσυντονισμό

Πιέστε το ON/OFF στο ραδιόφωνο και μετά πιέστε το πάλι για να ανοίξετε τη συσκευή. Η συσκευή επιστρέφει στην προηγούμενη λειτουργία.

Ακρόαση προσυντονισμένου σταθμού

1 Πιέστε το ON/OFF για να ανοίξει το ραδιόφωνο.

2 Πιέστε επανειλημμένα το MEMORY PRESET PAGE μέχρι να εμφανιστεί ο αριθμός προσυντονισμού που θέλετε.

Δεν εμφανίζονται αριθμοί που δεν έχουν προσυντονιστεί. Ένας διπλός βόμβος ακούγεται αν έχετε επιλέξει το μικρότερο αριθμό προσυντονισμού.

3 Περιστρέψτε το VOL για να ρυθμίσετε την ένταση.

Σημείωση

Ακούγεται ένας διπλός βόμβος και η οθόνη αλλάζει όπως φαίνεται λίγο πιο κάτω για τρία δευτερόλεπτα όταν επιλέγετε αριθμό σελίδας χωρίς προσυντονισμένο σταθμό και μετά επιστρέφει στην προηγούμενη λειτουργία.

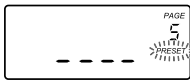

Διαγραφή προσυντονισμένου σταθμού

Ο προσυντονισμός γίνεται πιο γρήγορος αν διαγράψετε ανεπιθύμητους προσυντονισμένους σταθμούς, επειδή οι σβησμένοι προσυντονισμένοι σταθμοί δεν επιλέγονται κατά το συντονισμό.

1 Πιέστε το ON/OFF για να ανοίξει το ραδιόφωνο.

2 Πιέστε επανειλημμένα το MEMORY PRESET PAGE μέχρι να εμφανιστεί ο αριθμός προσυντονισμού που θέλετε να διαγράψετε.



3 Πιέστε και κρατήστε πατημένο το ENTER/CLOCK μέχρι να αναβοσβήσει η ένδειξη “dEL”.

Η ένδειξη “dEL” αναβοσβήνει στην οθόνη πιέζοντας το ENTER/CLOCK περισσότερο, ενώ αναβοσβήνει ο αριθμός σελίδας και ο αριθμός προσυντονισμού. Ενώ αναβοσβήνουν αυτοί οι αριθμοί, το ραδιόφωνο περιμένει προσυντονισμό σταθμού.



4 Πιέστε πάλι το ENTER/CLOCK μέχρι να ακουστεί ένας διπλός βόμβος.

Ο αριθμός σελίδας και ο αριθμός προσυντονισμού εξαφανίζονται από την οθόνη.

Σημείωση

Αν αφήσετε το ραδιόφωνο για 30 δευτερόλεπτα χωρίς καμιά λειτουργία ενώ αναβοσβήνουν οι αριθμοί σελίδας και προσυντονισμού και η ένδειξη “dEL” η συσκευή θα επιστρέψει στην προηγούμενη λειτουργία.

Για να διακόψετε και να ακυρώσετε τον προσυντονισμό

Πιέστε το ON/OFF στο ραδιόφωνο και μετά πιέστε το πάλι για να ανοίξετε τη συσκευή. Η συσκευή επιστρέφει στην προηγούμενη λειτουργία.

Συντονισμός σάρωσης

1 Πιέστε το ON/OFF για να ανοίξει το ραδιόφωνο.

2 Πιέστε τον αριθμό σελίδας της MEMORY PRESET PAGE που θέλετε να σαρώσετε.

3 Πιέστε το MEMORY SCAN. Η σάρωση σταματά όταν το ραδιόφωνο εντοπίσει προσυντονισμένο σταθμό στη σελίδα. Αν θέλετε να επιλέξετε έναν άλλο προσυντονισμένο σταθμό, πιέστε πάλι το MEMORY SCAN. Οι προσυντονισμένοι αριθμοί που δεν έχουν προσυντονιστεί θα υπερπηδηθούν.

• Η σάρωση λειτουργεί πιο γρήγορα αν προσυντονίσετε συχνότητες σε φθίνουσα σειρά ή το αντίθετο, σε τάξη προσυντονισμένων αριθμών.

Για να διακόψετε και να ακυρώσετε τη σάρωση μνήμης

Πιέστε το MEMORY SCAN στη διάρκεια της σάρωσης.

Όταν δεν μπορείτε να εντοπίσετε προσυντονισμένους σταθμούς με τη σάρωση μνήμης

Ακούγεται ένας διπλός βόμβος και η σάρωση σταματά όταν επιστρέφει ο πρώτος αριθμός προσυντονισμού.

Για παράδειγμα, μπορείτε να σαρώσετε τη σελίδα 1 που έχει προσυντονισμένους σταθμούς στους αριθμούς προσυντονισμού 2, 4, 6 και 8 και να αρχίσετε τη σάρωση από τον αριθμό προσυντονισμού 6. Ακούγεται ένας διπλός βόμβος όταν επιστρέφετε στο 6.

• Όταν σαρώνετε εκπομπές MW τη νύχτα, όταν η λήψη είναι δύσκολη, ή όταν η λήψη παρουσιάζει έντονες παρεμβολές, η σάρωση θα σταματά συχνά. Αν συμβεί κάτι τέτοιο, τοποθετήστε το διακόπτη ATT στο ON και ρυθμίστε την ευαισθησία με το δακτύλιο ATT (βλ. “Έλεγχος παύσεων σάρωσης” πιο κάτω). Υπό φυσιολογικές συνθήκες, τοποθετήστε το διακόπτη ATT στη θέση OFF.

Για να βελτιώσετε τη λήψη ραδιοφώνου (βλ. σχ. B)

Ρύθμιση της κεραίας

FM: Εκτείνετε εντελώς την τηλεσκοπική κεραία και ρυθμίστε την κατεύθυνση και την κλίση για καλύτερη απόδοση.

SW: Εκτείνετε πλήρως την τηλεσκοπική κεραία και ρυθμίστε την κάθετα.

MW, LW: Περιστρέψτε τη συσκευή οριζόντια για βέλτιστη λήψη. Μια κεραία-ράβδος φερίτη είναι ενσωματωμένη στη συσκευή.

Χρήση εξωτερικής κεραίας

Χρησιμοποιήστε την κεραία ευρείας κλίμακας AN-1, AN-102 ή την ενεργό κεραία SW AN-LP1 (δεν περιλαμβάνονται στη συσκευασία). Για λεπτομέρειες, ανατρέξτε στις οδηγίες χρήσης κάθε κεραίας.

Σημειώσεις

- Κρατήστε τη συσκευή και την κεραία μακριά από λάμπες φθορισμού, τηλεοράσεις, υπολογιστές και άλλες συσκευές που μπορεί να προκαλέσουν θόρυβο.
- Κλείστε την τηλεσκοπική κεραία όταν χρησιμοποιείτε εξωτερική κεραία.
- Τοποθετήστε την εξωτερική κεραία όσο το δυνατό πιο μακριά από το δρόμο.
- Σημειώστε ότι η ενεργός κεραία SW AN-LP1 μπορεί να μη λειτουργήσει φυσιολογικά όταν είναι συνδεδεμένη με το ραδιόφωνο και χρησιμοποιείτε τη λειτουργία σάρωσης μνήμης. Αυτό συμβαίνει επειδή η AN-LP1 επιλέγει συχνότητες με τη βοήθεια του ελεγκτή της κεραίας.

Ρύθμιση του χρόνου αναμονής

Λειτουργία αναμονής

Μπορείτε να ανοίξετε το ραδιόφωνο και να συντονιστείτε στον αγαπημένο σας σταθμό την ώρα που θέλετε.

- Προτού ορίσετε το χρόνο αναμονής, βεβαιωθείτε ότι το ρολόι είναι σωστά ρυθμισμένο.
- Μπορείτε να αποθηκεύσετε δυο χρόνους αναμονής στα STANDBY MEMORY a και b.
- Πριν ορίσετε το χρόνο αναμονής, ρυθμίστε το VOL για να ορίσετε την ένταση όταν ανοίξει το ραδιόφωνο.

1 Συντονιστείτε στο σταθμό που θέλετε.

2 Πιέστε το ENTER CLOCK μέχρι να ακούσετε ένα βόμβο.

Ο αριθμός σελίδας και ο αριθμός προσυντονισμού αναβοσβήνουν.

3 Πιέστε τα STANDBY MEMORY a ή b. Για παράδειγμα, όταν πιέσετε τα STANDBY MEMORY, οι ενδείξεις “PRESET” και “a” αρχίζουν να αναβοσβήνουν.



4 Πιέστε το ENTER CLOCK μέχρι να ακούσετε ένα διπλό βόμβο.

Οι ενδείξεις “PRESET” και “a” ή “b” φωτίζονται.

5 Πιέστε το ON/OFF για να ανοίξετε το ραδιόφωνο.

6 Πιέστε τα STANDBY MEMORY a ή b μέχρι να ακούσετε ένα βόμβο.

Για παράδειγμα, αν πιέσετε τα STANDBY MEMORY a: Οι ενδείξεις επιστρέφουν στη ρύθμιση ρολογιού και οι ενδείξεις “STANDBY” και  αρχίζουν να αναβοσβήνουν.





7 Πιέστε το – ← ή το → + κάτω από το TUNE/SCAN/TIME SET για να ορίσετε την ώρα.

8 Πιέστε τα STANDBY MEMORY a ή b που επιλέξατε στο στάδιο 6 μέχρι να ακούσετε ένα βόμβο.

Η ώρα ρυθμίζεται και τα λεπτά αρχίζουν να αναβοσβήνουν.

9 Πιέστε το – ← ή το → + για να ορίσετε τα λεπτά.

10 Πιέστε τα STANDBY MEMORY a ή b που επιλέξατε στο στάδιο 6 μέχρι να ακούσετε ένα διπλό βόμβο. Τα λεπτά ορίζονται και οι ενδείξεις “STANDBY” και “” ή “” φωτίζονται.



Όταν φτάσει ο χρόνος αναμονής

Το ραδιόφωνο ανοίγει και εμφανίζεται η ένδειξη “SLEEP”. Η συσκευή θα κλείσει αυτόματα μετά από 60 περίπου λεπτά.

Όταν ορίσετε το STANDBY MEMORY a και b



Αν φτάσει ο δεύτερος προρυθμισμένος χρόνος αναμονής ενώ λειτουργεί ο πρώτος χρόνος αναμονής, ο πιο προτεραιότητα σε σχέση με τον άλλο και το ραδιόφωνο θα συντονιστεί στον κατάλληλο σταθμό. Αν ορίσετε το STANDBY MEMORY a και b στον ίδιο χρόνο, το STANDBY MEMORY a θα έχει προτεραιότητα.

Για να ακυρώσετε τη λειτουργία αναμονής

Πιέστε το STANDBY MEMORY a ή b με το ραδιόφωνο κλειστό, ώστε οι ενδείξεις “STANDBY” και “” ή “” να εξαφανιστούν από την οθόνη.

Φροντίστε να αφήσετε το πλήκτρο μέσα σε ένα δευτερόλεπτο. Αν το πιέσετε συνέχεια, το ραδιόφωνο θα περάσει σε λειτουργία ορισμού χρόνου αναμονής.

Για να ακυρώσετε προσωρινά τη λειτουργία αναμονής

Σύρετε το HOLD προς την κατεύθυνση του βέλους με το ραδιόφωνο κλειστό για να εμφανιστεί η ένδειξη . Όταν ακυρωθεί το κλειδωμά και εξαφανιστεί η ένδειξη , η λειτουργία αναμονής ενεργοποιείται (βλ. “Χρήση άλλων λειτουργιών”).

Σημειώσεις

- Μόλις ορίσετε ένα χρόνο αναμονής, το ραδιόφωνο ανοίγει στον προρυθμισμένο χρόνο αναμονής κάθε μέρα, εκτός αν ακυρώσετε τη ρύθμιση.
- Η λειτουργία αναμονής ενεργοποιείται ακόμα και αν ακούτε άλλους σταθμούς.

Ενεργοποίηση του ξυπνητηριού

Για να ενεργοποιήσετε το ξυπνητήρι αντί για το ραδιόφωνο στην ώρα που θέλετε, διαγράψτε το σταθμό που βρίσκεται στο STANDBY MEMORY a ή b.

1 Πιέστε το ON/OFF για να ανοίξει το ραδιόφωνο.

2 Πιέστε τα STANDBY MEMORY a ή b.

Το ραδιόφωνο συντονίζεται στον προσυντονισμένο σταθμό. Αν δεν υπάρχει προσυντονισμένος σταθμός, θα ακουστεί ένας διπλός βόμβος και η οθόνη θα αλλάξει όπως φαίνεται πιο κάτω. Σε αυτήν την περίπτωση, πραγματοποιήστε το στάδιο 5.



3 Πιέστε και κρατήστε πατημένο το ENTER/CLOCK μέχρι να αναβοσβήσει η ένδειξη “dEL”.

4 Πιέστε και κρατήστε πατημένο το ENTER/CLOCK μέχρι να ακουστεί ένας διπλός βόμβος.

Οι ενδείξεις “PRESET” και “a” ή “b” θα εξαφανιστούν (βλ. “Προσυντονισμός σταθμών - Διαγραφή προσυντονισμένου σταθμού”).

5 Πραγματοποιήστε τα στάδια 5-10 που περιγράφονται στο τμήμα “Ρύθμιση του χρόνου αναμονής”. Όταν φτάσει ο χρόνος αναμονής και ενεργοποιηθεί η αναμονή, ακούγεται το ξυπνητήρι. Στη συνέχεια η συσκευή κλείνει αυτόματα μετά από 60 δευτερόλεπτα.

Για να σταματήσετε το ξυπνητήρι

Πιέστε οποιαδήποτε πλήκτρο εκτός από το LIGHT.

Σημειώσεις

- Η ένταση του ξυπνητηριού δε ρυθμίζεται.
- Όταν φτάσει ο χρόνος αναμονής ενώ ακούτε ραδιόφωνο, το ραδιόφωνο διακόπτεται και ακούγεται το ξυπνητήρι.

Ρύθμιση του χρονοδιακόπτη ύπνου

Λειτουργία χρονοδιακόπτη ύπνου

Αποκοιμηθείτε ακούγοντας ραδιόφωνο με τον ενσωματωμένο χρονοδιακόπτη ύπνου.

Το ραδιόφωνο κλείνει αυτόματα μετά την καθορισμένη ώρα (60, 45, 30 ή 15 λεπτά).

1 Πιέστε το SLEEP.

Εμφανίζεται η ρύθμιση του χρονοδιακόπτη ύπνου “60” λεπτά και η ένδειξη “SLEEP” αναβοσβήνει. Το ραδιόφωνο ανοίγει, αν ήταν κλειστό.



2 Πιέστε επανειλημμένα το SLEEP για να ρυθμίσετε την ώρα που θέλετε ενώ η ένδειξη “SLEEP” αναβοσβήνει. Κάθε πίεση αλλάζει τις ενδείξεις ως εξής:

→60→45→30→15→

Ακούγεται ένας διπλός βόμβος όταν οι ενδείξεις επιστρέφουν στο “60”. Η ένδειξη “SLEEP” φωτίζεται τρία δευτερόλεπτα μετά την επιλογή της ρύθμισης ώρας ενώ η ένδειξη “SLEEP” αναβοσβήνει. Μόλις εξαφανιστεί η ένδειξη του χρονοδιακόπτη ύπνου και εμφανιστεί η ένδειξη συχνοτήτων, ο χρονοδιακόπτης ύπνου ενεργοποιείται.

3 Συντονιστείτε στο σταθμό που θέλετε και ρυθμίστε το VOL (ένταση). Το ραδιόφωνο θα σβήσει αυτόματα μόλις φτάσει η ρύθμιση του χρονοδιακόπτη ύπνου.

Για να κλείσετε το ραδιόφωνο πριν από τον καθορισμένο χρόνο Πιέστε το ON/OFF.

Για να μηδενίσετε ή να παρατείνετε τη ρύθμιση του χρονοδιακόπτη ύπνου

Πιέστε πάλι το SLEEP και επιλέξτε τη νέα ρύθμιση.

Χρήση άλλων λειτουργιών

Λειτουργία κλειδώματος

Όταν χρησιμοποιείτε τη λειτουργία κλειδώματος, δεν μπορείτε να χρησιμοποιήσετε τα πλήκτρα. Χρησιμοποιήστε τη λειτουργία κλειδώματος για να αποτρέψετε τυχαία λειτουργία. Η λειτουργία κλειδώματος μπορεί να χρησιμοποιηθεί επίσης για να ακυρώσει προσωρινά τη λειτουργία αναμονής.

Για να χρησιμοποιήσετε τη λειτουργία κλειδώματος Σύρετε το HOLD προς την κατεύθυνση του βέλους. Η ένδειξη ☞ εμφανίζεται στην οθόνη και όλα τα πλήκτρα δεν είναι πλέον λειτουργικά.



Για να ακυρώσετε τη λειτουργία κλειδώματος

Σύρετε το HOLD προς την αντίθετη κατεύθυνση του βέλους. Η ένδειξη ☞ εξαφανίζεται από την οθόνη.

Λειτουργία φωτός

Πιέστε το LIGHT για να ανοίξει το φως επί 20-30 δευτερόλεπτα, προκειμένου να δείτε την οθόνη στο σκοτάδι.

Οδηγός βλαβών

Σε περίπτωση που σημειωθεί πρόβλημα στη συσκευή, ελέγξτε τα απλά παρακάτω πράγματα για να διαπιστώσετε αν απαιτείται σέρβις ή όχι. Αν το πρόβλημα επιμείνει, συμβουλευτείτε το πλησιέστερο μεταπωλητικό κατάστημα της Sony.

Δεν ακούγεται ήχος

- Το VOL έχει κλείσει εντελώς.
- Έχετε συνδέσει ακουστικά.
- Οι μπαταρίες έχουν τοποθετηθεί με λάθος πολικότητα.

Το ραδιόφωνο αποσυνδέεται, ακόμα και αν πιέσετε το POWER.

- Οι μπαταρίες έχουν τοποθετηθεί με λάθος πολικότητα.
- Οι μπαταρίες έχουν εξαντληθεί (η ένδειξη “☹” αναβοσβήνει ή φωτίζεται).
- Ο μετασχηματιστής εναλασσόμενου ρεύματος ή το καλώδιο μπαταρίας αυτοκινήτου αποσυνδέθηκε.

Η ποιότητα ήχου είναι κακή, ή η λήψη είναι κακή, ή δεν υπάρχει λήψη

- Οι μπαταρίες έχουν εξασθενίσει (η ένδειξη “☹” αναβοσβήνει).
- Ο συντονισμός ή ο προσανατολισμός της κεραίας απαιτούν περισσότερη ρύθμιση).
- Το ραδιοφωνικό σήμα είναι ασθενικό. Ακούστε το ραδιόφωνο κοντά σε παράθυρο.
- Ο διακόπτης ATT είναι στη θέση ON. Τοποθετήστε τον στη θέση OFF ή ρυθμίστε το δακτύλιο ATT.

Οι σταθμοί δεν μπορούν να αποθηκευτούν στη μνήμη.

- Πιέστε το ENTER/CLOCK τουλάχιστον για δυο δευτερόλεπτα και πιέστε τη MEMORY PRESET PAGE που θέλετε για να επιλέξετε τον αριθμό προσυντονισμού.

Ο προσυντονισμένος σταθμός δεν ακούγεται κατά την ακρόαση προσυντονισμένων σταθμών.

- Το VOL έχει κλείσει εντελώς.
- Ο αριθμός που επιλέξατε για τον προσυντονισμένο σταθμό είναι λανθασμένος. Επιλέξτε το σωστό αριθμό που έχει ανατεθεί στον προσυντονισμένο σταθμό που θέλετε.
- Οι προσυντονισμένοι σταθμοί έχουν διαγραφεί από τη μνήμη. Αποθηκεύστε πάλι το σταθμό στη μνήμη.

Ο συντονισμός σάρωσης δε λειτουργεί.

- Ο διακόπτης NORMAL/FINE βρίσκεται στη θέση FINE. Τοποθετήστε τον στη θέση NORMAL.

Ο συντονισμός σάρωσης μνήμης δε λειτουργεί.

- Δεν επιλέξατε αριθμό σελίδας πιέζοντας το MEMORY PRESET PAGE. Πιέστε τη MEMORY PRESET PAGE που θέλετε και μετά πιέστε το MEMORY SCAN.
- Η σελίδα που σαρώσατε έχει μόνο έναν προσυντονισμένο σταθμό.

Η σάρωση δε σταματά.

- Ο διακόπτης ATT είναι στη θέση ON. Τοποθετήστε τον στη θέση OFF ή ρυθμίστε το δακτύλιο ATT.

Το ραδιόφωνο δεν ανοίγει όταν φτάνει η ώρα λειτουργίας που έχετε ορίσει στο χρονοδιακόπτη.

- Το VOL έχει κλείσει εντελώς.
- Δεν εμφανίζονται οι ενδείξεις “STANDBY”, “☒” ή “☒”.
- Είναι ενεργοποιημένη η λειτουργία κλειδώματος.
- Ο προρυθμισμένος χρόνος αναμονής έχει διαγραφεί από τη μνήμη επειδή οι μπαταρίες δεν έχουν αντικατασταθεί μέσα σε ένα λεπτό μετά την αφαίρεσή τους από τη συσκευή. Αποθηκεύστε πάλι το χρόνο αναμονής στη μνήμη.

Τα πλήκτρα και οι έλεγχοι δε λειτουργούν.

- Η λειτουργία κλειδώματος είναι ενεργοποιημένη και η ένδειξη “☞” εμφανίζεται στην οθόνη. Σύρετε το HOLD προς τα αριστερά μέχρι να εξαφανιστεί η ένδειξη “☞” από την οθόνη.

Το φως της οθόνης είναι μειωμένο

- Η συσκευή χρησιμοποιείται σε εξαιρετικά υψηλή ή χαμηλή θερμοκρασία ή σε μέρος με εξαιρετική υγρασία.

Η οθόνη δεν εμφανίζει ενδείξεις

- Οι μπαταρίες έχουν τοποθετηθεί με λάθος πολικότητα.
- Οι μπαταρίες έχουν εξαντληθεί.

Προφυλάξεις

- Χρησιμοποιείτε τη συσκευή μόνο με 4,5 V άμεσο ρεύμα. Για λειτουργία μπαταριών, χρησιμοποιήστε τρεις μπαταρίες R6 (μέγεθος AA). Για λειτουργία εναλασσόμενου ρεύματος, χρησιμοποιείτε μόνο τον προτεινόμενο μετασχηματιστή.
- Η συσκευή δεν έχει αποσυνθεθεί από το ρεύμα δικτύου, εφόσον παραμένει συνδεδεμένη με μια πρίζα τοίχου, ακόμα κι αν η συσκευή δεν βρίσκεται σε λειτουργία.
- Χρησιμοποιείτε τη συσκευή μόνο σε μια κλίμακα θερμοκρασίας 0° - 40° Κελσίου. Αν τη χρησιμοποιήσετε σε χαμηλότερες θερμοκρασίες, οι ενδείξεις μπορεί να αλλάξουν πολύ αργά στην οθόνη. Αυτές οι ανωμαλίες θα εξαφανιστούν και δε θα σημειωθεί βλάβη στη συσκευή μόλις τη χρησιμοποιήσετε σε κανονική κλίμακα θερμοκρασίας.
- Μην αφήνετε τη συσκευή κοντά σε πηγή θερμότητας, όπως τα καλοριφές και οι αεραγωγοί, ή σε σημειο εκτεθειμένο στο άμεσο φως του ήλιου, σε υπερβολικά σκόνη, σε μηχανικούς κραδασμούς ή δονήσεις.
- Η πλακέτα που αναφέρει τάση ρεύματος κ.λ.π. βρίσκεται στο κάτω μέρος της συσκευής.
- Αν πέσει οτιδήποτε μέσα στη συσκευή, αποσυνδέστε το καλώδιο από την πρίζα και αναθέστε τον έλεγχο της σε εξουσιοδοτημένο σέρβις προτού την ξαναλειτουργήσετε. Φροντίστε να μην πέσει ξένο σώμα στην είσοδο DC IN 4.5 V επειδή μπορεί να προκληθεί δυσλειτουργία.
- Επειδή χρησιμοποιείται ισχυρός μαγνήτης για το μεγάφωνο, κρατήστε τις πιστωτικές κάρτες και άλλα αντικείμενα που χρησιμοποιούν μαγνητικό κωδικό μακριά από τη συσκευή.
- Για να καθαρίσετε το περίβλημα, χρησιμοποιήστε ένα μαλακό πανί, νοτισμένο με αραιή διάλυση απορρυπαντικού. Μη χρησιμοποιήσετε ποτέ σφουγγαράκια ή χημικούς διαλύτες, επειδή μπορεί να χαράξουν το περίβλημα.
- Σε αυτοκίνητα ή κτίρια όπου η λήψη ραδιοφώνων είναι δύσκολη, προσπαθήστε να χρησιμοποιήσετε τη συσκευή κοντά σε παράθυρο.

Σέρβις και επισκευές
Όταν παραδίδετε τη συσκευή σας για σέρβις και επισκευές, σημειώστε τις σημαντικές ρυθμίσεις της μνήμης. Αυτές οι ρυθμίσεις διαγράφονται μερικές φορές από τη μνήμη, ανάλογα με τον τύπο της επισκευής που χρειάζεται.

Αν έχετε απορίες ή προβλήματα σχετικά με τη συσκευή σας που δεν καλύπτονται από αυτό το εγχειρίδιο, παρακαλούμε να εοικονωνήσετε με το πλησιέστερο μεταπωλητικό κατάστημα της Sony.

Τεχνικά χαρακτηριστικά

Σύστημα κυκλώματος
FM: Super heterodyne
LW/SW/MW: Super heterodyne διπλής μετατροπής

Συχνότητες ραδιοφώνου
FM: 76 - 108 MHz
SW: 2250 - 26100 kHz
MW: 530 - 1710 kHz
LW: 150 - 285 kHz

Μεγάφωνο:
Περ. 6,6 cm διάμετρος, 8 Ω

Ισχύς εξόδου:
240 mW (με 10 % αρμονική παραμόρφωση)

Έξοδος
Έξοδος ⊘ (ακουστικών) (στερεοφωνικό μίνι καρφί διαμέτρου 3,5 χιλιοστών 16 Ω

Τροφοδοσία:
DC 4,5 V, τρεις μπαταρίες R6 (μέγεθος AA)

Εξωτερική πηγή τροφοδοσίας
DC 4,5 V

Διαστάσεις:
Περ. 168 X 106 X 35 mm (Π X Y X Β) μαζί με τις εξοχές και τα πλήκτρα

Βάρος:
Περ. 405 g

Παρεχόμενα αξεσουάρ
Θήκη μεταφοράς (1)
Οδηγός βραχέων κυμάτων (1)

Προαιρετικά αξεσουάρ
Μετασχηματιστής εναλασσόμενου ρεύματος AC-E45HG
Καλώδιο μπαταρίας αυτοκινήτου
Κεραία ευρείας κλίμακας SW/MW/LW AN-1, AN-102
Ενεργός κεραία SW AN-LP1

Η σχεδίαση και τα χαρακτηριστικά μπορεί να αλλάξουν χωρίς προειδοποίηση.

Η τάση του μετασχηματιστή εναλασσόμενου ρεύματος ποικίλει ανάλογα με τη χώρα. Αγοράστε το μετασχηματιστή στη χώρα όπου σκοπεύετε να τον χρησιμοποιήσετε.

Το μεταπωλητικό κατάστημα της Sony μπορεί να μη διαθέτει όλα τα παραπάνω προαιρετικά αξεσουάρ. Παρακαλούμε ενημερωθείτε από το κατάστημα για τα αξεσουάρ που διατίθενται στη χώρα σας.