

## FM/AM Radio sat

Upute za uporabu

# DREAM MACHINE

ICF-C205

© 2006 Sony Corporation

<http://www.sony.net>

Dream Machine je zaštićeni znak Sony Corporation

Pokraj regulatora VOLUME nalazi se ispupčenje koje služi kao orijentacija za podešavanje glasnoće

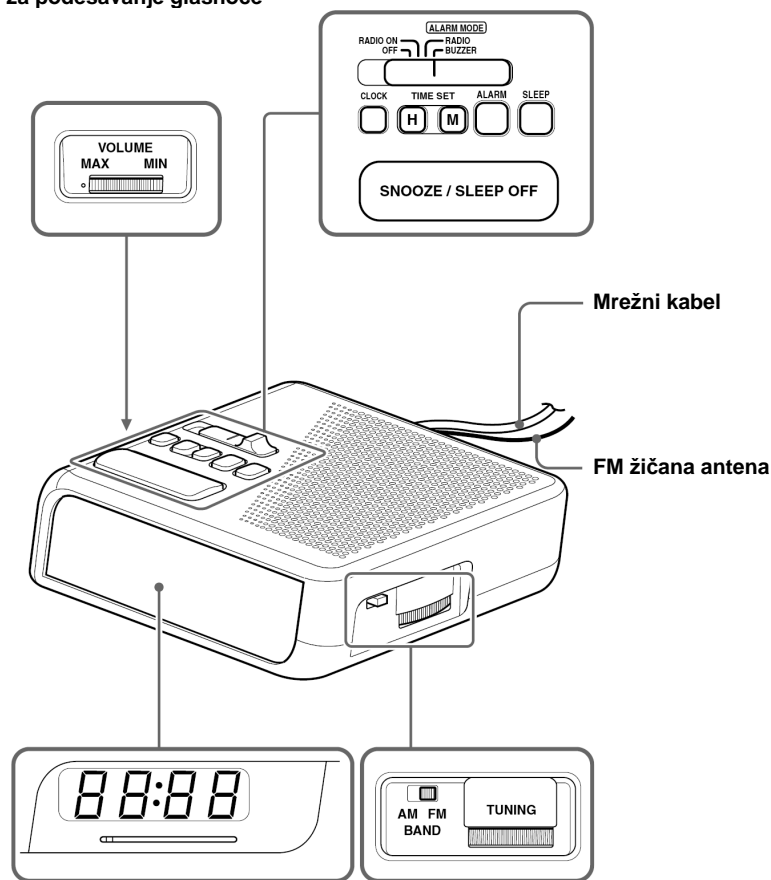

**A**

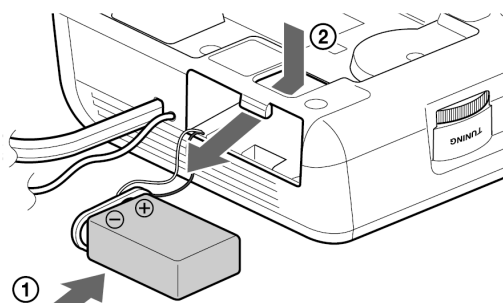

### UPOZORENJE

Nemojte izlagati aparat utjecaju kiše ili vlage jer postoji opasnost od kratkog spoja i požara.

Nemojte otvarati kućište jer postoji opasnost od strujnog udara. Popravke prepustite jedino stručnim osobama.

Ne postavljajte uređaj u skućeni prostor, poput police za knjige ili ugrađnog ormarića. Kako bi spriječili požar ili električki udar, na uređaj ne stavljajte posude ispunjene tekućinom, poput vaza. Spojite uređaj na lako dostupnu zidnu utičnicu. Primijetite li neobičnosti u njegovom radu, odmah izvucite mrežni kabel iz utičnice.

### Značajke

- 0,7-inčni zeleni LED pokazivač
- Jedan alarm
- Baterija za pomoćno napajanje 6F22 (opcija) koja u slučaju nestanka struje čuva podatke o točnom vremenu.

### Stavljanje baterije

Za čuvanje podataka o točnom vremenu vaš Dream Machine osim mrežnog napajanja treba jednu bateriju 6F22 (opcija): Pomoću nje sat nastavlja raditi i ako nema struje. Prije podešavanja točnog vremena, umetnite bateriju u skladu s oznakama polariteta.

### Stavljanje baterije (slika A-1)

Spojite bateriju u skladu s oznakama polariteta i umetnite je tako da klikne na mjesto.

### Vađenje baterije (slika A-2)

Okrenite uređaj naopako i izvucite bateriju iz pretinca.

- Nakon nestanka struje, prikazano vrijeme možda neće uvijek biti točno (može pokazivati 10 minuta više ili manje po satu).

### Kad zamijeniti bateriju

Za provjeru stanja baterije, izvucite mrežni kabel iz zidne utičnice i ponovo ga utaknite nakon nekoliko minuta. Ako je prikazano vrijeme netočno, zamijenite bateriju novom.

### Upozorenje

Ako će uređaj dulje vrijeme biti odspojen iz mrežnog napajanja, izvadite bateriju kako biste spriječili njezino pražnjenje i oštećenje uređaja uslijed istjecanja elektrolita.

### Podešavanje točnog vremena

- 1 Uključite uređaj u napajanje. Na pokazivaču trepće "0:00".
- 2 Podešavanje sati: dok držite pritisnutom tipku **CLOCK**, pritisnite **TIME SET H**. Kad se na pokazivaču pojavi točan sat, otpustite tipku **CLOCK**.
- 3 Podešavanje minuta: dok držite pritisnutom tipku **CLOCK**, pritisnite **TIME SET M**. Kad se na pokazivaču pojavi točan broj minuta, otpustite tipku **CLOCK**. Sat počinje raditi kad otpustite tipku **TIME SET M**.

- Svakim pritiskom tipke **TIME SET H** ili **TIME SET M**, broj na pokazivaču se povećava za jedan.
- Znamenke minuta se nakon "59" mijenjaju u "00". Pritiskom tipke **TIME SET M**, znamenke sata se ne izmjenjuju.
- Za precizno podešavanje vremena (točno u sekundu), podesite ga tako da bude za jednu minutu manje od željenog. Pritisnite tipku **TIME SET M** istodobno sa signalom točnog vremena.

### Rukovanje radijskim prijemnikom

- 1 Postavite funkcijsku preklopku na **RADIO ON** za uključivanje radija i regulatorom **VOLUME** podesite glasnoću.
- 2 Odaberite valno područje (**BAND**) i ugodite željenu postaju regulatorom **TUNING**.

- Za isključenje radija, postavite funkcijsku preklopku na **OFF**.

### Poboljšavanje prijema

**FM:** Izvucite FM žičanu antenu do kraja za poboljšanje FM prijema.

**AM:** Zakrenite uređaj vodoravno za optimalni prijem. Feritna antena je ugrađena u uređaj.

Nemojte postavljati uređaj na čelične ili metalne površine jer to može ometi prijem.

### Podešavanje alarma

Želite li se probuditi uz radijski program, prvo ugodite postaju i glasnoću.

- 1 Podešavanje sata alarma: dok držite pritisnutom tipku **ALARM**, pritisnite **TIME SET H**. Kad se na pokazivaču pojavi točan sat, otpustite tipku **ALARM**.
- 2 Podešavanje minuta alarma: dok držite pritisnutom tipku **ALARM**, pritisnite **TIME SET M**. Kad se na pokazivaču pojavi točan broj minuta, otpustite tipku **ALARM**.
- 3 Postavite funkcijsku preklopku na **ALARM MODE • RADIO** ili **ALARM MODE • BUZZER**. Alarm će se aktivirati u podešeno vrijeme i automatski se isključiti nakon 119 minuta.

- Za isključenje alarma, postavite funkcijsku preklopku na **OFF**. Za aktiviranje alarma u isto vrijeme sljedećeg dana, ponovo postavite funkcijsku preklopku na **ALARM MODE • RADIO** ili **ALARM MODE • BUZZER**.
- Za isključenje alarma, postavite funkcijsku preklopku na **OFF**.
- Želite li drijemati još nekoliko minuta, pritisnite **SNOOZE/SLEEP OFF**. Alarm će se isključiti i ponovo uključiti za približno 9 minuta. Ovo možete ponoviti koliko god puta želite.
- Za ugađanje glasnoće radijskog prijemnika, zakrenite **VOLUME**. Glasnoća zujalice je fiksna i ne može se mijenjati.
- Za provjeru podešenog vremena pritisnite **ALARM**.

### Podešavanje Sleep Timera

Pomoću ove funkcije možete zaspati uz glazbu, a radio će se isključiti automatski.

- 1 Dok slušate radio, postavite funkcijsku preklopku na **OFF**.
- 2 Pritisnite **SLEEP**. Radio se uključuje i automatski isključuje nakon 59 minuta.

- Za isključenje radija prije podešenog vremena, pritisnite **SNOOZE/SLEEP OFF**.
- Svakim pritiskom tipke **SLEEP**, Sleep Timer se resetira na 59 minuta.
- Ako je aktivan Sleep Timer i pomaknete funkcijsku preklopku na **ALARM MODE • RADIO** ili **ALARM MODE • BUZZER** u podešeno vrijeme, oglasit će se zujalica ili uključiti radio – ovisno o tome što ste podesili.

### Mjere opreza

- Koristite uređaj isključivo s izvorima napajanja navedenim u tehničkim podacima.
- Pločica s podacima i oznakom napona itd. se nalazi na dnu uređaja.
- Kod izvlačenja mrežnoga kabela iz zidne utičnice, uvijek prihvatite utikač, a ne sâm kabel.
- Uređaj nije isključen iz napajanja sve dok je mrežni kabel utaknut u zidnu utičnicu, čak i kad je isključen.
- Nemojte stavljati uređaj pokraj izvora topline (poput radijatora ili otvora zračnog grijanja) ili na mjesta izložena izravnom suncu, prekomjernoj prašini, mehaničkim vibracijama ili udarcima.
- Omogućite dostatnu ventilaciju kako biste spriječili pregrijavanje. Ne postavljajte uređaj na površine (tepisi, pokrivači, itd.) ili blizu materijala (zavjese, draperije) koji blokiraju otvore za ventilaciju.
- Ako u uređaj dospije strani predmet ili tekućina, isključite ga iz napajanja i prije dalje uporabe odnesite na provjeru u ovlaštenu servis.
- Kućište uređaja brišite mekom krpom navlaženom u blagoj otopini deterdženta.

Imate li bilo kakva pitanja u vezi s ovim uređajem, molimo da se obratite najbližem ovlaštenom Sony prodavatelju.



Zbrinjavanje starih električnih i elektroničkih uređaja (primjenjuje se u Europskoj uniji i ostalim europskim zemljama s posebnim sistemima zbrinjavanja)

Ova oznaka na proizvodu ili na ambalaži označava da se ovaj proizvod ne smije zbrinjivati kao kućni otpad. On treba biti zbrinut na za tu namjenu predviđenom mjestu za reciklažu električne ili elektroničke opreme. Pravilnim zbrinjavanjem starog proizvoda čuvate okoliš i brinete za zdravlje svojih bližnjih. Nepravilnim odlaganjem proizvoda ugrožava se okoliš i zdravlje ljudi. Reciklažom materijala pomažete u očuvanju prirodnih izvora. Za detaljne informacije o reciklaži ovog proizvoda, molimo kontaktirajte vašu lokalnu upravu, odlagalište otpada ili trgovinu gdje ste kupili proizvod.

### Tehnički podaci

Sustav prikaza vremena

24-satni

Frekvencijski opseg

FM: 87,5 - 108 MHz  
AM: 530 - 1605 MHz

Zvučnik

Promjera oko 5,7 cm, 8 Ω

Izlazna snaga

150 mW (pri 10% harmoničkog izobličenja)

Napajanje

230 V AC, 50 Hz  
Za čuvanje podataka uslijed prekida napajanja: 9V DC, jedna 6F22 baterija

Vijek trajanja baterije

Približno 80 sati uz uporabu Sony 006P (6F22) baterije

Dimenzije

Približno 143 × 54,5 × 117,5 mm uključujući dijelove koji strše i kontrole.

Masa

Približno 396 g bez baterije

Dizajn i tehnički podaci su podložni promjeni bez najave. Proizvođač ne preuzima odgovornost za eventualne tiskarske pogreške.



Za lemljenje je korišten bezolovni lem. Halogenirani usporivači vatre nisu korišteni u otisnutim programskim pločama