

Цифрова HD Видеокамера

Ръководство за употреба



Моля, обърнете се също и към следната Интернет страница:
<http://www.sony.net/SonyInfo/Support/>

| |
|--|
| Съдържание |
| Подготовка за включване |
| Запис/Възпроизвеждане |
| Допълнителни операции |
| Редактиране |
| Запазване на видеоклипове и снимки с помощта на компютър |
| Запазване на изображения с помощта на външно устройство |
| Персонална настройка на вашата видеокамера |
| Други/Азбучен указател |

НАПРЪСАТ.



AVCHD
Progressive

HDMI™
HIGH DEFINITION MULTIMEDIA INTERFACE

Първо прочетете това

Преди да използвате устройството, моля, прочетете внимателно и изцяло това ръководство и го запазете за бъдещи справки.

Бележка на потребителя

Моделът и серийният номер са отбелязани от долната страна на устройството. Запишете серийния номер на мястото, оставено по-долу. Ползвайте тези номера винаги, когато ви се наложи да се свържете с вашия дилър на Sony относно този продукт.

Модел №. HDR-

Сериен №.

Модел №. AC-

Сериен №.



Този символ е предназначен да предупреди потребителя за наличието на “опасно напрежение” във вътрешността на продукта, което може да представлява сериозен риск от токов удар.



Този символ е предназначен да предупреди потребителя за наличието на важни инструкции за работа и поддръжка (сервиз) в документацията, приложена към уреда.

ПРЕДУПРЕЖДЕНИЕ

За да намалите риска от пожар или токов удар,

- 1) не излагайте устройството на дъжд или влага.**
- 2) не поставяйте предмети, пълни с течности - като например вази, върху устройството.**

Не излагайте батериите на високи температури като например на пряка слънчева светлина, на въздействието на огън и подобни.

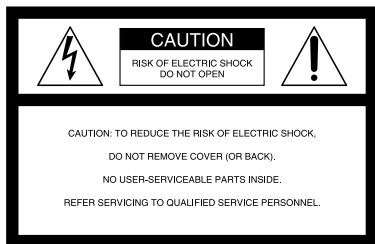

ВАЖНИ ИНСТРУКЦИИ ЗА БЕЗОПАСНОСТ

ЗАПАЗЕТЕ ТЕЗИ ИНСТРУКЦИИ. ОПАСНОСТ - ЗА ДА НАМАЛИТЕ РИСКА ОТ ПОЖАР ИЛИ ТОКОВ УДАР, ВНИМАТЕЛНО СЛЕДВАЙТЕ ТЕЗИ ИНСТРУКЦИИ.

- Прочетете тези инструкции.
- Запазете това ръководство.
- Вслушвайте се във всички предупреждения.
- Следвайте всички инструкции.
- Не използвайте устройството близо до вода.
- Почиствайте само със суха почистваща кърпичка.
- Не блокирайте вентилационните отвори на устройството. Инсталирайте в съответствие с инструкциите на производителя.
- Не инсталирайте в близост до топлинни източници, които произвеждат топлина като например радиатори, климатици, печки или други уреди (включително усилватели).
- Не пренебрегвайте предпазната функция на поляризирания или заземения щекер. Поляризираният щекер има два куплунга като единият е по-широк от другия. Заземеният щекер има два куплунга и трето заземяващо краче. Широкият куплунг или третото краче са за защита. Ако приложеният щекер не влиза в контакта, се консултирайте с електротехник, за да подмени вида на контакта.
- Внимавайте да не настъпите захранващия кабел и го пазете от прегъване особено в областта на щекерите или на местата, където излиза от устройството.
- Използвайте само артикули и други допълнителни устройства, препоръчани от производителя.
- Използвайте само с поставката, стойката, статива, скобата или подложката, препоръчана от производителя или продадена с устройството. Когато използвате поставка на колела, внимавайте да не се нараните, ако тя се преобърне, докато местите устройството/поставката.



- Изключвайте устройството по време на гръмотевични бури или когато не планирате да го използвате за дълъг период от време.
- За сервизна поддръжка се обръщайте единствено към квалифициран сервиз. Сервизно обслужване се налага, ако устройството е повредено по някакъв начин - например ако има повреда на захранващия кабел или щекера, когато в устройството попадне течност или твърд предмет, ако е изложено на дъжд или влага, ако не работи правилно или ако е било изпуснато.
- Ако формата на щекера не съвпада с мрежата от 220 V, използвайте преходник с подходяща форма за контактите във вашата мрежа.

Вид на щекера на захранващия кабел в различните държави/региони по света.



Напрежението и видът на щекера са описани в таблицата.

В зависимост от областта се използват различни видове щекери и волтажи.

Внимание: Трябва да използвате захранващ кабел, който отговаря на изискванията за всяка държава.

Европа

| Държави/региони | Напрежение | Честота (Hz) | Вид на щекера |
|-----------------|------------|--------------|---------------|
| Австрия | 230 | 50 | C |
| Белгия | 230 | 50 | C |
| Великобритания | 240 | 50 | BF |
| Германия | 230 | 50 | C |
| Гърция | 230 | 50 | C |
| Дания | 230 | 50 | C |
| Ирландия | 230 | 50 | C/BF |
| Исландия | 230 | 50 | C |
| Испания | 127/230 | 50 | C |
| Италия | 230 | 50 | C |
| Люксембург | 230 | 50 | C |
| Норвегия | 230 | 50 | C |
| Полша | 230 | 50 | C |
| Португалия | 230 | 50 | C |
| Румъния | 230 | 50 | C |
| Русия | 230 | 50 | C |
| Словакия | 230 | 50 | C |
| Унгария | 230 | 50 | C |
| Финландия | 230 | 50 | C |
| Франция | 230 | 50 | C |
| Холандия | 230 | 50 | C |
| Чехия | 230 | 50 | C |
| Швейцария | 230 | 50 | C |
| Швеция | 230 | 50 | C |

Азия

| Държави/региони | Напрежение | Честота (Hz) | Вид на щекера |
|-------------------|------------|--------------|---------------|
| Индия | 230/240 | 50 | C |
| Индонезия | 127/230 | 50 | C |
| Китай | 220 | 50 | A |
| Корея (република) | 220 | 60 | C |
| Малайзия | 240 | 50 | BF |
| Сингапур | 230 | 50 | BF |
| Тайван | 110 | 60 | A |
| Филипини | 220/230 | 60 | A/C |
| Хонг Конг | 200/220 | 50 | BF |
| Япония | 100 | 50/60 | A |
| Виетнам | 220 | 50 | A/C |
| Тайланд | 220 | 50 | C/BF |

Океания

| Държави/региони | Напрежение | Честота (Hz) | Вид на щекера |
|-----------------|------------|--------------|---------------|
| Австралия | 240 | 50 | O |
| Нова Зеландия | 230/240 | 50 | O |

Северна Америка

| Държави/региони | Напрежение | Честота (Hz) | Вид на щекера |
|-----------------|------------|--------------|---------------|
| Канада | 120 | 60 | A |
| САЩ | 120 | 60 | A |

Централна Америка

| Държави/региони | Напрежение | Честота (Hz) | Вид на щекера |
|------------------------|------------|--------------|---------------|
| Бахамски о-ви | 120/240 | 60 | A |
| Гватемала | 120 | 60 | A |
| Доминиканска република | 110 | 60 | A |
| Коста Рика | 110 | 60 | A |
| Куба | 110/120 | 60 | A/C |
| Мексико | 120/127 | 60 | A |
| Никарагуа | 120/240 | 60 | A |
| Панама | 110/220 | 60 | A |
| Салвадор | 110 | 60 | A |
| Хондурас | 110 | 60 | A |
| Ямайка | 110 | 60 | A |

Южна Америка

| Държави/региони | Напрежение | Честота (Hz) | Вид на щекера |
|-----------------|------------|--------------|---------------|
| Аржентина | 220 | 50 | C//BF/O |
| Бразилия | 127/220 | 60 | A/C |
| Венецуела | 120 | 60 | A |
| Колумбия | 120 | 60 | A |
| Перу | 220 | 60 | A/C |
| Чили | 220 | 50 | C |

Близък Изток

| Държави/региони | Напрежение | Честота (Hz) | Вид на щекера |
|------------------|------------|--------------|---------------|
| Израел | 230 | 50 | C |
| Ирак | 220 | 50 | C/BF |
| Иран | 220 | 50 | C/BF |
| ОАЕ | 240 | 50 | C/BF |
| Саудитска Арабия | 127/220 | 50 | A/C/BF |
| Турция | 220 | 50 | C |

Африка

| Държави/региони | Напрежение | Честота (Hz) | Вид на щекера |
|-----------------|------------|--------------|---------------|
| Алжир | 127/220 | 50 | C |
| ДР Конго | 220 | 50 | C |
| Египет | 220 | 50 | C |
| Етиопия | 220 | 50 | C |
| Кения | 240 | 50 | C/BF |
| Нигерия | 230 | 50 | C/BF |
| Танзания | 230 | 50 | C/BF |
| Тунис | 220 | 50 | C |
| Южна Африка | 220/230 | 50 | C/BF |

ВНИМАНИЕ

Батерия

Ако не боравите правилно с батерията, тя може да експлодира, да причини пожар или дори химически изгаряния. Съблюдавайте следните мерки.

- Не разглобявайте батерията.
- Не удряйте и не излагайте батерията на сътресения или подобни, като например удари; не я изпускате или настъпвайте.
- Внимавайте да не дадете батерията на късо и не позволявайте контакт на терминалите с метални предмети.
- Не излагайте батерията на изключително високи температури над 60°C като например на пряка слънчева светлина; не я оставяйте в автомобил, паркиран на слънце.
- Не горете батерията и не я изхвърляйте в огън.
- Не работете с повредени или протекли литиево-йонни батерии.
- Уверете се, че сте заредили батерията, използвайки оригинално зарядно устройство за батерии на Sony или устройство, което може да зарежда този вид батерии.
- Пазете батерията от малки деца.
- Пазете батерията суха.
- Подменяйте батерията единствено със същия или еквивалентен вид, препоръчан от Sony.
- Изхвърляйте използваната батерия, както е посочено в инструкциите.

Подменяйте батерията само с определения вид. Подмяната с неправилен вид може да доведе до пожар или нараняване.

Променливотоков адаптер

Не използвайте променливотоковия адаптер на тясно място като например между стена и мебел.

Включете променливотоковия адаптер в най-близкия степен контакт. Незабавно

изключете променливотоковия адаптер, ако при използването на видеокамерата се получи някаква повреда.

Дори когато вашата видеокамера е изключена, тя е под напрежение, докато е свързана към променливотоковия адаптер, а той от своя страна - към контакта.

Забележка за захранващия кабел

Захранващият кабел е специално проектиран само за работа с тази видеокамера и не бива да се използва с друго електрическо оборудване.

Прекалено силният звук от слушалките може да причини загуба на слуха ви.

ЗА ПОТРЕБИТЕЛИ В ЕВРОПА



С настоящето Sony Corporation заявява, че тази HDR-PJ650VE/PJ660VE цифрова видеокамера отговаря на съществените изисквания и останалите условия на директива 1999/5/ЕС.

Подробности могат да бъдат намерени на следния URL:

<http://www.compliance.sony.de/>

Забележка за потребители от страните, които прилагат директивите на Европейския съюз

Този продукт е произведен от или от името на Sony Corporation, 1-7-1 Konan Minato-ku Токио, 108-0075 Япония. Отправяйте въпросите, касаещи съответствието на продукта със законодателството на Европейския съюз, към упълномощения представител Sony Германия GmbH, Hedelfinger Strasse 61, 70327 Щутгарт, Германия. За въпроси, свързани със сервиза и гаранцията, моля, обърнете се към адресите в съответните сервизни или гаранционни документи.

Този продукт е изпитан и отговаря на изискванията на EMC директивата за използване на свързващи кабели, покъси от 3 метра.

Внимание

Възможно е електромагнитни полета с определена честота да повлияят на звука и картината на това устройство.

Забележка

Ако статично електричество или електромагнетизъм причини прекъсване на операцията по трансфер на данни, рестартирайте програмата или изключете и отново включете комуникационния кабел (USB и др.).



Изхвърляне на стари електрически и електронни уреди (Приложено в Европейския съюз и други Европейски страни със системи за разделно събиране на отпадъци)

Този символ върху устройството или върху неговата опаковка показва, че този продукт не трябва да се третира като домакински отпадък. Вместо

това той трябва да бъде предаден в съответния събирателен пункт за рециклиране на електрически и електронни уреди. Като предадете този продукт на правилното място, вие ще помогнете за предотвратяване на негативните последствия за околната среда и човешкото здраве, които биха възникнали при изхвърлянето му на неподходящо място. Рециклирането на материалите ще спомогне да се съхранят природните ресурси. За подробна информация относно рециклирането на този продукт можете да се обърнете към местната градска управа, фирмата за събиране на битови отпадъци или магазина, откъдето сте закупили продукта.



Изхвърляне на изтощени батерии (приложено за страните от Европейския съюз и други европейски страни със системи за разделно събиране на отпадъци)

Този символ на батерията или на нейната опаковка показва, че този продукт не трябва да се третира като домакински отпадък.

При някои видове батерии този символ може да е в комбинация със символ на химичен елемент. Символите на химичните елементи за живака (Hg) или оловото (Pb) се добавят, ако батерията съдържа повече от 0.0005% живак или 0.004% олово.

Като предадете батерията на правилното място, вие ще помогнете за предотвратяване на негативните последствия за околната среда и човешкото здраве, които биха възникнали при изхвърлянето ѝ на неподходящо място. Рециклирането на материалите ще спомогне да се съхранят природните ресурси.

В случай, че поради мерки за безопасност

или интегритет на данните продуктът трябва постоянно да бъде свързан с батерията, то отстраняването на батерията от устройството трябва да се извършва единствено в квалифициран сервиз.

За да се уверите, че батерията ще бъде правилно изхвърлена, предайте я в пункт за рециклиране на електрическо и електронно оборудване, когато животът ѝ изтече.

Относно всички други видове батерии, моля, прегледайте частта относно безопасното сваляне на батериите от продукта.

Предайте батерията в пункт за рециклиране на изтощени батерии. За подробна информация относно рециклирането на този продукт можете да се обърнете към местната градска управа, фирмата за събиране на битови отпадъци или магазина, откъдето сте закупили продукта.

Информация за модела на вашата видеокамера ще намерите на следната страница:

Функции и оборудване → стр. 11

Настройка на езика

- Ако се налага, преди да започнете работа с видеокамерата, променете езика (стр. 21). Изгледът на екрана за всеки език се използва за илюстрация на работните процедури.

Запис

- Преди същинските снимки изпробвайте функцията запис, за да се уверите, че картината и звукът се записват без проблеми.
- Обещанията, касаещи съдържанието на записа, не могат да бъдат предоставени, дори когато извършването на запис или възпроизвеждането е невъзможно поради повреда на видеокамерата, носителя на запис и др.

- Системите за цветна телевизия се различават в зависимост от държавата/ регионите. За да гледате вашите записи на телевизор, имате нужда от телевизор, базиран на системата, която се поддържа от вашата видеокамера. За подробности относно формата на сигнала вижте "Как да използвате това ръководство" (стр. 11)
- Възможно е телевизионни програми, филми, видеокасети и други материали да бъдат защитени от авторски права. Непозволеният запис на подобни материали може да бъде в противоречие с местния закон за защита на авторските права.

Забележки за употреба

- Не извършвайте следните действия. Ако го направите, носителят на запис може да се повреди, записаните изображения може да не се възпроизведат или да се изгубят, или е възможно да се получи друг проблем.
 - Не вадете носителя на запис, докато лампичката за достъп (стр. 24) свети или мига.
 - Не отстранявайте батерията или променливотоковия адаптер от видеокамерата, и не излагайте устройството на механични сътресения или вибрации, докато лампичката POWER/CHG (зареждане) (стр. 18) свети или мига в зелено, или ако лампичката за достъп (стр. 24) свети или мига.
- Когато видеокамерата е свързана към друго устройство чрез USB връзка и захранването ѝ е включено, не затваряйте LCD панела. Записаните данни за изображението може да се загубят.
- Използвайте видеокамерата в съответствие с местните закони и правила.

LCD панел, визьор

- LCD екранът и визьорът са произведени чрез използването на високо прецизна технология, така че 99.99% от пикселите му са ефективни. Въпреки това, възможно е на LCD екрана да се появят малки черни и/или ярки точки (бели, червени, сини или зелени на цвят). Появата на тези точки е нормална и е в резултат на производствените процеси, и по никакъв начин не влияе на записа.



Бели, червени, сини или
зелени точки

Информация за ръководството, изображенията и екранните дисплеи

- Изображенията, използвани в това ръководство с обяснителна цел, са заснети с помощта на цифров фотоапарат и поради това е възможно да изглеждат различно от изображенията и екранните индикатори, които наистина се извеждат на вашата видеокамера. Освен това, илюстрациите на вашата видеокамера и екранните индикации са преувеличени или опростени, за да бъдат по-лесно разбираеми.
- Дизайнът и техническите характеристики на видеокамерата и на аксесоарите подлежат на промяна без предупреждение.
- В това ръководство, вградената памет и картата-памет на вашата видеокамера се наричат с общия термин “носител на запис”.
- В това ръководство, DVD дисковете, записани с качество с висока разделителна способност (HD), се наричат AVCHD дискове.

Научете повече за вашата видеокамера (“Упътване за потребителя на Handycam”)

Упътване за потребителя на Handycam е онлайн ръководство. Обърнете се към него за подробни инструкции относно многобройните функции на видеокамерата.



1 Влезте в интернет страницата за поддръжка на Sony.

[http://www.sony.net/SonyInfo/
Support/](http://www.sony.net/SonyInfo/Support/)

2 Изберете вашата държава или регион.

3 Потърсете името на модела на вашата видеокамера в страницата за поддръжка.

- Проверете името на модела от долната страна на вашата видеокамера.

Как да използвате това ръководство

В това ръководство, разликите в техническите характеристики на всеки от моделите са описани заедно. Ако откриете описанието “за модели с...” като тези по-долу, проверете в съответния раздел дали описанието се отнася за модела на вашата видеокамера.

- (за модели с GPS)
- (за модели с NTSC система за цветна телевизия)

За да проверите името на модела на вашата видеокамера

Вижте долната страна на вашата видеокамера.

Име на модела (HDR-xxx)

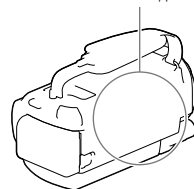

Разлики във функциите

| Име на модела | Капацитет на вградената памет | Формат на сигнала | USB връзка | GPS |
|---------------|-------------------------------|-------------------|------------|-----|
| HDR-PJ650 | 32 GB | PAL | Само изход | – |
| HDR-PJ650V | 32 GB | NTSC | Вход/Изход | ✓ |
| HDR-PJ650VE | 32 GB | PAL | Само изход | ✓ |
| HDR-PJ660 | 64 GB | NTSC | Вход/Изход | – |
| HDR-PJ660E | 64 GB | PAL | Само изход | – |
| HDR-PJ660V | 64 GB | NTSC | Вход/Изход | ✓ |
| HDR-PJ660VE | 64 GB | PAL | Само изход | ✓ |

Забележки

- За следните опции, описанията са обяснени с името на модела.
 - Инструкции за безопасност (стр. 2)
 - Части и бутони за управление (стр. 14)
 - Списък с менюта (стр. 50)
 - Технически характеристики (стр. 64)
 - Времена за запис на видеоклипове/брой снимки, които можете да запишете (стр. 57)

Съдържание

| | |
|--|----|
| Първо прочетете това | 2 |
| ВАЖНИ ИНСТРУКЦИИ ЗА БЕЗОПАСНОСТ | 3 |
| Научете повече за вашата видеокамера (Упътване за потребителя на Handycam) | 10 |
| Как да използвате това ръководство | 11 |
| Разлики във функциите | 11 |
| Части и бутони за управление | 14 |

Подготовка за включване

| | |
|--|----|
| Приложени артикули | 17 |
| Зареждане на батерията | 18 |
| Зареждане на батерията с помощта на компютър | 19 |
| Зареждане на батерията в чужбина | 20 |
| Включване на захранването и сверяване на датата и часа | 21 |
| Промяна на настройката на езика | 21 |
| Подготовка на носител на запис | 24 |
| Избор на носител на запис | 24 |
| Поставяне на карта-памет | 24 |

Запис/Възпроизвеждане

| | |
|-----------------------------|----|
| Запис | 26 |
| Запис на видеоклипове | 26 |
| Запис на снимки | 27 |
| Приближение | 29 |
| Възпроизвеждане | 30 |

Допълнителни операции

| | |
|--|----|
| Запис на изображения с различни настройки | 33 |
| Избор на качество за видеоклипа (Режим на запис) | 33 |
| Автоматичен запис на усмивки (Разпознаване на усмивка) | 33 |
| Автоматичен избор на подходяща настройка спрямо ситуацията (Автоматична настройка) | 34 |
| Избор на формат за запис на видеоклипове | 34 |
| Използване на функции за ръчна настройка | 35 |
| Запис на информация за вашето местоположение (за модели с GPS) | 36 |
| Възпроизвеждане на изображения на телевизор | 36 |
| Запис на 5.1-канален съраунд звук | 37 |
| Използване на вградения проектор | 38 |

Редактиране

| | |
|---|----|
| Редактиране с вашата видеокамера..... | 40 |
| Изтриване на видеоклипове и снимки..... | 40 |
| Разделяне на видеоклип..... | 40 |
| Запис на снимка от видеоклип..... | 41 |

Запазване на видеоклипове и снимки с помощта на компютър

| | |
|---|----|
| Възпроизвеждане на изображения на компютър..... | 42 |
| Какво можете да правите със софтуера "PlayMemories Home" (Windows)..... | 42 |
| Софтуер за Mac..... | 42 |
| Подготовка на компютъра (Windows)..... | 43 |
| Проверка на системата на компютъра..... | 43 |
| Инсталиране на софтуера "PlayMemories Home" на вашия компютър..... | 43 |
| Стартиране на софтуера "PlayMemories Home"..... | 44 |

Запазване на изображения с помощта на външно устройство

| | |
|---|----|
| Създаване на диск с изображения със стандартно качество на изображенията (STD) с помощта на записващо устройство..... | 45 |
| Запазване на външно устройство на изображения с висока резолюция (HD) ... | 46 |

Функция Wi-Fi

| | |
|--|----|
| Как да използвате Wi-Fi функцията..... | 48 |
|--|----|

Персонална настройка на вашата видеокамера

| | |
|-----------------------------|----|
| Използване на менютата..... | 49 |
| Списък с менюта..... | 50 |

Други/Азбучен указател

| | |
|--|----|
| Отстраняване на проблеми..... | 54 |
| Дисплей за автодиагностика/Предупредителни индикатори..... | 55 |
| Времена за запис на видеоклипове/брой снимки, които можете да запишете..... | 57 |
| Очаквано време за запис и възпроизвеждане с различните видове батерии... .. | 57 |
| Очаквано време за запис на видеоклипове..... | 57 |
| Очакван брой снимки, които можете да запишете..... | 59 |
| Работа с вашата видеокамера..... | 60 |
| Технически характеристики..... | 64 |
| ЛИЦЕНЗНО СПОРАЗУМЕНИЕ ЗА НАВИГАЦИОННИТЕ КАРТИ, ВКЛЮЧЕНИ ВЪВ ВИДЕОКАМЕРИ (за модели с GPS)..... | 67 |
| Индикатори на екрана..... | 71 |
| Азбучен указател..... | 73 |

Части и бутони за управление

Цифрите в скоби означават страниците с допълнителна информация.

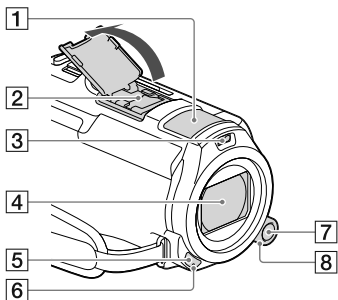

- 1 Вграден микрофон
- 2 Гнездо за аксесоари

mi Multi
Interface Shoe

Относно съвместимостта на аксесоарите с гнездото посетете интернет страницата на Sony във вашия регион или се консултирайте с представител на Sony или угълномоощен сервис.

Операциите с аксесоари на други производители не са гарантирани.

- 3 Светкавица/Видео светкавица
- 4 Обектив (G обектив)
- 5 Сензор за дистанционно управление
- 6 Лампичка на видеокамерата за запис (52)
Лампичката за запис на камерата свети в червено по време на запис. Лампичката премигва, когато оставащият капацитет на носителя или зарядът на батерията са недостатъчни.
- 7 Бутон MANUAL (35)
- 8 Диск MANUAL (35)

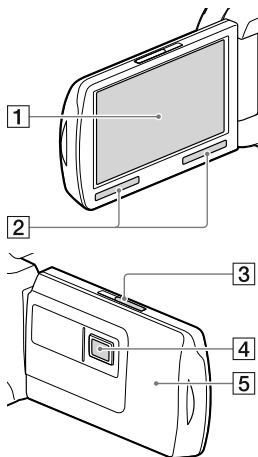

- 1 LCD екран/Сензорен панел (21, 23)

Ако завъртите LCD панела на 180 градуса, можете да го затворите, като го насочите да гледа навън. Тази функция е удобна, когато възпроизвеждате.

- 2 Говорители
- 3 Лост PROJECTOR FOCUS (Фокусиране на проектора) (38)
- 4 Проекторен обектив (38)
- 5 GPS антена (HDR-PJ650V/PJ650VE/PJ660V/PJ660VE)
GPS антената се намира в LCD панела.

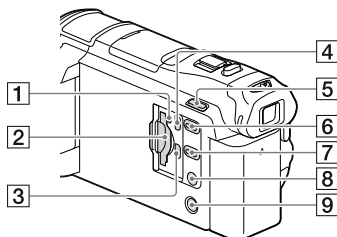

- 1 Лампичка за достъп за картата-памет (24)

Докато лампичката свети или мига, видеокамерата чете или записва данни.

- 2 Гнездо за картата-памет (24)
- 3 Жак HDMI OUT (36)
- 4 Жак PROJECTOR IN (39)
- 5 Бутон MODE
- 6 Бутон PROJECTOR (38)
- 7 Бутон  (Преглед на изображения)
- 8 Бутон LIGHT (Видео светкавица)
- 9 Бутон POWER

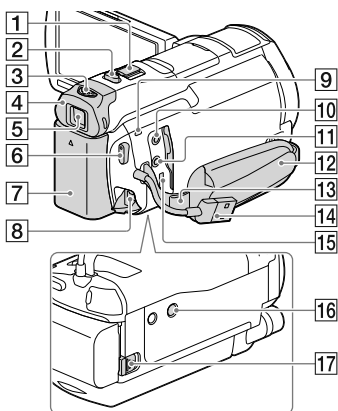

- 14 Вграден USB кабел (19)
- 15 Мулти/Микро USB терминал (36)
Поддържа микро USB съвместими устройства
- 16 Гнездо за статив
Прикрепете статив (продава се отделно: дължината на винта трябва да бъде по-малка от 5.5 mm)
В зависимост от техническите характеристики на статива е възможно видеокамерата да не се прикрепя в правилната посока.
- 17 Лостче за освобождаване БАТТ (батерия) (20)

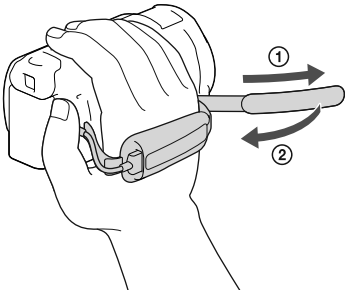
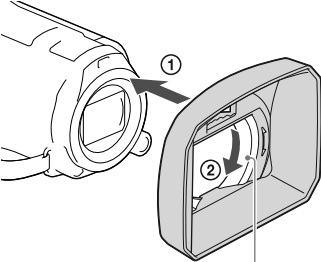
- ### За да стегнете ремъка на ръкохватката
- 
- ### Прикрепяне на сенника
- 
- Пръстен за стягане
- Извадете прецизно сенника с видеокамерата (1) и след това завъртете пръстена за стягане на сенника по посока на стрелката (2).

- Когато закрепите сенника, изравнете прецизно отвора му с частта на видеокамерата, която излъчва светлината на светкавицата.
- За да махнете сенника, завъртете пръстена за стягане на сенника в посока, която е обратна на указващата стрелката.
- Свалете сенника, когато работите с видеокамерата с приложеното устройство за дистанционно управление.

Прикрепяне на преходник Step Down Ring (пръстен за намаляване на отвора)

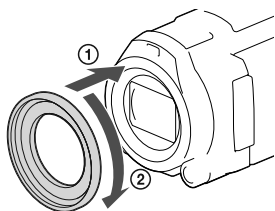

Изравнете прецизно преходника Step Down Ring с видеокамерата (1) и го завъртете по посока на стрелката, докато се заключи (2).

- Можете да промените диаметъра на филтъра на 37 mm, като прикрепите преходника Step Down Ring, което ви позволява да използвате препоръчителния преобразуващ обектив.
- Не можете да прикрепите широкия край на преобразувачия обектив, ако е прикрепен преходник Step Down Ring.
- За да свалите пръстена с по-малък диаметър, завъртете го в посока обратна на стрелката.

Безжично устройство за дистанционно управление

Безжичното устройство за дистанционно управление е полезно, когато прожектирате записаните с вашата видеокамера изображения.

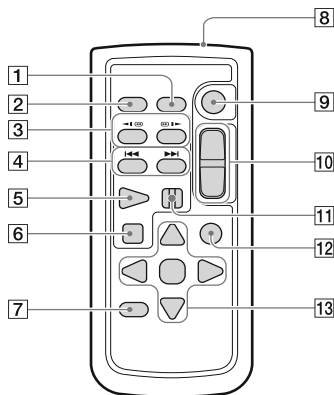

- 1** Бутон DATA CODE (52)
Извежда датата и часа, данните за настройките на видеокамерата или координатите (За модели с GPS) на записаните изображения, когато натиснете бутона, докато възпроизвеждате.
- 2** Бутон PHOTO (27)
Когато натискате този бутон, изображението, изведено на екрана, ще се запише като снимка.
- 3** Бутони SCAN/SLOW (31)
- 4** Бутони ◀◀/▶▶ (Преходен/ Следващ) (30)
- 5** Бутон PLAY
- 6** Бутон STOP
- 7** Бутон DISPLAY (27)
- 8** Предавател
- 9** Бутон START/STOP (26)
- 10** Бутони за приближение
- 11** Бутон PAUSE
- 12** Бутон VISUAL INDEX (30)
Извежда индекс екран при възпроизвеждане.
- 13** Бутони ◀/▶/▲/▼/ENTER
Натискайки който и да е бутон, на LCD екрана се извежда светло-синя рамка. Изберете желан бутон или опция с помощта на ◀/▶/▲/▼, след това натиснете ENTER, за да въведете избора си.

Приложени артикули

Цифрите в скоби показват броя на приложените артикули.

Видеокамера (1)

Променливотоков адаптер (1)

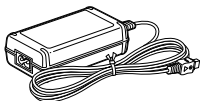

Захранващ кабел (1)

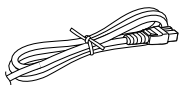

HDMI кабел (1)



USB свързващ поддържащ кабел (1)

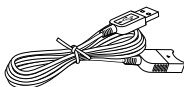

- Свързващият USB кабел е проектиран за работа само с тази видеокамера. Използвайте този кабел, когато вграденият USB кабел на видеокамерата (стр. 19) е твърде къс, за да извършите връзката.

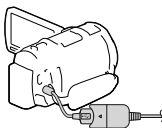

Сенник (1)

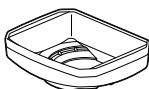

Преходник Step Down Ring (1)

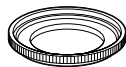

Безжично устройство за дистанционно управление (1)



Акумулаторна батерия NP-FV50 (1)

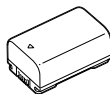

“Ръководство за употреба” (това ръководство) (1)

Забележки

- Софтуерът “PlayMemories Home” и “Помощно упътване за “PlayMemories Home” могат да бъдат сваляни от Интернет страницата на Sony (стр. 43).

Зареждане на батерията

- 1 Изключете видеокамерата, като затворите LCD екрана, и прикрепете батерията (уверете се, че преди това сте прибрали визъора).

- Изравнете вдлъбнатината на видеокамерата с издатината на батерията, след което плъзнете батерията нагоре.

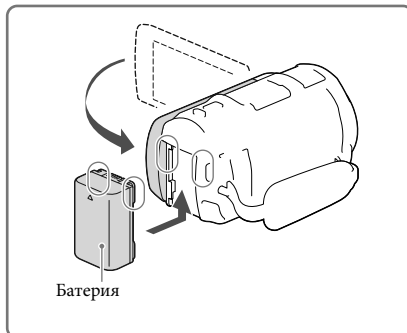

- 2 Свържете променливотоковия адаптер (①) и кабела на захранването (②) към вашата видеокамера и стенния контакт.

- Лампичката POWER/CHG (зареждане) светва в оранжево.
- Когато батерията е напълно заредена, лампичката POWER/CHG (зареждане) угасва. Изключете променливотоковия адаптер от жака DC IN на вашата видеокамера.

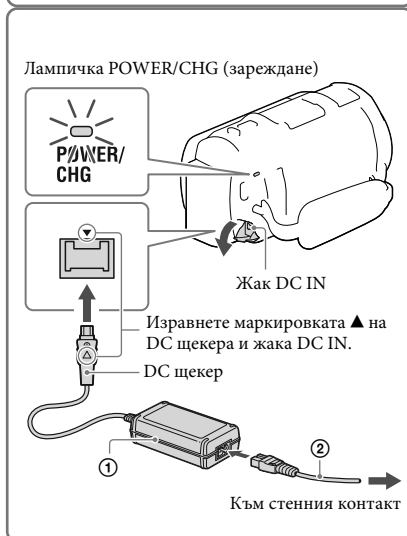

Забележки

- Не можете да прикрепите батерия "InfoLITHIUM", различна от серия V, към вашата видеокамера.
- Когато прикрепяте видео светкавица (продава се отделно), ви препоръчваме да използвате батерия NP-FV70 или NP-FV100.
- Не можете да използвате батерия "InfoLITHIUM" модел NP-FV30 с вашата видеокамера.
- В настройката по подразбиране, ако оставите вашата видеокамера без да извършвате операция с нея в продължение на 2 минути, захранването се изключва автоматично, за да се запази зарядът на батерията ([Power Save], стр. 53).

Зареждане на батерията с помощта на компютър

Изключете захранването на вашата видеокамера и я свържете към включен компютър с помощта на вградения USB кабел.

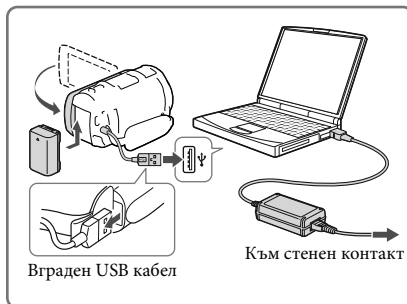

Зареждане на батерията, като използвате AC-UD10 USB зарядно устройство/променливотоков адаптер (продава се отделно)

Можете да зареждате батерията, като свържете вградения USB кабел към мрежата, като използвате AC-UD10 USB зарядно устройство/променливотоков адаптер (продава се отделно). Не можете да използвате преносим захранващ блок на Sony модел CP-AH2R, CP-AL или AC-UP100 (продава се отделно), за да зареждате видеокамерата.

Време за зареждане

Приблизително време (мин.), което се изисква за пълно зареждане на напълно разредена батерия NP-FV50 (приложена в комплекта).

Когато използвате променливотоков адаптер: 155 мин.

Когато използвате вашия компютър, свързан с вградения USB кабел*: 280 мин.

- Времената за зареждане, показани по-горе, са измерени, когато зареждате батерията при температура 25°C. Препоръчителният температурен обхват за зареждане на батерията е от 10°C до 30°C.

* Указаните времена за зареждане касаят случаите, когато не използвате USB свързващ поддържащ кабел.

За да извадите батерията

Затворете LCD екрана. Плъзнете лостчето за освобождаване на батериите ВАТТ (батерия) (①) и извадете батерията (②).

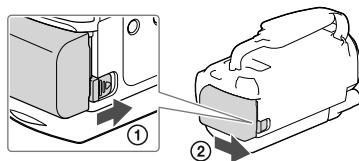

За да използвате видеокамерата непрекъснато за по-дълго време

Включете променливотоковия адаптер и хранящия кабел към вашата видеокамера и стенния контакт.

За подробности относно начина на свързване на променливотоковия адаптер вижте “Зареждане на батерията” (стр. 18).

Като използвате променливотоковия адаптер, можете да използвате видеокамерата без да се притеснявате, че зарядът на батерията ще се изразходва.

Забележки за променливотоковия адаптер

- Внимавайте да не дадете накъсо DC щекера на променливотоковия адаптер или терминала на батерията с метален предмет. Това може да предизвика повреда.
- Изключете променливотоковия адаптер от видеокамерата, като придържате едновременно видеокамерата и DC щекера.



- Време за запис, Време за възпроизвеждане (стр. 57)
- Индикатор за оставащ заряд на батерията (стр. 28)

Зареждане на батерията в чужбина

Можете да работите с вашата видеокамера във всяка страна/област, като използвате променливотоковия адаптер, който работи в обхват от 100 V до 240 V AC, 50/60 Hz. Не използвайте електронен преобразувател на напрежението.

Включване на захранването и сверяване на датата и часа

За информация относно модела на вашата видеокамера вижте следната страница:
Функции и оборудване → стр. 11

- 1 Отворете LCD екрана на вашата видеокамера и включете захранването.

- Можете да включите видеокамерата и като натиснете POWER (стр. 15).

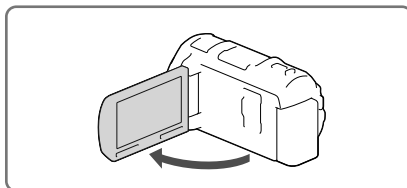

- 2 Изберете желания език и после изберете [Next].



- 3 Изберете желаната географска област с помощта на [←] / [→] и след това докоснете [Next].

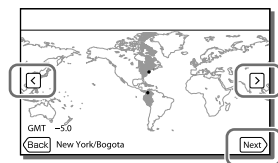

- 4 Задайте [Daylight Savings] или [Summer Time], изберете формата за датата, както и датата и часа.

- Ако зададете [Daylight Savings] или [Summer Time] в положение [On], часовникът преминава 1 час напред.
- Когато изберете датата и часа, изберете една от опциите и регулирайте стойността с помощта на [↑] / [↓].
- Когато изберете [OK] → [X], настройката за дата и час приключва.

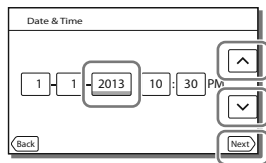

Промяна на настройката на езика

Можете да извеждате съобщенията на екрана на език по ваш избор.

Изберете [MENU] → [Setup] → [General Settings] → [Language Setting] → желан език.

За да изключите захранването

Затворете LCD екрана или натиснете бутона POWER (стр. 15).

Ако визьорът е изтеглен, приберете го както е показано на илюстрацията вдясно.

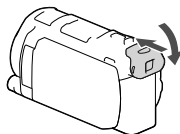

Включване или изключване на видеокамерата, като използвате LCD екрана или визьора

Захранването на видеокамерата се включва или изключва в зависимост от състоянието на LCD екрана или визьора.

| Състояние | | Захранване на видеокамерата |
|-----------|----------|-----------------------------|
| LCD екран | Визьор | |
| | Прибран | Включено |
| Отворен | Изтеглен | Включено |
| | Прибран | Изключено |
| Затворен | Изтеглен | Включено |

Забележки

- Видеокамерата не е изключена, дори ако LCD екранът е затворен и визьорът е изтеглен. Когато изключвате захранването на видеокамерата, се уверете, че визьорът е прибран в обичайната си позиция.

Когато снимате само с визьора

Изтеглете визьора (1) и затворете LCD панела, след това регулирайте ъгъла, който желаете (2). Ако индикаторът във визьора е размазан, регулирайте с помощта на лоста за настройка на визьора, който се намира от горната му страна.

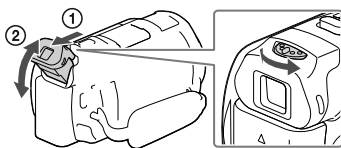

За да регулирате ъгъла на LCD панела

Първо отворете LCD панела на 90 градуса към видеокамерата (1) и след това регулирайте ъгъла (2).

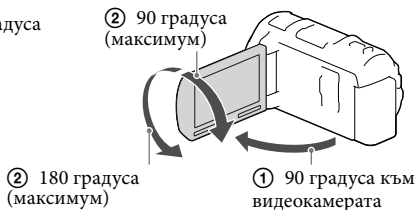

За да изключите звуковия сигнал

Изберете [MENU] → [Setup] → [🔊 General Settings] → [Beep] → [Off].

Забележки

- Датата и часът автоматично се записват на носителя. Те не се извеждат при записа, но можете да ги проверите като [Data Code] по време на възпроизвеждане. За да ги изведете, изберете [MENU] → [Setup] → [▶ Playback Settings] → [Data Code] → [Date/Time].
- След първото сверяване на часа той се регулира автоматично посредством функцията [Auto Clock ADJ] и [Auto Area ADJ] се задава в положение [On]. Възможно е часовникът да не се свери автоматично и правилно в зависимост от страната/региона, която/който сте избрали за уреда. В този случай задайте [Auto Clock ADJ] и [Auto Area ADJ] в положение [Off] (за модели с GPS).



- За да сверите отново датата и часа: [Date & Time Setting] (стр. 53)
- За да калибрирате сензорния панел: [Calibration] (стр. 52)

Подготовка на носителя на запис

Информацията за носителя на запис, който можете да използвате, се извежда на екрана на вашата видеокамера чрез следните икони.

Носител на запис по подразбиране Алтернативен носител на запис



Вградена памет



Карта-памет

Забележки

- Не можете да изберете различен носител на запис за видеоклипове и снимки.

Избор на носител на запис

Изберете **MENU** → [Setup] → [Media Settings] → [Media Select] → желания носител.

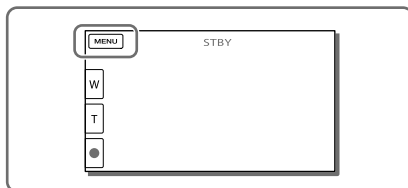

Поставяне на карта-памет

Отворете капачето и поставете картата в отделениято, докато щракне.

- Когато поставите нова карта, ще се изведе екранът [Preparing image database file. Please wait.]. Изчакайте, докато екранът изчезне.

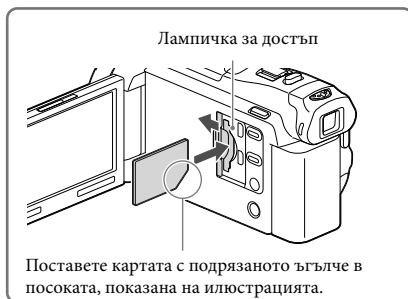

За да извадите картата-памет

Отворете капачето и леко натиснете картата-памет веднъж.

Забележки

- Препоръчваме ви да форматирате картата-памет с вашата видеокамера преди да я използвате за първи път, за да сте сигурни в стабилната ѝ работа (стр. 52). Форматирането на картата ще изтрие всички данни и те не могат да бъдат възстановени впоследствие. Запазете важните данни на вашия компютър и др.
- Ако на екрана се изведе съобщението [Failed to create a new Image Database File. It may be possible that there is not enough free space.], форматирайте картата-памет (стр. 52).
- Уверете се, че поставяте картата-памет в правилната посока. Ако поставите картата-памет насила в погрешна посока, това може да причини неизправност в самия носител, в гнездото за картата-памет или е възможно данните за изображението да се повредят.
- Внимавайте да не изпуснете картата на земята, когато я поставяте или изваждате.

Видове карти-памет, които можете да използвате с вашата видеокамера

| | Скорост на SD картата | Капацитет (операциите са потвърдени) | Описва се в това ръководство като |
|--|-----------------------|--------------------------------------|-----------------------------------|
| “Memory Stick PRO Duo” носител (Mark2) | — | До 32 GB | “Memory Stick PRO Duo” носител |
| “Memory Stick PRO-HG Duo” носител | | До 64 GB | |
| “Memory Stick XC-HG Duo” носител | | До 64 GB | |
| SD карта-памет | Клас 4 или по-бърза | До 64 GB | SD карта |
| SDHC карта-памет | | | |
| SDXC карта-памет | | | |

- Операциите не са гарантирани за всички карти-памет.

Забележки

- Не можете да използвате MultiMediaCard заедно с тази видеокамера.
 - Видеоклиповете, записани на “Memory Stick XC-HG Duo” носител и SDXC карти-памет, не могат да бъдат прехвърлени или възпроизведени на компютър или други AV устройства, които не поддържат файловата система exFAT*, посредством свързване с USB кабел. Уверете се, че устройството е съвместимо със системата exFAT преди да го свържете към видеокамерата. Ако свържете вашата видеокамера към несъвместимо устройство, не форматирайте картата, когато се изведе потвърждаващият екран, защото това ще изтрие всички данни на носителя
- * exFAT е система за подредба на файлове, която се използва в “Memory Stick XC-HG Duo” носителите и SDXC картите-памет.



- Запис/възпроизвеждане/редактиране на носител: Индикатори на екрана по време на запис (стр. 71)
- Време за запис на видеоклипове/брой изображения, които можете да запишете (стр. 57)

Запис

За информация относно модела на вашата видеокамера вижте следната страница:
Функции и оборудване → стр. 11

В настройката по подразбиране видеоклиповете и снимките се записват на
вградения носител на запис. Видеоклиповете се записват с качество с висока
разделителна способност (HD).

Запис на видеоклипове

1 Отворете LCD екрана.

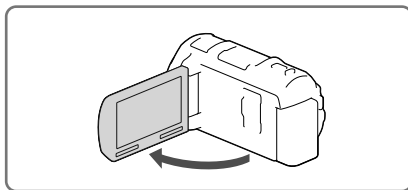

2 Натиснете START/STOP, за да започнете записа.

- За да спрете записа, отново натиснете START/STOP.
- Можете да запечатвате снимки, докато записвате видеоклипове, като натиснете PHOTO (Двоен запис).

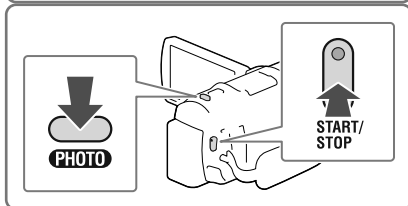

Забележки



- Ако затворите LCD екрана, докато записвате видеоклипове, видеокамерата спира записа (само когато визьорът е прибран).
- Максималното непрекъснато време за запис на видеоклипове е около 13 часа.
- Когато размерът на видео-файла надвиши 2 GB, автоматично се създава следващ видео файл.
- Светкавицата не работи, докато фотоапаратът е в режим [RECORD] (видеоклипове).
- Следните състояния ще бъдат налице, ако данните все още се записват на носителя на запис, дори след приключване на записа. Не излагайте видеокамерата на вибрации или удари, както и не вадете батерията или променливотоковия адаптер, ако:
 - лампичката за достъп (стр. 24) свети или мига.
 - иконата за носителя в горния десен ъгъл на LCD екрана мига.
- Възможно е да не успеете да правите снимки в зависимост от настройката в [RECORD Mode] и [Frame Rate].
- LCD екранът на вашата видеокамера може да изведе записани изображения на целия екран (извеждане на всички пиксели). Въпреки това, тази функция може да отреже горния, долния, десния и левия краища на изображението, когато го възпроизвеждате на телевизор, който не е съвместим с функцията за извеждане на всички пиксели. Препоръчваме ви да зададете [Grid Line] в положение [On], за да записвате изображенията, и за насока да използвате външните рамки на [Grid Line] (стр. 51).



- Време за запис, брой снимки, които можете да запишете (стр. 57)
- [Media Select] (стр. 24)
- Време за запис, оставащ капацитет [Media Info] (стр. 52)

Запис на снимки

1 Отворете LCD екрана и изберете MODE → (Снимка).

- Можете да превключите между  (видеоклип)/ (снимка) и посредством натискането на бутона MODE.

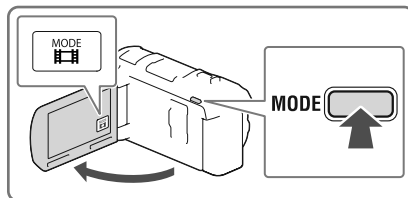

2 Леко натиснете PHOTO, за да фокусирате, след това натиснете докарай.

- Когато фокусирането е правилно извършено, на LCD екрана се извежда индикаторът за AE/AF заключване.

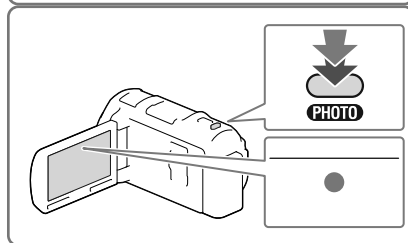

- [Flash] (стр. 51)
- За да промените размера на изображението: [ Image Size] (стр. 51)

За да изведете опциите на LCD екрана

Опциите на LCD екрана изчезват, ако не работите с видеокамерата няколко секунди след като я включите или ако превключите между режим на запис на видеоклип и запис на снимка.

Докоснете LCD екрана независимо къде, като внимавате да не докоснете бутоните, за да изведете информация за икони с функции, подходящи за запис.



- За да изведете опции на LCD екрана по всяко време: [Display Setting] (стр. 51)

Индикатори на екрана по време на запис

Тук са описани иконите за запис на видеоклипове и за запис на снимки. За подробности се обрънете към страниците в скоби.

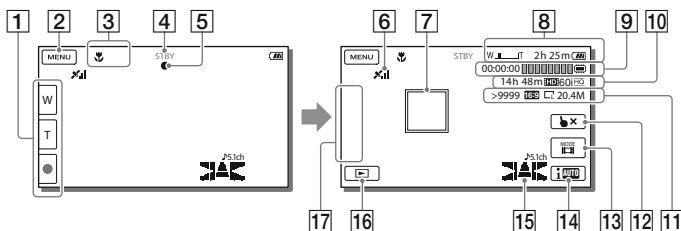

- 1 Бутон за приближение (W: Широк ъгъл/T: Телеснимка), бутон START/STOP (в режим на запис на видеоклипове), бутон PHOTO (в режим на запис на снимки)
- 2 Бутон MENU (49)
- 3 Състояние според функцията за автоматична настройка (34)
- 4 Състояние за запис ([STBY]/[REC])
- 5 Заклучване на AE/AF (автоматична експонация/автофокус) (27)
- 6 Състояние за GPS позициониране* (36)
- 7 Проследяващ фокус
- 8 Приближение, Оставащ капацитет на батерията
- 9 Брояч (час: минута: секунда), Запис на снимка, Носител на запис/възпроизвеждане/редактиране (71)
- 10 Приблизително оставащо време за запис, Качество на записаното изображение, Честота на кадрите и режим на запис (HD/STD), размер на видеоклипа (33)
- 11 Приблизителен брой снимки, които можете да запишете, Съотношение на екрана (16:9 или 4:3), Размер на снимка (L/M/S)
- 12 Бутон за отмяна на проследявания фокус
- 13 Бутон [MODE] (Режим на запис) (27)
- 14 Бутон за автоматична настройка (34)
- 15 Режим на звука (51), Дисплей с ниво на звука (51)
- 16 Бутон за преглед на изображения (30)
- 17 Персонализиран бутон (можете да зададете вашите любими функции и да ги изведете като икони) (51)

* За модели с GPS

Запис в огледален режим

Отворете LCD панела на 90 градуса спрямо видеокамерата (①), а след това го завъртете на 180 градуса към обектива (②).

На LCD екрана се извежда огледален образ на обекта, но при записа изображението ще бъде нормално.

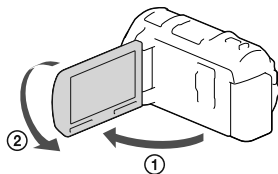

Приближение

Преместете лостчето за приближение, за да увеличите или намалите размера на изображението.

W (Широк ъгъл): Обектът изглежда по-отдалечен

T (Телеснимка): Обектът изглежда по-близо

- Можете да увеличавате изображения до 20 пъти (Разширено приближение) от оригиналния размер, като използвате лостчето за приближение.
- Преместете леко лостчето, за да постигнете бавно приближение. Преместете го повече за по-бързо приближение.

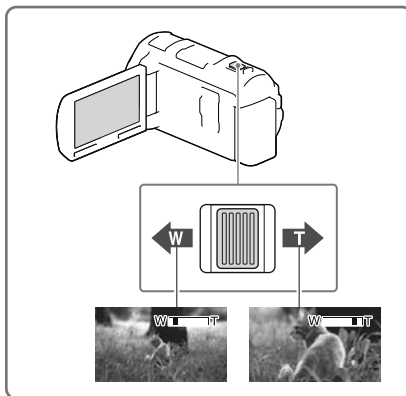

Забележки

- Не махайте пръста си от лостчето за приближение, докато работите с него. Ако го направите, звукът от движението на лостчето може да се запише.
- Не можете да променят скоростта на приближение с помощта на бутоните [W] / [T] на LCD екрана.
- За да се получи ясен фокус, минималното разстояние между камерата и обекта трябва да бъде около 1 cm за режим на запис с широк ъгъл и около 80 cm за телеснимка.
- Можете да увеличавате изображенията, използвайки оптично приближение, освен в следните случаи:
 - Когато [SteadyShot] е зададен в положение, различно от [Active].
 - Когато сте избрали режим [Снимка]





- За постигане на по-голямо приближение: [Digital Zoom] (стр. 60)



Възпроизвеждане

За информация относно модела на вашата видеокамера вижте следната страница:
Функции и оборудване → стр. 11

Можете да търсите записани изображения по дата и час на записа (Преглед на събития) или местоположение (Преглед по карта (за модели с GPS)).

1 Отворете LCD екрана и натиснете бутона  на видеокамерата, за да влезете в режим на възпроизвеждане.

- Можете да влезете в режим на възпроизвеждане, като изберете  на LCD екрана (стр. 28).

2 Изберете  / , за да преместите желаното събитие в центъра (1), и след това го изберете (2).

- Видеокамерата автоматично извежда записаните изображения като събитие въз основа на датата и часа.

3 Изберете изображението.

- Видеокамерата възпроизвежда от избраното към последното изображение за съответното събитие.

4 Изберете подходящите бутони на LCD екрана за различните операции по възпроизвеждане.

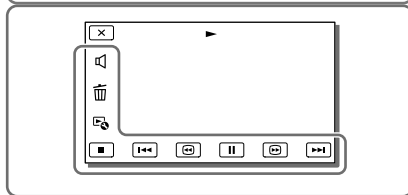
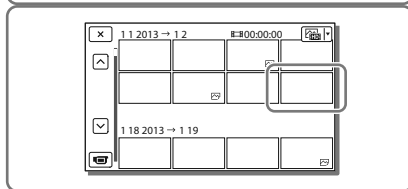
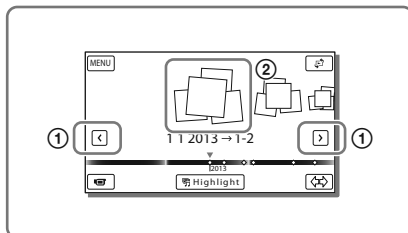
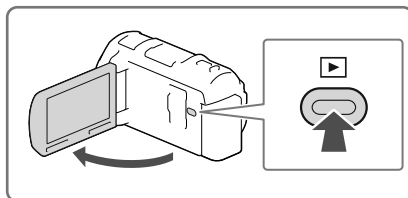

Сила на звука



Предходен/следващ



Изтриване



Бързо превъртане назад/напред



Контекст







Възпроизвеждане/Пауза



Стоп



Възпроизвеждане/спиране на изреждането на кадри

- В зависимост от изображението, което се възпроизвежда, е възможно някои бутони, описани по-горе, да не се изведат.
- Когато избирате повторно  /  по време на възпроизвеждане, видеоклиповете се възпроизвеждат около 5 пъти по-бързо → около 10 пъти по-бързо → около 30 пъти по-бързо → около 60 пъти по-бързо.
- Изберете  / , докато устройството е в режим на пауза, за да възпроизведате видеоклиповете бавно.
- За да повторите изреждането на файловете, изберете  → [Slideshow Set].

Дисплей на екрана за преглед на събития



- Изображенията с намален размер, които ви позволяват едновременно да преглеждате много изображения в индекс екран, се наричат "миниатюрни изображения".

Забележки

- За да предотвратите загубата на данни, периодично запазвайте всички записани изображения на външен носител (стр. 46).
- В настройката по подразбиране има предварително записан и защитен демонстрационен клип.

Възпроизвеждане на видеоклипове и снимки от карта (за модели с GPS)

Превключете в режим на преглед по карта, като докоснете  → [Map View].

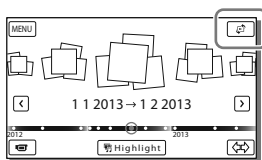

- Когато използвате картата с данни за първи път Извежда се съобщение, което иска съгласието ви с условията на лицензното споразумение. Можете да използвате картата, като докоснете [Yes] на екрана след като се съгласите с условията на лицензното споразумение (стр. 67).
Не можете да използвате картата, ако докоснете [No]. Въпреки това, когато се опитате да използвате картата за втори път, на екрана ще се изведе същото съобщение и ще можете да използвате картата, като докоснете [Yes].

Възпроизвеждане на изображения с други устройства

- Възможно е изображения, записани на вашата видеокамера, да не се възпроизвеждат правилно на други устройства. И обратното, възможно е изображения, записани на други устройства, да не се възпроизвеждат правилно на тази видеокамера.
- Видеоклиповете със стандартно качество (STD), записани на SD карти-памет, не могат да се възпроизвеждат на AV устройства от други производители.

Запис на изображения с различни настройки

За информация относно модела на вашата видеокамера вижте следната страница: **Функции и оборудване** → стр. 11

Избор на качество за видеоклипа (Режим на запис)

Можете да промените режима на запис, за да изберете качество на видеоклипа, когато записвате видеоклипове с висока разделителна способност (HD). Възможно е времето за запис (стр. 57) или видът на различните носители, на които можете да запишете изображенията, да се променят в зависимост от режима на запис. (Настройката по подразбиране е [Standard HQ].)

1 Изберете [MENU] → [Image Quality/Size] → [REC Mode].

2 Изберете желания режим на запис.

Режим на запис и носители, на които можете да копирате изображения

| Видове носители | Режим на запис | | |
|------------------------|----------------|----|----------|
| | PS* | FX | FH/HQ/LP |
| На тази видеокамера | | | |
| Вградена памет | ✓ | ✓ | ✓ |
| Карта-памет | ✓ | ✓ | ✓ |
| На външни устройства | | | |
| Външен носител | ✓ | ✓ | ✓ |
| Blu-ray дискове | ✓ | ✓ | ✓ |
| AVCHD дискове за запис | — | — | ✓ |

* Опцията PS може да бъде зададена само

когато [Frame Rate] е в положение [60p] (за модели с NTSC система за цветна телевизия)/[50p] (за модели с PAL система за цветна телевизия).

Автоматичен запис на усмивки (Разпознаване на усмивка)

Когато видеокамерата разпознае усмивка, докато записва видеоклип, тя автоматично ще запечата кадъра (стр. 51). (Настройката по подразбиране е [Dual Capture].)

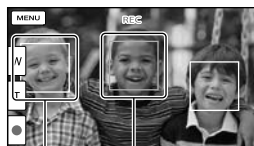

Видеокамерата разпознава лице.



Видеокамерата разпознава усмивка (оранжева рамка).

Забележки

- Когато зададете следните настройки, не можете да използвате функцията за разпознаване на усмивка.
 - [REC Mode]: [Highest Quality FX]
 - [Frame Rate]: [60p] (за модели с NTSC система за цветна телевизия) или [50p] (за модели с PAL система за цветна телевизия)
- В зависимост от условията на запис, обекта и настройките на видеокамерата, е възможно усмивките да не бъдат разпознати.
- [Smile Sensitivity] (стр. 51)

Автоматичен избор на подходяща настройка спрямо ситуацията (Автоматична настройка)

Видеокамерата автоматично избира най-подходящите настройки спрямо обекта или ситуацията и записва видеоклип (Настройката по подразбиране е [On].)



- 1 Изберете  → [On] →  в долния десен ъгъл на екрана за запис на видеоклипове или снимки.











- 2 Насочете видеокамерата към обекта и започнете записа.



- Извеждат се иконите, които съответстват на разпознатите условия



Разпознаване на лице:  (Портретен режим),  (Бебе)



Разпознаване на сцена:  (Контражур),  (Пейзаж),  (Нощна сцена),  (Прожекторно осветление),  (Ниска осветеност),  (Макро).

Разпознаване на вибрация:  (Разходка),  (Статив)

Разпознаване на звук:   (Автоматично редуциране на шумовете от вятъра)

- За да отмените функцията за автоматична настройка, изберете  → [Off].

За да записвате по-ясни изображения отколкото в случаите, когато използвате функцията за автоматична настройка





Изберете  → [Camera/Mic] →  Manual Settings] → [Low Lux].

Забележки

- Видеокамерата може да не разпознае сцената или обекта в зависимост от условията на запис.

Избор на формат за запис на видеоклипове

Вашата видеокамера може да записва видеоклипове в три различни формата.

- 1 Изберете  → [Image Quality/Size] → [ HD/  MP4/  STD Setting].

- 2 Изберете желаня размер на изображението.

HD: HD качество:

Това е формат за запис на видеоклипове с висока разделителна способност. Наслаждавайте се на прекрасни изображения на голям екран.

MP4:

Използвайте този формат за лесно възпроизвеждане на вашите видеоклипове на смартфон и за качване в Интернет или мрежа.

STD: STD качество:

Това е формат за запис на видеоклипове със стандартна разделителна способност. Той е полезен за запазване на вашите видеоклипове на DVD диск.

Използване на функции за ръчна настройка

Извършването на ръчни настройки е удобно с помощта на диска MANUAL, когато зададете опция от менюто ([Focus] в настройка по подразбиране) за диска MANUAL.

Бутон MANUAL

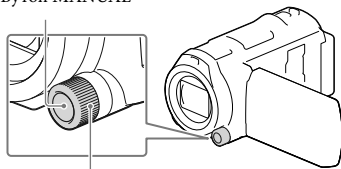

Диск MANUAL

1 Натиснете MANUAL, за да превключите в режим на ръчна настройка.

- Натискането на бутона MANUAL превключва режима от ръчен в автоматичен и обратно.

2 Завъртете диска, за да извършите настройката.

Опции, които можете да управлявате с диска MANUAL

- [Focus] (Фокусиране) (стр. 50)
- [Exposure] (Експонация) (стр. 50)
- [IRIS] (стр. 50)
- [Shutter Speed] (Скорост на затвора) (стр. 50)
- [AE Shift] (Промяна на автоматичната експонация) (стр. 50)
- [White Balance Shift] (Промяна на баланса на бялото) (стр. 50)

За да програмирате опция от менюто към диска MANUAL

- 1 Натиснете и задръжте MANUAL за няколко секунди.
- 2 Завъртете диска MANUAL и изберете опцията, която желаете да зададете.

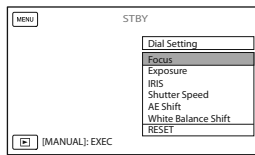

- Изберете [RESET], за да върнете настройките на опциите, които са зададени ръчно, в стойностите им по подразбиране.
- 3 Натиснете MANUAL.
 - Данните на видеокамерата, които се извеждат на LCD екрана, се различават в зависимост от настройките на камерата за запис. Настройките ще се извеждат със следните икони.
 - **AUTO**: Автоматични настройки
 - **MANUAL**: Експонацията е зададена ръчно.
 - **AE/A**: Приоритет на ириса
 - **AE/S**: Приоритет на скоростта на затвора

Забележки



- Ръчните настройки ще се запазят дори и да промените зададената опция за диска MANUAL. Въпреки това, ако зададете [Exposure] след като сте задали [AE Shift] ръчно, [Exposure] ще отмени [AE Shift].
 - Ако зададете някоя от следните опции [Exposure], [IRIS] или [Shutter Speed], настройката на другите две ще се отмени.
- 
- [Data Code] (стр. 52)

Запис на информация за вашето местоположение

(за модели с GPS)

За информация относно модела на вашата видеокамера вижте следната страница:

Функции и оборудване → стр. 11

Когато зададете [GPS Setting] в положение [On] (настройка по подразбиране), иконата за GPS позиционирането ще се изведе на екрана на видеокамерата и уредът ще започне да търси GPS сателитен сигнал. Изведената икона ще се различава в зависимост от силата на приемания сигнал. GPS функцията е налична, когато е изведена индикация , , или .

Когато използвате функцията GPS (Глобална система за позициониране), можете да работите със следните опции.

- Запис на информация за местоположението на видеоклиповете или снимките (Настройката по подразбиране е [On].)
- Възпроизвеждане на видеоклипове и снимки като ги търсите върху картата (Преглед по карта, стр. 32)
- Извеждане на карта на вашето местоположение

Ако не желаете да запишете информация за местоположението

Изберете [MENU] → [Setup] → [General Settings] → [GPS Setting] → [Off].

Забележки

- Стартирането на позициониране с вашата видеокамера може да отнеме известно време.
- Използвайте GPS функцията на открито, защото радио сигналите се приемат най-добре навън.
- Посоката “север” винаги е в горната част на картата.

Възпроизвеждане на изображения на телевизор

Ако свържете видеокамерата към HDMI входен жак на телевизора, качеството на изображението, което прегледате на телевизионния екран, е с висока разделителна способност (HD). Ако свържете видеокамерата към A/V входен жак на телевизора, качеството на изображението, което прегледате на телевизионния екран, е със стандартна разделителна способност (STD).

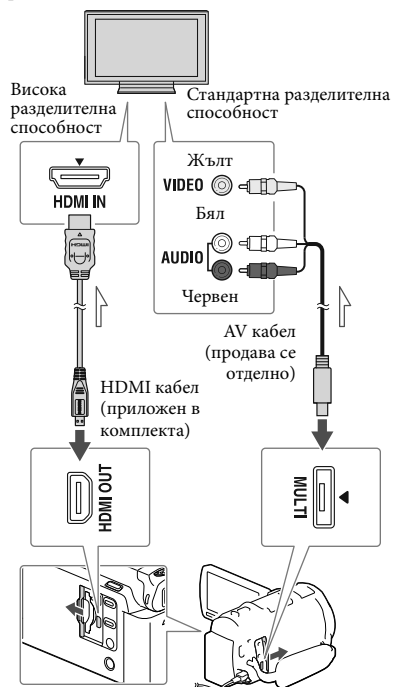

↗ Посока на сигнала

- 1 Задайте входния сигнал на телевизора според свързания жак.

- 2 Свържете видеокамерата към телевизора.
- 3 Възпроизведете видеоклип или снимка на видеокамерата (стр. 30).

Забележки

- Обърнете се и към ръководството с инструкции, приложено към телевизора.
- Използвайте приложения променливотоков адаптер като източник на захранване (стр. 18).
- Ако телевизорът не притежава HDMI входен жак, за връзка използвайте AV кабел (продава се отделно).
- Когато видеоклиповете са записани с качество със стандартна разделителна способност (STD), те ще се възпроизвеждат със същото качество дори и на телевизор с висока разделителна способност.
- Когато възпроизвеждате видеоклипове със стандартна разделителна способност (STD) на 4:3 телевизор, който не е съвместим с 16:9 сигнал, задайте [ Wide Mode] в положение [4:3], за да записвате видеоклипове със съотношение 4:3.
- Ако свържете вашата видеокамера към телевизор, като използвате повече от един вид кабел, за да извеждате изображения, HDMI изходът е с приоритет.

Запис на 5.1-канален съраунд звук

В настройката по подразбиране, можете да записвате Dolby Digital 5.1-канален съраунд звук с вградения микрофон. Можете да се наслаждавате на реалистичен звук, когато възпроизвеждате видеоклип на устройства, които поддържат 5.1-канален звук.



Когато телевизорът е моно (Когато телевизорът има само един аудио входен жак)

Свържете жълтия щекер на AV кабела (продава се отделно) към видео входния жак и свържете белия (ляв канал) или червения (десен канал) щекер на аудио входния жак на вашия телевизор или видеорекордер.

Когато свързвате към телевизора посредством видеорекордер

Свържете видеокамерата към LINE IN входа на видеорекордера чрез AV кабела (продава се отделно). Задайте входния селектор на видеорекордера в позиция LINE (VIDEO 1, VIDEO 2 и т.н.).



- Настройка на съотношението, което се поддържа от телевизора: [TV Type] (стр. 52)

“Photo TV HD”

Тази видеокамера е съвместима със стандарта “Photo TV HD”. “Photo TV HD” позволява изключително подробно изобразяване на фините текстури и цветове. Свързвайки Sony Photo TV HD-съвместими устройства чрез използване на HDMI кабел*, можете да се наслаждавате на цял един нов свят от снимки със спиращо дъха качество.

* При извеждането на изображенията телевизорът автоматично преминава към подходящия режим.

Използване на вградения проектор

Можете да използвате равна повърхност – например стена, като екран, за да проектирате и прегледате на нея записаните изображения с помощта на вградения в устройството проектор.

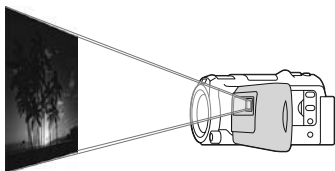

- 1 Насочете обектива на проектора към повърхност като например стена и натиснете PROJECTOR.

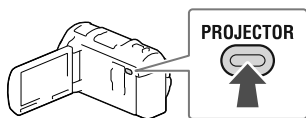

- 2 Изберете [Image Shot on This Device] на LCD екрана.
- 3 Когато се изведе екранът с упътването, изберете [Project].

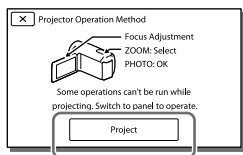

- Този екран се извежда първия път, когато използвате вградения проектор, след като включите видеокамерата.

- 4 Фокусирайте проектираното изображение, като използвате лостчето PROJECTOR FOCUS.

Лостче PROJECTOR FOCUS

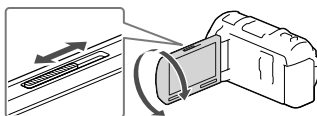

- Колкото по-голямо е разстоянието между видеокамерата и повърхността, на която проектирате, толкова по-голямо е изображението.
- Препоръчваме ви да поставите видеокамерата на разстояние около 0.5 m или повече от повърхността, на която ще проектирате изображенията.

- 5 Когато възпроизвеждате изображения, използвайте лостчето за приближение, за да преместите рамката за избор, която се извежда на LCD екрана, след това натиснете бутона PHOTO.

Лостче за приближение

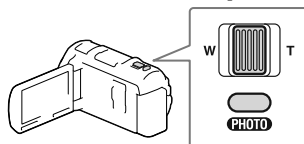

Бутон PHOTO

- За подробности относно възпроизвеждането вижте стр. 30.
- Когато използвате безжичното устройство за дистанционно управление, използвайте ◀▶/▲▼, за да преместите рамката за избор, и натиснете ENTER, за да стартирате възпроизвеждането на избраната опция.
- За да изключите проектора, натиснете PROJECTOR.

За да използвате проектора с вашия компютър или смартфон

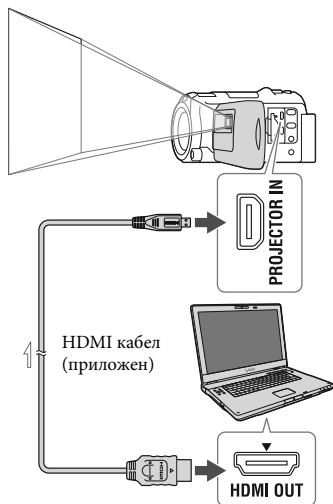

↗ Посока на сигнала

- Свържете жака PROJECTOR IN на видеокамерата към изходния HDMI жак на другото устройство, като използвате HDMI кабел (приложен в комплекта), след това изберете [Image from External Device] на стъпка 2.
- Ако терминалът на свързаното устройство не е съвместим с HDMI кабела (приложен в устройството), използвайте HDMI адаптер (продава се отделно).
- Можете да работите с лостчето PROJECTOR FOCUS само когато прожектирате изображения.

Забележки

- Когато използвате проектора, внимавайте за следните ситуации и операции:
 - Уверете се, че не прожектирате изображения към очите на човек.
 - Уверете се, че не докосвате обектива на

проектора.

- LCD екранът и обективът на проектора се нагряват при работа.
- Използването на проектора намалява живота на батерията (препоръчваме ви да използвате приложения променливотоков адаптер).
- Следните операции не работят, когато използвате проектора.
 - Операции с картата (за модели с GPS)
 - Извеждане на акценти на телевизионния екран
 - Операции на видеокамерата със затворен LCD екран
 - Някои други функции
- Когато прожектираните изображения са твърде черни, е възможно да се появят беди цветове. Това се получава поради отразяването на светлината в обектива на проектора и не е индикация за неизправност.

Редактиране с вашата видеокамера

За информация относно модела на вашата видеокамера вижте следната страница:

Функции и оборудване → стр. 11

Забележки

- Можете да извършвате някои основни операции по редактиране, използвайки видеокамерата. Ако искате да извършите по-сложни редакторски промени, инсталирайте софтуера "PlayMemories Home".
- Не можете да възстановите изтрити изображения. Предварително запазете важните видеоклипове и снимки.
- Докато изтривате или разделяте изображения, не вадете батерията и не изключвайте променливотоковия адаптер от видеокамерата. Това може да повреди носителя на запис.
- Докато изтривате или разделяте изображения, качени на картата-памет, не вадете носителя.
- Ако изтривате или разделяте видеоклип/снимка, които се съдържат в плейлист, плейлистът също ще се изтрие.

Изтриване на видеоклипове и снимки

- 1 Изберете [MENU] → [Edit/Copy] → [Delete].
- 2 Изберете [Multiple Images] и след това изберете вида на изображението, което желаете да изтриете.

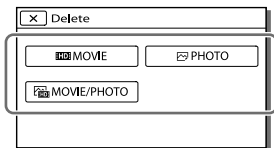

- 3 Добавете маркировки ✓ към видеоклиповете или снимките, които искате да изтриете, и изберете [OK].

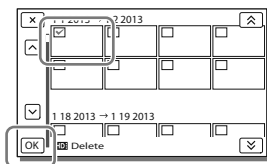

За да изтриете едновременно всички видеоклипове/снимки от избрана дата

- 1 На стъпка 2 докоснете [All In Event].
- 2 Изберете датата, която желаете да изтриете, като използвате [↑] / [↓], и след това изберете [OK].

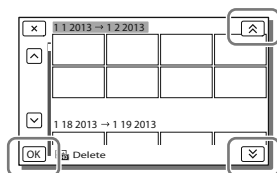

За да изтриете част от видеоклип



Можете да разделите видеоклипа и да изтриете част от него.

- Освобождаване на защитата: [Protect] (стр. 52)
- [Format] (стр. 52)

Разделяне на видеоклип

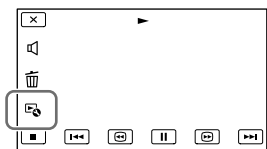
- 1 Изберете [Divide] на екрана за възпроизвеждане на видеоклипове.



- 2 Изберете точката, в която желаете да разделите видеоклипа на отделни сцени, като използвате  / , и след това изберете .

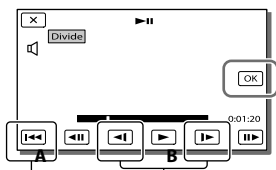

- A:** Връща към началото на избрания видеоклип
B: Регулира по-прецизно точката на разделяне

Забележки

- Възможно е да се получи малка разлика между точката, в която сте докоснали , и реалната позиция на разделяне, тъй като вашата видеокамера избира точката на разделяне на интервали от половин секунда.
- Не можете да разделите MP4 видеоклип.



Запис на снимка от видеоклип

Можете да записвате снимки от видеоклиповете, записани с вашата видеокамера.

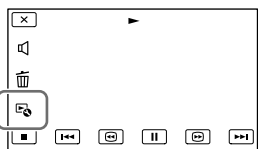
- 1 Изберете  → [Photo Capture], който се извежда на екрана за възпроизвеждане на видеоклип.



- 2 Изберете точката, която желаете да запечатете като

снимка, като използвате  / , и след това изберете .

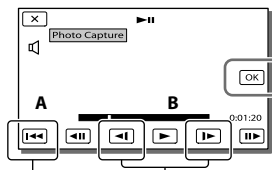

- A:** Връща към началото на избрания видеоклип
B: Регулира по-прецизно точката за запис

Ако видеоклипът е записан с едно от следните качества, размерът ще се зададе както следва по-долу.

- Качество на изображение с висока разделителна способност (HD) или MP4: 2.1 M (16:9)
- Широкоекранно (16:9) изображение със стандартна резолюция (STD): 0.2 M (16:9)
- 4:3 съотношение на екрана със стандартно качество на изображението (STD): 0.3 M (4:3)

Забележки

- Не можете да запазвате записаните изображения на картата-памет (за модели без функция за USB вход).

Дата и час на създадените снимки

- Датата на записа и часът на създадените снимки са същите като датата и часа на видеоклипа.
- Ако видеоклипът, от който записвате, няма код с данни, датата и часът на снимката ще бъдат еднакви с данните от момента, когато сте записали снимката от видеоклипа.

Запазване на видеоклипове и снимки с помощта на компютър

Възпроизвеждане на изображения на компютър

Софтуерът “PlayMemories Home” ви позволява да прехвърляте снимки и видеоклипове на вашия компютър и да ги използвате по разнообразни начини.

Какво можете да правите със софтуера “PlayMemories Home” (Windows)



Можете да свалите “PlayMemories Home” от следния Интернет адрес:
www.sony.net/pm

Забележки

- За да инсталирате “PlayMemories Home”, ви е необходима Интернет връзка.
- За да използвате “PlayMemories Online” или друга мрежова услуга, ви е необходима Интернет връзка. Възможно е “PlayMemories Online” или друга мрежова услуга да не са налични в някои държави или региони.

Софтуер за Mac

Софтуерът “PlayMemories Home” не се поддържа от Mac компютри. За да прехвърляте изображения от видеокамерата на Mac компютър и да ги възпроизвеждате, използвайте подходящия софтуер на вашия Mac. За подробности посетете следния URL:

<http://www.sony.co.jp/imsoft/Mac/>

Подготовка на компютъра (Windows)

За информация относно модела на вашата видеокамера вижте следната страница:

Функции и оборудване → стр. 11

Проверка на системата на компютъра

| |
|---|
| OS (операционна система)*1 |
| Microsoft Windows XP SP3*2/Windows Vista SP2*3/Windows 7 SP1/Windows 8 |
| CPU (процесор)*4 |
| Intel Core Duo 1.66 GHz или по-бърз, или Intel Core 2 Duo 1.66 GHz или по-бърз (изисква се Intel Core 2 Duo 2.26 GHz или по-бърз, когато обработвате FX или FH видеоклипове; изисква се Intel Core 2 Duo 2.40 GHz или по-бърз, когато обработвате PS видеоклипове.) |
| Памет |
| За Windows XP: 512 MB или повече (Препоръчваме 1 GB или повече) За Windows Vista/Windows 7/Windows 8: 1 GB или повече |
| Твърд диск |
| Необходима памет за инсталация: Приблизително 500 MB |
| Дисплей |
| Минимум резолюция 1,024 x 768 пиксела |

*1 Необходимо е стандартна инсталация. Операциите не са гарантирани, ако операционната система е обновена до нова среда.

*2 Не се поддържат 64-битови операционни системи и Starter (Edition). За да използвате функцията за създаване на дискове и др. е необходим Windows Image Mastering API (IMAPI) Ver. 2.0.

*3 Не се поддържа Starter (Edition).

*4 Препоръчва се по-бърз процесор.

Забележки

- Операциите не са гарантирани за всички компютърни среди.

Инсталиране на софтуера “PlayMemories Home” на вашия компютър

- 1 Посетете следния адрес, като използвате Интернет приложението на вашия компютър, след това щракнете върху [Install] → [Run].
www.sony.net/pm
- 2 Следвайте инструкциите на екрана, за да завършите инсталацията.

- Когато се изведе съобщението за свързване на видеокамерата и компютъра, свържете устройствата, и като използвате вградения USB кабел.



- След като инсталацията приключи, “PlayMemories Home” се стартира.



Забележки за инсталацията

- Ако софтуерът “PlayMemories Home” вече е инсталиран на вашия компютър, свържете вашата видеокамера с компютъра. Щом го направите, ще можете да използвате функциите на вашата видеокамера.
- Ако на вашия компютър вече има инсталиран “РМВ (Picture Motion Browser)”, софтуерът “PlayMemories Home” ще се запише върху него. Възможно е някои функции от “РМВ” да не работят с “PlayMemories Home”.



За да изключите вашата видеокамера от компютъра

- 1 Щракнете върху иконата  в долния десен ъгъл на екрана на компютъра → [Safely remove USB Mass Storage Device].



- 2 Изберете X → [Yes] на екрана на видеокамерата.
 - 3 Изключете USB кабела.
- Ако използвате Windows 7 или Windows 8, щракнете върху , след това върху .

Забележки

- Когато се опитвате да работите с видеокамерата чрез компютър, използвайте инсталирания софтуер “PlayMemories Home”. Операциите не са гарантирани, ако работите с данните от видеокамерата, като използвате софтуер, различен от “PlayMemories Home”, или ако директно боравите с файловете и папките от компютъра.
- Изображенията не могат да бъдат запазени на някои дискове в зависимост от конфигурацията, която сте избрали в [ REC Mode]. Видеоклиповете, записани в режими [60p Quality **PS**] (за модели с NTSC система)/[50p Quality **PS**] (за модели с PAL система) или [Highest Quality **FX**], могат да се запазват само на Blu-ray диск.
- Не можете да създадете диск с видеоклипове, записани в режим [ MP4].
- Видеокамерата автоматично разделя файла с изображението, ако той надхвърля 2 GB, и запазва двете части като отделни файлове. Възможно е всички файлове с изображения да се изведат като отделни файлове, когато ги прегледате на компютър. Въпреки това те ще бъдат правилно разпознати и обработени от функцията за прехвърляне и възпроизвеждане на видеокамерата или софтуера “PlayMemories Home”.

Стартиране на софтуера “PlayMemories Home”

- 1 Щракнете два пъти върху иконата “PlayMemories Home” на екрана на компютъра.

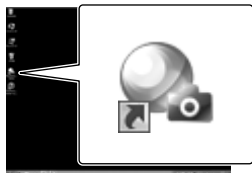

- Когато използвате Windows 8, изберете иконата “PlayMemories Home” от началния екран.

- 2 Щракнете два пъти върху иконата “Помощно упътване за “PlayMemories Home” на екрана на компютъра, за да разберете как да работите със софтуера “PlayMemories Home”.



- Когато използвате Windows 8, изберете [PlayMemories Home Help Guide] от помощното меню на софтуера “PlayMemories Home”.
- Ако иконата не е изведена на екрана на компютъра, щракнете върху [Start] → [All Programs] → [PlayMemories Home] → желана опция.
- За подробности относно софтуера “PlayMemories Home” изберете  (“Помощно упътване за “PlayMemories Home” на софтуера или посетете Интернет страницата за поддръжка на PlayMemories Home (<http://www.sony.co.jp/pmh-se/>).

Създаване на диск със стандартно качество на изображенията (STD) с помощта на записващо устройство

Свържете вашата видеокамера към рекордер за дискове посредством AV кабел (продава се отделно). Можете да копирате изображения, възпроизвеждани на вашата видеокамера, на диск или видеокасета.

Забележки

- Свържете вашата видеокамера към мрежата от 220 V, като за тази операция използвате приложения променливотоков адаптер (стр. 18).
- Обърнете се към ръководството с инструкции, приложено към свързаното устройство.

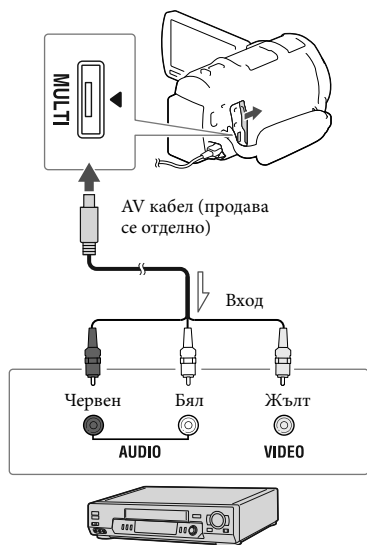

→ Посока на сигнала

- 1 Поставете носител на запис в записващото устройство (рекордер и др.)
 - Ако устройството за запис притежава селектор за входен сигнал, задайте селектора за входен сигнал в режим на приемане на входни сигнали.
- 2 Свържете вашата видеокамера към записващото устройство чрез AV кабел (продава се отделно).
 - Свържете вашата видеокамера към входните жакове на записващото устройство
- 3 Започнете възпроизвеждането на вашата видеокамера и започнете записа на устройството за запис.
- 4 Когато презаписът приключи, спрете записващото устройство и след това спрете и вашата видеокамера.

Забележки

- Не можете да копирате изображения на рекордери, свързани чрез HDMI кабел.
- Тъй като презаписът се извършва посредством аналогов трансфер на данни, качеството на изображението може да се влоши.
- Видеоклипете с висока разделителна способност (HD) ще бъдат презаписани със стандартно качество на изображението (STD).
- Когато свържете моно устройство, свържете жълтия чекер на AV кабел (продава се отделно) към входния видео жак, и свържете белия (ляв канал) или червения (десен канал) чекер към аудио входния жак на устройството.



- Информация за дата и час при копиране: [Data Code] (стр. 52)
- Използване на 4:3 съотношение на дисплея за екрана: [TV Type] (стр. 52)

Запазване на външно устройство на изображения с висока резолюция (HD)

Можете да запазвате видеоклипове и снимки на външен носител (USB устройство за съхранение на данни) като например външен твърд диск. След като запазите вашите изображения на външния носител, можете да използвате следните функции.

- Можете да свържете вашата видеокамера и външното устройство и след това да възпроизведете изображенията, запазени на външното устройство (стр. 47).
- Можете да свържете вашия компютър и външното устройство и да прехвърляте изображения на компютъра, като използвате вградения софтуер "PlayMemories Home" (стр. 44).

Забележки

- За тази операция имате нужда от адаптер за USB кабел VMC-UAM2 (продава се отделно).
- Свържете променливотоковия адаптер и кабела на захранването към жака DC IN на вашата видеокамера и към мрежата от 220 V.
- Обърнете се към инструкциите за употреба, приложени към външното устройство.

- 1 Свържете вашата видеокамера и външното устройство, като използвате USB кабел (продава се отделно).

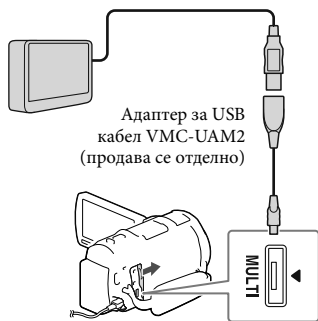

- Уверете се, че не сте изключили USB кабела, докато на LCD екрана е изведено съобщението [Preparing image database file. Please wait.].
- Ако на екрана на видеокамерата се изведе съобщението [Repair Img. DB E.], изберете .

2 Изберете [Copy.] на екрана на видеокамерата.

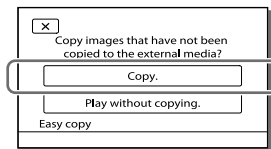

- Видеоклипове и снимки, които са запазени на носителя на запис и все още не са запазени на външно устройство, могат да бъдат запазени в този момент.
- Можете да извършвате тази операция само ако във вашата видеокамера има записани нови изображения.
- За да изключите външното устройство, изберете , докато видеокамерата е в режим на готовност при възпроизвеждане (извежда се екран за преглед на събития или индекс екран със събития).

За да възпроизведате изображения от външния носител на видеокамерата

Изберете [Play without copying.] на стъпка 2 и изберете изображението, което желаете да прегледате.

- Можете да прегледате изображенията и на телевизор, свързан към видеокамерата (стр. 36).
- Когато е свързано външно устройство, на екрана за преглед на събития ще се изведе индикацията .

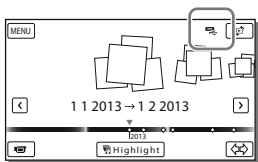

За да изтриете изображения от външното устройство

- 1 Изберете [Play without copying.] на стъпка 2.
- 2 Изберете **MENU** → [Edit/Copy] → [Delete] и след това следвайте инструкциите, които се извеждат на LCD екрана, за да изтриете изображенията.

За да запазвате желаните изображения от видеокамерата на външното устройство.

- 1 Изберете [Play without copying.] на стъпка 2.
 - 2 Изберете **MENU** → [Edit/Copy] → [Copy] и след това следвайте инструкциите, които се извеждат на LCD екрана, за да запазите изображенията.
- Ако желаете да копирате изображения, които все още не са копирани, изберете **MENU** → [Edit/Copy] → [Direct Copy],

докато вашата видеокамера е свързана към външното устройство.

Възпроизвеждане на изображения с висока разделителна способност на компютър

В софтуера "PlayMemories Home" (стр. 44) изберете устройството, което играе ролята на свързан външен носител, и после възпроизведете видеоклиповете.

Забележки

- Не можете да използвате следните устройства като външен носител:
 - носител с капацитет, който надвишава 2 TB
 - обикновено дисково устройство като например CD или DVD устройство
 - носител, свързан посредством USB хъб
 - носител с вграден USB хъб
 - четец за карти
- Възможно е да не успеете да използвате външен носител с функция за кодиране.
- Видеокамерата притежава файлова система FAT. Ако външният носител е бил форматиран с файлова система NTFS и др., форматирайте носителя на вашата видеокамера преди да започнете да го използвате. Когато външният носител е свързан към вашата видеокамера, се извежда екранът за форматиране. Преди форматирането се уверете, че външният носител не съхранява важни за вас данни, защото при форматирането всички данни ще бъдат изтрити.
- Операциите не са гарантирани за всички устройства, дори ако работните изисквания са изпълнени.
- За подробности относно външните носители, които можете да използвате, проверете интернет страницата на Sony за поддръжка във вашата държава/регион.
- Броят на сцените, които можете да запазвате на външния носител, са както следва. Въпреки това не можете да запазвате повече сцени от определения максимален брой,

дори ако на външното устройство има свободно място.

- Видеоклипове с висока разделителна способност (HD): Макс 3,999
- Видеоклипове със стандартно качество (STD): Макс. 9,999
- MP4 видеоклипове и снимки: Макс. 40,000 (MP4 видеоклипове и снимки общо)
- Ако вашата видеокамера не разпознае външното устройство, опитайте следните операции.
 - Свържете отново адаптера за USB кабела към вашата видеокамера
 - Ако външното устройство притежава захранващ кабел, свържете и него към мрежата от 220 V.
- В зависимост от вида на изображенията, които записвате, броят на сцените може да се окаже по-малък.
- Не можете да копирате изображения от външно устройство на вградената памет на видеокамерата.

Как да използвате Wi-Fi функцията



Следните функции са налични, когато свържете безжичния адаптер ADP-WL1M (продава се отделно) към видеокамерата.

A Запазване на изображения на вашия компютър

Можете да запазвате изображения на вашия компютър, свързан към точка за достъп.

B Прехвърляне на изображения към вашия смартфон

Можете да прехвърляте изображения, запазени на видеокамерата на вашия смартфон.

C Работа с вашия смартфон

Можете да работите с видеокамерата, като използвате вашия смартфон.

За подробности относно начина на използване на безжичния адаптер ADP-WL1M (продава се отделно) с видеокамерата, посетете следния URL, изберете държавата/региона и името на модела на вашата видеокамера, а след това се обърнете към Упътване за потребителя на Handycam.

<http://www.sony.net/SonyInfo/Support/>







- Безжичният адаптер ADP-WL1M (продава се отделно) може да не се предлага в някои държави/региони.

Забележка за безжичен LAN

- Sony не поема отговорност за повреди, причинени от неразрешен достъп или използване на видеокамерата, резултат от загуба или кражба.

Използване на МЕНЮТАТА

Видеокамерата притежава различни опции в менюто, разделени в шест категории.

-  **Shooting Mode (Режим на запис)**
-  **Camera/Mic (Камера/Микрофон)**
-  **Image Quality/Size (Качество/Размер на изображенията)**
-  **Playback Function (Функции за възпроизвеждане)**
-  **Edit/Copy (Редактиране/Копиране)**
-  **Setup (Настройки)**

1 Изберете **MENU**.



2 Изберете категория.

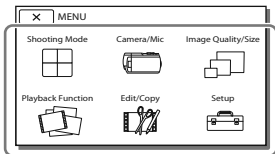

3 Изберете желаната от вас опция в менюто.

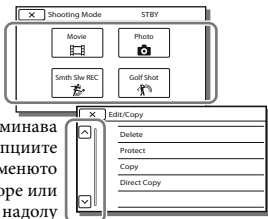

Премахва през опциите в менюто нагоре или надолу

Забележки

- Изберете **X**, за да приключите настройката на менюто или да се върнете към предходния екран.

За да откриете бързо опция в менюто

Менютата [Camera/Mic] и [Setup] съдържат под-категории. Изберете иконата на под-категорията и LCD екранът ще изведе списък с менютата в съответната категория.

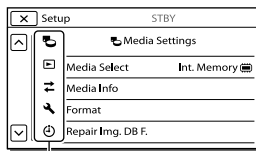

Икони с под-категории

Когато не можете да изберете опция в менюто

Опциите или настройките в менюто, които са оцветени в сиво, не са достъпни.

Когато изберете сива опция в менюто, видеокамерата извежда причината, поради която не можете да активирате съответната опция или извежда инструкциите, указващи как можете да я включите.

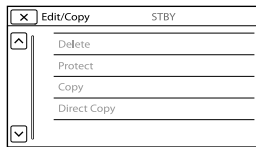







Списък с менюта

Shooting Mode (Режим на запис)





- Movie Записва видеоклипове.
- Photo..... Записва снимки.
- Smth Slw REC Записва бързо движещи се обекти на каданс.
- Golf Shot Разделя бързо движение от 2 секунди на кадри, които след това се записват като видеоклип и снимки. Внимавайте обектът да не излезе от бялата рамка в центъра на екрана, докато записвате.

Camera/Mic (Камера/Микрофон)

Категория (Ръчни настройки)

- White Balance..... Регулира цветния баланс към осветеността на околната среда.
- Spot Meter/Fcs..... Автоматично регулира осветеността и фокуса за избрания обект.
- Spot Meter..... Регулира осветеността на изображенията за обекти, които докосвате на екрана.
- Spot Focus Фокусира върху обекта, който докосвате на екрана.
- Exposure..... Регулира осветеността на видеоклипове и снимки. Ако изберете [Manual], регулирайте осветеността (експонацията), като използвате  / .
- Focus..... Фокусира ръчно. Ако изберете [Manual], изберете , за да регулирате фокуса за близки обекти, и изберете , за да регулирате фокуса за далечни обекти.
- IRIS..... Изостря контурите на обекта и замъглява фона, или изостря цялото изображение.
- Shutter Speed..... Регулира скоростта на затвора. Когато записвате движещи се обекти с по-висока скорост на затвора, те се появяват на изображението като замръзнали. При по-ниска скорост на затвора движението на обекта се подчертава.
- AGC Limit..... Задава максимално ниво на AGC (Auto Gain Control)
- AE Shift..... Регулира експонацията. Докоснете , ако обектът е бял или ако задното осветяване е ярко. Или докоснете , ако обектът е черен или осветлението е слабо.
- White Balance Shift Регулира баланса на бялото.
- Low Lux..... Записва ярки цветове в тъмни условия.

Категория (Настройки на видеокамерата)

- Scene Selection Избира подходяща настройка за запис в зависимост от вида на сцената, като например нощна сцена или плаж.
-  Cinematone..... Регулира цветовете на видеоклипа при записа, като наподобява атмосферата на кино филми.
-  Fader Въвежда и извежда сцени.
-  Self-Timer..... Активира таймера за самоснимачка, когато видеокамерата е в режим на запис на снимка.
- Tele Macro..... Фокусира обект като разфокусира фона.
-  SteadyShot Задава функцията за стабилизация, когато записвате видеоклипове.
-  SteadyShot Задава функцията за стабилизация, когато записвате снимки.
- Digital Zoom Задава максималното ниво на увеличение за цифрово приближение.
- Conversion Lens Задава вида на прикрепения обектив (продава се отделно).

- Auto Back Light..... Автоматично регулира експонацията за обекти, осветени отзад.
 Dial Setting..... Задава функция за диска MANUAL.

Категория (Лица)

- Face Detection Автоматично разпознава лица.
 Smile Shutter Автоматично запечатва снимка, когато бъде разпозната усмивка.
 Smile Sensitivity Настройва чувствителност за разпознаване на усмивка, като използва функцията за разпознаване на усмивка.

Категория (Светкавица)

- Flash..... Настройва начина на активиране на светкавицата, когато запечатвате снимки.
 Flash Level Настройва яркостта на светкавицата.
 Red Eye Reduction..... Препотврята ефекта на червените очи, когато снимате със светкавица.







Категория (Микрофон)

- Closer Voice..... Разпознава човешко лице и записва гласа му с по-голяма яснота.
 Bt-In Zoom Mic Записва видеоклипове с жив звук, подходящ за позицията на приближение.
 Auto Wind NR Разпознава условията на записа и намалява смущенията, причинени от вятъра.
 Audio Mode Задава формат за запис на звука (5.1-канален съраунд/двуканален стерео звук).
 Audio Rec Level Задава ниво на запис на звука.

Категория (Помощ при запис)

- My Button Програмира функции към “Персонализирани бутони”.
 Expanded Focus Увеличава изображението, което се появява в центъра на екрана, около два пъти.
 Grid Line Извежда решетка, която се използва за насока, за да сте сигурни, че обектът е в хоризонтална или вертикална позиция.
 Display Setting..... Задава времето, за което иконите или индикаторите ще се извеждат на LCD екрана.
 Zebra Извежда зебра мотив за помощ при настройката на осветеността.
 Peaking..... Извежда изображение на екрана като подчертава контурите.
 Light Bright Регулира яркостта на видео светкавицата.
 Audio Level Display..... Извежда измервател на аудио нивото на LCD екрана при запис.

Категория Image Quality/Size (Качество/Размер на изображенията)

-  REC Mode Задава режима за запис на видеоклипове.
 Frame Rate Задава честотата на кадрите за запис на видеоклипове.
 HD/MP4/STD Setting..... Задава качество на изображението за запис на видеоклипове.
 Wide Mode Задава съотношение хоризонтала към вертикала, когато записвате видеоклипове със стандартна разделителна способност на изображението (STD).
 x.v.Color..... Записва по-широк диапазон цветове. Задайте тази опция, когато гледате изображения с телевизор, съвместим със системата x.v.Color.
 Image Size..... Задава размер на снимката.

Категория Playback Function (Функции за възпроизвеждане)

- Event View..... Извежда дисплея за преглед на събития.
- Map View*1..... Извежда дисплея за преглед по картата.
- Highlight Movie Започва възпроизвеждане на сцени с акценти или плейлисти, записани със стандартно качество на изображението (STD).
-  Scenario Започва възпроизвеждане на запазения плейлист с акценти.

Edit/Copy

- Delete..... Изтрива видеоклипове или снимки.
- Protect Защишава видеоклиповете или снимките от изтриване.
- Copy Копира изображения.
- Direct Copy Копира изображения от видеокамерата на външно устройство.

Setup (Настройки)

Категория (Настройки на носителя)

- Media Select Задава вида на носителя на запис (стр. 24).
- Media Info..... Извежда информация за носителя на запис.
- Format..... Изтрива и форматира всички данни на носителя на запис.
- Repair Img.DB F Поправя файла с данни за изображенията на вградения носител или картата-памет (стр. 56).
- File Number..... Задава начина на номериране на файловете със снимки.

Категория (Настройки за възпроизвеждане)

- Data Code Извежда информацията, която автоматично се запазва при записа.
- Volume..... Регулира силата на възпроизвеждания звук (стр. 30).
- Download Music*2..... Сваля музикални файлове от компютъра на вашата видеокамера (докато компютърът е свързан с видеокамерата), които могат да се възпроизвеждат при възпроизвеждане на акценти.
- Empty Music*2..... Изтрива всички музикални файлове.

Категория (Връзки)

- TV Type Преобразува сигнала в зависимост от свързания телевизор (стр. 36).
- HDMI Resolution Задава резолюция за изведеното изображение, когато свързвате вашата видеокамера към телевизор с HDMI кабел.
- CTRL FOR HDMI Задава дали устройството за дистанционно управление на телевизора да се използва, когато видеокамерата е свързана към "BRAVIA" Sync-съвместим телевизор посредством HDMI кабел (продава се отделно).
- USB Connect Избира вида на носителя, който да се използва, когато видеокамерата е свързана към външно устройство посредством USB.
- USB Connect Setting ... Задава режима на връзка, когато видеокамерата е свързана към компютър или USB устройство.
- USB LUN Setting Задава съвместимостта на вашата видеокамера, когато използвате USB връзка.

Категория  (Общи настройки)

- Beep..... Задава настройка дали при операция да се чува кратък звук сигнал или не.
- LCD Brightness..... Регулира осветеността на LCD екрана.
- Your Location*¹..... Извежда настоящото местоположение на картата.
- Airplane Mode*¹..... Използвайте тази настройка, когато се намирате на борда на самолет.
- GPS Setting*¹..... Включва или изключва приемането на GPS сигнал.
- REC Lamp..... Настройва дали лампичката за запис да свети или не.
- Remote Ctrl..... Задава дали безжичното устройство за дистанционно управление да се използва или не.
- Language Setting..... Задава езика за дисплея (стр. 21).
- Calibration..... Настройва сензорния панел.
- Battery Info..... Извежда с приближение оставащото време за работа с батерията.
- Power Save..... Задава автоматично изключване на LCD екрана и захранването.
- Initialize..... Връща всички настройки в положенията им по подразбиране.
- Demo Mode..... Задава настройка дали да извежда или не режима на демонстрация на функциите на видеокамерата.

Категория  (Настройки на часа)

- Date & Time Setting..... Сверява датата и часа.
- Area Setting..... Регулира разликата в часовото време без да се налага да спирате часовника (стр. 21).
- Auto Clock ADJ*¹..... Настройва дали видеокамерата да получава автоматично информация за часа посредством GPS системата или не.
- Auto Area ADJ*¹..... Настройва дали видеокамерата да компенсира автоматично часовите разлики, като извежда информация за настоящето местоположение посредством GPS системата.

*¹ HDR-PJ650V/PJ650VE/PJ660V/PJ660VE*² HDR-PJ650V/PJ660/PJ660V

Отстраняване на проблеми

За информация относно модела на вашата видеокамера вижте следната страница:

Функции и оборудване → стр. 11

Ако се сблъскате с проблем, докато използвате видеокамерата, следвайте стъпките, описани по-долу.

① Проверете списъка (стр. 54 до 56) и вашата видеокамера.

② Изключете източника на захранване, включете го отново след около 1 минута и включете видеокамерата.

③ Изберете [MENU] → [Setup] → [General Settings] → [Initialize]. Ако изберете [Initialize], всички настройки, включително тези на часовника, се нулират.

④ Свържете се с вашия доставчик или упълномощен сервиз на Sony.

- В зависимост от проблема е възможно да се наложи извършване на подмяна или форматиране на вградената памет на вашата видеокамера. По този начин данните, записани на вградената памет, ще бъдат изтрити. Уверете се, че сте запазили данните от вградената памет на друг носител, преди да изпратите видеокамерата за поправка. Sony не носи отговорност и няма да компенсира загуба на данни от вградената памет.
- С цел подобряване на състоянието на устройството, при поправка на видеокамерата е възможно да се наложи проверка на минимално количество данни от вградения носител за запис на

видеокамерата. Доставчикът на Sony обаче няма да копира или запазва вашите данни.

- Подробности относно симптомите на вашата видеокамера можете да намерите в “Упътване за потребителя на Handycam” (стр. 10), а относно свързването с компютър вижте “Помощно упътване за “PlayMemories Home” (стр. 44).

Захранването не се включва

- Прикрепете заредена батерия във видеокамерата (стр. 18).
- Щекерът на променливотоковия адаптер е изключен от контакта. Свържете щекера на променливотоковия адаптер към мрежата от 220 V (стр. 18).

Видеокамерата не работи, дори когато захранването е включено.

- Устройството има нужда от няколко секунди след като бъде включено, за да се подготви за запис. Това не е неизправност.
- Изключете променливотоковия адаптер от контакта или извадете батерията. След около 1 минута свържете отново.

Вашата видеокамера се нагорещява.

- Вашата видеокамера се нагорещява по време на работа. Това не е индикация за неизправност.

Захранването внезапно се изключва.

- Използвайте променливотоковия адаптер (стр. 18).
- В настройката си по подразбиране, видеокамерата автоматично се изключва, ако не извършвате операция с нея за около 2 минути ([Power Save]) (стр. 53); или включете захранването отново.
- Заредете батерията (стр. 18).

При натискането на бутона START/STOP или PHOTO не се записват изображения.

- Извежда се екранът за възпроизвеждане. Спрете възпроизвеждането и изберете

Дисплей за автодиагностика/Предупредителни индикатори

[MENU] → [Shooting Mode] → [Movie] или [Photo].

- Видеокамерата записва изображението, което сте запазили на носителя, и докато това се случва, не можете да записвате и снимате с устройството.
- Записващият носител е пълен. Изтрийте ненужните изображения (стр. 40).
- Общият брой снимки и видеоклипове надвишава капацитета на видеокамерата (стр. 57, 59). Изтрийте ненужните изображения (стр. 40).

Не можете да инсталирате “PlayMemories Home”.

- За да инсталирате “PlayMemories Home” е необходима Интернет връзка.
- Проверете системните изисквания или процедурата по инсталиране на “PlayMemories Home”.

“PlayMemories Home” не работи правилно.

- Напуснете “PlayMemories Home” и рестартирайте компютъра.

Компютърът не разпознава вашата видеокамера.

- Изключете от USB жака на компютъра всички USB устройства, които са различни от клавиатура, мишка и видеокамера.
- Изключете вградения USB кабел от компютъра и видеокамерата, рестартирайте компютъра, и след това отново го свържете правилно с видеокамерата.
- Когато към външните устройства са свързани едновременно и вграденият USB кабел, и друг USB кабел, изключете този кабел, който не е свързан към компютъра.

За информация относно модела на вашата видеокамера вижте следната страница: **Функции и оборудване** → стр. 11

Ако на LCD екрана се извеждат индикатори, прегледайте списъка по-долу. Ако не можете да отстраните проблема и след няколко опита, се свържете с представител или упълномощен сервиз на Sony. В този случай, когато се свържете с тях, продиктувайте всички цифри на кода с грешката, който започва с буквите С или Е. Възможно е да чуете звуков сигнал, когато на екрана се изведат някои от предупредителните индикатори.

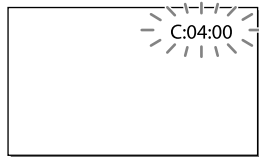

C:04:□□

- Използвайте батерия, различна от “InfoLITHIUM” (серия V). Използвайте батерия “InfoLITHIUM” (серия V) (стр. 18).
- Свържете стабилно DC щекера на променливотоковия адаптер към видеокамерата (стр. 18).

C:06:□□

- Температурата на батерията се е покачила. Сменете батерията или я оставете на хладно място.

C:13:□□ / C:32:□□

- Изключете източника на захранване. После свържете захранването и продължете работа.

E: □□:□□

- Следвайте стъпките от ② на стр. 54.



- Батерията е почти изтощена.



- Температурата на батерията е висока. Сменете батерията или я оставете на хладно място.



- Не е поставена карта-памет (стр. 24).
- Когато индикаторът мига, това означава, че свободното място за запис на изображения е свършило. Изтрийте ненужните изображения (стр. 40) или форматирайте картата-памет след като запазите изображенията на друг носител (стр. 52).
- Файлът с данни за изображенията може да е повреден. Проверете файла с данни за изображенията, като докоснете [MENU] → [Setup] → [Media Settings] → [Repair Img.DB F.] → носителя на запис.



- Картата-памет е повредена.
- Форматирайте картата-памет с видеокамерата (стр. 52).



- Поставили сте несъвместима карта-памет (стр. 25).



- Картата-памет притежава защита срещу запис.
- Достъпът до картата-памет е забранен на друго устройство.



- Количеството светлина е недостатъчно и затова камерата вибрира. Използвайте светкавицата.
- Видеокамерата е нестабилна, така че е възможно да забележите ефекта от вибрациите. Придържайте здраво устройството с две ръце и запишете изображението. Обърнете внимание обаче, че предупредителният индикатор няма да изчезне.



- Капацитетът на носителя на запис е пълен.
- Снимките не могат да бъдат записвани, докато се обработват. Изчакайте малко и след това извършете записа.
- Когато зададете следните, не можете да записвате снимки, докато запазвате видеоклипове.
 - [[REC Mode]: [Highest Quality FX]
 - [[Frame Rate]: [60p] (за модели с NTSC система) или [50p] (за модели с PAL система)

Времена за запис на видеоклипове/брой снимки, които можете да запишете

За информация относно модела на вашата видеокамера вижте следната страница:

Функции и оборудване → стр. 11

“HD” е съкращение за изображение с висока резолюция, а “STD” – за изображение със стандартно качество.

Очаквано време за запис и възпроизвеждане с различните видове батерии

Време за запис

Приблизително време за запис, когато използвате напълно заредена батерия.

Време за непрекъснат запис (устройство: минути)

| Батерия | | | |
|---------------------------------|------------|------------|------------|
| Качество на изображението | HD | MP4 | STD |
| NP-FV50 (приложена в комплекта) | 120 130 | 130 140 | 130 140 |

Време при обичаен запис (устройство: минути)

| Батерия | | | |
|---------------------------------|----------|----------|----------|
| Качество на изображението | HD | MP4 | STD |
| NP-FV50 (приложена в комплекта) | 60 65 | 65 70 | 65 70 |

- Горни стойности: Когато LCD екранът е отворен. Долни стойности: Когато записвате с визъора без да отваряте LCD екрана
- Всяка от измерените времеви стойности касае ситуацията, когато видеокамерата записва видеоклипове с висока разделителна способност (HD) и настройката [ REC

Mode] е зададена в положение [Standard ].

- Обичайното време за запис показва времето, когато повтаряте операции по стартиране/спиране на записа, ако превключвате [Shooting Mode] и когато използвате функцията за приближение.
- Стойностите са измерени, когато използвате видеокамерата при температура на околната среда от 25°C. Препоръчваме ви да използвате устройството в температурен интервал от 10°C до 30°C.
- Времето за запис или възпроизвеждане ще се съкрати в зависимост от условията, при които използвате видеокамерата и ако използвате вашата видеокамера при ниски температури.

Време за възпроизвеждане

Приблизително време за възпроизвеждане, когато използвате напълно заредена батерия.

(устройство: минути)

| Батерия | | | |
|---------------------------------|------------|------------|------------|
| Качество на изображението | HD | MP4 | STD |
| NP-FV50 (приложена в комплекта) | 200 215 | 200 225 | 200 225 |



- Горни стойности: Когато LCD екранът е отворен. Долни стойности: Когато записвате с визъора без да отваряте LCD екрана

Очаквано време за запис на видеоклипове

Вградена памет

HDR-PJ650E/PJ650V/PJ650VE

Качество на изображение с висока разделителна способност (HD) в h (часове) и min (минути)

| Режим на запис | Време за запис | |
|---|----------------------------|----------------------------|
| | HDR-PJ650E | HDR-PJ650V/ PJ650VE |
| [50p Quality ]/[60p Quality ] | 2 h 30 min (2 h 30 min) | 2 h 15 min (2 h 15 min) |
| [Highest Quality ] | 3 h (3 h) | 2 h 40 min (2 h 40 min) |

| Режим на запис | Време за запис | |
|---------------------------|------------------------------|-----------------------------|
| | HDR-PJ650E | HDR-PJ650V/ PJ650VE |
| [High Quality FH] | 4 h 5 min (4 h 5 min) | 3 h 40 min (3 h 40 min) |
| [Standard HQ] | 7 h 15 min (5 h 30 min) | 6 h 30 min (4 h 55 min) |
| [Long Time LP] | 12 h 30 min (10 h 15 min) | 11 h 15 min (9 h 15 min) |

MP4 в h (часове) и min (минути)

| Време за запис | |
|------------------------------|----------------------------|
| HDR-PJ650E | HDR-PJ650V/PJ650VE |
| 10 h 55 min (10 h 55 min) | 9 h 55 min (9 h 55 min) |

Стандартно качество на изображение (STD) в h (часове) и min (минути)

| Режим на запис | Време за запис | |
|-----------------------|----------------------------|----------------------------|
| | HDR-PJ650E | HDR-PJ650V/ PJ650VE |
| [Standard HQ] | 7 h 30 min (6 h 55 min) | 6 h 45 min (6 h 15 min) |

HDR-PJ660/PJ660E/PJ660V/PJ660VE

Качество на изображение с висока разделителна способност (HD) в h (часове) и min (минути)

| Режим на запис | Време за запис | |
|---|----------------------------|----------------------------|
| | HDR-PJ660/PJ660E | HDR-PJ660V/ PJ660VE |
| [50p Quality PS]/[60p Quality PS] | 5 h 10 min (5 h 10 min) | 4 h 55 min (4 h 55 min) |
| [Highest Quality FX] | 6 h 5 min (6 h 5 min) | 5 h 45 min (5 h 45 min) |
| [High Quality FH] | 8 h 15 min (8 h 15 min) | 7 h 50 min (7 h 50 min) |

| Режим на запис | Време за запис | |
|------------------------|-----------------------------|------------------------------|
| | HDR-PJ660/PJ660E | HDR-PJ660V/ PJ660VE |
| [Standard HQ] | 14 h 30 min (11 h) | 13 h 50 min (10 h 30 min) |
| [Long Time LP] | 25 h 5 min (20 h 40 min) | 23 h 55 min (19 h 40 min) |

MP4 в h (часове) и min (минути)

| Recording time | |
|------------------|------------------------------|
| HDR-PJ660/PJ660E | HDR-PJ660V/PJ660VE |
| 22 h (22 h) | 20 h 55 min (20 h 55 min) |

Стандартно качество на изображение (STD) в h (часове) и min (минути)

| Режим на запис | Време за запис | |
|-----------------------|-----------------------------|------------------------------|
| | HDR-PJ660/PJ660E | HDR-PJ660V/ PJ660VE |
| [Standard HQ] | 15 h 5 min (13 h 50 min) | 14 h 20 min (13 h 10 min) |

- Ако желаете да записвате до максималното време за запис, указано в таблицата, трябва да изтриете от паметта на устройството демонстрационния видеоклип.

Карта-памет

Изображения с качество с висока разделителна способност (HD)

(устройство: минути)

| Режим на запис | 16 GB | 32 GB | 64 GB |
|---|--------------|--------------|----------------|
| [50p Quality PS]/[60p Quality PS] | 75 (75) | 150 (150) | 305 (305) |
| [Highest Quality FX] | 85 (85) | 180 (180) | 360 (360) |
| [High Quality FH] | 120 (120) | 245 (245) | 490 (490) |
| [Standard HQ] | 210 (160) | 430 (325) | 865 (655) |
| [Long Time LP] | 370 (300) | 740 (610) | 1490 (1225) |

MP4

(устройство: минути)

| 16 GB | 32 GB | 64 GB |
|--------------|--------------|----------------|
| 320 (320) | 650 (650) | 1305 (1305) |

Изображения с качество със стандартна разделителна способност (STD)

(устройство: минути)

| Режим на запис | 16 GB | 32 GB | 64 GB |
|------------------|--------------|--------------|--------------|
| [Standard HQ] | 220 (200) | 445 (410) | 895 (825) |

- Когато използвате Sony карта-памет.

Забележки

- Времето за запис може да се различава в зависимост от условията за запис и обекта, и настройките на [REC Mode] и [Frame Rate] (стр. 51).
- Цифрите в скоби показват минималното време за запис.
- Можете да записвате видеоклипове с максимум 3,999 сцени с висока резолюция (HD) и 9,999 сцени със стандартно качество (STD). Можете да запишете максимум 40,000 MP4 видеоклипа и снимки общо.
- Максималното непрекъснато време за запис на видеоклипове е приблизително 13 часа.
- Вашата видеокамера използва формат VBR (Вариращ битрейт), който автоматично регулира качеството на изображението според записаната сцена. Тази технология предизвиква отклонения във времето за запис на носителите на запис. Видеоклиповете, които съдържат бързи движения и сложни образи, се записват при по-висок битрейт, а това намалява общото време за запис.

Очакван брой снимки, които можете да запишете

Вградена памет

Можете да запишете максимум 40,000 MP4 видеоклипове и снимки общо.

Карта-памет

| 16:9 20.4M | |
|------------|------|
| 16 GB | 1850 |
| 32 GB | 3800 |
| 64 GB | 7500 |

- Когато използвате Sony карта-памет.
- Указаният брой снимки, които можете да запишете, се отнася за пълния капацитет на паметта на вашата видеокамера. Реалният брой изображения, които можете да запишете, се извежда на LCD екрана по време на записа (стр. 71).
- Броят на снимките, които можете да запишете, се различава в зависимост от условията на запис и вида на носителя.

Забележки

- Уникалната подредба на пикселите на Sony ClearVid и системата за обработване на данни (BIONZ) позволяват резолюция на неподвижните изображения, еквивалентна на описаните размери.

Битрейт и пиксели

- Следният списък показва средния битрейт, пикселите и съотношението за всеки режим за запис (видеоклип + аудио и т.н.):
За модели с NTSC система:
– Качество на изображението с висока разделителна способност (HD):
PS: Макс. 28 Mbps 1,920 x 1,080 пиксела/60p, AVC HD 28 M (PS), 16:9
FX: Макс. 24 Mbps 1,920 x 1,080 пиксела/60i или 1,920 x 1,080/24p, AVC HD 24 M (FX), 16:9
FH: Прибл. 17 Mbps (средно) 1,920 x 1,080 пиксела/60i или 1,920 x 1,080/60i или 1,920 x 1,080 пиксела/24p, AVC HD 17 M (FH), 16:9
HQ: Прибл. 9 Mbps (средно), 1,440 x 1,080 пиксела/60i, AVC HD 9 M (HQ), 16:9
LP: Прибл. 5 Mbps (средно), 1,440 x 1,080 пиксела/60i, AVC HD 5 M (LP), 16:9
– MP4: Прибл. 6 Mbps (средно), 1,280 x 720 пиксела/30p, 16:9

Употреба и грижи за видеокамерата

– Качество на изображението със стандартна разделителна способност (STD):

HQ: Прибл. 9 Mbps (средно) 720 x 480 пиксела/60i, STD 9 М (HQ), 16:9/4:3

За модели с PAL системата:

– Качество на изображението с висока разделителна способност (HD):

PS: Макс. 28 Mbps 1,920 x 1,080 пиксела/50p, AVC HD 28 М (PS), 16:9

FX: Макс. 24 Mbps 1,920 x 1,080 пиксела/50i или 1,920 x 1,080/25p, AVC HD 24 М (FX), 16:9

FN: Прибл. 17 Mbps (средно) 1,920 x 1,080 пиксела/50i или 1,920 x 1,080/25p, AVC HD 17 М (FN), 16:9

HQ: Прибл. 9 Mbps (средно), 1,440 x 1,080 пиксела/50i, AVC HD 9 М (HQ), 16:9

LP: Прибл. 5 Mbps (средно), 1,440 x 1,080 пиксела/50i, AVC HD 5 М (LP), 16:9

– MP4: Прибл. 6 Mbps (средно), 1,280 x 720 пиксела/25p, 16:9

– Качество на изображението със стандартна разделителна способност (STD):

HQ: Прибл. 9 Mbps (средно) 720 x 576 пиксела/50i, STD 9 М (HQ), 16:9/4:3

• Пиксели за запис на снимки и съотношение.

– Режим за запис на снимки, Двоен запис:

6,016 x 3,384 точки/16:9

4,512 x 3,384 точки/4:3

4,224 x 2,376 точки/16:9

2,592 x 1,944 точки/4:3

1,920 x 1,080 точки/16:9

640 x 480 точки/4:3

– Запис на снимка от видеоклип:

1,920 x 1,080 точки/16:9

640 x 360 точки/16:9

640 x 480 точки/4:3

Видеокамерата не е защитена от прах и зацапване и не е водоустойчива.

- Не хващайте или придържайте видеокамерата за следните части, както и за капачетата на жаковете.

Капаче за гнездото с аксесоари



LCD екран

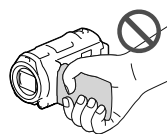

Батерия

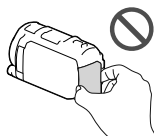

Вграден USB кабел

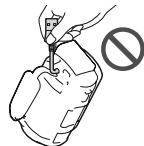

Сенник

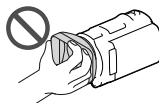

Визьор



- Не снимайте директно слънцето. Това може да повреди вашата видеокамера. Снимайте слънцето само при условия на намалена светлина като например по здрач.
- Не използвайте или съхранявайте видеокамерата и приложените артикули на следните места.
 - При крайно високи или ниски температури, или във влажна среда.
 - Не оставяйте видеокамерата при температури, надвишаващи 60°C, като например на пряка слънчева светлина, близо до климатици или в кола, паркирана на слънце. Това може да причини неизправност или може да деформира

корпуса.

- Близко до силни магнитни полета или под влиянието на механични вибрации. Устройството може да се повреди.
- Близко до силни радио вълни или радиация. Възможно е видеокамерата да не записва правилно.
- В близост до тунер като например телевизор и радио. Възможно е да се появят смущения.
- На плажа или на прашно място. Ако във видеокамерата попадне пясък или прах, това може да причини неизправност, а понякога тази неизправност не може да бъде отстранена.
- В близост до прозорци или на открито, където LCD екранът или обективът може да са изложени на пряка слънчева светлина. Това може да повреди вътрешността на визъора или LCD екрана.
- При работа с прав или променлив ток, използвайте аксесоарите, препоръчани в това ръководство.
- Не позволявайте видеокамерата да се намокри например от дъжд или морска вода. Ако видеокамерата се намокри, устройството може да се повреди, а понякога повредата не може да бъде отстранена.
- Ако твърд предмет или течност попадне в корпуса на видеокамерата, изключете охранването и преди по-нататъшна употреба проверете устройството в упълномощен сервис.
- Избягвайте грубо боравене, разглобяване, модификации или механични сътресения. Не удряйте, не изпускате и не настъпвайте продукта. Особено внимавайте с обектива.
- Затваряйте LCD екрана и визъора на видеокамерата, когато не я използвате.
- Не обвивайте видеокамерата например с кърпа и не я използвайте в това състояние.
- Когато изключвате охранващия кабел, затърпайте щепсела, а не самия кабел.
- Не позволявайте охранващият кабел да се повреди като поставяте върху него тежки предмети.
- Не използвайте деформирана или повредена

батерия.

- Винаги поддържайте металните контакти чисти.
- Ако батериите са протекли:
 - се свържете с упълномощен сервис на Sony.
 - и докоснете течността, измийте обилно с вода.
 - и течността попадне в очите ви, измийте обилно с вода и се консултирайте с лекар.

Когато не планирате да използвате видеокамерата за дълъг период от време

- Препоръчваме ви да включвате и работите с видеокамерата поне веднъж в месеца, за да поддържате устройството в оптимално състояние за дълго време.
- Преди да приберете батерията за съхранение, изразходвайте докрай заряда ѝ.

Забележка за работната температура на видеокамерата/ батерията

- Когато температурата на видеокамерата или батерията е твърде висока или ниска, е възможно записът или възпроизвеждането да не се извършат поради активиране на защитните функции на видеокамерата. В този случай на LCD екрана или във визъора се извежда индикатор.

Забележки за зареждане чрез USB кабел

- Зареждането може да се окаже невъзможно за всички видове компютри.
- Ако свържете видеокамерата към преносим компютър, който не е свързан към мрежата от 220 V, батерията на компютъра може да се изразходва твърде бързо. В този случай не оставайте за дълго видеокамерата свързана към компютъра.
- Зареждането на батерията и връзката с преpravяни или ръчно слобявани

компютри или посредством USB хъб не е гарантирана. В зависимост от USB устройството, което се използва, зареждането може да не протече правилно.

Когато видеокамерата е свързана към компютър или артикули

- Не се опитвайте да форматирате носителя на запис на вашата видеокамера, като използвате компютър. Ако го направите, вашата видеокамера може да не работи правилно.
- Когато свързвате вашата видеокамера към друго устройство посредством кабел, се уверете, че поставяте свързващия жак в правилната посока. Поставянето на свързващия жак насила в неправилната посока може да причини повреда на свързващия терминал или на вашата камера.
- Не затваряйте LCD панела, докато видеокамерата е включена и свързана посредством USB връзка към друго устройство. Възможно е записаните видеоклипове или снимки да се загубят.

Забележки за допълнителни артикули

- Препоръчваме ви да използвате оригинални артикули на Sony.
- Възможно е някои от оригиналните Sony продукти да не се предлагат в някои държави/региони.

Гнездо за аксесоари

- Когато използвате микрофон или преносим говорител, захранването им се включва или изключва в съответствие със захранването на вашата видеокамера.
- За подробности се обърнете към ръководството с инструкции, приложено към аксесоара, който използвате.
- За да прикрепите аксесоар, фиксирайте го към гнездото като го натиснете и плъзнете, докато спре.
- Когато записвате видеоклипове с външна светкавица (продава се отделно), свързана към гнездото за аксесоари, изключете

захранването на външната светкавица, за да предотвратите запис на звука от зареждането.

- Не можете едновременно да използвате външна светкавица (продава се отделно) и вградената светкавица.
- Когато свържете външен микрофон (продава се отделно), той е с приоритет пред вградената.

Безжично устройство за дистанционно управление

- Преди да използвате устройството за дистанционно управление отстранете изолационната лента.

Изолационна лента

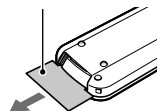

- Насочете устройството за дистанционно управление към сензора, за да работите с видеокамерата (стр. 14).
- Когато устройството за дистанционно управление не изпраща команди известно време, оранжевата рамка изчезва. Когато отново натиснете който и да е от бутоните в позицията, в която е била изведена за последно.
- Някои от бутоните на LCD екрана не могат да бъдат избрани посредством ◀/▶/▲/▼.

За да смените батерията на устройството за дистанционно управление

- 1 Докато натискате бутонче, вкарайте нокътя си в отвора, за да издърпате отделението за батерията.
- 2 Поставете нова литиева батерия като страната + гледа нагоре.
- 3 Поставете отделението за батерията обратно в устройството за дистанционно управление, докато чуete щракване.

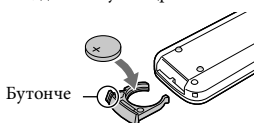

Бутонче

ПРЕДУПРЕЖДЕНИЕ

Батерията може да експлодира, ако не работите правилно с нея. Не презареждайте, разглобявайте и не изхвърляйте батерията в огън.

- Когато литиевата батерия се изтощи, е възможно разстоянието, от което устройството за дистанционно управление работи, да намалее или устройството за дистанционно управление може да не функционира правилно. Ако това се случи, заменете батерията със Sony CR2025 литиева батерия. Използването на друга батерия крие риск от пожар или експлозия.

Поддръжка на LCD екрана

- Ако по екрана останат отпечатъци, следи от крем за ръце и др., това може да наруши покритието му. Ако по монитора попадне подобна субстанция, незабавно я почистете.
- Силното натискане със салфетка или друг материал може да надраска покритието на екрана.
- Ако по екрана на LCD екрана останат отпечатъци от пръсти или цапване, ви препоръчваме внимателно да ги почистите, след което да забършете екрана с чиста почистваща кърпичка.

LCD екран

- Не натискайте силно LCD екрана, защото това може да го повреди или да предизвика появата на неестествени цветове.
- Ако използвате видеокамерата на студено място, е възможно на LCD екрана да се появи остатъчен образ. Това не е неизправност.
- Докато работите с видеокамерата, гърбът на LCD екрана може да се нагрее. Това не е неизправност.

Почистване на корпуса и обектива на проектора

- Почиствайте корпуса и обектива внимателно с мека почистваща кърпичка или специална почистваща кърпичка за стъкло.

- Ако корпусът на видеокамерата и обектива на проектора са много замърсени, почистете ги с мека почистваща кърпичка, леко навлажнена с вода, и след това ги изтрийте със суха почистваща кърпичка.
- За да не повредите корпуса и покритието, и за да не надраскате обектива, избягвайте следното:
 - Използването на химически вещества като например разреждатели, бензин, алкохол, кърпички за еднократна употреба, репеленти срещу насекоми, слънцезащитни кремове или инсектициди
 - Не работете с устройството, когато сте докосвали гореспомнатите вещества.
 - Не позволявайте контакт с гума или винил за дълъг период от време.

Грижа за частта от светкавицата, която излъчва светлина

Ако LCD екранът е цапан с отпечатъци от пръсти или прах, ви препоръчваме да го почистите с мека почистваща текстилна кърпичка.

Грижи и съхранение на обектива

- Изтрийте повърхността на обектива с мека почистваща кърпичка в следните случаи:
 - Когато има следи от пръсти по повърхността му.
 - На горещи или влажни места.
 - Когато използвате обектива край морския бряг.
- Съхранявайте обектива на проветриви места, които не са подложени на замърсяване или прах.
- За да избегнете появата на мухъл, периодично следвайте указанията за почистване, описани по-горе.

Зареждане на вградената акумулаторна батерия

Вашата видеокамера е снабдена с вградена акумулаторна батерия, така че настройката за датата и часа, и другите

Технически характеристики

настройки, се запазват, дори когато LCD екранът е затворен. Вградената акумулаторна батерия е винаги заредена, ако видеокамерата е включена към мрежата от 220 V или ако към нея е прикрепена батерията. Пълното разреждане на акумулаторната батерия настъпва за около три месеца, ако изобщо не използвате видеокамерата.

Ако това се случи, използвайте устройството след като заредите батерията.

Дори ако вградената батерия не е заредена, това няма да се отрази на работата на устройството, ако не записвате датата.

Как да заредите акумулаторната батерия

Свържете видеокамерата с мрежата от 220 V, като използвате променливотоковия адаптер, приложен в комплекта. Оставете LCD екрана затворен и зареждайте за повече от 24 часа.

Забележки за изхвърляне/трансфер на видеокамерата

Дори когато изтриете всички видеоклипове и снимки, или ако сте извършили функцията [Format] (стр. 52), е възможно да не успеете да изтриете напълно данните от вградения носител на запис. Когато прехвърляте собствеността на видеокамерата, ви препоръчваме да изберете [MENU] → [Setup] → [Media Settings] → [Format] → [Empty], за да ограничите възстановяването на вашите данни.

Система

Формат на сигнала:

Цветен сигнал NTSC, стандарт EIA (HDR-PJ650V/PJ660/PJ660V)

Цветен сигнал PAL, стандарт CCIR (HDR-PJ650E/PJ650VE/PJ660E/PJ660VE)
HD TV

Формат за запис на видеоклипове:

AVCHD (съвместим с AVCHD формат Ver.2.0):

Видео: MPEG-4 AVC/H.264

Звук: Dolby Digital 2ch/5.1ch Dolby Digital 5.1 Creator^{*1}

MPEG-2 PS:

Видео: MPEG-2 (Видео)

Звук: Dolby Digital 2ch/5.1ch Dolby Digital 5.1 Creator^{*1}

MP4:

Видео: MPEG-4 AVC/H.264

Звук: MPEG-4 AAC-LC 2ch

^{*1} Произведено по лиценз на Dolby Laboratories

Формат на фото файловете:

DCF Ver.2.0-съвместим

Exif Ver.2.3-съвместим

MPF Baseline-съвместим

Носител на запис (Видеоклип/Снимка)

Вградена памет:

HDR-PJ650E/PJ650V/PJ650VE: 32 GB

HDR-PJ660/PJ660E/PJ660V/PJ660VE: 64 GB

“Memory Stick PRO Duo” носител

SD карта-памет (Class 4 или по-бърза)

Капацитет, който потребителят може да използва (Прибл.)

HDR-PJ650E: 31.1 GB^{*3}

HDR-PJ650V/PJ650VE: 28.1 GB^{*2}

HDR-PJ660/PJ660E: 62.4 GB^{*3}

HDR-PJ660V/PJ660VE: 59.4 GB^{*2}

^{*2} 1 GB е равен на 1 милиард байта, 2.8 GB се използват за предварително инсталираната карта, а друга част се използва за управление на данните. Можете да изтриете само предварително инсталирания демонстрационен видеоклип.

^{*3} 1 GB е равен на 1 милиард байта, част от които се използват за управление на системата и/или файлове с приложения. Можете да изтриете само предварително инсталирания демонстрационен видеоклип.

Визьор:

Електронен визьор (цветен)

Матрица:

4.6 mm (1/3.91 тип) CMOS сензор
Брой пиксели (снимка, 16:9):
Макс. 20.4 мегапиксела*4 (6 016 x 3 384)
Общо: Приблизително 5 430 000 пиксела
Ефективни (Видеоклипове, 16:9)*5:
Прибл. 5 020 000 пиксела
Ефективни (Снимки, 16:9):
Прибл. 5 020 000 пиксела
Ефективни (Снимки, 4:3):
Прибл. 3 760 000 пиксела

Обектив:

G обектив
12 x (Оптически)*5, 20x (Разширен по време на запис)*6, 160x (Цифров)
Диаметър на филтъра: 46 mm
37 mm (Когато прикрепите преходник Step Down Ring)
F1.8 ~ 3.4
Фокусно разстояние:
f = 2.9 mm ~ 34.8 mm
Когато преобразувате в 35 mm фотоапарат
За видеоклипове*5: 26.8 mm ~ 321.6 mm (16:9)
За снимки: 26.8 mm ~ 321.6 mm (16:9)

Температура на цветовете: [Auto], [One Push], [Indoor], [Outdoor]

Минимална осветеност:

6 lx (настройка по подразбиране, скорост на затвора 1/60 секунда (HDR-PJ650V/PJ660/PJ660V) или 1/50 секунда (HDR-PJ650E/PJ650VE/PJ660E/PJ660VE))
3 lx (настройката [Low Lux] е зададена в положение [On], скорост на затвора 1/30 секунда (HDR-PJ650V/PJ660/PJ660V) или 1/25 секунда (HDR-PJ650E/PJ650VE/PJ660E/PJ660VE))

*4 Уникалната подредба на пикселите на Sony Clear Vid и системата за обработване на данни (BIONZ) позволяват резолюция на неподвижните изображения, еквивалентна на описаните размери.

*5 Настройката [SteadyShot] е зададена в положение [Standard] или [Off].

*6 Настройката [SteadyShot] е зададена в положение [Active].

Входове/Изходи

HDMI OUT жак: HDMI микро конектор
PROJECTOR IN жак: HDMI микро конектор
Входен MIC жак: Стерео минижак (Ø3.5 mm)

Жак слушалки: Стерео минижак (Ø 3.5 mm)

USB жак: Type A (Вграден USB)

Мулти/микро USB терминал*

* Поддържа микро USB съвместими устройства.

- USB връзката е само за извеждане (HDR-PJ650E/PJ650VE/PJ660E/PJ660VE).

LCD екран

Картина: 7.5 cm (тип 3.0, съотношение на екрана 16:9)

Общ брой пиксели:
921 600 (1 920 x 480)

Проектор

Вид на проектора: DLP

Светлинен източник: LED (R/G/B)

Фокусиране: Ръчно

Разстояние на разпръсване: Прибл. 0.5 m или повече

Съотношение на контраста: 1500: 1

Резолюция (изходна): nHD (640 x 360)

Непрекъснато време за проекция (когато използвате приложената батерия):
Прибл. 1 час 40 минути

Общи

Изисквания към захранването: DC 6.8 V/7.2 V (батерия) DC 8.4 V (променливотоков адаптер)

USB зареждане: DC 5 V 500 mA/1.5 A

Средна консумация на електроенергия:

В режим на запис с нормална осветеност, когато използвате визьора:

HD: 2.9 W MP4: 2.7 W STD: 2.7 W

В режим на запис с нормална осветеност, когато използвате LCD екрана:

HD: 3.1 W MP4: 2.9 W STD: 2.9 W

Работна температура: от 0°C до +40°C

Температура на съхранение: От -20°C до +60°C

Размери (прибл.):

67 mm x 72.5 mm x 134 mm (ш x в x д)

включително издадените части

92 mm x 80.5 mm x 156 mm (ш x в x д)

включително издадените части с приложена акумулаторна батерия и сенника

Тегло (прибл.)

HDR-PJ650V/PJ650VE/PJ660V/PJ660VE:

450 g само на основното тяло

540 g включително приложената

акумулаторна батерия и сенника

HDR-PJ650E/PJ660/PJ660E:

445 g само на основното тяло
535 g включително приложената
акумулаторна батерия и сенника

Промениливотоков адаптер AC-L200C/ L200D

Изисквания към захранването: AC 100 V – 240
V, 50/60 Hz

Консумация на ток: 0.35 – 0.18 A

Консумация на енергия: 18 W

Изходно напрежение: DC 8.4 V*

Работна температура: От 0°C до 40°C

Температура на съхранение: От -20°C до +60°C

Размери (приблизително): 48 mm x 29 mm x 81
mm (ш x в x д) без издадените части

Тегло (приблизително): 150 g без захранващия
кабел

* За други технически характеристики вижте
етикета на промениливотоковия адаптер

Акумулаторна батерия NP-FV50

Максимално изходно напрежение: DC 8.4 V

Изходно напрежение: DC 6.8 V

Максимално напрежение при зареждане: DC
8.4 V

Максимален ток при зареждане: 2.1 A

Капацитет:



Обичаен: 7.0 Wh (1030 mAh)

Минимален: 6.6 Wh (980 mAh)

Вид: Литиево-йонна

Дизайнът и техническите характеристики на
вашата видеокамера подлежат на промяна без
предупреждение.

Търговски марки

- “Handycam” и **HANDYCAM** са запазени търговски марки на Sony Corporation.
- “AVCHD”, “AVCHD Progressive” и логото “AVCHD” и “AVCHD Progressive” са търговски марки на Panasonic Corporation и Sony Corporation.
- “Memory Stick”, , “Memory Stick Duo”, “**MEMORY STICK DUO**”, “Memory Stick PRO Duo”, “**MEMORY STICK PRO DUO**”, “Memory Stick PRO-HG Duo”, “**MEMORY STICK PRO-HG DUO**”, “Memory Stick XC-HG Duo”, “**MEMORY STICK XC-HG DUO**”, “MagicGate”, “**MAGIC GATE**”, “MagicGate Memory Stick” и “MagicGate Memory Stick Duo” са търговски марки или запазени търговски марки на Sony Corporation.
- “InfoLITHIUM” е търговска марка на Sony Corporation.
- “x.v.Colour” и “x.v.Colour” са търговски марки на Sony Corporation.
- “BIONZ” е търговска марка на Sony Corporation.
- **S-MASTER** е запазена търговска марка на Sony Corporation.
- “BRAVIA” е търговска марка на Sony Corporation.
- Blu-ray Disc™ и Blu-ray™ са търговски марки на Blu-Ray Disc Association.
- Dolby, както и символът двойно “D”, са търговски марки на Dolby Laboratories.
- HDMI, логото HDMI и High Definition Multimedia Interface са търговски марки или запазени търговски марки на HDMI Licensing LLC в САЩ и други държави.
- Microsoft, Windows, Windows Vista и DirectX са търговски марки или запазени търговски марки на Microsoft Corporation в Съединените щати и/или в други страни.
- Mac и Mac OS са запазени търговски марки на Apple Computer Inc. в Съединените щати и в други страни.
- Intel, Intel Core и Pentium са търговски марки или запазени търговски марки на Intel Corporation или негови клонове в САЩ и други държави.
-  и “PlayStation” са запазени търговски марки на Sony Computer Entertainment Inc.

- NAVTEQ и логото на NAVTEQ MAPS са търговски марки на NAVTEQ в САЩ и други страни.
- Логото SDXC е търговска марка на SD-3C, LLC.
- MultiMediaCard е търговска марка на MultiMediaCard Association.
- Facebook и логото "f" са търговски марки или запазени търговски марки на Facebook, Inc.
- YouTube и логото YouTube са търговски марки или запазени търговски марки на Google Inc.
- Всички други наименования на продукти, споменати тук, са търговски марки или запазени търговски марки на съответните им компании. Символите TM и [®] не се използват навсякъде в това ръководство.



Добавете допълнително забавление с помощта на вашата PlayStation 3, като свалите приложението за PlayStation 3 от PlayStation Store (в регионите, където то е достъпно).

За приложението за PlayStation 3 е необходимо да притежавате PlayStation Network акаунт и да го свалите.

Може да се използва само в държави, където услугата PlayStation Store е достъпна.

ЛИЦЕНЗНО СПОРАЗУМЕНИЕ ЗА НАВИГАЦИОННИТЕ КАРТИ, ВКЛЮЧЕНИ ВЪВ ВИДЕОКАМЕРИ (За модели с GPS)

ПРЕДИ ДА ИЗПОЛЗВАТЕ СОФТУЕРА, ВНИМАТЕЛНО ПРОЧЕТЕТЕ СЛЕДНОТО СПОРАЗУМЕНИЕ.

ВАЖНО – ПРОЧЕТЕТЕ ВНИМАТЕЛНО: Това лицензно споразумение (наричано по-нататък "СПОРАЗУМЕНИЕ") представлява юридически договор между вас и Sony Corporation (наричан по-нататък "SONY"), който е лицензодател на данните в навигационните карти, инсталирани във вашата видеокамера (наричана по-нататък "ПРОДУКТ"). Тези данни, както и всички последващи актуализации, са описани в това споразумение с термина "СОФТУЕР". Това СПОРАЗУМЕНИЕ се отнася само за СОФТУЕРА. Можете да използвате СОФТУЕРА само във връзка с употребата на ПРОДУКТА. Като докоснете бутона "AGREE", който се извежда на екрана на ПРОДУКТА във връзка с това СПОРАЗУМЕНИЕ, вие се съгласявате и обвързвате с условията в това СПОРАЗУМЕНИЕ. Ако не сте съгласни с условията на СПОРАЗУМЕНИЕТО, SONY няма да лицензира СОФТУЕРА за ваша употреба. В този случай СОФТУЕРА няма да работи и вие няма да можете да го използвате.

ЛИЦЕНЗ НА СОФТУЕРА

СОФТУЕРЪТ е защитен от законите и международните договори за авторско право, както и от други закони и спогодби за защита на интелектуалната собственост. СОФТУЕРЪТ не се продава, а се отдава по лиценз.

ПРЕДОСТАВЯНЕ НА ЛИЦЕНЗ

Това СПОРАЗУМЕНИЕ ви дава следните неизключителни права: СОФТУЕР. Можете да използвате софтуера на едно устройство от ПРОДУКТА. Употреба. Можете да използвате СОФТУЕРА само за лична употреба.

ОПИСАНИЕ НА ДРУГИ ПРАВА И ОГРАНИЧЕНИЯ

Ограничения. Не можете да прехвърляте или разпространявате части от СОФТУЕРА под каквато и да е форма и за каквато и да е цел, освен ако това не е изрично разрешено в това СПОРАЗУМЕНИЕ. Използването на СОФТУЕРА с продукти, системи или приложения, различни от този ПРОДУКТ, е забранено. Използването на СОФТУЕРА отделно от ПРОДУКТА (изцяло или частично, включително, но не само копирането, извеждането или извличането му под

всякаква форма) от трети лица и отдаването му под наем или на лизинг с лицензна такса или без такава, не е позволено, освен ако в това СПОРАЗУМЕНИЕ не е упоменато нещо различно. В някои държави гореописаните ограничения на правата не са разрешени. При това положение те не се отнасят за вас.

Ограничения за промяната в предназначението, целостта и отделянето. (i) Отделянето на СОФТУЕРА ОТ ПРОДУКТА, (ii) размножаването, копирането, преобразуването, пренасянето, преводът или създаването на производни приложения на СОФТУЕРА, изцяло или частично, както и (iii) промяната на предназначението, целостта и отделянето на СОФТУЕРА за каквато и да е цел, е забранено. В някои държави гореописаните ограничения на правата не са разрешени. При това положение те не се отнасят за вас.

Търговски марки и надписи: Нямате права да премахвате, нарушавате целостта или заличавате търговските марки или предупрежденията за авторското право на СОФТУЕРА.

Файлове с данни. СОФТУЕРЪТ може автоматично да създаде файлове с данни, които се използват за неговата работа. Всички подобни файлове се считат за част от СОФТУЕРА.

Прехвърляне на СОФТУЕРА. Можете да прехвърляте всички ваши права по силата на това СПОРАЗУМЕНИЕ, ако продадете или прехвърлите ПРОДУКТА на друго лице, без да задържате копия, като прехвърлите целия СОФТУЕР (включително всички копия (ако това не е забранено в параграфа "Ограничения за промяната в предназначението, целостта и отделянето" по-горе), компоненти, материалите на магнитен и хартиен носител, всички версии и обновявания на СОФТУЕРА и това СПОРАЗУМЕНИЕ), при положение, че получателят ще съгласи с клаузите на СПОРАЗУМИЕТО.

Прекратяване. SONY има правото да прекрати по всяко време и по свое усмотрение СПОРАЗУМИЕТО, ако не спазвате условията и клаузите му. Ако това се случи, вие трябва да прекратите използването на СОФТУЕРА и всички негови компоненти. Следните клаузи на това СПОРАЗУМЕНИЕ: "АВТОРСКИ ПРАВА", "ДЕЙНОСТИ ПРИ ПОВИШЕН РИСК", "ИЗКЛЮЧЕНИЯ НА ГАРАНЦИЯТА НА СОФТУЕРА", "ОГРАНИЧЕНИЯ НА ОТГОВОРНОСТТА", "ЗАБРАНА ЗА ИЗНОС", "РАЗДЕЛЕНИЕ" и "ПРИЛОЖИМО ЗАКОНОДАТЕЛСТВО", параграфът "Поверителност" в тази клауза, както и този параграф, не подлежат на давност или прекратяване на това СПОРАЗУМЕНИЕ. Поверителност. С настоящето вие се съгласявате да спазвате задължението за поверителност на информацията във връзка със СОФТУЕРА, която не е публично известна и да не разкривате такава информация пред трети лица без предварително писмено съгласие от SONY.

АВТОРСКО ПРАВО

Всички заглавия и авторски права, свързани с този СОФТУЕР (включително, но не само, всички навигационни карти, изображения, снимки, анимации, видео, аудио, музика, текст и приложения, включени в СОФТУЕРА), както всички негови копия, са собственост на SONY, на лицензодателите и доставчиците на SONY и техните съответни филиали (тези лицензодатели и доставчици на SONY, заедно с техните филиали, се наричат по-нататък с общия термин "Лицензодатели на SONY"). Всички права, които не са изрично предоставени по това СПОРАЗУМЕНИЕ, са притежание на SONY или Лицензодателите на SONY.

ДЕЙНОСТИ ПРИ ПОВИШЕН РИСК

СОФТУЕРЪТ не е пригоден да понася технически неизправности и не е създаден, произведен или предназначен за употреба в рисковата среда, като например за работа в ядрени устройства, въздушни навигационни или комуникационни системи, контрол на въздушния трафик, животоподдържащи машини или оръжия, при които грешките в СОФТУЕРА могат да доведат до смърт, травми, тежки физически увреждания на човека и сериозни екологични щети ("Дейности при повишен риск"). SONY, както и доставчиците и лицензодателите на SONY, категорично отричат всякакви явни или косвени гаранции за пригодността на този СОФТУЕР за дейности при повишен риск.

ИЗКЛЮЧЕНИЯ НА ГАРАНЦИЯТА НА СОФТУЕРА

С настоящото вие изрично приемате и се съгласявате с използването на този СОФТУЕР на ваш собствен риск. СОФТУЕРЪТ се предоставя такъв, какъвто е, и без каквато и да било гаранция. SONY, неговите филиали, техните съответни доставчици и Лицензодателите на SONY (В тази клауза SONY, филиалите на SONY, техните съответни доставчици и Лицензодателите на SONY ще се наричат с общия термин "SONY") ОТГЪВЪРЛЯТ ВСЯКАКВИ ГАРАНЦИИ И УСЛОВИЯ, ИЗРИЧНИ ИЛИ ПОДРАЗБИРАЩИ СЕ, ПРОИЗТИЧАЩИ ОТ ЗАКОНА ИЛИ ПО ДРУГ НАЧИН, ВКЛЮЧИТЕЛНО, НО НЕ САМО, ПОДРАЗБИРАЩИ СЕ ГАРАНЦИИ И УСЛОВИЯ, СВЪРЗАНИ С КАЧЕСТВОТО, НЕПОСЕГАТЕЛСТВОТО, ПРОДАВАЕМОСТТА ИЛИ СПОСОБНОСТТА ЗА ИЗПЪЛНЯВАНЕ НА ОПРЕДЕЛЕНА ЦЕЛ. SONY НЕ ГАРАНТИРА, ЧЕ ФУНКЦИИТЕ, КОИТО СЕ СЪДЪРЖАТ В СОФТУЕРА,ЩЕ ОТГОВАРЯТ НА ВАШИТЕ ИЗИСКВАНИЯ ИЛИ ЧЕ РАБОТАТА С НЕГО ЩЕ БЪДЕ НЕПРЕКЪСНАТА И БЕЗ ГРЕШКИ. В ДОПЪЛНЕНИЕ, SONY НЕ ПРЕДОСТАВЯ ГАРАНЦИИ И НЕ ДАВА ОБЯСНЕНИЯ ВЪВ ВРЪЗКА С УПОТРЕБАТА ИЛИ РЕЗУЛТАТИТЕ ОТ УПОТРЕБАТА НА СОФТУЕРА ОТ ГЛЕДНА ТОЧКА НА НЕГОВАТА ТОЧНОСТ, ПРЕЦИЗНОСТ, НАДЕЖДНОСТ И ДР. НИКОИ ТЕРИТОРИИ И ДЪРЖАВИ НЕ РАЗРЕШАВАТ ПОДОБНИ

ИЗКЛЮЧЕНИЯ НА ГАРАНЦИЯТА, ТАКА ЧЕ ОПИСАНИЯТ ПО-ГОРЕ ОТКАЗ ОТ ГАРАНЦИИ И ОГРАНИЧЕНИЯ НА ОТГОВОРНОСТТА МОЖЕ ДА НЕ СЕ ОТНАСЯТ ЗА ВАС.

С настоящото вие изрично се съгласявате, че данните в СОФТУЕРА може да съдържат неточна или непълна информация поради остаряването на данните, промяните се обстоятелства, източниците и начина, по които се събират географските данни, всяко от които може да доведе до неточни резултати.

ОГРАНИЧЕНИЯ НА ОТГОВОРНОСТТА

В ТАЗИ КЛАУЗА SONY, ФИЛИАЛИТЕ НА SONY, ТЕХНИТЕ СЪОТВЕТНИ ДОСТАВЧИЦИ И ЛИЦЕНЗОДАТЕЛИТЕ НА SONY ЩЕ СЕ НАРИЧАТ С ОБЩИЯ ТЕРМИН "SONY" В МАКСИМАЛНАТА СТЕПЕН, РАЗРЕШЕНА ОТ ЗАКОНА. SONY НЕ НОСИ ОТГОВОРНОСТ ЗА ПРЕТЕНЦИИ, ИСКОВЕ ИЛИ ПОДОБНИ ДЕЙСТВИЯ, ПОРОДЕНИ ОТ ДИРЕКТНИ ИЛИ СЛЕДСТВЕНИ ЗАГУБИ ИЛИ ПОВРЕДИ, КОИТО СА ВЪЗНИКНАЛИ ОТ УПОТРЕБАТА НА СОФТУЕРА; SONY НЕ НОСИ ОТГОВОРНОСТ ЗА ЗАГУБА НА ПЕЧАЛБИ, ПРИХОДИ, ДОГОВОРИ ИЛИ ДРУГИ СРЕДСТВА, КАКТО И ЗА ДИРЕКТНИ, ИНДИРЕКТНИ, СЛУЧАЙНИ, СПЕЦИАЛНИ ИЛИ СЛЕДСТВЕНИ ВРЕДИ, ПРОИЗТИЧАЩИ ОТ УПОТРЕБАТА, НЕВЪЗМОЖНОСТТА ЗА УПОТРЕБА, ГРЕШКИ ИЛИ ПРОПУСКИ В СОФТУЕРА, ИЛИ НАРУШЕНИЕ НА УСЛОВИЯТА ЗА УПОТРЕБА ПО ДОГОВОР ИЛИ ВЪЗ ОСНОВА НА ГАРАНЦИЯ, НЕЗАВИСИМО ОТ ТОВА ДАЛИ SONY СА БИЛИ УВЕДОМЕНИ ЗА ВЪЗМОЖНОСТТА ЗА ТАКИВА ЩЕТИ. ИЗКЛЮЧЕНИЕ ПРАВЯТ СЛУЧАИТЕ, В КОИТО SONY УМИШЛЕНО ИЛИ ПОРАДИ ГРУБА НЕБРЕЖНОСТ ПРИЧИНИ СМЪРТ, ТЕЛЕСНА ПОВРЕДА ИЛИ ЩЕТА, ПОРОДЕНА ОТ ДЕФЕКТ В ЕСТЕСТВОТО НА ПРОДУКТА. ВЪВ ВСЕКИ СЛУЧАЙ, ОСВЕН ПРИ ГОРЕИЗБРОЕНИТЕ ИЗКЛЮЧЕНИЯ, ЦЯЛАТА ОТГОВОРНОСТ НА SONY КЪМ ВАС ПО СИЛАТА НА КОЯТО И ДА Е КЛАУЗА НА НАСТОЯЩОТО СПОРАЗУМЕНИЕ ЩЕ БЪДЕ ОГРАНИЧЕНА ДО ЧАСТА ОТ ДЕЙСТВИТЕЛНО ЗАПЛАТЕНАТА СУМА, ОТНАСЯЩА СЕ ЗА СОФТУЕРА. В НЯКОИ ДЪРЖАВИ НЕ Е ПОЗВОЛЕНО ИЗКЛЮЧВАНЕТО ИЛИ ОГРАНИЧАВАНЕТО НА СЛЕДСТВЕНИТЕ ИЛИ СЛУЧАЙНИТЕ ВРЕДИ, ТАКА ЧЕ ОПИСАНОТО ПО-ГОРЕ ОГРАНИЧЕНИЕ ИЛИ ИЗКЛЮЧЕНИЕ МОЖЕ ДА НЕ СЕ ОТНАСЯ ЗА ВАС.

ЗАБРАНА ЗА ИЗНОС

С НАСТОЯЩОТО ВИЕ СЕ СЪГЛАСЯВАТЕ, ЧЕ ИЗПОЛЗВАНЕТО НА СОФТУЕРА В НЯКОИ ДЪРЖАВИ, РЕГИОНИ, ОБЛАСТИ ИЛИ УЧРЕЖДЕНИЯ, КАКТО И ИЗНОСЪТ НА ПРОДУКТА ИЗВЪН ДЪРЖАВАТА, ЗА КОЯТО Е ПРЕДНАЗНАЧЕН, МОЖЕ ДА СЕ ОКАЖАТ ЗАБРАНЕНИ. С ТОВА СПОРАЗУМЕНИЕ ВИЕ СЕ

СЪГЛАСЯВАТЕ ДА ИЗПОЛЗВАТЕ СОФТУЕРА И ДА ИЗНАСЯТЕ ПРОДУКТА, КАТО СПАЗВАТЕ ПРИЛОЖИМИТЕ ЗАКОНИ И РАЗПОРЕДБИ ОТНОСНО ИЗНОСА, ВНОСА И МИТНИЧЕСКИТЕ ИЗИСКВАНИЯ.

РАЗДЕЛЕНИЕ

Ако бъде установено, че някоя част от това СПОРАЗУМЕНИЕ е невалидна или неприложима, останалите части остават валидни.

ПРИЛОЖИМО ЗАКОНОДАТЕЛСТВО

Настоящото СПОРАЗУМЕНИЕ ще бъде тълкувано, уреждано и прилагано в съответствие със законите на Япония без да се вземат предвид каквито и да е противоречия на законови разпоредби или Конвенцията на Обединените нации за Договори за международна продажба на стоки, която се изключва изрично. Всеки спор, произтичащ от настоящото СПОРАЗУМЕНИЕ, ще бъде разглеждан изключително от компетентния съд и под юрисдикцията на съдилищата в Токио, Япония, като с настоящото вие и SONY давате съгласието си за това. ВИЕ И SONY СЕ ОТКАЗВАТЕ ОТ ПРАВОТО НА ПРОЦЕС СЪС СЪДЕБНИ ЗАСЕДАТЕЛИ ПО ОТНОШЕНИЕ НА ВСИЧКИ ВЪПРОСИ, ПРОИЗТИЧАЩИ ОТ ИЛИ СВЪРЗАНИ С ТОВА СПОРАЗУМЕНИЕ. В НЯКОИ ДЪРЖАВИ НЕ Е ПОЗВОЛЕНО ИЗКЛЮЧВАНЕТО НА ПРАВОТО НА СЪДЕБЕН ПРОЦЕС, ТАКА ЧЕ ОПИСАНОТО ПО-ГОРЕ МОЖЕ ДА НЕ СЕ ОТНАСЯ ЗА ВАС.

ЦЯЛОСТНО СПОРАЗУМЕНИЕ

Тези разпоредби и условия представляват цялото договорно споразумение между вас и SONY. Те се отнасят за всички описани в него теми и заместват изцяло всички вече съществуващи писмени или устни договори помежду ни, касаещи заснетната в СПОРАЗУМЕНИЕТО теми.

ПРАВИТЕЛСТВЕНИ ПОТРЕБИТЕЛИ

Ако СОФТУЕРЪТ бъде придобит от или от името на правителството на САЩ или друга подобна институция, която прилага правила, подобни на тези, които обичайно се прилагат от правителството на САЩ, този СОФТУЕР представлява "търговски продукт" според смисъла на термина, определен в 48 С.Е.R. ("FAR") 2.101, лицензиран е според условията в това СПОРАЗУМЕНИЕ и този СОФТУЕР ще бъде снабден или ще има вградени "Указания за употреба" според предназначението на SONY и/или неговите филиали, и ще се ползва в съответствие с тези указания.

Авторско право и информация за търговски марки

©1993-2011 NAVTEQ
©2012 ZENRIN CO., LTD.

Австралия

© Nema Maps Pty. Ltd, 2010.

Авторски права. Въз основа на данните, предоставени по лиценз от PSMA Australia Limited (www.pasma.com.au).

Продуктът включва данни, които са собственост на © 2010 Telstra Corporation Limited, GM Holden Limited, Intelematics Australia Pty Ltd, NAVTEQ International LLC, Sentinel Content Pty Limited и Continental Pty Ltd.

Австрия

© Bundesamt für Eich- und Vermessungswesen

Канада

Тези данни включват информация, придобита с разрешението на канадските власти, включително

© Н.В. Кралицата по право на Канада, © Кралската наместник в Онтарио, © Канадската пощенска служба, GeoBase®, © Министерството на природните ресурси на Канада. Всички права запазени.

Хърватска, Естония, Латвия, Литва, Молдова, Полша, Словения и Украйна

© EuroGeographic

Франция

Източник: © IGN 2009 - BD TOPO®

Германия

Die Grundlagendaten wurden mit Genehmigung der zuständigen Behörden entnommen.

Великобритания

Съдържа данни от Ordnance Survey © Crown авторски права и база данни 2010.

Съдържа данни от Royal Mail © Royal Mail авторски права и база данни 2010

Гърция

Авторски права Geomatics Ltd.

Унгария

Авторски права © 2003; Top-Map Ltd.

Италия

La Banca Dati Italiana è stata prodotta usando quale riferimento anche cartografia numerica ed al tratto prodotta e fornita dalla Regione Toscana.

Япония

- Японската географска служба е получила одобрение от Японския географски институт за използване на картата на Япония (содержание: Япония, 1:250,000) (лиценз номер: 平20業使、第204-46号)
- Японската географска служба е получила одобрение от Японския географски институт за използване на картата на Япония (содержание: Япония, 1:250,000) (лиценз номер: 平20業使、第204-46号)

Йордания

© Кралско географско дружество на Йордания

Мексико

Fuente: INEGI (Instituto Nacional de Estadística y Geografía.)

Норвегия

Авторски права © 2000; Норвежки институт по картография

Португалия

Източник: IgeoE – Португалия

Испания

Información geográfica propiedad del CNIG

Швеция

Въз основа на електронни данни © Национална агенция за земно проучване, Швеция

Швейцария

Topografische Grundlage: © Bundesamt für Landestopographie.

Съединени американски щати

© Пощенски служби на САЩ ® 2010. Цените не са определени, контролирани или одобрени от Пощенските служби на САЩ ®.

Следните търговски марки и регистрации са притежание на USPS: Пощенски служби на САЩ, USPS и ZIP+4.

Индикатори на екрана

Когато променят настройките на екрана, се извеждат следните индикатори. Обърнете се и към стр. 28, за да видите индикаторите, които се извеждат по време на запис или възпроизвеждане.

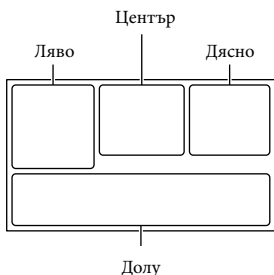

Ляво

| Индикатор | Значение |
|-----------|--|
| | Бутон MENU (49) |
| | Запис с таймер за самоснимачка (50) |
| | Състояние за GPS проследяване (36) |
| | [Airplane Mode] е зададен в положение [On] (52) |
| | Видео светкавица |
| | Широкоекранен режим (51) |
| | Преливане (50) |
| | [Face Detection], зададен в положение [Off] (51) |
| | [Smile Shutter], зададен в положение [Off] (50) |
| | Ръчен фокус (50) |
| | Избор на сцена (50) |
| | Баланс на бялото (50) |
| | Изключена функция Стабилизация (50) |
| | Увеличен баланс на бялото (50) |

| | |
|--|---|
| | Теле макро (50) |
| | Преобразуващ обектив (50) |
| | Зебра (51) |
| | Усилване (51) |
| | Кинотон (50) |
| | Дестинация (53) |
| | Автоматичен режим (разпознаване на лице/разпознаване на сцена/разпознаване на вибрации/разпознаване на звук) (34) |

Център











| Индикатор | Значение |
|-----------|---|
| | Настройка на функцията за изреждане на изображения (31) |
| | Предупреждение (55) |
| | Режим на възпроизвеждане (30) |

Дясно

| Индикатор | Значение |
|-----------|---|
| | Качество на записа (HD/MP4/STD), честота на кадрите (60p/50p/60i/50i/24p/25p), режим на запис (PS/FX/FH/HQ/LP) и размер на видеоклип (33) |
| | 60min Оставащ заряд на батерията |
| | Носител на запис/ възпроизвеждане/ редактиране (24) |
| | 0:00:00 Брояч (час: минута: секунда) |
| | 00min Очаквано оставащо време за запис |
| | 9999 Приблизителен брой снимки и размер на снимка (51) |
| | 20.4M Папка за възпроизвеждане |

| | |
|--|---|
| 100/112 | Видеоклип или снимка, които се възпроизвеждат в момента/Общ брой на записаните видеоклипове или снимки. |
|  | Връзка към външно устройство (47) |

Долна част

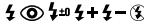
| Индикатор | Значение |
|---|---|
|  | Ниско ниво на микрофона (51) |
|  | [Auto Wind NR], зададен в положение [Off] (51) |
|  | [Closer Voice], зададен в положение [Off] (51) |
|  | Вграден микрофон за приближение (51) |
|  | Аудио режим (51) |
|  | Ниска осветеност (68) |
| AGC | AGC ограничение (50) |
|  | Точково измерване/ Фокусиране (50)/ Точково измерване (50)/ Експонация (50) |
| EV | Промяна на автоматичната експонация (50) |
| 10000 | Скорост на затвора (50) |
| F1.8 | IRIS (50) |
|  | Автоматична настройка (34) |
|  101-0005 | Име на файла с данните |
|  | Защитено изображение (52) |
|  | Светкавица (51)/Ниво на светкавицата (51)/ Намаляване на ефекта “червени очи” (51) |

- Индикаторите и техните позиции са приблизителни и се различават от това, което реално виждате.
- В зависимост от модела на видеокамерата е възможно някои от индикаторите да не се изведат.

Азбучен указател

Символи

5.1-канален съраунд звук37

A-Z

AVCHD диск за запис.....10, 33

Data Code.....23

FH.....33

FX.....33

GPS.....36

HDMI кабел36

HQ.....33

IRIS.....50

LCD екран27

LP.....33

Mac.....42

“Memory Stick PRO-HG Duo”
носител.....25

“Memory Stick PRO Duo”
носител (Mark 2).....25

“Memory Stick XC-HG Duo”
носител.....25

PlayMemories Home..... 17, 42, 43

PS.....33

SD карта.....25

USB.....19

USB поддържащ кабел за
връзка.....17

VBR.....59

Windows.....43

A-P

Автоматична настройка34

Адаптер за USB кабел.....46

Батерия18

Безжично устройство за
дистанционно управление...16, 62

Брой изображения, които
можете да запишете.....59

Вграден USB кабел19

Видеоклипове.....26

Включено захранване.....21

Време за запис и
възпроизвеждане57

Време за запис на
видеоклипове57

Възпроизвеждане.....30

Външен носител.....45, 46

Гнездо за аксесоари14, 62

Грижи.....60

Дата/Час.....23

Двоен запис26

Директно копиране.....47

Диск MANUAL.....35

Дисплей за автодиагностика.....55

Език.....9

Забележки за работа с вашата
видеокамера.....60

Запазване на изображения на
външен носител45, 46

Запис.....26

Запис на снимка.....41

Зареждане на батерията.....18

Зареждане на батерията, като
използвате вашия компютър 19

Звуков сигнал23

Избор на носител24

Извеждане на опции на LCD
екрана.....27

Изтриване40

Индикатори на екрана28, 71

Инсталация.....43

Кабел за USB адаптер46

Как да използвате това
ръководство.....11

Карта-памет.....24

Код с данни23

Компютър.....43

Лятно часово време21

Менюта49

Миниатюрни изображения ...31

Настройка на датата и часа....21

Настройки на носителя24

Носител на запис24

Нулиране54

Огледален режим.....29

Отстраняване на проблеми ...54

Помощно упътване за
“PlayMemories Home”17, 44

Поправка54

Преглед на карта.....32

Преглед на събития30

Предупредителни
индикатори55

Преходник Step Down Ring....16

Приближение29

Приложени артикули17

Проектор38

Пълно зареждане.....19

Първоначална настройка.....21

Разделяне.....40

Разпознаване на усмивка.....33

Разширено приближение29

Редактиране40

Режим на запис33

Ремък на ръкохватката 15

C-Я

Сензорен панел.....27

Сенник15

Смущения от вятъра51

Снимки27

Списък с менюта50

Стартиране на PlayMemories
Home.....44

Статив15

Стенен контакт20

Създаване на дискове.....45

Телевизор.....36

Технически характеристики.....64

Упътване за потребителя на
Handycam10

Части и бутони за управление... 14

Ще намерите списъка с
менютата на стр. 50 до 53.

Допълнителна информация за този продукт, а също и отговори на често задавани въпроси, можете да откриете на нашата интернет страница за поддръжка и помощ.

<http://www.sony.net/>

© 2013 Sony Corporation

<http://www.sony.net/>

Sony Corporation Printed in Czech Republic (EU)

BG



Изхвърляне на стари електрически и електронни уреди (приложимо в Европейския съюз и други Европейски страни със системи за разделно събиране на отпадъци)

Този символ върху устройството или върху неговата опаковка показва, че този продукт не трябва да се третира като домакински отпадък. Вместо това той трябва да бъде предаден в съответния събирателен пункт за рециклиране на електрически и електронни уреди. Като предадете този продукт на правилното място, вие ще помогнете за предотвратяване на негативните последици за околната среда и човешкото здраве, които биха възникнали при изхвърлянето му на неподходящо място. Рециклирането на материалите ще спомогне да се съхранят природните ресурси. За подробна информация относно рециклирането на този продукт можете да се обърнете към местната градска управа, фирмата за събиране на битови отпадъци или магазина, откъдето сте закупили продукта.