

Digitalna HD video kamera

Navodila za uporabo



HDR-AS15/AS10

© 2012 Sony Corporation



Program za upravljanje slik lahko naložite z naslednje spletne strani:

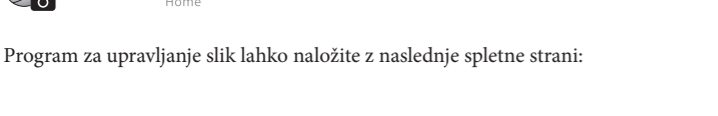

Windows: <http://www.sony.net/pm>

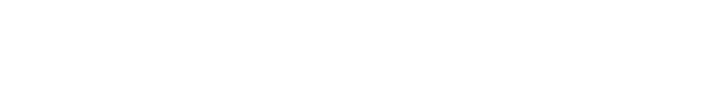
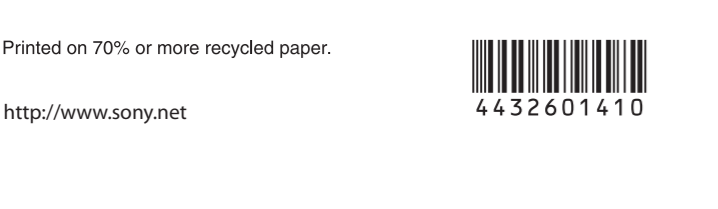

Za uporabnike kamere HDR-AS15

Podatki na nalepki (v spodnjem črtnakem okviru) so potrebni pri priključitvi kamere v pametni telefon. Če nalepko izgubite, lahko svoj uporabniški ID in geslo pridobite z naslednjim postopkom.

- Vstavite polno baterijo v kamero.
- Priključite kamero v računalnik z mikro USB kablom (priložen).
- Pritisnite na tipko NEXT ali PREV in vklopite kamero.
- Prikažite [Computer] → [PMHOME] → [INFO] → [HANDBOOK] na računalniku, nato namestite priročnik »Handbook« (PDF).



Najprej preberite naslednje

Ta priročnik pokriva osnovne postopke upravljanja za dva modela in njune funkcije.

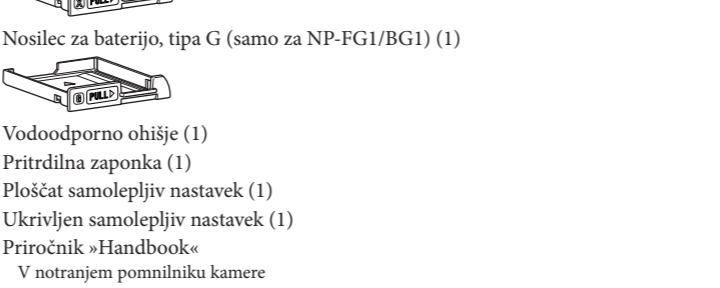
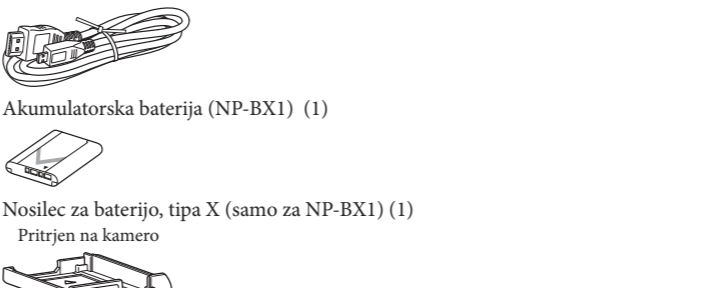
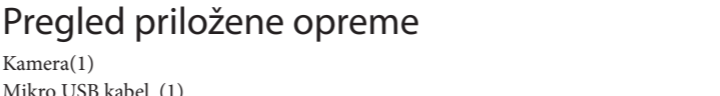
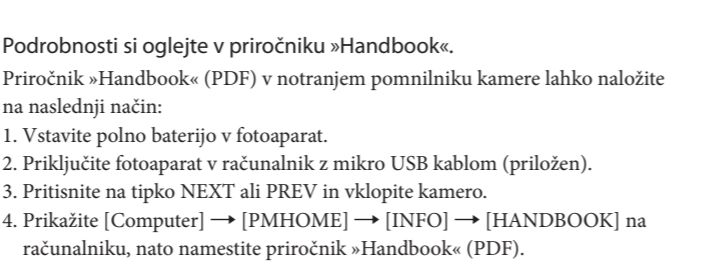

Deli in tipke

- Lučka REC/Access
- Tipka REC START/STOP / ENTER
- Stikalo ◀ HOLD
- Prikazovalnik
- Zvočnik
- Tipka PREV
- Tipka NEXT
- Mikrofona
- Objektiv
- Pokrov za priključke
- Priključek (Mic)
- Priključek za dodatno opremo
- Lučka CHG (polnjenje)
- Priključek HDMI OUT
- Priključek (USB)
- Pokrov za baterijo/spominsko kartico
- Reža za spominsko kartico
- Stikalo za nosilec baterije
- Nosilec baterije

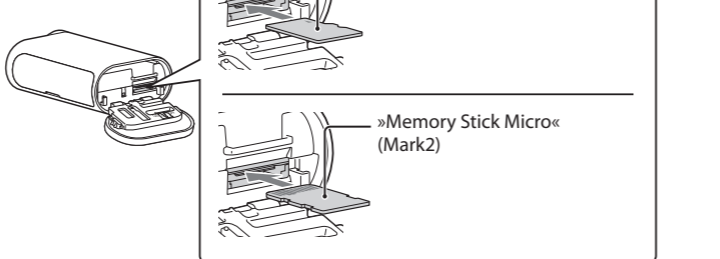
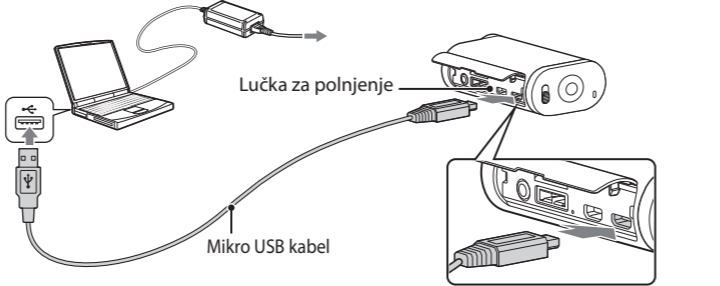
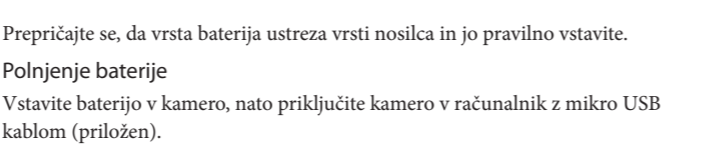
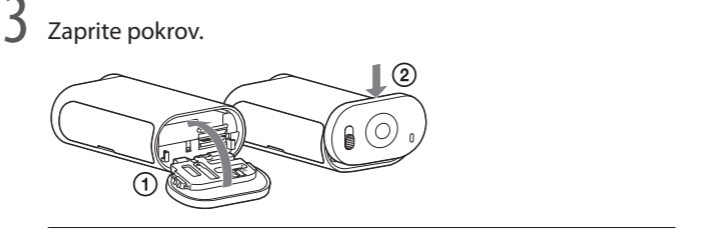
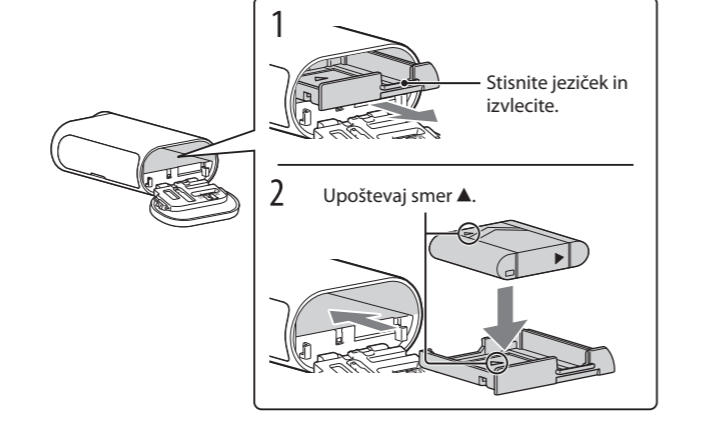
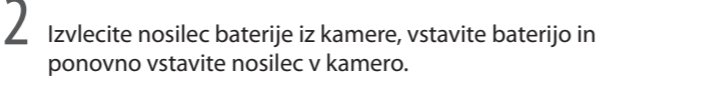
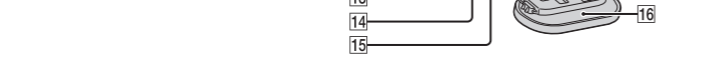

Vstavite spominsko kartico tako, da bo zarezan rob pravilno obrnjen. Pravilna smer je prikazana znotraj pokrova za baterijo.

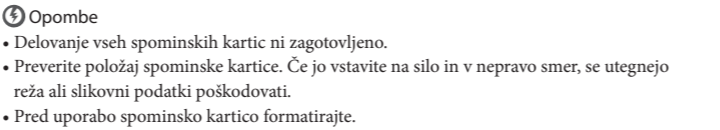

Nastavitve

Podrobnosti o tipkah, ki se uporabljajo za nastavitve, si oglejte v seznamu funkcij.

- Primer: nastavitev datuma
- Pritisnite na tipko NEXT ali PREV in vklopite kamero.
 - Za izklop kamere pritisnite na tipko PREV ali NEXT in izberite [PwOFF], nato pritisnite na tipko ENTER.
 - Pritisnite na tipko NEXT in izberite [SETUP], nato pritisnite na ENTER.
 - Pritisnite na tipko NEXT in izberite [DATE], nato pritisnite na ENTER.
 - Pritisnite na tipko ENTER.
 - Pritisnite na tipko PREV ali NEXT in izberite leto, mesec, dan, uro, minute in področje, nato pritisnite na ENTER.

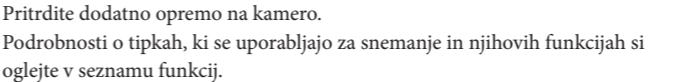

Pritrdite dodatno opremo na kamero. Podrobnosti o tipkah, ki se uporabljajo za snemanje in njihovih funkcijah si oglejte v seznamu funkcij.

Način »Movie« (film)

- Pritisnite na tipko NEXT ali PREV in vklopite kamero.
- Izberite [MOVIE] in nastavite kamero na način snemanja filmov.
- S tipko START/STOP začnite snemati.

Način snemanja fotografij v intervalih

Ko začnete snemati, bo kamera v enakomernih intervalih snemala fotografije, dokler se snemanje ne konča.

- Pritisnite na tipko NEXT ali PREV in vklopite kamero.
- Izberite [INTVL] in nastavite kamero na način snemanja fotografij v intervalih.
- S tipko START/STOP začnite snemati.

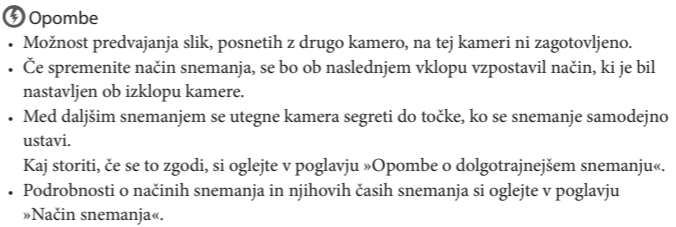

Uporaba funkcije Wi-Fi (samo HDR-AS15)



Wi-Fi povezava

Če priključite kamero in pametni telefon prek povezave Wi-Fi, si lahko slike, posnete s kamero, ogledate na pametnem telefonu in kamero upravljate prek telefona.

Nalepka (z navedenima ID/geslom), prilepljena navodila za uporabo (ta priročnik), je potrebna za nastavitve.

Če nalepka ni priložena , so podatki o geslu navedeni v angleških navodilih.

Sporočila o napaki

- BATT : napaka na bateriji
- MEDIA: napaka na bateriji
- HEAT : povišana temperatura, visoka temperatura baterije
- LowPw: šibka baterija
- ERROR: napaka v sistemu, nepravilna napetost, druge napake

Podrobnosti si oglejte v priročniku »Handbook« (PDF).

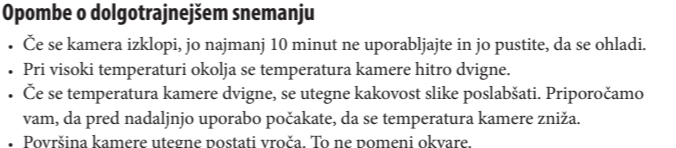

Tehnični podatki

Format signala: NTSC color, EIA standardi
HDTV 1080/60i, 1080/60p

Zahteve napajanja:
akumulatorska baterija, 3,6 V (NP-BX1)
akumulatorska baterija, 3,6 V (NP-BG1)
USB, 5,0 V

USB polnjenje: DC 5.0 V, 500 mA/600 mA

Več tehničnih podatkov si lahko ogledate v priročniku »Handbook« (PDF) pod »Tehnični podatki«.

Oblika in tehnični podatki se lahko spremenijo brez predhodnega obvestila.

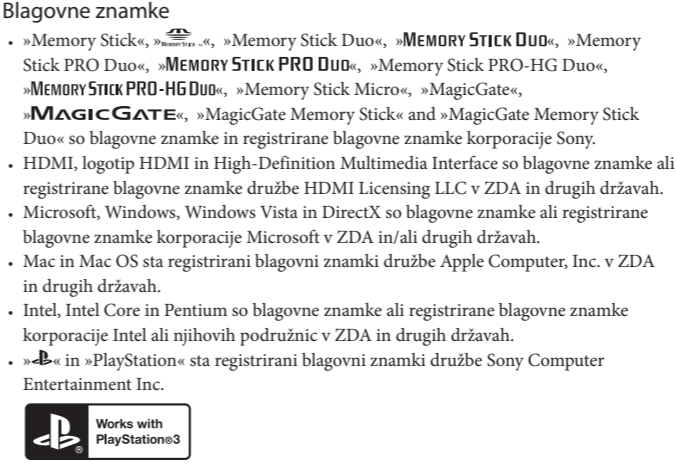

- Izboljšajte svojo zabavo z enoto PlayStation 3, tako da naložite aplikacijo za PlayStation 3 iz trgovine PlayStation Store (kjer je na voljo).
- Za prenos aplikacije za enoto PlayStation 3 potrebujete račun za PlayStation Network in naloženo aplikacijo. PlayStation Network je na voljo v regijah, kjer je na voljo PlayStation Store.
- Adobe in Adobe Reader sta registrirani blagovni ali blagovni znamki družbe Adobe Systems Incorporated v ZDA in/ali drugih državah.
- Logotipa za microSD in microSDHC sta blagovni znamki SD-3D, LLC.
- Vsa druga imena izdelkov, ki so omenjeni v navodilih za uporabo so lahko blagovne znamke ali registrirane blagovne znamke določenih podjetij. Znaka © in ™ nista prikazana vsakič.

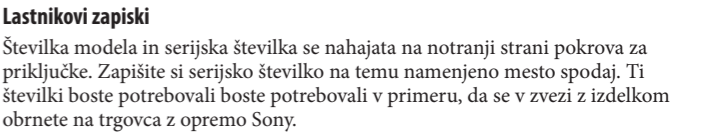

Št. modela: HDR-AS _____
Serijska št.: _____

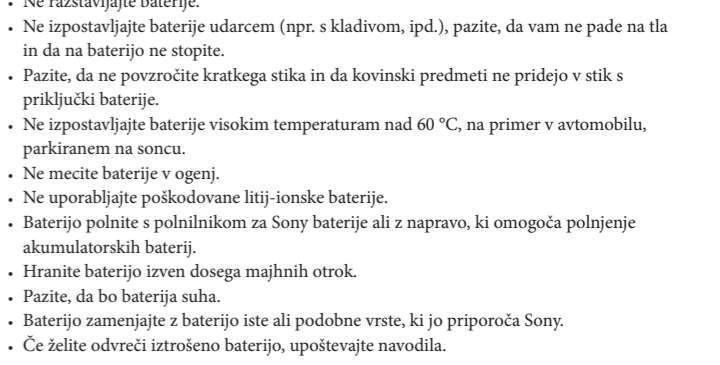
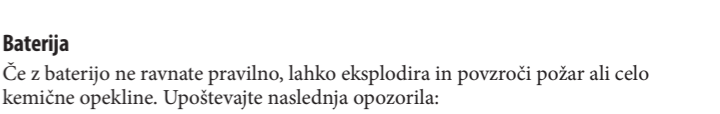
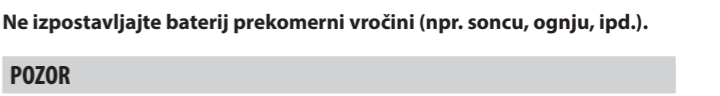
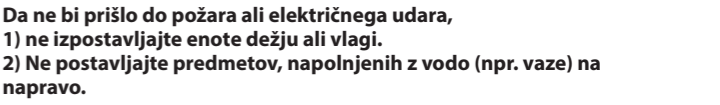

Zamenjajte baterijo samo z določeno vrsto. V nasprotnem primeru utegne priti do požara ali poškodbe.

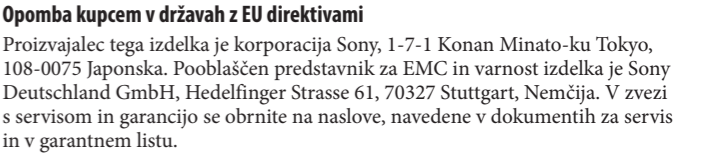

Podjetje Sony na tem mestu izjavlja, da digitalna HD videokamera HDR-AS15 ustreza osnovnim zahtevam in drugim zadevnim predpisom direktive 1999/5/EC. Podrobnosti si oglejte na spletni strani: <http://www.compliance.sony.de/>

Ta naprava je bila testirana in ustreza omejitvam, ki jih določa EMC direktiva za uporabo priključnih kablov, krajših od 3 metrov.



Opomba

Če zaradi statične elektrike ali elektromagnetizma pride do prekinitve prenosa podatkov, ponovno zaženite aplikacijo ali izključite in ponovno priključite komunikacijski kabel (USB, itd.).

Odpadna električna in elektronska oprema (velja za evropsko unijo in druge evropske države s sistemom ločevanja odpadkov)

Če se na izdelku ali na njegovi embalaži nahaja ta simbol, pomeni, naj z izdelkom ne ravnamo enako kot z gospodinjstvi odpadki. Odložiti ga morate na ustreznem zbirnem mestu za električno in elektronsko opremo. S tem ko izdelek pravilno odvržete, pripomorete k preprečevanju potencialnih negativnih posledic za okolje in naše zdravje, ki bi ga povzročilo nepravilna odstranitev tega izdelka. Z recikliranjem materialov bomo ohranili naravne vire. O podrobnostih glede recikliranja tega izdelka lahko povprašate na upravni enoti ali v trgovini, kjer ste izdelek kupili.

Odpadne baterije (velja za evropsko unijo in druge evropske države s sistemom ločevanja odpadkov)

Če se na bateriji ali na njeni embalaži nahaja ta simbol, pomeni, naj z njo ne ravnamo enako kot z gospodinjstvi odpadki. Pri nekaterih baterijah je ta simbol uporabljen skupaj s kemijskim simbolom. Kemijski simbol za živo srebro (Hg) ali svinec (Pb) se dodata, če baterija vsebuje več kot 0,0005 % živega srebra ali 0,004 svina. S tem ko baterijo pravilno odvržete, pripomorete k preprečevanju potencialnih negativnih posledic za okolje in naše zdravje, ki bi ga povzročilo nepravilna odstranitev tega izdelka. Z recikliranjem materialov bomo ohranili naravne vire.

Pri izdelkih ki zahtevajo neprekinjeno povezavo z baterijo zaradi varnosti, delovanja ali ohranitve podatkov, naj baterijo zamenja usposobljeno servisno osebje.

Za zagotavljanje pravilnega ravnanja z baterijo jo oddajte na ustreznem zbirnem mestu ob koncu življenjske dobe. Pri vseh ostalih baterijah si preberite poglavje o varnem odstranjevanju baterij.

O podrobnostih glede recikliranja tega izdelka lahko povprašate na upravni enoti ali v trgovini, kjer ste izdelek kupili.

Seznam funkcij

Podrobnosti o nastavitvah in funkcijah si ogledate na spodnji sliki.

Upravljalne tipke

Funkcija	Puščica
ENTER	→
PREV	←
NEXT	→
Samodejno preklapljanje	→
Drugo	→

Nastavitev

Na zgornji zaslon posameznih nastavitvenih postavk se lahko vrnete tako, da pritisnete na ENTER, ko je prikazana postavka [BACK]. Če želite pregledati možnosti za postavko, pritisnite in držite tipko NEXT/PREV.

*1 Funkcija Wi-Fi je na voljo samo za model HDR-AS15.

*2 Vključite kamero s tipko NEXT/PREV.

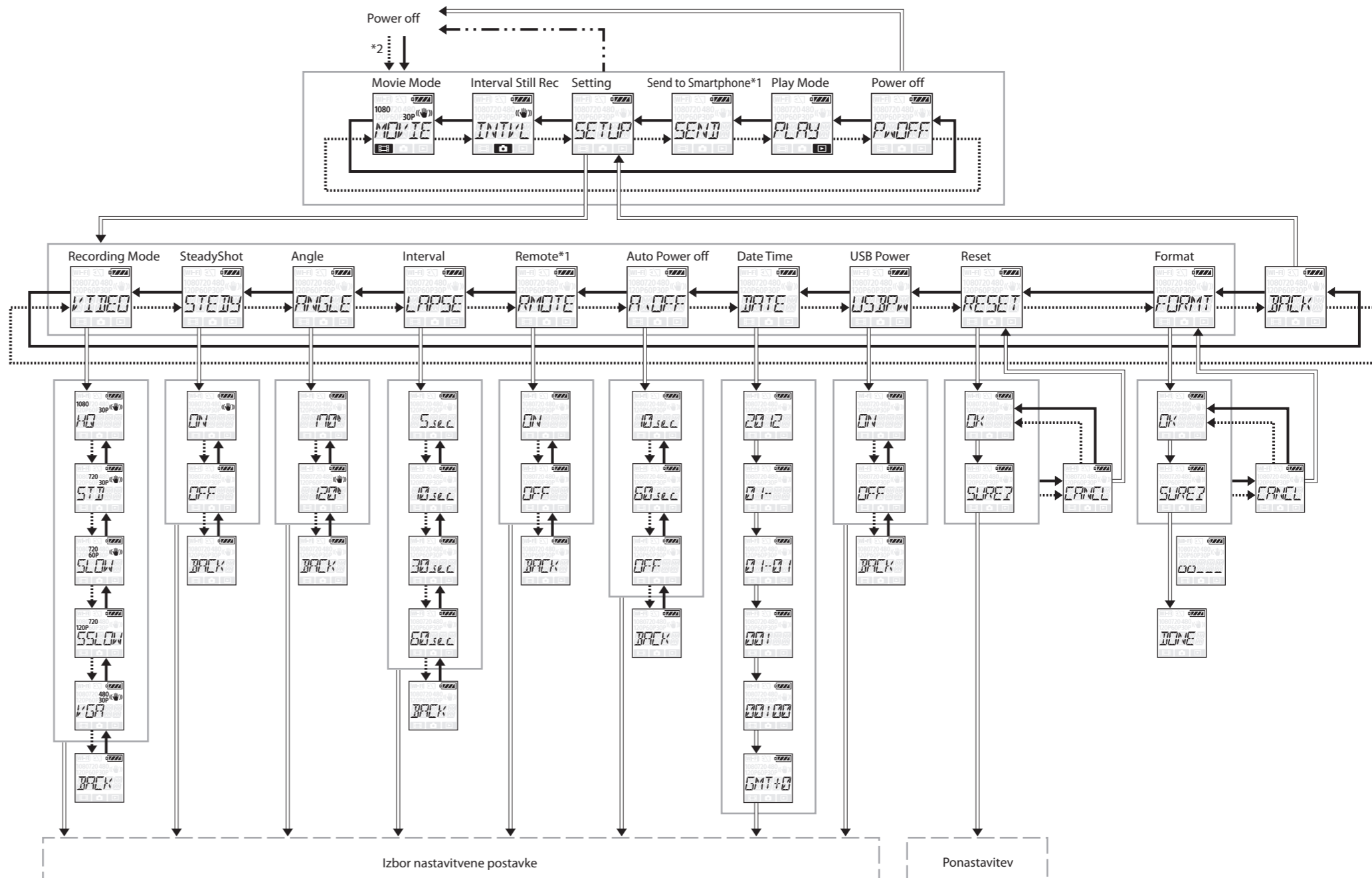

Snemanje/predvajanje

*3 Če je kamera izklopljena, pritisnite na tipko ENTER in začnite snemati.

*4 Vključite kamero s tipko NEXT/PREV.

*5 Pritisnite in držite tipko.

*6 Hkrati pritisnite na tipki PREV in NEXT.

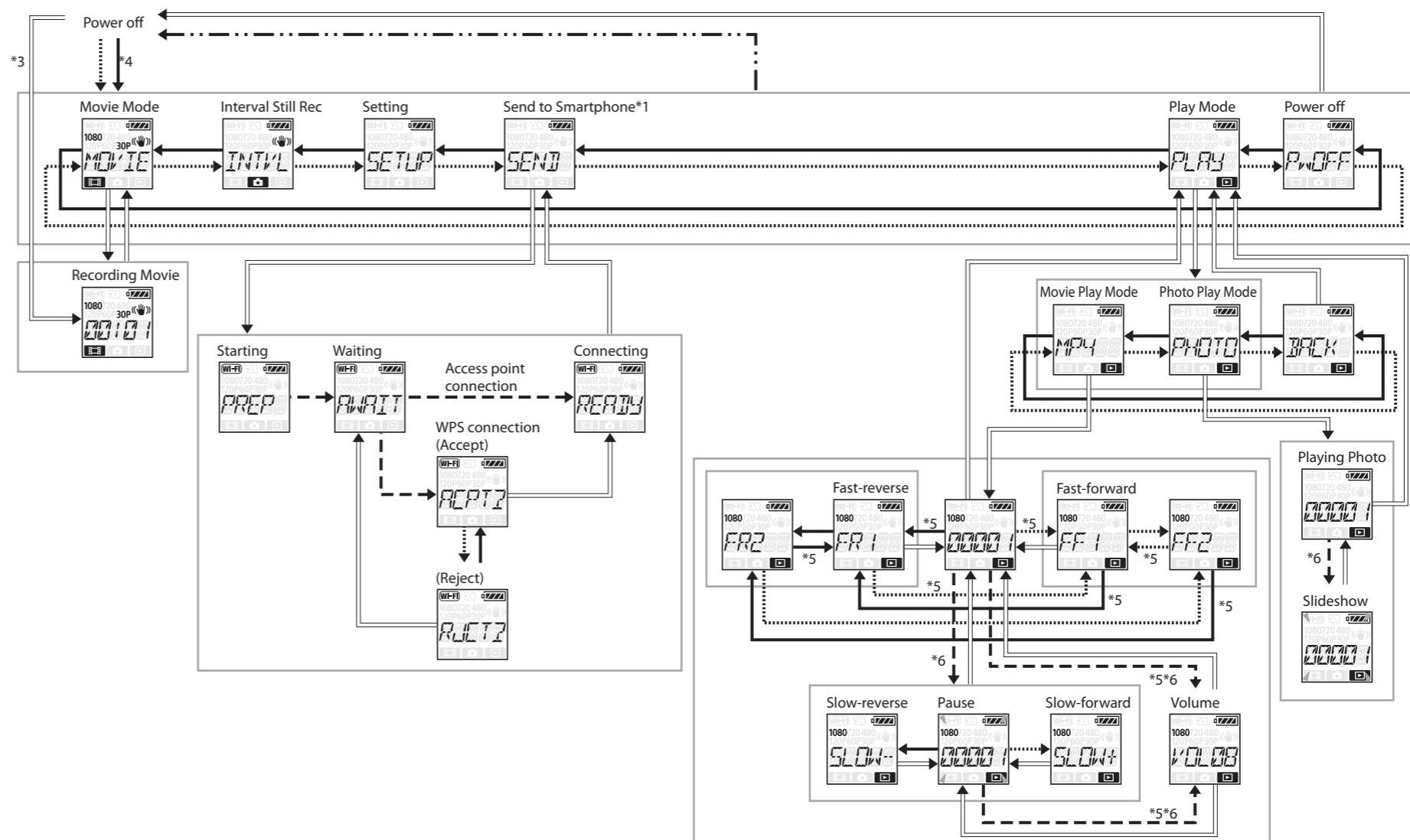

Način snemanja

Prikaz	Posnetka slika	Ločljivost	Frekvenca zajema slike	Frekvenca predvajanja slike
	Najvišja ločljivost	1920x1080	30p	30p
	Visoka ločljivost	1280x720	30p	
	Počasno predvajanje slike, posnete z 2x hitrostjo menjavanja slike	1280x720	60p	
	Zelo počasno predvajanje slike, posnete s 4x hitrostjo menjavanja slike	1280x720	120p	
	Standardna ločljivost	640x480	30p	
	Vrnitev na meni [VIDEO].			