

Digitalni HD kamkorder

Upute za uporabu

Sadržaj

Početak

Snimanje/reprodukcija

Napredne funkcije

Pohranjivanje videozapisa i
fotografija na računalo

Pohrana snimaka pomoću
vanjskog uređaja

Osobno podešavanje
kamkordera

Dodatne informacije

Kratki pregled



HANDYCAM

AVCHD

HDMI™
HIGH DEFINITION MULTIMEDIA INTERFACE

MEMORY STICK™

InfoLITHIUM™
V
SERIES

S2™
CLASS 2

**NAVTEQ
MAPS**

Prvo pročitajte

Prije uporabe uređaja, pažljivo pročitajte ovaj priručnik te ga sačuvajte za buduću uporabu.

UPOZORENJE

Kako biste smanjili opasnost od požara ili električnog udara, nemojte izlagati uređaj kiši ili vlazi.

Nemojte izlagati baterije visokim temperaturama, primjerice od izravnog sunčeva svjetla, otvorenog plamena i sl.

OPREZ

Baterija

Ako se baterijom pogrešno rukuje, baterija može eksplodirati, uzrokovati požar ili kemijske opekline. Pridržavajte se sljedećih mjera opreza.

- Nemojte rastavljati bateriju.
- Nemojte je razbijati niti izlagati silama, udarcima čekića, ispuštati na tlo ili stajati na nju.
- Nemojte kratko spajati bateriju niti dozvoliti kratki spoj njezinih kontakata.
- Nemojte izlagati bateriju temperaturama iznad 60°C, primjerice izlaganjem izravnom suncu ili ostavljanjem u vozilu parkiranom na suncu.
- Nemojte je spaljivati ili bacati u vatru.
- Nemojte rukovati oštećenim baterijama ili litij-ionskim baterijama koje su procurile.
- Bateriju puniti isključivo originalnim punjačem tvrtke Sony ili uređajem koji služi za punjenje baterija.
- Držite bateriju izvan doseg a male djece.
- Bateriju držite suhom.
- Zamijenite bateriju isključivo jednakom ili ekvivalentnom kakvu preporučuje tvrtka Sony.
- Zbrinite isluženu bateriju odmah, u skladu s uputama u nastavku.

Zamijenite bateriju isključivo novom baterijom navedenog tipa. U suprotnom može doći do požara ili ozljeda.

Mrežni adapter

Adapter tijekom uporabe nemojte držati u uskom prostoru, kao što je između zida i namještaja.

Kod uporabe mrežnog adaptera, upotrijebite obližnju zidnu utičnicu. Odmah odspojite adapter iz zidne utičnice ako se tijekom uporabe kamkordera pojave problemi.

Čak i dok je kamkorder isključen, mrežno napajanje se ne prekida sve dok je adapter spojen u zidnu utičnicu.

Napomena o mrežnom kabelu (kabelu napajanja)

Mrežni kabel dizajniran je za uporabu samo s ovim modelom kamkordera i ne smije se koristiti s drugom električnom opremom.

Preveliki tlak zvuka iz slušalica može uzrokovati gubitak sluha.

Napomena za korisnike u Republici Hrvatskoj

IZJAVA O SUKLADNOSTI

Proizvođač ovog proizvoda je Sony Corporation, 1-7-1 Konan Minato-ku, Tokyo 108-0075, Japan.

Sony, odnosno njegov ovlaštenu zastupnik Sony Central and Southeast Europe Kft., Predstavništvo u Republici Hrvatskoj izjavljuje da je ovaj proizvod usklađen s bitnim zahtjevima tehničkih propisa koji su za ovaj proizvod utvrđeni.

Izjave o sukladnosti dostupne su na internetskoj stranici www.sukladnost-sony.com.hr

ZA KORISNIKE U EUROPI



Ovime Sony Corporation izjavljuje da je digitalni HD kamkorder HDR-CX560VE/ CX700VE usklađen s osnovnim zahtjevima i drugim primjenjivim odredbama smjernice 1999/5/EC. Za detalje posjetite sljedeći URL: <http://www.compliance.sony.de/>

Napomena za korisnike u zemljama koje primjenjuju EU smjernice

Proizvođač ovog uređaja je Sony Corporation 1-7-1 Konan Minato-ku Tokyo, 108-0075 Japan. Ovlašteni predstavnik za EMC i sigurnost proizvoda je Sony Deutschland GmbH, Hedelfinger Strasse 61, 70327 Stuttgart, Njemačka. Za pitanja servisa i jamstva pogledajte adresu na jamstvenom listu.

PAŽNJA

Elektromagnetsko polje na određenim frekvencijama može utjecati na sliku i zvuk ovog uređaja.

Ovaj proizvod je ispitan i potvrđena je usklađenost sa smjernicom EMC za uporabu spojnih kabela kraćih od 3 m.

Napomena

Ako statički elektricitet ili elektromagnetizam prouzroči prekid prijenosa podataka, ponovo pokrenite aplikaciju ili odspojite i ponovo spojite komunikacijski kabel (USB, i sl.).



Zbrinjavanje starih električnih i elektroničkih uređaja (primjenjuje se u Europskoj Uniji i ostalim europskim zemljama s posebnim sustavima zbrinjavanja)

Ova oznaka na proizvodu ili na ambalaži označava da se ovaj proizvod ne smije zbrinjavati kao kućni otpad. On treba biti zbrinut na za tu namjenu predviđenom mjestu za reciklažu električne ili elektroničke opreme. Pravilnim zbrinjavanjem starog proizvoda pomažete u sprječavanju mogućih štetnih posljedica za okoliš i ljudsko zdravlje, do kojih može doći uslijed nepravilnog odlaganja proizvoda. Reciklažom materijala pomažete u očuvanju prirodnih izvora. Za detaljne informacije o reciklaži ovog proizvoda, molimo kontaktirajte vašu lokalnu upravu, odlagalište otpada ili trgovinu u kojoj ste kupili proizvod.



Zbrinjavanje starih baterija (primjenjuje se u Europskoj Uniji i ostalim europskim zemljama s posebnim sustavima zbrinjavanja)

Ova oznaka na bateriji ili na ambalaži označava da se baterija koja je isporučena uz ovaj proizvod ne smije zbrinjavati kao kućni otpad.

Na određenim baterijama uz ovu oznaku može se pojaviti kemijski simbol. Kemijski znak za živu (Hg) ili olovo (Pb) stavlja se na bateriju ako ona sadrži više od 0,0005% žive ili 0,004% olova.

Pravilnim zbrinjavanjem starih baterija pomažete u sprječavanju mogućih štetnih posljedica za okoliš i ljudsko zdravlje, do kojih može doći uslijed nepravilnog odlaganja baterija. Reciklažom materijala pomažete u očuvanju prirodnih izvora. U slučaju da neki proizvod iz sigurnosnih razloga ili zbog performansi ili ispravnosti zahtijeva stalnu vezu s ugrađenom baterijom, njezinu zamjenu valja povjeriti isključivo ovlaštenom servisu. Kako bi se zajamčilo pravilno rukovanje baterijom, na kraju njezina radnog vijeka je odnesite na odlagalište za recikliranje električne i elektronske opreme.

Za sve ostale baterije molimo da pogledate poglavlje o tome kako sigurno izvaditi bateriju iz uređaja. Bateriju odnesite na odlagalište za recikliranje dotrajalih baterija.

Za detaljne informacije o reciklaži ovog proizvoda ili baterije, molimo kontaktirajte vašu lokalnu upravu, odlagalište otpada ili trgovinu u kojoj ste kupili proizvod.

OPREZ

Upozoravamo vas da sve promjene ili preinake koje nisu izričito odobrene u ovom priručniku mogu uzrokovati gubitak prava na upravljanje ovom opremom.

Isporučeni pribor

Brojevi u zagradama () označavaju količinu.

- Mrežni adapter (1)
- Mrežni kabel (kabel napajanja) (1)
- Komponentni A/V kabel (1) **A**
- A/V spojni kabel (1) **B**
- USB priključni kabel (1) **C**

Koristite ovaj kabel ako je ugrađeni USB kabel kamkordera (str. 12) prekratak za spajanje.

- Sjenilo objektiv (1) (samo za HDR-CX690E/CX700E/CX700VE) **D**
Za pričvršćivanja sjenila pogledajte stranicu 74.

- Daljinski upravljač (1)
Već je ugrađena mala dugmasta litijeva baterija. Uklonite izolacijsku foliju prije uporabe daljinskog upravljača.

- Punjiva baterija NP-FV50 (1)
- CD-ROM "Handycam" Application Software (1) (str. 37)
 - "PMB" (softver, uključujući "PMB Help")
 - Priručnik za "Handycam" (također PDF)
- "Upute za uporabu" (ovaj priručnik) (1)

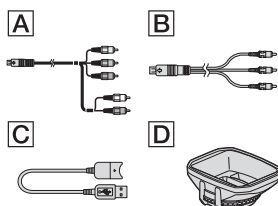

- U kamkorder je ugrađena aplikacija "PMB Portable" (str. 40).
- Pogledajte str. 19 za napomene o memorijskim karticama koje možete upotrebljavati uz ovaj kamkorder.

Uporaba kamkordera

- Nemojte držati kamkorder za sljedeće dijelove niti za pokrove priključnica.

Tražilo (HDR-CX_90E/
CX700E/CX700VE)

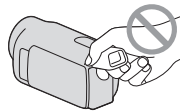

Sjenilo objektiv (HDR-CX_90E/
CX700E/CX700VE)

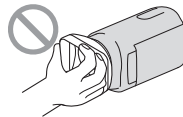

LCD zaslon

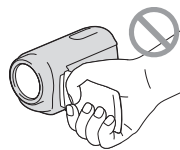

Baterija

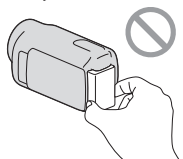

Ugrađeni USB kabel



- Kamkorder nije nepropustan za prašinu, kapanje tekućine i vodu. Pogledajte "Mjere opreza" (str. 66).

Opcije izbornika, LCD zaslon, tražilo (HDR-CX690E/CX700E/CX700VE) i objektiv

- Opcija izbornika koja je označena sivo nije dostupna u trenutnim uvjetima snimanja ili reprodukcije.
- LCD zaslon i tražilo (HDR-CX690E/CX700E/CX700VE) proizvedeni su uporabom vrlo precizne tehnologije tako da je preko 99,99% piksela funkcionalnih za uporabu. Ipak, na LCD zaslonu se mogu trajno pojaviti sitne crne i/ili svijetle točkice (bijele, crvene, plave ili zelene). Ove točkice su normalna posljedica postupka proizvodnje i ne utječu na snimanje ni na koji način.

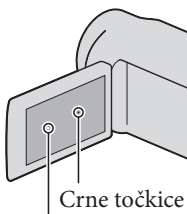

Crne točkice

Bijele, crvene, plave ili zelene točkice

- Dugotrajno izlaganje LCD zaslona, tražila HDR-CX690E/CX700E/CX700VE) ili objektiva izravnom suncu može uzrokovati kvar.
- Nemojte usmjeravati kamkorder prema suncu. Time možete uzrokovati kvar kamkordera. Sunce snimajte samo kad je slabe svjetline, kao što je u suton.

O podešavanju jezika

- Izbornici na svakom od lokalnih jezika korišteni su za opise postupaka rukovanja. Ako je potrebno, promijenite jezik prikaza na zaslonu prije uporabe kamkordera (str. 17).

O snimanju

- Savjetujemo da memorijsku karticu pri prvoj uporabi s ovim kamkorderom formatirate u njemu radi stabilnog rada. Formatiranjem memorijske kartice brišu se svi podaci s nje i neće se moći obnoviti. Važne podatke pohranite na računalo i sl.
- Prije početka snimanja, provjerite funkciju snimanja kako biste bili sigurni da će se slika i zvuk snimiti bez problema.
- Proizvođač ne može kompenzirati gubitak snimljenog materijala čak i ako snimanje ili reprodukcije nisu mogući zbog kvara kamkordera, medija za snimanje i sl.
- Sustav TV boja se razlikuje ovisno o državi i regiji. Za gledanje snimaka na TV prijemniku, potreban je PAL TV prijemnik.
- TV programi, filmovi, videovrpce i drugi materijali mogu biti zaštićeni autorskim pravima. Neovlašteno snimanje takvih materijala može biti u suprotnosti zakonima o autorskim pravima.

Napomene o reprodukciji

- Snimke načinjene ovim kamkorderom možda neće te moći reproducirati normalno drugim uređajima. Također, snimke načinjene drugim uređajima možda neće te moći reproducirati ovim kamkorderom.
- Videozapisi standardne kvalitete (STD) snimljeni na SD memorijske kartice ne mogu se reproducirati na AV opremi drugih proizvođača.

DVD mediji snimljeni u HD (high definition) kvaliteti slike

- DVD mediji snimljeni u high definition (HD) kvaliteti slike mogu se reproducirati na uređajima kompatibilnima s AVCHD standardom. Diskovi s high definition (HD) sadržajima ne mogu se reproducirati u DVD uređajima/rekorderima jer oni nisu kompatibilni s AVCHD formatom. Ako u DVD uređaj/rekorder umetnete disk snimljen u AVCHD formatu (high definition kvaliteta slike (HD)), možda ga neće te moći izbaciti.

Pohranite sve svoje snimke

- Kako biste izbjegli gubitak slikovnih podataka, povremeno pohranite svoje snimke na vanjski medij. Pojednosti o pohranjivanju snimaka na računalo potražite na str. 36, a više o pohranjivanju na vanjske uređaje na str. 43.
- Vrste diskova ili medija na koje možete pohraniti snimke ovise o odabranoj postavci [REC Mode] tijekom snimanja. Videozapisi snimljeni s postavkom [50p Quality **PS**] mogu se pohraniti pomoću vanjskih medija (str. 45). Videozapisi snimljeni s postavkom [Highest Quality **FX**] mogu se pohraniti na vanjske medije ili Blu-ray diskove.

Napomene o bateriji i mrežnom adapteru

- Skinite bateriju ili odspojite mrežni adapter tek nakon isključivanja kamkordera.
- Odspojite mrežni adapter iz kamkordera držači kamkorder i DC priključak.

Napomena o temperaturi kamkordera/ baterije

- Kad se kamkorder ili baterija jako zagrije ili ohladi, možda neće raditi snimanje ili reprodukcija jer se aktivirala funkcija zaštite kamkordera. U tom slučaju na LCD zaslonu ili u tražilju (HDR-CX690E/CX700E/CX700VE) pojavit će se indikator.

Kod spajanja kamkordera s računalom ili priborom

- Nemojte pokušati formatirati medij za snimanje na kamkorderu preko računala. Ako to pokušate, kamkorder možda neće raditi pravilno.
- Kod spajanja kamkordera s drugim uređajem komunikacijskim kabelima, pripazite da priključke spajate u pravilnom smjeru. Nasilno spajanje priključaka oštetit će priključnice i može uzrokovati kvar kamkordera.
- Kad je kamkorder spojen na druge uređaje USB kabelom i isključen, nemojte zatvarati LCD zaslon. Snimljeni podaci se mogu izgubiti.

Ako ne možete snimati ili reproducirati snimke, napravite [Format]

- Ako često ponavljate snimanje i brisanje snimaka dulje vrijeme, dolazi do fragmentiranja podataka na mediju za snimanje. Snimke se ne mogu pohraniti niti snimiti. U tom slučaju prvo pohranite snimke na neku vrstu vanjskog medija i zatim napravite [Format] dodirom na **MENU** (MENU) → [Setup] → **Media Settings**] → [Format] → željeni medij (HDR-CX560E/CX560VE/CX700E/CX700VE) → **OK** → **OK**.

Napomene o dodatnom priboru

- Savjetujemo vam korištenje originalnog Sony pribora.
- Originalni Sonyjev pribor možda nije dostupan u nekim državama/regijama.

O ovom priručniku, ilustracijama i izbornicima

- Ilustrativne slike u ovom priručniku samo su primjeri koji su snimljeni pomoću digitalnog kamkordera i mogu se razlikovati od slika i indikatora na zaslonu koji se stvarno prikazuju na zaslonu. Ilustracije kamkordera i indikatora sa zaslona su uvećane ili pojednostavljene radi boljeg razumijevanja.
- U ovom priručniku se ugrađena memorija kamkordera (HDR-CX560E/CX560VE/CX700E/CX700VE) i memorijska kartica nazivaju "medijima za snimanje".
- U ovom priručniku se DVD disk snimljen sa slikom kvalitete high definition (HD) naziva AVCHD disk.
- Dizajn i tehničke značajke kamkordera i pribora podložni su promjenama bez najave. Proizvođač ne preuzima odgovornost za eventualne tiskarske pogreške.

Provjera naziva modela kamkordera



- Naziv modela navodi se u ovim uputama kad postoji razlika u značajkama između modela. Provjerite naziv modela na donjoj strani kamkordera.
- Glavne razlike u značajkama tih modela su sljedeće.

	Medij za snimanje	Kapacitet ugrađenog medija za snimanje	USB priključnica
HDR-CX560E/CX560VE*	Ugrađena memorija + memorijska kartica	64 GB	Samo izlaz
HDR-CX690E**	Memorijska kartica	—	Ulaz/izlaz
HDR-CX700E**/CX700VE***	Ugrađena memorija + memorijska kartica	96 GB	

Model s oznakom * opremljen je GPS sustavom.

Model s oznakom ** opremljen je tražilom.

Napomene o uporabi

- Nemojte učiniti nešto od sljedećeg. U suprotnom može doći do oštećenja medija za snimanje, snimke se možda neće moći reproducirati ili će se izbrisati, ili se mogu pojaviti druge pogreške u radu.
 - vaditi memorijsku karticu dok indikator pristupa (str. 20) svijetli ili trepće
 - odspajati bateriju ili mrežni adapter s kamkordera ili izlagati kamkorder mehaničkim udarcima ili vibracijama dok indikator  (videozapis)/ (fotografija) (str. 22) ili indikator pristupa (str. 20) svijetle ili trepću
- Pri uporabi remena za nošenje na ramenu (opcija) pazite da ne udarite kamkorderom o nešto.

Sadržaj

Prvo pročitajte	2
-----------------------	---

Početak

Korak 1: Punjenje baterije	11
Punjenje baterije u inozemstvu	14
Korak 2: Uključivanje i podešavanje datuma i vremena	15
Promjena jezika prikaza	17
Korak 3: Priprema medija za snimanje	18
Provjera postavke medija za snimanje	18
Kopiranje videozapisa i fotografija (HDR-CX560E/CX560VE/CX700E/CX700VE)	20

Snimanje/reprodukcija

Snimanje	21
Dobivanje podataka o lokaciji putem GPS-a (HDR-CX560VE/CX700VE)	25
Odabir načina snimanja	26
Prilagođavanje uvjetima snimanja	27
Reprodukcija na kamkorderu	28
Highlight reprodukcija	31
Reprodukcija snimaka na TV prijemu	32

Napredne funkcije

Brisanje videozapisa i fotografija	35
--	----

Pohranjivanje videozapisa i fotografija na računalo

Praktične funkcije dostupne nakon spajanja kamkordera na računalo (Windows)	36
Priprema računala	37
Kod uporabe Macintosh računala	37
Pokretanje PMB (Picture Motion Browser) aplikacije	40
Objava snimaka na internetu	40

Pohrana snimaka pomoću vanjskog uređaja

Odobir načina pohranjivanja snimaka na vanjski uređaj	43
Pohranjivanje snimaka na vanjski uređaj	45
Kreiranje diska pomoću DVD snimača, DVDirect Express	48
Kreiranje diska s high definition (HD) kvalitetom slike pomoću DVD snimača osim uporabom DVDirect Express	51
Kreiranje diska sa standard definition (STD) kvalitetom slike pomoću rekordera i sl.....	52

Osobno podešavanje kamkordera

Uporaba izbornika	54
Saznajte detalje iz priručnika "Handycam" Handbook.....	59

Dodatne informacije

? U slučaju problema	60
Vrijeme snimanja videozapisa/broj fotografija koje se mogu snimiti.....	63
Mjere opreza.....	66
Tehnički podaci	68

Kratki pregled

Indikatori na zaslonu	72
Dijelovi i kontrole	73

Korak 1: Punjenje baterije

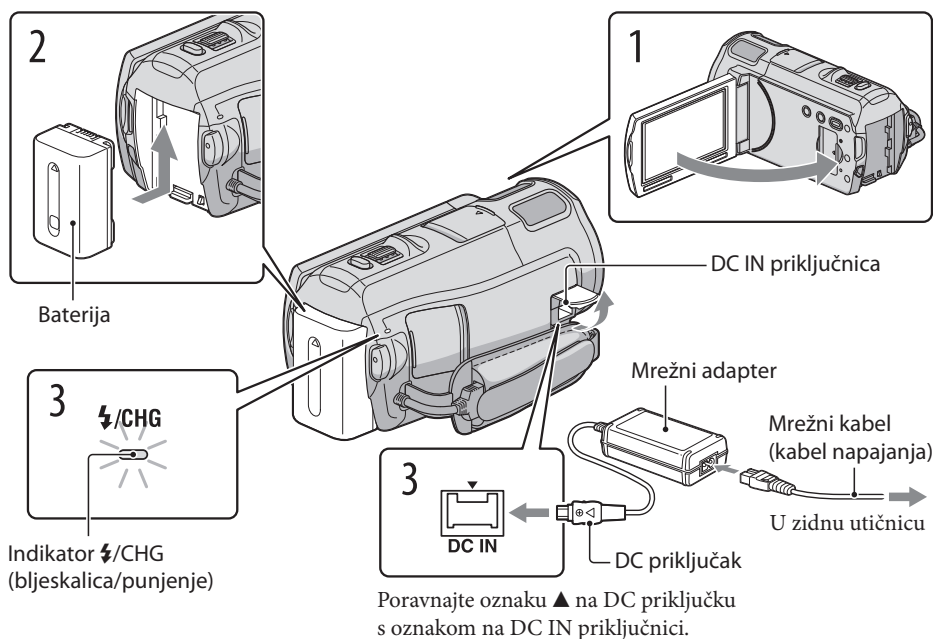

Bateriju "InfoLITHIUM" (serije V) možete puniti nakon što je spojite na kamkorder.

⚡ Napomene

- Na kamkorder se ne može spojiti nijedna druga "InfoLITHIUM" baterija osim one serije V.

1 Isključite kamkorder tako da zatvorite LCD zaslon nakon što uvučete tražilo (HDR-CX690E/CX700E/CX700VE).

2 Učvrstite bateriju tako da je pomaknete u smjeru strelice dok ne klikne.

3 Spojite mrežni adapter i kabel napajanja na kamkorder te u zidnu utičnicu.

Svijetli indikator ⚡/CHG (bljeskalica/punjenje) i započinje punjenje. Indikator ⚡/CHG (bljeskalica/punjenje) se isključuje kad je baterija dokraja napunjena.

4 Kad je baterija napunjena, odspojite mrežni adapter iz DC IN priključnice na kamkorderu.

Punjenje baterije pomoću računala

Ta funkcija je korisna ako AC adapter nije dostupan.

- 1 Isključite kamkorder i na njega pričvrstite bateriju.
- 2 Ugrađenim USB kabelom spojite kamkorder na uključeno računalo.

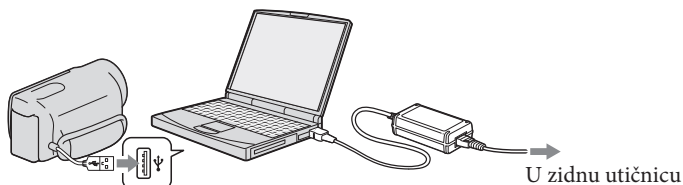

- 3 Kad je baterija sasvim napunjena, odspojite kamkorder s računala (str. 39).

⚡ Napomene

- Ne može se jamčiti rad sa svim računalima.
- Spojite li kamkorder na prijenosno računalo koje nije spojeno na napajanje, baterija računala će se ubrzano trošiti. Ne ostavljajte kamkorder tako spojen na računalo.
- Punjenje kamkordera putem ručno sastavljenog ili preinačenog računala, ili USB huba, nije zajamčeno. Kamkorder možda neće raditi pravilno, ovisno o USB uređaju koji koristite s računalom.

💡 Savjeti

- Bateriju kamkordera možete puniti putem ugrađenog USB kabela iz zidne električne utičnice pomoću USB punjača/AC adaptera AC-U501AD/AC-U50AG (opcija). Za punjenje kamkordera ne možete koristiti Sonyjev prijenosni izvor napajanja CP-AH2R ili CP-AL (opcija).
- USB punjač/AC adapter možda nije dostupan u nekim državama/regijama.
- Indikator ⚡/CHG (bljeskalica/punjenje) možda neće svijetliti kad je baterija slaba. U tom slučaju napunite bateriju pomoću isporučenog AC adaptera.

Trajanje punjenja

Približno potrebno vrijeme (u minutama) za potpuno punjenje potpuno prazne baterije.

Baterija	Trajanje punjenja	
	Mrežni adapter	Ugrađeni USB kabel*
NP-FV50 (priložena)	155	315
NP-FV70	195	600
NP-FV100	390	1050

- Vremena punjenja u gornjoj tablici izmjerena su kod punjenja kamkordera pri temperaturi od 25 °C. Savjetujemo punjenje baterije pri temperaturama između 10°C i 30°C.
- * Vremena punjenja mjerena su bez korištenja USB priključnog kabela.

Savjeti

- Pogledajte str. 63 za podatke o vremenu snimanja i reprodukcije.
- Dok je kamkorder uključen možete provjeriti približan preostali kapacitet baterije pomoću indikatora stanja baterije u gornjem desnom uglu LCD zaslona.

Vađenje baterije

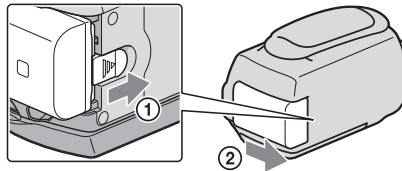

Zatvorite LCD zaslon. Pomaknite preklopku za otpuštanje baterije BATT (baterija) (①) i zatim skinite bateriju (②).



Uporaba mrežnog napajanja kao izvora energije

Spojite na jednak način kao u "Korak 1: Punjenje baterije" (str. 11). Čak i ako je baterija učvršćena, neće se prazniti.

Napomene o bateriji

- Kad skidate bateriju ili odspajate mrežni adapter, isključite kamkorder i pazite da su indikatori  (videozapis)/ (fotografija) (str. 22) i indikator pristupa (str. 20) isključeni.
- Indikator /CHG (bljeskalica/punjenje) treperi tijekom punjenja u sljedećim uvjetima:
 - Baterija nije pravilno postavljena.
 - Baterija je oštećena.
 - Temperatura baterije je preniska.
Skinite bateriju s kamkordera i ostavite je na toplom mjestu.
 - Temperatura baterije je previsoka.
Skinite bateriju s kamkordera i ostavite je na hladnom mjestu.
- Pri spajanju videosvjetla (opcija) savjetujemo vam uporabu baterije NP-FV70 ili NP-FV100.
- Ne savjetujemo vam da s kamkorderom koristite bateriju NP-FV30 koja omogućuje samo kraća vremena snimanja i reprodukcije.
- Standardno je podešeno automatsko isključivanje napajanja ako se kamkorderom ne rukuje približno 5 minuta kako bi se očuvalo punjenje baterije ([A. Shut Off]).

Napomene o mrežnom adapteru

- Kod uporabe mrežnog adaptera, upotrijebite obližnju zidnu utičnicu. Odmah odspojite adapter iz zidne utičnice ako se tijekom uporabe kamkordera pojave problemi.
- Adapter tijekom uporabe nemojte držati u uskom prostoru, kao što je između zida i namještaja.
- Nemojte kratko spajati DC priključak mrežnog adaptera ili kontakte baterije metalnim predmetima. To može prouzročiti nepravilnosti u radu.

Punjenje baterije u inozemstvu

Bateriju možete puniti pomoću priloženog mrežnog adaptera u svim državama/regijama gdje je napon mreže u rasponu od 100 V do 240 V, frekvencija 50 ili 60 Hz.

- Nemojte upotrebljavati elektronički transformator.

Korak 2: Uključivanje i podešavanje datuma i vremena

1 Otvorite LCD zaslon na kamkorderu.

Otvara se pokrov objektiva i kamkorder se uključuje.

- Za isključivanje kamkordera dok je LCD zaslon otvoren, pritisnite tipku POWER.

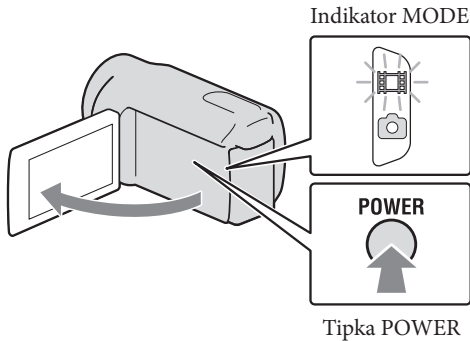

2 Odaberite željeni jezik i dodirnite [Next].

Dodirnite tipku na LCD zaslonu.

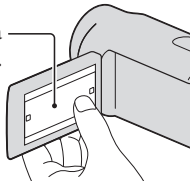

3 Tipkama **<** / **>** odaberite željeno geografsko područje i zatim dodirnite [Next].



- Za ponovno podešavanje datuma i vremena, dodirnite **MENU** (MENU) → [Setup] → [⌚ (Clock Settings)] → [Date & Time Setting] → [Date & Time]. Ako se neka opcija ne prikazuje na zaslonu, dodirnite **^** / **v** za prikaz opcije.

4 Podesite [Summer Time], zatim dodirnite [Next].

- Podesite li [Summer Time] na [On], podešava se sat vremena više.

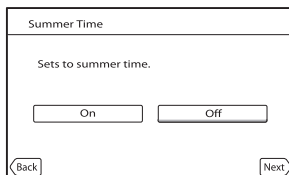

5 Odaberite format datuma i dodirnite [Next].

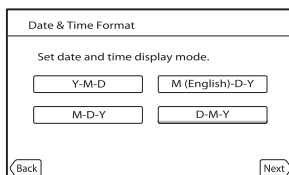





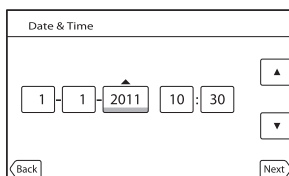

6 Odaberite datum i vrijeme, dodirnite / za podešenje vrijednosti i zatim dodirnite [Next] → *.

- * Izbornik potvrde se pojavljuje samo pri prvom podešavanju sata kamkordera.



Sat započinje s radom.

Napomene

- Datum i vrijeme se ne prikazuju za vrijeme snimanja, ali se automatski snimaju na medij za snimanje te se mogu prikazati za vrijeme reprodukcije. Za prikaz datuma i vremena, dodirnite  (MENU) → [Setup] →  (Playback Settings) → [Data Code] → [Date/Time] → .
- Zvukove koji se čuju pri rukovanju možete isključiti tako da dodirnete  (MENU) → [Setup] →  (General Settings) → [Beep] → [Off] → .
- Ako tipke ne reagiraju ispravno na dodir, kalibrirajte zaslon.
- Kad jednom podesite točno vrijeme, ono se ugađa automatski kad je opcija [Auto Clock ADJ] i [Auto Area ADJ] podešena na [On]. Ovisno o zemlji/regiji odabranoj za kamkorder, točno vrijeme se možda neće automatski podešavati pravilno. U tom slučaju podesite [Auto Clock ADJ] i [Auto Area ADJ] na [Off] (HDR-CX560VE/CX700VE).

Za isključivanje napajanja

- ① Zatvorite LCD zaslon.
- ② Ako je tražilo izvučeno, uvucite ga kako je prikazano na slici ispod (HDR-CX690E/CX700E/CX700VE).

Nekoliko sekundi treperi indikator  (videozapis) i kamkorder se isključuje.

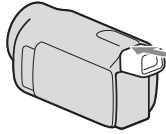

Savjeti

- Kamkorder također možete isključiti pritiskom na tipku POWER.
- Ako je [Power On By LCD] podešeno na [Off], isključite kamkorder pritiskom na tipku POWER (HDR-CX560E/CX560VE).

Uključenje ili isključenje kamkordera pomoću LCD zaslona ili tražila (HDR-CX690E/CX700E/CX700VE)

Napajanje kamkordera se uključi ili isključi ovisno o statusu LCD zaslona ili tražila.

LCD zaslon	Status	Napajanje kamkordera
	Tražilo	
Otvoren	Uvučeno	Uključeno
	Izvučeno	Uključeno
Zatvoren	Uvučeno	Isključeno
	Izvučeno	Uključeno

Napomene

- Čak i ako je LCD zaslon zatvoren, ako je tražilo izvučeno, kamkorder nije isključen. Prilikom isključivanja napajanja kamkordera, provjerite je li tražilo uvučeno u izvorni položaj.

Promjena jezika prikaza

Možete promijeniti prikaz na zaslonu tako da se prikazuje na željenom jeziku.

Dodirnite **MENU** (MENU) → [Setup] →  (General Settings) → [Language Setting] → željeni jezik → **OK** → **X** → **X**.

Korak 3: Priprema medija za snimanje

Odgovarajući medij za snimanje razlikuje se ovisno o kamkorderu. Na zaslonu kamkordera prikazuju se sljedeće ikone.

HDR-CX690E



Memorijska kartica

HDR-CX560E/CX560VE/
CX700E/CX700VE



Ugrađena memorija



Memorijska kartica

* Standardna je postavka snimanje videozapisa i fotografija na taj medij za snimanje. Na odabrani medij možete snimati, reproducirati s njega ili editirati na njemu.

Savjeti

- Pogledajte str. 64 za podatke o vremenu snimanja videozapisa.
- Pogledajte str. 65 za podatke o broju fotografija koje se mogu snimiti.

Odabir medija za snimanje (HDR-CX560E/CX560VE/CX700E/CX700VE)

1 Dodirnite **MENU** (MENU) → [Setup] →  (Media Settings) → [Media Select].
Pojava se izbornik [Media Select].

2 Dodirnite željeni medij za snimanje i zatim **OK**.
Na odabrani medij snimaju se i videozapisi i fotografije.

Provjera postavke medija za snimanje

Pri snimanju videozapisa ili fotografija prikazuje se ikona medija u gornjem desnom uglu zaslona.



Ikona medija za snimanje

- Prikazane ikone mogu se razlikovati ovisno o modelu.

Ulaganje memorijske kartice

Napomene

- Podesite medij za snimanje na [Memory Card] za snimanje videozapisa i/ili fotografija na memorijsku karticu (HDR-CX560E/CX560VE/CX700E/CX700VE).

Vrste memorijskih kartica koje se mogu upotrebljavati uz kamkorder

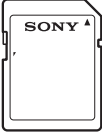
		SD Speed klasa	Opisano u ovom priručniku
"Memory Stick PRO Duo" medij (Mark2)		—	"Memory Stick PRO Duo" medij
"Memory Stick PRO-HG Duo" medij			
SD memorijska kartica		Class 4 ili brža	SD kartica
SDHC memorijska kartica			
SDXC memorijska kartica			

- Ne može se jamčiti rad sa svim memorijskim karticama.
- Uz ovaj kamkorder možete koristiti medij "Memory Stick PRO Duo" koji je upola manji od "Memory Sticka", ili SD kartice standardne veličine.
- Nemojte lijepiti naljepnice i sl. na memorijsku karticu niti na pripadajući adapter. Time možete uzrokovati kvar.
- Potvrđen je rad "Memory Stick PRO Duo" kartica kapaciteta do 32 GB i SD kartica do 64 GB s ovim kamkorderom.

Napomene

- MultiMediaCard se ne može upotrebljavati s ovim kamkorderom.
- Videozapisi snimljeni na SDXC memorijske kartice ne mogu se importirati ili reproducirati na računalima ili AV uređajima koji ne podržavaju datotečni sustav exFAT* ako ih spajate na kamkorder USB kabelom. Unaprijed provjerite podržava li oprema sustav exFAT. Spojite li opremu koja ne podržava sustav exFAT i pojavi se izbornik za formatiranje, nemojte pokretati formatiranje. Svi snimljeni podaci će se tako izgubiti.
* exFAT je datotečni sustav koji se koristi za SDXC memorijske kartice.

1 Otvorite pokrov i umetnite memorijsku karticu s odrezanim uglom okrenutim kao na slici u utor dok ne klikne.

- Zatvorite pokrov nakon ulaganja memorijske kartice.

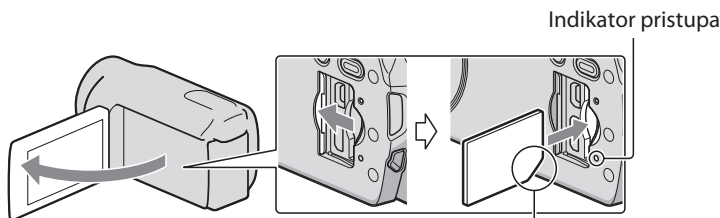

Imajte na umu smjer odrezanog ugla.

Umetnete li novu memorijsku karticu, pojavit će se poruka [Preparing image database file. Please wait.] Pričekajte da poruka nestane.

2 Zatvorite pokrov.

⚡ Napomene

- Ako se prikaže [Failed to create a new Image Database File. It may be possible that there is not enough free space.], formatirajte memorijsku karticu.
- Provjerite smjer memorijske kartice. Umetnete li memorijsku karticu u utor u pogrešnom smjeru, moguće je oštećenje memorijske kartice, utora ili slikovnih podataka.
- Nemojte otvarati pokrov za vrijeme snimanja.
- Prilikom umetanja ili vađenja memorijske kartice, pazite da ne iskoči i padne.

Za vađenje memorijske kartice

Otvorite pokrov i jednom lagano pritisnite memorijsku karticu.

Kopiranje videozapisa i fotografija (HDR-CX560E/CX560VE/CX700E/CX700VE)

HDR-CX560E/CX560VE

Videozapise i fotografije možete kopirati iz ugrađene memorije na memorijsku karticu.

HDR-CX700E/CX700VE

Videozapise i fotografije možete kopirati iz ugrađene memorije na memorijsku karticu i obratno.

Dodirnite **MENU** (MENU) → [Edit/Copy] → [Copy], zatim slijedite upute na zaslonu.

Snimanje

Standardna je postavka snimanje videozapisa i fotografija na sljedeće medije. Videozapisi se snimaju u high definition (HD) kvaliteti slike.

HDR-CX690E: Memorijska kartica

HDR-CX560E/CX560VE/CX700E/CX700VE: Ugrađeni medij za snimanje

Savjeti

- Za promjenu medija za snimanje pogledajte str. 18 (HDR-CX560E/CX560VE/CX700E/CX700VE).

1

Zategnite ručni remen.

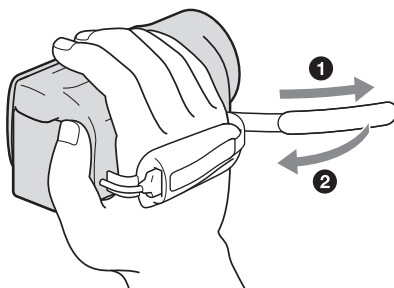

2

Otvorite LCD zaslon na kamkorderu.

Otvora se pokrov objektivu i kamkorder se uključuje.

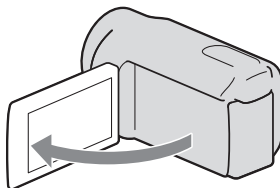

Snimanje videozapisa

📹 (videozapis): Pri snimanju videozapisa

📷 (fotografija): Pri snimanju fotografije

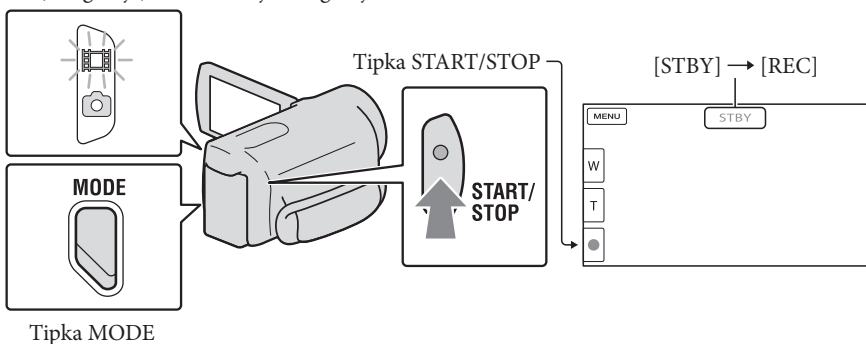

1 Pritisnite MODE za uključivanje indikatora 📹 (videozapis).

2 Pritisnite START/STOP za pokretanje snimanja.

Za zaustavljanje snimanja, ponovno pritisnite START/STOP.

Za ponovni prikaz opcija na LCD zaslonu

Dotirnite bilo koji dio LCD zaslona osim tipaka, tako da možete koristiti opcije. Postavke možete mijenjati u izborniku [Display Setting].



Za snimanje osmijeha

Prema standardnoj postavci automatski se snima fotografija kad kamkorder prepozna osmijeh osobe u kadru tijekom snimanja videozapisa (Smile Shutter). Kad kamkorder prepozna lica tijekom snimanja videozapisa, kvaliteta slike se automatski prilagodi ([Face Detection]).

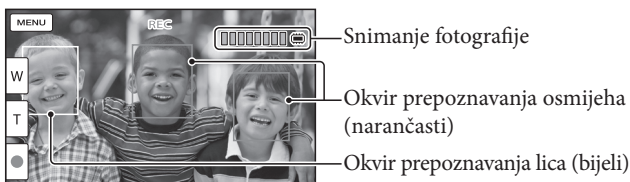

⚡ Napomene

- Ako zatvorite LCD zaslon za vrijeme snimanja videozapisa, kamkorder prekida snimanje.
- Maksimalno vrijeme neprekidnog snimanja za videozapise iznosi oko 13 sati.
- Kad videozapis premaši 2 GB, automatski se kreira nova datoteka videozapisa.
- Nakon uključivanja kamkordera potrebno je nekoliko sekundi prije nego je moguće snimanje. Za to vrijeme se ne može rukovati kamkorderom.
- Po završetku snimanja bit će aktivni sljedeći indikatori ako se podaci još uvijek upisuju na medij za snimanje. Za to vrijeme nemojte izlagati kamkorder udarcima ili vibracijama niti skidati bateriju ili odspajati mrežni adapter.
 - Indikator pristupa (str. 20) svijetli ili trepće
 - Na gornjem desnom dijelu LCD zaslona trepće ikona medija.

💡 Savjeti

- Pogledajte str. 64 za podatke o vremenu snimanja videozapisa.
- Tijekom snimanja videozapisa možete snimati fotografije pritiskom tipke PHOTO dokraja (Dual Rec).
- Standardno je [SteadyShot] podešeno na [ACTIVE].
- Lice na kojem je prioritet odaberite tako da ga dodirnete.
- Možete snimati fotografije iz snimljenih videozapisa.
- Možete provjeriti vrijeme snimanja, preostali kapacitet i sl. tako da dodirnete **MENU** (MENU) → [Setup] → [Media Settings] → [Media Info].
- LCD zaslon kamkordera može prikazati slike preko cijele svoje površine (full pixel display). Međutim, pri tome može doći do manjeg rezanja gornjeg, donjeg, desnog i lijevog kraja slike kod reprodukcije na TV-u koji nije kompatibilan s full pixel display. U tom slučaju, podesite [Guide Frame] na [On] i snimajte slike tako da pratite vanjski okvir prikazan za zaslonu kao pomoć.
- Za podešavanje nagiba LCD zaslona, prvo otvorite LCD zaslon za 90 stupnjeva prema kamkorderu (①) i zatim podesite nagib (②).

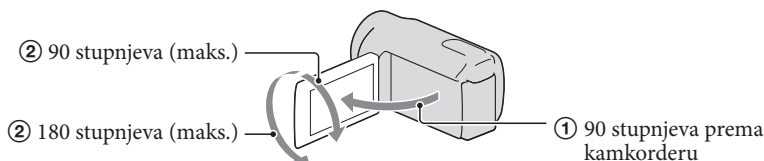

- Kad snimate samo pomoću tražila, izvucite tražilo i zatvorite LCD zaslon. Ako su indikatori na tražilu zamagljeni, podesite ručicu tražila koja se nalazi sa strane tražila (HDR-CX690E/CX700E/CX700VE).

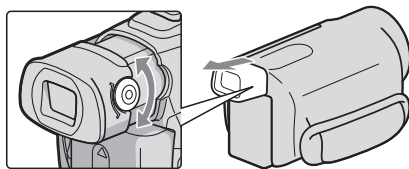

Podaci o snimanju

Datum, vrijeme, uvjeti snimanja i koordinate (HDR-CX560VE/CX700VE) automatski se pohranjuju na medij tijekom snimanja. Podaci se ne prikazuju tijekom snimanja. Ipak, možete ih provjeriti kao [Data Code] tijekom reprodukcije. Za prikaz tih podataka dodirnite **MENU** (MENU) → [Setup] → [▶] (Playback Settings) → [Data Code] → željeno podešenje → **OK**.

Snimanje fotografija

📺 (videozapis): Pri snimanju videozapisa

📷 (fotografija): Pri snimanju fotografije

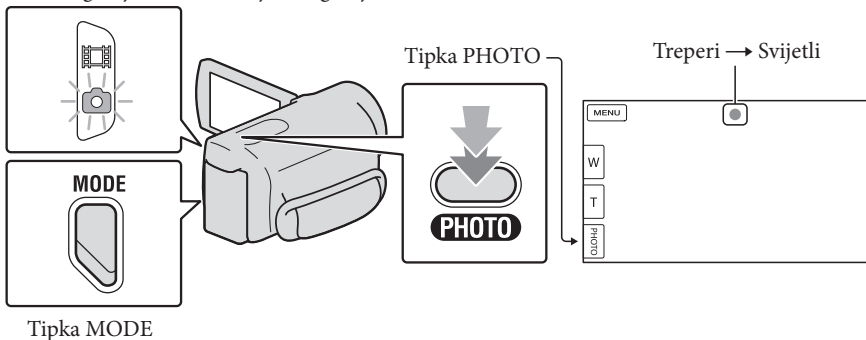



Kad nestane , fotografija je snimljena.

1 Pritisnite MODE za uključivanje indikatora 📷 (fotografija).

LCD zaslon se uključuje radi snimanja fotografija.

2 Pritisnite PHOTO lagano za izoštravanje, zatim pritisnite dokraja.

Savjeti

- Pogledajte str. 65 za podatke o broju fotografija koje se mogu snimiti.
- Za promjenu veličine slike dodirnite **MENU** (MENU) → [Image Quality/Size] → [ Image Size] → željeno podešenje → **OK**.
- Ne možete snimati fotografije dok je prikazana ikona .
- Bljeskalica kamkordera se automatski aktivira kad je okolna rasvjeta nedovoljna. Bljeskalica ne radi tijekom snimanja videozapisa. Možete promijeniti način rada bljeskalice dodirnom na **MENU** (MENU) → [Camera/Mic] → [ (Flash)] → [Flash] → željenu postavku → **OK**.

Ako se na fotografijama pojavljuju bijele kružne mrlje

Pojava je uzrokovana česticama (prašina, pelud i sl.) koje lebde u blizini objektivu. Kad ih naglasi bljeskalica kamkordera, vide se na slici kao okrugle bijele mrlje.

Kako biste smanjili pojavu bijelih mrlja, osvijetlite prostoriju i snimajte bez bljeskalice.

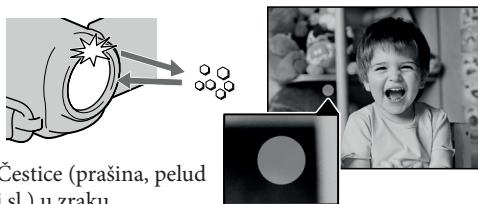

Čestice (prašina, pelud i sl.) u zraku

Dobivanje podataka o lokaciji putem GPS-a (HDR-CX560VE/CX700VE)

Kad podesite [GPS Setting] (str. 58) na [On], na LCD zaslonu se prikazuje  i kamkorder započinje traženje GPS satelita te preuzima podatke o lokaciji. Preuzimanje podataka o lokaciji omogućuje vam uporabu funkcija kao što je Map View. Indikator se mijenja prema jačini prijema GPS signala.

- Vrijeme obrade može biti kraće ukoliko u kamkorder učitajte GPS pomoćne podatke koristeći isporučeni "PMB" softver. Instalirajte "PMB" na vaše računalo (str. 37) i spojite računalo na internet. Zatim spojite kamkorder na računalo i GPS pomoćni podaci će se automatski ažurirati.
- GPS pomoćni podaci možda neće biti djelotvorni u sljedećim slučajevima:
 - Ako se GPS pomoćni podaci ne ažuriraju 30 ili više dana
 - Ako datum i vrijeme kamkordera nisu ispravno podešeni
 - Kad se kamkorder premjesti na veoma udaljeno mjesto
- Ugrađene karte omogućile su sljedeće tvrtke; kartu Japana ZENRIN CO., LTD., druga područja NAVTEQ.

Odabir načina snimanja

Kvalitetu slike koju snimate možete promijeniti tako da dodirnete **MENU** (MENU) → [Image Quality/Size] → [REC Mode].

Vrste medija na koje možete pohraniti snimke ovise o odabranom načinu snimanja.

Pojedinosti o pohranjivanju na vanjske uređaje potražite na str. 43.

Vrste medija	Mod snimanja		
	PS*	FX	FH/HQ/LP
Na ovom kamkorderu			
Ugrađeni medij za snimanje	✓	✓	✓
Memorijska kartica	✓	✓	✓
Na vanjskim uređajima			
Vanjski mediji (USB mediji za pohranjivanje)	✓	✓	✓
Blu-ray diskovi	—	✓	✓
AVCHD diskovi	—	—	✓

* [PS] se može podesiti samo kad je opcija [Frame Rate] podešena na [50p].

Prilagođavanje uvjetima snimanja

Snimanje na tamnim mjestima (NightShot)

Kad pritisnete NIGHTSHOT, prikazuje se  i možete snimati slike u potpunom mraku.

Ponovno pritisnite tipku NIGHTSHOT za isključivanje funkcije NightShot.

- Primjena funkcije NightShot na svijetlim mjestima će uzrokovati probleme u radu kamkordera.



Infracrveni senzor

Ručno izoštravanje i sl. (kotačić MANUAL)

Praktično je vršiti ručno podešavanje pomoću kotačića MANUAL tako da se kotačiću MANUAL dodijeli opcija izbornika (standardno je podešeno [Focus]).

Tipka MANUAL

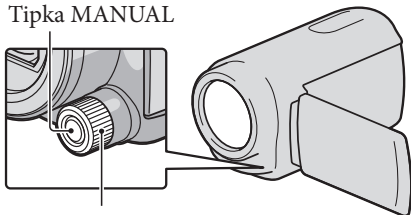

Kotačić MANUAL

Kako upotrebljavati kotačić MANUAL
Pritisnite tipku MANUAL za prebacivanje u mod ručnog podešavanja i vršite podešavanje okretanjem kotačića. Pritiskom na tipku MANUAL mijenja se između ručnog i automatskog načina rada.

Dodjeljivanje opcije izbornika

Pritisnite i zadržite MANUAL na nekoliko sekundi za prikaz izbornika [Dial Setting]. Okrenite kotačić MANUAL za dodjelu opcije. Možete dodijeliti [Focus], [Exposure], [IRIS], [Shutter Speed], [AE Shift] ili [White Balance Shift].

Uporaba stativa

Učvrstite kamkorder na stativ (opcija) pomoću vijka na stativu (opcija, duljina vijka mora biti manja od 5,5 mm).

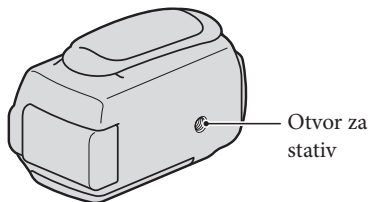

Reprodukcija na kamkorderu

Možete uživati u reprodukciji snimaka s moćnim zvukom na stereo zvučnicima ovog kamkordera.

Prema standardnoj postavci se videozapisi i fotografije snimaju na sljedeći medij i reproduciraju s njega.

HDR-CX690E: Memorijska kartica

HDR-CX560E/CX560VE/CX700E/CX700VE: Ugrađeni medij za snimanje

Savjeti

- Za promjenu medija za snimanje pogledajte str. 18 (HDR-CX560E/CX560VE/CX700E/CX700VE).
- Kamkorder prikazuje snimljene slike kao kategorije, automatski prema datumu i vremenu snimanja. Snimljene fotografije može prikazati i prema podacima o lokaciji snimanja (HDR-CX560VE/CX700VE).

1 Otvorite LCD zaslon na kamkorderu.

Otvara se pokrov objektivna i kamkorder se uključuje.

2 Pritisnite (View Images).

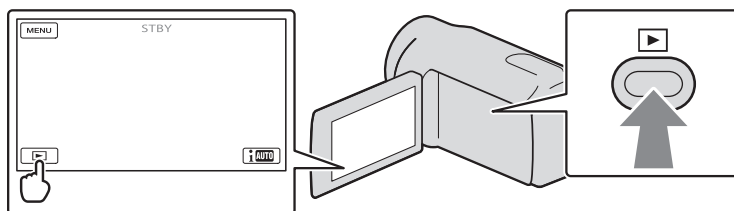

Prikazuje se izbornik Event View nakon nekoliko sekundi.

3 Dodirnite / za odabir željene kategorije (.

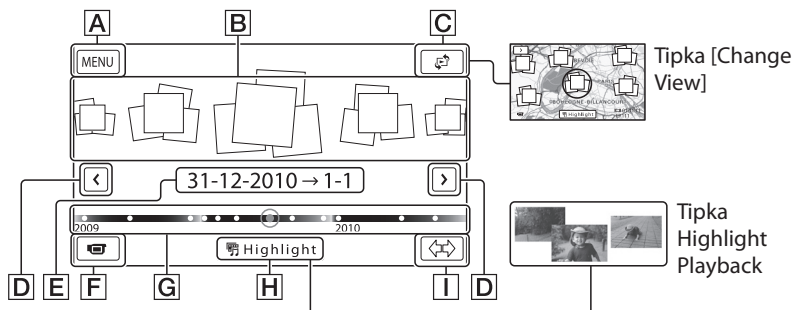

A U izbornik MENU

B Kategorije

C Tipka Change View (HDR-CX560VE/CX700VE)

- D** **<** / **>**: Prikaz prethodne/sljedeće kategorije.
- E** Naziv kategorije
- F** Prijelaz na mod snimanja videozapisa/fotografije
- G** Vremenska skala
- H** Tipka Highlight Playback*
- I** Tipka za promjenu vremenskog raspona kategorije

* Pojavi se samo kad je kvaliteta slike podešena na [HD] HD Quality.

Indeksni prikaz kategorija pojavi se samo kada dodirnete kategoriju prikazanu u središtu.

- Možete birati i prema kategoriji dodirnom ikone ● na LCD zaslonu.
- Dodirnite **<** / **>** (promjena vremenskog raspona kategorije) u donjem desnom uglu zaslona tako da možete promijeniti raspon na vremenskoj skali od jedne i pol godine do tri mjeseca, čime se mijenja broj kategorija koje se mogu prikazati na vremenskoj skali.

4 Dodirnite sliku koju želite vidjeti.

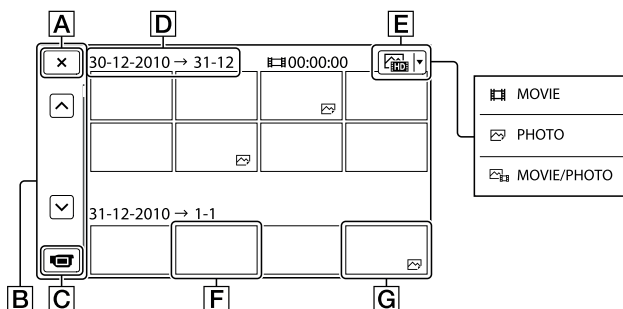



Dodirnite **E** za odabir tipa snimke koja će se prikazati u indeksu između [MOVIE] (samo videozapisi), [PHOTO] ili [MOVIE/PHOTO] (i videozapisi i fotografije).

- A** Za povratak na prikaz Event View
- B** **^** / **v**: Prikaz prethodne/sljedeće stranice (ako zadržite tipku dodirnutom, indeksni prikaz će se izlistavati)
- C** Prijelaz na mod snimanja videozapisa/fotografije
- D** Naziv kategorije
- E** Tipka za promjenu tipa snimke
- F** Videozapis
- G** Fotografija

- Uz videozapis ili fotografiju koji su zadnji gledani ili snimljeni prikazuje se **▶▶**. Ako dodirnete videozapis ili fotografiju s oznakom **▶▶**, možete nastaviti reprodukciju od mjesta gdje je prethodno zaustavljena.

Rukovanje kamkorderom tijekom reprodukcije videozapisa

Tijekom reprodukcije videozapisa možete koristiti funkcije prikazane na donjoj slici. Niže prikazane tipke će se prikazati kad odaberete [ MOVIE/PHOTO] (standardna postavka) ili [ MOVIE] dodiranjem tipke za promjenu tipa snimke u indeksnom prikazu kategorija.

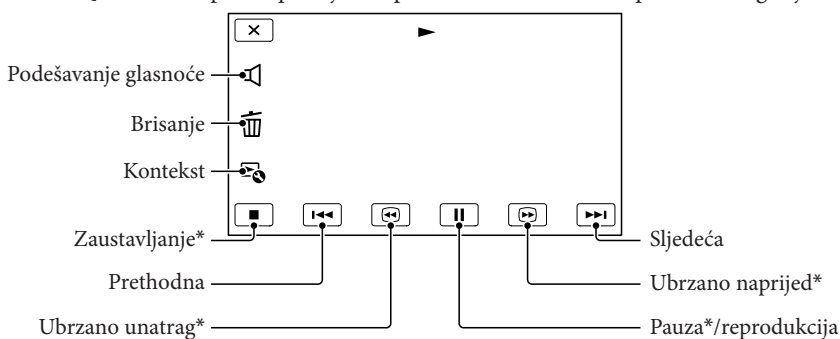







* Ove tipke mogu se koristiti samo tijekom reprodukcije videozapisa.

Napomene

- Možda nećete moći reproducirati snimke drugim uređajima već samo na kamkorderu.

Savjeti

- Dodiranjem tipke  u izborniku za reprodukciju prikazat će se funkcije koje trenutno možete koristiti na jednostavan način.
- Kad reprodukcija od odabrane snimke dođe do zadnje snimke, izbornik se vraća na prikaz INDEX.
- Dodirnite  /  tijekom pauze za usporenu reprodukciju videozapisa.
- Ako više puta pritisnete  /  tijekom reprodukcije, videozapisi se reproduciraju oko 5 puta brže → oko 10 puta brže → oko 30 puta brže → oko 60 puta brže.
- Datum, vrijeme, uvjeti snimanja i koordinate (HDR-CX560VE/CX700VE) automatski se pohranjuju tijekom snimanja. Ovi podaci se ne prikazuju tijekom snimanja, ali se mogu prikazati tijekom reprodukcije tako da dodirnete **MENU** (MENU) → [Setup] → [ (Playback Settings)] → [Data Code] → željeno podešenje → **OK** → **X**.
- U standardnom podešenju, unaprijed je snimljen zaštićeni demo videozapis (HDR-CX560E/CX560VE/ CX700E/CX700VE).

Za podešavanje glasnoće zvuka videozapisa

Za vrijeme reprodukcije videozapisa, dodirnite  → podesite pomoću  /  → .

Gledanje fotografija

Tijekom reprodukcije fotografija možete koristiti funkcije prikazane na donjoj slici. Niže prikazane tipke će se prikazati kad odaberete [PHOTO] dodirnom tipke za promjenu tipa snimke u indeksnom prikazu kategorija.

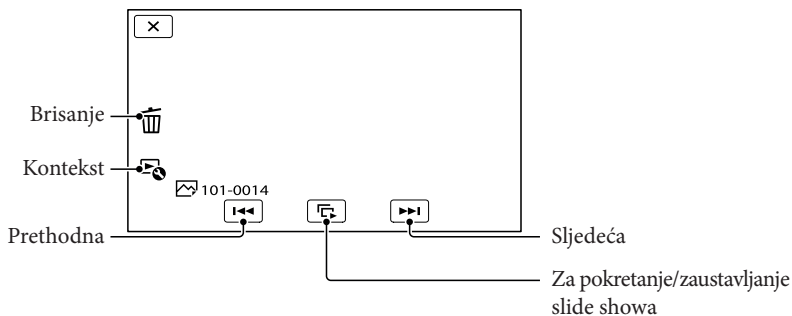

Savjeti

- Za ponavljanje slideshova, dodirnite [Slideshow Set].

Highlight reprodukcija

Pritisnite [▶] → Dodirnite [◀] / [▶] za odabir željene kategorije, zatim dodirnite [🎵 Highlight].

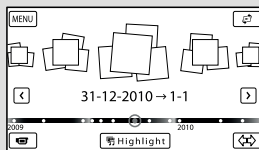

- Dodirnite [🎵 Scenario Save] na zaslonu po završetku Highlight reprodukcije tako da možete pohraniti scenarij Highlight reprodukcije.

Reprodukcija snimaka na TV prijemniku

Načini povezivanja i kvaliteta slike (high definition (HD) ili standard definition (STD)) koja se reproducira za zaslonu TV-a razlikuju se ovisno o vrsti TV-a koji spajate i priključnicama koje koristite.

Izlazne priključnice na kamkorderu

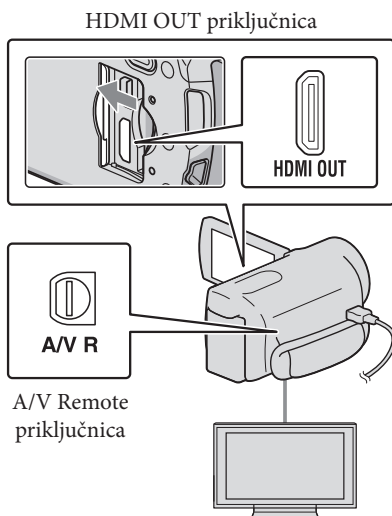

1 Na TV-u podesite ulaz na priključnicu koju koristite za spajanje kamkordera.

- Pogledajte upute za uporabu TV prijemnika.

2 Spojite kamkorder na TV.

- Kao izvor napajanja upotrijebite priloženi mrežni adapter (str. 13).

3 Pokrenite reprodukciju videozapisa ili fotografije na kamkorderu (str. 28).

Mogućnosti povezivanja

Spajanje na high definition TV

Videozapisi s high definition (HD) kvalitetom slike će se reproducirati u high definition (HD) kvaliteti. Videozapisi sa standard definition (STD) kvalitetom slike će se reproducirati u standard definition (STD) kvaliteti

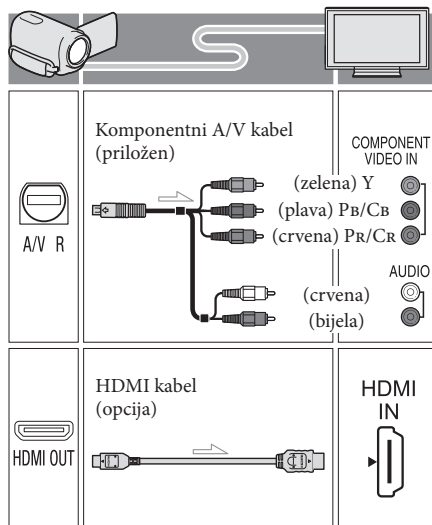

Spajanje na TV prijemnik formata 16:9 (wide) ili 4:3 koji nije high definition

Videozapisi s high definition (HD) kvalitetom slike će se reproducirati u standard definition (STD) kvaliteti. Videozapisi sa standard definition (STD) kvalitetom slike će se reproducirati u standard definition (STD) kvaliteti

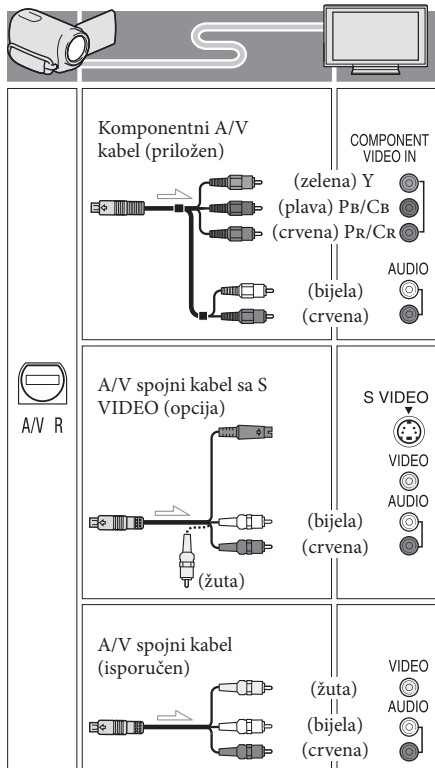

Pri spajanju komponentnim A/V kabelom

- Spojite li samo komponentne videopriključke, audio signali se ne reproduciraju. Za tu namjenu spojite bijele i crvene priključke.
- Odaberite postavku [Component] za komponentni ulaz koji koristite. Dodirnite **MENU** (MENU) → [Setup] → [Connection] → [Component] → željenu postavku → **OK** za podešavanje.

Pri spajanju HDMI kabelom

- Koristite HDMI kabel s logom HDMI.
- Koristite HDMI minipriključak na jednom kraju (za kamkorder) i priključak prikladan za spajanje na vaš TV na drugom kraju.
- Snimke sa zaštitom od kopiranja ne emitiraju se preko priključnice HDMI OUT na kamkorderu.
- Neki TV prijemnici možda neće raditi pravilno (npr. možda neće biti zvuka ili slike) u ovom načinu povezivanja.
- Nemojte spajati HDMI OUT priključnicu kamkordera na HDMI OUT priključnicu drugog uređaja jer se mogu pojaviti problemi u radu.
- Kad spojeni uređaj podržava 5.1ch surround zvuk, videozapisi s high definition (HD) kvalitetom slike se automatski reproduciraju s 5.1ch surround zvukom. Zvuk videozapisa sa standard definition (STD) kvalitetom slike se pretvara u 2ch zvuk.

Podešavanje formata slike u skladu sa spojenim TV prijemnikom (16:9/4:3)

- Podesite [TV Type] na [16:9] ili [4:3], ovisno o spojenom TV prijemniku.

Pri spajanju A/V kabelom koji ima S-Video priključak

- Spojite li samo S VIDEO priključak (S VIDEO kanal), nema izlaza audiosignala. Za izlaz audiosignala spojite bijeli i crveni priključak u ulazne audiodpriključnice TV-a.
- Taj način povezivanja pruža sliku veće razlučivosti nego povezivanje A/V spojnim kabelom.

Ako TV prijemnik ima mono zvuk (Ako TV prijemnik ima samo jednu ulaznu audio priključnicu)

- Spojite žuti priključak A/V spojnog kabela u video ulaznu priključnicu i bijeli (lijevi kanal) ili crveni priključak (desni kanal) u audio ulaznu priključnicu TV prijemnika ili videorekordera.

Kod spajanja na TV preko videorekordera

- Spojite kamkorder na LINE IN ulaz videorekordera pomoću A/V spojnog kabela. Podesite preklopku za odabir ulaza na videorekorderu na LINE (VIDEO 1, VIDEO 2 i sl.).

⚡ Napomene

- Za reprodukciju videozapisa sa slikom standard definition (STD) kvalitete na 4:3 TV prijemniku koji ne podržava signal formata 16:9, snimajte videozapise u formatu 4:3. Dodirnite **MENU** (MENU) → [Image Quality/Size] →  Wide Mode] → [4:3] → **OK**.
- Kad se A/V spojni kabel koristi za izlaz signala videozapisa, taj signal će prenositi standard definition (STD) kvalitetu slike.

Ako TV prijemnik ili videorekorder ima 21-pinski adapter (EUROCONNECTOR)

Upotrijebite 21-pinski adapter (opcija) za gledanje reproducirane slike.

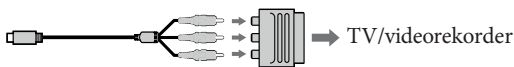

💡 Savjeti

- Ako kamkorder povežete s TV-om primjenom više vrsta kabela za izlaz videosignala, redosljed prioriteta ulaznih priključnica TV-a je sljedeći. HDMI → komponentna → S VIDEO → video
- HDMI (High Definition Multimedia Interface) je priključnica za slanje i videosignala i audio-signala. HDMI OUT priključnica omogućuje izlaz visokokvalitetne slike i digitalnog zvuka.

O "Photo TV HD"

Ovaj kamkorder je kompatibilan s "Photo TV HD" standardom. "Photo TV HD" omogućuje prikaz detaljne, fotografski realistične slike suptilnih tekstura i boja. Spajanjem Sony Photo TV HD kompatibilnog uređaja putem HDMI kabela* ili komponentnog AV kabela**, možete uživati u očaravajućoj Full HD kvaliteti slike.

* TV će automatski prijeći na odgovarajući mod pri prikazivanju fotografija.

** Trebat ćete podesiti TV. Za detalje pogledajte upute za uporabu vašeg TV-a koji podržava Photo TV HD.

Napredne funkcije

Brisanje videozapisa i fotografija

Možete osloboditi prostor na mediju za snimanje tako da s njega obrišete videozapise.

⚡ Napomene

- Snimke koje su obrisane ne mogu se vratiti. Unaprijed pohranite kopije važnih videozapisa i fotografija.
- Nemojte skidati bateriju ili odspajati mrežni adapter iz kamkordera za vrijeme brisanja snimaka. Time se medij za snimanje može oštetiti.
- Nemojte vaditi memorijsku karticu dok brišete snimke s nje.
- Zaštićene videozapise i fotografije nije moguće obrisati. Prethodno isključite zaštitu na videozapisima i fotografijama ako ih želite obrisati.
- Demo videozapis na vašem kamkorderu je zaštićen (HDR-CX560E/CX560VE/CX700E/CX700VE).
- Obrišete li videozapise/fotografije koji su uključeni u pohranjene scenarije, obrisat će se i scenariji.

💡 Savjeti

- Pokrenete li reprodukciju snimke odabrane u indeksnom prikazu kategorija, možete je obrisati pomoću **[MENU]** u izborniku reprodukcije.
- Za brisanje svih snimaka na mediju za snimanje i obnavljanje cjelokupnog prostora za snimanje, formatirajte medij.
- Smanjene slike koje omogućuju pregled većeg broja snimaka istovremeno u indeksnom prikazu nazivaju se "sličice".

1 Dodirnite **[MENU]** (MENU) → [Edit/Copy] → [Delete].

2 Za odabir i brisanje videozapisa, dodirnite [Multiple Images] → [**[H:HD]** MOVIE]/[**[P:PHOTO]**]/[**[H:HD]** MOVIE/PHOTO].

- Kad je opcija [**[H:HD]**/**[H:STD]** Setting] podešena na [**[H:STD]** STD Quality], umjesto indikatora **[H:HD]** pojavi se **[H:STD]**.

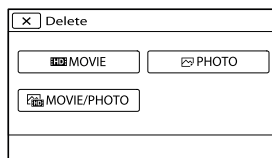

3 Dodirnite i prikažite oznaku ✓ na videozapisu ili fotografiji koju želite obrisati.

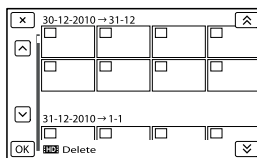

- Dodirnite i zadržite željenu umanjenu sliku tako da je možete potvrditi. Dodirnite **[X]** za povratak na prethodni zaslom.

4 Dodirnite **[OK]** → **[OK]** → **[OK]**.

Za istodobno brisanje svih videozapisa/fotografija unutar kategorije

① U koraku 2 dodirnite [All In Event].

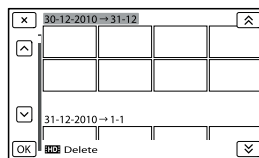

② Dodirnite **[^]** / **[v]** za odabir željene kategorije, zatim dodirnite **[OK]**.

- Dodirnite i zadržite željenu umanjenu sliku tako da možete potvrditi sliku. Dodirnite **[X]** za povratak na prethodni zaslom.

③ Dodirnite **[OK]** → **[OK]**.

Pohranjivanje videozapisa i fotografija na računalo

Praktične funkcije dostupne nakon spajanja kamkordera na računalo (Windows)

PMB softver s isporučenog CD-ROM diska posjeduje funkcije koje vam pružaju više mogućnosti rada sa snimkama s kamkordera.

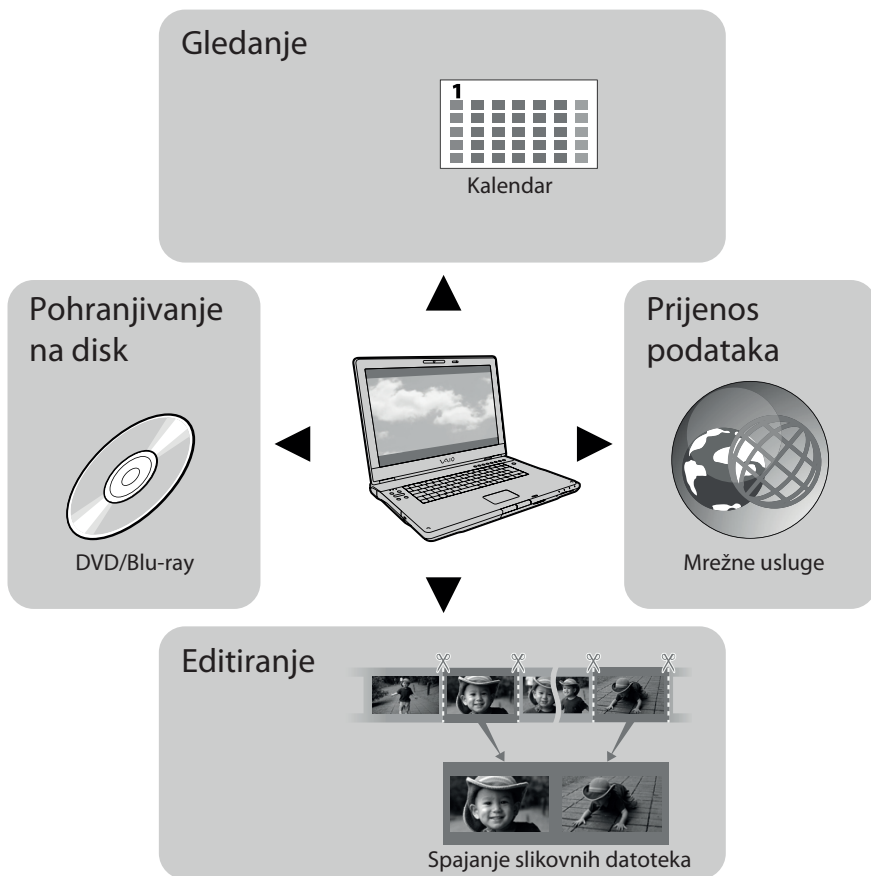

Jednostavan upload u pokretu

Uz već instalirani program PMB Portable na kamkorderu možete reproducirati ili objaviti svoje snimke na internetu povezivanjem kamkordera na udaljeno računalo.

Priprema računala

(Windows)

Korak 1 Provjera sustava računala

OS* ¹
Microsoft Windows XP SP3* ² /Windows Vista SP2* ³ /Windows 7
Procesor* ⁴
Intel Core Duo 1,66 GHz ili brži, ili Intel Core 2 Duo 1,66 GHz ili brži (za obradu FX ili FH videozapisa potreban je Intel Core 2 Duo 2,26 GHz ili brži, a za obradu PS videozapisa potreban je Intel Core 2 Duo 2,40 GHz ili brži). Međutim, Intel Pentium III 1 GHz ili brži je dovoljan za sljedeće postupke: – Prebacivanje videozapisa i fotografija na računalo – One Touch Disc Burn – Kreiranje Blu-ray diska/diska AVCHD formata/DVD-video diska (Pri kreiranju DVD video diska konverzijom high definition (HD) kvalitete slike u standard definition (STD) kvalitetu slike potreban je Intel Core Duo 1,66 GHz ili brži.) – Kopiranje diska – Procesiranje samo videozapisa sa standard definition (STD) kvalitetom slike
Aplikacija
DirectX 9.0c ili noviji (Ovaj proizvod se temelji na DirectX tehnologiji. DirectX mora biti instaliran.)
Memorija
Za Windows XP: 512 MB ili više (preporučeno je 1 GB ili više) Međutim, 256 MB ili više je dovoljno za procesiranje videozapisa sa standard definition (STD) kvalitetom slike. Za Windows Vista/Windows 7: 1 GB ili više
Tvrđi disk
Prostor na disku potreban za instalaciju: Približno 500 MB (10 GB ili više može biti potrebno za kreiranje AVCHD diskova. Za kreiranje Blu-ray diskova može biti potrebno maksimalno 50 GB.)

Zaslon
Minimalno 1024 × 768 točaka
Ostalo
USB priključnica (standardna, Hi-Speed USB (USB 2.0 kompatibilno)), Blu-ray/DVD snimač (CD-ROM pogon je nužan za postupak instalacije). Na tvrdom disku se za instalaciju preporučuje NTFS ili exFAT sustav datoteka.

- *¹ Potrebna je standardna instalacija. Rad se ne može jamčiti ako je OS bio nadograđivan ili u multi-boot sustavima.
- *² 64-bitne i Starter (Edition) verzije nisu podržane. Za korištenje funkcije kreiranja diska i sl. potreban je Windows Image Mastering API (IMAPI) Ver.2.0 ili noviji.
- *³ Nije podržano Starter (Edition) izdanje.
- *⁴ Preporučuje se brži procesor.

Napomene

- Ne može se jamčiti rad u svim računalnim okruženjima.

Kod uporabe Macintosh računala

Priloženi "PMB" softver nije kompatibilan s Macintosh računalima. Za prebacivanje videozapisa i fotografija na računalo kontaktirajte Apple Inc.

Korak 2 Instaliranje priloženog "PMB" softvera

Instalirajte "PMB" prije spajanja kamkordera s računalom.

Napomene

- Ako je na vaše računalo instalirana verzija "PMB" softvera ispod 5.0.00, možda nećete moći koristiti neke funkcije tih "PMB" aplikacija kad instalirate "PMB" s isporučenog CD-ROM-a. S isporučenog CD-ROM-a se također instalira "PMB Launcher" te pomoću njega možete pokretati "PMB" ili drugi softver. Za pokretanje aplikacije "PMB Launcher" dvaput kliknite na pripadajuću ikonu prečaca na zaslonu računala.

1 Provjerite je li kamkorder odspojen od računala.

2 Uključite računalo.

- Logirajte se kao administrator za instalaciju.
 - Zatvorite sve pokrenute aplikacije na računalu prije instaliranja softvera.
-

3 Stavite priloženi CD-ROM u optički pogon računala.

Prikazuje se izbornik za instalaciju.

- Ako se izbornik ne prikaže, kliknite na [Start] → [Computer] (u Windows XP, [My Computer]) i zatim dvaput kliknite na [SONYPMB (E:)] (CD-ROM)*.

* Nazivi pogona (kao što je (E:)) ovise o računalu.

4 Kliknite na [Install].

5 Odaberite zemlju ili regiju.

6 Odaberite jezik za aplikaciju koju instalirate i zatim prijedite na sljedeći zaslon.

7 Pažljivo pročitajte uvjete ugovora o licenci. Ako se slažete s uvjetima, promijenite u te zatim kliknite na [Next] → [Install].

8 Slijedite upute na zaslonu za završetak instalacije.

- Možda će biti potrebno istodobno instalirati još neke aplikacije s diska. Pojavi li se instalacijski prozor, slijedite upute na zaslonu.
 - Ako je potrebno restartati računalo, slijedite upute na zaslonu i restartajte ga.
 - Spojite kamkorder na računalo kad se pojavi poruka da to napravite.
-

9 Spojite kamkorder na računalo ugrađenim USB kabelom i zatim dodirnite [USB Connect] na LCD zaslonu kamkordera.

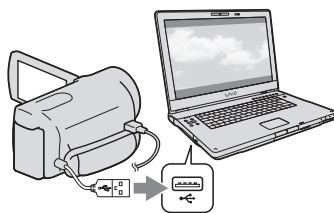

10 Po završetku instalacije izvadite CD-ROM iz računala.

- Kliknite na ikonu  (PMB) na desktopu kako biste pokrenuli softver.
-

⚡ Napomene

- Za kreiranje diskova ili uporabu drugih funkcija u sustavu Windows XP potrebno je instalirati Image Mastering API v2.0 za Windows XP. Ako još niste instalirali Image Mastering API v2.0 za Windows XP, odaberite ga među potrebnim programima u instalacijskom izborniku i instalirajte ga primjenom uputa sa zaslona. (Za instalaciju je potrebno računalo spojiti na internet.) Image Mastering API v2.0 za Windows XP možete instalirati pri odgovoru na poruku koja se prikazuje kad pokušate koristiti te funkcije.
- Pravilan rad nije zajamčen ako očitavate ili snimate videopodatke s kamkordera ili na kamkorder drugim softverom osim "PBM-a". Za informacije o kompatibilnosti softvera koji koristite obratite se proizvođaču softvera.

Za odspajanje kamkordera od računala

- 1 Kliknite na ikonu  na donjem desnom dijelu radne površine računala → [Safely remove USB Mass Storage Device].



- 2 Dodirnite [Cancel] → [YES] na zaslonu kamkordera.
- 3 Odspojite USB kabel.
 - Koristite li Windows 7, ikona  se možda neće pojaviti na radnoj površini računala. U tom slučaju možete odspojiti kamkorder s računala bez da slijedite gore navedene postupke.

⚡ Napomene

- Nemojte pokušavati formatirati interni medij za snimanje na kamkorderu preko računala. Ako to pokušate, kamkorder neće raditi pravilno.

- AVCHD diskove kreirane pomoću softvera "PMB" nemojte umetati u DVD uređaje ili rekordere jer oni ne podržavaju AVCHD standard. Ako to napravite, neće moći izvaditi disk.
- Ovaj kamkorder snima sliku visoke razlučivosti u AVCHD formatu. Primjenom priloženog softvera za PC možete na DVD medij kopirati snimku u high definition kvaliteti. DVD medij koji sadržava AVCHD snimku ne smije se koristiti u običnom DVD uređaju ili recorderu jer ga možda neće moći izvaditi iz tog uređaja ili takav uređaj može izbrisati sadržaj medija bez upozorenja.
- Kad pristupate kamkorderu s računala, koristite isporučeni softver "PMB" ili već instalirani "PMB Portable". Nemojte mijenjati datoteke ili mape s kamkordera pomoću računala. Slikovne datoteke mogle bi se uništiti ili se neće moći reproducirati.
- Pravilan rad nije zajamčen ako podacima s kamkordera rukujete putem računala.
- Kamkorder automatski dijeli slikovne datoteke veće od 2 GB i njihove dijelove pohranjuje kao zasebne datoteke. Sve slikovne datoteke na računalo se mogu prikazati kao zasebne datoteke, no one će pravilno funkcionirati pomoću funkcije importiranja kamkordera ili softvera "PMB", kao i funkcije reprodukcije softvera "PMB Portable".
- Za importiranje dugih videozapisa ili editiranih slika s kamkordera na računalo koristite isporučeni softver "PMB". Koristite li neki drugi softver, snimke se možda neće pravilno importirati.
- Za brisanje slikovnih datoteka slijedite korake na str. 35.
- Blu-ray disk možete kreirati na računalo s Blu-ray snimačem. Instalirajte BD Add-on Software za "PMB".

Pokretanje PMB (Picture Motion Browser) aplikacije

- 1 Dvaput kliknite na "PMB" prečac na zaslonu računala.



Pokreće se PMB.

- 2 Dvaput kliknite na "PMB Help" prečac na zaslonu računala za otvaranje "PMB Help" priručnika.



⚡ Napomene

- Ako se ikona ne prikaže na zaslonu računala, kliknite na [Start] → [All Programs] → [PMB] → željenu opciju.

💡 Savjeti

- Dvaput kliknite "PMB Launcher" na radnoj površini. To vam omogućava pokretanje željene funkcije (aplikacije) odabirom s popisa "PMB" funkcija.

Objava snimaka na internetu

Aplikacijski softver "PMB Portable" je predinstaliran na kamkorder. Pomoću "PMB Portable" možete sljedeće:

- Jednostavno objavljivati snimke na internetu, npr. blogovima
- Upload pomoću udaljenog računala spojenog na mrežu
- Registrirati mrežne usluge (poput blogova) koje češće koristite

Kliknite tipku [Help] u gornjem desnom uglu računalnog zaslona nakon pokretanja softvera "PMB Portable" i zatim možete pregledati pojedinosti o uporabi softvera.

Pokretanje softvera "PMB Portable"

- 1 Uključite kamkorder i zatim spojite kamkorder s računalom pomoću ugrađenog USB kabela.

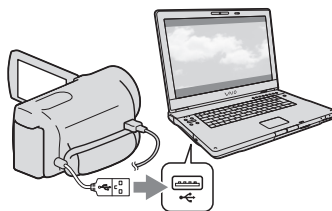

- Na kamkorderu se prikazuje izbornik [USB Select].

2 Dodirnite [USB Connect] na zaslону kamkordera.

Kad koristite Windows 7: Otvori se prozor The Device Stage*.

Kad koristite Windows XP/Windows Vista: Pojavi se AutoPlay wizard.

- Ako se izbornik [USB SELECT] ne prikaže, dodirnite **MENU** (MENU) → [Setup] → [↔ (Connection)] → [USB Connect].
 - * "Device Stage" je izbornik operacijskog sustava Windows 7 i koristi se za upravljanje uređajima koji su spojeni na računalo (kamkorder, fotoaparati itd.).
-

3 Kliknite na "PMB Portable".

Prikazuje se zaslón "License Agreement".

4 Odaberite željeni jezik i kliknite [OK].

Prikazuje se izbornik za odabir područja.

5 Odaberite [Region] i [Country/Area] te kliknite [OK].

Prikazuje se zaslón "License Agreement".

6 Pažljivo pročitajte ugovor o licenci i zatim kliknite na [I Agree].

"PMB Portable" se pokreće.

- Ako se AutoPlay wizard ne prikaže kad koristite Windows XP ili Windows Vista, kliknite [[Start] → [Computer] (u Windows XP, [My Computer]) → [PMBPORTABLE], zatim dva puta kliknite na [PMBP_Win.exe].
- Ako se "Device Stage" ne pokrene kad koristite Windows 7, kliknite na [Start], zatim dva puta kliknite na ikonu kamere za ovaj kamkorder → srednju ikonu pod kojom su pohranjene željene snimke → [APPLICATION] → [PMBP_MTP.exe].
- Koristite li Windows 7, može se pojaviti početni prozor Device Stage (koji ne sadrži informacije o određenom uređaju), ovisno o postavkama računala. U tom slučaju slijedite upute na zaslónu i preuzmite najnovije informacije o sustavu.
- Koristite li Windows 7, [USB Connect Setting] (način USB prijenosa) će se automatski promijeniti u [Mass Storage] kad pokrenete "PMB Portable".
- Kod objave slika na internetu, uključujući i objavu pomoću ove kamere, na upotrijebljenom računalu mogu ostati privremeni podaci (cache), ovisno o pružatelju usluga.
- Ako se pojave smetnje u "PMB Portable" ili ako slučajno obrišete softver, možete to ispraviti tako da preuzmete instalacijsku datoteku za "PMB Portable" s internetske stranice.

Napomene

- Prilikom uporabe softvera "PMB Portable" računalo mora biti spojeno na mrežu.
- Podesite [USB LUN Settings] na [Multi] (str. 57).
- Ako se "PMB Portable" ne pokrene, podesite opciju [USB Connect Setting] na [Mass Storage] (str. 57) i pokušajte s ponovnim povezivanjem.





Napomene o "PMB Portable"

Koristeći "PMB Portable" možete preuzeti URL adrese nekih internetskih stranica s poslužitelja kojima upravlja tvrtka Sony (u daljnjem tekstu: "Sonyjev poslužitelj"). Morate prihvatiti sljedeće uvjete kako biste mogli koristiti uslugu objave snimaka (u daljnjem tekstu: "usluga") na raznim internetskim stranicama, uključujući one koje koriste "PMB Portable".

- Ovisno o stranici, usluga će možda zahtijevati registraciju i naplatu. Koristite uslugu u skladu s uvjetima navedenima na internetskoj stranici.
- Usluga se može ukinuti ili promijeniti bez najave. U ovom, kao i svim ostalim slučajevima, Sony ni na koji način nije odgovoran za gubitke, štete ili probleme koji mogu nastati između vas i treće strane uporabom usluge.
- Sonyjev poslužitelj će vas preusmjeriti na internetske stranice. Ipak, katkad možda nećete moći pristupiti stranicama, npr. u slučaju redovitog održavanja poslužitelja.
- Odluči li Sony obustaviti rad poslužitelja, najavit će to unaprijed na svojim stranicama itd.
- Podaci poput adresa stranica na koje vas preusmjerava Sonyjev poslužitelj mogu ostati pohranjeni, s ciljem poboljšavanja budućih Sonyjevih proizvoda i usluga. Osobni se podaci neće bilježiti.

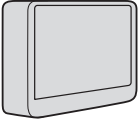
Odabir načina pohranjivanja snimaka na vanjski uređaj

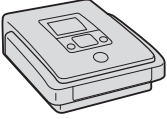
High definition (HD) videozapise možete pohraniti na vanjski uređaj. Odaberite način u skladu s uređajem.

	Vanjski uređaji	Spojni kabel	Stranica
	Vanjski uređaj Za pohranjivanje high definition (HD) snimaka.	USB adapterski kabel VMC-UAM1 (opcija)	45
	DVDirect Express DVD snimač Za pohranjivanje high definition (HD) snimaka na DVD disk.	Ugrađeni USB kabel DVDirect Express snimača	48
	DVD snimač koji nije DVDirect Express Za pohranjivanje high definition (HD) ili standard definition (STD) snimaka na DVD disk.	Ugrađeni USB kabel	51
	Rekorder s tvrdim diskom itd. Za pohranjivanje standard definition (STD) snimaka na DVD disk.	A/V spojni kabel (isporučen)	52

Videozapisi snimljeni u standard definition (STD) kvaliteti slike

Koristite A/V kabel za spajanje kamkordera na vanjski uređaj na kojemu su pohranjene snimke.

Napomene

- AVCHD disk može se reproducirati samo na uređajima kompatibilnima s AVCHD formatom.
- Disk sa sadržajima high definition (HD) kvalitete ne smije se koristiti u DVD uređajima/rekorderima. Budući da DVD uređaji/rekorderi ne podržavaju AVCHD format, možda neće moći izvaditi disk iz njih.
- Obrišite demo videozapis tijekom kopiranja ili izrade diskova. Ako se ne obriše, kamkorder možda neće ispravno raditi. Imajte na umu da ne možete obnoviti demo videozapis nakon što ga obrišete.

Vrste medija na koje možete pohraniti snimke

Pogledajte "Odabir načina snimanja" na str. 26.

Uređaji na kojima se mogu reproducirati kreirani diskovi

DVD diskovi snimljeni u high definition (HD) kvaliteti

Uređaji za reprodukciju AVCHD formata (Sonyjev Blu-ray uređaj ili PlayStation®3).

DVD disk sa standard definition (STD) kvalitetom slike

Standardni DVD uređaji za reprodukciju.

Napomene

- Uvijek ažurirajte svoj PlayStation®3 najnovijom verzijom sistemskog softvera za PlayStation®3.
- PlayStation®3 možda nije dostupan u nekim državama/regijama.

Pohranjivanje snimaka na vanjski uređaj

Videozapise i fotografije možete pohraniti na vanjski medij (USB uređaj), primjerice na vanjski tvrdi disk. Snimke možete reproducirati na kamkorderu ili drugom uređaju za reprodukciju.

Napomene

- Za taj postupak potreban vam je adapterski USB kabel VMC-UAM1 (opcija).
- Adapterski USB kabel VMC-UAM1 možda nije dostupan u nekim državama/regijama.
- Spojite kamkorder na mrežno napajanje pomoću priloženog mrežnog adaptera (str. 13).
- Pogledajte upute za uporabu isporučene s vanjskim uređajem.

Savjeti

- Pomoću ispučenog softvera "PMB" možete importirati snimke s vanjskog uređaja na računalo.

Funkcije dostupne nakon pohranjivanja snimaka na vanjski uređaj

- reprodukcija snimaka na kamkorderu (str. 47)
- importiranje snimaka u "PMB"

Uređaji koji se ne mogu koristiti kao vanjski

- Sljedeće uređaje ne možete koristiti kao vanjski medij.
 - medije kapaciteta preko 2 TB
 - običan CD ili DVD uređaj
 - medije spojene preko USB huba
 - medije s ugrađenim USB hubom
 - čitač kartica

Napomene

- Možda nećete moći koristiti vanjski medij s funkcijom kodiranja.
- Ovaj kamkorder koristi FAT sustav datoteka. Ako je medij vanjskog uređaja formatiran za NTFS sustav datoteka itd., formatirajte ga na kamkorderu prije uporabe. Kad spojite vanjski medij na kamkorder, prikazuje se izbornik za formatiranje. Prije formatiranja provjerite ima li na vanjskom mediju važnih podataka, a ako da, pohranite ih na drugi medij.

- Nije zajamčeno funkcioniranje sa svim uređajima koji zadovoljavaju navedene zahtjeve.
- Za detalje o raspoloživim vanjskim medijima posjetite Sonyjevu internetsku stranicu za svoju državu/regiju.

1 Spojite mrežni adapter i kabel napajanja na DC IN priključnicu kamkordera te u zidnu utičnicu.

2 Ako vanjski medij ima kabel napajanja, spojite ga u zidnu utičnicu.

3 Spojite adapterski USB kabel na vanjski medij.

4 Spojite adapterski USB kabel na priključnicu  (USB) na kamkorderu.

Nemojte odspajati USB kabel ako je na LCD zaslonu prikazana poruka [Preparing image database file. Please wait.]. Ako je na zaslonu računala prikazana poruka [Repair Img. DB F.], dodirnite .

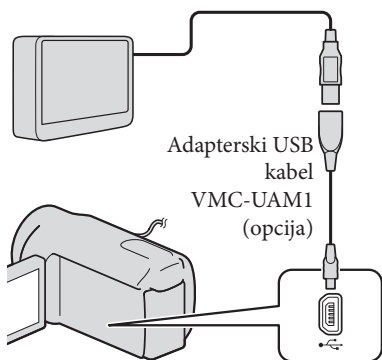

- Za ovaj način povezivanja ne možete koristiti ugrađeni USB kabel.

5 Spojite vanjski medij i dodirnite [Copy.] na zaslonu računala.

HDR-CX690E:

Videozapisi i fotografije pohranjeni na memorijsku karticu (umetnutu u kamkorder) koji još nisu pohranjeni na vanjski uređaj sad se mogu pohraniti na spojeni vanjski medij.

HDR-CX560E/CX560VE/CX700E/CX700VE:

Videozapisi i fotografije pohranjeni na jedan od medija u kamkorderu odabranih u [Media Select] koji još nisu pohranjeni na vanjski uređaj sad se mogu pohraniti na spojeni vanjski medij.

- Ta je funkcija dostupna samo ako ima novih snimaka.

6 Nakon završetka postupka, dodirnite **OK** na zaslonu kamkordera.

Pri spajanju vanjskog medija

Snimke pohranjene na vanjski medij prikazuju se na LCD zaslonu. Snimke pohranjene na spojeni vanjski medij prikazuju se na LCD zaslonu. Kad spojite vanjski medij, u izborniku Event View itd. će se prikazati USB ikona.

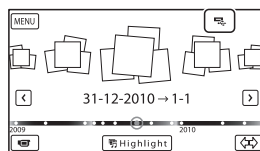

Možete podešavati postavke za vanjski medij, primjerice brisati snimke. Dodirnite **MENU** (MENU) → [Edit/Copy] u izborniku Event View.

Odspajanje vanjskog medija

- ① Dodirnite kad je kamkorder u pripravnom stanju reprodukcije (pojavi se [Event View] ili indeksni prikaz kategorija) s vanjskog medija.
- ② Odspojite adapterski USB kabel.

Napomene

- Broj snimaka koje možete pohraniti na vanjski medij naveden je u nastavku. Međutim, čak i kad na vanjskom mediju ima mjesta, ne možete snimiti više od sljedećeg broja snimaka.
 - Videozapisi s high definition (HD) kvalitetom slike: Maks. 3999
 - Videozapisi sa standard definition (STD) kvalitetom slike: Maks. 9999
 - Fotografije: Maks. 40 000
- Broj snimaka može biti manji ovisno o vrsti snimaka.

Pohranjivanje željenih videozapisa i fotografija

Željene snimke možete pohraniti u kamkorder ili na vanjski medij.

1 Spojite kamkorder na vanjski medij i dodirnite [Play without copying].

Pojavi se izbornik Event View vanjskog medija.

2 Dodirnite **MENU** (MENU) → [Edit/Copy] → [Copy].

3 Slijedite upute na zaslonu za odabir medija za snimanje (HDR-CX560E/CX560VE/CX700E/CX700VE), načina odabira snimke i tipa snimke.

Nije moguće kopirati snimke s vanjskog medija na ugrađeni medij za snimanje u kamkorderu.

4 Odaberete li [Multiple Images], dodirnite snimku koju želite pohraniti.

Pojavi se ✓.

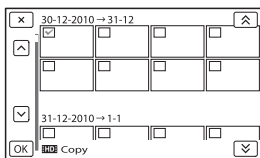

- Pritisnite i zadržite snimku na LCD zaslonu kako biste je potvrdili. Dodirnite **X** za povratak na prethodni zaslon.
- Odaberete li [All In Event], odaberite kategoriju za kopiranje tipkama **↕** / **↔**. Ne može se odabrati više kategorija.

5 Dodirnite **OK** → **OK** → **OK** na zaslonu kamkordera.

Reprodukcija snimaka s vanjskog medija na kamkorderu

1 Spojite kamkorder na vanjski medij i dodirnite [Play without copying].

Pojavi se izbornik Event View vanjskog medija.

2 Odaberite željenu snimku i pokrenite njezinu reprodukciju (str. 28).

- Snimke možete također pogledati na TV-u spojenom na kamkorder (str. 32).
- Videozapise sa slikom high definition (HD) kvalitete možete reproducirati na računalu koristeći [Player for AVCHD]. Otvorite [Player for AVCHD] i u [Settings] odaberite pogon na koji je spojen vanjski medij.

Za ručno izravno kopiranje ([Direct Copy])

[Direct Copy] možete napraviti ručno dok je kamkorder spojen na vanjski medij.

- ① U izborniku [Event View] vanjskog medija dodirnite **MENU** (MENU) → [Edit/Copy] → [Direct Copy].
- ② Dodirnite [Copy images that have not copied.].
- ③ Dodirnite **OK** → **OK**.

⚡ Napomene

- Ako vaš kamkorder ne prepoznaje vanjski medij, pokušajte primijeniti sljedeće postupke.
 - Ponovno spojite adapterski USB kabel na kamkorder.
 - Ako vanjski medij ima kabel napajanja, spojite ga u zidnu utičnicu.

Kreiranje diska pomoću DVD snimača, DVDirect Express

Pomoću DVD snimača, DVDirect Express (opcija), možete kreirati disk i reproducirati snimke s kreiranog diska. Također pogledajte upute za uporabu DVD snimača.

⚡ Napomene

- Za ovaj način rada spojite kamkorder na mrežno napajanje pomoću priloženog mrežnog adaptera (str. 13).
- U ovom odlomku se DVDirect Express naziva "DVD snimač".

Diskovi koje možete koristiti

- 12 cm DVD-R
- 12 cm DVD+R

Uređaj ne podržava dvoslojne diskove.

1 Spojite mrežni adapter i kabel napajanja na DC IN priključnicu kamkordera te u zidnu utičnicu (str. 13).

2 Uključite kamkorder i spojite DVD snimač na ⚡ (USB) priključnicu kamkordera pomoću USB kabela iz DVD snimača.

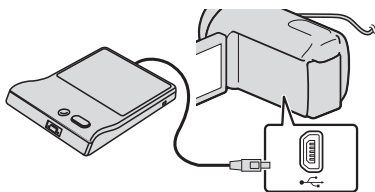

- Za ovaj način povezivanja ne možete koristiti ugrađeni USB kabel.

3 Umetnite nesnimljeni disk u DVD snimač i zatvorite uložnicu.

4 Pritisnite  (DISC BURN) na DVD snimaču.



• **HDR-CX690E**

Videozapisi pohranjeni na memorijsku karticu (umetnutu u kamkorder) koji još nisu pohranjeni ni na koji disk sad se mogu pohraniti na disk.

HDR-CX560E/CX560VE/CX700E/CX700VE

Videozapisi pohranjeni na jedan od medija u kamkorderu odabranih u [Media Select] koji još nisu pohranjeni ni na koji disk sad se mogu pohraniti na disk.

- Ako postoje videozapisi s high definition (HD) i standard definition (STD) kvalitetom slike koji još nisu pohranjeni, snimit će se na zasebne diskove u skladu s kvalitetom slike.
- Ako željene datoteke ne stanu na jedan disk, zamijenite ga novim u DVD snimaču i ponovite postupak.

5 Nakon završetka postupka, dodirnite  →  → (uložnica se otvara) → izvadite disk → dodirnite  na zaslonu kamkordera.

6 Dodirnite  i zatim odspojite USB kabel.

 Savjeti

- Ako ukupna veličina videozapisa koje želite snimiti pomoću funkcije DISC BURN premašuje kapacitet diska, snimanje diska se prekida kad se prekorači kapacitet. Posljednji videozapis na disku može biti odrezan.

Postupak [DISC BURN OPTION]

Izvedite sljedeći postupak u sljedećim slučajevima:

- Kod kopiranja željene snimke
- Kod snimanja više kopija istog diska

1 Spojite kamkorder na DVD snimač i dodirnite [DISC BURN OPTION].

2 Odaberite medij za snimanje koji sadrži videozapis(e) koji/e želite pohraniti (HDR-CX560E/CX560VE/CX700E/CX700VE) i dodirnite [Next].

3 Dodirnite videozapis kojeg želite snimiti na disk.

Pojavi se ✓.

Preostali kapacitet diska

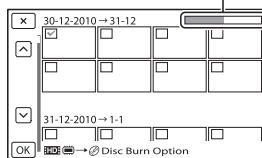

- Dodirnite i zadržite željenu umanjenu sliku tako da možete potvrditi sliku. Dodirnite **✕** za povratak na prethodni zaslon.

4 Dodirnite **OK** → **OK** na zaslonu kamkordera.

Za kreiranje sljedećeg diska jednakog sadržaja, umetnite novi disk i dodirnite [CREATE SAME DISC].

5 Nakon završetka postupka, dodirnite [Exit.] → **✕** na zaslonu kamkordera.

6 Odspojite USB kabel iz računala.

⚡ Napomene

- Za vrijeme snimanja diska nemojte učiniti nešto od sljedećeg.
 - Isključivati kamkorder
 - Odspjati USB kabel ili mrežni adapter
 - Izlagati kamkorder mehaničkim udarcima ili vibracijama
 - Vaditi memorijsku karticu iz kamkordera

- Reproducirate snimljeni disk kako biste provjerili radi li pravilno prije nego što obrišete videozapise iz kamkordera.
- Ako se na zaslonu prikaže [Failed.] ili [DISC BURN failed.], umetnite novi disk u DVD snimač te ponovno pokrenite DISC BURN.

💡 Savjeti

- Vrijeme kopiranja videozapisa na disk je ograničeno na približno 20 do 60 minuta. Ovisno o modu snimanja i broju scena, možda će trebati više vremena.

Reprodukcija diska na DVD snimaču

1 Spojite mrežni adapter i kabel napajanja na DC IN priključnicu kamkordera te u zidnu utičnicu (str. 13).

2 Uključite kamkorder i spojite DVD snimač na ψ (USB) priključnicu kamkordera pomoću USB kabela iz DVD snimača.

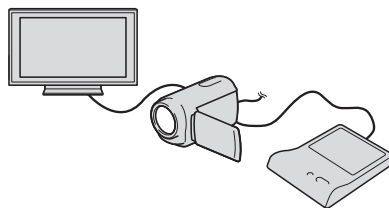

- Videozapise možete reproducirati na TV zaslonu spajanjem kamkordera s TV prijemnikom (str. 32).

-
- 3** Umetnite snimljeni disk u DVD snimač.

Videozapisi s diska vidljivo su u indeksnom prikazu na zaslonu kamkordera.

- 4** Pritisnite tipku za reprodukciju na DVD snimaču.

- Rukovanje je također moguće preko zaslona kamkordera.
-

- 5** Nakon završetka postupka, dodirnite **×** na zaslonu kamkordera i izvadite disk kad je uložnica otvorena.
-

- 6** Dodirnite **OK** i odspojite USB kabel.
-

Kreiranje diska s high definition (HD) kvalitetom slike pomoću DVD snimača osim uporabom DVDirect Express

USB kabelom spojite kamkorder s uređajem za snimanje diska koji je kompatibilan s HD (high definition) kvalitetom slike videozapisa, kao što je Sony DVD snimač. Također pogledajte upute za uporabu uređaja s kojima spajate kamkorder.

⚡ Napomene

- Za ovaj način rada spojite kamkorder na mrežno napajanje pomoću priloženog mrežnog adaptera (str. 13).
- Sony DVD snimač možda nije dostupan u nekim državama/regijama.

-
- 1** Spojite mrežni adapter i kabel napajanja na DC IN priključnicu kamkordera te u zidnu utičnicu (str. 13).
-

- 2** Uključite kamkorder i spojite DVD snimač itd. na kamkorder pomoću ugrađenog USB kabela.

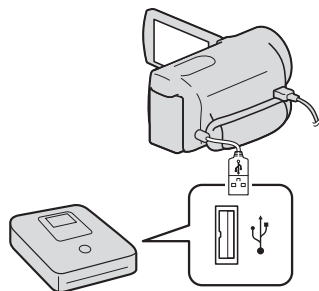

Na kamkorderu se prikazuje izbornik [USB Select].

- Ako se izbornik [USB SELECT] ne prikaže, dodirnite **MENU** (MENU) → [Setup] → [↔ (Connection)] → [USB Connect].

3 Dodirnite [USB Connect] na zaslonu kamkordera.

- Prikazani mediji za snimanje razlikuju se ovisno o modelu.

4 Snimite videozapise pomoću spojenog uređaja.

- Također pogledajte upute za uporabu uređaja s kojima spajate kamkorder.

5 Nakon završetka postupka, dodirnite **×** → **OK** na zaslonu kamkordera.

6 Odspojite USB kabel.

Kreiranje diska sa standard definition (STD) kvalitetom slike pomoću rekordera i sl.

Možete kopirati snimke koje se reproduciraju na kamkorderu na disk ili videokasetu spajanjem kamkordera na rekorder za snimanje diskova, Sony DVD snimača koji nije DVDirect Express i sl. preko A/V spojnog kabela. Spojite uređaje na način **1** ili **2**. Također pogledajte upute za uporabu uređaja s kojima spajate kamkorder.

Napomene

- Za ovaj način rada spojite kamkorder na mrežno napajanje pomoću priloženog mrežnog adaptera (str. 13).
- Sony DVD snimač možda nije dostupan u nekim državama/regijama.
- Videozapisi s high definition (HD) kvalitetom slike će se kopirati u standard definition (STD) kvaliteti.

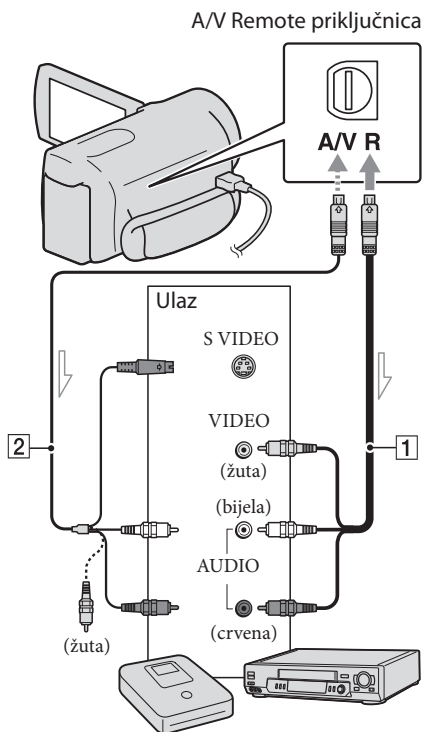

⚡ Tok signala

1 A/V spojnik (isporučeni)

2 A/V spojnik sa S VIDEO (opcija)
 Uporabom ovoga kabela postižu se kvalitetnije slike nego s A/V kablom. Spojite bijeli i crveni priključak (lijevi i desno audio) i S VIDEO priključak (S VIDEO kanal) na A/V spojnom kablom sa S VIDEO kablom. Ako spojite samo S VIDEO priključak, zvuk se neće čuti. Spajanje žutog priključka (video) nije nužno.

1 Umetnite medij za snimanje u uređaj za snimanje.

- Ako uređaj za snimanje ima preklopku za odabir izvora, podesite je u položaj za prijem signala.

2 Spojite kamkorder s uređajem za snimanje (snimač diskova i sl.) pomoću A/V spojnog kabela **1** (priložen) ili A/V spojnog kabela sa S VIDEO **2** (opcija).

- Spojite kamkorder na ulazne priključnice uređaja za snimanje.

3 Pokrenite reprodukciju na kamkorderu i snimanje na uređaju za snimanje.

- Detalje potražite u uputama za uporabu uređaja za snimanje.

4 Kad je presnimavanje završeno, zaustavite uređaj za snimanje i nakon toga kamkorder.

⚡ Napomene

- S obzirom da se kopiranje vrši u analognom modu, kvaliteta slike može se smanjiti.
- Snimke ne možete kopirati na rekordere spojene HDMI kablom.
- Za kopiranje informacija o datumu/vremenu, podataka o kamkorderu te koordinata (HDR-CX560VE/CX700VE), dodirnite **MENU** (MENU) → [Setup] → [] (Playback Settings) → [Data Code] → željeno podešenje → **OK**.
- Ako je format slike na uređaju za prikaz (TV i sl.) 4:3, dodirnite **MENU** (MENU) → [Setup] → [] (Connection) → [TV Type] → [4:3] → **OK**.
- Kad spojite mono uređaj, spojite žuti priključak A/V spojnog kabela u video ulaznu priključnicu i bijeli (lijevi kanal) ili crveni priključak (desni kanal) u audio ulaznu priključnicu uređaja.

Osobno podešavanje kamkordera

Uporaba izbornika

Pomoću izbornika možete maksimalno iskoristiti sve prednosti ovoga kamkordera. Kamkorder ima razne opcije pod svakom od šest kategorija izbornika.

 **Shooting Mode (Opcije za odabir načina snimanja) → str. 55**

 **Camera/Mic (Opcije za podešavanje snimanja) → str. 55**

 **Image Quality/Size (Opcije za podešavanje kvalitete ili veličine slike) → str. 56**

 **Playback Function (Opcije za reprodukciju) → str. 56**

 **Edit/Copy (Opcije za editiranje) → str. 57**

 **Setup (Ostale opcije za podešavanje) → str. 57**

Upravljanje izbornicima

Slijedite niže navedene postupke za podešavanje opcija izbornika.

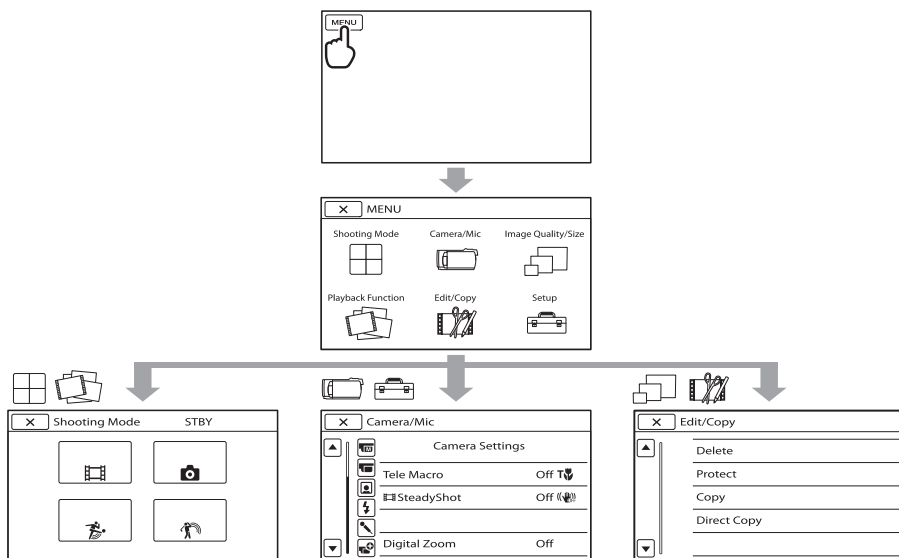

Izbornici [Camera/Mic] i [Setup] imaju podkategorije. Dodirnite ikonu podkategorije za njihov prikaz.

Opcije ili postavke označene sivo nisu dostupne.

Napomene

- Ovisno o uvjetima snimanja ili reprodukcije, neke opcije izbornika možda se neće moći podesiti.
- Dodirnite  za dovršavanje podešavanja izbornika ili za povratak na prethodni izbornik.



Liste izbornika

Shooting Mode





- Movie Snimanje videozapisa.
- Photo..... Snimanje fotografija.
- Smth Slw REC Usporeno snima objekte koji se brzo kreću.
- Golf Shot Dijeli dvije sekunde brzog pokreta u sličice koje se zatim snimaju kao videozapis i fotografije.

Camera/Mic

(Ručne postavke)

- White Balance Podešava ravnotežu boje u skladu sa svjetlinom okruženja u kojem se snima.
- Spot Meter/Fcs..... Podešavanje svjetline i oštine odabranog objekta istovremeno.
- Spot Meter..... Podešavanje svjetline slike prema objektu koji se dodirne na zaslonu.
- Spot Focus..... Izoštavanje objekta kojeg se dodirne na zaslonu.
- Exposure Podešavanje svjetline videozapisa i fotografija.
- Focus Ručno izoštravanje.
- IRIS..... Izoštavanje objekta uz zamučenje pozadine ili izoštravanje cijele slike.
- Shutter Speed Podešavanje brzine zatvarača. Kad objekt koji se kreće snimate s većom brzinom zatvarača, on na slici izgleda kao zamrznut. Pri nižoj brzini zatvarača objekt izgleda kao da se kreće.
- AE Shift Podešava ekspoziciju. Dodirnite  ako je objekt bijel ili ako je pozadina svijetla ili  ako je objekt crn ili osvijetljenje slabo.
- White Balance Shift Podešavanje ravnoteže bjeline.
- Low Lux Snimanje sjajnih slika u boji na tamnim mjestima.

(Postavke kamkordera)

- Scene Selection Odabir odgovarajuće postavke snimanja u skladu s vrstom scene, kao što je snimanje noću ili na plaži.
-  Cinematone Podešavanje boja videozapisa kako bi se postigao ugođaj filmskog snimanja.
-  Fader..... Zatamnjenje ili odtamnjenje scene.
-  Self-Timer Podešavanje self-timera kad je kamkorder u modu snimanja fotografija.
- Tele Macro..... Snimanje izoštrenog objekta i neoštre pozadine.
-  SteadyShot Podešavanje funkcije SteadyShot pri snimanju videozapisa.
-  SteadyShot Podešavanje funkcije SteadyShot pri snimanju fotografija.
- Digital Zoom..... Odabir maksimalne razine zuma za digitalno zumiranje nakon prelaska razine zuma.
- Conversion Lens..... Odabir vrste pričvršćenog konverzijskog objektiva (opcija). Optimiziranje funkcije SteadyShot i izoštravanje u skladu s pričvršćenim objektivom.
- Auto Back Light Automatsko podešavanje ekspozicije kod objekata osvijetljenih straga.
- Dial Setting..... Dodjeljuje funkciju kotačiću MANUAL.
- NIGHTSHOT Light Emitira infracrveno svjetlo pri uporabi funkcije NightShot.



(Lica)

Face Detection..... Automatsko podešavanje kvalitete slike kod prepoznavanja lica.

Smile Shutter..... Automatsko snimanje kad se prepozna osmijeh.

Smile Sensitivity Podešava osjetljivost funkcije smile shutter kod prepoznavanja osmijeha.



Flash..... Podešavanje načina aktivacije bljeskalice.

Flash Level..... Podešavanje svjetline bljeskalice.

Red Eye Reduction Sprečavanje efekta crvenih očiju pri snimanju s bljeskalicom.



(Mikrofon)

Blt-in Zoom Mic Snima videozapise uz živopisan zvuk u skladu s položajem zuma.

Wind Noise Reduct..... Smanjuje buku od vjetra.

Audio Mode Podešavanje formata za snimanje zvuka (5.1ch surround/2ch stereo).

Micref Level..... Podešavanje glasnoće mikrofona.



(Pomoć pri snimanju)

Expanded Focus*1..... Povećanje slike koja se prikazuje u središtu zaslona oko 2 puta.

Guide Frame Prikaz okvira koji olakšava vodoravno ili okomito poravnavanje objekta.

Display Setting..... Podešavanje trajanja prikaza ikona i indikatora na LCD zaslonu.

Zebra*1..... Prikaz zebrostog uzorka koji pomaže pri podešavanju svjetline.

Peaking*1 Prikaz slike na zaslonu s naglašenim obrisima.

Audio Level Display..... Prikaz skale razine zvuka na LCD zaslonu.

Image Quality/Size

REC Mode Podešavanje moda snimanja videozapisa. Kod snimanja objekata koji se brzo kreću preporučuje se visoka kvaliteta slike.

Frame Rate Podešavanje brzine izmjene sličica videozapisa.

HDMI/STDB Setting Podešavanje kvalitete za snimanje, reprodukciju ili editiranje videozapisa.

Wide Mode..... Odabir omjera stranica slike kod snimanja videozapisa sa standard definicijom (STD) kvalitetom slike.

x.v.Color..... Snima širi raspon boja.

Image Size Podešavanje veličine fotografije.

Playback Function

Event View Prikaz izbornika Event View.

Map View*2..... Prikaz izbornika Map View.

Highlight Movie Pokretanje Highlight reprodukcije.

Scenario..... Pokretanje reprodukcije pohranjenog Highlight scenarija.

Edit/Copy

- Delete.....Brisanje videozapisa ili fotografija.
- Protect.....Zaštićuje videozapise ili fotografije od brisanja.
- Copy*³.....HDR-CX560E/CX560VE:
Kopiranje snimaka s odabranog ugrađenog medija na umetnutu memorijsku karticu.
HDR-CX700E/CX700VE:
Kopiranje snimaka s odabranog ugrađenog medija na umetnutu memorijsku karticu i obratno.
- Direct Copy.....Kopiranje snimaka s ugrađenog medija ili memorijske kartice na vanjski medij.

Setup

(Postavke medija)

- Media Select*³.....Podešavanje vrste medija za snimanje videozapisa ili fotografija (str. 18).
- Media Info.....Prikaz informacija o mediju za snimanje, kao što je slobodan prostor.
- FormatBrisanje svih podataka s ugrađenog medija za snimanje ili memorijske kartice.
- Repair Img. DB F.....Popravljanje datoteke s podacima o snimkama na ugrađenom mediju ili memorijskoj kartici (str. 62).
- File NumberPodešavanje načina dodjeljivanja brojeva datotekama.

(Postavke reprodukcije)

- Data Code.....Podešavanje datuma i vremena.
- VolumePodešavanje glasnoće zvuka pri reprodukciji (str. 30).
- Download Music*¹Preuzimanje glazbenih datoteka koje se mogu reproducirati u funkciji Highlight Playback.
- Empty Music*¹Brisanje glazbenih datoteka.

(Connection)

- TV TypeKonverzija signala ovisno o spojenom TV-u (str. 32).
- Component.....Odaberite kod spajanja kamkordera na TV s komponentnom ulaznom priključnicom (str. 33).
- HDMI ResolutionOdabire razlučivost izlaznog signala slike kad kamkorder spojite na TV HDMI kabelom (opcija).
- CTRL FOR HDMIOdaberite hoće li se koristiti daljinski upravljač TV-a kad je kamkorder spojen HDMI kabelom (opcija) na TV koji podržava "BRAVIA" Sync.
- USB Connect.....Odabire koja će se vrsta medija na kamkorderu koristiti kad je spojen na vanjski uređaj putem USB-a.
- USB Connect Setting ...Podešava način povezivanja kad je kamkorder spojen na računalo ili USB uređaj.
- USB LUN Setting.....Podešava kamkorder za poboljšavanje kompatibilnosti USB veze ograničavanjem nekih USB funkcija.
- Disc Burn.....Omogućava pohranjivanje snimaka na diskove jednim pritiskom tipke.

(General Settings)

- Beep..... Podešavanje ili isključivanje zvučnih signala funkcija kamkordera.
- LCD Brightness..... Podešavanje svjetline LCD zaslona.
- Your Location*² Prikazuje trenutnu lokaciju na karti.
- GPS Setting*² Uključivanje ili isključivanje prijema GPS signala.
- REC Lamp..... Uključenje ili isključenje indikatora snimanja.
- Remote Ctrl..... Podešavanje ili isključivanje uporabe daljinskog upravljača.
- A. Shut Off Promjena postavke [A. Shut Off] (str. 13).
- Power On By LCD*⁴ Podešavanje ili isključivanje aktiviranja i isključivanja kamkordera otvaranjem i zatvaranjem LCD zaslona.
- Language Setting Podešava jezik izbornika (str. 17).
- Calibration..... Kalibriranje zaslona osjetljivog na dodir.
- Battery Info..... Prikaz informacija o bateriji.
- Demo Mode..... Podešavanje ili isključivanje demo moda.

(Clock Settings)

- Date & Time Setting Podešava opcije [Date & Time], [Summer Time] ili [Date & Time Format] (str. 15).
- Area Setting Podešavanje vremenske razlike bez zaustavljanja sata (str. 15).
- Auto Clock ADJ*² Odabir hoće li kamkorder podešavati točno vrijeme automatski iz GPS signala ili ne.
- Auto Area ADJ*² Odabir hoće li kamkorder izračunavati vremensku razliku automatski putem podataka o trenutnom području iz GPS signala ili ne.

*¹ HDR-CX690E/CX700E/CX700VE

*² HDR-CX560VE/CX700VE

*³ HDR-CX560E/CX560VE/CX700E/CX700VE

*⁴ HDR-CX560E/CX560VE

Saznajte detalje iz priručnika "Handycam" Handbook

Priručnik "Handycam" Handbook je korisnički priručnik kojeg možete čitati na zaslonu računala. "Handycam" Handbook je predviđen za čitanje ako želite saznati više o rukovanju kamkorderom.

1 Za instaliranje priručnika "Handycam" Handbook na računalo sa sustavom Windows, stavite priloženi CD-ROM disk u pogon računala.

Prikazuje se izbornik za instalaciju.

- Ako se izbornik ne prikaže, kliknite na [Start] → [Computer] (u Windows XP, [My Computer]) i zatim dvaput kliknite [SONYPMB(E:)](CD- ROM)* → [install.exe].

* Nazivi pogona (kao što je (E:)) ovise o računalu.

2 Kliknite na [Handbook].

3 Kliknite na željeni jezik i naziv modela vašega kamkordera → [Install] i slijedite upute na zaslonu za instaliranje "Handycam" Handbooka.

- Model kamkordera naznačen je na njegovoj donjoj strani.

Kako biste otvorili "Handycam" Handbook, dvaput kliknite na ikonu prečaca na zaslonu računala.



- Ako upotrebljavate Macintosh, otvorite mapu [Handbook] – [GB] na CD-ROM disku i zatim kopirajte [Handbook.pdf].
- Za čitanje "Handycam" Handbook priručnika potreban je Adobe Reader. Ako nije instaliran na vaše računalo, možete ga preuzeti na Adobe Systems stranici:
<http://www.adobe.com/>
- Pogledajte "PMB Help" za detalje o priloženom softveru "PMB" (str. 37).

? U slučaju problema

Naiđete li na probleme pri uporabi kamkordera, postupite prema uputama iz sljedećih koraka.

① Provjerite listu (str. 60 – 62) te pregledajte kamkorder.

② Odspojite izvor napajanja, ponovno ga spojite nakon otprilike 1 minute i uključite kamkorder.

③ Pritisnite RESET (str. 75) šiljatim predmetom i uključite kamkorder. Ako pritisnete RESET, resetirat će se sve postavke, uključujući točno vrijeme.

④ Obratite se Sony prodavatelju ili ovlaštenom Sony servisu.

- Možda će trebati formatirati ili zamijeniti ugrađenu memoriju (HDR-CX560E/CX560VE/CX700E/CX700VE) kamkordera, ovisno o vrsti problema. Ako se to dogodi, podaci snimljeni u ugrađenu memoriju će se obrisati. Obavezno presnimite podatke iz ugrađene memorije na drugi medij (napravite sigurnosnu kopiju) prije slanja kamkordera na popravak. Proizvođač neće nadoknaditi bilo kakav gubitak podataka iz ugrađene memorije.
- Tijekom popravka serviseri će možda provjeriti minimalan sadržaj podataka pohranjenih u ugrađenu memoriju kako bi istražili problem. Ipak, Sony predstavnik neće kopirati niti zadržati vaše podatke.
- Pogledajte priručnik "Handycam" Handbook (str. 59) za detalje o simptomima kamkordera i "PMB Help" (str. 40) o načinu spajanja kamkordera s računalom.

Napajanje se ne uključuje.

- Učvrstite napunjenu bateriju na kamkorder (str. 11).

- Spojite utikač mrežnog adaptera u zidnu utičnicu (str. 13).

Kamkorder ne radi čak ni dok je napajanje uključeno.

- Potrebno je nekoliko sekundi kako bi kamkorder bio spreman za snimanje. Pojava nije kvar.
- Odspojite mrežni adapter iz zidne utičnice ili skinite bateriju te ih ponovno spojite nakon približno jedne minute. Ako kamkorder i dalje ne radi, pritisnite tipku RESET (str. 75) šiljatim predmetom. (Ako pritisnete RESET, resetirat će se sve postavke, uključujući točno vrijeme.)
- Temperatura kamkordera je vrlo visoka. Isključite kamkorder i ostavite ga neko vrijeme na hladnom mjestu.
- Temperatura kamkordera je vrlo niska. Ostavite kamkorder uključen. Ako ni dalje ne možete rukovati kamkorderom, isključite ga i odnesite na toplo mjesto. Ostavite kamkorder tamo neko vrijeme, zatim ga uključite.



Kamkorder se zagrijava.

- Kamkorder se može zagrijati tijekom uporabe. Pojava nije kvar.

Napajanje se odjednom isključi.

- Upotrijebite mrežni adapter (str. 13).
- Ponovno uključite napajanje.
- Napunite bateriju (str. 11).

Pritiskom na START/STOP ili PHOTO ne snima se slika.

- Pritisnite MODE za uključivanje indikatora  (videozapis) ili  (fotografija).
- Kamkorder pohranjuje sliku koju ste upravo snimili na medij za snimanje. Za to vrijeme ne može se snimiti nova slika.
- Medij za snimanje je pun. Obrišite nepotrebne slike (str. 35).
- Ukupan broj videozapisa ili fotografija premašuje kapacitet snimanja na kamkorderu (str. 64). Obrišite nepotrebne slike (str. 35).

Snimanje se zaustavlja.

- Temperatura kamkordera je vrlo visoka/niska. Isključite kamkorder i ostavite ga neko vrijeme na hladnom/toplom mjestu.

"PMB" se ne može instalirati.

- Provjerite okruženje računala ili postupak instalacije za "PMB" (str. 37).

"PMB" ne radi pravilno.

- Zatvorite "PMB" i restartajte računalo.

Računalo ne prepoznaje kamkorder.

- Odspojite ostale uređaje iz USB priključnice na računalo, osim tipkovnice, miša i kamkordera.
- Odspojite USB kabel iz računala i kamkordera, restartajte računalo i zatim odgovarajućim redoslijedom ponovno spojite računalo i kamkorder.
- Ako su na vanjske uređaje istodobno spojeni ugrađeni i drugi USB kabel (koji je spojen na USB priključnicu kamkordera), odspojite onaj koji nije spojen na računalo.

Dijagnostički prikaz i indikatori upozorenja

Ako se na LCD zaslonu ili tražilu (HDR-CX690E/CX700E/CX700VE) pojave indikatori, provjerite sljedeće. Ako se problem i dalje pojavljuje nakon što ste ga pokušali riješiti nekoliko puta, obratite se Sony predstavniku ili ovlaštenom servisu. U tom slučaju navedite sve brojeve kodova grešaka koji počinju sa C ili E pri kontaktu.

C:04:□□

- Baterija nije "InfoLITHIUM" serije V. Upotrijebite "InfoLITHIUM" bateriju (serije V) (str. 11).
- Pravilno spojite DC priključak iz mrežnog adaptera u priključnicu na kamkorderu (str. 11).

C:06:□□

- Temperatura baterije je visoka. Zamijenite bateriju ili je ostavite na hladnom mjestu.

C:13:□□ / C:32:□□

- Odspojite napajanje. Ponovno ga spojite i rukujte kamkorderom.

E:□□:□□

- Primijenite korake od ② na str. 60.



- Napon baterije je nizak.



- Temperatura baterije je visoka. Zamijenite bateriju ili je ostavite na hladnom mjestu.



- Nije uložena memorijska kartica (str. 19).
- Kad indikator trepće, nema dovoljno slobodnog prostora za snimanje slika. Izbrišite nepotrebne snimke (str. 35) ili formatirajte memorijsku karticu nakon što prebacite snimke na drugi medij.
- Datoteka s podacima o snimkama je oštećena. Provjerite datoteku s podacima o snimkama dodiranjem na **MENU** (MENU) → [Setup] → [Media Settings] → [Repair Img. DB E.] → medij za snimanje (HDR-CX560E/CX560VE/CX700E/CX700VE).



- Memorijska kartica je oštećena. Formatirajte memorijsku karticu u kamkorderu (str. 57).



- Uložena je nekompatibilna memorijska kartica (str. 19).



- Memorijska kartica je zaštićena od snimanja.
- Pristup memorijskoj kartici je ograničen na drugom uređaju.



- Nešto nije u redu s bljeskalicom.



- Nema dovoljno svjetla. Koristite bljeskalicu.
- Kamkorder je nestabilan. Držite ga mirno pomoću obje ruke. Imajte na umu da indikator upozorenja na podrhtavanje neće nestati.



- Medij za snimanje je pun. Obrišite nepotrebne slike (str. 35).
- Tijekom procesiranja nije moguće snimati fotografije. Pričekajte trenutak i zatim snimajte.
- Kad je [**FX** REC Mode] podešen na [Highest Quality **FX**] ili [50p Quality **PS**], nije moguće snimati fotografije istodobno s videozapisima. Međutim, ako je [**FR** Frame Rate] podešeno na [25p] ne možete snimati fotografije dok je kamkorder u pripravnim stanju snimanja videozapisa.

Vrijeme snimanja video-zapisa/broj fotografija koje se mogu snimiti

"HD" označava high definition (HD) kvalitetu slike, a "STD" označava standard definition (SD) kvalitetu slike

Očekivano vrijeme snimanja i reprodukcije za različite baterije

Vrijeme snimanja

Približno raspoloživo vrijeme kod potpuno napunjene baterije.

HDR-CX560E/CX560VE

(jedinica: minuta)

Baterija	Vrijeme kontinuiranog snimanja		Tipično vrijeme snimanja	
	HD	STD	HD	STD
Kvaliteta slike (priložena)				
NP-FV50	125	130	60	65
NP-FV70	260	270	130	135
NP-FV100	515	535	255	265

HDR-CX690E/CX700E/CX700VE

(jedinica: minuta)

Baterija	Vrijeme kontinuiranog snimanja		Tipično vrijeme snimanja	
	HD	STD	HD	STD
Kvaliteta slike (priložena)				
NP-FV50	125	130	60	65
(priložena)	135	140	65	70
NP-FV70	260	270	130	135
	280	290	140	145
NP-FV100	515	535	255	265
	555	580	275	290

- Gornji broj: Kad je LCD zaslon otvoren
Donji broj: Kod snimanja pomoću tražila, bez otvaranja LCD zaslona
- Svako vrijeme snimanja izmjereno je kad kamkorder snima high definition (HD) video-zapise s opcijom [REC MODE] podešenom na [Standard HQ].

- Tipično vrijeme snimanja označava vrijeme uz ponavljanje pokretanja/zaustavljanja, promjenu indikatora MODE i zumiranje.
- Vrijeme izmjereno s kamkorderom na 25°C. Preporuča se 10°C do 30°C.
- Vrijeme snimanja i reprodukcije bit će kraće kod uporabe kamkordera na niskim temperaturama.
- Vrijeme snimanja i reprodukcije se skraćuje ovisno o uvjetima u kojima se kamkorder upotrebljava.

Vrijeme reprodukcije

Približno raspoloživo vrijeme kod potpuno napunjene baterije.

HDR-CX560E/CX560VE

(jedinica: minuta)

Baterija		
Kvaliteta slike	HD	STD
NP-FV50 (priložena)	215	225
NP-FV70	440	465
NP-FV100	870	925

HDR-CX690E/CX700E/CX700VE

(jedinica: minuta)

Baterija		
Kvaliteta slike	HD	STD
NP-FV50 (priložena)	215	225
(priložena)	240	255
NP-FV70	440	465
	490	525
NP-FV100	870	925
	980	1045

- Gornji broj: Kad je LCD zaslon otvoren
Donji broj: Pri reprodukciji pomoću tražila, bez otvaranja LCD zaslona

Očekivano vrijeme snimanja videozapisa

Ugrađeni medij za snimanje

HDR-CX560E/CX560VE

Videozapisi s high definition (HD) kvalitetom slike u h (sati) i min (minute)

Mod snimanja	Vrijeme snimanja	
	HDR-CX560E	HDR-CX560VE
[50p Quality PS]	5 h i 15 min. (5 h i 15 min.)	5 h 10 min (5 h 10 min)
[Highest Quality FX]	6 h i 15 min (6 h i 15 min)	6 h 10 min (6 h 10 min)
[High Quality FH]	8 h 25 min (8 h 25 min)	8 h 20 min (8 h 20 min)
[Standard HQ]	14 h 55 min (11 h 20 min)	14 h 40 min (11 h 10 min)
[Long Time LP] (5.1ch)*	25 h 45 min (21 h 10 min)	25 h 25 min (20 h 50 min)
[Long Time LP] (2ch)*	26 h i 40 min. (21 h i 45 min.)	26 h 20 min (21 h 30 min)

Videozapisi sa standard definition (STD) kvalitetom slike u h (sati) i min (minute)

Mod snimanja	Vrijeme snimanja	
	HDR-CX560E	HDR-CX560VE
[Standard HQ] (5.1ch)*	15 h 25 min (14 h 15 min)	15 h 15 min (14 h 0 min)
[Standard HQ] (2ch)*	15 h 55 min (14 h 35 min)	15 h 40 min (14 h 25 min)

HDR-CX700E/CX700VE

Videozapisi s high definition (HD) kvalitetom slike u h (sati) i min (minute)

Mod snimanja	Vrijeme snimanja	
	HDR-CX700E	HDR-CX700VE
[50p Quality PS]	7 h 55 min (7 h 55 min)	7 h i 35 min (7 h i 35 min)
[Highest Quality FX]	9 h 20 min (9 h 20 min)	9 h i 15 min (9 h i 15 min)
[High Quality FH]	12 h 45 min (12 h 45 min)	12 h i 35 min. (12 h i 35 min.)

Mod snimanja	Vrijeme snimanja	
	HDR-CX700E	HDR-CX700VE
[Standard HQ]	22 h 25 min (17 h 0 min)	22 h 15 min (16 h 50 min)
[Long Time LP] (5.1ch)*	38 h i 40 min. (31 h i 45 min.)	38 h 20 min (31 h 30 min)
[Long Time LP] (2ch)*	40 h 5 min (32 h 45 min)	39 h 45 min (32 h 30 min)

Videozapisi sa standard definition (STD) kvalitetom slike u h (sati) i min (minute)

Mod snimanja	Vrijeme snimanja	
	HDR-CX700E	HDR-CX700VE
[Standard HQ] (5.1ch)*	23 h 10 min (21 h 20 min)	23 h 0 min (21 h 10 min)
[Standard HQ] (2ch)*	23 h 55 min (21 h 55 min)	23 h i 40 min. (21 h i 45 min.)

* Format snimanja zvuka možete promijeniti pomoću [Audio Mode] (str. 56).

Napomene

- Broj u zagradi () je minimalno vrijeme snimanja.

Savjeti

- U playlistu možete dodati maksimalno 3999 videozapisa s high definition (HD) kvalitetom slike ili 9999 videozapisa sa standard definition (STD) kvalitetom slike.
- Maksimalno vrijeme neprekidnog snimanja za videozapise iznosi oko 13 sati.
- Ako želite snimati sve do maksimalnog vremena snimanja koje je navedeno u tablici, trebate obrisati demo videozapis na vašem kamkorderu (HDR-CX560E/CX560VE/CX700E/CX700VE).
- Ovaj kamkorder upotrebljava VBR (Variable Bit Rate) format za automatsko podešavanje kvalitete slike u skladu s prizorom kojeg se snima. Ova tehnologija uzrokuje odstupanje vremena snimanja na mediju. Videozapisi s brzim pokretima i složenim slikama snimaju se uz veću brzinu prijenosa i time se smanjuje ukupno raspoloživo vrijeme snimanja.

Memorijska kartica

High definition (HD) kvaliteta slike

(jedinica: minuta)

	2 GB	4 GB	8 GB	16 GB	32 GB
PS	9 (9)	15 (15)	35 (35)	75 (75)	150 (150)
FX	10 (10)	20 (20)	40 (40)	85 (85)	180 (180)
FH	10 (10)	25 (25)	60 (60)	120 (120)	245 (245)
HQ	25 (15)	50 (35)	105 (80)	210 (160)	430 (325)
LP 5.1ch*	40 (35)	90 (70)	180 (150)	370 (300)	745 (610)
LP 2ch*	45 (35)	90 (75)	190 (155)	380 (310)	770 (630)



Standard definition (STD) kvaliteta slike

(jedinica: minuta)

	2 GB	4 GB	8 GB	16 GB	32 GB
HQ	25	50	110	220	445
5.1ch*	(20)	(50)	(100)	(205)	(410)
HQ	25	55	110	225	460
2ch*	(25)	(50)	(100)	(210)	(420)

* Format snimanja zvuka možete promijeniti pomoću [Audio Mode] (str. 56).

Napomene

- Vrijeme snimanja može se razlikovati ovisno o uvjetima snimanja i vrsti objekta te modovima [ REC MODE] i [ Frame Rate] (str. 56).
- Broj u zagradi () je minimalno vrijeme snimanja.

Očekivani broj fotografija koje se mogu snimiti

Ugrađeni medij za snimanje
(HDR-CX560E/CX560VE/CX700E/
CX700VE)

Možete snimiti najviše 40.000 fotografija.

Memorijska kartica

	 12.3M
2 GB	360
4 GB	720
8 GB	1450
16 GB	2900
32 GB	5900

- Odabrana veličina slike je primjenjiva dok svijetli indikator  (fotografija).
- Navedeni broj fotografija koje se mogu snimiti na memorijsku karticu odnosi se na najveću veličinu fotografije na kamkorderu. Stvaran broj fotografija koje se mogu snimit prikazuje se na LCD zaslonu tijekom snimanja (str. 72).
- Broj fotografija koje se mogu snimiti na memorijsku karticu može se mijenjati ovisno o uvjetima snimanja.

Napomene

- Jedinstven Sonyjev senzor ClearVid i sustav procesiranja slike (BIONZ) omogućuju razlučivost fotografije prema opisanim vrijednostima.

Savjeti

- Za snimanje fotografija možete također koristiti memorijsku karticu kapaciteta ispod 1 GB.
- Sljedeći popis pokazuje brzinu bita, razlučivost te omjer širine i visine slika za svaki način snimanja (videozapisi + zvuk i sl.).
 - High definition (HD) kvaliteta slike:
PS: Maks. 28 Mbps 1920 × 1080/16:9
FX: Maks. 24 Mbps 1920 × 1080/16:9
FH: Približno 17 Mbps (prosječno) 1920 × 1080 piksela/16:9
HQ: Približno 9 Mbps (prosječno) 1440 × 1080 piksela/16:9
LP: Približno 5 Mbps (prosječno) 1440 × 1080 piksela/16:9
 - Standard definition (STD) kvaliteta slike:
HQ: Približno 9 Mbps (prosječno) 720 × 576 piksela/16:9, 4:3
- Razlučivost te omjer širine i visine za fotografije.
 - Mod snimanja fotografija:
4672 × 2628 točaka/16:9
3504 × 2628 točaka/4:3
2112 × 1584 točaka/4:3
640 × 480 točaka/4:3
 - Funkcija Dual Recording:
4672 × 2628 točaka/16:9
3504 × 2628 točaka/4:3
 - Snimanje fotografije iz videozapisa:
1920 × 1080 točaka/16:9
640 × 360 točaka/16:9
640 × 480 točaka/4:3

Uporaba i održavanje

- Nemojte upotrebljavati ili čuvati kamkorder i pribor na sljedećim mjestima:
 - Na vrlo toplim, hladnim ili vlažnim mjestima. Nikada nemojte ostavljati opremu izloženu temperaturi preko 60°C primjerice na izravnom suncu, u blizini grijalica ili u vozilu parkiranom na suncu. Može doći do kvara ili deformacije.
 - U blizini jakih magnetskih polja ili mehaničkih vibracija. Kamkorder se može pokvariti.
 - U blizini jakih radijskih valova ili zračenja. Kamkorder možda neće moći pravilno snimati.
 - U blizini AM prijemnika ili drugih video uređaja. Mogu se pojaviti smetnje.
 - Na pješčanoj plazi ili mjestima s puno prašine. Ako pijesak ili prašina uđu u kamkorder, može doći do kvara. Ponekad se ovi kvarovi ne mogu popraviti.
 - U blizini prozora ili na otvorenom gdje bi se LCD zaslon, tražilo (HDR-CX690E/CX700E/CX700VE) ili objektiv mogli izložiti izravnom suncu. Time se uništava unutrašnjost tražila (HDR-CX690E/CX700E/CX700VE) ili LCD zaslona.
- Kamkorder se napaja na istosmjerni napon 6,8 V/7,2 V (baterija) ili 8,4 V (mrežni adapter).
- Za napajanje na istosmjerni ili izmjenični napon upotrijebite opremu navedenu u ovim uputama za uporabu.
- Nemojte dozvoliti da se kamkorder smoči, primjerice na kiši ili morskom vodom. Ako se kamkorder smoči, može se pokvariti. Ponekad se ovi kvarovi ne mogu popraviti.
- Ako u kućiste uđe bilo kakav čvrst predmet ili tekućina, odspojite kamkorder i odnesite ga na provjeru kod Sony prodavatelja prije nastavka uporabe.
- Izbjegavajte grubo rukovanje, rastavljanje, preinake, mehaničko naprezanje ili udarce poput udaranja, pada ili stajanja na uređaj. Posebno pripazite na objektiv.
- Držite kamkorder isključenim dok ga ne upotrebljavate.
- Nemojte umatati kamkorder u ručnik i sl. dok njime rukujete. Time se može uzrokovati nakupljanje topline u uređaju.

- Kod odspajanja mrežnog kabela, povlačite utikač, a ne kabel.
- Nemojte oštetiti mrežni kabel, primjerice tako da na njega stavite neki težak predmet.
- Nemojte upotrebljavati deformiranu ili oštećenu bateriju.
- Metalne kontakte održavajte čistima.
- Ako procuri elektrolit iz baterije:
 - Obratite se Sony prodavatelju.
 - Isperite ostatke tekućine koji su možda dospjeli na vašu kožu.
 - Ako vam tekućine dospije u oči, isperite ih obilnom količinom vode i obratite se liječniku.

Ako kamkorder nećete upotrebljavati dulje vrijeme

- Kako biste održali optimalno stanje kamkordera dulje vrijeme, uključite ga te snimajte i reproducirajte snimke približno jednom mjesečno.
- Do kraja ispraznite bateriju prije pohranjivanja.

LCD zaslon

- Nemojte prejako pritiskivati LCD zaslon jer se može oštetiti.
- Ako kamkorder upotrebljavate na hladnom mjestu, na LCD zaslonu se može pojaviti zaostala slika. Pojava nije kvar.
- Tijekom uporabe kamkordera stražnja stana LCD zaslona se može zagrijati. Pojava nije kvar.

Čišćenje LCD zaslona

- Ako se LCD zaslon zaprlja otiscima prstiju ili prašinom, savjetuje se čišćenje pomoću meke krpice.

Rukovanje kućištem

- Ako se kućište zaprlja, očistite ga mekom krpom lagano natopljenom vodom i zatim ga obrišite mekom suhom krpom.
- Izbjegavajte sljedeće kako biste izbjegli oštećivanje površine:
 - Uporaba kemikalija poput razrjeđivača, benzina, alkohola, vlažnih krpica, repelenata, insekticida i kreme za sunčanje
 - Rukovanje kamkorderom s navedenim tvarima na rukama

- Ostavljanje kućišta u dodiru s gumom ili vinilom dulje vrijeme

Održavanje i čuvanje objektivna

- Obrišite površinu leće objektivna mekom krpom u sljedećim slučajevima:
 - Ako se na površini leće nalaze otisci prstiju
 - Na toplim ili vlažnim mjestima
 - Ako je objektiv bio izložen slanom zraku uz morskou obalu
- Pohranite u dobro prozračenoj prostoriji s malo zaprljanja ili prašine.
- Kako biste spriječili pojavu pljesni, povremeno očistite objektiv na opisan način.

Punjenje ugrađene punjive baterije

U kamkorder je ugrađena punjiva baterija koja omogućuje održavanje datuma, vremena i ostalih postavki čak i dok je kamkorder isključen.

Ugrađena punjiva baterija se uvijek puni dok je kamkorder spojen na mrežno napajanje preko mrežnog adaptera ili dok je spojena baterija.

Ugrađena baterija će se potpuno isprazniti nakon približno 3 mjeseca ako se kamkorder uopće ne upotrebljava. Kamkorder upotrebljavajte nakon punjenja ugrađene punjive baterije. Ipak, čak i ako ugrađena baterija nije napunjena, to neće utjecati na rad kamkordera ako ne snimate datum.

Postupci

Priključite kamkorder na mrežno napajanje pomoću priloženog mrežnog adaptera te ostavite LCD zaslon zatvorenim dulje od 24 sata.

Napomene o odlaganju ili promjeni vlasnika kamkordera (HDR-CX560E/CX560VE/CX700E/CX700VE)

Čak i ako izbrišete sve videozapise i fotografije ili primijenite [Format], podaci s ugrađenog medija za snimanje se možda neće potpuno izbrisati.

Ako kamkorder predajte drugom vlasniku, savjetujemo izvršavanje funkcije [Empty] (Pogledajte "Saznajte detalje iz priručnika "Handycam" Handbook" na str. 59.) kako biste osujetili obnavljanje podataka. Također, ako namjeravate odbaciti kamkorder, savjetujemo da ga fizički uništite.

Tehnički podaci

Napomene o odlaganju ili promjeni vlasnika memorijske kartice

Čak i ako izbrisate podatke s memorijske kartice ili formatirate memorijsku karticu na kamkorderu ili pomoću računala, podaci s nje se možda neće potpuno izbrisati. Ako dajete memorijsku karticu nekome drugome, savjetujemo da potpuno izbrišete podatke s nje pomoću softvera za brisanje na računalu. Također, ako namjeravate odbaciti memorijsku karticu, savjetujemo da je fizički uništite.

Zamjena baterije daljinskog upravljača

- ① Držeći pritisnutim graničnik, umetnite nokat u prorez kako biste izvukli držač baterije.
- ② Stavite novu bateriju s + stranom okrenutom prema gore.
- ③ Umetnite držač baterije u daljinski upravljač tako da klikne.

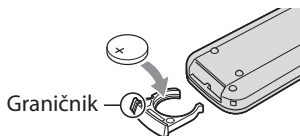

UPOZORENJE

Baterija može eksplodirati ako je ne koristite pravilno. Nemojte je puniti, rastavljati ili bacati u vatru.

- Kad litijeva baterija oslabi, daljinski upravljač možda neće raditi pravilno ili mu se može se smanjiti domet. U tom slučaju zamijenite istrošenu bateriju novom Sony litijevom baterijom CR2025. Uporaba druge baterije može uzrokovati požar ili eksploziju.

Sustav

Format signala: PAL boja, CCIR standardi HDTV
1080/50i, 1080/50p specifikacije

Format snimanja videozapisa

HD: kompatibilnost s MPEG-4 AVC/H.264

AVCHD formatom (1080 50p/originalni format)

STD: MPEG2-PS

Sustav snimanja zvuka

Dolby Digital 2ch/5.1ch

Dolby Digital 5.1 Creator

Format datoteke fotografija

DCF Ver.2.0 kompatibilno

Exif Ver.2.3 kompatibilno

MPF Baseline kompatibilno

Mediji za snimanje (videozapis/fotografija)

Ugrađena memorija

HDR-CX560E/CX560VE: 64 GB

HDR-CX700E/CX700VE: 96 GB

"Memory Stick PRO Duo", SD kartica (klase 4 ili brža)

Kod mjerenja kapaciteta medija, 1 GB označava 1 milijardu bajtova, od čega se dio upotrebljava za upravljanje sustavom i/ili aplikacijske datoteke. Kapacitet dostupan korisniku je naveden u nastavku. HDR-CX560E: približno 63,9 GB
HDR-CX560VE: približno 63,1 GB
HDR-CX700E: približno 96 GB
HDR-CX700VE: približno 95,2 GB

Tražilo: Elektroničko tražilo: u boji
(HDR-CX690E/CX700E/CX700VE)

Osjetilo slike: 6,2 mm (tip 1/2,88) CMOS senzor

Razlučivost (fotografije, 16:9):

Maks. 12,3 megapiksela*1 (4672 × 2628)

Ukupno: Približno 6 648 000 piksela

Efektivno (videozapis, 16:9)*2:

Približno 6 140 000 piksela

Efektivno (fotografije, 16:9):

Približno 6 140 000 piksela

Efektivno (fotografije, 4:3):

Približno 4 600 000 piksela

Objektiv: G Lens

10 × (optički)*², 14 × (prošireni)*³, 120 × (digitalni)

Promjer filtra: 37 mm

F1,8 ~ 3.4

Žarišna duljina: f = 3,8 mm ~ 38 mm

Kod pretvorbe u format 35 mm

Za videozapise*²: 26,3 mm ~ 263 mm (16:9)

Za fotografije: 26,3 mm ~ 263 mm (16:9)

Temperatura boje: [Auto], [One Push], [Indoor] (3200 K), [Outdoor] (5 800 K)

Minimalno osvjetljenje

11 lx (luksa) (standardna postavka, brzina zatvarača 1/50 s)

3 lx (luksa) ([Low Lux] podešeno na [ON], brzina zatvarača 1/25 s)

0 lx (luksa) (NIGHTSHOT je podešen na [On])

*¹ Jedinствен Sonyjev senzor ClearVid i sustav procesiranja slike (BIONZ) omogućuju razlučivost fotografije prema opisanim vrijednostima.

*² [SteadyShot] je podešen na [Standard] ili [Off].

*³ [SteadyShot] je podešen na [Active].

Ulazne i izlazne priključnice

A/V Remote priključnica: Komponentna video i audio izlazna priključnica

HDMI OUT priključnica HDMI minipriključnica

USB priključnica: mini-AB/tip A (ugrađeni USB) (HDR-CX560E/CX560VE: samo izlaz)

Priključnica za slušalice: Stereo minipriključnica (φ 3,5 mm)

MIC ulazna priključnica: Stereo minipriključnica (φ 3,5 mm)

LCD zaslon

Slika: 7,5 cm (tip 3.0; format 16:9)

Ukupan broj piksela: 921 600 (1 920 × 480)

Općenito

Napajanje: DC 6,8 V/7,2 V (baterija) DC 8,4 V (mrežni adapter)

USB punjenje: DC 5 V, 500 mA

Prosječna potrošnja:

HDR-CX560E/CX560VE:

HD: 3 W STD: 2,9 W

HDR-CX690E/CX700E/CX700VE:

Za snimanje kamkorderom uz uporabu tražila pri normalnoj svjetlini:

HD: 2,8 W STD: 2,7 W

Tijekom snimanja, uz uporabu LCD zaslona na normalnoj svjetlini:

HD: 3 W STD: 2,9 W

Radna temperatura: Od 0° do 40°

Temperatura skladištenja: Od -20°C do 60°C

Dimenzije (približno)

HDR-CX560E/CX560VE:

62 mm × 67 mm × 126 mm (š/v/d) uključujući dijelove koji strše

62 mm × 67 mm × 133,5 mm (š/v/d) uključujući dijelove koji strše, s postavljenom priloženom baterijom

HDR-CX690E/CX700E/CX700VE:

62 mm × 72,5 mm × 139 mm (š/v/d) uključujući dijelove koji strše

92 mm × 76,5 mm × 174 mm (š/v/d) uključujući dijelove koji strše, s postavljenom priloženom baterijom

Masa (približno)

HDR-CX560E/CX560VE:

385 g samo glavni uređaj

435 g uključujući priloženu punjivu bateriju

HDR-CX690E/CX700E/CX700VE:

395 g samo glavni uređaj

490 g s postavljenom priloženom baterijom

Mrežni adapter AC-L200C/AC-L200D

Napajanje: AC 100 V – 240 V, 50 Hz/60 Hz

Struja: 0,35 A – 0,18 A

Potrošnja: 18 W

Izlazni napon: DC 8,4 V*

Radna temperatura: Od 0 °C do 40 °C

Temperatura skladištenja: Od –20°C do 60°C

Dimenzije (približno): 48 mm × 29 mm × 81 mm
(š/v/d) bez dijelova koji strše

Masa (približno): 170 g bez mrežnog kabela

* Pogledajte naljepnicu na mrežnom adapteru za ostale podatke.

Punjiva baterija NP-FV50

Maksimalan izlazni napon: DC 8,4 V

Izlazni napon: DC 6,8 V

Maksimalan napon punjenja: DC 8,4 V

Maksimalna struja punjenja: 2,1 A

Kapacitet

Tipičan: 7 Wh (1.030 mAh)

Minimalan: 6,6 Wh (980 mAh)

Tip: Litij-ionska

Dizajn i tehničke značajke kamkordera i pribora podložni su promjenama bez najave. Proizvođač ne preuzima odgovornost za eventualne tiskarske pogreške.

- Proizvedeno uz licencu tvrtke Dolby Laboratories.

Zaštitni znakovi

- "Handycam" i **HANDYCAM** su zaštitni znakovi tvrtke Sony Corporation.
- "AVCHD" i logotip "AVCHD" su zaštićeni znakovi tvrtke Panasonic Corporation i Sony Corporation.
- "Memory Stick", , "Memory Stick Duo", "**MEMORY STICK Duo**", "Memory Stick PRO Duo", "**MEMORY STICK PRO Duo**", "Memory Stick PRO-HG Duo", "**MEMORY STICK PRO-HG Duo**", "MagicGate", "**MAGIC GATE**", "MagicGate Memory Stick" i "MagicGate Memory Stick Duo" su zaštitni znakovi ili registrirani zaštitni znakovi tvrtke Sony Corporation.
- "InfoLITHIUM" je zaštitni znak tvrtke Sony Corporation.
- "x.v.Colour" je zaštitni znak tvrtke Sony Corporation.
- "BIONZ" je zaštitni znak tvrtke Sony Corporation.
- **S-MASTER** je registrirani zaštitni znak tvrtke Sony Corporation.
- "BRAVIA" je registrirani zaštitni znak tvrtke Sony Corporation.
- "DVDirect" je zaštitni znak tvrtke Sony Corporation.
- "Blu-ray Disc" i logo su zaštićeni znakovi.
- Dolby i znak dvostrukog D su zaštitni znakovi tvrtke Dolby Laboratories.
- HDMI, logo HDMI i High-Definition Multimedia Interface su zaštićeni znakovi ili registrirani zaštićeni znakovi tvrtke HDMI Licensing LLC u Sjedinjenim Američkim Državama i drugim državama.
- Microsoft, Windows, Windows Vista i DirectX su registrirani zaštićeni znakovi ili zaštitni znakovi tvrtke Microsoft Corporation u SAD-u i/ili drugim zemljama.
- Macintosh i Mac OS su registrirani zaštitni znakovi tvrtke Apple Inc. u SAD-u i ostalim državama.
- Intel, Intel Core i Pentium su zaštitni znakovi ili registrirani zaštitni znakovi tvrtke Intel Corporation ili njezinih podružnica u SAD-u i ostalim državama.
- "" i "PlayStation" su registrirani zaštitni znak tvrtke Sony Computer Entertainment Inc.
- Adobe, Adobe logotip i Adobe Reader su registrirani zaštitni znakovi ili zaštitni znakovi tvrtke Adobe Systems Incorporated u SAD-u i/ili ostalim državama.

- "NAVTEQ" i logo "NAVTEQ Maps" su zaštitni znakovi tvrtke NAVTEQ u SAD-u i ostalim državama.
- Logotip SDXC je zaštićeni znak tvrtke SD-3C, LLC.
- MultiMediaCard je zaštitni znak tvrtke Multi-MediaCard Association.

Nazivi svih ostalih spomenutih proizvoda mogu biti zaštitni znakovi ili registrirani zaštitni znakovi u odgovarajućem vlasništvu. Osim toga, znakovi ™ i ® ne spominju se u svim slučajevima u ovom priručniku.



Svoj PlayStation 3 možete dodatno nadograditi tako da preuzmete aplikaciju za PlayStation 3 iz PlayStation trgovine (ako je dostupna).

Aplikacija za PlayStation 3 zahtijeva korisnički račun na PlayStation Networku i preuzimanje aplikacije.

Raspoloživo u regijama u kojima je dostupna PlayStation trgovina.

Kratki pregled Indikatori na zaslonu

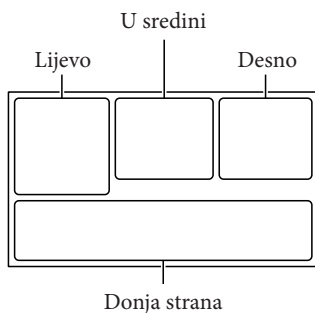

Lijevo

Indikator	Značenje
	Tipka MENU
	Self-timer snimanje
	Status triangulacije GPS-a
	Wide mod
	Fader
	[Face Detection] podešen na [Off]
	[Smile Shutter] podešen na [Off]
	Ručno izoštravanje
	Scene Selection
	Balans bjeline
	SteadyShot isključen
	White Balance Shift
	Tele Macro
	x.v.Color
	Conversion Lens
	Zebra
	Naglašavanje obrisa
	Cinematone
	Odredište
	Intelligent Auto (prepoznavanje lica i scene te detekcija vibracija kamkordera)

U sredini

Indikator	Značenje
	Status snimanja
	Aktiviran slide show
	NightShot
	Upozorenje
	Mod reprodukcije

Desno





Indikator	Značenje
	Kvaliteta snimanja slike (HD/STD), brzina izmjene slika (50p/50i) i mod snimanja (PS/FX/FH/HQ/LP)
	Preostalo trajanje baterije
	Medij za snimanje/reprodukciju/editiranje
	Brojač (sat:minuta:sekunda)
	Procijenjeno preostalo vrijeme snimanja
	Veličina fotografije
	Približan broj fotografija za snimanje i veličina fotografije
	Mapa za reprodukciju
	Videozapis ili fotografija koja se reproducira/ Ukupan broj snimljenih videozapisa ili fotografija

Donja strana

Indikator	Značenje
	Tipka View Images
	Micref Level niska razina
	Wind Noise Reduct.
	Blt-in Zoom Mic
	Audio Mode
	Audio Level Display
	Low Lux

Dijelovi i kontrole

Broj u zagradama () upućuje na stranice.

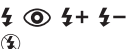
Indikator	Značenje
	Spot Meter/Fcs / Spot Meter / Exposure
EV	AE Shift
10000	Brzina zatvarača
F1.4	IRIS
	Intelligent Auto
	Tipka slide showa
 101-0005	Naziv podatkovne datoteke
	Zaštićena snimka
	Bljeskalica/Smanjenje efekta crvenih očiju

- Indikatori i njihov položaj su približni i u stvarnosti se mogu razlikovati od ovdje prikazanih.
- Ovisno o modelu kamkordera, neki indikatori možda se neće prikazati.

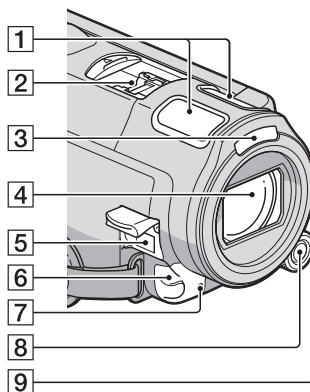

1 Ugrađeni mikروفon

2 Active Interface Shoe

 Active Interface Shoe

Active Interface Shoe omogućuje napajanje dodatnog pribora poput videosvjeta, bljeskalice ili mikroфона. Spojeni pribor se može uključivati ili isključivati tipkom POWER na kamkorderu.

3 Bljeskalica

4 Objektiv (G Lens)

Stavljanje sjenila objektiva (HDR-CX690E/ CX700E/CX700VE)

Pravilno prislonite sjenilo objektiva na kamkorder i zatim zakrenite prsten za učvršćenje na sjenilu u smjeru strelice.

- Pri postavljanju sjenila objektiva poravnajte pravilno otvore na sjenilu s dijelom za emitiranje bljeska na kamkorderu.

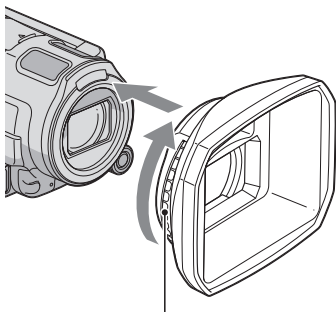

Prsten za učvršćenje

Za uklanjanje sjenila objektiva

Za uklanjanje sjenila objektiva zakrenite prsten za učvršćenje sjenila objektiva u smjeru suprotnom onome koji pokazuje strelica.

- Uklonite sjenilo objektiva pri snimanju videozapisa uz primjenu funkcije NightShot. U protivnom će se pojaviti sjena sjenila i snimit će se u videozapisima. Uklonite sjenilo objektiva kad kamkorderom rukujete pomoću isporučenog daljinskog upravljača.

5 DC IN priključnica (11)

6 Senzor daljinskog upravljača/Infracrveni senzor

7 Indikator snimanja (58)

Ovaj indikator svijetli crveno tijekom snimanja. Indikator trepće kad je na mediju ostalo još malo kapaciteta ili kad je baterija slaba.

8 Tipka MANUAL (27)

9 Kotačić MANUAL (27)

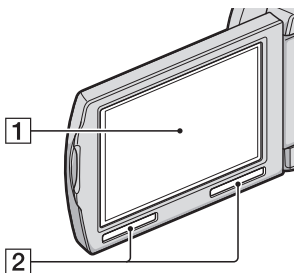

- 1 LCD zaslon/zaslon osjetljiv na dodir
Ako zakrenete LCD zaslon za 180 stupnjeva, možete ga zatvoriti tako da je LCD zaslon okrenut prema van. To je praktično kod reprodukcije.

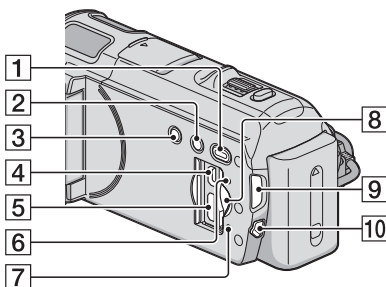

2 Zvučnik

HDR-CX560E/CX560VE

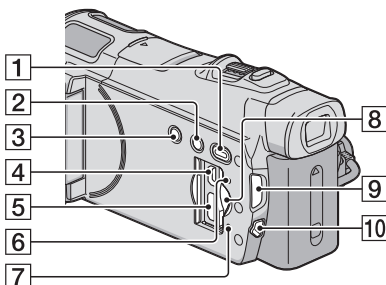

HDR-CX690E/CX700E/CX700VE



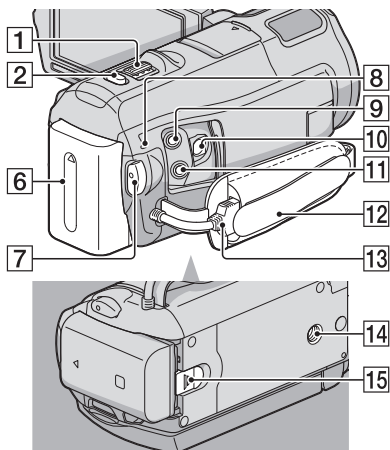

- 1** Tipka  (View Images) (28)
- 2** Tipka NIGHTSHOT (27)
- 3** Tipka POWER (15)
- 4** ψ (USB) priključnica (45, 48)
- 5** HDMI OUT priključnica (32)
- 6** Tipka RESET
Pritisnite RESET šiljatim predmetom.
Pritisnite RESET kako biste resetirali sve postavke, uključujući i sat.
- 7** Indikator pristupa za memorijsku karticu (20)
Dok indikator svijetli ili trepće kamkorder očitava ili zapisuje podatke.
- 8** Utor za memorijsku karticu (20)
- 9** Indikatori  (videozapis)/
 (fotografija) (22)
- 10** Tipka MODE (22)

HDR-CX560E/CX560VE

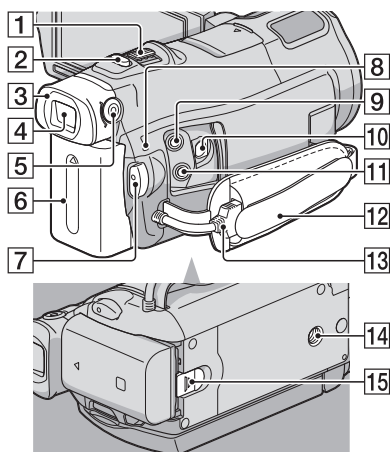

HDR-CX690E/CX700E/CX700VE



- 1** Preklopka zuma
- 2** Tipka PHOTO (24)
- 3** Okular (HDR-CX690E/CX700E/CX700VE)
- 4** Tražilo (HDR-CX690E/CX700E/CX700VE) (23)
- 5** Preklopka za podešavanje objektivna tražila (HDR-CX690E/CX700E/CX700VE) (23)
- 6** Baterija (11)
- 7** Tipka START/STOP (22)
- 8** Indikator /CHG (bljeskalica/punjenje) (11)
- 9** MIC (PLUG IN POWER) priključnica
- 10** A/V Remote priključnica (32)
- 11** Priključnica  (slušalice)
- 12** Ručni remen (21)
- 13** Ugrađeni USB kabel (12)
- 14** Navoj za stativ (27)
- 15** Preklopka BATT (baterija) za oslobađanje baterije (13)

Lista izbornika se nalazi na
str. 55 do 58.

Dodatne informacije o ovom proizvodu i odgovore na često postavljana pitanja možete pronaći na Sonyjevoj stranici za podršku korisnicima (Customer Support).

<http://www.sony.net/>

SONY®

Priručnik za "Handycam" HDR-CX560E/CX560VE/CX690E/ CX700E/CX700VE



HANDYCAM®

Uporaba priručnika

U priručniku ćete pronaći informacije kako potpuno iskoristiti mogućnosti svog kamkordera. Priručnik čitajte kao dodatak uputama za uporabu (zasebna knjižica). Informacije o uporabi kamkordera spojenog na računalo možete također potražiti u uputama za uporabu i priručniku "PMB Help" koji je Help datoteka isporučenog "PMB (Picture Motion Browser)" softvera.

Brzo pronalaženje informacija

Kliknite na kategoriju na desnom rubu svake stranice za prijelaz na stanicu sa željenom kategorijom.



- Željenu temu možete potražiti pomoću programa Adobe Reader. Pogledajte Help datoteku u programu Adobe Reader za savjete kako upotrebljavati Adobe Reader.
- Priručnik možete i ispisati.

Prvo pročitajte

Isporučeni pribor

Brojevi u zagradama () označavaju količinu.

- Mrežni adapter (1)
- Mrežni kabel (kabel napajanja) (1)
- Komponentni A/V kabel (1) **A**
- A/V spojni kabel (1) **B**
- USB priključni kabel (1) **C**

Koristite ovaj kabel ako je ugrađeni USB kabel kamkordera (str. 15) prekratak za spajanje.

- Sjenilo objektiv (1) (samo for HDR-CX690E/ CX700E/CX700VE) **D**

Za pričvršćivanja sjenila pogledajte stranicu 122.

- Daljinski upravljač (1)

Već je ugrađena mala dugmasta litijeva baterija.

Uklonite izolacijsku foliju prije uporabe daljinskog upravljača.

- Punjiva baterija NP-FV50 (1)
- CD-ROM "Handycam" Application Software (1)

- "PMB" (softver, uključujući "PMB Help")
- Priručnik za "Handycam" (također PDF)

- "Upute za uporabu" (1)

A

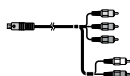

B



C

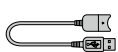

D



- U kamkorder je ugrađena aplikacija "PMB Portable".
- Pogledajte str. 22 za napomene o memorijskim karticama koje možete upotrebljavati uz ovaj kamkorder.

Uporaba kamkordera

- Nemojte držati kamkorder za sljedeće dijelove niti za pokrove priključnica.

Tražilo (HDR-CX690E/
CX700E/CX700VE)

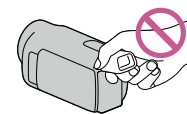

Sjenilo objektiv (HDR-CX690E/
CX700E/CX700VE)

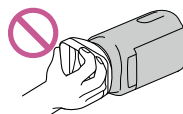

LCD zaslon

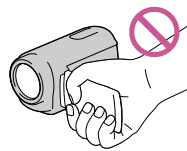

Baterija

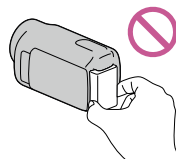

Ugrađeni USB kabel



- Kamkorder nije nepropustan za prašinu, kapanje tekućine i vodu. Pogledajte "Rukovanje kamkorderom" (str. 115).

Opcije izbornika, LCD zaslon, tražilo (HDR-CX690E/CX700E/CX700VE) i objektiv

- Opcija izbornika koja je označena sivo nije dostupna u trenutnim uvjetima snimanja ili reprodukcije.
- LCD zaslon i tražilo (HDR-CX690E/CX700E/CX700VE) proizvedeni su uporabom vrlo precizne tehnologije tako da je preko 99,99% piksela funkcionalnih za uporabu. Ipak, na LCD zaslonu se mogu trajno pojaviti sitne crne i/ili svijetle točkice (bijele, crvene, plave ili zelene). Ove točkice su normalna posljedica postupka proizvodnje i ne utječu na snimanje ni na koji način.

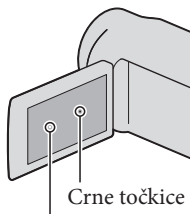

Bijele, crvene, plave ili zelene točkice

- Dugotrajno izlaganje LCD zaslona, tražila HDR-CX690E/CX700E/CX700VE ili objektivu izravnom suncu može uzrokovati kvar.
- Nemojte usmjeravati kamkorder prema suncu. Time možete uzrokovati kvar kamkordera. Sunce snimajte samo kad je slabe svjetline, kao što je u suton.

O podešavanju jezika

- Izbornici na svakom od lokalnih jezika korišteni su za opise postupaka rukovanja. Ako je potrebno, promijenite jezik prikaza na zaslonu prije uporabe kamkordera (str. 20).

O snimanju

- Savjetujemo vam da memorijsku karticu pri prvoj uporabi s ovim kamkorderom formatirate u njemu (str. 89) radi stabilnog rada. Formatiranjem memorijske kartice brišu se svi podaci s nje i neće se moći obnoviti. Važne podatke pohranite na računalo i sl.

- Prije početka snimanja, provjerite funkciju snimanja kako biste bili sigurni da će se slika i zvuk snimiti bez problema.
- Proizvođač ne može kompenzirati gubitak snimljenog materijala čak i ako snimanje ili reprodukcije nisu mogući zbog kvara kamkordera, medija za snimanje i sl.
- Sustav TV boja se razlikuje ovisno o državi i regiji. Za gledanje snimaka na TV prijemniku, potreban je PAL TV prijemnik.
- TV programi, filmovi, videoprpe i drugi materijali mogu biti zaštićeni autorskim pravima. Neovlašteno snimanje takvih materijala može biti u suprotnosti zakonima o autorskim pravima.
- Koristite kamkorder u skladu s lokalnim zakonima i odredbama.

Napomene o reprodukciji

- Snimke načinjene ovim kamkorderom možda nećete moći reproducirati normalno drugim uređajima. Također, snimke načinjene drugim uređajima možda nećete moći reproducirati ovim kamkorderom.
- Videozapisi standardne kvalitete (STD) snimljeni na SD memorijske kartice ne mogu se reproducirati na AV opremi drugih proizvođača.

DVD mediji snimljeni u HD (high definition) kvaliteti slike

- DVD mediji snimljeni u high definition (HD) kvaliteti slike mogu se reproducirati na uređajima kompatibilnima s AVCHD standardom. Diskovi s high definition (HD) sadržajima ne mogu se reproducirati u DVD uređajima/rekorderima jer oni nisu kompatibilni s AVCHD formatom. Ako u DVD uređaj/rekorder umetnete disk snimljen u AVCHD formatu (high definition kvaliteta slike (HD)), možda ga nećete moći izbaciti.

Pohranite sve svoje snimke

- Kako biste izbjegli gubitak slikovnih podataka, povremeno pohranite svoje snimke na vanjski medij. Pojednostavljenost pohranjivanja snimaka na računalo potražite na str. 55, a više o pohranjivanju na vanjske uređaje na str. 61.
- Vrste diskova ili medija na koje možete pohraniti snimke ovise o odabranoj postavci [REC Mode] tijekom snimanja. Videozapisi snimljeni s postavkom [50p Quality PS] mogu se pohraniti pomoću vanjskih medija (str. 63). Videozapisi snimljeni s postavkom [Highest Quality FX] mogu se pohraniti na vanjske medije ili Blu-ray diskove (str. 60, 63)

Napomene o bateriji i mrežnom adapteru

- Skinite bateriju ili odspojite mrežni adapter tek nakon isključivanja kamkordera.
- Odspojite mrežni adapter iz kamkordera držeći kamkorder i DC priključak.

Napomena o temperaturi kamkordera/ baterije

- Kad se kamkorder ili baterija jako zagrije ili ohladi, možda neće raditi snimanje ili reprodukcija jer se aktivirala funkcija zaštite kamkordera. U tom slučaju na LCD zaslonu (str. 105) ili u tražilu (HDR-CX690E/CX700E/CX700VE) pojavit će se indikator.

Kod spajanja kamkordera s računalom ili priborom

- Nemojte pokušati formatirati medij za snimanje na kamkorderu preko računala. Ako to pokušate, kamkorder možda neće raditi pravilno.
- Kod spajanja kamkordera s drugim uređajem komunikacijskim kabelima, pripazite da priključke spajate u pravilnom smjeru. Nasilno spajanja priključaka oštetit će priključnice i može uzrokovati kvar kamkordera.
- Kad je kamkorder spojen na druge uređaje USB kabelom i isključen, nemojte zatvarati LCD zaslon. Snimljeni podaci se mogu izgubiti.

Ako ne možete snimati ili reproducirati snimke, napravite [Format]

- Ako često ponavljate snimanje i brisanje snimaka dulje vrijeme, dolazi do fragmentiranja podataka na mediju za snimanje. Snimke se ne mogu pohraniti niti snimiti. U tom slučaju prvo pohranite snimke na neku vrstu vanjskog medija i zatim napravite [Format] dodiranjem na [MENU] (MENU) → [Setup] → [Media Settings] → [Format] → željeni medij (CX560E/CX560VE/ CX700E/CX700VE) → [OK] → [OK].

Napomene o dodatnom priboru

- Savjetujemo vam korištenje originalnog Sony pribora.
- Originalni Sonyjev pribor možda nije dostupan u nekim državama/regijama.

O ovom priručniku, ilustracijama i izbornicima

- Ilustrativne slike u ovom priručniku samo su primjeri koji su snimljeni pomoću digitalnog kamkordera i mogu se razlikovati od slika i indikatora na zaslonu koji se stvarno prikazuju na zaslonu. Ilustracije kamkordera i indikatora sa zaslona su uvećane ili pojednostavljene radi boljeg razumijevanja.
- U ovom priručniku se ugrađena memorija kamkordera (HDR-CX560E/CX560VE/ CX700E/CX700VE) i memorijska kartica nazivaju "medijima za snimanje".
- U ovom priručniku se DVD disk snimljen sa slikom kvalitete high definition (HD) naziva AVCHD disk.
- Dizajn i tehničke značajke kamkordera i pribora podložni su promjenama bez najave. Proizvođač ne preuzima odgovornost za eventualne tiskarske pogreške.

Provjera naziva modela kamkordera



- Naziv modela navodi se u ovim uputama kad postoji razlika u značajkama između modela. Provjerite naziv modela na donjoj strani kamkordera.
- Glavne razlike u značajkama tih modela su sljedeće.

	Medij za snimanje	Kapacitet ugrađenog medija za snimanje	USB priključnica
HDR-CX560E/X560VE*	Ugrađena memorija + memorijska kartica	64 GB	Samo izlaz
HDR-CX690E**	Memorijska kartica	—	Ulaz/izlaz
HDR-CX700E**/CX700VE***	Ugrađena memorija + memorijska kartica	96 GB	

Model s oznakom * opremljen je GPS sustavom.

Model s oznakom ** opremljen je tražilom.

Napomene o uporabi

- Nemojte učiniti nešto od sljedećeg. U suprotnom može doći do oštećenja medija za snimanje, snimke se možda neće moći reproducirati ili će se izbrisati, ili se mogu pojaviti druge pogreške u radu.
 - vaditi memorijsku karticu dok indikator pristupa (str. 23) svijetli ili trepće
 - odspajati bateriju ili mrežni adapter s kamkordera ili izlagati kamkorder mehaničkim udarcima ili vibracijama dok indikator  (videozapis)/ (fotografija) (str. 25) ili indikator pristupa (str. 23) svijetle ili trepću
- Pri uporabi remena za nošenje na ramenu (opcija) pazite da ne udarite kamkorderom o nešto.

Korisne funkcije

Preljepo i jednostavno

bilo gdje i bilo kad

Snimanje

● Provjera zamaha u golfu

Golf Shot (75)

Smth Slw REC (74)

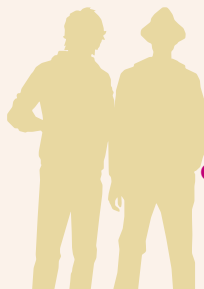

● Postizanje prekrasnih snimaka bez dosadnog podešavanja

Intelligent Auto (36)

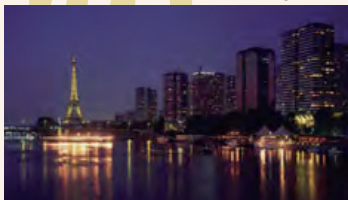

● Izoštavanje djeteta na lijevoj strani zaslona

Praćenje objekta (38)

Spot Focus (77)



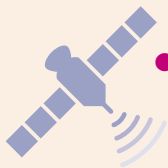

- **Praktična uporaba GPS-a**
HDR-CX560VE/CX700VE (46)

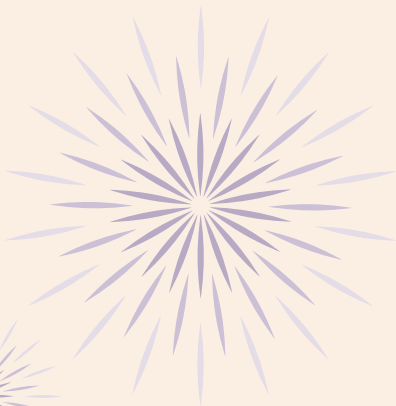

- **Snimanje u prostoriji s prigušenom rasvjetom**

NightShot (40)

Low Lux (79)



- **Snimanje fotografija tijekom snimanja videzapisa**

Dual Rec (40)

Smile Shutter (39)

- **Snimanje vatrometa ili sunčeva zalaska u punom sjaju**

Vatrometi (79)

Sunrise&Sunset (79)

- **Promjena kvalitete slike i načina snimanja**

Postavka **HDR**/**HSTD** (37)

Mod snimanja (37)

- **Promjena medija za snimanje**

Podешavanje medija (21)

- **Izvučite maksimum iz svog kamkordera pomoću ručnih kontrola**

Kotačić MANUAL (41)



Zabavni i jednostavni reprodukcija i editiranje

● Reprodukcija sažetaka videozapisa

Highlight reprodukcija (42)



● Editiranje na kamkorderu

Snimanje fotografije iz videozapisa (54)

Brisanje nepotrebnih scena (dijeljenje) (53),

brisanje (50)

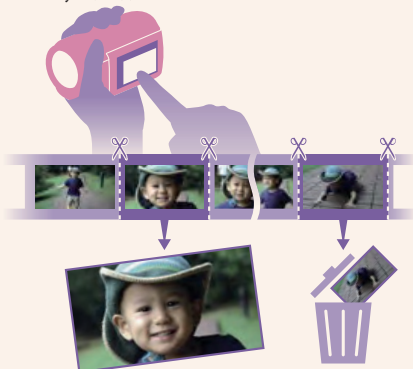

Jednostavni načini za čuvanje dragih uspomena

Pohrana

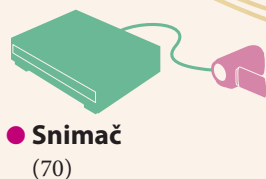
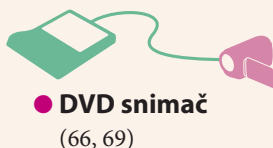
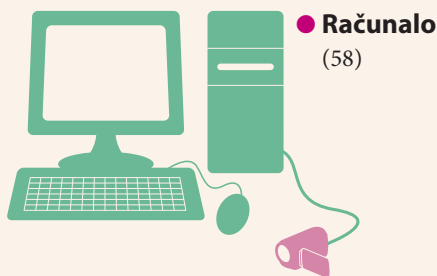

Jednostavan upload

- **Upload pomoću računala kad niste kod kuće**

PMB Portable

Sadržaj

Uporaba priručnika	2
Brzo pronalaženje informacija	2
Prvo pročitajte	3
Napomene o uporabi	6
Korisne funkcije	7

Početak

Korak 1: Punjenje baterije	14
Korak 2: Uključivanje i podešavanje datuma i vremena	18
Promjena jezika prikaza	20
Korak 3: Priprema medija za snimanje	21
Podešavanje medija za snimanje (HDR-CX560E/CX560VE/CX700E/ CX700VE)	21
Ulaganje memorijske kartice	22

Snimanje/reprodukcija

Snimanje	24
Snimanje videozapisa	25
Snimanje fotografija	27
Reprodukcija na kamkorderu	29
Rukovanje kamkorderom tijekom reprodukcije videozapisa	31
Gledanje fotografija	32
Reprodukcija snimaka na TV prijemniku	33
Mogućnosti povezivanja	33
Primjena funkcije "BRAVIA" Sync	35

Napredne funkcije

Korisne funkcije za snimanje videozapisa i fotografija	36
Zumiranje	36
Automatsko snimanje boljih slika (Intelligent Auto)	36
Odabir high definition (HD) ili standard definition (SD) kvalitete slike	37
Odabir načina snimanja	37
Uporaba funkcije Tracking focus	38
Automatsko snimanje osmijeha (Smile Shutter)	39
Snimanje realističnijeg zvuka (5.1ch surround snimanje)	39
Snimanje visokokvalitetnih fotografija tijekom snimanja videozapisa (Dual Rec)	40
Snimanje na tamnim mjestima (NightShot)	40

Snimanje u zrcalnom načinu	41
Ručno podešavanje postavki slike kotačićem MANUAL	41
Reprodukcija sažetaka videozapisa (Highlight Playback)	42
Promjena podešenja za Highlight Playback	43
Pohranjivanje Highlight reprodukcije ( Scenario Save)	44
Konvertiranje i dijeljenje Highlight Playback scena ili Highlight scenarija ..	45
Uporaba GPS funkcije(HDR-CX560VE/ CX700VE).....	46
Bilježnje informacija o vašoj lokaciji	46
Savjeti za bolji prijem	47
Traženje željene scene prema lokaciji snimanja (Map View)	48
Pribavljanje zemljovida trenutne lokacije	49
Postavljanje prioriteta za podatke o lokaciji (mod prvenstva triangulacije)	49
Kako dobro iskoristiti značajke kamkordera	50
Brisanje videozapisa i fotografija	50
Zaštita snimljenih videozapisa i fotografija (Protect)	51
Kopiranje fotografija (HDR-CX560E/ CX560VE/CX700E/CX700VE)	52
Dijeljenje videozapisa	53
Snimanje fotografije iz videozapisa	54







Pohranjivanje videozapisa i fotografija na računalo

Odabir načina kreiranja diska (na računalu).....	55
Kreiranje diska jednim dodirnom (Disc Burn)	57
Prebacivanje videozapisa i fotografija na računalo	58
Pohranjivanje snimaka na disk	59

Pohrana snimaka pomoću vanjskog uređaja

Odabir načina pohranjivanja snimaka na vanjski uređaj	61
Uređaji na kojima se mogu reproducirati kreirani diskovi	62
Pohranjivanje snimaka na vanjski uređaj	63
Pohranjivanje željenih videozapisa i fotografija	65
Reprodukcija snimaka s vanjskog medija na kamkorderu	65
Kreiranje diska pomoću DVD snimača, DVDirect Express	66
Postupak [DISC BURN OPTION]	67
Reprodukcija diska na DVD snimaču	68
Kreiranje diska s high definition (HD) kvalitetom slike pomoću DVD snimača osim uporabom DVDirect Express	69
Kreiranje diska sa standard definition (STD) kvalitetom slike pomoću rekordera i sl.....	70

Osobno podešavanje kamkordera

Uporaba izbornika	72
Upravljanje izbornicima	72
Liste izbornika	73
 Shooting Mode (Opcije za odabir moda snimanja)	74
 Camera/Mic (Opcije za podešavanje snimanja)	76
 Image Quality/Size (Opcije za podešavanje kvalitete ili veličine slike)	87
 Playback Function (Opcije za reprodukciju)	88
 Edit/Copy (Opcije za editiranje)	89
 Setup (Ostale opcije za podešavanje)	89

Dodatne informacije

 U slučaju problema	98
Dijagnostički prikaz i indikatori upozorenja	105
Uporaba kamkordera u inozemstvu	109
Održavanje i mjere opreza	111
O formatu AVCHD	111
O GPS-u (HDR-CX560VE/CX700VE)	111
O memorijskoj kartici	113
O "InfoLITHIUM" bateriji	114
O x.v.Color	115
Rukovanje kamkorderom	115

Kratki pregled

Indikatori na zaslonu	120
Dijelovi i kontrole	121

Korak 1: Punjenje baterije

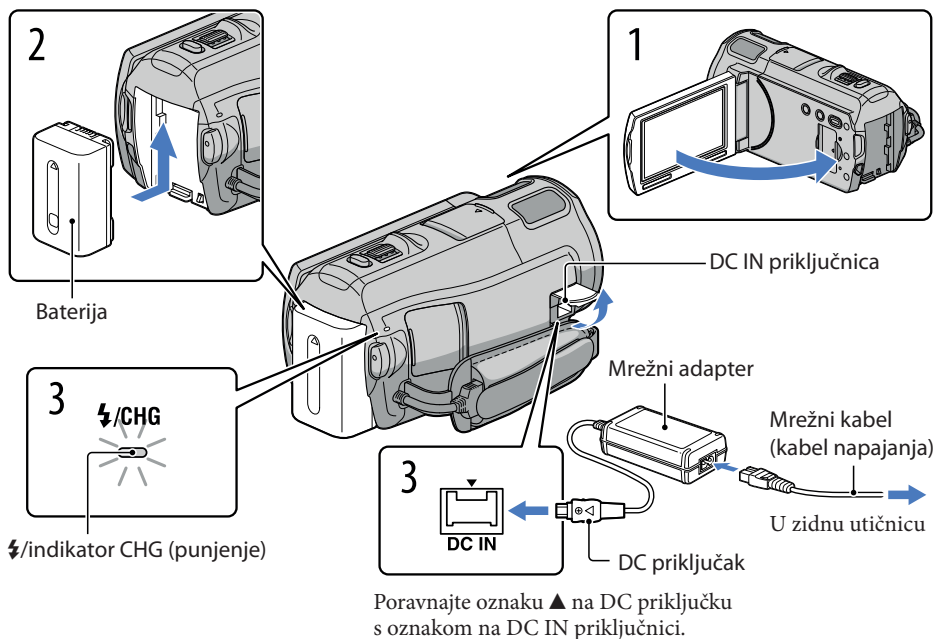

Bateriju "InfoLITHIUM" (serije V) možete puniti nakon što je spojite na kamkorder.

⚡ Napomene

- Na kamkorder se ne može spojiti nijedna druga "InfoLITHIUM" baterija osim one serije V.

- 1 Isključite kamkorder tako da zatvorite LCD zaslon nakon što uvučete tražilo (HDR-CX690E/CX700E/CX700VE).
- 2 Učvrstite bateriju tako da je pomaknete u smjeru strelice dok ne klikne.
- 3 Spojite mrežni adapter i kabel napajanja na kamkorder te u zidnu utičnicu. Svijetli indikator ⚡/CHG (punjenje) i započinje punjenje. Indikator ⚡/CHG (punjenje) se isključuje kad je baterija dokraja napunjena.

4 Kad je baterija napunjena, odspojite mrežni adapter iz DC IN priključnice na kamkorderu.

Punjenje baterije pomoću računala

Ta funkcija je korisna ako AC adapter nije dostupan.

- ① Isključite kamkorder i na njega pričvrstite bateriju.
- ② Ugrađenim USB kabelom spojite kamkorder na uključeno računalo.

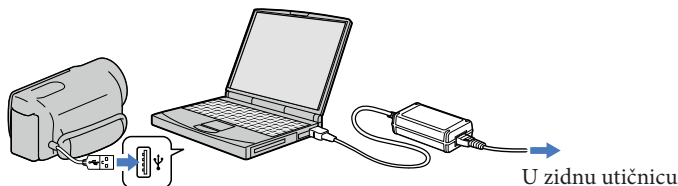

- ③ Kad je baterija sasvim napunjena, odspojite kamkorder s računala.

⚡ Napomene

- Ne može se jamčiti rad sa svim računalima.
- Spojite li kamkorder na prijenosno računalo koje nije spojeno na napajanje, baterija računala će se ubrzano trošiti. Ne ostavljajte kamkorder tako spojen na računalo.
- Punjenje kamkordera putem ručno sastavljenog ili preinačenog računala, ili USB huba, nije zajamčeno. Kamkorder možda neće raditi pravilno, ovisno o USB uređaju koji koristite s računalom.

💡 Savjeti

- Bateriju kamkordera možete puniti putem ugrađenog USB kabela iz zidne električne utičnice pomoću USB punjača/AC adaptera AC-U501AD/AC-U50AG (opcija). Za punjenje kamkordera ne možete koristiti Sonyjev prijenosni izvor napajanja CP-AH2R ili CP-AL (opcija).
- USB punjač/AC adapter možda nije dostupan u nekim državama/regijama.
- Indikator /CHG (punjenje) možda neće svijetliti kad je baterija slaba. U tom slučaju napunite bateriju pomoću isporučene AC adaptera.

Trajanje punjenja

Približno potrebno vrijeme (u minutama) za potpuno punjenje potpuno prazne baterije.

Baterija	Trajanje punjenja	
	Mrežni adapter	Ugrađeni USB kabel*
NP-FV50 (priložena)	155	315
NP-FV70	195	600
NP-FV100	390	1050

- Vremena punjenja u gornjoj tablici izmjerena su kod punjenja kamkordera pri temperaturi od 25°C. Savjetujemo punjenje baterije pri temperaturama između 10°C i 30°C.
- * Vremena punjenja mjerena su bez korištenja USB priključnog kabela.

Savjeti

- Dok je kamkorder uključen možete provjeriti približan preostali kapacitet baterije pomoću indikatora stanja baterije u gornjem desnom uglu LCD zaslona.

Vađenje baterije

Zatvorite LCD zaslon. Pomaknite preklopku za otpuštanje baterije BATT (baterija) (①) i zatim skinite bateriju (②).

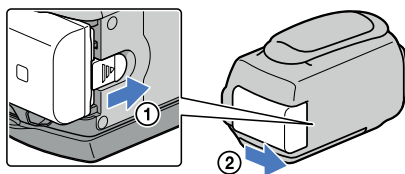

Uporaba mrežnog napajanja kao izvora energije

Spojite na jednak način kao u "Korak 1: Punjenje baterije" (str. 14). Čak i ako je baterija učvršćena, neće se prazniti.



Punjenje baterije u inozemstvu

Bateriju možete puniti pomoću priloženog mrežnog adaptera u svim državama/regijama gdje je napon mreže u rasponu od 100 V do 240 V, frekvencija 50 ili 60 Hz.

Napomene

- Nemojte upotrebljavati elektronički transformator.

Napomene o bateriji

- Kad skidate bateriju ili odspajate mrežni adapter, isključite kamkorder i pazite da su indikatori  (videozapis)/  (fotografija) (str. 25) i indikator pristupa (str. 23) isključeni.
- Indikator /CHG (punjenje) trepće tijekom punjenja u sljedećim uvjetima:
 - Baterija nije pravilno postavljena.
 - Baterija je oštećena.
 - Temperatura baterije je preniska.
Skinite bateriju s kamkordera i ostavite je na toplom mjestu.
 - Temperatura baterije je previsoka.
Skinite bateriju s kamkordera i ostavite je na hladnom mjestu.
- Pri spajanju videosvjetla (opcija) savjetujemo vam uporabu baterije NP-FV70 ili NP-FV100.
- Ne savjetujemo vam da s kamkorderom koristite bateriju NP-FV30 koja omogućuje samo kraća vremena snimanja i reprodukcije.
- Standardno je podešeno automatsko isključivanje napajanja ako se kamkorderom ne rukuje približno 5 minuta kako bi se očuvalo punjenje baterije ([A. Shut Off], str. 95).

Napomene o mrežnom adapteru

- Kod uporabe mrežnog adaptera, upotrijebite obližnju zidnu utičnicu. Odmah odspojite adapter iz zidne utičnice ako se tijekom uporabe kamkordera pojave problemi.
- Adapter tijekom uporabe nemojte držati u uskom prostoru, kao što je između zida i namještaja.
- Nemojte kratko spojati DC priključak mrežnog adaptera ili kontakte baterije metalnim predmetima. To može prouzročiti nepravilnosti u radu.

Korak 2: Uključivanje i podešavanje datuma i vremena

1 Otvorite LCD zaslon na kamkorderu.

Otvora se pokrov objektivu i kamkorder se uključuje.

- Za isključivanje kamkordera dok je LCD zaslon otvoren, pritisnite tipku POWER.

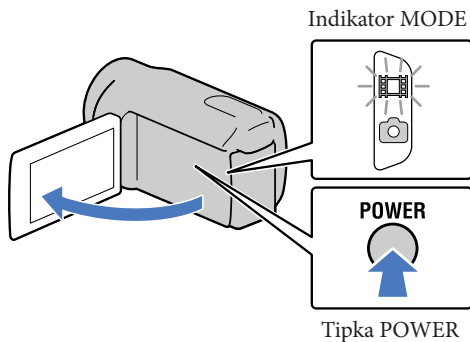

2 Odaberite željeni jezik i dodirnite [Next].

Dodirnite tipku na LCD zaslonu.

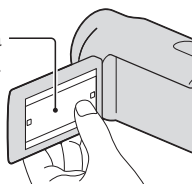

3 Tipkama **<** / **>** odaberite željeno geografsko područje i zatim dodirnite [Next].

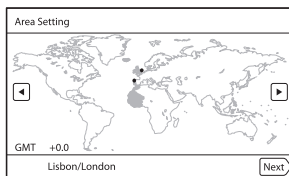

- Za ponovno podešavanje datuma i vremena, dodirnite **MENU** (MENU) → [Setup] → [⌚ (Clock Settings)] → [Date & Time Setting] → [Date & Time]. Ako se neka opcija ne prikazuje na zaslonu, dodirnite **^** / **v** za prikaz opcije.

4 Podesite [Summer Time], zatim dodirnite [Next].

- Podesite li [Summer Time] na [On], podešava se sat vremena više.

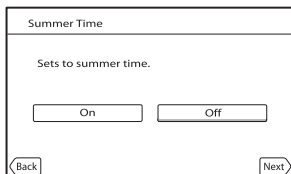

5 Odaberite format datuma i dodirnite [Next].

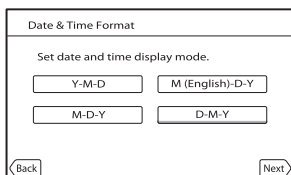





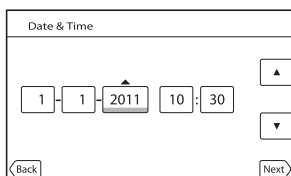

6 Odaberite datum i vrijeme, dodirnite / za podešenje vrijednosti i zatim dodirnite [Next] → *.

- * Izbornik potvrde se pojavi samo pri prvom podešavanju sata kamkordera.



Sat započinje s radom.

Napomene

- Datum i vrijeme se ne prikazuju za vrijeme snimanja, ali se automatski snimaju na medij za snimanje te se mogu prikazati za vrijeme reprodukcije. Za prikaz datuma i vremena, dodirnite  (MENU) → [Setup] →  (Playback Settings) → [Data Code] → [Date/Time] → .
- Zvukove koji se čuju pri rukovanju možete isključiti tako da dodirnete  (MENU) → [Setup] →  (General Settings) → [Beep] → [Off] → .
- Ako tipke ne reagiraju ispravno na dodir, kalibrirajte zaslon (str. 117).
- Kad jednom podesite točno vrijeme, ono se ugađa automatski kad je opcija [Auto Clock ADJ] (str. 97) i [Auto Area ADJ] (str. 97) podešena na [On]. Ovisno o zemlji/regiji odabranoj za kamkorder, točno vrijeme se možda neće automatski podešavati pravilno. U tom slučaju podesite [Auto Clock ADJ] i [Auto Area ADJ] na [Off] (HDR-CX560VE/CX700VE).

Za isključivanje napajanja

- ① Zatvorite LCD zaslon.
- ② Ako je tražilo izvučeno, uvucite ga kako je prikazano na slici ispod (HDR-CX690E/CX700E/CX700VE).

Nekoliko sekundi treperi indikator  (videozapis) i kamkorder se isključuje.

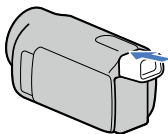

Savjeti

- Kamkorder također možete isključiti pritiskom na tipku POWER.
- Ako je [Power On By LCD] (str. 95) podešeno na [Off], isključite kamkorder pritiskom na tipku POWER (HDR-CX560E/CX560VE).

Uključenje ili isključenje kamkordera pomoću LCD zaslona ili tražila (HDR-CX690E/CX700E/CX700VE)

Napajanje kamkordera se uključi ili isključi ovisno o statusu LCD zaslona ili tražila.

Status		Napajanje kamkordera
LCD zaslon	Tražilo	
Otvoren	Uvučeno	Uključeno
	Izvučeno	Uključeno
Zatvoren	Uvučeno	Isključeno
	Izvučeno	Uključeno

Napomene

- Čak i ako je LCD zaslon zatvoren, ako je tražilo izvučeno, kamkorder nije isključen. Prilikom isključivanja napajanja kamkordera, provjerite je li tražilo uvučeno u izvorni položaj.

Promjena jezika prikaza

Možete promijeniti prikaz na zaslonu tako da se prikazuje na željenom jeziku.

Dodirnite **MENU** (MENU) → [Setup] →  (General Settings) → [Language Setting] → željeni jezik → **OK** → **X** → **X**.

Korak 3: Priprema medija za snimanje

Odgovarajući medij za snimanje razlikuje se ovisno o kamkorderu. Na zaslonu kamkordera prikazuju se sljedeće ikone.

HDR-CX690E



Memorijska kartica

HDR-CX560E/CX560VE/
CX700E/CX700VE



Ugrađena memorija



Memorijska kartica

* Standardna je postavka snimanje videozapisa i fotografija na taj medij za snimanje. Na odabrani medij možete snimati, reproducirati s njega ili editirati na njemu.

Podешavanje medija za snimanje (HDR-CX560E/CX560VE/CX700E/CX700VE)

1 Dodirnite **MENU** (MENU) → [Setup] → [] (Media Settings) → [Media Select].
Pojavi se izbornik [Media Select].

2 Dodirnite željeni medij za snimanje i zatim **OK**.
Na odabrani medij snimaju se i videozapisi i fotografije.

Provjera postavke medija za snimanje

Pri snimanju videozapisa ili fotografija prikazuje se ikona medija u gornjem desnom uglu zaslona.



Ikona medija za snimanje

• Prikazane ikone mogu se razlikovati ovisno o modelu.

Ulaganje memorijske kartice

⚡ Napomene

- Podesite medij za snimanje na [Memory Card] za snimanje videozapisa i/ili fotografija na memorijsku karticu (HDR-CX560E/CX560VE/CX700E/CX700VE).

Vrste memorijskih kartica koje se mogu upotrebljavati uz kamkorder

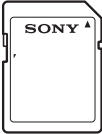
		SD Speed klasa	Opisano u ovom priručniku
"Memory Stick PRO Duo" medij (Mark2)		—	"Memory Stick PRO Duo" medij
"Memory Stick PRO-HG Duo" medij			
SD memorijska kartica		Class 4 ili brža	SD kartica
SDHC memorijska kartica			
SDXC memorijska kartica			

- Ne može se jamčiti rad sa svim memorijskim karticama.
- Uz ovaj kamkorder možete koristiti medij "Memory Stick PRO Duo" koji je upola manji od "Memory Sticka", ili SD kartice standardne veličine.
- Nemojte lijepiti naljepnice i sl. na memorijsku karticu niti na pripadajući adapter. Time možete uzrokovati kvar.
- Potvrđen je rad "Memory Stick PRO Duo" kartica kapaciteta do 32 GB i SD kartica do 64 GB s ovim kamkorderom.

⚡ Napomene

- MultiMediaCard se ne može upotrebljavati s ovim kamkorderom.
- Videozapisi snimljeni na SDXC memorijske kartice ne mogu se importirati ili reproducirati na računalima ili AV uredajima koji ne podržavaju datotečni sustav exFAT* ako ih spajate na kamkorder USB kabelom. Unaprijed provjerite podržava li oprema sustav exFAT. Spojite li opremu koja ne podržava sustav exFAT i pojavi se izbornik za formatiranje, nemojte pokretati formatiranje. Svi snimljeni podaci će se tako izgubiti.
- * exFAT je datotečni sustav koji se koristi za SDXC memorijske kartice.

1 Otvorite pokrov i umetnite memorijsku karticu s odrezanim uglom okrenutim kao na slici u utor dok ne klikne.

- Zatvorite pokrov nakon ulaganja memorijske kartice.

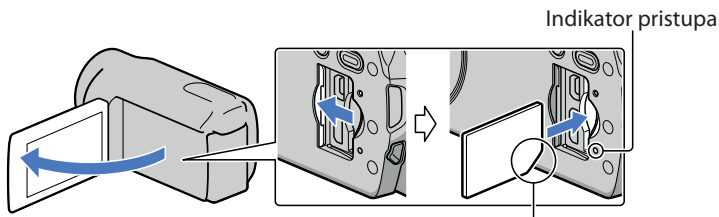

Imajte na umu smjer odrezanog ugla.

Umetnete li novu memorijsku karticu, pojavit će se poruka [Preparing image database file. Please wait.]. Pričekajte da poruka nestane.

2 Zatvorite pokrov.

Napomene

- Pojavi li se poruka [Failed to create a new Image Database File. It may be possible that there is not enough free space.], formatirajte memorijsku karticu (str. 89).
- Provjerite smjer memorijske kartice. Umetnete li memorijsku karticu u utor u pogrešnom smjeru, moguće je oštećenje memorijske kartice, utora ili slikovnih podataka.
- Nemojte otvarati pokrov za vrijeme snimanja.
- Prilikom umetanja ili vađenja memorijske kartice, pazite da ne iskoči i padne.

Za vađenje memorijske kartice

Otvorite pokrov i jednom lagano pritisnite memorijsku karticu.

Snimanje

Standardna je postavka snimanje videozapisa i fotografija na sljedeće medije. Videozapisi se snimaju u high definition (HD) kvaliteti slike.

HDR-CX690E: Memorijska kartica

HDR-CX560E/CX560VE/CX700E/CX700VE: Ugrađeni medij za snimanje

Savjeti

- Za promjenu medija za snimanje pogledajte str. 21 (HDR-CX560E/CX560VE/CX700E/CX700VE).

1

Zategnite ručni remen.

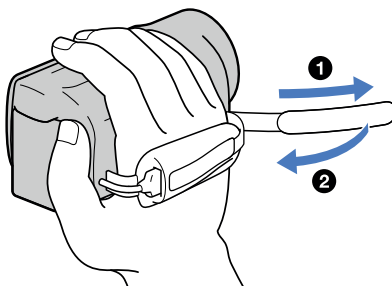

2

Otvorite LCD zaslon na kamkorderu.

Otvora se pokrov objektiva i kamkorder se uključuje.

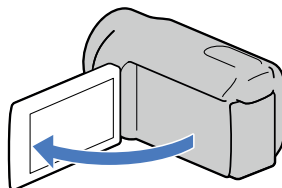

Snimanje videozapisa

📺 (videozapis): Pri snimanju videozapisa

📷 (fotografija): Pri snimanju fotografije

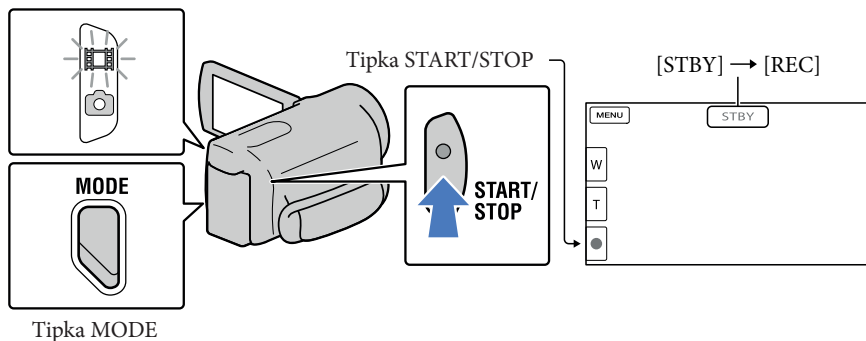

1 Pritisnite **MODE** za uključivanje indikatora 📺 (videozapis).

2 Pritisnite **START/STOP** za pokretanje snimanja.

Za zaustavljanje snimanja, ponovno pritisnite **START/STOP**.

Za ponovni prikaz opcija na LCD zaslonu

Dodirnite bilo koji dio LCD zaslona osim tipaka, tako da možete koristiti opcije. Postavke možete mijenjati u izborniku [Display Setting] (str. 85).



Za snimanje osmijeha

Prema standardnoj postavci se automatski snima fotografija kad kamkorder prepozna osmijeh osobe u kadru tijekom snimanja videozapisa (Smile Shutter, str. 83). Kad kamkorder prepozna lica tijekom snimanja videozapisa, kvaliteta slike se automatski prilagodi ([Face Detection], str. 82).

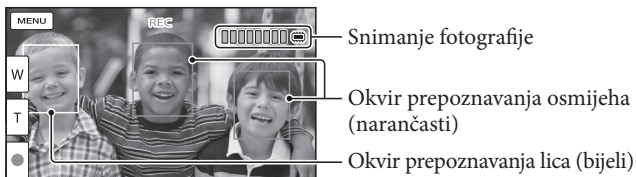

⚡ Napomene

- Ako zatvorite LCD zaslon za vrijeme snimanja videozapisa, kamkorder prekida snimanje.
- Maksimalno vrijeme neprekidnog snimanja za videozapise iznosi oko 13 sati.
- Kad videozapis premaši 2 GB, automatski se kreira nova datoteka videozapisa.
- Nakon uključivanja kamkordera potrebno je nekoliko sekundi prije nego je moguće snimanje. Za to vrijeme se ne može rukovati kamkorderom.
- Po završetku snimanja bit će aktivni sljedeći indikatori ako se podaci još uvijek upisuju na medij za snimanje. Za to vrijeme nemojte izlagati kamkorder udarcima ili vibracijama niti skidati bateriju ili odspajati mrežni adapter.
 - Indikator pristupa (str. 23) svijetli ili trepće
 - Na gornjem desnom dijelu LCD zaslona trepće ikona medija.

💡 Savjeti

- Tijekom snimanja videozapisa možete snimati fotografije pritiskom tipke PHOTO dokraja (Dual Rec, str. 40).
- Standardno je [SteadyShot] podešeno na [ACTIVE].
- Lice na kojem je prioritet odaberite tako da ga dodirnete (str. 38).
- Možete snimati fotografije iz snimljenih videozapisa (str. 54).
- Možete provjeriti vrijeme snimanja, preostali kapacitet i sl. tako da dodirnete **MENU** (MENU) → [Setup] → [Media Settings] → [Media Info].
- LCD zaslon kamkordera može prikazati slike preko cijele svoje površine (full pixel display). Međutim, pri tome može doći do manjeg rezanja gornjeg, donjeg, desnog i lijevog kraja slike kod reprodukcije na TV-u koji nije kompatibilan s full pixel display. U tom slučaju, podesite [Guide Frame] na [On] (str. 85) i snimajte slike tako da pratite vanjski okvir prikazan za zaslonu kao pomoć.
- Za podešavanje nagiba LCD zaslona, prvo otvorite LCD zaslon za 90 stupnjeva prema kamkorderu (①) i zatim podesite nagib (②).

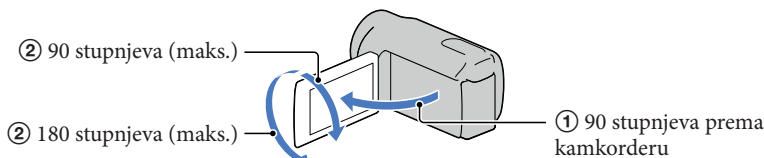

- Kad snimate samo pomoću tražila, izvucite tražilo i zatvorite LCD zaslon. Ako su indikatori na tražilu zamagljeni, podesite ručicu tražila koja se nalazi sa strane tražila (HDR-CX690E/CX700E/CX700VE).

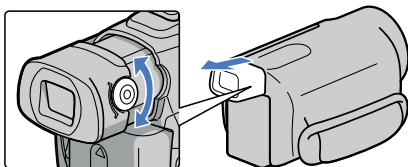

Podaci o snimanju

Datum, vrijeme, uvjeti snimanja i koordinate (HDR-CX560VE/CX700VE) automatski se pohranjuju na medij tijekom snimanja. Podaci se ne prikazuju tijekom snimanja. Ipak, možete ih provjeriti kao [Data Code] tijekom reprodukcije. Za prikaz tih podataka dodirnite **MENU** (MENU) → [Setup] → [📺 (Playback Settings)] → [Data Code] → željeno podešenje → **OK**.

Snimanje fotografija

📺 (videozapis): Pri snimanju videozapisa

📷 (fotografija): Pri snimanju fotografije

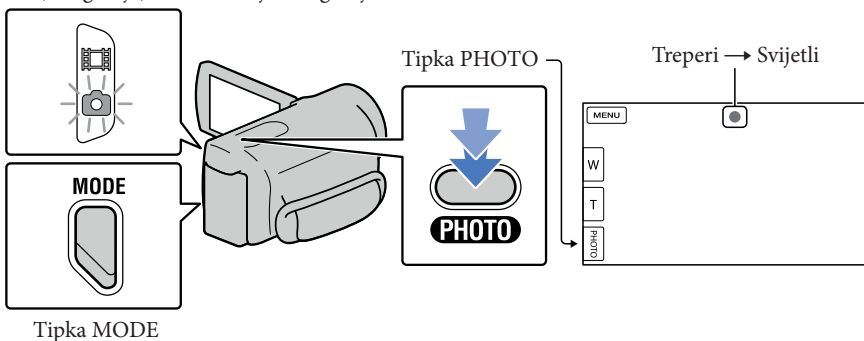



Kad nestane **|||||||**, fotografija je snimljena.

- 1 Pritisnite **MODE** za uključivanje indikatora **📷** (fotografija).

Prikaz na LCD zaslonu prelazi na snimanje fotografija i format zaslona postaje 4:3.

- 2 Pritisnite **PHOTO** lagano za izoštravanje, zatim pritisnite dokraja.

Savjeti

- Za promjenu veličine slike dodirnite **MENU** (MENU) → [Image Quality/Size] → [ Image Size] → željeno podešenje → **OK**.
- Ne možete snimati fotografije dok je prikazana ikona .
- Bljeskalica kamkordera se automatski aktivira kad je okolna rasvjeta nedovoljna. Bljeskalica ne radi tijekom snimanja videozapisa. Možete promijeniti način rada bljeskalice dodirrom na **MENU** (MENU) → [Camera/Mic] → [ (Flash)] → [Flash] → željenu postavku → **OK**.

Ako se na fotografijama pojavljuju bijele kružne mrlje

Pojava je uzrokovana česticama (prašina, pelud i sl.) koje lebde u blizini objektiva. Kad ih naglasi bljeskalica kamkordera, vide se na slici kao okrugle bijele mrlje.

Kako biste smanjili pojavu bijelih mrlja, osvijetlite prostoriju i snimajte bez bljeskalice.

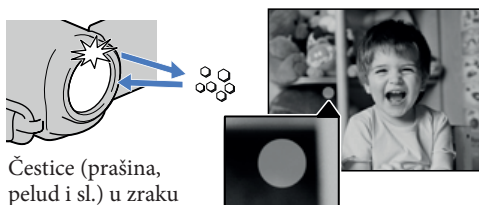

Reprodukcija na kamkorderu

Možete uživati u reprodukciji snimaka s moćnim zvukom na stereo zvučnicima ovog kamkordera.

Prema standardnoj postavci se videozapisi i fotografije snimaju na sljedeći medij i reproduciraju s njega.

HDR-CX690E: Memorijska kartica

HDR-CX560E/CX560VE/CX700E/CX700VE: Ugrađeni medij za snimanje

Savjeti

- Za promjenu medija za snimanje pogledajte str. 21 (HDR-CX560E/CX560VE/CX700E/CX700VE).
- Kamkorder prikazuje snimljene slike kao kategorije, automatski prema datumu i vremenu snimanja. Snimljene fotografije može prikazati i prema podacima o lokaciji snimanja (HDR-CX560VE/CX700VE).

1

Otvorite LCD zaslon na kamkorderu.

Otvara se pokrov objektiva i kamkorder se uključuje.

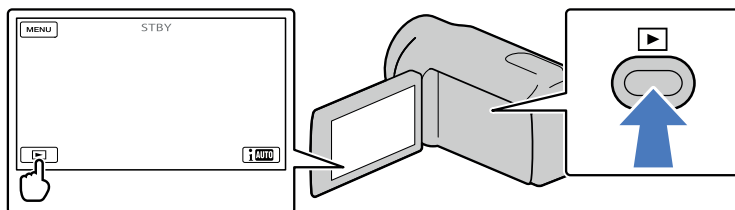

2

Pritisnite  (View Images).



Prikazuje se izbornik Event View nakon nekoliko sekundi.

3

Dodirnite  /  za odabir željene kategorije (B).

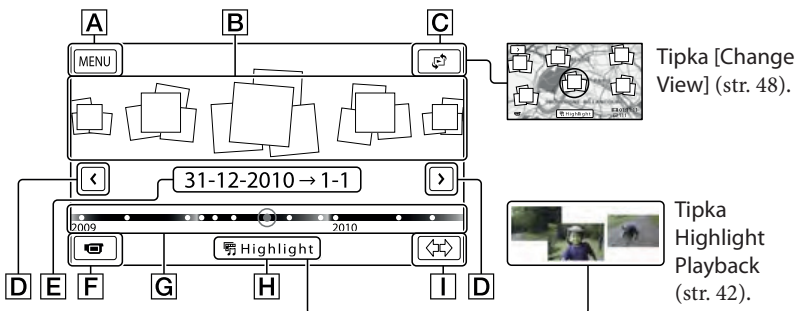

A U izbornik MENU

B Kategorije

C Tipka Change View (HDR-CX560VE/CX700VE)

- D** < / > : Prikaz prethodne/sljedeće kategorije.
- E** Naziv kategorije
- F** Prijelaz na mod snimanja videozapisa/fotografije
- G** Vremenska skala
- H** Tipka Highlight Playback*
- I** Tipka za promjenu vremenskog raspona kategorije

* Pojavi se samo kad je kvaliteta slike podešena na [HD: HD Quality].

Indeksni prikaz kategorija pojavi se samo kada dodirnete kategoriju prikazanu u središtu.

- Možete birati i prema kategoriji dodirrom ikone ● na LCD zaslonu.
- Dodirnite ⇄ (promjena vremenskog raspona kategorije) u donjem desnom uglu zaslona tako da možete promijeniti raspon na vremenskoj skali od jedne i pol godine do tri mjeseca, čime se mijenja broj kategorija koje se mogu prikazati na vremenskoj skali.

4 Dodirnite sliku koju želite vidjeti.

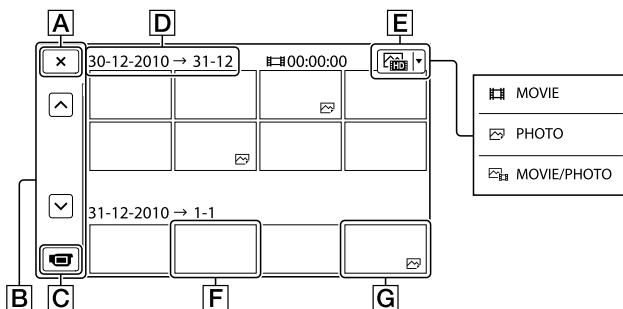



Dodirnite **E** za odabir tipa snimke koja će se prikazati u indeksu između [MOVIE] (samo videozapisi), [PHOTO] ili [MOVIE/PHOTO] (i videozapisi i fotografije).

- A** Za povratak na prikaz Event View
- B** < / > : Prikaz prethodne/sljedeće stranice (ako zadržite tipku dodirnutom, indeksni prikaz će se izlistavati)
- C** Prijelaz na mod snimanja videozapisa/fotografije
- D** Naziv kategorije
- E** Tipka za promjenu tipa snimke
- F** Videozapis
- G** Fotografija

- Uz videozapis ili fotografiju koji su zadnji gledani ili snimljeni prikazuje se ▶▶. Ako dodirnete videozapis ili fotografiju s oznakom ▶▶, možete nastaviti reprodukciju od mjesta gdje je prethodno zaustavljena.

Rukovanje kamkorderom tijekom reprodukcije videozapisa

Tijekom reprodukcije videozapisa možete koristiti funkcije prikazane na donjoj slici. Niže prikazane tipke će se prikazati kad odaberete [ MOVIE/PHOTO] (standardna postavka) ili [ MOVIE] dodirnom tipke za promjenu tipa snimke u indeksnom prikazu kategorija.

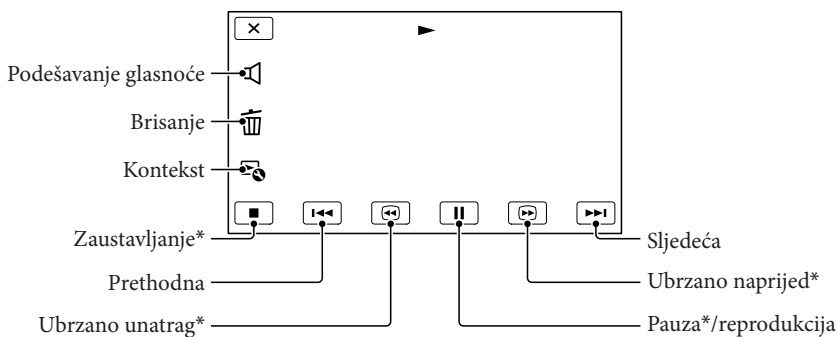







* Ove tipke mogu se koristiti samo tijekom reprodukcije videozapisa.

Napomene

- Možda nećete moći reproducirati snimke drugim uređajima već samo na kamkorderu.

Savjeti

- Dodirnom tipke  u izborniku za reprodukciju prikazat će se funkcije koje trenutno možete koristiti na jednostavan način.
- Kad reprodukcija od odabrane snimke dođe do zadnje snimke, izbornik se vraća na prikaz INDEX.
- Dodirnite  /  tijekom pauze za usporenu reprodukciju videozapisa.
- Ako više puta pritisnete  /  tijekom reprodukcije, videozapisi se reproduciraju oko 5 puta brže → oko 10 puta brže → oko 30 puta brže → oko 60 puta brže.
- Datum, vrijeme, uvjeti snimanja i koordinate (HDR-CX560VE/CX700VE) automatski se pohranjuju tijekom snimanja. Ovi podaci se ne prikazuju tijekom snimanja, ali se mogu prikazati tijekom reprodukcije tako da dodirnete **MENU** (MENU) → [Setup] →  (Playback Settings) → [Data Code] → željeno podešenje → **OK** → **X**.
- U standardnom podešenju, unaprijed je snimljen zaštićeni demo videozapis (HDR-CX560E/CX560VE/CX700E/CX700VE).

Za podešavanje glasnoće zvuka videozapisa

Za vrijeme reprodukcije videozapisa, dodirnite  → podesite pomoću  /  → .

Gledanje fotografija

Tijekom reprodukcije fotografija možete koristiti funkcije prikazane na donjoj slici. Niže prikazane tipke će se prikazati kad odaberete [PHOTO] dodirnom tipke za promjenu tipa snimke u indeksnom prikazu kategorija.

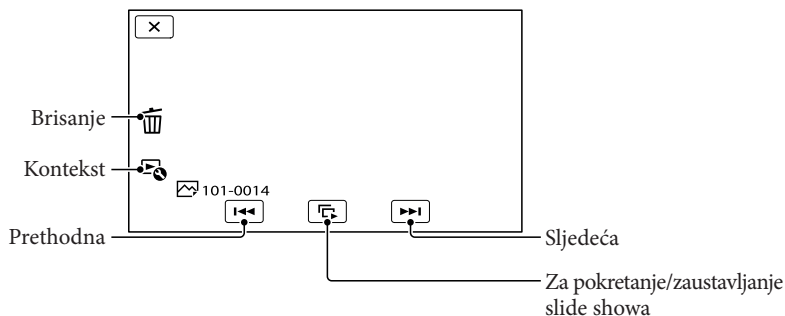

Savjeti

- Za ponavljanje slideshova, dodirnite  → [Slideshow Set].

Reprodukcija snimaka na TV prijemuiku

Načini povezivanja i kvaliteta slike (high definition (HD) ili standard definition (STD)) koja se reproducira za zaslonu TV-a razlikuju se ovisno o vrsti TV-a koji spajate i priključnicama koje koristite.

Izlazne priključnice na kamkorderu

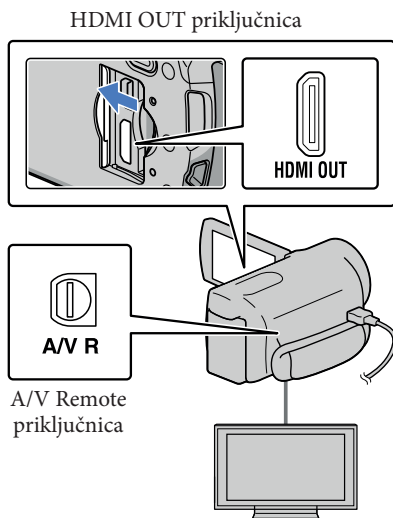

1 Na TV-u podesite ulaz na priključnicu koju koristite za spajanje kamkordera.

- Pogledajte upute za uporabu TV prijemuika.

2 Spojite kamkorder na TV.

- Kao izvor napajanja upotrijebite priloženi mrežni adapter (str. 16).

3 Pokrenite reprodukciju videozapisa ili fotografije na kamkorderu (str. 29).

Mogućnosti povezivanja

Spajanje na high definition TV

Videozapisi s high definition (HD) kvalitetom slike će se reproducirati u high definition (HD) kvaliteti. Videozapisi sa standard definition (STD) kvalitetom slike će se reproducirati u standard definition (STD) kvaliteti

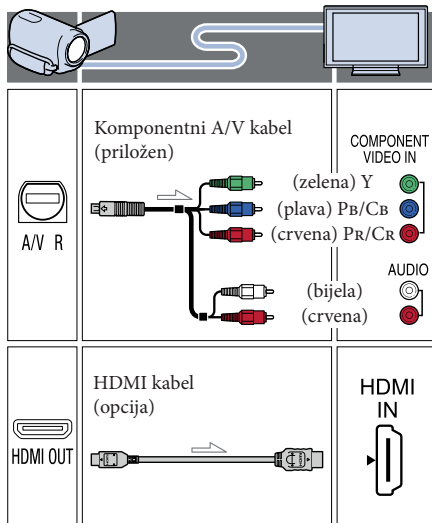

Spajanje na TV prijemnik formata 16:9 (wide) ili 4:3 koji nije high definition

Videozapisi s high definition (HD) kvaliteto-
tom slike će se reproducirati u standard
definition (STD) kvaliteti. Videozapisi sa
standard definition (STD) kvalitetom slike
će se reproducirati u high definition (HD)
kvaliteti

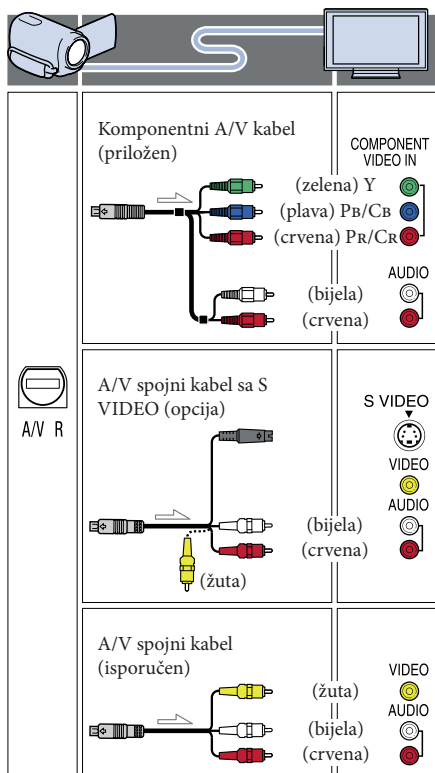

Pri spajanju komponentnim A/V kabelom

- Spojite li samo komponentne videopriključke, audio signali se ne reproduciraju. Za tu namjenu spojite bijele i crvene priključke.
- Odaberite postavku [Component] za komponentni ulaz koji koristite. Dodirnite **MENU** (MENU) → [Setup] → [↔ (Connection)] → [Component] → željenu postavku → **OK** za podešavanje.

Pri spajanju HDMI kabelom

- Koristite HDMI kabel s logom HDMI.
- Koristite HDMI minipriključak na jednom kraju (za kamkorder) i priključak prikladan za spajanje na vaš TV na drugom kraju.
- Snimke sa zaštitom od kopiranja ne emitiraju se preko priključnice HDMI OUT na kamkorderu.
- Neki TV prijemnici možda neće raditi pravilno (npr. možda neće biti zvuka ili slike) u ovom načinu povezivanja.
- Nemojte spajati HDMI OUT priključnicu kamkordera na HDMI OUT priključnicu drugog uređaja jer se mogu pojaviti problemi u radu.
- Kad spojeni uređaj podržava 5.1ch surround zvuk, videozapisi s high definition (HD) kvalitetom slike se automatski reproduciraju s 5.1ch surround zvukom. Zvuk videozapisa sa standard definition (STD) kvalitetom slike se pretvara u 2ch zvuk.

Podešavanje formata slike u skladu sa spojenim TV prijemnikom (16:9/4:3)

- Podesite [TV Type] na [16:9] ili [4:3] ovisno o spojenom TV prijemniku (str. 92).

Pri spajanju A/V kabelom koji ima S-Video priključak

- Spojite li samo S VIDEO priključak (S VIDEO kanal), nema izlaza audiosignala. Za izlaz audiosignala spojite bijeli i crveni priključak u ulazne audiopriključnice TV-a.
- Taj način povezivanja pruža sliku veće razlučivosti nego povezivanje A/V spojnim kabelom.

Ako TV prijemnik ima mono zvuk (Ako TV prijemnik ima samo jednu ulaznu audio priključnicu)

- Spojite žuti priključak A/V spojnog kabela u video ulaznu priključnicu i bijeli (lijevi kanal) ili crveni priključak (desni kanal) u audio ulaznu priključnicu TV prijemnika ili videorekordera.

Kod spajanja na TV preko videorekordera

- Spojite kamkorder na LINE IN ulaz videorekordera pomoću A/V spojnog kabela. Podesite preklopku za odabir ulaza na videorekorderu na LINE (VIDEO 1, VIDEO 2 i sl.).

⚡ Napomene

- Za reprodukciju videozapisa sa slikom standard definition (STD) kvalitete na 4:3 TV prijemniku koji ne podržava signal formata 16:9, snimajte videozapise u formatu 4:3. Dodirnite **MENU** (MENU) → [Image Quality/Size] → [📺 Wide Mode] → [4:3] → **OK** (str. 87).
- Kad se A/V spojni kabel koristi za izlaz signala videozapisa, taj signal će prenositi standard definition (STD) kvalitetu slike.

Ako TV prijemnik ili videorekorder ima 21-pinski adapter (EUROCONNECTOR) Upotrijebite 21-pinski adapter (opcija) za gledanje reproducirane slike.

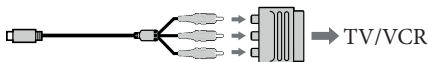

💡 Savjeti

- Ako kamkorder povežete s TV-om primjenom više vrsta kabela za izlaz videosignala, redosljed prioriteta ulaznih priključnica TV-a je sljedeći. HDMI → komponentna → S VIDEO → video
- HDMI (High Definition Multimedia Interface) je priključnica za slanje i videosignala i audio-signala. HDMI OUT priključnica omogućuje izlaz visokokvalitetne slike i digitalnog zvuka.

Primjena funkcije "BRAVIA" Sync

Spožite li kamkorder HDMI kabelom na "BRAVIA" Sync-kompatibilan TV proizveden 2008 ili kasnije, funkcijama kamkordera možete upravljati pomoću daljinskog upravljača TV-a.

Izbornikom kamkordera možete rukovati tako da pritisnete tipku SYNC MENU na daljinskom upravljaču TV-a. Pritiskom kursorских tipaka gore/dolje/lijevo/desno/ potvrda na daljinskom upravljaču vašeg TV-a možete prikazati indeksni zaslon kao što je Event View i reproducirati željene videozapise ili fotografije.

⚡ Napomene

- Neke funkcije možda nećete moći izvoditi daljinskim upravljačem.
- Za podešavanje kamkordera, dodirnite **MENU** (MENU) → [Setup] → [🔗 (Connection)] → [CTRL FOR HDMI] → [On] (standardna postavka) → **OK** → **X**.
- Također podesite svoj TV na odgovarajući način. Za detalje pogledajte upute za uporabu TV prijemnika.
- Rad funkcije "BRAVIA" Sync razlikuje ovisno o modelu BRAVIA TV-a. Za detalje pogledajte upute za uporabu TV prijemnika.

💡 Savjeti

- Isključite li TV, istodobno se isključi i kamkorder.

Korisne funkcije za snimanje videozapisa i fotografija

Zumiranje

Sliku možete povećati do 14 puta od originalne veličine pomoću preklapke zuma. Slike također možete povećati tipkama [W]/[T] na LCD zaslonu.

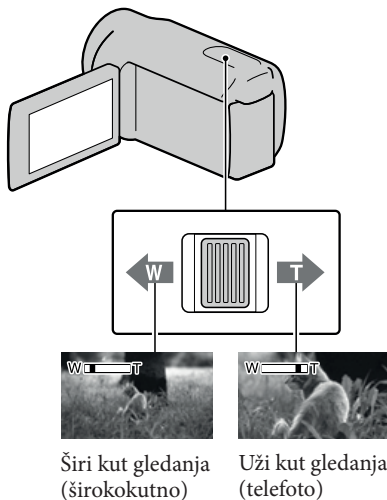

Za sporije zumiranje, preklapku zuma lagano pomaknite. Pomaknite je još dalje za brže zumiranje.

⚡ Napomene

- Držite prst na preklapki zuma. Ako pomaknete prst s preklapke zuma, može se snimiti i zvuk pomicanja preklapke.
- Brzinu zuma ne možete promijeniti tipkama [W]/[T] na LCD zaslonu.
- Najmanja udaljenost kamkordera od objekta koja omogućuje izoštavanje je približno 1 cm kod širokokutnog položaja ili 80 cm kod telefoto položaja zuma.

- Sliku možete povećati do 10 puta pomoću optičkog zumiranja osim ako [SteadyShot] nije podešen na [Active].

💡 Savjeti

- Možete podesiti [Digital Zoom] ako želite još više zumirati.

Automatsko snimanje boljih slika (Intelligent Auto)

Kad kamkorder okrenete prema objektu, on snima uz primjenu optimalne kombinacije triju načina prepoznavanja: prepoznavanje lica, prepoznavanje scene i prepoznavanje potresanja kamkordera (standardno podešenje je [On]). Kad kamkorder prepozna objekt, prikazuju se ikone koje odgovaraju uvjetima prepoznavanja.

Dodirnite **iAUTO** u donjem desnom uglu izbornika za snimanje videozapisa ili fotografija.



Prepoznavanje lica

👤 (Portrait), 👶 (Baby)

Kamkorder prepoznaje lica i podešava izoštrjenost, boju i ekspoziciju.

Prepoznavanje scene

🌃 (Backlight), 🏞️ (Landscape), 🌙 (Twilight), 🎯 (Spotlight), 🌑 (Low light), 🌹 (Macro)

Kamkorder automatski odabire najučinkovitije podešenje ovisno o sceni.

Prepoznavanje potresanja kamkordera

人 (Hodanje), 人 (Stativ)

Kamkorder prepoznaje da nema potresanja i primjenjuje optimalno korigiranje.

⚡ Napomene

- Ovisno o uvjetima snimanja, kamkorder možda neće prepoznati očekivanu scenu ili objekt.
- Ovisno o detektiranoj sceni, možda nećete moći koristiti bljeskalicu.

Odabir high definition (HD) ili standard definition (SD) kvalitete slike

Za snimanje videozapisa možete odabrati high definition (HD) kvalitetu slike koja pruža visoku razlučivost ili standard definition (STD) kvalitetu koja omogućuje već kompatibilnost s raznim uređajima za reprodukciju (standardna postavka je [HD] HD Quality]). Promijenite kvalitetu slike u skladu s uvjetima snimanja ili uređajem za reprodukciju.

1 Dodirnite **MENU** (MENU) → [Image Quality/Size] → [HD] / [STD] Setting].

2 Dodirnite [HD] HD Quality] za snimanje s high definition (HD) kvalitetom slike, ili dodirnite [STD] STD Quality] za snimanje sa standard definition (STD) kvalitetom slike.

3 Dodirnite **OK** → **OK**.

Kvaliteta snimanja slike je promijenjena.

💡 Savjeti

- Videozapise možete snimati, reproducirati ili editirati samo u odabranoj kvaliteti slike. Za snimanje, reprodukciju ili editiranje videozapisa u drugoj kvaliteti slike trebate promijeniti ovo podešavanje.

Odabir načina snimanja

Možete promijeniti način snimanja za odabir kvalitete videozapisa kod snimanja high definition (HD) videozapisa ([Standard HQ] je standardna postavka). Vrijeme snimanja za medije mijenja se ovisno o načinu snimanja.

1 Dodirnite **MENU** (MENU) → [Image Quality/Size] → [REC Mode].

2 Dodirnite željeni način snimanja.

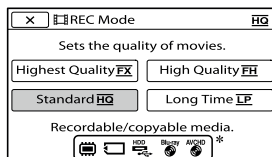

Dostupni načini snimanja ovisе o odabranoj opciji [Frame Rate] (str. 87).

* Ako videozapis snimljen u odabranom načinu nije moguće snimiti na taj medij, na srednjoj se ikoni pojavi indikator ⚠.

3 Dodirnite **OK**.

Načini snimanja i mediji

Vrste medija na koje možete pohraniti snimke ovise o odabranom načinu snimanja. Pojediniosti o pohranjivanju na vanjske uređaje potražite na str. 61.

Vrste medija	Mod snimanja		
	PS*	FX	FH/ HQ/LP

Na ovom kamkorderu

Ugrađeni medij za snimanje	✓	✓	✓
Memorijska kartica	✓	✓	✓

Na vanjskim uređajima

Vanjski mediji (USB mediji za pohranjivanje)	✓	✓	✓
Blu-ray diskovi	—	✓	✓
AVCHD diskovi	—	—	✓

* [PS] se može podesiti samo kad je opcija [Frame Rate] podešena na [50p].

Savjeti

- Videozapisi se snimaju u formatu 1920 × 1080/50p i PS modu high definition (HD) kvalitete slike, odnosno u formatu AVCHD 1920 × 1080/50i ili format 1920 × 1080/25p kad je odabran mod FX ili FH. Kad odaberete način FQ ili LP za sliku high definition (HD) kvalitete, videozapisi se snimaju u formatu AVCHD 1440 × 1080/50i.
- Možete odabrati sljedeće načine snimanja s high definition (HD) kvalitetom slike.
 - [50p Quality **PS**] (AVC HD 28M (PS))
 - [Highest Quality **FX**] (AVC HD 24M (FX))
 - [High Quality **FH**] (AVC HD 17M (FH))
 - [Standard **HQ**] (AVC HD 9M (HQ)) (standardna postavka)
 - [Long Time **LP**] (AVC HD 5M (LP))

- Način snimanja za standardnu (STD) kvalitetu je ograničen na sljedeću vrijednost.
 - [Standard **HQ**] (STD 9M (HQ))
- "M" (kao u "24M") označava "Mbps".

Uporaba funkcije Tracking focus

Dodirnete li objekt koji želite pratiti na LCD zaslonu, kamkorder ga prati i snima videozapis.

Kada dodirnete lice

Oko lica se pojavi dvostruki okvir te kamkorder automatski podešava fokus, boju i ekspoziciju.

Kad, a dodirnete neku drugu točku osim lica

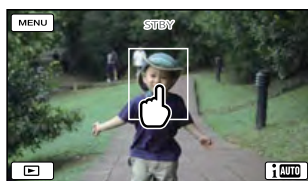

Na toj točki pojavi se dvostruki okvir te kamkorder automatski podešava fokus.



Dodirnete lice ili točku koju želite pratiti.



Prikazuje se dvostruki okvir.

Za prekid praćenja, dodirnite  .

Napomene

- Objekt koji se dotaknuli možda se neće prepoznati, ovisno o svjetlini okoline ili frizuri osobe. Ako se to dogodi, ponovno dodirnite objekt kod snimanja.

- Želite li pratiti lice, podesite opciju [Face Detection] na drugu postavku osim [Off] ([Auto] je standardna postavka).

Savjeti

- Oko lica kod kojeg postoji mogućnost snimanja fotografije nakon prepoznavanja osmijeha prikazuje se dvostruki okvir.
- Ako lice koje ste dodirnuli nestane s LCD zaslona, osoba odabrana u [Face Detection] (str. 82) ima prioritet. Ako se lice koje ste dodirnuli vrati na zaslon, ponovno dobiva prioritet.

Automatsko snimanje osmijeha (Smile Shutter)

Kad kamkorder prepozna osmijeh tijekom snimanja videozapisa, automatski se snima fotografija ([Dual Capture] je standardna postavka) (str. 83). Oko lica kod kojeg postoji mogućnost snimanja fotografije nakon prepoznavanja osmijeha prikazuje se narančasti okvir.

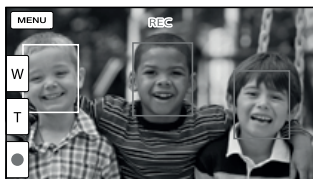

Napomene

- Kad su brzina izmjene slika i način snimanja podešeni na [50i]/[Highest Quality **FX**] ili [50p]/[50p Quality **PS**], nije moguće koristiti funkciju Smile Shutter dok snimate videozapise. Osim toga, ako je brzina izmjene slika podešena na [25p], također ne možete koristiti Smile Shutter.
- Ovisno o uvjetima snimanja, izgledu objekta i podešenu kamkordera, osmijeh se možda neće prepoznati.

Savjeti

- Možete odabrati osobu na čijem će licu biti prioritet kod prepoznavanja osmijeha pomoću [Face Detection] (str. 82). Kod odabira osobe s prioritetom dodiranjem na LCD zaslonu, lice s dvostrukim okvirom ima prioritet.
- Ako se osmijeh ne prepozna, podesite [Smile Sensitivity] (str. 83).

Snimanje realističnijeg zvuka (5.1ch surround snimanje)

Ugrađeni mikrofon omogućuje snimanje Dolby Digital 5.1ch surround zvuka. Moći ćete uživati u realističnom zvuku pri reprodukciji videozapisa na uređaju koji podržava 5.1ch surround zvuk.



Ugrađeni mikrofon

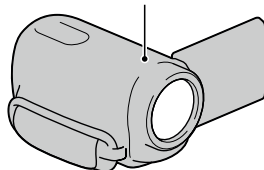

Napomene

- Reproducirate li 5.1ch zvuk na kamkorderu, 5.1ch zvuk se automatski pretvara u 2ch izlazni signal.
- Za uživanje u 5.1ch surround zvuku videozapisa snimljenih s high definition (HD) kvalitetom slike i 5.1ch audiosignalom, treba vam uređaj koji može reproducirati 5.1ch surround signal.
- Ako kamkorder spojite HDMI kabelom (opcija), zvuk videozapisa s high definition (HD) kvalitetom slike i 5.1ch audiosignalom se automatski reproducira kao 5.1ch zvuk. Zvuk videozapisa sa standard definition (STD) kvalitetom slike se pretvara u 2ch zvuk.



Savjeti

- Za snimanje možete odabrati formate zvuka [5.1ch Surround] (**5.1ch**) ili [2ch Stereo] (**2ch**) ([Audio Mode], str. 84).
- Na računalu možete primjenom priloženog softvera "PMB" kreirati disk koji sadržava videozapise snimljene na vašem kamkorderu. Reprodukciom tog diska na 5.1ch surround sustavu moći ćete uživati u realističnom zvuku.

Snimanje visokokvalitetnih fotografija tijekom snimanja videozapisa (Dual Rec)

Tijekom snimanja videozapisa možete snimati fotografije pritiskom tipke PHOTO.

Napomene

- Bljeskalicu ne možete koristiti ako je kamkorder podešen za snimanje videozapisa.
- Kad je kapacitet medija za snimanje nedovoljan ili kod kontinuiranog snimanja fotografija može se prikazati indikator . Ne možete snimati fotografije dok je prikazana ikona .
- Ovisno o odabranim postavkama za [**REC** Mode] ili [**Frame Rate**], na LCD zaslonu se pojavi indikator  i možda nećete moći koristiti funkciju Dual Rec.

Savjeti

- Dok svijetli indikator MODE **REC** (videozapis), veličina fotografija [12.3M] (16:9) ili [9.2M] (4:3).
- U pripravnim stanju snimanja možete fotografirati na isti način kao kad je uključen indikator  (fotografije). Međutim, ako je brzina izmjene slika podešena na [25p] ne možete snimati fotografije dok je kamkorder u modu snimanja videozapisa.

Snimanje na tamnim mjestima (NightShot)

Kad pritisnete NIGHTSHOT, prikazuje se  i možete snimati slike u potpunom mraku.



Infracrveni senzor

Ponovno pritisnite tipku NIGHTSHOT za isključivanje funkcije NightShot.

Napomene

- Funkcija NightShot koristi infracrveno svjetlo. Stoga nemojte prekrivati infracrveni senzor prstima ili drugim predmetima.
- Povedite računa da skinete sjenilo objektivu budući da bi ono moglo ometati infracrvenu funkciju (HDR-CX690E/CX700E/CX700VE).
- Uklonite konverzijski objektiv (opcija).
- Kad je automatsko izoštravanje otežano, izoštrite sliku ručno ([Focus], str. 77).
- Funkciju NightShot nemojte koristiti na svijetlim mjestima. To može prouzročiti nepravilnosti u radu.
- Uključite [Low Lux] (str. 79) ako želite snimati fotografija u jarkim bojama uz slabo osvjetljenje.

Snimanje u zrcalnom načinu

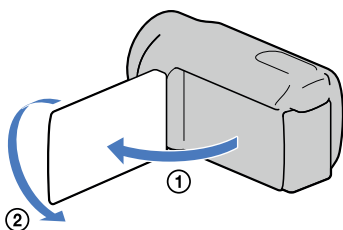

Otvorite LCD zaslon za 90 stupnjeva prema kamkorderu (1) i zatim ga zakrenite 180 stupnjeva prema objektivu (2).

Savjeti

- Na LCD zaslonu se pojavi objekt kao u zrcalu, ali snimljena slika će biti normalna.

Ručno podešavanje postavki slike kotačićem MANUAL

Kotačiću MANUAL možete dodijeliti jednu funkciju koju često upotrebljavate. S obzirom da je standardno kotačiću MANUAL dodijeljeno ručno izoštravanje, postupak opisan u nastavku odnosi se na izoštravanje pomoću kotačića.

Tipka MANUAL

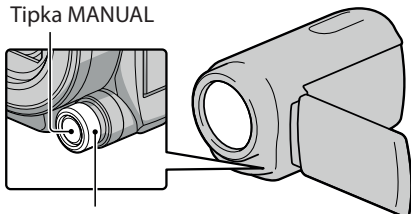

Kotačić MANUAL

- 1 Pritisnite MANUAL za uključivanje ručnog moda.

Pritiskom na tipku MANUAL mijenja se između ručnog i automatskog načina rada.

- 2 Zakrenite kotačić MANUAL za izoštravanje.

Opcije koje možete dodijeliti kotačiću MANUAL

- [Focus]... str. 77
- [Exposure]... str. 77
- [IRIS]... str. 78
- [Shutter Speed]... str. 78
- [AE Shift]... str. 78
- [White Balance Shift]... str. 79

Dodjeljivanje opcije izbornika kotačiću MANUAL

- 1 Pritisnite i zadržite tipku MANUAL na nekoliko sekundi.
Prikazuje se izbornik [Dial Setting].

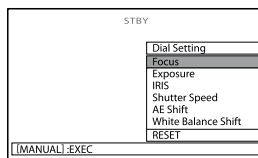

- 2 Zakrenite kotačić MANUAL i odaberite opciju koju želite dodijeliti.
- 3 Pritisnite MANUAL.

Napomene

- Automatsko ili ručno podešenje za [IRIS] i [Shutter Speed] ne može se uključiti tijekom snimanja, čak i ako pritisnete tipku MANUAL. Te postavke uključite prije snimanja.

- Ručno podešene postavke ostaju sačuvane i nakon što promijenite funkciju dodijeljenu kotačiću MANUAL. Međutim, ako ručno podesite [Exposure] nakon ručnog podešavanja [AE Shift], [Exposure] preuzima prioritet nad [AE Shift].
- Podesite li [Exposure], [IRIS] ili [Shutter Speed], podešenja drugih dviju opcija će se poništiti.
- Ako odaberete [RESET] u koraku ②, sve ručno podešene vrijednosti vraćaju se na standardne vrijednosti.

Savjeti

- Opcije izbornika možete dodijeliti i kotačiću MANUAL dodirnete li **MENU** (MENU) → [Camera/Mic] → [ (Camera Settings)] → [Dial Setting].
- Čak i ako blendu otvorite više (manji F-broj) od F3.4 pri podešavanju preklapke zuma na stranu W (širokokutno), IRIS se resetira na F3.4 pri pomicanju preklapke zuma na stranu T (Telephoto).
- Podesite li IRIS, mijenja se raspon izoštavanja u dijelu ispred i iza izoštrenog objekta. Kad blendu otvorite više (manji F-broj), raspon izoštavanja se smanji. Kad smanjite otvor blende (veći F-broj), raspon izoštavanja se povećava. IRIS možete podesiti na željenu vrijednost ovisno o prizorima koje snimate.
- Pri snimanju pod fluorescentnim, natrijevim ili živinim žaruljama, slika može treptati ili mijenjati boje, ili može imati smetnje u obliku vodoravnih pruga. U tom slučaju promijenite brzinu zatvarača u skladu s frekvencijom naponske mreže na vašem području.
- Podaci o kamkorderu (str. 91) prikazani na LCD zaslonu razlikovat će se ovisno o postavkama snimanja. Postavke će biti popraćene sljedećim ikonama.
 - **AUTO**: Automatsko podešavanje
 - **MANUAL**: Ekspozicija se podešava ručno.
 - **AEA**: Prioritet otvora blende
 - **AES**: Prioritet brzine zatvarača

Reprodukcija sažetaka videozapisa (Highlight Playback)

Kamkorder odabire nasumce određeni broj scena, spaja ih i reproducira kao sažetak vaših high definition (HD) videozapisa i fotografija s glazbom i vizualnim efektima. Dopadne li vam se taj sadržaj, možete ga pohraniti kao "scenarij" i ponavljano reproducirati. Osim toga možete jednostavno dijeliti Highlight Playback scene ili scenarije pomoću drugih medija tako da pretvorite format njihovih podataka, što vam omogućava objavljivanje sadržaja na internetu ili kreiranje DVD diskova.

Savjeti

- Dodirom tipke  u izborniku za reprodukciju prikazat će se funkcije koje trenutno možete koristiti na jednostavan način.

- 1 Otvorite LCD zaslon na kamkorderu.
- 2 Pritisnite  (View Images).

- 3 Dodirnite **<** / **>** (①) za odabir željene kategorije, zatim dodirnite **[Highlight]** (②).

Kamkorder pokreće Highlight reprodukciju kategorije prikazane u središtu prikaza Event View.

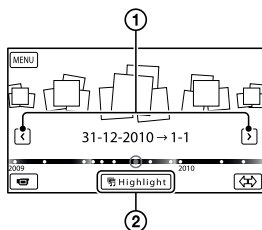

LCD zaslon tijekom Highlight reprodukcije

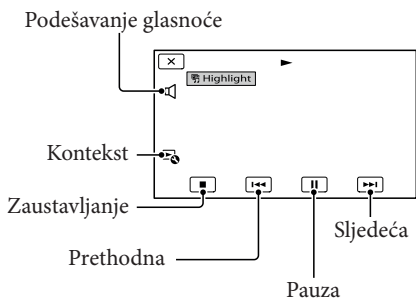

Za zaustavljanje Highlight reprodukcije

Za pauzu dodirnite **[II]**.

Za zaustavljanje dodirnite **[■]**.

Za ponovno pokretanje Highlight reprodukcije

Dodirnite **[Replay]** na zaslonu po završetku Highlight reprodukcije.

⚡ Napomene

- Highlight Playback scene promijenit će se svaki put kad odaberete Highlight reprodukciju.

Promjena podešenja za Highlight Playback

Možete načiniti razna podešenja Highlight reprodukcije.

Dodirnite **[Highlight Setting]** tijekom Highlight reprodukcije.

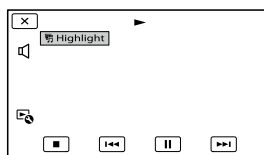

Možete podesiti sljedeće opcije.

- **[Playback Range]**
Podesite raspon videozapisa za reprodukciju tako da odaberete raspon kategorija i zatim dodirnete **[OK]**. Podesite li raspon Highlight reprodukcije odabirom kategorija pod opcijom Map View, podesite početni datum - "from", i završni datum - "to", (HDR-CX560VE/CX-700VE). Ako nije podešen raspon, kamkorder reproducira snimke unutar datuma odabrane kategorije u prikazu Event View.
- **[Theme]**
Možete odabrati temu Highlight reprodukcije. Kategorija glazbe se odabire automatski prema temi.
- **[Music]**
Možete odabrati i dodati glazbu (str. 44).
- **[Audio mix]**
Uz glazbu se reproducira originalan zvuk. Dodirnite **<** / **>** za podešavanje balansa između originalnog zvuka i glazbe.
- **[Length]**
Možete podesiti trajanje Highlight Playback segmenta.
- **[Highlight Point]**
Možete podesiti dijelove videozapisa ili fotografije koji će se koristiti za Highlight reprodukciju. Pokrenite reprodukciju željenog videozapisa ili fotografije i zatim napravite sljedeće.

- Videozapis: Reproducirajte željeni zapis i zatim dodirnite **II** → **OK** na dijelu koji želite koristiti u Highlight reprodukciji.
- Fotografija: Prikažite fotografiju koju želite koristiti za Highlight reprodukciju i dodirnite **OK**.

⚙️ Napomene

- Mjesto za Highlight ne možete podesiti ako je uključen prikaz Map View (HDR-CX560VE/CX700VE). Međutim, mjesto za Highlight koje je bilo podešeno tijekom prikaza Event View može biti aktivirano i za Map View.
- Zvuk Highlight reprodukcije konvertirat će se u dvokanalni stereo.
- Podešenje opcije [Playback Range] se izbriše po završetku Highlight reprodukcije.
- Kad spojite kamkorder na vanjski uređaj poput TV-a i aktivirate Highlight Playback ili Highlight Scenario, te se slike neće vidjeti na LCD zaslonu računala.

💡 Savjeti

- Dodirnite [Replay] na zaslonu po završetku Highlight reprodukcije.
- Uporabom isporučenog softvera "PMB" ili "Music Transfer" koji se instalira zajedno sa softverom "PMB", na kamkorder možete prebaciti glazbene datoteke s CD diskova ili MP3 datoteke te ih reproducirati Highlight reprodukcijom. (HDR-CX690E/CX700E/CX700VE).
- Ako glazbenu datoteku nakon prijena na kamkorder ne možete reproducirati, možda je oštećena. Izbrišite je dodirivanjem na **MENU** (MENU) → [Setup] → [▶] (Playback Settings) → [Empty Music], a zatim je ponovno prenesite. Izbrišete li glazbene datoteke funkcijom [Empty Music], na kamkorderu će se također izbrisati tvornički snimljena glazba. U tom slučaju možete je vratiti primjenom softvera Music Transfer koji se instalira uz "PMB". Za upute za korištenje pogledajte pomoć za Music Transfer (HDR-CX690E/CX700E/CX700VE).

Pohranjivanje Highlight reprodukcije (🎞️ Scenario Save)

Highlight Playback možete pohraniti kao "scenarij".

Dodirnite 🎞️ → [🎞️ Scenario Save] tijekom Highlight reprodukcije.

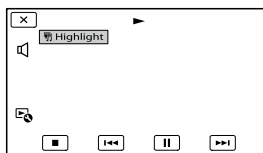

Reprodukcija pohranjenog scenarija

Dodirnite **MENU** (MENU) → [Playback Function] → [🎞️ Scenario], odaberite željeni scenarij i zatim dodirnite **OK**.

Brisanje pohranjenog scenarija

Po završetku reprodukcije scenarija koji želite obrisati dodirnite [🎞️ Scenario Erase] na zaslonu, ili dodirnite 🎞️ tijekom reprodukcije scenarija koji želite obrisati, zatim odaberite [Erase].

Konvertiranje i dijeljenje Highlight Playback scena ili Highlight scenarija

Možete konvertirati format podataka Highlight reprodukcije ili ranije pohranjenih Highlight scenarija koji vam omogućavaju dijeljenje konvertiranih podataka pomoću drugih medija, kreiranjem DVD diskova ili objavljivanjem na internetu (Highlight Movie).

- 1 Dodirnite [Save and Share] na zaslonu po završetku Highlight reprodukcije ili reprodukcije Highlight scenarija.

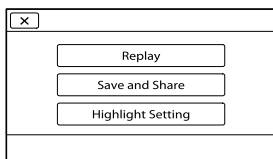

- Možete odabrati [Save and Share] dodirom tipke  na zaslonu tijekom reprodukcije Highlight Playback scena ili pohranjenih Highlight scenarija.

- 2 Dodirnite .

Kamkorder počinje konvertirati podatke u odabrani format.

Objava Highlight videozapisa na internetu

Po završetku procesa konverzije, dodirnite [Share] → [Web Upload], zatim slijedite upute na LCD zaslonu.

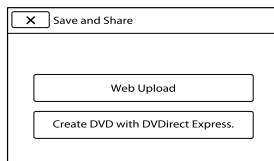

Kreiranje DVD diska uz uporabu programa DVDirect Express

Po završetku procesa konverzije, dodirnite [Share] → [Create DVD with DVDirect Express], zatim slijedite upute na LCD zaslonu.

Za ponovno gledanje Highlight videozapisa

Dodirnite [Watch] po završetku postupka konverzije.



Gledanje Highlight videozapisa odabirom s popisa "Highlight Movie"

Dodirnite  (MENU) → [Playback Function] → [Highlight Movie] → dodirnite željeni Highlight videozapis.

Napomene

- Konvertirani podaci mijenjaju se u standardnu kvalitetu slike (STD).

Uporaba GPS funkcije (HDR-CX560VE/ CX700VE)

Sljedeće značajke dostupne su koristite li funkcije GPS (Global Positioning System).

Bilježanje informacija o vašoj lokaciji

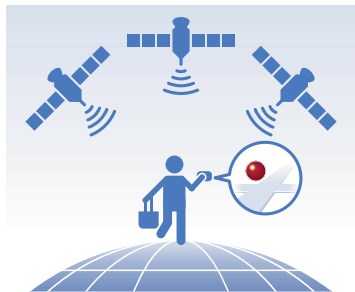

Reprodukcija videozapisa i fotografija kroz pretraživanje na zemljovidu



Prikaz zemljovida sukladno trenutnoj lokaciji



⚡ Napomene

- GPS funkciju koristite na otvorenom jer se radio signali tako najbolje primaju.

💡 Savjeti

- Zemljovid uvijek prikazuje sjever na vrhu.
- Mjerilo možete promijeniti pomoću preklapke zuma (W: veće, T: manje).
- Dotaknite na zemljovidu smjer u kojem ga želite pretraživati. Nastavite dodirivati tu točku za listanje zemljovida.

Uporaba podataka zemljovida po prvi puta

Pojavljuje se poruka koja traži da potvrdite slažete li se s uvjetima licence za korištenje zemljovida. Podatke iz zemljovida moći ćete koristiti dodirnete li [Yes] na zaslonu nakon pristanka na date uvjete ugovora o licenci.

Dodirnete li [No], ne možete koristiti zemljovide. Međutim, pri drugom korištenju zemljovida na zaslonu će se pojaviti ista poruka i moći ćete koristiti zemljovide dodirnete li [Yes].

Bilježanje informacija o vašoj lokaciji

Kamkorder pohranjuje informacije o lokaciji na kojoj su snimljeni videozapisi ili fotografije (standardno podešenje).

Status triangulacije GPS-a

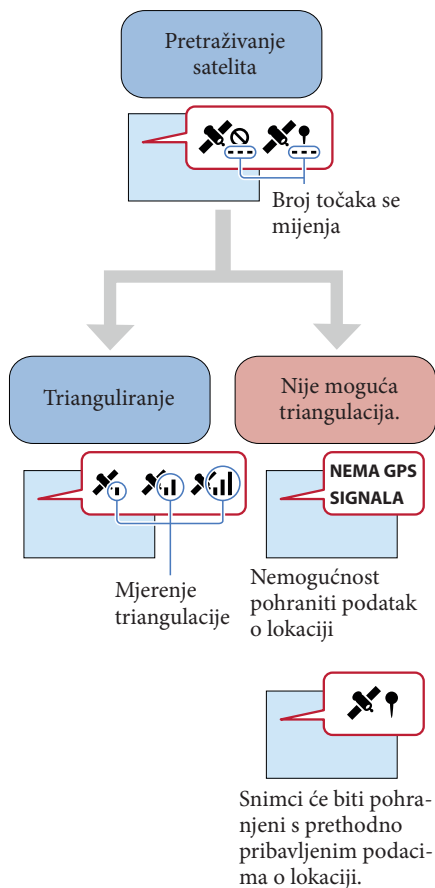

⚡ Napomene

- Možda će potrajati prije nego kamkorder započne triangulaciju.

Ako ne želite zabilježiti podatke o lokaciji

Dotaknite **MENU** (MENU) → [Setup] → [🔧 (General Settings)] → [GPS Setting] → [Off].

Savjeti za bolji prijem

GPS funkciju koristite na otvorenom



Za detalje o lokacijama i situacijama u kojima ne možete primati radio signale pogledajte stranicu 111.

Ne stavljajte ruku na GPS antenu

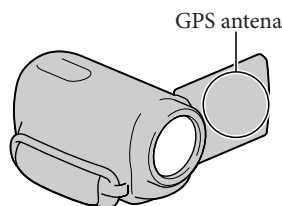

Upotrijebite mod prvenstva za triangulaciju (str. 49)

Upotrijebite pomoćne GPS podatke

Importirate li pomoćne GPS podatke sa svog računala na kamkorder uporabom isporučenog softvera "PMB", možete skratiti vrijeme potrebno za pribavljanje podataka o lokaciji. Spojite kamkorder na računalo koje je spojeno na internet. Pomoćni GPS podaci ažurirat će se automatski.

Napomene

- GPS pomoćni podaci možda neće biti djelotvorni u sljedećim slučajevima:
 - Ako se GPS pomoćni podaci ne ažuriraju 30 ili više dana
 - Ako datum i vrijeme kamkordera nisu ispravno podešeni
 - Kad se kamkorder premjesti na veoma udaljeno mjesto

Savjeti

- Pomoćni GPS podaci mogu se ažurirati uporabom softvera "PMB Portable" koji je pohranjen na kamkorderu.

Traženje željene scene prema lokaciji snimanja (Map View)

1 Pritisnite (View Images).

Pojavljuje se zaslon za pregled kategorija.

2 Dodirnite → [Map View].

Tipka za promjenu prikaza

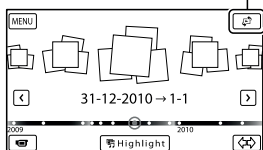

3 Dotaknite željenu sličicu prikazanu na zemljovidu lokacije na kojoj ste snimili videozapise ili fotografije.

U izbornik MENU

Tipka za promjenu prikaza

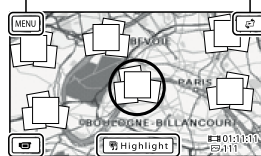

Prikaz zaslona za snimanje videozapisa  Highlight*

* Pojavljuje se samo za fotografije snimljene u high definition (HD) kvaliteti slike.

- Zemljovid se pomiče dotaknete li dio na kojem nisu prikazane sličice.
- Promijenite li omjer prikaza zemljovida uporabom preklopke zuma, promijenit će se i prikazane sličice.

4 Dodirnite [Yes], a zatim i željeni videozapis ili fotografiju.

Prikaz Map View

Tipka za promjenu tipa snimke

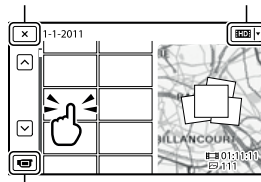

Prijelaz na mod snimanja videozapisa/fotografije

Napomene

- Ne možete uređivati (izbrisati, itd.) videozapise ili fotografije odabirom skupine sličica na prikazu Map View.

Savjeti

- Za prikaz podataka o koordinatama pogledajte tijekom reprodukcije stranicu 90.

Pribavljanje zemljovida trenutne lokacije

Ova je značajka korisna za provjeru zemljovida vaše trenutne lokacije tijekom potovanja.

Dodirnite **MENU** (MENU) → [Setup] → [🔧 (General Settings)] → [Your Location] na zaslonu za snimanje.

Crvenom oznakom označena je vaša trenutna lokacija.



Prikazuje podatke o triangulaciji (str. 49)

- Dodirnete li određeni dio na zaslonu, zemljovid prikazuje područje s tim dijelom u središtu. Dodirnite **📍** kako biste svoju trenutnu lokaciju ponovno postavili u središte.
- Ako kamkorder ne može pribaviti podatke o trenutnoj lokaciji pojavljuje se zaslon za mod prvenstva triangulacije (str. 49).
- Ako su prethodno pribavljeni podaci o lokaciji nevažeci, oznaka lokacije se neće pojaviti.

Zatvaranje zaslona s prikazom trenutne lokacije

Dodirnite **✕**.

📶 Savjeti

- Kamkorder automatski podešava točno vrijeme i područje (standardno podešenje) (str. 97).

Postavljanje prioriteta za podatke o lokaciji (mod prvenstva triangulacije)

Prvenstvo pribavljanja podataka o triangulaciji podrazumijeva isključivanje ostalih funkcija kako bi kamkorder mogao pretražiti satelite.

1 Prikažite svoju trenutnu lokaciju (str. 49).

Ako se na LCD zaslonu već prikazala već trenutna lokacija ne morate nastaviti s ovom operacijom.

2 Dodirnite **OK**.

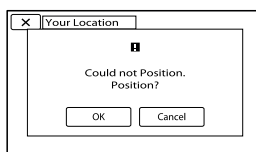

Nakon što je triangulacija dovršena pojavljuju se podaci o triangulaciji.

Ikone satelita

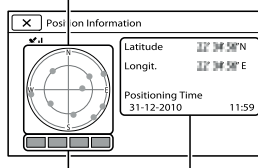

Mjerač triangulacije Prethodno pribavljeni podaci o lokaciji.

Kako dobro iskoristiti značajke kamkordera

Kako provjeriti podatke o triangulaciji

Boja satelita/mjerača triangulacije	Status
●/■ (crno)	Nema signala, ali dostupni su podaci o orbiti satelita.
●/■ (sivo)	Pribavljeno je 33% podataka o orbiti satelita.
●/■ (smeđe)	Pribavljeno je 66% podataka o orbiti satelita.
●/■ (oker)	Pribavljeno je 99% podataka o orbiti satelita.
●/■ (zeleno)	Triangulacija je dovršena i satelit je u uporabi.

Ako ne možete pribaviti podatke o trenutnoj lokaciji

Ako ne možete pribaviti podatke o trenutnoj lokaciji pojavit će se prikaz koji vam omogućuje ponavljanje triangulacije. U tom slučaju slijedite upute koje će se pojaviti na LCD zaslonu.

Zatvaranje prikaza podataka o triangulaciji

Dodirnite .

Napomene

- U sljedećim situacijama trenutna lokacija kamkordera prikazana na zemljovidu može se razlikovati od stvarne lokacije. Odstupanje može biti maksimalno nekoliko stotina metara.
 - Ako kamkorder uhvati GPS signal koji se odbija od okolnih zgrada.
 - Ako je GPS signal preslab.

Brisanje videozapisa i fotografija

Možete osloboditi prostor na mediju za snimanje tako da s njega obrišete videozapise.



Napomene

- Snimke koje su obrisane ne mogu se vratiti. Unaprijed pohranite kopije važnih videozapisa i fotografija.
- Nemojte skidati bateriju ili odspajati mrežni adapter iz kamkordera za vrijeme brisanja snimaka. Time se medij za snimanje može oštetiti.
- Nemojte vaditi memorijsku karticu dok brišete snimke s nje.
- Zaštićene videozapise i fotografije nije moguće obrisati. Prethodno isključite zaštitu na videozapisima i fotografijama ako ih želite obrisati (str. 52).
- Demo videozapis na vašem kamkorderu je zaštićen (HDR-CX560E/CX560VE/CX700E/CX700VE).
- Obrišete li videozapise/fotografije koji su uključeni u pohranjene scenarije (str. 44), obrisat će se i scenariji.

Savjeti

- Pokrenete li reprodukciju snimke odabrane u indeksnom prikazu kategorija, možete je obrisati pomoću  u izborniku reprodukcije.
- Za brisanje svih snimaka na mediju za snimanje i obnavljanje cjelokupnog prostora za snimanje, formatirajte medij (str. 89).
- Smanjene slike koje omogućuju pregled većeg broja snimaka istovremeno u indeksnom prikazu nazivaju se "sličice".

1 Dodirnite  (MENU) → [Edit/Copy] → [Delete].

2 Za odabir i brisanje videozapisa, dodirnite [Multiple Images] →  MOVIE/[ PHOTO]/[ FHD] MOVIE/PHOTO].

- Kad je opcija [**HDD**/**STD** Setting] podešena na [**STD** STD Quality], umjesto indikatora **HDD** pojavi se **STD**.

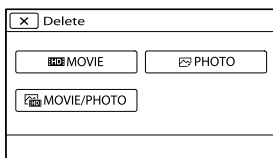

- 3 Dodirnite i prikažite oznaku ✓ na videozapisu ili fotografiji koju želite obrisati.

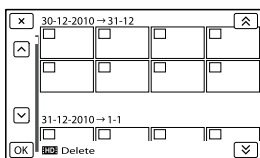

- Dodirnite i zadržite željenu umanjenu sliku tako da možete potvrditi sliku. Dodirnite **X** za povratak na prethodni zaslon.

- 4 Dodirnite **OK** → **OK** → **OK**.

Za istodobno brisanje svih videozapisa/ fotografija unutar kategorije

- 1 U koraku 2 dodirnite [**All In Event**].

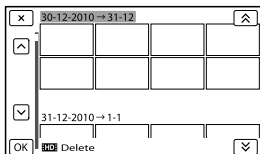

- 2 Dodirnite **Up** / **Down** za odabir željene kategorije, zatim dodirnite **OK**.
 - Dodirnite i zadržite željenu umanjenu sliku tako da možete potvrditi sliku. Dodirnite **X** za povratak na prethodni zaslon.
- 3 Dodirnite **OK** → **OK**.

Zaštita snimljenih videozapisa i fotografija (Protect)

Zaštite videozapise i fotografije kako biste izbjegli slučajno brisanje.

Na zaštićenim snimkama pojavit će se indikator **Protect**.

- 1 Dodirnite **MENU** (MENU) → [Edit/ Copy] → [Protect].

- 2 Za odabir i zaštitu videozapisa, dodirnite [Multiple Images] → [**HDD** MOVIE]/[**PHOTO**]/[**HDD** MOVIE/PHOTO].

- Kad je opcija [**HDD**/**STD** Setting] podešena na [**STD** STD Quality], umjesto indikatora **HDD** pojavi se **STD**.

- 3 Dodirnite videozapise i fotografije koje želite zaštititi.

Na odabranim snimkama se prikazuje ✓.

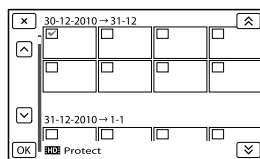

- Dodirnite i zadržite željenu umanjenu sliku tako da možete potvrditi sliku. Dodirnite **X** za povratak na prethodni zaslon.

- 4 Dodirnite **OK** → **OK** → **OK**.

Skidanje zaštite s videozapisa i fotografija

Dodirnite videozapis ili fotografiju označenu oznakom ✓ u koraku 3.

Nestaje ✓.

Za istodobnu zaštitu svih videozapisa/ fotografija unutar kategorije

① U koraku 2 dodirnite [Set All In Event].

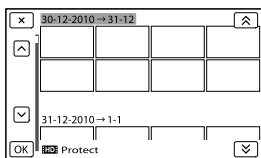

② Dodirnite **▲** / **▼** za odabir željene kategorije, zatim dodirnite **OK**.

- Dodirnite i zadržite željenu umanjenu sliku tako da možete potvrditi sliku.

Dodirnite **×** za povratak na prethodni zaslon.

③ Dodirnite **OK** → **OK**.

Skidanje zaštite s kategorije

U koraku 2 gore dodirnite [Remove All In Event], odaberite željene videozapise/fotografije i zatim dodirnite **OK** → **OK** → **OK**.

Kopiranje fotografija (HDR-CX560E/CX560VE/CX700E/CX700VE)

Dostupne funkcije kopiranja razlikovat će se ovisno o modelu koji koristite.

HDR-CX560E/CX560VE

Snimke snimljene na interni medij za snimanje kamkordera možete kopirati na memorijsku karticu.

HDR-CX700E/CX700VE

Snimke snimljene na interni medij za snimanje kamkordera možete kopirati na memorijsku karticu ili s memorijske kartice na kamkorder.

⚠ Napomene

- Kad prvi put snimate na memorijsku karticu, kreirajte datoteku s podacima o snimkama tako da dodirnete **MENU** (MENU) → [Setup] → [Media Settings] → [Repair Img. DB F.] → [Memory Card].
- Spojite kamkorder na mrežno napajanje pomoću priloženog mrežnog adaptera kako biste spriječili da se kamkorder isključi tijekom presnimavanja.

💡 Savjeti

- Originalna kopija snimke neće se brisati nakon završetka kopiranja.
- Snimke snimljene pomoću ovog kamkordera i pohranjene na medij za snimanje nazivaju se "originali".

1 Dodirnite **MENU** (MENU) → [Edit/Copy] → [Copy].

Pojavi se izbornik za odabir medija.

2 Dodirnite željenu stavku za odabir izvora i odredišta snimaka koje ćete kopirati.

[Int. Memory → Memory Card]

[Memory Card → Int. Memory]

(HDR-CX700E/CX700VE)

Prikazuje se izbornik [Copy].

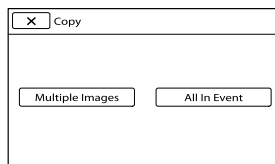

3 Dodirnite željeni način kopiranja.

[Multiple Images]: Odabir i kopiranje više snimaka

[All In Event]: Za kopiranje svih fotografija odabrane kategorije

4 Dodirnite vrstu snimke koju želite kopirati.

5 Odaberite snimku koju želite kopirati.

[Multiple Images]: Dodirnite snimku koju želite kopirati i označite je oznakom ✓. Možete odabrati više snimaka.

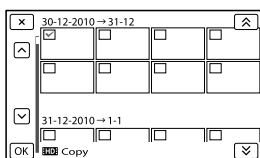

- Dodirnite željenu umanjenu sliku tako da je možete potvrditi. Dodirnite **✕** za povratak na izbornik za odabir.

[All In Event]: Odaberite kategoriju koju želite kopirati i dodirnite **OK**. Ne možete odabrati više kategorija.

6 Dodirnite **OK** → **OK** → **OK**.

Savjeti

- Za provjeru videozapisa ili fotografija po završetku kopiranja, koristite [Media Select] za odabir određivnog medija te zatim reproducirajte kopirane videozapise/fotografije (str. 21).
- Možete kopirati snimke na razne vrste vanjskih medija (str. 61).

Dijeljenje videozapisa

Videozapis možete podijeliti kako biste obrisali nepotrebne dijelove.

1 Dodirnite  →  [Divide] na zaslону za reprodukciju.

2 Dodirnite **II** na mjestu gdje želite podijeliti videozapis na scene.

Reprodukcija se pauzira.

3 Dodirnite  /  za preciznije podešavanje točke dijeljenja.

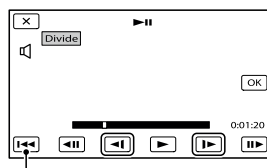

Povratak na početak odabranog videozapisa

4 Dodirnite **OK** → **OK**.

Napomene

- Podijeljeni videozapisi ne mogu se vratiti u prvobitno stanje.
- Zaštićeni videozapis ne može se dijeliti. Prethodno isključite zaštitu na videozapisu koji želite podijeliti (str. 52).
- Nemojte skidati bateriju ili odspajati mrežni adapter iz kamkordera za vrijeme dijeljenja videozapisa. Time se medij za snimanje može oštetiti.
- Nemojte vaditi memorijsku karticu dok dijelite videozapise na njoj.
- Može se pojaviti malo odstupanje između mjesta gdje ste dodirnuli **II** i stvarnog mjesta reza jer će kamkorder odabrati mjesto reza u intervalu od pola sekunde.
- Podijelite li videozapise koji su uključeni u pohranjene scenarije (str. 44), obrisat će se i scenariji.
- Kamkorder omogućuje samo jednostavno editiranje. Za naprednije editiranje koristite isporučeni softver "PMB".

Snimanje fotografije iz videozapisa

HDR-CX560E/CX560VE

Iz videozapisa snimljenih na interni medij za snimanje možete izdvojiti fotografije.

HDR-CX690E/CX700E/CX700VE

Iz videozapisa snimljenih kamkorderom možete snimiti pojedinačne fotografije.

- 1 Dodirnite  → [Photo Capture] na izborniku reprodukcije videozapisa.

Prikazuje se zaslon [Photo Capture].

- 2 Dodirnite  na mjestu gdje želite snimiti fotografiju.

Reprodukcija se pauzira.

- 3 Dodirnite  /  za preciznije podešavanje točke dijeljenja.

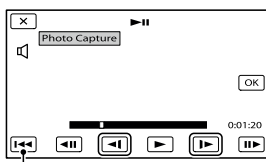

Povratak na početak odabranog videozapisa

- 4 Dodirnite .





Kad je snimanje završeno, zaslon se vraća na pauzu.

Napomene

- Veličina fotografije je određena fiksno, ovisno o kvaliteti slike videozapisa. Ako je videozapis snimljen uz jednu od sljedećih kvaliteta slike, veličina slike bit će podešena na sljedeći način.
 - High definition (HD) kvaliteta slike: 2.1 M (16:9)
 - Široka slika (16:9) standard definition kvalitete (STD): 0.2 M (16:9)
 - Slika formata 4:3 standard definition kvalitete: 0.3 M (4:3)
- Na mediju za snimanje na koji želite pohraniti fotografije mora biti dovoljno slobodnog prostora.
- Datum i vrijeme snimanja fotografija jednaki su datumu i vremenu snimanja videozapisa.
- Ako videozapis iz kojeg snimate nema datum, datum i vrijeme snimanja odgovarat će trenutku kada ste fotografiju snimili iz videozapisa.

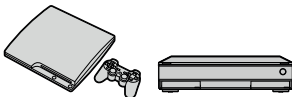
Odabir načina kreiranja diska (na računalu)

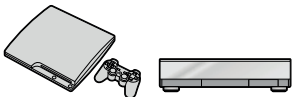
Ovdje se opisuju nekoliko načina kreiranja diska sa slikom high definition (HD) ili standard definition (STD) kvalitete iz videozapisa u high definition (HD) kvaliteti ili fotografija snimljenih na kamkorder. Odaberite način koji će odgovarati vašem uređaju za reprodukciju diska.

Vrsta diska	Odabir načina	Uređaj za reprodukciju
 <p>Pohranjivanje snimaka na Blu-ray disk s high definition (HD) kvalitetom slike</p>	<p>① Prebacivanje videozapisa i fotografija na računalo (str. 58)</p> <p>↓</p> <p>② Kreiranje Blu-ray diska* s high definition (HD) kvalitetom slike (str. 60)</p>	<p>Uređaji za reprodukciju Blu-ray diskova (Sony Blu-ray uređaj, PlayStation®3 itd.)</p> 
 <p>Pohranjivanje snimaka na AVCHD disk s high definition (HD) kvalitetom slike</p>	<p>Kreiranje diska jednim dodirnom (Disc Burn) (str. 57)</p> <hr/> <p>① Prebacivanje videozapisa i fotografija na računalo (str. 58)</p> <p>↓</p> <p>② Kreiranje AVCHD diska s high definition (HD) kvalitetom slike (str. 59)</p>	<p>Uređaji za reprodukciju AVCHD formata (Sonyjev Blu-ray uređaj, PlayStation®3 itd.)</p> 
 <p>Kopiranje snimaka na disk sa standard definition (STD) kvalitetom slike za distribuciju</p>	<p>① Prebacivanje videozapisa i fotografija na računalo (str. 58)</p> <p>↓</p> <p>② Kreiranje diska sa standard definition (STD) kvalitetom slike (str. 59)</p>	<p>Obični uređaji za reprodukciju DVD-a (DVD uređaj, računalo koje može reproducirati DVD, itd.)</p> 

* Za kreiranje Blu-ray diska instalirajte BD Add-on Software za "PMB" (str. 60).

Diskovi koje možete koristiti sa softverom "PMB"

Sa softverom "PMB" možete koristiti sljedeće vrste diskova promjera 12 cm. Za Blu-ray disk pogledajte str. 60.

Vrsta diska	Značajke
DVD-R/DVD+R/DVD+R DL	Bez mogućnosti ponovnog snimanja
DVD-RW/DVD+RW	Moguće ponovno snimanje

Napomene

- Uvijek ažurirajte svoj PlayStation®3 najnovijom verzijom sistemskog softvera za PlayStation®3.
- PlayStation®3 možda nije dostupan u nekim državama/regijama.

Kreiranje diska jednim dodirom

(Disc Burn)

Videozapisi i fotografije snimljeni na računalo koji još nisu pohranjeni pomoću funkcije Disc Burn mogu se automatski snimiti na disk. Videozapisi i fotografije se snimaju na disk s kvalitetom slike u kojoj su snimljeni.

⚡ Napomene

- AVCHD disk će sačinjavati videozapisi sa slikom high definition (HD) kvalitete (standardna postavka).
- AVCHD disk ne možete kreirati iz videozapisa snimljenih u načinu [HD FX] ili [50p Quality PS] iz [REC MODE].
- Blu-ray disk ne možete kreirati funkcijom Disc Burn.
- Za kreiranje diska sa standard definition (STD) kvalitetom slike iz videozapisa s high definition (HD) kvalitetom slike, najprije prebacite videozapise na računalo (str. 58) i zatim kreirajte disk sa standard definition (STD) kvalitetom slike (str. 37).
- Prethodno instalirajte "PMB", ali nemojte pokretati "PMB".
- Za ovaj način rada spojite kamkorder na mrežno napajanje pomoću priloženog mrežnog adaptera (str. 16).
- Pomoću Disc Burn na kamkorderu možete snimati videozapise i fotografije samo iz izbornika [Media Select].

1

Uključite računalo i stavite prazan disk u DVD pogon.

- Pogledajte str. 56 za popis vrsta diskova koje možete upotrebljavati.
- Ako se pokrene neki drugi softver uz "PMB", zatvorite ga.

2

Uključite kamkorder i zatim spojite kamkorder s računalom pomoću ugrađenog USB kabela.

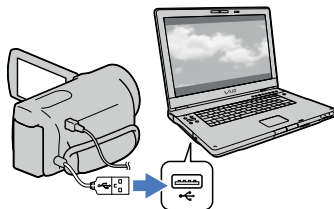

3

Dodirnite [Disc Burn] na zaslonu kamkordera.

4

Slijedite upute na zaslonu računala.

⚡ Napomene

- Videozapisi i fotografije se ne pohranjuju na računalo kod uporabe funkcije Disc Burn.

Prebacivanje video-zapisa i fotografija na računalo

Videozapise i fotografije snimljene na kamkorder možete prenijeti na računalo. Prethodno uključite računalo.

⚡ Napomene

- Za ovaj način rada spojite kamkorder na mrežno napajanje pomoću priloženog mrežnog adaptera (str. 16).

1 Uključite kamkorder i zatim spojite kamkorder s računalom pomoću ugrađenog USB kabela.

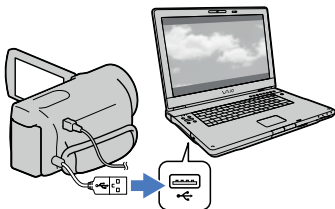

Na kamkorderu se prikazuje izbornik [USB Select].

2 Dodirnite [USB Connect] na zaslonu kamkordera.

- Prije povezivanja odaberite medij za snimanje s podacima koje želite prebaciti na računalo pomoću izbornika [Media Select] (HDR-CX560E/CX560VE/ CX700E/CX700VE).
- Ako se izbornik [USB SELECT] ne prikaže, dodirnite **MENU** (MENU) → [Setup] → [↔ (Connection)] → [USB Connect].

Na zaslonu računala se prikazuje izbornik za prebacivanje.

Želite li promijeniti određite pohranjivanja importiranih datoteka, kliknite na [PMB] → [Tools] → [Settings...] → [Import media files to] → [Browse...], zatim odaberite željeno određite.

3 Kliknite na [Import].

- Za detalje pogledajte "PMB Help".

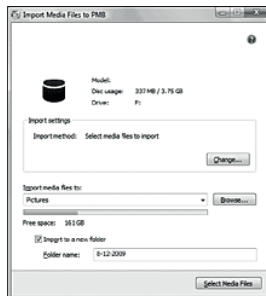

Videozapisi i fotografije se prebacuju na računalo.

Kad je postupak završen, prikazuje se "PMB" zaslon.

💡 Savjeti

- Možete prebaciti videozapise s kvalitetom slike HD (high definition) s računala na kamkorder. Spojite kamkorder na računalo uporabom ugrađenog USB kabela, na zaslonu računala odaberite određeni uređaj na koji eksportirate videozapis (u ovom slučaju to je vaš kamkorder), odaberite videozapis koji eksportirate, kliknite na [Export] (pod kategorijom [Manipulate]) → odaberite particiju u koju eksportirate datoteke → kliknite na [Export] → kliknite na [OK] na zaslonu dovršetka eksportiranja (HDR-CX690E/CX700E/CX700VE).

Pohranjivanje snimaka na disk

Možete odabrati videozapise prebačene na računalo i pohraniti ih na disk.

1 Uključite računalo i stavite prazan disk u DVD pogon.

- Pogledajte str. 55 za popis vrsta diskova koje možete upotrebljavati.
- Ako se pokrene neki drugi softver uz "PMB", zatvorite ga.

2 Pokrenite "PMB".

3 Kliknite na [Calendar] ili [Index] za odabir datuma ili mape te odaberite videozapisi koji želite pohraniti na disk.

- Videozapisi s high definition (HD) kvalitetom slike imaju oznaku **HD**.
- Za odabir više videozapisa, držite pritisnutom tipku Ctrl i kliknite na sličice.

4 Kliknite na  (Create Disc) za odabir željene vrste diska.

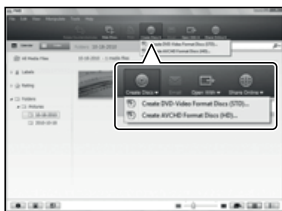

Prikazuje se zaslon za odabir videozapisa. [Create AVCHD Format Discs (HD)]: Možete pohraniti videozapise high definition (HD) kvalitetom slike na DVD disk.

[Create DVD-Video Format Discs (STD)]:

Možete pohraniti videozapise sa standard definition (STD) kvalitetom slike na DVD disk. Kao izvore možete odabrati high definition (HD) videozapise. Ipak, pohranjivanje takvih videozapisa trajat će duže od njihova stvarnog trajanja jer se slika prilikom snimanja na disk mora konvertirati iz high definition (HD) u standard definition (STD).

- Za dodavanje videozapisa prethodno odabranima, odaberite videozapise u glavnom prozoru te ih povucite i pustite u prozor za odabir videozapisa.

5 Slijedite upute na zaslonu za kreiranje diska.

- Snimanje diska može potrajati dulje vrijeme.

Reprodukcija AVCHD diska na računalu
AVCHD diskove možete reproducirati u aplikaciji "Player for AVCHD" koja se instalira sa softverom "PMB".

Pokretanje programa "Player for AVCHD"

Kliknite na [Start] → [All Programs] → [PMB] → [PMB Launcher] → [View] → [Player for AVCHD].

O postupku uporabe pogledajte pomoć za "Player for AVCHD".

- Ovisno o konfiguraciji računala, videozapisi se možda neće reproducirati bez prekida.

Kreiranje Blu-ray diska

Možete kreirati Blu-ray disk s videozapisom high definition (HD) kvalitete koji ste prethodno prebacili na računalo (str. 58). Za kreiranje Blu-ray diska instalirajte BD Add-on Software za "PMB". Kliknite na [BD Add-on Software] u instalacijskom izborniku softvera "PMB" i instalirajte taj plug-in prema uputama na zaslonu.

- Pri instalaciji aplikacije [BD Add-on Software] spojite računalo na internet.



Stavite prazni Blu-ray disk u uležnicu i kliknite na  → [Create Blu-ray Disc (HD)] u koraku 4 opisa "Pohranjivanje snimaka na disk" (str. 59). Ostali postupci su isti kao za kreiranje AVCHD diska.

- Vaše računalo treba podržavati kreiranje Blu-ray diskova.
- Za kreiranje Blu-ray diskova raspoloživi su mediji BD-R (bez mogućnosti ponovnog snimanja) i BD-RE (s mogućnošću ponovnog snimanja). Nakon kreiranja diska nije moguće dodavati sadržaje ni na jednu od navedenih vrsta.

Kopiranje diska





Snimljeni disk možete kopirati pomoću funkcije "Video Disc Copier".

Kliknite na [Start] → [All Programs] → [PMB] → [PMB Launcher] → [Disc Creation] → [Video Disc Copier] za pokretanje softvera. Pogledajte "Video Disc Copier" za pomoć o postupku uporabe.

- Videozapise s high definition (HD) kvalitetom slike možete kopirati uz konverziju u standard definition (STD) kvalitetu.
- Ne možete kopirati Blu-ray disk.

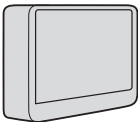
Odabir načina pohranjivanja snimaka na vanjski uređaj

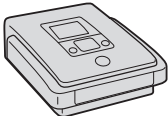
High definition (HD) videozapise možete pohraniti na vanjski uređaj. Odaberite način u skladu s uređajem.

	Vanjski uređaji	Spojni kabel	Stranica
	Vanjski uređaj Za pohranjivanje high definition (HD) snimaka.	USB adapterski kabel VMC-UAM1 (opcija)	63
	DVDirect Express DVD snimač Za pohranjivanje high definition (HD) snimaka na DVD disk.	Ugrađeni USB kabel DVDirect Express snimača	66
	DVD snimač koji nije DVDirect Express Za pohranjivanje high definition (HD) ili standard definition (STD) snimaka na DVD disk.	Ugrađeni USB kabel	69
	Rekorder s tvrdim diskom itd. Za pohranjivanje standard definition (STD) snimaka na DVD disk.	A/V spojni kabel (isporučen)	70

Videozapisi snimljeni u standard definition (STD) kvaliteti slike

Koristite A/V kabel za spajanje kamkordera na vanjski uređaj na kojemu su pohranjene snimke.

Napomene

- AVCHD disk može se reproducirati samo na uređajima kompatibilnima s AVCHD formatom.
- Disk sa sadržajima high definition (HD) kvalitete ne smije se koristiti u DVD uređajima/rekorderima. Budući da DVD uređaji/rekorderi ne podržavaju AVCHD format, možda nećete moći izvaditi disk iz njih.
- Obrišite demo videozapis tijekom kopiranja ili izrade diskova. Ako se ne obriše, kamkorder možda neće ispravno raditi. Imajte na umu da ne možete obnoviti demo videozapis nakon što ga obrišete.

Vrste medija na koje možete pohraniti snimke

Pogledajte "Načini snimanja i mediji" na str. 38.

Uređaji na kojima se mogu reproducirati kreirani diskovi

DVD diskovi snimljeni u high definition (HD) kvaliteti

Uređaji za reprodukciju AVCHD formata (Sonyjev Blu-ray uređaj ili PlayStation®3).

DVD disk sa standard definition (STD) kvalitetom slike

Standardni DVD uređaji za reprodukciju.

Napomene

- Uvijek ažurirajte svoj PlayStation®3 najnovijom verzijom sistemskog softvera za PlayStation®3.
- PlayStation®3 možda nije dostupan u nekim državama/regijama.

Pohranjivanje snimaka na vanjski uređaj

Videozapise i fotografije možete pohraniti na vanjski medij (USB uređaj), primjerice na vanjski tvrdi disk. Snimke možete reproducirati na kamkorderu ili drugom uređaju za reprodukciju.

⚡ Napomene

- Za taj postupak potreban vam je adapterski USB kabel VMC-UAM1 (opcija).
- Adapterski USB kabel VMC-UAM1 možda nije dostupan u nekim državama/regijama.
- Spojite kamkorder na mrežno napajanje pomoću priloženog mrežnog adaptera (str. 16).
- Pogledajte upute za uporabu isporučene s vanjskim uređajem.

💡 Savjeti

- Pomoću ispuščenog softvera "PMB" možete importirati snimke s vanjskog uređaja na računalo.

Funkcije dostupne nakon pohranjivanja snimaka na vanjski uređaj

- reprodukcija snimaka na kamkorderu (str. 65)
- importiranje snimaka u "PMB"

Uređaji koji se ne mogu koristiti kao vanjski

- Sljedeće uređaje ne možete koristiti kao vanjski medij.
 - medije kapaciteta preko 2 TB
 - običan CD ili DVD uređaj
 - medije spojene preko USB huba
 - medije s ugrađenim USB hubom
 - čitač kartica

⚡ Napomene

- Možda nećete moći koristiti vanjski medij s funkcijom kodiranja.
- Ovaj kamkorder koristi FAT sustav datoteka. Ako je medij vanjskog uređaja formatiran za NTFS sustav datoteka itd., formatirajte ga na kamkorderu prije uporabe. Kad spojite vanjski medij na kamkorder, prikazuje se izbornik za formatiranje. Prije formatiranja provjerite ima li na vanjskom mediju važnih podataka, a ako da, pohranite ih na drugi medij.
- Nije zajamčeno funkcioniranje sa svim uređajima koji zadovoljavaju navedene zahtjeve.
- Za detalje o raspoloživim vanjskim medijima posjetite Sonyjevu internetsku stranicu za svoju državu/regiju.

1 Spojite mrežni adapter i kabel napajanja na DC IN priključnicu kamkordera te u zidnu utičnicu.

2 Ako vanjski medij ima kabel napajanja, spojite ga u zidnu utičnicu.

3 Spojite adapterski USB kabel na vanjski medij.

4 Spojite adapterski USB kabel na priključnicu ψ (USB) na kamkorderu.

Nemojte odspajati USB kabel ako je na LCD zaslonu prikazana poruka [Preparing image database file. Please wait.]. Ako je na zaslonu računala prikazana poruka [Repair Img. DB F.], dodirnite **OK**.

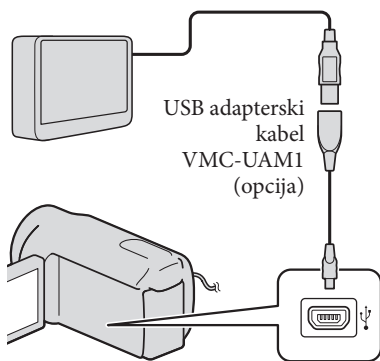

- Za ovaj način povezivanja ne možete koristiti ugrađeni USB kabel.

5 Spojite vanjski medij i dodirnite [Copy.] na zaslonu računala.

HDR-CX690E:

Videozapisi i fotografije pohranjeni na memorijsku karticu (umetnutu u kamkorder) koji još nisu pohranjeni na vanjski uređaj sad se mogu pohraniti na spojeni vanjski medij.

HDR-CX560E/CX560VE/CX700E/ CX700VE:

Videozapisi i fotografije pohranjeni na jedan od medija u kamkorderu odabranih u [Media Select] koji još nisu pohranjeni na vanjski uređaj sad se mogu pohraniti na spojeni vanjski medij.

- Ta je funkcija dostupna samo ako ima novih snimaka.

6 Nakon završetka postupka, dodirnite **OK** na zaslonu kamkordera.

Pri spajanju vanjskog medija

Snimke pohranjene na vanjski medij prikazuju se na LCD zaslonu. Snimke pohranjene na spojeni vanjski medij prikazuju se na LCD zaslonu. Kad spojite vanjski medij, u izborniku Event View itd. će se prikazati USB ikona.

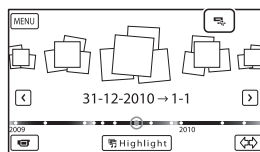

Možete podešavati postavke za vanjski medij, primjerice brisati snimke. Dodirnite **MENU** (MENU) → [Edit/Copy] u izborniku Event View.

Odspajanje vanjskog medija

- ① Dodirnite **OK** kad je kamkorder u pripravnom stanju reprodukcije (pojavi se [Event View] ili indeksni prikaz kategorija) s vanjskog medija.
- ② Odspojite adapterski USB kabel.

Napomene

- Broj snimaka koje možete pohraniti na vanjski medij naveden je u nastavku. Međutim, čak i kad na vanjskom mediju ima mjesta, ne možete snimiti više od sljedećeg broja snimaka.
 - Videozapisi s high definition (HD) kvalitetom slike: Maks. 3.999
 - Videozapisi sa standard definition (STD) kvalitetom slike: Maks. 9999
 - Fotografije: Maks. 40.000
- Broj snimaka može biti manji ovisno o vrsti snimaka.

Pohranjivanje željenih videozapisa i fotografija

Željene snimke možete pohraniti u kamkorder ili na vanjski medij.

- 1 Spojite kamkorder na vanjski medij i dodirnite [Play without copying.].

Pojavi se izbornik Event View vanjskog medija.

- 2 Dodirnite **MENU** (MENU) → [Edit/Copy] → [Copy].



- 3 Slijedite upute na zaslonu za odabir medija za snimanje (HDR-CX560E/CX560VE/CX700E/CX700VE), načina odabira snimke i tipa snimke.

Nije moguće kopirati snimke s vanjskog medija na ugrađeni medij za snimanje u kamkorderu.

- 4 Odaberete li [Multiple Images], dodirnite snimku koju želite pohraniti.

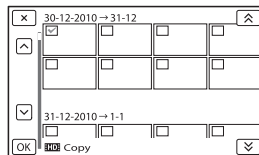
Pojavi se .



- Pritisnite i zadržite snimku na LCD zaslonu kako biste je potvrdili. Dodirnite  za povratak na prethodni zaslon.
- Odaberete li [All In Event], odaberite kategoriju za kopiranje tipkama  / . Ne možete odabrati više kategorija.

- 5 Dodirnite **OK** → **OK** → **OK** na zaslonu kamkordera.

Reprodukcija snimaka s vanjskog medija na kamkorderu

- 1 Spojite kamkorder na vanjski medij i dodirnite [Play without copying.].

Pojavi se izbornik Event View vanjskog medija.

- 2 Odaberite željenu snimku i pokrenite njezinu reprodukciju (str. 29).

- Snimke možete također pogledati na TV-u spojenom na kamkorder (str. 33).

- Videozapise sa slikom high definition (HD) kvalitete možete reproducirati na računalu koristeći [Player for AVCHD]. Otvorite [Player for AVCHD] i u [Settings] odaberite pogon na koji je spojen vanjski medij.

Za ručno izravno kopiranje ([Direct Copy])

[Direct Copy] možete napraviti ručno dok je kamkorder spojen na vanjski medij.

- ① U izborniku [Event View] vanjskog medija dodirnite **MENU** (MENU) → [Edit/Copy] → [Direct Copy].
- ② Dodirnite [Copy images that have not been copied.].
- ③ Dodirnite **OK** → **OK**.

⚡ Napomene

- Ako vaš kamkorder ne prepoznaje vanjski medij, pokušajte primijeniti sljedeće postupke.
 - Ponovno spojite adapterski USB kabel na kamkorder.
 - Ako vanjski medij ima kabel napajanja, spojite ga u zidnu utičnicu.

Kreiranje diska pomoću DVD snimača, DVDirect Express

Pomoću DVD snimača, DVDirect Express (opcija), možete kreirati disk i reproducirati snimke s kreiranog diska. Također pogledajte upute za uporabu DVD snimača.

⚡ Napomene

- Za ovaj način rada spojite kamkorder na mrežno napajanje pomoću priloženog mrežnog adaptera (str. 16).
- U ovom odlomku se DVDirect Express naziva "DVD snimač".

Diskovi koje možete koristiti

- 12 cm DVD-R
 - 12 cm DVD+R
- Uređaj ne podržava dvoslojne diskove.

1

Spojite mrežni adapter i kabel napajanja na DC IN priključnicu kamkordera te u zidnu utičnicu (str. 16).

2

Uključite kamkorder i spojite DVD snimač na Ψ (USB) priključnicu kamkordera pomoću USB kabela iz DVD snimača.

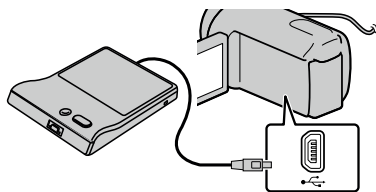

- Za ovaj način povezivanja ne možete koristiti ugrađeni USB kabel.

3 Umetnite nesnimljeni disk u DVD snimač i zatvorite uložnicu.

4 Pritisnite  (DISC BURN) na DVD snimaču.



• **HDR-CX690E**

Videozapisi pohranjeni na memorijsku karticu (umetnutu u kamkorder) koji još nisu pohranjeni ni na koji disk sad se mogu pohraniti na disk.

**HDR-CX560E/CX560VE/CX700E/
CX700VE**

Videozapisi pohranjeni na jedan od medija u kamkorderu odabranih u [Media Select] koji još nisu pohranjeni ni na koji disk sad se mogu pohraniti na disk.

- Ako postoje videozapisi s high definition (HD) i standard definition (STD) kvalitetom slike koji još nisu pohranjeni, snimit će se na zasebne diskove u skladu s kvalitetom slike.
- Ako željene datoteke ne stanu na jedan disk, zamijenite ga novim u DVD snimaču i ponovite postupak.

5 Nakon završetka postupka, dodirnite  →  → (uložnica se otvara) → izvadite disk → dodirnite  na zaslonu kamkordera.

6 Dodirnite  i zatim odspojite USB kabel.

 **Savjeti**

- Ako ukupna veličina videozapisa koje želite snimiti pomoću funkcije DISC BURN premašuje kapacitet diska, snimanje diska se prekida kad se prekorači kapacitet. Posljednji videozapis na disku može biti odrezan.

Postupak [DISC BURN OPTION]

Izvedite sljedeći postupak u sljedećim slučajevima:

- Kod kopiranja željene snimke
- Kod snimanja više kopija istog diska

1 Spojite kamkorder na DVD snimač i dodirnite [DISC BURN OPTION].

2 Odaberite medij za snimanje koji sadrži videozapis(e) koji/e želite pohraniti (HDR-CX560E/CX560VE/CX700E/CX700VE) i dodirnite [Next].

3 Dodirnite videozapis kojeg želite snimiti na disk.

Pojavi se ✓.

Preostali kapacitet diska

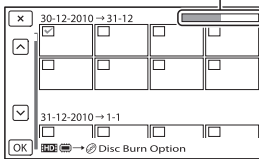

- Dodirnite i zadržite željenu umanjenu sliku tako da je možete potvrditi. Dodirnite **✗** za povratak na prethodni zaslon.

4 Dodirnite **OK** → **OK** na zaslonu kamkordera.

Za kreiranje sljedećeg diska jednakog sadržaja, umetnite novi disk i dodirnite [CREATE SAME DISC].

5 Nakon završetka postupka, dodirnite [Exit.] → **✗** na zaslonu kamkordera.

6 Odspojite USB kabel iz računala.

⚡ Napomene

- Za vrijeme snimanja diska nemojte učiniti nešto od sljedećeg.
 - Isključivati kamkorder
 - Odspjati USB kabel ili mrežni adapter
 - Izlagati kamkorder mehaničkim udarcima ili vibracijama
 - Vaditi memorijsku karticu iz kamkordera

- Reproducirajte snimljeni disk kako biste provjerili radi li pravilno prije nego što obrišete videozapise iz kamkordera.
- Ako se na zaslonu prikaže [Failed.] ili [DISC BURN failed.], umetnite novi disk u DVD snimač te ponovno pokrenite DISC BURN.

💡 Savjeti

- Vrijeme kopiranja videozapisa na disk je ograničeno na približno 20 do 60 minuta. Ovisno o modu snimanja i broju scena, možda će trebati više vremena.

Reprodukcija diska na DVD snimaču

1 Spojite mrežni adapter i kabel napajanja na DC IN priključnicu kamkordera te u zidnu utičnicu (str. 16).

2 Uključite kamkorder i spojite DVD snimač na ψ (USB) priključnicu kamkordera pomoću USB kabela iz DVD snimača.

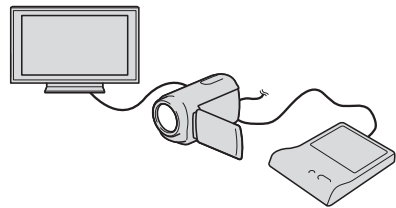

- Videozapise možete reproducirati na TV zaslonu spajanjem kamkordera s TV prijemnikom (str. 33).

-
- 3 Umetnite snimljeni disk u DVD snimač.

Videozapisi s diska vidljivo su u indeksnom prikazu na zaslonu kamkordera.

- 4 Pritisnite tipku za reprodukciju na DVD snimaču.

- Rukovanje je također moguće preko zaslona kamkordera.
-

- 5 Nakon završetka postupka, dodirnite **×** na zaslonu kamkordera i izvadite disk kad je uložnica otvorena.
-

- 6 Dodirnite **OK** i odspojite USB kabel.
-

Kreiranje diska s high definition (HD) kvalitetom slike pomoću DVD snimača osim uporabom DVDirect Express

USB kabelom spojite kamkorder s uređajem za snimanje diska koji je kompatibilan s HD (high definition) kvalitetom slike videozapisa, kao što je Sony DVD snimač. Također pogledajte upute za uporabu uređaja s kojima spajate kamkorder.

⚡ Napomene

- Za ovaj način rada spojite kamkorder na mrežno napajanje pomoću priloženog mrežnog adaptera (str. 16).
 - Sony DVD snimač možda nije dostupan u nekim državama/regijama.
-

1 Spojite mrežni adapter i kabel napajanja na DC IN priključnicu kamkordera te u zidnu utičnicu (str. 16).

2 Uključite kamkorder i spojite DVD snimač itd. na kamkorder pomoću ugrađenog USB kabela.

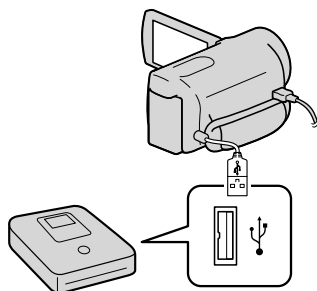

Na kamkorderu se prikazuje izbornik [USB Select].

- Ako se izbornik [USB SELECT] ne prikaže, dodirnite **MENU** (MENU) → [Setup] → [↔ (Connection)] → [USB Connect].

3 Dodirnite [USB Connect] na zaslonu kamkordera.

- Prikazani mediji za snimanje razlikuju se ovisno o modelu.

4 Snimite videozapise pomoću spojenog uređaja.

- Također pogledajte upute za uporabu uređaja s kojima spajate kamkorder.

5 Nakon završetka postupka, dodirnite **X** → **OK** na zaslonu kamkordera.

6 Odspojite USB kabel.

Kreiranje diska sa standard definition (STD) kvalitetom slike pomoću rekordera i sl.

Možete kopirati snimke koje se reproduciraju na kamkorderu na disk ili videokasetu spajanjem kamkordera na rekorder za snimanje diskova, Sony DVD snimača koji nije DVDirect Express i sl. preko A/V spojnog kabela. Spojite uređaje na način **1** ili **2**. Također pogledajte upute za uporabu uređaja s kojima spajate kamkorder.

Napomene

- Za ovaj način rada spojite kamkorder na mrežno napajanje pomoću priloženog mrežnog adaptera (str. 16).
- Sony DVD snimač možda nije dostupan u nekim državama/regijama.
- Videozapisi s high definition (HD) kvalitetom slike će se kopirati u standard definition (STD) kvaliteti.

A/V Remote priključnica

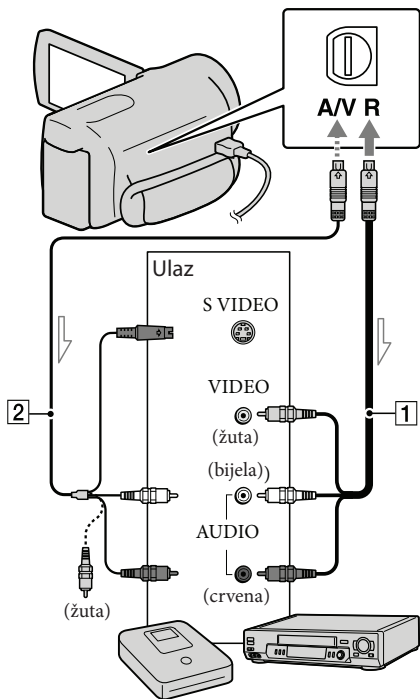

⚡ Tok signala

1 A/V spojnik (isporučen)

- 2 A/V spojnik sa S VIDEO (opcija)
- Uporabom ovoga kabela postižu se kvalitetnije slike nego s A/V kablom. Spojite bijeli i crveni priključak (lijevi i desno audio) i S VIDEO priključak (S VIDEO kanal) na A/V spojnom kablom sa S VIDEO kablom. Ako spojite samo S VIDEO priključak, zvuk se neće čuti. Spajanje žutog priključka (video) nije nužno.

1

Umetnite medij za snimanje u uređaj za snimanje.

- Ako uređaj za snimanje ima preklapku za odabir izvora, podesite je u položaj za prijem signala.

2

Spojite kamkorder s uređajem za snimanje (snimač diskova i sl.) pomoću A/V spojnog kabela 1 (priložen) ili A/V spojnog kabela sa S VIDEO 2 (opcija).

- Spojite kamkorder na ulazne priključnice uređaja za snimanje.

3

Pokrenite reprodukciju na kamkorderu i snimanje na uređaju za snimanje.

- Detalje potražite u uputama za uporabu uređaja za snimanje.

4

Kad je presnimavanje završeno, zaustavite uređaj za snimanje i nakon toga kamkorder.

⚡ Napomene

- S obzirom da se kopiranje vrši u analognom modu, kvaliteta slike može se smanjiti.
- Snimke ne možete kopirati na rekordere spojene HDMI kablom.
- Za kopiranje informacija o datumu/vremenu i podataka o kamkorderu, dodirnite **MENU** (MENU) → [Setup] → [] (Playback Settings) → [Data Code] → željeno podešenje → **OK**.
- Ako je format slike na uređaju za prikaz (TV i sl.) 4:3, dodirnite **MENU** (MENU) → [Setup] → [] (Connection) → [TV Type] → [4:3] → **OK**.
- Kad spojite mono uređaj, spojite žuti priključak A/V spojnog kabela u video ulaznu priključnicu i bijeli (lijevi kanal) ili crveni priključak (desni kanal) u audio ulaznu priključnicu uređaja.

Uporaba izbornika

Pomoću izbornika možete maksimalno iskoristiti sve prednosti ovoga kamkordera. Kamkorder ima razne opcije pod svakom od šest kategorija izbornika.

 **Shooting Mode (Opcije za odabir načina snimanja) → str. 74**

 **Camera/Mic (Opcije za podešavanje snimanja) → str. 76**

 **Image Quality/Size (Opcije za podešavanje kvalitete ili veličine slike) → str. 87**

 **Playback Function (Opcije za reprodukciju) → str. 88**

 **Edit/Copy (Opcije za editiranje) → str. 89**

 **Setup (Ostale opcije za podešavanje) → str. 89**

Upravljanje izbornicima

Slijedite niže navedene postupke za podešavanje opcija izbornika.

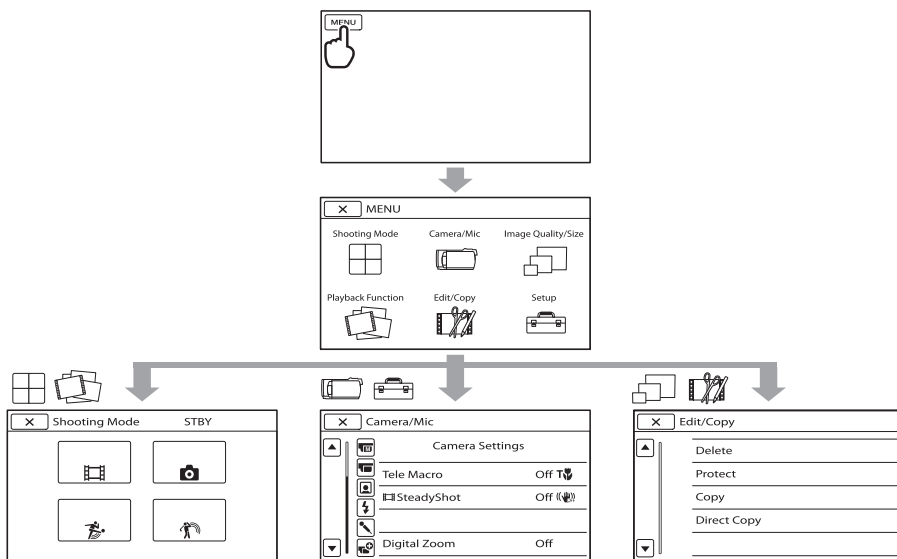

Izbornici [Camera/Mic] i [Setup] imaju podkategorije. Dodirnite ikonu podkategorije za njihov prikaz.

Opcije ili postavke označene sivo nisu dostupne.

Napomene

- Ovisno o uvjetima snimanja ili reprodukcije, neke opcije izbornika možda se neće moći podesiti.
- Dodirnite  za dovršavanje podešavanja izbornika ili za povratak na prethodni izbornik.

Liste izbornika

Shooting Mode





Movie	74
Photo	74
Smth Slw REC	74
Golf Shot	75

Camera/Mic

(Manual Settings)

White Balance	76
Spot Meter/Fcs	76
Spot Meter	77
Spot Focus	77
Exposure	77
Focus	77
IRIS	78
Shutter Speed	78
AE Shift	78
White Balance Shift	79
Low Lux	79

(Camera Settings)

Scene Selection	79
 Cinematone	80
 Fader	80
 Self-Timer	80
Tele Macro	80
 SteadyShot	81
 SteadyShot	81
Digital Zoom	81
Conversion Lens	81
Auto Back Light	82
Dial Setting	41
NIGHTSHOT Light	82

(Lica)

Face Detection	82
Smile Shutter	83
Smile Sensitivity	83

(Flash)

Flash	83
Flash Level	83
Red Eye Reduction	84







(Mikrofon)

Bit-in Zoom Mic	84
Wind Noise Reduct.	84
Audio Mode	84
Micref Level	84

(Pomoć pri snimanju)

Expanded Focus* ¹	85
Guide Frame	85
Display Setting	85
Zebra* ¹	85
Peaking* ¹	86
Audio Level Display	86

Image Quality/Size

 REC Mode	37
 Frame Rate	87
 HDMI/STDB Setting	37
 Wide mod	87
 x.v.Color	87
 Image Size	88

Playback Function

Event View	29
Map View* ²	48
Highlight Movie	42
 Scenario	44

Edit/Copy

Delete	50
Protect	51
Copy* ³	52
Direct Copy	66

Setup

(Media Settings)

Media Select* ³	21
Media Info	89
Format	89
Repair Img. DB F.	103
File Number	90

Shooting Mode

(Opcije za odabir moda snimanja)

Pogledajte "Uporaba izbornika" (str. 72) za opis postupka. Standardne postavke označene su simbolom ►.

▶ (Playback Settings)	
Data Code	90
Volume	91
Download Music* ¹	44
Empty Music* ¹	44

↔ (Connection)	
TV Type	92
Component	92
HDMI Resolution	92
CTRL FOR HDMI	93
USB Connect	93
USB Connect Setting	93
USB LUN Setting	94
Disc Burn	57

🔧 (General Settings)	
Beep	94
LCD Brightness	94
Your Location* ²	49
GPS Setting* ²	94
REC Lamp	94
Remote Ctrl	95
A. Shut Off	95
Power On By LCD* ⁴	95
Language Setting	95
Calibration	117
Battery Info	95
Demo Mode	96

🕒 (Clock Settings)	
Date & Time Setting	96
Date & Time	96
Summer Time	96
Date & Time Format	96
Area Setting	96
Auto Clock ADJ * ²	97
Auto Area ADJ * ²	97

*¹ HDR-CX690E/CX700E/CX700VE

*² HDR-CX560VE/CX700VE

*³ HDR-CX560E/CX560VE/CX700E/CX700VE

*⁴ HDR-CX560E/CX560VE

Movie

Možete snimati videozapise.

Photo

Možete snimati fotografije.

Smth Slw REC (Smooth slow rec)

Brzi objekti i radnje koje nije moguće snimiti pri uobičajenim uvjetima snimanja, mogu se snimati usporeno oko 3 sekunde. Kretanje se snimi neisprekidano. Pritisnite START/STOP u izborniku [Smth Slw REC]. Radnja od 3 sekunde se snima kao usporeni videozapis od 12 sekundi. [Recording...] nestane po završetku snimanja.

Za promjenu vremena u kojemu kamkorder počinje snimati

Dodirnite [🏃/🏃] za podešavanje.

[🏃/🏃] (Timing)

Nakon pritiska na START/STOP odaberite početnu točku snimanja. Početna postavka je [3sec After].

Mjesto gdje ste pritisnuli START/STOP.

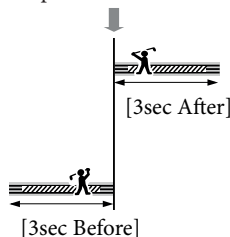

⚡ Napomene

- Nije moguće snimiti zvuk.
- Kvaliteta slike nije jednako dobra kao kod normalnog snimanja.
- Opcija [REC Mode] će se automatski podesiti na [Standard HQ].
- Kad je odabrana standard definition kvaliteta slike (STD), nije moguće snimati videozapise pomoću [Smth Slw REC].

Golf Shot

Dijeli dvije sekunde brzog pokreta u sličice koje se zatim snimaju kao videozapis i fotografije. Možete pogledati niz pokreta pri reprodukciji, što je zgodno kod provjere golf-zamaha ili teniskog pokreta.

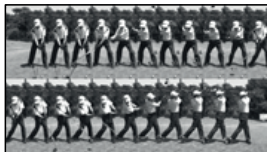

U zaslonu [Golf Shot] kadrirajte objekt u bijelom okviru u središtu zaslona i zatim odmah nakon što objekt zamahne pritisnite START/STOP. Kad kamkorder zabilježi zvuk udarca palice za golf, vrijeme snimanja se automatski podešava prema tom trenutku.

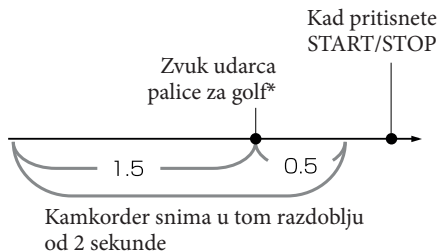

- * Kamkorder podešava točku u kojoj je detektiran najglasniji zvuk u prošloj sekundi, primjerice, zvuk udarca palice za golf.

⚡ Napomene

- Ako kamkorder ne može detektirati zvuk udarca palice za golf, kamkorder automatski podešava točku udarca na 0,5 sekunde prije pritiska tipke START/STOP i snima videozapis u razdoblju između 1,5 sekunde prije točke udarca do 0,5 sekunde nakon točke udarca.
- Fotografija će biti veličine 1920 × 1080.
- Nije moguće snimiti zvuk.
- Kvaliteta slike nije jednako dobra kao kod normalnog snimanja.
- Opcija [REC Mode] će se automatski podesiti na [Standard HQ].
- Ne možete snimati videozapise s postavkom [Golf Shot] kad podesite kvalitetu slike na standard definition (STD).

🧠 Savjeti

- Za uporabu self-timera dodirnite [📷/🕒]. Kad je opcija [📷/🕒] podešena na [On], pritisnite START/STOP za početak odbrojavanja timera. Mjesto gdje odbrojavanje dosegne 0 smatra se trenutkom udarca i snimi se pokret prije i poslije 0.
- Ako se pri snimanju kamkorder jako trese ili ako se u pozadini kreću objekti, neće se pravilno izvesti analiza slike te slika može zbog toga sadržavati šum. Savjetujemo vam da za snimanje slike stvorite stabilne uvjete (primjerice, koristite stativ).
- Zvuk udarca će možda zabilježiti unutrašnji mikrofon čak i kad je spojen vanjski mikrofon.

Camera/Mic

(Opcije za podešavanje snimanja)

Pogledajte "Uporaba izbornika" (str. 72) za opis postupka. Standardne postavke označene su simbolom ►.

White Balance



Možete podesiti balans boje u skladu sa okruženjem u kojemu snimate.



► Auto

Ravnoteža bjeline se podešava automatski.

Outdoor (☀)

Ravnoteža bjeline se podešava prikladno za sljedeće uvjete snimanja:

- Na otvorenom
- Noću, uz neonsku rasvjetu i vatromet
- Izlazak i zalazak sunca
- Uz fluorescentnu rasvjetu prirodne boje

Indoor (☾)

Ravnoteža bjeline se podešava prikladno za sljedeće uvjete snimanja:

- U zatvorenom
- Na zabavi ili u studiju gdje se uvjeti osvjetljenja brzo mijenjaju
- Kod video rasvjete u studiju ili kod rasvjete natrijevim svjetlom ili svjetlom sličnom klasičnoj žarulji

One Push (👉)

Ravnoteža bjeline će se podesiti prema uvjetima osvjetljenja u okolišu.

- 1 Dodirnite [👉].
- 2 Kadrirajte bijeli predmet poput lista papira tako da ispuni zaslon uz jednako osvjetljenje koje će se upotrebljavati za snimanje.
- 3 Dodirnite [SET].

⚡ Napomene

- Podesite [White Balance] na [Auto] ili podesite boju u [One Push] kod snimanja pod bijelim ili hladnim fluorescentnim svjetlom.
- Kad odaberete [One Push], držite bijeli objekt u kadru.
- Kad kamkorder snima videozapis, indikator je zasjenjen i ne može se podesiti [One Push].
- Ako podesite [White Balance], [Scene Selection] se podešava na [Auto].

💡 Savjeti

- Ako zamijenite bateriju dok je odabrana postavka [Auto] ili iznesete kamkorder na otvoreno nakon snimanja u zatvorenom (ili obrnuto), usmjerite kamkorder prema obližnjem bijelom predmetu na približno deset sekundi kako bi se bolje podesila ravnoteža bjeline.
- Ako je ravnoteža bjeline podešena pomoću [One Push], a uvjeti osvjetljenja su se promijenili zato jer ste iznijeli kamkorder na otvoreno iz kuće ili obrnuto, potrebno je ponoviti [One Push] postupak kako bi se ponovno podesila ravnoteža bjeline.

Spot Meter/Fcs (Spot meter/focus)



Možete istovremeno podesiti svjetlinu i oštrinu odabranog objekta. Ova funkcija omogućuje istovremenu uporabu opcija [Spot Meter] (str. 77) i [Spot Focus] (str. 77).

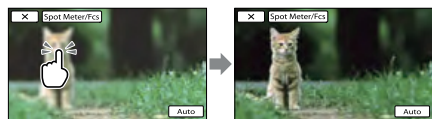

Dodirnite objekt za koji želite podesiti svjetlinu i izoštrjenost.

Za automatsko podešavanje svjetline i oštrine, dodirnite [Auto].

⚡ Napomene

- [Exposure] i [Focus] se automatski podešavaju na [Manual].

Spot Meter (Flexible spot meter)



Možete podesiti i fiksirati ekspoziciju na objekt tako da se snimi uz prikladnu svjetlinu čak i ako postoji velik kontrast između objekta i pozadine, primjerite kod objekata na pozornici osvijetljenih reflektorom.



Dodirnite objekt za koji želite podesiti ekspoziciju.

Za povratak na automatsko podešavanje ekspozicije, dodirnite [Auto].

⚡ Napomene

- [Exposure] se automatski podešava na [Manual].

Spot Focus



Možete odabrati i izoštriti željenu točku na zaslonu koja se ne nalazi u njegovoj sredini.



Dodirnite objekt za koji želite podesiti izoštrenost.

Za automatsko podešavanje oštine, dodirnite [Auto].

⚡ Napomene

- [Focus] se automatski podešava na [Manual].

Exposure



Svjetlinu slike možete podesiti ručno. Podešite svjetlinu ako objekt djeluje presvijetlo ili pretamno.



Za podešavanje svjetline dodirnite **- / +**. Za automatsko podešavanje ekspozicije, dodirnite [Auto].

🧠 Savjeti

- Podešavanje je moguće i ručno kogačicom **MANUAL** (str. 41).

Focus



Možete izoštravati ručno. Ovu funkciju možete odabrati i kad želite namjerno izoštriti željeni objekt.



Dodirnite **←** (objekt u blizini) / **→** (udaljeni objekt) za izoštravanje.

Za automatsko podešavanje oštine, dodirnite [Auto].

⚡ Napomene

- Kad podesite [Focus] na [Manual], prikazuje se .
- Najmanja udaljenost kamkordera od objekta koja omogućuje izoštravanje je približno 1 cm kod širokokutnog položaja ili 80 cm kod telefoto položaja zuma.

Savjeti

- Ako nije moguće izoštravanje iz veće blizine, prikazuje se ▲, a ako izoštravanje nije moguće iz veće daljine, prikazuje se ■.
- Jednostavnije je izoštriti objekt tako da pomaknete preklapku zuma prema T (telefoto) i izoštrite te zatim prema W (širokokutno) za podešavanje zuma kod snimanja. Ako želite snimiti objekt na maloj udaljenosti, pomaknite preklapku zuma na W (širokokutno) stranu i zatim izoštrite.
- Podatak o udaljenosti izoštravanja (udaljenost do objekta koji je izoštrjen, služi kao orijentacija ako je mračno ili je izoštravanje otežano) prikazuje se nekoliko sekundi u sljedećim slučajevima. (Ovaj podatak se ne prikazuje točno ako se upotrebljava konverzijski objektiv (opcija).)
 - Kad se prebaci s automatskog na ručno izoštravanje
 - Kod ručnog izoštravanja
- Podešavanje je moguće i ručno kotačićem MANUAL (str. 41).

IRIS



Možete snimati s modom prioriteta otvora blende IRIS. Podesite li IRIS, možete izoštriti objekt i zamutiti mu pozadinu ili možete izoštriti cijelu sliku.

► Auto

Automatsko podešavanje moda IRIS.

Manual

Ručno podešavanje moda IRIS.

Savjeti

- Podešavanje je moguće i ručno kotačićem MANUAL (str. 41).

Shutter Speed



Možete snimati s modom prioriteta brzine zatvarača. Kad objekt koji se kreće snimate s većom brzinom zatvarača, on na slici izgleda kao zamrznut. Pri nižoj brzini zatvarača objekt izgleda kao da se kreće.

► Auto

Automatsko podešavanje brzine zatvarača.

Manual

Ručno podešavanje brzine zatvarača.

Savjeti

- Podešavanje je moguće i ručno kotačićem MANUAL (str. 41).

AE Shift



Ekspoziciju možete podesiti ručno.



► Off

Automatski podešava ekspoziciju.

On (EV i podešeni broj)

Ručno podešava ekspoziciju.

Savjeti

- Automatski podešenu ekspoziciju možete podesiti na svjetlije ili tamnije ako je [Exposure] podešeno na [Auto].
- Dodirnite  ako je objekt bijel ili ako je pozadina svijetla ili  ako je objekt crn ili osvijetljenje slabo.
- Podešavanje je moguće i ručno kotačićem MANUAL (str. 41).

White Balance Shift



Možete ručno podesiti ravnotežu bjeline.

► Off

Automatsko podešavanje ravnoteže bjeline.

On (WS i podešeni broj)

Ručno podešava ravnotežu bjeline.

Savjeti

- Ako je ravnoteža bjeline podešena na nižu vrijednost, slika djeluje plavičasto, a ako je podešena na višu, djeluje crvenkasto.
- Podešavanje je moguće i ručno kogačicom MANUAL (str. 41).

Low Lux



Možete snimati slike jasnih boja i kod smanjene rasvjete.

► Off

Ne upotrebljava se Low Lux funkcija.

On (i)

Upotrebljava se Low Lux funkcija.

Scene Selection



Možete učinkovito snimati u različitim situacijama.

► Auto

Snimanje s prosječnom kvalitetom slike bez funkcije [Scene Selection].

Twilight* (☾)

Zadržava tamnu atmosferu udaljenih prizora kod snimanja u suton.



Twilight Portrait (☾)

Omogućuje fotografiranje osoba i pozadine uz primjenu bljeskalice.



Sunrise&Sunset* (☀)

Reproducira atmosferu scene kao kod zalaska ili izlaska sunca.



Fireworks* (💣)

Snima spektakularne fotografije vatrometa.



Landscape* (🏞️)

Jasno snimanje udaljenih objekata. Ova postavka također sprečava kamkorder u izoštavanju stakla ili metalne mreže u staklu između kamkordera i objekta.



Portrait (👤)

Ističe objekte kao što su ljudi ili cvijeće ostavljajući pozadinu neoštrom.



Spotlight** (🎤)

Sprečava da lica osoba ispadnu previše bijela dok su izložena jakom svjetlu.



Beach** (🏖️)

Snimanje živog plavetnila oceana ili jezera.



Snow** (❄️)

Snimanje svijetlih slika bijelog krajolika.



* Podešeno tako da izoštava samo udaljene objekte.

** Podešeno tako da ne izoštava bliske objekte.

Napomene

- Čak i ako podesite [Twilight Portrait], postavka se mijenja na [Auto] u modu snimanja videozapisa.
- Ako podesite [Scene Selection], postavke [White Balance], [IRIS] i [Shutter Speed] se poništavaju.

Cinematone

Kamkorder automatski podešava boju videozapisa na način da pobuđuje doživljaj snimaka filmske kamere.

► Off

Bez uporabe funkcije Cinematone.

On

Uporaba funkcije Cinematone.

⚡ Napomene

- Uključite li ili isključite funkciju [Cinematone] snimak će na trenutak biti pauziran.

Fader

U prijelaze između scena možete snimiti efekte prijelaza.

Odaberite željeni efekt u modu [STBY] (za odtamnjenje) ili [REC] (za zatamnjenje).

► Off

Bez uporabe efekta.

White Fader

Prijelaz s bijelim efektom.

Zatamnjenje

Odtamnjenje



Black Fader

Prijelaz s crnim efektom.

Zatamnjenje

Odtamnjenje



Za poništavanje efekata prijelaza prije postupka, dodirnite [Off].

💡 Savjeti

- Kad pritisnete START/STOP, postavka se poništava.
- Sličice videozapisa snimljenog uz uporabu funkcije [Black Fader] možda će se slabije vidjeti na prikazu Event View ili drugima.

📷 Self-Timer

Pritisnite PHOTO za pokretanje odbrojanja. Fotografija se snima približno nakon 10 sekundi.

► Off

Isključivanje self-timera.

On (🕒)

Pokretanje snimanja pomoću self-timera. Za poništavanje snimanja dodirnite [Reset].

💡 Savjeti

- Fotografiranje možete također aktivirati pritiskom tipke PHOTO na daljinskom upravljaču (str. 124).

Tele Macro

Funkcija je korisna kod snimanja malih objekata kao što su cvijeće i kukci. Možete izbjeći izoštravanje pozadine tako da se objekt istakne oštrinom.

► Off

Isključuje Tele Macro. (Tele Macro također se poništava kad pomaknete preklapku zuma na W stranu.)

On (🔍)

The zoom (p. Zum (str. 36) se automatski pomiče na T (telefoto) stranu i omogućuje snimanje objekata iz blizine do približno 32 cm.



⚡ Napomene

- Kod snimanja udaljenih objekata, izoštravanje može biti otežano i potrajati neko vrijeme.
- Kad je automatsko izoštravanje otežano, izoštrite sliku ručno ([Focus], str. 77).

📷 SteadyShot

Možete kompenzirati podrhtavanje kamkordera. Podesite [📷 SteadyShot] na [Off] (👤) kod uporabe stativa (opcija) jer će slika djelovati prirodnije.

▶ Active

Za izraženiji SteadyShot efekt.

Standard

SteadyShot efekt uz širokokutno snimanje u relativno stabilnim uvjetima.

Off (👤)

Ne upotrebljava se SteadyShot funkcija.

⚡ Napomene

- Promijenite li podešenje za [📷 SteadyShot], također se mijenja prikaz slike koja se snima.
- Sliku možete povećati do 30 puta pomoću optičkog zumiranja osim ako [📷 SteadyShot] nije podešen na [Active].

📷 SteadyShot

Možete kompenzirati podrhtavanje kamkordera. Podesite [📷 SteadyShot] na [Off] (👤) kod uporabe stativa (opcija) jer će slika djelovati prirodnije.

▶ On

Upotrebljava se SteadyShot funkcija.

Off (👤)

Ne upotrebljava se SteadyShot funkcija.

Digital Zoom

Možete odabrati maksimalnu razinu zuma. Imajte na umu da se kvaliteta slike smanjuje kod uporabe digitalnog zuma.

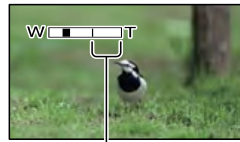

Zona zumiranja se prikazuje kad podesite maksimalan zum.

▶ Off

Izvodi se zumiranje do 14x.

On

Zumiranje do 120x izvodi se digitalno.

⚡ Napomena

- Sliku možete povećati do 10 puta pomoću optičkog zumiranja osim ako [📷 SteadyShot] nije podešen na [Active].

Conversion Lens

Pri uporabi konverzijskog objektiv (opcija), koristite ovu funkciju za snimanje uz primjenu optimalne korekcije potresanja kamere i izoštravanja za svaki objektiv.

▶ Off

Odaberite kad ne koristite konverzijski objektiv.

Wide Conversion (📷)

Odaberite kad koristite širokokutni konverter.

Tele Conversion (📷)

Odaberite kad koristite telekonverter.

Napomena

- Ugrađena bljeskalica se ne aktivira ako je [Conversion Lens] (str. 81) podešeno na [Wide Conversion] ili [Tele Conversion]. Nije moguće podesiti ni [Flash].

Auto Back Light

Kamkorder automatski podešava ekspoziciju kod objekata osvijetljenih straga.

▶ On

Automatsko podešavanje ekspozicije kod objekata osvijetljenih straga.

Off

Bez podešavanja ekspozicije kod objekata osvijetljenih straga.

Dial Setting

Možete odabrati opciju koju želite dodijeliti kotačiću MANUAL. Za detalje pogledajte str. 41.

NIGHTSHOT Light

Pri uporabi funkcije NightShot (str. 40) možete načiniti jasnije snimke aktivacijom opcije [NIGHTSHOT Light] koja emitira infracrveno svjetlo (nevidljivo).

▶ On

Emitiranje infracrvenog svjetla.

Off

Nema emitiranja infracrvenog svjetla.

Napomene

- Nemojte prekrivati infracrveni senzor (str. 122) prstima ili drugim predmetima.
- Uklonite sjenilo objektiv (isporučeno) prije nego ćete koristiti [NIGHTSHOT Light] budući da bi ono moglo ometati rad infracrvene funkcije (HDR-CX690E/CX700E/CX700VE).
- Uklonite konverzijski objektiv (opcija).
- Maksimalna udaljenost za snimanje uz primjenu opcije [NIGHTSHOT Light] iznosi oko 3 m.

Face Detection

Možete podesiti kamkorder da automatski prepoznaje lica. Osim toga, možete odabrati koja će lica (djece ili odraslih) kamkorder prepoznavati prva.

Automatski se podešavaju fokus/boja/ekspozicija lica odabranog objekta. Također preciznije podešava kvalitetu slike na dijelova s licima ako se radi o videozapisima sa slikom high definition (HD) kvalitete.

▶ Auto

Prepoznavanje lica bez razlikovanja između odraslih i djece.

Child Priority

Prednost dječjih lica.

Adult Priority

Prednost lica odraslih.

Off (OFF)

Bez prepoznavanja lica.

Napomene

- Ovisno o uvjetima snimanja, izgledu objekta i podešenju kamkordera, lica se možda neće prepoznati.
- Funkcija [Face Detection] možda neće raditi pravilno u određenim uvjetima snimanja. Tada podesite [Face Detection] na [Off].

Savjeti

- Za bolje prepoznavanje lica, snimajte osobe u sljedećim uvjetima:
 - Na dovoljno osvijetljenom mjestu
 - Osobe neka ne nose naočale, pokrivala za glavu ili maske
 - Osobe trebaju biti okrenute izravno prema kamkorderu
- Odaberete li objekt koji ima prednost tako da dodirnete okvir oko lica, pojavit će se dvostruki okvir i to lice ima prednost.

Smile Shutter



Kad kamkorder prepozna osmijeh, automatski se aktivira zatvarač.

► Dual Capture

Zatvarač se automatski aktivira kad kamkorder prepozna osmijeh samo pri snimanju videozapisa.

Always On

Zatvarač se automatski aktivira kad god kamkorder prepozna osmijeh u modu snimanja.

Off (📷_{OFF})

Nema prepoznavanja osmijeha pa se fotografije ne snimaju automatski.

⚡ Napomene

- Ovisno o uvjetima snimanja, izgledu objekta i podešnju kamkordera, osmijeh se možda neće prepoznati.

Smile Sensitivity



Podešava osjetljivost funkcije Smile Shutter kod prepoznavanja osmijeha.

Slight Smile

Prepoznaje i najmanji osmijeh.

► Normal Smile

Prepoznaje normalan osmijeh.

Big Smile

Prepoznaje velik osmijeh.

Flash



Možete odabrati podešenje bljeskalice kad snimate fotografije uz uporabu ugrađene bljeskalice ili vanjske bljeskalice (opcija) koja je kompatibilna s vašim kamkorderom.

► Auto

Bljeskalica se automatski aktivira kad je okolna rasvjeta nedovoljna.

On (⚡)

Bljeskalica se aktivira uvijek, neovisno o rasvjeti okoline.

Off (📷)

Snimanje bez bljeskalice.

⚡ Napomene

- Pri uporabi ugrađene bljeskalice savjetujemo snimanje na udaljenosti od oko 0,3 do 1,5 m.
- Uklonite prašinu s površine bljeskalice prije uporabe. Ako mrlje od vrućine ili prašina zatamnjuju svjetlo, mogu smanjiti djelovanje bljeskalice.
- Tijekom punjenja bljeskalice trepće indikator ⚡/CHG (bljeskalica/punjenje) (str. 14) i ostane svijetliti kad punjenje baterije završi.
- Koristite li bljeskalicu na svijetlim mjestima, primjerice za snimanje objekta osvijetljenog straga, djelovanje bljeskalice možda neće biti učinkovito.
- Ako [Conversion Lens] (str. 81) nije podešeno na [Off] ugrađena bljeskalica ne funkcionira, a ne možete podesiti ni opciju [Flash].
- Bljeskalica se ne aktivira u modu snimanja videozapisa.
- Koristite li konverzijski objektiv (prodaje se zasebno), na fotografijama koje snimate s bljeskalicom može se pojaviti sjena.

Flash Level



Ovu funkciju možete podesiti kad snimate fotografije uz uporabu ugrađene bljeskalice ili vanjske bljeskalice (opcija) koja je kompatibilna s vašim kamkorderom.

High (⚡+)

Povećava količinu svjetla bljeskalice.

► Normal (⚡)

Low (⚡-)

Smanjuje količinu svjetla bljeskalice.

Red Eye Reduction

Ovu funkciju možete podesiti kad snimate fotografije uz uporabu ugrađene bljeskalice ili vanjske bljeskalice (opcija) koja je kompatibilna s vašim kamkorderom. Podesite li opciju [Red Eye Reduction] na [On], a [Flash] na [Auto] ili na [On], pojavljuje se . Efekt crvenih očiju možete spriječiti aktivacijom predbljeska prije aktivacije glavnog svjetla bljeskalice.

On

Koristi funkciju Red Eye Reduction radi sprječavanja crvenila očiju.

► Off

Ne koristi funkciju Red Eye Reduction radi sprječavanja crvenila očiju.

Napomene

- Funkcija smanjenja efekta crvenih očiju možda neće pružati željeni učinak zbog osobnih razlika i drugih uvjeta.
- Smanjenje efekta crvenih očiju ne radi s automatskim snimanjem primjenom funkcije [Smile Detection].

Blt-in Zoom Mic

Možete snimati videozapise uz živopisan zvuk u skladu s položajem zuma.

► Off

Mikrofon ne snima zvuk u skladu s položajem zuma.

On

Mikrofon snima zvuk u skladu s položajem zuma.

Wind Noise Reduct.

Možete snimiti videozapis s manje šuma vjetra tako da eliminirate ulaz niskofrekventijskog zvuka u ugrađeni mikrofon.

► Off

Isključeno je smanjenje šuma vjetra.

On

Uključeno je smanjenje šuma vjetra.

Napomene

- Podesite li funkciju [Wind Noise Reduct.] na [On], [Blt-in Zoom Mic] se automatski isključuje.

Audio Mode

Format zvuka za snimanje možete promijeniti.

► 5.1ch Surround 5.1ch

Snimanje 5.1ch surround zvuka.

2ch Stereo 2ch

Snimanje 2ch stereo zvuka.

Micref Level (Microphone reference level)

Možete odabrati željenu glasnoću mikrofona kod snimanja.

► Normal

Snimanje različitih okolnih zvukova i pretvaranje u odgovarajuću razinu glasnoće.

Low

Vjerno snimanje okolnog zvuka. Odaberite [Low] ako želite snimati uzbuđljiv i snažan zvuk u koncertnoj dvorani i sl. (Ova postavka nije prikladna za snimanje razgovora.)

Expanded Focus (HDR-CX690E/ CX700E/CX700VE)



Sliku koja se pojavljuje na središtu LCD zaslona možete uvećati do 2 puta kako biste provjerili njezinu oštrinu.

► Off

Ne uvećava sliku.

On

Uvećava sliku.

⚡ Napomene

- Premda je prikaz slike na kamkorderu uvećan sami snimak se ne uvećava.
- Slika prebačena na vanjski uređaj se ne uvećava.

Guide Frame



Možete prikazati okvir te provjeriti vodoran ili okomiti položaj objekta. Okvir se ne snima.

► Off

Ne prikazuje se okvir.

On

Prikazuje se okvir.

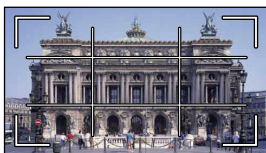

⚡ Savjeti

- Postavite objekt na sjecište linija okvira kako biste dobili uravnoteženu kompoziciju.
- Vanjski okvir [Guide Frame] označava područje prikaza na TV-u koji nije kompatibilan s full pixel display prikazom.
- Snamate li preko tražila vanjski okvir za [Guide Frame] se ne prikazuje (HDR-CX690E/CX700E/CX700VE).

Display Setting



Možete podesiti vrijeme prikaza ikona i indikatora na LCD zaslonu.

► Auto

Prikaz približno tri sekunde. Prikazuju se tipke za snimanje i zumiranje na LCD zaslonu.

On

Stalan prikaz. Tipke za snimanje i zumiranje ne prikazuju se na LCD zaslonu.

⚡ Savjeti

- Ikone ili indikatori prikazuju se u sljedećim slučajevima.
 - Kod uključivanja kamkordera.
 - Kad se dodirne LCD zaslon (osim tipaka za snimanje i zumiranje na zaslonu).
 - Kod prebacivanja kamkordera u mod snimanja videozapisa, snimanja fotografija ili reprodukcije.

Zebra (HDR-CX690E/CX700E/ CX700VE)



Moguć je prikaz zebastog uzorka koji pomaže pri podešavanju svjetline. Zebasti uzorak se neće snimiti sa slikom.

► Off

Ne prikazuje se zebasti uzorak.

70

Zebasti uzorak prikazuje se na dijelu slike koja premašuje razinu svjetline od 70 IRE.

100

Zebasti uzorak prikazuje se na dijelu slike koja premašuje razinu svjetline od 100 IRE.

⚡ Napomena

- Ako razina svjetline objekta premašuje 100 IRE slika može biti preekspozicionirana.

Savjeti

- IRE (Institute of Radio Engineers) jest mjerna jedinica razine videosignala koja se koristi za označavanje svjetline; referentna razina (početna razina) je 0 (%), a maksimalna razina (potpuna bjelina) je podešena na 100 (%).

Peaking (HDR-CX690E/CX700E/ CX700VE)

Na zaslonu možete prikazati sliku s naglašenim obrisima. Ta funkcija vam pomaže pri izoštravanju. Možete odabrati boju za naglašavanje obrisa. Naglašeni obrisi neće biti snimljeni na sliku.

► Off

Ne prikazuju se naglašeni obrisi.

White

Prikazani naglašeni obrisi su bijeli.

Crvena

Prikazani naglašeni obrisi su crveni.

Žuta

Prikazani naglašeni obrisi su žuti.

Napomene

- Naglašeni obrisi možda se neće vidjeti na tamnim mjestima.

Audio Level Display

Možete odabrati želite li prikazati mjerenje razine audio signala.

► On

Prikazuje mjerenje razine audiosignala.

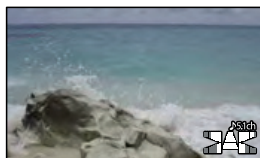

Off

Ne prikazuje mjerenje razine audiosignala.

Savjeti

- Ako je [Audio Mode] podešeno na [2ch Stereo], dvije mjerene razine audiosignala (lijevo i desno) na gornjoj razini se pomiču.

Image Quality/Size

(Opcije za podešavanje kvalitete ili veličine slike)

Pogledajte "Uporaba izbornika" (str. 72) za opis postupka. Standardne postavke označene su simbolom ►.

REC Mode

Pogledajte str. 37.

Frame Rate

Možete odabrati brzinu izmjene slika za snimanje high definition (HD) videozapisa. Za standardno snimanje savjetujemo korištenje [50i]. Prvo podesite [Frame Rate], a tek potom [REC Mode] (str. 37).

► 50i

Za standardno snimanje preporuča se odabir ove brzine izmjene slika.

50p

Uz ovo podešenje možete snimati videozapise s dvostruko više podataka od 50i, a slika će biti iznimno jasna. Kad videozapis snimljen s ovom postavkom gledate na TV-u, on mora biti kompatibilan s 50p videozapisima. Ako TV nije kompatibilan s 50p videozapisima, oni će se reproducirati kao 50i.

25p

S ovom postavkom možete snimati slike koje daju dojam bliži filmskim snimcima. Kad videozapis snimljen s ovom postavkom gledate na TV-u, on mora biti kompatibilan s 25p videozapisima. Ako TV nije kompatibilan s 25p videozapisima, oni će se reproducirati kao 50i.

⚡ Napomene

- Medij na koji možete pohraniti snimke ovisi o načinu snimanja. Za detalje pogledajte str. 38.

💡 Savjeti

- Brzina izmjene slika označava broj slika koje se ažuriraju u određenom vremenskom razdoblju.

[HD] / [STD] Setting

Pogledajte str. 37.

[Wide] mod

Za snimanje videozapisa sa standard definition (STD) kvalitetom slike možete odabrati omjer širine i visine slike ovisno o spojenom TV prijemniku. Također pogledajte upute za uporabu TV prijemnika.

► 16:9 WIDE

Snimanje videozapisa preko cijelog zaslona za 16:9 (wide) TV zaslon.

4:3 (4:3)

Snimanje videozapisa preko cijelog zaslona za 4:3 TV zaslon.

⚡ Napomene

- Kod reprodukcije pravilno podesite [TV Type], ovisno o spojenom TV prijemniku (str. 92).

[x.v.]Color

Možete snimiti širi raspon boja. Moguća je vjerna reprodukcija sjajnih boja cvijeća ili tirkizno plave boje mora. Pogledajte upute za uporabu TV prijemnika.

► Off

Snimanje običnog raspona boja.

On ((COLOR))

Snimanje u modu x.v.Color.

⚡ Napomene

- Podesite [x.v.Color] na [On] ako će se snimljeni videozapis reproducirati na TV-u koji podržava x.v.Color.

Playback Function (Opcije za reprodukciju)



- Ako se videozapis snimljen uz ovu funkciju podešenu na [On] reproducira na TV-u koji ne podržava x.v.Color, boje se možda neće reproducirati pravilno.
-  X.V.Color] nije moguće podesiti na [On]:
 - Ako je kvaliteta slike podešena na standard definition (STD)
 - Tijekom snimanja videozapisa
 - Kad je  Cinematone] podešen na [On].

Image Size

Možete odabrati veličinu fotografija koje snimate.

▶ 12.3M ()

Snimanje fotografija visoke kvalitete u formatu 16:9 (wide) (4,672 × 2,628).

9.2M ()

Snimanje fotografija u visokoj kvaliteti (3,504 × 2,628).

3.3M ()

Snimanje jasnih fotografija (2112 × 1584).

VGA(0.3M) ()

Omogućuje snimanje maksimalnog broja fotografija (640 × 480).

Napomene

- Odabrana veličina slike je primjenjiva dok svijetli indikator  (fotografija).

Pogledajte "Uporaba izbornika" (str. 72) za opis postupka.

Event View

Pogledajte str. 29.

Map View (HDR-CX560VE/ CX700VE)

Pogledajte str. 48.

Highlight Movie

Pogledajte str. 42.

Scenario

Pogledajte str. 44.

Edit/Copy

(Opcije za editiranje)

Pogledajte "Uporaba izbornika" (str. 72) za opis postupka.

Delete

Pogledajte str. 50.

Protect

Pogledajte str. 51.

Copy (HDR-CX560E/CX560VE/ CX700E/CX700VE)

Pogledajte str. 52.

Direct Copy

Pogledajte str. 66.

Setup

(Ostale opcije za podešavanje)

Pogledajte "Uporaba izbornika" (str. 72) za opis postupka. Standardne postavke označene su simbolom ►.

Media Select (HDR-CX560E/ CX560VE/CX700E/CX700VE)



Pogledajte str. 21.

Media Info



Možete provjeriti preostalo vrijeme snimanja za svaki način snimanja na medij za snimanje odabran za videozapise te približan slobodni i zauzeti prostor na tom mediju.

Za isključivanje prikaza

Dodirnite .

Napomene

- S obzirom da je dio memorije izdvojen za upravljačke datoteke, zauzeti prostor neće biti 0% čak i ako napravite [Format] (str. 89).

Savjeti

- Kamkorder može prikazati informacije s medija odabranog u izborniku [Media Select] (str. 21). Ako je potrebno, odaberite drugi medij (HDR-CX560E/CX560VE/CX700E/CX700VE).

Format





Formatiranjem se brišu svi videozapisi i fotografije kako bi se oslobodio prostor.

HDR-CX690E:

Dodirnite  → .

HDR-CX560E/CX560VE/CX700E/
CX700VE:

Odaberite medij za snimanje koji želite formatirati, dodirnite  → .

Napomene

- Za ovaj način rada spojite kamkorder na mrežno napajanje pomoću priloženog mrežnog adaptera (str. 16).

- Kako biste izbjegli gubitak važnih snimaka, pohranite ih prije formatiranja medija za snimanje.
- Obrisat će se i zaštićeni videozapisi i fotografije.
- Dok se prikazuje [Executing...] nemojte zatvarati LCD zaslon, rukovati tipkama na kamkorderu, odspajati mrežni adapter ili vaditi memorijsku karticu iz kamkordera. (Indikator pristupa svijetli ili trepće za vrijeme formatiranja memorijske kartice.)

Za sprečavanje obnavljanja podataka s ugrađenog medija za snimanje (HDR-CX560E/CX560VE/CX700E/ CX700VE)

Funkcija [Empty] omogućuje upisivanje besmislenih podataka na ugrađeni medij za snimanje kamkordera. Na taj način se može otežati obnavljanje originalnih podataka. Kad želite zbrinuti kamkorder ili ga predati drugom vlasniku, savjetuje se izvršavanje funkcije [Empty].

Kad odaberete ugrađeni medij za snimanje u izborniku [Format], dodirnite [Empty].

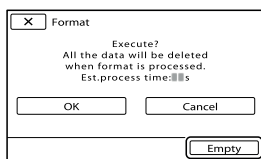

⚡ Napomene

- Spojite kamkorder na mrežno napajanje preko adaptera. Funkcija [Empty] se ne može izvršiti ako ne spojite kamkorder na mrežno napajanje preko adaptera.
- Kako biste spriječili gubitak važnih snimaka, pohranite ih na računalo ili drugi uređaj prije izvođenja funkcije [Empty].
- Odspojite sve kabele osim kabela mrežnog adaptera. Nemojte odspajati mrežni adapter tijekom postupka.
- Pri brisanju podataka nemojte izlagati kamkorder vibracijama ili udarcima.

- Na LCD zaslonu možete provjeriti vrijeme koje je kamkorderu potrebno za brisanje podataka.
- Ako prekinete funkciju [Empty] dok se prikazuje [Executing...], obavezno završite postupak tako da izvršite [Format] ili [Empty] kod sljedeće uporabe kamkordera.

Repair Img. DB F.



Pogledajte str. 103, 107.

File Number



Možete odabrati način dodjeljivanja brojeva fotografijama.

► Series

Dodjeljivanje brojeva fotografijama redom. Broj svake sljedeće fotografije je veći nakon svakog snimanja.

Čak i ako zamijenite memorijsku karticu, brojevi datoteka se i dalje dodjeljuju redom.

Reset

Brojevi se dodjeljuju redom, počevši od najvećeg postojećeg broja na mediju za snimanje. Zamijenite li memorijsku karticu, brojevi datoteka se dodjeljuju za svaku memorijsku karticu.

Data Code



Tijekom reprodukcije kamkorder prikazuje informacije (datum/vrijeme, podatke o kamkorderu) zabilježene automatski tijekom snimanja.

► Off

Podaci se ne prikazuju.

Date/Time

Prikazuju se datum i vrijeme.

Camera Data

Prikazuju se postavke kamkordera.

Coordinates*

Prikaz koordinata.

* HDR-CX560VE/CX700VE

Date/Time

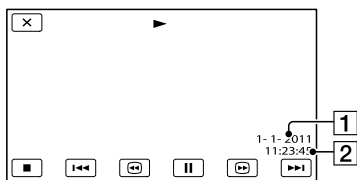

1 Datum

2 Vrijeme

Camera Data

Videozapis

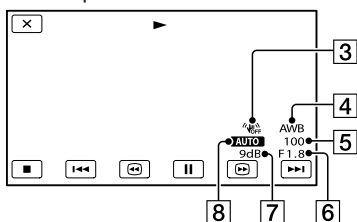

Photo

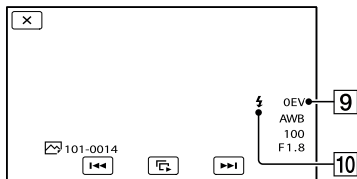

3 SteadyShot isključen

4 Balans bjeline

5 Brzina zatvarača

6 IRIS (otvor blende)

7 Gain

8 Svjetlina

9 Ekspozicija

10 Bljeskalica

Koordinate (HDR-CX560VE/CX700VE)

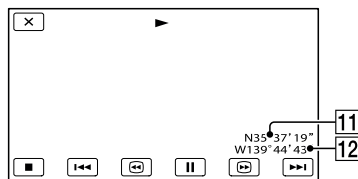

11 Geografska širina

12 Geografska dužina

Savjeti

- Podaci se prikazuju na TV zaslonu kad spojite kamkorder s TV prijemnikom.
- Pritiskom tipke DATA CODE na daljinskom upravljaču kamkordera, indikatori se izmjenjuju sljedećim redoslijedom: [Date/Time] → [Camera Data] → [Coordinates](HDR-CX560VE/CX700VE) → [Off] (bez indikatora).
- Ovisno o stanju medija za snimanje, prikazuju se crte [---:---:---].

Volume



Možete podesiti glasnoću zvuka pri reprodukciji dodirom / .

Download Music (HDR-CX690E/CX700E/CX700VE)



Pogledajte str. 44.

MP3 datoteke i glazbene datoteke s audio CD-a možete prebaciti na računalo spojite li kamkorder na njega.

Empty Music (HDR-CX690E/CX700E/CX700VE)



Pogledajte str. 44.

Možete izbrisati sve glazbene datoteke pohranjene na kamkorder.

TV Type



Trebate odabrati izlazni signal u skladu s TV-om spojenim za reprodukciju videozapisa i fotografija. Snimljeni videozapisi i fotografije se reproduciraju kao na sljedećim ilustracijama.

► 16:9

Odaberite za gledanje videozapisa na 16:9 (wide) TV-u. Snimljeni videozapisi i fotografije se reproduciraju na sljedeći način.

Videozapisi i fotografije snimljeni u 16:9 (wide) modu



Videozapisi i fotografije snimljeni u 4:3 modu



4:3

Odaberite za gledanje videozapisa i fotografija na standardnom 4:3 TV-u. Snimljeni videozapisi i fotografije se reproduciraju na sljedeći način.

Videozapisi i fotografije snimljeni u 16:9 (wide) modu



Videozapisi i fotografije snimljeni u 4:3 modu



⚡ Napomene

- Omjer širine i visine slike videozapisa u high definition (HD) kvaliteti iznosi 16:9.

Component



Odaberite [Component] kod spajanja kamkordera na TV s komponentnom ulaznom priključnicom.

576i

Odaberite kod spajanja kamkordera na TV s komponentnom ulaznom priključnicom.

► 1080i/576i

Odaberite kod spajanja kamkordera na TV koji ima komponentnu ulaznu priključnicu te može prikazati signal 1080i.

1080p/576i

Odaberite kod spajanja kamkordera na TV koji ima komponentnu ulaznu priključnicu te može prikazati signal 1080p.

HDMI Resolution



Odaberite razlučivost izlaznog signala slike kad kamkorder spojite na TV preko HDMI kabela (opcija).

► Auto

Uobičajeno podešenje (za automatski izlaz signala u skladu s TV-om).

1080p/576p

Reproducira high definition (HD) videozapise s 1080p signalom i standard image (STD) videozapise s 576p signalom.

1080i/576i

Reproducira high definition (HD) videozapise s 1080i signalom i standard image (STD) videozapise s 576i signalom.

720p/576p

Reproducira high definition (HD) videozapise sa 720p signalom i standard image (STD) videozapise s 576p signalom.

576p

Izlaz 576p signala.

576i

Izlaz 576i signala.

Napomene

- Kad je opcija [ Frame Rate] podešena na [50p], a [HDMI Resolution] na [720p/576p] ili [576p], HDMI signali se ne mogu odašiljati tijekom snimanja.

CTRL FOR HDMI (Control for HDMI)

Kod spajanja kamkordera HDMI kabelom na TV koji podržava "BRAVIA" Sync, možete reproducirati videozapise na kamkorderu usmjeravanjem daljinskog upravljača TV-a prema TV-u (str. 35).

► On

Upravljaite kamkorderom pomoću daljinskog upravljača TV prijemnika.

Off

Kamkorderom ne upravljate pomoću daljinskog upravljača TV prijemnika.

USB Connect

Odaberite ovu opciju ako se na LCD zaslonu nakon povezivanja kamkordera i računala ugrađenim USB kabelom ne pojavi [USB Select].

Pogledajte str. 70.

USB Connect Setting

Možete podesiti način USB prijenosa za spajanje kamkordera na računalo ili drugi USB uređaj.

► Auto

Kamkorder automatski bira način USB prijenosa, ovisno o spojenom uređaju.

Mass Storage

Ovaj je način USB prijenosa kompatibilan s mnogim vrstama USB uređaja.

MTP

Ovaj je način USB prijenosa kompatibilan s nekim vrstama računala.

Napomene

- Kad spojite kamkorder na druge uređaje koristeći [MTP] mod, na spojenom uređaju mogu se prikazati samo videozapisi snimljeni s istom kvalitetom slike kao i onaj koji je trenutno odabran (u izborniku [ Setting]).
 - Kad je kamkorder spojen na vanjski uređaj u [MTP] modu, videozapisi će se prikazati s datumom snimanja, ali neki podaci poput informacija o području ne mogu se prikazati na spojenom uređaju. Za prijenos snimaka s kamkordera na računalo koristite isporučeni softver "PMB".
 - Ako se prozor "Device Stage*" ne otvori kad spojite kamkorder na računalo sa sustavom Windows 7, podesite opciju [USB Connect Setting] na [Auto].
- * "Device Stage" je izbornik operacijskog sustava Windows 7 i koristi se za upravljanje uređajima koji su spojeni na računalo (kamkorder, fotoaparati itd.).

USB LUN Setting

Poboljšava kompatibilnost s vanjskim uređajima ograničavajući funkcije USB veze.

► Multi

Koristite ovu postavku za standardne operacije.

Single

Pokušajte s ovom postavkom samo ako ne možete spojiti kamkorder na vanjski uređaj.

Napomene

- Kad za objavu snimaka na internetu koristite "PMB Portable", obavezno podesite opciju [USB LUN Setting] na [Multi].

Disc Burn

Pogledajte str. 57.

Beep

► On

Čuje se zvuk kad pokrenete/zaustavite snimanje ili rukujete zaslonom osjetljivim na dodir.

Off

Isključuje se zvuk.

LCD Brightness

Možete podesiti svjetlinu LCD zaslona.

► Normal

Standardna postavka (normalna svjetlina).

Svijetlo

Odaberite ako LCD zaslon nije dovoljno svijetao.

Savjeti

- Ova postavka ni na koji način ne utječe na snimljenu sliku.

Your Location (HDR-CX560VE/ CX700VE)

Pogledajte str. 49.

GPS Setting (HDR-CX560VE/ CX700VE)

Možete odabrati hoće li kamkorder primati GPS signale (str. 46).

► On

GPS signali se primaju.

Off

GPS signali se ne primaju.

Napomene

- Ako postavku [GPS Setting] podesite na [Off] prethodno pohranjeni podaci o lokaciji postat će nevažeći. Podaci o lokaciji neće se bilježiti sve do uspješnog završetka triangulacije nakon što [GPS Setting] podesite na [On].

REC Lamp (Recording lamp)

Indikator snimanja na prednjoj strani kamkordera možete podesiti da se ne uključuje.

► On

Indikator snimanja na kamkorderu se uključuje.

Off

Indikator snimanja na kamkorderu se ne uključuje.

Remote Ctrl (Remote control)

▶ On

Odaberite kad koristite priložen daljinski upravljač (str. 124).

Off

Odaberite kad ne koristite priložen daljinski upravljač.

Savjeti

- Odaberite [Off] kad želite da kamkorder ne reagira na signale iz drugih daljinskih upravljača.

A. Shut Off (Auto shut off)

Možete podesiti automatsko isključivanje kamkordera ako njime ne rukujete dulje od pet minuta.

▶ On

Kamkorder se isključuje automatski.

Off

Kamkorder se ne isključuje automatski.

Napomene

- Kad spojite kamkorder na mrežno napajanje preko adaptera, kamkorder se neće automatski isključivati.

Power On By LCD (HDR-CX560E/ CX560VE)

Možete podesiti uključivanje ili isključivanje kamkordera otvaranjem ili zatvaranjem LCD zaslona.

▶ On

Uključivanje ili isključivanje kamkordera otvaranjem ili zatvaranjem LCD zaslona.

Off

Uključivanje ili isključivanje kamkordera otvaranjem ili zatvaranjem LCD zaslona.

Language Setting

Možete odabrati jezik koji će se prikazivati na LCD zaslonu.

Savjeti

- Na kamkorderu možete odabrati [ENG[SIMP]] (pojednostavljeni engleski) ako ne možete pronaći vlastiti jezik.

Calibration

Pogledajte str. 117.

Informacije o bateriji

Možete provjeriti procijenjeni preostali kapacitet baterije.

HDR-CX560E/CX560VE

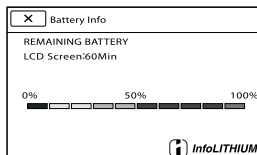

HDR-CX690E/CX700E/CX700VE

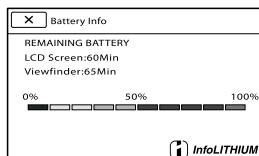

Za zatvaranje prikaza informacija o bateriji

Dodirnite .

Demo Mode



Kad je kamkorder spojen na zidnu utičnicu i oko 10 minuta u modu snimanja videozapisa ili prikaza Event View ne pokrenete nijednu funkciju, počinje reprodukcija demo videozapisa.

► On

Prikazuje se demo snimka.



Off

Demo snimka se ne prikazuje.

⚡ Napomene

- U tekućem podešenju, demo videozapis je u prikazu Event Index. Izbrišete li demo videozapis, ne možete ga više vratiti (HDR-CX560E/CX560VE/CX700E/CX700VE).
- Za demo videozapis će se registrirati određeni videozapis koji ste snimili ako zadovoljava sljedeće uvjete (HDR-CX560E/CX560VE/CX700E/CX700VE).
 - Videozapis je zaštićen
 - Videozapis je prvi prikazan u zaslону Event Index
 - Videozapis je snimljen na medij za snimanje ugrađen u kamkorder.
 - Videozapis je snimljen u high definition (HD) kvaliteti slike

💡 Savjeti

- Kad podesite ovu opciju na [On] i dodirnete , reproducira se demo snimka.
- Napravite li nešto od sljedećeg, demo snimka će se zaustaviti. (Pojavit će se ponovno ako u roku od 10 minuta ne pokrenete nijednu funkciju.)
 - Pritisnete tipku START/STOP ili PHOTO
 - Dodirnete zaslon tijekom reprodukcije demo snimke
 - Kad uključite indikator  (fotografija)
 - Kad pritisnete  (View Images).
 - Pritisnete MODE

Date & Time Setting



■ Date & Time

Pogledajte str. 18.

■ Summer Time

Možete prebaciti na ljetno vrijeme bez zaustavljanja sata. Podesite na [On] za pomicanje sata jedan sat unaprijed.

► Off

Bez prelaska na ljetno računanje vremena.

On

Prelazak na ljetno računanje vremena.

■ Date & Time Format

Možete odabrati jedan od četiri formata datuma i vremena.

Area Setting



Možete podesiti vremensku razliku bez zaustavljanja sata. Odaberite područje gdje upotrebljavate kamkorder u drugim vremenskim zonama. Pogledajte prikaz svjetskih vremenskih zona na str. 110.

HDR-CX560E/CX690E/CX700E

► Home

Odaberite ovu opciju ako ćete koristiti kamkorder u svojoj zemlji.

Destination

Odaberite ovu opciju ako ćete koristiti kamkorder izvan svoje zemlje.

💡 Savjeti

- Posjećujete li neko mjesto često i želite koristiti kamkorder s postavkom podešenom na to mjesto, korisno ga je podesiti na [Destination].

HDR-CX560VE/CX700VE

Možete podesiti područje.

Savjeti

- Ako je [Auto Area ADJ] podešeno na [On] postavka područja (datum i točno vrijeme) bit će automatski podešeni pomoću GPS signala.

Auto Clock ADJ (automatsko podešavanje točnog vremena) (HDR-CX560VE/CX700VE)

Kamkorder može automatski održavati točno vrijeme pribavljanjem podataka o točnom vremenu preko GPS sustava.

▶ On

Automatsko održavanje točnog vremena.

Off

Održavanje točnog vremena pomoću GPS sustava je isključeno.

Napomene

- Prije uporabe kamkordera trebate podesiti datum i vrijeme (str. 18).
- Podešeno vrijeme može odstupati nekoliko sekundi od točnog čak i ako je uključena funkcija [Auto Clock ADJ].
- Ovom funkcijom automatski se podešava točno vrijeme nakon što kamkorder primi GPS signal te uspješno dovrši triangulaciju nakon uključivanja uređaja. Nakon podešavanja točnog vremena ono se neće korigirati sve dok ponovno ne uključite kamkorder.
- Ovisno o zemlji/regiji odabranoj za kamkorder, točno vrijeme se možda neće automatski podešavati pravilno pomoću GPS sustava. U tom slučaju podesite [Auto Clock ADJ] na [Off].

Auto Area ADJ (automatsko podešavanje područja) (HDR-CX560VE/CX700VE)

Kamkorder može automatski korigirati razlike u točnom vremenu pribavljanjem podataka preko GPS sustava.

▶ On

Automatsko korigiranje razlika u točnom vremenu.

Off

Automatsko korigiranje razlika u točnom vremenu je isključeno.

Napomene

- Prije uporabe kamkordera trebate podesiti datum i vrijeme (str. 18).
- Podešeno vrijeme može odstupati nekoliko sekundi od točnog čak i ako je uključena funkcija [Auto Area ADJ].
- Kamkorder možda neće automatski korigirati razlike u točnom vremenu ovisno o državi/regiji odabranoj za vaš kamkorder. U tom slučaju podesite [Auto Area ADJ] na [Off].

? U slučaju problema

Naiđete li na probleme pri uporabi kamkordera, postupite prema uputama iz sljedećih koraka.

① Provjerite listu (str. 98 – 108) te pregledajte kamkorder.

② Odspojite izvor napajanja, ponovno ga spojite nakon otprilike 1 minute i uključite kamkorder.

③ Pritisnite RESET (str. 123) šiljatim predmetom i uključite kamkorder. Ako pritisnete RESET, resetirat će se sve postavke, uključujući točno vrijeme.

④ Obratite se Sony prodavatelju ili ovlaštenom Sony servisu.

- Možda će trebati formatirati ili zamijeniti ugrađenu memoriju (HDR-CX560E/CX560VE/ CX700E/CX700VE) kamkordera, ovisno o vrsti problema. Ako se to dogodi, podaci snimljeni u ugrađenu memoriju će se obrisati. Obavezno presnimite podatke iz ugrađene memorije na drugi medij (napravite sigurnosnu kopiju) prije slanja kamkordera na popravak. Proizvođač neće nadoknaditi bilo kakav gubitak podataka iz ugrađene memorije.
- Tijekom popravka serviseri će možda provjeriti minimalan sadržaj podataka pohranjenih u ugrađenu memoriju kako bi istražili problem. Ipak, Sony predstavnik neće kopirati niti zadržati vaše podatke.
- Rad općenito/Daljinski upravljač str. 98
- Baterija/napajanje str. 99
- LCD zaslon/tražilo (HDR-CX690E/ CX700E/ CX700VE) str. 100
- Memorijaska kartica str. 100
- Snimanje str. 101
- Reprodukcijska str. 103

- Reprodukcijska snimaka s memorijske kartice na drugim uređajima str. 103
- Editiranje videozapisa/fotografija na kamkorderu str. 104
- Reprodukcijska na TV-u str. 104
- Kopiranje/spajanje na druge uređaje str. 104
- Spajanje na računalo str. 105

Rad općenito/Daljinski upravljač



Napajanje se ne uključuje.

- Učvrstite napunjenu bateriju na kamkorder (str. 14).
- Utičać mrežnog adapter je odspojen iz zidne utičnice. Spojite ga u zidnu utičnicu (str. 14).

Kamkorder ne radi čak ni dok je napajanje uključeno.

- Potrebno je nekoliko sekundi kako bi kamkorder bio spreman za snimanje. Pojava nije kvar.
- Odspojite mrežni adapter iz zidne utičnice ili skinite bateriju te ih ponovno spojite nakon približno jedne minute. Ako i dalje ne radi, pritisnite tipku RESET (str. 123) šiljatim predmetom. (Ako pritisnete RESET, resetirat će se sve postavke, uključujući točno vrijeme.)
- Temperatura kamkordera je vrlo visoka. Isključite kamkorder i ostavite ga neko vrijeme na hladnom mjestu.
- Temperatura kamkordera je vrlo niska. Ostavite kamkorder uključen. Isključite kamkorder i odnesite ga na toplo mjesto. Ostavite kamkorder tamo neko vrijeme, zatim ga uključite.

Postavke izbornika su se promijenile automatski.

- Kad je aktivna funkcija Intelligent Auto, neke postavke izbornika vezane uz kvalitetu slike promijenit će se automatski.
- Sljedeće opcije izbornika se vraćaju na standardne vrijednosti kod promjene između moda snimanja videozapisa i fotografija te moda reprodukcije.
 - [ FADER]
 - [ Self-Timer]
 - [Tele Macro]

Kamkorder se zagrijava.

- Kamkorder se može zagrijati tijekom uporabe. Pojava nije kvar.

Kad protresete kamkorder, začuje se mehanički zvuk.

- Ako se zvuk ne čuje kad je kamkorder uključen i u modu je snimanja videozapisa/fotografija, uzrok zvuka je pomicanje unutarnje leće. Pojava nije kvar.

Funkcija Intelligent Auto se isključuje.

- Funkcija Intelligent Auto se isključuje promijenite li sljedeće postavke:
 - [Smth Slw REC]
 - [Golf Shot]
 - [White Balance]
 - [Spot Meter/Fcs]
 - [Spot Meter]
 - [Spot Focus]
 - [Exposure]
 - [Focus]
 - [Low Lux]
 - [Scene Selection]
 - [ Cinematone]
 - [Tele Macro]
 - [ SteadyShot]
 - [ SteadyShot]
 - [Auto Back Light]
 - [Face Detection]

Priloženi daljinski upravljač ne radi.

- Podesite [Remote Ctrl] na [On] (str. 95).
- Umetnite bateriju u držač pazeći na pravilan smjer polova +/- u skladu s oznakama +/- (str. 125).
- Uklonite zapreke između daljinskog upravljača i senzora na kamkorderu.
- Usmjerite daljinski upravljač suprotno od jakih izvora svjetlosti, kao što je izravno sunce ili rasvjeta. U protivnom daljinski upravljač možda neće raditi pravilno.

Drugi DVD uređaj ne radi pravilno kad upotrebljavate priloženi daljinski upravljač.

- Za DVD uređaj odaberite mod daljinskog upravljača koji nije DVD 2 ili pokrijte senzor DVD uređaja komadom crnog papira.

Baterija/napajanje

Napajanje se odjednom isključuje.

- Upotrijebite mrežni adapter.
- Standardna je postavka automatsko isključivanje kamkordera ako se njime ne rukuje pet minuta (A. Shut Off). Promijenite postavku [A. Shut Off] (str. 95) ili ponovno uključite napajanje.
- Napunite bateriju (str. 14).

Indikator /CHG (bljeskalica/punjenje) ne svijetli dok se baterija puni.

- Zatvorite LCD zaslon (str. 14).
- Pravilno učvrstite bateriju na kamkorder (str. 14).
- Pravilno spojite mrežni kabel u zidnu utičnicu.
- Završilo je punjenje baterije (str. 14).

Indikator ⚡/CHG (bljeskalica/punjenje) trepće dok se baterija puni.

- Ako je temperatura baterija previsoka ili preniska, možda je nećete moći puniti (str. 114).
- Pravilno učvrstite bateriju na kamkorder (str. 14). Ako se problem nastavi, odspojite mrežni adapter iz zidne utičnice i obratite se Sonyjevom zastupniku. Baterija je možda oštećena.

Indikator preostalog trajanja baterije ne pokazuje točno vrijeme.

- Okolna temperatura je previsoka ili preniska. Pojava nije kvar.
- Baterija nije dovoljno napunjena. Ponovno dokraja napunite bateriju. Ako se problem nastavi, zamijenite bateriju novom (str. 115).
- Prikazano vrijeme možda neće biti točno ovisno o okolini u kojoj se baterija upotrebljava.

Baterija se brzo prazni.

- Okolna temperatura je previsoka ili preniska. Pojava nije kvar.
- Baterija nije dovoljno napunjena. Ponovno dokraja napunite bateriju. Ako se problem nastavi, zamijenite bateriju novom (str. 115).

LCD zaslon/tražilo (HDR-CX690E/
CX700E/CX700VE)

Opcije izbornika su označene sivo.

- U trenutnom modu snimanja ili reprodukcije nije moguće odabrati sivo označene opcije.
- Neke funkcije se ne mogu upotrebljavati istovremeno.

Tipke se ne prikazuju na zaslonu osjetljivom na dodir.

- Lagano dodirnite LCD zaslon.
- Pritisnite DISPLAY na daljinskom upravljaču (str. 124).

Tipke na zaslonu osjetljivom na dodir ne rade pravilno ili ne rade uopće.

- Podesite zaslon osjetljiv na dodir ([Calibration]) (str. 117).

Tipke na zaslonu brzo nestaju.

- Podesite [Display Setting] na [On] (str. 85).

Na zaslonu su vidljive točke u obliku mreže.

- Ove točkice su normalna posljedica postupka proizvodnje i ni na koji način ne utječu na snimanje.

Slika u tražilu nije jasna (HDR-CX690E/
CX700E/CX700VE).

- Pomaknite preklapku za podešavanje objektiva tražila dok slika ne postane jasna (str. 27).

Slika je nestala iz tražila (HDR-CX690E/
CX700E/CX700VE).

- Zatvorite LCD zaslon. Čak i kad je tražilo izvučeno, na njemu se ne prikazuje slika dok je otvoren LCD zaslon (str. 20).

Memorijska kartica

Nije moguće koristiti funkcije memorijske kartice.

- Ako upotrebljavate memorijsku karticu formatiranu na računalo, ponovite formatiranje na kamkorderu (str. 89).

Ne mogu se izbrisati snimke pohranjene na memorijsku karticu.

- Maksimalan broj snimaka koje se mogu odjednom obrisati preko indeksnog prikaza je 100.
- Zaštićene snimke ne mogu se obrisati.



Naziv datoteke nije pravilno prikazan ili trepće.

- Datoteka je oštećena.
- Format datoteke nije podržan na kamkorderu (str. 114).

Snimanje



Pogledajte također dio "Memorijska kartica" (str. 100).

Pritiskom na START/STOP ili PHOTO ne snima se slika.

- Prikazuje se zaslon za reprodukciju. Pritisnite MODE za uključivanje indikatora  (videozapis) ili  (fotografija) (str. 25).
- Kamkorder pohranjuje sliku koju ste upravo snimili na medij za snimanje. Za to vrijeme ne može se snimiti nova slika.
- Medij za snimanje je pun. Obrišite nepotrebne slike (str. 50).
- Ukupan broj videozapisa ili fotografija premašuje kapacitet snimanja na kamkorderu. Obrišite nepotrebne slike (str. 50).
- Temperatura kamkordera je vrlo visoka. Isključite kamkorder i ostavite ga neko vrijeme na hladnom mjestu.
- Temperatura kamkordera je vrlo niska. Isključite kamkorder i odnesite ga na toplo mjesto. Ostavite kamkorder tamo neko vrijeme, zatim ga uključite.

Nije moguće snimanje fotografija.

- Fotografije ne možete snimati sa:
 - [Smth Slw REC]
 - [Golf Shot]
 -  FADER]

- Kamkorder ne može snimati fotografije dok je podešen u mod snimanja videozapisa, ovisno o odabranim postavkama [ REC Mode] ili [ Frame Rate].



Indikator pristupa svijetli ili trepće čak i kad je snimanje zaustavljeno.

- Kamkorder pohranjuje scenu koju ste upravo snimili na memorijsku karticu.

Prikaz slike koja se snima izgleda drugačije.

- Prikaz slike koja se snima može izgledati drugačije ovisno o uvjetima uporabe kamkordera. Pojava nije kvar.

Bljeskalica ne radi.

- Uporaba ugrađene bljeskalice nije moguća:
 - dok je uključen indikator  (videozapis)
 - dok [Conversion Lens] nije podešen na [Off]
- Čak i kad je odabrana automatska bljeskalica ili  (automatsko smanjenje efekta crvenih očiju), ne možete koristiti bljeskalicu s opcijama:
 - NightShot
 - ručno podešenim postavkama [IRIS] ili [Shutter Speed] (kada je bilo koja od njih dodijeljena kotačiću MANUAL)
 - [Spot Meter/Fcs]
 - [Spot Meter]
 - [Manual] u [Exposure]
 - [Twilight], [Sunrise&Sunset], [Fireworks], [Landscape], [Spotlight], [Beach] ili [Snow] u [Scene Selection]

Stvarno vrijeme snimanja videozapisa je kraće od očekivanog za dotičan medij za snimanje.

- Ovisno o uvjetima snimanja, raspoloživo vrijeme snimanja može se skratiti, primjerice kod snimanja objekata koji se brzo kreću.

Kamkorder prestane raditi.

- Temperatura kamkordera je vrlo visoka. Isključite kamkorder i ostavite ga neko vrijeme na hladnom mjestu.
- Temperatura kamkordera je vrlo niska. Isključite kamkorder i odnesite ga na toplo mjesto. Ostavite kamkorder tamo neko vrijeme, zatim ga uključite.
- Ako je kamkorder izložen dugotrajnim vibracijama, može se zaustaviti snimanje.

Postoji vremenska razlika između mjesta gdje ste pritisnuli START/STOP i mjesta gdje započinje ili završava snimanje videozapisa.

- Na kamkorderu je moguća pojava manje razlike između trenutka pritiska na tipku START/STOP i stvarnog trenutka početka ili završetka snimanja. Pojava nije kvar.

Nije moguće promijeniti omjer širine i visine slike videozapisa (16:9 (wide)/4:3).

- Omjer širine i visine slike videozapisa u high definition (HD) kvaliteti iznosi 16:9 (wide).

Ne radi automatsko izoštravanje.

- Podesite [Focus] na [Auto] (str. 77).
- Uvjeti snimanja ne omogućuju automatsko izoštravanje. Ručno izoštrite (str. 77).

SteadyShot ne radi.

- Podesite [SteadyShot] na [Active] ili [Standard], [SteadyShot] na [On] (str. 81).
- Čak i ako je [SteadyShot] podešen na [Active] ili [Standard], ili ako je [SteadyShot] podešen na [On], kamkorder možda neće moći korigirati podrhtavanje.

Objekti koji se kreću vrlo brzo izgledaju izobličeni.

- To se naziva fenomenom žarišne ravnine. Pojava nije kvar. Zbog načina na koji osjetilo slike (CMOS senzor) očitava signale slike, objekti koji brzo prolaze kraj objektivna mogu izgledati izobličeni u nekim uvjetima snimanja.

Boje slike se ne prikazuju pravilno.

- Ponovno pritisnite tipku NIGHTSHOT za isključivanje funkcije NightShot (str. 82).

Slika je presvijetla i objekt se ne pojavljuje na zaslonu.

- Ponovno pritisnite tipku NIGHTSHOT za isključivanje funkcije NightShot (str. 82).

Na snimkama se prikazuju vodoravne pruge.

- Pojava je uobičajena kod snimanja kod rasvjete fluorescentnim svjetlom, natrijevim svjetiljkama ili živinim svjetiljkama. Pojava nije kvar.

Kod snimanja TV ili računalnog zaslona pojavljuju se crne pruge.

- Podesite [SteadyShot] na bilo koju opciju osim [Active] (str. 81).

Ne može se podesiti [LCD Brightness].

- [LCD Brightness] ne može se podesiti u sljedećim slučajevima:
 - LCD zaslon je zatvoren na kamkorderu dok je zaslon okrenut prema van.
 - Napajanje se vrši preko mrežnog adaptera.

Zvuk se ne snima pravilno.

- Odspojite li vanjski mikrofon i sl. tijekom snimanja videozapisa, zvuk se možda neće snimiti pravilno.
- Ponovno spojite mikrofon na isti način kao kad počinjete snimati videozapise.

Reprodukcija

Snimke se ne mogu reproducirati.

- Odaberite tip medija za snimanje s kojeg želite reproducirati (str. 21) (HDR-CX560E/ CX560VE/ CX700E/CX700VE).
- Odaberite kvaliteti slike videozapisa koji želite reproducirati (str. 37).
- Možda neće biti moguća reprodukcija snimaka snimljenih drugim uređajima. Pojava nije kvar.



Fotografije se ne mogu reproducirati.

- Fotografije se ne mogu reproducirati ako ste promijenili datoteke ili mape ili ste podatke uređivali na računalu. (U tom slučaju, naziv datoteke trepće.) Pojava nije kvar.

Na sličici je vidljiv indikator .

- Indikator se može prikazati na snimkama snimljenim drugim uređajima, uređivanima na računalu i sl.
- Odspojili ste mrežni adapter ili skinuli bateriju dok trepće ikona medija za snimanje u gornjem desnom uglu zaslona ili prije nego se isključio indikator pristupa nakon snimanja. Time se podaci mogu oštetiti i prikazuje se .

Na sličici je vidljiv indikator .

- Datoteka s podacima o snimkama je možda oštećena. Provjerite datoteku s podacima o snimkama dodirom na **MENU** (MENU) → [Setup] →  (Media Settings) → [Repair Img. DB F.] → medij za snimanje (HDR-CX560E/CX560VE/CX700E/CX700VE). Ako se indikator i dalje prikazuje, obrišite snimku koja sadrži  (str. 50).

Tijekom reprodukcije ne čuje se zvuk ili je zvuk pretih.

- Povećajte glasnoću (str. 31).
- Dok snimate zvuk uz opciju [Micref Level] (str. 84) podešenu na [Low], snimljeni zvuk će se možda teško čuti.

- Pri snimanju s funkcijom [Smth Slw REC] ili [Golf Shot] nije moguće snimanje zvuka.

Lijevi i desni kanal zvuka se čuju neuravnoteženo kod reprodukcije na računalu ili drugim uređajima.

- Promijenite način konverzije zvuka (downmix način) kod reprodukcije na dvokanalnim stereo uređajima. Detalje potražite u uputama za uporabu uređaja za reprodukciju.
- Promijenite format zvuka u dvokanalni kod kreiranja diska pomoću softvera "PMB".
- To se događa kad se zvuk snimljen u 5.1-kanalnom surround formatu pretvara u 2-kanalni (normalni stereo zvuk) u računalu ili drugom uređaju. Pojava nije kvar.
- Snimajte zvuk s opcijom [Audio Mode] podešenom na [2ch Stereo] (str. 84).

Demo videozapis ne mogu se reproducirati (HDR-CX560E/CX560VE/CX700E/ CX700VE).

- Odaberite ugrađeni medij za snimanje te high definition (HD) kvalitetu slike.
- Demo videozapis je izbrisan.

Videozapis se automatski reproducira (HDR-CX560E/CX560VE/CX700E/CX700VE).

- Videozapisi se reproduciraju automatski kao demonstracija ako videozapis zadovoljava određene uvjete na kamkorderu (str. 96). Pojava nije kvar.

Reprodukcija snimaka s memorijske kartice na drugim uređajima

Nije moguća reprodukcija snimaka ili nije moguće prepoznavanje memorijske kartice.

- Uređaj za reprodukciju ne podržava reprodukciju s memorijskih kartica (str. 4).

Editiranje videozapisa/fotografija na kamkorderu

Editiranje nije moguće.

- Editiranje nije moguće zbog stanja snimke.

Videozapis se ne može podijeliti.

- Prekratki videozapisi ne mogu se podijeliti.
- Zaštićeni videozapis se ne može podijeliti.

Fotografija se ne može snimiti iz videozapisa.

- Medija za snimanje na kojeg želite pohraniti fotografiju je pun.

Reprodukcija na TV-u

Na spojenom TV-u se ne reproducira ni slika ni zvuk.

- Pri uporabi komponentnog A/V kabela podesite [Component] prema zahtjevima spojenog uređaja (str. 92).
- Pri uporabi komponentnog videopriključka, provjerite jesu li crveni i bijeli priključak A/V spojnog kabela spojeni (str. 33).
- Iz priključnice HDMI OUT na kamkorderu nema izlaza videosignala ako snimke sadržavaju signale za zaštitu autorskog prava.
- Kod uporabe S VIDEO priključka, provjerite jesu li crveni i bijeli priključak A/V spojnog kabela spojeni (str. 34).

Kod prikaza na TV-u, gornji, donji, desni i lijevi rub slike su malo odrezani.

- LCD zaslon kamkordera može prikazati slike preko cijele svoje površine (full pixel display). Međutim, pri tome može doći do manjeg rezanja gornjeg, donjeg, desnog i lijevog kraja slike kod reprodukcije na TV-u koji nije kompatibilan s full pixel display.

- Preporučuje se snimanje uporabom vanjskog okvira iz [Guide Frame] (str. 85) kao orijentacije.

Slika se prikazuje izobličena na 4:3 TV-u.

- To se događa pri gledanju slike snimljene u 16:9 (wide) modu na 4:3 TV-u. Podesite pravilno [TV Type] (str. 92) i reproducirajte snimku.

Prikazuju se crne pruge iznad i ispod slike na 4:3 TV-u.

- To se događa pri gledanju slike snimljene u 16:9 (wide) modu na 4:3 TV-u. Pojava nije kvar.

Snimke se ne vide na LCD zaslonu kad spojite kamkorder na TV prijemnik i pokrenete reprodukciju.

- Highlight Playback ili scenarij se neće vidjeti na LCD zaslonu kamkordera dok je spojen na TV prijemnik i pokrenuta je reprodukcija.

Kopiranje/spajanje na druge uređaje

Snimke se ne kopiraju pravilno.

- Snimke ne možete kopirati putem HDMI kabela (opcija).
- A/V spojni kabel nije pravilno spojen. Obavezno spojite kabel u ulaznu priključnicu drugog uređaja (str. 70).

Dijagnostički prikaz i indikatori upozorenja

Spajanje na računalo

"PMB" se ne može instalirati.

- Provjerite okruženje računala ili postupak instalacije za "PMB".

"PMB" ne radi pravilno.

- Zatvorite "PMB" i restartajte računalo.

Računalo ne prepoznaje kamkorder.

- Odspojite ostale uređaje iz USB priključnice na računalo, osim tipkovnice, miša i kamkordera.
- Odspojite ugrađeni USB kabel iz računala i kamkordera, restartajte računalo i zatim pravilnim redoslijedom ponovno spojite računalo i kamkorder.
- Ako su na vanjske uređaje istodobno spojen ugrađeni USB kabel i USB priključnica kamkordera, odspojite onaj koji nije spojen na računalo.

Ako se na LCD zaslonu ili tražilu (HDR-CX690E/CX700E/CX700VE) pojave indikatori, provjerite sljedeće.

Ako se problem i dalje pojavljuje nakon što ste ga pokušali riješiti nekoliko puta, obratite se Sony predstavniku ili ovlaštenom servisu. U tom slučaju navedite sve brojeve kodova grešaka koji počinju sa C ili E pri kontaktu.

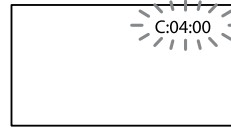

C:(ili E:) □□:□□ (Prikaz automatske dijagnostike)

C:04: □□

- Baterija nije "InfoLITHIUM" (serije V). Upotrijebite "InfoLITHIUM" bateriju (serije V) (str. 114).
- Pravilno spojite DC priključak iz mrežnog adaptera u DC IN priključnicu na kamkorderu (str. 14).

C:06: □□

- Temperatura baterije je visoka. Zamijenite bateriju ili je ostavite na hladnom mjestu.

C:13:□□ / C:32:□□

- Odspojite napajanje. Ponovno ga spojite i rukujte kamkorderom.

E:□□:□□

- Primijenite korake od ② na str. 98.

⚠ (Upozorenje napona baterije)

- Baterija je gotovo prazna.
- Ovisno o okolnim uvjetima ili stanju baterije, indikator ⚠ može treptati čak i ako je preostalo približno 20 minuta uporabe.

⚠ (Indikator upozorenja na temperaturu baterije)

- Temperatura baterije je visoka. Zamijenite bateriju ili je ostavite na hladnom mjestu.

(Indikator upozorenja za memorijsku karticu)

Polako trepće

- Nestaje slobodnog prostora za snimanje. Vrste memorijskih kartica koje možete upotrebljavati uz kamkorder pogledajte na str. 22.
- Nije uložena memorijska kartica (str. 22).

Brzo trepće

- Nema dovoljno slobodnog prostora za snimanje. Nakon pohranjivanja snimaka na drugi medij (str. 61), izbrisite nepotrebne snimke ili formatirajte memorijsku karticu (str. 89).
- Datoteka s podacima o snimkama je možda oštećena. Provjerite datoteku s podacima o snimkama dodirujući na **MENU** (MENU) → [Setup] →  (Media Settings) → [Repair Img. DB F.] → medij za snimanje (HDR-CX560E/CX560VE/CX700E/CX700VE).
- Memorijska kartica je oštećena.

(Indikatori upozorenja za formatiranje memorijske kartice)

- Memorijska kartica je oštećena.
- Memorijska kartica nije pravilno formatirana (str. 89).

(Indikator upozorenja za nekompatibilnu memorijsku karticu)

- Uložena je nekompatibilna memorijska kartica (str. 22).

(Upozorenje o zaštiti protiv snimanja na memorijsku karticu)

- Memorijska kartica je zaštićena od snimanja.
- Pristup memorijskoj kartici je ograničen na drugom uređaju.

(Indikator upozorenja za bljeskalicu)



Brzo trepće

- Nešto nije u redu s bljeskalicom.

(Upozorenje na podrhtavanje kamkordera)

- Osvjetljenje je nedovoljno pa je kamkorder osjetljiv na vibracije. Koristite bljeskalicu.
- Kamkorder je nestabilan tako da dolazi do podrhtavanja. Držite kamkorder mirno pomoću obje ruke i snimajte. Imajte na umu da indikator upozorenja na podrhtavanje neće nestati.

(Upozorenje kod snimanja fotografija)

- Medij za snimanje je pun.
- Tijekom procesiranja nije moguće snimati fotografije. Pričekajte trenutak i zatim snimajte.
- Kad je [ REC Mode] podešen na [Highest Quality **FX**] ili [50p Quality **PS**], nije moguće snimati fotografije istodobno s videozapisima. Međutim, ako je [ Frame Rate] podešeno na [25p] ne možete snimati fotografije dok je kamkorder u pripravnom stanju snimanja videozapisa.

Savjeti

- Kad se neki od indikatora prikazuju na zaslonu, može se čuti zvučni signal.

Opis poruka upozorenja

Ako se pojave sljedeće poruke na zaslonu, slijedite navedene upute.

Medij za snimanje

Cannot recognize the internal memory. Format and use again.

- Medij za snimanje u kamkorderu podešen je drugačije od standardnog formata. Ako izvedete [Format] (str. 89), možda ćete moći upotrebljavati kamkorder. Time se brišu svi podaci u ugrađenom mediju za snimanje.

Data error.

- Došlo je do greške tijekom očitavanja ili zapisivanja podataka na medij za snimanje ugrađen u kamkorder.
 - Ako je ispred poruke indikator GPS-a, možda postoje problemi kod GPS prijemnika. Ponovno uključite kamkorder (HDR-CX560VE/CX700VE).
 - To se može dogoditi ako je kamkorder izložen udarcima.
 - Možda neće biti moguća reprodukcija videozapisa snimljenih drugim uređajima.
-

The Image Database File is damaged. Do you want to create a new file?

HD movie management information is damaged. Create new information?

- Oštećena je datoteka za upravljanje snimkama. Kada dodirnete [Yes], kreira se nova datoteka s podacima o snimkama. Prethodno snimljene snimke na mediju ne mogu se reproducirati (Slikovne datoteke nisu oštećene). Ako izvršite [Repair Img.DB F.] nakon kreiranja novih informacija, reprodukcija prethodno snimljenih snimaka postat će moguća. Ako to ne pomogne, kopirajte snimke pomoću priloženog softvera.
-

There is no Image Database File Movies cannot be recorded or played. Create a new file?

- Snimanje ili reprodukcija videozapisa nisu mogući jer ne postoje informacije o snimanju videozapisa. Ako dodirnete [Yes], kreiraju se nove informacije o snimanju i možete snimati ili reproducirati videozapise.
-

There is no HD movie management information. Create new information?

- Snimanje ili reprodukcija nisu mogući jer ne postoje informacije o snimanju videozapisa slike high definition (HD) kvalitete. Ako dodirnete [Yes], kreiraju se nove informacije o snimanju i možete snimati ili reproducirati videozapise high definition (HD) kvalitete.

- Možete snimati videozapise ili fotografije standard definition (STD) kvalitete.
-

Inconsistencies found in image database file. Do you want to repair the image database file?

The Image Database File is damaged. Do you want to repair the Image Database File? Inconsistencies found in image database file. Cannot record or play HD movies. Do you want to repair the image database file?

- Snimanje ili reprodukcija videozapisa nisu mogući jer ne postoje informacije o snimanju videozapisa. Ako dodirnete [OK], kreiraju se nove informacije o snimanju i možete snimati ili reproducirati videozapise.
-

Buffer overflow. Writing to the media was not completed in time.

- Ako ste učestalo snimali i brisali ili koristili memorijsku karticu formatiranu u drugom uređaju. Napravite kopiju podataka i kopirajte ih na drugi uređaj (poput računala) i zatim formatirajte memorijsku karticu na kamkorderu (str. 89).
 - Prostor na umetnutoj memorijskoj kartici nije dostatan za kopiranje videozapisa. Upotrijebite preporučenu memorijsku karticu (str. 22).
-

Recovering data.

- Kamkorder pokušava automatski obnoviti podatke ako zapisivanje podataka nije izvršeno pravilno.
-

Cannot recover data.

- Zapisivanje podataka na medij na kamkorderu nije uspjelo. Izvršen je pokušaj obnavljanja podataka, ali nije uspio.

 Reinsert the memory card.

- Uložite memorijsku karticu nekoliko puta. Ako indikator trepće i nakon toga, memorijska kartica je možda oštećena. Pokušajte s drugom memorijskom karticom.

 Cannot recognize this memory card. Format and use again.

- Formatirajte memorijsku karticu (str. 89). Ne zaboravite da se formatiranjem memorijske kartice brišu svi snimljeni videozapisi i fotografije.

 Still picture folder is full. Cannot record still pictures.

- Ne mogu se kreirati mape preko broja 999MSDCF. Na kamkorderu se ne mogu kreirati ili obrisati kreirane mape.
- Formatirajte memorijsku karticu (str. 89) ili izbrišite mape pomoću računala.

This memory card may not be able to record or play movies.

- Upotrijebite memorijsku karticu preporučenu za ovaj kamkorder (str. 22).

This memory card may not be able to record or play images correctly.

- Upotrijebite memorijsku karticu preporučenu za ovaj kamkorder (str. 22).

Do not eject the memory card during writing. Data may be damaged.

- Ponovno umetnite memorijsku karticu i slijedite upute na LCD zaslonu.
-

Ostalo

Maximum number of images already selected.

- Možete odabrati do 100 snimaka odjednom kod:
 - Brisanja videozapisa/fotografija
 - Zaštite videozapisa/fotografija ili skidanja zaštite
 - Kopiranja videozapisa/fotografija

Data protected.

- Pokušali ste obrisati zaštićene podatke. Isključite zaštitu podataka.
-

Uporaba kamkordera u inozemstvu

Napajanje

Kamkorder možete upotrebljavati u svim državama/regijama pomoću priloženog adaptera gdje je napon električne mreže između 100 V i 240 V, frekvencije 50 Hz ili 60 Hz.

Gledanje videozapisa s high definition (HD) kvalitetom slike

U zemljama/regijama koje podržavaju 1080/50i možete videozapise gledati u jednakoj high definition (HD) kvaliteti u kakvoj su snimljeni. Treba vam TV (ili monitor) temeljen na PAL sustavu i kompatibilan sa signalom 1080/50i koji ima komponentne i AUDIO/VIDEO ulazne priključnice.

Potrebno je spojiti komponentni A/V kabel ili HDMI kabel (opcija).

Gledanje videozapisa sa standard definition (STD) kvalitetom slike

Za gledanje videozapisa sa standard definition (STD) kvalitetom slike treba vam TV s PAL sustavom boja i AUDIO/VIDEO ulaznim priključnicama. Treba biti priključen A/V spojni kabel.

O sustavima boja TV prijemnika

Ovaj kamkorder se temelji na PAL sustavu. Ako želite reproducirati snimke na TV prijemniku, on mora podržavati PAL sustav boja i imati AUDIO/VIDEO ulaznu priključnicu.

Sustav	Država
PAL	Australija, Austrija, Belgija, Kina, Češka, Danska, Finska, Njemačka, Nizozemska, Hong Kong, Mađarska, Italija, Kuvajt, Malezija, Novi Zeland, Norveška, Poljska, Portugal, Singapur, Slovačka, Španjolska, Švedska, Švicarska, Tajland, Ujedinjeno Kraljevstvo, itd.
PAL-M	Brazil
PAL-N	Argentina, Paragvaj, Urugvaj
NTSC	Bahami, Bolivija, Kanada, Srednja Amerika, Čile, Kolumbija, Ekvador, Gvineja, Jamajka, Japan, Koreja, Meksiko, Peru, Surinam, Tajvan, Filipini, SAD, Venezuela, itd.
SECAM	Bugarska, Francuska, Gvajana, Iran, Irak, Monako, Rusija, Ukrajina, itd.

Podešavanje lokalnog vremena

Možete jednostavno podesiti sat na lokalno vrijeme odabirom vremenske razlike kod uporabe kamkordera u inozemstvu. Dođirnite **MENU** (MENU) → [Setup] → [⌚ (Clock Settings)] → [Date & Time Setting] → [Summer Time] i **MENU** (MENU) → [Setup] → [⌚ (Clock Settings)] → [Area Setting] (str. 96).

HDR-CX560VE/CX700VE

Kad je opcija [Auto Clock ADJ] i [Auto Area ADJ] podešena na [On], točno vrijeme se ugađa automatski funkcijom GPS (str. 97).

Vremenske zone

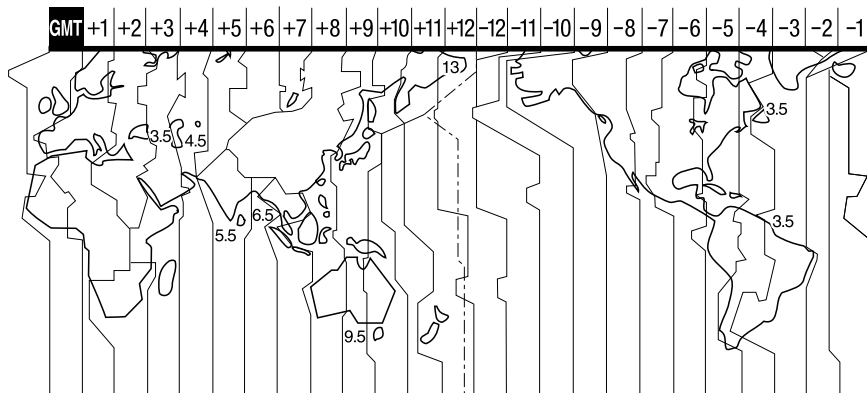

Vremenska razlika	Lokacija
GMT	Lisabon, London
+01:00	Berlin, Pariz
+02:00	Helsinki, Kairo, Istanbul
+03:00	Moskva, Nairobi
+03:30	Teheran
+04:00	Abu Dabi, Baku
+04:30	Kabul
+05:00	Karachi, Islamabad
+05:30	Calcutta, New Delhi
+06:00	Almaty, Dhaka
+06:30	Yangon
+07:00	Bangkok, Jakarta
+08:00	Hong Kong, Singapur, Peking
+09:00	Seoul, Tokio
+09:30	Adelaide, Darwin

Vremenska razlika	Lokacija
+10:00	Melbourne, Sydney
+11:00	Salamunovi Otoci
+12:00	Fidži, Wellington, Eniwetok, Kwajalein
-11:00	Samoa
-10:00	Havaji
-09:00	Aljaska
-08:00	Los Angeles, Tijuana
-07:00	Denver, Arizona
-06:00	Chicago, Mexico City
-05:00	New York, Bogota
-04:00	Santiago
-03:30	St. John's
-03:00	Brasilia, Montevideo
-02:00	Fernando de Noronha
-01:00	Azorsko otočje, Zelenortske Otočje

Održavanje i mjere opreza

O formatu AVCHD

Što je format AVCHD?

AVCHD je format za high definition kamkordere koji se koristi za snimanje high definition (HD) signala primjenom tehnologije učinkovite kompresije podataka. Format MPEG-4 AVC/H.264 je usvojen za kompresiju videopodataka, a Dolby Digital ili Linear PCM sustav se koristi za kompresiju audiopodataka.

Format MPEG-4 AVC/H.264 omogućuje učinkovitiju kompresiju slika od konvencionalnog formata kompresije.

- Budući da AVCHD format koristi tehnologiju kompresije podataka, slika može imati smetnje na dijelovima gdje se slika, kutovi polja, svjetlina i slično drastično mijenjaju, no to ne predstavlja kvar.

Snimanje i reprodukcija na kamkorderu

Budući da se temelji na formatu AVCHD, vaš kamkorder snima s high definition (HD) kvalitetom slike.

Uz high definition (HD) kvalitetu slike vaš kamkorder može snimati standard definition (STD) signal u konvencionalnom MPEG-2 formatu.

Videosignal*: MPEG-4 AVC/H.264 1920 × 1080/50i, 1440 × 1080/50i, 1920 × 1080/25p

Audiosignal: Dolby Digital, dvokanalni

Medij za snimanje:

HDR-CX690E: Memorijska kartica

HDR-CX560E/CX560VE/CX700E/

CX700VE: Ugrađena memorija, memorijska kartica

* Vaš kamkorder ne može reproducirati podatke snimljene u formatu AVCHD koji se razlikuje od opisanog.

O GPS-u (HDR-CX560VE/ CX700VE)

GPS (Global Positioning System) je sustav koji izračunava geografsku lokaciju pomoću vrlo točnih američkih svemirskih satelita.

Taj sustav omogućuje određivanje točne lokacije na Zemlji. GPS sateliti se nalaze u 6 orbita, 20 000 km iznad Zemlje. GPS sustav sastoji se od 24 ili više GPS satelita. GPS prijemnik prima radiosignale sa satelita i izračunava trenutačnu lokaciju prijemnika na temelju podataka o putanjama (Almanac podaci) i vremena putovanja signala itd.

Utvrđivanje lokacije zove se "triangulacija". GPS prijemnik može ustanoviti geografsku širinu i dužinu za trenutačnu lokaciju prijekom signala s 3 ili više satelita.

- Kako se položaji GPS satelita stalno mijenjaju, određivanje lokacije može trajati duže vrijeme ili je prijemnik neće moći uopće odrediti, ovisno o lokaciji i vremenu uporabe kamkordera.
- "GPS" je sustav za određivanje geografske lokacije pomoću triangulacije radiosignala s GPS satelita. Izbjegavajte korištenje kamkordera na mjestima gdje se radijski signali blokiraju ili reflektiraju, primjerice na sjenovitom mjestu okruženom zgradama ili drvećem i sl. Koristite kamkorder na mjestima s otvorenim pogledom prema nebu.
- Podatke o lokaciji možda nećete moći snimiti na sljedećim mjestima ili u situacijama gdje radiosignali s GPS satelita ne stižu do kamkordera.
 - U tunelima, zatvorenim prostorima ili pod sjenom zgrada.

- Između visokih zgrada ili na uskim ulicama okruženim zgradama.
- Na podzemnim lokacijama, mjestima okruženima gustim drvećem, pod podignutim mostom ili na lokacijama gdje se stvaraju magnetska polja, primjerice ispod visokonaaponskih kabela.
- Pored uređaja koji stvaraju radiosignale istog valnog pojasa kakvo koristi kamkorder: mobilni telefoni s pojasom blizu 1,5 GHz i sl.

O greškama pri triangulaciji

- Pomaknete li se na drugu lokaciju odmah nakon podešavanja prekidača napajanja na ON, kamkorderu će možda za početak triangulacije trebati više vremena nego da ste ostali na istom mjestu.
- Pogreška koju uzrokuje položaj GPS satelita
Kamkorder automatski triangulacijom odredi vašu trenutnu lokaciju kad primi radiosignale s 3 ili više GPS satelita. Dozvoljeno odstupanje GPS satelita pri triangulaciji iznosi oko 10 m. Ovisno o okruženju na toj lokaciji, pogreška pri triangulaciji može biti i veća. Tada vaša stvarna lokacija možda neće odgovarati lokaciji na zemljovidu određenoj GPS podacima. Osim toga, GPS satelite nadzire američko ministarstvo obrane i stupanj preciznosti može biti promijenjen namjerno.
- Pogreška tijekom postupka triangulacije
Kamkorder tijekom triangulacije preuzima podatke o trenutnoj lokaciji u određenim vremenskim razmacima. Postoji mala vremenska razlika između trenutka preuzimanja podataka o lokaciji i snimanja tih podataka u sliku. Stoga stvarna lokacija snimanja možda neće točno odgovarati lokaciji na zemljovidu koja se temelji na GPS podacima.

Restrikcije korištenja GPS-a

- GPS koristite u skladu s propisima koji reguliraju razne načine uporabe u državi/regiji u kojoj se nalazite.

O podacima zemljovida

- Ovaj kamkorder sadržava zemljovide za sljedeće zemlje/regije. Europa, Japan, Sjeverna Amerika, Oceanija, itd.
- Ugrađene zemljovide omogućile su sljedeće tvrtke; kartu Japana Zenrin Co., Ltd., druga područja NAVTEQ.
- Sadržani zemljovidi odgovaraju datumu proizvodnje ovih uputa.
- GPS zemljovidi će se prikazivati u dvodimenzionalnoj grafici, osim za određene dijelove Japana koji će se prikazivati u 3D.
- Zemljovid uvijek prikazuje sjever na vrhu.
- Jezik zemljovida nije moguće promijeniti.
- Zemljovidi se ne mogu ažurirati.
- Mjerilo zemljovida iznosi 25 m – 6000 km.

O geografskom koordinatnom sustavu

- Koristi se geografski koordinatni sustav "WGS-84".

O autorskim pravima

- Zemljovidi kamkordera su zaštićeni autorskim pravima. Neovlašteno kopiranje ili drukčija uporaba podataka zemljovida može biti u suprotnosti zakonima o autorskim pravima.

O funkciji navigacije

- Ovaj kamkorder nema funkciju navigacije koja koristi GPS.
Hrvatska, Estonija, Latvija, Litva, Poljska i Slovenija
© EuroGeographics

O memorijskoj kartici

- Memorijska kartica formatirana u računalu (Windows OS/Mac OS) ne može se jamčiti kompatibilnost s ovim kamkorderom.
- Brzina očitavanja/snimanja podataka ovisi o kombinaciji memorijske kartice i kompatibilnog uređaja koji se upotrebljava.
- U sljedećim slučajevima može doći do oštećenja ili gubitka podataka (proizvođač neće nadoknaditi gubitak podataka):
 - Ako izvadite memorijsku karticu ili isključite kamkorder dok očitava ili zapisuje slikovne datoteke na memorijsku karticu (dok indikator pristupa svijetli ili trepće)
 - Ako upotrebljavate memorijsku karticu u blizini magneta ili magnetskih polja
- Savjetujemo kreiranje sigurnosne kopije važnih podataka na tvrdom disku računala.
- Nemojte lijepiti naljepnice i sl. na memorijsku karticu niti na pripadajući adapter.
- Nemojte dodirivati kontakte niti dozvoliti da dođu u dodir s metalnim predmetima.
- Memorijsku karticu nemojte savijati, bacati niti izlagati jačim silama.
- Nemojte rastavljati ili preinačavati memorijsku karticu.
- Nemojte dozvoliti da se memorijska kartica smoči.
- Držite memorijsku karticu izvan dosega male djece. Postoji opasnost da ga dijete proguta.
- U utor za memorijsku karticu nemojte umetati ništa osim memorijske kartice odgovarajućih dimenzija. Time možete uzrokovati kvar.
- Nemojte upotrebljavati ili pohranjivati memorijsku karticu na sljedećim mjestima:
 - Na mjestima s jako visokom temperaturom, kao što je vozilo parkirano vani ljeti
 - Na izravnom suncu
 - Na mjestima s vrlo visokom vlagom ili pod utjecajem korozivnih plinova

O adapteru za memorijske kartice

- Kad memorijsku karticu koristite s odgovarajućim uređajem tako da je umetnuta u pripadajući adapter, pazite da bude okrenuta u pravom smjeru. Imajte na umu da nepravilno umetanje može uzrokovati kvar.

O kompatibilnosti podataka

- Slikovne datoteke koje se snimaju na memorijsku karticu u kamkorderu odgovaraju "Design rule for Camera File system" univerzalnom standardu kojeg definira JEITA (Japan Electronics and Information Technology Industries Association).
- Na ovom kamkorderu ne mogu se reproducirati fotografije snimljene drugim uređajima (DCR-TRV900E ili DSC-D700/D770) koje ne odgovaraju univerzalnom standardu. (Ti modeli se ne prodaju u nekim regijama.)
- Ako ne možete upotrebljavati memorijske kartice upotrijebljene na drugom uređaju, formatirajte ih na ovom kamkorderu (str. 89). Imajte na umu da se formatiranjem brišu sve informacije s memorijske kartice.
- Možda nećete moći reproducirati snimke pomoću kamkordera:
 - Kod reprodukcije snimaka preinačenih na računalo
 - Kod reprodukcije snimaka snimljenih drugim uređajima

O "Memory Stick" mediju

Vrste "Memory Stick" medija	Snimanje/reprodukcija
"Memory Stick Duo" (s MagicGate)	—
"Memory Stick PRO Duo" medij (Mark2)	✓
"Memory Stick PRO-HG Duo" medij	✓

- Ovaj uređaj podržava paralelni prijenos podataka. Ipak, brzina prijenosa se može razlikovati, ovisno o vrsti medija koji koristite.
- Ovaj proizvod ne može snimati niti reproducirati podatke koji koriste tehnologiju "MagicGate". "MagicGate" je tehnologija zaštite autorskih prava koja snima i prenosi sadržaje u kriptiranom obliku.

O "InfoLITHIUM" bateriji

Ovaj kamkorder može se upotrebljavati samo s "InfoLITHIUM" baterijom serije V. Baterije "InfoLITHIUM" serije V imaju oznaku .

Što je "InfoLITHIUM" baterija?

- "InfoLITHIUM" baterija je litij-ionska baterija koja ima sposobnost komunikacije podataka vezanih uz uvjete rada s kamkorderom i punjačem (opcija).
- "InfoLITHIUM" baterija računala potrošnju energije u skladu s uvjetima rada kamkordera i prikazuje preostalo vrijeme u minutama.
- Baterija NP-FV50 je kompatibilna s "ActiFORCE". "ActiFORCE" je nova generacija napajanja. Poboľšani su kapacitet baterije, punjenje te brzina i točnost proračuna preostalog vremena uporabe u odnosu na trenutne "InfoLITHIUM" baterije P serije.

Punjenje baterije

- Obavezno napunite bateriju prije početka uporabe kamkordera.
- Savjetujemo punjenje baterije uz temperaturu okoline između 10 °C i 30 °C dok se ne isključi indikator /CHG (bljeskalica/punjenje). Ako punite bateriju izvan navedenog raspona temperature, možda je nećete moći učinkovito napuniti.

Učinkovita uporaba baterije

- Učinak baterije se smanjuje kod temperature niže od 10°C te se skraćuje vrijeme njezine uporabe. U tom slučaju, učinite nešto od sljedećeg kako biste bateriju mogli upotrebljavati dulje.
 - Stavite bateriju u džep kako biste je zagrijali i stavite je na kamkorder neposredno prije snimanja.
 - Upotrijebite bateriju velikog kapaciteta: NP-FV70/NP-FV100 (opcija).
- Učestala uporaba LCD zaslona, česta reprodukcija i ubrzano pregledavanje naprijed ili natrag brže troše bateriju. Savjetuje se uporaba baterije velikog kapaciteta: NP-FV70/NP-FV100 (opcija).
- Obavezno zatvorite LCD zaslon dok ne snimate ili reproducirate pomoću ovog kamkordera. Baterija se troši i za vrijeme pripravnog stanja snimanja ili pauze reprodukcije.
- Pripremite rezervne baterije koje omogućuje dva do tri puta dulje vrijeme snimanja od očekivanog te isprobajte funkciju snimanja prije stvarnog snimanja.
- Nemojte izlagati bateriju vodi. Baterija nije vodootporna.

Indikator preostalog vremena rada baterije

- Ako se napajanje isključi čak i ako indikator stanja baterije pokazuje da baterija ima još snage za rad, ponovno opet do kraja napunite bateriju. Vrijeme preostalog trajanja baterije prikazat će se pravilno. Imajte na umu da se indikator stanja baterije neće prikazati pravilno ako bateriju upotrebljavate dulje vrijeme na visokoj temperaturi, ako ste je ostavili potpuno napunjenu ili ako je često upotrebljavate. Vrijeme trajanja baterije shvatite samo kao orijentaciju.
- Indikator  koji označava nizak napon baterije trepće čak i ako je preostalo još 20 minuta trajanja baterije, ovisno o uvjetima uporabe i temperaturi okoline.

Pohranjivanje baterije

- Ako bateriju nećete upotrebljavati dulje vrijeme, potpuno je napunite i ispraznite na kamkorderu jednom godišnje kako biste joj održali funkciju. Za pohranjivanje baterije, skinite je s kamkordera i pohranite na suho i hladno mjesto.
- Kako biste bateriju potpuno ispraznili na kamkorderu, dodirnite **MENU** (MENU) → [Setup] → [🔧 (General Settings)] → [A. Shut Off] → [Off] i ostavite kamkorder u pripravnom stanju snimanja dok se ne isključi napajanje (str. 95).

Vijek trajanja baterije

- Kapacitet baterije se s vremenom i tijekom uporabe smanjuje. Ako se značajno smanji vrijeme između punjenja, vjerojatno je vrijeme za zamjenu baterije novom.
- Vijek trajanja baterije ovisi o načinu pohranjivanja, uporabi i uvjetima okoliša.

O x.v.Color

- x.v.Color je poznatiji naziv za standard xvYCC kojeg predlaže Sony te je ujedno Sonyjev zaštitni znak.
- xvYCC je međunarodni standard za prostor boje u videosignalu. Taj standard može izraziti širi raspon boja od standarda emitiranja koji se trenutno koristi.

Rukovanje kamkorderom

Uporaba i održavanje

- Nemojte upotrebljavati ili čuvati kamkorder i pribor na sljedećim mjestima:
 - Na vrlo toplim, hladnim ili vlažnim mjestima. Nikada nemojte ostavljati opremu izloženu temperaturi preko 60° primjerice na izravnom suncu, u blizini grijalica ili u vozilu parkirano na suncu. Može doći do kvara ili deformacije.
 - U blizini jakih magnetskih polja ili mehaničkih vibracija. Kamkorder se može pokvariti.
 - U blizini jakih radijskih valova ili zračenja. Kamkorder možda neće moći pravilno snimati.
 - U blizini AM prijemnika ili drugih video uređaja. Mogu se pojaviti smetnje.
 - Na pješčanoj plazi ili mjestima s puno prašine. Ako pijesak ili prašina uđu u kamkorder, može doći do kvara. Ponekad se ovi kvarovi ne mogu popraviti.
 - U blizini prozora ili na otvorenom gdje bi se LCD zaslon, tražilo (HDR-CX690E/CX700E/CX700VE) ili objektiv mogli izložiti izravnom suncu. Time se uništava unutrašnjost tražila (HDR-CX690E/CX700E/CX700VE) ili LCD zaslona.

- Kamkorder se napaja na istosmjerni napon 6,8 V/7,2 V (baterija) ili 8,4 V (mrežni adapter).
- Za napajanje na istosmjerni ili izmjenični napon upotrijebite opremu navedenu u ovim uputama za uporabu.
- Nemojte dozvoliti da se kamkorder smoči, primjerice na kiši ili morskom vodom. Ako se kamkorder smoči, može se pokvariti. Ponekad se ovi kvarovi ne mogu popraviti.
- Ako u kućište uđe bilo kakav čvrst predmet ili tekućina, odspojite kamkorder i odnesite ga na provjeru kod Sony prodavatelja prije nastavka uporabe.
- Izbjegavajte grubo rukovanje, rastavljanje, preinake, mehaničko naprezanje ili udarce poput udaranja, pada ili stajanja na uređaj. Posebno pripazite na objektiv.
- Držite LCD zaslon zatvorenim dok ne upotrebljavate kamkorder.
- Nemojte umatati kamkorder u ručnik i sl. dok njime rukujete. Time se može uzrokovati nakupljanje topline u uređaju.
- Kod odspajanja mrežnog kabela, povlačite utikač, a ne kabel.
- Nemojte oštetiti mrežni kabel, primjerice tako da na njega stavite neki težak predmet.
- Nemojte upotrebljavati deformiranu ili oštećenu bateriju.
- Metalne kontakte održavajte čistima.
- Ako procuri elektrolit iz baterije:
 - Obratite se Sony prodavatelju.
 - Ispirite ostatke tekućine koji su možda dospjeli na vašu kožu.
 - Ako vam tekućine dospjeje u oči, isperite ih obilnom količinom vode i obratite se liječniku.

Ako kamkorder nećete upotrebljavati dulje vrijeme

- Kako biste održali optimalno stanje kamkordera dulje vrijeme, uključite ga te snimajte i reproducirajte snimke približno jednom mjesečno.
- Do kraja ispraznite bateriju prije pohranjivanja.

Kondenzacija vlage

Ako se kamkorder prenese iz hladnog mjesta na toplo, u unutrašnjosti kamkordera može se kondenzirati vlaga. To može uzrokovati probleme u radu kamkordera.

- Ako dođe do kondenzacije vlage
 - Ostavite kamkorder oko sat vremena bez uključivanja.
- Napomene o kondenzaciji vlage
 - Vlaga se može kondenzirati kad prenesete kamkorder iz hladnog mjesta na toplo (ili obrnutu) ili ako kamkorder upotrebljavate na vlažnim mjestima u sljedećim slučajevima:
 - Kad unesete kamkorder sa skijališta u zagrijan prostor.
 - Kad iznesete kamkorder iz klimatiziranog vozila ili prostorije na otvoreno po vrućini.
 - Ako upotrebljavate kamkorder nakon oluje ili pljuska.
 - Ako upotrebljavate kamkorder na toplim i vlažnim mjestima.
- Kako spriječiti kondenzaciju vlage
 - Kad prenosite kamkorder iz hladnog prostora u topli, stavite ga u plastičnu vrećicu i čvrsto zatvorite. Skinite vrećicu tek nakon što se temperatura zraka u vrećici izjednači s okolnom temperaturom (približno sat vremena).

LCD zaslon

- Nemojte prejako pritiskivati LCD zaslon jer mogu pojaviti nepravilne boje ili se zaslon može oštetiti.
- Ako kamkorder upotrebljavate na hladnom mjestu, na LCD zaslonu se može pojaviti zaostala slika. Pojava nije kvar.
- Tijekom uporabe kamkordera stražnja stana LCD zaslona se može zagrijati. Pojava nije kvar.

Čišćenje LCD zaslona

- Ako se LCD zaslon zaprlja otiscima prstiju ili prašinom, savjetuje se čišćenje pomoću meke krpice.

Podešavanje zaslona osjetljivog na dodir ([Calibration])

Tipke na zaslonu možda neće raditi pravilno. Ako se to dogodi, slijedite postupak u nastavku.

Preporučuje se spojite kamkorder na mrežno napajanje preko priloženog mrežnog adaptera tijekom ovog postupka.

- 1 **MENU** (MENU) → [Setup] → [🔧 (General Settings)] → [Calibration].

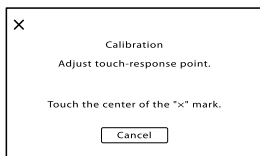

- 2 Dodirnite "x" na zaslonu vrhom memorijske kartice ili sl. tri puta. Dodirnite [Cancel] za odustajanje od kalibriranja.

⚡ Napomene

- Ako ne pritisnete ispravno mjesto, ponovite kalibriranje.
- Za kalibriranje nemojte upotrebljavati oštre predmete. Time se LCD zaslon može oštetiti.
- LCD zaslon se ne može kalibrirati ako je rotiran ili zatvoren tako da je zaslon okrenut prema van.

Rukovanje kućištem

- Ako se kućište zaprlja, očistite ga mekom krpom lagano natopljenom vodom i zatim ga obrišite mekom suhom krpom.
- Izbjegavajte sljedeće kako biste izbjegli oštećivanje površine:
 - Uporaba kemikalija poput razrjeđivača, benzina, alkohola, vlažnih krpica, repelenata, insekticida i kreme za sunčanje
 - Rukovanje kamkorderom s navedenim tvarima na rukama
 - Ostavljanje kućišta u dodiru s gumom ili vinilom dulje vrijeme

Održavanje i čuvanje objektivna

- Obrišite površinu leće objektivna mekom krpom u sljedećim slučajevima:
 - Ako se na površini leće nalaze otisci prstiju
 - Na toplim ili vlažnim mjestima
 - Ako je objektiv bio izložen slanom zraku uz morsku obalu
- Pohranite u dobro prozračenoj prostoriji s malo zaprljanja ili prašine.
- Kako biste spriječili pojavu pljesni, povremeno očistite objektiv na opisan način.

Punjenje ugrađene punjive baterije

U kamkorder je ugrađena punjiva baterija koja omogućuje održavanje datuma, vremena i ostalih postavki čak i dok je LCD zaslon zatvoren. Ugrađena punjiva baterija se uvijek puni dok je kamkorder spojen na mrežno napajanje preko mrežnog adaptera ili dok je spojena baterija. Ugrađena baterija će se potpuno isprazniti nakon približno 3 mjeseca ako se kamkorder uopće ne upotrebljava. Kamkorder upotrebljavajte nakon punjenja ugrađene punjive baterije.

Ipak, čak i ako ugrađena baterija nije napunjena, to neće utjecati na rad kamkordera ako ne snimate datum.

Kako napuniti ugrađenu punjivu bateriju

Priključite kamkorder na mrežno napajanje pomoću priloženog mrežnog adaptera te ostavite LCD zaslon zatvorenim dulje od 24 sata.



Napomene o odlaganju ili promjeni vlasnika kamkordera (HDR-CX560E/CX560VE/CX700E/CX700VE)

Čak i ako izbrisate sve videozapise i fotografije ili primijenite [Format] (str. 89), podaci s ugrađenog medija za snimanje se možda neće potpuno izbrisati. Kad predajete kamkorder drugom vlasniku, izvršite postupak [Empty] (str. 90) kako biste spriječili obnavljanje podataka. Također, ako namjeravate odbaciti kamkorder, savjetujemo da ga fizički uništite.

Napomene o odlaganju ili promjeni vlasnika memorijske kartice

Čak i ako izbrisate podatke s memorijske kartice ili formatirate memorijsku karticu na kamkorderu ili pomoću računala, podaci s nje se možda neće potpuno izbrisati. Ako dajete memorijsku karticu nekome drugome, savjetujemo da potpuno izbrisate podatke s nje pomoću softvera za brisanje na računalu. Također, ako namjeravate odbaciti memorijsku karticu, savjetujemo da je fizički uništite.

Zaštitni znakovi

- "Handycam" i **HANDYCAM** su zaštitni znakovi tvrtke Sony Corporation.
- "AVCHD" i logotip "AVCHD" su zaštićeni znakovi tvrtke Panasonic Corporation i Sony Corporation.
- "Memory Stick", , "Memory Stick Duo", **"MEMORY STICK DUO"**, "Memory Stick PRO Duo", **"MEMORY STICK PRO DUO"**, "Memory Stick PRO-HG Duo", **"MEMORY STICK PRO-HG DUO"**, "MagicGate", **"MAGIC GATE"**, "MagicGate Memory Stick" i "MagicGate Memory Stick Duo" su zaštitni znakovi ili registrirani zaštitni znakovi tvrtke Sony Corporation.
- "InfoLITHIUM" je zaštitni znak tvrtke Sony Corporation.
- "x.v.Colour" je zaštitni znak tvrtke Sony Corporation.
- "BIONZ" je zaštitni znak tvrtke Sony Corporation.
- **S-MASTER** je zaštitni znak tvrtke Sony Corporation.
- "BRAVIA" je zaštitni znak tvrtke Sony Corporation.
- "DViDirect" je zaštitni znak tvrtke Sony Corporation.
- "Blu-ray Disc" i logo su zaštićeni znakovi.
- Dolby i znak dvostrukog D su zaštitni znakovi tvrtke Dolby Laboratories.
- HDMI, logo HDMI i High-Definition Multimedia Interface su zaštićeni znakovi ili registrirani zaštićeni znakovi tvrtke HDMI Licensing LLC u Sjedinjenim Američkim Državama i drugim državama.
- Microsoft, Windows, Windows Vista i DirectX su registrirani zaštićeni znakovi ili zaštitni znakovi tvrtke Microsoft Corporation u SAD-u i/ili drugim zemljama.
- Macintosh i Mac OS su registrirani zaštitni znakovi tvrtke Apple Inc. u SAD-u i ostalim državama.
- Intel, Intel Core i Pentium su zaštitni znakovi ili registrirani zaštitni znakovi tvrtke Intel Corporation ili njezinih podružnica u SAD-u i ostalim državama.
-  i "PlayStation" su registrirani zaštitni znak tvrtke Sony Computer Entertainment Inc.
- Adobe, Adobe logotip i Adobe Reader su registrirani zaštitni znakovi ili zaštitni znakovi tvrtke Adobe Systems Incorporated u SAD-u i/ili ostalim državama.

- "NAVTEQ" i logo "NAVTEQ Maps" su zaštitni znakovi tvrtke NAVTEQ u SAD-u i ostalim državama.
- Logotip SDXC je zaštićeni znak tvrtke SD-3C, LLC.
- MultiMediaCard je zaštitni znak tvrtke Multi-MediaCard Association.

Nazivi svih ostalih spomenutih proizvoda mogu biti zaštitni znakovi ili registrirani zaštitni znakovi u odgovarajućem vlasništvu. Osim toga, znakovi ™ i © ne spominju se u svim slučajevima u priručniku.

Napomene o licencijama

SVAKA UPORABA OVOG PROIZVODA OSIM ZA POTROŠAČKU OSOBNU UPORABU U BILO KOJEM OBLIKU KOJI ODGOVARA MPEG-2 STANDARDU ZA KODIRANJE VIDEO INFORMACIJA ZA KOMPRESIRANE MEDIJE JE IZRIČITO ZABRANJENA BEZ LICENCE PREMA VAŽEĆIM PATENTIMA IZ MPEG-2 PATENTNOG PORTFELJA, ČIJA LICENCA JE DOSTUPNA OD MPEG LA, L.L.C., 250 STEELE STREET, SUITE 300, DENVER, COLORADO 80206.

OVAJ PROIZVOD JE LICENCIJAN PREMA AVC LICENCI PORTFELJA PATENTATA ZA OSOBNU I NEKOMERCIJALNU KORISNIČKU UPORABU ZA

- (i) KODIRANJE VIDEO SADRŽAJA U SKLADU S AVC STANDARDOM ("AVC VIDEO") I/ILI
- (ii) DEKODIRANJE AVC VIDEOZAPISA KOJE JE KODIRAO KORISNIK PRILIKOM OSOBNE I NEKOMERCIJALNE AKTIVNOSTI I/ILI JE DOBIVEN OD DOBAVLJAČA KOJI IMA DOPUŠTENJE ZA DISTRIBUCIJU AVC VIDEOZAPISA. NE IZDAJE SE NITI PODRAZUMIJEVA LICENCA ZA BILO KOJU DRUGI NAČIN UPORABE. DODATNE INFORMACIJE MOŽETE DOBITI NA MPEG LA, L.L.C. POGLEDAJTE <[HTTP://WWW.MPEGLA.COM](http://www.mpegla.com)>

Uz ovaj kamkorder isporučen je softver "C Library", "Expat" i "zlib". Prilažemo ovaj softver na temelju licenčnog ugovora s vlasnicima autorskih prava. Na temelju zahtjeva vlasnika autorskih prava, dužni smo obavijestiti vas o sljedećem. Molimo da pažljivo pročitate sljedeće odlomke. Molimo pročitate sljedeće odlomke.

Pročitajte "license3.pdf" u mapi "License" na CD-ROM disku. Pronaći ćete licenčni ugovor (na engleskom) za "C Library", "zlib", i "libjpeg" softver.

O GNU GPL/LGPL softveru

Uz kamkorder je priložen softver koji se smatra GNU General Public License (u nastavku "GPL") ili GNU Lesser General Public License (u nastavku "LGPL").

Ovime vas obavještavamo da imate pravo na pristup, preinake i distribuciju izvornog koda za ovaj softver u skladu s uvjetima za GPL/LGPL. Izvorni kôd je dostupan na Internetu. Za njegovo preuzimanje, posjetite sljedeću stranicu. Kod preuzimanja izvornog koda, odaberite model kamkordera HDR-CX180.

<http://www.sony.net/Products/Linux/>

Molimo da nam se ne obraćate u svezi sadržaja izvornog koda.

Pročitajte "license2.pdf" u mapi "License" na CD-ROM disku. Pronaći ćete licenčni ugovor (na engleskom) za "GPL" i "LGPL" softver.

Za čitanje PDF dokumenata, potreban je Adobe Reader. Ako nije instaliran na vaše računalo, možete ga preuzeti na Adobe Systems stranici: <http://www.adobe.com/>

Indikatori na zaslonu

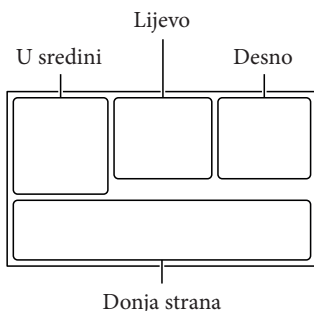

Lijevo

Indikator	Značenje
	Tipka MENU (72)
	Self-timer snimanje (80)
	Status triangulacije GPS-a (46)
	Wide mod (87)
	Fader (80)
	[Face Detection] podešen na [Off] (82)
	[Smile Shutter] podešen na [Off] (83)
	Ručno izoštravanje (77)
	Scene Selection (79)
	Balans bjeline (76)
	SteadyShot isključen (81)
	White Balance Shift (79)
	Tele Macro (80)
	x.v.Color (87)
	Konverzijski objektiv (81)
	Zebra (85)
	Naglašavanje obrisa (Peaking) (86)
	Cinematone (80)
	Odredište (96)
	Intelligent Auto (prepoznavanje lica i scene te detekcija vibracija kamkordera) (36)

U sredini

Indikator	Značenje
	Status snimanja (25)
	Aktiviran slide show
	NightShot (40)
	Upozorenje (105)
	Mod reprodukcije (31)

Desno

Indikator	Značenje
	Kvaliteta snimanja slike (HD/STD), brzina izmjene slika (50p/50i/25p) i mod snimanja (PS/FX/FH/HQ/LP) (37)
	Preostalo trajanje baterije
	Medij za snimanje/reprodukciju/editiranje (21)
	Brojač (sat:minuta:sekunda)
	Procijenjeno preostalo vrijeme snimanja
	Veličina fotografije (88)
	Približan broj fotografija za snimanje i veličina fotografije
	Mapa za reprodukciju
	Videozapis ili fotografija koja se reproducira/ Ukupan broj snimljenih videozapisa ili fotografija (31)

Dijelovi i kontrole

Donja strana

Indikator	Značenje
	Tipka View Images (29)
	Micref Level niska razina (84)
	Wind Noise Reduct. (84)
	Blt-in Zoom Mic (84)
	Audio Mode (84)
	Audio Level Display (86)
	Low Lux (79)
	Spot Meter/Fcs (76)/Spot Meter (77)/ Exposure (77)
EV	AE Shift (78)
10000	Brzina zatvarača (78)
F1.4	IRIS (78)
	Intelligent Auto (36)
	Tipka slide showa
101-0005	Naziv podatkovne datoteke (32)
	Zaštićena snimka (51)
	Bljeskalica (83)/Smanjenje efekta crvenih očiju (84)

- Indikatori i njihov položaj su približni i u stvarnosti se mogu razlikovati od ovdje prikazanih.
- Ovisno o modelu kamkordera, neki indikatori možda se neće prikazati.

Broj u zagradama () upućuje na stranice.

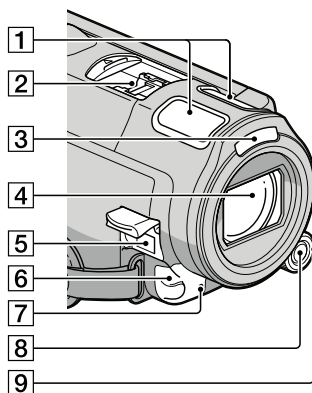

1 Ugrađeni mikrofon (39)

2 Active Interface Shoe



Active Interface Shoe omogućuje napajanje dodatnog pribora poput videosvjetla, bljeskalice ili mikrofona. Spojeni pribor se može uključivati ili isključivati otvaranjem ili zatvaranjem LCD zaslona kamkordera. Detalje potražite u uputama za uporabu priloženim uz pribor.

Active Interface Shoe ima sigurnosni mehanizam za snažno učvršćivanje pribora. Pribor kod spajanja pritisnite prema dolje te potisnite dokraja i zatim zategnite vijak. Za uklanjanje pribora odvrnite vijak i zatim pritisnite pribor prema dolje i izvucite s kamkordera.

- Kod otvaranja ili zatvaranja pokrova priključnice, pomaknite ga u smjeru strelice.
- Kod snimanja videozapisa uporabom vanjske bljeskalice (opcija) spojene na priključnicu za pribor, isključite je kako biste spriječili snimanje zvuka punjenja.
- Ne možete istodobno koristiti vanjsku bljeskalicu (opcija) i ugrađenu bljeskalicu.
- Kad je spojen vanjski mikrofon (opcija), on ima prednost pred ugrađenim mikrofonom (str. 39).

3 Bljeskalica

4 Objektiv (G Lens)

Stavljanje sjenila objektiv (HDR-CX690E/ CX700E/CX700VE)

Pravilno pristonite sjenilo objektivna na kamkorder i zatim zakrenite prsten za učvršćenje na sjenilu u smjeru strelice.

- Pri postavljanju sjenila objektivna poravnajte pravilno otvore na sjenilu s dijelom za emitiranje bljeska na kamkorderu.

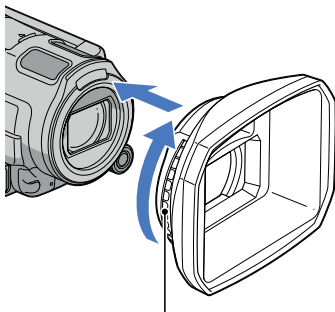

Prsten za učvršćenje

Za uklanjanje sjenila objektiv

Za uklanjanje sjenila objektivna zakrenite prsten za učvršćenje sjenila objektivna u smjeru suprotnom onome koji pokazuje strelica.

- Uklonite sjenilo objektivna pri snimanju videozapisa uz primjenu funkcije NightShot. U protivnom će se pojaviti sjena sjenila i snimit će se u videozapisima. Uklonite sjenilo objektivna kad kamkorderom rukujete pomoću isporučeneog daljinskog upravljača.

5 DC IN priključnica (14)

6 Senzor daljinskog upravljača/Infracrveni senzor

Za upravljanje kamkorderom usmjerite daljinski upravljač (str. 124) prema senzoru. Uklonite sjenilo objektivna kad kamkorderom rukujete pomoću isporučeneog daljinskog upravljača.

7 Indikator snimanja (94)

Ovaj indikator svijetli crveno tijekom snimanja. Indikator trepće kad je na mediju ostalo još malo kapaciteta ili kad je baterija slaba.

8 Tipka MANUAL (41)

9 Kotačić MANUAL (41)

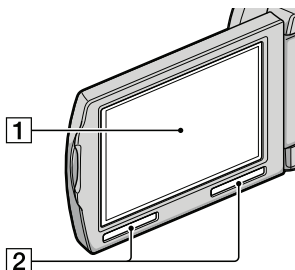
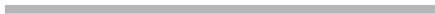

1 LCD zaslon/zaslon osjetljiv na dodir (18, 41)

Ako zakrenete LCD zaslon za 180 stupnjeva, možete ga zatvoriti tako da je LCD zaslon okrenut prema van. To je praktično kod reprodukcije.



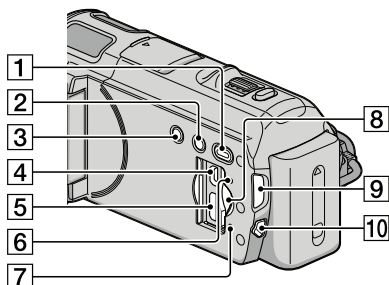

2 Zvučnik

HDR-CX560E/CX560VE

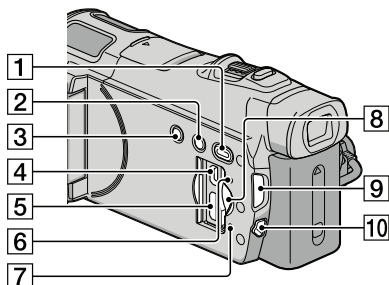

HDR-CX690E/CX700E/CX700VE



- 1 Tipka  (View Images) (29)
- 2 Tipka NIGHTSHOT (40)
- 3 Tipka POWER (18)
- 4  (USB) priključnica (64, 66)
- 5 HDMI OUT priključnica (33)
- 6 Tipka RESET
Pritisnite RESET šiljatim predmetom.
Pritisnite RESET kako biste resetirali sve postavke, uključujući i sat.
- 7 Indikator pristupa za memorijsku karticu (23)
Dok indikator svijetli ili trepće kamkorder očitava ili zapisuje podatke.
- 8 Utor za memorijsku karticu (23)
- 9 Indikatori  (videozapis)/ (fotografija) (25)
- 10 Tipka MODE (25)

HDR-CX560E/CX560VE

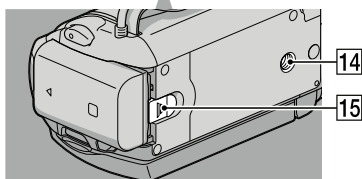
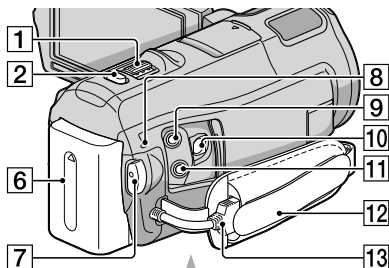

HDR-CX690E/CX700E/CX700VE

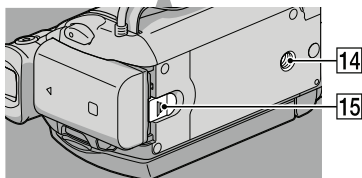
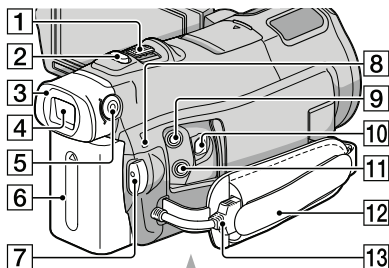

- 1 Preklopka zuma (36)
- 2 Tipka PHOTO (27)
- 3 Okular (HDR-CX690E/CX700E/CX700VE)
- 4 Tražilno (HDR-CX690E/CX700E/CX700VE) (27)
- 5 Preklopka za podešavanje objektiva tražila (HDR-CX690E/CX700E/CX700VE) (27)
- 6 Baterija (14)

- 7** Tipka START/STOP (25)
- 8** Indikator \mathcal{E} /CHG (bljeskalica/punjenje) (14)
- 9** MIC (PLUG IN POWER) priključnica
- 10** A/V Remote priključnica (33)
- 11** Priključnica \mathcal{H} (slušalice)
- 12** Ručni remen (24)
- 13** Ugrađeni USB kabel (15)
- 14** Otvor za stativ

Učvrstite stativ (opcija) u ovaj otvor pomoću vijka (opcija: duljina vijka mora biti manja od 5,5 mm).
- 15** Preklopka BATT (baterija) za oslobađanje baterije (16)

- 3** Tipke SCAN/SLOW (31)
- 4** Tipke $\blacktriangleleft/\blacktriangleright$ (prethodno/sljedeće) (31)
- 5** Tipka PLAY
- 6** Tipka STOP
- 7** Tipka DISPLAY (25)
- 8** Predajnik
- 9** Tipka START/STOP (25)
- 10** Tipke za zumiranje
- 11** Tipka PAUSE
- 12** Tipka VISUAL INDEX (29)

Tijekom reprodukcije prikazuje se indeksni prikaz.
- 13** Tipke $\blacktriangleleft/\blacktriangleright/\blacktriangle/\blacktriangledown$ /ENTER

Kad pritisnete jednu od tih tipaka, na LCD zaslonu se pojavi narančasti okvir. Odaberite željenu tipku ili opciju pomoću $\blacktriangleleft/\blacktriangleright/\blacktriangle/\blacktriangledown$ i zatim pritisnite ENTER radi potvrde.

Daljinski upravljač

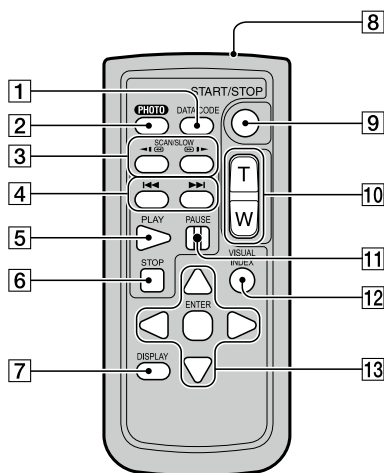

- 1** Tipka DATA CODE (90)

Pritisak na ovu tipku tijekom reprodukcije aktivira prikaz datuma i vremena, podataka o podešenju kamkordera ili koordinata (HDR-CX560VE/CX700VE) za snimke.
- 2** Tipka PHOTO (27)

Kadar na zaslonu će se pri pritisku ove tipke snimiti kao fotografija.

Napomene

- Uklonite izolacijsku foliju prije uporabe daljinskog upravljača.

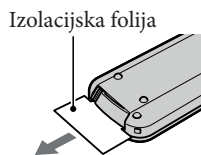

- Za upravljanje kamkorderom usmjerite daljinski upravljač prema senzoru (str. 122).
- Kad daljinski upravljač ne šalje nikakav signal neko vrijeme, narančasti okvir nestane. Kad ponovno pritisnete neku od tipaka $\blacktriangleleft/\blacktriangleright/\blacktriangle/\blacktriangledown$ ili ENTER, okvir se pojavi na mjestu gdje je bio zadnje prikazan.
- Neke tipke na LCD zaslonu se ne mogu odabrati tipkama $\blacktriangleleft/\blacktriangleright/\blacktriangle/\blacktriangledown$.

Zamjena baterije daljinskog upravljača

- ① Držeći pritisnutim graničnik, umetnite nokat u prerez kako biste izvukli držač baterije.
- ② Stavite novu bateriju s + stranom okrenutom prema gore.
- ③ Umetnite držač baterije u daljinski upravljač tako da klikne.

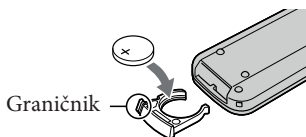

UPOZORENJE

Baterija može eksplodirati ako je ne koristite pravilno. Nemojte je puniti, rastavljati ili bacati u vatru.

- Kad litijeva baterija oslabi, daljinski upravljač možda neće raditi pravilno ili mu se može smanjiti doomet. U tom slučaju zamijenite istrošenu bateriju novom Sony litijevom baterijom CR2025. Uporaba druge baterije može uzrokovati požar ili eksploziju.

Dodatne informacije o ovom proizvodu i odgovore na često postavljana pitanja možete pronaći na Sonyjevoj stranici za podršku korisnicima (Customer Support).

<http://www.sony.net/>