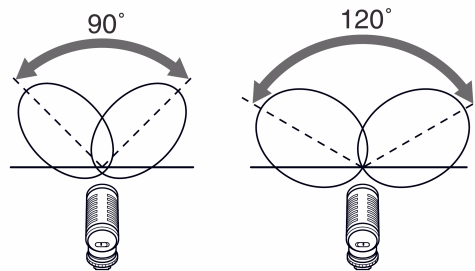

# Stereo mikrofon

## Upute za uporabu

### ECM-HST1

©2005 Sony Corporation

<http://www.sony.net>

Prije uporabe mikrofona molimo da pažljivo pročitate ove upute i sačuvate ih za buduću uporabu.



#### Zbrinjavanje starih električnih i elektroničkih uređaja (primjenjuje se u Europskoj uniji i ostalim europskim zemljama s posebnim sistemima zbrinjavanja)

Ova oznaka na proizvodu ili na ambalaži označava da se ovaj proizvod ne smije zbrinjavati kao kućni otpad. On treba biti zbrinut na za tu namjenu predviđenom mjestu za reciklažu električne ili elektroničke opreme. Pravilnim zbrinjavanjem starog proizvoda čuvate okoliš i brinete za zdravlje svojih bližnjih. Nepravilnim odlaganjem proizvoda ugrožava se okoliš i zdravlje ljudi. Reciklažom materijala pomažete u očuvanju prirodnih izvora. Za detaljne informacije o reciklaži ovog proizvoda, molimo kontaktirajte vašu lokalnu upravu, odlagalište otpada ili trgovinu gdje ste kupili proizvod.

A

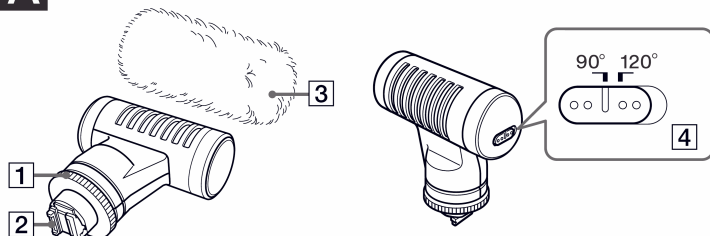

B-1

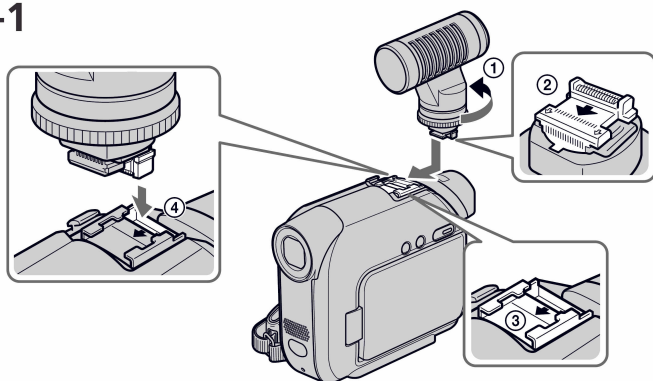

-2

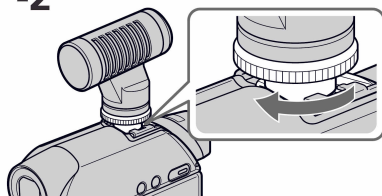

-3

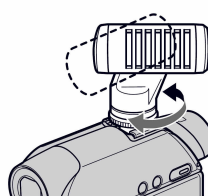

## Značajke

Mikrofon je namijenjen za uporabu s kompatibilnim kamkorderima koji su opremljeni postoljem s aktivnim sučeljem (Active Interface Shoe). Više informacija potražite u uputama za uporabu Vašeg kamkordera.

- MS (Mid-Side) stereo sustav omogućuje snimanje prirodnog stereo zvuka velike jasnoće.
- Područje hvatanja zvuka može se podesiti na 90° ili 120° ovisno o izvoru zvuka.

## Mjere opreza

- Ovaj mikrofon je vrlo osjetljiv. Nemojte dozvoliti da Vam ispadne iz ruke i nemojte ga izlagati snažnim udarima.
- Držite mikrofon na mjestima na kojima nema utjecaja visokih temperatura ili vlage.
- Ako se mikrofon postavi u blizinu zvučnika, može doći do "mikrofonije" (akustičke povratne veze). U tom slučaju, odmaknite mikrofon od zvučnika ili smanjite jačinu zvučnika.
- Ako tijekom snimanja dodirnete mikrofon, snimiti će se šum. Obratite pozornost da tijekom snimanja ne dodirujete mikrofon.
- Ako tijekom snimanja promijenite položaj preklopkice za odabir područja hvatanja zvuka, mogu se javiti smetnje.

## Dijelovi i funkcije

(pogledajte sliku A)

1 Gumb za učvršćenje

2 Priključak postolja

3 Štitnik za zaštitu od vjetra

Stavite štitnik kako bi smanjili šumove uzrokovane vjetrom ili dahom.

#### Napomena

Pažljivo rukujte štitnikom za zaštitu od vjetra jer je sintetički materijal vrlo osjetljiv. Nemojte prati štitnik u vodi. Ako se štitnik zaprlja, pažljivo ga osušite fenom za kosu na srednjoj toplini (na ruci možete osjetiti topli, a ne vrući zrak).

4 Prekloпка za odabir područja hvatanja zvuka

Prekloпку podesite prema izvoru zvuka.

90° Za hvatanje zvuka u užem području (instrumentalni solo, razgovor, itd.) ili udaljenog zvuka.

120° Za hvatanje zvuka u širem području (orkestar, predavanja, predstava, itd.) ili zvuka iz blizine.

U tablici su navedene smjernice za odabir kuta usmjerenosti. Bez obzira na preporuku, možete odabrati bilo koji kut usmjerenosti.

## Učvršćenje mikrofona (pogledajte sliku **B**)

- 1 Provjerite da li je gumb za učvršćenje mikrofona zakrenut do kraja u lijevo ① (pogledajte sl. **B**-1).
- 2 Poravnajte strelicu na donjoj strani mikrofona ② sa strelicom na Vašem kamkorderu ③ (pogledajte sl. **B**-1).
- 3 Umetnite priključak postolja mikrofona u utor ④ na Vašem kamkorderu i zatim potisnite mikrofona u smjeru strelice ⑤ (pogledajte sl. **B**-1).
- 4 Zakrenite gumb za učvršćenje u desno dok ne klikne (pogledajte sl. **B**-2).
- 5 Usmjerite prednji dio mikrofona prema objektu. Mikrofon se može zakrenuti za više od 180° (pogledajte sl. **B**-3).

## Skidanje mikrofona

- 1 Zakrenite gumb za učvršćenje u lijevo.
- 2 Pritisnite mikrofona prema dolje i izvucite ga u suprotnom smjeru od smjera strelice.

### Napomena

Ako je teško staviti mikrofona, zakrenite gumb za učvršćenje do kraja u lijevo.

## Tehnički podaci

Vrsta	MS (Mid-side) stereo sustav
Frekvencijski odziv	150 - 10000 Hz
Usmjerenost	90° ili 120° odabir jednog od dva područja (pogledajte sl. <b>C</b> )
Radna temperatura	0 °C do 40 °C
Temperatura skladištenja	-10 °C do 60 °C
Dimenzije	Približno 32 × 74,2 mm × 66,5 mm (bez kontrola i dijelova koji strše)
Masa	Približno 47 g
Sadržaj isporuke	Stereo mikrofona (1), štitičnik za zaštitu od vjetra (1), torbica za nošenje (1), upute za uporabu

Dizajn i tehnički podaci su podložni promjeni bez prethodne najave. Proizvođač ne preuzima odgovornost za eventualne tiskarske pogreške.



Active  
Interface Shoe

Ovaj simbol označuje sustav postolja za pribor s aktivnim sučeljem koji se koristi u Sonyjevima video proizvodima. Video komponente i pribor opremljeni ovim sustavom projektirani su kako bi snimanje učinili što jednostavnijim.