

SONY®

4-140-597-81 (1)

α

Klargøring af
kameraet

Før betjeningen

Optagelse af billeder

Brug af
optagefunktionen

Brug af
visningsfunktionen

Ændring af opsætning

Visning af billeder på
en computer

Udskrivning af
billeder

α230

Digitalt spejlreflekskamera med enkeltobjektiv
Betjeningsvejledning

DSLR-A230

Der findes flere oplysninger om dette produkt
samt svar på ofte stillede spørgsmål på vores
websted til kundesupport.

<http://www.sony.net/>



© 2009 Sony Corporation

ADVARSEL

Apparatet må ikke udsættes for regn eller fugt af hensyn til risiko for brand eller elektrisk stød.

VIGTIGE SIKKER-
HEDSINSTRUK-
TIONER
-GEM DISSE
INSTRUKTIONER
FARE
LÆS OMHYGGELIGT
DISSE
INSTRUKTIONER
FOR AT REDUCERE
RISIKOEN FOR
BRAND ELLER
ELEKTRISK STØD

Hvis udformningen af stikket ikke passer til stikkontakten, skal du anvende en stikadapter med en udformning, der passer til stikkontakten.

Batteri

Hvis batteriet håndteres forkert, kan det eksplodere og foårsage brand eller endog kemiske forbrændinger. Bemærk følgende advarsler.

- Skil ikke enheden ad.
- Knus ikke batteriet, og udsæt det ikke for stød eller belastning såsom at hamre på det, tabe det eller træde på det.
- Kortslut det ikke, og lad ikke metalgenstande komme i kontakt med batteriterminalerne.
- Udsæt det ikke for høje temperaturer over 60 °C, f.eks. direkte sollys eller i en bil, der er parkeret i solen.
- Brænd ikke batteriet, og udsæt det ikke for ild.
- Undgå at håndtere beskadigede eller lækkende Lithium-Ion-batterier.
- Sørg at oplade batteriet ved hjælp af en ægte Sony batterioplader eller en enhed, som kan oplade batteriet.
- Opbevar batteriet uden for små børns rækkevidde.
- Hold batteriet tørt.
- Udskift kun batteriet med et batteri af samme type eller en tilsvarende type, som anbefales af Sony.
- Bortskaf brugte batterier omgående som beskrevet i vejledningen.

Batterioplader

Selvom CHARGE-indikatoren ikke lyser, er batteriopladeren ikke koblet fra strømforsyningen (stikkontakten), så længe den er tilsluttet en stikkontakt på væggen. Hvis der opstår problemer under brug af batteriopladeren, skal du straks afbryde strømmen ved at trække stikket ud af kontakten.

Bemærkning til kunder i lande, hvor EU-direktiverne gælder

Producenten af dette produkt er Sony Corporation, 1-7-1 Konan Minato-ku Tokyo, 108-0075 Japan. Den autoriserede repræsentant for EMC og produktsikkerhed er Sony Deutschland GmbH, Hedelfinger Strasse 61, 70327 Stuttgart, Germany. Se de angivne adresser i de separate service- og garantidokumenter angående service og garanti.

Dette produkt er blevet testet og fundet i overensstemmelse med de grænser, som er afstukket i EMC-direktivet for anvendelse af kabler, som er kortere end 3 meter.

OBS!

De elektromagnetiske felter ved de specifikke frekvenser kan påvirke apparatets lyd og billede.

Bemærk!

Genstart programmet, eller afbryd forbindelsen, og tilslut kommunikationskablet igen (USB osv.), hvis statisk elektricitet eller elektromagnetisk interferens bevirker, at dataoverførslen afbrydes midtvejs (fejl).

Håndtering af udtjente elektriske og elektroniske produkter (Gælder for den Europæiske Union og andre europæiske lande med separate indsamlingssystemer)



Dette symbol på produktet eller emballagen angiver, at produktet ikke må behandles som husholdningsaffald. Det skal i stedet indleveres på en deponeringsplads specielt indrettet til modtagelse og oparbejdning af elektriske og elektroniske produkter. Ved at sikre at produktet bortskaffes korrekt, forebygges de eventuelle negative miljø- og sundhedsskadelige påvirkninger, som en ukorrekt affaldshåndtering af produktet kan forårsage. Genindvinding af materialer vil medvirke til at bevare naturens ressourcer. Yderligere information om genindvindingen af dette produkt kan fås hos myndighederne, det lokale renovationselskab eller butikken, hvor produktet blev købt.

Fjernelse af udtjente batterier (gælder i den Europæiske Union samt europæiske lande med særskilte indsamlingssystemer)



Dette symbol på batteriet eller emballagen betyder, at batteriet leveret med dette produkt ikke må bortskaffes som husholdningsaffald.

Ved at sikre at sådanne batterier bortskaffes korrekt, tilsikres det, at de mulige negative konsekvenser for sundhed og miljø, som kunne opstå ved en forkert affaldshåndtering af batteriet, forebygges. Materiale genindvindingen bidrager ligeledes til at beskytte naturens ressourcer. Hvis et produkt kræver vedvarende elektricitetsforsyning af hensyn til sikkerheden samt ydeevnen eller data integritet, må batteriet kun fjernes af dertil uddannet personale.

For at sikre en korrekt håndtering af batteriet bør det udtjente produkt kun afleveres på dertil indrettede indsamlingspladse beregnet til affaldshåndtering af elektriske og elektroniske produkter.

Med hensyn til øvrige batterier, se venligst afsnittet der omhandler sikker fjernelse af batterier. Batteriet skal derefter afleveres på et indsamlingsted beregnet til affaldshåndtering og genindvinding af batterier.

Yderligere information om genindvinding af dette produkt eller batteri kan fås ved at kontakte den kommunale genbrugsstation eller den butik, hvor produktet blev købt.

Bemærkninger om brug af kameraet

Ingen erstatning for indholdet af optagelsen

Der ydes ikke erstatning for indholdet af optagelsen, hvis optagelse eller afspilning ikke er mulig pga. en fejl i kameraet eller hukommelseskortet osv.

Sikkerhedskopiering anbefales

For at undgå eventuel risiko for tab af data skal du altid sikkerhedskopiere dine data til et andet medie.

Bemærkninger om LCD-skærmen og objektivet

- LCD-skærmen er fremstillet med ekstremt præcis højteknologi, så mere end 99,99% af alle pixel fungerer. Der kan dog forekomme ganske små sorte punkter og/eller lyse punkter (med hvid, rød, blå eller grøn farve), som konstant vises på LCD-skærmen. Disse punkter er normale i fremstillingsprocessen og påvirker på ingen måde billederne.

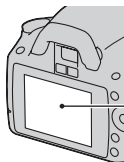

Sorte, hvide, røde, blå og grønne punkter

- Udsæt ikke kameraet for direkte sollys. Hvis sollyset fokuseres på en genstand tæt på, kan der opstå brand. Hvis kameraet placeres i direkte sollys, skal du fastgøre objektivdækslet.
- Billeder kan trække et spor hen over LCD-skærmen i kolde omgivelser. Dette er ikke en funktionsfejl. Når du tænder for kameraet i kolde omgivelser, kan LCD-skærmen blive kortvarigt mørk. Når kameraet opvarmes, fungerer skærmen normalt.
- Tryk ikke på LCD-skærmen. Skærmen kan blive misfarvet, hvilket kan medføre funktionsfejl.

Advarsel om ophavsret

Tv-programmer, film, videobånd og andet materiale kan være ophavsretligt beskyttet. Uautoriseret optagelse af ophavsretligt beskyttet materiale er i strid med bestemmelserne i lovene om ophavsret.







Billeder, der bruges i denne vejledning

De fotografier, der bruges som billedeksempler i denne vejledning, er gengivelser af billeder og er ikke billeder, som rent faktisk er optaget med dette kamera.

Om de dataspecifikationer, som står beskrevet i denne betjeningsvejledning

Data, som vedrører ydelse og specifikationer, er angivet ud fra følgende betingelser, medmindre andet er angivet i denne betjeningsvejledning: en almindelig omgivelsestemperatur på 25 °C, og et fuldt opladet batteri.

Indholdsfortegnelse

	Bemærkninger om brug af kameraet	5
Klargøring af kameraet	Kontrol af det medfølgende tilbehør	9
	Klargøring af batterienheden	10
	Montering af et objektiv	16
	Indsættelse af et hukommelseskort	18
	Klargøring af kameraet	21
	Brug af det medfølgende tilbehør	23
	Kontrol af antal billeder, der kan tages	25
	Rengøring	27
Før betjeningen	Identificering af kameraets dele og indikatorer på skærmen	30
	Forside	30
	Bagside	31
	Sider/bund	32
	Skift af visningen af optageoplysninger (DISP)	33
	LCD-skærm (detaljeret skærm)	34
	LCD-skærm (standardskærm)	36
	Søger	38
	Valg af funktion/indstilling	39
	Funktioner, der vælges med kontrolknappen	40
	Funktioner, der vælges med Fn-knappen (funktion)	41
	Funktioner, der vælges med MENU-knappen	41
Optagelse af billeder	Optagelse af et billede uden kamerarystelser	43
	Korrekt stilling	43
	Brug af SteadyShot-funktionen	44
	Brug af kamerastativ	45
	AUTO /  Optagelse med den automatiske indstilling	46
	Optagelse med en passende baggrund for motivet (valg af motiv)	49
	 Optagelse af portrætbilleder	50
	 Optagelse af landskabsbilleder	51
	 Optagelse af billeder med små motiver	52
	 Optagelse af billeder med motiver i bevægelse	53
	 Optagelse af solnedgangsbilleder	54
	 Optagelse af natfotobilleder	55

	Optagelse af et billede, sådan som du gerne vil have det (eksponeringstilstand)	56
	P Optagelse med programmet Auto	58
	A Optagelse ved at kontrollere, hvor sløret baggrunden skal være (blændeprioriteret)	59
	S Optagelse af et motiv i bevægelse med forskellige gengivelser (lukkerhastighedsprioritet)	61
	M Optagelse med manuel justering af eksponering (manuel eksponering)	63
	M Optagelse af spor med lang eksponering (BULB)	65
Brug af optagefunktionen	Valg af fokusmetoden	67
	Brug af autofokus	67
	Optagelse med den ønskede opsætning (fokuslås)	69
	Valg af fokusmetode, som passer til motivets bevægelse (autofokusmetode)	70
	Valg af fokusområde (AF-område)	71
	Manuel justering af fokus (manuel fokusering)	72
	Brug af blitz	73
	Sådan udføres trådløs blitzoptagelse	76
	Justering af billedets lysstyrke (eksponering, blitzkompensation, måling)	77
	Brug af lysstyrkekompensation til hele billedet (eksponeringskompensation)	77
	Justering af mængden af blitzlys (blitzkompensation)	78
	Valg af metode til måling af et motivs lysstyrke (lysmålingsmetode)	79
	Indstilling af ISO	80
	Justering af farvenuancerne (hvidbalance)	81
	Justering af hvidbalancen til at passe til en bestemt lyskilde (automatisk/forindstillet hvidbalance)	81
	Registrering af farvenuancerne (tilpasset hvidbalance)	82

Billedbehandling	84
Korrektion af billedets lysstyrke (D-områdeoptimering)	84
Valg af den ønskede billedbehandling (kreativ indstilling)	84
Ændring af farvegengivelsesområdet (farverum)	86
☺ / ☐ Sådan indstilles fremføringsmetoden	87
Optagelse af et enkelt billede	87
Kontinuerlig optagelse	87
Brug af selvudløser	88
Optagelse af billeder, hvor eksponeringen er ændret (eksponerings-bracketing)	89
Optagelse med fjernbetjeningen	91
Brug af visningsfunktionen	
Afspilning af billeder	92
Kontrol af oplysningerne om de tagne billeder	96
Beskyttelse af billeder (beskyt)	99
Sletning af billeder (slet)	100
Visning af billeder på en tv-skærm	102
Ændring af opsætning	
Indstilling af billedstørrelse og billedkvalitet	105
Indstilling af metoden til optagelse på et hukommelseskort	107
Ændring af støjreduktionsindstillingen	109
Ændring af kontrolhjulets funktioner	110
Ændring af andre indstillinger	111
Indstilling af LCD-skærmen	113
Bekræftelse af versionen af kameraet	115
Nulstilling til standard	116
Visning af billeder på en computer	
Kopiering af billeder til computeren	118
Visning af billeder på computeren	122
Brug af softwaren	126
Udskrivning af billeder	
Angivelse af DPOF	132
Udskrivning af billeder ved at slutte kameraet til en printer, der er kompatibel med PictBridge	134
Andet	
Specifikationer	137
Fejlfinding	141
Advarsels-meddelelser	151
Forsigtig	154
Indeks	156

Kontrol af det medfølgende tilbehør

Tallet i parentes angiver antal dele.

- BC-VH1 Batterioplader (1)

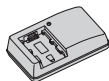

- Netledning (1) (medfølger ikke i USA og Canada)



- Genopladelig batterienhed NP-FH50 (1)



- USB-kabel (1)



- Skulderrem (1)

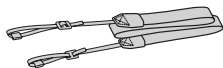

- Dæksel til øjestykke (1)



- Kameradæksel (1) (fastgjort på kameraet)



- Øjestykke (1) (fastgjort på kameraet)
- Cd-rom (programsoftware til α -kamera) (1)
- Introduktion (1)
- Betjeningsvejledning (denne vejledning) (1)

Klargøring af batterienheden

Når kameraet anvendes første gang, skal du sørge for at oplade NP-FH50 "InfoLITHIUM"-batterienheden (medfølger).

Opladning af batterienheden

"InfoLITHIUM"-batterienheden kan oplades, selvom den ikke er fuldt afladet.

Den kan også bruges, selvom den ikke er fuldt opladet.

1 Sæt batterienheden i batteriopladeren.

Tryk på batterienheden, indtil den klikker på plads.

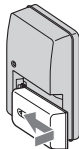

2 Tilslut batteriopladeren til stikkontakten.

Lyser: Oplader

Lyser ikke: Normal opladning udført

En time efter, at indikatoren er slukket:

Fuld opladning udført

For kunder i USA og Canada

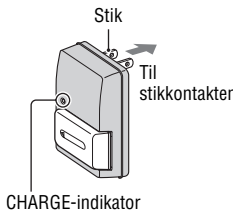

For kunder i andre lande/områder end USA og Canada

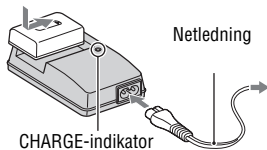

Om opladetid

- Herunder er angivet den tid, der kræves for at oplade en fuldt afladet batterienhed (medfølger) ved en temperatur på 25 °C.

Fuld opladning	Normal opladning
Ca. 265 min.	Ca. 205 min.

- Opladetiden varierer, afhængigt af hvor meget strøm der er tilbage på batterienheden eller forholdene under opladningen.

Når CHARGE-indikatoren blinker

- CHARGE-indikatoren på den medfølgende batterioplader blinker på to måder:
 - Hurtigt blink: Blinker med et tidsinterval på 0,15 sekunder.
 - Langsomt blink: Blinker med et tidsinterval på 1,5 sekunder.
- Når CHARGE-indikatoren blinker hurtigt, skal du fjerne det batteri, som er ved at blive opladet og sætte det tilbage i batteriopladeren igen. Når CHARGE-indikatoren blinker hurtigt igen, kan det være tegn på en batterifejl, eller at en anden batterienhed end den specificerede type er blevet sat i opladeren. Kontrollér, at batterienheden er af den specificerede type. Hvis batterienheden er af den specificerede type, skal du fjerne batterienheden, udskifte den med en ny eller en anden og kontrollere, om batteriopladeren fungerer korrekt. Hvis batteriopladeren fungerer korrekt, kan der være opstået en batterifejl.
- Når CHARGE-indikatoren blinker langsomt, betyder det, at batteriopladeren stopper opladningen midlertidigt og går på standby. Batteriopladeren stopper opladningen og skifter automatisk til standby-tilstand, når temperaturen er uden for det anbefalede betjeningsstemperaturområde. Når temperaturen igen er inden for det passende område, fortsætter batteriopladeren opladningen, og CHARGE-indikatoren begynder igen at lyse. Det anbefales at oplade batterienheden i en omgivelsestemperatur på mellem 10 °C og 30 °C.

Bemærkninger

- Tilslut batteriopladeren til den nærmeste stikkontakt.
- Når opladningen er afsluttet, skal stikket trækkes ud af kontakten, og batterienheden skal fjernes fra batteriopladeren. Hvis du lader den opladede batterienhed sidde i opladeren, kan det formindske batteriets levetid.
- Du må ikke oplade andre batterienheder end batterienheder fra "InfoLITHIUM" H-serien i batteriopladeren (medfølger) med kameraet. Andre batterier end den specificerede type kan blive utætte, blive overophedede eller eksplodere, hvis du forsøger at oplade dem, hvilket kan udgøre en risiko for skader ved elektrisk stød og forbrændinger.
- Hvis batteriopladeren er snavset, kan opladning måske ikke udføres. Rengør batteriopladeren med en tør klud.

Brug af kameraet i udlandet – strømkilder

Du kan anvende kameraet, batteriopladeren og AC-PW10AM-vekselstrømsadapteren (sælges separat) i alle lande og områder, hvor strømforsyningen er mellem 100 V og 240 V AC, 50/60 Hz.

Bemærk

- Brug ikke en elektronisk transformator (rejseadapter), da dette kan forårsage funktionsfejl.

Indsættelse af den opladte batterienhed

- 1** Skub åbningsgrebet til batteridækslet for at åbne batteridækslet.

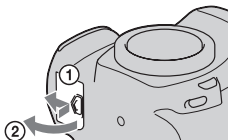

- 2** Indsæt batterienheden med et fast tryk, mens du trykker på låsegrebet med spidsen af batteriet.

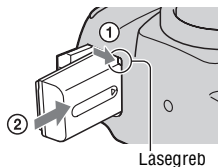

- 3** Luk batteridækslet.

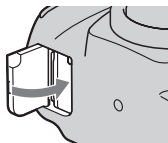





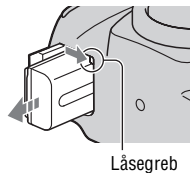

Sådan fjernes batterienheden

Sluk kameraet, og skub låsegrebet mod pilen. Pas på ikke at tabe batterienheden.



Sådan kontrolleres det resterende batteriniveau

Indstil kontakten til ON, og kontrollér niveauet på LCD-skærmen.

Batteriniveau						"Batteriet er tomt"
	Højt  Lavt					Du kan ikke tage flere billeder.

Hvad er en "InfoLITHIUM"-batterienhed?

En "InfoLITHIUM"-batterienhed er en lithium-ion-batterienhed, som indeholder funktioner til udveksling af oplysninger med kameraet vedrørende driftsbetingelserne.

Bemærkninger

- Den viste værdi kan under visse omstændigheder afvige fra den reelle.
- Du må ikke udsætte batterienheden for vand. Batterienheden er ikke vandtæt.
- Undlad at efterlade batterienheden på meget varme steder, f.eks. i en bil eller i direkte sollys.

Tilgængelige batterienheder

Der kan kun anvendes en NP-FH50-batterienhed sammen med kameraet. Bemærk, at NP-FH30 og NP-FH40 ikke kan benyttes.

Effektiv brug af batterienheden

- Batteriydelsen falder i omgivelser med lav temperatur. Batterienheden kan derfor bruges kortere tid i kolde omgivelser, og hastigheden ved kontinuerlig optagelse bliver langsommere. Vi anbefaler, at du placerer batterienheden i en lomme, der er tæt på kroppen, for at varme den op, og at du indsætter den i kameraet, umiddelbart før du begynder at fotografere.
- Batterienheden aflades hurtigt, hvis du hyppigt bruger blitz eller kontinuerlig optagelse, eller hvis du ofte tænder og slukker for kameraet.

Batteriets levetid

- Batteriets levetid er begrænset. Batterikapaciteten falder lidt efter lidt, jo mere du bruger det, og efterhånden som tiden går. Hvis batteriets driftstid synes betydeligt kortere, kan det skyldes, at batterienhedens levetid er opbrugt. Køb en ny batterienhed.
- Batteriets levetid varierer, afhængigt af hvordan det opbevares samt de driftsforhold og det miljø, batterienhederne bruges i.

Sådan opbevares batterienheden

Hvis batterienheden ikke skal bruges i længere tid, skal den oplades fuldstændigt og derefter aflades fuldstændigt en gang om året i kameraet, før batterienheden opbevares på et tørt, køligt sted for at forlænge levetiden.

Montering af et objektiv

1 Fjern kameradækslet fra kameraet og beskyttelseslåget fra bagsiden af objektivet.

- Når objektivet skiftes, skal det hurtigt fjernes fra støvede steder, så der ikke kommer støv eller snavs ind i kameraet.

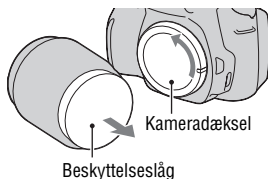

2 Montér objektivet ved at tilpasse de orange indeksmærker på objektivet og på kameraet.

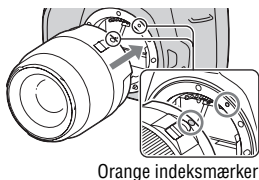

3 Drej objektivet med uret, indtil det klikker fast i låst position.

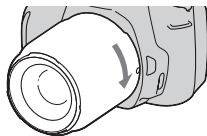

Bemærkninger

- Objektivdæksel medfølger ikke DT 18 – 55 mm F3,5 – 5,6 SAM-objektivsættet. Hvis du opbevarer objektivet, uden at det er fastgjort til kameraet, bør du købe objektivdækslet ALC-R55.
- Når objektivet fastgøres, må du ikke trykke på udløserknappen til objektivet.
- Du må ikke bruge magt til at fastgøre objektivet.

- 1 Tryk udløserknappen til objektivet helt ind, og drej objektivet mod uret, indtil det ikke kan komme længere.**

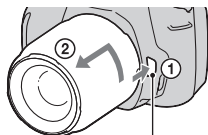

Udløserknapp til objektivet

- 2 Udskift beskyttelseslåget på objektivet, og fastgør kameradækslet til kameraet.**

- Fjern støv fra låg og dæksel, før du monterer dem.
- Når du køber DT 18 – 55 mm F3,5 – 5,6 SAM-objektivsættet, bør du også købe objektivdækslet ALC-R55.

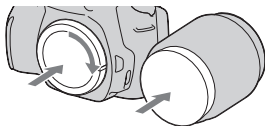

Bemærkning vedrørende udskiftning af objektiv

Hvis støv eller snavs trænger ind i kameraet og sætter sig på overfladen af billedsensoren (den del, der fungerer som film), når objektivet skiftes, vil det muligvis blive vist på billedet afhængigt af optagemiljøet.

Kameraet er udstyret med en støvafvisende funktion, som skal forhindre, at støv sætter sig på billedsensoren. Flyt hurtigt objektivet væk fra støvede steder, når et objektiv fastgøres eller fjernes.

Hvis der kommer støv eller snavs på billedsensoren

Rengør billedsensoren ved hjælp af [Rensetilstand] i menuen  Opsætning (side 28).

Indsættelse af et hukommelseskort

Der kan kun anvendes "Memory Stick PRO Duo" og "Memory Stick PRO-HG Duo"-SD-hukommelseskort og SDHC-hukommelseskort sammen med dette kamera. Der kan ikke anvendes et MultiMediaCard sammen med dette kamera.

"Memory Stick PRO Duo" og "Memory Stick PRO-HG Duo" omtales i denne betjeningsvejledning som "Memory Stick PRO Duo", og SD-hukommelseskortet og SDHC-hukommelseskortet omtales som "SD-hukommelseskortet".

1 Åbn dækslet til hukommelseskortet.

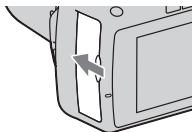

2 Indsæt et "Memory Stick PRO Duo" eller et SD-hukommelseskort.

- Sæt hukommelseskortet ind, så det klikker, som vist på tegningen.

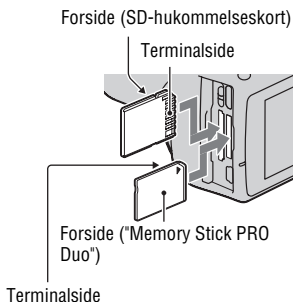

3 Vælg den type hukommelseskort, du bruger via kontakten til hukommelseskortet.

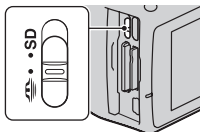

4 Luk dækslet til hukommelseskortet.

Sådan fjernes hukommelseskortet

Kontrollér, at aktivitetslampen ikke er tændt, åbn derefter dækslet til hukommelseskortet, og skub på hukommelseskortet én gang.

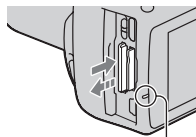

Aktivitetlampe



Bemærkninger vedrørende brug af hukommelseskort

- Du må ikke slå på, bøje eller tabe hukommelseskortet.
- Undlad at bruge eller opbevare hukommelseskortet under følgende forhold:
 - I omgivelser med høje temperaturer, f.eks. inde i en bil, der er parkeret i direkte sollys.
 - Steder, der er udsat for direkte sollys.
 - Fugtige omgivelser eller omgivelser, hvor der findes ætsende stoffer.
- Hukommelseskortet kan være varmt lige efter lang tids brug. Vær forsigtig, når du håndterer det.
- Når aktivitetslampen er tændt, må du ikke tage hukommelseskortet eller batterienheden ud eller slukke apparatet. Dataene kan blive beskadiget.
- Dataene kan blive beskadiget, hvis du placerer hukommelseskortet i nærheden af kraftigt magnetiseret materiale eller bruger hukommelseskortet i et miljø, hvor der er risiko for statisk elektricitet eller elektrisk støj.
- Vi anbefaler, at du sikkerhedskopierer vigtige data. Det kunne f.eks. være på harddisken i en pc.
- Når du bærer eller opbevarer hukommelseskortet, bør det placeres i den æske, der fulgte med det.
- Du må ikke udsætte hukommelseskortet for vand.
- Rør ikke terminaldelen af hukommelseskortet med hånden eller en metalgenstand.

- Når knappen til skrivebeskyttelse på hukommelseskortet er sat i LOCK-position, kan du ikke udføre handlinger såsom optagelse eller sletning af billeder.
- "Memory Stick PRO Duo" med en kapacitet på op til 16 GB eller SD-hukommelseskortet med en kapacitet på op til 32 GB fungerer fint sammen med kameraet.
- Et hukommelseskort, som er formateret på en computer, kan muligvis ikke fungere med dette kamera.
- Læse-/skrivehastigheden for data varierer afhængigt af kombinationen af hukommelseskort og det anvendte udstyr.
- Tryk ikke hårdt ned, når du skriver i memo-området.
- Fastgør ikke etiketter på selve hukommelseskortet.
- Du må ikke skille eller ændre hukommelseskortet.
- Hold hukommelseskortet uden for små børns rækkevidde. De kan komme til at sluge det.

Bemærkninger om "Memory Stick", som anvendes sammen med kameraet

De typer af "Memory Stick", som kan anvendes sammen med kameraet står opført i oversigten nedenfor. Der er dog ingen garanti for, at alle "Memory Stick PRO Duo"-funktioner fungerer korrekt.

"Memory Stick PRO Duo"*	Kan anvendes til dit kamera	
"Memory Stick PRO-HG Duo"*		
"Memory Stick Duo"	Kan ikke anvendes til dit kamera	
"Memory Stick" og "Memory Stick PRO"	Kan ikke anvendes til dit kamera	

* Er udstyret med MagicGate-funktion. MagicGate er en kopibeskyttelsesteknologi, som benytter kryptering. Optagelse/afspilning, som kræver MagicGate-funktioner kan ikke foretages med dette kamera.

* Understøtter højhastigheds dataoverførsel via en parallel grænseflade.

Klargøring af kameraet

Indstilling af datoen

Når kameraet tændes første gang, vises opsætningskærmen indstil dato/tid.

1 Indstil kontakten til ON for at tænde for kameraet.

- Indstil den til OFF for at slukke kameraet.

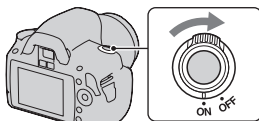

2 Bekræft, at [OK] er valgt på LCD-skærmen, og tryk derefter midt på kontrolknappen.

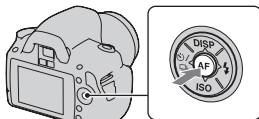

3 Vælg hvert punkt med ◀/▶, og indstil den numeriske værdi med ▲/▼.

- Når rækkefølgen af [ÅÅÅÅ/MM/DD] skal ændres, skal du først vælge [ÅÅÅÅ/MM/DD] med ◀/▶ og derefter ændre den med ▲/▼.

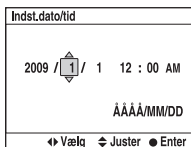
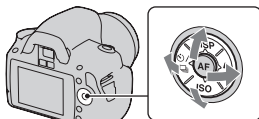

4 Gentag trin 3 for at indstille andre punkter, og tryk derefter midt på kontrolknappen.

5 Bekræft, at [OK] er valgt, og tryk derefter midt på kontrolknappen.

Sådan annulleres indstillingen af dato/tid

Tryk på MENU-knappen.

Indstilling af dato/tid igen

MENU-knap →  2 → [Indst.dato/tid]

Justering af søgerens fokus (justering af dioptrier)

Drej på hjulet til indstilling af dioptrien, indtil indstillingen passer til dit syn, og du ser indikatorerne klart i søgeren.

- Drej hjulet mod +, hvis du er langsynet, og mod –, hvis du er nærsynet.
- Hvis kameraet rettes mod lyset, er det lettere at justere dioptrien.

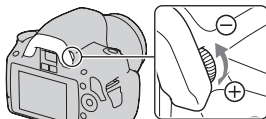

Hvis det er svært at dreje vælgeren til justering af dioptrier

Stik fingrene ind under øjestykket, og skub det opad for at fjerne øjestykket. Juster derefter dioptrien.

- Når FDA-M1AM-søgerluppen (sælges separat) eller FDA-A1AM-vinkelsøgeren (sælges separat) skal fastgøres til kameraet, skal du fjerne øjestykket, sådan som det er vist, og fastgøre dem.

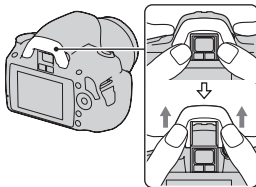

Brug af det medfølgende tilbehør

Dette afsnit gennemgår, hvordan skulderremmen, dækslet til øjestykket og øjestykket anvendes. Det øvrige tilbehør er beskrevet på de følgende sider.

- Genopladelig batterienhed (side 10)
- Batterioplader (side 10)
- Netledning (medfølger ikke i USA og Canada) (side 10)
- USB-kabel (siderne 119, 135)
- Cd-rom (side 127)

Fastgørelse af skulderrem

Fastgør begge ender af remmen på kameraet.

- Du kan fastgøre dækslet til øjestykket (side 24) på remmen.

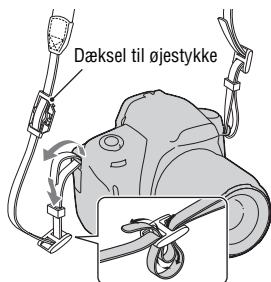

Brug af dæksel og øjestykke

Du kan forhindre, at der trænger lys ind via søgeren og påvirker eksponeringen. Når lukkeren udløses uden brug af søgeren, som f.eks. ved brug af selvudløseren, skal du fastgøre dækslet til øjestykket.

1 Skub forsigtigt skærmen til øjestykket af ved at trykke på begge sider af den.

- Sæt dine fingre under øjestykket, og skub det opad.

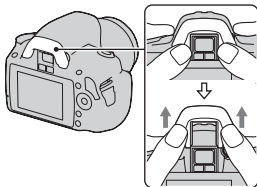

2 Skub dæksel til øjestykket hen over søgeren.

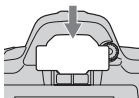

Bemærk

- Okularsensorerne, der er placeret under søgeren, kan blive aktiveret alt afhængig af situationen, og fokus kan justeres, eller LCD-skærmen kan fortsætte med at blinke. I så fald skal du slukke for både [Eye-Start AF] (side 69) og [Auto fra m/søg.] (side 114).

Kontrol af antal billeder, der kan tages

Når du har indsat et hukommelseskort i kameraet, og indstillet kontakten til ON, vises det antal billeder, der kan tages (hvis du fortsætter med at fotografere med de aktuelle indstillinger), på LCD-skærmen.

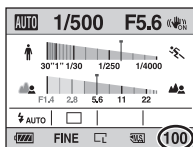

Bemærkninger

- Når "0" (antallet af billeder, der kan optages) blinker gult, betyder det, at der ikke er mere plads på hukommelseskortet. Udskift hukommelseskortet med et andet, eller slet billeder på det aktuelle hukommelseskort (side 100).
- Når "NO CARD" (antallet af billeder, der kan optages) blinker gult, betyder det, at der ikke er indsat et hukommelseskort. Indsæt et hukommelseskort.

Antal billeder, der kan optages på et hukommelseskort

Tabellen viser det omtrentlige antal billeder, der kan optages på et hukommelseskort, som er formateret med dette kamera. Værdierne defineres ud fra et standard-Sony-hukommelseskort, som bruges ved test. Værdierne kan variere afhængigt af optageforholdene.

Bill.størrelse: L 10M

Format: 3:2*

"Memory Stick PRO Duo"

(Enheder: billeder)

Kapacitet Størrelse	1 GB	2 GB	4 GB	8 GB	16 GB
Standard	320	647	1281	2575	5221
Fin	237	480	951	1910	3874
RAW og JPEG	48	98	195	392	797
RAW	60	123	245	494	1004

Kapacitet Størrelse	1 GB	2 GB	4 GB	8 GB	16 GB
Standard	319	634	1277	2571	5221
Fin	236	470	947	1908	3874
RAW og JPEG	47	96	194	392	797
RAW	60	121	245	494	1004

* Når [Format] er indstillet til [16:9], kan du optage flere billeder end det antal, der er vist i tabellen herover. Hvis indstillingen imidlertid er angivet til [RAW], er antallet det samme som det, der gælder for [3:2]-formatet.

Antal billeder, der kan optages med en batterienhed

Der kan omtrent tages 510 billeder, når kameraet bruges med en fuldt opladet batterienhed (medfølger).

Bemærk, at det faktiske antal kan være mindre end de viste værdier afhængigt af forholdene under brug.

- Antallet er beregnet ud fra en fuldt opladet batterienhed og under følgende forhold:
 - En omgivelsestemperatur på 25 °C.
 - [Kvalitet] er indstillet til [Fin].
 - [Autofokusmetode] er indstillet til **AF-A** (Automatisk AF).
 - Optagelse en gang hvert 30. sekund.
 - Blitzen affyres hver anden gang.
 - Kameraet tændes og slukkes hver tiende gang.
- Målemetoden er baseret på CIPA-standarden.
(CIPA: Camera & Imaging Products Association)

Rengøring

Rengøring af LCD-skærmen

Tør skærmens overflade af med et LCD-rengørings sæt, der fås i handlen for at fjerne fingeraftryk, støv osv.

Rengøring af objektivet

- Når objektivets overflade rengøres, skal du fjerne støv med en blæser, der fås i handlen. Hvis der er støv på overfladen, skal du tørre det af med en blød klud eller et stykke papir med en smule objektivrenevæske. Tør i spiralmønster fra midten og ud. Undlad at sprøjte objektivrenevæske direkte på objektivets overflade.
- Undlad at berøre indersiden af kameraet, f.eks. objektivkontakterne eller spejlet. Da støv på eller omkring spejlet kan påvirke det automatiske fokuseringssystem, skal støv blæses væk med en blæser, som kan fås i almindelig handel. Hvis støv ender på billedsensoren, kan det muligvis ses på billedet. Sæt kameraet i rensetilstand, og rens det med en blæser (side 28). Undlad at bruge en sprayblæser til at rengøre det indvendige af kameraet. I modsat fald kan det medføre funktionsfejl.
- Brug ikke et rengøringsmiddel, som indeholder organiske opløsningsmidler som f.eks. fortynder eller rensebenzin.

Rengøring af kameraets overflade

Rengør kameraets overflade med en blød klud, der er let fugtet med vand, og tør derefter overfladen af med en tør klud. Brug ikke følgende materialer, da de kan beskadige husets overfladebehandling.

- Kemiske produkter som f.eks. fortynder, benzin, alkohol, engangsklude, insektmiddel, solcreme eller insektgift osv.
- Rør ikke ved kameraet med ovennævnte ting på hænderne.
- Lad ikke kameraet komme i kontakt med gummi eller vinyl gennem længere tid.

Rengøring af billedsensoren

Hvis støv eller snavs trænger ind i kameraet og sætter sig på billedsensoren (den del, der fungerer som film), vil det muligvis blive vist på billedet afhængigt af optagemiljøet. Hvis der er støv på billedsensoren, skal du bruge en blæser, der fås i handlen, og rense billedsensoren på følgende måde. Du kan nemt rengøre billedsensoren ved kun at bruge blæseren og den støvafvisende funktion.

Bemærkninger

- Rensningen kan kun udføres, når batteriniveaulet er  (tre tilbageværende batteriikoner) eller højere. Lav batteristrøm under rensningen kan medføre beskadigelse af lukkeren. Rensningen bør afsluttes hurtigt. Det anbefales at anvende en AC-PW10AM-adapter (sælges separat).
- Brug ikke en sprayblæser, da den kan sprøjte vanddråber ind i kamerahuset.

1 Kontroller, at batteriet er fuldt opladet (side 14).

2 Tryk på MENU-knappen, og vælg derefter 3 med på kontrolknappen.

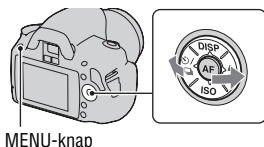

3 Vælg [Rensetilstand] med , , og tryk derefter midt på kontrolknappen.

Meddelelsen "Sluk for kamera efter rensning. Fortsæt?" vises.

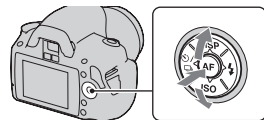

4 Vælg [OK] med på kontrolknappen, og tryk på midten af kontrolknappen.

Når billedsensoren har vibreret et øjeblik, løftes spejlet foran.

5 Tag objektivet af (side 17).

6 Brug blæseren til at rengøre billedsensorens overflade og området omkring den.

- Berør ikke billedsensoren med spidsen af blæseren. Afslut rensningen hurtigt.
- Hold kameraets forside nedad for at forhindre, at støv igen sætter sig inde i kameraet.
- Når du rengør billedsensoren, må du ikke sætte spidsen af blæseren i hulrummet bag objektivfatningen.

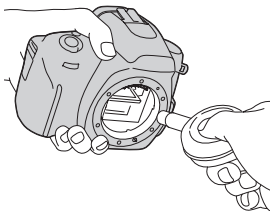

7 Fastgør objektivet, og sluk for kameraet.

Bemærk

- Kameraet begynder at bippe, hvis batterienheden bliver lav under rengøringen. Stop straks rengøringen, og sluk for kameraet.

Identificering af kameraets dele og indikatorer på skærmen

Se flere oplysninger om betjening på siderne, der nævnes i parentes.

Forside

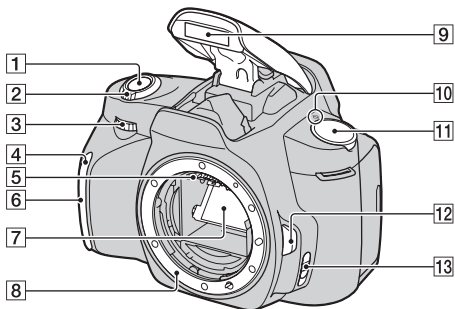

1 Udløserknap (46)

2 Tænd/sluk-kontakt (21)

3 Kontrolhjul (60, 110)

4 Selvudløser (88)

5 Objektivkontakter*

6 Sensor til fjernbetjening

7 Spejl*

8 Fatning

9 Indbygget blitz* (73)

10 \ominus Markering af billedsensorens placering (69)









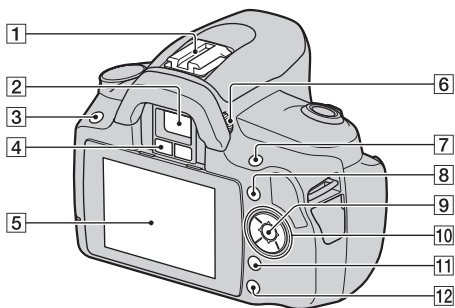

11 Funktionsvælger (46 – 66)

12 Udløserknap til objektiv (17)

13 Knap til fokuseringsfunktion (67, 72)

* **Undgå at berøre disse dele direkte.**



- 1 Tilbehørssko (76)
 - 2 Søger* (22)
 - 3 MENU-knap (41)
 - 4 Okularsensorer (69, 114)
 - 5 LCD-skærm (34, 92, 96)
 - 6 Hjul til indstilling af dioptrien (22)
 - 7 Ved fotografering:  -knap (Eksponering) (77)
Ved visning:  -knap (Zoom ind) (93)
 - 8 Fn -knap (Funktion) (41)
 - 9 Kontrolknap (Enter) (39)/Spot AF-knap (71)
 - 10 Kontrolknap
Når menuen er aktiv: ///
(39)
Når menuen er inaktiv: DISP (33, 92)/ /  (87)/ ISO (80)/  (73)
 - 11  -knap (Slet) (100)
 - 12  -knap (Afspilning) (92)
- * **Undgå at berøre disse dele direkte.**

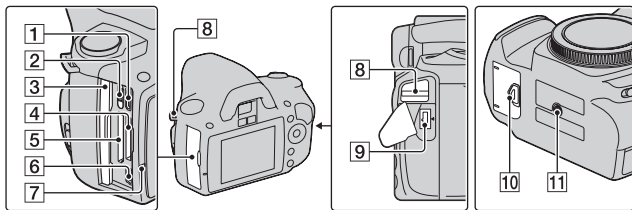

1 HDMI-terminal (102)

2 Kontakt til hukommelseskort

3 Dæksel til hukommelseskort

4 Indføringsrille til "Memory Stick PRO Duo" (18)

5 Indføringsrille til SD-hukommelseskort (18)

6  (USB)-terminal (119, 135)

7 Aktivitetslampe (19)

8 Kroge til skulderrem (23)

9 DC IN-terminal

- Ved tilslutning af AC-PW10AM-vekselstrømsadapteren (sælges separat) til kameraet skal du slukke kameraet og indsætte stikket til vekselsstrømsadapteren/ opladeren i kameraets DC IN-terminal.

10 Batteridæksel (13)

11 Gevind til kamerastativ

- Brug et kamerastativ med en skruelængde på under 5,5 mm. Hvis skrueerne er længere end 5,5 mm, vil du ikke være i stand til at fastgøre kameraet sikkert til stativet, og du kan beskadige kameraet.

Skift af visningen af optageoplysninger (DISP)

Tryk på DISP på kontrolknappen for at skifte mellem Detaljeret skærm og Standardskærm.

Når du drejer kameraet til lodret position, roteres skærmen automatisk, så den tilpasses kamerapositionen.

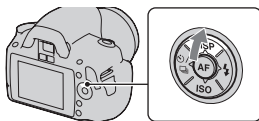

Detaljeret skærm
(standardindstilling)

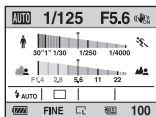

Standardskærm

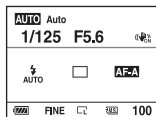

Ingen
visning

LCD-skærm (detaljeret skærm)

Den detaljerede skærm viser via grafik lukkerhastighed og blænde og illustrerer, hvordan eksponeringen fungerer. I tilstanden AUTO eller Valg af motiv Scene Selection vises kun de elementer, der kan indstilles. Se flere oplysninger om betjening på siderne, der nævnes i parentes.

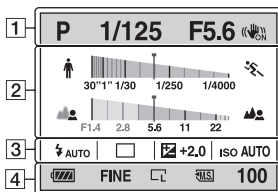

1

Skærm	Beskrivelse
	Funktionsvælger (46 – 66)
	Lukkerhastighed (61)
	Blænde (59)
	SteadyShot (44)



2

Skærm	Beskrivelse
	Lukkerhastighedsindikator* (61)
	Blændeindikator* (59)

* Markøren angiver den aktuelle værdi.

3

Skærm	Beskrivelse
	Blitztilstand (73)/ røddjereduktion (75)
	Fremføringsmetode (87)
	Eksponeringskompensation (77)
	ISO-følsomhed (80)

Skærm	Beskrivelse
	Resterende batteritid (14)
RAW RAW+J FINE STD	Billedkvalitet (106)
	Billedstørrelse (105)/ format (105)
	Hukommelseskort (18)
100	Resterende antal billeder, der kan tages (25)

LCD-skærm (standardskærm)

Se flere oplysninger om betjening på siderne, der nævnes i parentes.

I tilstanden AUTO eller Valg af motiv

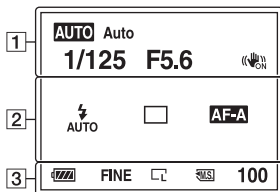

I P/A/S/M-tilstand

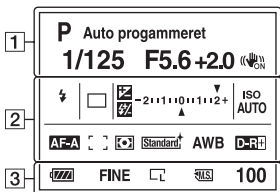





1

Skærm	Beskrivelse
AUTO P A S M	Funktionsvælger (46 – 66)
1/125	Lukkerhastighed (61)
F5.6	Blænde (59)
+2.0	Eksposering (77)
	SteadyShot (44)

2

Skærm	Beskrivelse
	Blitztilstand (73)/ røddjereduktion (75)
	Eksposerings- kompensation (77)
	Blitzkompensation (78)
	EV-skala (64, 90)
ISO AUTO	ISO-følsomhed (80)
	Fremføringsmetode (87)

Skærm	Beskrivelse
AF-A AF-S	Fokus-funktion (70)
AF-C MF	
	AF-område (71)
	Lysmålingsmetode (79)
	Kreativ indstilling (84)
AWB	Hvidbalance (Auto, Forindstillet, Farvetemperatur, Farvefilter, Brugerdefineret) (81)
7500K G9	
D-R D-RH	D-områdeoptimering (84)
D OFF	

Skærm	Beskrivelse
	Resterende batteritid (14)
RAW RAW+J FINE STD	Billedkvalitet (106)
	Billedstørrelse (105)/ format (105)
 	Hukommelseskort (18)
100	Resterende antal billeder, der kan tages (25)

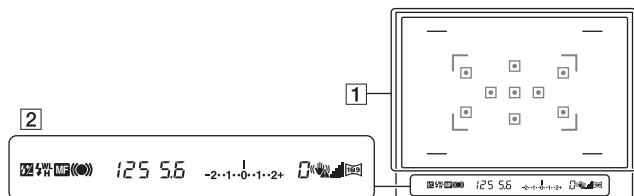

1

Skærm	Beskrivelse
	AF-område (71)
	Optagelsesfelt ved formatet 16:9 (105)

2

Skærm	Beskrivelse
	Blitzkompensation (78)
	Blitzopladning (73)
WL	Trådløs blitz (76)
H	Synkronisering ved høj hastighed*
MF	Manuel fokusering (72)
	Fokus
125	Lukkerhastighed (61)
5.6	Blænde (59)
	EV-skala (64, 90)
0	Advarsel om "Optagelse ikke mulig" (87)
	Advarsel om kamerarystelse (44)
	SteadyShot-skala (44)
	16:9-format (105)

* Ved brug af HVL-F58AM/HVL-F42AM-blitzen (sælges separat) kan du tage billeder med funktionen Synkronisering ved høj hastighed ved enhver lukkerhastighed. Der er flere oplysninger i betjeningsvejledningen til blitzen.

Valg af funktion/indstilling

Du kan vælge en funktion til optagelse eller afspilning fra listen over menuer. Tryk på kontrolknappen, Fn-knappen (Funktion) eller MENU-knappen for at få vist listen over menuer.

Eksempel: Når Fn-knappen er trykket ned.

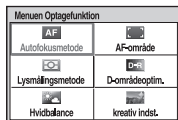

Brug kontrolknappen til at flytte markøren hen til din valgte indstilling på listen over menuer, og aktivér dit valg.

◀▶: Tryk på ▲▼/◀▶ på kontrolknappen for at flytte markøren.

●: Tryk på knappen i midten for at aktivere dit valg.

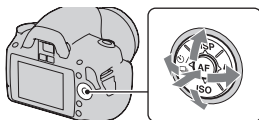

I denne betjeningsvejledning bliver processen til valg af en indstilling med kontrolknappen fra listen over menuer beskrevet som følgende:

Eksempel: Fn-knappen → [Hvidbalance] → Vælg den ønskede indstilling

Når du starter betjeningen af kameraet, vil der nederst på skærmen blive vist en betjeningsvejledning over funktionerne til kontrolknappen. Der henvises til vejledningen, når du betjener kameraet. Den trinvis beskrivelse af ovennævnte eksempel er følgende:

1 Tryk på Fn-knappen.

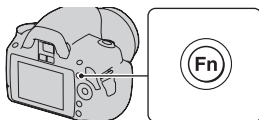

2 Vælg [Hvidbalance] med ▲/▼/◀/▶ på kontrolknappen, og tryk derefter midt på ● for at aktivere dit valg.

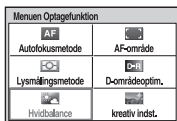

3 Ved at følge betjeningsvejledningen kan du vælge og aktivere den ønskede funktion.

Du kan f.eks. ændre ☀ ved at vælge ☀ med ▲/▼, justere værdien til +/- med ◀/▶ og derefter trykke i midten ● for at aktivere.



Betjeningsvejledning

Listen i betjeningsvejledningen

Betjeningsvejledningen angiver også andre handlinger end handling med kontrolknappen. Ikonerne har følgende betydning.

	MENU-knap
	Vender tilbage med MENU-knappen
	Fn-knap
	☐-knap (Slet)
	Q-knap (Zoom ind)
	▶-knap (Afspilning)
	Kontrolhjul



Funktioner, der vælges med kontrolknappen

Funktioner, som bruges hyppigt i forskellige optagesituationer tilknyttes kontrolknappen. Du kan indstille disse funktioner direkte samt skifte visningstilstanden med kontrolknappen.

DISP (Skærm) (siderne 33, 92)

⚡ (Blitz) (side 73)

ISO (side 80)

 /  (Fremf.metode) (side 87)

- Enkelt billede (side 87)
- Kontinuerlig (side 87)
- Selvudløser (side 88)
- Selvudl.(Kont.) (side 88)
- Bracket: Kont. (side 89)
- Fjernbetjening (side 91)

Funktioner, der vælges med Fn-knappen (funktion)

Denne knap fremkalder de skærbilleder, der bruges til at indstille eller udføre funktioner, som anvendes hyppigt ved optagelse eller visning.

Optagetilstand

Autofokusmetode (70)
Lysmålingsmetode (79)
Hvidbalance (81)
AF-område (71)
D-områdeoptim. (84)
kreativ indst. (84)

Visningstilstand

Slet (100)
Billedindeks (94)
Angiv udskrivning (132)
Diasshow (95)
Beskyt (99)
Roter (93)

Funktioner, der vælges med MENU-knappen

Du kan indstille de grundlæggende funktioner for hele kameraet eller udføre funktioner såsom optagelse, afspilning eller andre handlinger.

Optagemenu

 1	Bill.størrelse (105) Format (105) Kvalitet (106) Blitzkompens. (78) AF-lampe (75) SteadyShot (44)
--	--

 2	Farverum (86) Lang eksp.SR (109) Høj ISO SR (109)
--	---

Brugerdefineret menu



 1	Eye-Start AF (69) Kontrolhjul (110) Røddøjereduktion (75) Autovisning (113) Auto fra m/søg. (114)
---	---

Afspilningsmenu

 1	Slet (100) Formater (108) Diasshow (95) Beskyt (99) Angiv udskrivning (132) Vis afspilning (92)
---	--

Opsætningsmenu

 1	LCD-lysstyrke (113) Strømbesparelse (111) KONTROL TIL HDMI (104) Skærmfarve (111) Hjælpeguidevisn. (111)
---	--

 2	Indst.dato/tid (112)  Sprog (112) Filnummer (107) Mappenavn (107) Vælg mappe (108) • Ny mappe (108)
---	---

 3	USB-tilslutning (119, 134) Lydsignaler (111) Rensetilstand (28) Version (115) Nulstil (116)
---	---

Optagelse af et billede uden kamerarystelser

"Kamerarystelser" henviser til en uønsket bevægelse af kameraet, som opstår, efter at udløserknappen er blevet trykket ned, og som giver et sløret billede.

Følg nedenstående vejledning for at reducere kamerarystelser.

Korrekt stilling

Stabiliser din overkrop, og placer dig på en sådan måde, at kameraet ikke bevæger sig.

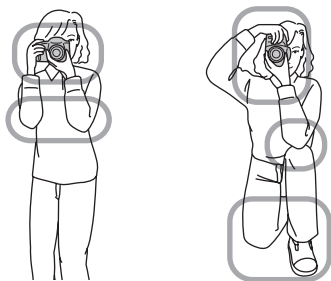

Position ①

Den ene hånd holder fast om kameraet, og den anden hånd støtter objektivet.

Position ②

Indtag en sikker fodstilling med fødderne en skulderbredde fra hinanden.

Position ③

Hold dine albuer ind mod kroppen.

Når du optager billeder i knæposition, skal du stabilisere din overkrop ved at placere albuen på knæet.

Indikator for advarsel om kamerarystelse

Pga. potentielle kamerarystelser blinker indikatoren  (advarsel om kamerarystelse) i søgeren. Hvis dette sker, skal du bruge et kamerastativ eller blitzen.

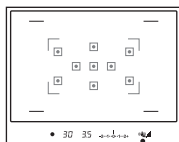

 (advarsel om kamerarystelser)-indikator

Bemærk

-  Indikatoren (advarsel om kamerarystelser) vises kun i de tilstande, hvor lukkerhastigheden automatisk indstilles. Denne indikator vises ikke i M/S-tilstande.

Brug af SteadyShot-funktionen

Denne SteadyShot-funktion kan reducere effekten af kamerarystelser med, hvad der svarer til ca. 2,5 til 3,5 trin for lukkerhastigheden.

SteadyShot-funktionen er indstillet til [Til] i standardindstillingen.

SteadyShot-skala-indikatoren

 (SteadyShot-skala) indikatoren viser status for kamerarystelser. Vent, indtil skalaen bliver lav, og begynd derefter at optage billeder.

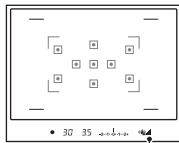

 (SteadyShot-skala)-indikator

Sådan deaktiveres SteadyShot-funktionen

MENU-knap →  **1** → [SteadyShot] → [Fra]

Bemærk

- Funktionen SteadyShot virker muligvis ikke optimalt, når strømmen lige er slået til, eller når udløserknappen er blevet trykket helt ned uden at gøre ophold halvvejs nede. Vent, indtil skalaværdien på  (SteadyShot-skala) indikatoren falder, og tryk derefter langsomt udløserknappen ned.

Brug af kamerastativ

I de følgende tilfælde foreslår vi, at du monterer kameraet på et kamerastativ.

- Optagelse uden blitz i mørke omgivelser.
- Optagelse med lave lukkerhastigheder, som typisk anvendes ved optagelse om aftenen.
- Optagelse af et motiv tæt på, f.eks. ved makrooptagelse.
- Optagelse med et teleskopisk objektiv.

Bemærk

- Deaktiver SteadyShot-funktionen, når du bruger et kamerastativ, da der potentielt kan opstå fejl i SteadyShot-funktionen (side 44).

AUTO / Optagelse med den automatiske indstilling

"AUTO"-tilstanden gør, at du nemt kan optage ethvert motiv under alle forhold, fordi kameraet foretager passende bedømmelser af situationen og justerer indstillingerne.

Vælg , når du optager på et sted, hvor brugen af blitz er begrænset. Når du drejer på funktionsvælgeren, vises forklaringen til den valgte funktion og optagemetoder på skærmen (Hjælpeguidevisn.). Du kan rydde Hjælpeguiden (side 111).

1 Indstil funktionsvælgeren til **AUTO** eller (blitz fra).

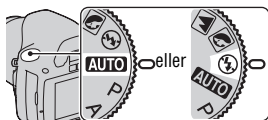

2 Hold kameraet, og kig igennem søgeren.

Motivet i fokusområdet kommer automatisk i fokus (Eye-Start AF, side 69).

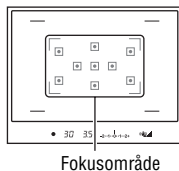

3 Placer det ønskede motiv inden for fokusområdet.

- Hvis indikatoren  (advarsel om kamerarystelser) blinker, skal du forsigtigt optage motivet, mens du holder kameraet stille eller ved hjælp af et kamerastativ.

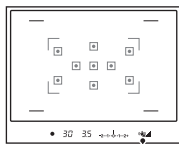

 (advarsel om kamerarystelser)-indikator

4 Hvis du bruger et zoomobjektiv, skal du dreje zoom-ringen og derefter beslutte, hvad du vil fotografere.

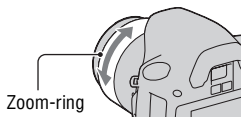

5 Tryk udløserknappen halvvejs ned for at fokusere.

Når fokus er bekræftet, lyser ● eller (fokusindikator) (side 68).

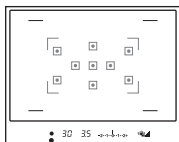
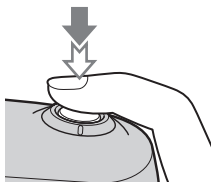

Fokusindikator

6 Tryk udløserknappen helt ned for at optage.

- Hvis du trykker på udløserknappen, efter at (SteadyShot-skala) indikatoren bliver lav, virker SteadyShot-funktionen bedre.

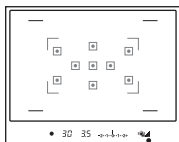
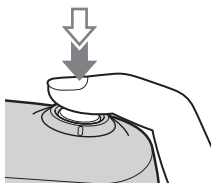

(SteadyShot-skala)-indikator

Bemærk

- Da kameraet aktiverer den automatiske indstilling, er der mange funktioner, som bliver utilgængelige, f.eks. eksponeringskompensation, ISO-indstilling. Hvis du vil justere flere forskellige indstillinger, skal du indstille funktionsvælgeren til P og derefter optage motivet.

Optagelse med en passende baggrund for motivet (valg af motiv)

Ved at vælge en passende tilstand for motivet eller optageforholdene kan du optage billedet med en velegnet indstilling for motivet.

Når du drejer på funktionsvælgeren, vises forklaringen til den valgte funktion og optagemetoder på skærmen (Hjælpeguidevisn.). Du kan rydde Hjælp-vejledningen (side 111).

Bemærk

- Kameraet foretager passende bedømmelser af situationen for at justere indstillingerne. Da kameraet aktiverer den automatiskeindstilling, er der mange funktioner, som bliver utilgængelige, f.eks. eksponeringskompensation, ISO-indstilling.



Denne tilstand er velegnet til at

- sløre baggrunden og gøre motivet skarpere.
- gengive hudfarver naturligt.



Indstil funktionsvælgeren til  (Portræt).

Optageteknikker

- Indstil objektivet til telefotopositionen, hvis du vil gøre baggrunden mere sløret.
- Du kan optage et levende billede ved at fokusere på det øje, der er tættest på objektivet.
- Brug modlysblænderen (sælges separat) til optage motiver i modlys.
- Brug funktionen til rødøjereduktion, hvis øjnene på motivet bliver røde pga. blitzten (side 75).
- Indstil blitztilstanden til  (blitz fra), når du optager uden blitz (side 73).



Denne tilstand er velegnet til at

- optage alle motiverne i skarp fokus og levende farver.



Indstil funktionsvælgeren til  (Landskab).

Optageteknikker

- Indstil objektivet til vidvinkel for at fremhæve motivets vidde.
- Indstil blitztilstanden til ⚡ (Udfyld.blitz), når du optager med blitz (side 73).





Denne tilstand er velegnet til at

- optage billeder af motiver tæt på, f.eks. blomster, insekter, madretter og små effekter.



Indstil funktionsvælgeren til (Makro).

Optageteknikker

- Stil dig tæt på motivet, og optag motivet inden for blitzens mindste rækkevidde.
- Du kan optage et motiv tæt på ved at bruge makroobjektivet (sælges separat).
- Indstil blitzzilstanden til  (blitz fra), når du optager et motiv inden for 1 m.
- Ved optagelse i makrotilstand vil SteadyShot-funktionen ikke kunne bruges fuldt ud. Brug et kamerastativ for at opnå bedre resultater.
- Indstil blitzzilstanden til  (blitz fra), når du optager uden blitz (side 73).



Denne tilstand er velegnet til at

- optage motiver i bevægelse uden dørs eller på steder med kraftig belysning.



Indstil funktionsvælgeren til  (Sportsaktiviteter).

Optageteknikker

- Kameraet tager billeder kontinuerligt, mens udløserknappen er trykket ned.
- Tryk på og hold udløserknappen halvt nede, indtil det rigtige øjeblik.
- Indstil blitztilstanden til ⚡ (Udfyld.blitz), når du optager med blitz (side 73).



Denne tilstand er velegnet til at

- optage et smukt billede af den røde farve i solnedgangen.



Indstil funktionsvælgeren til  (Solnedgang).

Optageteknikker

- Bruges til at optage et billede, der sammenlignet med andre tilstande fremhæver den røde farve. Den er også velegnet til at optage den smukke røde farve i solopgangen.
- Indstil blitztilstanden til  (Udfyld.blitz), når du optager med blitz (side 73).



Denne tilstand er velegnet til at

- optage natbilleder på afstand, uden at omgivelsernes mørke atmosfære går tabt.



Indstil funktionsvælgeren til (Natport./-visn.).

Indstil blitztilstanden til  (blitz fra), når du optager et natfoto uden personer (side 73).

Optageteknikker

- Sørg for, at motivet ikke bevæger sig, for at undgå at billedet bliver sløret.
- Lukkerhastigheden bliver langsommere, så det anbefales at bruge et kamerastativ.

Bemærk

- Billedet bliver muligvis ikke taget korrekt, når du tager billeder af et helt mørkt nattemotiv.

Optagelse af et billede, sådan som du gerne vil have det (eksponeringstilstand)

Med et spejlreflekskamera med enkeltobjektiv kan du justere lukkerhastigheden (hvor længe lukkeren er åben) og blænden (området som er i fokus: skarphedsdybden) for at opnå en lang række fotografiske gengivelser.

Du kan f.eks. bruge en hurtig lukkerhastighed til at optage en bølges flygtige form, eller du kan fremhæve en blomst ved at åbne blænden for at sætte alt foran og bagved blomsten ud af fokus. Dette er nogle af de effekter, som du kan nyde godt af med dit kamera (siderne 59, 61).

Ved at justere lukkerhastigheden og blænden skaber man ikke alene de fotografiske effekter bevægelse og fokus, men man bestemmer også motivets lysstyrke ved at kontrollere mængden af eksponering (mængden af lys, som trænger ind i kameraet), der er den vigtigste faktor ved optagelse af billeder.

Ændring af billedlysstyrke ved hjælp af mængden af eksponering



Eksponerings-
mængde

lav



høj

Ved brug af en hurtigere lukkerhastighed åbner kameraet lukkeren i kortere tid. Det betyder kortere tid, hvor der kan trænge lys ind i kameraet, hvilket resulterer i et mørkere billede. For at tage et lysere billede kan du åbne blænden (hullet, hvorigennem lyset trænger ind) i en vis grad, for at justere mængden af lys der trænger ind i kameraet på én gang.

Billedets lysstyrke, der justeres af lukkerhastigheden og blænden, kaldes for "eksponering".

Dette afsnit viser dig, hvordan du justerer eksponeringen og får forskellige fotogengivelser ved brug af bevægelse, fokus og lys. Du kan finde ud af den rigtige måde, hvorpå du kan optage det billede og motiv, du kan lide. Når du drejer på funktionsvælgeren, vises forklaringen til den valgte funktion og optagemetoder på skærmen (Hjælpeguidevisn.). Du kan rydde Hjælp-vejledningen (side 111).

Denne tilstand er velegnet til at

- bruge den automatiske eksponering, mens man beholder de brugerdefinerede indstillinger for ISO-følsomhed, kreativ indstilling, D-områdeoptimering osv.



1 Indstil funktionsvælgeren til P.

2 Indstil optagefunktionerne til dine ønskede indstillinger (side 67 til 91).

- Indstil blitzzilstanden til ⚡ (Udfyld.blitz), når du optager med blitz (side 73).

3 Juster fokus, og optag motivet.

A Optagelse ved at kontrollere, hvor sløret baggrunden skal være (blændeproriteret)

Denne tilstand er velegnet til at

- sætte motivet i skarp fokus og sløre alt foran og bagved motivet. Ved at åbne blænden indsnævres det område, som er i fokus. (Skarphedsdybden bliver mindre.)

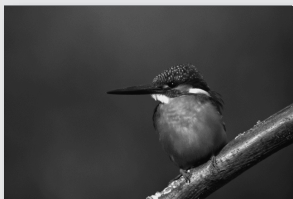

- optage motivets dybde. Ved at indsnævre blænden gøres det område, som er i fokus, bredere. (Skarphedsdybden bliver dybere.)



1 Indstil funktionsvælgeren til A.

2 Vælg blændeværdien (blændetal) med kontrolhjulet.

- Lavt blændetal: Motivets for- og baggrunden er sløret.
Højt blændetal: Der fokuseres på motivet samt dets for- og baggrund.
- Du kan ikke kontrollere sløringen af et billede i søgeren. Kontroller det optagede billede, og juster blænden.

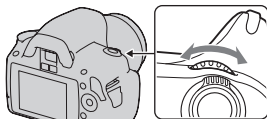

Blænde (blændetal)

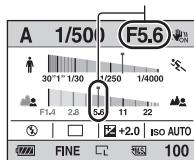

3 Juster fokus, og optag motivet.

Lukkerhastigheden justeres automatisk for at opnå den korrekte eksponering.

- Lukkerhastigheden blinker, når kameraet vurderer, at den rigtige eksponering ikke er opnået med den valgte blændeværdi. Hvis det er tilfældet, skal du justere blænden igen.

Lukkerhastighed

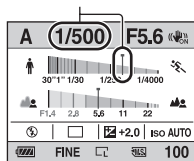

Optageteknikker

- Lukkerhastigheden kan blive langsommere afhængigt af blændeværdien. Brug et kamerastativ, når lukkerhastigheden bliver langsommere.
- For at sløre baggrunden endnu mere skal du bruge en telelinse eller et objektiv, der er udstyret med en mindre blænder (lyst objektiv).
- Indstil blitztilstanden til ⚡ (Udfyld.blitz), når du optager med blitz (side 73). Blitzrækkevidden varierer afhængigt af blændeværdien. Kontroller blitzrækkevidden, når du optager med blitz (side 75).

S Optagelse af et motiv i bevægelse med forskellige gengivelser (lukkerhastighedsprioritet)

Denne tilstand er velegnet til at

- optage et motiv i bevægelse i et bestemt øjeblik. Brug en hurtigere lukkerhastighed for at optage et øjeblik af bevægelsen.
- spore bevægelsen for at udtrykke dynamikken og flowet. Brug en langsommere lukkerhastighed for at optage et billede med bevægelsesslør af motivet i bevægelse.

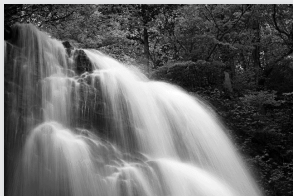

1 Indstil funktionsvælgeren til S.

2 Vælg lukkerhastigheden med kontrolhjulet.

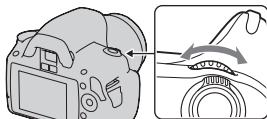

Lukkerhastighed

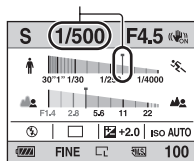

3 Juster fokus, og optag motivet.

Blænden justeres automatisk for at opnå den korrekte eksponering.

- Blænde-værdien blinker, når kameraet vurderer, at den rigtige eksponering ikke er opnået med den valgte lukkerhastighed. I sådanne tilfælde skal du justere lukkerhastigheden igen.

Blænde (blændetal)

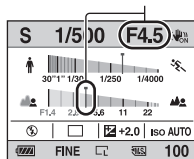

Optageteknikker

- Brug et kamerastativ, når lukkerhastigheden bliver langsommere.
- Vælg en højere ISO-følsomhed, når du optager indendørs sport.

Bemærkninger

- Indikatoren (advarsel om kamerarystelser) vises ikke ved fotografering med lukkerhastighedsprioritet.
- Jo højere ISO-følsomheden er, desto synligere er støjen.
- Når lukkerhastigheden er et sekund eller længere, foretages støjreduktionen (Lang eksp.SR), efter at billedet er taget. Du kan ikke tage billeder, mens reduktionen finder sted.
- Indstil blitztilstanden til (Udfyld.blitz), når du optager med blitz (side 73). Hvis du lukker blænden (et højere blændetal), ved at gøre lukkerhastigheden langsommere, når du bruger blitz, når blitzlyset ikke ud til motiver, der er langt væk.

M Optagelse med manuel justering af eksponering (manuel eksponering)

Denne tilstand er velegnet til at

- optage med den ønskede eksponeringsindstilling ved at justere lukkerhastigheden og blænden.



1 Indstil funktionsvælgeren til M.

2 Drej kontrolhjulet for at justere lukkerhastigheden, og drej kontrolhjulet, mens du trykker på -knappen for at justere blænden.

- Du kan vælge det element, som kontrolhjulet justerer (lukkerhastighed eller blænde) med [Kontrolhjul] (side 110).

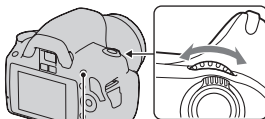

 -knap

Lukkerhastighed

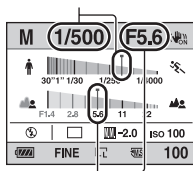

Blænde (blændetal)

3 Tag billedet, efter at eksponeringen er indstillet.

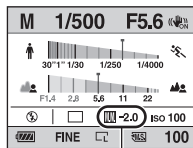

- Mod +: Billeder bliver lysere.
Mod -: Billeder bliver mørkere.

 : Metered Manual





Eksponeringsværdi

Bemærkninger

- Indikatoren  (advarsel om kamerarystelser) vises ikke ved manuel eksponering.
- Når funktionsvælgeren er indstillet til M, er ISO-indstillingen [AUTO] indstillet til [100]. I M-tilstand er ISO-indstillingen [AUTO] ikke tilgængelig. Indstil ISO-følsomheden efter behov (side 80).
- Indstil blitztilstanden til  (Udfyld.blitz), når du optager med blitz (side 73). Blitzrækkevidden varierer afhængigt af blændeværdien. Kontroller blitzrækkevidden, når du optager med blitzen (side 75).

EV-skalaen i M-tilstand

Du kan bekræfte eksponeringsværdien på EV-skalaen på standardskærmen eller søgerens skærm.

Pilen   vises, hvis den indstillede eksponering ligger uden for EV-skalaens område. Pilen begynder at blinke, hvis forskellen bliver større.

LCD-skærm (standardskærm)



Standardværdi

Søger

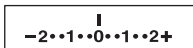

Standardværdi

M Optagelse af spor med lang eksponering (BULB)

Denne tilstand er velegnet til at

- optage lysspor såsom fyrværkeri.
- optage stjernespor.



1 Indstil funktionsvælgeren til M.

2 Drej kontrolhjulet til venstre, indtil [BULB] vises.

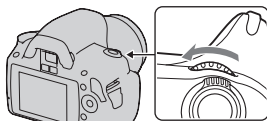

BULB

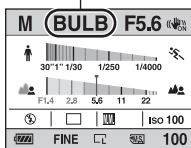

3 Drej kontrolhjulet for at justere blænden (blændetal), mens du trykker på -knappen.

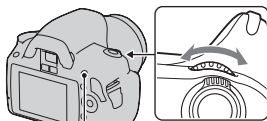

-knap

4 Tryk udløserknappen halvvejs ned for at justere fokuseringen.

5 Tryk på og hold udløserknappen nede, lige så lang tid som eksponeringen tager.

Lukkeren forbliver åben, lige så længe som udløserknappen holdes nede.

Optageteknikker

- Brug et kamerastativ.
- Indstil fokuseringen til uendelig i manuel fokuseringstilstand, når du optager fyrværkeri osv.
- Brug den trådløse fjernbetjening (sælges separat) (side 91). Et tryk på SHUTTER-knappen på fjernbetjeningen udløser BULB-optagelse, og endnu et tryk stopper BULB-optagelse. Du behøver ikke at holde SHUTTER-knappen nede på fjernbetjeningen.

Bemærkninger

- Ved brug af et kamerastativ skal du deaktivere funktionen SteadyShot-funktionen (side 44).
- Jo længere eksponeringstid, desto synligere er støjen på billedet.
- Når du har taget billedet, foretages der støjreduktion (Lang eksp.SR), i lige så lang tid som lukkeren var åben. Du kan ikke tage billeder, mens reduktionen finder sted.

Valg af fokusmetoden

Der er to metoder til justering af fokus: autofokus og manuel fokus.

Metoden til at skifte mellem automatisk og manuel fokusering er forskellig afhængigt af objektivet.

Type af objektiv	Kontakten, som skal bruges	Sådan skiftes til automatisk fokusering	Sådan skiftes til manuel fokusering
Objektivet er udstyret med en knap til fokuseringsfunktion	Objektiv (Indstil altid knappen til fokuseringsfunktion til AF.)	Indstil knappen til fokuseringsfunktion på objektivet til AF.	Indstil knappen til fokuseringsfunktion på objektivet til MF.
Objektivet er ikke udstyret med en knap til fokuseringsfunktion	Kamera	Indstil knappen til fokuseringsfunktion på kameraet til AF.	Indstil knappen til fokuseringsfunktion på kameraet til MF.

Brug af autofokus

- 1 Indstil knappen til fokuseringsfunktion på kameraet til AF.

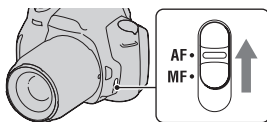

- 2 Hvis objektivet er udstyret med en knap til fokuseringsfunktion, skal den indstilles til AF.

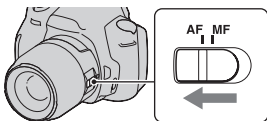

- 3 Kig igennem søgeren.

Motivet i fokusområdet kommer automatisk i fokus (Eye-Start AF).

4 Tryk udløserknappen halvt ned for at kontrollere fokus og optage billedet.

- Når fokus er bekræftet, ændres fokusindikatoren til ● eller (●) (nedenfor).
- Sensoren, der anvendes til fokusering i AF-området, lyser rødt (side 71).

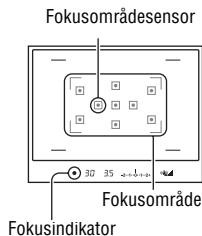

Optageteknik

- Indstil [AF-område] (side 71) for at vælge, hvor der skal være fokus.

Fokusindikator

Fokusindikator	Status
● lyser	Fokus låst. Klar til at tage billeder.
(●) lyser	Fokus er bekræftet. Fokuspunktet flytter sig, mens det følger et motiv i bevægelse. Klar til at tage billeder.
(⊂) lyser	Fokuserer stadig. Du kan ikke udløse lukkeren.
● blinker	Kan ikke fokusere. Lukkeren er låst.

Motiver, der kan kræve speciel fokusering

Hvis du bruger autofokus, er det svært at fokusere på følgende motiver. I sådanne tilfælde skal du bruge funktionen til fokuslåsoptagelse (side 69) eller manuel fokusering (side 72).

- Et motiv med lav kontrast som f.eks. en blå himmel eller en hvid væg.
- To motiver ved forskellig afstand, der overlapper hinanden i AF-området.
- Et motiv, der består af gentagne mønstre, f.eks. en facade på en bygning.
- Et motiv, der er meget lyst, eller som skinner som f.eks. solen, karrosseriet på en bil eller en vandoverflade.
- Der er ikke tilstrækkeligt omgivende lys.

Sådan måles den nøjagtige afstand til motivet

⊖ -mærket, der findes oven på kameraet, viser placeringen af billedsensoren*. Når du måler den nøjagtige afstand mellem kameraet og motivet, skal du benytte placeringen af den vandrette linie.

* Billedsensoren er den del af kameraet, der fungerer som filmen.

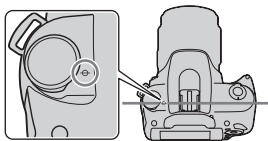

Bemærkninger

- Hvis motivet er tættere på end minimumafstanden for optagelse med det monterede objektiv, kan fokus ikke bekræftes. Sørg for, at der er tilstrækkelig afstand mellem motivet og kameraet.
- Når knappen til fokuseringsfunktion på kameraet er indstillet til MF, opnås den rigtige fokusering ikke, heller ikke selvom knappen til fokuseringsfunktion på objektivet er indstillet til AF. For at skifte til automatisk fokusering skal du indstille knappen til fokuseringsfunktion på kameraet til AF.

Sådan aktiveres Eye-Start AF-funktionen

MENU-knap → **⚙ 1** → **[Eye-Start AF]** → **[Fra]**

- Når FDA-M1AM-søgerluppen (sælges separat) eller FDA-A1AM-vinkelsøgeren (sælges separat) skal fastgøres til kameraet, anbefales det, at indstille [Eye-Start AF] til [Fra], fordi okularsensorerne under søgeren kan blive aktiveret.

Optagelse med den ønskede opsætning (fokuslås)

- 1 Placér motivet inden for AF-området, og tryk udløserknappen halvvejs ned.**

Fokus og eksponering fastlåses.



2 Hold udløserknappen halvvejs nede, og placér motivet på den oprindelige placering for at komponere billedet igen.



3 Tryk udløserknappen helt ned for at tage billedet.

Valg af fokusmetode, som passer til motivets bevægelse (autofokusmetode)







Fn-knappen → [Autofokusmetode] → Vælg den ønskede indstilling

AF-S (Enkeltbilled-AF)	Kameraet fokuserer og låser fokuseringen, når du trykker udløserknappen halvvejs ned.
AF-A (Automatisk AF)	[Autofokusmetode]-tilstanden skiftes mellem Enkeltbilled-AF og Kontinuerlig AF alt efter motivets bevægelse. Når du trykker på udløserknappen og holder den halvt nede, låses fokus, hvis der er tale om et motiv, der ikke bevæger sig, og hvis det bevæger sig, vil kameraet blive ved med at fokusere.
AF-C (Kontinuerlig AF)	Kameraet fortsætter med at fokusere, mens udløserknappen holdes halvvejs nedtrykket. <ul style="list-style-type: none">• Der lyder intet signal, når motivet er i fokus.

Optageteknikker

- Brug **AF-S** (Enkeltbilled-AF), når motivet er ubevægeligt.
- Brug **AF-C** (Kontinuerlig AF), når motivet bevæger sig.

Bemærk





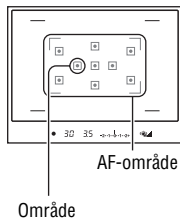

- **AF-A** (Automatisk AF) vælges, når eksponeringstilstanden er indstillet til AUTO, eller en af følgende funktioner til valg af motiv er valgt:  (Portræt),  (Landskab),  (Solnedgang) eller  (Natport./-visn.).
- **AF-S** (Enkeltbilled-AF) vælges, når eksponeringstilstanden er indstillet til  (Makro) i Valg af motiv.
- **AF-C** (Kontinuerlig AF) vælges, når eksponeringstilstanden er indstillet til  (Sportsaktiviteter) i Valg af motiv.

Valg af fokusområde (AF-område)

Vælg det ønskede AF-område, som passer til optageforholdene eller dine præferencer. Det område, der bruges til fokuseringen, lyser op i et kort øjeblik.



Fn-knappen → [AF-område] → Vælg den ønskede indstilling

  (Bred)	Kameraet bestemmer, hvilket af de ni AF-områder der skal bruges til fokusering inden for AF-området. Hvis du trykker på og holder midten af kontrolknappen nede, kan du justere fokus ved at bruge AF-områderne i midten.
  (Spot)	Kameraet benytter kun de AF-områder, som ligger i det midterste område.
   (Lokal)	Vælg det område med kontrolknappen, hvor fokus skal aktiveres, ud fra de ni områder. Hvis du trykker på og holder midten af kontrolknappen nede under optagelsen, kan du midlertidigt justere fokus ved at bruge AF-områderne i midten.

Bemærkninger

- Når eksponeringstilstanden er indstillet til AUTO eller Valg af motiv, er [AF-område] fast indstillet til  (Bred), og du kan ikke vælge de andre indstillinger.
- AF-området lyser muligvis ikke op under kontinuerlig optagelse, eller når udløserknappen trykkes helt ned uden pause.

Manuel justering af fokus (manuel fokusering)

Når det er svært at opnå den rigtige fokus i autofokustilstanden, kan du justere fokus manuelt.

1 Indstil knappen til fokuseringsfunktion på objektivet til MF.

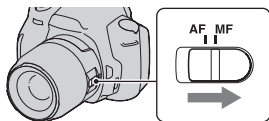

2 Hvis objektivet ikke er udstyret med en knap til fokuseringsfunktion, skal knappen til fokuseringsfunktionen på kameraet indstilles til MF.

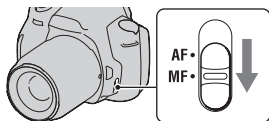

3 Drej på fokus-ringen på objektivet for at stille skarpt.

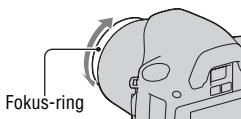

Bemærkninger

- Hvis der kan stilles skarpt på motivet i automatisk fokuseringstilstand, lyser indikatoren ●, når fokus er bekræftet. Når det brede AF-område benyttes, bruges centerfeltet, og når det lokale AF-område benyttes, anvendes det felt, der vælges med kontrolknappen.
- Ved anvendelse af teleconverter (sælges separat) osv. kan det ske, at det er svært at dreje fokus-ringen.
- Den rigtige fokusering i søgeren opnås ikke, hvis dioptrien ikke er justeret korrekt (side 22).
- Den direkte manuelle fokuseringsfunktion er ikke tilgængelig på dette kamera.

Brug af blitz

Når der bruges blitz på et mørkt sted, bliver det muligt at tage et billede af motivet, mens det er belyst. Derudover er det også med til at hindre kamerarystelser. Når der tages billeder i solen, kan du bruge blitzen til at optage et lyst billede af det bagbelyste motiv.

Når funktionsvælgeren er sat til AUTO, popper blitzen automatisk op, hvis det er mørkt, eller hvis der tages billeder imod lys.

1 ⚡ på kontrolknappen → Vælg den ønskede tilstand

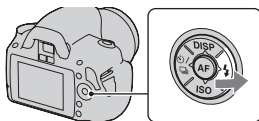

2 Tag billedet, når blitzopladningen er færdig.





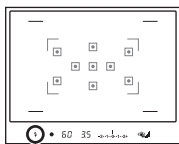

⚡ Blinker: Blitzen oplades. Når indikatoren blinker, kan du ikke udløse lukkeren.

⚡ Lyser: Blitzen er blevet opladet og er klar til at blive udløst.

- Når du trykker udløserknappen halvvejs ned under mørk belysning i den automatiske fokuseringstilstand, udløses blitzen muligvis for at gøre det nemmere at fokusere på et motiv (AF-lampe).





⚡ (opladning af blitz)-indikator

 (Blitz fra)	Udløses ikke, selvom det er mørkt.
 (Autoblitz)	Affyrer blitz, hvis det er mørkt, eller der er modlys.
 (Udfyld blitz)	Udløses, hver gang lukkeren udløses.
 (Blitz m/lang luk)	Udløses, hver gang lukkeren udløses. Med en optagelse med langsom synkronisering kan du optage et tydeligt billede af både motivet og baggrunden. Dette opnås ved at sætte lukkerhastigheden ned.
 (Forsinket blitz)	Udløses lige før, eksponeringen er fuldført, hver gang lukkeren udløses.
 (Trådløs)	En ekstern blitz (sælges separat), der ikke er monteret på kameraet og lyser væk fra det (optagelse med trådløs blitz), udløses.

Optageteknikker

- Modlysblænderen (sælges separat) kan blokere blitzens lys. Fjern modlysblænderen, når blitzen anvendes.
- Optag motivet på en afstand af 1 m eller mere, når blitzen anvendes.
- Når der optages indendørsbilleder eller natscener, kan du bruge langsom synkronisering til at optage et lysere billede af folk og baggrunde.
- Du kan bruge forsinket blitz til at optage et naturligt billede af et billede med bevægelsesslør, f.eks. en cykel i bevægelse eller en gående person.

Bemærkninger



- Hold ikke i kameraet ved at gribe om blitzen.
- De optageforhold, der kræves for at undgå, at der kommer skygger på et billede, varierer alt efter objektivet.
- Når eksponeringstilstanden er indstillet til AUTO eller Valg af motiv, kan punkterne  (Blitz m/lang luk),  (Forsinket blitz) og  (Trådløs) ikke vælges.

Blitzens rækkevidde

Rækkevidden af den indbyggede blitz afhænger af ISO-følsomheden og blænde­værdien. Der henvises til følgende tabel.

Blænde		F2.8	F4.0	F5.6
ISO-indstilling	AUTO	1,4 – 7,1 m	1 – 5 m	1 – 3,6 m
	100	1 – 3,6 m	1 – 2,5 m	1 – 1,8 m
	200	1 – 5,1 m	1 – 3,5 m	1 – 2,5 m
	400	1,4 – 7,1 m	1 – 5 m	1 – 3,6 m
	800	2 – 10 m	1,4 – 7,1 m	1 – 5,1 m
	1600	2,8 – 14 m	2 – 10 m	1,4 – 7,1 m
	3200	4 – 20 m	2,8 – 14 m	2 – 10 m

AF-lampen

- AF-lampen er ikke i brug, når [Autofokusmetode] er indstillet til **AF-C** (Kontinuerlig AF), eller motivet bevæger sig i **AF-A** (Automatisk AF). (Indikatoren  eller  lyser.)
- AF-lampen fungerer muligvis ikke ved brændvidder på 300 mm eller længere.
- Når en ekstern blitz er monteret, anvendes den eksterne blitz AF-lampe.

Sådan deaktiveres AF-lampen

MENU-knap →  **1** → [AF-lampe] → [Fra]

Sådan anvendes røddjereduktion

Røddjereduktion reducerer fænomenet med røde øjne ved at blitze svagt et par gange på forhånd før optagelsen, når blitzen bruges.

MENU-knap →  **1** → [Røddjereduktion] → [Til]

Sådan udføres trådløs blitzoptagelse

Med en ekstern trådløs blitz (sælges separat) kan du optage med en blitz uden en ledning, når den eksterne blitz ikke er fastgjort til kameraet. Ved ændre blitzens placering kan du optage et billede, så der opnås en tredimensionel effekt, ved at fremhæve kontrasten mellem lys og skygge på motivet.

Se i betjeningsvejledningen til blitzen for at se, hvordan optagelse skal foretages.

1 Fastgør den trådløse blitz til tilbehørsskoen, og tænd for både kamera og blitz.

2 på kontrolknappen → (Trådløs)

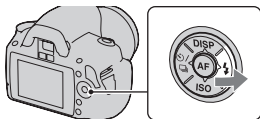

3 Fjern den trådløse blitz fra tilbehørsskoen.

Bemærkninger

- Kameraet kan ikke udføre blitztest af en trådløs blitz. Kontroller, at blitzen udløses korrekt ved at udløse lukkeren.
- Kameraet kan ikke udføre trådløs kontrol af lysforhold.
- Deaktiver den trådløse blitztilstand efter optagelsen. Hvis den indbyggede blitz bruges, mens den trådløse blitztilstand er aktiveret, bliver blitzbelysningen ikke præcis.
- Skift kanalen for den eksterne blitz, når en anden fotograf bruger en trådløs blitz i nærheden, og dennes indbyggede blitz udløser din eksterne blitz. Du kan få yderligere oplysninger om skift af kanal for den eksterne blitz i betjeningsvejledningen til blitzen.

Justering af billedets lysstyrke (eksponering, blitzkompensation, måling)

Brug af lysstyrkekompensation til hele billedet (eksponeringskompensation)

Eksponeringen vælges automatisk, medmindre der optages i eksponeringstilstanden M (automatisk eksponering).

Ved hjælp af indstillingen fra den automatisk eksponering kan du foretage en eksponeringskompensation ved at skifte eksponeringen enten til + (plus)-siden eller - (minus)-siden, alt efter hvad du ønsker. Du kan gøre hele billedet lysere ved at skifte til + (plus)-siden. Hele billedet bliver mørkere, når du skifter til - (minus)-siden.

Juster i (-)-
retningen



Grundlæggende
eksponering



Juster i (+)-retningen



- 1 Tryk på  -knapen for at få vist skærmen til eksponeringskompensation.

 -knap



- 2 Juster eksponeringen med kontrolhjulet.

Mod + (over): Gør et billede lysere.

Mod - (under): Gør et billede mørkere.

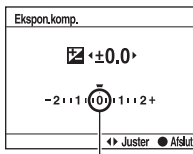

Standardeksponering

3 Juster fokus, og optag motivet.

Optageteknikker

- Juster kompensationsniveauet ved at kontrollere det billede, der er optaget.
- Hvis du bruger en bracketing-optagelse, kan du optage flere billeder, hvor eksponeringen er skiftet til plus- eller minussiden (side 89).

Bemærk

- Dette punkt kan ikke anvendes, når optagetilstanden er indstillet til AUTO eller Valg af motiv.

Justering af mængden af blitzlys (blitzkompensation)

Når du optager med blitzen, kan du justere mængden af blitzlys alene uden at ændre eksponeringskompensationen. Du kan kun ændre eksponeringen af et hovedmotiv, der ligger inden for blitzrækkevidden.

MENU-knappen → 1 → [Blitzkompens.] → Vælg den ønskede indstilling

Mod +: Gør blitzniveauet højere.

Mod -: Gør blitzniveauet lavere.

Bemærkninger

- Dette punkt kan ikke anvendes, når optagetilstanden er indstillet til AUTO eller Valg af motiv.
- Hvis du har justeret blitzniveauet, vises  i søgeren, når den indbyggede blitz er trukket op. Når du justerer den, skal du være omhyggelig med ikke at glemme at nulstille værdien.
- Den større blitzeffekt er muligvis ikke synlig, fordi der ikke er ret meget blitzlys, hvis motivet er uden for blitzens maksimale rækkevidde. Hvis motivet er meget tæt på, er den mindre blitzeffekt muligvis ikke synlig.

Eksponeringskompensation og blitzkompensation

Eksponeringskompensation ændrer lukkerhastigheden, blænden og ISO-følsomheden (når [AUTO] er valgt) for at udføre kompensationsen. Hvis der bruges blitz, ændres mængden af blitzlys også.

Blitzkompensation ændrer imidlertid kun mængden af blitzlys.

Valg af metode til måling af et motivs lysstyrke (lysmålingsmetode)

Fn-knappen → [Lysmålingsmetode] → Vælg den ønskede tilstand

<input checked="" type="radio"/> (Multisegment)	I denne tilstand måles lyset på hvert område, efter det samlede område er inddelt i flere områder, og den korrekte eksponering bestemmes for hele skærmen.
<input checked="" type="radio"/> (Centervægtet)	Denne tilstand måler den gennemsnitlige lysstyrke for hele skærmen, mens den lægger vægt på skærmens centrale område.
<input type="radio"/> (Spot)	Denne tilstand måler lyset i og omkring fokusområder, som ligger midt i rammen.

Optageteknik

- Brug af (Multisegment)-måling til almindelige optagelser.

Bemærk

- Når eksponeringstilstanden er indstillet til AUTO eller Valg af motiv, er [Lysmålingsmetode] fast indstillet til (Multisegment), og du kan ikke vælge andre tilstande.

Indstilling af ISO

Lysfølsomheden udtrykkes med et ISO-tal (anbefalet eksponeringsindeks). Jo højere tallet er, jo større er følsomheden.

1 Tryk på ISO på kontrolknappen for at få vist ISO-skærmen.

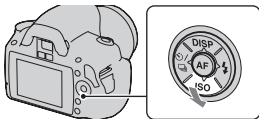

2 Vælg den ønskede værdi med ▲/▼ på kontrolknappen.





- Jo højere tallet er, jo større er støjniveauet.

Bemærkninger

- Når eksponeringstilstanden er indstillet til AUTO eller Valg af motiv, er ISO fast indstillet til AUTO, og du kan ikke vælge andre ISO-numre.
- Når eksponeringstilstanden er indstillet til P/A/S, og ISO er indstillet til [AUTO], er ISO automatisk indstillet mellem ISO 100 og ISO 400.
- [AUTO]-indstillingen er ikke til rådighed i M-optagetilstanden. Hvis du ændrer optagetilstanden til M med [AUTO]-indstillingen, ændres den til [100]. Indstil ISO-værdien alt efter optageforholdene.

Justering af farvenuancerne (hvidbalance)

Et motivs farvenuance ændrer sig afhængigt af de egenskaber, der gælder for lyskilden. Tabellen herunder viser, hvordan farvenuancen ændrer sig i forhold til de forskellige lyskilder, hvis man sammenligner med et motiv, der lader til at være hvidt i sollys.

Vejr/belysning	Dagslys 	Overskyet 	Lysstofrør 	Glødelamper 
Lysets karakteristika	Hvidt	Blåligt	Grønt farveskær	Rødtligt

Hvidbalance er en funktion, der justerer farvenuancen, så den ligger tæt på, hvad du ser. Brug denne funktion, når billedets farvenuance ikke helt er, som du forventede, eller når du ændrer farvenuancen for at få et bestemt fotografisk udtryk.

Bemærkninger

- Når eksponeringstilstanden er indstillet til AUTO eller Valg af motiv, er [Hvidbalance] fast indstillet til AWB (Auto hv.b.), og du kan ikke vælge andre tilstande.
- Hvis den eneste tilrådgivende lyskilde er en kviksløvlampe eller en natriumlampe, vil kameraet ikke kunne få en nøjagtig hvidbalance på grund af lyskildens egenskaber. I sådanne tilfælde skal du bruge blitz.

Justering af hvidbalancen til at passe til en bestemt lyskilde (automatisk/forindstillet hvidbalance)

Fn-knappen → [Hvidbalance] → Vælg den ønskede indstilling

- Når [AWB] ikke er valgt, kan du finjustere farvenuancen med ◀/▶ på kontrolknappen. Hvis den justeres mod + (plus), bliver billedet rødtligt, og hvis den justeres mod – (minus) bliver billedet blåligt.

AWB (Auto hv. b.)	Kameraet registrerer automatisk en lyskilde og justerer farvenuancerne.
☀ (Dagslys)	Hvis du vælger en indstilling for at tilpasse til en bestemt lyskilde, justeres farvenuancerne til lyskilden (forindstillet hvidbalance).
🏠 (Skygge)	
☁ (Overskyet)	
💡 (Kunstlys)	
🌈 (Fluoresnde)	
WB (Blitz)	

Optageteknik

- Når du vælger  (Tilpasset), kan du registrere din indstilling (herunder).

Registrering af farvenuancerne (tilpasset hvidbalance)

Når du tager et billede af et motiv, hvor det omgivende lys består af flere forskellige typer lyskilder, anbefales det, at du bruger tilpasset hvidbalance for at få en nøjagtig gengivelse af den hvide farve.

1 Fn-knap → [Hvidbalance] → 

2 Vælg [ SET] med ◀/▶ på kontrolknappen, og tryk på midten af kontrolknappen.

3 Hold kameraet på en sådan måde, at det hvide område fuldt dækker fokusområder, der ligger i midten, og tryk på udløserknappen ned.

Lukkeren klikker, og de kalibrerede værdier (Farvetemperatur og Farvefilter) vises.

4 Tryk på midten af kontrolknappen.

Skærmen går tilbage til visningen med optageoplysningerne, og indstillingen af den tilpassede hvidbalance gemmes i hukommelsen.

- Den tilpassede indstilling for hvidbalancen, der er registreret med denne handling, er aktiv, indtil en ny indstilling registreres.

Bemærk

- Meddelelsen "Brugerdef. hvidbalance fejl" angiver, at værdien ligger uden for det forventede område. (Når blitzen benyttes på et motiv, der er tæt på eller på et motiv med en lys farve.) Hvis du registrerer denne værdi, bliver  -indikatoren gul på skærmbilledet med optageoplysninger på LCD-skærmen. Du kan tage billeder på dette tidspunkt, men det anbefales, at du indstiller hvidbalancen igen for at få en mere korrekt hvidbalanceværdi.

Sådan hentes den tilpassede indstilling for hvidbalancen

Fn-knap → [Hvidbalance] →  (Tilpasset)



Bemærk

- Hvis blitzen benyttes, når udløserknappen trykkes ned, registreres en tilpasset hvidbalance, der tager højde for blitzen. Tag billeder med blitzen ved en senere optagelse.











Billedbehandling

Korrektion af billedets lysstyrke (D-områdeoptimering)

Fn-knappen → [D-områdeoptim.] → **Vælg den ønskede indstilling**

 (Fra)	Ingen optimering.
 (Standard)	Når der er skarp kontrast af lys og skygge mellem motivet og baggrunden, hvilket er almindeligt, når der optages i solen, fremhæver kameraet kontrasten over hele billedet for at skabe et billede, som har den rigtige lysstyrke og kontrast.
 (Avanceret)	Ved at dele billedet op i små områder kan kameraet analysere kontrasten af lys og skygge mellem motivet og baggrunden. Det giver et billede, som har en optimal lysstyrke og gradation.





Bemærkninger







-  (Avanceret) vælges, når eksponeringstilstanden er indstillet til AUTO eller en af følgende funktioner til valg af motiv:  (Portræt),  (Landskab) eller  (Makro).
-  (Standard) vælges, når eksponeringstilstanden er indstillet til  (Sportsaktiviteter) i Valg af motiv.
-  (Fra) vælges, når eksponeringstilstanden er indstillet til  (Solnedgang) eller  (Natport./-visn.) i Valg af motiv.
- Når det gælder forstørrede RAW-billeder, kan virkningen af D-områdeoptimering ud over  (Standard) ikke kontrolleres på kameraet.
- Når du optager med D-områdeoptimering, kan der være støj i billedet.



Valg af den ønskede billedbehandling (kreativ indstilling)



1 Fn-knappen → [kreativ indst.] → **Vælg den ønskede indstilling**

2 Når du vil justere  (kontrast),  (mætning) eller



 (skarphed), skal du vælge det ønskede punkt med /  og derefter justere værdien med / .

 (Standard)	Til fotografering af forskellige motiver med rige gradationer og smukke farver.
 (Levende)	Mætning og kontrast forstærkes for at give slående billeder af farverige scener og motiver såsom blomster, grønt forårsløv, blå himmel eller havudsigt.
 (Portræt)	Til optagelse af fine og bløde hudtoner, ideelt egnet til portrætoptagelser.
 (Landskab)	Mætningen, kontrasten og skarpheden styrkes til optagelse af levende og skarpe motiver. Fjerntliggende landskaber fremstår også tydeligere.
 (Natfoto)	Kontrasten blødgøres for at kunne gengive en natscene så den fremstår mere virkelighedstro.
 (Solnedgang)	Til optagelse af den smukke røde farve ved en solnedgang.
 (Sort-hvid)	Til optagelse af billeder i sort/hvid.

 (Kontrast),  (Mætning) og  (Skarphed) kan justeres til hvert enkelt element med kreativ indstilling.

 (Kontrast)	Jo højere, den valgte værdi, jo mere forstærkes forskellen mellem lys og skygge, hvilket slår igennem på et billede.
 (Mætning)	Jo højere den valgte værdi er, jo mere levende bliver farven. Når der er valgt en lavere værdi, er farven mere dæmpet.
 (Skarphed)	Justerer skarpheden. Jo højere den valgte værdi, jo mere træder konturerne frem, og jo lavere den valgte værdi, jo blødere er konturerne.

Bemærkninger

- Når eksponeringstilstanden er indstillet til AUTO eller Valg af motiv, er [kreativ indst.] fast indstillet til  (Standard), og du kan ikke vælge andre indstillinger.
- Når  (Sort-hvid) er valgt, kan du ikke justere mætningen.

Ændring af farvegengivelsesområdet (farverum)

Den måde, som farver er repræsenteret på med kombinationer af tal eller farvegengivelsesområde, kaldes for "farverum". Du kan ændre farverummet afhængig af formål.

MENU-knap →  **2** → **[Farverum]** → **Vælg den ønskede indstilling**

sRGB	Dette er standardfarverummet i digitalkameraet. Brug sRGB til normale optagelser, f.eks. når du vil udskrive billeder uden ændringer.
Adobe RGB	Det har et bredt farvegengivelsesområde. Når en stor del af motivet er klar grøn eller rød, er Adobe RGB effektiv. <ul style="list-style-type: none">• Billedets filnavn begynder med "_DSC".

Bemærkninger

- Adobe RGB bruges til programmer eller printere, der understøtter farvestyring og DCF2.0-farverum. Brug af applikationer eller printere, der ikke understøtter dem, kan resultere i billeder, som ikke gengiver farverne troværdigt.
- Ved visning af billeder, der er optaget med Adobe RGB på kameraet eller ikke-Adobe RGB-kompatible enheder, vil billederne vises med lav mætning.

🕒 / 📷 Sådan indstilles fremføringsmetoden

Kameraet har fem fremføringsmetoder såsom enkeltbillede-avanceret, kontinuerligt-avanceret. Brug dem til passende formål.

Optagelse af et enkelt billede

Denne tilstand er til normale optagelser.

🕒 / 📷 på kontrolknappen →
📷 (Enkelt billede)

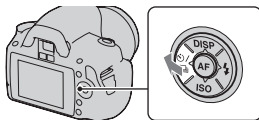

Bemærk

- Når eksponeringstilstanden er indstillet til 📷 (Sportsaktiviteter) i Valg af motiv, kan du ikke optage et enkeltbillede.

Kontinuerlig optagelse

Kameraet optager billederne kontinuerligt med et maksimum på 2,5 billede pr. sekund*.

* Vores måleforhold. Afhængigt af optageforholdene kan hastigheden ved kontinuerlig optagelse være langsommere.

1 🕒 / 📷 på kontrolknappen →
📷 (Kontinuerlig)

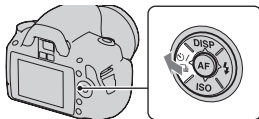

2 Juster fokus, og optag motivet.

- Når du trykker på og holder lukkerknappen ned, fortsætter optagelsen.

Det maksimale antal kontinuerlige optagelser

Der er en øvre grænse for, hvor mange billeder der kan tages kontinuerligt.

Fin/Standard	Ingen begrænsning (indtil hukommelseskortet er fuldt)
RAW og JPEG	3 billeder
RAW	6 billeder

Bemærkninger



- Du kan ikke optage billeder kontinuerligt, når "0" blinker i søgeren. Vent, indtil indikatoren forsvinder.
- Når eksponeringstilstanden er indstillet til en anden Valg af motiv-tilstand end  (Sportsaktiviteter), kan du ikke optage kontinuerligt.
- Hastigheden på kontinuerlig optagelse kan være langsommere, hvis batteriniveaulet er utilstrækkeligt, eller hvis de omgivende temperaturer er lave.

Brug af selvudløser

Selvudløseren på 10 sekunder er praktisk, når fotografen er med på billedet, og selvudløseren på 2 sekunder reducerer kamerarystelser.

[Selvudl.(Kont.)] er praktisk for at undgå fejl, fordi kameraet kontinuerligt optager enten tre eller fem billeder efter en pause på 10 sekunder.

1 / på kontrolknappen → (Selvudløser) → Vælg den ønskede indstilling

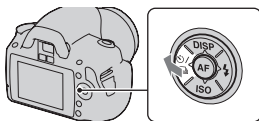

- Tallet efter  er det antal sekunder, der er valgt i øjeblikket.
- Vælg  for at bruge kontinuerlig selvudløser.



2 Juster fokus, og optag motivet.

- Når selvudløseren er aktiveret, angiver lydsignaler og selvudløserlampen forholdet. Selvudløserlampen blinker hurtigt, og lydsignalerne kommer hurtigt efter hinanden lige før optagelsen.

Sådan annulleres selvudløseren

Tryk på  /  på kontrolknappen.

Bemærk

- Når du trykker på udløserknappen uden at kigge igennem søgeren, skal du bruge dækslet til øjestykket (side 24).

Optagelse af billeder, hvor eksponeringen er ændret (eksponerings-bracketing)



Grundlæggende eksponering



- retning



+ retning

Med bracketing-optagelser kan du tage adskillige billeder, hvor hver især har forskellige grader af eksponering. Dette kamera er forsynet med en funktion til automatisk bracketing. Angiv værdien på afvigelsen (trin) i forhold til den grundlæggende eksponering, hvorefter kameraet optager, samtidig med at eksponeringen ændres automatisk. Du kan vælge et billede, som har den ønskede lysstyrke, når optagelsen er færdig. Når blitzen udløses, bruges bracketing-optagelse med blitz for at ændre mængden af blitzlys. Tryk på udløserknappen for hvert billede for at optage.

- 1  /  på kontrolknappen → **BRK C (Bracket: Kont.)** → Vælg det ønskede bracketing-trin

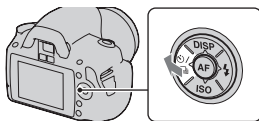

2 Juster fokus, og optag motivet.

Den grundlæggende eksponering indstilles ved det første billede i bracketingen.



BRK C * (Bracket: Kont.)	Optager tre billeder, hvor eksponeringen er ændret med et valgt trin. Tryk på og hold udløserknappen nede, indtil optagelsen stopper. Tryk på udløserknappen for hvert billede, når blitzen udløses.
---------------------------------	--

* _EV, der vises med **BRK C**, er det aktuelt valgte trin.

Bemærkninger

- Når funktionsvælgeren er indstillet til M, ændres eksponeringen ved at justere lukkerhastigheden.
- Når du justerer eksponeringen, ændres den ud fra den kompenserede værdi.
- Bracketing kan ikke anvendes, når optagetilstanden er indstillet til AUTO eller Valg af motiv.

EV-skalaen under bracketing-optagelse

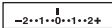
	Omgivende lys* bracketing 0,3 trin, tre optagelser Eksponeringskompensation 0	Blitz-bracketing 0,7 trin, tre optagelser Blitzkompensation -1,0
LCD-skærm (standardskærm)	 Vises i den øverste række.	 Vises i den nederste række.
Søger		

* Omgivende lys: Alt andet lys end blitzlyset, der lyser på motivet i længere tid, f.eks. naturligt lys, en pære eller et lysstofrør.

- Et antal indekser svarende til antallet af billeder, der kan optages, vises på EV-skalaen ved bracketing-optagelse. Men i bracketing-optagelse med blitz vises indekserne ikke i søgeren.
- Når bracketing-optagelsen begynder, begynder de indekser, der indikerer de optagne billeder, at forsvinde ét efter ét.
- Hvis udløserknappen trykkes halvvejs ned og slippes, vises "br 1". "Fbr 1" vises for blitz-bracketing. Når bracketing-optagelsen starter, vises nummeret for det næste billede, f.eks. "Fbr 2", "Fbr 3".

Optagelse med fjernbetjeningen

Du kan optage med SHUTTER- og 2SEC-knapperne (lukkeren udløses efter 2 sekunder) på den trådløse-RMT-DSLR1 fjernbetjening (sælges separat). Du kan også se i betjeningsvejledningen, der fulgte med den trådløse fjernbetjening.

- 1**  på kontrolknappen →
 (Fjernbetjening)

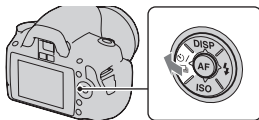

- 2** Fokuser på motivet, ret fjernbetjeningens sender mod sensoren, og fotografer billedet.

Bemærk

- Brug dæksel til øjestykket (side 24).

Afspilning af billeder

Det sidst tagne billede vises på LCD-skærmen.

1 Tryk på -knappen.

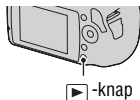

2 Vælg et billede med / på kontrolknappen.

Sådan vender du tilbage til optagetilstand

Tryk på -knappen igen.

Sådan skifter du visningen af optagedata

Tryk på DISP på kontrolknappen.

Hver gang du trykker på DISP på kontrolknappen, skifter skærmen som følger.

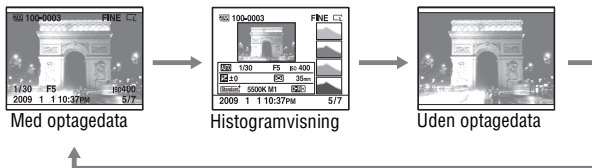

Sådan vælger du, hvordan billedet skal vende ved afspilning af et billede, der er optaget i portrætposition

MENU-knap →  **1** → [Vis afspilning] → Vælg den ønskede indstilling

Bemærk

- Når du afspiller billedet på et tv eller en computer, vil billedet blive vist i portrætposition selvom [Man.rotation] er valgt.

1 Fn-knap → [Roter]

2 Tryk på midten af kontrolknappen.

Billedet roterer mod uret. Gentag trin 2, når du vil foretage en anden rotation.

- Så snart du har roteret et billede, vil det pågældende billede altid blive vist i den roterede stilling, også selv om du slukker for strømmen.

Sådan vender du tilbage til den normale afspilningsskærm

Tryk på -knappen.

Bemærk

- Når du kopierer roterede billeder til en computer, kan "PMB", der findes på cd-rom'en (medfølger), vise de roterede billeder korrekt. Dog roteres billederne muligvis ikke, afhængigt af softwaren.

Forstørrelse af billeder

Et billede kan forstørres, så man kan se detaljerne. Dette er praktisk, når du skal kontrollere fokusforholdet på et billede, som du har taget.

1 Vis det billede, du vil forstørre, og tryk derefter på -knappen.

-knap



2 Zoom ind og ud på billedet med kontrolhjulet.

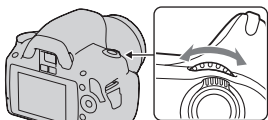

3 Vælg den del, du vil forstørre med ▲/▼/◀/▶ på kontrolknappen.

Sådan annulleres den forstørrede afspilning

Tryk på Q-knappen, så billedet vender tilbage til den normale størrelse.

Skaleringsintervaller

Skaleringsintervallet er følgende.

Billedstørrelse	Skaleringsintervaller
L	Ca. $\times 1,1$ – $\times 12$
M	Ca. $\times 1,1$ – $\times 9,1$
S	Ca. $\times 1,1$ – $\times 6,1$

Skift til visning af billedlisten

Fn-knap → [Billedindeks] → Vælg det ønskede antal billeder, der skal vises

Skærmen skifter til billedindeksskærmen.

Sådan vender du tilbage til enkeltbilledskærmen

Tryk på midten af kontrolknappen, når du vælger det ønskede billede.

Sådan vælges en mappe

- ① Vælg mappelinjen med ◀/▶ på kontrolknappen, og tryk derefter på midten.
- ② Vælg den ønskede mappe med ▲/▼, og tryk derefter på midten.



Mappelinjen

Automatisk afspilning af billeder (diasshow)

Diasshowet kan betjenes ved brug af enten Fn-knappen eller MENU-knappen. Her beskrives betjening via Fn-knappen.

Fn-knap → [Diasshow] → [OK]

Afspiller optagne billeder i rækkefølge (diasshow). Diasshowet stopper automatisk, så snart alle billederne er blevet afspillet.

- Du kan se det forrige/næste billede med ◀/▶ på kontrolknappen.

Sådan sætter du diasshowet på pause

Tryk på midten af kontrolknappen. Når du trykker igen, starter diasshowet igen.

Sådan afsluttes et diasshow, mens det er i gang

Tryk på -knappen.

Sådan vælges det interval, der skal være mellem billederne i diasshowet

Fn-knap → [Diasshow] → [Interval] → Vælg det ønskede antal sekunder

Sådan afspilles gentagne gange









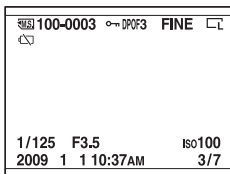

Fn-knap → [Diasshow] → [Gentag] → [Til]

Kontrol af oplysningerne om de tagne billeder

Hver gang du trykker på DISP-knappen, skifter optageoplysningerne (side 92).

Grundlæggende optageoplysninger



Skærm	Beskrivelse
 	Hukommelseskort (18)
100-0003	Mappe- og filnummer (124)
	Beskyt (99)
DPOF3	DPOF-angivelse (132)
RAW RAW+J FINE STD	Billedkvalitet (106)
     	Billedstørrelse (105)/ format (105)
	Advarsel om resterende batteritid (14)
1/125	Lukkerhastighed (61)
F3.5	Blænde (59)
ISO100	ISO-følsomhed (80)
2009 1 1 10:37AM	Optagedato
3/7	Filnummer/antal billeder i alt

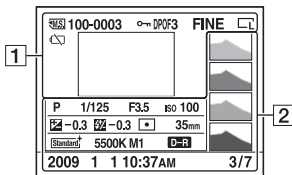

1

Skærm	Beskrivelse
	Hukommelseskort (18)
100-0003	Mappe- og filnummer (124)
	Beskyt (99)
DPOF3	DPOF-angivelse (132)
RAW RAW+J FINE STD	Billedkvalitet (106)
 	Billedstørrelse (105)/ format (105)
	Advarsel om resterende batteritid (14)

2

Skærm	Beskrivelse
	Histogram (98)
AUTO P A S M 	Funktionsvælger (46 – 66)
1/125	Lukkerhastighed (61)
F3.5	Blænde (59)
ISO100	ISO-følsomhed (80)
-0.3	Eksponeringskompensa- tion (77)

Skærm	Beskrivelse
-0.3	Blitzkompensation (78)
	Lysmålingsmetode (79)
35mm	Brændvidde (139)
 	Kreativ indstilling (84)
AWB +1 5500K M1	Hvidbalance (Auto, Forindstillet, Farvetemperatur, Farvefilter) (81)
 	D-områdeoptimering (84)
2009 1 1 10:37AM	Optagedato
3/7	Filnummer/antal billeder i alt

Sådan kontrolleres histogrammet

Et histogram viser den luminansfordeling, der viser, hvor mange pixel af en bestemt lysstyrke der er i billedet. Tryk på DISP på kontrolknappen (side 92) for at få vist histogrammet.

Når billedet har et område, der enten er meget mørkt eller meget lyst, blinker området på histogramvisningen (advarsel om luminansgrænse).

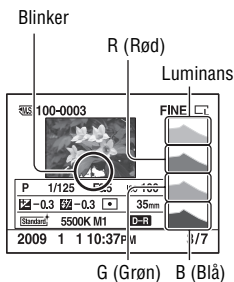
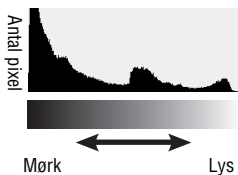

Eksponeringskompensationen ændrer histogrammet i overensstemmelse hermed. Illustrationen til højre er et eksempel.

Optagelse med eksponeringskompensationen på den positive side gør hele billedet lysere og får hele histogrammet til at skifte imod den lyse side (højre side). Hvis eksponeringskompensationen bruges til den negative side, skifter histogrammet til den anden side.

Begge ender af histogrammet viser et område med høj og lav belysning. Det er umuligt at gendanne disse områder med en computer senere. Juster eksponeringen om nødvendigt, og fotografér igen.



Beskyttelse af billeder (beskyt)

Du kan beskytte billeder mod utilsigtet sletning.

Beskyttelsesfunktionen kan betjenes ved brug af enten Fn-knappen eller MENU-knappen. Her beskrives betjening via Fn-knappen.

Beskyttelse af markerede billeder/annullering af beskyttelsen på markerede billeder

1 Fn-knap → [Beskyt] → [Mark.billeder]

2 Vælg det billede, som du vil beskytte, med ◀/▶ på kontrollen, og tryk derefter midt på kontrolknappen.

Der vises et -symbol på det markerede billede.

- Tryk på midten igen for at annullere en markering.

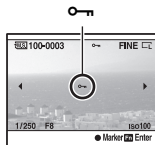

3 Gentag trin 2 for at beskytte andre billeder.

4 Tryk på Fn-knappen.

5 Vælg [OK] med ▲ på kontrolknappen, og tryk på midten af kontrolknappen.

Beskyttelse af alle billeder/annullering af beskyttelse på alle billeder

Fn-knap → [Beskyt] → [Alle billeder] eller [Annuller alle] → [OK]

Sletning af billeder (slet)

Når du har slettet et billede, kan du ikke gendanne det. Kontroller, om du sletter billedet eller ej på forhånd.

Slettefunktionen kan betjenes ved brug af enten Fn-knappen eller MENU-knappen. Her beskrives betjening via Fn-knappen.

Bemærk

- Beskyttede billeder kan ikke slettes.

Sletning af det billede, som vises i øjeblikket

- 1 Vis det billede, du vil slette, og tryk på -knappen.

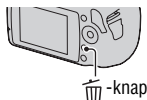

- 2 Vælg [Slet] med , og tryk derefter midt på kontrolknappen.

Sletning af de markerede billeder

- 1 Fn-knap → [Slet] → [Mark.billeder]

- 2 Vælg de billeder, som du vil slette, med kontrolknappen, og tryk derefter midt på kontrolknappen.

Der vises et -symbol på det markerede billede.



Samlet antal

- 3 Gentag trin 2 for at slette andre billeder.

- 4 Tryk på Fn-knappen.

5 Vælg [Slet] med ▲ på kontrolknappen, og tryk på midten af kontrolknappen.

Sletning af alle billederne i mappen

1 Fn-knap → [Billedindeks] → Vælg det ønskede antal billeder

2 Vælg mappelinjen med ◀ på kontrolknappen.



Mappelinjen

3 Tryk på midten af kontrolknappen, og vælg derefter den mappe, du vil slette, med ▲/▼.

4 Tryk på -knappen.

5 Vælg [Slet] med ▲, og tryk derefter midt på kontrolknappen.

Sletning af alle billederne på én gang

Fn-knap → [Slet] → [Alle billeder] → [Slet]

Bemærk

- Det kan tage lang tid at slette en masse billeder ved at vælge [Alle billeder]. Det anbefales, at du sletter billeder på en computer eller formaterer hukommelseskortet ved hjælp af kameraet.

Visning af billeder på en tv-skærm

For at se billeder optaget på et kamera på et tv, kræves et HDMI-kabel (sælges separat) og et HD-tv med et HDMI-stik.

1 Sluk for både kameraet og tv'et, og slut kameraet til tv'et.

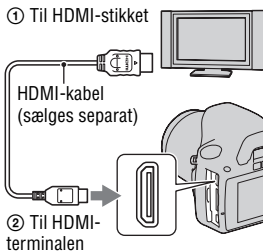

2 Tænd for tv'et og skift input.

- Se også den betjeningsvejledning, der fulgte med tv'et.

3 Tænd for kameraet.

De billeder, der er taget med kameraet, vises på tv-skærmen.

Vælg det ønskede billede med ◀▶ på kontrolknappen.

- LCD-skærmen på kameraet tænder ikke.

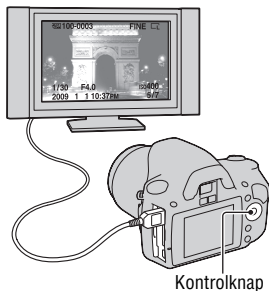

Bemærkninger

- Brug et HDMI-kabel med HDMI-logoet.
- Brug et HDMI-ministik i den ene ende (til kameraet), og et stik, der passer til dit tv i den anden ende.

- Hvis du tilslutter kameraet til et af Sony's VIDEO-A-kompatible tv-apparater ved hjælp af et HDMI-kabel, vil tv'et automatisk vælge den passende billedkvalitet til optimal visning af stillbilleder. Der henvises til brugsvejledningen til Sonys VIDEO-A kompatible tv for yderligere oplysninger.
- Visse enheder virker muligvis ikke korrekt.
- Forbind ikke enhedens udgangsstik med HDMI-terminalen på kameraet. Dette kan medføre funktionsfejl.

Om "PhotoTV HD"

Dette kamera er kompatibelt med "PhotoTV HD"-standarden.

Ved at tilslutte Sonys PhotoTV HD-kompatible enheder ved hjælp af et HDMI-kabel får du adgang til en helt ny verden af fotos, som kan nydes i forbløffende Full HD-kvalitet.

"PhotoTV HD" gør det muligt at gengive fine teksturer og sarte farver og med et væld af detaljer.

Sådan bruges dit kamera i udlandet

Kameraet registrerer automatisk farvesystemet, så det passer til det tilsluttede videoudstys farvesystem.

Om tv-farvesystemer

Hvis du vil have vist billeder på en tv-skærm, skal du bruge et tv med videoindgangsstik og videokablet. Tv'ets farvesystem skal svare til det digitale stillkamera. Kontroller følgende lister for tv-farvesystemet i det land eller område, hvor kameraet bruges.

NTSC-system

Bahamaøerne, Bolivia, Canada, Centralamerika, Chile, Colombia, Ecuador, Filippinerne, Jamaica, Japan, Korea, Mexico, Peru, Surinam, Taiwan, USA, Venezuela m.fl.

PAL-system

Australien, Belgien, Danmark, Finland, Holland, Hongkong, Italien, Kina, Kuwait, Malaysia, New Zealand, Norge, Polen, Portugal, Schweiz, Singapore, Slovakiet, Spanien, Storbritannien, Sverige, Thailand, Tjekkiet, Tyskland, Ungarn, Østrig m.fl.

PAL-M-system

Brasilien

PAL-N-system

Argentina, Paraguay, Uruguay

SECAM-system

Bulgarien, Frankrig, Guiana, Irak, Iran, Monaco, Rusland, Ukraine m.fl.

Brug af "BRAVIA" Sync

Hvis du tilslutter kameraet til et tv, der understøtter "BRAVIA" Sync, via et HDMI-kabel, kan kameraet betjenes med tv'ets fjernbetjening.

1 Tilslut et tv, der understøtter "BRAVIA" Sync, til kameraet (side 102).

Indgangen skiftes automatisk, og billedet, som er optaget med kameraet, vises på tv-skærmen.

2 Tryk på LINK MENU-knappen på tv'ets fjernbetjening.

3 Betjen med kontrolknappen på tv'ets fjernbetjening.

Punkterne i Link-menuen

Slet	Valg af metoden til sletning af billeder fra et enkelt eller alle billeder(side 100).
Billedindeks	Skift til billedindeksskærm.
Diasshow	Automatisk afspilning af billeder (side 95).
Beskyt	Beskyttelse af alle billeder/annullering af beskyttelse på alle billeder (side 99).
Angiv udskrivning	Angivelse/fjernelse af DPOF på alle billeder (side 132). Angivelse af det antal billeder, som skal udskrives. Angivelse af dato på billeder eller ej.
Afspilning af et enkeltbillede	Tilbagevenden til enkeltbilledskærmen

Bemærkninger

- De tilgængelige handlinger er begrænsede, når kameraet er tilsluttet et tv via et HDMI-kabel.
- Disse handlinger er kun tilgængelige på tv'er, som understøtter "BRAVIA" Sync. Få flere oplysninger i betjeningsvejledningen, der fulgte med tv'et.
- Hvis kameraet udfører utilsigtede handlinger ved brug af tv'ets fjernbetjening, når kameraet er tilsluttet en anden producers TV, som bruger en HDMI-forbindelse, skal du indstille [KONTROL TIL HDMI] i  Opsætningen til [Fra].

Indstilling af billedstørrelse og billedkvalitet

Bill.størrelse

MENU-knap →  1 → [Bill.størrelse] → Vælg den ønskede størrelse

[Format]: [3:2]

L:10M	3872 × 2592 pixel
M:5.6M	2896 × 1936 pixel
S:2.5M	1920 × 1280 pixel

[Format]: [16:9]

L:8.4M	3872 × 2176 pixel
M:4.7M	2896 × 1632 pixel
S:2.1M	1920 × 1088 pixel

Bemærk

- Hvis du vælger et RAW-billede med [Kvalitet], vil RAW-billedets størrelse svare til L. Størrelsen vises ikke på LCD-skærmen.

Format

MENU-knap →  1 → [Format] → Vælg det ønskede format

3:2	Et normalt format.
16:9	Et HDTV-format.

MENU-knap → 1 → [Kvalitet] → Vælg den ønskede indstilling

RAW (RAW)	<p>Filformat: RAW (rå data)</p> <p>Dette format udfører ikke nogen digital behandling af billederne. Vælg dette format for at behandle billeder på en computer til professionelle formål.</p> <ul style="list-style-type: none"> • Billedstørrelsen er fast indstillet til den største størrelse. Billedstørrelsen vises ikke på LCD-skærmen.
RAW+J (RAW og JPEG)	<p>Filformat: RAW (rå data) + JPEG</p> <p>Der oprettes et RAW-billede og et JPEG-billede på samme tid. Dette er praktisk, når du har brug for to billedfiler, en JPEG-fil til visning og en RAW-fil til redigering.</p> <ul style="list-style-type: none"> • Billedkvaliteten er fast indstillet til [Fin], billedstørrelsen er fast indstillet til [L].
FINE (Fin)	<p>Filformat: JPEG</p> <p>Billedet komprimeres i JPEG-formatet, når det optages. Da komprimeringsgraden af STD (Standard) er højere end graden af FINE (Fin), er filstørrelsen af STD mindre end størrelsen af FINE. Det betyder, at flere filer kan optages på et hukommelseskort, men billedkvaliteten bliver lavere.</p>
STD (Standard)	

Bemærk

- Se side 25 for at få flere oplysninger om antallet af billeder, der kan tages, når billedkvaliteten ændres.

Om RAW-billeder

Du skal bruge softwaren "Image Data Converter SR", som findes på cd-rom'en (medfølger), for at kunne åbne et RAW-billede, der er optaget på dette kamera. Med denne software kan et RAW-billede åbnes og konverteres til et almindeligt format, f.eks. JPEG eller TIFF, og dens hvidbalance, farvemætning, kontrast osv. kan justeres.

- Billedet i RAW-format kan ikke udskrives med en printer beregnet til DPOF (Udskriftsbestilling) eller en PictBridge-kompatibel printer.
- Du kan ikke kontrollere andre virkninger af D-områdeoptimering end virkningerne af  (Standard), hvis du afspiller og forstørrer et billede, der er optaget i RAW-format.

Indstilling af metoden til optagelse på et hukommelseskort

Valg af metode til tildeling af filnumre til billeder

MENU-knap →  **2** → **[Filnummer]** → **Vælg den ønskede indstilling**

Serie	Kameraet nulstiller ikke numrene og tildeler fortløbende numre til filer, indtil antallet når "9999".
Nulstil	Kameraet nulstiller numrene i følgende tilfælde og tildeler numre til filer fra "0001". Hvis optagemappen indeholder en fil, tildeles et nummer, som er et tal højere end det højeste nummer. <ul style="list-style-type: none">– Når mappeformatet ændres.– Når alle billederne i mappen slettes.– Når hukommelseskortet udskiftes.– Når hukommelseskortet formateres.

Valg af format til mappenavn

De optagne billeder gemmes i den automatisk oprettede mappe i DCIM-mappen på hukommelseskortet.

MENU-knap →  **2** → **[Mappenavn]** → **Vælg den ønskede indstilling**

Standardformat	Formatet til mappenavnet er følgende: mappenummer + MSDCF. Eksempel: 100MSDCF
Datoformat	Formatet til mappenavnet er følgende: mappenummer + Å (det sidste tal)/MM/DD. Eksempel: 10090405 (Mappenavn: 100, dato: 04/05/2009)

Oprettelse af ny mappe

Du kan oprette en mappe på et hukommelseskort til optagelse af billeder. En ny mappe oprettes og tildeles det næste nummer i den fortløbende nummerering, og denne bliver den aktuelle optagemappe.

MENU-knap →  **2** → **[Ny mappe]**

Valg af optagemappe

Når en mappe med standardnavn vælges, og der er to eller flere mapper, kan du vælge den optagemappe, der skal anvendes til at optage billeder.

MENU-knap →  **2** → **[Vælg mappe]** → **Vælg den ønskede mappe**

Bemærk

- Du kan ikke vælge mappen, når du indstiller [Datoformat].

Formatering af hukommelseskortet

Bemærk, at formatering sletter alle data på et hukommelseskort uigenkaldeligt, inklusive beskyttede billeder.

MENU-knap →  **1** → **[Formater]** → **[OK]**

Bemærkninger

- Under formateringen lyser aktivitetslampen. Du må ikke skubbe hukommelseskortet ud, mens lampen lyser.
- Formater hukommelseskortet ved brug af kameraet. Hvis du formaterer det på computeren, kan hukommelseskortet muligvis ikke anvendes til kameraet, afhængigt af den benyttede formateringsmetode.
- Det kan tage et stykke tid at formatere afhængigt af hukommelseskortet.

Ændring af støjrreduktionsindstillingen

Deaktivering af støjrreduktionen under optagelse med lang eksponeringstid

Når du sætter lukkerhastigheden til et sekund eller mere (optagelse med lang eksponeringstid), er støjrreduktionen tændt i lige så lang tid, som lukkeren er åben.

Dette sker for at reducere den kornede støj, som typisk findes i en lang eksponering. Når støjrreduktionen er i gang, vises der en meddelelse, og du kan ikke optage et nyt billede. Vælg [Til] for at prioritere billedkvaliteten. Vælg [Fra] for at prioritere timingen af optagelsen.

MENU-knap →  **2** → [Lang eksp.SR] → [Fra]

Bemærkninger

- Støjrreduktion udføres ikke på kontinuerlig optagelse, kontinuerlig bracketing eller kontinuerlig selvudløser, selvom funktionen er indstillet til [Til].
- Når eksponeringstilstanden er indstillet til AUTO eller Valg af motiv, kan du ikke slå støjrreduktionen fra.

Deaktivering af støjrreduktionen ved høje indstillinger af ISO-følsomhed

Når du optager med ISO'en indstillet til 1600 eller højere, reducerer kameraet den støj, som bliver mere synlig, når kameraets følsomhed er høj. Vælg [Til] for at prioritere billedkvaliteten. Vælg [Fra] for at prioritere timingen af optagelsen.

MENU-knap →  **2** → [Høj ISO SR] → [Fra]

Bemærkninger

- Støjrreduktion udføres ikke på kontinuerlig optagelse, kontinuerlig bracketing eller kontinuerlig selvudløser, selvom funktionen er indstillet til [Til].
- Når eksponeringstilstanden er indstillet til AUTO eller Valg af motiv, kan du ikke slå støjrreduktionen fra.

Ændring af kontrolhjulets funktioner

Ændring af kontrolhjulets funktion

Når optagetilstanden er M (manuel eksponering), kan du indstille kameraet, så det justerbare element (lukkerhastigheden og blændeværdien) kan vælges ved blot at bruge kontrolhjulet.

Det er praktisk, at du vælger et almindeligt brugt element, når du justerer eksponeringen.

MENU-knap → ⚙ 1 → [Kontrolhjul] → Vælg den ønskede indstilling

Ændring af andre indstillinger

Indstilling af lyden tændt/slukket

Vælger den lyd, der frembringes, når lukkeren låses, under nedtælling med selvudløser osv.

MENU-knap →  **3** → [Lydsignaler] → Vælg den ønskede indstilling

Valg af baggrundsfarve på skærmen

De farver, der kan vælges som baggrundsfarver på LCD-skærmen, er [Sort], [Hvid], [Brun] eller [Lyserød].

MENU-knap →  **1** → [Skærmfarve] → Vælg den ønskede indstilling

Fjernelse af hjælpeguiden fra skærmen

Du kan slå den hjælpeguide, som vises, når kameraet betjenes, fra. Dette er praktisk, når du ønsker at udføre næste handling hurtigt.

MENU-knap →  **1** → [Hjælpeguidevisn.] → [Fra]

Indstilling af det tidsrum, der skal gå, før kameraet sættes i strømbesparende tilstand

Du kan indstille forskellige tidsintervaller for, hvornår kameraet skal skifte til strømbesparende tilstand (Strømbesparelse). Hvis du trykker udløserknappen halvvejs ned, vender kameraet tilbage til optagetilstand.

MENU-knap →  **1** → [Strømbesparelse] → Vælg det ønskede klokkeslæt

Bemærk

- Uanset indstillingen her, går kameraet i strømsparetilstand efter 30 minutter, når det er tilsluttet til et tv, eller fremføringstilstanden er indstillet til  (Fjernbetjening).

Indstilling af dato

Nulstiller datoen. Få flere oplysninger på side 21.

MENU-knap →  **2** → **[Indst.dato/tid]** → **Indstil dato og klokkeslæt**

Valg af sprog

MENU-knap →  **2** → **[ Sprog]** → **Vælg sprog**

Indstilling af LCD-skærmen

Manuel indstilling af lysstyrken på LCD-skærmen

MENU-knap →  **1** → [LCD-lysstyrke] → **Vælg den ønskede indstilling**

Indstilling af billedets visningstid lige efter optagelse (autovisning)

Du kan kontrollere det optagne billede på LCD-skærmen lige efter optagelsen. Du kan ændre visningstiden.

MENU-knap →  **1** → [Autovisning] → **Vælg den ønskede indstilling**

Bemærk

- I autovisning vises billedet ikke i lodret position, heller ikke selvom [Vis afspilning] er indstillet til [Autorotation] (side 92).

Behold LCD-skærmen slået til, mens du kigger ind i søgeren

I standardindstillingen slukkes LCD-skærmen, mens du kigger ind i søgeren, for at undgå at batterienheden slides ned.

Hvis du vil tænde for LCD-skærmen, mens du kigger ind i søgeren, skal du vælge [Fra].

MENU-knap → ⚙ 1 → [Auto fra m/søgg.] → [Fra]

Bekræftelse af versionen af kameraet

Visning af versionen

Viser versionen af kameraet. Bekræfter versionen, når der udgives en firmware-opdatering.

MENU-knap →  **3** → [Version]

Bemærk

- En opdatering kan kun udføres, når batteriniveaulet er  (tre tilbageværende batteriikoner) eller højere. Vi anbefaler, at du anvender et passende batteri eller AC-PW10AM-vekselstrømsadapteren (sælges separat).

Nulstilling til standard

Du kan nulstille kameraets hovedfunktioner.

MENU-knap →  **3** → **[Nulstil]** → **[OK]**

Følgende punkter skal nulstilles.

Punkter	Nulstil til
Eksponeringskompensation (77)	±0.0
Visning af optageoplysninger (33)	Detaljeret skærm
Afspilningsvisning (92)	Enkeltbilledskærm (med optageoplysninger)
Fremføringsmetode (87)	Enkelt billede
ISO (80)	AUTO
Blitztilstand (73)	Autoblitz eller Blitz fra
Lysmålingsmetode (79)	Multisegment
Autofokusmetode (70)	AF-A
Hvidbalance (81)	AWB (automatisk hvidbalance)
Tilpasset hvidbalance (82)	5500K
D-områdeoptim. (84)	Standard
kreativ indst. (84)	Standard

Optagemenu

Punkter	Nulstil til
Bill.størrelse (105)	L: 10M
Format (105)	3:2
Kvalitet (106)	Fin
Blitzkompens. (78)	±0.0
AF-lampe (75)	Auto
Lang eksp.SR (109)	Til
Høj ISO SR (109)	Til

Brugerdefineret menu

Punkter	Nulstil til
Eye-Start AF (69)	Til
Kontrolhjul (110)	Lukkerhastighed
Røddøjereduktion (75)	Fra
Autovisning (113)	2 sek.
Auto fra m/søg. (114)	Til

Afspilningsmenu

Punkter	Nulstil til
Angiv udskrivning – Datomærke (136)	Fra
Diasshow – Interval (95)	3 sek.
Diasshow – Gentag (95)	Fra
Vis afspilning (92)	Autorotation

Opsætningsmenu

Punkter	Nulstil til
LCD-lysstyrke (113)	± 0
Strømbesparelse (111)	10 sek.
KONTROL TIL HDMI (104)	Til
Skærmfarve (111)	Hvid
Hjælpeguidevisn. (111)	Til
Filnummer (107)	Serie
Mappenavn (107)	Standardformat
USB-tilslutning (119, 135)	Masselager
Lydsignaler (111)	Til

Kopiering af billeder til computeren

Dette afsnit beskriver, hvordan du kopierer billeder på et hukommelseskort over på en computer, der er forbundet via et USB-kabel.

Anbefalet computermiljø

Følgende miljø anbefales til en computer, der slutes til kameraet med henblik på at importere billeder.

■ Windows

Operativsystem (forudinstalleret): Microsoft Windows 2000 Professional SP4/ Windows XP*¹ SP3/Windows Vista*² SP1

- Funktionaliteten kan ikke garanteres i et miljø, der er baseret på en opgradering af ovennævnte operativsystemer, eller i et multiboot-miljø.

*1 64-bit versioner og Starter (Edition) understøttes ikke.

*2 Starter (Edition) understøttes ikke.

USB-stik: Medfølger som standard

■ Macintosh

Operativsystem (forudinstalleret): Mac OS X (v10.1.3 – v10.5)

USB-stik: Medfølger som standard

Bemærkninger vedrørende tilslutning af kameraet til en computer

- Funktionaliteten kan ikke garanteres på alle de ovennævnte anbefalede computermiljøer.
- Hvis du slutter to eller flere USB-enheder til en computer samtidigt, kan nogle enheder, herunder dette kamera, muligvis ikke fungere, afhængigt af hvilke USB-enheder du bruger.
- Funktionaliteten kan ikke garanteres, når der benyttes en USB-hub eller en forlængerledning.
- Tilslutning af kameraet via en USB-grænseflade, der er kompatibel med Hi-Speed USB (USB 2.0-kompatibel), muliggør avanceret overførsel (overførsel ved høj hastighed), da kameraet er kompatibelt med Hi-Speed USB (USB 2.0-kompatibelt).
- Når computeren genstarter fra standby- eller dvaletilstand, bliver kommunikationen mellem kameraet og computeren muligvis ikke gendannet.

Trin 1: Tilslutning af kameraet og computeren

1 Sæt et hukommelseskort med optagede billeder i kameraet.

2 Vælg den type hukommelseskort, som du vil kopiere billeder fra via kontakten til hukommelseskort.

3 Sæt en tilstrækkeligt opladet batterienhed i kameraet, eller slut kameraet til en stikkontakt med vekselstrømsadapteren (sælges separat).

- Når der kopieres billeder til computeren ved hjælp af en batterienhed, som ikke er tilstrækkeligt opladet, mislykkes kopieringen muligvis, eller billeddataene kan blive beskadiget, hvis batterienheden aflades for hurtigt.

4 Tænd for kameraet og computeren.

5 Kontrollér, at [USB-tilslutning] i  3 er angivet til [Masselager].

6 Forbind kameraet og computeren.

Guiden Automatisk afspilning vises på skrivebordet.

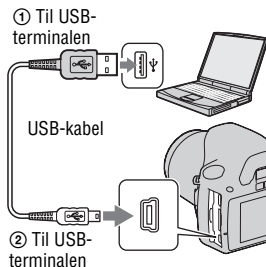

Trin 2: Kopiering af billeder til en computer

Til Windows

I dette afsnit vises et eksempel på kopiering af billeder til "Documents"-mappen (Til Windows XP: "My Documents")-mappen.

Når du bruger den medfølgende "PMB"-software, kan du let kopiere billeder (side 126).

1 Klik på [Open folder to view files] (Til Windows XP: [Open folder to view files] → [OK]), når guiden automatisk vises på skrivebordet.

- Hvis guiden ikke vises, skal du klikke på [Computer] (Til Windows XP: [My Computer]) → [Removable Disk].



Open folder to view files
using Windows Explorer

2 Dobbeltklik på [DCIM].

- Du kan også importere billeder direkte via "PMB".

3 Dobbeltklik på den mappe, hvor de billedfiler, du vil kopiere, er gemt.

Højreklik derefter på en billedfil for at få vist menuen, og klik på [Copy].

- Se side 124 for at få oplysninger om lagerplacering for billedfiler.



4 Dobbeltklik på [Documents]-mappen. Højreklik derefter på vinduet "Documents" for at få vist menuen, og klik på [Paste].

Billedfilerne kopieres til "Documents"-mappen.

- Hvis der findes et billede med det samme filnavn i destinationsmappen, vises en bekræftelsesmeddelelse om overskrivning. Hvis du overskriver et eksisterende billede med et nyt billede, bliver de oprindelige fildata slettet. Hvis du vil kopiere en billedfil til computeren uden at overskrive dataene, skal du ændre filnavnet og derefter kopiere billedfilen. Hvis du ændrer filnavnet, skal du dog være opmærksom på, at du muligvis ikke kan få vist billedet på kameraet (side 124).

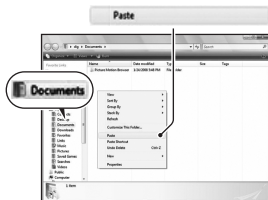

Til Macintosh

1 Dobbeltklik på det nyligt genkendte ikon → [DCIM] → den mappe, der indeholder de billeder, du vil kopiere.

2 Træk og slip billedfilerne til harddiskikonet.

Billedfilerne kopieres til harddisken.

Visning af billeder på computeren

Til Windows

I dette afsnit beskrives proceduren for at få vist kopierede billeder i "Documents"-mappen (Til Windows XP: "My Documents")-mappen. Den medfølgende "Image Data Converter SR"-software (side 129) kræves for at få vist RAW-billeder.

1 Klik på [Start] → [Documents].

- Hvis du bruger Windows 2000, skal du dobbeltklikke på [My Documents] på skrivebordet.



2 Dobbeltklik på den ønskede billedfil.

Billedet vises.

Til Macintosh



Dobbeltklik på harddiskikonet → den ønskede billedfil for at åbne billedfilen.

Sletning af USB-forbindelse

Udfør hver procedure i Windows eller Macintosh i nedenstående liste, før du:

- Frakobler USB-kablet.
- Fjerner hukommelseskortet.
- Slukker for kameraet.

■ Til Windows

Dobbeltklik på  på proceslinjen, og klik derefter på  (USB Mass Storage Device) → [Stop]. Bekræft enheden i bekræftelsesvinduet, og klik derefter på [OK].

Enheden afbrydes.

■ Til Macintosh

Træk og slip drevikonet eller ikonet for hukommelseskortet til ikonet "Trash" (Papirkurv).

Kameraet kobles fra computeren.

Lagerplaceringer og filnavne for billedfiler

Billedfiler, der optages med kameraet, grupperes i mapper på hukommelseskortet.

Eksempel: visning af mapper med Windows Vista

- A** Mapper, der indeholder billeddata, som er optaget med dette kamera. (De første tre cifre angiver mappenummeret.)
- B** Du kan oprette en mappe i datoformat (side 107).
- Du kan ikke optage/afspille nogen billeder i "MISC"-mappen.
- Billedfiler navngives som følger. □□□□ (filnummer) står for et tal mellem 0001 og 9999. De numeriske dele af navnet på en RAW-datafil og dens tilhørende JPEG-billedfil er identiske.
 - JPEG-filer: DSC0□□□□.JPG
 - JPEG-filer (Adobe RGB):
_DSC□□□□.JPG
 - RAW-datafil (anden end Adobe RGB):
DSC0□□□□.ARW
 - RAW-datafil (Adobe RGB):
_DSC□□□□.ARW
- Afhængigt af indstillingerne på computeren vises filtypenavnet muligvis ikke.

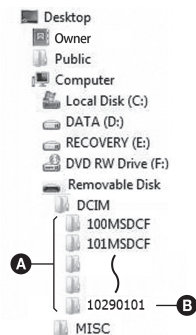

Kopiering af billeder, der er gemt på en computer til et hukommelseskort og visning af billederne

I dette afsnit beskrives processen, hvor en Windows-computer bruges som eksempel. Trin 1 skal ikke nødvendigvis, hvis filnavnet ikke er blevet ændret. Når du bruger den medfølgende "PMB"-software, kan du let kopiere billeder (side 126).

1 Højreklik på billedfilen, og klik derefter på [Rename]. Ret filnavnet til "DSC0□□□□".

- Indtast et tal mellem 0001 og 9999 for □□□□.
- Skriv et andet tal, hvis der vises en bekræftelsesmeddelelse om overskrivning.
- Afhængigt af indstillingerne på computeren vises filtypenavnet muligvis. Filtypenavnet på billeder er JPG. Du må ikke ændre filtypenavnet.

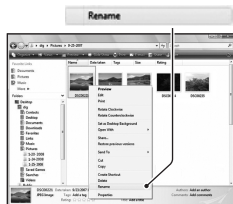

2 Kopiér billedfilen til mappen på hukommelseskortet i følgende rækkefølge.

- ① Højreklik på billedfilen, og klik derefter på [Copy].
 - ② Dobbeltklik på [Removable Disk] i [Computer] (Til Windows XP: [My Computer]).
 - ③ Højreklik på [□□□MSDCF]-mappen i [DCIM]-mappen, og klik derefter på [Paste].
- □□□ står for et tal mellem 100 og 999.



Bemærkninger

- Du kan muligvis ikke få vist visse billeder, afhængigt af billedstørrelsen.
- Når en billedfil er blevet behandlet på en computer, eller når billedfilen er optaget med en anden kameramodel end dit kamera, kan den muligvis ikke afspilles på kameraet.
- Hvis der ikke findes en mappe, skal du først oprette en mappe ved hjælp af kameraet (side 108), og derefter kopiere billedfilen.

Brug af softwaren

Følgende software, der følger med kameraet, kan bruges til at arbejde med billederne:

- Sony Image Data Suite
 - "Image Data Converter SR"
 - "Image Data Lightbox SR"
- Sony Picture Utility
 - "PMB" (Picture Motion Browser)

Bemærk

- "PMB" er ikke kompatibel med Macintosh-computere.

Anbefalet computermiljø

■ Windows

Anbefalet miljø til anvendelse af "Image Data Converter SR Ver.3"/"Image Data Lightbox SR"

Operativsystem (forudinstalleret): Microsoft Windows XP*¹ SP3/Windows Vista*² SP1

*1 64-bit versioner og Starter (Edition) understøttes ikke.

*2 Starter (Edition) understøttes ikke.

CPU/Hukommelse: Pentium 4 eller hurtigere anbefales, 1 GB RAM eller mere anbefales.

Skærm: 1024 × 768 punkter eller flere

Anbefalet miljø til anvendelse af "PMB"

Operativsystem (forudinstalleret): Microsoft Windows XP*¹ SP3/Windows Vista*² SP1

*1 64-bit versioner og Starter (Edition) understøttes ikke.

*2 Starter (Edition) understøttes ikke.

CPU/Hukommelse: Pentium III 500 MHz eller kraftigere, 256 MB RAM eller mere (Anbefalet: Pentium III 800 MHz eller kraftigere og 512 MB RAM eller mere)

Harddisk: Nødvendig diskplads til installationen – 500 MB eller mere

Skærm: 1024 × 768 punkter eller flere

■ Macintosh

Anbefalet miljø til anvendelse af "Image Data Converter SR Ver.3"/"Image Data Lightbox SR"

Operativsystem (forudinstalleret): Mac OS X (v10.4/v10.5)

CPU: Power PC G4/G5-serien (1,0 GHz eller kraftigere anbefales)/Intel Core Solo/Core Duo/Core 2 Duo eller kraftigere

Hukommelse: 1 GB eller mere anbefales.

Skærm: 1024 × 768 punkter eller flere

Installation af softwaren

■ Windows

- Log på som administrator.

1 Tænd for computeren, og sæt cd-rom'en (medfølger) i cd-rom-drevet.

Installationsmenuen vises.

- Hvis den ikke vises, skal du klikke på [Computer] (Til Windows XP: [My Computer]) →  (SONYPICTUTIL) → [Install.exe].
- I Windows Vista vises skærmen AutoPlay muligvis. Vælg "Run Install.exe" og følg de instruktioner, der vises på skærmen for at gå videre med installationen.

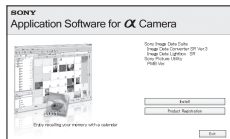

2 Klik på [Install].

- Kontrollér, at både "Sony Image Data Suite" og "Sony Picture Utility" er markeret, og følg instruktionerne på skærmen.

3 Tag cd-rom'en ud, når installationen er fuldført.

Den følgende software installeres, og der vises et genvejsikon på skrivebordet.

- Sony Image Data Suite
 - "Image Data Converter SR"
 - "Image Data Lightbox SR"
 - Sony Picture Utility
 - "PMB"
 - "PMB Guide"
-

■ Macintosh

- Log på som administrator.
-

1 Tænd for Macintosh-computeren, og sæt cd-rom'en (medfølger) i cd-rom-drevet.

2 Dobbeltklik på cd-rom-symbolet.

3 Kopiér filen [IDS_INST.pkg] i [MAC]-mappen til harddiskikonet.

4 Dobbeltklik på filen [IDS_INST.pkg] i den mappe, du kopierede den til.

- Følg instruktionerne på skærmen for at fuldføre installationen.
-

Bemærk

- Når bekræftelsesmeddelelsen om genstart vises, skal du følge instruktionerne på skærmen for at genstarte computeren.

Brug af "Image Data Converter SR"

Bemærk

- Hvis du gemmer et billede i RAW-dataformat, gemmes det i ARW2.1-formatet.

Med "Image Data Converter SR" kan du:

- Redigere billeder, der er taget i RAW-format, for eksempel for at korrigere nuancekurve og skarphed.
- Justere billeder med hvidbalance, eksponering, kreativ indstilling osv.
- Gemme de viste billeder og redigere dem på en computer. Du kan enten gemme billedet som RAW-data eller gemme det i et generelt filformat.
- Få flere oplysninger om "Image Data Converter SR" i Help.

For at starte Help skal du klikke på [Start] → [All Programs] → [Sony Image Data Suite] → [Help] → [Image Data Converter SR Ver.3].

Sådan startes/afsluttes "Image Data Converter SR"

■ Windows

Dobbeltklik på genvejen til "Image Data Converter SR Ver.3" på skrivebordet.

Klik på [Start] → [All Programs] → [Sony Image Data Suite] → [Image Data Converter SR Ver.3] ved opstart fra Start-menuen.

Hvis du vil afslutte, skal du klikke på -knappen i skærmens øverste højre hjørne.

■ Macintosh

Dobbeltklik på [Image Data Converter SR Ver.3] i [Sony Image Data Suite]-mappen fra, [Applications]-mappen.

For at afslutte skal du klikke på et afslutningspunkt i [IDC SR]-menuen.

Brug af "Image Data Lightbox SR"

Med "Image Data Lightbox SR" kan du:

- Få vist og sammenligne RAW/JPEG-billeder, der er optaget med dette kamera.
- Give billederne en karakter fra et til fem.
- Indstille farveetiketter osv.
- Få vist et billede i "Image Data Converter SR" og lave justeringer af det.

- Få flere oplysninger om "Image Data Lightbox SR" i Help.

Klik på [Start] → [All Programs] → [Sony Image Data Suite] → [Help] → [Image Data Lightbox SR] for at starte Help fra Start-menuen.

Sådan startes/afsluttes "Image Data Lightbox SR"

■ Windows

Dobbelklik på [Image Data Lightbox SR] på skrivebordet.

Klik på [Start] → [All Programs] → [Sony Image Data Suite] → [Image Data Lightbox SR] ved opstart fra Start-menuen.

Hvis du vil afslutte, skal du klikke på -knappen i skærmens øverste højre hjørne.

Dialogboksen, der anvendes til at gemme en samling vises.

■ Macintosh

Dobbelklik på [Image Data Lightbox SR] i [Sony Image Data Suite]-mappen fra, [Applications]-mappen.

For at afslutte skal du klikke på et afslutningspunkt i [Image Data Lightbox SR]-menuen.

Brug af "PMB"

Bemærk

- "PMB" er ikke kompatibel med Macintosh-computere.

Med "PMB" kan du:

- Importere billeder, som er taget med kameraet, og få vist dem på computeren.
- Organisere billeder på computeren i en kalender efter optagedato for at få vist dem.
- Retouchere (korrigere røde øjne, osv), udskrive og sende stillbilleder som vedhæftede filer i en e-mail, ændre optagedatoen og meget mere.
- Udskrive eller gemme stillbilleder med datoen.
- Oprette en datadisk ved hjælp af en cd-brænder eller en dvd-brænder.
- For at få flere oplysninger om "PMB" kan du se "PMB Guide".

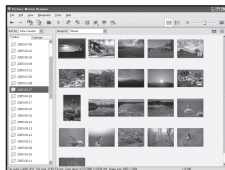

For at starte "PMB Guide" skal du dobbeltklikke på genvejen til  (PMB Guide) på skrivebordet. Klik på [Start] → [All Programs] → [Sony Picture Utility] → [Help] → [PMB Guide] ved opstart fra Start-menuen.

Sådan startes/afsluttes "PMB"

Dobbeltklik på -ikonet (PMB) på skrivebordet.

Eller gør følgende i start-menuen: Klik på [Start] → [All Programs] → [Sony Picture Utility] → [PMB].

Hvis du vil afslutte "PMB", skal du klikke på -knappen i skærmens øverste højre hjørne.

Bemærk

- Bekræftelsesmeddelelsen for informationsværktøjet vises på skærmen, første gang du starter "PMB". Vælg [Start]. Denne funktion holder dig informeret om nyheder såsom softwareopdateringer. Du kan ændre indstillingen senere.

Angivelse af DPOF

Ved hjælp af kameraet kan du angive de billeder og det antal kopier, der skal udskrives, før du udskriver billederne i en fotoforretning eller på printeren. Følg fremgangsmåden nedenfor.

DPOF-specifikationer udskrives sammen med billederne. Det anbefales, at de fravælges efter udskrivning.

Sådan angives/fjernes DPOF på udvalgte billeder

DPOF-specifikationer kan betjenes ved brug af enten Fn-knappen eller MENU-knappen. Her beskrives betjening via Fn-knappen.

1 Fn-knap → [Angiv udskrivning] → [DPOF-opsætning] → [Mark.billeder] → [OK]

2 Vælg et billede med ◀/▶ på kontrolknappen.

3 Vælg antallet af ark med midten af kontrolknappen.

- Hvis du vil fravælge DPOF, skal du angive nummeret "0".
-

4 Tryk på Fn-knappen.

5 Vælg [OK] med ▲ på kontrolknappen, og tryk på midten af kontrolknappen.

Bemærkninger

- Du kan ikke angive DPOF på RAW-datafiler.
 - Du kan angive ethvert antal op til 9.
-

Angivelse/fjernelse af DPOF på alle billeder

Fn-knap → [Angiv udskrivning] → [DPOF-opsætning] → [Alle billeder] eller [Annuller alle] → [OK] → [OK]

- Du kan vælge en værdi for antallet af billeder, som skal udskrives, efter du har valgt [Alle billeder]. Den samme værdi anvendes til alle billeder.

Datering af billeder

Du kan datere billeder, når de udskrives. Placeringen af datoen (inden for eller uden for billedet, tegnstørrelse osv.) afhænger af printerens.

Fn-knap → **[Angiv udskrivning]** → **[Datomærke]** → **[Til]**

Bemærk

- Afhængigt af printerens er denne funktion muligvis ikke tilgængelig.

Udskrivning af billeder ved at slutte kameraet til en printer, der er kompatibel med PictBridge

Selvom du ikke har en computer, kan du udskrive billeder, som du har taget med kameraet, ved at slutte kameraet direkte til en PictBridge-kompatibel printer.

"PictBridge" er baseret på CIPA-standarden. (CIPA: Camera & Imaging Products Association)



Bemærk

- Du kan ikke udskrive RAW-billeder.

Trin 1: Indstilling af kameraet

Bemærk

- Det anbefales at bruge vekselstrømsadapteren (sælges separat) for at undgå, at strømmen afbrydes halvvejs gennem udskrivningen.

1 MENU-knappen →  **3** → [USB-tilslutning] → [PTP]

2 Sluk kameraet, og sæt hukommelseskortet med de optagne billeder i.

3 Vælg den type hukommelseskort, som du vil udskrive billeder fra via kontakten til hukommelseskort.

Trin 2: Tilslutning af kameraet til printeren

1 Tilslut kameraet til printeren.

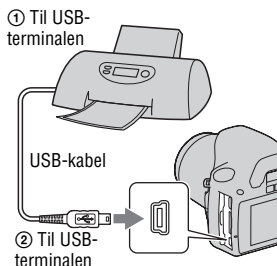

2 Tænd for kameraet og printeren.

Den skærm, der bruges til at vælge billeder til udskrift, vises.

Trin 3: Udskrivning

1 Vælg det billede, du vil udskrive, med ◀▶ på kontrolknappen, og tryk derefter midt på kontrolknappen.

- Tryk på midten igen for at annullere.

2 Gentag trin 1, hvis du ønsker at udskrive andre billeder.

3 Tryk på MENU-knappen og konfigurér hvert enkelt af dem.

- Få detaljerede oplysninger om opsætningen under "PictBridge-menu".

4 Vælg [Udskriv] → [OK] i menuen, og tryk derefter midt på kontrolknappen.

Billedet udskrives.

- Når skærmen, der viser, at udskriften er klar, vises, skal du trykke midt på kontrolknappen.

Sådan annulleres udskrivningen

Udskrivningen annulleres ved at trykke midt på kontrolknappen under udskrivning. Fjern USB-kablet, eller sluk kameraet. Følg fremgangsmåden ovenfor (trin 1 til 3), når du igen vil udskrive.

PictBridge-menu

Udskriv

Udskriver de markerede billeder. Få yderligere oplysninger under "Trin 3: Udskrivning".

Vælg udskr.kv.

Du kan specificere antallet af udskrifter op til 20. Det samme antal kopier vil gælde for alle de markerede billeder.

Papirformat

Auto	Opsætning af printer
9×13cm	89 × 127 mm
Hagaki	100 × 147 mm
10×15cm	10 × 15 cm
4"×6"	101,6 × 152,4 mm
A6	105 × 148,5 mm
13×18cm	127 × 178 mm
Letter	216 × 279,4 mm
A4	210 × 297 mm
A3	297 × 420 mm

Datomærke

Dag og tid	Tilføjer datoen og klokkeslættet.
Dato	Tilføjer datoen.
Fra	Tilføjer ikke datoen.

Afmarker alle

Vælg [OK], når meddelelsen vises, og tryk derefter midt på kontrolknappen.  for hvert billede slettes, når billedet er udskrevet. Når du annullerer dine angivelser uden at udskrive billederne, skal du vælge dette punkt.

Specifikationer

Kamera

[System]

Kameratype	Digitalt spejlreflekskamera med enkeltobjektiv med indbygget blitz og udskiftelige objektiver
Objektiv	Alle α -objektiver

[Billedsensor]

Samlet antal pixel for kameraet	Ca. 10 800 000 pixels
Effektivt antal pixel for kameraet	Ca. 10 200 000 pixels
Billedformat	23,6 × 15,8 mm (APS-C-format) interlace-scanning, primær farve

[SteadyShot]

System	Billedsensor-skiftmekanisme
Kompenserende SteadyShot-funktion	En reduktion på cirka 2,5 til 3,5 EV af lukkerhastigheden (afhænger af optageforhold og det anvendte objektiver)

[Antistøv]

System	Antistatisk coating på Low-Pass-filter og billedsensor-skiftmekanisme
--------	---

[Autofokussystem]

System	TTL-faseregistreringssystem, CCD-linjesensorer (9 punkter, 8 linjer med trådkorsføler midt på)
--------	--

Følsomhedsområde	0 til 18 EV (svarende til ISO 100)
------------------	------------------------------------

AF-lampe	Ca. 1 til 5 m
----------	---------------

[Søger]

Type	System til fast øjeniveau med pentaspejl
------	--

Synsfelt	0,95
----------	------

Forstørrelse	0,83 × med 50 mm objektiv mod uendeligt, -1 m^{-1}
--------------	--

Øjenafstand	Ca. 16,5 mm fra okular, 10,9 mm fra okularets ramme -1 dioptri (-1 m^{-1})
-------------	--

Dioptrijustering	$-2,5$ til $+1,0 \text{ m}^{-1}$
------------------	----------------------------------

[Eksponeringskontrol]

Lysmålingscelle	SPC
Målemetode	40-segments vaffelmønster

Måleområde	1 til 20 EV (3 til 20 EV med spotmåling), (ved ISO 100 med F1,4 objektiver)
------------	---

ISO-følsomhed (anbefalet eksponeringsindeks)	AUTO, ISO 100 til 3200
--	------------------------

Eksponeringskompensation	$\pm 2,0 \text{ EV}$ ($1/3 \text{ EV}$ -trin)
--------------------------	--

[Lukker]

Type Elektronisk styret spaltelukker med lodret-tværgående vandring

Lukkerhastighedsområde
1/4000 sekund til 30 sekunder, bulb, (1/3 EV-trin)

Blitzsynkroniseringshastighed
1/160 sekund

[Indbygget blitz]

Blitz G.nr. GN 10 (i meter ved ISO 100)

Genopladningstid
Ca. 4 sekunder

Blitzdækning
Dækker 18 mm objektiv (brændvidde, som objektivet angiver)

Blitzkompensation
±2,0 EV (1/3 EV-trin)

[Optagemedier]

"Memory Stick PRO Duo",
SD-hukommelseskort,
SDHC-hukommelseskort

[LCD-skærm]

LCD-panel 6,7 cm (2,7-type)
TFT-drev

Antal punkter i alt
230 400 (960 × 240)
punkter

[Indgangs-/udgangsterminaler]

USB miniB

HDMI HDMI type C minijack

[Strøm, generelt]

Anvendt batterienhed
Genopladelig batterienhed
NP-FH50

[Andet]

PictBridge Kompatibel

Exif Print Kompatibel

PRINT Image Matching III
Kompatibel

Dimensioner

Ca. 128 × 97 × 67,5 mm
(B/H/D, eksklusive
fremspringende dele)

Vægt Ca. 450 g (uden batterier,
hukommelseskort og
tilbehør)

Driftstemperatur

0 °C til 40 °C

Filformat JPEG (DCF Ver. 2.0, Exif
Ver. 2.21, MPF Baseline)-
kompatibel, DPOF-
kompatibel

USB-kommunikation

Hi-Speed USB
(USB 2.0-kompatibel)

BC-VH1 Batterioplader

Indgangsspænding

100 V til 240 V AC, 50/60
Hz, 4 W

Udgangsspænding

8,4 V jævnstrøm, 0,28 A

Betjeningstemperaturområde

0 °C til 40 °C

Opbevaringstemperaturområde

-20 °C til +60 °C

Maksimummål

Ca. 60 × 25 × 95 mm
(B/H/D)

Vægt Ca. 75 g

Genopladelig batterienhed NP-FH50

Anvendt batteri	Litium-ion-batteri
Maksimal spænding	Jævnstrøm 8,4 V
Nominel spænding	Jævnstrøm 6,8 V
Maksimal opladningsstrømstyrke	1,75 A
Maksimal opladningsspænding	Jævnstrøm 8,4 V
Kapacitet	
Typisk	6,1 Wh (900 mAh)
Minimum	5,9 Wh (870 mAh)
Maksimummål	Ca. 31,8 × 18,5 × 45,0 mm (B/H/D)
Vægt	Ca. 50 g

Design og specifikationer kan ændres uden varsel.

Om brændvidde

Billedvinklen for kameraet er smallere end vinklen på et traditionelt 35 mm kamera. Du kan omregne brændvidden på dit objektiv til en værdi, der svarer til et objektiv med den samme billedvinkel på et traditionelt 35 mm kamera, ved at gange brændvidden på dit objektiv med 1,5.

Hvis du f.eks. bruger et 50 mm-objektiv, får du det, der svarer til et 75 mm-objektiv på et 35 mm-kamera.

Om kompatibilitet for billeddata

- Dette kamera overholder den DCF (Design rule for Camera File

system) universelle standard, der er fastlagt af JEITA (Japan Electronics and Information Technology Industries Association).

- Afspilning på andet afspilningsudstyr af billeder, der er optaget med dit kamera, og afspilning på dit kamera af billeder, der er optaget eller redigeret med andet udstyr, kan ikke garanteres.

Varemærker

- **α** er et varemærke tilhørende Sony Corporation.
- "Memory Stick", , "Memory Stick PRO", **MEMORY STICK PRO**, "Memory Stick Duo", **MEMORY STICK DUO**, "Memory Stick PRO Duo", **MEMORY STICK PRO DUO**, "Memory Stick PRO-HG Duo", **MEMORY STICK PRO-HG DUO**, "Memory Stick Micro", "MagicGate" og **MAGICGATE** er varemærker tilhørende Sony Corporation.
- "InfoLITHIUM" er et varemærke tilhørende Sony Corporation.
- "PhotoTV HD" er et varemærke tilhørende Sony Corporation.
- Microsoft, Windows og Windows Vista er enten registrerede varemærker eller varemærker tilhørende Microsoft Corporation i USA og/eller andre lande.
- HDMI, HDMI-logoet og High-Definition Multimedia Interface er varemærker eller registrerede varemærker tilhørende HDMI Licensing LLC.

- Macintosh og Mac OS er varemærker eller registrerede varemærker tilhørende Apple Inc.
- PowerPC er et registreret varemærke tilhørende IBM Corporation i USA.
- SDHC-logoet er et varemærke.
- MultiMediaCard er et varemærke tilhørende MultiMediaCard Association.
- Intel, Intel Core, MMX og Pentium er varemærker eller registrerede varemærker tilhørende Intel Corporation.
- Adobe er et registreret varemærke eller et varemærke tilhørende Adobe Systems Incorporated i USA og/eller andre lande.
- D-Range Optimizer Advanced gør brug af teknologi fra  Apical Limited.
- Desuden er navne på systemer og produkter, som er anvendt i denne vejledning, generelt varemærker eller registrerede varemærker tilhørende de respektive udviklere eller producenter. Betegnelserne TM eller ® er imidlertid ikke brugt i alle tilfælde i denne vejledning.

Fejlfinding

Hvis du har problemer med dit kamera, kan du forsøge følgende løsninger. Kontrollér punkterne på side 141 til 150. Kontakt din Sony-forhandler eller et autoriseret Sony-serviceværksted.

❶ Kontroller følgende punkter.

❷ Tag batterienheden ud, og sæt den igen efter cirka 1 minut. Tænd derefter kameraet igen.

❸ Nulstil indstillingerne (side 116).

❹ Kontakt din Sony-forhandler eller et autoriseret Sony-serviceværksted.

Batterienhed og strøm

Batterienheden kan ikke installeres.

- Når du indsætter batterienheden, skal du bruge spidsen af batterienheden til at skubbe udløsergrebet (side 13).
- Kontroller batterienhedens modelnummer (siderne 9, 14).

Indikatoren for resterende batteriniveau viser ikke korrekt, eller der vises tilstrækkeligt strøm på batteriet, men strømmen aflades for hurtigt.

- Dette fænomen opstår, når du bruger kameraet i meget varme eller kolde omgivelser (side 154).
- Batterienheden er afladet. Isæt en opladet batterienhed (side 10).
- Batterienheden er udbrændt (side 14). Udskift den med en ny.

Kan ikke tænde kameraet.

- Isæt batterienheden korrekt (side 13).
- Batterienheden er afladet. Isæt en opladet batterienhed (side 10).
- Batterienheden er udbrændt (side 14). Udskift den med en ny.

Strømmen slukkes pludseligt.

- Hvis du ikke betjener kameraet i et stykke tid, skifter kameraet til strømbesparende tilstand og slukkes næsten. Strømsparefunktionen annulleres ved at betjene kameraet, f.eks. ved at trykke udløserknappen halvvejs ned (side 111).

CHARGE-lampen blinker, når batterienheden oplades.

- Udtag og genisæt batterienheden korrekt.
- Oplad batterienheden ved en egnet temperatur, som ligger mellem 10 °C og 30 °C.

Optagelse af billeder

Der vises ingenting på LCD-skærmen, når der tændes for strømmen.

- I standardindstillingen slukkes LCD-skærmen, hvis der ikke registreres nogen handling i mere end 10 sekunder, for at minimere batteriforbruget.

Billedet er ikke tydeligt i søgeren.

- Juster dioptriskalaen korrekt ved hjælp af justeringsknappen til dioptrier (side 22).

Billedet blev ikke optaget.

- Der er ikke isat noget hukommelseskort.

Lukkeren udløses ikke.

- Du bruger et hukommelseskort med en knap til skrivebeskyttelse, og knappen er sat i LOCK-position. Sæt knappen i optagestillingen.
- Placeringen af kontakten til hukommelseskortet er forkert. Placer den i den korrekte position (side 18).
- Kontrollér den ledige kapacitet på hukommelseskortet (side 25). Hvis det er fuldt, skal du gøre et af følgende:
 - Slet unødvendige billeder (side 100).
 - Udskift hukommelseskortet.
- Du kan ikke optage billeder, mens den indbyggede blitz oplades (side 73).
- Lukkeren kan ikke udløses, når motivet er ude af fokus.
- Objektet er ikke påsat korrekt. Fastgør objektivet korrekt (side 16).
- Når et astronomisk teleskop osv. er fastgjort til kameraet, skal du indstille optagetilstanden til M og lave dine optagelser.

- Motivet kan kræve speciel fokusering (side 68). Brug fokuslåsen eller den manuelle fokuseringsfunktion (siderne 69, 72).

Optagelse tager lang tid.

- Funktionen til støjreduktion er aktiveret (side 109). Dette er ikke en funktionsfejl.
- Du optager i RAW-tilstand (side 106). Da RAW-datafilen er stor, kan det tage et stykke tid at optage i RAW-tilstand.

Billedet er ude af fokus.

- Motivet er for tæt på. Kontroller objektivets mindste fokuseringsafstand.
- Du optager i tilstanden med manuel fokusering. Indstil håndtaget til fokuseringstilstand til AF (automatisk fokusering) (side 67).
- Hvis objektivet er udstyret med en knap til fokuseringsfunktion, skal den indstilles til AF.
- Det omgivende lys er utilstrækkeligt.

Eye-Start AF virker ikke.

- Indstil [Eye-Start AF] til [Til] (side 69).
- Tryk udløserknappen halvvejs ned.

Blitzen fungerer ikke.

- Bliztilstanden er indstillet til [Autoblitz]. Hvis du vil være sikker på, at blitzen udløses uden at svigte, skal du indstille bliztilstanden til [Udfyld.blitz] (side 73).

Der opstår slørede pletter på billeder, som er optaget med blitz.

- Støv i luften reflekterede blitzlyset og kom med på billedet. Dette er ikke en funktionsfejl.

Blitzen er for længe om at lade op.

- Blitzen er blevet udløst mange gange efter hinanden i en kort periode. Når blitzen er blevet udløst flere gange efter hinanden, kan opladningsprocessen tage længere tid end normalt for at undgå, at kameraet overophedes.

Et billede, der er taget med blitz, er for mørkt.

- Hvis motivet er uden for blitzens rækkevidde (den afstand, blitzten kan oplyse), bliver billedet mørkt, fordi blitzlyset ikke når ud til motivet. Hvis ISO ændres, ændres blitzens rækkevidde også (side 75).
- Billedet kan blive mørkt i følgende tilfælde. Fjern dette tilbehør, og fotografer.
 - Et ND-filter eller et PL-filter.
 - En diffusor.
 - En spredelinse til HVL-F36AM-blitzen.

Dato og klokkeslæt er optaget forkert.

- Indstil korrekt dato og klokkeslæt (siderne 21, 112).

Blændeværdien og/eller lukkerhastigheden blinker, når du trykker på udløserknappen og holder den halvvejs nede.

- Da motivet er for lyst eller for mørkt, er det uden for den tilgængelige rækkevidde af kameraet. Juster indstillingen igen.

Billedet er hvidligt (overstråling).

Billedet indeholder lyssløring (ghosting).

- Billedet blev taget under en stærk lyskilde, og der er kommet for meget lys ind i objektivet. Fastgør en modlysblænde (sælges separat).

Hjørnerne på billedet er for mørke.

- Hvis der bruges et filter eller en modlysblænde, skal du tage disse af og prøve at tage billedet igen. Afhængigt af filterets tykkelse og forkert montering af modlysblænden kan filteret eller modlysblænden blive delvist vist på billedet. De optiske egenskaber ved visse objektiver kan forårsage, at billedets periferi virker for mørk (utilstrækkelig lys).

Motivets øjne bliver røde.

- Aktiver funktionen til røddjereduktion (side 75).
- Kom tæt på motivet, og optag motivet inden for blitzens rækkevidde vha. blitzten (side 75).

Der opstår prikker, som forbliver på LCD-skærmen.

- Dette er ikke en funktionsfejl. Disse prikker optages ikke (side 5).

Billedet er sløret.

- Billedet blev taget på et mørkt sted uden brug af blitz, hvilket resulterede i kamerarystelse. Brugen af kamerastativ eller blitz anbefales (siderne 45, 73).

EV-skalaen ◀ ▶ blinker i søgeren.

- Motivet er for lyst eller for mørkt til kameraets måleområde.

Visning af billeder

Kameraet kan ikke afspille billeder.

- Mappenavnet/filnavnet er blevet ændret på computeren (side 124).
- Når en billedfil er blevet behandlet på en computer, eller når billedfilen er optaget med en anden kameramodel end dit kamera, kan den muligvis ikke afspilles på kameraet.
- Kameraet er i USB-tilstand. Slet USB-forbindelsen (side 122).

Billedet vises ikke på tv-skærmen.

- Kontrollér, om forbindelsen er korrekt (side 102).

Sletning/redigering af billeder

Kameraet kan ikke slette et billede.

- Ophæv beskyttelsen (side 99).

Du har slettet et billede ved et uheld.

- Når du har slettet et billede, kan du ikke gendanne det. Vi anbefaler, at du beskytter billeder, du ikke ønsker at slette (side 99).

Du kan ikke afsætte et DPOF-mærke.

- Du kan ikke angive DPOF på RAW-filer.

Du ved ikke, om computerens operativsystem er kompatibelt med kameraet.

- Læs "Anbefalet computermiljø" (siderne 118, 126).

Computeren genkender ikke kameraet.

- Kontroller, at kameraet er tændt.
- Hvis batteriniveauet er lavt, skal du installere en opladet batterienhed (side 10) eller bruge vekselstrømadapteren (sælges separat).
- Brug USB-kablet (medfølger) (side 119).
- Fjern USB-kablet, og tilslut det forsvarligt igen.
- Indstil [USB-tilslutning] til [Masselager] (side 119).
- Fjern alt andet udstyr end kameraet, tastaturet og musen fra computerens USB-stik.
- Forbind kameraet direkte med computeren uden at føre det gennem en USB-hub eller anden enhed (side 118).

Du kan ikke kopiere billeder.

- Foretag USB-tilslutningen ved at tilslutte kameraet korrekt til computeren (side 119).
- Følg den korrekte fremgangsmåde for kopiering på dit operativsystem (side 120).
- Når du tager billeder med et hukommelseskort, som er formateret på en computer, kan du muligvis ikke kopiere billederne til en computer. Tag billeder med et hukommelseskort, der er formateret med kameraet (side 108).

Billedet kan ikke afspilles på en computer.

- Der henvises til "PMB Guide", hvis du anvender "PMB".
- Kontakt computer- eller softwareproducenten.

Når du har oprettet en USB-forbindelse, starter "PMB" ikke automatisk.

- Opret USB-forbindelsen, efter at computeren er tændt (side 119).

Jeg kan ikke finde ud af at betjene softwaren (medfølger).

- Se hjælpen eller vejledningen til de enkelte programmer.

Hukommelseskortet kan ikke indsættes.

- Du vender hukommelseskortet forkert. Indsæt det i det korrekte retning (side 18).

Der kan ikke optages på et hukommelseskort.

- Hukommelseskortet er fuldt. Slet unødvendige billeder (side 100).
- Der er indsat et uanvendeligt hukommelseskort (side 19).

Du har ved en fejltagelse formateret hukommelseskortet.

- Alle data på hukommelseskortet slettes under formatering. Du kan ikke gendanne dem.

"Memory Stick PRO Duo" genkendes ikke af en computer med et "Memory Stick"-stik.

- Hvis "Memory Stick PRO Duo" ikke understøttes på din computers "Memory Stick"-stik, skal du slutte kameraet til computeren (side 119). Computeren genkender "Memory Stick PRO Duo".

Udskrivning

Se også "PictBridge-kompatibel printer" (nedenfor) i forbindelse med følgende punkter.

Farven på billedet er mærkelig.

- Når du udskriver billeder, der er optaget i Adobe RGB-tilstand, med sRGB-printere, som ikke er kompatible med Adobe RGB (DCF2.0/Exif2.21), udskrives billederne med et lavere intensitetsniveau (side 86).

Billederne bliver udskrevet med begge kanter beskåret.

- Afhængig af printeren kan det forekomme, at den venstre, højre, øverste eller nederste kant af billedet bliver beskåret. Det gælder særligt ved udskrivning af billeder optaget i [16:9], at den ene side af billedet kan blive beskåret.
- Ved udskrivning på egen printer skal du annullere beskæring eller indstillingen uden kanter. Spørg printerleverandøren, om printeren indeholder disse funktioner.

- Når du får kopieret billederne i en fotoforretning, skal du spørge, om de kan printe billedet uden af beskære de to kanter.

Kan ikke udskrive billederne med dato.

- Hvis du bruger "PMB", kan du udskrive billederne med dato (side 130).
- Kameraet har ikke en funktion til at overlejre datoen på billedet. Men da billeder man optager med dette kamera indeholder oplysninger om optagelsesdatoen, kan du udskrive billeder med datoen overlejret, hvis printeren eller softwaren kan genkende Exif-information. For kompatibilitet med Exif-information skal du forhøre dig hos printer- eller softwareproducenten.
- Hvis du får kopieret dine billeder i en forretning, kan de udskrive dem med datoen, hvis du beder om det.

PictBridge-kompatibel printer

Få yderligere oplysninger i den betjeningsvejledning, der fulgte med printeren, eller kontakt producenten af printeren.

Der kan ikke etableres en forbindelse.

- Kameraet kan ikke tilsluttes direkte til en printer, som ikke er kompatibel med PictBridge-standarden. Spørg printerleverandøren, om printeren er kompatibel med PictBridge eller ej.
- Indstil [USB-tilslutning] til [PTP] (side 134).
- Fjern USB-kablet, og tilslut det igen. Hvis der vises en fejlmeddelelse på printeren, kan du finde hjælp i printerens betjeningsvejledning.

Billeder kan ikke udskrives.

- Kontroller, at kameraet og printeren er korrekt forbundet med USB-kablet.
- RAW-billeder kan ikke udskrives.
- Billeder, som er taget med andre kameraer end dette, eller billeder, som er redigeret på en computer, kan muligvis ikke udskrives.

"---- -- --" udskrives på den del af billedet, hvor datoen skulle indsættes.

- Billeder, som ikke indeholder optagedataene/tidsoplysningerne, kan ikke udskrives med dato. Sæt [Datomærke] til [Fra], og udskriv billedet igen (side 136).

Billedet kan ikke udskrives med den valgte størrelse.

- Fjern USB-kablet, og tilslut det igen, når du ændrer papirformatet, efter at printeren er blevet tilsluttet kameraet.
- Kameraets udskriftsindstilling er anderledes end printerens indstilling. Skift indstillingerne på enten kameraet (side 136) eller printeren.

Kameraet kan ikke betjenes, når udskrivning annulleres.

- Vent lidt, mens printeren gennemfører annulleringen. Det kan tage et stykke tid, afhængigt af printeren.

Andet

Objektivet bliver dugget.

- Der er opstået fugtdannelse. Sluk kameraet, og vent omkring en time, før du bruger det igen (side 154).

Meddelelsen "Indstil dato og klokkeslæt?" vises, når du tænder kameraet.

- Kameraet har ikke været brugt i et stykke tid med lavt batteriniveau eller uden batterienhed. Udskift batterienheden, og indstil datoen igen (siderne 21, 154). Hvis datoindstillingen mistes, hver gang batterienheden oplades, skal du kontakte en Sony-forhandler eller det lokale Sony-serviceværksted.

Antallet af billeder, der kan optages, falder ikke eller falder med to ad gangen.

- Det skyldes, at komprimeringsgraden og billedstørrelsen efter komprimering ændres afhængigt af billedet, når du optager med et JPEG-billede (side 106).

Indstillingerne nulstilles uden nulstillingsproceduren.

- Batterienheden er blevet fjernet, mens power-kontakten var indstillet til ON. Når batterienheden fjernes, skal du sørge for, at kameraet er slukket, og at aktivitetslampen ikke lyser (siderne 13, 32).

Kameraet fungerer ikke korrekt.

- Sluk for kameraet. Fjern batterienheden, og indsæt den igen. Hvis en vekselstrømsadapter (sælges separat) anvendes, skal netledningen tages ud. Hvis kameraet er varmt, skal du lade det køle ned, før du forsøger denne fremgangsmåde. Hvis kameraet ikke fungerer efter at have prøvet disse løsninger, skal du kontakte din Sony-forhandler eller et lokalt servicecenter, der er autoriseret af Sony.

De fem streger på SteadyShot-skalaen blinker.

- SteadyShot-funktionen fungerer ikke. Du kan fortsat tage billeder, men funktionen SteadyShot fungerer ikke. Sluk for kameraet, og tænd det igen. Hvis SteadyShot-skalaen fortsat blinker, skal du kontakte en Sony-forhandler eller et autoriseret Sony-værksted.

"--E-" vises på skærmen.

- Fjern hukommelseskortet, og sæt det i igen. Hvis denne fremgangsmåde ikke fjerner visningen, skal du formatere hukommelseskortet.

Advarsels- meddelelser

Hvis følgende meddelelser vises, skal du følge instruktionerne herunder.

Inkompatibelt batteri. Brug korrekt model.

- Der anvendes en inkompatibel batterienhed (side 14).

Indstil dato og klokkeslæt?

- Indstil datoen og klokkeslættet. Oplad det interne genopladelige batteri, hvis du ikke har brugt kameraet i lang tid (siderne 21, 154).

Ikke tilstrækkelig strøm.

- Du forsøgte at udføre [Rensetilstand] med et utilstrækkeligt batteriniveau. Oplad batterienheden, eller brug vekselstrømadapteren (sælges separat).

Kan ej bruge "Memory Stick". Formater?

Kan ikke ej bruge SD-hukommelseskort. Formater?

- Hukommelseskortet blev formateret på en computer, og filformatet blev ændret. Vælg [OK], og formater derefter hukommelseskortet. Du kan bruge hukommelseskortet igen.

Alle de forrige data på hukommelseskortet er dog blevet slettet. Det kan tage et stykke tid at afslutte formateringen.

Hvis meddelelsen fortsat vises, skal du skifte hukommelseskort.

Kortfej

- Der er isat et ikke-kompatibelt hukommelseskort, eller formateringen mislykkedes.

Indsæt "Memory Stick" igen. Indsæt SD-hukommelseskort igen.

- Det isatte hukommelseskort kan ikke bruges med dette kamera.
- Hukommelseskortet er beskadiget.
- Terminaldelen på hukommelseskortet er snavset.

Denne "Memory Stick" understøttes ikke.

- Brug "Memory Stick", som er tilgængeligt i dette kamera (side 19).

Ingen "Memory Stick" Indsat. Lukker er låst.

Intet SD-hukommelseskort indsat. Lukker er låst.

- Der er ikke isat et hukommelseskort af den valgte type ved hjælp af kontakten til hukommelseskortet. Isæt et hukommelseskort, eller skift typen af hukommelseskort ved hjælp af kontakten til hukommelseskort.

Behandler...

- Ved lange eksponeringstider foretages der støjreduktion, i lige så lang tid som lukkeren var åben. Du kan ikke tage billeder, når denne reduktion finder sted.

Ingen visning.

- Billeder, der er optaget med andre kameraer, eller billeder, der er blevet redigeret med en computer, kan muligvis ikke vises.

Intet objektiv monteret. Lukker er låst.

- Objektivet er ikke monteret korrekt, eller også er objektivet ikke monteret.
- Når du fastgør kameraet til et astronomisk teleskop eller lign., skal du sætte optagetilstanden til M.

Ingen billeder

- Der er ingen billeder på hukommelseskortet.

Billede er beskyttet.

- Du forsøgte at slette beskyttede billeder.

Kan ikke udskrive.

- Du forsøgte at markere RAW-billeder med et DPOF-mærke.

Initialiserer USB-forbindelse.

- Der er blevet etableret en USB-forbindelse. Fjern ikke USB-kablet.

Kontroller anden enhed

- Der kan ikke etableres en PictBridge-forbindelse. Fjern USB-kablet, og tilslut det igen.

Kameraet er overophedet. Lad det køle ned.

- Kameraet er blevet varmt, fordi du har optaget kontinuerligt. Sluk for strømmen. Køl kameraet af, og vent, indtil det er klar til at tage billeder igen.

Kamerafejl Systemfejl.

- Sluk for strømmen, fjern batterienheden, og sæt den derefter i igen. Hvis meddelelsen vises ofte, skal du kontakte en Sony-forhandler eller et autoriseret Sony-værksted.

Kan ikke forstørre.

Billedet kan ikke roteres.

- Du kan ikke rotere eller forstørre billeder, der er optaget med et andet kamera.

Ingen billeder blev ændret

- Du forsøgte at beskytte billeder eller angav DPOF uden at ændre specifikationerne for disse billeder.

Kan ikke oprette flere mapper

- Der findes allerede en mappe med et navn, der begynder med "999" på hukommelseskortet. Du kan ikke oprette mappen, hvis dette er tilfældet.

Udskrivning annulleret.

- Udskrivningsjobbet blev annulleret. Fjern USB-kablet, eller sluk kameraet.

Kunne ikke markere.

- Du forsøgte at markere RAW-billeder på PictBridge-skærmen.

Printerfejl

- Kontrollér printeren.
- Kontrollér, om det billede, du vil udskrive, er ødelagt.

Printer optaget

- Kontrollér printeren.

Forsigtig

Undlad at bruge/opbevare kameraet på følgende steder

- På meget varme, tørre eller fugtige steder
På et sted som f.eks. en bil, der er parkeret direkte i solen, kan kameraet blive deformeret, og det kan medføre funktionsfejl.
- I direkte sollys eller tæt på et varmeapparat
Kameraet kan blive misfarvet eller deformeret, og det kan medføre funktionsfejl.
- På steder, hvor der kan opstå rystende vibrationer
- Tæt på stærke magnetiske kilder
- I sandede eller støvede omgivelser
Pas på, at der ikke kommer sand eller støv ind i kameraet. Det kan medføre funktionsfejl i kameraet, og i nogle tilfælde kan denne funktionsfejl ikke udbedres.

Om lagring

Husk at påsætte objektivdækslet eller kameradækslet, når kameraet ikke er i brug. Når kameradækslet fastgøres, skal alt støv fjernes fra dækslet, før det placeres på kameraet. Når du køber DT 18 – 55 mm F3,5 – 5,6 SAM-objektivsættet, bør du også købe objektivdækslet ALC-R55.

Om betjeningstemperaturer

Kameraet er designet til brug i temperaturer mellem 0 °C og 40 °C: Optagelse i ekstremt kolde eller varme omgivelser, som overstiger dette interval, anbefales ikke.

Om fugtdannelse

Hvis kameraet bringes direkte fra et koldt til et varmt sted, kan fugt kondensere inde i eller uden på kameraet. Denne fugtdannelse kan medføre funktionsfejl i kameraet.

Sådan forhindres fugtdannelse

Når kameraet tages fra et koldt sted til et varmt sted, skal kameraet forsegles i en plastpose og have lov til at tilpasse sig de nye omgivelser i en times tid.

Hvis der opstår fugtdannelse

Sluk kameraet, og vent en times tid, indtil fugten er fordampet. Bemærk, at hvis du forsøger at optage, mens der er fugt inde i objektivet, vil du ikke være i stand til at optage klare billeder.

Om det interne genopladelige batteri

Kameraet har et internt genopladeligt batteri til vedligeholdelse af dato og klokkeslæt samt andre indstillinger, uanset om der er tændt eller slukket for strømmen.

Dette genopladelige batteri oplades kontinuerligt, så længe du bruger kameraet. Hvis du kun bruger kameraet i korte perioder, aflades det

imidlertid gradvist, og hvis du slet ikke bruger kameraet i omkring 3 måneder, bliver det fuldstændigt afladet. I denne situation skal du sørge for at oplade det genopladelige batteri, før du bruger kameraet. Selvom det genopladelige batteri ikke er helt opladet, kan du dog godt bruge kameraet, så længe du ikke optager dato og klokkeslæt. Hvis kameraet nulstiller indstillingerne til standard, hver gang du oplader batteriet, kan det interne genopladelige batteri være udrændt. Kontakt din Sony-forhandler eller et autoriseret Sony-serviceværksted.

Metoder til opladning af det interne genopladelige batteri

Indsæt en opladet batterienhed i kameraet, eller slut kameraet til en stikkontakt med vekselstrømsadapteren (sælges separat), og lad kameraet stå i 24 timer eller længere med strømmen slukket.

Bemærkninger om optagelse/afspilning

- Inden du optager begivenheder, som kun forekommer en gang, skal du foretage en prøveoptagelse for at sikre dig, at kameraet fungerer korrekt.
- Dette kamera kan ikke klare støv eller sprøjt og er ikke vandtæt.
- Undgå at kigge på solen eller på stærkt lys gennem et objektiv, du har fjernet, eller gennem søgeren. Det kan forårsage permanente

- skader på dine øjne. Det kan også medføre funktionsfejl i kameraet.
- Brug ikke kameraet i nærheden af steder, hvor der genereres stærke radiobølger eller udsendes stråling. Det kan medføre, at kameraet ikke kan optage eller afspille korrekt.
- Brug af kameraet i sandede eller støvede omgivelser kan medføre funktionsfejl.
- Hvis der opstår fugtdannelse, skal den fjernes, før kameraet bruges (side 154).
- Du må ikke ryste kameraet eller slå på det. Ud over at dette kan medføre funktionsfejl og betyde, at kameraet ikke kan optage billeder, kan det gøre hukommelseskortet ubrugeligt eller medføre, at billeddata beskadiges eller mistes.
- Rengør blitzens overflade før brug. Varmen under udløsning af blitzten kan medføre, at snavs på blitzens overflade giver misfarvning eller sætter sig fast på blitzens overflade, så der ikke er tilstrækkeligt lys.
- Hold kameraet, medfølgende tilbehør osv. uden for børns rækkevidde. Et hukommelseskort mv. kan blive slugt. Hvis det sker, skal du øjeblikkeligt kontakte en læge.

Indeks

Numerisk

40-segments vaffelmønster lysmåling	137
--	-----

A

Adobe RGB	86
AF-lampe	75
AF-område.....	71
Antal af billeder, der kan optages	25, 26
Auto fra m/søg.....	114
Autoblitz	73
Autofokus	67
Autofokusmetode	70
Autovisning	113

B

Batterienhed.....	10, 13
Beskyt	99
Billedindeks	94
Billedkvalitet	106
Billedstørrelse.....	105
Blitz fra	46, 73
Blitz-bracketing	89
Blitzkompensation	78
Blitztilstand.....	73
Blænde	56, 59
Blændeprioritet	59
Bracketing.....	89
Brændvidde.....	139

BULB-fotografering	65
--------------------------	----

C

Centervægtet	79
--------------------	----

D

Datomærke.....	133
DC IN-terminal	32
Diasshow.....	95
D-områdeoptim.....	84
DPOF-opsætning	132
Dæksel til øjestykke.....	24

E

Eksposering	56
Eksposeringskompensation	77
Eksposerings-mængde.....	56
Eksposeringstilstand.....	56
Enkeltbilled-AF	70
EV-skala	64, 90
Eye-Start AF	69

F

Farverum.....	86
Filnummer.....	107
Fjernbetjening	91
Fn-knap	39
Fokus.....	67
Fokus-funktion.....	70
Fokusindikator	68

Fokuslås	69	KONTROL TIL HDMI.....	104
Forindstillet hvidbalance.....	81	Kontrolhjul	110
Format	105	Kontrolknop	39, 40
Formater	108	kreativ indst.....	84
Forsinket blitz	73	Kvalitet.....	106
Forstørret billede.....	93	L	
Fremføringsmetode	87	Landskab	51
Fugdannelse	154	Lang eksp.SR	109
H		Langsom synkronisering	73
Histogram.....	98	LCD-lysstyrke.....	113
Hjælpeguidevisn	111	LCD-skærm.....	33, 96
Hvidbalance	81	Lukkerhastighed.....	56, 61
Høj ISO SR	109	Lukkerhastighedsprioriteret	61
I		Lydsignaler.....	111
Image Data Converter SR	129	Lysmålingsmetode	79
Image Data Lightbox SR	129	M	
Indst.dato/tid	21, 112	Makro	52
Indstil uret	21, 112	Manuel eksponering.....	63
ISO-følsomhed.....	80	Manuelt fokusering	72
J		Mappenavn.....	107
JPEG	106	"Memory Stick Duo".....	18
Justering af dioptrier	22	"Memory Stick PRO Duo"	18
K		Menu	41
Komprimeringsforhold	106	Multisegment	79
Kontakt til hukommelseskort.....	18	Mætning	84
Kontinuerlig AF.....	70	N	
Kontinuerlig bracketing	89	Natport./-visn.	55
Kontinuerlig optagelse.....	87	Nulstil.....	116
Kontrast.....	84	Ny mappe	108

O	
Objektiv	16
Okularsensorer.....	114
Omgivende lys.....	90
Opladning af batterienhed	10
Optagelse	46
P	
PictBridge	134
PMB.....	130
Portræt	50
Programmet Auto	58
R	
RAW	106, 129
Reduktion af kamerarystelser	43
Rensetilstand.....	28
Roter	93
Røddøjereduktion	75
S	
SD-hukommelseskort	18
Selvudløser	88
Skarphed	84
Skarphedsdybde.....	56
Skulderrem	23
Skærmfarve.....	111
Slet.....	100
Solnedgang	54
Specifikationer.....	137
Sportsaktiviteter.....	53
Spot.....	79
Sprog.....	112
SteadyShot-funktion	44
Strømbesparelse.....	111
Støjreduktion.....	109
Støvafvisende funktion	28
Synkronisering ved høj hastighed	38
Søger.....	38
T	
Tilpasset hvidbalance.....	82
Trykke halvvejs ned.....	47
Trådløs blitz	76
U	
Udfyld-blitz.....	73
Udskrive.....	132, 134
USB-tilslutning	119, 135
V	
Valg af motiv	49
Version.....	115
Vis afspilning	92
Visning af billede.....	92
Visning af billeder på en tv-skærm	102
Vælg mappe	108
Ø	
Øjestykke	24