

SONY

Ψηφιακή Φωτογραφική Μηχανή
με Εναλλάξιμους Φακούς

α560 α580

Εγχειρίδιο Οδηγιών Χρήσης

A-mount

α

DSLR-A560/DSLR-A580

SONY

Ψηφιακή Φωτογραφική Μηχανή
με Εναλλάξιμους Φακούς

DSLR-A560/DSLR-A580

Αρχείο του Κατόχου

Ο αριθμός του μοντέλου και ο σειριακός αριθμός βρίσκονται στο κάτω μέρος της συσκευής. Καταγράψτε το σειριακό αριθμό στο χώρο που παρέχεται παρακάτω.

Ανατρέξτε σε αυτούς τους αριθμούς σε κάθε περίπτωση που θα επικοινωνήσετε με τον αντιπρόσωπο της Sony σχετικά με αυτό το προϊόν.

Αριθμός μοντέλου DSLR-A580/
A560

Σειριακός αριθμός _____

ΠΡΟΕΙΔΟΠΟΙΗΣΗ

Για να περιοριστεί ο κίνδυνος πυρκαγιάς ή ηλεκτροπληξίας, μην εκθέτετε τη συσκευή σε βροχή ή σε υγρασία.

**ΣΗΜΑΝΤΙΚΕΣ
ΟΔΗΓΙΕΣ ΑΣΦΑΛΕΙΑΣ
ΦΥΛΑΞΤΕ ΑΥΤΕΣ ΤΙΣ
ΟΔΗΓΙΕΣ.
ΚΙΝΔΥΝΟΣ - ΓΙΑ ΝΑ
ΠΕΡΙΟΡΙΣΕΤΕ ΤΟΝ
ΚΙΝΔΥΝΟ ΠΥΡΚΑΓΙΑΣ
Ή ΗΛΕΚΤΡΟΠΛΗΞΙΑΣ,
ΑΚΟΛΟΥΘΗΣΤΕ ΠΙΣΤΑ
ΑΥΤΕΣ ΤΙΣ ΟΔΗΓΙΕΣ.**

Αν το σχήμα του φιλ δεν ταιριάζει στην πρίζα παροχής ρεύματος, χρησιμοποιείστε έναν προσαρμογέα κατάλληλου τύπου για την πρίζα σας.

Προσοχή

Μπαταρία

Αν δε μεταχειριστείτε σωστά την μπαταρία, αυτή μπορεί να διαρραγεί, να προκαλέσει φωτιά, ή ακόμα και χημικά εγκαύματα. Λάβετε τις παρακάτω προφυλάξεις.

- Μην αποσυναρμολογείτε την μπαταρία.
- Μη διαρρήξετε την μπαταρία και μην την εκθέσετε σε οποιασδήποτε μορφής καταπονήσεις, όπως σφυροκόπημα, ρίψη στο έδαφος, ή ποδοπάτημα.
- Μη βραχυκυκλώσετε την μπαταρία και μην επιτρέψετε την επαφή μεταλλικών αντικειμένων με τους ακροδέκτες της μπαταρίας.
- Μην εκθέσετε την μπαταρία σε υψηλές θερμοκρασίες που υπερβαίνουν τους 60° C, όπως να την αφήσετε εκτεθειμένη σε άμεσο ηλιακό φως ή στο εσωτερικό ενός αυτοκινήτου σταθμευμένου στον ήλιο.
- Μην εκθέσετε την μπαταρία σε φωτιά.
- Μην πιάνετε μπαταρίες ιόντων λιθίου που έχουν πάθει ζημιά, ή παρουσιάζουν διαρροή.
- Φροντίστε να φορτίζετε την μπαταρία χρησιμοποιώντας ένα γνήσιο φορτιστή μπαταριών της Sony, ή μια συσκευή που μπορεί να φορτίσει την μπαταρία.

- Κρατήστε την μπαταρία μακριά από τα παιδιά.
- Διατηρήστε την μπαταρία στεγνή.
- Αντικαταστήστε τη μόνο με την ίδια ή ισοδύναμου τύπου μπαταρία που προτείνεται από τη Sony.
- Απορρίψτε τις χρησιμοποιημένες μπαταρίες όπως περιγράφεται σε αυτές τις οδηγίες.

Φορτιστής μπαταριών

Ακόμα και αν η λυχνία CHARGE δεν είναι φωτισμένη, ο φορτιστής των μπαταριών δεν είναι αποσυνδεδεμένος από την πηγή τροφοδοσίας ρεύματος AC (ηλεκτρικό δίκτυο) όσο είναι συνδεδεμένος στην πρίζα.

Αν παρουσιαστεί κάποιο πρόβλημα ενώ χρησιμοποιείτε το φορτιστή μπαταριών, διακόψτε αμέσως την τροφοδοσία αποσυνδέοντας το φις από την πρίζα.

Το παρεχόμενο καλώδιο ρεύματος μπορεί να χρησιμοποιηθεί μόνο με αυτόν τον φορτιστή. Δεν μπορεί να χρησιμοποιηθεί με άλλες συσκευές.

Σημείωση για τους Πελάτες στην Ευρώπη

Σημείωση για τους πελάτες στις χώρες στις οποίες ισχύουν οι Οδηγίες της Ευρωπαϊκής Ένωσης

Ο κατασκευαστής αυτού του προϊόντος είναι η Sony Corporation, 1-7-1 Konan Minato-ku, Tokyo 108-0075, Japan.

Ο Εξουσιοδοτημένος Αντιπρόσωπος για την ηλεκτρομαγνητική συμβατότητα (EMC) και την ασφάλεια προϊόντων είναι η Sony Deutschland GmbH, Hedelfinger Strasse 61, 70327 Stuttgart, Germany. Για οποιαδήποτε θέματα σέρβις ή εγγύησης, παρακαλούμε ανατρέξτε στις διευθύνσεις που δίνονται στα χωριστά έγγραφα σέρβις ή εγγύησης.

Το προϊόν αυτό έχει ελεγχθεί και έχει βρεθεί ότι συμμορφώνεται με τα όρια τα οποία έχουν τεθεί με την Οδηγία EMC για τη χρήση καλωδίων σύνδεσης με μήκος μικρότερο από 3 μέτρα.

Προσοχή

Ηλεκτρομαγνητικά πεδία με συγκεκριμένες συχνότητες ενδέχεται να επηρεάσουν την εικόνα και τον ήχο αυτής της φωτογραφικής μηχανής.

Σημείωση

Εάν λόγω στατικού ηλεκτρισμού ή ηλεκτρομαγνητικών πεδίων η μετάδοση δεδομένων διακοπεί στη μέση (αποτύχει), επανεκκινήστε την εφαρμογή, ή αποσυνδέστε και συνδέστε ξανά το καλώδιο επικοινωνίας (USB, κλπ.).

Απόρριψη Παλαιών Ηλεκτρικών και Ηλεκτρονικών Συσκευών (Ισχύει στην Ευρωπαϊκή Ένωση και άλλες Ευρωπαϊκές χώρες με ξεχωριστά συστήματα αποκομιδής)



Το σύμβολο αυτό επάνω στο προϊόν ή στη συσκευασία του υποδεικνύει ότι το προϊόν αυτό δεν θα πρέπει να απορρίπτεται μαζί με τα συνηθισμένα οικιακά απορρίμματα. Αντίθετα θα πρέπει να παραδίδεται στο κατάλληλο σημείο αποκομιδής για την ανακύκλωση ηλεκτρικών και ηλεκτρονικών συσκευών. Εξασφαλίζοντας ότι το προϊόν αυτό απορρίπτεται σωστά, βοηθάτε στο να αποτραπούν όποιες αρνητικές επιπτώσεις στην ανθρώπινη υγεία και στο περιβάλλον που θα προέκυπταν από την μη κατάλληλη διαχείριση των αποβλήτων αυτού του προϊόντος. Η ανακύκλωση των υλικών βοηθά στην εξοικονόμηση των φυσικών πόρων. Για περισσότερες πληροφορίες σχετικά με την ανακύκλωση αυτού του προϊόντος, επικοινωνήστε με τις δημοτικές αρχές της περιοχής σας, με την υπηρεσία διάθεσης των οικιακών απορριμμάτων ή το κατάστημα από το οποίο αγοράσατε το προϊόν.

**Απόρριψη χρησιμοποιημένων
μπαταριών (ισχύει στην
Ευρωπαϊκή Ένωση και άλλες
Ευρωπαϊκές χώρες με ξεχωριστά
συστήματα αποκομιδής)**



Το σύμβολο αυτό επάνω στην μπαταρία ή στη συσκευασία δείχνει ότι η μπαταρία που παρέχεται με αυτό το προϊόν δεν πρέπει να αντιμετωπίζεται όπως τα οικιακά απορρίμματα.

Σε μερικές μπαταρίες αυτό το σύμβολο ενδέχεται να χρησιμοποιείται σε συνδυασμό με ένα χημικό σύμβολο. Τα χημικά σύμβολα του υδραργύρου (Hg) ή του μολύβδου (Pb) προστίθενται αν η μπαταρία περιέχει περισσότερο από 0,0005% υδράργυρο ή 0,004% μολύβδο.

Εξασφαλίζοντας τη σωστή απόρριψη αυτών των μπαταριών, βοηθάτε στην πρόληψη πιθανών αρνητικών συνεπειών στο περιβάλλον και την ανθρώπινη υγεία, οι οποίες θα μπορούσαν διαφορετικά να προκληθούν από τη μη ενδεδειγμένη διάθεση της μπαταρίας. Η ανακύκλωση των υλικών βοηθάει στη διαφύλαξη των φυσικών πόρων.

Στην περίπτωση προϊόντων που για λόγους ασφαλείας, επιδόσεων, η ακεραιότητας δεδομένων απαιτούν τη μόνιμη σύνδεση με μια ενσωματωμένη μπαταρία, αυτή η μπαταρία θα πρέπει να αντικαθίσταται μόνο από εξουσιοδοτημένο τεχνικό προσωπικό.

Για να εξασφαλίσετε τη σωστή μεταχείριση της μπαταρίας, παραδώστε το προϊόν στο τέλος της διάρκειας ζωής του στο κατάλληλο σημείο συλλογής ηλεκτρικού και ηλεκτρονικού εξοπλισμού για ανακύκλωση. Στην περίπτωση όλων των άλλων μπαταριών, παρακαλούμε δείτε το τμήμα που περιγράφει πώς να αφαιρέσετε με ασφάλεια την μπαταρία από το προϊόν.

Παραδώστε την μπαταρία στο κατάλληλο σημείο συλλογής των χρησιμοποιημένων μπαταριών για ανακύκλωση.

Για περισσότερες πληροφορίες σχετικά με την ανακύκλωση αυτού του προϊόντος ή της μπαταρίας, παρακαλούμε επικοινωνήστε με τις τοπικές Δημοτικές Αρχές, την τοπική υπηρεσία αποκομιδής οικιακών απορριμμάτων, ή το κατάστημα από το οποίο αγοράσατε το προϊόν.

Σημειώσεις σχετικά με τη χρήση της φωτογραφικής μηχανής σας

Διαδικασία λήψης

- Αυτή η φωτογραφική μηχανή διαθέτει δύο τρόπους λήψης: τη λειτουργία Live view με χρήση της οθόνης LCD και τη λειτουργία σκοπεύτρου με χρήση του σκοπεύτρου (OVF).
- Ενδέχεται να υπάρχουν διαφορές ανάμεσα σε μια φωτογραφία που τραβήχτηκε με τη λειτουργία Live view και σε μια φωτογραφία που τραβήχτηκε με τη λειτουργία σκοπεύτρου, όπως στην έκθεση, την ισορροπία του λευκού, ή το D-Range Optimizer, ανάλογα με τη μέθοδο που θα χρησιμοποιηθεί για τη μέτρηση, ή τη λειτουργία έκθεσης.
- Στη λειτουργία Live View, ή στη λειτουργία ελέγχου εστίασης Live View, η φωτογραφία που λαμβάνεται μπορεί να είναι διαφορετική από την εικόνα που φαίνεται στην οθόνη LCD.

Σημειώσεις σχετικά με τις λειτουργίες που είναι διαθέσιμες με αυτή τη φωτογραφική μηχανή

- Για να ελέγξετε αν είναι συσκευή συμβατή με 1080 60i ή συμβατή με 1080 50i, αναζητήστε τα παρακάτω σήματα στο κάτω μέρος της φωτογραφικής μηχανής.
Συσκευή συμβατή με 1080 60i: 60i
Συσκευή συμβατή με 1080 50i: 50i
- Μπορεί να αισθανθείτε συμπτώματα δυσφορίας όπως κόπωση των ματιών, ναυτία, ή κούραση όταν παρακολουθείτε εικόνες 3D που έχουν εγγραφεί

με τη φωτογραφική μηχανή σε μια οθόνη συμβατή με 3D. Όταν παρακολουθείτε εικόνες 3D, συστήνουμε να κάνετε διαλείμματα ανά τακτά χρονικά διαστήματα. Επειδή η ανάγκη και η συχνότητα των διαλειμάτων διαφέρει από άτομο σε άτομο, θα πρέπει να θέσετε τα όρια που είναι κατάλληλα για εσάς. Αν αισθανθείτε αδιαθεσία, σταματήστε την παρακολούθηση εικόνων 3D και συμβουλευτείτε ένα γιατρό, ανάλογα με την περίπτωση. Επίσης, ανατρέξτε στις οδηγίες χρήσης της συνδεδεμένης συσκευής ή του λογισμικού που χρησιμοποιείται με τη φωτογραφική μηχανή. Η όραση των παιδιών είναι πάντα ευαίσθητη (ειδικά των παιδιών κάτω των έξι ετών). Πριν τους επιτρέψετε να παρακολουθήσουν εικόνες 3D, παρακαλούμε συμβουλευτείτε έναν ειδικό, όπως για παράδειγμα έναν παιδίατρο ή έναν οφθαλμίατρο. Φροντίστε τα παιδιά σας να ακολουθούν τις πιο πάνω προφυλάξεις.

Δεν παρέχεται αποζημίωση για το περιεχόμενο της εγγραφής

Δεν μπορείτε να αποζημιωθείτε για το περιεχόμενο της εγγραφής στην περίπτωση που δεν μπορεί να πραγματοποιηθεί εγγραφή ή αναπαραγωγή λόγω βλάβης της φωτογραφικής μηχανής, μιας κάρτας μνήμης, κλπ.

Σύσταση δημιουργίας αντιγράφων ασφαλείας

Για να αποφύγετε ενδεχόμενο κίνδυνο απώλειας δεδομένων, αντιγράψτε πάντα τα δεδομένα σας σε ένα άλλο μέσο.

Σημειώσεις σχετικά με την οθόνη LCD και τον φακό

- Η οθόνη υγρών κρυστάλλων (LCD) κατασκευάζεται με χρήση πολύ υψηλής τεχνολογίας και γι' αυτόν τον λόγο περισσότερο από το 99,99% των πίξελ είναι ενεργά και κατάλληλα για αποτελεσματική χρήση. Ωστόσο, ενδέχεται να υπάρχουν μερικές μικροσκοπικές μαύρες κουκκίδες και / ή φωτεινές κουκκίδες (λευκές, κόκκινες, μπλε, ή πράσινες) οι οποίες εμφανίζονται συνεχώς στην οθόνη LCD. Αυτές οι κουκκίδες είναι φυσιολογικές, οφείλονται στην διαδικασία κατασκευής και δεν επηρεάζουν με κανένα τρόπο την εικόνα που καταγράφεται.

Για να αντιμετωπίσετε τέτοια προβλήματα που μπορεί να εμφανίζονται στη λειτουργία Live view, μπορείτε να περιορίσετε το φαινόμενο χρησιμοποιώντας τη λειτουργία “Χαρτογράφησης πίξελ” (σελίδα 182).

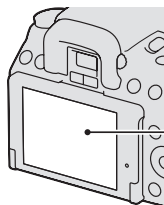

Μαύρες, λευκές, κόκκινες, μπλε και πράσινες κουκκίδες

- Μην κρατάτε τη φωτογραφική μηχανή από την οθόνη LCD.

- Μην εκθέτετε τη φωτογραφική μηχανή σε άμεσο ηλιακό φως και μη σκοπεύετε προς τον ήλιο για μεγάλο χρονικό διάστημα. Μπορεί να προκληθεί βλάβη στον εσωτερικό μηχανισμό. Αν το ηλιακό φως εστιαστεί σε κάποιο κοντινό αντικείμενο, μπορεί να προκληθεί φωτιά.
- Μπορεί να παραμένει ένα ίχνος της εικόνας στην οθόνη LCD σε μέρη με χαμηλή θερμοκρασία. Αυτό δεν αποτελεί βλάβη. Αν θέσετε σε λειτουργία τη φωτογραφική μηχανή σε ένα μέρος με χαμηλή θερμοκρασία, η οθόνη LCD μπορεί να σκοτεινιάσει προσωρινά. Όταν η φωτογραφική μηχανή θερμανθεί, η οθόνη θα λειτουργήσει κανονικά.
- Μην πιέζετε δυνατά την οθόνη LCD. Η οθόνη μπορεί να αποχρωματιστεί, με αποτέλεσμα την πρόκληση βλάβης.

Σημειώσεις σχετικά με την εγγραφή για μεγάλα χρονικά διαστήματα

- Όταν πραγματοποιείτε συνεχώς λήψη για μεγάλο χρονικό διάστημα, η θερμοκρασία της φωτογραφικής μηχανής αυξάνεται. Αν η θερμοκρασία ξεπεράσει ένα ορισμένο επίπεδο, εμφανίζεται το σήμα [E] στην οθόνη και η κάμερα απενεργοποιείται αυτόματα. Αν η κάμερα απενεργοποιηθεί, αφήστε τη για 10 λεπτά ή περισσότερο για να επιτρέψετε στη θερμοκρασία στο εσωτερικό της φωτογραφικής μηχανής να μειωθεί σε ασφαλές επίπεδο.

- Σε υψηλή θερμοκρασία περιβάλλοντος, η θερμοκρασία της φωτογραφικής μηχανής αυξάνεται γρήγορα.
- Όταν αυξηθεί η θερμοκρασία της φωτογραφικής μηχανής, η ποιότητα της εικόνας μπορεί να χειροτερέψει. Συστήνεται να περιμένετε να μειωθεί η θερμοκρασία της φωτογραφικής μηχανής πριν συνεχίσετε τη λήψη.
- Η επιφάνεια της φωτογραφικής μηχανής μπορεί να θερμανθεί. Αυτό δεν είναι ένδειξη βλάβης.

Σημειώσεις σχετικά με την αναπαραγωγή ταινιών σε άλλες συσκευές

- Αυτή η φωτογραφική μηχανή χρησιμοποιεί το MPEG-4 AVC/H.264 High Profile για την εγγραφή σε μορφή AVCHD. Οι ταινίες που έχουν εγγραφεί σε μορφή AVCHD με αυτή τη φωτογραφική μηχανή δεν μπορούν να αναπαραχθούν με τις παρακάτω συσκευές.
 - Άλλες συσκευές συμβατές με το μορφή AVCHD που δεν υποστηρίζουν το High Profile
 - Συσκευές μη συμβατές με το μορφή AVCHD
 Αυτή η φωτογραφική μηχανή χρησιμοποιεί επίσης το MPEG-4 AVC/H.264 Main Profile για την εγγραφή σε μορφή MP4. Για αυτό το λόγο, οι ταινίες που έχουν εγγραφεί σε μορφή MP4 με αυτή τη φωτογραφική μηχανή δεν μπορούν να αναπαραχθούν σε συσκευές διαφορετικές από αυτές που υποστηρίζουν το MPEG-4 AVC/H.264.
- Οι δίσκοι που έχουν εγγραφεί με ποιότητα εικόνας HD (υψηλή ευκρίνεια) μπορούν να αναπαραχθούν μόνο σε συσκευές συμβατές με το μορφή AVCHD. Οι συσκευές αναπαραγωγής και

εγγραφής DVD δεν μπορούν να αναπαράγουν δίσκους με ποιότητα εικόνας HD, διότι δεν είναι συμβατές με το μορφή AVCHD. Επίσης, οι συσκευές αναπαραγωγής ή εγγραφής DVD ενδέχεται να μην αποβάλλουν τους δίσκους ποιότητας εικόνας HD.

Προειδοποίηση σχετικά με τα πνευματικά δικαιώματα

Τα πνευματικά δικαιώματα των τηλεοπτικών προγραμμάτων, των κινηματογραφικών ταινιών, των βιντεοταινιών και άλλων ειδών μπορεί να είναι κατοχυρωμένα. Άνευ αδείας εγγραφή τέτοιου υλικού μπορεί να αντίκειται στις διατάξεις των νόμων περί πνευματικής ιδιοκτησίας.

Φωτογραφίες που χρησιμοποιούνται σε αυτό το εγχειρίδιο

Οι φωτογραφίες που χρησιμοποιούνται ως παραδείγματα σε αυτό το εγχειρίδιο είναι εικόνες που έχουν αναπαραχθεί και δεν είναι πραγματικές εικόνες που έχουν ληφθεί χρησιμοποιώντας αυτή τη φωτογραφική μηχανή.

Σχετικά με τα δεδομένα τεχνικών προδιαγραφών που αναφέρονται σε αυτό το Εγχειρίδιο Οδηγίων Χρήσης

Τα δεδομένα σχετικά με τις επιδόσεις και τις τεχνικές προδιαγραφές ισχύουν υπό τις παρακάτω συνθήκες, εκτός αν αναφέρεται διαφορετικά σε αυτές τις Οδηγίες Χρήσης: σε κανονική θερμοκρασία περιβάλλοντος 25° C και με χρήση μιας μπαταρίας που είχε φορτιστεί για περίπου μια ώρα από τη στιγμή που έσβησε η λυχνία CHARGE.

Σημειώσεις σχετικά με τη χρήση της φωτογραφικής μηχανής σας.....	6
--	---

Προετοιμασία της φωτογραφικής μηχανής

Έλεγχος των παρεχόμενων αξεσουάρ.....	13
Αναγνώριση των λειτουργικών μερών της συσκευής.....	14
Προετοιμασία της μπαταρίας.....	18
Προσαρμογή ενός φακού.....	25
Εισαγωγή μιας κάρτας μνήμης.....	27
Προετοιμασία της φωτογραφικής μηχανής.....	31
Χρήση των παρεχόμενων αξεσουάρ.....	33
Έλεγχος του αριθμού εικόνων που μπορούν να εγγραφούν.....	35
Καθαρισμός.....	37

Πριν τη χρήση

Εναλλαγή μεταξύ της οθόνης LCD και του σκοπεύτρου (OVF).....	40
Ρύθμιση της εστίασης του σκοπεύτρου (ρύθμιση διοπτρίας).....	40
Κατάσταση της οθόνης στη λειτουργία Live View.....	42
Αλλαγή της κατάστασης της οθόνης LCD.....	42
Οθόνη πληροφοριών εγγραφής.....	43
Κατάσταση της οθόνης στη λειτουργία σκοπεύτρου (OVF).....	45
Αλλαγή της κατάστασης της οθόνης LCD.....	45
Εμφάνιση πληροφοριών εγγραφής στην οθόνη LCD.....	46
Σκόπευτρο.....	48
Επιλογή μιας λειτουργίας / ρύθμισης.....	49
Επιλογή μιας λειτουργίας με το πλήκτρο Fn (Λειτουργιών).....	50
Λειτουργίες που επιλέγονται με το πλήκτρο Fn (Λειτουργιών).....	51
Λειτουργίες που επιλέγονται με το πλήκτρο MENU.....	52

Λήψη φωτογραφιών

Λήψη φωτογραφίας χωρίς κούνημα της φωτογραφικής μηχανής.....	58
Σωστή στάση.....	58
Χρήση της λειτουργίας SteadyShot.....	59
Χρήση τριπόδου.....	60
AUTO /☉ Λήψη με αυτόματες ρυθμίσεις.....	61
Λήψη με την κατάλληλη ρύθμιση για το θέμα.....	63
SCN Λήψη με προεπιλεγμένες ρυθμίσεις ανάλογα με το σκηνικό (Επιλογή Σκηνικού).....	63
☒ Λήψη πανοραμικών εικόνων (Sweep Panorama).....	66

☒ Λήψη πανοραμικών εικόνων 3D (3D Sweep Panorama).....	69
Λήψη μιας φωτογραφίας με τον τρόπο που θέλετε (Λειτουργία έκθεσης).....	70
P Λήψη με το αυτόματο πρόγραμμα.....	71
A Λήψη με έλεγχο του θολώματος του φόντου (Προτεραιότητα διαφράγματος).....	72
S Λήψη κινούμενων αντικειμένων με διάφορους τρόπους (Προτεραιότητα ταχύτητας κλείστρου).....	75
M Λήψη με χειροκίνητη ρύθμιση της έκθεσης (Χειροκίνητη έκθεση).....	77
M Λήψη φωτεινών ιχνών με έκθεση μεγάλης διάρκειας (BULB).....	79
Λήψη ταινιών.....	81
Διαθέσιμος χρόνος εγγραφής για μια ταινία.....	83
Σημειώσεις σχετικά με τη συνεχή εγγραφή ταινιών.....	84

Χρήση των λειτουργιών λήψης

Επιλογή της μεθόδου εστίασης.....	85
Χρήση της αυτόματης εστίασης.....	85
Λήψη της επιθυμητής σύνθεσης (Κλείδωμα εστίασης).....	87
Επιλογή της κατάλληλης μεθόδου εστίασης ανάλογα με την κίνηση του θέματος (Λειτουργία αυτόματης εστίασης).....	88
Επιλογή της περιοχής εστίασης (Περιοχή AF).....	89
Χειροκίνητη ρύθμιση της εστίασης (Χειροκίνητη εστίαση).....	90
Σύνθεση του πλάνου σας χρησιμοποιώντας τον αισθητήρα εικόνας (Έλεγχος εστίασης Live View).....	91
Έλεγχος της εστίασης μεγεθύνοντας την εικόνα.....	93
Ανίχνευση Προσώπων.....	95
Χρήση της λειτουργίας Ανίχνευσης Προσώπων.....	95
Σύλληψη χαμογελαστών προσώπων (Κλείστρο Χαμόγελου).....	96
Χρήση του φλας.....	98
Πραγματοποίηση λήψης με ασύρματο φλας.....	101
Ρύθμιση της φωτεινότητας της εικόνας (Έκθεση, Αντιστάθμιση φλας, Φωτομέτρηση).....	102
Λήψη με σταθερή φωτεινότητα (Κλείδωμα AE).....	102
Χρήση της αντιστάθμισης φωτεινότητας για ολόκληρη την εικόνα (Αντιστάθμιση έκθεσης).....	103
Προσαρμογή της φωτεινής έντασης του φλας (Αντιστάθμιση φλας).....	105

Επιλογή της λειτουργίας ελέγχου φλας για τη ρύθμιση της έντασης του φλας (Έλεγχος φλας)	106
Επιλογή της μεθόδου μέτρησης της φωτεινότητας ενός θέματος (Λειτουργία φωτομέτρησης)	107
Ρύθμιση του ISO.....	108
Αυτόματη αντιστάθμιση της φωτεινότητας και της αντίθεσης (D-Range)	109
Διόρθωση της φωτεινότητας της εικόνας (D-Range Optimizer)	109
Αυτόματη αντιστάθμιση με πλούσιες διαβαθμίσεις (Auto High Dynamic Range)	110
Επεξεργασία εικόνας.....	112
Επιλογή της επεξεργασίας εικόνας που προτιμάτε (Δημιουργικό Στυλ).....	112
Αλλαγή του εύρους αναπαραγωγής χρωμάτων (Χρωματικός Χώρος)	113
Ρύθμιση των χρωματικών τόνων (Ισορροπία λευκού)	114
Ρύθμιση της ισορροπίας του λευκού για συγκεκριμένες πηγές φωτός (Αυτόματη/Προεπιλεγμένη ισορροπία του λευκού)	114
Καθορισμός της θερμοκρασίας χρώματος και ενός εφέ φίλτρου (Θερμοκρασία Χρώματος/Φίλτρο Χρώματος)	115
Καταχώριση των χρωματικών τόνων (Προσωπική ισορροπία του λευκού)	116
☺ / 🖨️ Επιλογή της λειτουργίας οδήγησης.....	118
Λήψη μιας μεμονωμένης φωτογραφίας.....	118
Συνεχής λήψη	118
Χρήση του χρονοδιακόπτη	119
Λήψη φωτογραφιών με μεταβολή της έκθεσης (Exposure Bracket) ...	120
Λήψη με μεταβολή της ισορροπίας του λευκού (WB Bracket).....	122
Λήψη με το Ασύρματο Τηλεχειριστήριο.....	122

Χρήση των λειτουργιών προβολής

Προβολή εικόνων	123
Έλεγχος των πληροφοριών των καταγραμμένων εικόνων	129
Προστασία εικόνων (Protect)	133
Διαγραφή εικόνων (Delete)	134
Προβολή εικόνων σε μια οθόνη τηλεόρασης	136

Αλλαγή των ρυθμίσεών σας

Ρύθμιση μεγέθους και ποιότητας εικόνας	140
Ρύθμιση της μεθόδου εγγραφής σε μια κάρτα μνήμης	144
Αλλαγή της ρύθμισης μείωσης θορύβου	148
Αλλαγή των λειτουργιών των πλήκτρων	149
Αλλαγή άλλων ρυθμίσεων	150
Ρύθμιση της οθόνης LCD	152
Έλεγχος της έκδοσης της φωτογραφικής μηχανής	154
Επαναφορά των αρχικών ρυθμίσεων	155

Προβολή φωτογραφιών σε έναν υπολογιστή

Χρήση με τον υπολογιστή σας	158
Χρήση του λογισμικού	160
Σύνδεση της φωτογραφικής μηχανής στον υπολογιστή	164
Δημιουργία δίσκων ταινιών	167

Εκτύπωση φωτογραφιών

Ρύθμιση DPOF	171
--------------------	-----

Άλλα

Τεχνικά Χαρακτηριστικά	173
Επίλυση Προβλημάτων	178
Προειδοποιητικά μηνύματα	187
Προφυλάξεις	190
Φορμά AVCHD	193
Λήψη 3D	194

Έλεγχος των παρεχόμενων αξεσουάρ

Ο αριθμός σε παρένθεση υποδεικνύει τον αριθμό τεμαχίων.

- Φορτιστής μπαταρίας BC-VM10 (1) / Καλώδιο ρεύματος (1)



- CD-ROM (Εφαρμογή Λογισμικού για φωτογραφική μηχανή α) (1)
- Εγχειρίδιο Οδηγιών Χρήσης (Αυτό το εγχειρίδιο) (1)

- Επαναφορτιζόμενη μπαταρία NP-FM500H (1)

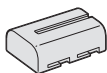

- Καλώδιο USB (1)

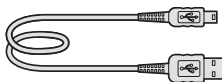

- Ιμάντας ώμου (1)

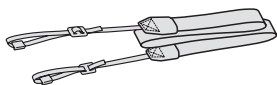

- Κάλυμμα σκοπεύτρου (1)



- Κάλυμμα σώματος (1)
(Προσαρμοσμένο στη φωτογραφική μηχανή)



- Κάλυμμα προσοφθάλμιου φακού (1) (Προσαρμοσμένο στη φωτογραφική μηχανή)

Αναγνώριση των λειτουργικών μερών της συσκευής

Για λεπτομέρειες σχετικά με τη λειτουργία, δείτε τις σελίδες σε παρένθεση.

Μπροστινό μέρος

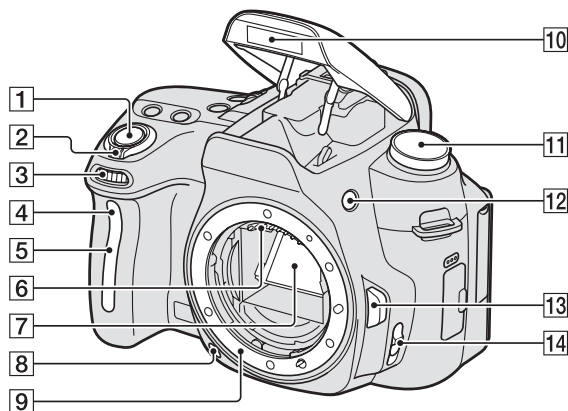





- 1 Κλείστρο (61)
- 2 Διακόπτης λειτουργίας (POWER) (31)
- 3 Επιλογέας ελέγχου (73)
- 4 Λυχνία χρονοδιακόπτη (119)
- 5 Αισθητήρας τηλεχειρισμού
- 6 Επαφές φακού*
- 7 Κάτοπτρο*
- 8 Πλήκτρο προεπισκόπησης (74)
- 9 Βάση φακού
- 10 Ενσωματωμένο φλας* (98)
- 11 Επιλογέας θέσης λειτουργίας (61-80)
- 12 Πλήκτρο $\frac{1}{2}$ (Ανοίγματος του φλας) (98)

- 13 Πλήκτρο απελευθέρωσης του φακού (26)
- 14 Διακόπτης λειτουργίας εστίασης (85, 90)

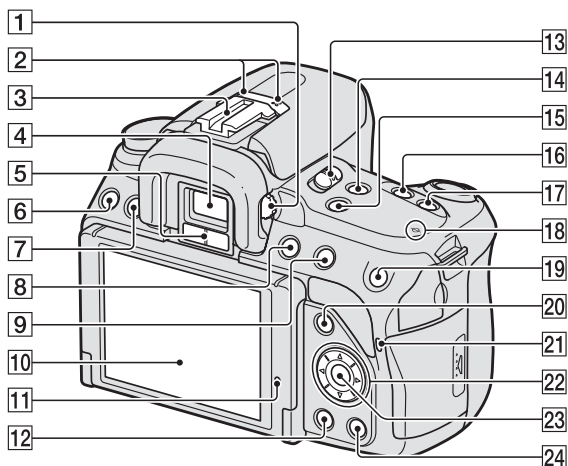

*** Μην αγγίζετε απ' ευθείας αυτά τα σημεία.**

Πίσω μέρος



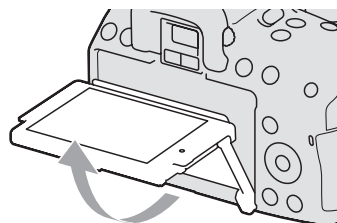



- 1 Επιλογέας ρύθμισης διοπτρίας (40)
- 2 Μικρόφωνο**
- 3 Υποδοχή αξεσουάρ με αυτόματο κλείδωμα (101)
- 4 Σκόπευτρο* (40)
- 5 Αισθητήρες προσοφθάλμιου φακού (41)
- 6 Πλήκτρο MENU (52)
- 7 Πλήκτρο DISP (Προβολής) (42, 45, 123)
- 8 Πλήκτρο MOVIE (81)
- 9 Για τη λήψη: Πλήκτρο  (Έκθεσης) (103)
Για την προβολή: Πλήκτρο  (Σμίκρυνση) (126) / πλήκτρο  (Ευρετήριο εικόνων) (127)
- 10 Οθόνη LCD (42, 123, 129)
 - Μπορείτε να ρυθμίσετε τη γωνία της οθόνης LCD για να σας διευκολύνει σε διάφορες συνθήκες λήψης.



- 11 Αισθητήρας φωτός (152)
- 12 Πλήκτρο  (Αναπαραγωγής) (123)
- 13 Διακόπτης LIVE VIEW/OVF (40)
- 14 Πλήκτρο FOCUS CHECK LV (Live View) (91, 93)
- 15 Πλήκτρο D-RANGE (Δυναμικό εύρος) (109)
- 16 Πλήκτρο  /  (Οδήγησης) (118)

Προετοιμασία της φωτογραφικής μηχανής

- 17 Πλήκτρο ISO (108)
- 18 Ένδειξη θέσης αισθητήρα εικόνας  (87)
- 19 Για τη λήψη: πλήκτρο AEL (κλειδίωμα αυτόματης έκθεσης) (78, 102) / πλήκτρο Μεγέθυνσης Εστίασης (93, 149)
Για την προβολή: πλήκτρο  (Μεγέθυνση) (126)
- 20 Για τη λήψη: πλήκτρο Fn (Λειτουργιών) (50, 51)
Για την προβολή: πλήκτρο  (Περιστροφή εικόνας) (125)
- 21 Λυχνία προσπέλασης (28)
- 22 Πλήκτρο ελέγχου () (49)
- 23 Πλήκτρο ελέγχου (Enter) (49) / πλήκτρο AF (89)
- 24 Πλήκτρο  (Διαγραφής) (134)

* Μην αγγίζετε απ' ευθείας αυτά τα σημεία.

** Μην καλύπτετε αυτό το σημείο κατά τη διάρκεια της εγγραφής ταινιών.

Πλαϊνά μέρη / Κάτω μέρος

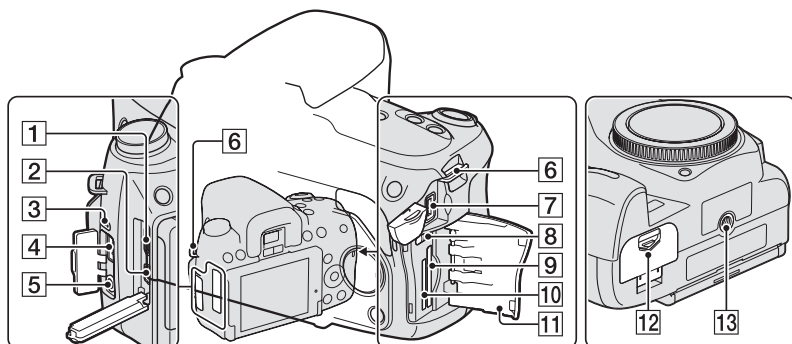

- 1 Ακροδέκτης HDMI (136)
- 2 Ακροδέκτης  (USB) (164)
- 3 Μεγάφωνο
- 4 Ακροδέκτης REMOTE
 - Όταν συνδέετε το Τηλεχειριστήριο RM-S1AM/RM-L1AM (πωλείται χωριστά) στη φωτογραφική μηχανή, εισάγετε το βύσμα του Τηλεχειριστηρίου στον ακροδέκτη REMOTE, ευθυγραμμίζοντας τον οδηγό του βύσματος με τον οδηγό του ακροδέκτη REMOTE. Βεβαιωθείτε ότι το καλώδιο του Τηλεχειριστηρίου κοιτάζει προς τα εμπρός.
- 5 Ακροδέκτης MIC (PLUG IN POWER)
 - Όταν συνδεθεί ένα εξωτερικό μικρόφωνο, το εσωτερικό μικρόφωνο απενεργοποιείται αυτόματα. Όταν το εξωτερικό μικρόφωνο είναι τύπου plug-in-power, το μικρόφωνο τροφοδοτείται με ενέργεια από τη φωτογραφική μηχανή.
- 6 Άγκιστρα για τον ιμάντα ώμου (33)
- 7 Ακροδέκτης DC IN
 - Για να συνδέσετε το Μετασχηματιστή Εναλλασσόμενου Ρεύματος AC-PW10AM (πωλείται χωριστά) στη φωτογραφική μηχανή, θέστε τη φωτογραφική μηχανή εκτός λειτουργίας και στη συνέχεια συνδέστε το φις του Μετασχηματιστή AC στον ακροδέκτη DC IN της φωτογραφικής μηχανής.
- 8 Διακόπτης κάρτας μνήμης
- 9 Θυρίδα εισαγωγής κάρτας μνήμης SD (27)
- 10 Θυρίδα εισαγωγής “Memory Stick PRO Duo” (27)
- 11 Κάλυμμα κάρτας μνήμης
- 12 Κάλυμμα μπαταρίας (22)
- 13 Υποδοχή τριπόδου
 - Χρησιμοποιήστε ένα τρίποδο με μήκος βίδας μικρότερο από 5.5 mm. Εάν χρησιμοποιήσετε ένα τρίποδο με μήκος βίδας μεγαλύτερο από 5.5 mm δεν θα μπορέσετε να προσαρμόσετε σταθερά τη φωτογραφική μηχανή και ενδέχεται να της προκαλέσετε ζημιά.

Προετοιμασία της μπαταρίας

Την πρώτη φορά που θα χρησιμοποιήσετε τη φωτογραφική μηχανή, φροντίστε να φορτίσετε την μπαταρία “InfoLITHIUM” NP-FM500H (παρέχεται).

Φόρτιση της μπαταρίας

Η μπαταρία “InfoLITHIUM” μπορεί να φορτιστεί ακόμα και αν δεν έχει αποφορτιστεί πλήρως.

Μπορεί επίσης να χρησιμοποιηθεί ακόμα και αν δεν είναι πλήρως φορτισμένη.

1 Τοποθετήστε την μπαταρία στο φορτιστή.

Ωθήστε την μπαταρία μέχρι να κάνει κλικ.

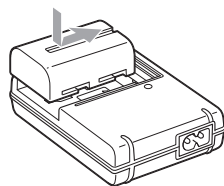

2 Συνδέστε το καλώδιο ρεύματος στην πρίζα.

Φως αναμμένο: Φόρτιση

Φως σβηστό: Ολοκλήρωση κανονικής φόρτισης

- Η λυχνία CHARGE σβήνει όταν ολοκληρωθεί η φόρτιση.
- Ο χρόνος που χρειάζεται για την πλήρη φόρτιση μιας τελειώς άδειας μπαταρίας σε θερμοκρασία 25° C είναι περίπου 175 λεπτά.

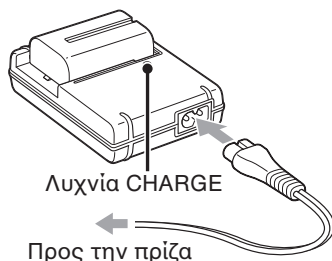

Σημειώσεις

- Ο χρόνος φόρτισης διαφέρει, ανάλογα με την εναπομένουσα ενέργεια της μπαταρίας και τις συνθήκες φόρτισης.
- Συστήνουμε να φορτίζετε την μπαταρία σε θερμοκρασία περιβάλλοντος μεταξύ 10° C και 30° C. Ενδέχεται να μην μπορείτε να φορτίσετε ικανοποιητικά την μπαταρία έξω από αυτό το εύρος θερμοκρασιών.
- Συνδέστε τον φορτιστή της μπαταρίας σε μια πρίζα που βρίσκεται σε κοντινή απόσταση.
- Μην προσπαθήσετε να φορτίσετε ξανά την μπαταρία αμέσως μόλις έχει φορτιστεί ή όταν δεν έχει χρησιμοποιηθεί αφού έχει φορτιστεί. Κάτι τέτοιο θα επηρεάσει τις επιδόσεις της μπαταρίας.

- Μη φορτίσετε καμία άλλη μπαταρία εκτός από την μπαταρία “InfoLITHIUM” σειράς M στο φορτιστή που παρέχεται με τη φωτογραφική μηχανή. Οι μπαταρίες διαφορετικού τύπου μπορεί να παρουσιάσουν διαρροή, να υπερθερμανθούν, ή να εκραγούν αν επιχειρήσετε να τις φορτίσετε και ενδέχεται να προκαλέσουν τραυματισμό από ηλεκτροπληξία ή εγκαύματα.
- Όταν η λυχνία CHARGE αναβοσβήνει, αυτό ενδέχεται να σημαίνει σφάλμα της μπαταρίας, ή ότι η μπαταρία δεν είναι του καθορισμένου τύπου. Βεβαιωθείτε ότι η μπαταρία είναι του καθορισμένου τύπου. Αν η μπαταρία είναι του καθορισμένου τύπου, αφαιρέστε την μπαταρία, αντικαταστήστε τη με μια καινούργια ή μια άλλη μπαταρία και ελέγξτε αν ο φορτιστής μπαταριών λειτουργεί σωστά. Αν ο φορτιστής μπαταριών λειτουργεί σωστά, ενδέχεται να υπάρχει κάποιο πρόβλημα με την μπαταρία.
- Αν ο φορτιστής δεν είναι καθαρός, ενδέχεται η φόρτιση να μην είναι επιτυχή. Καθαρίστε το φορτιστή με ένα στεγνό ύφασμα, κλπ.

Χρήση της φωτογραφικής μηχανής στο εξωτερικό — Πηγές τροφοδοσίας ρεύματος

Μπορείτε να χρησιμοποιήσετε τη φωτογραφική μηχανή, το φορτιστή της μπαταρίας και τον Μετασχηματιστή Εναλλασσόμενου Ρεύματος AC-PW10AM (δεν παρέχεται) σε οποιαδήποτε χώρα ή περιοχή όπου η τροφοδοσία ρεύματος είναι 100 V έως 240 V AC, 50/60 Hz.

Σημείωση

- Μη χρησιμοποιήσετε ένα ηλεκτρονικό τροφοδοτικό (ταξιδιού), διότι μπορεί να προκληθεί βλάβη.

Προετοιμασία της φωτογραφικής μηχανής

Αντιπροσωπευτικά φινς του καλωδίου παροχής ρεύματος σε διάφορες χώρες / περιοχές ανά τον κόσμο.



Τύπος Α
(Αμερικάνικος
Τύπος)



Τύπος Β
(Βρετανικός
Τύπος)



Τύπος ΒF
(Βρετανικός
Τύπος)



Τύπος Β3
(Βρετανικός
Τύπος)



Τύπος C
(Τύπος CEE)



Τύπος SE
(Τύπος CEE)



Τύπος O
(Τύπος
Ωκεανίας)

Στον παρακάτω πίνακα περιγράφονται αντιπροσωπευτικοί τύποι τάσης τροφοδοσίας και τύποι φινς.

Ανάλογα με την περιοχή, χρησιμοποιούνται διαφορετικοί τύποι φινς και τάσης τροφοδοσίας.

Προσοχή: Πρέπει να χρησιμοποιηθεί ένα καλώδιο ρεύματος που να ανταποκρίνεται στις απαιτήσεις κάθε χώρας.

– Μόνο για τις Η.Π.Α.

Χρησιμοποιείστε ένα καλώδιο τροφοδοσίας ρεύματος UL Listed, 1,5 - 3 μέτρα, Τύπου SPT-2 ή NISPT-2, αρ. AWG 18, πιστοποιημένο για 125 V 7 A, με μη πολωμένο φινς NEMA 1-15P πιστοποιημένο για 125 V 15 A.

Ευρώπη

Χώρες/περιοχές	Τάση	Συχνότητα (Hz)	Τύπος φινς
Αυστρία	230	50	C
Βέλγιο	230	50	C
Τσεχία	220	50	C
Δανία	230	50	C
Φινλανδία	230	50	C
Γαλλία	230	50	C
Γερμανία	230	50	C
Ελλάδα	220	50	C
Ουγγαρία	220	50	C
Ισλανδία	230	50	C
Ιρλανδία	230	50	C/BF
Ιταλία	220	50	C
Λουξεμβούργο	230	50	C
Ολλανδία	230	50	C
Νορβηγία	230	50	C
Πολωνία	220	50	C
Πορτογαλία	230	50	C
Ρουμανία	220	50	C
Ρωσία	220	50	C
Σλοβακία	220	50	C
Ισπανία	127/230	50	C
Σουηδία	230	50	C
Ελβετία	230	50	C
Ηνωμένο Βασίλειο	240	50	BF

Ασία

Χώρες/περιοχές	Τάση	Συχνότητα (Hz)	Τύπος φινς
Κίνα	220	50	A
Χονγκ Κονγκ	200/220	50	BF
Ινδία	230/240	50	C
Ινδονησία	127/230	50	C
Ιαπωνία	100	50/60	A
Κορέα (δημ.)	220	60	C
Μαλαισία	240	50	BF
Φιλιππίνες	220/230	60	A/C

Σιγκαπούρη	230	50	BF
Ταϊβάν	110	60	A
Ταϊλάνδη	220	50	C/BF
Βιετνάμ	220	50	A/C

Ωκεανία

Χώρες/περιοχές	Τάση	Συχνότητα (Hz)	Τύπος φις
Αυστραλία	240	50	O
Νέα Ζηλανδία	230/240	50	O

Βόρεια Αμερική

Χώρες/περιοχές	Τάση	Συχνότητα (Hz)	Τύπος φις
Καναδάς	120	60	A
Η.Π.Α.	120	60	A

Κεντρική Αμερική

Χώρες/περιοχές	Τάση	Συχνότητα (Hz)	Τύπος φις
Μπαχάμες	120/240	60	A
Κόστα Ρίκα	110	60	A
Κούβα	110/220	60	A/C
Δομινικανή Δημοκρατία	110	60	A
Ελ Σαλβαδόρ	110	60	A
Γουατεμάλα	120	60	A
Ονδούρα	110	60	A
Τζαμάικα	110	50	A
Μεξικό	120/127	60	A
Νικαράγουα	120/240	60	A
Παναμάς	110/220	60	A

Νότια Αμερική

Χώρες/περιοχές	Τάση	Συχνότητα (Hz)	Τύπος φις
Αργεντινή	220	50	C/BF/O
Βραζιλία	127/220	60	A/C
Χιλή	220	50	C
Κολομβία	120	60	A
Περού	220	60	A/C
Βενεζουέλα	120	60	A

Μέση Ανατολή

Χώρες/περιοχές	Τάση	Συχνότητα (Hz)	Τύπος φις
Ιράν	220	50	C/BF
Ιράκ	220	50	C/BF
Ισραήλ	230	50	C
Σαουδική Αραβία	127/220	50	A/C/BF
Τουρκία	220	50	C
Ηνωμένα Αραβικά Εμιράτα	240	50	C/BF

Αφρική

Χώρες/περιοχές	Τάση	Συχνότητα (Hz)	Τύπος φις
Αλγερία	127/220	50	C
Κονγκό (δημ.)	220	50	C
Αίγυπτος	220	50	C
Αιθιοπία	220	50	C
Κένυα	240	50	C/BF
Νιγηρία	230	50	C/BF
Νότια Αφρική	220/230	50	C/BF
Τανζανία	230	50	C/BF
Τυνησία	220	50	C

Προετοιμασία της φωτογραφικής μηχανής

Τοποθέτηση της φορτισμένης μπαταρίας

1 Ανοίξτε το κάλυμμα της μπαταρίας μετατοπίζοντας τον μοχλό ανοίγματος του καλύμματος της μπαταρίας.

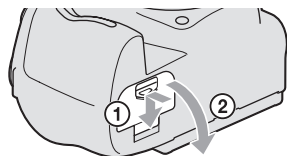

2 Εισάγετε την μπαταρία μέχρι μέσα ενώ πιέζετε τον μοχλό κλειδώματος με την άκρη της μπαταρίας.

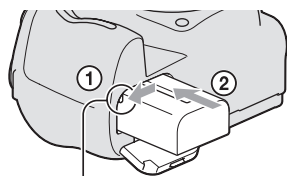

Μοχλός κλειδώματος

3 Κλείστε το κάλυμμα της μπαταρίας.

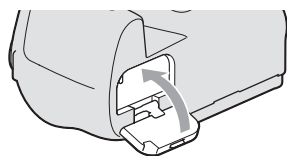

Για να αφαιρέσετε την μπαταρία

Θέστε εκτός λειτουργίας τη φωτογραφική μηχανή και μετατοπίστε τον μοχλό κλειδώματος σύμφωνα με την κατεύθυνση του βέλους. Προσέξτε να μην σας πέσει η μπαταρία.

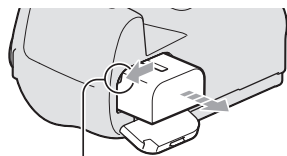

Μοχλός κλειδώματος

Για να αφαιρέσετε το κάλυμμα της μπαταρίας

Το κάλυμμα της μπαταρίας μπορεί να αφαιρεθεί για να προσαρμόσετε την Κατακόρυφη Λαβή VG-B50AM (πωλείται χωριστά).

Για να αφαιρέσετε το κάλυμμα, ωθήστε το μοχλό προς την κατεύθυνση του βέλους και τραβήξτε το προς τα έξω. Για να προσαρμόσετε το κάλυμμα, τοποθετήστε τον άξονα στην οπή, τραβήξτε προς τα κάτω το μοχλό και ωθήστε το προς τα μέσα.

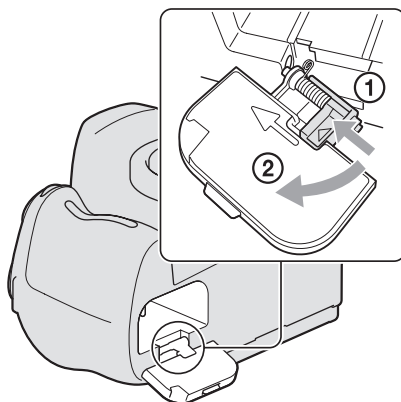

Για να ελέγξετε την εναπομένουσα ενέργεια της μπαταρίας

Ελέγξτε τη στάθμη χρησιμοποιώντας τις παρακάτω ενδείξεις και τα αριθμητικά ποσοστά που εμφανίζονται στην οθόνη LCD.

Στάθμη μπαταρίας						“Μπαταρία εξαντλημένη”
		Υψηλή Χαμηλή				

Τι είναι η μπαταρία “InfoLITHIUM”;

Η μπαταρία “InfoLITHIUM” είναι μια μπαταρία ιόντων λιθίου η οποία μπορεί να ανταλλάσσει διάφορα δεδομένα σχετικά με τις συνθήκες λειτουργίας με τη φωτογραφική μηχανή σας. Χρησιμοποιώντας την μπαταρία “InfoLITHIUM” εμφανίζεται ο εναπομένων χρόνος διάρκειας της μπαταρίας σε μορφή ποσοστού, ανάλογα με τις συνθήκες χρήσης της κάμεράς σας.

Σημειώσεις

- Η στάθμη που εμφανίζεται μπορεί να μην είναι σωστή σε κάποιες περιπτώσεις.
- Μην εκθέτετε την μπαταρία σε νερό. Η μπαταρία δεν είναι αδιάβροχη.
- Μην αφήνετε την μπαταρία σε εξαιρετικά θερμά σημεία, όπως μέσα σε ένα αυτοκίνητο σταθμευμένο στον ήλιο.

Διαθέσιμες μπαταρίες

Χρησιμοποιείτε μόνο μπαταρίες NP-FM500H. Σημειώστε ότι δεν μπορείτε να χρησιμοποιήσετε τις μπαταρίες NP-FM55H, NP-FM50 και NP-FM30.

Αποτελεσματική χρήση της μπαταρίας

- Η αποτελεσματικότητα της μπαταρίας μειώνεται σε χαμηλές θερμοκρασίες. Επομένως, ο χρόνος που μπορείτε να χρησιμοποιείτε την μπαταρία είναι μικρότερος σε ψυχρά μέρη και η ταχύτητα της συνεχούς λήψης μικραίνει. Για να χρησιμοποιείτε την μπαταρία για μεγαλύτερο χρονικό διάστημα συστήνουμε να τοποθετήσετε την μπαταρία σε μια τσέπη κοντά στο σώμα σας για να διατηρείται σε υψηλή θερμοκρασία και να την τοποθετήσετε στη φωτογραφική μηχανή ακριβώς πριν από την χρήση.
- Η συχνή χρήση του φλας και της συνεχούς λήψης ή το συχνό ανοιγοκλείσιμο της φωτογραφικής μηχανής εξαντλεί πιο γρήγορα την μπαταρία.
- Ο διαθέσιμος χρόνος στη λειτουργία Live View είναι μικρότερος από το διαθέσιμο χρόνο στη λειτουργία σκοπεύτρου. Όταν αισθάνεστε ότι η μπαταρία εξαντλείται πολύ γρήγορα, αλλάξτε σε λειτουργία σκοπεύτρου. Κατ' αυτό τον τρόπο η μπαταρία θα διαρκέσει περισσότερο.

Διάρκεια ζωής της μπαταρίας

- Η διάρκεια ζωής της μπαταρίας είναι περιορισμένη. Η χωρητικότητά της μειώνεται σιγά-σιγά όσο την χρησιμοποιείτε, καθώς και με την πάροδο του χρόνου. Όταν ο χρόνος λειτουργίας μειωθεί σημαντικά, είναι πιθανόν η μπαταρία να έχει εξαντλήσει τη διάρκεια ζωής της. Αγοράστε μια καινούργια μπαταρία.
- Η διάρκεια ζωής της μπαταρίας ποικίλλει ανάλογα με τον τρόπο αποθήκευσής της και τις συνθήκες και το περιβάλλον λειτουργίας.

Αποθήκευση της μπαταρίας

Εάν η μπαταρία δεν πρόκειται να χρησιμοποιηθεί για μεγάλο χρονικό διάστημα, φορτίστε την πλήρως και χρησιμοποιείστε την τουλάχιστον μια φορά το χρόνο. Αποθηκεύστε την σε ένα στεγνό, δροσερό μέρος για να διατηρηθεί σε καλή κατάσταση λειτουργίας.

Προσαρμογή ενός φακού

1 Αφαιρέστε το κάλυμμα του σώματος από τη φωτογραφική μηχανή και το κάλυμμα συσκευασίας από το πίσω μέρος του φακού.

- Όταν αλλάζετε το φακό, πραγματοποιήστε γρήγορα την αλλαγή μακριά από μέρη με σκόνη για να αποφύγετε την είσοδο σκόνης στο εσωτερικό της φωτογραφικής μηχανής.

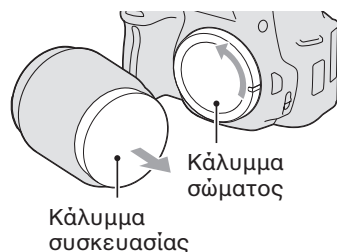

2 Προσαρμόστε το φακό ευθυγραμμίζοντας τις πορτοκαλί ενδείξεις που υπάρχουν στον φακό και στη φωτογραφική μηχανή.

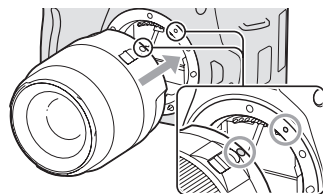

3 Στρέψτε τον φακό δεξιόστροφα μέχρι να κάνει κλικ και να κλειδώσει στη θέση του.

- Φροντίστε να τοποθετήσετε ίσια το φακό.

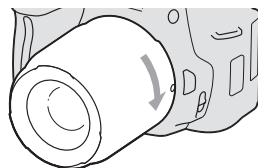

Σημειώσεις

- Όταν προσαρμόζετε ένα φακό, μην πιέζετε το πλήκτρο απελευθέρωσης του φακού.
- Μην χρησιμοποιείτε δύναμη όταν προσαρμόζετε ένα φακό.
- Χρησιμοποιείτε ένα φακό A-mount. Οι φακοί E-mount δεν είναι συμβατοί με αυτή τη φωτογραφική μηχανή.

Αφαίρεση του φακού

1 Πιέστε το πλήκτρο απελευθέρωσης του φακού μέχρι το τέρμα της διαδρομής του και στρέψτε τον φακό αριστερόστροφα μέχρι να σταματήσει.

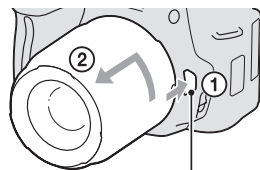

Πλήκτρο απελευθέρωσης φακού

2 Τοποθετήστε ξανά το κάλυμμα συσκευασίας στο φακό και προσαρμόστε το κάλυμμα σώματος στη φωτογραφική μηχανή.

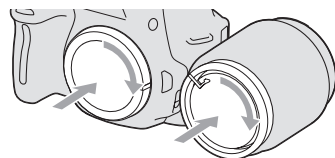

- Πριν προσαρμόσετε το κάλυμμα, αφαιρέστε από αυτό τη σκόνη.
- Δεν παρέχεται οπίσθιο κάλυμμα φακού με το Κιτ Φακού DT 18-55 mm F 3.5-5.6 SAM. Για να αποθηκεύσετε το φακό όταν έχει αφαιρεθεί από τη φωτογραφική μηχανή, αγοράστε ένα Οπίσθιο Κάλυμμα Φακού ALC-R55.

Σημείωση σχετικά με την αλλαγή του φακού

Όταν αλλάζετε το φακό, αν εισχωρήσουν σκόνη ή σκουπιδάκια μέσα στη φωτογραφική μηχανή και παραμείνουν στην επιφάνεια του αισθητήρα εικόνας (της διάταξης που λειτουργεί ως φιλμ), ενδέχεται να εμφανίζονται στην εικόνα, ανάλογα με το περιβάλλον λήψης. Η φωτογραφική μηχανή είναι εξοπλισμένη με μια λειτουργία προστασίας από τη σκόνη για να αποτρέψει την παραμονή σκόνης πάνω στον αισθητήρα εικόνας. Ωστόσο, πραγματοποιήστε γρήγορα την αλλαγή του φακού, σε ένα σημείο χωρίς πολλή σκόνη όταν προσαρμόζετε / αφαιρείτε ένα φακό.

Αν επικαθήσει σκόνη ή σκουπιδάκια στον αισθητήρα εικόνας

Καθαρίστε τον αισθητήρα εικόνας χρησιμοποιώντας τη [Λειτουργία καθαρισμού] του Μενού Ρυθμίσεων  (σελίδα 38).

Εισαγωγή μιας κάρτας μνήμης

1 Ανοίξτε το κάλυμμα της κάρτας μνήμης.

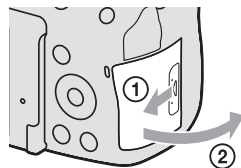

2 Τοποθετήστε ένα “Memory Stick PRO Duo” ή μια κάρτα μνήμης SD.

- Εισάγετε την κάρτα μνήμης μέχρι να κάνει κλικ, όπως φαίνεται στην εικόνα.

Μπροστινή πλευρά (κάρτα μνήμης SD)

Πλευρά ακροδέκτη

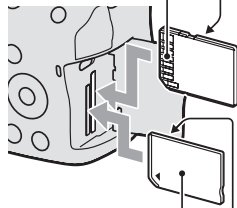

Μπροστινή πλευρά (“Memory Stick PRO Duo”)

Πλευρά ακροδέκτη

3 Επιλέξτε τον τύπο κάρτας μνήμης που θέλετε να χρησιμοποιήσετε χρησιμοποιώντας το διακόπτη κάρτας μνήμης.

- Αν αλλάξετε την κάρτα μνήμης ενώ η φωτογραφική μηχανή είναι σε λειτουργία, η οθόνη LCD κλείνει για λίγα δευτερόλεπτα. Αυτό δεν αποτελεί ένδειξη βλάβης.

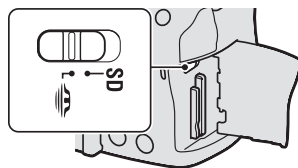

4 Κλείστε το κάλυμμα της κάρτας μνήμης.

Προετοιμασία της φωτογραφικής μηχανής

Διαθέσιμες κάρτες μνήμης

- Μπορείτε ως κάρτα μνήμης να χρησιμοποιήσετε μόνο ένα “Memory Stick PRO Duo”, ένα “Memory Stick PRO-HG Duo”, κάρτες μνήμης SD, κάρτες μνήμης SDHC και κάρτες μνήμης SDXC. Δεν μπορείτε να χρησιμοποιήσετε μια MultiMediaCard. Ωστόσο, η σωστή λειτουργία δεν είναι εγγυημένη για όλες τις λειτουργίες των καρτών μνήμης.
- Το “Memory Stick PRO Duo” και το “Memory Stick PRO-HG Duo” αναφέρονται ως “Memory Stick PRO Duo” και οι κάρτες μνήμης SD, SDHC και SDXC αναφέρονται ως “Κάρτα μνήμης SD” σε αυτές τις Οδηγίες Χρήσης.
- Για την εγγραφή ταινιών, συστήνεται να χρησιμοποιείτε τις παρακάτω κάρτες μνήμης.
 - MEMORY STICK PRO DUO (Mark 2) (“Memory Stick PRO Duo” (Mark 2))
 - MEMORY STICK PRO-HG DUO (“Memory Stick PRO-HG Duo”)
 - Κάρτα μνήμης SD, κάρτα μνήμης SDHC, κάρτα μνήμης SDXC (Class 4 ή περισσότερο)
- Οι εικόνες που έχουν εγγραφεί σε μια κάρτα μνήμης SDXC δεν μπορούν να εισαχθούν ή να αναπαραχθούν από υπολογιστές ή συσκευές AV που δεν είναι συμβατές με το exFAT. Βεβαιωθείτε ότι η συσκευή είναι συμβατή με το exFAT πριν τη συνδέσετε στη φωτογραφική μηχανή. Αν συνδέσετε τη φωτογραφική μηχανή σας σε μια μη συμβατή συσκευή, ενδέχεται να σας ζητηθεί να διαμορφώσετε την κάρτα. Μη διαμορφώσετε ποτέ την κάρτα ανταποκρινόμενοι σε αυτό το μήνυμα, διότι θα διαγραφούν όλα τα δεδομένα που περιέχονται στην κάρτα. (Το exFAT είναι το σύστημα αρχείων που χρησιμοποιείται στις κάρτες μνήμης SDXC.)

Για να αφαιρέσετε την κάρτα μνήμης

Βεβαιωθείτε ότι δεν είναι φωτισμένη η λυχνία προσπέλασης και στη συνέχεια ανοίξτε το κάλυμμα της κάρτας μνήμης και ωθήστε την κάρτα μνήμης μια φορά προς τα μέσα.

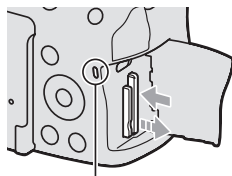

Λυχνία προσπέλασης



Σημειώσεις σχετικά με τη χρήση των καρτών μνήμης

- Μην λυγίζετε την κάρτα μνήμης, μην την καταπονείτε και μην την αφήνετε να πέσει κάτω.
- Μη χρησιμοποιείτε και μην αποθηκεύετε την κάρτα μνήμης στα παρακάτω μέρη:
 - Μέρη με υψηλή θερμοκρασία όπως το θερμό εσωτερικό ενός αυτοκινήτου σταθμευμένου στον ήλιο.
 - Μέρη που είναι εκτεθειμένα στις ακτίνες του ήλιου.
 - Μέρη με έντονη υγρασία, ή μέρη όπου υπάρχουν διαβρωτικές ουσίες.
- Η κάρτα μνήμης μπορεί να έχει θερμομανθεί μετά από παρατεταμένη χρήση. Προσέξτε πώς θα την πιάσετε.
- Όταν η λυχνία προσπέλασης είναι φωτισμένη, μην αφαιρέσετε την κάρτα μνήμης ή την μπαταρία και μη θέσετε τη φωτογραφική μηχανή εκτός λειτουργίας. Μπορεί να σημειωθεί καταστροφή των δεδομένων.
- Τα δεδομένα μπορεί να καταστραφούν αν τοποθετήσετε την κάρτα μνήμης κοντά σε ισχυρά μαγνητισμένα υλικά ή χρησιμοποιήσετε την κάρτα μνήμης σε περιβάλλον με στατικό ηλεκτρισμό ή ηλεκτρονικό θόρυβο.
- Συστήνουμε να δημιουργείτε αντίγραφα ασφαλείας των σημαντικών δεδομένων σας, για παράδειγμα σε έναν σκληρό δίσκο ενός υπολογιστή.
- Όταν μεταφέρετε ή αποθηκεύετε την κάρτα μνήμης, τοποθετήστε τη στην παρεχόμενη θήκη της.
- Διατηρήστε την κάρτα μνήμης στεγνή.
- Μην αγγίζετε τον ακροδέκτη της κάρτας μνήμης με το χέρι σας ή με μεταλλικά αντικείμενα.
- Όταν ο διακόπτης προστασίας εγγραφής της κάρτας μνήμης είναι τοποθετημένος στη θέση LOCK δεν μπορείτε να πραγματοποιήσετε διάφορες ενέργειες, όπως εγγραφή ή διαγραφή εικόνων.
- Μια κάρτα μνήμης που έχει διαμορφωθεί με χρήση υπολογιστή δεν είναι εγγυημένο ότι θα λειτουργήσει με τη φωτογραφική μηχανή σας.
- Η ταχύτητα με την οποία διαβάζονται ή καταγράφονται τα δεδομένα ποικίλει ανάλογα με τον συνδυασμό της κάρτας μνήμης και της συσκευής που χρησιμοποιείτε.
- Μην πιέζετε πολύ όταν γράφετε στην περιοχή σημειώσεων.
- Μην τοποθετείτε ετικέτα στις κάρτες μνήμης.
- Μην προσπαθήσετε να κάνετε μετατροπές ή να αποσυναρμολογήσετε τις κάρτες μνήμης.
- Μην αφήνετε τις κάρτες μνήμης σε μέρη που είναι προσιτά στα παιδιά. Μπορεί να τις καταπιούν κατά λάθος.

Προετοιμασία της φωτογραφικής μηχανής

Σημειώσεις σχετικά με τα “Memory Stick” που μπορούν να χρησιμοποιηθούν με τη φωτογραφική μηχανή

Οι τύποι “Memory Stick” που μπορούν να χρησιμοποιηθούν με αυτή τη φωτογραφική μηχανή φαίνονται στον παρακάτω πίνακα. Ωστόσο, δεν μπορούμε να εγγυηθούμε τη σωστή λειτουργία για όλα τα μέσα “Memory Stick PRO Duo”.

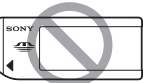
“Memory Stick PRO Duo” *1*2*3	Διαθέσιμο για χρήση με τη φωτογραφική μηχανή σας	
“Memory Stick PRO-HG Duo” *1*2		
“Memory Stick Duo”	Μη διαθέσιμο για χρήση με τη φωτογραφική μηχανή σας	
“Memory Stick” και “Memory Stick PRO”	Μη διαθέσιμο για χρήση με τη φωτογραφική μηχανή σας	

*1 Αυτό διαθέτει λειτουργία MagicGate. Το MagicGate είναι τεχνολογία προστασίας των πνευματικών δικαιωμάτων που χρησιμοποιεί τεχνολογία κρυπτογράφησης. Η εγγραφή/αναπαραγωγή δεδομένων που απαιτεί λειτουργίες MagicGate δεν μπορεί να πραγματοποιηθεί με αυτή τη φωτογραφική μηχανή.

*2 Υποστηρίζει μεταφορά δεδομένων υψηλής ταχύτητας με χρήση παράλληλης σύνδεσης.

*3 Όταν χρησιμοποιείτε ένα “Memory Stick PRO Duo” για εγγραφή ταινιών, μπορείτε να χρησιμοποιήσετε μόνο τα “Memory Stick PRO Duo” που έχουν την ένδειξη Mark2.

Σημειώσεις σχετικά με τη χρήση ενός “Memory Stick Micro” (πωλείται χωριστά)

- Το προϊόν αυτό είναι συμβατό με το “Memory Stick Micro” (“M2”). Το “M2” είναι σύντμηση για το “Memory Stick Micro”.
- Για να χρησιμοποιήσετε ένα “Memory Stick Micro” με τη φωτογραφική μηχανή, φροντίστε να τοποθετήσετε το “Memory Stick Micro” σε ένα Προσαρμογέα “M2” μεγέθους Duo. Αν τοποθετήσετε ένα “Memory Stick Micro” στη φωτογραφική μηχανή χωρίς Προσαρμογέα “M2” μεγέθους Duo, ενδέχεται να μην μπορείτε να το αφαιρέσετε από τη φωτογραφική μηχανή.
- Μην αφήνετε το “Memory Stick Micro” σε σημείο που μπορεί να έχουν πρόσβαση σε αυτό μικρά παιδιά. Μπορεί να το καταπιούν κατά λάθος.

Προετοιμασία της φωτογραφικής μηχανής

Ρύθμιση της ημερομηνίας

Όταν θέσετε τη φωτογραφική μηχανή σε λειτουργία για πρώτη φορά, εμφανίζεται η οθόνη ρύθμισης ημερομηνίας/ώρας.

1 Τοποθετήστε το διακόπτη POWER στη θέση ON για να θέσετε σε λειτουργία τη φωτογραφική μηχανή.

Εμφανίζεται η οθόνη ρύθμισης ημερομηνίας και ώρας.

- Για να θέσετε τη φωτογραφική μηχανή εκτός λειτουργίας, τοποθετήστε τον στο OFF.

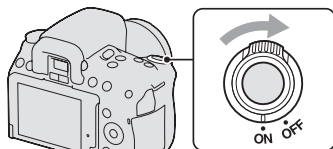

2 Επιβεβαιώστε ότι έχει επιλεγεί το [Enter] στην οθόνη LCD και στη συνέχεια πιέστε το κέντρο του πλήκτρου ελέγχου.

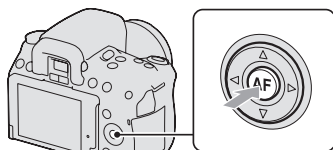

3 Επιλέξτε την περιοχή σας με τα ◀/▶ στο πλήκτρο ελέγχου και στη συνέχεια πιέστε το κέντρο του πλήκτρου ελέγχου.

4 Επιλέξτε κάθε στοιχείο με τα ◀/▶ και εισάγετε τις αριθμητικές τιμές με τα ▲/▼.

[Θερινή Ώρα:] (Daylight Svg.):

Ενεργοποιεί ή απενεργοποιεί τη ρύθμιση θερινής ώρας.

[Μορφή Ημερομηνίας] (Date Format):

Επιλέγει τη μορφή εμφάνισης της ημερομηνίας.

- Τα μεσάνυχτα υποδεικνύονται ως 12:00 AM και το μεσημέρι ως 12:00 PM.

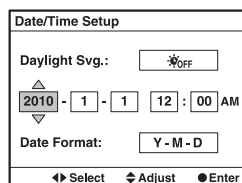
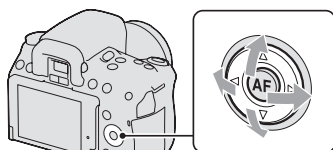

5 Επαναλάβετε το βήμα 4 για να ρυθμίσετε και τα άλλα στοιχεία και στη συνέχεια πιέστε το κέντρο του πλήκτρου ελέγχου.

6 Επιβεβαιώστε ότι είναι επιλεγμένο το [Enter] και στη συνέχεια πιέστε το κέντρο του πλήκτρου ελέγχου.

Για να ακυρώσετε τη ρύθμιση ημερομηνίας/ώρας

Πιέστε το πλήκτρο MENU.

Για να ρυθμίσετε ξανά την ημερομηνία/ώρα

Όταν θέτετε σε λειτουργία τη φωτογραφική μηχανή για πρώτη φορά, εμφανίζεται αυτόματα η οθόνη ρύθμισης ημερομηνίας/ώρας. Την επόμενη φορά, ρυθμίστε την ημερομηνία και την ώρα από το μενού.

Πλήκτρο MENU →  1 → [Ρύθμιση Ημερομηνίας/Ωρας] (Date/Time Setup)

Για να ρυθμίσετε ξανά την περιοχή

Μπορείτε να ρυθμίσετε την περιοχή που χρησιμοποιείτε τη φωτογραφική μηχανή. Αυτό σας επιτρέπει να επιλέξετε την περιοχή όταν χρησιμοποιείτε τη φωτογραφική μηχανή στο εξωτερικό.

Πλήκτρο MENU →  1 → [Ρύθμιση Περιοχής] (Area Setting)

Διατήρηση της ρύθμισης ημερομηνίας και ώρας

Αυτή η φωτογραφική μηχανή έχει μια εσωτερική επαναφορτιζόμενη μπαταρία για τη διατήρηση της ημερομηνίας και της ώρας και άλλων ρυθμίσεων, ανεξάρτητα από το αν είναι ενεργοποιημένη ή απενεργοποιημένη ή αν είναι εγκατεστημένη ή όχι η μπαταρία. Για λεπτομέρειες, ανατρέξτε στη σελίδα 190.

Χρήση των παρεχόμενων αξεσουάρ

Η ενότητα αυτή περιγράφει πώς να χρησιμοποιήσετε τον ιμάντα ώμου, το κάλυμμα του σκοπεύτρου και το κάλυμμα του προσοφθάλμιου φακού. Τα υπόλοιπα αξεσουάρ περιγράφονται στις παρακάτω σελίδες.

- Επαναφορτιζόμενη μπαταρία (σελίδα 18)
- Φορτιστής μπαταρίας, καλώδιο ρεύματος (σελίδα 18)
- Καλώδιο USB (σελίδα 164)
- CD-ROM (σελίδα 160)

Προσαρμογή του ιμάντα ώμου

Προσαρμόστε και τα δύο άκρα του ιμάντα στη φωτογραφική μηχανή.

- Μπορείτε επίσης να προσαρμόσετε το κάλυμμα του σκοπεύτρου (σελίδα 34) επάνω στον ιμάντα.



Προετοιμασία της φωτογραφικής μηχανής

Χρήση του καλύμματος σκοπεύτρου και του καλύμματος προσοφθάλμιου φακού

Μπορείτε να αποτρέψετε την είσοδο φωτός μέσω του σκοπεύτρου και τον επηρεασμό της έκθεσης. Όταν η απελευθέρωση του κλείστρου γίνεται χωρίς τη χρήση του σκοπεύτρου στη λειτουργία σκοπεύτρου, όπως για παράδειγμα κατά τη λήψη με το χρονοδιακόπτη, προσαρμόστε το κάλυμμα του σκοπεύτρου.

1 Γείρετε την οθόνη LCD προς τα κάτω.

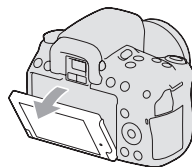

2 Αφαιρέστε προσεκτικά το κάλυμμα του προσοφθάλμιου φακού, ωθώντας και τις δύο πλευρές του.

- Τοποθετήστε τα δάχτυλά σας κάτω από το κάλυμμα του προσοφθάλμιου φακού και μετατοπίστε το προς τα πάνω.
- Αν προσαρμόσετε στην κάμερα τον Μεγεθυντή FDA-M1AM (δεν παρέχεται), το Γωνιακό Σκόπευτρο FDA-A1AM (δεν παρέχεται), ή το Μεγεθυντικό Προσοφθάλμιο FDA-ME1AM (δεν παρέχεται), αφαιρέστε το κάλυμμα του προσοφθάλμιου φακού όπως φαίνεται στην εικόνα για να τα προσαρμόσετε.

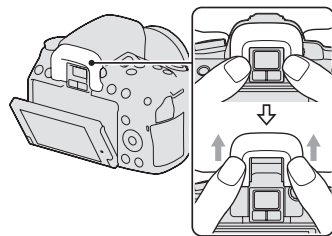

3 Τοποθετήστε το κάλυμμα του σκοπεύτρου πάνω από το σκόπευτρο.

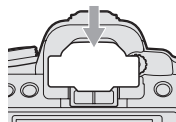

Σημείωση

- Οι αισθητήρες που βρίσκονται πίσω από το σκόπευτρο ενδέχεται να ενεργοποιηθούν, ανάλογα με τις περιστάσεις και να ρυθμιστεί η εστίαση, ή να συνεχίσει να αναβοσβήνει η οθόνη LCD. Σε τέτοιες περιπτώσεις, απενεργοποιήστε το [Eye-Start AF] (σελίδα 41) και το [Auto off w/VF] (σελίδα 153).

Έλεγχος του αριθμού εικόνων που μπορούν να εγγραφούν

Από τη στιγμή που θα τοποθετήσετε μια κάρτα μνήμης στη φωτογραφική μηχανή και θα τοποθετήσετε τον διακόπτη POWER στη θέση ON, στην οθόνη LCD εμφανίζεται ο αριθμός των εικόνων που μπορούν να εγγραφούν (αν συνεχίσετε τη λήψη με τις τρέχουσες ρυθμίσεις).

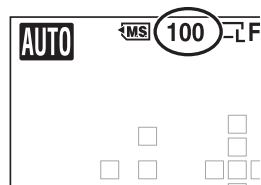

Σημειώσεις

- Αν αναβοσβήνει η ένδειξη “0” (αριθμός εικόνων που μπορούν να εγγραφούν) σε κίτρινο χρώμα, η κάρτα μνήμης έχει γεμίσει. Αντικαταστήστε την κάρτα μνήμης με μια άλλη, ή διαγράψτε μερικές φωτογραφίες από την τρέχουσα κάρτα μνήμης (σελίδα 134).
- Αν αναβοσβήνει η ένδειξη “NO CARD” (αριθμός εικόνων που μπορούν να εγγραφούν) σε κίτρινο χρώμα, αυτό σημαίνει ότι δεν έχει τοποθετηθεί μια κάρτα μνήμης. Τοποθετήστε μια κάρτα μνήμης.

Αριθμός εικόνων που μπορούν να εγγραφούν σε μια κάρτα μνήμης

Ο παρακάτω πίνακας δίνει κατά προσέγγιση τον αριθμό των φωτογραφιών που μπορούν να εγγραφούν σε μια κάρτα μνήμης η οποία έχει διαμορφωθεί με αυτή τη φωτογραφική μηχανή. Οι τιμές έχουν προσδιοριστεί χρησιμοποιώντας τυπικές κάρτες μνήμης “Memory Stick PRO Duo” της Sony για τις δοκιμές. Οι τιμές μπορεί να ποικίλουν, ανάλογα με τις συνθήκες λήψης και τον τύπο της κάρτας μνήμης που χρησιμοποιείται.

Μέγεθος εικόνας: L 16 M (DSLR-A580) / L 14 M (DSLR-A560)

Αναλογία διαστάσεων: 3:2*

DSLR-A580

(Μονάδα: Εικόνες)

Χωρητικότητα Μέγεθος	2GB	4GB	8GB	16GB	32GB
Κανονική ανάλυση (Standard)	386	781	1587	3239	6406
Υψηλή ανάλυση (Fine)	270	548	1116	2279	4510
RAW & JPEG	74	154	319	657	1304
RAW	106	220	452	928	1840

Προετοιμασία της φωτογραφικής μηχανής

DSLR-A560

(Μονάδα: Εικόνες)

Χωρητικότητα Μέγεθος	2GB	4GB	8GB	16GB	32GB
Κανονική ανάλυση (Standard)	433	875	1778	3626	7172
Υψηλή ανάλυση (Fine)	305	618	1258	2569	5083
RAW & JPEG	84	176	362	745	1478
RAW	122	251	514	1054	2089

* Όταν το [Aspect Ratio] (αναλογία διαστάσεων) είναι ρυθμισμένο σε [16:9], μπορείτε να τραβήξετε περισσότερες φωτογραφίες από αυτές που αναγράφονται στον πιο πάνω πίνακα (εκτός από την περίπτωση που είναι επιλεγμένο το [RAW]).

Αριθμός εικόνων που μπορούν να εγγραφούν με χρήση της μπαταρίας

Ο κατά προσέγγιση αριθμός εικόνων που μπορούν να εγγραφούν αναφέρεται παρακάτω, όταν χρησιμοποιείτε τη φωτογραφική μηχανή με πλήρως φορτισμένη μπαταρία (παρέχεται).

Σημειώστε ότι ο πραγματικός αριθμός μπορεί να είναι μικρότερος από αυτόν που αναφέρεται, ανάλογα με τις συνθήκες χρήσης.

	DSLR-A580	DSLR-A560
Λειτουργία Live view	Περίπου 560 εικόνες	Περίπου 560 εικόνες
Λειτουργία σκοπεύτρου	Περίπου 1050 εικόνες	Περίπου 1050 εικόνες

- Ο αριθμός υπολογίζεται για μια πλήρως φορτισμένη μπαταρία υπό τις παρακάτω συνθήκες:
 - Θερμοκρασία περιβάλλοντος 25° C.
 - Χρησιμοποιώντας την μπαταρία αφού έχει φορτιστεί για μια επιπλέον ώρα από τη στιγμή που θα σβήσει η λυχνία CHARGE.
 - Χρησιμοποιώντας ένα “Memory Stick PRO Duo” της Sony (πωλείται χωριστά).
 - Η [Ποιότητα Εικόνας] είναι ρυθμισμένη στη θέση [Υψηλή].
 - Η [Λειτουργία αυτόματης εστίασης] είναι ρυθμισμένη στο [Αυτόματη AF].
 - Λήψη μια φορά κάθε 30 δευτερόλεπτα.
 - Το φλας χρησιμοποιείται κάθε δύο φορές.
 - Η συσκευή τίθεται εντός και εκτός λειτουργίας κάθε δέκα φορές.
- Η μέθοδος μέτρησης είναι βασισμένη στο πρότυπο CIPA.
(CIPA: Camera & Imaging Products Association)

Καθαρισμός

Καθαρισμός της φωτογραφικής μηχανής

- Μην αγγίζετε το εσωτερικό της φωτογραφικής μηχανής, όπως τις επαφές του φακού ή το κάτοπτρο. Επειδή η σκόνη στο κάτοπτρο ή γύρω από το κάτοπτρο μπορεί να επηρεάσει το σύστημα αυτόματης εστίασης, απομακρύνετε τη σκόνη φυσώντας με ένα βουρτσάκι* που διατίθεται στο εμπόριο. Για λεπτομέρειες σχετικά με τον καθαρισμό του αισθητήρα εικόνας, δείτε στην επόμενη σελίδα.
- * Μην χρησιμοποιήσετε σπρέι αέρα. Μπορεί να προκληθεί βλάβη.
- Καθαρίστε την επιφάνεια της φωτογραφικής μηχανής με ένα απαλό, ελαφρά υγρό ύφασμα και σκουπίστε την με ένα στεγνό ύφασμα. Μην χρησιμοποιείτε τα παρακάτω υλικά, διότι ενδέχεται να καταστρέψουν το φινιρίσμα, ή το περίβλημα της συσκευής.
 - Χημικά προϊόντα όπως διαλυτικά, βενζίνη, οινόπνευμα, πανάκια καθαρισμού, ή εντομοκτόνα, αντηλιακά και εντομοαπωθητικά.
 - Μην αγγίζετε τη φωτογραφική μηχανή όταν στα χέρια σας υπάρχουν τα παραπάνω.
 - Αποφύγετε την επαφή της φωτογραφικής μηχανής με λάστιχο ή βινίλιο για μεγάλα χρονικά διαστήματα.

Καθαρισμός του φακού

- Μην χρησιμοποιείτε διάλυμα καθαρισμού που περιέχει οργανικούς διαλύτες, όπως διαλυτικό χρωμάτων ή βενζίνη.
- Όταν καθαρίζετε την επιφάνεια του φακού, αφαιρέστε τη σκόνη χρησιμοποιώντας ένα βουρτσάκι που φυσάει αέρα. Στην περίπτωση που η σκόνη έχει κολλήσει στην επιφάνεια, σκουπίστε την με ένα απαλό ύφασμα ή χαρτί ελαφρά εμποτισμένο με διάλυμα καθαρισμού φακών. Σκουπίστε σπειροειδώς από το κέντρο προς τα έξω. Μην ψεκάζετε διάλυμα καθαρισμού φακών απ' ευθείας επάνω στην επιφάνεια του φακού.

Καθαρισμός του αισθητήρα εικόνας

Εάν εισχωρήσουν στη φωτογραφική μηχανή σκόνη ή σκουπιδιάκια και προσκολληθούν στον αισθητήρα εικόνας (της διάταξης που λειτουργεί ως φιλμ), ενδέχεται να εμφανίζονται στην εικόνα, ανάλογα με το περιβάλλον λήψης. Εάν υπάρχει σκόνη πάνω στον αισθητήρα εικόνας, χρησιμοποιήστε ένα βουρτσάκι που φυσάει αέρα το οποίο θα βρείτε στο εμπόριο και καθαρίστε τον αισθητήρα εικόνας ακολουθώντας την παρακάτω διαδικασία. Μπορείτε να απομακρύνετε εύκολα τη σκόνη χρησιμοποιώντας μόνο το βουρτσάκι που φυσάει αέρα και τη λειτουργία προστασίας από τη σκόνη.

Σημειώσεις

- Ο καθαρισμός μπορεί να πραγματοποιηθεί μόνο όταν η στάθμη της μπαταρίας είναι 50% ή περισσότερο.
- Αν η στάθμη της μπαταρίας είναι χαμηλή κατά τη διάρκεια του καθαρισμού, μπορεί να προκληθεί ζημιά στο κλείστρο. Ο καθαρισμός θα πρέπει να πραγματοποιηθεί γρήγορα. Συστήνεται η χρήση ενός Μετασχηματιστή Εναλλασσόμενου Ρεύματος AC-PW10AM (πωλείται χωριστά).
- Μη χρησιμοποιήσετε ένα σπρέι αέρα, διότι μπορεί να διασκορπίσει σταγονίδια νερού στο εσωτερικό της φωτογραφικής μηχανής.

1 Βεβαιωθείτε ότι η μπαταρία είναι πλήρως φορτισμένη (σελίδα 23).

2 Πιέστε το πλήκτρο MENU και στη συνέχεια επιλέξτε το 2 με τα του πλήκτρου ελέγχου.

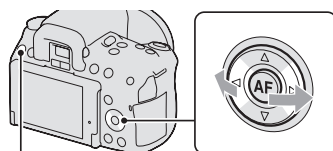

Πλήκτρο MENU

3 Επιλέξτε το [Λειτουργία καθαρισμού] με τα / και στη συνέχεια πιέστε το κέντρο του πλήκτρου ελέγχου.

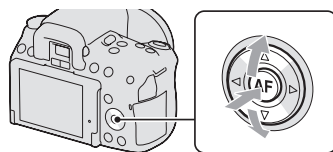

4 Επιλέξτε το [Enter] με το και πιέστε το κέντρο του πλήκτρου ελέγχου.

Ο αισθητήρας εικόνας δονείται για ένα μικρό χρονικό διάστημα και στη συνέχεια ανυψώνεται ο καθρέφτης που βρίσκεται μπροστά του.

5 Αφαιρέστε το φακό (σελίδα 26).

6 Χρησιμοποιήστε το βουρτσάκι που φυσάει αέρα για να καθαρίσετε την επιφάνεια του αισθητήρα εικόνας και τη γύρω περιοχή.

- Μην αγγίζετε τον αισθητήρα εικόνας με την άκρη της βούρτσας. Ολοκληρώστε γρήγορα τον καθαρισμό.
- Κρατήστε το μπροστινό μέρος της φωτογραφικής μηχανής προς τα κάτω για να αποφύγετε να κατακαθίσει ξανά η σκόνη μέσα στη φωτογραφική μηχανή.
- Όταν καθαρίζετε τον αισθητήρα εικόνας, μην τοποθετείτε το άκρο της βούρτσας που φυσάει αέρα πιο μέσα στην κοιλότητα από ότι το σημείο στερέωσης του φακού.

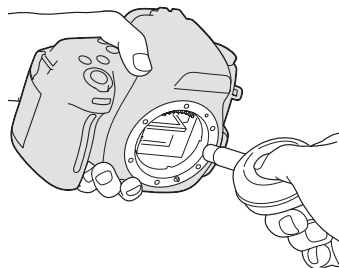

7 Προσαρμόστε το φακό και θέστε τη φωτογραφική μηχανή εκτός λειτουργίας.

Σημείωση

- Η φωτογραφική μηχανή αρχίζει να παράγει ένα ηχητικό σήμα αν η μπαταρία εξασθενήσει κατά τη διάρκεια του καθαρισμού. Σταματήστε αμέσως τον καθαρισμό και θέστε τη φωτογραφική μηχανή εκτός λειτουργίας.

Εναλλαγή μεταξύ της οθόνης LCD και του σκοπεύτρου (OVF)

Μπορείτε να επιλέξετε είτε την οθόνη LCD (Live View) είτε το εικονοσκόπιο (OVF) για τη λήψη εικόνων.

LIVE VIEW: Το θέμα εμφανίζεται στην οθόνη LCD.

OVF: Το θέμα εμφανίζεται στο σκόπευτρο. Στην οθόνη LCD εμφανίζονται πληροφορίες σχετικά με την εγγραφή.

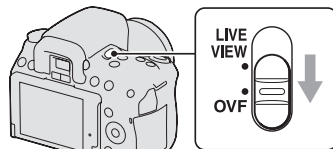

Ρύθμιση της εστίασης του σκοπεύτρου (ρύθμιση διοπτρίας)

Στη λειτουργία σκοπεύτρου, προσαρμόστε τον ρυθμιστή διοπτρίας ανάλογα με την όρασή σας, ώστε να εμφανίζονται καθαρά οι ενδείξεις στο σκόπευτρο.

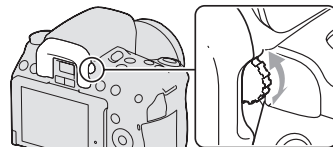

- Στρέφοντας τη φωτογραφική μηχανή στο φως μπορείτε να προσαρμόσετε εύκολα την διοπτρία.
- Αν οι ενδείξεις δεν εμφανίζονται καθαρά, ακόμα και μετά τη ρύθμιση της διοπτρίας, συστήνεται να χρησιμοποιήσετε ένα προσάρτημα ρύθμισης της διοπτρίας (πωλείται χωριστά).

Αν είναι δύσκολο να περιστρέψετε το ρυθμιστή διοπτρίας

Τοποθετήστε τα δάχτυλά σας κάτω από το κάλυμμα του προσοφθάλμιου φακού και μετατοπίστε το προς τα πάνω για να το αφαιρέσετε και στη συνέχεια ρυθμίστε τη διοπτρία.

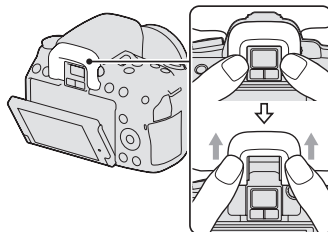

Για να εστιάσετε γρήγορα σε ένα θέμα χρησιμοποιώντας το σκόπευτρο

Όταν κοιτάξετε μέσα από το σκόπευτρο, το θέμα που βρίσκεται μέσα στην περιοχή AF (αυτόματης εστίασης) εστιάζεται αυτόματα (Eye-Start AF).

Πλήκτρο MENU → ⚙ 1 → [Eye-Start AF] → [On]

Όταν χρησιμοποιείται το Γωνιακό Σκόπευτρο FDA-A1AM (πωλείται χωριστά), συστήνεται η ρύθμιση του [Eye-Start AF] στη θέση [Off] διότι οι αισθητήρες του προσοφθάλμιου φακού που βρίσκονται κάτω από το σκόπευτρο ενδέχεται να ενεργοποιηθούν.

Κατάσταση της οθόνης στη λειτουργία Live View

Αλλαγή της κατάστασης της οθόνης LCD

Στη λειτουργία Live View, κάθε φορά που πιέζετε το πλήκτρο DISP, η οθόνη πληροφοριών εγγραφής αλλάζει ως εξής.

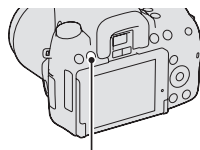

Πλήκτρο DISP

Οθόνη
Γραφικών

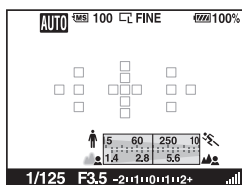

Πληροφορίες
εγγραφής
ενεργοποιημένες

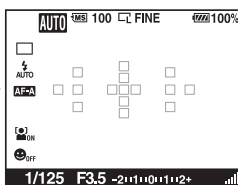

Πληροφορίες
εγγραφής
απενεργοποιημένες

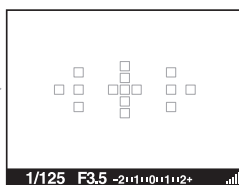

Σημείωση

- Στη λειτουργία ελέγχου εστίασης Live View, ο ψηφιακός δείκτης στάθμης εμφανίζεται μετά την “απενεργοποίηση πληροφοριών εγγραφής” (σελίδα 91).

Οθόνη πληροφοριών εγγραφής

Η οθόνη γραφικών εμφανίζει με τη χρήση γραφικών την ταχύτητα κλείστρου και την τιμή του διαφράγματος και δείχνει καθαρά τον τρόπο λειτουργίας της έκθεσης. Για λεπτομέρειες σχετικά με το χειρισμό, δείτε τις σελίδες σε παρένθεση.

Οθόνη Γραφικών

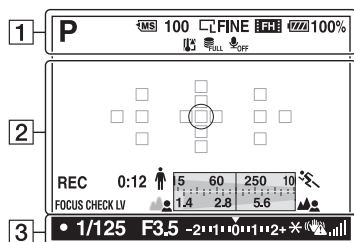

Οθόνη πληροφοριών εγγραφής

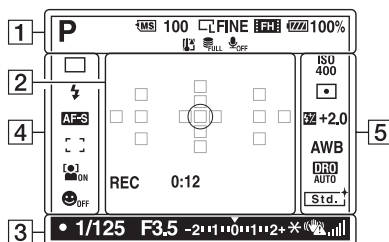

1

Οθόνη	Ένδειξη
	Λειτουργία έκθεσης (61-80)
	Κάρτα μνήμης (27)
100	Αριθμός εικόνων που μπορούν να εγγραφούν (35)
	Μέγεθος φωτογραφιών (140) / Αναλογία διαστάσεων φωτογραφιών (142) / Μέγεθος εικόνας του Sweep Shooting (141)
RAW RAW+J FINE STD	Ποιότητα εικόνας των φωτογραφιών (142)
	Μέγεθος εικόνας των ταινιών (141)

Οθόνη	Ένδειξη
	Εναπομένουσα ενέργεια μπαταρίας (23)
	Προειδοποίηση υπερθέρμανσης (188)
	Αρχειο βάσης δεδομένων γεμάτο (188) / Σφάλμα αρχείου βάσης δεδομένων (188)
	Χωρίς εγγραφή ήχου για τις ταινίες (83)

2

Οθόνη	Ένδειξη
	Περιοχή σημειακής φωτομέτρησης (107)
	Περιοχή AF (αυτόματης εστίασης) (89)
	Ένδειξη ταχύτητας κλείστρου (75)
	Ένδειξη διαφράγματος (72)
FOCUS CHECK LV	Έλεγχος εστίασης Live View (91)

Πριν τη χρήση

Οθόνη	Ένδειξη
REC 0:12	Χρόνος εγγραφής της ταινίας (m:s) (λεπτά:δευτερόλεπτα)

3

Οθόνη	Ένδειξη
	Εστίαση (86)
1/125	Ταχύτητα κλείστρου (75)
F3.5	Διάφραγμα (72)
-2,+1,+0,+1,+2+	Κλίμακα EV (78, 121)
	Κλείδωμα AE (αυτόματης έκθεσης) (102)
	Προειδοποίηση κουνήματος φωτογραφικής μηχανής (59)
	Κλίμακα SteadyShot (59)

4

Οθόνη	Ένδειξη
	Λειτουργία οδήγησης (118)
	Λειτουργία φλας (98) / Μείωση κοκκινίσματος ματιών (100)
	Λειτουργία εστίασης (88)
	Περιοχή AF (89)
	Ανίχνευση Προσώπων (95)
	Κλείστρο Χαμόγελου (96)
	Ένδειξη Ευαισθησίας Ανίχνευσης Χαμόγελου (96)

5

Οθόνη	Ένδειξη
	Ευαισθησία ISO (108)
	Φωτομέτρηση (107)
	Αντιστάθμιση φλας (105)
	Ισορροπία λευκού (Αυτόματο, Προεπιλογή, Προσωπική, Θερμοκρασία Χρώματος, Φίλτρο Χρώματος) (114)
	D-Range Optimizer (109) / Auto HDR (110)
	Δημιουργικό Στυλ (112)

Κατάσταση της οθόνης στη λειτουργία σκοπεύτρου (OVF)

Αλλαγή της κατάστασης της οθόνης LCD

Στη λειτουργία σκοπεύτρου, πιέστε το πλήκτρο DISP για να πραγματοποιήσετε εναλλαγή μεταξύ της Οθόνης Γραφικών και της Κανονικής Οθόνης. Αν περιστρέψετε τη φωτογραφική μηχανή σε κατακόρυφη θέση, η οθόνη περιστρέφεται αυτόματα για να ρυθμίσει τη θέση της φωτογραφικής μηχανής.

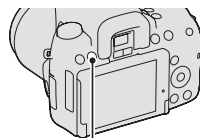

Πλήκτρο DISP

Οθόνη Γραφικών
(Προεπιλεγμένη
ρύθμιση)

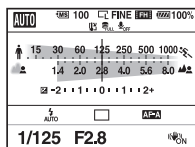

Κανονική
Οθόνη

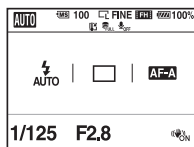

Οθόνη Σβηστή

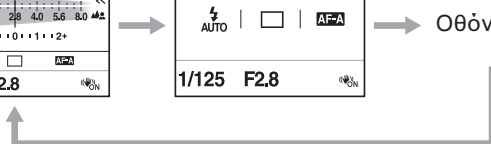

Εμφάνιση πληροφοριών εγγραφής στην οθόνη LCD

Η οθόνη γραφικών εμφανίζει με τη χρήση γραφικών την ταχύτητα κλείστρου και την τιμή του διαφράγματος και δείχνει καθαρά τον τρόπο λειτουργίας της έκθεσης. Στην αυτόματη λειτουργία (AUTO) ή στη λειτουργία Επιλογής Σκηνικού, εμφανίζονται μόνο τα στοιχεία που μπορούν να ρυθμιστούν. Για λεπτομέρειες σχετικά με το χειρισμό, δείτε τις σελίδες σε παρένθεση.

Οθόνη Γραφικών

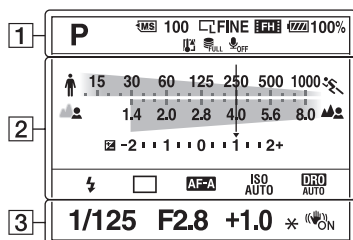

Κανονική Οθόνη (Στη λειτουργία AUTO ή στην Επιλογή Σκηνικού)

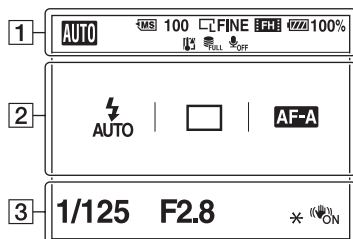

Κανονική Οθόνη (Στη λειτουργία P/A/S/M)

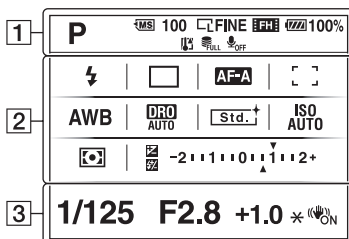

1

Οθόνη	Ένδειξη
AUTO P A S M ☾ ☽ 🌑 🌒 🌓 🌔 🌕	Λειτουργία έκθεσης (61-80)
📄 📀	Κάρτα μνήμης (27)
100	Αριθμός εικόνων που μπορούν να εγγραφούν (35)

Οθόνη	Ένδειξη
📷 📷 📷 📷 📷 📷	Μέγεθος φωτογραφιών (140) / Αναλογία διαστάσεων φωτογραφιών (142)
RAW RAW+J FINE STD	Ποιότητα εικόνας των φωτογραφιών (142)
📺 FH : 1080 📺 VGA :	Μέγεθος εικόνας των ταινιών (141)

Οθόνη	Ένδειξη
	Εναπομένουσα ενέργεια μπαταρίας (23)
	Προειδοποίηση υπερθέρμανσης (188)
	Αρχείο βάσης δεδομένων γεμάτο (188) / Σφάλμα αρχείου βάσης δεδομένων (188)
	Χωρίς εγγραφή ήχου για τις ταινίες (83)

2

Οθόνη	Ένδειξη
	Ένδειξη ταχύτητας κλείστρου (75)
	Ένδειξη διαφράγματος (72)
	Αντιστάθμιση έκθεσης (103) / Χειροκίνητη Μέτρηση (78)
	Αντιστάθμιση φλας (105)
	Κλίμακα EV (78, 121)
	Λειτουργία οδήγησης (118)
	Λειτουργία φλας (98) / Μείωση κοκκινίσματος ματιών (100)
	Λειτουργία εστίασης (88)
	Ευαισθησία ISO (108)
	D-Range Optimizer (109) / Auto HDR (110)
	Περιοχή AF (89)
	Ισορροπία λευκού (Αυτόματο, Προεπιλογή, Προσωπική, Θερμοκρασία Χρώματος, Φίλτρο Χρώματος) (114)

Οθόνη	Ένδειξη
	Δημιουργικό Στυλ (112)
	Λειτουργία φωτομέτρησης (107)

3

Οθόνη	Ένδειξη
1/125	Ταχύτητα κλείστρου (75)
F2.8	Διάφραγμα (72)
+1.0	Έκθεση (103)
*	Κλειδώμα ΑΕ (αυτόματης έκθεσης) (102)
	Κλίμακα SteadyShot (59)

Σκόπευτρο

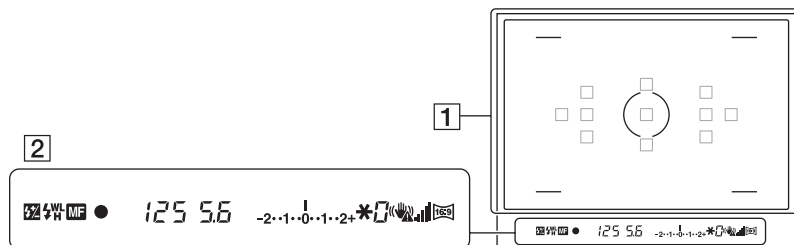

1

Οθόνη	Ένδειξη
	Περιοχή AF (89)
	Περιοχή σημειακής φωτομέτρησης (107)
	Περιοχή λήψης για αναλογία διαστάσεων 16:9 (142)

2

Οθόνη	Ένδειξη
	Αντιστάθμιση φλας (105)
	Φόρτιση φλας (98)
WL	Ασύρματο φλας (101)
H	Συγχρονισμός υψηλής ταχύτητας
MF	Χειροκίνητη εστίαση (90)
	Εστίαση
125	Ταχύτητα κλείστρου (75)
5.6	Διάφραγμα (72)
	Κλίμακα EV (78, 121)
*	Κλειδωμα αυτόματης έκθεσης (102)
0	Προειδοποίηση “Λήψη αδύνατη” (118)
	Προειδοποίηση δονήσεων φωτογραφικής μηχανής (59)

Οθόνη	Ένδειξη
	Κλίμακα Steady Shot (59)
	Αναλογία διαστάσεων 16:9 (142)

Σημειώσεις

- Μπορεί να εμφανίζονται λεπτές γραμμές από μια περιοχή AF στο σκόπευτρο. Δεν πρόκειται για βλάβη.
- Όταν πιέσετε το κλείστρο μέχρι τη μέση για να εστιάσετε σε ένα σκοτεινό αντικείμενο, οι περιοχές AF ενδέχεται να φωτιστούν κόκκινες αυτόματα. Σε αυτή την περίπτωση, ανακλάται ένα κόκκινο φως στη δεξιά πλευρά του εικονοσκοπίου. Δεν πρόκειται για βλάβη.

Επιλογή μιας λειτουργίας / ρύθμισης

Μπορείτε να επιλέξετε μια λειτουργία λήψης ή αναπαραγωγής με ένα από τα πλήκτρα, όπως το πλήκτρο Fn (Λειτουργιών), ή το πλήκτρο MENU.

Όταν αρχίσετε ένα χειρισμό, στο κάτω μέρος της οθόνης εμφανίζεται ένας οδηγός χειρισμού για τις λειτουργίες του πλήκτρου ελέγχου.

◀▶ : Πιέστε το ▲/▼/◀/▶ του πλήκτρου ελέγχου για να μετακινήσετε τον κέρσορα.

● : Πιέστε το κεντρικό πλήκτρο για να πραγματοποιήσετε την επιλογή.

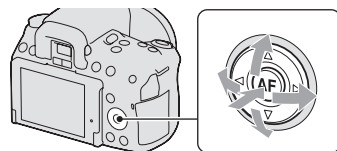

Σε αυτό το εγχειρίδιο οδηγιών, η διαδικασία επιλογής μιας λειτουργίας με το πλήκτρο ελέγχου και το πλήκτρο Fn από τη λίστα που εμφανίζεται στην οθόνη περιγράφεται ως εξής (εξηγούμε τη διαδικασία με τα προεπιλεγμένα εικονίδια):

Παράδειγμα: Πλήκτρο Fn → AWB (Ισορροπία λευκού) → Επιλέξτε την επιθυμητή ρύθμιση

Λίστα του οδηγού χειρισμών

Ο οδηγός χειρισμών υποδεικνύει επίσης και χειρισμούς εκτός από το χειρισμό του πλήκτρου ελέγχου. Οι ενδείξεις των εικονιδίων είναι οι εξής.

	Πλήκτρο MENU
	Επιστροφή με το πλήκτρο MENU
	Πλήκτρο (Διαγραφή)
	Πλήκτρο (Μεγέθυνση)
	Πλήκτρο (Σμίκρυνση)
	Πλήκτρο (Αναπαραγωγή)
	Επιλογέας ελέγχου

Οδηγός Βοήθειας

Ο Οδηγός Βοήθειας εμφανίζει πληροφορίες σχετικά με μια λειτουργία που έχει επιλεγεί με το πλήκτρο Fn, το πλήκτρο MENU, τον επιλογέα θέσης λειτουργίας, κλπ. Μπορείτε αν θέλετε να τον απενεργοποιήσετε (σελίδα 150).

Επιλογή μιας λειτουργίας με το πλήκτρο Fn (Λειτουργιών)

Το πλήκτρο αυτό χρησιμοποιείται για τη ρύθμιση ή την εκτέλεση λειτουργιών που χρησιμοποιούνται συχνά στη λήψη.

1 Πιέστε το πλήκτρο Fn.

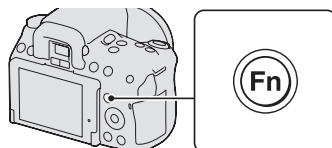

2 Επιλέξτε το επιθυμητό στοιχείο με το ▲/▼/◀/▶ του πλήκτρου ελέγχου και στη συνέχεια πιέστε το κέντρο ● για εκτέλεση της εντολής.

Εμφανίζεται η οθόνη ρυθμίσεων.

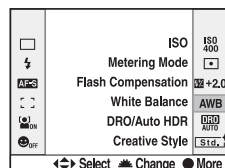

3 Ακολουθώντας τις οδηγίες του οδηγού χειρισμών, επιλέξτε και εκτελέστε την επιθυμητή ενέργεια.

- Σχετικά με τη ρύθμιση κάθε στοιχείου, δείτε την αντίστοιχη σελίδα.

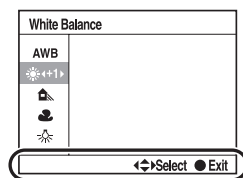

Οδηγός χειρισμών

Για να ρυθμίσετε απ' ευθείας τη φωτογραφική μηχανή από την οθόνη πληροφοριών εγγραφής

Στρέψτε τον επιλογέα ελέγχου χωρίς να πιέσετε το κέντρο ● στο βήμα 2. Μπορείτε να ρυθμίσετε τη φωτογραφική μηχανή απ' ευθείας από την οθόνη πληροφοριών εγγραφής.

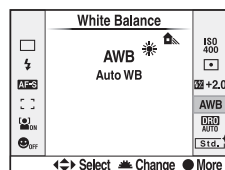

Λειτουργίες που επιλέγονται με το πλήκτρο Fn (Λειτουργιών)

Τα στοιχεία που εμφανίζονται εξαρτώνται από τη θέση του επιλογέα θέσης λειτουργίας.









Επιλογή Σκηνικού (63)	Επιλέγει την κατάλληλη θέση λειτουργίας μεταξύ των προεπιλεγμένων ρυθμίσεων της Επιλογής Σκηνικού ανάλογα με τις συνθήκες λήψης.
Sweep Shooting (66, 69)	Αλλάζει μεταξύ του Sweep Panorama και του 3D Sweep Panorama.
Λειτουργία οδήγησης (118)	Ρυθμίζει τη λειτουργία λήψης μεταξύ μιας λήψης, συνεχούς λήψης, χρονοδιακόπτη, λήψης Bracket, κλπ.
Λειτουργία φλας (98)	Ρυθμίζει τη λειτουργία φλας σε Αυτόματο Φλας, Φλας Γεμίματος, Απενεργοποίηση Φλας, κλπ.
Λειτουργία αυτόματης εστίασης (88)	Επιλέγει τη μέθοδο εστίασης ανάλογα με την κίνηση του θέματος.
Περιοχή AF (89)	Επιλέγει την περιοχή εστίασης.
Ανίχνευση Προσώπων (95)	Συλλαμβάνει αυτόματα τα πρόσωπα των ανθρώπων με τη βέλτιστη εστίαση και έκθεση.
Κλειστό Χαμόγελο (96)	Η φωτογραφική μηχανή πραγματοποιεί λήψη όταν ανιχνεύσει ένα χαμόγελο.
ISO (108)	Ρυθμίζει την ευαισθησία στο φως. Όσο μεγαλύτερος είναι ο αριθμός, τόσο πιο γρήγορη είναι η ταχύτητα κλειστρου.
Λειτουργία φωτομέτρησης (107)	Επιλέγει τη μέθοδο μέτρησης της φωτεινότητας.
Αντιστάθμιση φλας (105)	Ρυθμίζει την ένταση του φλας. Η ρύθμιση προς το + αυξάνει τη φωτεινότητα του θέματος και η ρύθμιση προς το - μειώνει τη φωτεινότητα του θέματος.
Ισορροπία λευκού (114)	Ρυθμίζει τους χρωματικούς τόνους της εικόνας.
DRO/Auto HDR (109)	Αντισταθμίζει τη φωτεινότητα και την αντίθεση αυτόματα.
Δημιουργικό Στυλ (112)	Επιλέγει την επιθυμητή επεξεργασία εικόνας.

Λειτουργίες που επιλέγονται με το πλήκτρο MENU









Μπορείτε να πραγματοποιήσετε τις βασικές ρυθμίσεις για τη φωτογραφική μηχανή συνολικά, ή να εκτελέσετε λειτουργίες όπως λήψη, αναπαραγωγή, ή άλλους χειρισμούς.

Πιέστε το πλήκτρο MENU, επιλέξτε την επιθυμητή σελίδα με τα ◀/▶ του πλήκτρου ελέγχου και επιλέξτε το επιθυμητό στοιχείο με τα ▲/▼.









Μενού εγγραφής

	 1	2	3					
  	Εικόνα: Μέγεθος (140)	Επιλέγει το μέγεθος των φωτογραφιών.						
	Εικόνα: Αναλογία διαστάσεων (142)	Επιλέγει την αναλογία διαστάσεων των φωτογραφιών.						
	Εικόνα: Ποιότητα (142)	Επιλέγει την ποιότητα εικόνας των φωτογραφιών.						
	Ταινία: Τύπος Αρχείου (82)	Επιλέγει τον τύπο αρχείου των ταινιών.						
	Ταινία: Μέγεθος (141)	Επιλέγει το μέγεθος καρτέ της ταινίας που εγγράφεται.						
	Ταινία: Εγγραφή Ήχου (83)	Επιλέγει αν θα πραγματοποιηθεί εγγραφή ήχου κατά τη διάρκεια της λήψης μιας ταινίας.						
	SteadyShot (59)	Ρυθμίζει το SteadyShot.						











 1 2 3     		
 	Πανόραμα: Μέγεθος (141)	Επιλέγει το μέγεθος των πανοραμικών εικόνων.
	Πανόραμα: Κατεύθυνση (68)	Επιλέγει την κατεύθυνση λήψης των πανοραμικών εικόνων.
	Πανόραμα 3D: Μέγεθος Εικόνας (141)	Επιλέγει το μέγεθος των εικόνων 3D.
	Πανόραμα 3D: Κατεύθυνση (69)	Επιλέγει την κατεύθυνση λήψης των εικόνων 3D.
	Έλεγχος φλας (106)	Καθορίζει τη μέθοδο καθορισμού της έντασης του φλας.
	Φωτισμός AF (100)	Ρυθμίζει το φωτισμό AF που ρίχνει φως σε μια σκοτεινή σκηνή για να υποβοηθήσει την εστίαση.
	Μέθοδος AF (91)	Καθορίζει το σύστημα αυτόματης εστίασης στη λειτουργία ελέγχου εστίασης Live View.











 1 2 3     		
 	Χρωματικός Χώρος (113)	Αλλάζει το εύρος των αναπαραγόμενων χρωμάτων.
	NR Έκθεσης Μεγάλης Διάρκειας (148)	Ρυθμίζει την επεξεργασία μείωσης θορύβου (NR) για τις εικόνες που η ταχύτητα κλείστρου είναι 1 δευτερόλεπτο ή περισσότερο.
	NR Μεγάλου ISO (148)	Ρυθμίζει την επεξεργασία μείωσης θορύβου (NR) για τις λήψεις μεγάλης ευαισθησίας.



Προσωπικό μενού

  1 2	   
 Eye-Start AF (41)	Καθορίζει αν θα χρησιμοποιείται η αυτόματη εστίαση όταν κοιτάζετε από το σκόπευτρο.
Λειτουργία πλήκτρου AEL (149)	Ρυθμίζει τη λειτουργία του πλήκτρου AEL μεταξύ του κλειδώματος AE και του Μεγεθυντή Εστίασης στη λειτουργία ελέγχου εστίασης Live View.
AEL (149)	Καθορίζει τη μέθοδο λειτουργίας του πλήκτρου κλειδώματος AE για τη σταθεροποίηση της έκθεσης κατά τη διάρκεια της λήψης.
 Πλήκτρο Συγκράτησης Εστίασης (149)	Καθορίζει τη λειτουργία του πλήκτρου συγκράτησης εστίασης του φακού.
Περιορισμός Κοκκινίσματος Ματιών (100)	Περιορίζει το φαινόμενο κόκκινων ματιών κατά τη διάρκεια της χρήσης του φλας.
Απελευθέρωση χωρίς Φακό (150)	Επιλέγει αν θα μπορεί να ανοίξει το κλείστρο όταν δεν είναι προσαρμοσμένος ο φακός.
 Αυτόματη απενεργοποίηση με το σκόπευτρο (153)	Επιλέγει αν θα απενεργοποιείται η οθόνη LCD όταν κοιτάζετε από το σκόπευτρο.







  1 2	   
 Γραμμές Πλέγματος (153)	Εμφανίζει ένα πλέγμα για να σας βοηθήσει να ευθυγραμμίσετε το πλάνο.
 Ιστόγραμμα (104)	Καθορίζει αν θα εμφανίζεται ένα ιστόγραμμα όταν αλλάζετε την εμφάνιση της οθόνης.
 Αυτόματη Ανασκόπηση (152)	Εμφανίζει την εικόνα που έχει ληφθεί μετά τη λήψη. Επιλέγει την αυτόματη ανασκόπηση.





Μενού αναπαραγωγής











  	Διαγραφή (134)	Διαγράφει εικόνες.
	Επιλογή Φωτογραφιών/Ταινιών (124)	Αλλάζει ανάμεσα στην οθόνη αναπαραγωγής φωτογραφιών και την οθόνη αναπαραγωγής ταινιών.
	Παρουσίαση (127)	Εμφανίζει μια παρουσίαση.
	Προβολή 3D (137)	Αναπαράγει εικόνες 3D χρησιμοποιώντας μια TV συμβατή με 3D συνδεδεμένη στη φωτογραφική μηχανή.
	Προστασία (133)	Προστατεύει, ή ακυρώνει την προστασία μιας εικόνας.
	Καθορισμός Εκτύπωσης (171)	Επιλέγει ή αποεπιλέγει εικόνες για DPOF.
	Ρύθμιση Έντασης (124)	Ρυθμίζει την ένταση ήχου κατά την αναπαραγωγή ταινιών.

  	Επιλογή Φακέλου (123)	Αλλάζει το φάκελο των εικόνων που θα αναπαραχθούν.
	Επιλογή Ημερομηνίας (125)	Εμφανίζει εικόνες που έχουν μια συγκεκριμένη ημερομηνία.
	Οθόνη Αναπαραγωγής (123)	Καθορίζει τον τρόπο αναπαραγωγής μιας εικόνας που έχει ληφθεί με προσανατολισμό πορτρέτου.











Μενού Εργαλείων Κάρτας Μνήμης

    1  	
	Διαμόρφωση (145) Διαμορφώνει την κάρτα μνήμης.
	Αριθμός Αρχείου (144) Επιλέγει τη μέθοδο που θα χρησιμοποιηθεί για την αντιστοίχιση αριθμών αρχείων στις φωτογραφίες και τις ταινίες.
	Όνομα Φακέλου (144) Επιλέγει το φορμά του φακέλου φωτογραφιών.
	Επιλογή Φακέλου εγγραφής (REC) (145) Αλλάζει το φάκελο αποθήκευσης φωτογραφιών.
	Νέος Φάκελος (145) Δημιουργεί ένα νέο φάκελο για την αποθήκευση φωτογραφιών και ταινιών.
	Ανάκτηση Βάσης Δεδομένων Εικόνων (146) Ανακτά το αρχείο βάσης δεδομένων εικόνων για τις ταινίες και ενεργοποιεί την εγγραφή και την αναπαραγωγή.
	Εμφάνιση Χώρου Κάρτας Μνήμης (146) Εμφανίζει το χρόνο εγγραφής που απομένει για εγγραφή ταινιών και τον αριθμό φωτογραφιών που μπορούν να εγγραφούν στην κάρτα μνήμης.











Μενού Ρύθμισης Ρολογιού









     1 	
	Ρύθμιση Ημερομηνίας/Ωρας (31) Ρυθμίζει την ημερομηνία και την ώρα και τη θερινή ώρα.
	Ρύθμιση Περιοχής (32) Καθορίζει την τοποθεσία χρήσης.



Μενού Ρυθμίσεων

      1 2		
  	Φωτεινότητα LCD (152)	Καθορίζει τη φωτεινότητα της οθόνης LCD.
	Εξοικονόμηση ενέργειας (LV) (150)	Καθορίζει το διάστημα μετά από το οποίο ενεργοποιείται η εξοικονόμηση ενέργειας στη λειτουργία Live View.
	Εξοικονόμηση ενέργειας (OVF) (150)	Καθορίζει το διάστημα μετά από το οποίο ενεργοποιείται η εξοικονόμηση ενέργειας στη λειτουργία σκοπεύτρου.
	CTRL FOR HDMI (137)	Χειρίζεται τη φωτογραφική μηχανή από μια TV που υποστηρίζει το "BRAVIA" Sync.
	Γλώσσα (151)	Επιλέγει τη γλώσσα.
	Εμφάνιση Οδηγού Βοήθειας (150)	Επιλέγει την εμφάνιση του Οδηγού Βοήθειας για την επεξήγηση των λειτουργιών, η οποία εμφανίζεται κατά τη διάρκεια των χειρισμών.
	Σύνδεση USB (164)	Επιλέγει τη μέθοδο σύνδεσης USB.



      1 2		
  	Λήψη Ρυθμίσεων (146)*	Επιλέγει τη λειτουργία λήψης της φωτογραφικής μηχανής όταν χρησιμοποιείται μια κάρτα Eye-Fi.
	Ηχητικά σήματα (150)	Καθορίζει αν θα ακούγονται ηχητικά σήματα όταν επιτυγχάνεται η εστίαση ή όταν λειτουργεί ο χρονοδιακόπτης.
	Λειτουργία Καθαρισμού (38)	Αρχίζει τη λειτουργία καθαρισμού για τον καθαρισμό του αισθητήρα εικόνας.
	Χαρτογράφηση πίξελ (182)	Εκτελεί αυτή τη λειτουργία όταν εμφανίζονται κουκκίδες οι οποίες παραμένουν στην οθόνη LCD στη λειτουργία Live View.
	Έκδοση (154)	Εμφανίζει την έκδοση του λογισμικού της φωτογραφικής μηχανής.
	Λειτουργία Επίδειξης (151)	Ενεργοποιεί ή απενεργοποιεί την επίδειξη προβολής μιας ταινίας.
	Επαναφορά προεπιλογών (155)	Επαναφέρει τις ρυθμίσεις στις προεπιλεγμένες τιμές τους.

* Εμφανίζεται όταν έχει τοποθετηθεί στη φωτογραφική μηχανή μια κάρτα Eye-Fi (πωλείται χωριστά).

Λήψη φωτογραφίας χωρίς κούνημα της φωτογραφικής μηχανής

Το “κούνημα της φωτογραφικής μηχανής” αναφέρεται σε μη επιθυμητή μετακίνηση της φωτογραφικής μηχανής που συμβαίνει μετά την πίεση του κλειστρου, με αποτέλεσμα θόλωμα της εικόνας. Για να περιορίσετε το κούνημα της φωτογραφικής μηχανής, ακολουθήστε τις παρακάτω οδηγίες.

Σωστή στάση

Σταθεροποιήστε το πάνω μέρος του σώματός σας και λάβετε μια στάση που εμποδίζει τη φωτογραφική μηχανή να κινηθεί.

Στη λειτουργία Live View

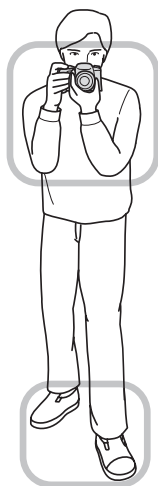

Στη λειτουργία σκοπεύτρου

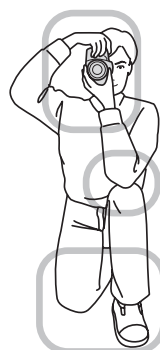

Σημείο ①

Το ένα χέρι κρατάει τη λαβή της φωτογραφικής μηχανής και το άλλο χέρι υποστηρίζει το φακό.

Σημείο ②

Λάβετε μια σταθερή στάση, με τα πόδια σας να απέχουν όσο το άνοιγμα των ώμων σας.

Σημείο ③

Σφίξτε ελαφρά τους αγκώνες σας πάνω στο σώμα σας.

Όταν πραγματοποιείτε λήψη γονατιστοί, σταθεροποιήστε το πάνω μέρος του σώματός σας τοποθετώντας τον αγκώνα σας πάνω στο γόνατό σας.

Ένδειξη προειδοποίησης κουνήματος φωτογραφικής μηχανής

Λόγω πιθανότητας κουνήματος της φωτογραφικής μηχανής, η ένδειξη  (Προειδοποίηση κουνήματος φωτογραφικής μηχανής) αναβοσβήνει. Σε αυτή την περίπτωση, χρησιμοποιείτε ένα τρίποδο, ή το φλας.

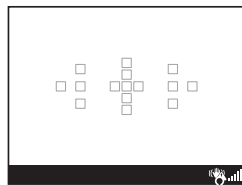

Ένδειξη  (Προειδοποίηση κουνήματος φωτογραφικής μηχανής)

Σημείωση

- Η ένδειξη  (Προειδοποίηση κουνήματος φωτογραφικής μηχανής) εμφανίζεται μόνο στις λειτουργίες στις οποίες η ταχύτητα κλείστρου ρυθμίζεται αυτόματα. Η ένδειξη αυτή δεν εμφανίζεται στις λειτουργίες M/S.

Χρήση της λειτουργίας SteadyShot

Η λειτουργία SteadyShot μπορεί να μειώσει το κούνημα της φωτογραφικής μηχανής κατά το ισοδύναμο περίπου 2.5 EV έως 4 EV της ταχύτητας κλείστρου.

Η λειτουργία SteadyShot είναι ρυθμισμένη στη θέση [On] σύμφωνα με την προεπιλεγμένη ρύθμιση.

Ένδειξη κλίμακας SteadyShot

Η ένδειξη  (κλίμακα SteadyShot) δείχνει την κατάσταση κραδασμών της φωτογραφικής μηχανής. Περιμένετε μέχρι να μειωθεί η κλίμακα και μετά αρχίστε τη λήψη.

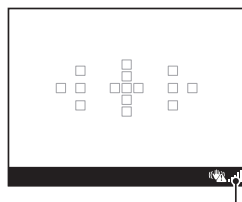

Ένδειξη  (Κλίμακα SteadyShot)

Για να απενεργοποιήσετε τη λειτουργία SteadyShot

Πλήκτρο MENU →  1 → [SteadyShot] → [Off]

Λήψη φωτογραφιών

Σημείωση

- Η λειτουργία SteadyShot ενδέχεται να μη λειτουργήσει τέλεια όταν η φωτογραφική μηχανή έχει μόλις τεθεί σε λειτουργία, αμέσως μετά από την κατεύθυνση της φωτογραφικής μηχανής προς ένα θέμα, ή όταν πιεστεί το κλείστρο μέχρι τέρμα χωρίς η πορεία του να σταματήσει στη μέση.

Χρήση τριπόδου

Στις παρακάτω περιπτώσεις, συστήνουμε να τοποθετείτε τη φωτογραφική μηχανή σε ένα τρίποδο.

- Λήψη χωρίς φλας σε συνθήκες με λίγο φως.
- Λήψη με αργές ταχύτητες κλείστρου, οι οποίες χρησιμοποιούνται συνήθως για λήψη τη νύχτα.
- Λήψη ενός θέματος από μικρή απόσταση, όπως στη φωτογράφιση Μάκρο.
- Λήψη με τηλεσκοπικό φακό.

Σημείωση

- Όταν χρησιμοποιείτε ένα τρίποδο, απενεργοποιήστε τη λειτουργία SteadyShot γιατί υπάρχει κίνδυνος δυσλειτουργίας του SteadyShot.

AUTO / Λήψη με αυτόματες ρυθμίσεις

Η λειτουργία “AUTO” σας επιτρέπει να πραγματοποιήσετε εύκολα λήψη οποιουδήποτε θέματος, κάτω από οποιεσδήποτε συνθήκες διότι η φωτογραφική μηχανή επιλέγει τις κατάλληλες ρυθμίσεις ανάλογα με την περίπτωση.

Επιλέξτε το  όταν πραγματοποιείτε λήψη σε ένα χώρο στον οποίο δεν επιτρέπεται η χρήση του φλας.

- 1 Τοποθετήστε τον επιλογέα θέσης λειτουργίας στη θέση **AUTO** ή  (Χωρίς φλας).**

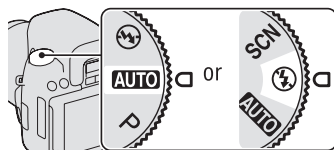

- 2 Ρυθμίστε την οθόνη LCD σε μια γωνία που να μπορείτε να τη δείτε εύκολα και κρατήστε τη φωτογραφική μηχανή.**

- 3 Τοποθετήστε το θέμα που επιθυμείτε μέσα στην περιοχή αυτόματης εστίασης.**

- Αν αναβοσβήνει η ένδειξη  (Προειδοποίηση κουνήματος φωτογραφικής μηχανής), τραβήξτε προσεκτικά τη φωτογραφία κρατώντας σταθερά τη φωτογραφική μηχανή, ή χρησιμοποιείτε ένα τρίποδο.

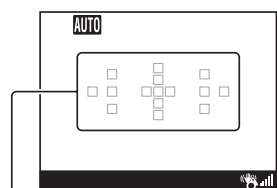

Περιοχή αυτόματης εστίασης

Ένδειξη  (Προειδοποίηση κουνήματος φωτογραφικής μηχανής)

- 4 Αν χρησιμοποιείτε ένα φακό ζουμ, στρέψτε το δακτύλιο ζουμ και στη συνέχεια αποφασίστε ποιο θα είναι το πλάνο σας.**

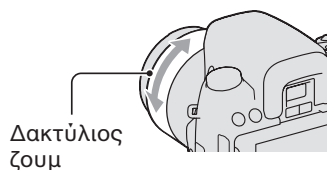

5 Πιέστε το κλείστρο μέχρι τη μέση για να εστιάσετε.

Όταν επιβεβαιωθεί η εστίαση, φωτίζεται η ένδειξη ● ή (☉) (Ένδειξη εστίασης) (σελίδα 86).

- Περιμένετε μέχρι να μειωθεί η ένδειξη της κλίμακας (κλίμακα SteadyShot) και στη συνέχεια τραβήξτε τη φωτογραφία για να έχει καλύτερο αποτέλεσμα η λειτουργία SteadyShot.

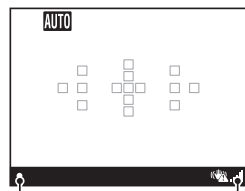
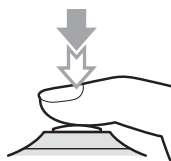

Ένδειξη εστίασης

Ένδειξη (κλίμακα SteadyShot)

6 Πιέστε το κλείστρο μέχρι κάτω για να τραβήξετε τη φωτογραφία.

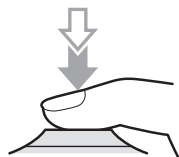

Σημείωση

- Επειδή η φωτογραφική μηχανή ενεργοποιεί τη λειτουργία αυτόματης ρύθμισης, πολλές ρυθμίσεις δεν θα είναι διαθέσιμες, όπως η αντιστάθμιση έκθεσης, ή η ρύθμιση ISO. Αν θέλετε να πραγματοποιήσετε διάφορες ρυθμίσεις, τοποθετήστε τον επιλογέα θέσης λειτουργίας στη θέση P και μετά πραγματοποιήστε τη λήψη της φωτογραφίας.

Λήψη με την κατάλληλη ρύθμιση για το θέμα

Η επιλογή της κατάλληλης λειτουργίας ανάλογα με το θέμα ή τις συνθήκες λήψης σας επιτρέπει να τραβήξετε φωτογραφίες με ρυθμίσεις πιο κατάλληλες για το θέμα σας.

SCN Λήψη με προεπιλεγμένες ρυθμίσεις ανάλογα με το σκηνικό (Επιλογή Σκηνικού)

Η λειτουργία αυτή είναι κατάλληλη για

- Λήψη με προεπιλεγμένες ρυθμίσεις ανάλογα με το σκηνικό λήψης.











1 Τοποθετήστε τον επιλογέα θέσης λειτουργίας στη θέση SCN (Επιλογή Σκηνικού).



2 Πιέστε το κέντρο του πλήκτρου ελέγχου.

3 Επιλέξτε την επιθυμητή λειτουργία με τα ▲/▼ και στη συνέχεια πιέστε το κέντρο του πλήκτρου ελέγχου.

- Για να αλλάξετε το σκηνικό, πιέστε το πλήκτρο Fn και στη συνέχεια επιλέξτε ένα άλλο σκηνικό.
-

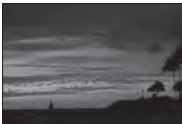
Λήψη φωτογραφιών

 (Πορτρέτο)	<p>Θολώνει το φόντο και αναδεικνύει το θέμα. Αναπαράγει τους χρωματικούς τόνους του δέρματος με απαλό τρόπο.</p> <ul style="list-style-type: none">• Για να θολώσετε περισσότερο το φόντο, τοποθετήστε το φακό στη θέση τηλεφακού.• Μπορείτε να τραβήξετε μια ζωντανή φωτογραφία εστιάζοντας στο μάτι που είναι πιο κοντά στο φακό.• Χρησιμοποιείτε την καλύπτρα του φακού (πωλείται χωριστά) για να τραβήξετε θέματα που φωτίζονται από πίσω.• Χρησιμοποιείτε τη λειτουργία περιορισμού του κοκκίνισματος των ματιών αν τα μάτια του προσώπου που φωτογραφίζετε κοκκινίζουν από το φλας (σελίδα 100).	
 (Δράση στα Σπορ)	<p>Πραγματοποιεί λήψη κινούμενων αντικειμένων με μεγάλη ταχύτητα κλειστρου ώστε το θέμα να φαίνεται ακίνητο. Η φωτογραφική μηχανή τραβάει συνέχεια φωτογραφίες όσο είναι πιεσμένο το κλείστρο.</p> <ul style="list-style-type: none">• Πιέστε το κλείστρο μέχρι τη μέση και κρατήστε το μέχρι την κατάλληλη στιγμή.	
 (Μάκρο)	<p>Πραγματοποιεί λήψη αντικειμένων από κοντινή απόσταση, όπως για παράδειγμα λουλούδια ή τρόφιμα.</p> <ul style="list-style-type: none">• Μπορείτε να πραγματοποιήσετε λήψη από πιο κοντινή απόσταση χρησιμοποιώντας ένα φακό μάκρο (πωλείται χωριστά).• Ρυθμίστε τη λειτουργία φλας στη θέση [Χωρίς Φλας] όταν πραγματοποιείτε λήψη ενός θέματος από απόσταση ενός μέτρου ή μικρότερη.• Στη λήψη με τη λειτουργία μάκρο, η λειτουργία SteadyShot δεν είναι πλήρως αποτελεσματική. Για να επιτύχετε καλύτερα αποτελέσματα, χρησιμοποιείτε ένα τρίποδο.• Η μικρότερη εστιακή απόσταση δεν αλλάζει.	
 (Τοπίο)	<p>Πραγματοποιεί λήψη ολόκληρου του οπτικού πεδίου καθαρά εστιασμένου και με ζωντανά χρώματα.</p> <ul style="list-style-type: none">• Για να μεγαλώσετε το οπτικό πεδίο λήψης, τοποθετήστε το φακό στη θέση του ευρυγώνιου.	
 (Ηλιοβασίλεμα)	<p>Πραγματοποιεί λήψη των ωραίων κόκκινων αποχρώσεων της ανατολής ή του ηλιοβασιλέματος.</p>	

<p>☾ (Νυχτερινή Λήψη)</p>	<p>Πραγματοποιεί λήψη νυχτερινών σκηνών από απόσταση, χωρίς να χάνεται η σκοτεινή ατμόσφαιρα του περιβάλλοντος.</p> <ul style="list-style-type: none"> • Η ταχύτητα κλείστρου είναι μειωμένη, οπότε συστήνεται η χρήση τριπόδου. • Η φωτογραφία μπορεί να μην είναι επιτυχημένη αν πραγματοποιήσετε λήψη μιας τελείως σκοτεινής νυχτερινής σκηνής. 	
<p>✋ (Λήψη με το Χέρι στο Ημίφως)</p>	<p>Πραγματοποιεί λήψη νυχτερινών σκηνών με λιγότερα παράσιτα και θόλωμα χωρίς τη χρήση τριπόδου. Λαμβάνεται μια ριπή φωτογραφιών και εφαρμόζεται επεξεργασία εικόνας για να μειωθεί το θόλωμα του θέματος, το κούνημα της φωτογραφικής μηχανής και τα παράσιτα.</p> <ul style="list-style-type: none"> • Η μείωση του θολώματος είναι λιγότερο αποτελεσματική ακόμα και με τη [Λήψη με το Χέρι στο Ημίφως] όταν πραγματοποιείτε λήψη: <ul style="list-style-type: none"> – Θεμάτων με απρόβλεπτη κίνηση – Θεμάτων που βρίσκονται πολύ κοντά στη φωτογραφική μηχανή – Θεμάτων με επαναλαμβανόμενα μοτίβα όπως πλακάκια και θεμάτων με μικρή αντίθεση όπως ο ουρανός, μια παραλία με άμμο, ή ένα λιβάδι – Θεμάτων που η αντίθεσή τους αλλάζει όπως κύματα ή καταρράκτες • Στην περίπτωση της [Λήψης με το Χέρι στο Ημίφως], ενδέχεται να υπάρξει παραμόρφωση τετραγωνιδίων όταν χρησιμοποιείτε μια πηγή φωτός που τρεμοπαίζει, όπως λαμπτήρες φθορισμού. 	
<p>👤 (Νυχτερινό Πορτρέτο)</p>	<p>Πραγματοποιεί λήψη πορτρέτων σε νυχτερινό φόντο.</p> <ul style="list-style-type: none"> • Η ταχύτητα κλείστρου είναι μειωμένη, οπότε συστήνεται η χρήση τριπόδου. 	

Τεχνική λήψης

- Όταν θέλετε εικόνες υψηλότερης ανάλυσης, τοποθετήστε τον επιλογέα θέσης λειτουργίας στη θέση P, A, S, ή M και χρησιμοποιείτε τη λειτουργία δημιουργικού στυλ (σελίδα 112). Σε αυτές τις περιπτώσεις, μπορείτε να ρυθμίσετε την έκθεση, το ISO, κλπ. ακόμα και αν επιλέξετε μια κατάλληλη ρύθμιση για το θέμα σας.

Σημειώσεις

- Επειδή η φωτογραφική μηχανή επιλέγει τις ρυθμίσεις αυτόματα, πολλές λειτουργίες δεν είναι διαθέσιμες, όπως η αντιστάθμιση έκθεσης και η ρύθμιση ISO.
- Το φλας ρυθμίζεται σε [Αυτόματο Φλας] ή [Χωρίς Φλας] για κάθε λειτουργία Επιλογής Σκηνικού. Μπορείτε να αλλάξετε αυτές τις ρυθμίσεις (σελίδα 98).

Λήψη φωτογραφιών

📷 Λήψη πανοραμικών εικόνων (Sweep Panorama)

Η λειτουργία αυτή είναι κατάλληλη για

- Λήψη τοπίων με μεγάλη έκταση, ή ψηλών κτηρίων με δυναμική σύνθεση.



1 Τοποθετήστε τον επιλογέα θέσης λειτουργίας στη θέση 📷 (Sweep Shooting).

2 Πιέστε το κέντρο του πλήκτρου ελέγχου.

3 Επιλέξτε το [Sweep Panorama] με τα ▲/▼ και στη συνέχεια πιέστε το κέντρο του πλήκτρου ελέγχου.

- Για να επιλέξετε το [3D Sweep Panorama], πιέστε το πλήκτρο Fn και στη συνέχεια επιλέξτε το.

4 Στρέψτε τη φωτογραφική μηχανή προς το άκρο του θέματος και στη συνέχεια πιέστε το κλείστρο μέχρι τη μέση για να ρυθμίσετε την εστίαση.

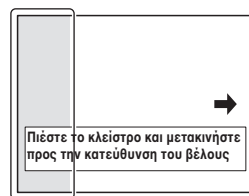

Αυτό το τμήμα δεν θα τραβηχτεί

5 Πιέστε το κλείστρο μέχρι το τέρμα.

6 Μετακινήστε τη φωτογραφική μηχανή οριζόντια ή κατακόρυφα μέχρι το τέλος, ακολουθώντας τις οδηγίες στην οθόνη.

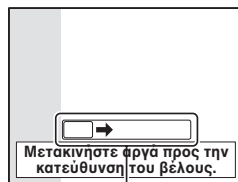

Μπάρα καθοδήγησης

Σημειώσεις

- Αν δεν μπορείτε να μετακινήσετε τη φωτογραφική μηχανή οριζόντια ή κατακόρυφα σε ολόκληρο το θέμα μέσα στον προκαθορισμένο χρόνο, θα εμφανίζεται μια γκριζα περιοχή στην εικόνα. Αν συμβεί αυτό, μετακινήστε τη φωτογραφική μηχανή πιο γρήγορα για να καταγράψετε μια πλήρη πανοραμική εικόνα.
- Επειδή πραγματοποιείται συρραφή αρκετών εικόνων, τα σημεία συρραφής δεν εγγράφονται ομαλά. Όταν πραγματοποιείτε τη λήψη, μη μετακινείτε τη φωτογραφική μηχανή εμπρός-πίσω ή αριστερά-δεξιά όταν πραγματοποιείτε λήψη κατακόρυφα.
- Σε συνθήκες χαμηλού φωτισμού, οι πανοραμικές εικόνες ενδέχεται να είναι θολές, ή να μην πραγματοποιηθεί λήψη.
- Στην περίπτωση που υπάρχουν φώτα που τρεμοπαίζουν όπως λαμπτήρες φθορισμού, η φωτεινότητα ή τα χρώματα της σύνθετης εικόνας που προκύπτει δεν είναι πάντα ίδια.
- Όταν ολόκληρη η γωνία πανοραμικής λήψης και η γωνία στην οποία σταθεροποιήσετε την εστίαση και την έκθεση με το κλειδωμά ΑΕ/ΑF είναι εξαιρετικά διαφορετική σε φωτεινότητα, χρώμα και εστίαση, η λήψη δεν θα είναι επιτυχής. Αν συμβεί αυτό, αλλάξτε τη γωνία κλειδώματος και πραγματοποιήστε ξανά λήψη.
- Το [Sweep Panorama] δεν είναι κατάλληλο για λήψη:
 - Αντικειμένων που κινούνται.
 - Αντικειμένων που είναι πολύ κοντά στη φωτογραφική μηχανή.
 - Αντικειμένων με επαναλαμβανόμενα μοτίβα όπως πλακάκια και αντικειμένων με μικρή αντίθεση όπως ο ουρανός, μια παραλία με άμμο, ή ένα λιβάδι.
 - Αντικείμενα που αλλάζουν συνεχώς όπως τα κύματα ή οι καταρράκτες.
 - Αντικείμενα όπως ο ήλιος ή ηλεκτρικοί λαμπτήρες, κλπ. που είναι πολύ πιο φωτεινά από τον περίγυρό τους.
- Η εγγραφή [Sweep Panorama] μπορεί να διακοπεί στις ακόλουθες περιπτώσεις:
 - Όταν μετακινήσετε τη φωτογραφική μηχανή οριζόντια ή κατακόρυφα πολύ γρήγορα ή πολύ αργά.
 - Όταν υπάρχει έντονο κούνημα της φωτογραφικής μηχανής.
- Η φωτογραφική μηχανή πραγματοποιεί συνεχώς λήψη κατά τη διάρκεια της εγγραφής [Sweep Panorama] και το κλείστρο συνεχίζει να κάνει κλικ μέχρι το τέλος της λήψης.

Συμβουλές για τη λήψη μιας πανοραμικής εικόνας

Μετακινήστε τη φωτογραφική μηχανή οριζόντια ή κατακόρυφα σε ένα τόξο με σταθερή ταχύτητα και με την ίδια κατεύθυνση με την ένδειξη της οθόνης. Το [Sweep Panorama] είναι περισσότερο κατάλληλο για ακίνητα αντικείμενα, παρά για κινούμενα.

Κατακόρυφη
διεύθυνση

Οριζόντια
διεύθυνση

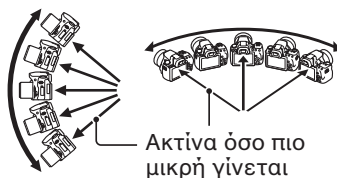

- Για το Sweep Panorama, συστήνεται να χρησιμοποιείτε έναν ευρυγώνιο φακό.
- Όταν χρησιμοποιείτε ένα φακό που έχει μεγάλη εστιακή απόσταση, μετακινήστε τη φωτογραφική μηχανή οριζόντια ή κατακόρυφα με μικρότερη ταχύτητα από ότι όταν χρησιμοποιείτε έναν ευρυγώνιο φακό.
- Επιλέξτε τη σκηνή και πιέστε το κλείστρο μέχρι τη μέση για να κλειδώσετε την εστίαση, την έκθεση και την ισορροπία του λευκού.
- Αν υπάρχει ένα τμήμα με πολύ περίπλοκα σχήματα στο άκρο της οθόνης, η σύνθεση της εικόνας ενδέχεται να αποτύχει. Σε αυτή την περίπτωση, προσαρμόστε τη σύνθεση ώστε το τμήμα αυτό να βρίσκεται στο κέντρο της εικόνας και πραγματοποιήστε ξανά λήψη.
- Μπορείτε να επιλέξετε το μέγεθος εικόνας: Πλήκτρο MENU → 📷 2 → [Πανόραμα: Μέγεθος].

Για να επιλέξετε τη διεύθυνση οριζόντιας ή κατακόρυφης κίνησης της φωτογραφικής μηχανής

Πλήκτρο MENU → 📷 2 → [Πανόραμα: Κατεύθυνση] → Επιλογή της επιθυμητής ρύθμισης

Λήψη πανοραμικών εικόνων 3D (3D Sweep Panorama)

Η λειτουργία αυτή είναι κατάλληλη για

- Λήψη πανοραμικών εικόνων 3D οι οποίες θα φαίνονται ζωντανές σε μια οθόνη TV συμβατή με 3D.



1 Τοποθετήστε τον επιλογέα θέσης λειτουργίας στη θέση (Sweep Shooting).

2 Πιέστε το κέντρο του πλήκτρου ελέγχου.

3 Επιλέξτε το [3D Sweep Panorama] με τα ▲/▼ και στη συνέχεια πιέστε το κέντρο του πλήκτρου ελέγχου.

- Για να επιλέξετε το [Sweep Panorama], πιέστε το πλήκτρο Fn και στη συνέχεια επιλέξτε το.

4 Πραγματοποιήστε λήψη ενός θέματος με τον ίδιο τρόπο όπως για το [Sweep Panorama] (σελίδες 66 έως 68).

- Για λεπτομέρειες σχετικά με σημειώσεις και σημεία που πρέπει να προσέξετε σε αυτόν τον τρόπο λήψης, δείτε τις λεπτομέρειες που αναφέρονται για τη λήψη [Sweep Panorama].
- Για λεπτομέρειες σχετικά με τη λήψη 3D, δείτε στη σελίδα 194.

Για να επιλέξετε τη διεύθυνση οριζόντιας κίνησης της φωτογραφικής μηχανής

Πλήκτρο MENU →  2 → [Πανόραμα 3D: Κατεύθυνση]
→ Επιλογή της επιθυμητής ρύθμισης

Σημείωση

- Η κατακόρυφη κατεύθυνση δεν παρέχεται με αυτή τη λειτουργία.

Λήψη μιας φωτογραφίας με τον τρόπο που θέλετε (Λειτουργία έκθεσης)

Με μια φωτογραφική μηχανή εναλλαξιμων φακών, μπορείτε να ρυθμίσετε την ταχύτητα κλείστρου (πόσο χρόνο είναι ανοιχτό το κλείστρο) και το διάφραγμα (το πεδίο που είναι εστιασμένο: βάθος πεδίου) για να απολαύσετε μια μεγάλη ποικιλία δυνατοτήτων φωτογραφικής έκφρασης.

Η ρύθμιση της ταχύτητας κλείστρου και του διαφράγματος δε δημιουργεί μόνο φωτογραφικά εφέ κίνησης και εστίασης, αλλά επίσης καθορίζει τη φωτεινότητα της εικόνας ελέγχοντας το βαθμό της έκθεσης (το ποσό του φωτός που λαμβάνει η φωτογραφική μηχανή), η οποία είναι ο πιο σημαντικός παράγοντας στη λήψη φωτογραφιών.

Αλλαγή της φωτεινότητας μιας εικόνας μέσω του βαθμού έκθεσης



Όταν χρησιμοποιείτε μια πιο γρήγορη ταχύτητα κλείστρου, η φωτογραφική μηχανή ανοίγει το διάφραγμα για μικρότερο χρονικό διάστημα. Αυτό σημαίνει λιγότερο χρόνο μέσα στον οποίο η φωτογραφική μηχανή λαμβάνει φως, με αποτέλεσμα μια πιο σκοτεινή εικόνα. Για να τραβήξετε μια πιο φωτεινή εικόνα, μπορείτε να ανοίξετε σε κάποιο βαθμό το διάφραγμα (το άνοιγμα μέσα από το οποίο περνάει το φως) με σκοπό να προσαρμοστεί το ποσό του φωτός που λαμβάνει κάθε φορά η φωτογραφική μηχανή.

Η φωτεινότητα της εικόνας που ρυθμίζεται με την ταχύτητα κλείστρου και το διάφραγμα καλείται “έκθεση”.

Αυτή η ενότητα θα σας δείξει πώς να ρυθμίζετε την έκθεση και να απολαμβάνετε διάφορους τρόπους φωτογραφικής έκφρασης με τη χρήση της κίνησης, της εστίασης και του φωτός.

P Λήψη με το αυτόματο πρόγραμμα

Η λειτουργία αυτή είναι κατάλληλη για

- Χρήση της αυτόματης έκθεσης, ενώ διατηρείτε συγχρόνως τις προσωπικές σας ρυθμίσεις για την ευαισθησία ISO, το Δημιουργικό Στυλ, το D-Range Optimizer, κλπ.



1 Τοποθετήστε τον επιλογέα θέσης λειτουργίας στη θέση **P**.

2 Καθορίστε τις επιθυμητές ρυθμίσεις για τις λειτουργίες λήψης (σελίδες 85 έως 122).

- Για να ενεργοποιήσετε το φλας, πιέστε το πλήκτρο .

3 Ρυθμίστε την εστίαση και τραβήξτε τη φωτογραφία.

A Λήψη με έλεγχο του θολώματος του φόντου (Προτεραιότητα διαφράγματος)

Η λειτουργία αυτή είναι κατάλληλη για

- Να εστιάσετε καθαρά το θέμα και να θολώσετε ό,τι άλλο υπάρχει μπροστά και πίσω από το θέμα. Ανοίγοντας το διάφραγμα περιορίζεται το πεδίο που είναι εστιασμένο. (Το βάθος πεδίου γίνεται μικρότερο.)
- Να τραβήξετε το βάθος ενός τοπίου. Κλείνοντας το διάφραγμα μεγαλώνει το πεδίο που είναι εστιασμένο. (Το βάθος πεδίου γίνεται μεγαλύτερο.)



1 Τοποθετήστε τον επιλογέα θέσης λειτουργίας στη θέση A.

2 Επιλέξτε την τιμή του διαφράγματος (αριθμός F) με τον επιλογέα ελέγχου.

- Μικρότερος αριθμός F: Το προσκήνιο και το φόντο του θέματος θολώνουν. Μεγαλύτερος αριθμός F: Εστιάζεται το θέμα, καθώς και το προσκήνιο και το φόντο του.
- Δεν μπορείτε να ελέγξετε το θόλωμα μιας εικόνας από την οθόνη LCD ή το σκόπευτρο. Ελέγξτε τη φωτογραφία που καταγράφηκε και προσαρμόστε το διάφραγμα.

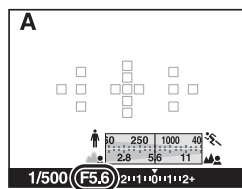
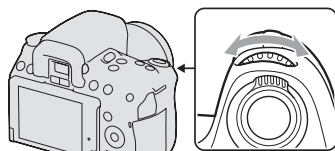

Διάφραγμα (αριθμός F)

3 Ρυθμίστε την εστίαση και τραβήξτε τη φωτογραφία.

Η ταχύτητα κλείστρου προσαρμόζεται αυτόματα για να επιτευχθεί η σωστή έκθεση.

- Όταν η φωτογραφική μηχανή κρίνει ότι δεν μπορεί να επιτευχθεί η σωστή έκθεση με την επιλεγμένη τιμή διαφράγματος, η ταχύτητα κλείστρου αναβοσβήνει. Σε τέτοιες περιπτώσεις, ρυθμίστε ξανά το διάφραγμα.

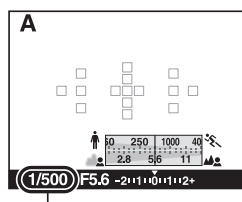

Ταχύτητα κλείστρου

Τεχνικές λήψης

- Η ταχύτητα κλείστρου μπορεί να γίνει πιο αργή, ανάλογα με την τιμή του διαφράγματος. Όταν η ταχύτητα κλείστρου είναι αργή, χρησιμοποιείτε ένα τρίποδο.
- Για να θολώσετε ακόμα περισσότερο το φόντο, χρησιμοποιείτε έναν τηλεφακό, ή έναν φακό που διαθέτει μικρότερο διάφραγμα (φωτεινό φακό).

Σημείωση

- Πιέστε το πλήκτρο  όταν πραγματοποιείτε λήψη με φλας. Ωστόσο, η εμβέλεια του φλας διαφέρει, ανάλογα με την τιμή του διαφράγματος. Όταν πραγματοποιείτε λήψη με το φλας, ελέγξτε την εμβέλεια του φλας (σελίδα 100).

Για να ελέγξετε το θόλωμα του φόντου (Πλήκτρο Προεπισκόπησης)

Η οθόνη LCD και το σκόπευτρο δείχνουν μια εικόνα που έχει συλληφθεί με το πιο ανοιχτό διάφραγμα. Η αλλαγή του διαφράγματος επηρεάζει την καθαρότητα του θέματος, δημιουργώντας μια διαφορά μεταξύ της φωτεινότητας της εικόνας πριν τη λήψη και αυτής της πραγματικής εικόνας.

Πιέζοντας το πλήκτρο προεπισκόπησης, μπορείτε να δείτε την εικόνα με το διάφραγμα που θα χρησιμοποιηθεί στην πραγματική λήψη, ώστε να μπορείτε να ελέγξετε κατά προσέγγιση την καθαρότητα του θέματος πριν τη λήψη. Μπορείτε επίσης να ρυθμίσετε το διάφραγμα στη λειτουργία προεπισκόπησης.

Σημειώσεις

- Πιέστε το πλήκτρο προεπισκόπησης αφού ρυθμίσετε την εστίαση.
- Στη λειτουργία Live View, ρυθμίστε τη φωτογραφική μηχανή στη λειτουργία ελέγχου εστίασης Live View (σελίδα 91).
- Στη λειτουργία σκοπεύτρου, οι εικόνες που εμφανίζονται στο σκόπευτρο είναι σκοτεινές.

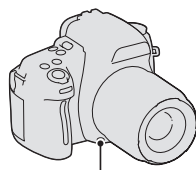

Πλήκτρο προεπισκόπησης

S Λήψη κινούμενων αντικειμένων με διάφορους τρόπους (Προτεραιότητα ταχύτητας κλείστρου)

Η λειτουργία αυτή είναι κατάλληλη για

- Λήψη ενός κινούμενου θέματος με αποτύπωση μιας στιγμής στο χρόνο. Χρησιμοποιείτε γρηγορότερη ταχύτητα κλείστρου για να τραβήξετε καθαρά ένα στιγμιότυπο της κίνησης.
- Παρακολούθηση της κίνησης για να εκφραστεί ο δυναμισμός και η ροή της. Χρησιμοποιείτε πιο αργή ταχύτητα κλείστρου για να αποτυπώσετε τη ροή της κίνησης ενός κινούμενου αντικειμένου.



1 Τοποθετήστε τον επιλογέα θέσης λειτουργίας στη θέση **S**.

2 Επιλέξτε την ταχύτητα κλείστρου με τον επιλογέα ελέγχου.

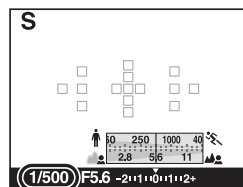
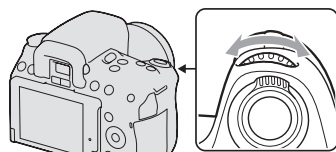

Ταχύτητα κλείστρου

3 Ρυθμίστε την εστίαση και τραβήξτε τη φωτογραφία.

Το διάφραγμα ρυθμίζεται αυτόματα ώστε να επιτευχθεί η σωστή έκθεση.

- Αν η φωτογραφική μηχανή κρίνει ότι δεν μπορεί να επιτευχθεί η σωστή έκθεση με την επιλεγμένη ταχύτητα κλείστρου, η τιμή του διαφράγματος αναβοσβήνει. Σε τέτοιες περιπτώσεις, ρυθμίστε ξανά την ταχύτητα κλείστρου.

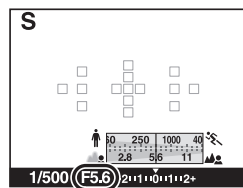



Διάφραγμα (αριθμός F)

Τεχνικές λήψης

- Όταν η ταχύτητα κλείστρου είναι πιο αργή, χρησιμοποιείτε ένα τρίποδο.
- Όταν πραγματοποιείτε λήψη κάποιας αθλητικής δραστηριότητας σε κλειστό χώρο, επιλέξτε μεγαλύτερη ευαισθησία ISO.

Σημειώσεις

- Η ένδειξη  (Προειδοποίηση κουνήματος φωτογραφικής μηχανής) δεν εμφανίζεται στη λειτουργία προτεραιότητας ταχύτητας κλείστρου.
- Όσο μεγαλύτερη είναι η ευαισθησία ISO, τόσο περισσότερα θα είναι τα παράσιτα.
- Όταν η ταχύτητα κλείστρου είναι ένα δευτερόλεπτο ή περισσότερο, θα πραγματοποιηθεί μείωση θορύβου (Long Exposure NR) μετά τη λήψη για το ίδιο χρονικό διάστημα που ήταν ανοιχτό το κλείστρο. Δεν μπορείτε να πραγματοποιήσετε άλλη λήψη όσο εκτελείται η λειτουργία μείωσης θορύβου.

- Πιέστε το πλήκτρο  όταν πραγματοποιείτε λήψη με φλας. Ωστόσο, όταν χρησιμοποιείτε το φλας, αν κλείσετε το διάφραγμα (μεγαλύτερος αριθμός F) κάνοντας πιο αργή την ταχύτητα κλείστρου, το φως του φλας δεν θα φτάσει στα μακρινά αντικείμενα.

Μ Λήψη με χειροκίνητη ρύθμιση της έκθεσης (Χειροκίνητη έκθεση)

Η λειτουργία αυτή είναι κατάλληλη για

- Λήψη με την επιθυμητή έκθεση, ρυθμίζοντας τόσο την ταχύτητα κλείστρου, όσο και το διάφραγμα.



1 Τοποθετήστε τον επιλογέα θέσης λειτουργίας στη θέση Μ.

2 Περιστρέψτε τον επιλογέα ελέγχου για να ρυθμίσετε την ταχύτητα κλείστρου και ενώ πιέζετε το πλήκτρο , περιστρέψτε τον επιλογέα ελέγχου για να ρυθμίσετε το διάφραγμα.

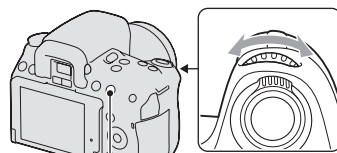

Πλήκτρο 

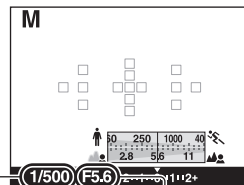

Διάφραγμα (αριθμός F)

Ταχύτητα κλείστρου

3 Τραβήξτε τη φωτογραφία μετά τη ρύθμιση της έκθεσης.

- Ελέγξτε την τιμή της έκθεσης στην κλίμακα EV (Χειροκίνητη Μέτρηση*).

Προς το +: Οι εικόνες γίνονται πιο φωτεινές.

Προς το -: Οι εικόνες γίνονται πιο σκοτεινές.

Το βέλος

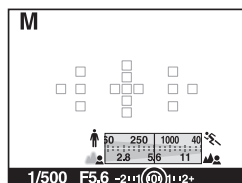

◀ ▶ εμφανίζεται αν η καθορισμένη έκθεση είναι έξω από το εύρος της κλίμακας EV. Το βέλος αρχίζει να αναβοσβήνει αν η διαφορά γίνει μεγαλύτερη.

- * Όταν η φωτογραφική μηχανή είναι στη λειτουργία M, θα εμφανίσει μια τιμή αντιστάθμισης προς τα πάνω ή προς τα κάτω, με βάση τη σωστή έκθεση χρησιμοποιώντας το δείκτη της ένδειξης αντιστάθμισης έκθεσης.



Κανονική τιμή

Σημειώσεις

- Η ένδειξη  (Προειδοποίηση κουνήματος φωτογραφικής μηχανής) δεν εμφανίζεται στη λειτουργία χειροκίνητης έκθεσης.
- Όταν ο επιλογέας θέσης λειτουργίας είναι στη θέση M, η ρύθμιση [AUTO] του ISO γίνεται [100]. Στη λειτουργία M, η ρύθμιση [AUTO] του ISO δεν είναι διαθέσιμη. Ρυθμίστε την ευαισθησία ISO στην τιμή που χρειάζεται (σελίδα 108).
- Πιέστε το πλήκτρο  όταν πραγματοποιείτε λήψη με φλας. Ωστόσο, η εμβέλεια του φλας διαφέρει, ανάλογα με την τιμή του διαφράγματος. Όταν πραγματοποιείτε λήψη με το φλας, ελέγξτε την εμβέλεια του φλας (σελίδα 100).

Χειροκίνητη μεταβολή

Μπορείτε να αλλάξετε το συνδυασμό ταχύτητας κλείστρου και τιμής διαφράγματος χωρίς να αλλάξει η έκθεση που έχετε καθορίσει.

Περιστρέψτε τον επιλογέα ελέγχου ενώ πιέζετε το πλήκτρο AEL για να επιλέξετε ένα συνδυασμό ταχύτητας κλείστρου και τιμής διαφράγματος.

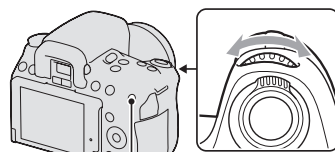

Πλήκτρο AEL

Μ Λήψη φωτεινών ιχνών με έκθεση μεγάλης διάρκειας (BULB)

Η λειτουργία αυτή είναι κατάλληλη για

- Τη λήψη ιχνών του φωτός, όπως για παράδειγμα στα πυροτεχνήματα.
- Τη λήψη της τροχιάς των άστρων.



1 Τοποθετήστε τον επιλογέα θέσης λειτουργίας στη θέση M.

2 Περιστρέψτε τον επιλογέα ελέγχου προς τα αριστερά, μέχρι να εμφανιστεί η ένδειξη [BULB].

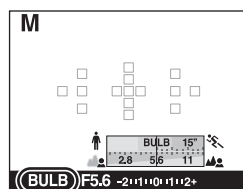
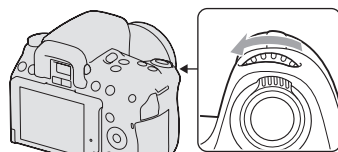

BULB

3 Ενώ πιέζετε το πλήκτρο , περιστρέψτε τον επιλογέα ελέγχου για να ρυθμίσετε το διάφραγμα (αριθμός F).

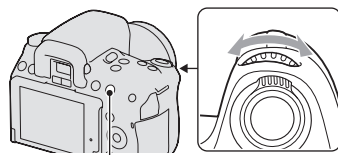

Πλήκτρο 

4 Πιέστε το κλείστρο μέχρι τη μέση για να ρυθμίσετε την εστίαση.

5 Πιέστε και κρατήστε πιεσμένο το κλείστρο καθ' όλη τη διάρκεια της λήψης.

Όσο είναι πιεσμένο το πλήκτρο του κλείστρου, το κλείστρο παραμένει ανοιχτό.

Τεχνικές λήψης

- Χρησιμοποιείτε ένα τρίποδο.
- Ρυθμίστε την εστίαση στο άπειρο στη λειτουργία χειροκίνητης εστίασης όταν φωτογραφίζετε πυροτεχνήματα, κλπ. Όταν η θέση απείρου του φακού δεν είναι γνωστή, ρυθμίστε πρώτα την εστίαση στα πυροτεχνήματα στην ίδια γενική περιοχή και στη συνέχεια πραγματοποιήστε τη λήψη.
- Χρησιμοποιείτε το Ασύρματο Τηλεχειριστήριο (πωλείται χωριστά) (σελίδα 122).
Πιέζοντας το πλήκτρο SHUTTER στο Ασύρματο Τηλεχειριστήριο ενεργοποιείται η λήψη BULB και πιέζοντάς το ξανά σταματάει η λήψη BULB. Δε χρειάζεται να πιέσετε και να κρατήσετε το πλήκτρο SHUTTER στο Ασύρματο Τηλεχειριστήριο.
- Αν χρησιμοποιείτε ένα Τηλεχειριστήριο που είναι εξοπλισμένο με λειτουργία κλειδώματος του πλήκτρου του κλείστρου (πωλείται χωριστά), μπορείτε να αφήσετε το κλείστρο ανοιχτό χρησιμοποιώντας το Τηλεχειριστήριο.

Σημειώσεις

- Όταν χρησιμοποιείτε ένα τρίποδο, απενεργοποιήστε τη λειτουργία SteadyShot (σελίδα 59).
- Όσο μεγαλύτερος είναι ο χρόνος έκθεσης, τόσο περισσότερος είναι ο θόρυβος στην εικόνα.
- Μετά τη λήψη, θα πραγματοποιηθεί μείωση θορύβου (Long. exp.NR) για το ίδιο χρονικό διάστημα με αυτό που ήταν ανοιχτό το κλείστρο. Δεν μπορείτε να πραγματοποιήσετε λήψη άλλης φωτογραφίας κατά τη διάρκεια της μείωσης θορύβου.
- Όταν έχει ενεργοποιηθεί το Κλείστρο Χαμόγελου ή η λειτουργία Auto HDR, δεν μπορείτε να ρυθμίσετε την ταχύτητα κλείστρου σε [BULB].
- Αν το Κλείστρο Χαμόγελου ή η λειτουργία Auto HDR χρησιμοποιείται με την ταχύτητα κλείστρου ρυθμισμένη σε [BULB], η ταχύτητα κλείστρου ρυθμίζεται προσωρινά σε 30 δευτερόλεπτα.
- Συστήνεται να αρχίσετε τη λήψη BULB αφού μειωθεί η θερμοκρασία της φωτογραφικής μηχανής για να αποφύγετε υποβάθμιση της ποιότητας της εικόνας.

Λήψη ταινιών

1 Ρυθμίστε την εστίαση.

2 Πιέστε το πλήκτρο MOVIE για να αρχίσετε την εγγραφή.

- Η εγγραφή ταινιών μπορεί να αρχίσει από οποιαδήποτε λειτουργία έκθεσης.
- Οι σχετικές με την έκθεση τιμές, όπως η ταχύτητα κλείστρου και το διάφραγμα ρυθμίζονται αυτόματα.

Πλήκτρο MOVIE



3 Πιέστε ξανά το πλήκτρο MOVIE για να σταματήσετε την εγγραφή.

Για να επιτύχετε τις επιθυμητές τιμές διαφράγματος

Τοποθετήστε τον επιλογέα θέσης λειτουργίας στη θέση "A" και επιλέξτε την τιμή διαφράγματος (αριθμός F) χρησιμοποιώντας τον επιλογέα ελέγχου και στη συνέχεια αρχίστε την εγγραφή της ταινίας σας. Μπορείτε να πραγματοποιήσετε εγγραφή με την επιλεγμένη τιμή διαφράγματος. Αυτό είναι χρήσιμο όταν θέλετε να ρυθμίσετε το θόλωμα του φόντου.

- Η τιμή διαφράγματος δεν υποδεικνύεται και δεν μπορεί να ρυθμιστεί κατά τη διάρκεια της εγγραφής μιας ταινίας.
- Η τιμή διαφράγματος αλλάζει αν περιστρέψετε το δακτύλιο ζουμ του φακού κατά τη διάρκεια της εγγραφής μιας ταινίας.

Τεχνικές λήψης

- Οι παρακάτω ρυθμίσεις που έχουν καθοριστεί κατά τη διάρκεια της λήψης φωτογραφιών χρησιμοποιούνται χωρίς αλλαγή.
 - Ισορροπία Λευκού
 - Δημιουργικό Στυλ
 - Αντιστάθμιση Έκθεσης
 - Λειτουργία Φωτομέτρησης
- Η αντιστάθμιση έκθεσης μπορεί να χρησιμοποιηθεί κατά τη διάρκεια της λήψης ταινιών.

Λήψη φωτογραφιών

Σημειώσεις

- Η αυτόματη εστίαση δεν μπορεί να χρησιμοποιηθεί κατά τη διάρκεια της λήψης ταινιών. Ρυθμίστε την εστίαση χρησιμοποιώντας την αυτόματη εστίαση ή τη χειροκίνητη εστίαση πριν πιέσετε το πλήκτρο MOVIE.
- Η γωνία λήψης των ταινιών είναι πιο στενή από αυτή των φωτογραφιών (μόνο DSLR-A560). Αφού πιέσετε το πλήκτρο MOVIE, η φωτογραφική μηχανή δείχνει το πραγματικό εύρος λήψης.
- Η λειτουργία Ανίχνευσης Προσώπων δεν μπορεί να χρησιμοποιηθεί.
- Μην πραγματοποιείτε λήψη μιας ισχυρής φωτεινής πηγής, όπως ο ήλιος. Ο εσωτερικός μηχανισμός της φωτογραφικής μηχανής μπορεί να πάθει ζημιά.
- Όταν εισάγετε ταινίες AVCHD σε έναν υπολογιστή, χρησιμοποιείτε το “PMB” (σελίδα 164).
- Όταν συνεχίζετε τη λήψη για μεγάλο χρονικό διάστημα, η θερμοκρασία της φωτογραφικής μηχανής αυξάνεται και η ποιότητα εικόνας μπορεί να υποβαθμιστεί.
- Όταν εμφανιστεί η ένδειξη [L], η θερμοκρασία της φωτογραφικής μηχανής είναι πολύ υψηλή. Θέστε τη φωτογραφική μηχανή εκτός λειτουργίας και περιμένετε μέχρι να μειωθεί η θερμοκρασία της φωτογραφικής μηχανής. Αν συνεχίσετε τη λήψη, η φωτογραφική μηχανή τίθεται αυτόματα εκτός λειτουργίας.
- Για λεπτομέρειες σχετικά με την αναπαραγωγή ταινιών, δείτε στη σελίδα 124.

Για να αλλάξετε το φορμά των αρχείων ταινιών

Πλήκτρο MENU → 1 → [Ταινία: Φορμά Αρχείου] → Επιλογή της επιθυμητής ρύθμισης

AVCHD	<p>Αυτό το φορμά αρχείου είναι κατάλληλο για την προβολή ομαλών εικόνων βίντεο σε μια TV υψηλής ευκρίνειας. Οι ταινίες που έχουν ληφθεί με αυτή τη φωτογραφική μηχανή εγγράφονται σε φορμά AVCHD, περίπου 60 πεδία/ δευτερόλεπτο (συσκευές συμβατές με 1080 60i) ή 50 πεδία/ δευτερόλεπτο (συσκευές συμβατές με 1080 50i), με τη λειτουργία interlace, με ήχο Dolby Digital και σε φορμά AVCHD.</p> <ul style="list-style-type: none">• Για να ελέγξετε αν η φωτογραφική μηχανή σας είναι συσκευή συμβατή με 1080 60i ή 1080 50i, ελέγξτε τις παρακάτω ενδείξεις στο κάτω μέρος της φωτογραφικής μηχανής. Συσκευή συμβατή με 1080 60i: 60i Συσκευή συμβατή με 1080 50i: 50i
MP4	<p>Αυτό το φορμά αρχείου είναι κατάλληλο για ανέβασμα στο WEB, για προσάρτηση σε e-mail, ή για αναπαραγωγή σε υπολογιστές. Οι ταινίες που έχουν ληφθεί με αυτή τη φωτογραφική μηχανή εγγράφονται σε φορμά MPEG-4, περίπου 30 πεδία/ δευτερόλεπτο (συσκευές συμβατές με 1080 60i) ή 25 πεδία/ δευτερόλεπτο (συσκευές συμβατές με 1080 50i), με τη λειτουργία progressive, με ήχο AAC και σε φορμά MP4.</p>

Εγγραφή ήχου

Όταν πραγματοποιείτε λήψη ταινιών, μπορεί να εγγραφεί ο ήχος λειτουργίας της φωτογραφικής μηχανής ή του φακού. Μπορείτε να μειώσετε το θόρυβο της φωτογραφικής μηχανής χρησιμοποιώντας ένα τρίποδο και απενεργοποιώντας τη λειτουργία SteadyShot.

Μπορείτε επίσης να πραγματοποιήσετε εγγραφή ταινιών χωρίς ήχο.

Πλήκτρο MENU →  1 → [Ταινία: Εγγραφή Ήχου] → [Off]

Για να αλλάξετε το μέγεθος

Πλήκτρο MENU →  1 → [Ταινία: Μέγεθος] → Επιλογή του επιθυμητού μεγέθους

Για λεπτομέρειες, δείτε στη σελίδα 141.

Διαθέσιμος χρόνος εγγραφής για μια ταινία

Ο παρακάτω πίνακας δείχνει κατά προσέγγιση τον συνολικό χρόνο εγγραφής με χρήση μιας κάρτας μνήμης που έχει διαμορφωθεί με αυτή τη φωτογραφική μηχανή. Οι τιμές έχουν προσδιοριστεί χρησιμοποιώντας ένα τυπικό “Memory Stick PRO Duo” της Sony για τις δοκιμές. Οι τιμές ενδέχεται να διαφέρουν, ανάλογα με τις συνθήκες λήψης και τον τύπο της κάρτας μνήμης που χρησιμοποιείται.

DSLR-A580

(Μονάδα: ώρες: λεπτά: δευτερόλεπτα)

Χωρητικότητα Φορμά αρχείου/ Μέγεθος	2GB	4GB	8GB	16GB	32GB
AVCHD 1920 x 1080	0:14:00	0:28:30	0:58:10	1:58:50	3:55:20
MP4 1440 x 1080	0:20:40	0:41:40	1:24:40	2:52:30	5:41:00
MP4 VGA	1:15:10	2:31:10	5:06:20	10:23:50	20:33:00

Λήψη φωτογραφιών

DSLR-A560

(Μονάδα: ώρες: λεπτά: δευτερόλεπτα)

Χωρητικότητα Φορμά αρχείου/ Μέγεθος	2GB	4GB	8GB	16GB	32GB
AVCHD 1920 x 1080	0:14:00	0:28:30	0:58:10	1:58:50	3:55:20
MP4 1440 x 1080	0:20:40	0:41:40	1:24:40	2:52:30	5:41:00
MP4 VGA	1:15:10	2:31:10	5:06:20	10:23:50	20:33:00

Σημείωση

- Οι αναφερόμενες τιμές δεν είναι ο συνεχής χρόνος εγγραφής.

Σημειώσεις σχετικά με τη συνεχή εγγραφή ταινιών

- Κάθε τιμή συνεχούς χρόνου εγγραφής που υποδεικνύεται εξαρτάται από τη θερμοκρασία ή την κατάσταση της φωτογραφικής μηχανής.
- Ο χρόνος εγγραφής είναι μεγαλύτερος αν απενεργοποιήσετε τη λειτουργία SteadyShot, πράγμα που απαιτεί τη χρήση τριπόδου ή παρόμοιας συσκευής.
- Το όριο συνεχούς χρόνου εγγραφής που υποδεικνύεται για μια ταινία είναι περίπου 14 λεπτά (DSLR-A580) ή περίπου 24 λεπτά (DSLR-A560) σε θερμοκρασία δωματίου 20° C. Αν απενεργοποιήσετε τη λειτουργία SteadyShot, η φωτογραφική μηχανή είναι διαθέσιμη για συνεχή εγγραφή για περίπου 29 λεπτά, τόσο για την DSLR-A580, όσο και για τη DSLR-A560.
- Αν εμφανιστεί η ένδειξη [L] ή η φωτογραφική μηχανή τεθεί αυτόματα εκτός λειτουργίας επειδή η θερμοκρασία στο εσωτερικό της φωτογραφικής μηχανής είναι πολύ υψηλή, μπορείτε να πραγματοποιήσετε ξανά εγγραφή ταινιών αφού θέσετε τη φωτογραφική μηχανή εκτός λειτουργίας για μερικά λεπτά.
- Το μέγιστο μέγεθος ενός αρχείου ταινίας είναι περίπου 2 GB. Όταν το μέγεθος του αρχείου είναι περίπου 2 GB, η εγγραφή σταματάει αυτόματα όταν το φορμά του αρχείου είναι MP4 και δημιουργείται αυτόματα ένα νέο αρχείο ταινίας όταν το φορμά του αρχείου είναι AVCHD.
- Ο μέγιστος χρόνος συνεχούς εγγραφής είναι 29 λεπτά.

Χρήση των λειτουργιών λήψης

Επιλογή της μεθόδου εστίασης

Υπάρχουν δύο μέθοδοι ρύθμισης της εστίασης: η αυτόματη εστίαση και η χειροκίνητη εστίαση. Ανάλογα με το φακό, η μέθοδος αλλαγής ανάμεσα στην αυτόματη εστίαση και τη χειροκίνητη εστίαση είναι διαφορετική.

Τύπος φακού	Διακόπτης που πρέπει να χρησιμοποιηθεί	Για να επιλέξετε την αυτόματη εστίαση	Για να επιλέξετε τη χειροκίνητη εστίαση
Ο φακός είναι εξοπλισμένος με διακόπτη λειτουργίας εστίασης	Φακός (Τοποθετείτε πάντα το διακόπτη λειτουργίας εστίασης της φωτογραφικής μηχανής στη θέση AF.)	Τοποθετήστε το διακόπτη λειτουργίας εστίασης του φακού στη θέση AF.	Τοποθετήστε το διακόπτη λειτουργίας εστίασης του φακού στη θέση MF.
Ο φακός δεν είναι εξοπλισμένος με διακόπτη λειτουργίας εστίασης	Φωτογραφική μηχανή	Τοποθετήστε το διακόπτη λειτουργίας εστίασης της φωτογραφικής μηχανής στη θέση AF.	Τοποθετήστε το διακόπτη λειτουργίας εστίασης της φωτογραφικής μηχανής στη θέση MF.

Χρήση της αυτόματης εστίασης

1 Τοποθετήστε το διακόπτη λειτουργίας εστίασης της φωτογραφικής μηχανής στη θέση AF.

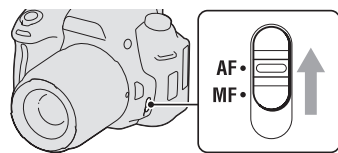

2 Όταν ο φακός είναι εξοπλισμένος με διακόπτη λειτουργίας εστίασης, τοποθετήστε τον στη θέση AF.

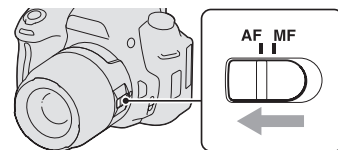

3 Πιέστε το κλείστρο μέχρι τη μέση για να ελέγξετε την εστίαση και να τραβήξετε τη φωτογραφία.

- Όταν επιβεβαιωθεί η εστίαση, η ένδειξη εστίασης αλλάζει σε ● ή (⊙) (παρακάτω).
- Η περιοχή αυτόματης εστίασης (AF) όπου έχει επιβεβαιωθεί η εστίαση γίνεται πράσινη.

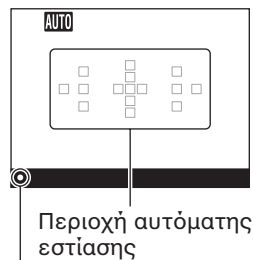

Ένδειξη εστίασης

Τεχνική λήψης

- Για να επιλέξετε την περιοχή AF που θα χρησιμοποιηθεί για την εστίαση, προσαρμόστε το [Περιοχή AF] (σελίδα 89).

Ένδειξη εστίασης

Ένδειξη εστίασης	Κατάσταση
● φωτισμένη	Η εστίαση έχει κλειδωθεί. Έτοιμοι για λήψη.
(⊙) φωτισμένη	Η εστίαση έχει επιβεβαιωθεί. Το εστιακό σημείο μετακινείται ακολουθώντας ένα κινούμενο αντικείμενο. Έτοιμοι για λήψη.
(⊙) φωτισμένη	Πραγματοποιείται ακόμα εστίαση. Δεν μπορείτε να αφήσετε το κλείστρο.
● αναβοσβήνει	Δεν μπορεί να πραγματοποιηθεί εστίαση. Το κλείστρο έχει κλειδωθεί.

Θέματα που ενδέχεται να απαιτήσουν ειδική εστίαση

Χρησιμοποιώντας την αυτόματη εστίαση, είναι δύσκολο να εστιάσετε στα παρακάτω θέματα. Σε τέτοιες περιπτώσεις, χρησιμοποιείτε τη λειτουργία κλειδώματος εστίασης (σελίδα 87) ή τη χειροκίνητη εστίαση (σελίδα 90).

- Ένα θέμα που έχει χαμηλή αντίθεση, όπως ένας μπλε ουρανός ή ένας λευκός τοίχος.
- Δύο θέματα σε διαφορετικές αποστάσεις που επικαλύπτονται στην περιοχή AF (αυτόματης εστίασης).
- Ένα θέμα που αποτελείται από επαναλαμβανόμενα μοτίβα, όπως η πρόσοψη ενός κτιρίου.
- Ένα θέμα που είναι πολύ φωτεινό ή γυαλιστερό, όπως ο ήλιος, το αμάξωμα ενός αυτοκινήτου, ή η επιφάνεια του νερού.
- Όταν το φως του περιβάλλοντος είναι ανεπαρκές.

Για να μετρήσετε την ακριβή απόσταση από το θέμα

Η ένδειξη \oplus που βρίσκεται στο επάνω μέρος της φωτογραφικής μηχανής δείχνει τη θέση του αισθητήρα εικόνας*. Όταν θέλετε να μετρήσετε την ακριβή απόσταση μεταξύ της φωτογραφικής μηχανής και του θέματος, ανατρέξτε στη θέση της οριζόντιας γραμμής.

* Ο αισθητήρας εικόνας είναι η διάταξη της φωτογραφικής μηχανής που λειτουργεί ως φιλμ.

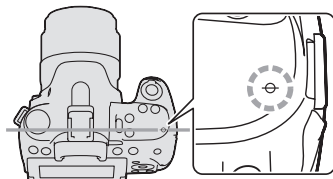

Σημείωση

- Αν το θέμα είναι πιο κοντά από ότι η ελάχιστη απόσταση λήψης του προσαρμοσμένου φακού, η εστίαση δεν μπορεί να επιβεβαιωθεί. Φροντίστε να υπάρχει αρκετή απόσταση μεταξύ του θέματος και της φωτογραφικής μηχανής.

Λήψη της επιθυμητής σύνθεσης (Κλείδωμα εστίασης)

1 Τοποθετήστε το θέμα μέσα στην περιοχή AF (αυτόματης εστίασης) και πιέστε το κλείστρο μέχρι τη μέση.

Η εστίαση και η έκθεση σταθεροποιούνται.

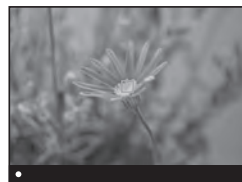

2 Κρατήστε πιεσμένο το κλείστρο μέχρι τη μέση και τοποθετήστε το θέμα ξανά στην αρχική του θέση για να συνθέσετε ξανά τη φωτογραφία.

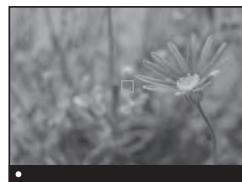

3 Πιέστε το κλείστρο μέχρι κάτω για να τραβήξετε τη φωτογραφία.

Χρήση των λειτουργιών λήψης

Επιλογή της κατάλληλης μεθόδου εστίασης ανάλογα με την κίνηση του θέματος (Λειτουργία αυτόματης εστίασης)

Πλήκτρο Fn → **AF-A (Λειτουργία Αυτόματης Εστίασης) → Επιλογή επιθυμητής ρύθμισης**

AF-S (AF Μιας Λήψης)	Η φωτογραφική μηχανή εστιάζει και η εστίαση κλειδώνεται όταν πιέσετε το κλείστρο μέχρι τη μέση.
AF-A (Αυτόματη AF)	Η [Λειτουργία Αυτόματης Εστίασης] αλλάζει μεταξύ AF Μιας Λήψης και Συνεχούς AF ανάλογα με την κίνηση του θέματος. Πιέζοντας και κρατώντας το κλείστρο μέχρι τη μέση, αν το θέμα είναι ακίνητο, η εστίαση κλειδώνεται, ενώ αν το θέμα είναι σε κίνηση, η φωτογραφική μηχανή συνεχίζει να εστιάζει.
AF-C (Συνεχής AF)	Η φωτογραφική μηχανή συνεχίζει να εστιάζει όσο πιέζετε και κρατάτε μέχρι τη μέση πιεσμένο το κλείστρο. <ul style="list-style-type: none">• Όταν το θέμα είναι εστιασμένο δεν ακούγεται ηχητικό σήμα.• Δεν μπορεί να χρησιμοποιηθεί το κλείδωμα εστίασης.

Τεχνικές λήψης

- Χρησιμοποιείτε το [AF Μιας Λήψης] όταν το θέμα είναι ακίνητο.
- Χρησιμοποιείτε το [Συνεχής AF] όταν το θέμα κινείται.

Σημείωση

- Το [Αυτόματη AF] επιλέγεται όταν η λειτουργία έκθεσης είναι ρυθμισμένη στη θέση AUTO ή σε μια από τις παρακάτω λειτουργίες Επιλογής Σκηنيκού: [Πορτρέτο], [Τοπίο], [Ηλιοβασίλεμα], [Νυχτερινή Λήψη], [Νυχτερινό Πορτρέτο], ή [Λήψη με το Χέρι στο Ημίφως].
 - Το [AF Μιας Λήψης] επιλέγεται όταν η λειτουργία έκθεσης είναι ρυθμισμένη σε [Μάκρο] στην Επιλογή Σκηنيκού.
 - Το [Συνεχής AF] επιλέγεται όταν η λειτουργία έκθεσης είναι ρυθμισμένη σε [Δράστη στα Σπορ] στην Επιλογή Σκηنيκού.
- Το [Συνεχής AF] επιλέγεται όταν χρησιμοποιείται η λειτουργία Κλείστρου Χαμόγελου.

Επιλογή της περιοχής εστίασης (Περιοχή AF)

Επιλέξτε την επιθυμητή περιοχή AF, ανάλογα με τις συνθήκες λήψης ή τις προτιμήσεις σας. Η περιοχή AF όπου έχει επιβεβαιωθεί η εστίαση γίνεται πράσινη και οι άλλες περιοχές AF εξαφανίζονται.

- Οι περιοχές AF που χρησιμοποιούνται για την εστίαση εξαφανίζονται στη λειτουργία σκοπεύτρου.

Οθόνη LCD

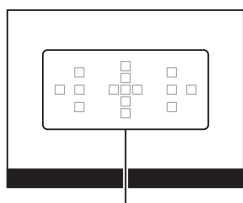

Περιοχή AF

Σκόπευτρο

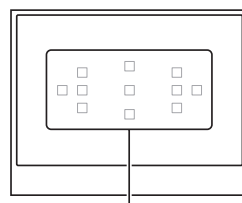

Περιοχή AF

Πλήκτρο Fn → [] (Περιοχή AF) → Επιλογή της επιθυμητής ρύθμισης

[] (Ευρεία)	Η φωτογραφική μηχανή προσδιορίζει ποια από τις 15 περιοχές AF (τις 11 περιοχές AF στη λειτουργία σκοπεύτρου) θα χρησιμοποιηθεί για την εστίαση. Στη λειτουργία σκοπεύτρου, χρησιμοποιούνται επίσης τέσσερις περιοχές φωτομέτρησης, εκτός από τις 11 περιοχές AF.
⦿⦿⦿⦿ (Σημειακή)	Η φωτογραφική μηχανή χρησιμοποιεί αποκλειστικά την περιοχή AF που βρίσκεται μέσα στην κεντρική περιοχή.
⦿⦿⦿⦿ (Τοπική)*	Επιλέξτε με το πλήκτρο ελέγχου την περιοχή για την οποία θέλετε να ενεργοποιήσετε την εστίαση, μεταξύ 15 των περιοχών AF (των 11 περιοχών AF στη λειτουργία σκοπεύτρου). Για να επιλέξετε την επιθυμητή περιοχή, πιέστε το πλήκτρο AF για να εμφανίσετε την οθόνη ρυθμίσεων.
[] (Ευέλικτου Σημείου)	Μετακινεί την περιοχή AF για να πραγματοποιηθεί εστίαση σε ένα μικρό σημείο ή μια στενή περιοχή με τα ▲/▼/◀/▶ του πλήκτρου ελέγχου.



Περιοχή AF

* Όταν είναι επιλεγμένο το [Contrast AF], το [Τοπική] υποδεικνύεται με το [] .

Χρήση των λειτουργιών λήψης

Σημειώσεις

- Οι διαθέσιμες ρυθμίσεις περιοχής AF εξαρτώνται από την κατάσταση της ρύθμισης [Μέθοδος AF] (σελίδα 91). Όταν είναι επιλεγμένο το [Contrast AF], είναι διαθέσιμα το [Σημειακή] και το [Ευέλικτο Σημείο]. Όταν είναι επιλεγμένο το [Phase-detect AF], είναι διαθέσιμα τα [Ευρεία], [Σημειακή] και [Τοπική].
- Όταν η λειτουργία έκθεσης είναι ρυθμισμένη στο AUTO ή στην Επιλογή Σκηνοικού, ή έχει επιλεγεί το Κλείστρο Χαμόγελου, το [Περιοχή AF] λαμβάνει την τιμή [Ευρεία] και δεν μπορείτε να επιλέξετε τις άλλες ρυθμίσεις.
- Η περιοχή AF ενδέχεται να μην φωτίζεται κατά τη διάρκεια της συνεχούς λήψης, ή όταν το κλείστρο πιεστεί μέχρι κάτω χωρίς παύση.

Χειροκίνητη ρύθμιση της εστίασης (Χειροκίνητη εστίαση)

Όταν είναι δύσκολο να επιτύχετε τη σωστή εστίαση με τη λειτουργία αυτόματης εστίασης, μπορείτε να ρυθμίσετε την εστίαση χειροκίνητα.

1 Τοποθετήστε το διακόπτη λειτουργίας εστίασης του φακού στη θέση MF.

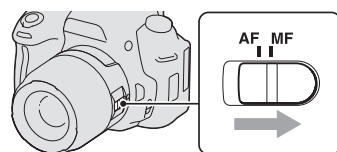

2 Όταν ο φακός δε διαθέτει διακόπτη λειτουργίας εστίασης, τοποθετήστε το διακόπτη λειτουργίας εστίασης της φωτογραφικής μηχανής στη θέση MF.

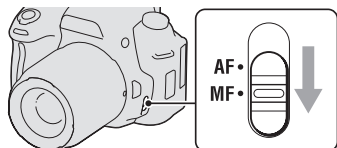

3 Περιστρέψτε τον δακτύλιο εστίασης του φακού μέχρι να επιτύχετε καθαρή εστίαση.

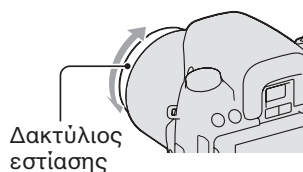

Σημειώσεις

- Στην περίπτωση ενός θέματος που μπορεί να εστιαστεί με τη λειτουργία αυτόματης εστίασης, φωτίζεται η ένδειξη ● στο σκόπευτρο όταν επιβεβαιωθεί η εστίαση. Όταν χρησιμοποιείται η περιοχή Wide AF (Ευρείας Αυτόματης Εστίασης), χρησιμοποιείται η κεντρική περιοχή και όταν χρησιμοποιείται η περιοχή Τοπικής Αυτόματης Εστίασης, χρησιμοποιείται η περιοχή που έχει επιλεγεί με το πλήκτρο ελέγχου.

- Όταν χρησιμοποιείτε ένα τηλεφακό (πωλείται χωριστά), κλπ., η περιστροφή του δακτυλίου εστίασης ενδέχεται να μην είναι ομαλή.
- Δεν επιτυγχάνεται σωστή εστίαση με το σκόπευτρο αν δεν έχει ρυθμιστεί σωστά η διοπτρία στη λειτουργία σκοπεύτρου (σελίδα 40).

Σύνθεση του πλάνου σας χρησιμοποιώντας τον αισθητήρα εικόνας (Έλεγχος εστίασης Live View)

Η εικόνα στον αισθητήρα εικόνας εμφανίζεται στην οθόνη LCD με κάλυψη 100%.

1 Πιέστε το πλήκτρο FOCUS CHECK LV.

Πλήκτρο FOCUS CHECK LV

Το κάτοπτρο σηκώνεται προς τα πάνω.

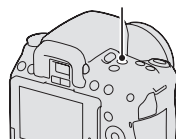

2 Ρυθμίστε την εστίαση και τραβήξτε τη φωτογραφία.

Στη λειτουργία αυτόματης εστίασης: Πιέστε το κλείστρο μέχρι τη μέση ή πιέστε το πλήκτρο AF.

Στη λειτουργία χειροκίνητης εστίασης: Περιστρέψτε το δακτύλιο εστίασης χειροκίνητα.

Σημειώσεις

- Η εικόνα δεν είναι ορατή στο σκόπευτρο στη λειτουργία ελέγχου εστίασης Live View.
- Όταν χρησιμοποιείτε τη λειτουργία ελέγχου εστίασης Live View στη λειτουργία σκοπεύτρου, συστήνεται να προσαρμόσετε το κάλυμμα του προσοφθάλμιου φακού (σελίδα 34).
- Όταν πραγματοποιείτε συνεχή λήψη ή λήψη bracket έκθεσης στη λειτουργία ελέγχου εστίασης Live View, η αυτόματη εστίαση ρυθμίζεται για την πρώτη λήψη.

Για να αλλάξετε τη μέθοδο AF

Η μέθοδος AF μπορεί να αλλαχτεί μεταξύ [Contrast AF] (προεπιλεγμένη ρύθμιση) και [Phase-detect AF] στη λειτουργία ελέγχου εστίασης Live View. Η αυτόματη εστίασης ανίχνευσης φάσης χρησιμοποιείται πάντα όταν η φωτογραφική μηχανή δεν είναι σε λειτουργία ελέγχου εστίασης Live View.

Πλήκτρο MENU →  2 → [Μέθοδος AF] → Επιλογή της επιθυμητής ρύθμισης

Χρήση των λειτουργιών λήψης

Στη λειτουργία ελέγχου εστίασης Live View, κάθε μέθοδος AF έχει τις παρακάτω διαφορές.

Contrast AF (αυτόματη εστίαση αντίθεσης)	Το Live View λειτουργεί ακόμα και όταν ρυθμίζεται η εστίαση. <ul style="list-style-type: none">• Μόνο όταν χρησιμοποιούνται φακοί SAM ή SSM.• Οι λειτουργίες Ανίχνευσης Προσώπων και Κλείστρου Χαμόγελου δεν μπορούν να χρησιμοποιηθούν.• Η ρύθμιση περιοχής AF μπορεί να επιλεγεί μεταξύ των [Σημειακή] και [Ευέλικτου Σημείου].
Phase-detect AF (αυτόματη εστίαση ανίχνευσης φάσης)	Η ρύθμιση αυτή μικραίνει το χρόνο επίτευξης της εστίασης. Ωστόσο, το Live View δεν λειτουργεί όσο ρυθμίζεται η εστίαση. <ul style="list-style-type: none">• Η ρύθμιση περιοχής AF μπορεί να επιλεγεί μεταξύ των [Ευρεία], [Σημειακή] και [Τοπική].

Τεχνική λήψης

- Όταν χρησιμοποιείτε το [Contrast AF], προσαρμόστε τη φωτογραφική μηχανή σε ένα τρίποδο διότι η ρύθμιση της εστίασης μπορεί να είναι δύσκολη.

Σημειώσεις

- Όταν χρησιμοποιείτε το [Contrast AF], μπορεί να χρειαστεί κάποιο χρονικό διάστημα για να ρυθμιστεί η εστίαση, ανάλογα με το θέμα και τον προσαρμοσμένο φακό.
- Αν πιέσετε το κλείστρο ή το πλήκτρο AF, η φωτογραφική μηχανή εστιάζει ξανά στο θέμα, ακόμα και αν έχει ήδη επιτευχθεί η σωστή εστίαση.
- Η φωτεινότητα της οθόνης μπορεί να αλλάξει όταν ενεργοποιηθεί η AF αντίθεση.
- Δεν εκπέμπεται φωτισμός AF.

Θέματα που ενδέχεται να χρειάζονται ειδική εστίαση

Χρησιμοποιώντας την αυτόματη εστίαση, είναι δύσκολο να εστιάσετε στα παρακάτω θέματα. Σε τέτοιες περιπτώσεις, χρησιμοποιείτε τη λειτουργία κλειδώματος εστίασης (σελίδα 87) ή τη χειροκίνητη εστίαση (σελίδα 90).

- Είναι σκοτεινά και το θέμα βρίσκεται μακριά.
- Η αντίθεση μεταξύ του θέματος και του φόντου δεν είναι έντονη.
- Το θέμα βρίσκεται πίσω από ένα γυαλί.
- Το θέμα κινείται γρήγορα.
- Το θέμα ανακλά το φως όπως ένας καθρέφτης, ή έχει γυαλιστερές επιφάνειες.
- Το θέμα αναβοσβήνει.
- Το θέμα φωτίζεται από πίσω.

Η εστίαση ενδέχεται να είναι δύσκολο να επιτευχθεί, ανάλογα με τον φακό που έχει προσαρμοστεί, ακόμα και κατά τη λήψη του ίδιου θέματος.

Ο ψηφιακός μετρητής κλίσης αυτής της φωτογραφικής μηχανής

Στη λειτουργία ελέγχου εστίασης Live View, πιέστε το πλήκτρο DISP ώστε να εμφανιστεί ο ψηφιακός μετρητής κλίσης (σελίδα 42). Ο ψηφιακός μετρητής κλίσης δείχνει αν η φωτογραφική μηχανή είναι οριζόντια, τόσο δεξιά-αριστερά, όσο και εμπρός-πίσω. Όταν η κάμερα είναι οριζόντια και προς τις δύο διευθύνσεις, η ένδειξη γίνεται πράσινη.

Οριζόντια κατεύθυνση

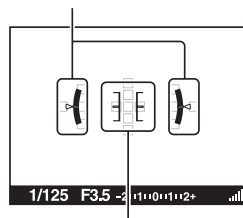

Κατεύθυνση εμπρός-πίσω

Σημειώσεις

- Το σφάλμα του ψηφιακού μετρητή κλίσης είναι μεγαλύτερο αν γείρετε τη φωτογραφική μηχανή πάρα πολύ προς τα εμπρός ή προς τα πίσω.
- Ενδέχεται να εμφανίζεται μια κλίση $\pm 1^\circ$, ακόμα και όταν η φωτογραφική μηχανή είναι σχεδόν επίπεδη.

Έλεγχος της εστίασης μεγεθύνοντας την εικόνα

Μπορείτε να ελέγξετε την εστίαση μεγεθύνοντας την εικόνα πριν τη λήψη.

1 Πιέστε το πλήκτρο FOCUS CHECK LV.

Πλήκτρο FOCUS CHECK LV

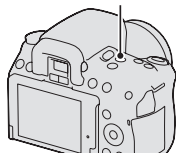

2 Πιέστε το πλήκτρο AEL.

Πλήκτρο AEL

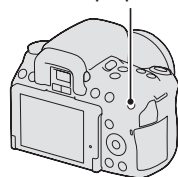

3 Πιέστε ξανά το πλήκτρο AEL για να μεγεθύνετε την εικόνα και επιλέξτε το τμήμα που θέλετε να μεγεθύνετε με τα ▲/▼/◀/▶ του πλήκτρου ελέγχου.

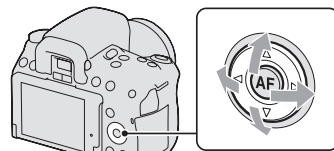

- Κάθε φορά που πιέζετε το πλήκτρο AEL, η κλίμακα ζουμ αλλάζει ως εξής:
Πλήρης οθόνη → Περίπου x 7.5 →
Περίπου x 15 (DSLR-A580)/Πλήρης οθόνη → Περίπου x 7 → Περίπου x 14 (DSLR-A560)

4 Ρυθμίστε την εστίαση και τραβήξτε τη φωτογραφία.

- Μπορείτε να πραγματοποιήσετε λήψη όταν μια εικόνα είναι μεγεθυσμένη, ωστόσο η εικόνα που καταγράφεται είναι η πλήρης εικόνα.
- Η λειτουργία Μεγέθυνσης Εστίασης ακυρώνεται μετά τη λήψη.

Σημείωση

- Η λειτουργία αυτή δεν μπορεί να χρησιμοποιηθεί όταν το [Λειτουργία του πλήκτρου AEL] στο ⚙ Προσωπικό μενού είναι ρυθμισμένη σε [AEL].

Ανίχνευση Προσώπων

Χρήση της λειτουργίας Ανίχνευσης Προσώπων

Η φωτογραφική μηχανή ανιχνεύει τα πρόσωπα, ρυθμίζει την εστίαση και την έκθεση, πραγματοποιεί επεξεργασία εικόνας και ρυθμίζει το φλας. Η λειτουργία Ανίχνευσης Προσώπων είναι ρυθμισμένη στη θέση [On] σύμφωνα με την προεπιλεγμένη ρύθμιση.

Το πλαίσιο Ανίχνευσης Προσώπων

Όταν η φωτογραφική μηχανή ανιχνεύσει πρόσωπα, εμφανίζονται λευκά πλαίσια Ανίχνευσης Προσώπων. Όταν η φωτογραφική μηχανή θεωρήσει ότι είναι δυνατή η αυτόματη εστίαση, τα πλαίσια Ανίχνευσης Προσώπων γίνονται πορτοκαλί. Πιέζοντας το κλείστρο μέχρι τη μέση, τα πλαίσια Ανίχνευσης Προσώπων γίνονται πράσινα.

- Αν ένα πρόσωπο δεν βρίσκεται μέσα στην περιοχή αυτόματης εστίασης που είναι διαθέσιμη όταν πιέσετε το κλείστρο μέχρι τη μέση, η περιοχή αυτόματης εστίασης που χρησιμοποιείται για την εστίαση γίνεται πράσινη.
- Όταν η φωτογραφική μηχανή ανιχνεύσει πολλαπλά πρόσωπα, επιλέγει αυτόματα ένα πρόσωπο που έχει προτεραιότητα και το συγκεκριμένο πλαίσιο Ανίχνευσης Προσώπων γίνεται πορτοκαλί.

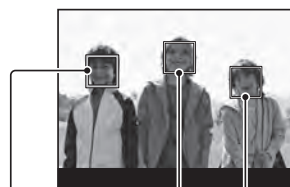

Πλαίσια Ανίχνευσης Προσώπων (λευκά)

Πλαίσιο Ανίχνευσης Προσώπων (πορτοκαλί)

Για να απενεργοποιήσετε τη λειτουργία Ανίχνευσης Προσώπων

Πλήκτρο Fn →  (Ανίχνευση Προσώπων) → [Off]

Τεχνική λήψης

- Συνθέστε το πλάνο έτσι ώστε να επικαλύπτεται το πλαίσιο Ανίχνευσης Προσώπων με την περιοχή αυτόματης εστίασης.

Σημειώσεις

- Η λειτουργία Ανίχνευσης Προσώπων δεν μπορεί να χρησιμοποιηθεί με τη λειτουργία σκοπεύτρου, όταν η λειτουργία έκθεσης είναι Sweep Shooting ή κατά τη διάρκεια της εγγραφής ταινιών.

Χρήση των λειτουργιών λήψης

- Μπορούν να ανιχνευτούν μέχρι οκτώ πρόσωπα.
- Η φωτογραφική μηχανή ενδέχεται να μην ανιχνεύσει κανένα πρόσωπο, ή να θεωρήσει ως πρόσωπο κάποιο άλλο αντικείμενο, ανάλογα με τις συνθήκες λήψης.

Σύλληψη χαμογελαστών προσώπων (Κλείστρο Χαμόγελου)

Όταν η φωτογραφική μηχανή ανιχνεύσει ένα χαμόγελο, το κλείστρο απελευθερώνεται αυτόματα.

1 Πλήκτρο Fn → ☺_{OFF} (Κλείστρο Χαμόγελου) → [On] → Επιλογή της επιθυμητής Ευαισθησίας Ανίχνευσης Χαμόγελου

- Μπορείτε να ρυθμίσετε την ευαισθησία της λειτουργίας Κλείστρου Χαμόγελου για τον εντοπισμό των χαμόγελων σύμφωνα με μια από τις παρακάτω τρεις επιλογές: ☺_{ON} (Ελαφρύ Χαμόγελο), ☺_{ON} (Κανονικό Χαμόγελο), ☺_{ON} (Έντονο Χαμόγελο).
- Όταν ενεργοποιηθεί το Κλείστρο Χαμόγελου, στην οθόνη εμφανίζεται η ένδειξη Ευαισθησίας Ανίχνευσης Χαμόγελου.

2 Περιμένετε να ανιχνευτεί ένα χαμόγελο.

Η φωτογραφική μηχανή ανιχνεύει ένα χαμόγελο και η εστίαση επιβεβαιώνεται. Όταν η ένταση του χαμόγελου ξεπερνάει το σημείο ◀ της κλίμακας, η φωτογραφική μηχανή τραβάει φωτογραφίες αυτόματα.

- Όταν η φωτογραφική μηχανή ανιχνεύσει πρόσωπα, εμφανίζονται πορτοκαλί πλαίσια Ανίχνευσης Προσώπων γύρω από τα πρόσωπα. Τα πλαίσια Ανίχνευσης Προσώπων γίνονται πράσινα όταν τα πρόσωπα εστιαστούν.
- Η ένταση του χαμόγελου του προσώπου που περιβάλλεται από το διπλό πλαίσιο Ανίχνευσης Προσώπων υποδεικνύεται στην κλίμακα Ευαισθησίας Ανίχνευσης Χαμόγελου.

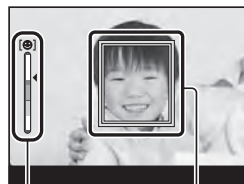

Πλαίσιο Ανίχνευσης Προσώπων

Κλίμακα Ευαισθησίας Ανίχνευσης Χαμόγελου

3 Για να σταματήσετε τη λήψη, πλήκτρο Fn → ☺_{ON} (Κλείστρο Χαμόγελου) → [Off]

Τεχνικές λήψης

- Για να εστιάσετε στο χαμόγελο, υπερθέστε το πλαίσιο Ανίχνευσης Προσώπων και την περιοχή AF.
- Μην καλύπτετε τα μάτια και κρατήστε τα μισόκλειστα.
- Μην αλλοιώνετε το πρόσωπο με καπέλα, μάσκες, γυαλιά ηλίου, κλπ.
- Προσπαθήστε να προσανατολίσετε το πρόσωπο προς το μέρος της φωτογραφικής μηχανής και κρατήστε το όσο πιο επίπεδο γίνεται.
- Χαμογελάστε καθαρά με ανοιχτό στόμα. Το χαμόγελο ανιχνεύεται πιο εύκολα όταν φαίνονται τα δόντια.
- Αν πιέσετε το κλείστρο ενώ είναι ενεργοποιημένη η λειτουργία Κλείστρου Χαμόγελου, η φωτογραφική μηχανή τραβάει τη φωτογραφία και στη συνέχεια επιστρέφει στο Κλείστρο Χαμόγελου.

Σημειώσεις

- Η λειτουργία Κλείστρου Χαμόγελου δεν μπορεί να χρησιμοποιηθεί όταν η λειτουργία έκθεσης είναι ρυθμισμένη σε Sweep Shooting.
- Η λειτουργία οδήγησης ρυθμίζεται αυτόματα σε [Single-shot adv.] ή [Remote Cdr.].
- Ο φωτισμός AF δε λειτουργεί με τη λειτουργία Κλείστρου Χαμόγελου.
- Αν η φωτογραφική μηχανή δεν ανιχνεύσει ένα χαμόγελο, αλλάξτε τις ρυθμίσεις Ευαισθησίας Ανίχνευσης Χαμόγελου.
- Τα χαμόγελα ενδέχεται να μην ανιχνευτούν σωστά, ανάλογα με τις συνθήκες λήψης.

Χρήση του φλας

Σε ένα χώρο με χαμηλό φωτισμό, η χρήση του φλας σας επιτρέπει να τραβήξετε μια φωτεινή φωτογραφία και επίσης βοηθάει στο να αποτραπεί το κούνημα της φωτογραφικής μηχανής. Όταν πραγματοποιείτε λήψη ενάντια στον ήλιο, μπορείτε να χρησιμοποιήσετε το φλας για να τραβήξετε μια φωτεινή εικόνα ενός θέματος που φωτίζεται από πίσω.

1 Πλήκτρο Fn → ⚡ (Λειτουργία φλας) → Επιλέξτε την επιθυμητή ρύθμιση

2 Πιέστε το πλήκτρο ⚡.

Το φλας ανοίγει.

- Στη λειτουργία AUTO ή στη λειτουργία Επιλογής Σκηνικού, το φλας ανοίγει αυτόματα αν η ένταση του φωτός δεν είναι ικανοποιητική, ή αν το θέμα φωτίζεται από πίσω. Το ενσωματωμένο φλας δεν ανοίγει ακόμα και αν πιέσετε το πλήκτρο ⚡.

Πλήκτρο ⚡

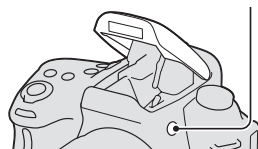





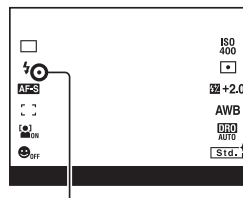

3 Μόλις ολοκληρωθεί η φόρτιση του φλας, τραβήξτε τη φωτογραφία.

- Αναβοσβήνει: Το φλας φορτίζεται. Όσο αναβοσβήνει η ένδειξη, δεν μπορείτε να απελευθερώσετε το κλείστρο.
- Φωτισμένη: Το φλας έχει φορτιστεί και είναι έτοιμο για λήψη.
- Αν πιέσετε το κλείστρο μέχρι τη μέση σε συνθήκες χαμηλού φωτισμού με τη λειτουργία αυτόματης εστίασης, το φλας μπορεί να φωτοβολήσει για να βοηθήσει στην εύκολη εστίαση του θέματος (Φωτισμός AF).
- Το ● υποδεικνύεται μόνο στη λειτουργία εμφάνισης πληροφοριών εγγραφής (σελίδα 43).



Ένδειξη ● (Φόρτισης φλας)

 (Χωρίς Φλας)	Δε φωτοβολεί ακόμα και αν ανοίξει το ενσωματωμένο φλας.
 (Αυτόματο Φλας)	Φωτοβολεί αν είναι σκοτεινά ή ενάντια στο φως.
 (Φλας Γεμισματος)	Φωτοβολεί κάθε φορά που πιέζετε το κλείστρο. Όταν η λειτουργία έκθεσης είναι ρυθμισμένη σε P, A, S, ή M, πιέστε το πλήκτρο  για να ανοίξετε το φλας πριν τη λήψη.
 (Αργός Συγχρονισμός)	Φωτοβολεί κάθε φορά που πιέζετε το κλείστρο. Η λήψη με Αργό Συγχρονισμό (Slow Sync) σας επιτρέπει να πραγματοποιήσετε λήψη μιας καθαρής φωτογραφίας τόσο του θέματος, όσο και του φόντου χαμηλώνοντας την ταχύτητα κλείστρου.
 (Οπίσθιος Συγχρονισμός)	Φωτοβολεί ακριβώς πριν την ολοκλήρωση της έκθεσης κάθε φορά που πιέζετε το κλείστρο.
 (Ασύρματο)	Ενεργοποιεί ένα εξωτερικό φλας (πωλείται χωριστά) το οποίο βρίσκεται εκτός της φωτογραφικής μηχανής και μακριά από αυτή (Λήψη με ασύρματο φλας).

Τεχνικές λήψης

- Η καλύπτρα του φακού (πωλείται χωριστά) ενδέχεται να εμποδίζει το φως του φλας. Αφαιρέστε την καλύπτρα του φακού όταν χρησιμοποιείτε το φλας.
- Όταν χρησιμοποιείτε το φλας, πραγματοποιήστε λήψη από απόσταση 1 μέτρου ή μεγαλύτερη.
- Όταν πραγματοποιείτε λήψη σε εσωτερικούς χώρους ή λήψη νυχτερινών σκηνών, μπορείτε να χρησιμοποιήσετε τη λειτουργία αργού συγχρονισμού για να τραβήξετε μια πιο φωτεινή φωτογραφία των ανθρώπων και του φόντου.
- Μπορείτε να χρησιμοποιήσετε τον οπίσθιο συγχρονισμό για να τραβήξετε μια φυσική φωτογραφία του ίχνους ενός κινούμενου θέματος, όπως ένα ποδήλατο που κινείται, ή ένας άνθρωπος που περπατάει.
- Όταν χρησιμοποιείτε το φλας HVL-F58AM/HVL-F42AM (πωλείται χωριστά), μπορείτε να πραγματοποιήσετε λήψη με τη λειτουργία συγχρονισμού υψηλής ταχύτητας με οποιαδήποτε ταχύτητα κλείστρου. Για λεπτομέρειες, ανατρέξτε στις οδηγίες χρήσης που παρέχονται με το φλας.

Σημειώσεις

- Μην κρατάτε τη φωτογραφική μηχανή καλύπτοντας τον εκπομπό του φλας.
- Οι συνθήκες λήψης που απαιτούνται για να μην εμφανίζονται σκιές στην εικόνα διαφέρουν, ανάλογα με το φακό.
- Όταν η λειτουργία έκθεσης έχει ρυθμιστεί στη θέση AUTO ή Επιλογή Σκηνικού, δεν μπορούν να επιλεγούν τα [Αργός Συγχρονισμός], [Οπίσθιος Συγχρονισμός] και [Ασύρματο].
- Όταν η λειτουργία έκθεσης είναι ρυθμισμένη σε P, A, S, ή M, δεν μπορούν να επιλεγούν τα [Χωρίς Φλας] και [Αυτόματο Φλας]. Αν δεν θέλετε να χρησιμοποιήσετε το φλας, κλείστε το.
- Αν χρησιμοποιείτε το φλας με ένα στερεοφωνικό μικρόφωνο ή παρόμοια συσκευή συνδεδεμένη στην Υποδοχή Αξεσουάρ αυτόματου κλειδώματος, το φλας μπορεί να μην ανοίγει στη σωστή θέση και οι εικόνες που καταγράφονται να έχουν μια σκιά στις γωνίες τους. Αφαιρέστε όποια συσκευή είναι τοποθετημένη στην Υποδοχή Αξεσουάρ.



Χρήση των λειτουργιών λήψης

Εμβέλεια του φλας

Η εμβέλεια του ενσωματωμένου φλας εξαρτάται από το συνδυασμό της ευαισθησίας ISO και της τιμής του διαφράγματος. Ανατρέξτε στον παρακάτω πίνακα.

Διάφραγμα		F2.8	F4.0	F5.6
Ρύθμιση ISO	100	1 m– 4.3 m (3.3 feet– 14 feet)	1 m– 3 m (3.3 feet– 9.8 feet)	1 m– 2.1 m (3.3 feet – 6.9 feet)
	200	1 m– 6 m (3.3 feet – 20 feet)	1 m– 4.3 m (3.3 feet – 14 feet)	1 m– 3 m (3.3 feet – 9.8 feet)
	400	1.4 m– 8.6 m (4.6 feet – 28 feet)	1 m– 6 m (3.3 feet – 20 feet)	1 m– 4.3 m (3.3 feet – 14 feet)
	800	2 m– 12 m (6.6 feet – 39 feet)	1.4 m– 8.6 m (4.6 feet – 28 feet)	1 m– 6 m (3.3 feet – 20 feet)

Φωτισμός AF (Αυτόματης Εστίασης)

- Ο φωτισμός AF (AF Illuminator) δεν λειτουργεί όταν το [Λειτουργία Αυτόματης Εστίασης] (Autofocus Mode) είναι ρυθμισμένο στη θέση [Συνεχής AF], ή όταν το θέμα κινείται στο [Αυτόματη AF]. (Φωτίζεται η ένδειξη  ή .)
- Ο φωτισμός AF ενδέχεται να μη λειτουργήσει με εστιακές αποστάσεις 300 mm ή μεγαλύτερες.
- Όταν έχει προσαρμοστεί ένα εξωτερικό φλας (πωλείται χωριστά) που είναι εξοπλισμένο με φωτισμό AF, χρησιμοποιείται ο φωτισμός AF του εξωτερικού φλας.
- Ο φωτισμός AF δε λειτουργεί όταν το [Κλείστρο Χαμόγελου] (Smile Shutter) είναι στη θέση [On].

Για να απενεργοποιήσετε το φωτισμό AF

Πλήκτρο MENU →  2 → [Φωτισμός AF] → [Off]

Για να χρησιμοποιήσετε τη λειτουργία περιορισμού του κοκκινίσματος των ματιών

Η λειτουργία περιορισμού του κοκκινίσματος των ματιών περιορίζει το φαινόμενο των κόκκινων ματιών με την ενεργοποίηση του φλας (σε χαμηλή ένταση) μερικές φορές πριν τη λήψη, όταν πραγματοποιείται λήψη με φλας.

Πλήκτρο MENU →  1 → [Red Eye Reduction] → [On]

Πραγματοποίηση λήψης με ασύρματο φλας

Με ένα εξωτερικό ασύρματο φλας (δεν παρέχεται), μπορείτε να πραγματοποιήσετε λήψη με το φλας χωρίς καλώδιο, όταν το φλας δεν είναι προσαρμοσμένο στη φωτογραφική μηχανή. Αλλάζοντας τη θέση του φλας, μπορείτε να πραγματοποιήσετε λήψη μιας φωτογραφίας με μια τρισδιάστατη αίσθηση, ενισχύοντας την αντίθεση φωτός και σκιάς πάνω στο θέμα.

Σχετικά με τη συγκεκριμένη διαδικασία λήψης, ανατρέξτε στις οδηγίες χρήσης του φλας.

1 Προσαρμόστε το ασύρματο φλας στην υποδοχή αξεσουάρ με αυτόματο κλείδωμα και θέστε σε λειτουργία τη φωτογραφική μηχανή και το φλας.

2 Πλήκτρο Fn → ⚡ (Λειτουργία φλας) → ⚡ (Ασύρματο)

3 Αφαιρέστε το ασύρματο φλας από την υποδοχή αξεσουάρ με αυτόματο κλείδωμα και ανοίξτε το ενσωματωμένο φλας.

- Για να πραγματοποιήσετε δοκιμαστική ενεργοποίηση του φλας, πιέστε το πλήκτρο AEL.

Σημειώσεις

- Η φωτογραφική μηχανή δεν μπορεί να πραγματοποιήσει ασύρματο έλεγχο λόγω φωτισμού.
- Απενεργοποιήστε τη λειτουργία ασύρματου φλας μετά τη λήψη με ασύρματο φλας. Αν χρησιμοποιηθεί το ενσωματωμένο φλας όσο είναι ακόμα ενεργή η λειτουργία ασύρματου φλας, η έκθεση με φλας δεν θα είναι σωστή.
- Αλλάξτε το κανάλι του εξωτερικού φλας αν κάποιος άλλος φωτογράφος χρησιμοποιεί και αυτός ασύρματο φλας σε κοντινή απόσταση και το ενσωματωμένο φλας του/της ενεργοποιεί το δικό σας φλας. Για να αλλάξετε το κανάλι του εξωτερικού φλας, ανατρέξτε στις οδηγίες χρήσης που παρέχονται με αυτό.

Ρύθμιση του πλήκτρου AEL

Όταν χρησιμοποιείτε ένα ασύρματο φλας, συστήνεται να ρυθμίσετε το [AEL] στη θέση [Συγκράτηση] (Hold) στο Προσωπικό Μενού ⚙ (σελίδα 149).

Ρύθμιση της φωτεινότητας της εικόνας (Έκθεση, Αντιστάθμιση φλας, Φωτομέτρηση)

Λήψη με σταθερή φωτεινότητα (Κλειδώμα ΑΕ)

Όταν πραγματοποιείτε λήψη προς το μέρος του ήλιου ή δίπλα σε ένα παράθυρο, η έκθεση μπορεί να μην είναι η σωστή για το θέμα εξ' αιτίας της μεγάλης διαφοράς στο φωτισμό μεταξύ του θέματος και του φόντου. Σε αυτές τις περιπτώσεις, χρησιμοποιείτε το φωτόμετρο στο σημείο που το θέμα είναι αρκετά φωτεινό και κλειδώστε την έκθεση πριν τη λήψη. Για να μειώσετε τη φωτεινότητα του θέματος, στρέψτε τη φωτογραφική μηχανή προς ένα σημείο που είναι πιο φωτεινό από το θέμα και χρησιμοποιείτε το φωτόμετρο για να κλειδώσετε την έκθεση ολόκληρης της εικόνας. Για να κάνετε το θέμα πιο φωτεινό, στρέψτε τη φωτογραφική μηχανή προς ένα σημείο που είναι πιο σκοτεινό από το θέμα και χρησιμοποιείτε το φωτόμετρο για να κλειδώσετε την έκθεση ολόκληρης της εικόνας.

Το τμήμα αυτό περιγράφει πώς να τραβήξετε μια πιο φωτεινή εικόνα του θέματος χρησιμοποιώντας το  (Σημειακή φωτομέτρηση).

Σημείο κλειδώματος της έκθεσης.



1 Πλήκτρο Fn →  (Λειτουργία φωτομέτρησης) →  (Σημειακή)

2 Ρυθμίστε την εστίαση στο σημείο που θέλετε να κλειδώσετε την έκθεση.

Η έκθεση ρυθμίζεται όταν επιτευχθεί η εστίαση.

3 Πιέστε το πλήκτρο AEL για να κλειδώσετε την έκθεση.

Εμφανίζεται η ένδειξη * (ένδειξη κλειδώματος ΑΕ).

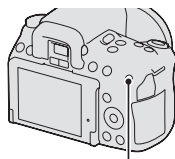

Πλήκτρο AEL

• 1/500 F4.5 -21111011112 (AEL)

4 Ενώ πιέζετε το πλήκτρο AEL, εστιάστε στο θέμα και τραβήξτε τη φωτογραφία.

- Αν θέλετε να συνεχίσετε να τραβάτε με την ίδια τιμή έκθεσης, πιέστε και κρατήστε το πλήκτρο AEL μετά τη λήψη. Η ρύθμιση ακυρώνεται όταν αφήσετε το πλήκτρο.

Σημείωση

- Στη λειτουργία ελέγχου εστίασης Live View (σελίδα 91), ρυθμίστε το [Λειτουργία πλήκτρου AEL] σε [AEL] στο Προσωπικό μενού ⚙.

Χρήση της αντιστάθμισης φωτεινότητας για ολόκληρη την εικόνα (Αντιστάθμιση έκθεσης)

Η έκθεση επιτυγχάνεται αυτόματα (Αυτόματη έκθεση), εκτός από την περίπτωση της λειτουργίας έκθεσης M.

Με βάση την έκθεση που επιτυγχάνεται με την αυτόματη έκθεση, μπορείτε να πραγματοποιήσετε αντιστάθμιση της έκθεσης μετατοπίζοντας την έκθεση είτε προς την πλευρά του +, είτε προς την πλευρά του -, ανάλογα με τις προτιμήσεις σας. Μπορείτε να κάνετε ολόκληρη την εικόνα φωτεινότερη μετατοπίζοντας την έκθεση προς την πλευρά του +. Ολόκληρη η εικόνα γίνεται σκοτεινότερη μετατοπίζοντας την έκθεση προς την πλευρά του -.

Ρύθμιση προς την πλευρά του -



Αρχική έκθεση



Ρύθμιση προς την πλευρά του +



Χρήση των λειτουργιών λήψης

1 Πιέστε το πλήκτρο .

- Στη λειτουργία σκοπεύτρου εμφανίζεται η οθόνη αντιστάθμισης έκθεσης.

Πλήκτρο 



2 Ρυθμίστε την έκθεση με τον επιλογέα ελέγχου.

- Προς το + (υπερέκθεση): Η εικόνα γίνεται πιο φωτεινή.
- Προς το - (υποέκθεση): Η εικόνα γίνεται πιο σκοτεινή.

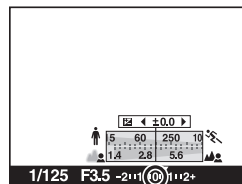

Κανονική έκθεση

3 Ρυθμίστε την εστίαση και τραβήξτε τη φωτογραφία.

Τεχνικές λήψης

- Ρυθμίστε το βαθμό αντιστάθμισης ελέγχοντας την εικόνα που καταγράφεται.
- Χρησιμοποιώντας τη λήψη Bracket, μπορείτε να πραγματοποιήσετε λήψη πολλαπλών φωτογραφιών με μεταβολή της έκθεσης προς το συν ή προς το πλην (σελίδα 120).

Σημείωση

- Το στοιχείο αυτό δεν μπορεί να επιλεγεί όταν η λειτουργία έκθεσης είναι ρυθμισμένη στη θέση AUTO ή Επιλογή Σκηνικού.

Λήψη ελέγχοντας την οθόνη με χρήση του ιστογράμματος

Το ιστόγραμμα είναι η κατανομή φωτεινότητας που δείχνει πόσα pixels μιας συγκεκριμένης φωτεινότητας υπάρχουν στην εικόνα.

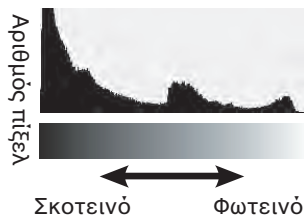

Πλήκτρο MENU → 2 → [Ιστόγραμμα] → [On]

- Αντί για την Οθόνη Γραφικών, εμφανίζεται το ιστόγραμμα όταν πιέσετε μερικές φορές το πλήκτρο DISP (σελίδα 42).

Η αντιστάθμιση έκθεσης αλλάζει αντίστοιχα το ιστόγραμμα. Ένα παράδειγμα είναι η εικόνα στα δεξιά. Πραγματοποιώντας λήψη με την αντιστάθμιση έκθεσης προς τη θετική πλευρά αυξάνεται η φωτεινότητα ολόκληρης της εικόνας, κάνοντας όλο το ιστόγραμμα να μετακινηθεί προς τη φωτεινή πλευρά (δεξιά πλευρά). Αν η αντιστάθμιση έκθεσης εφαρμοστεί στην αρνητική πλευρά, το ιστόγραμμα θα μετακινηθεί προς την άλλη πλευρά. Τα δύο άκρα του ιστογράμματος δείχνουν τα τμήματα υψηλής και χαμηλής φωτεινότητας. Είναι αδύνατο να επαναφέρετε αργότερα αυτές τις περιοχές με χρήση υπολογιστή. Αν είναι απαραίτητο, ρυθμίστε την έκθεση και τραβήξτε ξανά τη φωτογραφία.



Σημειώσεις

- Το ιστόγραμμα που εμφανίζεται στην λειτουργία Live view δεν υποδεικνύει την τελική εικόνα που καταγράφεται. Υποδεικνύει την κατάσταση της εικόνας εκείνη τη στιγμή. Το ιστόγραμμα ενδέχεται να διαφέρει, ανάλογα με τη ρύθμιση του διαφράγματος, κλπ.
- Το ιστόγραμμα διαφέρει μεταξύ της λήψης και της αναπαραγωγής στις παρακάτω περιπτώσεις:
 - Όταν χρησιμοποιηθεί το φλας.
 - Όταν η φωτεινή ένταση του θέματος είναι μικρή, όπως στην περίπτωση μιας νυχτερινής σκηνής.

Προσαρμογή της φωτεινής έντασης του φλας (Αντιστάθμιση φλας)

Όταν πραγματοποιείτε λήψη με το φλας, μπορείτε να ρυθμίσετε μόνο την ένταση του φλας, χωρίς να αλλάξετε την αντιστάθμιση της έκθεσης. Μπορείτε να αλλάξετε μόνο την έκθεση του κύριου θέματος που βρίσκεται μέσα στην εμβέλεια του φλας.

Πλήκτρο Fn → (Αντιστάθμιση φλας) → Επιλογή επιθυμητής ρύθμισης

- Προς το +: Αυξάνει την ένταση του φλας.
- Προς το -: Μειώνει την ένταση του φλας.

Χρήση των λειτουργιών λήψης

Σημειώσεις

- Το στοιχείο αυτό δεν μπορεί να επιλεγεί όταν η λειτουργία έκθεσης είναι ρυθμισμένη στη θέση AUTO, Sweep Shooting, ή Επιλογή Σκηνηκού.
- Αν έχετε προσαρμόσει την ένταση του φλας, εμφανίζεται η ένδειξη  στο σκόπευτρο όταν ανοίγει το ενσωματωμένο φλας. Κατά τη ρύθμιση, προσέξτε να μην ξεχάσετε να μηδενίσετε την τιμή.
- Το θετικό εφέ του φλας ενδέχεται να μην είναι ορατό λόγω της περιορισμένης έντασης του φλας, αν το θέμα είναι έξω από τη μέγιστη εμβέλεια του φλας. Αν το θέμα είναι πολύ κοντά, ενδέχεται να μην είναι ορατό το αρνητικό εφέ.

Αντιστάθμιση έκθεσης και αντιστάθμιση φλας

Η αντιστάθμιση έκθεσης αλλάζει την ταχύτητα κλείστρου, το διάφραγμα και την ευαισθησία ISO (όταν είναι επιλεγμένο το [AUTO]) για να πραγματοποιήσει την αντιστάθμιση.

Η αντιστάθμιση του φλας αλλάζει μόνο την ένταση του φλας.

Επιλογή της λειτουργίας ελέγχου φλας για τη ρύθμιση της έντασης του φλας (Έλεγχος φλας)

Πλήκτρο MENU →  2 → [Έλεγχος φλας] → Επιλογή της επιθυμητής ρύθμισης

ADI flash	Η μέθοδος αυτή ελέγχει το φωτισμό του φλας, μετρώντας το ανακλώμενο φως του προκαταρκτικού φλας με βάση την σχετική πληροφορία απόστασης. Η μέθοδος αυτή επιτρέπει ακριβή αντιστάθμιση του φλας με ουσιαστικά καμία επίδραση από την ανάκλαση από το θέμα.
Pre-flash TTL	Η μέθοδος αυτή ελέγχει την ένταση του φωτός του φλας μετρώντας μόνο το ανακλώμενο φως του προκαταρκτικού φλας. Η μέθοδος αυτή υπόκειται στις ανακλάσεις από το θέμα.

ADI: Advanced Distance Integration (Προηγμένη Ενσωμάτωση Απόστασης)
TTL: Through the lens (μέσα από τον φακό)



- Όταν είναι επιλεγμένο το [ADI flash], η χρήση ενός φακού που διαθέτει λειτουργία κωδικοποίησης απόστασης μπορεί να προσφέρει μεγαλύτερης ακρίβειας αντιστάθμιση του φλας χρησιμοποιώντας πιο ακριβείς πληροφορίες απόστασης.

Σημειώσεις

- Όταν η απόσταση μεταξύ του θέματος και του εξωτερικού φλας (πωλείται χωριστά) δεν μπορεί να καθοριστεί (λήψη με ασύρματο φλας, λήψη με ένα φλας εκτός της κάμερας χρησιμοποιώντας ένα καλώδιο, λήψη με ένα δίδυμο φλας μάκρο, κλπ.), η κάμερα επιλέγει αυτόματα το Pre-flash TTL.
- Επιλέξτε το [Pre-flash TTL] στις παρακάτω περιπτώσεις, καθώς η κάμερα δεν μπορεί να λάβει ακριβείς πληροφορίες απόστασης με το φλας ADI.
 - Στο φλας HVL-F36AM έχει προσαρτηθεί ένα ευρύ πάνελ.
 - Στη λήψη με φλας χρησιμοποιείται ένα σύστημα διάχυσης.
 - Χρησιμοποιείται ένα φίλτρο με συντελεστή έκθεσης, όπως ένα φίλτρο ND.
 - Χρησιμοποιείται ένας φακός για κοντινή απόσταση.
- Το φλας ADI είναι διαθέσιμο μόνο σε συνδυασμό με φακούς που παρέχουν κωδικοποιητή απόστασης. Για να εξακριβώσετε εάν ο φακός είναι εξοπλισμένος με κωδικοποιητή απόστασης, ανατρέξτε στις οδηγίες χρήσης που παρέχονται με τον φακό.

Επιλογή της μεθόδου μέτρησης της φωτεινότητας ενός θέματος (Λειτουργία φωτομέτρησης)

Πλήκτρο Fn → (Λειτουργία φωτομέτρησης) → Επιλογή της επιθυμητής λειτουργίας

 (Πολλαπλών Τμημάτων)	Η λειτουργία αυτή μετράει το φως σε κάθε περιοχή αφού διαιρέσει τη συνολική περιοχή σε πολλαπλά τμήματα και καθορίζει τη σωστή έκθεση για ολόκληρη την οθόνη.
 (Κεντρο-βαρής)	Δίνοντας έμφαση στην κεντρική περιοχή της οθόνης, αυτή η λειτουργία μετράει τη μέση φωτεινότητα όλης της οθόνης.
 (Σημειακή)	Η λειτουργία αυτή μετράει το φως μόνο μέσα στον κύκλο σημειακής φωτομέτρησης, στο κέντρο της οθόνης.

Τεχνικές λήψης

- Για γενικού τύπου λήψεις χρησιμοποιήστε τη φωτομέτρηση [Πολλαπλών Τμημάτων].
- Όταν υπάρχει ένα θέμα με μεγάλη αντίθεση στην περιοχή AF, μετρήστε το φως του θέματος που θέλετε να τραβήξετε με τη βέλτιστη έκθεση χρησιμοποιώντας τη λειτουργία σημειακής φωτομέτρησης και χρησιμοποιείτε τη λήψη με κλειδίωμα AE (σελίδα 102).

Σημείωση

- Όταν η λειτουργία έκθεσης είναι ρυθμισμένη στη θέση AUTO ή Επιλογή Σκηνικού, το [Λειτουργία Φωτομέτρησης] ρυθμίζεται σε [Πολλαπλών τμημάτων] και δεν μπορείτε να επιλέξετε μια άλλη λειτουργία.

Ρύθμιση του ISO

Η ευαισθησία στο φως εκφράζεται με τον αριθμό ISO (προτεινόμενος δείκτης έκθεσης). Όσο μεγαλύτερος είναι ο αριθμός, τόσο μεγαλύτερη είναι και η ευαισθησία.

1 Πιέστε το πλήκτρο ISO για να εμφανίσετε την οθόνη ISO.

Πλήκτρο ISO

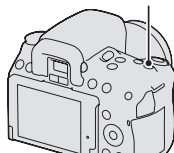

2 Επιλέξτε την επιθυμητή τιμή με τα ▲/▼ του πλήκτρου ελέγχου.

- Όσο μεγαλύτερος είναι ο αριθμός, τόσο υψηλότερη θα είναι η στάθμη θορύβου.
- Αν επιλέξετε το [Multi Frame Noise Reduct.], επιλέξτε την επιθυμητή τιμή με τα ◀/▶.

Σημειώσεις

- Όταν η λειτουργία έκθεσης είναι ρυθμισμένη στη θέση AUTO, Sweep Shooting, ή Επιλογή Σκηνικού, το ISO ρυθμίζεται σε AUTO και δεν μπορείτε να επιλέξετε άλλους αριθμούς ISO.
- Όταν η λειτουργία έκθεσης είναι ρυθμισμένη στη θέση P/A/S και το ISO είναι ρυθμισμένο στη θέση [AUTO], το ISO ρυθμίζεται αυτόματα μεταξύ ISO 100 και ISO 1600 (DSLR-A580)/ISO 200 και ISO 1600 (DSLR-A560).
- Η ρύθμιση [AUTO] δεν παρέχεται στη λειτουργία εγγραφής M. Αν αλλάξετε τη λειτουργία εγγραφής σε M με τη ρύθμιση [AUTO], η τιμή του ISO ρυθμίζεται στην ελάχιστη τιμή ISO. Ρυθμίστε το ISO ανάλογα με τις συνθήκες λήψης.

Μείωση θορύβου πολλαπλών καρτέ (Multi Frame NR)

Η φωτογραφική μηχανή τραβάει αυτόματα πολλαπλές φωτογραφίες, συνδυάζει τις εικόνες, μειώνει το θόρυβο και καταγράφει μια εικόνα. Στη λειτουργία Multi Frame NR μπορείτε να επιλέξετε αριθμούς ISO έως ISO 25600.

Η εικόνα που καταγράφεται αποτελεί συνδυασμό πολλών εικόνων.

Σημειώσεις

- Πιέστε και κρατήστε το κλείστρο μέχρι να σταματήσει η συνεχής λήψη.
- Όταν το [Εικόνα: Ποιότητα] είναι ρυθμισμένο σε [RAW] ή [RAW & JPEG], η λειτουργία αυτή δεν μπορεί να χρησιμοποιηθεί.
- Δεν μπορείτε να χρησιμοποιήσετε το φλας, το D-Range Optimizer και το [Auto HDR].

Αυτόματη αντιστάθμιση της φωτεινότητας και της αντίθεσης (D-Range)

Πλήκτρο D-RANGE → Επιλογή της επιθυμητής ρύθμισης

Πλήκτρο D-RANGE

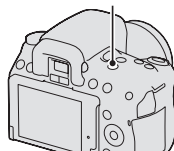

OFF (Off)	Δεν χρησιμοποιούνται οι λειτουργίες DRO/Auto HDR.
DRO (D-Range Optimizer)	Διαιρώντας την εικόνα σε μικρές περιοχές, η φωτογραφική μηχανή αναλύει την αντίθεση φωτός και σκιάς μεταξύ του θέματος και του φόντου, παράγοντας μια εικόνα με την ιδανική φωτεινότητα και διαβάθμιση.
HDR (Auto HDR)	Τραβάει τρεις φωτογραφίες με διαφορετική έκθεση και στη συνέχεια επικαλύπτει τη φωτεινή περιοχή της υποεκτεθειμένης εικόνας και τη σκοτεινή περιοχή της υπερεκτεθειμένης εικόνας για να δημιουργήσει μια εικόνα με πλούσια διαβάθμιση. Καταγράφονται δύο εικόνες: μια εικόνα με τη σωστή έκθεση και μια εικόνα με επικάλυψη.

Διόρθωση της φωτεινότητας της εικόνας (D-Range Optimizer)

1 Πλήκτρο D-RANGE → **DRO** (D-Range Optimizer)

2 Επιλέξτε τη βέλτιστη στάθμη με τα ◀/▶ στο πλήκτρο ελέγχου.

DRO (Αυτόματο)	Διορθώνει αυτόματα τη φωτεινότητα.
DRO (Στάθμη)*	Βελτιστοποιεί τις διαβαθμίσεις της καταγραμμένης εικόνας σε κάθε περιοχή της εικόνας. Επιλέξτε τη βέλτιστη στάθμη μεταξύ του Lv1 (ασθενής) και του Lv5 (ισχυρή).

* Το Lv_ που εμφανίζεται με το **DRO** είναι το βήμα που είναι επιλεγμένο.

Χρήση των λειτουργιών λήψης



Σημειώσεις

- Η ρύθμιση λαμβάνει την τιμή [Off] όταν είναι επιλεγμένο το [Ηλιοβασίλεμα], [Νυχτερινή Λήψη], [Νυχτερινό Πορτρέτο] ή [Λήψη με το Χέρι στο Ημίφως] στην Επιλογή Σκηνικού. Η ρύθμιση λαμβάνει την τιμή [Αυτόματο] όταν έχουν επιλεγεί άλλες λειτουργίες στην Επιλογή Σκηνικού.
- Όταν πραγματοποιείτε λήψη με το D-Range Optimizer, η εικόνα μπορεί να έχει θόρυβο. Επιλέξτε την κατάλληλη στάθμη ελέγχοντας την εικόνα που έχει εγγραφεί, ειδικά όταν χρησιμοποιείτε το εφέ σε μεγάλη ένταση.

Αυτόματη αντιστάθμιση με πλούσιες διαβαθμίσεις (Auto High Dynamic Range)

1 Πλήκτρο D-RANGE → (Auto HDR)

2 Επιλογή της βέλτιστης στάθμης με το / στο πλήκτρο ελέγχου.

 (Αυτόματη Διαφορά Έκθεσης)	Διορθώνει τη διαφορά έκθεσης αυτόματα.
 (Στάθμη Διαφοράς Έκθεσης)*	Ρυθμίζει τη διαφορά έκθεσης με βάση την αντίθεση του θέματος. Επιλέξτε τη βέλτιστη στάθμη μεταξύ του 1.0 EV (ασθενής) και του 6.0 EV (ισχυρή). Για παράδειγμα: Όταν είναι επιλεγμένο το 2.0 EV, επικαλύπτονται τρεις εικόνες: μια εικόνα με -1.0 EV, μια εικόνα με τη σωστή έκθεση και μια εικόνα με + 1.0 EV.

* Το _EV που εμφανίζεται με το  είναι το τρέχον επιλεγμένο βήμα.

Τεχνική λήψης

- Επειδή το κλειστόρο πατιέται δύο φορές για μια λήψη, προσέξτε τα εξής:
 - Χρησιμοποιείτε αυτή τη λειτουργία όταν το θέμα είναι ακίνητο ή δεν αναβοσβήνει.
 - Μην αλλάζετε το καδράρισμα.
 - Όταν φωτογραφίζετε ανθρώπους, συστήνουμε να χρησιμοποιείτε τη λειτουργία Live View.

Σημειώσεις

- Όταν το [Εικόνα: Ποιότητα] είναι ρυθμισμένο σε [RAW] ή [RAW & JPEG], η λειτουργία αυτή δεν μπορεί να χρησιμοποιηθεί.







- Όταν η λειτουργία έκθεσης είναι ρυθμισμένη σε AUTO, Sweep Shooting ή Επιλογή Σκηνικού, δεν μπορείτε να επιλέξετε το [Auto HDR].
- Δεν μπορείτε να επιλέξετε το [Auto HDR] με το Κλείστρο Χαμόγελου. Αν ενεργοποιήσετε τη λειτουργία Κλείστρου Χαμόγελου με επιλεγμένο το [Auto HDR], η φωτογραφική μηχανή θα χρησιμοποιήσει προσωρινά τη ρύθμιση DRO.
- Δεν μπορείτε να αρχίσετε τη λήψη της επόμενης φωτογραφίας μέχρι να ολοκληρωθεί η διαδικασία σύλληψης.
- Ενδέχεται να μην επιτύχετε το επιθυμητό αποτέλεσμα ανάλογα με τη διαφορά φωτεινότητας ενός θέματος και τις συνθήκες λήψης.
- Όταν χρησιμοποιείται το φλας, η λειτουργία αυτή δεν έχει μεγάλη επίδραση.
- Όταν η αντίθεση της σκηνής είναι μικρή ή όταν σημειωθεί κούνημα της φωτογραφικής μηχανής ή θόλωμα του θέματος, ενδέχεται να μην επιτύχετε καλές εικόνες HDR. Σε αυτές τις περιπτώσεις, εμφανίζεται η ένδειξη **HDR**  στην καταγραμμένη εικόνα για να σας πληροφορήσει για αυτή την κατάσταση. Πραγματοποιήστε ξανά τη λήψη προσέχοντας την αντίθεση και το θόλωμα.







Επεξεργασία εικόνας



Επιλογή της επεξεργασίας εικόνας που προτιμάτε (Δημιουργικό Στυλ)



Εκτός από την επιθυμητή επεξεργασία εικόνας, μπορείτε να ρυθμίσετε την έκθεση (ταχύτητα κλείστρου και διάφραγμα) όπως σας αρέσει με το [Δημιουργικό Στυλ], σε αντίθεση με την Επιλογή Σκηنيκού που η έκθεση ρυθμίζεται από τη φωτογραφική μηχανή.

1 Πλήκτρο Fn →  (Δημιουργικό Στυλ) → Επιλογή της επιθυμητής ρύθμισης

2 Αν θέλετε να ρυθμίσετε τα  (Αντίθεση),  (Κορεσμός), ή  (Καθαρότητα), επιλέξτε το επιθυμητό στοιχείο με τα  /  του πλήκτρου ελέγχου και προσαρμόστε την τιμή με τα  / .

 (Κανονικό)	Συλλαμβάνει διάφορες σκηνές με πλούσια διαβάθμιση και ωραία χρώματα.
 (Ζωντανό)	Ο κορεσμός και η αντίθεση αυξάνονται για τη σύλληψη ωραίων τοπίων όπως λουλουδιών, του μπλε ουρανού, της θάλασσας, του πράσινου την άνοιξη και των φθινοπωρινών φύλλων με πλούσια και έντονα χρώματα.
 (Πορτρέτο)	Κατάλληλο για πορτρέτα, αναπαράγει απαλά τους τόνους του δέρματος.
 (Τοπίο)	Ο κορεσμός, η αντίθεση και η καθαρότητα αυξάνονται για τη σύλληψη ζωντανών και καθαρών σκηνών. Κάνει επίσης τα μακρινά τοπία να ξεχωρίζουν.
 (Ηλιοβασίλεμα)	Συλλαμβάνει ωραία το κόκκινο χρώμα του ηλιοβασιλέματος.
 (Ασπρόμαυρο)	Για σύλληψη ασπρόμαυρων εικόνων.

Για κάθε επιλογή δημιουργικού στυλ μπορούν να ρυθμιστούν τα  (Αντίθεση),  (Κορεσμός) και  (Καθαρότητα).

 (Αντίθεση)	Όσο μεγαλύτερη είναι η τιμή που επιλέγεται, τόσο μεγαλύτερη είναι η διαφορά μεταξύ φωτός και σκιάς, το οποίο έχει επίδραση στην εικόνα.
 (Κορεσμός)	Όσο μεγαλύτερη είναι η τιμή που επιλέγεται, τόσο πιο ζωντανά είναι τα χρώματα. Όταν επιλεγεί χαμηλότερη τιμή, τα χρώματα της εικόνας είναι πιο περιορισμένα και απαλά.
 (Καθαρότητα)	Ρυθμίζει την καθαρότητα. Όσο μεγαλύτερη είναι η τιμή που επιλέγεται, τόσο περισσότερο τονίζονται τα περιγράμματα και όσο χαμηλότερη τιμή επιλέγεται, τόσο πιο απαλά είναι τα περιγράμματα.

Σημειώσεις

- Αν χρησιμοποιείται η ρύθμιση AUTO ή Επιλογή Σκηνικού για τη λειτουργία έκθεσης, το [Δημιουργικό Στυλ] λαμβάνει την τιμή [Κανονικό] και δεν μπορείτε να επιλέξετε άλλες ρυθμίσεις.
- Αν επιλέξετε το [Ασπρόμαυρο], δεν μπορείτε να ρυθμίσετε τον κορεσμό.

Αλλαγή του εύρους αναπαραγωγής χρωμάτων (Χρωματικός Χώρος)

Ο τρόπος που αναπαράγονται τα χρώματα με συνδυασμούς αριθμών, ή το εύρος της αναπαραγωγής των χρωμάτων καλείται “χρωματικός χώρος”. Μπορείτε να αλλάξετε το χρωματικό χώρο, ανάλογα με το σκοπό σας.

Πλήκτρο MENU → 3 → [Χρωματικός Χώρος] → Επιλογή της επιθυμητής ρύθμισης

sRGB	Αυτός είναι ο τυπικός χρωματικός χώρος της ψηφιακής φωτογραφικής μηχανής. Χρησιμοποιήστε το sRGB για κανονικές λήψεις, όπως όταν σκοπεύετε να εκτυπώσετε τις εικόνες χωρίς καμία τροποποίηση.
Adobe RGB	Ο χρωματικός χώρος Adobe RGB έχει ένα μεγάλο εύρος αναπαραγωγής χρωμάτων. Όταν ένα μεγάλο μέρος του θέματος είναι έντονα πράσινο ή κόκκινο, το Adobe RGB είναι πιο αποτελεσματικό. <ul style="list-style-type: none">• Το όνομα αρχείου της εικόνας αρχίζει με “_DSC”.

Σημειώσεις

- Το Adobe RGB προορίζεται για εφαρμογές ή εκτυπωτές που υποστηρίζουν διαχείριση χρωμάτων και επιλογές χρωματικού χώρου DCF 2.0. Η χρήση κάποιων εφαρμογών ή εκτυπωτών που δεν υποστηρίζουν τα παραπάνω ενδέχεται να έχει ως αποτέλεσμα εικόνες χωρίς πιστή αναπαραγωγή των χρωμάτων.
- Όταν προβάλλετε εικόνες που έχουν εγγραφεί με το Adobe RGB στη φωτογραφική μηχανή ή σε συσκευές που δεν είναι συμβατές με το Adobe RGB, οι εικόνες παρουσιάζουν χαμηλό κορεσμό χρωμάτων.

Ρύθμιση των χρωματικών τόνων (Ισορροπία Λευκού)

Οι χρωματικοί τόνοι του θέματος αλλάζουν ανάλογα με τα χαρακτηριστικά της πηγής φωτός. Ο παρακάτω πίνακας δείχνει πώς αλλάζει ο χρωματικός τόνος με βάση διάφορες πηγές φωτός, σε σύγκριση με ένα θέμα που φαίνεται λευκό με το φως του ήλιου.

Καιρός / φωτισμός	Φως ημέρας 	Συννεφιά 	Λαμπτήρες φθορισμού 	Λαμπτήρες πυράκτωσης 
Χαρακτηριστικά του φωτός	Λευκό	Μπλε απόχρωση	Πράσινη απόχρωση	Κόκκινη απόχρωση

Η ισορροπία του λευκού είναι μια λειτουργία που ρυθμίζει τους χρωματικούς τόνους σε κατά προσέγγιση αυτό που βλέπετε. Χρησιμοποιήστε αυτή τη λειτουργία όταν οι χρωματικοί τόνοι της εικόνας δεν είναι αυτοί που περιμένατε, ή όταν θέλετε να αλλάξετε τους χρωματικούς τόνους επίτηδες, για λόγους φωτογραφικής έκφρασης.

Σημειώσεις

- Όταν η λειτουργία έκθεσης είναι ρυθμισμένη στη θέση AUTO ή Επιλογή Σκηνικού, το [Ισορροπία Λευκού] ρυθμίζεται σε [Αυτόματη Ισορροπία Λευκού] (Auto AWB) και δεν μπορείτε να επιλέξετε άλλες λειτουργίες.
- Αν η μόνη διαθέσιμη πηγή φωτός είναι ένας λαμπτήρας υδραργύρου ή νατρίου, η φωτογραφική μηχανή δεν θα μπορέσει να επιτύχει τη σωστή ισορροπία του λευκού εξ' αιτίας των χαρακτηριστικών της πηγής φωτός. Σε τέτοιες περιπτώσεις χρησιμοποιήστε το φλας.

Ρύθμιση της ισορροπίας του λευκού για συγκεκριμένες πηγές φωτός (Αυτόματη/Προεπιλεγμένη ισορροπία του λευκού)

Πλήκτρο Fn → AWB (Ισορροπία λευκού) → Επιλογή της επιθυμητής ρύθμισης

- Όταν δεν είναι επιλεγμένο το [AWB], μπορείτε να ρυθμίσετε με ακρίβεια τους χρωματικούς τόνους με το ◀/▶. Ρυθμίζοντας προς την πλευρά του + η εικόνα αποκτά κοκκινωπή απόχρωση και ρυθμίζοντας προς την πλευρά του - η εικόνα αποκτά μπλε απόχρωση.

AWB (Αυτόματη Ισορροπία Λευκού)	Η φωτογραφική μηχανή ανιχνεύει αυτόματα την πηγή φωτός και προσαρμόζει τους χρωματικούς τόνους.
☀ (Φως Ημέρας)	Αν πραγματοποιήσετε μια επιλογή για μια συγκεκριμένη πηγή φωτός, οι χρωματικοί τόνοι ρυθμίζονται για αυτή την πηγή φωτός (προεπιλεγμένη ισορροπία λευκού).
🏠 (Σκιά)	
👥 (Συννεφιά)	
💡 (Λαμπτήρες Πυράκτωσης)	
💡 (Λαμπτήρες Φθορισμού)	
WB (Φλας)	

Τεχνικές λήψης

- Χρησιμοποιείτε τη λειτουργία Bracket ισορροπίας του λευκού αν δεν μπορείτε να πετύχετε το επιθυμητό χρώμα με την επιλεγμένη ρύθμιση (σελίδα 122).
- Αν επιλέξετε το [5500K] (Θερμοκρασία Χρώματος) ή το [0] (Φίλτρο Χρώματος), μπορείτε να επιλέξετε την επιθυμητή τιμή (παρακάτω).
- Αν επιλέξετε το [Προσωπική], μπορείτε να καταχωρήσετε τη δική σας ρύθμιση (σελίδα 116).

Καθορισμός της θερμοκρασίας χρώματος και ενός εφέ φίλτρου (Θερμοκρασία Χρώματος/Φίλτρο Χρώματος)

Πλήκτρο Fn → AWB (Ισορροπία λευκού) → [5500K] (Θερμοκρασία Χρώματος) ή [0] (Φίλτρο Χρώματος)

- Για να ρυθμίσετε τη θερμοκρασία χρώματος, επιλέξτε την τιμή με τα ◀/▶.
- Για να ρυθμίσετε το φίλτρο χρώματος, επιλέξτε τη διεύθυνση αντιστάθμισης με τα ◀/▶.

Σημείωση

- Επειδή οι μετρητές χρώματος είναι σχεδιασμένοι για κάμερες με φιλμ, οι τιμές διαφέρουν στην περίπτωση λαμπτήρων φθορισμού / νατρίου / υδραργύρου. Συστήνουμε να χρησιμοποιείτε την προσωπική ισορροπία του λευκού, ή να πραγματοποιείτε μια δοκιμαστική λήψη.

Χρήση των λειτουργιών λήψης

5500K*1 (Θερμοκρασία Χρώματος)	Ρυθμίζει την ισορροπία του λευκού με βάση τη θερμοκρασία χρώματος. Όσο μεγαλύτερος είναι ο αριθμός, τόσο πιο κόκκινη είναι η εικόνα και όσο μικρότερος είναι ο αριθμός, τόσο πιο μπλε είναι η εικόνα.
0*2 (Φίλτρο χρώματος)	Επιτυγχάνει το εφέ των φίλτρων CC (Αντιστάθμιση Χρώματος) που χρησιμοποιούνται στη φωτογραφία. Με βάση τη χρήση της καθορισμένης θερμοκρασίας χρώματος ως στάνταρ τιμή, η θερμοκρασία χρώματος μπορεί να αντισταθμιστεί προς το G (Πράσινο) ή το M (Ματζέντα).

*1 Η τιμή είναι η τρέχουσα επιλεγμένη θερμοκρασία χρώματος.

*2 Η τιμή είναι η τρέχουσα επιλεγμένη τιμή για το φίλτρο χρώματος.

Καταχώριση των χρωματικών τόνων (Προσωπική ισορροπία του λευκού)

Σε μια σκηνή όπου το φως του περιβάλλοντος αποτελείται από διάφορους τύπους πηγών φωτός, χρησιμοποιείτε την προσωπική ισορροπία του λευκού για να αναπαράγετε με ακρίβεια το λευκό χρώμα.

1 Πλήκτρο Fn → AWB (Ισορροπία λευκού) → 
(Προσωπική)

2 Επιλέξτε το [ SET] με τα ◀/▶ του πλήκτρου ελέγχου και στη συνέχεια πιέστε το κέντρο του πλήκτρου ελέγχου.

3 Κρατήστε τη φωτογραφική μηχανή έτσι ώστε η λευκή περιοχή να καλύπτει πλήρως την περιοχή αυτόματης εστίασης στο κέντρο και πιέστε το κλειστόρ μέχρι κάτω.

Το κλειστόρ κάνει κλικ και εμφανίζονται οι ρυθμισμένες τιμές (Θερμοκρασία Χρώματος και Φίλτρο Χρώματος).

4 Πιέστε το κέντρο του πλήκτρου ελέγχου.

Η οθόνη επιστρέφει στην οθόνη πληροφοριών εγγραφής, διατηρώντας την αποθηκευμένη τιμή προσωπικής ισορροπίας του λευκού.

- Η προσωπική ρύθμιση ισορροπίας του λευκού που καταχωρείται με αυτή τη διαδικασία είναι ενεργή μέχρι να καταχωρηθεί μια νέα τιμή.

Σημείωση

- Το μήνυμα “Custom WB error” υποδεικνύει ότι η τιμή είναι έξω από το αναμενόμενο εύρος. (Όταν χρησιμοποιείται το φλας σε ένα θέμα που βρίσκεται κοντά ή όταν είναι μέσα στο πλάνο ένα θέμα με έντονα χρώματα.) Αν καταχωρήσετε αυτή την τιμή, η ένδειξη  γίνεται κίτρινη στην οθόνη πληροφοριών εγγραφής της οθόνης LCD. Μπορείτε να πραγματοποιήσετε λήψη σε αυτό το σημείο, αλλά συστήνεται να ρυθμίσετε ξανά την ισορροπία του λευκού για να επιτύχετε μια σωστότερη τιμή.

Για να ανακαλέσετε την προσωπική ρύθμιση ισορροπίας του λευκού

Πλήκτρο Fn → AWB (Ισορροπία λευκού) → **(Προσωπική)**

Σημείωση

- Αν χρησιμοποιείται το φλας όταν πιεστεί το κλείστρο, καταχωρείται μια προσωπική τιμή ισορροπίας του λευκού που λαμβάνει υπόψη το φως του φλας. Χρησιμοποιείστε το φλας στις επόμενες λήψεις.

Χρήση των λειτουργιών λήψης

/ Επιλογή της λειτουργίας οδήγησης

Η φωτογραφική μηχανή αυτή διαθέτει επτά λειτουργίες οδήγησης, όπως λήψη μιας φωτογραφίας ή συνεχής λήψη. Χρησιμοποιείστε τις ανάλογα με τις ανάγκες σας.

Λήψη μιας μεμονωμένης φωτογραφίας

Η λειτουργία αυτή είναι για κανονική λήψη.



Πλήκτρο / → (Single-shot adv.)

Σημείωση

- Όταν η λειτουργία έκθεσης είναι [Δράση στα Σπορ] στην Επιλογή Σκηνικού, δεν μπορείτε να τραβήξετε μια μεμονωμένη φωτογραφία.

Συνεχής λήψη

Η φωτογραφική μηχανή καταγράφει εικόνες συνεχόμενα με τις παρακάτω ταχύτητες*.

	 Hi	 Lo
Λειτουργία Live view	-	Μέγιστο 3 εικόνες ανά δευτερόλεπτο
Λειτουργία σκοπεύτρου	Μέγιστο 5 εικόνες ανά δευτερόλεπτο	Μέγιστο 3 εικόνες ανά δευτερόλεπτο
Λειτουργία ελέγχου εστίασης Live View	Μέγιστο 5 εικόνες ανά δευτερόλεπτο	-

* Με τις δικές μας συνθήκες μέτρησης. Η ταχύτητα συνεχούς λήψης ενδέχεται να είναι μικρότερη, ανάλογα με τις συνθήκες λήψης.

1 Πλήκτρο / → (Continuous adv.) → Επιλογή της επιθυμητής ταχύτητας

2 Ρυθμίστε την εστίαση και τραβήξτε τη φωτογραφία.

- Αν πιέσετε και κρατήσετε το κλείστρο, η εγγραφή συνεχίζεται.

Μέγιστος αριθμός συνεχόμενων λήψεων

Ο αριθμός των εικόνων που μπορούν να ληφθούν συνεχόμενα έχει ένα άνω όριο.

	DSLR-A580	DSLR-A560
Fine	44 εικόνες	27 εικόνες
Standard	45 εικόνες	47 εικόνες
RAW & JPEG	20 εικόνες	7 εικόνες
RAW	22 εικόνες	7 εικόνες

Για συνεχόμενη λήψη με μεγαλύτερη ταχύτητα

Η φωτογραφική μηχανή πραγματοποιεί συνεχή λήψη με μέγιστη ταχύτητα επτά εικόνες το δευτερόλεπτο.

Η έκθεση και η εστίαση ρυθμίζονται σύμφωνα με το πρώτο καρτέ.

Πλήκτρο / → (Speed Priority Cont.)

Σημειώσεις

- Δεν μπορείτε να πραγματοποιήσετε συνεχόμενη λήψη φωτογραφιών όταν στο σκόπευτρο αναβοσβήνει το “0”. Περιμένετε μέχρι να σταματήσει να εμφανίζεται η ένδειξη.
- Όταν η λειτουργία έκθεσης είναι ρυθμισμένη σε μια λειτουργία Επιλογής Σκηνοικού διαφορετική από τη [Δράση στα Σπορ], δεν μπορείτε να πραγματοποιήσετε συνεχόμενη λήψη.
- Η ταχύτητα της συνεχούς λήψης ενδέχεται να είναι μικρότερη όταν η [Ανίχνευση Προσώπων] είναι στη θέση [On].

Χρήση του χρονοδιακόπτη

Ο χρονοδιακόπτης 10 δευτερολέπτων είναι βολικός όταν ο φωτογράφος θέλει να εμφανίζεται στη φωτογραφία και ο χρονοδιακόπτης 2 δευτερολέπτων είναι βολικός για τον περιορισμό του κουνήματος της φωτογραφικής μηχανής διότι σηκώνεται πρώτα το κάτοπτρο.

1 Πλήκτρο / → (Χρονοδιακόπτης) → Επιλογή της επιθυμητής ρύθμισης



- Ο αριθμός μετά από το  είναι ο αριθμός των δευτερολέπτων που είναι επιλεγμένος.

2 Ρυθμίστε την εστίαση και τραβήξτε τη φωτογραφία.

- Όταν ενεργοποιείται ο χρονοδιακόπτης, αυτό υποδεικνύεται με ηχητικά σήματα και τη λυχνία χρονοδιακόπτη. Η λυχνία χρονοδιακόπτη αναβοσβήνει γρήγορα και τα ηχητικά σήματα ακούγονται σε κοντινά διαστήματα ακριβώς πριν τη λήψη.

Χρήση των λειτουργιών λήψης

Για να ακυρώσετε το χρονοδιακόπτη

Πιέστε το πλήκτρο  / .

Σημειώσεις

- Όταν τραβάτε φωτογραφίες χρησιμοποιώντας το σκόπευτρο, χρησιμοποιείστε το κάλυμμα του σκοπεύτρου (σελίδα 34).
- Μη στρέψετε το φακό προς τον ήλιο με το χρονοδιακόπτη 2 δευτερολέπτων. Η θερμότητα του ήλιου καίει το διάφραγμα του κλείστρου και αυτό έχει ως αποτέλεσμα την πρόκληση ζημιάς στο διάφραγμα του κλείστρου.

Λήψη φωτογραφιών με μεταβολή της έκθεσης (Exposure Bracket)



Βασική έκθεση



Κατεύθυνση -



Κατεύθυνση +

Η λήψη Bracket σας επιτρέπει να πραγματοποιήσετε λήψη πολλαπλών φωτογραφιών, κάθε μια με διαφορετικό βαθμό έκθεσης. Καθορίστε την τιμή της απόκλισης (βήματα) από τη βασική έκθεση και η φωτογραφική μηχανή θα πραγματοποιήσει λήψη μεταβάλλοντας αυτόματα την έκθεση. Πιέστε και κρατήστε το κλείστρο μέχρι να σταματήσει η λήψη. Όταν χρησιμοποιείται το φλας, χρησιμοποιείται η λήψη Bracket με φλας για να μεταβάλλει την ένταση του φλας. Για να τραβήξετε τη φωτογραφία, πιέστε το κλείστρο για κάθε λήψη.

1 Πλήκτρο  /  → **BRK C (Bracket: Cont.) → Επιλέξτε το επιθυμητό βήμα Bracket**

2 Ρυθμίστε την εστίαση και τραβήξτε τη φωτογραφία.

Η βασική έκθεση ρυθμίζεται για την πρώτη φωτογραφία.

- Πιέστε και κρατήστε το κλείστρο μέχρι να σταματήσει η εγγραφή. Με τη λήψη bracket με φλας, πιέστε το κλείστρο τρεις φορές.
-

Σημειώσεις

- Όταν ο επιλογέας θέσης λειτουργίας είναι στη θέση M, η έκθεση μεταβάλλεται αλλάζοντας την ταχύτητα κλείστρου.
- Όταν προσαρμόζετε την έκθεση, η έκθεση μεταβάλλεται με βάση την αντισταθμισμένη τιμή.
- Το Bracket δεν μπορεί να χρησιμοποιηθεί όταν η λειτουργία έκθεσης είναι ρυθμισμένη στη θέση AUTO ή Επιλογή Σκηنيκού.

Κλίμακα EV στη λήψη Bracket

	Bracket φωτός περιβάλλοντος* 0.3 βήματα, τρεις λήψεις Αντιστάθμιση έκθεσης 0	Bracket φλας 0.7 βήματα, τρεις λήψεις Αντιστάθμιση φλας -1.0
Οθόνη LCD (λειτουργία Live view)		
Οθόνη LCD (λειτουργία σκοπεύτρου/ Κανονική Οθόνη)	<p>Φαίνεται στην πάνω σειρά.</p>	<p>Φαίνεται στην κάτω σειρά.</p>
Σκόπευτρο		

- * Φως περιβάλλοντος: Οποιοδήποτε άλλο φως εκτός από το φως του φλας που φωτίζει τη σκηνή για μεγάλο χρονικό διάστημα, όπως φυσικό φως, ένας λαμπτήρας πυράκτωσης, ή ένας λαμπτήρας φθορισμού.
- Στη λήψη Bracket, ο ίδιος αριθμός δεικτών με τον αριθμό των εικόνων που μπορούν να εγγραφούν εμφανίζεται στην κλίμακα EV. Ωστόσο, στη λήψη Bracket με φλας, οι δείκτες δεν εμφανίζονται στο σκόπευτρο.
 - Όταν αρχίσει η λήψη Bracket, οι δείκτες που υποδεικνύουν φωτογραφίες που έχουν ήδη εγγραφεί αρχίζουν να εξαφανίζονται ένας προς έναν.

Χρήση των λειτουργιών λήψης

Λήψη με μεταβολή της ισορροπίας του λευκού (WB Bracket)

Λαμβάνονται τρεις φωτογραφίες με μεταβολή της ισορροπίας του λευκού με βάση την επιλεγμένη ισορροπία του λευκού και τη θερμοκρασία χρώματος / φίλτρο χρώματος.

1 Πλήκτρο / → **BRK WB WB (WB Bracket)** → **Επιλογή της επιθυμητής ρύθμισης**

- Όταν επιλεγεί το Lo, η μεταβολή είναι 10 mired* και όταν επιλεγεί το Hi, η μεταβολή είναι 20 mired.

2 Ρυθμίστε την εστίαση και τραβήξτε τη φωτογραφία.

* Mired: μονάδα μέτρησης που υποδεικνύει την ποιότητα της μετατροπής χρώματος στα φίλτρα θερμοκρασίας χρώματος.

Λήψη με το Ασύρματο Τηλεχειριστήριο

Μπορείτε να πραγματοποιήσετε λήψη χρησιμοποιώντας τα πλήκτρα SHUTTER και 2 SEC (το κλείστρο απελευθερώνεται μετά από 2 δευτερόλεπτα) στο Ασύρματο Τηλεχειριστήριο RMT-DSLR1 (πωλείται χωριστά). Επίσης, ανατρέξτε στις οδηγίες χρήσης που παρέχονται με το Ασύρματο Τηλεχειριστήριο.

1 Πλήκτρο / → (**Remote Cdr.**)

2 Εστιάστε στο θέμα, στρέψτε τον εκπομπό του Ασύρματου Τηλεχειριστηρίου προς τον αισθητήρα τηλεχειρισμού και τραβήξτε τη φωτογραφία.

Σημείωση

- Όταν τραβάτε φωτογραφίες χρησιμοποιώντας το σκόπευτρο, χρησιμοποιείτε το κάλυμμα του σκοπεύτρου (σελίδα 34).

Χρήση των λειτουργιών προβολής

Προβολή εικόνας

Η τελευταία καταγραμμένη εικόνα εμφανίζεται στην οθόνη LCD.

1 Πιέστε το πλήκτρο .

Πλήκτρο DISP

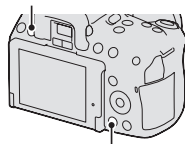

Πλήκτρο 

2 Επιλέξτε μια εικόνα με τα του πλήκτρου ελέγχου.

Για να επιστρέψετε στη λειτουργία λήψης

Πιέστε ξανά το πλήκτρο  .

Για να αλλάξετε την οθόνη δεδομένων εγγραφής

Πιέστε το πλήκτρο DISP.

Κάθε φορά που πιέζετε το πλήκτρο DISP, η οθόνη αλλάζει ως εξής.

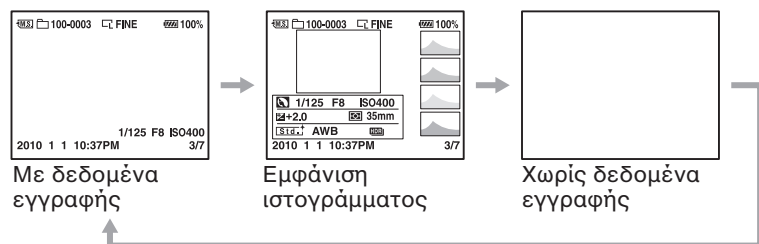

Για να επιλέξετε το φάκελο από όπου θα πραγματοποιηθεί αναπαραγωγή

Πλήκτρο MENU →  2 → [Επιλογή Φακέλου] → Επιλογή του επιθυμητού φακέλου

Για να επιλέξετε τον προσανατολισμό όταν αναπαράγετε μια εικόνα που έχει εγγραφεί με κατακόρυφο προσανατολισμό (πορτρέτο)

Πλήκτρο MENU →  2 → [Οθόνη Αναπαραγωγής] → Επιλογή επιθυμητής ρύθμισης

Χρήση των λειτουργιών προβολής

Σημείωση

- Όταν αναπαράγετε την εικόνα σε μια TV ή έναν υπολογιστή, η εικόνα εμφανίζεται με κατακόρυφο προσανατολισμό (πορτρέτο), ακόμα και αν έχει επιλεγεί η [Χειροκίνητη περιστροφή].

Για κύλιση των πανοραμικών εικόνων

Επιλέξτε μια πανοραμική εικόνα και στη συνέχεια πιέστε το κέντρο του πλήκτρου ελέγχου. Πιέζοντάς το ξανά πραγματοποιείται παύση της αναπαραγωγής.

Οι εικόνες 3D Sweep Panorama δεν μπορούν να εμφανιστούν σταδιακά στην οθόνη. Η αναπαραγωγή με κύλιση δεν είναι διαθέσιμη για εικόνες που έχουν εγγραφεί με το [3D Pan.: Image Size] ρυθμισμένο στη θέση [16:9].

Αναπαραγωγή ταινιών

1 Πλήκτρο MENU →  1 → [Επιλογή Φωτογραφίας/Ταινίας] → [Ταινία]

2 Επιλέξτε την επιθυμητή ταινία με τα ◀/▶ του πλήκτρου ελέγχου και στη συνέχεια πιέστε το κέντρο του πλήκτρου ελέγχου.

Κατά τη διάρκεια της αναπαραγωγής μιας ταινίας	Χειρισμός πλήκτρου ελέγχου / επιλογέα ελέγχου
Παύση/συνέχιση	●
Γρήγορη κίνηση εμπρός	▶
Γρήγορη κίνηση πίσω	◀
Αργή κίνηση εμπρός	Περιστρέψτε τον επιλογέα ελέγχου προς τα δεξιά κατά τη διάρκεια της παύσης
Αργή κίνηση πίσω	Περιστρέψτε τον επιλογέα ελέγχου προς τα αριστερά κατά τη διάρκεια της παύσης
Ρύθμιση έντασης ήχου	▲/▼

Για να ρυθμίσετε την ένταση του ήχου

Πλήκτρο MENU →  1 → [Ρύθμιση Έντασης] → Επιλογή της επιθυμητής τιμής

Για να επιλέξετε την ημερομηνία των ταινιών που θα αναπαραχθούν

Οι ταινίες αποθηκεύονται με βάση την ημερομηνία.

Πλήκτρο MENU → 2 → [Επιλογή Ημερομηνίας] → Επιλογή της επιθυμητής ρύθμισης

Σημείωση

- Οι ταινίες που έχουν εγγραφεί με άλλες συσκευές ενδέχεται να μην αναπαράγονται με αυτή τη φωτογραφική μηχανή.

Περιστροφή μιας εικόνας

1 Εμφανίστε την εικόνα που θέλετε να περιστρέψετε και πιέστε το πλήκτρο .

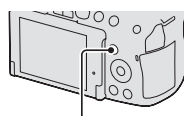

Πλήκτρο .

2 Πιέστε το κέντρο του πλήκτρου ελέγχου.

Η εικόνα περιστρέφεται αριστερόστροφα. Αν θέλετε και άλλη περιστροφή, επαναλάβετε το βήμα 2.

- Από τη στιγμή που θα περιστρέψετε μια εικόνα, αυτή θα προβάλλεται με το νέο προσανατολισμό, ακόμα και αν θέσετε τη φωτογραφική μηχανή εκτός λειτουργίας.

Για να επιστρέψετε στην κανονική οθόνη αναπαραγωγής

Πιέστε το πλήκτρο .

Σημειώσεις

- Δεν μπορείτε να περιστρέψετε ταινίες.
- Όταν αντιγράφετε περιστραμμένες εικόνες σε έναν υπολογιστή, το “PMB” που περιέχεται στο CD-ROM (παρέχεται) μπορεί να εμφανίσει τις περιστραμμένες εικόνες σωστά. Ωστόσο, οι εικόνες ενδέχεται να μην περιστρέφονται, ανάλογα με το λογισμικό που χρησιμοποιείτε.

Χρήση των λειτουργιών προβολής

Μεγέθυνση εικόνων

Μια εικόνα μπορεί να μεγεθυνθεί, για να την εξετάσετε καλύτερα. Αυτό είναι βολικό για να ελέγξετε την εστίαση της καταγραμμένης εικόνας.

1 Εμφανίστε την εικόνα που θέλετε να μεγεθύνετε και στη συνέχεια πιέστε το πλήκτρο \oplus .

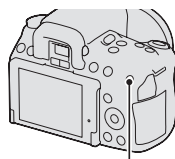

Πλήκτρο \oplus

2 Κάντε ζουμ στην εικόνα με το πλήκτρο \oplus ή το πλήκτρο \ominus .

- Περιστρέφοντας τον επιλογέα ελέγχου αλλάζει η εικόνα διατηρώντας την ίδια μεγέθυνση. Όταν τραβάτε πολλές φωτογραφίες του ίδιου θέματος, μπορείτε να συγκρίνετε την εστίασή τους.

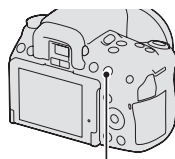

Πλήκτρο \ominus

3 Επιλέξτε το τμήμα που θέλετε να μεγεθύνετε με τα $\blacktriangle/\blacktriangledown/\blacktriangleleft/\blacktriangleright$ του πλήκτρου ελέγχου.

Για να ακυρώσετε την αναπαραγωγή με μεγέθυνση

Πιέστε το πλήκτρο \blacktriangleright ώστε η εικόνα να επανέλθει στο κανονικό της μέγεθος.

Κλίμακα μεγέθυνσης

Η κλίμακα μεγέθυνσης είναι η εξής.

Μέγεθος εικόνας	Εύρος μεγέθυνσης	
	DSLR-A580	DSLR-A560
L	Περίπου 1.1 x - 11.8 x	Περίπου 1.1 x - 11.8 x
M	Περίπου 1.1 x - 8.8 x	Περίπου 1.1 x - 8.0 x
S	Περίπου 1.1 x - 6.0 x	Περίπου 1.1 x - 5.5 x

Επιλογή της οθόνης λίστας εικόνων

1 Πιέστε το πλήκτρο .

Η οθόνη αλλάζει στην οθόνη ευρετηρίου.

Πλήκτρο .



2 Πιέστε επανειλημμένα το πλήκτρο DISP για να επιλέξετε το επιθυμητό σχήμα οθόνης.

- Η οθόνη αλλάζει με την παρακάτω σειρά: 9 εικόνες → 4 εικόνες

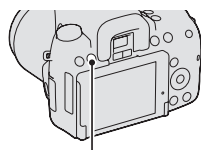



Πλήκτρο DISP

Για να επιστρέψετε στην οθόνη εμφάνισης μιας εικόνας

Πιέστε το πλήκτρο  ή το κέντρο του πλήκτρου ελέγχου όταν επιλέξετε την επιθυμητή εικόνα.

Για να επιλέξετε την οθόνη ευρετηρίου ταινιών

Για να εμφανίσετε ταινίες στην οθόνη ευρετηρίου ταινιών, επιλέξτε το  (ταινία) στην καρτέλα με τα  του πλήκτρου ελέγχου και στη συνέχεια πιέστε το κέντρο του πλήκτρου ελέγχου.



Καρτέλα επιλογής εμφάνισης φωτογραφιών/ταινιών

Αυτόματη αναπαραγωγή εικόνων (Παρουσίαση)

Πλήκτρο MENU →  1 → [Παρουσίαση] (Slide Show) → [Enter]

Αναπαράγει τις καταγραμμένες εικόνες με τη σειρά (Slide Show). Η παρουσίαση σταματάει αυτόματα μόλις προβληθούν όλες οι εικόνες.

- Μπορείτε να δείτε την προηγούμενη/επόμενη εικόνα με τα  του πλήκτρου ελέγχου.
- Δεν μπορείτε να κάνετε παύση της παρουσίασης.

Χρήση των λειτουργιών προβολής

Για να σταματήσετε στη μέση μια παρουσίαση

Πιέστε το κέντρο του πλήκτρου ελέγχου.

Για να επιλέξετε το ενδιαμέσο διάστημα μεταξύ των εικόνων στην παρουσίαση

Πλήκτρο MENU →  1 → [Παρουσίαση] → [Ενδιάμεσο διάστημα] (Interval) → Επιλογή του επιθυμητού αριθμού δευτερολέπτων

Για επανειλημμένη αναπαραγωγή

Πλήκτρο MENU →  1 → [Παρουσίαση] → [Επανάληψη] → [On]

Για αναπαραγωγή ταινιών

Δεν μπορείτε να αναπαράγετε φωτογραφίες και ταινίες στην ίδια παρουσίαση. Επιλέξτε την αναπαραγωγή μιας ταινίας με το [Επιλογή Φωτογραφίας/Ταινίας] και μετά επιλέξτε τον τύπο της ταινίας.

Πλήκτρο MENU →  1 → [Παρουσίαση] → [Τύπος Ταινίας] → Επιλογή του επιθυμητού τύπου ταινίας

Για να αναπαράγετε μόνο εικόνες 3D

Αν συνδέσετε τη φωτογραφική μηχανή σε μια TV συμβατή με 3D χρησιμοποιώντας ένα καλώδιο HDMI (πωλείται χωριστά), μπορείτε να αναπαράγετε εικόνες 3D που έχουν εγγραφεί με τη λειτουργία 3D Sweep Panorama. Για λεπτομέρειες σχετικά με τη λήψη 3D, δείτε στη σελίδα 194. Επίσης ανατρέξτε στις οδηγίες χρήσης που παρέχονται με την TV.

Πλήκτρο MENU →  1 → [Παρουσίαση] → [Τύπος Εικόνας] → [Εμφάνιση Μόνο 3D]

Έλεγχος των πληροφοριών των καταγραμμένων εικόνων

Κάθε φορά που πιέζετε το πλήκτρο DISP, η οθόνη πληροφοριών αλλάζει (σελίδα 123).

Βασική οθόνη πληροφοριών

Φωτογραφία

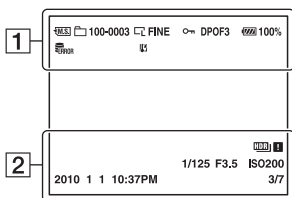

Ταινία

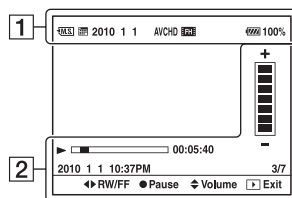

1

Οθόνη	Ένδειξη
	Κάρτα μνήμης (27)
	Φωτογραφία/Ταινία
100-0003	Αριθμός φακέλου - αρχείου (165)
2010 1 1	Ημερομηνία εγγραφής
	Μέγεθος εικόνας φωτογραφιών (140) / Αναλογία διαστάσεων φωτογραφιών (142) / Μέγεθος εικόνων Sweep Shooting (141)
RAW RAW+J FINE STD	Ποιότητα εικόνας των φωτογραφιών (142)
	Προστασία (133)

Οθόνη	Ένδειξη
DPOF3	Ρύθμιση DPOF (171)
	Προειδοποίηση εναπομένουσας μπαταρίας (23)
	Εναπομένουσα μπαταρία (23)
	Αρχείο βάσης δεδομένων γεμάτο (188) / Σφάλμα αρχείου βάσης δεδομένων (188)
	Προειδοποίηση υπερθέρμανσης (188)
AVCHD MP4	Φορμά αρχείων ταινιών (82)
	Μέγεθος εικόνας ταινιών (141)

Χρήση των λειτουργιών προβολής

2

Οθόνη	Ένδειξη
2010 1 1 10:37AM	Ημερομηνία εγγραφής
 	Προειδοποίηση εικόνας Auto HDR (110)
1/125	Ταχύτητα κλείστρου (75)
F3.5	Διάφραγμα (72)
ISO200	Ευαισθησία ISO (108)
3/7	Αριθμός αρχείου / συνολικός αριθμός εικόνων
	Αναπαραγωγή
	Ράβδος αναπαραγωγής
00:05:40	Μετρητής
	Ένταση

Εμφάνιση ιστογράμματος

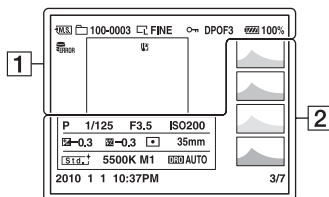

1

Οθόνη	Ένδειξη
	Κάρτα μνήμης (27)
	Φωτογραφία
100-0003	Αριθμός φακέλου - αρχείου (165)
	Μέγεθος εικόνας φωτογραφιών (140) / Αναλογία διαστάσεων φωτογραφιών (142) / Μέγεθος εικόνων Sweep Shooting (141)
RAW RAW+J FINE STD	Ποιότητα εικόνας των φωτογραφιών (142)
	Προστασία (133)
DPOF3	Ρύθμιση DPOF (171)
	Προειδοποίηση εναπομένουσας μπαταρίας (23)
100%	Εναπομένουσα μπαταρία (23)
	Αρχείο βάσης δεδομένων γεμάτο (188) / Σφάλμα αρχείου βάσης δεδομένων (188)
	Προειδοποίηση υπερθέρμανσης (188)

2

Οθόνη	Ένδειξη
	Ιστογράμμο* (104)
	Λειτουργία έκθεσης (61-80)
1/125	Ταχύτητα κλειστρου (75)
F3.5	Διάφραγμα (72)
ISO200	Ευαισθησία ISO (108)
-0.3	Αντιστάθμιση έκθεσης (103)
-0.3	Αντιστάθμιση φλας (105)
	Λειτουργία φωτομέτρησης (107)
35mm	Εστιακή απόσταση (176)
	Δημιουργικό Στυλ (112)
AWB +1 5500K M1	Ισορροπία λευκού (Αυτόματη, Προεπιλογή, Θερμοκρασία χρώματος, Φίλτρο χρώματος, Προσωπική) (114)
D-R OFF DRO	D-Range Optimizer (109) / Auto HDR / Προειδοποίηση εικόνας Auto HDR (110)

Χρήση των λειτουργιών προβολής

Οθόνη	Ένδειξη
2010 1 1 10:37AM	Ημερομηνία εγγραφής
3/7	Αριθμός αρχείου / συνολικός αριθμός εικόνων

* Όταν η εικόνα έχει ένα τμήμα υψηλής φωτεινότητας ή χαμηλής φωτεινότητας, αυτό το τμήμα αναβοσβήνει στην οθόνη ιστογράμματος (Προειδοποίηση ορίου φωτεινότητας).

Προστασία εικόνων (Protect)

Μπορείτε να προστατεύσετε εικόνες από διαγραφή κατά λάθος.

Προστασία επιλεγμένων εικόνων / ακύρωση της προστασίας των επιλεγμένων εικόνων

1 Πλήκτρο MENU →  1 → [Προστασία] → [Πολλαπλές Εικόνες]

2 Επιλέξτε την εικόνα που θέλετε να προστατεύσετε με τα ◀/▶ του πλήκτρου ελέγχου και στη συνέχεια πιέστε το κέντρο του πλήκτρου ελέγχου.

Στην επιλεγμένη εικόνα εμφανίζεται μια ένδειξη .

- Για να ακυρώσετε μια επιλογή, πιέστε ξανά το κέντρο.

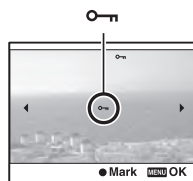

3 Για να προστατεύσετε και άλλες εικόνες, επαναλάβετε το βήμα 2.

4 Πιέστε το πλήκτρο MENU.

5 Επιλέξτε το [Enter] με το ▲ και στη συνέχεια πιέστε το κέντρο του πλήκτρου ελέγχου.

Για να ακυρώσετε την προστασία όλων των εικόνων ή ταινιών

Μπορείτε να ακυρώσετε την προστασία όλων των εικόνων στον επιλεγμένο φάκελο, ή όλων των ταινιών με την ίδια ημερομηνία.

Πλήκτρο MENU →  1 → [Προστασία] → [Ακύρωση Όλων των Εικόνων] ή [Ακύρωση Όλων των Ταινιών]

Διαγραφή εικόνων (Delete)

Από τη στιγμή που θα διαγράψετε μια εικόνα, δεν μπορείτε να την επαναφέρετε. Ελέγξτε πρώτα αν θέλετε να διαγράψετε την εικόνα ή όχι.

Σημείωση

- Οι προστατευμένες εικόνες δεν μπορούν να διαγραφούν.

Διαγραφή της εικόνας που εμφανίζεται

- 1 Εμφανίστε την εικόνα που θέλετε να διαγράψετε και πιέστε το πλήκτρο .

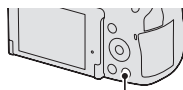

Πλήκτρο 

- 2 Επιλέξτε το [Διαγραφή] με το **▲** του πλήκτρου ελέγχου και στη συνέχεια πιέστε το κέντρο του πλήκτρου ελέγχου.

Διαγραφή επιλεγμένων εικόνων

- 1 Πλήκτρο MENU →  1 → [Διαγραφή] → [Πολλαπλές Εικόνες]

- 2 Επιλέξτε τις εικόνες που θέλετε να διαγράψετε με το πλήκτρο ελέγχου και στη συνέχεια πιέστε το κέντρο του πλήκτρου ελέγχου.

Στην επιλεγμένη εικόνα εμφανίζεται μια ένδειξη .

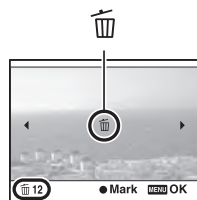

Συνολικός αριθμός

- 3 Για να διαγράψετε και άλλες εικόνες, επαναλάβετε το βήμα 2.

- 4 Πιέστε το πλήκτρο MENU.

5 Επιλέξτε το [Διαγραφή] με το ▲ και στη συνέχεια πιέστε το κέντρο του πλήκτρου ελέγχου.

Διαγραφή όλων των εικόνων στο φάκελο

Διαγράφει όλες τις φωτογραφίες που περιέχονται σε ένα φάκελο. Η επιλογή αυτή εμφανίζεται μόνο κατά τη διάρκεια της εμφάνισης φωτογραφιών.

1 Πλήκτρο MENU →  1 → [Διαγραφή] → [Όλες στο Φάκελο]

2 Επιλέξτε το [Διαγραφή] με το ▲ του πλήκτρου ελέγχου και στη συνέχεια πιέστε το κέντρο του πλήκτρου ελέγχου.

Διαγραφή όλων των ταινιών με την ίδια ημερομηνία

Διαγράφει όλες τις ταινίες που έχουν την ίδια ημερομηνία. Η επιλογή αυτή εμφανίζεται μόνο κατά τη διάρκεια της αναπαραγωγής ταινιών.

1 Πλήκτρο MENU →  1 → [Διαγραφή] → [Όλες με την Ίδια Ημερομηνία]

2 Επιλέξτε το [Διαγραφή] με το ▲ του πλήκτρου ελέγχου και στη συνέχεια πιέστε το κέντρο του πλήκτρου ελέγχου.

Προβολή εικόνων σε μια οθόνη τηλεόρασης

Για να δείτε εικόνες που έχουν εγγραφεί με τη φωτογραφική μηχανή σας σε μια οθόνη TV, χρειάζεται ένα καλώδιο HDMI (πωλείται χωριστά) και μια HD TV εξοπλισμένη με έναν ακροδέκτη HDMI.

1 Θέστε εκτός λειτουργίας τη φωτογραφική μηχανή και την τηλεόραση και συνδέστε τη φωτογραφική μηχανή στην τηλεόραση.

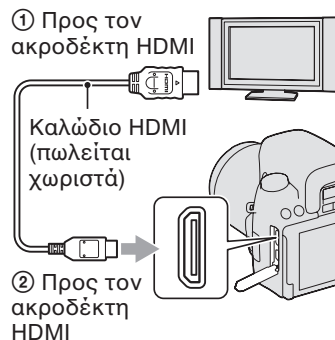

2 Θέστε σε λειτουργία την τηλεόραση και αλλάξτε την είσοδο.

- Δείτε επίσης και τις οδηγίες χρήσης που παρέχονται με την τηλεόραση.

3 Θέστε σε λειτουργία τη φωτογραφική μηχανή.

Στην οθόνη της τηλεόρασης εμφανίζονται οι εικόνες που έχουν τραβηχτεί με τη φωτογραφική μηχανή. Επιλέξτε την επιθυμητή εικόνα με τα ◀/▶ του πλήκτρου ελέγχου.

- Η οθόνη LCD στο πίσω μέρος της φωτογραφικής μηχανής δεν ενεργοποιείται.

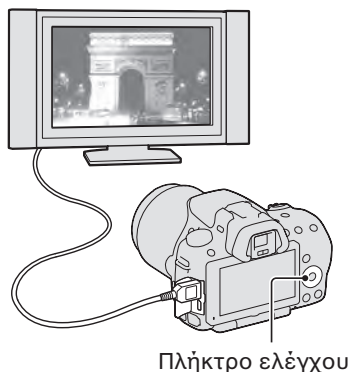

Σημειώσεις

- Χρησιμοποιείτε ένα καλώδιο HDMI με το λογότυπο HDMI.
- Χρησιμοποιείτε έναν ακροδέκτη μίνι HDMI στη μια πλευρά (για τη φωτογραφική μηχανή) και έναν ακροδέκτη κατάλληλο για την TV σας στην άλλη πλευρά.
- Μερικές συσκευές ενδέχεται να μη λειτουργήσουν σωστά.

- Μη συνδέσετε τον ακροδέκτη εξόδου της συσκευής με τον ακροδέκτη HDMI της φωτογραφικής μηχανής. Μπορεί να προκληθεί βλάβη.

Σχετικά με το “PhotoTV HD”

Αυτή η φωτογραφική μηχανή είναι συμβατή με το πρότυπο “PhotoTV HD”. Συνδέοντας συσκευές Sony συμβατές με το PhotoTV HD με ένα καλώδιο HDMI, μπορείτε να απολαύσετε έναν ολόκληρο νέο κόσμο φωτογραφιών με εκπληκτική ποιότητα Full HD.

Το “PhotoTV HD” σας προσφέρει εκπληκτικής λεπτομέρειας φωτογραφική έκφραση της υφής και των χρωμάτων.

Για να δείτε εικόνες 3D σε μια TV συμβατή με 3D

Όταν αναπαράγεται μια εικόνα που έχει εγγραφεί με τη λειτουργία 3D Sweep Panorama, πιέστε το ▼ στο πλήκτρο ελέγχου για να αναπαράγετε την εικόνα με ένα εφέ 3D στην οθόνη.

Για να δείτε μόνο εικόνες 3D

Μπορείτε να αναπαράγετε μόνο εικόνες που έχουν εγγραφεί με τη λειτουργία 3D Sweep Panorama.

Πλήκτρο MENU → 1 → [3D Viewing]

Χρήση του “BRAVIA” Sync

Συνδέοντας τη φωτογραφική μηχανή σε μια TV που υποστηρίζει το “BRAVIA” Sync χρησιμοποιώντας ένα καλώδιο HDMI, μπορείτε να χειριστείτε τη φωτογραφική μηχανή με το Τηλεχειριστήριο της TV.

1 Συνδέστε μια TV που υποστηρίζει το “BRAVIA” Sync στη φωτογραφική μηχανή (σελίδα 136).

Η είσοδος αλλάζει αυτόματα και η εικόνα που έχει τραβηχτεί με τη φωτογραφική μηχανή εμφανίζεται στην οθόνη της TV.

2 Πιέστε το πλήκτρο SYNC MENU στο Τηλεχειριστήριο της TV.

3 Πραγματοποιήστε τους χειρισμούς με τα πλήκτρα του Τηλεχειριστηρίου της TV.

Χρήση των λειτουργιών προβολής

Στοιχεία του Μενού Sync

Παρουσίαση	Αναπαράγει τις εικόνες αυτόματα (σελίδα 127).
Εμφάνιση 1 Εικόνας	Επιστρέφει στην οθόνη προβολής μιας εικόνας.
Επιλογή Φωτογραφίας/Ταινίας	Επιλέγει φωτογραφίες ή ταινίες για αναπαραγωγή.
Ευρετήριο Εικόνων	Αλλάζει στην οθόνη ευρετηρίου εικόνων.
Προβολή 3D	Αναπαράγει εικόνες 3D όταν συνδεθεί σε μια TV συμβατή με 3D.
Επιλογή Φακέλου	Επιλέγει το φάκελο εικόνων που θα προβληθούν.
Επιλογή Ημερομηνίας	Επιλέγει την ημερομηνία των ταινιών που θα αναπαραχθούν.
Διαγραφή	Διαγράφει εικόνες.

Σημειώσεις

- Οι διαθέσιμοι χειρισμοί περιορίζονται όταν η φωτογραφική μηχανή είναι συνδεδεμένη σε μια TV με ένα καλώδιο HDMI.
- Μόνο οι τηλεοράσεις που υποστηρίζουν το “BRAVIA” Sync μπορούν να παρέχουν αυτές τις λειτουργίες. Οι χειρισμοί του Μενού SYNC διαφέρουν, ανάλογα με τη συνδεδεμένη TV. Για λεπτομέρειες, ανατρέξτε στις οδηγίες χρήσης που παρέχονται με την TV.
- Αν η φωτογραφική μηχανή πραγματοποιεί λανθασμένους χειρισμούς σε ανταπόκριση με το Τηλεχειριστήριο της TV όταν είναι συνδεδεμένη σε μια TV άλλου κατασκευαστή με μια σύνδεση HDMI, ρυθμίστε το [CTRL FOR HDMI] στο μενού Ρυθμίσεων  στη θέση [Off].

Για να χρησιμοποιήσετε τη φωτογραφική μηχανή σας στο εξωτερικό

Όταν θέλετε να δείτε εικόνες σε μια οθόνη TV, η κάμερα και η TV θα πρέπει να χρησιμοποιούν το ίδιο χρωματικό σύστημα.

Σύστημα NTSC (1080 60i)

Βενεζουέλα, Βολιβία, ΗΠΑ, Ιαπωνία, Ισημερινός, Καναδάς, Κεντρική Αμερική, Κολομβία, Κορέα, Μεξικό, Νησιά Μπαχάμες, Περού, Σουρινάμ, Ταϊβάν, Τζαμάικα, Φιλιππίνες, Χιλή, κλπ.

Σύστημα PAL (1080 50i)

Αυστραλία, Αυστρία, Βέλγιο, Βιετνάμ, Γερμανία, Δανία, Ελβετία, Ινδονησία, Ισπανία, Ιταλία, Κίνα, Κουβέιτ, Κροατία, Μαλαισία, Μεγάλη Βρετανία, Νέα Ζηλανδία, Νορβηγία, Ολλανδία, Ουγγαρία, Πολωνία, Πορτογαλία, Ρουμανία, Σιγκαπούρη, Σλοβακία, Σουηδία, Ταϊλάνδη, Τσεχία, Φινλανδία, Χονγκ Κονγκ, κλπ.

Σύστημα PAL-M (1080 50i)

Βραζιλία

Σύστημα PAL-N (1080 50i)

Αργεντινή, Ουρουγουάη, Παραγουάη

Σύστημα SECAM (1080 50i)

Βουλγαρία, Γαλλία, Γουιάνα, Ελλάδα, Ιράκ, Ιράν, Μονακό, Ρωσία, Ουκρανία, κλπ.

Αλλαγή των ρυθμίσεών σας

Ρύθμιση μεγέθους και ποιότητας εικόνας

Εικόνα: Μέγεθος

Πλήκτρο MENU →  1 → [Εικόνα: Μέγεθος] (Image: Size) → Επιλογή του επιθυμητού μεγέθους

[Εικόνα: Αναλογία διαστάσεων]: [3:2]

DSLR-A580

Μέγεθος εικόνας		Κατευθυντήριες γραμμές χρήσης
L: 16 M	4912 x 3264 πίξελ	Για εκτυπώσεις μέχρι μέγεθος A3+
M: 8.4 M	3568 x 2368 πίξελ	Για εκτυπώσεις μέχρι μέγεθος A4
S: 4.0 M	2448 x 1624 πίξελ	Για εκτυπώσεις μεγέθους L/2L

DSLR-A560

Μέγεθος εικόνας		Κατευθυντήριες γραμμές χρήσης
L: 14 M	4592 x 3056 πίξελ	Για εκτυπώσεις μέχρι μέγεθος A3+
M: 7.4 M	3344 x 2224 πίξελ	Για εκτυπώσεις μέχρι μέγεθος A4
S: 3.5 M	2288 x 1520 πίξελ	Για εκτυπώσεις μεγέθους L/2L

[Εικόνα: Αναλογία διαστάσεων]: [16:9]

DSLR-A580

Μέγεθος εικόνας		Κατευθυντήριες γραμμές χρήσης
L: 14 M	4912 x 2760 πίξελ	Για προβολή σε μια τηλεόραση υψηλής ευκρίνειας
M: 7.1 M	3568 x 2000 πίξελ	
S: 3.4 M	2448 x 1376 πίξελ	

DSLR-A560

Μέγεθος εικόνας		Κατευθυντήριες γραμμές χρήσης
L: 12 M	4592 x 2576 πίξελ	Για προβολή σε μια τηλεόραση υψηλής ευκρίνειας
M: 6.3 M	3344 x 1872 πίξελ	
S: 2.9 M	2288 x 1280 πίξελ	

Σημείωση



- Όταν επιλέξετε ένα αρχείο RAW με το [Εικόνα: Ποιότητα], το μέγεθος εικόνας ενός αρχείου RAW αντιστοιχεί με το L. Το μέγεθος αυτό δεν εμφανίζεται στην οθόνη.

Ρύθμιση του μεγέθους των πανοραμικών εικόνων



Μπορείτε να ρυθμίσετε το μέγεθος εικόνας των πανοραμικών εικόνων. Το μέγεθος εικόνας ποικίλει, ανάλογα με τη ρύθμιση κατεύθυνσης λήψης (σελίδα 68).

Πλήκτρο MENU →  2 → [Πανόραμα: Μέγεθος] ή [Πανόραμα 3D: Μέγεθος Εικόνας] → Επιλογή του επιθυμητού μεγέθους

[Πανόραμα: Μέγεθος]

 STD (Κανονικό)	Κατακόρυφα: 3872 x 2160 Οριζόντια: 8192 x 1856
 WIDE (Ευρύ)	Κατακόρυφα: 5536 x 2160 Οριζόντια: 12416 x 1856

[Πανόραμα 3D: Μέγεθος Εικόνας]

 16:9 (16:9)	Οριζόντια: 1920 x 1080
 STD (Κανονικό)	Οριζόντια: 4912 x 1080
 WIDE (Ευρύ)	Οριζόντια: 7152 x 1080

Ταινία: Μέγεθος



Όσο μεγαλύτερο το μέγεθος εικόνας, τόσο υψηλότερη είναι η ποιότητα εικόνας.

Πλήκτρο MENU →  1 → [Ταινία: Μέγεθος] → Επιλογή του επιθυμητού μεγέθους

Λειτουργία [AVCHD]

 FH (1920 x 1080)	17 Mbps: Πραγματοποιεί εγγραφή με την υψηλότερη ποιότητα εικόνας για προβολή σε μια τηλεόραση υψηλής ευκρίνειας.
--	--

Λειτουργία [MP4]

 1080 (1440 x 1080)	12 Mbps: Πραγματοποιεί εγγραφή με υψηλή ποιότητα εικόνας για προβολή σε μια τηλεόραση υψηλής ευκρίνειας.
 VGA (VGA) (640 x 480)	3 Mbps: Πραγματοποιεί εγγραφή με το κατάλληλο μέγεθος για ανέβασμα στο WEB.

Σημείωση

- Το αποτέλεσμα είναι μια εικόνα τηλεφακού εκτός από όταν είναι επιλεγμένο το μέγεθος εικόνας [VGA] για τις ταινίες (μόνο DSLR-A560).

Αλλαγή των ρυθμίσεών σας

Εικόνα: Αναλογία διαστάσεων

Πλήκτρο MENU →  1 → [Εικόνα: Αναλογία διαστάσεων] (Image: Aspect Ratio) → Επιλογή της επιθυμητής αναλογίας

3:2	Κανονική αναλογία διαστάσεων.
16:9	Αναλογία διαστάσεων HDTV.

Σημείωση

- Το στοιχείο αυτό δεν μπορεί να ρυθμιστεί όταν η λειτουργία έκθεσης είναι ρυθμισμένη σε Sweep Shooting.

Εικόνα: Ποιότητα

Πλήκτρο MENU →  1 → [Εικόνα: Ποιότητα] (Image: Quality) → Επιλογή της επιθυμητής ρύθμισης

RAW (RAW)	Μορφή αρχείου: RAW (Εγγραφή με το μορμά συμπίεσης RAW) Αυτό το μορμά δεν επιτυγχάνεται με ψηφιακή επεξεργασία. Χρησιμοποιείτε αυτό το μορμά για να επεξεργαστείτε τις εικόνες σε έναν υπολογιστή για επαγγελματικούς σκοπούς. <ul style="list-style-type: none">• Το μέγεθος εικόνας είναι καθορισμένο στο μέγιστο. Το μέγεθος εικόνας δεν εμφανίζεται στην οθόνη.
RAW+J (RAW&JPEG)	Μορφή αρχείου: RAW (Εγγραφή με το μορμά συμπίεσης RAW) + JPEG Δημιουργούνται ταυτόχρονα μια εικόνα RAW και μια εικόνα JPEG. Αυτό είναι κατάλληλο για την περίπτωση που χρειάζεστε δύο αρχεία εικόνας, ένα αρχείο JPEG για προβολή και ένα αρχείο RAW για επεξεργασία. <ul style="list-style-type: none">• Η ποιότητα εικόνας είναι καθορισμένη σε [Υψηλή] και το μέγεθος εικόνας σε [L].
FINE (Υψηλή ανάλυση)	Μορφή αρχείου: JPEG Η εικόνα συμπιέζεται κατά την εγγραφή με το μορφότυπο JPEG. Επειδή ο λόγος συμπίεσης του STD (Κανονική ανάλυση) είναι μεγαλύτερος από αυτόν του FINE (Υψηλή ανάλυση), το μέγεθος αρχείου του STD είναι μικρότερο από αυτό του FINE . Αυτό επιτρέπει την καταγραφή περισσότερων αρχείων σε μια κάρτα μνήμης, αλλά η ποιότητα της εικόνας είναι χαμηλότερη.
STD (Κανονική ανάλυση)	

Σημειώσεις

- Το στοιχείο αυτό δεν μπορεί να ρυθμιστεί όταν η λειτουργία έκθεσης είναι ρυθμισμένη σε Sweep Shooting.
- Για λεπτομέρειες σχετικά με τον αριθμό των εικόνων που μπορούν να ληφθούν όταν αλλάζει η ποιότητα εικόνας, δείτε στη σελίδα 35.

Σχετικά με τα αρχεία RAW

Χρειάζεστε το λογισμικό “Image Data Converter SR” που περιέχεται στο CD-ROM (παρέχεται) για να ανοίξετε ένα αρχείο RAW που έχει εγγραφεί με αυτή τη φωτογραφική μηχανή. Με αυτό το λογισμικό, μπορείτε να ανοίξετε ένα αρχείο RAW και να το μετατρέψετε σε έναν κοινό τύπο αρχείου, όπως JPEG ή TIFF, καθώς και να ρυθμίσετε την ισορροπία του λευκού, τον κορεσμό των χρωμάτων, την αντίθεση, κλπ.

- Το αρχείο RAW δεν μπορεί να εκτυπωθεί χρησιμοποιώντας έναν εκτυπωτή συμβατό με το DPOF.
- Δεν μπορείτε να χρησιμοποιήσετε το [Auto HDR] με εικόνες σε μορφή RAW.

Ρύθμιση της μεθόδου εγγραφής σε μια κάρτα μνήμης

Επιλογή της μεθόδου που χρησιμοποιείται για την αντιστοίχιση αριθμών αρχείων στις εικόνες

Πλήκτρο MENU →  1 → [Αριθμός Αρχείου] (File Number) → Επιλογή της επιθυμητής ρύθμισης

Σειρά	Η φωτογραφική μηχανή δεν επαναφέρει την αρίθμηση και αντιστοιχίζει αριθμούς στα αρχεία με τη σειρά μέχρι ο αριθμός να φτάσει στο “9999”.
Επαναφορά	Η φωτογραφική μηχανή επαναφέρει τους αριθμούς στις παρακάτω περιπτώσεις και αντιστοιχίζει αριθμούς στα αρχεία αρχίζοντας από το “0001”. Όταν ο φάκελος εγγραφής περιέχει ένα αρχείο, δίνεται ένας αριθμός κατά ένα μεγαλύτερος από το μεγαλύτερο αριθμό αρχείου. – Όταν αλλάξει η μορφή του φακέλου. – Όταν διαγραφούν όλες οι εικόνες στο φάκελο. – Όταν αντικατασταθεί η κάρτα μνήμης. – Όταν διαμορφωθεί η κάρτα μνήμης.

Επιλογή της μορφής των ονομάτων φακέλων

Οι καταγραμμένες εικόνες αποθηκεύονται στον φάκελο που δημιουργείται αυτόματα στο φάκελο DCIM της κάρτας μνήμης.

Πλήκτρο MENU →  1 → [Όνομα Φακέλου] (Folder Name) → Επιλογή της επιθυμητής ρύθμισης

Κανονική μορφή	Η μορφή του ονόματος του φακέλου είναι η εξής: αριθμός φακέλου + MSDCF. Παράδειγμα: 100MSDCF
Μορφή ημερομηνίας	Η μορφή του ονόματος του φακέλου είναι η εξής: αριθμός φακέλου + Υ (έτος) (το τελευταίο ψηφίο) / MM (μήνας) / DD (ημέρα). Παράδειγμα: 10000405 (Όνομα φακέλου: 100, ημερομηνία: 2010/04/05)

Σημείωση

- Η μορφή του φακέλου ταινιών είναι καθορισμένη ως “αριθμός φακέλου + ANV01”.

Δημιουργία ενός νέου φακέλου

Μπορείτε να δημιουργήσετε ένα φάκελο σε μια κάρτα μνήμης για την εγγραφή εικόνων.

Δημιουργείται ένας νέος φάκελος με αριθμό κατά ένα μεγαλύτερο από τον μεγαλύτερο αριθμό που χρησιμοποιείται και ο φάκελος αυτός γίνεται ο τρέχων φάκελος εγγραφής. Δημιουργείται ταυτόχρονα ένας φάκελος για φωτογραφίες και ένας φάκελος για ταινίες.

Πλήκτρο MENU → 1 → [Νέος Φάκελος] (New Folder)

Σημειώσεις

- Αν εισάγετε μια κάρτα μνήμης που είχε χρησιμοποιηθεί με μια άλλη συσκευή στη φωτογραφική μηχανή και πραγματοποιήσετε λήψη εικόνων, μπορεί να δημιουργηθεί αυτόματα ένας νέος φάκελος.
- Σε ένα φάκελο μπορούν να αποθηκευτούν έως 4000 εικόνες. Όταν ξεπεραστεί η χωρητικότητα του φακέλου, δημιουργείται αυτόματα ένας νέος φάκελος.

Επιλογή του φακέλου εγγραφής

Όταν επιλεγεί ένας φάκελος κανονικής μορφής και υπάρχουν δύο ή περισσότεροι φάκελοι, μπορείτε να επιλέξετε το φάκελο εγγραφής που θα χρησιμοποιηθεί για την εγγραφή των εικόνων.

Πλήκτρο MENU → 1 → [Επιλογή Φακέλου Εγγραφής] (Select REC Folder) → Επιλογή του επιθυμητού φακέλου

Σημειώσεις

- Δεν μπορείτε να επιλέξετε το φάκελο όταν έχετε επιλέξει το [Μορφή Ημερομηνίας].
- Τα αρχεία ταινιών (MP4) αποθηκεύονται στο φάκελο που έχει το ίδιο όνομα φακέλου με το φάκελο που επιλέξατε για τις φωτογραφίες.

Διαμόρφωση της κάρτας μνήμης

Σημειώστε ότι η διαμόρφωση διαγράφει μόνιμα όλα τα δεδομένα από την κάρτα μνήμης, συμπεριλαμβανομένων και των προστατευμένων εικόνων.

Πλήκτρο MENU → 1 → [Διαμόρφωση] (Format) → [Enter]

Σημειώσεις

- Κατά τη διάρκεια της διαμόρφωσης, φωτίζεται η λυχνία προσπέλασης. Μην αποβάλλετε την κάρτα μνήμης όσο είναι φωτισμένη η λυχνία.
- Διαμορφώστε την κάρτα μνήμης χρησιμοποιώντας τη φωτογραφική μηχανή. Αν τη διαμορφώσετε σε έναν υπολογιστή, η κάρτα μνήμης ενδέχεται να μην μπορεί να χρησιμοποιηθεί με τη φωτογραφική μηχανή, ανάλογα με τον τύπο διαμόρφωσης που θα χρησιμοποιηθεί.

Αλλαγή των ρυθμίσεών σας

- Η διαμόρφωση ενδέχεται να διαρκέσει αρκετά λεπτά, ανάλογα με την κάρτα μνήμης.

Ανάκτηση της βάσης δεδομένων εικόνων

Όταν υπάρχουν ασυνέπειες στο αρχείο βάσης δεδομένων εικόνων των ταινιών που έχουν προέλθει από επεξεργασία των ταινιών σε υπολογιστές, κλπ., οι ταινίες στην κάρτα μνήμης δεν θα αναπαράγονται σε αυτή τη μορφή. Αν συμβεί αυτό, η φωτογραφική μηχανή επισκευάζει το αρχείο.

Πλήκτρο MENU →  1 → [Ανάκτηση Βάσης Δεδομένων Εικόνων] (Recover Image dB) → [Enter]

Σημείωση

- Χρησιμοποιείτε μια καλά φορτισμένη μπαταρία. Μια όχι καλά φορτισμένη μπαταρία κατά τη διάρκεια της επισκευής μπορεί να προκαλέσει σφάλμα δεδομένων.

Έλεγχος του εναπομένοντος χώρου στην κάρτα

Εμφανίζει τον χρόνο εγγραφής που απομένει για ταινίες και τον αριθμό των εγγράψιμων φωτογραφιών στην κάρτα μνήμης.





Πλήκτρο MENU →  1 → [Εμφάνιση Χώρου Κάρτας] (Display Card Space)

Ρύθμιση της λειτουργίας λήψης για μια κάρτα Eye-Fi



Καθορίζει αν θα χρησιμοποιήσετε τη λειτουργία λήψης αρχείων όταν χρησιμοποιείτε μια κάρτα Eye-Fi (διατίθεται στο εμπόριο). Αυτό το στοιχείο εμφανίζεται όταν είναι τοποθετημένη στη φωτογραφική μηχανή μια κάρτα Eye-Fi.

Πλήκτρο MENU →  2 → [Ρυθμίσεις Λήψης] → Επιλογή της επιθυμητής ρύθμισης

Ενδείξεις κατάστασης κατά τη διάρκεια της επικοινωνίας

	Αναμονή. Δεν υπάρχουν εικόνες προς αποστολή.
	Αναμονή λήψης.
	Σύνδεση.
	Λήψη.
	Σφάλμα

Σημειώσεις

- Πριν χρησιμοποιήσετε μια κάρτα Eye-Fi, ρυθμίστε το σημείο πρόσβασης ασύρματου LAN και τον προορισμό προώθησης. Για λεπτομέρειες, ανατρέξτε στις οδηγίες χρήσης που παρέχονται με την κάρτα Eye-Fi.
- Οι κάρτες Eye-Fi πωλούνται στις Η.Π.Α., τον Καναδά, την Ιαπωνία και μερικές χώρες της ΕΕ (από το Μάιο του 2010).
- Για περισσότερες πληροφορίες, παρακαλούμε επικοινωνήστε απ' ευθείας με τον κατασκευαστή ή τον πωλητή.
- Οι κάρτες Eye-Fi μπορούν να χρησιμοποιηθούν μόνο στις χώρες/περιοχές που έχουν αγοραστεί. Χρησιμοποιείτε τις κάρτες Eye-Fi σύμφωνα με τους νόμους των χωρών/περιοχών που τις αγοράσατε.
- Οι κάρτες Eye-Fi περιλαμβάνουν μια λειτουργία ασύρματου LAN. Μην εισάγετε μια κάρτα Eye-Fi στη φωτογραφική μηχανή όταν αυτό απαγορεύεται, όπως για παράδειγμα σε ένα αεροπλάνο. Αν υπάρχει μια κάρτα Eye-Fi τοποθετημένη στη φωτογραφική μηχανή, ρυθμίστε το [Ρυθμίσεις Λήψης] στη θέση [Off]. Όταν το [Ρυθμίσεις Λήψης] είναι στη θέση [Off], στην οθόνη εμφανίζεται η ένδειξη .
- Όταν χρησιμοποιείτε μια καινούργια κάρτα Eye-Fi για πρώτη φορά, αντιγράψτε το αρχείο εγκατάστασης της κάρτας Eye-Fi που περιέχεται στην κάρτα Eye-Fi στον υπολογιστή σας πριν διαμορφώσετε την κάρτα.
- Χρησιμοποιείτε μια κάρτα Eye-Fi αφού ενημερώσετε το υλικολογισμικό στην πιο πρόσφατη έκδοση. Για λεπτομέρειες, ανατρέξτε στις οδηγίες χρήσης που παρέχονται με την κάρτα Eye-Fi.
- Η λειτουργία εξοικονόμησης ενέργειας της φωτογραφικής μηχανής δεν λειτουργεί όταν αυτή πραγματοποιεί λήψη εικόνων.
- Αν εμφανιστεί η ένδειξη  (σφάλμα), αφαιρέστε την κάρτα μνήμης και τοποθετήστε τη ξανά, ή απενεργοποιήστε και ενεργοποιήστε ξανά τη φωτογραφική μηχανή. Αν η ένδειξη  εμφανιστεί ξανά, η κάρτα Eye-Fi μπορεί να έχει πάθει ζημιά.
- Η επικοινωνία του δικτύου Wi-Fi ενδέχεται να επηρεάζεται από άλλες συσκευές επικοινωνίας. Αν η ποιότητα της επικοινωνίας δεν είναι καλή, πλησιάστε περισσότερο στο σημείο πρόσβασης του δικτύου Wi-Fi.
- Για λεπτομέρειες σχετικά με τους τύπους αρχείων των οποίων μπορεί να γίνει λήψη, ανατρέξτε στις οδηγίες χρήσης που παρέχονται με την κάρτα Eye-Fi.
- Το προϊόν αυτό δεν υποστηρίζει το Eye-Fi "Endless Memory Mode". Βεβαιωθείτε ότι οι κάρτες Eye-Fi που τοποθετείτε σε αυτό το προϊόν έχουν απενεργοποιημένο το "Endless Memory Mode".

Αλλαγή της ρύθμισης μείωσης θορύβου

Απενεργοποίηση της μείωσης θορύβου σε μια λήψη μεγάλης διάρκειας

Όταν ρυθμίζετε την ταχύτητα κλείστρου σε ένα δευτερόλεπτο ή περισσότερο (Λήψη μεγάλης διάρκειας), ενεργοποιείται η μείωση θορύβου για το ίδιο χρονικό διάστημα με αυτό που ήταν ανοιχτό το κλείστρο. Αυτό γίνεται να μειωθεί ο κόκκος που συνήθως δημιουργείται σε μια έκθεση μεγάλης διάρκειας. Όσο εκτελείται η μείωση θορύβου, εμφανίζεται ένα μήνυμα και δεν μπορείτε να τραβήξετε άλλη φωτογραφία. Επιλέξτε το [On] για να δώσετε προτεραιότητα στην ποιότητα εικόνας. Επιλέξτε το [Off] για να δώσετε προτεραιότητα στη δυνατότητα λήψης φωτογραφιών.

Πλήκτρο MENU →  3 → [Long Exposure NR] (Μείωση θορύβου έκθεσης μεγάλης διάρκειας) → [Off]

Σημειώσεις

- Όταν η λειτουργία έκθεσης είναι ρυθμισμένη σε Sweep Shooting ή σε συνεχή λήψη, συνεχές bracketing, [Λήψη με το Χέρι στο Ημίφως] στην Επιλογή Σκηνικού, ή όταν το ISO είναι ρυθμισμένο σε [Multi Frame Noise Reduct.], δεν πραγματοποιείται μείωση θορύβου, ακόμα και όταν είναι επιλεγμένο το [On].
- Όταν η λειτουργία έκθεσης είναι ρυθμισμένη σε AUTO ή Επιλογή Σκηνικού, δεν μπορείτε να απενεργοποιήσετε τη μείωση θορύβου.

Ρύθμιση της μείωσης θορύβου στην υψηλή ευαισθησία ISO

Η φωτογραφική μηχανή μειώνει το θόρυβο που γίνεται πιο αισθητός όταν η ευαισθησία της φωτογραφικής μηχανής είναι υψηλή. Επιλέξτε το [Auto] για να δώσετε προτεραιότητα στην ποιότητα εικόνας. Επιλέξτε το [Weak] για να δώσετε προτεραιότητα στη δυνατότητα λήψης φωτογραφιών.

Πλήκτρο MENU →  3 → [High ISO NR] (Μείωση θορύβου μεγάλου ISO) → Επιλογή της επιθυμητής ρύθμισης

Σημείωση

- Το [Weak] επιλέγεται αυτόματα για τη συνεχή λήψη ή το συνεχές bracketing, ακόμα και αν επιλέξετε το [Auto].
- Όταν η λειτουργία έκθεσης είναι ρυθμισμένη σε AUTO, Sweep Shooting, ή Επιλογή Σκηνικού, δεν μπορείτε να επιλέξετε το [Weak].
- Δεν πραγματοποιείται μείωση θορύβου στις εικόνες RAW.

Αλλαγή των λειτουργιών των πλήκτρων

Αλλαγή του χειρισμού του πλήκτρου AEL

Η λειτουργία του πλήκτρου AEL μπορεί να επιλεγεί ανάμεσα στις παρακάτω δύο λειτουργίες:

- Κράτημα της κλειδωμένης τιμής της έκθεσης πιέζοντας το πλήκτρο AEL ενώ αυτό κρατιέται πατημένο ([Hold]).
- Κράτημα της κλειδωμένης τιμής της έκθεσης πιέζοντας το πλήκτρο AEL μέχρι αυτό να πιεστεί ξανά ([Toggle]).

Πλήκτρο MENU → * 1 → [AEL] → Επιλογή της επιθυμητής ρύθμισης

Σημειώσεις

- Όταν η τιμή της έκθεσης είναι κλειδωμένη, εμφανίζεται η ένδειξη * στην οθόνη LCD και στο σκόπευτρο. Προσέξτε να μη μηδενίσετε τη ρύθμιση.
- Οι ρυθμίσεις [Hold] και [Toggle] επηρεάζουν τη χειροκίνητη μεταβολή (σελίδα 78) στη λειτουργία χειροκίνητης έκθεσης.
- Όταν είναι επιλεγμένο το [Toggle], φροντίστε να πιέσετε ξανά το πλήκτρο AEL για να απελευθερώσετε το κλειδί.

Αλλαγή της λειτουργίας του πλήκτρου AEL

Η λειτουργία του πλήκτρου AEL στη λειτουργία ελέγχου εστίασης Live View μπορεί να επιλεγεί μεταξύ [Focus Magnifier] (προεπιλεγμένη ρύθμιση) και [AEL].

Πλήκτρο MENU → * 1 → [Func. of AEL button] → Επιλογή της επιθυμητής ρύθμισης

Αλλαγή της λειτουργίας ενός πλήκτρου διατήρησης εστίασης στη λειτουργία προεπισκόπησης

Αν χρησιμοποιείτε ένα φακό εξοπλισμένο με πλήκτρο διατήρησης εστίασης (Hold), μπορείτε να αλλάξετε τη λειτουργία του πλήκτρου σε προεπισκόπηση μιας φωτογραφίας.

Πλήκτρο MENU → * 1 → [Focus Hold Button] → [D.O.F. Preview]

Αλλαγή άλλων ρυθμίσεων

Ενεργοποίηση / απενεργοποίηση των ήχων

Επιλέγει τον ήχο που ακούγεται όταν κλειδωθεί το κλείστρο, κατά τη διάρκεια της αντίστροφης μέτρησης με χρονοδιακόπτη, κλπ.

Πλήκτρο MENU →  2 → [Ηχητικά Σήματα] (Audio Signals) → Επιλογή της επιθυμητής ρύθμισης

Αφαίρεση του Οδηγού Βοήθειας από την οθόνη

Μπορείτε να αποκρύψετε τον Οδηγό Βοήθειας που εμφανίζεται όταν χειρίζεστε τη φωτογραφική μηχανή. Αυτό είναι χρήσιμο όταν θέλετε να πραγματοποιήσετε γρήγορα την επόμενη ενέργεια.

Πλήκτρο MENU →  1 → [Εμφάνιση Οδηγού Βοήθειας] (Help Guide Display) → [Off]

Ρύθμιση του χρόνου για να τεθεί η φωτογραφική μηχανή σε κατάσταση εξοικονόμησης ενέργειας

Μπορείτε να καθορίσετε το χρόνο μετά από τον οποίο η φωτογραφική μηχανή τίθεται σε κατάσταση εξοικονόμησης ενέργειας (Power Save) για τη λειτουργία Live View (LV) και τη λειτουργία σκοπεύτρου (OVF). Πιέζοντας το κλείστρο μέχρι τη μέση η φωτογραφική μηχανή επανέρχεται σε λειτουργία λήψης.

Πλήκτρο MENU →  1 → [Εξοικονόμηση Ενέργειας (LV)] (Power Save (LV)) ή [Εξοικονόμηση Ενέργειας (OVF)] (Power Save (OVF)) → Επιλογή της επιθυμητής ρύθμισης

Σημείωση

- Ανεξάρτητα από τη ρύθμιση εδώ, η φωτογραφική μηχανή τίθεται σε κατάσταση εξοικονόμησης ενέργειας μετά από 30 λεπτά όταν είναι συνδεδεμένη με μια τηλεόραση, ή όταν η λειτουργία οδήγησης έχει ρυθμιστεί σε [Remote Cdr.] (Τηλεχειριστήριο).

Απελευθέρωση του κλείστρου όταν δεν έχει προσαρμοστεί φακός

Μπορείτε να απελευθερώσετε το κλείστρο όταν δεν υπάρχει προσαρμοσμένος φακός. Επιλέξτε αυτή τη ρύθμιση αν θέλετε να προσαρμόσετε τη φωτογραφική μηχανή σε ένα αστρονομικό τηλεσκόπιο, κλπ.

Πλήκτρο MENU →  1 → [Release w/o Lens] → [Enable]

Σημείωση

- Δεν μπορεί να επιτευχθεί σωστή μέτρηση όταν χρησιμοποιείτε φακούς που δεν παρέχουν επαφή φακού, όπως ο φακός ενός αστρονομικού τηλεσκοπίου. Σε τέτοιες περιπτώσεις, ρυθμίστε την έκθεση χειροκίνητα ελέγχοντάς την στην εικόνα που καταγράφεται.

Επιλογή γλώσσας

Πλήκτρο MENU → **↶ 1** → [**🗨 Γλώσσα**] (**Language**) → **Επιλογή της γλώσσας**

Ρύθμιση της επίδειξης με αναπαραγωγή μιας ταινίας

Μπορείτε να ρυθμίσετε τη φωτογραφική μηχανή να αρχίζει την αναπαραγωγή μιας ταινίας ως επίδειξη αν δεν τη χρησιμοποιήσετε για περίπου ένα λεπτό.

Πλήκτρο MENU → **↶ 2** → [**Λειτουργία Επίδειξης**] (**Demo Mode**) → [**On**]

Ρύθμιση της οθόνης LCD

Ρύθμιση της φωτεινότητας της οθόνης LCD

Η φωτεινότητα της οθόνης LCD ρυθμίζεται αυτόματα ανάλογα με τις συνθήκες του περιβάλλοντος χρησιμοποιώντας τον αισθητήρα φωτός (σελίδα 15).

Μπορείτε να ρυθμίσετε τη φωτεινότητα της οθόνης LCD χειροκίνητα.

Πλήκτρο MENU →  1 → [Φωτεινότητα LCD] (LCD Brightness) → Επιλογή της επιθυμητής ρύθμισης

Σημειώσεις

- Όταν η ρύθμιση είναι [Auto], μην καλύπτετε τον αισθητήρα φωτός με το χέρι σας, κλπ.
- Όταν χρησιμοποιείτε τη φωτογραφική μηχανή με το Μετασχηματιστή AC-PW10AM (πωλείται χωριστά), η φωτεινότητα της οθόνης LCD παραμένει πάντα στην υψηλότερη ρύθμιση, ακόμα και αν επιλέξετε το [Auto].

Ρύθμιση του χρόνου εμφάνισης της εικόνας αμέσως μετά τη λήψη (Αυτόματη ανασκόπηση)

Μπορείτε να ελέγξετε την καταγραμμένη εικόνα στην οθόνη αμέσως μετά τη λήψη. Μπορείτε να αλλάξετε το χρόνο εμφάνισης.

Πλήκτρο MENU →  2 → [Αυτόματη Ανασκόπηση] (Auto Review) → Επιλογή της επιθυμητής ρύθμισης

Σημείωση

- Στην αυτόματη ανασκόπηση, η εικόνα δεν εμφανίζεται σε κατακόρυφη θέση, ακόμα και αν το [Οθόνη Αναπαραγωγής] είναι ρυθμισμένο σε [Αυτόματη περιστροφή] (σελίδα 123).

Διατήρηση της οθόνης LCD σε λειτουργία ενώ κοιτάζετε μέσα από το σκόπευτρο

Όταν ο διακόπτης LIVE VIEW/OVF είναι στη θέση “OVF”, κοιτάζοντας μέσα από το σκόπευτρο απενεργοποιείται η οθόνη LCD.

Στην προεπιλεγμένη ρύθμιση, όταν κοιτάζετε μέσα από το σκόπευτρο, η οθόνη LCD απενεργοποιείται για να αποφευχθεί η εξάντληση της μπαταρίας.

Αν θέλετε να παραμένει η οθόνη LCD απενεργοποιημένη ενώ κοιτάζετε μέσα από το σκόπευτρο, επιλέξτε το [Off].

Πλήκτρο MENU → ⚙ 1 → [Auto off w/VF] → [Off]

Ρύθμιση των γραμμών πλέγματος

Οι γραμμές πλέγματος είναι βοηθητικές γραμμές που χρησιμοποιούνται στη σύνθεση της εικόνας. Μπορείτε να ενεργοποιήσετε ή να απενεργοποιήσετε τις γραμμές πλέγματος, ή να επιλέξετε τον τύπο των γραμμών πλέγματος.

Εμφανίζεται επίσης και το διαθέσιμο εύρος για τη λήψη ταινιών.

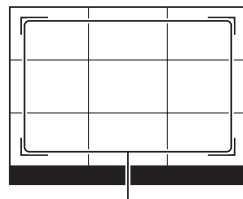

Διαθέσιμο εύρος λήψης ταινιών

Πλήκτρο MENU → ⚙ 2 → [Γραμμές Πλέγματος] (Grid Line) → Επιλογή της επιθυμητής ρύθμισης

Σημείωση

- Οι γραμμές πλέγματος εμφανίζονται μόνο όταν η φωτογραφική μηχανή είναι σε λειτουργία αυτόματης ανασκόπησης (σελίδα 152) ή σε λειτουργία ελέγχου εστίασης Live View.

Έλεγχος της έκδοσης της φωτογραφικής μηχανής

Εμφανίζει την έκδοση της φωτογραφικής μηχανής σας. Ελέγξτε την έκδοση όταν κυκλοφορήσει μια ενημέρωση του υλικολογισμικού (firmware).

Πλήκτρο MENU → 2 → [Έκδοση] (Version)

Σημείωση

- Μπορείτε να πραγματοποιήσετε μια ενημέρωση μόνο όταν η στάθμη της μπαταρίας είναι 50% ή περισσότερο. Συστήνουμε να χρησιμοποιήσετε μια επαρκώς φορτισμένη μπαταρία ή το μετασχηματιστή AC-PW10AM (πωλείται χωριστά).

Επαναφορά των αρχικών ρυθμίσεων

Μπορείτε να επαναφέρετε τις κύριες λειτουργίες της φωτογραφικής μηχανής στις προεπιλεγμένες τιμές τους.

Πλήκτρο MENU → 2 → [Επαναφορά Προεπιλεγμένων Τιμών] (Reset Default) → [Enter]

Οι ρυθμίσεις που επανέρχονται στις προεπιλεγμένες τιμές τους είναι οι παρακάτω.

Στοιχεία	Επαναφορά σε
Αντιστάθμιση έκθεσης (103)	±0.0
Οθόνη πληροφοριών εγγραφής (42)	Οθόνη Γραφικών
Οθόνη αναπαραγωγής (123)	Οθόνη εμφάνισης μιας εικόνας (με πληροφορίες εγγραφής)
Λειτουργία οδήγησης (118)	Προώθηση ενός καρτέ
Λειτουργία φλας (98)	Φλας γεμίματος (διαφέρει ανάλογα με το αν είναι ανοιχτό το ενσωματωμένο φλας ή όχι)
Λειτουργία αυτόματης εστίασης (88)	AF-A
Περιοχή AF (89)	Wide
Ανίχνευση Προσώπων (95)	Ναι (On)
Κλείστρο Χαμόγελου (96)	Όχι (Off)
ISO (108)	AUTO
Λειτουργία φωτομέτρησης (107)	Πολλαπλών τμημάτων
Αντιστάθμιση φλας (105)	±0.0
Ισορροπία λευκού (114)	AWB (Αυτόματη ισορροπία λευκού)
Θερμοκρασία Χρώματος / Φίλτρο χρώματος (115)	5500K, Φίλτρο χρώματος 0
Προσωπική ισορροπία λευκού (116)	5500K
DRO / Auto HDR (109)	D-Range Optimizer: Auto
Δημιουργικό Στυλ (112)	Κανονικό (Standard)
Επιλογή Σκηνικού (63)	Πορτρέτο
Πανοραμική Λήψη (66)	Sweep Panorama

Μενού εγγραφής

Στοιχεία	Επαναφορά σε
Εικόνα: Μέγεθος (140)	L:16M (DSLR-A580) / L:14M (DSLR-A560)
Εικόνα: Αναλογία Διαστάσεων (142)	3:2
Εικόνα: Ποιότητα (142)	Υψηλή (Fine)

Αλλαγή των ρυθμίσεών σας

Στοιχεία	Επαναφορά σε
Ταινία: Μέγεθος (141)	1920 x 1080
Ταινία: Φορμά Αρχείου (82)	AVCHD
Ταινία: Εγγραφή Ήχου (83)	Ναι (On)
SteadyShot (59)	Ναι (On)
Πανόραμα: Μέγεθος (141)	Στάνταρ
Πανόραμα: Διεύθυνση (68)	Δεξιά
Πανόραμα 3D: Μέγεθος Εικόνας (141)	Στάνταρ
Πανόραμα 3D: Διεύθυνση (69)	Δεξιά
Έλεγχος φλας (106)	Φλας ADI
Φωτισμός AF (100)	Αυτόματο (Auto)
Μέθοδος AF (91)	Contrast AF
Χρωματικός Χώρος (113)	sRGB
Μείωση θορύβου έκθεσης μεγάλης διάρκειας (148)	Ναι (On)
Μείωση θορύβου μεγάλου ISO (148)	Αυτόματο

Προσωπικό μενού

Στοιχεία	Επαναφορά σε
Eye-Start AF (41)	Όχι (Off)
Λειτουργία του πλήκτρου AEL (149)	Μεγεθυντής Εστίασης
AEL (149)	Διατήρηση (Hold)
Πλήκτρο Διατήρησης Εστίασης (149)	Διατήρηση Εστίασης (Focus Hold)
Μείωση κοκκινίσματος ματιών (100)	Όχι (Off)
Απελευθέρωση χωρίς φακό (150)	Απενεργοποίηση
Αυτόματη απενεργοποίηση με σκόπευτρο (153)	Ναι (On)
Γραμμές Πλέγματος (153)	Όχι (Off)
Ιστόγραμμα (104)	Όχι (Off)
Αυτόματη ανασκόπηση (152)	Όχι (Off)

Μενού αναπαραγωγής

Στοιχεία	Επαναφορά σε
Παρουσίαση (Slideshow) - Επανάληψη (127)	Όχι (Off)
Παρουσίαση (Slideshow) - Ενδιάμεσο διάστημα (127)	3 δευτερόλεπτα
Παρουσίαση (Slideshow) - Τύπος Εικόνας (127)	Όλες

Στοιχεία	Επαναφορά σε
Καθορισμός Εκτύπωσης - Αναγραφή ημερομηνίας (172)	Όχι (Off)
Ρύθμιση Έντασης Ήχου (124)	2
Οθόνη Αναπαραγωγής (123)	Αυτόματη Περιστροφή

Μενού Εργαλείων Κάρτας Μνήμης

Στοιχεία	Επαναφορά σε
Αριθμός Αρχείου (144)	Σειρά
Όνομα Φακέλου (144)	Κανονική Μορφή

Μενού ρυθμίσεων

Στοιχεία	Επαναφορά σε
Φωτεινότητα LCD (152)	Αυτόματο (Auto)
Εξοικονόμηση ενέργειας (LV) (150)	1 Λεπτό
Εξοικονόμηση ενέργειας (OVF) (150)	10 Δευτερόλεπτα
CTRL FOR HDMI (137)	Ναι (On)
Εμφάνιση Οδηγού Βοήθειας (150)	Ναι (On)
Σύνδεση USB (164)	Μαζική Αποθήκευση
Ρυθμίσεις Λήψης (146)	Ναι (On)
Ηχητικά σήματα (150)	Ναι (On)
Λειτουργία Επίδειξης (151)	Όχι (Off)

Χρήση με τον υπολογιστή σας

Στο παρεχόμενο CD-ROM περιέχονται οι ακόλουθες εφαρμογές, οι οποίες επιτρέπουν μεγαλύτερη ευελιξία στη χρήση των εικόνων που λαμβάνετε με τη φωτογραφική μηχανή σας.

- Sony Image Data Suite
 - “Image Data Converter SR”
 - “Image Data Lightbox SR”
- “PMB” (Picture Motion Browser)

Σημείωση

- Το “PMB” δεν είναι συμβατό με τους υπολογιστές Macintosh.

Προτεινόμενο περιβάλλον υπολογιστή (Windows)

Προτείνεται το παρακάτω περιβάλλον υπολογιστή όταν χρησιμοποιείτε το παρεχόμενο λογισμικό και εισάγετε εικόνες μέσω μιας σύνδεσης USB.

Λειτουργικό Σύστημα (OS) (προεγκατεστημένο)	Microsoft Windows XP*1 SP 3 / Windows Vista*2 SP 2 / Windows 7
“PMB”	Επεξεργαστής: Pentium III 800 MHz ή ταχύτερος (Για αναπαραγωγή/επεξεργασία ταινιών Υψηλής Ευκρίνειας: Intel Core Duo 1.66 GHz ή ταχύτερος/Intel Core 2 Duo 1.66 GHz ή ταχύτερος) Μνήμη: 512 MB ή περισσότερα (Για αναπαραγωγή / επεξεργασία ταινιών Υψηλής Ευκρίνειας: 1 GB ή περισσότερο) Σκληρός Δίσκος: Χώρος στο δίσκο που απαιτείται για την εγκατάσταση: 500 MB ή περισσότερα Ανάλυση Οθόνης: 1024 x 768 κουκκίδες ή περισσότερες
“Image Data Converter SR Ver. 3” “Image Data Lightbox SR”	Επεξεργαστής/Μνήμη: Pentium 4 ή ταχύτερος / 1 GB ή περισσότερη Ανάλυση Οθόνης: 1024 x 768 κουκκίδες ή περισσότερες

*1 Δεν υποστηρίζονται οι εκδόσεις 64-bit και η Έκδοση Starter. Για να δημιουργήσετε ένα δίσκο, απαιτείται το Windows Image Mastering API (IMAPI) Ver. 2.0 ή ανώτερη.

*2 Δεν υποστηρίζεται η έκδοση Starter.

Προτεινόμενο περιβάλλον υπολογιστή (Macintosh)

Προτείνεται το παρακάτω περιβάλλον υπολογιστή όταν χρησιμοποιείτε το παρεχόμενο λογισμικό και εισάγετε εικόνες μέσω μιας σύνδεσης USB.

Λειτουργικό Σύστημα (OS) (προεγκατεστημένο)	Σύνδεση USB: MAC OS X (v.10.3, 10.4, 10.5, 10.6) “Image Data Converter SR Ver. 3”/“Image Data Lightbox SR”: Mac OS X (v10.4, 10.5, 10.6 (Snow Leopard))
“Image Data Converter SR Ver. 3” “Image Data Lightbox SR”	Επεξεργαστής: Power PC G4/G5 Series (συστήνεται 1.0 GHz ή ταχύτερος) / Intel Core Solo / Core Duo / Core 2 Duo ή ταχύτερος Μνήμη: συστήνεται 1 GB ή περισσότερη. Ανάλυση Οθόνης: 1024 x 768 κουκκίδες ή περισσότερες

Σημειώσεις

- Η λειτουργία δεν είναι εγγυημένη για περιβάλλοντα υπολογιστή τα οποία αναβαθμίστηκαν στα παραπάνω λειτουργικά συστήματα, ή για περιβάλλον με πολλαπλά λειτουργικά συστήματα.
- Εάν συνδέσετε συγχρόνως δύο ή περισσότερες συσκευές USB σε έναν προσωπικό υπολογιστή, μερικές συσκευές, συμπεριλαμβανομένης αυτής της φωτογραφικής μηχανής, ενδέχεται να μη λειτουργούν, ανάλογα με τον τύπο των συσκευών USB που χρησιμοποιείτε.
- Η σύνδεση με έναν δίαυλο USB που είναι συμβατός με το USB Υψηλής Ταχύτητας (συμβατός με USB 2.0) επιτρέπει προηγμένη μεταφορά δεδομένων (μεταφορά υψηλής ταχύτητας), διότι αυτή η φωτογραφική μηχανή είναι συμβατή με το USB Υψηλής Ταχύτητας (συμβατή με USB 2.0).
- Η επικοινωνία μεταξύ της φωτογραφικής μηχανής και του υπολογιστή σας μπορεί να μην επανέλθει μετά την επαναφορά του υπολογιστή από την κατάσταση αναμονής ή αδρανοποίησης.

Χρήση του λογισμικού

Εγκατάσταση του λογισμικού (Windows)

Συνδεθείτε ως Διαχειριστής Συστήματος.

1 Θέστε σε λειτουργία τον υπολογιστή σας και εισάγετε το παρεχόμενο CD-ROM στον οδηγό CD-ROM.

Εμφανίζεται η οθόνη του μενού εγκατάστασης.

- Εάν δεν εμφανιστεί η οθόνη, κάντε διπλό κλικ στο [Υπολογιστής] (Στα Windows XP: [Ο Υπολογιστής Μου]) →  (SONYPMB) → [Install.exe].
- Αν εμφανιστεί η οθόνη Αυτόματης Αναπαραγωγής (AutoPlay), επιλέξτε το “Run Install.exe” και ακολουθήστε τις οδηγίες που εμφανίζονται στην οθόνη για να προχωρήσετε με την εγκατάσταση.

2 Κάντε κλικ στο [Εγκατάσταση].

Βεβαιωθείτε ότι είναι τσεκαρισμένα τόσο το “Sony Image Data Suite” όσο και το “PMB” και ακολουθήστε τις οδηγίες στην οθόνη.

- Συνδέστε τη φωτογραφική μηχανή στον υπολογιστή κατά τη διάρκεια της διαδικασίας ακολουθώντας τις οδηγίες στην οθόνη (σελίδα 164).
- Όταν εμφανιστεί το μήνυμα επιβεβαίωσης επανεκκίνησης, επανεκκινήστε τον υπολογιστή ακολουθώντας τις οδηγίες στην οθόνη.
- Μπορεί να εγκατασταθεί το DirectX ανάλογα με το περιβάλλον συστήματος του υπολογιστή σας.

3 Αφαιρέστε το CD-ROM μετά την ολοκλήρωση της εγκατάστασης.

Θα εγκατασταθεί το ακόλουθο λογισμικό και θα εμφανιστούν συντομεύσεις στην επιφάνεια εργασίας.

“Image Data Converter SR”

“Image Data Lightbox SR”

“PMB”

“PMB Launcher”

“PMB Help”

Σημειώσεις

- Αν το “PMB” έχει ήδη εγκατασταθεί στον υπολογιστή και ο αριθμός έκδοσης του προηγούμενα εγκατεστημένου “PMB” είναι μικρότερος από αυτόν του “PMB” που περιέχεται στο CD-ROM (παρέχεται), εγκαθίσταται και το “PMB” από το CD-ROM (παρέχεται).

- Αν το “PMB” έχει ήδη εγκατασταθεί στον υπολογιστή και η έκδοση του προηγούμενα εγκατεστημένου “PMB” είναι ανώτερη από αυτή του “PMB” που περιέχεται στο CD-ROM (παρέχεται), δεν χρειάζεται εγκατάσταση. Οι λειτουργίες που μπορούν να χρησιμοποιηθούν ενεργοποιούνται όταν η φωτογραφική μηχανή συνδεθεί στον υπολογιστή με ένα καλώδιο USB.
- Αν στον υπολογιστή σας έχει εγκατασταθεί μια έκδοση μικρότερη από την έκδοση 5.0.00, ενδέχεται να μην μπορείτε να χρησιμοποιήσετε κάποιες από τις λειτουργίες του “PMB” όταν εγκαταστήσετε το “PMB” από το παρεχόμενο CD-ROM. Επίσης, εγκαθίσταται το “PMB Launcher” από το παρεχόμενο CD-ROM και μπορείτε να ξεκινήσετε το “PMB” ή άλλο λογισμικό χρησιμοποιώντας το “PMB Launcher”. Κάντε διπλό κλικ στο εικονίδιο συντόμευσης του “PMB Launcher” στην οθόνη του υπολογιστή σας για να ξεκινήσετε το “PMB Launcher”.

Εγκατάσταση του λογισμικού (Macintosh)

Συνδεθείτε ως Διαχειριστής συστήματος.

1 Θέστε σε λειτουργία τον υπολογιστή Macintosh και εισάγετε το παρεχόμενο CD-ROM στον οδηγό CD-ROM.

2 Κάντε διπλό κλικ στο εικονίδιο CD-ROM.

3 Αντιγράψτε το αρχείο [IDS_INST.pkg] από το φάκελο [MAC] στο εικονίδιο του σκληρού δίσκου.

4 Κάντε διπλό κλικ στο αρχείο [IDS_INST.pkg] στον φάκελο “αντιγραφή προς”.

Ακολουθήστε τις οδηγίες στην οθόνη για να ολοκληρώσετε την εγκατάσταση.

Χρήση του “Image Data Converter SR”

Με το “Image Data Converter SR” μπορείτε:

- Να επεξεργασείτε εικόνες που έχουν εγγραφεί με τη λειτουργία RAW πραγματοποιώντας διάφορες διορθώσεις, όπως τονική καμπύλη και καθαρότητα.
- Να προσαρμόσετε τις εικόνες ως προς την ισορροπία του λευκού, την έκθεση, το δημιουργικό στυλ, κλπ.
- Να αποθηκεύσετε τις εικόνες που εμφανίζονται και υφίστανται επεξεργασία σε έναν υπολογιστή.
- Μπορείτε είτε να αποθηκεύσετε τις εικόνες ως δεδομένα RAW, είτε να τις αποθηκεύσετε σε μια μορφή αρχείων γενικής χρήσης.

Προβολή φωτογραφιών σε έναν υπολογιστή

Για να χρησιμοποιήσετε το “Image Data Converter SR”, ανατρέξτε στη Βοήθεια.

Κάντε κλικ στο [Έναρξη] → [Όλα τα Προγράμματα] → [Sony Image Data Suite] → [Help] → [Image Data Converter SR Ver.3].

Ιστοσελίδα υποστήριξης του “Image Data Converter SR” (μόνο στα Αγγλικά)

<http://www.sony.co.jp/ids-se/>

Χρήση του “Image Data Lightbox SR”

Το “Image Data Lightbox SR” σας δίνει τη δυνατότητα να κάνετε τα παρακάτω:

- Να εμφανίσετε και να συγκρίνετε εικόνες RAW/JPEG που έχουν εγγραφεί με αυτή τη φωτογραφική μηχανή.
- Να αξιολογήσετε τις εικόνες σε μια κλίμακα από το ένα έως το πέντε.
- Να εισάγετε ετικέτες χρώματος, κλπ.
- Να εμφανίσετε μια εικόνα στο “Image Data Converter SR” και να πραγματοποιήσετε ρυθμίσεις σε αυτή.

Για να χρησιμοποιήσετε το “Image Data Lightbox SR”, ανατρέξτε στη Βοήθεια.

Κάντε κλικ στο [Έναρξη] → [Όλα τα Προγράμματα] → [Sony Image Data Suite] → [Help] → [Image Data Lightbox SR].

Ιστοσελίδα υποστήριξης του “Image Data Lightbox SR” (μόνο στα Αγγλικά)

<http://www.sony.co.jp/ids-se/>

Χρήση του “PMB”

Με το “PMB” μπορείτε:

- Να εισάγετε εικόνες που έχετε τραβήξει με τη φωτογραφική μηχανή και να τις εμφανίσετε στην οθόνη του υπολογιστή σας.
- Να οργανώσετε τις εικόνες στον υπολογιστή σε ένα ημερολόγιο με βάση την ημερομηνία λήψης και να τις δείτε.
- Να ρετουσάρετε (Διόρθωση Κοκκινίσματος Ματιών, κλπ.), να εκτυπώσετε και να στείλετε φωτογραφίες με e-mail και να αλλάξετε την ημερομηνία λήψης.
- Να εκτυπώσετε ή να αποθηκεύσετε φωτογραφίες με ημερομηνία.
- Να δημιουργήσετε ένα δίσκο δεδομένων χρησιμοποιώντας έναν οδηγό εγγραφής δίσκων CD ή DVD.
- Να δημιουργήσετε δίσκους Blu-ray, δίσκους σε μορφή AVCHD ή δίσκους DVD από ταινίες που είναι σε μορφή AVCHD και έχουν εισαχθεί στον υπολογιστή. (Χρειάζεται σύνδεση στο διαδίκτυο όταν δημιουργείται ένας δίσκος Blu-ray/DVD για πρώτη φορά.)

Σημειώσεις

- Το “PMB” δεν είναι συμβατό με υπολογιστές Macintosh.
- Όταν ξεκινήσετε το “PMB” για πρώτη φορά, στην οθόνη εμφανίζεται το μήνυμα επιβεβαίωσης για το Εργαλείο Πληροφοριών. Επιλέξτε το [Start]. Η λειτουργία αυτή σας παρέχει πληροφορίες, όπως για παράδειγμα ενημερώσεις λογισμικού. Μπορείτε να αλλάξετε τη ρύθμιση αργότερα.

Για να χρησιμοποιήσετε το “PMB”, ανατρέξτε στη “Βοήθεια PMB”. Κάντε διπλό κλικ στη συντόμευση  (Βοήθεια PMB) στην επιφάνεια εργασίας, ή κάντε κλικ στο [Έναρξη] → [Όλα τα Προγράμματα] → [PMB] → [PMB Help].

Ιστοσελίδα υποστήριξης του “PMB” (μόνο στα Αγγλικά)
<http://www.sony.co.jp/pmb-se/>

Προβολή φωτογραφιών σε έναν υπολογιστή

Σύνδεση της φωτογραφικής μηχανής στον υπολογιστή

1 Εισάγετε μια επαρκώς φορτισμένη μπαταρία στη φωτογραφική μηχανή, ή συνδέστε τη φωτογραφική μηχανή σε μια πρίζα με τον Μετασχηματιστή AC-PW10AM (πωλείται χωριστά).

2 Θέστε σε λειτουργία τον υπολογιστή και στη συνέχεια πιέστε το πλήκτρο  (Αναπαραγωγή).

3 Βεβαιωθείτε ότι το [Σύνδεση USB] στο  1 είναι ρυθμισμένο στη θέση [Μαζική Αποθήκευση].

4 Συνδέστε τη φωτογραφική μηχανή στον υπολογιστή σας.

- Όταν εγκαθιδρυθεί μια σύνδεση USB για πρώτη φορά, ο υπολογιστής σας εκτελεί αυτόματα ένα πρόγραμμα αναγνώρισης της φωτογραφικής μηχανής. Περιμένετε λίγο.

① Προς μια θύρα USB του υπολογιστή

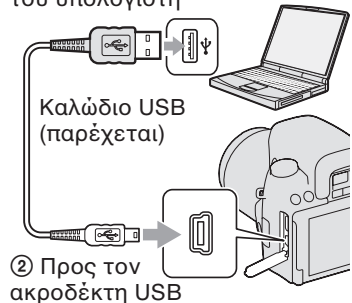

Εισαγωγή εικόνων στον υπολογιστή (Windows)

Το “PMB” σας επιτρέπει να εισάγετε εύκολα εικόνες. Για λεπτομέρειες σχετικά με τις λειτουργίες του “PMB”, δείτε τη “Βοήθεια PMB”.

Εισαγωγή εικόνων στον υπολογιστή χωρίς τη χρήση του “PMB”

Όταν εμφανιστεί ο οδηγός Αυτόματης Αναπαραγωγής μετά την πραγματοποίηση της σύνδεσης USB μεταξύ της φωτογραφικής μηχανής και του υπολογιστή, κάντε κλικ στο [Άνοιγμα φακέλου για προβολή αρχείων] → [OK] → [DCIM] ή [MP_ROOT] → αντιγραφή των επιθυμητών εικόνων στον υπολογιστή.

Όνομα αρχείου

Φάκελος	Τύπος αρχείου	Όνομα αρχείου
Φάκελος DCIM	Αρχείο JPEG	DSC0□□□□.JPG
	Αρχείο JPEG (Adobe RGB)	_DSC□□□□.JPG
	Αρχείο RAW	DSC0□□□□.ARW
	Αρχείο RAW (Adobe RGB)	_DSC□□□□.ARW
Φάκελος MR_ROOT	Αρχείο MP4 (1440 x 1080)	MAH0□□□□.MP4
	Αρχείο MP4 (VGA)	MAQ0□□□□.MP4

- Το □□□□ (αριθμός αρχείου) αντιπροσωπεύει έναν αριθμό μεταξύ 0001 και 9999.
- Όταν το [Εικόνα: Ποιότητα] είναι ρυθμισμένο σε [RAW & JPEG], το αριθμητικό τμήμα του ονόματος ενός αρχείου RAW και του αντίστοιχου αρχείου JPEG είναι ίδιο.

Σημειώσεις

- Για χειρισμούς όπως εισαγωγή ταινιών AVCHD στον υπολογιστή, χρησιμοποιήστε το "PMB".
- Όταν η φωτογραφική μηχανή είναι συνδεδεμένη στον υπολογιστή, αν χειριστείτε ταινίες σε μορφή AVCHD ή φακέλους από τον συνδεδεμένο υπολογιστή, οι εικόνες μπορεί να καταστραφούν ή να μην μπορούν να αναπαραχθούν. Μη διαγράψετε ή αντιγράψετε ταινίες σε μορφή AVCHD που περιέχονται στην κάρτα μνήμης από τον υπολογιστή. Η Sony δεν είναι υπεύθυνη για επιπτώσεις τέτοιων ενεργειών μέσω του υπολογιστή.

Εισαγωγή εικόνων στον υπολογιστή (Macintosh)

- 1 Συνδέστε πρώτα τη φωτογραφική μηχανή στον υπολογιστή Macintosh. Κάντε διπλό κλικ στο νέο εικονίδιο που εμφανίζεται στην επιφάνεια εργασίας → στο φάκελο που είναι αποθηκευμένες οι εικόνες που θέλετε να εισάγετε.**
- 2 Μεταφέρετε και αποθέστε τα αρχεία εικόνας στο εικονίδιο του σκληρού δίσκου.**
Τα αρχεία εικόνας αντιγράφονται στο σκληρό δίσκο.
- 3 Κάντε διπλό κλικ στο εικονίδιο του σκληρού δίσκου → στο επιθυμητό αρχείο εικόνας στο φάκελο που περιέχει τις αντιγραμμένες εικόνες.**
Η εικόνα εμφανίζεται.

Προβολή φωτογραφιών σε έναν υπολογιστή

Σημείωση

- Χρησιμοποιείτε το “iMovie” που περιέχεται στους υπολογιστές Macintosh για να εισάγετε ή να χειριστείτε ταινίες σε μορφή AVCHD.

Τερματισμός της σύνδεσης USB

Εκτελέστε τα βήματα 1 ως 3 παρακάτω πριν:

- Αποσυνδέσετε το καλώδιο USB.
- Αφαιρέσετε την κάρτα μνήμης.
- Θέσετε τη φωτογραφική μηχανή εκτός λειτουργίας.

1 Κάντε διπλό κλικ στο εικονίδιο αποσύνδεσης στη γραμμή ειδοποιήσεων.

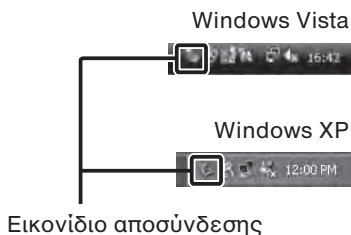

2 Κάντε κλικ στο (Συσκευή Μαζικής Αποθήκευσης USB) → [Stop].

3 Επιβεβαιώστε τη συσκευή στο παράθυρο επιβεβαίωσης και στη συνέχεια κάντε κλικ στο [OK].

Σημείωση

- Μεταφέρετε και αποθέστε το εικονίδιο της κάρτας μνήμης ή το εικονίδιο οδηγού δίσκων στο εικονίδιο “Trash” όταν χρησιμοποιείτε έναν υπολογιστή Macintosh και η φωτογραφική μηχανή αποσυνδέεται από τον υπολογιστή.

Δημιουργία δίσκων ταινιών



Μπορείτε να δημιουργήσετε ένα δίσκο με ταινίες σε μορμά AVCHD που έχουν εγγραφεί με τη φωτογραφική μηχανή.

Επιλογή της μεθόδου δημιουργίας ενός δίσκου

Επιλέξτε τη μέθοδο που ταιριάζει καλύτερα στη συσκευή αναπαραγωγής δίσκων σας.

Δείτε τη “Βοήθεια PMB” για λεπτομέρειες σχετικά με τη δημιουργία δίσκων χρησιμοποιώντας το “PMB”.

Για να εισάγετε ταινίες, δείτε στη σελίδα 164.



Συσκευή αναπαραγωγής	Μέθοδος	Τύπος δίσκου
Συσκευές αναπαραγωγής Blu-ray Disc (Blu-ray Disc Player, PlayStation3®, κλπ.)	Δημιουργήστε ένα δίσκο Blu-ray με ταινίες και φωτογραφίες που έχουν εισαχθεί στον υπολογιστή μέσω του “PMB”.	 Blu-ray
Συσκευές αναπαραγωγής με μορμά AVCHD (Blu-ray Disc Player της Sony, PlayStation3®, κλπ.)	Δημιουργήστε ένα δίσκο σε μορμά AVCHD με ταινίες και φωτογραφίες που έχουν εισαχθεί στον υπολογιστή μέσω του “PMB”.	 AVCHD
	Δημιουργήστε ένα δίσκο σε μορμά AVCHD με μια συσκευή εγγραφής DVD διαφορετική από το DVDirect Express.	
Συνηθισμένες συσκευές αναπαραγωγής DVD (DVD Player, υπολογιστής που αναπαράγει DVD, κλπ.)	Δημιουργήστε ένα δίσκο με ποιότητα εικόνας κανονικής ευκρίνειας (STD) με ταινίες και φωτογραφίες που έχουν εισαχθεί στον υπολογιστή μέσω του “PMB”.	 STD

Σημειώσεις

- Αν χρησιμοποιήσετε ένα Sony DVDirect (Εγγραφέα DVD), μπορείτε να μεταφέρετε δεδομένα εισάγοντας μια κάρτα μνήμης στη θυρίδα κάρτας μνήμης του εγγραφέα DVD, ή συνδέοντας τη φωτογραφική μηχανή σας στον εγγραφέα DVD με ένα καλώδιο USB.
- Αν χρησιμοποιείτε το Sony DVDirect (Εγγραφέα DVD), βεβαιωθείτε ότι η έκδοση του υλικολογισμικού του εγγραφέα DVD είναι η πιο πρόσφατη.
Για λεπτομέρειες, ανατρέξτε στον παρακάτω δικτυακό τόπο:
<http://sony.storagesupport.com/>

Προβολή φωτογραφιών σε έναν υπολογιστή

Χαρακτηριστικά κάθε τύπου δίσκου

Ένας δίσκος Blu-ray σας επιτρέπει να πραγματοποιήσετε εγγραφή ταινιών με ποιότητα εικόνας υψηλής ευκρίνειας (HD) μεγαλύτερης διάρκειας από ένα δίσκο DVD.	
Μια ταινία με ποιότητα εικόνας υψηλής ευκρίνειας (HD) μπορεί να εγγραφεί σε ένα δίσκο DVD, όπως ένα δίσκο DVD-R και δημιουργείται ένας δίσκος με ποιότητα εικόνας υψηλής ευκρίνειας (HD). <ul style="list-style-type: none">Μπορείτε να αναπαράγετε ένα δίσκο με ποιότητα εικόνας υψηλής ευκρίνειας (HD) σε συσκευές συμβατές με το μορμά AVCHD, όπως μια συσκευή αναπαραγωγής Blu-ray Disc της Sony και ένα PlayStation3®. Δεν μπορείτε να αναπαράγετε το δίσκο σε κοινές συσκευές αναπαραγωγής DVD.	
Σε ένα δίσκο DVD, όπως για παράδειγμα σε ένα δίσκο DVD-R, μπορεί να εγγραφεί μια ταινία με ποιότητα εικόνας κανονικής ευκρίνειας (STD) που έχει μετατραπεί από μια ταινία με ποιότητα εικόνας υψηλής ευκρίνειας (HD) και δημιουργείται ένας δίσκος με ποιότητα εικόνας κανονικής ευκρίνειας (STD).	

Δίσκοι που μπορείτε να χρησιμοποιήσετε με το “PMB”

Μπορείτε να χρησιμοποιήσετε δίσκους 12 cm των παρακάτω τύπων με το “PMB”. Για τους δίσκους Blu-ray, δείτε στη σελίδα 169.

Τύπος δίσκου	Χαρακτηριστικά
DVD-R/DVD+R/DVD+R DL	Μη επανεγγράψιμος
DVD-RW/DVD+RW	Επανεγγράψιμος

- Φροντίστε το PlayStation3® σας να διαθέτει πάντα την τελευταία έκδοση λογισμικού συστήματος για το PlayStation3®.
- Το PlayStation3® ενδέχεται να μην είναι διαθέσιμο σε μερικές χώρες/περιοχές.

Δημιουργία ενός δίσκου με μορμά AVCHD

Μπορείτε να δημιουργήσετε ένα δίσκο με ποιότητα εικόνας υψηλής ευκρίνειας (HD) σε μορμά AVCHD από ταινίες που είναι σε μορμά AVCHD και έχουν εισαχθεί στον υπολογιστή χρησιμοποιώντας το παρεχόμενο λογισμικό “PMB”.

1 Επιλέξτε τις ταινίες σε μορμά AVCHD που θέλετε να γράψετε στο “PMB”.

2 Κάντε κλικ στο (Δημιουργία Δίσκων) για να επιλέξετε το [Create AVCHD Format Discs (HD)].

- Εμφανίζεται η οθόνη που χρησιμοποιείται για τη δημιουργία δίσκων.
- Για λεπτομέρειες, δείτε τη “Βοήθεια PMB”.

Σημειώσεις

- Εγκαταστήστε πρώτα το “PMB”.
- Σε ένα δίσκο με μορφή AVCHD δεν μπορούν να εγγραφούν φωτογραφίες και αρχεία ταινιών MP4.
- Μπορεί να χρειαστεί μεγάλο χρονικό διάστημα για τη δημιουργία του δίσκου.

Αναπαραγωγή του μορφή AVCHD σε έναν υπολογιστή

Μπορείτε να αναπαράγετε δίσκους σε μορφή AVCHD χρησιμοποιώντας το “Player for AVCHD” που εγκαθίσταται μαζί με το “PMB”.

Για να ξεκινήσετε το λογισμικό, κάντε κλικ στο [Έναρξη] → [Όλα τα Προγράμματα] → [PMB] → [PMB Launcher] → [View] → [Player for AVCHD].

Για λεπτομέρειες σχετικά με το χειρισμό, δείτε τη Βοήθεια του “Player for AVCHD”.

Σημείωση

- Οι ταινίες ενδέχεται να μην αναπαράγονται ομαλά, ανάλογα με το περιβάλλον του υπολογιστή.

Δημιουργία ενός δίσκου Blu-ray

Μπορείτε να δημιουργήσετε ένα δίσκο Blu-ray με ταινίες AVCHD που έχουν πριν εισαχθεί σε έναν υπολογιστή. Ο υπολογιστής σας θα πρέπει να υποστηρίζει τη δημιουργία δίσκων Blu-ray. Μπορείτε να χρησιμοποιήσετε δίσκους BD-R (μη επανεγγράψιμους) και BD-RE (επανεγγράψιμους) για να δημιουργήσετε δίσκους Blu-ray. Δεν μπορείτε να προσθέσετε περιεχόμενα σε αμφότερους τους τύπους δίσκου από τη στιγμή που θα δημιουργηθούν.

Κάντε κλικ στο [BD Add-on Software] στην οθόνη εγκατάστασης του “PMB” και εγκαταστήστε αυτό το πρόσθετο ακολουθώντας τις οδηγίες της οθόνης.

Συνδέστε τον υπολογιστή σας στο διαδίκτυο όταν εγκαθιστάτε το [BD Add-on Software].

Για λεπτομέρειες δείτε τη “Βοήθεια PMB”.

Προβολή φωτογραφιών σε έναν υπολογιστή

Δημιουργία ενός δίσκου με ποιότητα εικόνας κανονικής ευκρίνειας (STD)

Μπορείτε να δημιουργήσετε ένα δίσκο με ποιότητα εικόνας κανονικής ευκρίνειας (STD) από ταινίες σε μορμά AVCHD που έχουν εισαχθεί σε έναν υπολογιστή χρησιμοποιώντας το παρεχόμενο λογισμικό “PMB”.

1 Επιλέξτε τις ταινίες σε μορμά AVCHD που θέλετε να γράψετε στο “PMB”.

2 Κάντε κλικ στο  (Δημιουργία Δίσκων) για να επιλέξετε το [Create DVD-Video Format Discs (STD)].

Εμφανίζεται η οθόνη που χρησιμοποιείται για τη δημιουργία ενός δίσκου.

- Για λεπτομέρειες δείτε τη “Βοήθεια PMB”.

Σημειώσεις

- Εγκαταστήστε πρώτα το “PMB”.
- Τα αρχεία ταινιών MP4 δεν μπορούν να εγγραφούν σε ένα δίσκο.
- Θα χρειαστεί μεγαλύτερο διάστημα για τη δημιουργία του δίσκου διότι οι ταινίες σε μορμά AVCHD μετατρέπονται σε ταινίες με ποιότητα εικόνας κανονικής ευκρίνειας (STD).
- Όταν δημιουργείτε ένα δίσκο DVD-Video (STD) για πρώτη φορά, θα χρειαστείτε σύνδεση στο διαδίκτυο.





Εκτύπωση φωτογραφιών

Ρύθμιση DPOF

Χρησιμοποιώντας τη φωτογραφική μηχανή, μπορείτε να καθορίσετε τις εικόνες και τον αριθμό εικόνων που θέλετε να εκτυπωθούν πριν εκτυπώσετε τις εικόνες σε ένα κατάστημα, ή με τον εκτυπωτή σας. Ακολουθήστε την παρακάτω διαδικασία.

Η ρύθμιση DPOF παραμένει στις εικόνες μετά την εκτύπωση. Συστήνεται να αφαιρείτε την ένδειξη DPOF από τις εικόνες μετά την εκτύπωση.

Καθορισμός / ακύρωση καθορισμού DPOF σε επιλεγμένες εικόνες

- 1 Πλήκτρο MENU →  1 → [Καθορισμός Εκτύπωσης] → [Ρύθμιση DPOF] → [Πολλαπλές Εικόνες]**
- 2 Επιλέξτε την εικόνα με τα  /  του πλήκτρου ελέγχου.**
- 3 Επιλέξτε τον αριθμό φύλλων με το κέντρο του πλήκτρου ελέγχου.**
 - Για να ακυρώσετε τον καθορισμό του DPOF, επιλέξτε τον αριθμό "0".
- 4 Πιέστε το πλήκτρο MENU.**
- 5 Επιλέξτε το [Enter] με το  και στη συνέχεια πιέστε το κέντρο του πλήκτρου ελέγχου.**

Σημειώσεις

- Δεν μπορείτε να καθορίσετε DPOF για αρχεία δεδομένων RAW.
- Μπορείτε να καθορίσετε έναν αριθμό μέχρι το 9.

Εκτύπωση φωτογραφιών

Εισαγωγή ημερομηνίας στις εικόνες

Μπορείτε να εισάγετε ημερομηνίες στις εικόνες όταν τις εκτυπώνετε. Η θέση της ημερομηνίας (μέσα ή έξω από την εικόνα, μέγεθος χαρακτήρων, κλπ.) εξαρτάται από τον εκτυπωτή σας.

Πλήκτρο MENU →  1 → [Καθορισμός Εκτύπωσης] → [Εκτύπωση ημερομηνίας] → [On]

Σημείωση

- Η λειτουργία αυτή μπορεί να μην παρέχεται, ανάλογα με τον εκτυπωτή.

Τεχνικά Χαρακτηριστικά

Φωτογραφική μηχανή

[Σύστημα]

Τύπος Φωτογραφικής μηχανής
Ψηφιακή Φωτογραφική Μηχανή με
Εναλλάξιμους Φακούς

Φακός
Φακοί A-mount

[Αισθητήρας εικόνας]

Φορμά εικόνας
DSLR-A580
Αισθητήρας εικόνας "Exmor" CMOS
23,5 x 15,6 mm (φορμά APS-C)
DSLR-A560
Αισθητήρας εικόνας "Exmor" CMOS
23,4 x 15,6 mm (φορμά APS-C)

Συνολικός αριθμός πίζελ του
αισθητήρα εικόνας
DSLR-A580
Περίπου 16 700 000 πίζελ
DSLR-A560
Περίπου 14 600 000 πίζελ

Αριθμός ενεργών πίζελ της
φωτογραφικής μηχανής
DSLR-A580
Περίπου 16 200 000 πίζελ
DSLR-A560
Περίπου 14 200 000 πίζελ

[SteadyShot]

Σύστημα
Μηχανισμός μετατόπισης αισθητήρα
εικόνας

Αποτέλεσμα
Περίπου 2,5 έως 4 EV στην ταχύτητα
κλείστρου (ανάλογα με τις συνθήκες
λήψης και τον προσαρμοσμένο φακό)

[Λειτουργία Προστασίας από τη Σκόνη]

Σύστημα
Φορτισμένο προστατευτικό επίχρισμα
επάνω στο Φίλτρο Χαμηλής

Διέλευσης και στο μηχανισμό
Μετατόπισης αισθητήρα εικόνας

[Σύστημα Αυτόματης Εστίασης]

Σύστημα
Σύστημα TTL εντοπισμού φάσης (Η
μέθοδος Contrast AF είναι επιλέξιμη
στη λειτουργία ελέγχου εστίασης
Live View)

Σημεία μέτρησης
15 σημεία (3 σημεία σε σχήμα
σταυρού) (11 σημεία στη λειτουργία
σκοπεύτρου)

Εύρος Ευαισθησίας
-1 EV έως 18 EV (σε ισοδύναμο ISO
100)

Φωτισμός AF
Περίπου 1 έως 5 μέτρα

[Live View]

Τύπος
Μηχανισμός κλίσης πενταπρίσματος
Φορμά εικόνας
Αποκλειστικός αισθητήρας εικόνας
για το Live View

Κάλυψη καρτέ
Περίπου 90%

[Ηλεκτρονικό Σκόπευτρο]

Τύπος
Κάτοπτρο penta-Dach
σταθεροποιημένο στο επίπεδο του
ματιού

Κάλυψη καρτέ
Περίπου 95%

Μεγέθυνση
0.80 x με φακό 50 mm στο άπειρο,
-1 m⁻¹ (διοπτρία)

Σημείο Ματιού
Περίπου 19 mm από τον
προσοφθάλμιο φακό, 15 mm από το
πλαίσιο του προσοφθαλμίου σε
-1 m⁻¹

Ρύθμιση Διοπτρίας
-2.5 έως +1.0 m⁻¹

[Έλεγχος εστίασης Live View]

Φορμά εικόνας

Αισθητήρας εικόνας για λήψη

Κάλυψη καρτέ

Περίπου 100%

[Οθόνη LCD]

LCD panel

7.5 cm (τύπου 3.0) TFT

Συνολικός αριθμός κουκκίδων

921 600 (640 x 3 (RGB) x 480)

κουκκίδες

[Έλεγχος Έκθεσης]

Κυψέλη Φωτομέτρησης

Live View

Αποκλειστικός αισθητήρας εικόνας για το Live View

Σκόπευτρο

Κυψελωτό μοτίβο 40 τμημάτων SPC

Έλεγχος εστίασης Live View

Αισθητήρας "Exmor" CMOS

Μέθοδος μέτρησης

Live View/Έλεγχος εστίασης Live View

Μέτρηση αξιολόγησης 1200 ζωνών

Σκόπευτρο

Μέτρηση ανοίγματος κλείστρου TTL

Εύρος Μέτρησης

Live View

1 EV έως 17 EV σε όλες τις λειτουργίες φωτομέτρησης (σε ISO 100 ισοδύναμο με φακό F 1.4)

Σκόπευτρο

2 EV έως 20 EV (4 EV έως 20 EV στη λειτουργία σημειακής φωτομέτρησης) (σε ISO 100 ισοδύναμο με φακό F 1.4)

Έλεγχος εστίασης Live View

DSLR-A580

-2 EV έως 17 EV σε όλες τις λειτουργίες φωτομέτρησης (σε ISO 100 ισοδύναμο με φακό F 1.4)

DSLR-A560

-2 EV έως 16 EV σε όλες τις λειτουργίες φωτομέτρησης (σε ISO 100 ισοδύναμο με φακό F 1.4)

Ευαισθησία ISO (Δεικτής

προτεινόμενης έκθεσης)

AUTO, ISO 100 έως 12800

Αντιστάθμιση έκθεσης

± 2.0 EV (βήμα 1/3 EV)

[Κλείστρο]

Τύπος

Ηλεκτρονικά ελεγχόμενο, κάθετης κίνησης, τύπου εστιακού επιπέδου

Εύρος ταχυτήτων

1/4000 του δευτερολέπτου έως 30 δευτερόλεπτα, bulb (βήμα 1/3 EV)

Ταχύτητα Συγχρονισμού Φλας

1/160 του δευτερολέπτου

[Ενσωματωμένο Φλας]

Αριθμός οδηγού φλας

GN 12 (σε μέτρα με ISO 100)

Χρόνος επαναλειτουργίας

Περίπου 4 δευτερόλεπτα

Κάλυψη φλας

Κάλυψη φακού 18 mm (εστιακή απόσταση που υποδεικνύεται στο φακό)

Αντιστάθμιση φλας

± 2.0 EV (βήμα 1/3 EV)

[Φορμά Εγγραφής]

Φορμά αρχείων

Συμβατό με JPEG (DCF Ver. 2.0, Exif Ver. 2.3, MPF Baseline) συμβατό με DPOF

Ταινίες (AVCHD format)

Συμβατό με AVCHD Ver. 1.0

Video: MPEG-4 AVC/H.264

Ήχος: Dolby Digital 2ch, εξοπλισμένο με Dolby Digital Stereo Creator

- Κατασκευάζεται κατόπιν αδείας των Dolby Laboratories.

Ταινίες (φορμά MP4)

Video: MPEG-4 AVC/H.264

Ήχος: MPEG-4 AAC-LC 2ch

[Μέσο εγγραφής]

“Memory Stick PRO Duo”, κάρτα μνήμης SD

[Ακροδέκτες εισόδου/εξόδου]

USB

Μίνι B

HDMI

Μίνι ακροδέκτης HDMI τύπου C

Ακροδέκτης Μικροφώνου

Μίνι ακροδέκτης στέρεο, διάμετρος 3,5 mm

Ακροδέκτης REMOTE

[Τροφοδοσία ρεύματος, γενικά]

Μπαταρία

Επαναφορτιζόμενη μπαταρία NP-FM500H

[Άλλα]

Εκτύπωση Exif

Συμβατή

PRINT image matching III

Συμβατή

Διαστάσεις

Περίπου 137 x 104 x 84 mm (π / υ / β, χωρίς τα μέρη που προεξέχουν)

Βάρος

Περίπου 679 γρ. (με μπαταρία και “Memory Stick PRO Duo”)

Περίπου 599 γρ. (μόνο το σώμα)

Θερμοκρασία λειτουργίας

0° C έως +40° C

Επικοινωνία USB

USB υψηλής ταχύτητας (συμβατό με USB 2.0)

Φορτιστής Μπαταρίας BC-VM10

Τάση εισόδου

100 έως 240 V AC, 50/60 Hz, 9 W

Τάση εξόδου

8,4 V DC, 0,75 A

Θερμοκρασία λειτουργίας

0° C έως +40° C

Θερμοκρασία φύλαξης

-20° C έως +60° C

Μέγιστες διαστάσεις

Περίπου 70 x 25 x 95 mm (Π x Υ x Β)

Βάρος

Περίπου 90 γρ.

Επαναφορτιζόμενη μπαταρία NP-FM500H

Χρησιμοποιούμενη μπαταρία
Μπαταρία ιόντων λιθίου

Μέγιστη τάση
DC 8,4 V

Ονομαστική τάση
DC 7,2 V

Μέγιστη τάση φόρτισης
DC 8,4 V

Μέγιστο ρεύμα φόρτισης
2,0 A

Χωρητικότητα
Τυπική 11,8 Wh (1650 mAh)
Ελάχιστη 11,5 Wh (1600 mAh)

Μέγιστες διαστάσεις
Περίπου 38,2 x 20,5 x 55,6 mm
(Π x Υ x Β)

Βάρος
Περίπου 78 γρ.

Η σχεδίαση και τα τεχνικά χαρακτηριστικά υπόκεινται σε αλλαγές χωρίς προηγούμενη ειδοποίηση.

Σημείωση σχετικά με την εστιακή απόσταση

Η γωνία εικόνας αυτής της φωτογραφικής μηχανής είναι πιο στενή από μια φωτογραφική μηχανή με φιλμ τύπου 35 mm. Μπορείτε να βρείτε την κατά προσέγγιση ισοδύναμη εστιακή απόσταση μιας φωτογραφικής μηχανής με φιλμ τύπου 35 mm και να τραβήξετε με την ίδια γωνία εικόνας, αυξάνοντας την εστιακή απόσταση του φακού σας κατά το ήμισυ.

Για παράδειγμα, χρησιμοποιώντας έναν φακό των 50 mm, μπορείτε να επιτύχετε το κατά προσέγγιση ισοδύναμο ενός φακού 75 mm μιας φωτογραφικής μηχανής με φιλμ τύπου 35 mm.

Σημείωση σχετικά με τη συμβατότητα των δεδομένων εικόνας

- Η φωτογραφική μηχανή αυτή εναρμονίζεται με το γενικό πρότυπο DCF (Πρότυπο Κανόνων Σχεδιασμού για τα Συστήματα Αρχείων στις Κάμερες), το οποίο καθιερώθηκε από την JEITA (Ένωση Βιομηχανιών Ηλεκτρονικών και Πληροφορικής Τεχνολογίας της Ιαπωνίας).
- Δεν εγγυόμαστε την αναπαραγωγή από άλλες συσκευές εικόνας οι οποίες έχουν εγγραφεί με τη φωτογραφική μηχανή σας, ούτε την αναπαραγωγή από τη φωτογραφική μηχανή σας εικόνας που έχουν εγγραφεί ή υποστεί επεξεργασία με άλλες συσκευές.

Εμπορικά Σήματα

- Το **α** είναι εμπορικό σήμα της Sony Corporation.
- Το “Memory Stick”, το  , το “Memory Stick PRO”, το **MEMORY STICK PRO**, το “Memory Stick Duo”, το **MEMORY STICK DUO**, το “Memory Stick PRO Duo”, το **MEMORY STICK PRO DUO**, το “Memory Stick PRO-HG Duo”, το **MEMORY STICK PRO-HG DUO**, το “Memory Stick Micro”, το “MagicGate” και το **MAGICGATE** είναι εμπορικά σήματα της Sony Corporation.
- Το “InfoLITHIUM” είναι εμπορικό σήμα της Sony Corporation.
- Το “PhotoTV HD” είναι εμπορικό σήμα της Sony Corporation.
- Το “AVCHD” και το λογότυπο “AVCHD” είναι εμπορικά σήματα της Panasonic Corporation και της Sony Corporation.
- Το “Blu-ray Disc” και το λογότυπό του είναι εμπορικά σήματα.
- Το Dolby και το σύμβολο με το διπλό D είναι εμπορικά σήματα των Dolby Laboratories.
- Τα Microsoft, Windows, DirectX και Windows Vista είναι κατοχυρωμένα εμπορικά σήματα ή εμπορικά σήματα της Microsoft Corporation στις ΗΠΑ και/ή άλλες χώρες.
- Το HDMI, το λογότυπο HDMI και το High-Definition Multimedia Interface είναι εμπορικά σήματα ή κατοχυρωμένα εμπορικά σήματα της HDMI Licensing LLC.
- Τα Macintosh και Mac OS είναι είτε κατοχυρωμένα εμπορικά σήματα, είτε εμπορικά σήματα της Apple Inc.
- Το PowerPC είναι κατοχυρωμένο εμπορικό σήμα της IBM Corporation στις Η.Π.Α.
- Τα Intel, Intel Core, MMX και Pentium είναι εμπορικά σήματα ή κατοχυρωμένα εμπορικά σήματα της Intel Corporation.
- Τα λογότυπα SDXC και SDHC είναι εμπορικά σήματα της SD-3C, LLC.

- Το Eye-Fi είναι εμπορικό σήμα της Eye-Fi Inc.
- Το MultiMediaCard είναι εμπορικό σήμα του MultiMediaCard Association.
- Το “PlayStation” είναι κατοχυρωμένο εμπορικό σήμα της Sony Computer Entertainment Inc.
- Το Adobe είναι κατοχυρωμένο εμπορικό σήμα ή εμπορικό σήμα της Adobe Systems Incorporated στις Ηνωμένες Πολιτείες και/ή άλλες χώρες.
- Επιπλέον, όλα τα άλλα ονόματα συστημάτων και προϊόντων τα οποία χρησιμοποιούνται σε αυτό το εγχειρίδιο είναι εν γένει εμπορικά σήματα, ή κατοχυρωμένα εμπορικά σήματα των αντίστοιχων δημιουργών ή κατασκευαστών. Ωστόσο, τα “TM” και “®” δεν αναφέρονται σε κάθε περίπτωση σε αυτό το εγχειρίδιο.



Επίλυση Προβλημάτων

Εάν αντιμετωπίζετε κάποιο πρόβλημα με τη φωτογραφική μηχανή σας, δοκιμάστε τις παρακάτω λύσεις. Ανατρέξτε στις σελίδες 178 έως 186. Συμβουλευτείτε τον πωλητή της Sony ή το τοπικό εξουσιοδοτημένο σέρβις της Sony.

❶ Ελέγξτε τα παρακάτω.

❷ Αφαιρέστε την μπαταρία και τοποθετήστε τη ξανά μετά από περίπου ένα λεπτό και θέστε σε λειτουργία τη φωτογραφική μηχανή.

❸ Πραγματοποιήστε επαναφορά των ρυθμίσεων (σελίδα 155).

❹ Συμβουλευτείτε τον πωλητή της Sony ή το τοπικό εξουσιοδοτημένο σέρβις της Sony.

Μπαταρία και Τροφοδοσία

Δεν μπορείτε να τοποθετήσετε την μπαταρία.

- Κατά την τοποθέτηση της μπαταρίας, χρησιμοποιείτε την άκρη της μπαταρίας για να πιέσετε τον μοχλό κλειδώματος (σελίδα 22).
- Μπορείτε να χρησιμοποιήσετε μόνο μια μπαταρία NP-FM500H. Βεβαιωθείτε ότι η μπαταρία είναι NP-FM500H.

Η ένδειξη εναπομένουσας διάρκειας της μπαταρίας δεν είναι σωστή, ή ενώ εμφανίζεται επαρκής εναπομένουσα διάρκεια της μπαταρίας, η συσκευή τίθεται γρήγορα εκτός λειτουργίας.

- Χρησιμοποιήστε τη φωτογραφική μηχανή σε εξαιρετικά θερμό ή ψυχρό μέρος (σελίδα 190).
- Η μπαταρία έχει εξαντληθεί. Τοποθετήστε μια φορτισμένη μπαταρία (σελίδα 18).
- Η μπαταρία έχει εξαντλήσει το όριο ζωής της (σελίδα 24). Αντικαταστήστε την μπαταρία με μια καινούργια.

Η φωτογραφική μηχανή δεν τίθεται σε λειτουργία.

- Τοποθετήστε σωστά την μπαταρία (σελίδα 22).
- Η μπαταρία έχει αποφορτιστεί. Τοποθετήστε μια φορτισμένη μπαταρία (σελίδα 18).
- Η μπαταρία έχει εξαντλήσει το όριο ζωής της (σελίδα 24). Αντικαταστήστε την μπαταρία με μια καινούργια.

Η συσκευή τίθεται ξαφνικά εκτός λειτουργίας.

- Εάν δεν χρησιμοποιήσετε τη φωτογραφική μηχανή για κάποιο χρονικό διάστημα ενώ αυτή είναι σε λειτουργία, η φωτογραφική μηχανή τίθεται σε λειτουργία εξοικονόμησης ενέργειας και σχεδόν κλείνει. Για να ακυρώσετε τη λειτουργία εξοικονόμησης ενέργειας, χειριστείτε τη φωτογραφική μηχανή, για παράδειγμα πιέστε το κλείστρο μέχρι τη μέση (σελίδα 150).

Η λυχνία CHARGE αναβοσβήνει κατά τη διάρκεια της φόρτισης της μπαταρίας.

- Μπορείτε να χρησιμοποιήσετε μόνο μια μπαταρία NP-FM500H. Βεβαιωθείτε ότι η μπαταρία είναι NP-FM500H.
- Αν φορτίσετε μια μπαταρία που δεν έχει χρησιμοποιηθεί για μεγάλο χρονικό διάστημα, η λυχνία CHARGE ενδέχεται να αναβοσβήνει.
- Η λυχνία CHARGE αναβοσβήνει με δύο τρόπους, γρήγορα (περίπου ανά 0,15 δευτερόλεπτα) και αργά (περίπου ανά 1,5 δευτερόλεπτο). Αν αναβοσβήνει γρήγορα, αφαιρέστε την μπαταρία και τοποθετήστε την ξανά σταθερά. Αν η λυχνία CHARGE αναβοσβήνει ξανά, ενδέχεται να υπάρχει κάποιο πρόβλημα με την μπαταρία. Το αργό αναβοσβήμα υποδεικνύει ότι η φόρτιση διακόπηκε διότι η θερμοκρασία του περιβάλλοντος είναι εκτός των κατάλληλων ορίων για φόρτιση της μπαταρίας. Η φόρτιση θα συνεχιστεί και η λυχνία CHARGE θα φωτιστεί όταν η θερμοκρασία του περιβάλλοντος θα επανέλθει στα κατάλληλα όρια.
Φορτίστε την μπαταρία σε κατάλληλη θερμοκρασία περιβάλλοντος, μεταξύ 10 και 30° C.

Λήψη Φωτογραφιών

Δεν εμφανίζεται τίποτα στην οθόνη LCD ακόμα και όταν η φωτογραφική μηχανή είναι σε λειτουργία.

- Αν δε χειριστείτε τη φωτογραφική μηχανή για ένα δεδομένο χρονικό διάστημα, η φωτογραφική μηχανή τίθεται σε λειτουργία εξοικονόμησης ενέργειας και σχεδόν κλείνει. Για να ακυρώσετε την εξοικονόμηση ενέργειας, χειριστείτε τη φωτογραφική μηχανή, για παράδειγμα πιέστε το κλείστρο μέχρι τη μέση (σελίδα 150).

Η εικόνα στο σκόπευτρο δεν είναι καθαρή.

- Πραγματοποιήστε την κατάλληλη ρύθμιση της κλίμακας διοπτρίας χρησιμοποιώντας τον ρυθμιστή της διοπτρίας (σελίδα 40).

Δεν εμφανίζεται εικόνα στο σκόπευτρο.

- Ο διακόπτης LIVE VIEW/OVF είναι στη θέση "LIVE VIEW". Τοποθετήστε τον στη θέση "OVF" (σελίδα 40).

Η οθόνη του σκοπεύτρου είναι σκοτεινή.

- Η μπαταρία έχει αποφορτιστεί. Τοποθετήστε μια φορτισμένη μπαταρία (σελίδα 18).

Ένα κόκκινο φως ανακλάται στη δεξιά πλευρά του σκοπεύτρου

- Όταν πιέζετε το κλείστρο μέχρι τη μέση για να εστιάσετε σε ένα σκοτεινό θέμα, οι περιοχές AF μπορεί να φωτιστούν κόκκινες αυτόματα. Σε αυτή την περίπτωση, ανακλάται ένα κόκκινο φως στη δεξιά πλευρά του σκοπεύτρου. Δεν πρόκειται για βλάβη.

Το κλείστρο δεν απελευθερώνεται.

- Χρησιμοποιείτε μια κάρτα μνήμης με διακόπτη προστασίας εγγραφής και ο διακόπτης είναι στη θέση LOCK. Τοποθετήστε το διακόπτη στη θέση που επιτρέπει την εγγραφή.
- Ελέγξτε τον ελεύθερο χώρο που υπάρχει στην κάρτα μνήμης (σελ. 35).
- Δεν μπορείτε να πραγματοποιήσετε λήψη εικόνων όσο φορτίζει το ενσωματωμένο φλας (σελίδα 98).
- Το κλείστρο δεν μπορεί να απελευθερωθεί όταν το θέμα δεν είναι εστιασμένο.
- Ο φακός δεν έχει προσαρμοστεί σωστά. Προσαρμόστε σωστά το φακό (σελίδα 25).
- Όταν η φωτογραφική μηχανή είναι προσαρτημένη σε μια άλλη συσκευή, όπως ένα αστρονομικό τηλεσκόπιο, κλπ., ρυθμίστε το [Release w/o Lens] σε [Enable] (σελίδα 150).
- Προσπαθείτε να πραγματοποιήσετε λήψη ενός θέματος που ενδέχεται να απαιτεί ειδική εστίαση (σελίδα 86). Χρησιμοποιείτε τη λειτουργία κλειδώματος εστίασης ή τη χειροκίνητη εστίαση (σελίδες 87, 90).

Η εγγραφή διαρκεί για μεγάλο χρονικό διάστημα.

- Είναι ενεργοποιημένη η λειτουργία μείωσης θορύβου (σελίδα 148). Δεν πρόκειται για βλάβη.
- Πραγματοποιείτε λήψη στη λειτουργία RAW (σελίδα 142). Επειδή τα αρχεία δεδομένων RAW είναι μεγάλα, η λήψη με τη λειτουργία RAW μπορεί να διαρκέσει κάποιο χρονικό διάστημα.
- Η λειτουργία Auto HDR επεξεργάζεται την εικόνα (σελίδα 109).

Έχει τραβηχτεί η ίδια εικόνα πολλές φορές.

- Η λειτουργία οδήγησης είναι ρυθμισμένη σε [Continuous adv.] ή [Bracket: Cont.]. Ρυθμίστε τη σε [Single-shot Adv.] (σελίδα 118).

Η εικόνα δεν είναι εστιασμένη.

- Το θέμα είναι πολύ κοντά. Ελέγξτε την ελάχιστη εστιακή απόσταση του φακού.
- Όταν εστιάζετε με τη λειτουργία χειροκίνητης εστίασης, τοποθετήστε το διακόπτη λειτουργίας εστίασης σε AF (αυτόματη εστίαση) (σελίδα 85).
- Όταν ο φακός διαθέτει διακόπτη λειτουργίας εστίασης, ρυθμίστε τον στη θέση AF.
- Το φως του περιβάλλοντος είναι ανεπαρκές.

Το Eye-Start AF δε λειτουργεί.

- Ρυθμίστε το [Eye-Start AF] στη θέση [On] (σελίδα 41).
- Πιέστε το κλείστρο μέχρι τη μέση.

Το φλας δε λειτουργεί.

- Η λειτουργία του φλας είναι ρυθμισμένη σε [Αυτόματο φλας]. Εάν θέλετε να είστε βέβαιοι ότι το φλας θα τεθεί σε λειτουργία σε κάθε περίπτωση, ρυθμίστε τη λειτουργία του φλας σε [Φλας γεμίματος] (σελίδα 98).

Το φλας χρειάζεται πολλή ώρα για να φορτίσει.

- Το φλας έχει ενεργοποιηθεί πολλές φορές σε μικρό χρονικό διάστημα. Όταν το φλας έχει ενεργοποιηθεί πολλές φορές, η διαδικασία φόρτισης μπορεί να διαρκέσει περισσότερο από το συνηθισμένο για να αποφευχθεί η υπερθέρμανση της φωτογραφικής μηχανής.

Μια εικόνα που τραβήχτηκε με το φλας είναι πολύ σκοτεινή.

- Εάν το θέμα είναι έξω από την εμβέλεια του φλας (την απόσταση που μπορεί να φτάσει το φλας), η εικόνα θα είναι σκοτεινή διότι το φως του φλας δεν φτάνει στο θέμα. Εάν αλλαχτεί το ISO, η εμβέλεια του φλας αλλάζει και αυτή μαζί του (σελίδα 100).

Η ημερομηνία και η ώρα δεν καταγράφονται σωστά.

- Ρυθμίστε σωστά την ημερομηνία και την ώρα (σελίδα 31).
- Η περιοχή που έχει επιλεγεί με το [Area Setting] είναι διαφορετική από την πραγματική περιοχή. Ρυθμίστε ξανά το [Area Setting] (σελίδα 31).

Η τιμή του διαφράγματος και / ή της ταχύτητας κλείστρου αναβοσβήνουν όταν πιέσετε και κρατήσετε πιεσμένο το κλείστρο μέχρι τη μέση.

- Επειδή το θέμα είναι πολύ φωτεινό ή πολύ σκοτεινό, είναι έξω από τα διαθέσιμα όρια της φωτογραφικής μηχανής. Πραγματοποιήστε ξανά τη ρύθμιση.

Η εικόνα είναι ασπριδερή (Flare).

Στην εικόνα εμφανίζεται υπερβολικό φως (Ghosting).

- Η εικόνα έχει τραβηχτεί κάτω από μια ισχυρή πηγή φωτός και έχει εισέλθει υπερβολικό φως στο φακό. Προσαρμόστε μια καλύπτρα φακού (πωλείται χωριστά).

Οι γωνίες της εικόνας είναι πολύ σκοτεινές.

- Εάν χρησιμοποιείτε κάποιο φίλτρο ή καλύπτρα, αφαιρέστε το και δοκιμάστε ξανά. Ανάλογα με το πάχος του φίλτρου και λόγω λανθασμένης τοποθέτησης της καλύπτρας, το φίλτρο ή η καλύπτρα μπορεί να εμφανίζεται εν μέρει στην εικόνα. Οι οπτικές ιδιότητες

μερικών φακών μπορεί να κάνουν την περιφέρεια της εικόνας να φαίνεται πολύ σκοτεινή (ανεπαρκές φως).

Τα μάτια του προσώπου που φωτογραφίζεται βγαίνουν κόκκινα.

- Ενεργοποιήστε τη λειτουργία περιορισμού του κοκκινίσματος των ματιών (σελίδα 100).
- Πλησιάστε στο πρόσωπο και τραβήξτε το μέσα στην εμβέλεια του φλας, χρησιμοποιώντας το φλας (σελίδα 100).

Στην οθόνη εμφανίζονται και παραμένουν κάποιες κουκκίδες.

- Δεν πρόκειται για βλάβη. Οι κουκκίδες αυτές δεν καταγράφονται (σελίδα 7).
- Μπορείτε να περιορίσετε την επίδραση αυτού του φαινομένου με τη λειτουργία “Χαρτογράφηση πίξελ”.
 - ① Τοποθετήστε το διακόπτη LIVE VIEW/OVF σε “LIVE VIEW”.
 - ② Προσαρμόστε το κάλυμμα του φακού.
 - ③ Πλήκτρο MENU →  2 → [Χαρτογράφηση πίξελ] (Pixel Mapping) → [OK]

Η εικόνα είναι θολή.

- Η εικόνα έχει τραβηχτεί σε σκοτεινό χώρο χωρίς φλας, με αποτέλεσμα κούνημα της φωτογραφικής μηχανής. Συστήνεται η χρήση ενός τριπόδου ή του φλας (σελίδα 60, 98).

Η κλίμακα EV ◀ ▶ αναβοσβήνει στην οθόνη LCD ή στο σκόπευτρο.

- Το θέμα είναι πολύ φωτεινό ή πολύ σκοτεινό για το εύρος φωτομέτρησης της φωτογραφικής μηχανής.

Τα χρώματα μιας εικόνας που έχει εγγραφεί χρησιμοποιώντας τη λειτουργία Live view είναι παράξενα.

- Στη λειτουργία Live view, ελέγξτε προσεκτικά την εικόνα που εμφανίζεται στην οθόνη LCD πριν τη λήψη. Η φωτογραφική μηχανή ενδέχεται να μην μπορεί να αναγνωρίσει τα χρώματα της εικόνας ακριβώς μετά την αλλαγή σε λειτουργία Live view. Σε τέτοιες περιπτώσεις μπορεί να μην επιτευχθεί το αναμενόμενο αποτέλεσμα.

Προβολή εικόνων

Η κάμερά σας δεν μπορεί να αναπαράγει εικόνες.

- Αλλάξτε το όνομα φακέλου / αρχείου σε έναν υπολογιστή (σελίδα 164).
- Όταν φορτώνετε μια εικόνα που έχει υποστεί επεξεργασία χρησιμοποιώντας λογισμικό στον υπολογιστή σας ή έχει ληφθεί από μια άλλη φωτογραφική μηχανή, ενδέχεται να μην μπορείτε να αναπαράγετε την εικόνα.
- Χρησιμοποιείστε το “PMB” για να αναπαράγετε τις εικόνες που είναι αποθηκευμένες σε ένα PC με αυτή τη φωτογραφική μηχανή.
- Η φωτογραφική μηχανή είναι σε λειτουργία USB. Τερματίστε την επικοινωνία USB (σελίδα 166).

Διαγραφή / Επεξεργασία εικόνων

Η φωτογραφική μηχανή δεν μπορεί να διαγράψει μια εικόνα.

- Ακυρώστε την προστασία εικόνας (σελίδα 133).

Διαγράψατε μια εικόνα κατά λάθος.

- Από τη στιγμή που θα διαγράψετε ένα αρχείο, δεν μπορείτε να το επαναφέρετε. Συστήνουμε να προστατεύετε τις εικόνες που δε θέλετε να διαγράψετε (σελίδα 133).

Δεν μπορείτε να εισάγετε ενδείξεις DPOF.

- Δεν μπορείτε να εισάγετε ενδείξεις DPOF σε αρχεία δεδομένων RAW.

Υπολογιστές

Δεν γνωρίζετε εάν το λειτουργικό σύστημα (OS) του υπολογιστή σας είναι συμβατό με τη φωτογραφική μηχανή.

- Ελέγξτε το “Χρήση με τον υπολογιστή σας” (σελίδα 158).

Ο υπολογιστής σας δεν αναγνωρίζει τη φωτογραφική μηχανή.

- Βεβαιωθείτε ότι η φωτογραφική μηχανή είναι σε λειτουργία.
- Όταν η στάθμη της μπαταρίας είναι χαμηλή, τοποθετείστε μια φορτισμένη μπαταρία (σελίδα 18), ή χρησιμοποιήστε τον Μετασχηματιστή AC (δεν παρέχεται).
- Χρησιμοποιήστε το παρεχόμενο καλώδιο USB (σελίδα 164).
- Αποσυνδέστε το καλώδιο USB και συνδέστε το ξανά σταθερά.
- Ρυθμίστε το [Σύνδεση USB] στη θέση [Μαζική Αποθήκευση] (σελίδα 164).
- Αποσυνδέστε όλες τις συσκευές εκτός από το πληκτρολόγιο, το ποντίκι και τη φωτογραφική μηχανή από τις θύρες USB του υπολογιστή σας.
- Συνδέστε απ' ευθείας τη φωτογραφική μηχανή και τον υπολογιστή σας χωρίς να χρησιμοποιείτε USB hub ή άλλη συσκευή (σελίδα 164).

Δεν μπορείτε να πραγματοποιήσετε αντιγραφή εικόνων.

- Συνδέστε σωστά τη φωτογραφική μηχανή και τον υπολογιστή σας με το παρεχόμενο καλώδιο USB (σελίδα 164).
- Ακολουθήστε τη διαδικασία αντιγραφής που προτείνει το λειτουργικό σας σύστημα (σελίδα 164).
- Ενδέχεται να μην μπορείτε να πραγματοποιήσετε αντιγραφή των εικόνων σε έναν υπολογιστή όταν χρησιμοποιείτε μια κάρτα μνήμης η οποία έχει διαμορφωθεί σε έναν υπολογιστή. Πραγματοποιήστε λήψη χρησιμοποιώντας μια κάρτα μνήμης η οποία έχει διαμορφωθεί με τη φωτογραφική μηχανή (σελίδα 145).

Δεν μπορεί να γίνει αναπαραγωγή εικόνων στον υπολογιστή σας.

- Εάν χρησιμοποιείτε το “PMB”, ανατρέξτε στη “Βοήθεια PMB”.
- Συμβουλευτείτε τον κατασκευαστή του λογισμικού ή του υπολογιστή σας.

Μετά την πραγματοποίηση σύνδεσης USB, δεν ξεκινάει αυτόματα το “PMB”.

- Πραγματοποιήστε τη σύνδεση USB όταν ο υπολογιστής είναι σε λειτουργία (σελίδα 164).

Κάρτα μνήμης

Δεν μπορείτε να τοποθετήσετε μια κάρτα μνήμης.

- Η διεύθυνση τοποθέτησης της κάρτας μνήμης είναι λανθασμένη. Τοποθετήστε τη από τη σωστή πλευρά (σελίδα 27).

Δεν μπορείτε να πραγματοποιήσετε εγγραφή σε μια κάρτα μνήμης.

- Η κάρτα μνήμης δεν έχει ελεύθερο χώρο. Διαγράψτε τις περιττές εικόνες (σελίδα 134).
- Προσαθήσατε να τοποθετήσετε μια κάρτα μνήμης που δεν μπορεί να χρησιμοποιηθεί (σελίδα 28).

Διαμορφώσατε την κάρτα μνήμης κατά λάθος.

- Όλα τα δεδομένα στην κάρτα μνήμης έχουν διαγραφεί από τη διαμόρφωση και δεν μπορούν να ανακτηθούν.

Εκτύπωση

Δεν μπορείτε να εκτυπώσετε εικόνες.

- Δεν μπορείτε να εκτυπώσετε αρχεία δεδομένων RAW. Για να εκτυπώσετε εικόνες RAW, μετατρέψτε τις πρώτα σε εικόνες JPEG χρησιμοποιώντας το “Image Data Converter SR” που περιέχεται στο παρεχόμενο CD-ROM.

Τα χρώματα της εικόνας είναι περίεργα.

- Όταν εκτυπώνετε εικόνες που έχουν εγγραφεί με τη λειτουργία Adobe RGB χρησιμοποιώντας εκτυπωτές sRGB που δεν είναι συμβατοί με το Adobe RGB (DCF 2.0 / Exif 2.21), οι εικόνες εκτυπώνονται με λιγότερο έντονα χρώματα (σελίδα 113).

Οι εικόνες εκτυπώνονται με τις δύο άκρες τους κομμένες.

- Ανάλογα με τον εκτυπωτή σας, η αριστερή, η δεξιά, η πάνω, ή η κάτω άκρη της εικόνας μπορεί να κόβεται. Ειδικά όταν εκτυπώνετε μια εικόνα που έχει τραβηχτεί με αναλογία διαστάσεων [16:9], το πλαϊνό μέρος της εικόνας μπορεί να είναι κομμένο.

- Όταν εκτυπώνετε εικόνες χρησιμοποιώντας τον δικό σας εκτυπωτή, ακυρώστε τη ρύθμιση περικοπής ή εκτύπωσης χωρίς περιθώρια. Συμβουλευτείτε τον κατασκευαστή του εκτυπωτή σας σχετικά με το αν ο εκτυπωτής σας παρέχει αυτές τις λειτουργίες.
- Όταν εκτυπώνετε εικόνες σε ένα κατάστημα ψηφιακών εκτυπώσεων, ρωτήστε αν μπορούν να εκτυπώσουν τις εικόνες χωρίς να κόβονται οι άκρες.

Δεν μπορείτε να εκτυπώσετε φωτογραφίες με ημερομηνία.

- Χρησιμοποιώντας το “PMB”, μπορείτε να εκτυπώσετε εικόνες με ημερομηνία (σελίδα 162).
- Η φωτογραφική μηχανή αυτή δεν διαθέτει λειτουργία υπέρθεσης της ημερομηνίας στις φωτογραφίες. Ωστόσο, επειδή οι εικόνες που έχουν ληφθεί με τη φωτογραφική μηχανή περιλαμβάνουν πληροφορίες σχετικά με την ημερομηνία εγγραφής, μπορείτε να εκτυπώσετε εικόνες με υπέρθεση της ημερομηνίας αν ο εκτυπωτής ή το λογισμικό αναγνωρίζουν τις πληροφορίες Exif. Σχετικά με τη συμβατότητα με τις πληροφορίες Exif, συμβουλευτείτε τον κατασκευαστή του εκτυπωτή ή του λογισμικού.
- Όταν εκτυπώνετε εικόνες σε ένα κατάστημα, οι εικόνες μπορούν να εκτυπωθούν με την ημερομηνία αν το ζητήσετε.

Άλλα

Ο φακός θολώνει.

- Έχει σημειωθεί συμπίκνωση υγρασίας. Κλείστε τη φωτογραφική μηχανή και αφήστε την για περίπου μια ώρα πριν τη χρησιμοποιήσετε ξανά (σελίδα 190).

Όταν θέτετε σε λειτουργία τη φωτογραφική μηχανή εμφανίζεται το μήνυμα “Set Area/Date/Time” (Ρύθμιση Περιοχής/Ημερομηνίας/Ωρας)

- Η φωτογραφική μηχανή έχει παραμείνει χωρίς να χρησιμοποιείται για κάποιο χρονικό διάστημα με χαμηλή στάθμη μπαταρίας ή χωρίς μπαταρία. Φορτίστε την μπαταρία και ρυθμίστε ξανά την ημερομηνία (σελίδα 31, 190). Εάν η ρύθμιση της ημερομηνίας χάνεται κάθε φορά που φορτίζετε την μπαταρία, συμβουλευτείτε τον πωλητή της Sony ή το τοπικό εξουσιοδοτημένο σέρβις της Sony.

Ο αριθμός των εικόνων που μπορούν να εγγραφούν δεν μειώνεται, ή μειώνεται ανά δύο τη φορά.

- Αυτό συμβαίνει διότι ο λόγος συμπίεσης και το μέγεθος της εικόνας μετά τη συμπίεση διαφέρουν ανάλογα με την εικόνα όταν πραγματοποιείτε λήψη εικόνων JPEG (σελίδα 142).

Μια ρύθμιση έχει επανέλθει στην αρχική της τιμή χωρίς να πραγματοποιηθεί επαναφορά.

- Αφαιρέθηκε η μπαταρία ενώ ο διακόπτης POWER ήταν στη θέση ON. Όταν αφαιρείτε την μπαταρία, βεβαιωθείτε ότι ο διακόπτης POWER είναι στη θέση OFF και η λυχνία προσπέλασης δεν φωτίζεται (σελίδα 15, 22).

Η φωτογραφική μηχανή δεν λειτουργεί κανονικά.

- Θέστε τη φωτογραφική μηχανή εκτός λειτουργίας. Αφαιρέστε την μπαταρία και τοποθετήστε την ξανά. Εάν η φωτογραφική μηχανή είναι ζεστή, αφήστε την να κρυώσει πριν δοκιμάσετε αυτή την διορθωτική διαδικασία.
- Αν χρησιμοποιείται ένας μετασχηματιστής AC (πωλείται χωριστά), αποσυνδέστε το καλώδιο του ρεύματος. Αν η φωτογραφική μηχανή συνεχίσει να μη λειτουργεί αφού δοκιμάσετε αυτές τις διορθωτικές ενέργειες, συμβουλευτείτε τον πωλητή της Sony, ή το τοπικό εξουσιοδοτημένο σέρβις της Sony.

Οι πέντε μπάρες της κλίμακας SteadyShot αναβοσβήνουν.

- Το SteadyShot δε λειτουργεί. Μπορείτε να συνεχίσετε τη λήψη, αλλά η λειτουργία SteadyShot δεν θα είναι διαθέσιμη. Κλείστε και ανοίξτε ξανά τη φωτογραφική μηχανή. Εάν η κλίμακα του SteadyShot εξακολουθεί να αναβοσβήνει, συμβουλευτείτε τον πωλητή της Sony ή το τοπικό εξουσιοδοτημένο σέρβις της Sony.

Στην οθόνη εμφανίζεται η ένδειξη "--E--".

- Αφαιρέστε την κάρτα μνήμης και τοποθετήστε τη ξανά. Αν η ένδειξη δεν σβήσει, διαμορφώστε την κάρτα μνήμης.

Προειδοποιητικά μηνύματα

Εάν εμφανιστεί ένα από τα παρακάτω μηνύματα, ακολουθήστε τις οδηγίες.

Incompatible battery. Use correct model. (Μη συμβατή μπαταρία. Χρησιμοποιείτε το σωστό μοντέλο.)

- Χρησιμοποιείται μια ασύμβατη μπαταρία.

Set Area/Date/Time (Ρύθμιση περιοχής/ημερομηνίας/ώρας)

- Ρυθμίστε την περιοχή, την ημερομηνία και την ώρα. Αν δεν έχετε χρησιμοποιήσει τη φωτογραφική μηχανή για μεγάλο χρονικό διάστημα, φορτίστε την εσωτερική επαναφορτιζόμενη μπαταρία (σελίδες 31, 190).

Power insufficient. (Ανεπαρκής ενέργεια.)

- Προσπαθήσατε να πραγματοποιήσετε τη [Λειτουργία καθαρισμού] ενώ η ενέργεια της μπαταρίας είναι ανεπαρκής. Φορτίστε την μπαταρία ή χρησιμοποιήστε τον Μετασχηματιστή AC (δεν παρέχεται).

**Unable to use “Memory Stick”
Format? (Το “Memory Stick” δεν
μπορεί να χρησιμοποιηθεί.
Διαμόρφωση;)**

**Unable to use SD memory card.
Format? (Η κάρτα μνήμης SD δεν
μπορεί να χρησιμοποιηθεί.
Διαμόρφωση;)**

- Η κάρτα μνήμης έχει διαμορφωθεί έναν υπολογιστή και έχει τροποποιηθεί το σύστημα αρχείων. Επιλέξτε το [Enter] και στη συνέχεια διαμορφώστε την κάρτα μνήμης. Μπορείτε να χρησιμοποιήσετε ξανά την κάρτα μνήμης, ωστόσο, όλα τα προηγούμενα δεδομένα στην κάρτα μνήμης διαγράφονται. Η διαμόρφωση

μπορεί να απαιτήσει κάποιο χρονικό διάστημα.

Εάν το μήνυμα συνεχίζει να εμφανίζεται, αλλάξτε την κάρτα μνήμης.

Memory Card Error. (Σφάλμα κάρτας μνήμης)

- Έχει τοποθετηθεί μια ασύμβατη κάρτα μνήμης, ή η διαμόρφωση απέτυχε.

**Unable to read “Memory Stick”
properly. Reinsert “Memory Stick”
(Το “Memory Stick” δεν μπορεί να
διαβαστεί σωστά. Επανατοπο-
θετήστε το “Memory Stick”.)**

**Unable to read SD memory card
properly. Reinsert SD memory card
(Η κάρτα μνήμης SD δεν μπορεί να
διαβαστεί σωστά.)**

**Επανατοποθετήστε την κάρτα
μνήμης SD.)**

- Η κάρτα μνήμης δεν μπορεί να χρησιμοποιηθεί με τη φωτογραφική μηχανή σας.
- Η κάρτα μνήμης είναι κατεστραμμένη.
- Ο ακροδέκτης της κάρτας μνήμης δεν είναι καθαρός.

**“Memory Stick” locked. (Το
“Memory Stick” είναι κλειδωμένο.)**

**SD memory card locked. (Η κάρτα
μνήμης SD είναι κλειδωμένη.)**

- Χρησιμοποιείτε μια κάρτα μνήμης με διακόπτη προστασίας εγγραφής και ο διακόπτης είναι στη θέση LOCK. Τοποθετήστε το διακόπτη στη θέση που επιτρέπει την εγγραφή.

**The “Memory Stick” may not be
capable of recording and playing
normally. (Αυτό το “Memory Stick”
ενδέχεται να μη μπορεί να
πραγματοποιήσει κανονικά
εγγραφή και αναπαραγωγή.)**

- Η κάρτα μνήμης δεν μπορεί να χρησιμοποιηθεί με αυτή τη φωτογραφική μηχανή.

Processing... (Επεξεργασία...)

- Όταν η φωτογραφική μηχανή είναι σε λειτουργία λήψης μεγάλης διάρκειας θα πραγματοποιηθεί μείωση θορύβου για ίσο διάστημα με τον χρόνο που ήταν ανοιχτό το διάφραγμα. Δεν μπορείτε να πραγματοποιήσετε λήψη όσο εκτελείται αυτή η διαδικασία.

Unable to display. (Δεν είναι δυνατή η προβολή)

- Οι εικόνες που έχουν καταγραφεί με άλλες κάμερες, ή οι εικόνες που έχουν τροποποιηθεί με έναν υπολογιστή ενδέχεται να μην μπορούν να προβληθούν.

Check the lens attachment. If the lens is not supported, you can permit use of the lens in the custom menu. (Ελέγξτε την προσαρμογή του φακού. Αν ο φακός δεν υποστηρίζεται, μπορείτε να επιτρέψετε τη χρήση του φακού από το προσωπικό μενού.)

- Ο φακός δεν έχει προσαρμοστεί σωστά, ή δεν έχει προσαρμοστεί φακός.
- Όταν προσαρμόζετε τη φωτογραφική μηχανή σε ένα αστρονομικό τηλεσκόπιο ή κάτι παρόμοιο, ρυθμίστε το [Release w/o Lens] σε [Enable].

Contains no still images. (Δεν περιέχονται φωτογραφίες)

Contains no movies. (Δεν περιέχονται ταινίες)

- Δεν περιέχονται εικόνες στην κάρτα μνήμης.

Image protected. (Προστατευμένη εικόνα)

- Προσπαθήσατε να διαγράψετε προστατευμένες εικόνες.

Unable to print. (Η εκτύπωση δεν είναι δυνατή.)

- Προσπαθήσατε να σημειώσετε εικόνες RAW με ένδειξη DPOF.

Camera overheating. Allow it to cool. (Υπερθέρμανση φωτογραφικής μηχανής. Αφήστε την να κρυώσει.)

- Η φωτογραφική μηχανή έχει θερμανθεί επειδή τη χρησιμοποιείτε για μεγάλο χρονικό διάστημα. Θέστε τη φωτογραφική μηχανή εκτός λειτουργίας. Περιμένετε μέχρι να κρυώσει η φωτογραφική μηχανή και να είναι ξανά έτοιμη για λήψη.

[L]

- Η θερμοκρασία της φωτογραφικής μηχανής έχει αυξηθεί επειδή τη χρησιμοποιείτε για μεγάλο χρονικό διάστημα. Σταματήστε την εγγραφή.

Recording is unavailable in this movie format. (Η εγγραφή δεν είναι διαθέσιμη σε αυτό το φορμά ταινίας.)

- Ρυθμίστε το [Movie: File Format] σε [MP4].

FULL

- Ο αριθμός των εικόνων ξεπερνάει αυτόν για τον οποίο είναι δυνατή η διαχείριση ημερομηνιών από το αρχείο βάσης δεδομένων εικόνων.

ERROR

- Η καταχώρηση στο αρχείο βάσης δεδομένων είναι αδύνατη. Εισάγετε όλες τις εικόνες σε έναν υπολογιστή χρησιμοποιώντας το "PMB" και πραγματοποιήστε επανάκτηση της κάρτας μνήμης.

Camera error. (Σφάλμα φωτογραφικής μηχανής)

System error. (Σφάλμα συστήματος)

- Θέστε τη φωτογραφική μηχανή εκτός λειτουργίας, αφαιρέστε την μπαταρία και στη συνέχεια τοποθετείστε την ξανά. Εάν το μήνυμα αυτό εμφανίζεται συχνά, συμβουλευτείτε τον πωλητή της Sony ή το τοπικό εξουσιοδοτημένο σέρβις της Sony.

Image Database File error. (Σφάλμα αρχείου βάσης δεδομένων εικόνων.)

Reboot.

- Υπάρχει κάποιο σφάλμα στο Αρχείο Βάσης Δεδομένων Εικόνων. Εκτελέστε το [Recover Image dB] (σελίδα 146).

Image Database File error. (Σφάλμα αρχείου βάσης δεδομένων εικόνων.)

Recover? (Ανάκτηση;)

- Δεν μπορείτε να πραγματοποιήσετε εγγραφή ή αναπαραγωγή ταινιών σε μορφή AVCHD διότι το αρχείο βάσης δεδομένων εικόνων έχει κάποιο σφάλμα. Ακολουθήστε τις οδηγίες στην οθόνη για να ανακτήσετε τα δεδομένα.

Unable to magnify. (Η μεγέθυνση είναι αδύνατη)

Unable to rotate image. (Η περιστροφή της εικόνας είναι αδύνατη)

- Οι εικόνες που έχουν εγγραφεί με άλλες κάμερες μπορεί να μην μεγεθύνονται ή να μην περιστρέφονται.

No images changed (Δεν αλλάχτηκε καμία εικόνα)

- Προσπαθήσατε να προστατέψετε εικόνες ή καθορίσατε DPOF χωρίς να επιλέξετε εικόνες.

Cannot create more folders (Δεν μπορούν να δημιουργηθούν άλλοι φάκελοι)

- Στην κάρτα μνήμης υπάρχει ένας φάκελος του οποίου τα τρία πρώτα ψηφία είναι "999". Δεν μπορείτε να δημιουργήσετε άλλο φάκελο σε αυτή την περίπτωση.

Προφυλάξεις

Μη χρησιμοποιείτε / αποθηκεύετε τη φωτογραφική μηχανή στα παρακάτω σημεία

- Εξαιρετικά θερμά, ξηρά, ή υγρά σημεία
Σε σημεία όπως σε ένα αυτοκίνητο σταθμευμένο στον ήλιο, το σώμα της φωτογραφικής μηχανής μπορεί να παραμορφωθεί και να προκληθεί βλάβη.
- Κάτω από το άμεσο φως του ήλιου ή κοντά σε ένα θερμαντικό σώμα
Το σώμα της φωτογραφικής μηχανής μπορεί να παραμορφωθεί ή να αποχρωματιστεί με αποτέλεσμα την πρόκληση βλάβης.
- Σημεία με έντονους κραδασμούς
- Σημεία με έντονα μαγνητικά πεδία
- Σημεία με άμμο ή πολλή σκόνη
Μην αφήσετε να εισχωρήσει άμμος ή σκόνη στη φωτογραφική μηχανή. Η άμμος ή η σκόνη μπορεί να προκαλέσει βλάβη στη φωτογραφική μηχανή και μερικές φορές αυτή η βλάβη μπορεί να μην επισκευάζεται.

Σχετικά με την αποθήκευση

Προσαρμόστε το κάλυμμα του φακού ή το κάλυμμα σώματος όταν δεν χρησιμοποιείτε τη φωτογραφική μηχανή. Όταν προσαρμόζετε το κάλυμμα σώματος, αφαιρέστε όλη τη σκόνη από το κάλυμμα πριν το τοποθετήσετε στη φωτογραφική μηχανή. Αν αγοράσετε το Kit Φακού DT 18-55 mm F 3.5-5.6 SAM, αγοράστε επίσης το Οπίσθιο Κάλυμμα Φακού ALC-R55.

Θερμοκρασία λειτουργίας

Η κάμερά σας έχει σχεδιαστεί για χρήση σε θερμοκρασίες από 0° C έως 40° C. Δεν συστήνεται η εγγραφή σε

πολύ θερμά ή ψυχρά μέρη, των οποίων η θερμοκρασία είναι έξω από αυτό το εύρος θερμοκρασιών.

Συμπύκνωση υγρασίας

Εάν η φωτογραφική μηχανή μεταφερθεί απ' ευθείας από ένα ψυχρό σε ένα θερμό μέρος, μπορεί να σημειωθεί συμπύκνωση υγρασίας στο εσωτερικό ή στο εξωτερικό της συσκευής. Αυτή η συμπύκνωση υγρασίας μπορεί να προκαλέσει βλάβη στη φωτογραφική μηχανή.

Για να αποφύγετε τη συμπύκνωση υγρασίας

Όταν μεταφέρετε τη φωτογραφική μηχανή από ένα ψυχρό σε ένα θερμό μέρος, τοποθετήστε την σε μια πλαστική σακούλα και αφήστε την να προσαρμοστεί στις συνθήκες της νέας τοποθεσίας για περίπου μια ώρα.

Εάν σημειωθεί συμπύκνωση υγρασίας

Θέστε τη φωτογραφική μηχανή εκτός λειτουργίας και περιμένετε περίπου μια ώρα ώστε να εξατμιστεί η υγρασία. Σημειώστε ότι εάν προσπαθήσετε να καταγράψετε εικόνες ενώ παραμένει υγρασία στο εσωτερικό του φακού, δεν θα μπορέσετε να καταγράψετε καθαρές εικόνες.

Σημειώσεις σχετικά με την εσωτερική επαναφορτιζόμενη μπαταρία

Η κάμερά σας είναι εφοδιασμένη με μια επαναφορτιζόμενη μπαταρία ώστε να διατηρεί την ημερομηνία, την ώρα και άλλες ρυθμίσεις, ανεξάρτητα από το εάν η συσκευή είναι σε λειτουργία, ή αν η μπαταρία είναι φορτισμένη ή αποφορτισμένη.

Αυτή η μπαταρία φορτίζεται για όσο διάστημα χρησιμοποιείτε τη φωτογραφική μηχανή σας. Ωστόσο, η μπαταρία αποφορτίζεται σταδιακά εάν χρησιμοποιείτε τη φωτογραφική μηχανή για μικρά χρονικά διαστήματα. Εάν δεν χρησιμοποιείτε καθόλου τη φωτογραφική μηχανή, η μπαταρία αποφορτίζεται τελείως σε περίπου 3 μήνες. Σε αυτή την περίπτωση, φορτίστε την επαναφορτιζόμενη μπαταρία πριν χρησιμοποιήσετε τη φωτογραφική μηχανή. Ακόμα και αν δεν έχει φορτιστεί η επαναφορτιζόμενη μπαταρία, μπορείτε να χρησιμοποιήσετε τη φωτογραφική μηχανή αρκεί να μην θέλετε να καταγράψετε την ημερομηνία και την ώρα. Αν η φωτογραφική μηχανή επαναφέρει τις ρυθμίσεις στις προεπιλεγμένες τιμές τους κάθε φορά που φορτίζετε την μπαταρία, η εσωτερική επαναφορτιζόμενη μπαταρία ενδέχεται να έχει εξαντλήσει το όριο ζωής της. Συμβουλευτείτε τον πλησιέστερο αντιπρόσωπο της Sony, ή το τοπικό εξουσιοδοτημένο σέρβις της Sony.

Μέθοδος φόρτισης της εσωτερικής επαναφορτιζόμενης μπαταρίας

Τοποθετήστε μια φορτισμένη μπαταρία στη φωτογραφική μηχανή, ή συνδέστε τη φωτογραφική μηχανή στην πρίζα χρησιμοποιώντας τον Μετασχηματιστή AC (δεν παρέχεται) και αφήστε την εκτός λειτουργίας για 24 ώρες ή περισσότερο.

Σχετικά με τις κάρτες μνήμης

Μην τοποθετείτε ετικέτες, κλπ. στις κάρτες μνήμης ή στους προσαρμογείς καρτών μνήμης. Μπορεί να προκληθεί βλάβη.

Σημειώσεις σχετικά με την εγγραφή / αναπαραγωγή

- Όταν χρησιμοποιείτε μια κάρτα μνήμης με αυτή τη φωτογραφική μηχανή για πρώτη φορά, συστήνεται πριν τη λήψη να διαμορφώνετε την κάρτα μνήμης με τη φωτογραφική μηχανή για σταθερή απόδοση της κάρτας μνήμης. Σημειώστε ότι η διαμόρφωση διαγράφει οριστικά όλα τα δεδομένα από την κάρτα μνήμης και τα δεδομένα δεν μπορούν να ανακτηθούν. Αποθηκεύστε τα πολύτιμα δεδομένα σας σε έναν υπολογιστή, κλπ.
- Αν πραγματοποιείτε επανειλημμένα εγγραφή/διαγραφή εικόνων, μπορεί να σημειωθεί κατακερματισμός των δεδομένων στην κάρτα μνήμης. Ενδέχεται να μην είναι δυνατή η εγγραφή ή αναπαραγωγή ταινιών. Σε αυτή την περίπτωση, αποθηκεύστε τις εικόνες σας σε έναν υπολογιστή ή άλλη τοποθεσία και στη συνέχεια διαμορφώστε την κάρτα μνήμης (σελίδα 145).
- Προτού προσπαθήσετε να καταγράψετε μοναδικά γεγονότα τα οποία δεν πρόκειται να επαναληφθούν, κάντε μια δοκιμαστική εγγραφή, ώστε να βεβαιωθείτε ότι η φωτογραφική μηχανή λειτουργεί κανονικά.
- Η φωτογραφική μηχανή αυτή δεν διαθέτει προστασία ενάντια στη σκόνη και την επαφή με το νερό, όπως επίσης δεν είναι αδιάβροχη.
- Μην κοιτάζετε τον ήλιο ή ένα έντονο φως μέσα από ένα φακό που έχετε αφαιρέσει από τη φωτογραφική μηχανή, ή μέσα από το σκόπευτρο. Μπορεί να προκληθεί ανεπανόρθωτη ζημιά στα μάτια σας, ή βλάβη στη φωτογραφική μηχανή.

- Μην χρησιμοποιείτε τη φωτογραφική μηχανή σε μέρη όπου παράγονται ισχυρά ραδιοκύματα, ή εκπέμπεται ακτινοβολία. Η φωτογραφική μηχανή ενδέχεται να μην μπορεί να πραγματοποιήσει κανονική εγγραφή ή αναπαραγωγή.
- Η χρήση της φωτογραφικής μηχανής σε μέρη με άμμο ή σκόνη μπορεί να προκαλέσει βλάβες.
- Εάν παρατηρηθεί συμπύκνωση υγρασίας, απομακρύνετε την υγρασία πριν χρησιμοποιήσετε ξανά τη φωτογραφική μηχανή (σελίδα 190).
- Μην τραντάζετε και μην καταφέρνετε χτυπήματα στη φωτογραφική μηχανή. Μπορεί να σημειωθούν βλάβες, αδυναμία εγγραφής εικόνων, όπως επίσης και αδυναμία χρήσης της κάρτας μνήμης, ή καταστροφή και απώλεια των δεδομένων εικόνας.
- Καθαρίστε την επιφάνεια του φλας πριν τη χρήση. Εάν η σκόνη αλλάξει χρώμα ή κολλήσει στην επιφάνεια του φλας λόγω της θερμότητας που παράγεται από το φλας, ενδέχεται να μην εκπέμπεται αρκετό φως.
- Φυλάξτε τη φωτογραφική μηχανή, τα παρεχόμενα αξεσουάρ, κλπ., μακριά από τα παιδιά. Υπάρχει κίνδυνος κατάποσης μιας κάρτας μνήμης, κλπ. Εάν παρουσιαστεί κάποιο τέτοιο πρόβλημα, συμβουλευτείτε αμέσως ένα γιατρό.

Φορμά AVCHD

Το φορμά AVCHD είναι ένα φορμά υψηλής ευκρίνειας για ψηφιακές βιντεοκάμερες που χρησιμοποιείται για την εγγραφή ενός σήματος HD (υψηλής ευκρίνειας) είτε της προδιαγραφής 1080i *¹, είτε της προδιαγραφής 720p *², χρησιμοποιώντας μια αποδοτική τεχνολογία συμπίεσης δεδομένων. Για τη συμπίεση των δεδομένων εικόνας χρησιμοποιείται το φορμά MPEG-4 AVC/H.264 και για τη συμπίεση των ηχητικών δεδομένων χρησιμοποιείται το σύστημα Dolby Digital ή το σύστημα Linear PCM. Το φορμά MPEG-4 AVC/H.264 έχει τη δυνατότητα συμπίεσης των εικόνων με μεγαλύτερη αποτελεσματικότητα από ότι το συμβατικό φορμά συμπίεσης εικόνας. Το φορμά MPEG-4 AVC/H.264 επιτρέπει στο σήμα βίντεο υψηλής ευκρίνειας που έχει ληφθεί από μια ψηφιακή βιντεοκάμερα να εγγραφεί σε δίσκους DVD των 8 cm, σε σκληρούς δίσκους, σε μνήμες Flash, σε κάρτες μνήμης, κλπ.

Εγγραφή και αναπαραγωγή στη βιντεοκάμερά σας

Βασισμένη στο φορμά AVCHD, η φωτογραφική μηχανή σας πραγματοποιεί εγγραφή με την ποιότητα εικόνας HD (υψηλή ευκρίνεια) που αναφέρεται παρακάτω.

Σήμα βίντεο *³:

Συσκευή συμβατή με 1080 60i

Φορμά MPEG-4 AVC/H.264 1920 x 1080/60i

Συσκευή συμβατή με 1080 50i

Φορμά MPEG-4 AVC/H.264 1920 x 1080/50i

Σήμα ήχου: Dolby Digital2 καναλιών
Μέσο εγγραφής: κάρτα μνήμης

*1 Προδιαγραφή 1080i

Μια προδιαγραφή υψηλής ευκρίνειας που χρησιμοποιεί 1080 ενεργές γραμμές σάρωσης και το σύστημα interlace.

*2 Προδιαγραφή 720p

Μια προδιαγραφή υψηλής ευκρίνειας που χρησιμοποιεί 720 ενεργές γραμμές σάρωσης και το σύστημα progressive.

*3 Τα δεδομένα που έχουν εγγραφεί σε ένα φορμά AVCHD το οποίο είναι διαφορετικό από αυτό που αναφέρεται πιο πάνω δεν μπορούν να αναπαραχθούν με τη φωτογραφική μηχανή σας.

Λήψη 3D

Σημειώσεις σχετικά με την εγγραφή

- Το [Πανόραμα 3D] δεν είναι κατάλληλο για λήψη:
 - Αντικειμένων που κινούνται.
 - Αντικειμένων που είναι πολύ κοντά στη φωτογραφική μηχανή.
 - Αντικειμένων με επαναλαμβανόμενα μοτίβα όπως πλακάκια και αντικειμένων με μικρή αντίθεση όπως ο ουρανός, μια παραλία με άμμο, ή ένα λιβάδι.
- Η εγγραφή [3D Panorama] μπορεί να διακοπεί στις ακόλουθες περιπτώσεις:
 - Όταν μετακινήσετε τη φωτογραφική μηχανή οριζόντια ή κατακόρυφα πολύ γρήγορα ή πολύ αργά.
 - Όταν υπάρχει έντονο κούνημα της φωτογραφικής μηχανής.
- Αν δεν μπορείτε να μετακινήσετε τη φωτογραφική μηχανή οριζόντια ή κατακόρυφα σε ολόκληρο το θέμα μέσα στον προκαθορισμένο χρόνο, θα εμφανίζεται μια μαύρη περιοχή στην εικόνα. Αν συμβεί αυτό, μετακινήστε τη φωτογραφική μηχανή πιο γρήγορα για να καταγράψετε μια πλήρη πανοραμική εικόνα.
- Επειδή πραγματοποιείται συρραφή αρκετών εικόνων, τα σημεία συρραφής δεν εγγράφονται ομαλά.
- Σε συνθήκες χαμηλού φωτισμού, οι πανοραμικές εικόνες ενδέχεται να είναι θολές.
- Στην περίπτωση που υπάρχουν φώτα που τρεμοπαίζουν όπως

- λαμπτήρες φθορισμού, η εικόνα μπορεί να μην εγγραφεί σωστά.
- Όταν ολόκληρη η γωνία πανοραμικής λήψης 3D και η γωνία στην οποία σταθεροποιήσετε την εστίαση και την έκθεση με το κλείδωμα AE/AF είναι εξαιρετικά διαφορετική σε φωτεινότητα, χρώμα και εστίαση, η λήψη δεν θα είναι επιτυχής. Αν συμβεί αυτό, αλλάξτε τη γωνία κλειδώματος και πραγματοποιήστε ξανά λήψη.
 - Η διαθέσιμη κατεύθυνση λήψης είναι μόνο η οριζόντια.
 - Για λεπτομέρειες σχετικά με τη διαδικασία που χρησιμοποιείται για τη λήψη εικόνων 3D, δείτε στη σελίδα 69.

Σημείωση σχετικά με την αναπαραγωγή εικόνων 3D

Όταν αναπαράγετε εικόνες 3D στην οθόνη LCD της φωτογραφικής μηχανής ή σε μια TV μη συμβατή με 3D, οι εικόνες αναπαράγονται χωρίς το εφέ 3D.

Σημειώσεις σχετικά με τα αρχεία εικόνας 3D

- Ένα αρχείο JPEG και ένα αρχείο MPO συνδυάζονται για τη δημιουργία μιας εικόνας 3D. Αν διαγράψετε ένα από αυτά τα αρχεία από τον υπολογιστή, η εικόνα 3D μπορεί να μην αναπαραχθεί κανονικά.
- Για λεπτομέρειες σχετικά με τη διαδικασία που χρησιμοποιείται για την προβολή εικόνων 3D, δείτε στις σελίδες 128 και 137.

Σημειώσεις σχετικά με τις Άδειες

Με τη βιντεοκάμερά σας παρέχονται τα λογισμικά “C Library”, “Expat”, “zlib”, “dtoa”, “pcre” και “libjpeg”. Παρέχουμε αυτό το λογισμικό βάσει αδειών με τους κατόχους των πνευματικών δικαιωμάτων. Σύμφωνα με αίτημα των κατόχων των πνευματικών δικαιωμάτων αυτού του λογισμικού, έχουμε την υποχρέωση να σας πληροφορήσουμε για τα εξής. Παρακαλούμε διαβάστε τα παρακάτω τμήματα.

Διαβάστε το “license1.pdf” που περιέχεται στον φάκελο “License” του CD-ROM. Σε αυτό θα βρείτε τις άδειες (στα Αγγλικά) για τα λογισμικά “C Library”, “Expat”, “zlib”, “dtoa”, “pcre” και “libjpeg”.

ΑΥΤΟ ΤΟ ΠΡΟΪΟΝ ΔΙΑΘΕΤΕΙ ΑΔΕΙΑ ΥΠΟ ΤΟ ΧΑΡΤΟΦΥΛΑΚΙΟ ΑΔΕΙΩΝ ΠΡΟΣΩΠΙΚΗΣ ΚΑΙ ΜΗ ΕΜΠΟΡΙΚΗΣ ΧΡΗΣΗΣ ΑΠΟ ΕΝΑΝ ΚΑΤΑΝΑΛΩΤΗ ΤΗΣ ΕΥΡΕΣΙΤΕΧΝΙΑΣ AVC ΓΙΑ

(i) ΚΩΔΙΚΟΠΟΙΗΣΗ ΒΙΝΤΕΟ ΣΥΜΦΩΝΑ ΜΕ ΤΟ ΠΡΟΤΥΠΟ AVC (“AVC VIDEO”) ΚΑΙ / Ή

(ii) ΑΠΟΚΩΔΙΚΟΠΟΙΗΣΗ ΒΙΝΤΕΟ AVC ΠΟΥ ΕΧΕΙ ΚΩΔΙΚΟΠΟΙΗΘΕΙ ΑΠΟ ΕΝΑΝ ΚΑΤΑΝΑΛΩΤΗ ΚΑΤΑ ΤΗ ΔΙΑΡΚΕΙΑ ΠΡΟΣΩΠΙΚΩΝ ΚΑΙ ΜΗ ΕΜΠΟΡΙΚΩΝ ΔΡΑΣΤΗΡΙΟΤΗΤΩΝ ΚΑΙ / Ή ΑΠΟΚΤΗΘΗΚΕ ΑΠΟ ΕΝΑΝ ΠΑΡΟΧΟ ΒΙΝΤΕΟ Ο ΟΠΟΙΟΣ ΔΙΑΘΕΤΕΙ ΑΔΕΙΑ ΠΑΡΟΧΗΣ ΒΙΝΤΕΟ AVC.

ΔΕΝ ΠΑΡΕΧΕΤΑΙ ΑΔΕΙΑ ΟΥΤΕ ΥΠΟΔΗΛΩΝΕΤΑΙ ΠΑΡΟΧΗ ΑΔΕΙΑΣ ΓΙΑ ΟΠΟΙΑΔΗΠΟΤΕ ΑΛΛΗ ΧΡΗΣΗ. ΜΠΟΡΕΙΤΕ ΝΑ ΛΑΒΕΤΕ ΠΡΟΣΘΕΤΕΣ ΠΛΗΡΟΦΟΡΙΕΣ ΑΠΟ ΤΗΝ MPEG LA, L.L.C.

ΔΕΙΤΕ <[HTTP://MPEGLA.COM](http://MPEGLA.COM)>

Σχετικά με το εφαρμοζόμενο λογισμικό GNU GPL/LGPL

Σε αυτή τη βιντεοκάμερα περιέχεται λογισμικό το οποίο πληροί τις απαραίτητες προϋποθέσεις για την παρακάτω Γενική Δημόσια Άδεια (εφεξής θα αναφέρεται ως “GPL”) GNU, ή τη Γενική Δημόσια Άδεια GNU Lesser (εφεξής θα αναφέρεται ως “LGPL”).

Αυτό σας πληροφορεί ότι έχετε το δικαίωμα να έχετε πρόσβαση, να τροποποιείτε και να αναδιανέμετε πηγαίο κώδικα για αυτά τα προγράμματα λογισμικού σύμφωνα με τους όρους της παρεχόμενης GPL/LGPL.

Ο πηγαίος κώδικας παρέχεται στο διαδίκτυο. Χρησιμοποιείστε την ακόλουθη διεύθυνση για να τον κατεβάσετε.

<http://www.sony.net/Products/Linux/>
Θα προτιμούσαμε να μην επικοινωνήσετε μαζί μας σχετικά με τα περιεχόμενα του πηγαίου κώδικα.

Διαβάστε το “license2.pdf” που περιέχεται στον φάκελο “License” του CD-ROM. Σε αυτό θα βρείτε τις άδειες (στα Αγγλικά) για το λογισμικό “GPL” και “LGPL”.

Για να δείτε το PDF, χρειάζεστε τον Adobe Reader. Εάν δεν είναι εγκατεστημένος στον υπολογιστή σας, μπορείτε να τον κατεβάσετε από την ιστοσελίδα της Adobe Systems:
<http://www.adobe.com/>

Ευρωπαϊκή Εγγύηση Sony

Αγαπητέ πελάτη,

Σας ευχαριστούμε που αγοράσατε αυτό το προϊόν της Sony. Ελπίζουμε να μείνετε ικανοποιημένοι από τη χρήση του. Στην πιθανή περίπτωση που το προϊόν σας χρειαστεί σέρβις (επισκευή) κατά τη διάρκεια της εγγύησης, παρακαλείστε να επικοινωνήσετε με το κατάστημα αγοράς ή μ' ένα μέλος του δικτύου μας εξουσιοδοτημένων σέρβις (**ASN**) της Ευρωπαϊκής Οικονομικής Ζώνης (**ΕΟΖ**) ή και άλλων χωρών που αναφέρονται σ' αυτή την εγγύηση ή στα συνοδευόμενα αυτήν φυλλάδια (**Περιοχή Κάλυψης της Εγγύησης**). Μπορείτε να βρείτε λεπτομέρειες για τα μέλη του δικτύου μας ASN, στους τηλεφωνικούς καταλόγους, στους καταλόγους προϊόντων μας και στις ιστοσελίδες μας.

Για να αποφύγετε κάθε περική ταλαιπωρία, σας συνιστούμε να διαβάσετε προσεκτικά το εγχειρίδιο χρήσης προτού να έρθετε σε επαφή με τον προμηθευτή σας ή το δίκτυο εξουσιοδοτημένων σέρβις μας.

Η Εγγύησή Σας

Η παρούσα εγγύηση ισχύει για το προϊόν της Sony που αγοράσατε, εφ' όσον κάτι τέτοιο αναφέρεται στα φυλλάδια που συνοδεύουν το προϊόν σας, υπό την προϋπόθεση ότι αγοράστηκε εντός της Περιοχής Κάλυψης της Εγγύησης.

Με την παρούσα, η Sony εγγυάται ότι το προϊόν είναι απαλλαγμένο από κάθε ελάττωμα σχετιζόμενο με τα υλικά ή την κατασκευή, για μια περίοδο ΕΝΟΣ ΕΤΟΥΣ από την ημερομηνία της αρχικής αγοράς. Η αρμόδια για να προσφέρει και εκπληρώσει την παρούσα εγγύηση εταιρεία Sony, είναι αυτή που αναφέρεται σ' αυτήν την Εγγύηση ή στο συνοδευόμενό αυτήν φυλλάδιο στη χώρα όπου επιδιώκεται η επίσκεψη κατά τη διάρκεια της εγγύησης.

Εάν, εντός της περιόδου εγγύησης, αποδειχθεί ελαττωματικό το προϊόν (κατά την ημερομηνία της αρχικής αγοράς) λόγω ακατάλληλων υλικών ή κατασκευής, η Sony ή ένα μέλος του δικτύου Εξουσιοδοτημένων Σέρβις ASN της Περιοχής Κάλυψης της Εγγύησης θα επισκευάσει ή θα αντικαταστήσει (κατ' επιλογήν της Sony) χωρίς επιβάρυνση για εργατικά ή ανταλλακτικά, το προϊόν ή τα ελαττωματικά εξαρτήματά του, εντός εύλογου χρόνου, βάσει των όρων και συνθηκών που εκτίθενται παρακάτω. Η Sony και τα μέλη του δικτύου Εξουσιοδοτημένων Σέρβις ASN μπορούν να αντικαταστήσουν ελαττωματικά προϊόντα ή εξαρτήματα με νέα ή ανακυκλωμένα προϊόντα ή εξαρτήματα. Όλα τα προϊόντα και εξαρτήματα που έχουν αντικατασταθεί γίνονται ιδιοκτησία της Sony.

Όροι

1. Επισκευές δυνάμει της παρούσας εγγύησης θα παρέχονται μόνο εάν προσκομισθεί το πρωτότυπο τιμολόγιο ή η απόδειξη πώλησης (με την ένδειξη της ημερομηνίας αγοράς, του μοντέλου του προϊόντος και του ονόματος του εμπόρου) μαζί με το ελαττωματικό προϊόν εντός της περιόδου εγγύησης. Η Sony και τα μέλη του δικτύου Εξουσιοδοτημένων Σέρβις ASN μπορούν να αρνηθούν τη δωρεάν επίσκεψη κατά την περίοδο εγγύησης εάν δεν προσκομισθούν τα προαναφερόμενα έγγραφα ή εάν δεν προκύπτουν από αυτά η ημερομηνία αγοράς, το προϊόν ή το μοντέλο του προϊόντος ή το όνομα του εμπόρου. Η παρούσα εγγύηση δεν ισχύει εάν ο τύπος του μοντέλου ή ο σειριακός αριθμός του προϊόντος έχει αλλοιωθεί, διαγραφεί, αφαιρεθεί ή καταστεί δυσανάγνωστος.

2. Για να αποφευχθεί βλάβη ή απώλεια / διαγραφή σε αφαιρούμενα ή αποσπώμενα μέσα ή εξαρτήματα αποθήκευσης δεδομένων, οφείλετε να τα αφαιρέσετε πριν παραδώσετε το προϊόν σας για επίσκεψη κατά την περίοδο εγγύησης.

3. Η παρούσα εγγύηση δεν καλύπτει τα έσοδα και τους κινδύνους μεταφοράς που συνδέονται με τη μεταφορά του προϊόντος σας προς και από τη Sony ή μέλος του δικτύου ASN.

4. Η παρούσα εγγύηση δεν καλύπτει τα εξής:

- Περιοδική συντήρηση και επίσκεψη ή αντικατάσταση εξαρτημάτων ως αποτέλεσμα φυσιολογικής φθοράς.
- Αναλώσιμα (στατικά μέρη για τα οποία προβλέπεται περιοδική αντικατάσταση κατά τη διάρκεια ζωής ενός προϊόντος όπως μη επαναφορτιζόμενες μπαταρίες, φυσιώγια εκτύπωσης, γραφίδες, λάμπες, κλπ.).
- Ζημιά ή ελαττώματα που προκλήθηκαν λόγω χρήσης, λειτουργίας ή χειρισμού ασύμβατων με την κανονική ατομική ή οικιακή χρήση.
- Ζημιές ή αλλαγές στο προϊόν που προκλήθηκαν από
 - Κακή χρήση, συμπεριλαμβανομένου:
 - > του χειρισμού που επιφέρει φυσική, αισθητική ή επιφανειακή ζημιά ή αλλαγές στο προϊόν ή βλάβη σε οθόνες υγρών κρυστάλλων
 - > μη κανονική ή μη σύμφωνα με τις οδηγίες της Sony εγκατάσταση ή χρήση του προϊόντος
 - > μη συντήρηση του προϊόντος σύμφωνα με τις οδηγίες σωστής συντήρησης της Sony
 - > εγκατάσταση ή χρήση του προϊόντος με τρόπο μη σύμφωνα με τις τεχνικές προδιαγραφές και τα πρότυπα ασφαλείας που ισχύουν στη χώρα όπου έχει εγκατασταθεί και χρησιμοποιείται το προϊόν.
 - Μολύνσεις από ιούς ή χρήση του προϊόντος που δεν παρέχεται με το προϊόν ή λανθασμένη εγκατάσταση του λογισμικού.
 - Την κατάσταση ή τα ελαττώματα των συστημάτων με τα οποία χρησιμοποιείται ή στα οποία ενσωματώνεται το προϊόν εκτός από άλλα προϊόντα της Sony ειδικά σχεδιασμένα για να χρησιμοποιούνται με το εν λόγω προϊόν.
 - Χρήση του προϊόντος με εξαρτήματα, περιφερειακό εξοπλισμό και άλλα προϊόντα των οποίων ο τύπος, η κατάσταση και το πρότυπο δεν συνιστώνται από τη Sony.
 - Επίσκεψη ή επιχειρηθείσα επίσκεψη από άτομα που δεν είναι μέλη της Sony ή του δικτύου ASN.

- Ρυθμίσεις ή προσαρμογές χωρίς την προηγούμενη γραπτή συγκατάθεση της Sony, στις οποίες συμπεριλαμβάνονται:
 - η αναβάθμιση του προϊόντος πέρα από τις προδιαγραφές ή τα χαρακτηριστικά που περιγράφονται στο εγχειρίδιο χρήσης
 - ή
 - οι τροποποιήσεις του προϊόντος με σκοπό να συμμορφωθεί προς εθνικές ή τοπικές τεχνικές προδιαγραφές και πρότυπα ασφαλείας που ισχύουν σε χώρες για τις οποίες το προϊόν δεν είχε σχεδιαστεί και κατασκευαστεί ειδικά.

□ Αμέλεια.

- Ατυχήματα, πυρκαγιά, υγρά, χημικές και άλλες ουσίες, πλημμύρα, δονήσεις, υπερβολική θερμότητα, ακατάλληλο εξαερισμό, υπέρταση, υπερβολική ή εσφαλμένη τροφοδοσία ή τάση εισόδου, ακτινοβολία, ηλεκτροστατικές εκκενώσεις συμπεριλαμβανομένου του κεραυνού, άλλων εξωτερικών δυνάμεων και επιδράσεων.

5. Η παρούσα εγγύηση καλύπτει μόνο τα υλικά μέρη του προϊόντος. Δεν καλύπτει το λογισμικό (είτε της Sony, είτε τρίτων κατασκευαστών) για το οποίο παρέχεται ή πρόκειται να ισχύσει μια άδεια χρήσης από τον τελικό χρήστη ή χωριστές δηλώσεις εγγύησης ή εξαιρέσεις από την εγγύηση.

Εξαιρέσεις και περιορισμοί

Με εξαίρεση των όσων αναφέρονται ανωτέρω, η Sony δεν παρέχει καμία εγγύηση (ρητή, σιωπηρή, εκ του νόμου ή άλλη) όσον αφορά την ποιότητα, την επίδοση, την ακρίβεια, την αξιοπιστία, την καταλληλότητα του προϊόντος ή του λογισμικού που παρέχεται ή συνοδεύει το προϊόν, για συγκεκριμένο σκοπό. Εάν η ισχύουσα νομοθεσία απαγορεύει πλήρως ή μερικώς την παρούσα εξαίρεση, η Sony εξαιρεί ή περιορίζει την εγγύηση της μόνο στη μέγιστη έκταση που επιτρέπει η ισχύουσα νομοθεσία. Οποιαδήποτε εγγύηση η οποία δεν εξαιρείται πλήρως (στο μέτρο που το επιτρέπει ο ισχύων νόμος) θα περιορίζεται στη διάρκεια ισχύος της παρούσας εγγύησης.

Η μοναδική υποχρέωση της Sony σύμφωνα με την παρούσα εγγύηση είναι η επισκευή ή η αντικατάσταση προϊόντων που υπόκεινται στους όρους και συνθήκες της εγγύησης. Η Sony δεν ευθύνεται για οποιαδήποτε απώλεια ή ζημιά που σχετίζεται με τα προϊόντα, το σέρβις, την παρούσα εγγύηση, συμπεριλαμβανομένων – των οικονομικών και άυλων απωλειών – του τιμήματος που καταβλήθηκε για την αγορά του προϊόντος – της απώλειας κερδών, εισοδήματος, δεδομένων, απόλαυσης ή χρήσης του προϊόντος ή οποιωνδήποτε συνδεδεμένων προϊόντων – της άμεσης, παρεμπιπτούσας ή επακόλουθης απώλειας ή ζημίας ακόμη και αν αυτή η απώλεια ή ζημιά αφορά σε:

- Μειωμένη λειτουργία ή μη λειτουργία του προϊόντος ή συνδεδεμένων προϊόντων λόγω ελαττωμάτων ή μη διαθεσιμότητας κατά την περίοδο που αυτό βρίσκεται στη Sony ή σε μέλος του δικτύου ASN, η οποία προκάλεσε διακοπή διαθεσιμότητας του προϊόντος, απώλεια χρόνου χρήστη ή διακοπή της εργασίας.
- Παροχή ανακριβών πληροφοριών που ζητήθηκαν από το προϊόν ή από συνδεδεμένα προϊόντα.
- Ζημιά ή απώλεια λογισμικών προγραμμάτων ή αφαιρούμενων μέσων αποθήκευσης δεδομένων ή
- Μολύνσεις από ιούς ή άλλες αιτίες.

Τα ανωτέρω ισχύουν για απώλειες και ζημιές, που υπόκεινται σε οιοσδήποτε γενικές αρχές δικαίου, συμπεριλαμβανομένης της αμέλειας ή άλλων αδικοπραξιών, αθέτησης σύμβασης, ρητής ή σιωπηρής εγγύησης, και απόλυτης ευθύνης (ακόμα και για θέματα για τα οποία η Sony ή μέλος του δικτύου ASN έχει ειδοποιηθεί για τη δυνατότητα πρόκλησης τέτοιων ζημιών).

Στο μέτρο που η ισχύουσα νομοθεσία απαγορεύει αυτές τις εξαιρέσεις ευθύνης, η Sony εξαιρεί ή περιορίζει την ευθύνη της μόνο στη μέγιστη έκταση που της επιτρέπει η ισχύουσα νομοθεσία. Για παράδειγμα, μερικά κράτη απαγορεύουν την εξαίρεση ή τον περιορισμό ζημιών που οφείλονται σε αμέλεια, σε βαριά αμέλεια, σε εκ προθέσεως παράπτωμα, σε δόλο και αρρόμοιες πράξεις. Σε καμία περίπτωση, η ευθύνη της Sony κατά την παρούσα εγγύηση, δεν υπερβαίνει την τιμή που καταβλήθηκε για την αγορά του προϊόντος, ωστόσο αν η ισχύουσα νομοθεσία επιτρέπει μόνο περιορισμούς ευθυνών υψηλότερου βαθμού, θα ισχύουν οι τελευταίοι.

Τα επιφυλασσόμενα νόμιμα δικαιώματά σας

Ο καταναλωτής έχει έναντι της Sony τα δικαιώματα που απορρέουν από την παρούσα εγγύηση, σύμφωνα με τους όρους που περιέχονται σε αυτήν, χωρίς να παραβλάπτονται τα δικαιώματά του που πηγάζουν από την ισχύουσα εθνική νομοθεσία σχετικά με την πώληση καταναλωτικών προϊόντων. Η παρούσα εγγύηση δεν θίγει τα νόμιμα δικαιώματα που ενδεχομένως να έχετε, ούτε εκείνα που δεν μπορούν να εξαιρεθούν ή να περιοριστούν, ούτε δικαιώματά σας εναντίον των προσώπων από τα οποία αγοράσατε το προϊόν. Η διεκδίκηση οποιωνδήποτε δικαιωμάτων σας εναπόκειται αποκλειστικά σε εσάς.

Sony Hellas A.E.E.

Βασ. Σοφίας 1
151 24 Μαρούσι

Τμήμα Εξυπηρέτησης Πελατών Sony

Τηλ. 801 11 92000
e-mail : cic-greece@eu.sony.com

Version 1.0 - 01.2004

Μπορείτε να βρείτε πρόσθετες πληροφορίες σχετικά με αυτό το προϊόν και απαντήσεις σε συχνές ερωτήσεις στον Δικτυακό Τόπο Υποστήριξης Πελατών.