

Digitalni fotoaparat

Upute za uporabu/ pomoć u slučaju problema

Upute za uporabu

Prije uporabe molimo da pažljivo pročitate ove upute i zadržite ih za buduću uporabu.

Korisniku

Broj modela i serijski broj se nalaze na dnu aparata. Zapišite serijski broj na donju liniju. Navedite ove brojeve pri svakom pozivanju ovlaštenog servisa ili zastupnika.

Broj modela DSC-R1

Serijski broj _____



DSC-R1

Cyber-shot



Vaš novi fotoaparat



Uporaba izbornika



Uporaba izbornika za podešavanje



Uporaba računala



Ispis fotografija



Spajanje fotoaparata na TV prijemnik



U slučaju problema



Ostale informacije

"Prvo pročitajte"

Objašnjenje postupaka podešavanja i osnovnih radnji za snimanje/reprodukciju.

Prvo pročitajte

Provjera isporučenog pribora

- Mrežni adapter AC-L15A (1)



- Sjenilo objektiv (1)



- Vrpca za nošenje (1)

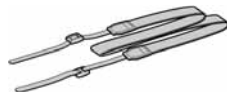

- Mrežni kabel (1)



- Pokrov objektiv (1)



- CD-ROM (s aplikacijskim softverom za Cyber-shot fotoaparata/Image Data Converter SR) (2)

- Punjiva baterija NP-FM50 (1)



- USB kabel (1)



- Upute za uporabu/U slučaju problema (1)

- Video kabel (1)

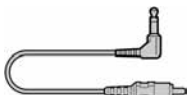

Napomene

- Prije prve uporabe fotoaparata napunite isporučenu bateriju NP-FM50.
- LCD zaslon je proizveden visoko preciznom tehnologijom, tako da postotak efektivne uporabe piksela iznosi više od 99,99%. Ipak, mogu se trajno pojaviti sitne crne i/ili svijetle točkice u boji (bijela, crvene, plave ili zelene). To je normalno u procesu proizvodnje i ni na koji način ne utječe na snimljeni materijal.
- Fotoaparata je precizan instrument. Pazite da ne udarite objektiv ili LCD zaslon te prilikom rukovanja ne primjenjujte silu. Stavite ručnu vrpca kako bi spriječili pad aparata itd. → *str. 18.*

Nošenje i pohrana

- Zatvorite LCD zaslon prema kućištu.
- Podesite zum u krajnji W položaj kako bi se objektiv uvukao.
- Pričvrstite pokrov objektiv.

Dodatne informacije o ovom proizvodu te odgovore na često postavljana pitanja možete pronaći na našoj internetskoj stranici.

<http://www.sony.net/>

1 Pripremite bateriju

Isključite fotoaparata prije početka punjenja.

1 Umetnite bateriju.

Donja strana

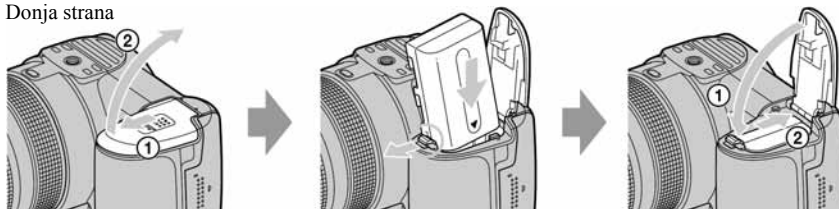

Ručica za vađenje baterije

Otvorite pokrov baterije

Čvrsto umetnite bateriju dokraja u pretinac uz pritisak **ručice za vađenje** vrhom baterije.

Otvorite pokrov baterije

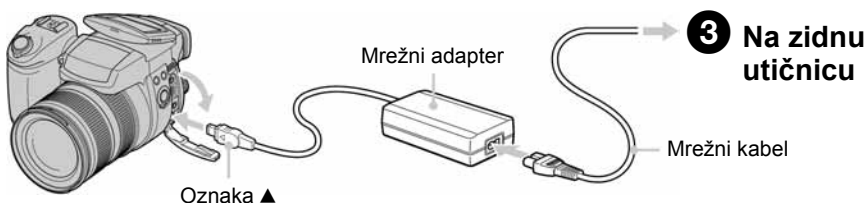

3 Na zidnu utičnicu

2 Otvorite pokrov i izdvojite ga. Spojite utikač na priključnicu DC IN.

Žaruljica ζ /CHG



Svijetli: Punjenje je u tijeku

Ne svijetli: Punjenje je dovršeno (odspojite mrežni adapter)

- Potrebno vrijeme za potpuno punjenje sasvim prazne baterije uporabom mrežnog adaptera pri temperaturi od 25 °C iznosi otprilike 180 minuta. U nekim uvjetima punjenje može trajati duže.
- Žaruljica također svijetli tijekom punjenja bljeskalice.

Uporaba mrežnog adaptera

Koristite fotoaparat spojen na mrežnu utičnicu prema prikazu na slici.

- Spojite adapter na lako dostupnu zidnu utičnicu tako da u slučaju nepravilnosti možete odmah izvući mrežni kabel iz utičnice.
- Po završetku uporabe mrežnog adaptera, odspojite ga iz fotoaparata i iz mrežne utičnice.
- Aparat nije odspojen iz napajanja dok je spojen na zidnu utičnicu, čak i ako je isključen.
- Ne koristite mrežni adapter smješten u uskom prostoru, primjerice između zida i namještaja.

Provjera preostalog kapaciteta baterije

Pritisnite tipku POWER za uključenje aparata i provjerite kapacitet baterije na LCD zaslonu.

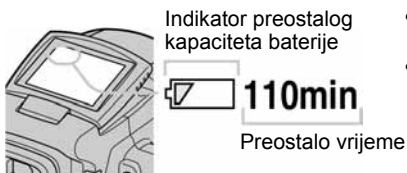

- Potrebna je otprilike jedna minuta dok se ne pojavi točno vrijeme preostalog kapaciteta baterije.
- Indikator vremena preostalog kapaciteta u nekim uvjetima možda neće biti sasvim precizan.

Vađenje baterije

Otvorite pokrov baterijskog pretinca i pomaknite ručicu za vađenje baterije u smjeru strelice. Pazite da vam baterija ne ispadne.

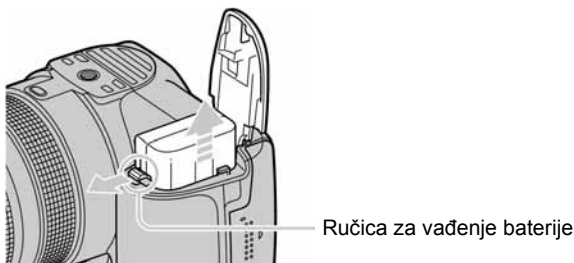

Uporaba aparata u inozemstvu — izvori napajanja

Ovaj aparat i mrežni adapter (isporučen) možete koristiti u bilo kojoj zemlji ili regiji s napajanjem između 100 V i 240 V AC, 50/60 Hz. Ako je potrebno, koristite komercijalno nabavljivi adapter priključka [a], ovisno o izvedbi mrežne utičnice [b].

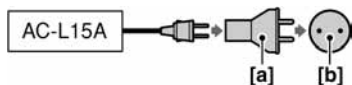

- **Nemojte koristiti elektronički transformator (putni pretvarač) jer to može prouzročiti kvar.**

2 Uključite aparat/podesite točno vrijeme

- 1** Odaberite .



- 2** Podesite preklopmu POWER na ON pomakom u smjeru strelice.

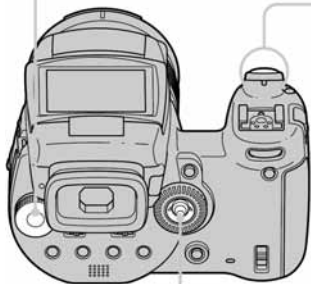
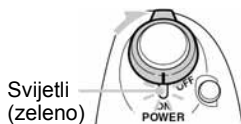

- 3** Podesite točno vrijeme kontrolerom.

- 1** Odaberite format datuma pomakom kontrolera prema ▲/▼, zatim pritisnite središte kontrolera.

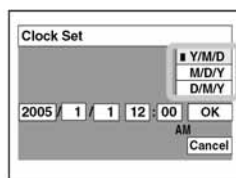

- 2** Odaberite svaki od parametara pomakom na ◀/▶, podesite brojčanu vrijednost pomakom na ▲/▼, zatim pritisnite središte kontrolera.

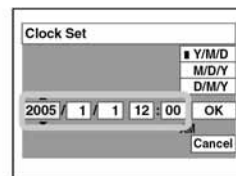

- 3** Odaberite [OK] pomakom na ▶ i pritisnite središte kontrolera.

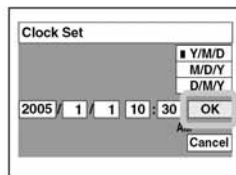

- Za poništenje odaberite [Cancel] i pritisnite središte kontrolera.

Za promjenu datuma i vremena

Odaberite [Clock Set] u izborniku  (Setup) i izvedite postupak iz gore opisanog koraka ③.
→ str. 32 i 82

Prikaz točnog vremena

- Ako ste u koraku ③-1 odabrali [D/M/Y], podesite 24-satni sustav prikaza vremena.
- Ponoć je prikazana kao 12:00 AM, a podne kao 12:00 PM.

Kad uključujete fotoaparata

- Ako niste podesili točno vrijeme, nakon svakog uključivanja aparata pojavit će se izbornik za podešavanje točnog vremena (Clock Set).
- Prilikom drugog ili sljedećih uključivanja, na LCD zaslonu se pojavi sljedeći prikaz:

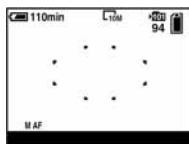



Za isključenje fotoaparata

Podesite preklopku POWER na OFF pomakom u smjeru strelice.



- Koristite li baterijsko napajanje i aparat je neko vrijeme neaktivan, on se automatski isključuje (žaruljica POWER svijetli crveno) kako bi se spriječilo trošenje baterije (funkcija Power Save). → str. 72

Podešavanje jezika izbornika

Možete podesiti jezik izbornika. Za promjenu jezika, pritisnite MENU za prikaz izbornika. Kontrolerom odaberite  (Setup), odaberite [ Language] u izborniku  (Setup1) i odaberite željeni jezik. → str. 80

3 Umetnite medij za snimanje (opcija)

Mediji za snimanje koji se mogu koristiti s ovim aparatom

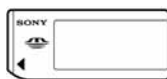

"Memory Stick"



"Memory Stick Duo"
(uporabom Memory Stick Duo adaptera)

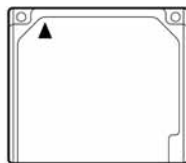

Microdrive/
CompactFlash

Kao medij za snimanje možete koristiti "Memory Stick", "Memory Stick Duo" (uporabom Memory Stick Duo adaptera), Microdrive ili CompactFlash (CF) karticu.

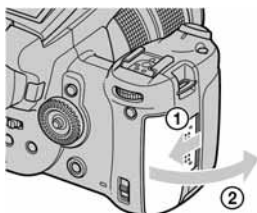

Otvorite pokrov utora "Memory Stick"/CF kartice.

"Memory Stick"

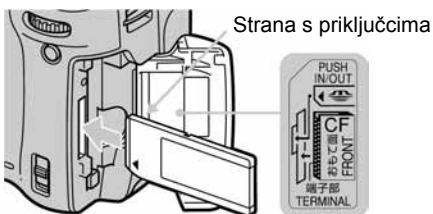

Umetnite Memory Stick dokraja u utor dok ne klikne.

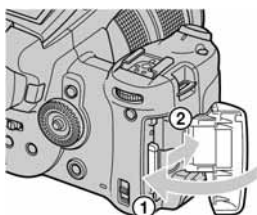

Zatvorite pokrov utora "Memory Stick"/CF kartice.

Microdrive/CompactFlash



Umetnite Microdrive/CF karticu dokraja u utor stranom s priključcima prema prikazu na slici.

Odabir medija za snimanje



Preklopka /CF

: Za snimanje na ili reprodukciju s "Memory Stick" kartice.

CF: Za snimanje na ili reprodukciju s Microdrive/CF kartice.

Microdrive/CompactFlash

Provjerili smo kompatibilnost sljedećih Microdrive kartica.

Hitachi Global Storage Technologies, Inc.

DSCM-11000 (1 GB)

3K4-2 2GB (HMS 360402D 5CF00)

3K4-4 4GB (HMS 360404D 5CF00)

3K6-4 4GB (HMS 360604D 5CF00)

3K6-6 6GB (HMS 360606D 5CF00)

Provjerili smo kompatibilnost CF kartica usklađenih s CompactFlash Type I i Type II standardima. Međutim, ne možemo jamčiti pravilno funkcioniranje svih CF kartica.

- U ovom aparatu nije moguće kopiranje s medija na medij.
- Možete istovremeno uložiti "Memory Stick" i Microdrive/CF karticu. Međutim, ne možete snimati na oba medija istovremeno.
- Za više informacija o "Memory Stick" kartici → *str. 122*
- Microdrive je kompaktni i lagani tvrdi disk usklađen sa standardima Type II. → *str. 124*
- Prije uporabe Microdrive/CF kartice, formatirajte je u ovom fotoaparatu. U suprotnom nije zajamčen pravilan rad. → *str. 78*

Vađenje medija za snimanje



Ručica za vađenje CF kartice

Žaruljica pristupa

Otvorite pokrov utora "Memory Stick"/CF kartice, zatim pritisnite "Memory Stick" jednom ili pritisnite ručicu za vađenje Microdrive/CF kartice tako da se kartica izvuče.

Kad svijetli žaruljica pristupa

Nemojte otvarati pokrov utora "Memory Stick"/CF kartice ili isključivati aparat. Mogu se oštetiti podaci.

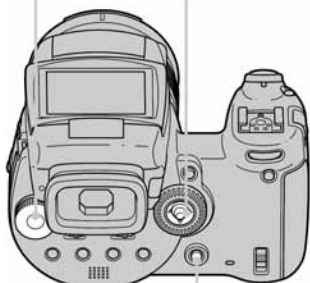

4 Odaberite veličinu slike

- 1** Odaberite .



Tipka MENU

- 2** Pritisnite MENU.

- 3** Odaberite  (veličina slike) pomakom kontrolera na , zatim odaberite željenu veličinu slike pomakom na .

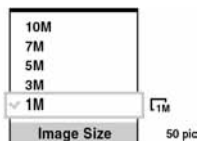





- Broj fotografija koje je moguće snimiti nalazi na desnoj strani izbornika [Image Size].

- 4** Pritisnite MENU za dovršetak podešavanja.

O veličini fotografija

Za detalje o veličini slike → *str. 13*.

Tvornička podešenja označena su sa ✓.

	Veličina slike	Smjernice	Broj slika	Ispis
✓	10M (3888 × 2592)	Za pohranjivanje važnih slika ili za ispis slika u A3/A3+** formatu ili u visokoj kvaliteti u A4 formatu	Manje 	Viša kvaliteta 
	7M (3264 × 2176)	Za ispis slika u formatu A4 ili slika velike gustoće piksela u formatu A5.	↕ 	↕ 
	5M (2784 × 1856)			
	3M (2160 × 1440)			
	1M (1296 × 864)	Za tiskanje slike u veličini razglednice Za tiskanje većeg broja slika Za izradu web stranica	Više	Niža kvaliteta

* Slike su snimljene u istom formatu fotografskog papira za tiskanje tj. 3:2 ili razglednica itd.

** Ovaj format je veći o A3. Možete otisnuti fotografije s marginama oko slike veličine A3.

- Veličinu slike je moguće promijeniti kasnije. ([Resize] → *str. 68*)

O broju fotografija koje se mogu snimiti

Broj fotografija koje se mogu snimiti razlikuje se ovisno o odabranoj veličini slike.

Za detalje o broju fotografija koje je moguće snimiti → *str. 23*



Maks. broj fotografija



- Broj fotografija koje se mogu snimiti može se razlikovati ovisno o uvjetima snimanja.

5 Jednostavno snimanje

Držanje fotoaparata

Pri uporabi tražila



Pri uporabi LCD zaslona



Pri snimanju iz niskog položaja



Pri snimanju visoka



1 Odaberite 



Prsten zuma

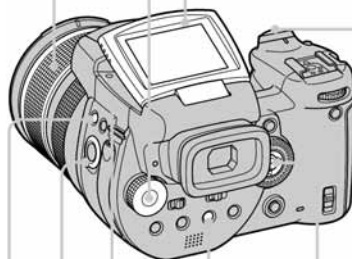

Tipka 

Kontroler

ϕ Oznaka za određivanje udaljenosti

Prekloпка FOCUS

Tipka 

(pomoću automatskih podešenja)

2 Podesite kut LCD zaslona po želji.

Smjestite objekt u središte okvira izoštravanja.

Do 90 stupnjeva



Do 180 stupnjeva



Zakretanje LCD zaslona



Slika na LCD zaslonu



Snimljena slika

Okrenite LCD zaslon prema strani s objektivom. Slika na LCD zaslonu je prikazana zrcalno. Međutim, aparat će snimiti normalnu sliku.

3 Snimajte pritiskom okidača.

Pritisnite i zadržite okidač dopola radi izoštravanja.

Indikator AE/AF blokade
Trepće → svijetli/oglašava se
zvučnim signalom

Pritisnite okidač dokraja.
Čuje se zvuk zatvarača.



Okvir automatskog izoštravanja (AF)



Uporaba zuma



Prsten zuma



- Pomoću optičkog zuma sliku možete povećati do 5x. Digitalni zum omogućuje uvećanje do 15x. Za detalje o postavkama opcije [Digital Zoom] i kvaliteti slike → *str. 71*

⚡ Odabir načina rada bljeskalice za fotografiranje

Bljeskalica se automatski otvori i aktivira kad je okolina tamna ili pri snimanju objekta osvjetljenog straga (A[⚡] (automatska)). Zatvorite bljeskalicu rukom nakon uporabe.

Za smanjenje efekta crvenih očiju ili snimanje bez bljeskalice

Pritisnite i zadržite ⚡ (bljeskalica) i glavnim kontrolnim kotačićem odaberite A[⚡] (automatska sa smanjenjem efekta crvenih očiju) / (isključena).



- Za detalje o načinima rada bljeskalice → str. 50.
- Udaljenost snimanja (kad je opcija [ISO] podešena na [Auto])
W strana: oko 0,5 do 8,5 m
T strana: oko 0,4 do 5,0 m
- Bljeskalica se aktivira dvaput. Prvi bljesak služi podešavanju količine svjetla.

🌸 Snimanje izbliza (makro snimanje)

Prije koraka ③, podesite preklopku FOCUS na 🌸.

Za poništenje, podesite je na AUTO.

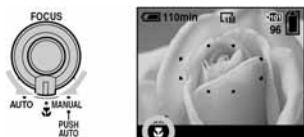

- Područje izoštravanja se sužava i možda se neće izoštriti cijeli objekt.
- Brzina automatskog izoštravanja opada.

Najmanja udaljenost snimanja od ϕ oznake za određivanje udaljenosti

Kad je zum podešen na W stranu: oko 35 cm.

Kad je zum podešen na T stranu: oko 40 cm.

🕒 Funkcija self-timer

Prije koraka ③ pritisnite 🕒/📷 (Self-timer).

Pritisnite okidač. Žaruljica self-timera trepće uz zvučni signal odbrojavanja dok aparat ne snimi sliku (oko 10 sekundi kasnije).

Za prekid pritisnite 🕒/📷 još jednom.



Žaruljica self-timera

Ako je izoštravanje objekta otežano

- Ako je objekt udaljen manje od oko 50 cm, koristite makro snimanje (prethodna stranica).
- Ako aparat ne može automatski izoštriti objekt, indikator AE/AF blokade polagano trepće i zvučni signal se ne čuje. Ponovo kadrirajte sliku i izoštrite automatski ili ručno.

Slučajevi u kojima je izoštravanje otežano:

- Objekt je taman i udaljen od aparata.
- Loš kontrast između objekta i pozadine.
- Objekt se nalazi iza stakla.
- Objekt se brzo kreće.
- Objekti sa sjajnom površinom ili od kojih se odbija svjetlo
- Svjetleći objekti
- Objekt osvjetljen straga

Prepoznavanje indikatora na zaslonu

→ *Potražite informacije na str. 19.*

Snimanje pomoću tražila

Preklopkom FINDER/AUTO/LCD možete odabrati snimanje uz uporabu tražila ili LCD zaslona. Ako je odabrana opcija AUTO, aparat automatski prelazi s tražila na LCD zaslon i obratno. Automatski možete reagirati na različite kutove.

FINDER: Slika se pojavljuje u tražilu i nije prikazana na LCD zaslonu.

AUTO: Kad odmaknete glavu od tražila, prikaz automatski prelazi s tražila na LCD zaslon.

LCD: Slika se pojavljuje na LCD zaslonu i nije prikazana u tražilu.

Ručica za podešavanje tražila

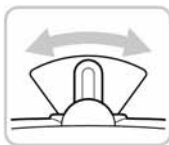

Preklopka FINDER/
AUTO/LCD

Ručicom za podešavanje tražila izoštrite sliku u tražilu, zatim snimajte.

- Aparat možda neće automatski prelaziti sa zaslona na tražilo i obratno u sljedećim slučajevima.
 - Kad tražilo koristite s naočalama ili pod izrazito snažnim vanjskim svjetlom. → FINDER
 - Kad koristite LCD zaslon držeći tražilo bliže tijelu, primjerice pri snimanju u razini struka. → LCD

6 Pregled/brisanje slika

1 Odaberite reprodukcijski mod.

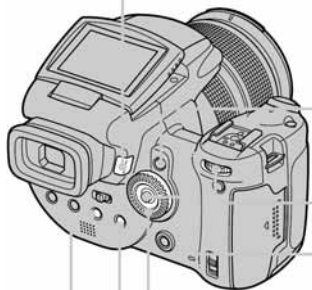

Tipka Q

Tipka / 

Tipka AE LOCK/ 

Glavni kontrolni kotačić

Kontroler

Pomoćni kontrolni kotačić

2 Odaberite sliku.



ili





Prikazana je veličina slike.

Za povratak na snimanje

- Ponovno pritisnite  (reprodukcija).
- Pritisnite i zadržite okidač dopola.
- Promijenite položaj funkcijskog kotačića.

Brisanje slika

- 1 Prikažite sliku koju želite obrisati i pritisnite AE LOCK/  (brisanje).
- 2 Pomakom kontrolera na  odaberite [Delete], zatim pritisnite središte kontrolera.



Za odustajanje od brisanja

Odaberite [Exit] i zatim pritisnite središte kontrolera.

Pregled uvećane slike (zum pri reprodukciji)

Dok je prikazana fotografija, pritisnite **Q** kako biste je dvostruko uvećali.

Za povećavanje dijela slike: Kontroler (**▲▼/◀▶**)

Za podešavanje faktora zuma: Pomoćni kontrolni kotačić

Povećavanje slike



Smanjivanje slike

Za povratak na normalnu veličinu slike: Pritisnite **Q** ili središte kontrolera

Za pohranjivanje uvećanih slika: [Trimming] → str. 70

Indeksni prikaz slika

Pritisnite **☺/☒** (indeksni prikaz) i pomakom kontrolera na **▲▼/◀▶** odaberite sliku.

Za povratak na prikaz jedne slike pritisnite središte kontrolera. Za prikaz sljedeće (prethodne) grupe slika, više puta pomaknite kontroler na **◀▶**.

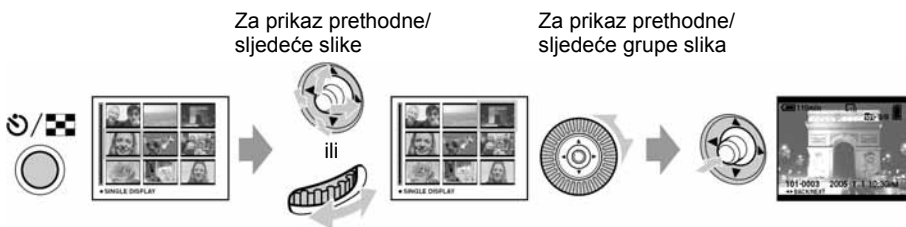

Brisanje slika u indeksnom prikazu

1 Kad je uključen indeksni prikaz, pritisnite **AE LOCK/☒** (brisanje) i odaberite [Select] pomakom kontrolera na **▲▼** te zatim pritisnite središte kontrolera.

2 Odaberite sliku koju želite obrisati pomakom kontrolera na **▲▼/◀▶** i pritisnite središte kontrolera za pridjeljivanje indikatora **☒** (brisanje) odabranoj slici.



Zeleni okvir

Za poništenje odabira

Odaberite sliku koju ste već odredili za brisanje i pritisnite središte kontrolera za brisanje indikatora **☒** sa slike.

3 Pritisnite **AE LOCK/☒** (brisanje).

4 Pomakom na **▶** odaberite [OK] i zatim pritisnite središte kontrolera.

- Za brisanje svih slika u direktoriju, u koraku 1 umjesto [Select] pomakom na **▲▼** odaberite [All In This Folder] i zatim pritisnite središte kontrolera.

UPOZORENJE

Za sprečavanje požara ili električkog udara ne izlažite aparat utjecaju kiše ili vlage.

OPREZ

Upozoravamo vas da bilo kakve promjene ili preinake koje nisu izričito odobrene u ovom priručniku mogu uzrokovati probleme pri uporabi aparata.

Ovaj proizvod je ispitan i potvrđena je usklađenost sa smjernicom EMC za uporabu spojnih kabela kraćih od 3 m.

Pažnja

Elektromagnetsko polje na određenim frekvencijama može utjecati na sliku i zvuk ovog digitalnog fotoaparata.

Napomena

Ako statički elektricitet ili elektromagnetizam prouzroči prekid prijenosa podataka, ponovo pokrenite aplikaciju ili odspojite i ponovo spojite vezni kabel (USB, i sl.).

Zbrinjavanje starih električnih i elektroničkih uređaja (primjenjuje se u Europskoj uniji i ostalim europskim zemljama s posebnim sistemima zbrinjavanja)



Ova oznaka na proizvodu ili na ambalaži označava da se ovaj proizvod ne smije zbrinjavati kao kućni otpad. On treba biti zbrinut na za tu namjenu predviđenom mjestu za reciklažu električne ili elektroničke opreme. Pravilnim zbrinjavanjem starog proizvoda čuvate okoliš i brinete za zdravlje svojih bližnjih. Nepravilnim odlaganjem proizvoda ugrožava se okoliš i zdravlje ljudi.

Reciklažom materijala pomažete u očuvanju prirodnih izvora. Za detaljne informacije o reciklaži ovog proizvoda, molimo kontaktirajte vašu lokalnu upravu, odlagalište otpada ili trgovinu gdje ste kupili proizvod.

Napomene o uporabi fotoaparata

Vrste "Memory Stick" kartica koje možete koristiti s aparatom (opcija)

Ovaj fotoaparat koristi "Memory Stick" kao medij za snimanje. Postoje dvije vrste "Memory Stick" kartice.

"Memory Stick": S ovim aparatom možete koristiti "Memory Stick".



"Memory Stick Duo": S ovim aparatom možete koristiti "Memory Stick Duo" ako ga uložite u adapter za Memory Stick Duo.



Memory Stick Duo adapter

- Za detalje o "Memory Stick" kartici pogledajte str. 122.

Napomene o "InfoLITHIUM" bateriji

- Prije prve uporabe napunite NP-FM50 (→ korak 1 u "Prvo pročitate")
- Bateriju možete puniti čak i kad nije potpuno prazna. Također je možete koristiti kad je polupuna.
- Ukoliko bateriju ne namjeravate koristiti duže vrijeme, iskoristite preostali kapacitet i izvadite je iz aparata te je pohranite na hladno, suho mjesto. Na taj ćete način osigurati njezinu funkciju (str. 125).
- Za detaljnije informacije o baterijama koje smijete koristiti pogledajte str. 125.

O Carl Zeiss objektivu

Vaš fotoaparat ima Carl Zeiss objektiv koji kvalitetno reproducira sliku uz odličan kontrast. Objektiv ovog aparata koristi MTF[#] sustav mjerenja za fotoaparate koji je razvila tvrtka Carl Zeiss iz Njemačke i Sony Corporation, a nudi istu kvalitetu kao drugi Carl Zeiss objektiv. Leća ovog objektivna također je prekrivena T* -slojem koji sprečava neželjene refleksije i vjerno reproducira boje.

[#] MTF je kratica za Modulation Transfer Function, tj. brojčanu vrijednost koja pokazuje količinu svjetla iz određenog dijela objekta skupljenu na odgovarajućem dijelu slike.

Napomene o mrežnom adapteru

- Nemojte kratko spajati DC priključak mrežnog adaptera metalnim predmetima jer možete uzrokovati kvar.
- Očistite DC priključak i mrežni adapter štapićem za uši, itd. Nemojte koristiti priključak ako je zaprljan. Pri uporabi zaprljanog priključka, baterija se možda neće pravilno puniti.

Izjava

Sony ne preuzima odgovornost i nije dužan kompenzirati gubitak nesnimljenog materijala ili zbog nemogućnosti snimanja ili reprodukcije uslijed kvara fotoaparata ili medija za snimanje, ili zbog nekog drugog razloga.

Sigurnosna kopija

- Kako biste izbjegli opasnost od gubitka podataka, uvijek izradite sigurnosne kopije podataka na drugom mediju.

Napomene o snimanju/reprodukciji

- Fotoaparat nije otporan na prašinu, vodu i prskanje. Pročitajte mjere opreza (str. 126) prije uporabe aparata.
- Prije snimanja važnih događaja izvedite probno snimanje kako bi se uvjerali da aparat radi dobro.
- Pazite da se fotoaparat ne smoči. Ukoliko voda dospije u aparat, može uzrokovati kvarove koji se u pojedinim slučajevima možda neće moći popraviti.

- Aparat ne usmjeravajte prema suncu ili drugim izvorima svjetlosti. To može uzrokovati nepopravljivo oštećenje aparata.
- Aparat ne koristite u blizini uređaja s jakim radio-valovima ili zračenjima, jer u tom slučaju uređaj neće dobro snimati ili reproducirati.
- Uporaba aparata na pješanim i prašnjavim lokacijama može uzrokovati kvarove.
- Ukoliko dođe do kondenzacije vlage, pričekajte da nestane prije uporabe aparata (str. 126).
- Nemojte tresti ili udarati aparat. Osim kvarova i nemogućnosti snimanja fotografija može se dogoditi da više ne možete upotrebljavati medij za snimanje ili da se slikovni podaci oštete, izgube ili izbrišu.
- Prije uporabe očistite površinu bljeskalice. Toplina pri radu bljeskalice može uzrokovati prljanje površine bljeskalice ili lijepljenje prašine po površini što će rezultirati nedovoljnim svjetlom.

Napomene o LCD zaslonu, LCD tražilu (za modele s LCD tražilom) i objektivu

- LCD zaslon i LCD tražilo su proizvedeni visoko preciznom tehnologijom tako da preko 99,99% piksela radi ispravno. Ipak, mogu se trajno pojaviti sitne crne i/ili svijetle točkice u boji (bijele, crvene, plave ili zelene). To je normalno u procesu proizvodnje i ni na koji način ne utječe na snimljeni materijal.

Crne (bijele/crvene/plave/zelene) točke



- Ako LCD zaslon, tražilo ili objektiv duže vrijeme izlažete izravnoj sunčevoj svjetlosti, možete uzrokovati kvar. Budite pažljivi kod ostavljanja aparata u blizini prozora ili na otvorenom.
- Nemojte jako pritiskati LCD zaslon jer to može prouzročiti neravnine na njegovoj površini i kvarove.
- Pri niskim temperaturama na zaslonu se mogu pojaviti zaostale slike, no to je uobičajeno u takvim uvjetima.
- Pazite da ne udarate objektiv i da ga ne pritišćete.

O kompatibilnosti podataka

- Ovaj fotoaparat je uskladen s pravilima dizajna ("Design rule for Camera File system universal standard") univerzalnog standarda koje je utemeljilo udruženje JEITA (Japan Electric and Information Technology Industries).
- Reprodukcija slika snimljenih ovim fotoaparatom na drugoj opremi i reprodukcija slika snimljenih ili editiranih na drugoj opremi na ovom fotoaparatu nije zajamčena.

O autorskim pravima

TV programi, filmovi, video vrpce i drugi materijali mogu biti zaštićeni autorskim pravima. Neovlašteno snimanje takvih materijala može biti u suprotnosti zakonima o autorskim pravima.

Slike iz priručnika

Slike prikazane u ovim uputama su navedene kao primjeri, a ne stvarne fotografije snimljene ovim aparatom.

Za optimalnu uporabu digitalnog fotoaparata

Pripremite fotoaparat i snimajte na jednostavan način

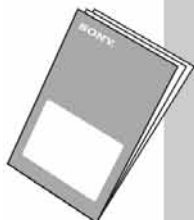

"Prvo pročitajte"

- 1 Pripremite bateriju
- 2 Uključite fotoaparat/podesite sat
- 3 Uložite medij za snimanje (nije dio isporuke)
- 4 Odaberite veličinu slike
- 5 Jednostavno snimite sliku (automatsko podešavanje)
- 6 Pregledajte/obrišite slike

Upoznajte svoj novi fotoaparat



- Snimajte uz uporabu omiljenih postavki → str. 29
- Uživajte u raznim mogućnostima snimanja/reprodukcije pomoću izbornika → str. 62
- Promijenite tvorničke postavke → str. 71

Priključite fotoaparat na računalo ili pisač



- Kopirajte slike na računalo i mijenjate ih po želji → str. 83
- Otisnite fotografije na pisaču koji je izravno spojen na fotoaparat (samo pisači koji podržavaju PictBridge) → str. 99

Sadržaj

Napomene o uporabi fotoaparata.....	4
-------------------------------------	---



Iskoristite mogućnosti fotoaparata

Osnovne tehnike za postizanje kvalitetnijih slika	11
Izoštavanje – Uspješno izoštavanje objekta	11
Ekspozicija – Podešavanje intenziteta svjetla.....	12
Boja – O efektima svjetla	13
Kvaliteta – O kvaliteti i veličini slike.....	13

Prije početka















Dijelovi fotoaparata.....	15
Indikatori na zaslonu.....	19
Promjena prikaza na zaslonu	22
Broj fotografija	23
Vijek trajanja baterije i broj slika koje možete snimiti/pregledati	25

Napredno snimanje







Tijek postupaka	26
Osnovni postupci	28
Uporaba kontrolnog kotačića	28
Uporaba funkcijskog kotačića	29
Uporaba izbornika.....	31
Uporaba izbornika  (Setup).....	32
Ručna podešavanja u raznim uvjetima snimanja	33
Podešenje ekspozicije	35
Snimanje u Program auto načinu.....	35
Snimanje s prednošću brzine zatvarača	36
Snimanje s prednošću otvora blende.....	37
Snimanje s ručnim podešavanjem ekspozicije	39
Odabir načina mjerenja svjetla.....	40
Podešavanje ekspozicije – EV podešavanje	41
Snimanje s fiksnom ekspozicijom – AE LOCK.....	43
Snimanje tri slike s različitom ekspozicijom – Exposure Bracket.....	44
Odabir ISO osjetljivosti – ISO	45
Podešavanje izoštavanja	46
Odabir načina automatskog izoštavanja.....	46
Ručno izoštavanje	48

Bljeskalica.....	50
Odabir načina rada bljeskalice.....	50
Ručno korištenje bljeskalice – Pop-up Flash	51
Odabir Flash Synchro podešenja.....	52
Uporaba vanjske bljeskalice	52
Podešavanje boje	55
Podešavanje tonova boje – White Balance	55
Odabir načina reprodukcije boja	57
Kontinuirano snimanje	58
Burst način snimanja.....	58
Snimanje u RAW modu	59
RAW mod	59
Određivanje kompozicije	60
Prikaz mreže linija.....	60
Podešavanje načina rada zaslona	61
Smanjenje titranja	61

Uporaba izbornika

Izbornik snimanja.....	62
 (Image Size) (veličina slike)	
 P.Quality (kvaliteta slike)	
Mode (način snimanja)	
BRK (Bracket Step)	
 (Flash Level)	
PFX (efekt slike)	
COLOR (boja)	
 Saturation (zasićenost)	
 Contrast (kontrast)	
 Sharpness (oštrina)	
 Setup (podešavanje)	
Izbornik reprodukcije	65
 Folder (direktorij)	
 Protect (zaštita)	
DPOF (oznaka za tiskanje)	
 Print (tiskanje)	
 Slide (prezentacija)	
 Resize (promjena veličine)	
 Rotate (okretanje)	
 Setup (podešavanje)	
Trimming (snimanje uvećane slike)	

Uporaba izbornika Setup

 Camera 1	71
AF Mode (automatsko izoštravanje)	
Digital Zoom (digitalni zum)	
Power Save (smanjenje potrošnje)	
Date/Time (datum/vrijeme)	
AF Illuminator (svjetlo automatskog izoštravanja)	
Auto Review (automatski pregled)	
 Camera 2	74
Expanded Focus (prošireni fokus)	
Flash Sync. (sinkronizacija bljeskalice)	
Flash (bljeskalica)	
Pop-up Flash (otvaranje bljeskalice)	
Flicker Reduction (smanjenje titranja)	
Grid Line (mreža linija)	
 Memory Stick Tool	76
Format (formatiranje)	
Create REC. Folder (izrada direktorija za snimanje)	
Create REC. Folder (izrada direktorija za snimanje)	
 CF Card Tool	78
Format (formatiranje)	
Create REC. Folder (izrada direktorija za snimanje)	
Create REC. Folder (izrada direktorija za snimanje)	
 Setup 1	80
LCD Backlight (osvjetljenje zaslona)	
EVF Backlight (osvjetljenje tražila)	
Beep (zvučni signal)	
Zebra (zebrasti uzorak)	
🗣 Language (jezik)	
 Setup 2	81
File Number (broj datoteke)	
USB Connect (USB priključak)	
Video Out (video izlaz)	
Clock Set (podešavanje sata)	

Uporaba računala

Mogućnosti sustava Windows	83
Kopiranje slika na računalo	85
Pregled slikovnih datoteka pohranjenih na računalo fotoaparatom	92
Uporaba isporučenog softvera	93
Za korisnike Macintosh računala	95

Ispis fotografija

Kako otisnuti fotografije	98
Izravan ispis slika na pisaču koji podržava funkciju PictBridge	99
Ispis slika u fotolaboratoriju	103

Spajanje fotoaparata na TV prijemnik

Pregled slika na TV zaslonu	105
-----------------------------------	-----

U slučaju problema

Problemi pri rukovanju	107
Indikatori i poruke upozorenja	118

Ostale informacije

O "Memory Stick" kartici	122
Microdrive	124
O "InfoLITHIUM" bateriji	125
Mjere opreza	126
Tehnički podaci	128
Kratki pregled opcija snimanja	130



Iskoristite mogućnosti fotoaparata

Osnovne tehnike za postizanje kvalitetnijih slika

Izoštavanje

Ekspozicija

Boja

Kvaliteta

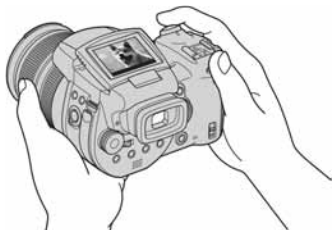

U ovom poglavlju su opisane osnove uporabe fotoaparata kako bi u potpunosti mogli uživati u njegovim karakteristikama. Objasnit ćemo vam kako koristiti razne funkcije poput odabira načina (str. 29), izbornika (str. 62) itd.

Izoštavanje Uspješno izoštavanje objekta

Kad pritisnete okidač dopola, aparat automatski izoštrava objekt (AF). Nemojte zaboraviti da tipku treba pritisnuti samo dopola.

Odmah pritisnite okidač dokraja.

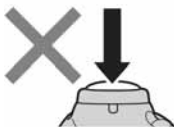

Pritisnite okidač dopola.

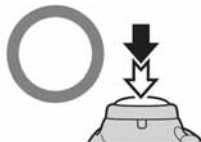

Indikator AE/AF blokade
treptice → svijetli/
oglašava se zvukom

Zatim pritisnite okidač dokraja.



Za snimanje fotografije koju je teško izoštriti → str. 48

Ako je slika nejasna čak i nakon izoštavanja, možda je u pitanju tresenje aparata.

→ Pogledajte "Savjeti za sprečavanje nejasnih slika" (ispod).

Savjeti za sprečavanje nejasnih slika

Čvrsto držite aparat s obje ruke. Aparat možete umiriti prislanjajući se uz obližnje drvo ili zgradu. Preporučujemo uporabu stativa i bljeskalice u uvjetima slabog svjetla.



Ekspozicija Podešavanje intenziteta svjetla

Možete snimiti razne slike podešavanjem ekspozicije i ISO osjetljivosti. Ekspozicija je količina svjetlosti koja prodire u aparat kad otpustite okidač.

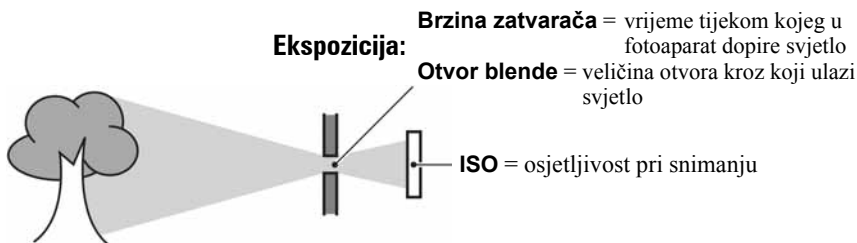

Preeksponiranost
= previše svjetla
bijela slika



Ispravna vrijednost ekspozicije



Podeksponiranost
= premalo svjetla
tamna slika

Ekspozicija se automatski podešava na odgovarajuću vrijednost kod načina automatskog podešavanja. No, možete je podesiti i ručno pomoću niže navedenih funkcija.

Manual exposure:

Omogućuje ručno podešavanje ekspozicije
→ str. 39

EV:

Omogućuje podešavanje ekspozicije koju je procijenio aparat → str. 41

Mjerenje svjetla:

Omogućuje promjenu dijela objekta koji će vam poslužiti za mjerenje svjetla pri određivanju ekspozicije → str. 40

Podešavanje ISO osjetljivosti

ISO je mjerna jedinica (osjetljivost) u kojoj je izražena procjena svjetlosti kojoj će biti izložen element za snimanje slike (primjerice, fotografski film). Slike se mogu razlikovati, ovisno o ISO osjetljivosti, čak i kod iste ekspozicije.

[ISO] podešava osjetljivost → str. 45



Velika ISO osjetljivost

Slika će biti svijetla čak i ako je snimate u uvjetima slabe svjetlosti, no vjerojatno će biti neujednačena.







Mala ISO osjetljivost

Slika će biti ujednačena, iako vjerojatno malo tamnija.

Boja O efektima svjetla

Uvjeti svjetla utječu na boju objekta.

Primjer: Boja slike ovisno o izvorima svjetlosti

Vrijeme/svjetlost	Danje svjetlo	Oblačno	Fluorescentno svjetlo	Električna žarulja
				
Karakteristike svjetla	Bijelo (standardno)	Plavkasto	S primjesama plave	Crvenkasto

Tonovi boja se automatski podešavaju u načinu automatskog podešavanja. No, tonove boje možete podesiti i ručno pomoću (str. 55).

Kvaliteta O kvaliteti i veličini slike

Digitalna slika je sastavljena od malih točaka koje se nazivaju pikseli. Što je više piksela u slici, to je ona veća, zauzima više memorije, a slika je detaljno prikazana. Veličina slike se prikazuje brojem piksela. Iako razlike nisu uočljive na zaslonu fotoaparata, detalji i vrijeme obrade podataka se razlikuju na tiskanoj slici i slici prikazanoj na zaslonu računala.

Opis piksela i veličine slike

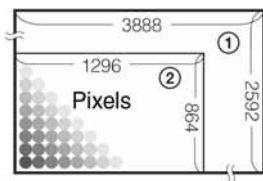

- ① Veličina slike: 10 M
 $3888 \text{ piksela} \times 2592 \text{ piksela} = 10\,077\,696 \text{ piksela}$
- ② Veličina slike: 1M
 $1296 \text{ piksela} \times 864 \text{ piksela} = 1\,119\,744 \text{ piksela}$

Odabir veličine slike (→ korak 4 u "Prvo pročitajte")



Tvorničko podešenje je označeno oznakom ✓.

	Veličina slike*		Za
✓	10M (3888 × 2592)	Veći ↑ ↓ Manji	Za pohranjivanje važnih slika ili za ispis slika u A3/A3+** formatu ili u visokoj kvaliteti u A4 formatu.
	7M (3264 × 2176)		Za tiskanje slika A4 ili slika velike gustoće piksela u formatu A5.
	5M (2784 × 1856)		Za tiskanje slike u veličini razglednice
	3M (2160 × 1440)		Za tiskanje većeg broja slika
	1M (1296 × 864)		Za izradu web stranica

* Slike su snimljene u istom formatu fotografskog papira za tiskanje tj. 3:2 ili razglednica itd.

** Ovaj format je veći o A3. Možete otisnuti fotografije s marginama oko slike veličine A3.

Odabir kvalitete slike (opsega kompresije) u kombinaciji (str. 62)

Opseg kompresije možete odabrati kad pohranite digitalne slike. Ako odaberete veliki opseg kompresije, neće biti prikazani detalji slike, ali će zapis biti manje veličine.

Dijelovi fotoaparata

Za detalje o rukovanju pogledajte stranice navedene u zagradama.

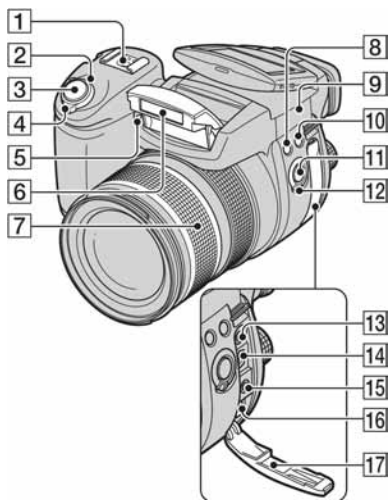

- 1** Priključak za dodatni pribor (52)
- 2** Indikator POWER (→ korak 2 u "Prvo pročitajte")
- 3** Okidač (→ korak 5 u "Prvo pročitajte")
- 4** Preklopka POWER (→ korak 2 u "Prvo pročitajte")
- 5** Žarulja self-timera (→ korak 5 u "Prvo pročitajte")/svjetlo automatskog izoštravanja (73)
- 6** Bljeskalica (→ korak 5 u "Prvo pročitajte")
- 7** Prsten izoštravanja (71, → korak 5 u "Prvo pročitajte")
24 28 35 50 70 100 120 Equiv.135
 - Usporedivo s fotoaparatom koji koriste 35-milimetarski film.
- 8** Tipka \blacksquare (bljeskalica) (50)
- 9** ϕ Oznaka za određivanje udaljenosti (→ korak 5 u "Prvo pročitajte")
- 10** Tipka WB (ravnoteža bijele boje) (55)
- 11** Tipka PUSH AUTO (48)
- 12** Preklopka FOCUS (48)
- 13** Priključak ACC (pribor) (52)
- 14** Priključak Ψ (USB) (87)

- 15** Priključak VIDEO OUT (105)
- 16** Priključak DC IN
- 17** Pokrov priključka

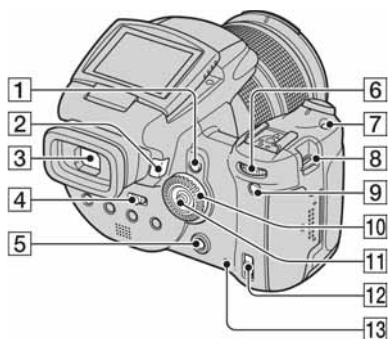

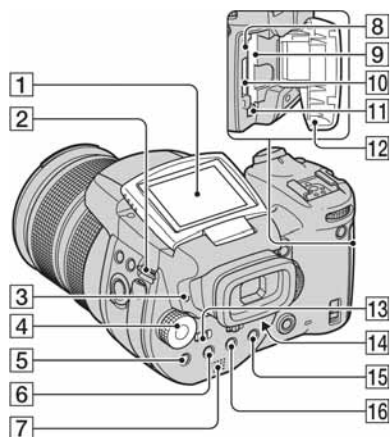

- 1 Tipka AE LOCK/ \square (brisanje) (43, → korak 6 u "Prvo pročitajte")
- 2 Tipka \blacktriangleright (reprodukcija) (→ korak 6 u "Prvo pročitajte")
- 3 Tražilo (→ korak 5 u "Prvo pročitajte")
- 4 Preklopka FINDER/AUTO/LCD (→ korak 5 u "Prvo pročitajte")
- 5 Tipka MENU (31)
- 6 Glavni kontrolni kotačić (28)
- 7 Tipka ISO (45)
- 8 Otvor za remen (18)
- 9 Tipka \square (za uključenje/isključenje prikaza) (22)
- 10 Pomoćni kontrolni kotačić (28)
- 11 Kontroler ($\blacktriangle/\blacktriangledown/\blacktriangleleft/\blacktriangleright$) (31)
- 12 Preklopka \square /CF ("Memory Stick"/CF kartica) (→ korak 3 u "Prvo pročitajte")
- 13 Žaruljica pristupa (→ korak 3 u "Prvo pročitajte")



- 1 LCD zaslon (22)
- 2 Otvor za remen (18)
- 3 Indikator ⚡ (punjenje bljeskalice)/CHG (narančasti) (→ korak 1 u "Prvo pročitajte")
- 4 Funkcijski kotačić (29)
- 5 Tipka \bullet (mjerjenje svjetla) (40)
- 6 Tipka \square /BRK (Burst/Bracket) (58, 44)
- 7 Zvučnik
- 8 Tipka RESET (107)
- 9 Utor za CF karticu (→ korak 3 u "Prvo pročitajte")
- 10 Utor za "Memory Stick" (→ korak 3 u "Prvo pročitajte")
- 11 Ručica za vađenje CF kartice (→ korak 3 u "Prvo pročitajte")
- 12 Pokrov "Memory Stick"/CF kartice (→ korak 3 u "Prvo pročitajte")
- 13 Preklopka MONITOR (61)
- 14 Ručica za podešavanje tražila (→ korak 5 u "Prvo pročitajte")
- 15 Za snimanje: Tipka Q (digitalni zum) (71)

Za gledanje: Tipka Q (zum pri reprodukciji) (→ korak 6 u "Prvo pročitajte")

- 16** Tipka   (self-timer/indeksni prikaz)
(→ korak 5 i korak 6 u "Prvo pročitajte")

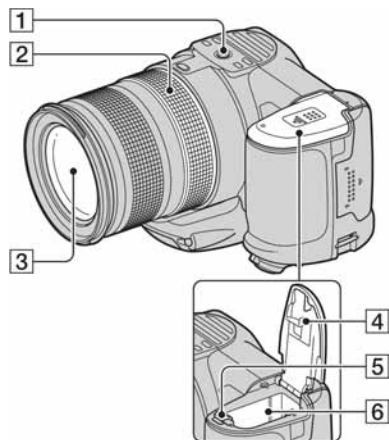

- 1** Navoj za stativ (na donjoj strani)
• Koristite stativ s vijkom kraćim od 5,5 mm.
Na stativ s vijcima dužim od 5,5 mm
nećete moći dobro učvrstiti aparat i možete
ga oštetiti.
- 2** Prsten za ručno izoštravanje (48)
- 3** Objektiv
- 4** Pokrov baterije (donja strana)
- 5** Ručica za vađenje baterije (→ korak 1
u "Prvo pročitajte")
- 6** Baterijski pretinac (→ korak 1 u "Prvo
pročitajte")

Stavljanje remena

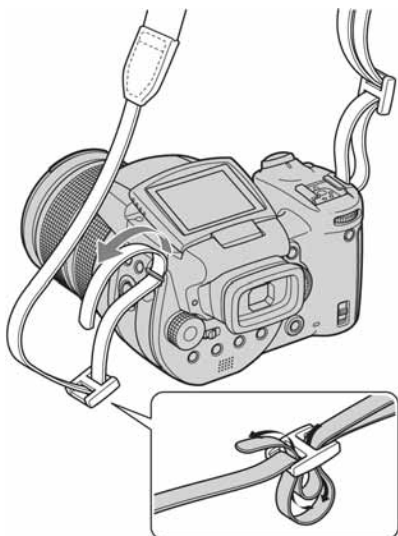

Stavljanje sjenila objektivu

Kad snimate pri snažnome svjetlu, primjerice na otvorenom, savjetujemo uporabu sjenila objektivu kako biste smanjili pogoršavanje kvalitete slike prouzročeno nepotrebnim svjetlom.

Postavite sjenilo kao na donjoj slici tako da poravnate oznaku **U** na sjenilu s oznakom **■** na objektivu i pričvrstite sjenilo na objektiv (1). Zakrenite sjenilo objektivu udesno dok ne klikne kako bi se poravnao s oznakom **●** (2).

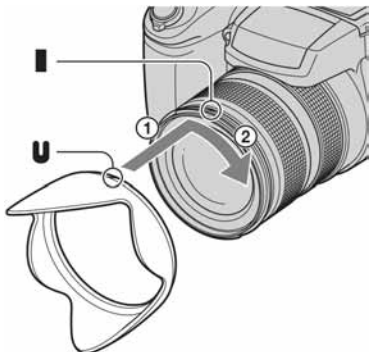

- Pokrov objektivu može se koristiti i dok je učvršćeno sjenilo objektivu.
- Dok je učvršćeno sjenilo objektivu, ono može blokirati svjetlo bljeskalice ili svjetlo za automatsko izoštravanje.

Pohranjivanje sjenila objektivu

Sjenilo se može staviti u obrnutom smjeru i spremati s aparatom kad se ne koristi. Postavite sjenilo kao na donjoj slici tako da poravnate oznaku **■** na sjenilu s oznakom **■** na objektivu i pričvrstite sjenilo na objektiv (1). Zakrenite sjenilo objektivu udesno dok ne klikne kako bi se poravnao s oznakom **●** (2).

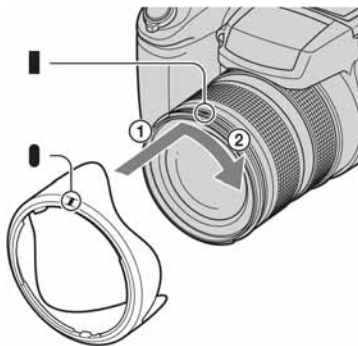

Učvršćivanje konverzijskog objektivu (opcija)

Ako želite snimati širokokutne snimke ili zumirati udaljene objekte, upotrijebite konverzijski objektiv.

- 1 Učvrstite adapter objektivu (opcija).
- 2 Učvrstite konverzijski objektiv.

- Detalje potražite u uputama priloženim uz konverzijski objektiv.

Indikatori na zaslonu

Za detalje o svakom postupku pogledajte stranice navedene u zagradama.

Pri snimanju fotografija

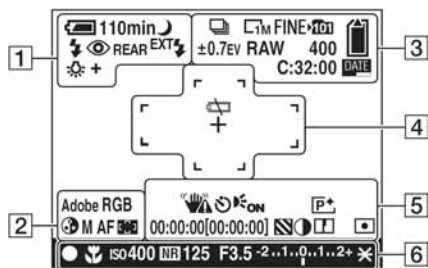

1

Indikator	Značenje
	Indikator preostalo trajanje baterije (→ korak 1 u "Prvo pročitajte")
	Niski napon baterije (25, 118)
	Kontrolni kotačić (snimanje u skladu s uvjetima) (30)
	Kontrolni kotačić (29)
	Mod kamere (→ korak 5 u "Prvo pročitajte")
	Način rada bljeskalice (50)
	Funkcija smanjenja efekta crvenih očiju (50)
REAR	Sinkronizac. bljeskalice (52)
EXT	Vanjska bljeskalica (52)
	Uvećanje zuma (→ 71, korak 5 u "Prvo pročitajte")
	Ravnoteža bijele boje (55)

2

Indikator	Značenje
Adobe RGB VIVID	Reprodukcija boje (57)

Indikator	Značenje
	Zasićenost (63)
S AF M AF C AF	Način automatskog izoštravanja (47)
	Indikator okvira raspona automatskog izoštravanja (46)
1.0m	Podešenje ručnog izoštravanja (48)



3

Indikator	Značenje
	BRK Burst/Bracket Bracket mod (58, 44)
RAW	RAW mod (59)
	Veličina slike (→ korak 4 u "Prvo pročitajte")
FINE STD	Kvaliteta slike (62)
	Direktorij za snimanje (76)
	Preostali kapacitet "Memory Stick" kartice (23)
	Preostali kapacitet CF kartice (23)
±0.7EV	Bracket Step podešenje (44)
400	Preostali broj slika za snimanje (23)
C:32:00	Dijagnostički indikator (118)
	Datuma/vrijeme (73)







4

Indikator	Značenje
	Prazna baterija (25, 118)
	Nitni križ za mjerenje ekspozicije (40)
	Okvir AF tražila (46)
[]	Okvir PUSH AF/ proširenog fokusa (48)

5

Indikator	Značenje
	Upozorenje na vibracije (11) • Upozorava da zbog vibracija nećete snimiti jasnu sliku. Čak i kad se ovaj indikator pojavi, možete nastaviti sa snimanjem. No, preporučujemo vam uporabu bljeskalice radi bolje osvjetljenosti ili uporabu stativa ili drugih načina stabiliziranja aparata.
	Self-timer (→ <i>korak 5 u "Prvo pročitajte"</i>)
	AF osvjetljenje (73)
 (nije prikazan na zaslonu na prethodnoj stranici)	Histogram (22, 41) • Kad nije moguć prikaz histograma, pojavi se indikator  .
	Efekt slike (63)
00:00:00 [00:00:00]	TIME snimanje (39)
	Zebra (42)
	Kontrast (64)
	Oštrina (64)
 	Načina mjerenja svjetla (40)
 (nije prikazan na zaslonu na prethodnoj stranici)	Izbornik/izbornik Guide (31)

6

Indikator	Značenje
	AE/AF blokada (→ <i>korak 5 u "Prvo pročitajte"</i>)
	Makro snimanje (→ <i>korak 5 u "Prvo pročitajte"</i>)
ISO400	ISO broj (45)
	Usporavanje zatvarača radi smanjenja smetnji (37)
125	Brzina zatvarača (36)
TIME	TIME snimanje (39)
F3.5	Otvor blende (37)
-2..1..0..1..2+	Skala podešenja ekspozicije (41)
-3 . . 0 . . 3+	Skala preciznog podešavanja ravnoteže bijele boje (56)
	AE LOCK (43)
	Ručno izoštravanje (48)
	Blokada ručnog izoštravanja (48)

Pri reprodukciji fotografija

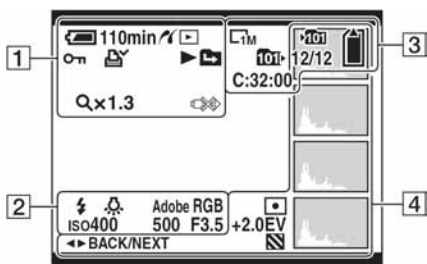

1

Indikator	Značenje
110min	Preostalo trajanje baterije (→ korak 1 u "Prvo pročitajte")
	PictBridge veze (100)
	Reprodukcijски mod (→ korak 6 u "Prvo pročitajte")
	Zaštita (66)
	Oznaka za tiskanje (DPOF) (103)
	Promjena direktorija (65)
Qx1.3	Stupanj zuma pri reprodukciji (→ korak 6 u "Prvo pročitajte")
	Ne odspajajte USB kabel (101)

2

Indikator	Značenje
	Bljeskalica
	Ravnoteža bijele boje (55)
Adobe RGB VIVID	Reprodukcija boje (57)
iso400	ISO broj (45)
500	Brzina zatvarača (36)
F3.5	Otvor blende (37)
101-0012	Broj direktorija-zapisa (65)

3

Indikator	Značenje
	Veličina slike (→ korak 4 u "Prvo pročitajte")
	Direktorij za snimanje (76)
	Direktorij za reprodukciju (65)
	Preostali kapacitet "Memory Stick" kartice (23)
	Preostali kapacitet CF kartice (23)
8/8 12/12	Broj slike/broj snimljenih slika u odabranoj direktoriju
C:32:00	Dijagnostički indikator (118)

4

Indikator	Značenje
	Način mjerenja (40)
+2.0EV	Ekspozicija (39, 41)
	Funkcija Zebra
	Indikator histograma (22, 41) <ul style="list-style-type: none"> Oznaka se pojavljuje kad uključite prikaz histograma.
2005 1 1 9:30 AM	Datum snimanja/vrijeme reprodukcije slike (73)
	Izbornik/izbornik Guide (31) (nije prikazan na zaslonu na prethodnoj stranici)
	Odabir slika

Promjena prikaza na zaslonu

Svaki put kad pritisnete  (tipka za uključivanje/isključivanje prikaza) prikaz se mijenja na sljedeći način:

Tijekom snimanja

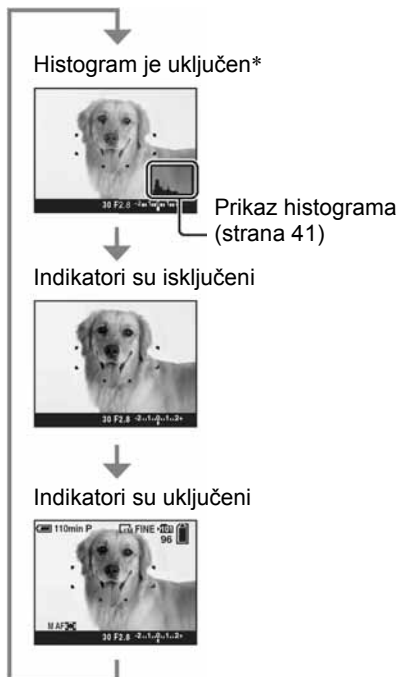

* Kad je opcija [Zebra] podešena na [On], prikazane su također dijagonalne linije koje omogućuju provjeru dijelova s visokom razinom svjetline (str. 42).

• Histogram se ne pojavljuje kod snimanja u sljedećim situacijama:

Pri snimanju

- dok je prikazan izbornik,
- pri snimanju s digitalnim zumom.

Pri reprodukciji

- dok je prikazan izbornik,
- u indeksnom prikazu,
- pri uporabi zuma kod reprodukcije,
- kod rotiranja fotografija.

- Može doći do velike razlike u histogramu/zebra-uzorku prikazanom tijekom snimanja (slika prikazana prije pritiska okidača) ili reprodukcije (slika prikazana nakon pritiska okidača) kod:
 - aktiviranja bljeskalice,
 - male ili velike brzine zatvarača.
- Histogram se možda neće prikazati kod slika snimljenih drugim fotoaparatom.

Tijekom reprodukcije

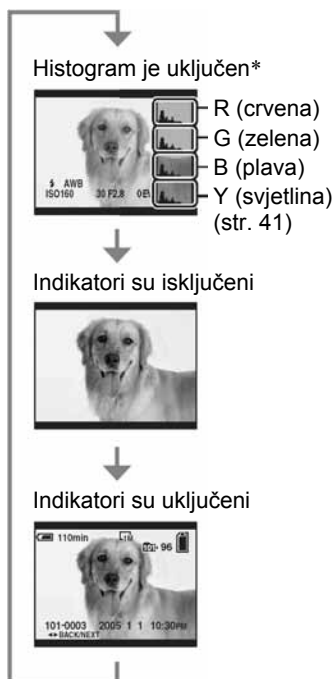

Broj fotografija

Tablica prikazuje približan broj fotografija i vrijeme snimanja video zapisa koji stanu na "Memory Stick Duo" formatiran u ovom fotoaparatu. Vrijednosti se mogu razlikovati ovisno o uvjetima snimanja.

Broj fotografija (kvaliteta slike je [Fine] u gornjem redu i [Standard] u donjem.)

"Memory Stick" (normalan mod)

(Slike)

Kapacitet Veličina slike	Kapacitet							
	32MB	64MB	128MB	256MB	512MB	1GB	2GB	4GB
10M	6	12	25	46	94	192	394	779
	12	25	51	92	188	384	789	1559
7M	8	16	32	59	121	247	506	1000
	15	30	60	109	223	456	934	1847
5M	12	24	49	89	181	370	759	1500
	24	49	98	178	363	741	1519	3001
3M	20	41	82	148	302	617	1266	2501
	40	82	164	297	605	1235	2532	5003
1M	57	115	232	420	854	1743	3574	7063
	122	246	493	892	1815	3705	7596	15009

"Memory Stick" (RAW mod)

(Slike)

Kapacitet Veličina slike	Kapacitet							
	32MB	64MB	128MB	256MB	512MB	1GB	2GB	4GB
10M	1	2	4	8	18	37	76	150
	1	2	5	9	20	41	84	167
7M	1	2	5	9	19	38	79	157
	1	2	5	10	20	41	85	169
5M	1	2	5	9	20	41	84	166
	1	2	5	10	21	43	89	176
3M	1	2	5	10	21	42	88	174
	1	2	5	10	21	44	91	180
1M	1	2	5	10	22	44	92	182
	1	3	6	10	22	45	93	184

Microdrive (normalan mod)

(Slike)

Kapacitet Veličina slike	1GB	2GB	4GB	6GB
10M	213	405	811	1217
	426	811	1622	2434
7M	273	520	1041	1562
	505	961	1922	2883
5M	410	780	1561	2343
	821	1561	3123	4686
3M	684	1301	2603	3905
	1369	2603	5206	7810
1M	1933	3675	7349	11026
	4108	7809	15618	23431

Microdrive (RAW mod)

(Slike)

Kapacitet Veličina slike	1GB	2GB	4GB	6GB
10M	41	78	156	235
	45	86	173	260
7M	43	81	163	245
	46	88	176	265
5M	45	86	173	259
	48	91	183	274
3M	47	90	181	271
	49	93	187	281
1M	49	94	189	284
	50	96	192	288

- RAW mod → str. 59.
- Ako je broj preostalih slika veći od 9999, na LCD zaslonu se prikazuje ">9999".
- Veličinu slike možete promijeniti kasnije (funkcija promjene veličine slike [Resize]; pogledajte stranu 68).
- Pri reprodukciji fotografija snimljenih ranijim Sonyjevim modelima fotoaparata u ovom aparatu, prikaz na zaslonu se može razlikovati od stvarne veličine slike.

Vijek trajanja baterije i broj slika koje možete snimiti/pregledati

Tablica prikazuje približan broj fotografija koje možete snimiti/pregledati i vijek trajanja baterije kod snimanja slika u načinu [Normal] s punim kapacitetom isporučene baterije i temperaturom od 25 °C. Broj slika koje možete snimiti ili pregledati podrazumijevaju promjenu medija za snimanje, ukoliko je potrebno. Stvarne vrijednosti mogu biti manje od navedenih ovisno o načinu uporabe.

- Kapacitet baterije se vremenom smanjuje (str. 125).
- Broj slika koje možete snimiti/pregledati i vijek trajanja baterije se smanjuju u sljedećim uvjetima:
 - niska temperatura;
 - uporaba bljeskalice;
 - učestalo uključenje/isključenje aparata;
 - česta uporaba zuma;
 - opcija [LCD Backlight] ili [EVF Backlight] je podešena na [Bright];
 - opcija [AF Mode] je podešena na [Continuous];
 - kapacitet baterije je nizak.
- Kad koristite CF karticu, trajanje baterije i broj fotografija koje možete snimiti ili reproducirati može se razlikovati.

Pri snimanju fotografija

Medij za snimanje	Zaslon/ tražilo	Br. slika	Trajanje baterije (min)
"Memory Stick"	Zaslon	Oko 500	Oko 250
	Tražilo	Oko 520	Oko 260
Microdrive	Zaslon	Oko 460	Oko 230
	Tražilo	Oko 480	Oko 240

- Snimanje u sljedećim uvjetima:
 - : opcija [P.Quality] podešena na [Fine];
 - opcija [AF Mode] podešena na [Monitor];
 - jedan pritisak na okidač svakih 30 sekundi;
 - zum se automatski prebacuje između W i T;
 - jedno aktiviranje bljeskalice svaka dva snimanja;
 - jedno uključenje/isključenje svakih deset puta.

- Postupak mjerenja se temelji na standardu CIPA. (CIPA: Camera & Imaging Products Association)
- Broj slika za snimanje se ne mijenja ovisno o veličini slike.

Kod pregleda fotografija

Medij za snimanje	Br. slika	Trajanje baterije (min)
"Memory Stick"	Oko 1100	Oko 550
Microdrive	Oko 6600	Oko 330

- Pregled fotografija redom u intervalima od oko tri sekunde.

Tijek postupaka

Sljedeći dijagram pokazuje tijek postupaka – priprema, snimanje i reprodukcija. Ako ne znate kada ili kako koristiti neku funkciju ili što biste trebali raditi, upravljajte fotoaparatom na temelju dijagrama. Za snimanje je ovaj dijagram sastavljen s različitim podešenim funkcijama.

Priprema



- Priprema baterije (→ *korak 1 u "Prvo pročitajte"*)
- Priprema medija za snimanje (→ *korak 3 u "Prvo pročitajte"*)
- Osnovna podešavanja
 - Power Save (str. 72)
 - Date/Time (str. 73)
 - LCD Backlight (str. 80)
 - EVF Backlight (str. 80)
 - Beep (str. 80)
- Prilagođivanje podešenja snimanja uvjetima snimanja (str. 33)

Provjera prije snimanja



- Kadriranje uporabom tražila ili LCD zaslona (→ *korak 5 u "Prvo pročitajte"*)
- Mod zaslona (FRAMING/PREVIEW) (str. 61)
- Odabir medija za snimanje ("Memory Stick"/CF kartica) (→ *korak 3 u "Prvo pročitajte"*)
- Odabir veličine slike (→ *korak 4 u "Prvo pročitajte"*)
- Smanjenje titranja (str. 61)

Podešavanje za snimanje



- Odabir formata snimanja datoteka (str. 59)
- Izoštavanje (AF mod/AF okvir) (str. 46)
- Način mjerenja svjetla (str. 40)
- Ravnoteža bijele boje (str. 55)
- Burst/Exposure Bracket snimanje (str. 58, 44)
- Načini rada bljeskalice (str. 50)

Ispravljanje tik prije snimanja



- Zum (str. 71)
- Precizno podešavanje ravnoteže bijele boje (str. 56)
- Podešavanje ekspozicije (str. 41)
- Intenzitet bljeskalice (str. 63)
- Izoštavanje (str. 48)
- Položaj okvira izoštravanja (str. 48)

Provjera neposredno prije snimanja



- Posljednja provjera slike (Histogram/Prikazane informacije) (str. 41)
- Self-timer (→ *korak 5 u "Prvo pročitajte"*)
- AE LOCK (str. 43)

Snimanje



- Pritisak okidača dopola/Pritisak okidača dokraja (→ *korak 5 u "Prvo pročitajte"*)

Provjera snimljene slike









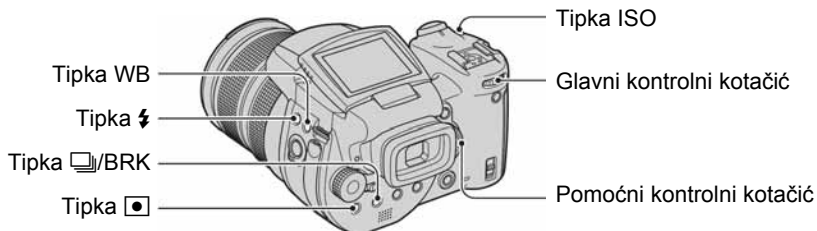



- Automatski prikaz (str. 73)
- Reprodukcija (→ *korak 6 u "Prvo pročitajte"*)
- Zum pri reprodukciji (→ *korak 6 u "Prvo pročitajte"*)
- Indeksni prikaz (→ *korak 6 u "Prvo pročitajte"*)
- Brisanje (→ *korak 6 u "Prvo pročitajte"*)

Osnovni postupci

Uporaba kontrolnog kotačića

Koristi se za podešavanje vrijednosti ili odabir opcija.



Glavni kontrolni kotačić		
Smanjenje vrijednosti/ Pomak kursora ulijevo 	Povećanje vrijednosti/ Pomak kursora udesno 	Program Shift (P mod) (str. 35) Brzina zatvarača (S mod) (str. 36) Otvor blende (A mod) (str. 37) Brzina zatvarača (M mod) (str. 39)
		Prikaz prethodne/sljedeće slike → <i>korak 6 u "Prvo pročitajte"</i>
U kombinaciji s drugim tipkama		
 + 	 Mod bljeskalice (str. 50)	
	 Mod ravnoteže bijele boje (str. 55)	
	 Mod mjerenja svjetla (str. 40)	
	 Burst/Exposure Bracket mod (str. 58, 44)	
	 ISO (str. 45)	
Pomoćni kontrolni kotačić		
 Smanjenje vrijednosti/ Prikaz prethodne grupe slika Povećanje vrijednosti/ Prikaz sljedeće grupe slika	Ekspozicija (P/S/A/☾/☽/☀/☁/☂/☃/☄/★/☆/☇/☈/☉ mod) (str. 41) Otvor blende (M mod) (str. 39)	
	Prikaz prethodne/sljedeće grupe slika → <i>korak 6 u "Prvo pročitajte"</i> Uključenje/isključenje zuma pri reprodukciji → <i>korak 6 u "Prvo pročitajte"</i> Promjena faktora zuma → <i>korak 6 u "Prvo pročitajte"</i>	
U kombinaciji s drugim tipkama		
 + 	Precizno podešavanje ravnoteže bijele boje (str. 56)	

Uporaba funkcijskog kotačića

Podesite funkcijski kotačić na željenu funkciju.

Ikonicne iz naslova u nastavku ovih uputa pokazuju za koje načine snimanja su raspoložive funkcije, podešenja i izbornici o kojima se govori u pripadajućem odjeljku.

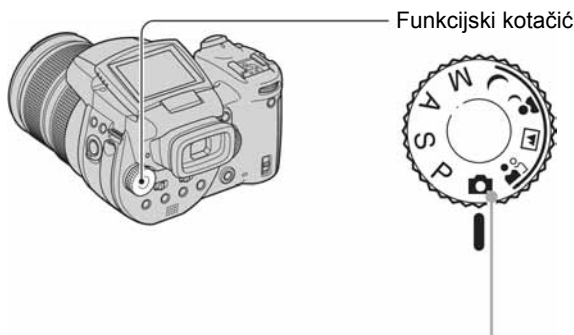

Načini snimanja fotografija

Snimanje s automatskim podešavanjem

Omogućuje jednostavno snimanje uz automatsko podešavanje parametara.
→ *korak 5 u "Prvo pročitate"*

Snimanje u skladu s uvjetima

Omogućuje snimanje uz podešavanje opcija u skladu s uvjetima. (str. 30)

P: Programirano snimanje

Omogućuje snimanje uz automatsko podešavanje ekspozicije (brzine zatvarača i otvora blende).

S: Snimanje s prioritetom brzine zatvarača

Omogućuje snimanje uz ručno podešavanje brzine zatvarača (str. 36).

A: Snimanje s prioritetom otvora blende

Omogućuje snimanje uz ručno podešavanje otvora blende (str. 37).

M: Snimanje s ručnim podešavanjem ekspozicije

Snimanje uz ručno podešavanje ekspozicije (brzine zatvarača i otvora blende) (strana 39).

Snimanje u skladu s uvjetima (Scene mod)

- ① Podesite funkcijski kotačić u sljedeće položaje.
- ② Snimajte.



Portrait

Pozadina je neizoštrena, a objekt je oštar.



Landscape

Izoštrava samo udaljene objekte pri snimanju krajolika.



Twilight portrait*

Pogodno za snimanje portreta noću.



Twilight*

Snimanje udaljenih noćnih prizora bez smanjenja noćnog ugodaja.

Za snimanje slike u skladu s uvjetima aparat odabire određenu kombinaciju postavki.

(✓: možete odabrati željenu postavku)

	Makro	Bljeskalica	Ravnoteža bijele boje	Burst/ Exposure Bracket
	✓	✓	✓**	✓
	—		✓**	✓
	✓		AWB/	—
	—		✓	—

* Brzina zatvarača se smanji pa preporučamo uporabu stativa.

** Kad je bljeskalica podešena na (stalno uključena) ili (stalno uključena sa smanjenjem efekta crvenih očiju), to podešenje se isključuje i uključuje se automatski rad (osim kad je odabrana opcija (bljeskalica) ili (One push).

Uporaba izbornika

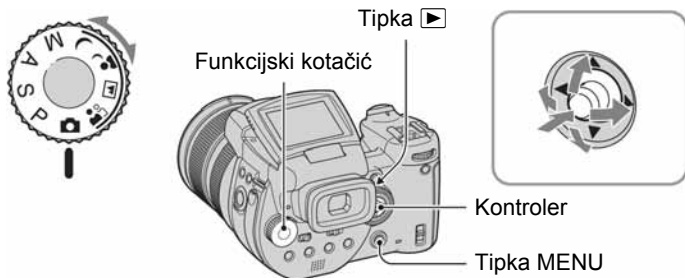

1 Uključite aparat.

2 Izbornik za snimanje: Podesite funkcijski kotačić.
Izbornik za reprodukciju: Pritisnite tipku ►.

Dostupne opcije ovise o položaju funkcijskog kotačića ili o modu snimanja/reprodukcije.

3 Pritisnite tipku MENU za prikaz izbornika.

4 Odaberite željenu opciju pomakom kontrolera na ◀/▶.

- Ukoliko ne vidite željenu opciju, nastavite pomicati kontroler na ◀/▶ dok se ne pojavi na zaslonu.
- Pritisnite središte kontrolera nakon odabira opcije u reprodukcijском modu.

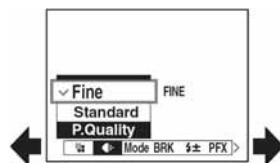

5 Pomakom kontrolera na ▲/▼ odaberite postavku.

Aparat zumira i ugađa odabranu postavku.

6 Pritisnite MENU za isključenje izbornika.

Isključenje moda snimanja

Pritisnite okidač dopola i zadržite dok izbornik ne nestane.

- Ne možete odabrati opcije koje su prikazane sivo.

Uporaba izbornika (Setup)

Tvornička podešenja možete promijeniti uporabom izbornika  (Setup).

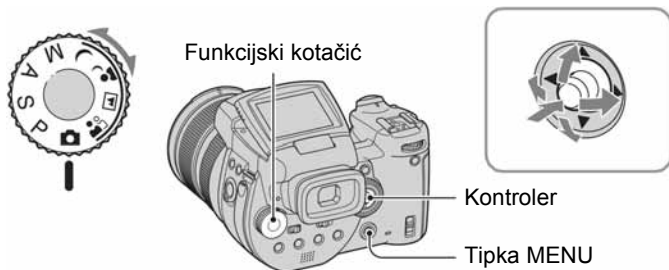

1 Uključite fotoaparat.

2 Pritisnite MENU za prikaz izbornika.

3 Pomakom kontrolera na ► odaberite  (Setup), zatim pomaknite kontroler na ►.

4 Pomakom kontrolera na ▲/▼/◀/▶ odaberite opciju koju želite podesiti.

Okvir odabrane opcije postaje žut.

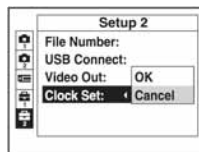

5 Pritisnite središte kontrolera za unos postavke.

Za isključenje  (Setup) prikaza pritisnite MENU.

Za povratak na izbornik iz prikaza  (Setup), nekoliko puta pomaknite kontroler na ◀.

🔔 Kad izbornik nije prikazan

Pritisnete li tipku MENU oko 1,5 sekunde, uključuje se izbornik  (Setup).

Za brisanje (Setup) postavke

Odaberite [Cancel] ako se pojavi, zatim pritisnite središte kontrolera. Ukoliko se ne pojavi, ponovno odaberite prethodnu postavku.

- Postavka ostaje pohranjena čak i kad isključite aparat.

Ručna podešavanja u raznim uvjetima snimanja

Nakon upoznavanja sa značajkama Vašeg fotoaparata, pogledajmo kako snimati u raznim situacijama s nekim promijenjenim podešenjima. Ovo poglavlje opisuje neke od tipičnih primjera snimanja s ručnim podešenjima.

P: Kako snimiti portret s nejasnom pozadinom?



➔ Snimanje s prednošću otvora blende (str. 37)

Kad želite naglasiti portret osobe tako da je pozadina nejasna, ručno podesite otvor blende. Što je blenda više otvorena (vrijednost otvora blende postaje manja), fokus je uži. Shodno tome, pozadina postaje nejasna.

P: Kako snimiti portret s izvorom svjetla u pozadini?



➔ Odabir načina rada bljeskalice (str. 50)

Snimanje osobe na svijetlome mjestu može prouzročiti pojavu nejasnih sjena na licu. To se događa kad je pozadina svjetlija od osobe koju snimate. U takvim slučajevima podesite bljeskalicu na ⚡ (tako da je uvijek aktivna). Na taj se način postiže jasna snimka osobe i pozadine.

- Možete koristiti bljeskalicu samo unutar njezinog dometa.

P: Kako snimiti noćnu panoramu?



➔ Snimanje s prednošću brzine zatvarača (str. 36)

Uporaba bljeskalice uz automatska podešenja smanjuje brzinu zatvarača, dok svjetlo bljeskalice ne dopire do udaljenih objekata. Stoga je konačan rezultat nejasna slika. U takvim slučajevima ručno smanjite brzinu zatvarača, podesite bljeskalicu na ⊗ (isključena) i smanjite svjetlo pomoću podešavanja parametra EV. Tako se postiže jasna fotografija noćne panorame.

P: Kako snimati bez bljeskalice?



➔ Odabir ISO osjetljivosti (str. 45)

Kad ne možete koristiti bljeskalicu ili podesiti nižu brzinu zatvarača, povećajte ISO osjetljivost. Viša vrijednost pomaže u maksimalnom iskorištavanju svjetla okoliša. Preporučamo da ISO osjetljivost podesite u skladu s brzinom zatvarača kako se ne bi pojavio indikator upozorenja na vibracije (str. 120).

P: Kako snimiti pokretni objekt?



➔ Snimanje s prednošću brzine zatvarača (str. 36)

Prilikom snimanja osobe ili objekta u pokretu povećajte brzinu zatvarača kako biste "zamrznuli" pokret ili je smanjite za postizanje efekta "razmazivanja". Podesite brzinu zatvarača tako da fotografijom zabilježite trenutak nevidljiv golom oku.

P: Kako snimiti sjaj zalaska sunca?



➔ Podešavanje tonova boje (str. 55)

Ako snimljena slika nema željenu nijansu, promijenite podešenje ravnoteže bijele boje. Podešavanje tog parametra na ☀️ (danje svjetlo) naglašava crvene nijanse zalaska sunca.

Podešenje ekspozicije

Snimanje u Program auto načinu



U Program auto načinu aparat automatski podešava brzinu zatvarača i otvor blende u skladu sa svjetlinom objekta, kao i kod automatskih podešavanja (funkcijski kotačić: ). Osim toga, funkcija Program auto može promijeniti parametre snimanja u izborniku, što je značajka koju automatsko podešavanje nema (str. 130).

Program Shift

Moguće je promijeniti kombinaciju vrijednosti otvora blende i brzine zatvarača dok svjetlina ostaje nepromijenjena.

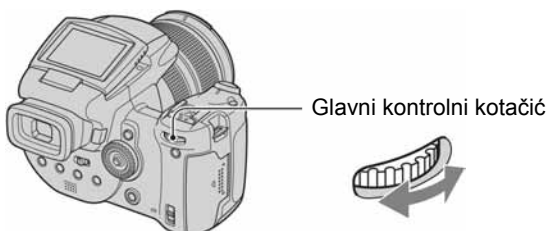

- 1 Odaberite kombinaciju otvora blende i brzine zatvarača glavnim kontrolnim kotačićem. Prikazuje se indikator P* kad se promijeni kombinacija vrijednosti otvora blende i brzine zatvarača.
- 2 Snimite sliku.

Za isključivanje funkcije Program Shift, zakrenite glavni kontrolni kotačić tako da se indikator P* promijeni u P.

- Nije moguće promijeniti kombinaciju otvora blende i brzine zatvarača kad je okidač pritisnut napola.
- Kad se promijeni svjetlina, također se mijenjaju otvor blende i brzina zatvarača uz zadržanu vrijednost pomaka.
- Možda neće biti moguće promijeniti kombinaciju otvora blende i brzine zatvarača, ovisno o uvjetima snimanja.
- Kad promijenite podešenje bljeskalice, funkcija Program Shift se isključuje.
- Pomicanje funkcijskog kotačića na položaj koji nije P ili isključenje aparata također isključuje funkciju Program Shift.

Snimanje s prednošću brzine zatvarača



Brzinu zatvarača moguće je podesiti ručno. Snimate li pokretni objekt pri višoj brzini zatvarača, on na slici djeluje "zamrznuto". Pri nižoj brzini zatvarača, objekt izgleda "razmazano".

Otvor blende se podesi automatski kako bi se postigla pravilna ekspozicija u skladu sa svjetlinom objekta.



Visoka brzina zatvarača



Niska brzina zatvarača

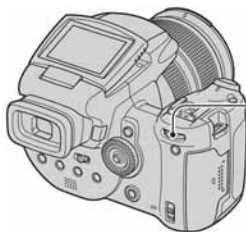

Glavni kontrolni kotačić





① Odaberite brzinu zatvarača pomoću glavnog kontrolnog kotačića.

Možete odabrati sljedeće brzine zatvarača:

Kad ISO iznosi od [160] do [800]: od 1/2000 do 30 sekundi

Kad ISO iznosi od [1600] to [3200]: od 1/2000 do 8 sekundi

② Snimite sliku.

- Brzina zatvarača veća od jedne sekunde označava se oznakom ["], primjerice 1".
- Kod odabira manje brzine zatvarača, preporučuje se uporaba stativa kako bi se izbjegao utjecaj vibracija.
- Ako nakon podešavanja nije postignuta ispravna ekspozicija, indikator podešavanja trepće na zaslonu trepće dok je okidač pritisnut do polovice. Možete snimati i u ovakvim uvjetima, ali preporučujemo da ponovno podesite vrijednosti koje trepću.
- Bljeskalica je podešena na  (stalno aktiviranje),  (stalno aktiviranje sa smanjenjem efekta crvenih očiju) ili  (isključena).
- Ako je brzina zatvarača velika, količina svjetlosti koju emitira bljeskalica možda neće biti dostatna, čak i ako se bljeskalica uključila.

🔦 NR Slow shutter

Funkcija NR Slow shutter uklanja smetnje sa snimljenih slika tako da su one čiste i oštre. Kad koristite određene brzine zatvarača*, aparat automatski prelazi u NR Slow shutter način rada i pokraj indikatora brzine zatvarača se pojavi "NR".



Pritisnite okidač dokraja.

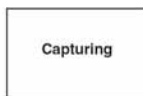

Zatim se zaslon zatamni.



Kad poruka "Processing" nestane, slika je snimljena.

* Kad ISO iznosi od [160] do [400]: 1/6 sekundi ili sporije

Kad ISO iznosi od [800] do [3200]: 1/25 sekundi ili sporije

- Za uklanjanje efekta vibracija savjetujemo uporabu stativa.
- Kad je podešena niža brzina zatvarača, obrada slike može potrajati neko vrijeme. Razlog tome jest uklanjanje smetnji slike unutar vremena podešene brzine zatvarača.

🔦 Tehnike snimanja



Kad snimate osobu u pokretu, automobil ili pjenu morskih valova, itd. uz višu brzinu zatvarača, možete zabilježiti trenutak inače nevidljiv ljudskom oku.



Kad snimate objekt poput rijeke koja teče uz nižu brzinu zatvarača, možete načiniti fotografiju koja vjerno bilježi kretanje vode. U takvim slučajevima savjetujemo uporabu stativa kako biste spriječili prekomjerne vibracije aparata.

- Snimate li iz ruke, podesite brzinu zatvarača tako da se ne vidi indikator  (upozorenje na vibracije).

Snimanje s prednošću otvora blende



P

S

A

M



Moguće je podesiti količinu svjetla koje prolazi kroz objektiv. Otvorite li blendu (manji F-broj), količina svjetla koja prolazi kroz objektiv povećava se i raspon izoštravanja postaje uži. Tako je izoštrjen samo glavni objekt. Kad je blenda zatvorena (veći F-broj), količina svjetla se smanjuje i opseg fokusa se proširuje. Čitava slika je oštrija. Brzina zatvarača se podešava automatski kako bi se postigla pravilna ekspozicija u skladu sa svjetlinom objekta.



Otvorena blenda



Zatvorena blenda

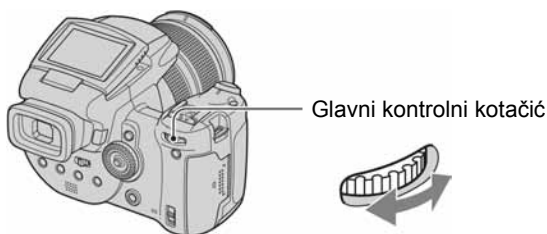

- ① Podesite otvor blende pomoću glavnog kontrolnog kotačića.
 - Kad je zum u krajnjem W položaju, može se odabrati otvor blende od F2,8 do F16.
 - Kad je zum u krajnjem T položaju, može se odabrati otvor blende od F4,8 do F16.
- ② Snimite sliku.
 - Brzina zatvarača se automatski podešava od 1/2000 do 8 sekundi.
 - Ako nakon podešavanja nije postignuta ispravna ekspozicija, indikator podešavanja trepće na zaslonu trepće dok je okidač pritisnut do polovice. Možete snimati i u ovakvim uvjetima, ali preporučujemo da ponovno podesite vrijednosti koje trepću.
 - Bljeskalica je podešena na (stalno aktiviranje), (stalno aktiviranje sa smanjenjem efekta crvenih očiju), (spora sinkronizacija), (spora sinkronizacija sa smanjenjem efekta crvenih očiju) ili (isključena).

Tehnike snimanja

Dubina polja predstavlja domet fokusa. Otvaranjem blende dubina polja se smanjuje (domet fokusa se sužava), a zatvaranjem blende dubina polja se povećava (domet fokusa se proširuje).

Otvorite blendu

Objekt je jasan, a pozadina neoštra.



Zatvorite blendu

Objekt i pozadina su oštri.

Podesite otvor blende u skladu s uvjetima snimanja, za izoštravanje određenog dijela kadra ili čitave slike.

Snimanje s ručnim podešavanjem ekspozicije



Moguće je ručno podesiti brzinu zatvarača i otvor blende.

Podešenje ostaje pohranjeno čak i nakon isključenja fotoaparata. Nakon podešavanja željene vrijednosti moguće je reproducirati istu ekspoziciju jednostavnim postavljanjem funkcijskog kotačića na M.

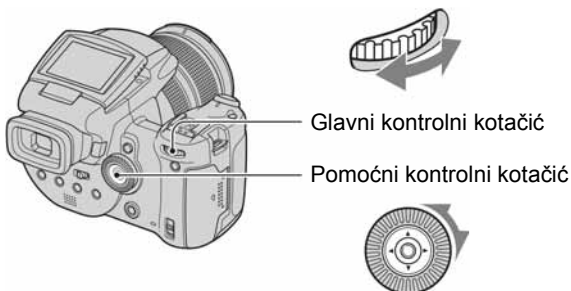

① Podesite brzinu zatvarača glavnim kontrolnim kotačićem.

② Podesite otvor blende pomoćnim kontrolnim kotačićem.

Razlika između postavki i ispravne ekspozicije koju je procijenio fotoaparat prikazuje se kao EV vrijednost (str. 41) na zaslonu. 0EV označava vrijednosti koje je fotoaparat procijenio kao najprikladnije.

100 F3.5 -2..1..0..1..2+
Podeksponirano

50 F3.5 -2..1..0..1..2+
Pravilna ekspozicija

40 F3.5 -2..1..0..1..2+
Preekspanirano

③ Snimite sliku.

• Ako nakon podešavanja nije postignuta ispravna ekspozicija, indikator podešavanja trepće na zaslonu trepće dok je okidač pritisnut do polovice. Možete snimati i u ovakvim uvjetima, ali preporučujemo da ponovno podesite vrijednosti koje trepću.

• Bljeskalica je podešena na (stalno aktiviranje), (stalno aktiviranje sa smanjenjem efekta crvenih očiju) ili (isključena).

TIME snimanje

Možete koristiti željeno trajanje ekspozicije. Primjerice, kod snimanja vatrometa pritisnite okidač za početak eksponiranja u trenutku kad vatromet počne i aktivirajte zatvarač kad se vatromet rasprsnje.



① Odaberite [TIME] među opcijama brzine zatvarača. Nalazi se pored [30"].

② Pritisnite okidač kako bi aparat počeo eksponiranje, i pritisnite ga ponovno kad aparat završi eksponiranje.

- ISO osjetljivost je podešena na [160].
- Za TIME snimanje, raspoloživo je vrijeme od maksimalno tri minute. Nakon tri minute, zatvarač će se automatski aktivirati (kad je baterija slaba, zatvarač će se aktivirati nakon otprilike 30 sekundi).
- Preporučamo uporabu stativa (opcija).

Odabir načina mjerenja svjetla



Ova funkcija omogućuje odabir načina mjerenja svjetla u skladu s uvjetima i motivom snimanja.



Pritisnite i zadržite tipku (način mjerenja svjetla) i zakretanjem glavnog kontrolnog kotačića odaberite željeno podešenje.

(: tvorničko podešenje)

	Multi (Multi-pattern metering)	Slika je podijeljena na više područja i svjetlo se mjeri za svako zasebno. Aparat mjeri položaj objekta i svjetlinu pozadine, te određuje pogodnu ekspoziciju.
	Center-weighted metering	Mjerenje se odvija s prednošću središta slike. Aparat određuje ekspoziciju na temelju svjetline objekta blizu središta slike u skladu s udaljenošću.
	Spot metering	Svjetlo se mjeri samo za dio objekta.  Nitni križ za mjerenje ekspozicije u točki Usmjerite na objekt. <ul style="list-style-type: none"> • Na taj način možete podesiti ekspoziciju objekta čak i kad je osvijetljen odostraga ili je kontrast između objekta i pozadine naglašen.

- Za detalje o ekspoziciji → str. 12.
- Kad koristite Spot metering () ili Center-weighted () savjetujemo da okvir za automatsko izoštravanje (AF okvir) podesite na (središnji AF) kako biste izoštrili dio u kojem se vrši mjerenje svjetla (str. 46).

Podešavanje ekspozicije – EV podešavanje



Moguće je ručno promijeniti vrijednost ekspozicije koju podešava aparat. Koristite ovaj način ako ne možete postići ispravnu ekspoziciju, primjerice, u slučaju visokog kontrasta između objekta i pozadine (svijetlo i tamno).

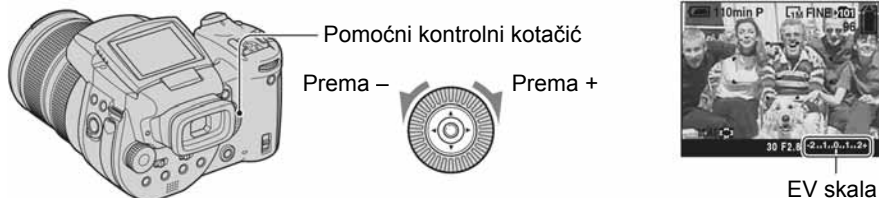

Zakretanjem pomoćnog kontrolnog kotačića odaberite EV vrijednost.



Prema -

Prema +

Prema +: Za svjetliju sliku.

0EV: Aparat automatski određuje ekspoziciju.

Prema -: Za tamniju sliku.

- Za detalje o ekspoziciji pogledajte str. 12.
- Vrijednost kompenzacije moguće je podesiti u koracima po 1/3EV.
- Ako je objekt suviše svijetao ili taman, te ako koristite bljeskalicu, podešenje ekspozicije možda neće biti učinkovito.

Podešavanje vrijednosti ekspozicije (EV) provjerom prikaza (histogram/zebrasti uzorak)

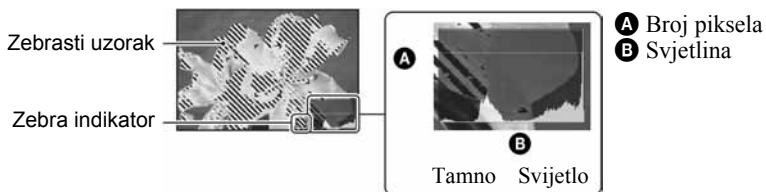

Histogram

Histogram je grafički prikaz svjetline slike. Više puta pritisnite za prikaz histograma uz sliku. Graf pokazuje da je slika svijetla ako je pomaknut u desno, odnosno tamna, ako je pomaknut u lijevo. Histogram se može upotrijebiti za provjeru ekspozicije i podešavanje EV vrijednosti.

- Histogram se također prikazuje u sljedećim slučajevima, ali se ne može upotrijebiti za podešavanje ekspozicije.
 - Kad je kontrolni kotačić u položaju ili M
 - Kod reprodukcije pojedinačne slike

Zebra

Kad je opcija [Zebra] podešena na [On] u izborniku  (Setup) (str. 80), a prikazan je histogram, prikazan je također zebriasti uzorak (dijagonalne linije) na dijelovima s visokom razinom svjetline (gdje svjetlina prelazi određenu razinu i gubi ton). Podesite ekspoziciju provjerom dijelova koji su označeni zebriastim uzorkom.

- Zebriasti uzorak se ne snima sa slikom.

Tehnike snimanja

Prilikom snimanja aparat automatski određuje ekspoziciju. Kad snimate sliku bjelkastog tona poput snježnog kadra, aparat procjenjuje da je objekt svijetao i može podesiti tamniju ekspoziciju. U takvim slučajevima pomaže podešavanje ekspozicije u + plus smjeru.



Podesite prema +

Kad je slika tamnijih tonova, aparat procjenjuje da je objekt taman i može podesiti svjetliju ekspoziciju. U takvim slučajevima pomaže podešavanje ekspozicije u – minus smjeru.



Podesite prema –

Ekspoziciju možete provjeriti na histogramu. Pazite da objekt ne bude preekspozicioniran ili podekspozicioniran (odnosno, suviše taman ili svijetao).

Možete pokušati podesiti ekspoziciju po želji.



Moguće je podesiti fiksnu ekspoziciju prije kadriranja slike. To je korisno kad je kontrast između objekta i pozadine iznimno naglašen ili snimate objekt osvijetljen odostraga.

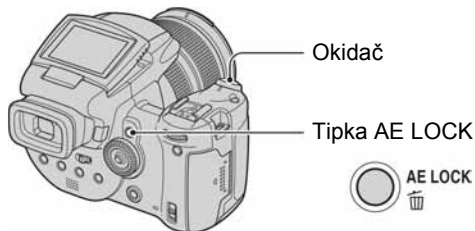

- 1 Odredite dio slike sa željenom ekspozicijom i pritisnite AE LOCK. Ekspozicija je fiksna i pojavi se indikator *****.



- 2 Kadrirajte željeni objekt i pritisnite i zadržite okidač napola. Izoštavanje se izvodi automatski.
- 3 Pritisnite okidač do kraja.
 - Funkcija AE LOCK se isključuje ako otpustite okidač ili snimate sliku. Kad želite zadržati ekspoziciju za sljedeću sliku, pritisnite i zadržite tipku AE LOCK, zatim snimate sljedeću tipku.

Tehnike snimanja

Aparat automatski podešava ekspoziciju u skladu sa subjektom. Promijenite li kompoziciju kadra, ekspozicija se može promijeniti s obzirom na svjetlinu pozadine. U takvim slučajevima koristite funkciju AE blokade. Na taj način možete slobodno snimati, bez obzira na svjetlinu objekta.

- 1 Kako biste odredili ekspoziciju, izmjerite ekspoziciju željenog dijela objekta pomoću funkcije Center-weighted metering ili Spot metering.
- 2 Pritisnite AE LOCK za fiksiranje ekspozicije, zatim ponovo kadrirajte i snimate sliku.

Dio slike na kojem se podešava ekspozicija



Snimanje tri slike s različitom ekspozicijom – Exposure Bracket



Osim slike za koju ekspoziciju automatski podešava aparat, snimaju se dvije druge slike s vrijednostima ekspozicije podešenim na + i – strane.

Ako zbog svjetline objekta ne možete postići željenu svjetlinu kadra, koristite funkciju Exposure Bracket.

Nakon snimanja možete odabrati sliku s najboljom ekspozicijom.



Prema +

Pravilno

Prema –

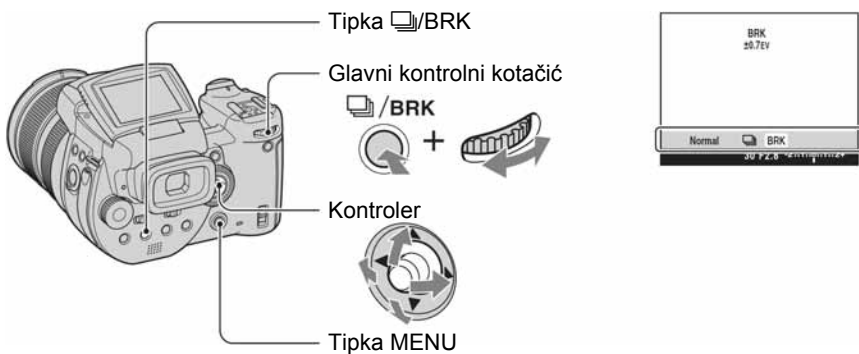

- ① Pritisnite i zadržite [BRK] (Bracket) i zakrenite glavni kontrolni kotačić kako biste odabrali [BRK].
- ② Pritisnite MENU.
- ③ Odaberite [BRK] (Bracket Step) pomakom kontrolera na ◀/▶, zatim odaberite željenu vrijednost pomakom na ▲/▼.

(✓): tvorničko podešenje)

	±1.0EV	Pomicanje vrijednosti ekspozicije plus ili minus 1.0EV
✓	±0.7EV	Pomicanje vrijednosti ekspozicije plus ili minus 0.7EV.
	±0.3EV	Pomicanje vrijednosti ekspozicije plus ili minus 0.3EV.

- Bljeskalica je podešena na (isključena).
- Izoštavanje i ravnoteža bijele boje podešavaju se za prvu fotografiju i iste postavke se koriste i za ostale fotografije.
- Ako je ekspozicija podešena ručno (str. 41), podešena vrijednost ekspozicije pomiče se u skladu s podešenom svjetlinom.
- Razmak između snimaka je otprilike 0,32 sekundi.
- Ako je objekt previše svijetao ili previše taman, snimanje možda neće biti moguće uz odabranu vrijednost koraka.

- Nije moguće odabrati određene brzine zatvarača*.
Ako je [ISO] osjetljivost od [160] do [400]: 1/2000 – 1/8 sekunde
Ako je [ISO] osjetljivost od [800] do [3200]: 1/2000 – 1/30 sekunde

Odabir ISO osjetljivosti – ISO



Moguće je promijeniti osjetljivost aparata na svjetlo. Što je odabrana vrijednost veća, veća je i osjetljivost.

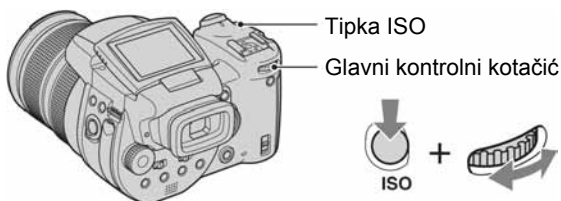

Pritisnite i zadržite ISO i zakrenite glavni kontrolni kotačić kako biste odabrali željeno podešenje.

(✓: tvorničko podešenje)

	3200	Odaberite veći broj za snimanje na tamnim mjestima ili za snimanje objekta koji se kreće velikom brzinom. Malu vrijednost odaberite kad želite postići visoku kvalitetu slike.
	1600	
	800	
	400	
	200	
	160	
✓	Auto	Automatski podešava ISO osjetljivost.

- Za detalje o ISO osjetljivosti → str. 12.
- Imajte na umu da će slika imati više smetnji što je veći ISO broj.
- Opcija ISO je podešena na [Auto] u Scene modu.

Podešavanje izoštravanja

Odabir načina automatskog izoštravanja



Možete podesiti okvir raspona automatskog izoštravanja i način automatskog izoštravanja.

Odabir okvira AF tražila – AF range finder

Možete promijeniti način izoštravanja. Kad se automatskim izoštravanjem ne postigne jasna slika, koristite izbornik.

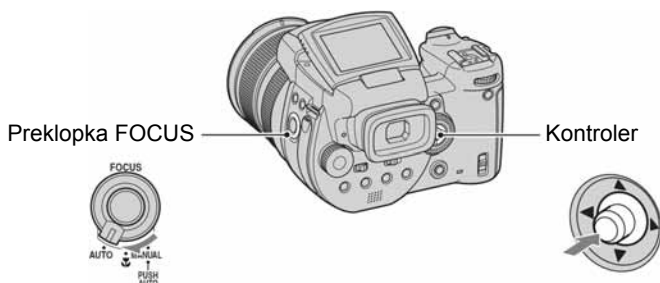



- ① Podesite preklopku FOCUS na AUTO.
- ② Pritisnite središte kontrolera više puta kako biste odabrali željeni način izoštravanja.





(✓: tvorničko podešenje)

✓	(Multi point AF)	<p>Automatsko izoštravanje objekta unutar cijelog područja AF okvira. Ovaj način je standardna postavka. Ako je funkcijski kotačić podešen na , dostupna je samo opcija Multi point AF.</p> <ul style="list-style-type: none"> • Ovaj način je koristan ako se objekt ne nalazi u sredini okvira. <div style="text-align: center;"> <p>AF okvir tražila</p> <p>Indikator AF okvira tražila</p> </div>
	(Center AF)	<p>Automatsko izoštravanje objekta u blizini središta AF okvira.</p> <ul style="list-style-type: none"> • Uporaba ove funkcije uz AF blokade funkciju omogućava snimanje uz slobodno komponiranje slike. <div style="text-align: center;"> <p>AF okvir tražila</p> <p>Indikator AF okvira tražila</p> </div>

	 (Flexible Spot AF)	Izoštavanje vrlo malih objekata ili uskih područja. Flexible Spot AF omogućava snimanje uz slobodno komponiranje slike. <ul style="list-style-type: none"> • Funkcija je korisna kad se snima pomoću stativa i kada je objekt izvan AF okvira.
--	------------------------------------------------------------------------------------------------------	---------------------------------------------------------------------------------------------------------------------------------------------------------------------------------------------------------------------------------------------------------------

- Kratica AF označava automatsko izoštravanje (Auto Focus).
- Ako koristite digitalni zum ili pomoćno svjetlo automatskog izoštravanja, prioritet imaju objekti u i oko središta okvira. U tom slučaju indikatori ,  ili  trepću i ne prikazuje se AF okvir tražila.

Flexible Spot AF podešavanje

- 1 Pritisnite središte kontrolera više puta kako biste odabrali  (Flexible Spot AF).
- 2 Pomakom kontrolera na /// pomaknite AF okvir na dio koji želite izoštriti.



AF okvir tražila

Indikator AF okvira tražila

Kad pritisnete i zadržite okidač dopola te aparat izoštri sliku, boja AF okvira promijeni se iz bijele u zelenu.

- Kad snimate objekt koji se kreće, držite aparat mimo kako se objekt ne bi pomaknuo iz okvira raspona izoštravanja.





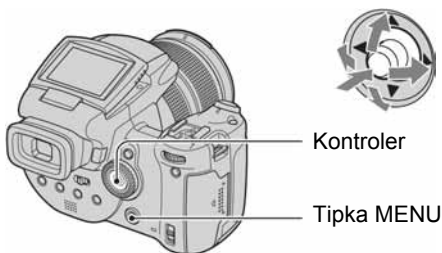

Odabir načina izoštravanja – AF Mode

Možete odabrati način rada automatskog izoštravanja.



Kontroler

Tipka MENU

- 1 Otvorite izbornik  (Setup) (str. 32).
- 2 Odaberite  (Camera 1) pomakom kontrolera na , zatim odaberite [AF Mode] pomakom na /.
- 3 Odaberite željeni način rada pomakom na /, zatim pritisnite središte kontrolera.

(✓: tvorničko podešenje)

	Single (S AF)	Aparat automatski izoštrava sliku kad okidač pritisnete dopola. Ovaj način rada je koristan za snimanje mirnih objekata.
✓	Monitor (M AF)	Aparat automatski izoštrava sliku prije nego okidač pritisnete dopola. Ovaj način skraćuje vrijeme potrebno za izoštravanje. • Potrošnja baterije je brža nego u načinu [Single].
	Continuous (C AF)	Izoštravanje prije nego okidač pritisnete i zadržite do pola, koje se nastavlja čak i nakon dovršetka postupka AF blokade. Ovaj način omogućava snimanje pokretnih objekata uz stalno izoštravanje. • Baterija se troši brže nego kod ostalih AF načina.

O Continuous (C AF) načinu izoštravanja

- Izoštravanje možda neće biti dovoljno učinkovito kod objekata koji se brzo kreću.
- AF okvir tražila je Center AF (str. 46).
- Oštrina se ne podešava nakon završetka podešavanja u sljedećim slučajevima i trepće indikator "C AF".
Aparat radi u [Monitor] načinu.
 - Kod snimanja u mračnijim uvjetima
 - Kod snimanja uz manju brzinu zatvarača
- Ne čuje se zvuk blokiranja kad se postigne ispravna oštrina.
- Oštrina se blokira tek kad do kraja pritisnete okidač pri uporabi funkcije self-timer.

Ručno izoštravanje



Kod snimanja kroz mrežu ili staklo, automatsko izoštravanje će teško postići dobar rezultat. Tada je korisna funkcija ručnog izoštravanja.

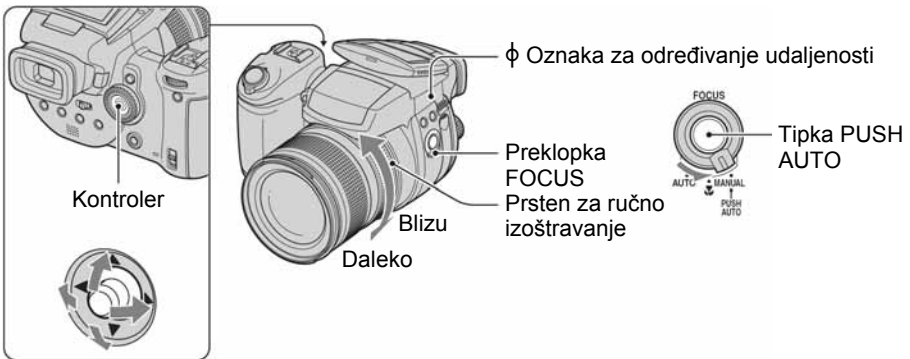

① Podesite preklopku FOCUS na MANUAL.

Na zaslonu se pojavi indikator  (ručno izoštravanje) i okvir PUSH AF/proširenog izoštravanja.









Okvir PUSH AF/proširenog izoštravanja

Udaljenost od oznake ϕ

T strana: od oko 40 cm do ∞ (beskonačno)

W strana: od oko 35 cm do ∞ (beskonačno)

② Pomakom kontrolera na /// pomaknite okvir PUSH AF/proširenog izoštravanja na dio koji želite izoštriti.



Pri uporabi funkcije proširenog izoštravanja (str. 74), dio oko okvira PUSH AF/proširenog izoštravanja je udvostručen ( postane žut) kako biste mogli lakše izoštriti objekt. Kad prestanete zakretati prsten za ručno izoštravanje, prošireni prikaz će se isključiti nakon otprilike dvije sekunde ( postane bijel).

③ Izoštrite sliku zakretanjem prstena za ručno izoštravanje.

Kad trepće indikator , izoštravanje je doseglo ograničenje.

- Informacije o udaljenosti za ručno izoštravanje su približne.
- Okvir PUSH AF/proširenog izoštravanja nije prikazan kad koristite digitalni zum.
- Za isključenje funkcije proširenog izoštravanja → str. 74.

 Korisne funkcije za podešavanje izoštravanja

Pritiskom tipke PUSH AUTO izoštrava se objekt koji se nalazi pored okvira PUSH AF/proširenog izoštravanja ( se promijeni u  Lock). Budući da na ovaj način možete lakše izoštravati, ovu funkciju možete koristiti kao pripremu za precizno podešavanje prstenom za ručno izoštravanje.



Indikator zadržavanja ručnog izoštravanja

Indikator trepće → Indikator svijetli (oko 5 sekundi)

Bljeskalica

Odabir načina rada bljeskalice



Obično se bljeskalica automatski aktivira u tamnom okolišu. Međutim, moguće je promijeniti način rada bljeskalice.



Pritisnite i zadržite ⚡ (bljeskalica) te zakrenite glavni kontrolni kotačić kako biste odabrali željeni način rada bljeskalice.

(✓: tvorničko podešenje)

✓	A ⚡ (automatska)	Aktivira se u tamnom prostoru ili ako je objekt osvijetljen straga. • U Program auto modu bljeskalica se neće aktivirati čak ni ako je objekt osvijetljen straga.
	A ⚡ (automatska sa smanjenjem efekta crvenih očiju)	Smanjuje efekt crvenih očiju kod snimanja s automatskom bljeskalicom.
	⚡ (stalno uključena)	Bljeskalica se pri snimanju aktivira bez obzira na količinu svjetla u prostoru.
	⚡ (stalno uključena sa smanjenjem efekta crvenih očiju)	Smanjuje efekt crvenih očiju kod snimanja sa stalno uključenom bljeskalicom.
	⚡SL (spora sinkronizacija)	Brzina zatvarača je mala na tamnim mjestima kako bi se jasno snimila pozadina koja je izvan dometa svjetla bljeskalice.
	⚡SL (spora sinkronizacija sa smanj. efekta crvenih očiju)	Smanjuje efekt crvenih očiju pri sporoj sinkronizaciji.
	⊘ (isključena)	Bljeskalica se ne aktivira.

- Površina emitera svjetla bljeskalice može se zagrijati nakon nekoliko uzastopnih aktiviranja bljeskalice.
- Preporučene udaljenosti od oznake ϕ kod snimanja s bljeskalicom iznose oko 0,5 m do 8,5 m (W)/0,4 m do 5 m (T) (kad je [ISO] podešen na [Auto]).
- Uporaba isporučenog sjenila objektiva može blokirati svjetlo bljeskalice.
- Kad koristite podešenje ⚡SL (spora sinkronizacija), ⚡SL (spora sinkronizacija sa smanjenjem efekta crvenih očiju) ili ⊘ (bljeskalica isključena), brzina zatvarača je smanjena na tamnim mjestima pa se preporuča uporaba stativa.
- Tijekom punjenja bljeskalice trepće žaruljica ⚡/CHG. Po završetku punjenja žaruljica se isključuje.
- Moguće je promijeniti svjetlinu bljeskalice podešavanjem opcije [Flash Level] u izborniku (str. 63).
- Na tamnim mjestima emitira se pomoćno svjetlo radi izoštravanja objekta. Kad ne želite koristiti do svjetlo, podesite [AF Illuminator] na [Off] (str. 73).
- Na ovaj aparat je moguće staviti vanjsku bljeskalicu (str. 52).

Red Eye Reduction (smanjenje efekta crvenih očiju)



Efekt crvenih očiju se smanjuje pri uporabi bljeskalice. Na zaslonu se pojavi indikator .



- Bljeskalica se aktivira dva ili više puta prije snimanja.
- Budući da je potrebno oko sekunde da se aktivira zatvarač, držite fotoaparat čvrsto kako biste spriječili pomicanje. Također, zamolite osobu koju snimate da se ne pomiče.
- Smanjivanje efekta crvenih očiju možda neće dati željene rezultate, ovisno o udaljenosti objekta, u slučaju da osoba ne vidi predbljesak ili u nekim drugim slučajevima.

Ručno korištenje bljeskalice – Pop-up Flash

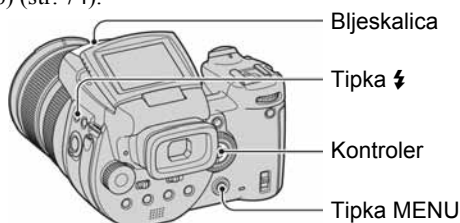

Bljeskalicu možete aktivirati ručno kad vam je potrebna. Podesite opciju [Pop-up Flash] na [Manual] izborniku  (Setup) (str. 74).





- ① Pritisnite  (bljeskalica) i otvorite bljeskalicu.
 - ② Odaberite načina rada bljeskalice (str. 50).
 - ③ Snimajte.
- Bljeskalica se neće aktivirati u  (Twilight) modu unutar Scene moda ili u Burst/Bracket modu.
 - Zatvorite bljeskalicu kad je ne želite koristiti.
 - Za podešavanje funkcije Pop-up Flash na automatski rad, podesite [Pop-up Flash] na [Auto] u izborniku  (Setup).



Tehnike snimanja

Različita podešenja bljeskalice pružaju Vam razne mogućnosti snimanja.





Kad podesite bljeskalicu na  (stalno uključena) ili  (stalno uključena sa smanjenjem efekta crvenih očiju), možete postići svijetlu fotografiju objekta osvijetljenog odostraga. Također se može postići efekt odbleska svjetla bljeskalice u očima osobe koju snimate.



Kad je bljeskalica podešena na  (automatska) ili  (automatska sa smanjenjem efekta crvenih očiju), može se aktivirati bez obzira na to kako ste namjeravali snimati. U takvim situacijama podešenje bljeskalice na  (isključena), brzina zatvarača se automatski smanjuje. To je učinkovito kad želite postići "razmazani" efekt jurećeg automobila, kod snimanja svjetlosnog spektra ili zalaska sunca. Savjetujemo uporabu stativa za sprečavanje prekomjernih vibracija aparata.



Podešenje  (spora sinkronizac.) ili  (spora sinkronizac. sa smanj. efekta crvenih očiju) je učinkovito kad snimate osobu tijekom zalaska sunca i slično. Uz uporabu bljeskalice i duge ekspozicije, postiže se jasna fotografija objekta i pozadine. Ako se ne može snimiti oštru fotografiju uz nižu brzinu zatvarača, automatski se povećava ISO osjetljivost. Savjetujemo uporabu stativa za sprečav. prekomjernih vibrac. aparata.

Odabir Flash Synchro podešenja



Odabir vremena aktivacije bljeskalice



Front



Rear

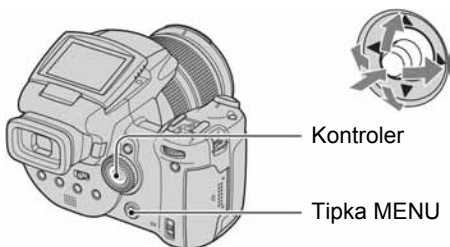

- ① Otvorite izbornik (Setup) (str. 32).
- ② Odaberite (Camera 2) pomakom kontrolera na /▼, zatim odaberite [Flash Sync.] pomakom na /▲/▼.
- ③ Odaberite željeni način rada pomakom na /▲/▼, zatim pritisnite središte kontrolera.

(✓: tvorničko podešenje)

✓	Front	Obično se koristi ovo podešenje. Budući da se bljeskalica aktivira odmah nakon otpuštanja zatvarača, moći ćete snimati bliže vremenu otpuštanja zatvarača.
	Rear (REAR)	Koristi se za objekte koji se brzo kreću, itd. Budući da se bljeskalica aktivira tik pred zatvaranje zatvarača, omogućena je refleksija traga svjetla ili preklapanje sljedećeg pokreta s objektom.

O podešenju [Rear]

- Kad je brzina zatvarača previsoka, opcija [Rear] možda neće biti raspoloživa.
- Kad je odabrana funkcija smanjenja efekta crvenih očiju, možda neće biti učinkovita pri manjim brzinama zatvarača.

Uporaba vanjske bljeskalice



Uz ovaj aparat možete koristiti dodatno nabavljivu vanjsku bljeskalicu. Na taj se način povećava količina svjetla i mogu se snimiti živopisnije fotografije no kod uporabe obične bljeskalice.

Detalje potražite u uputama za uporabu dodatne bljeskalice.

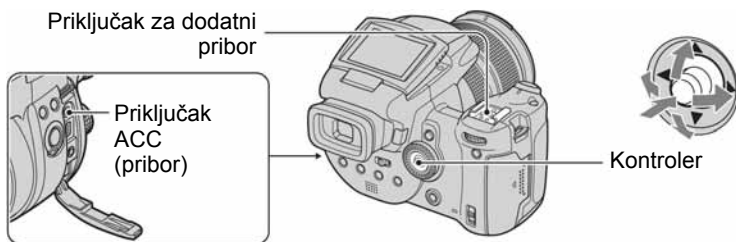

- Kad je na aparatu dodatna bljeskalica, težina utječe na stabilnost objektiva. Savjetujemo da kod snimanja pridrđavate objektiv lijevom rukom ili koristite stativ.
- Vanjska i dodatna bljeskalica ne mogu se aktivirati istodobno.
- Koristite li dvije ili više dodatnih bljeskalica istodobno, aparat možda neće raditi kako treba ili može doći do kvara.
- Ako prilikom uporabe vanjske bljeskalice ne možete postići pravilnu ravnotežu bijele boje, podesite bljeskalicu na ⚡ (uvijek aktivna), ☞ (stalno uključena sa smanjenjem efekta crvenih očiju), ⚡SL (spora sinkronizacija) ili ⚡SL (spora sinkronizacija sa smanjenjem efekta crvenih očiju), zatim podesite ravnotežu bijele boje tipkom SET (one-push SET) (str. 55).





Uporaba Sony bljeskalice

Na priključak za dodatni pribor možete pričvrstiti sljedeće Sony bljeskalice.

- HVL-F1000
 - HVL-F32X (funkciju automatskog podešavanja intenziteta svjetla i prilagodbe svjetlini okoliša)
- ① Stavite dodatnu bljeskalicu na priključak.
 - ② Spojite bljeskalicu na priključak ACC. Kad koristite model HVL-F32X, preskočite korak ②.
 - ③ Uključite vanjsku bljeskalicu.
 - ④ Snimite sliku.
- Provjerite je li opcija [Flash] podešena na [Int.] u izborniku ⚙ (Setup) (str. 74).
 - Kad je opcija [ISO] podešena na [800], [1600] ili [3200], nije moguće koristiti funkciju AUTO "B" bljeskalice HVL-F32X.
 - Kad koristite "B" mod bljeskalice HVL-F1000/F32X, intenzitet bljeskalice (str. 63) je podešen na jednu od sljedećih dviju mogućnosti.
Kad je [Flash Level] između +0.3EV i +2.0EV: Snažno
Kad je [Flash Level] između -0.3EV i -2.0EV: Slabo
 - Kad koristite bljeskalicu pri širokokutnom snimanju s žarišnom duljinom većom od 35 mm, rubno područje će možda biti tamno. Preporučamo da koristite zaslon bljeskalice.

Uporaba komercijalno nabavljive vanjske bljeskalice

Možete koristiti komercijalno nabavljivu vanjsku bljeskalicu kompatibilnu s priključkom za dodatni pribor.

- ① Stavite dodatnu bljeskalicu na priključak.
- ② Otvorite izbornik  (Setup) (str. 32).
- ③ Odaberite  (Camera 2) pomakom kontrolera na ▲/▼, zatim odaberite [Flash] pomakom na ►/▲/▼, [Ext.] pomakom na ►/▲, zatim pritisnite središte kontrolera.
- ④ Uključite vanjsku bljeskalicu.
- ⑤ Postavite funkcijski kotačić na M ili A.
Bljeskalica se aktivira i kad funkcijski kotačić nije postavljen na M ili A, ali savjetujemo snimanje s funkcijskim kotačićem postavljenim na M ili A.
- ⑥ Snimate sliku.
 - Snimate li s opcijom [Flash] podešenom na [Int.] u izborniku  (Setup), ugrađena bljeskalica se može podići. Dogodi li se to, vratite ugrađenu bljeskalicu u izvorni položaj i podesite [Flash] na [Ext.] (str. 74).
 - Kad podesite [Flash] na [Ext.] u izborniku  (Setup), pojavi se indikator EXT . To znači da je ugrađena bljeskalica isključena.
 - Podesite najpogodniji otvor blende u skladu s brojem bljeskalice i udaljenošću od objekta.
 - Broj bljeskalice se razlikuje ovisno o ISO osjetljivosti (str. 45) aparata, stoga provjerite ISO broj.
 - Obratite pozornost da aparat možda neće raditi ispravno ili uopće neće raditi kad koristite bljeskalicu drugog proizvođača namijenjenu drugom fotoaparatu (općenito su to bljeskalice s višestrukim kontaktima), ili bljeskalicu s visokim naponom.
 - Ovisno o tipu dodatno nabavljive vanjske bljeskalice, možda nećete moći koristiti neke funkcije, a druge operacije se mogu odvijati otežano.

Podešavanje boje

Podešavanje tonova boje – White Balance



Obično aparat automatski podešava tonove boje. Međutim, možete ih također podesiti ručno u skladu s uvjetima osvjetljenja.

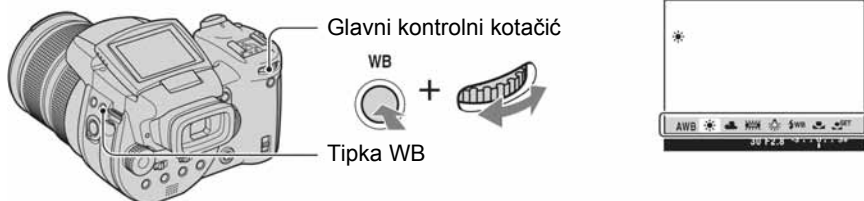









Pritisnite i zadržite tipku WB te zakrenite glavni kontrolni kotačić kako biste odabrali željeno podešenje.

(✓: tvorničko podešenje)

✓	AWB (automatski)	Automatsko podešavanje bijele boje. (Temperatura boje: oko 3400 – 7000 K)
☀️	(danje svjetlo)	Podešavanje kod snimanja na otvorenom, noćnog snimanja, snimanja pod neonskim svjetlom, vatrometa, izlaska sunca ili slika prije i nakon zalaska sunca. (Temperatura boje: oko 5500 K)
☁️	(oblačno)	Podešavanje u uvjetima oblačnog neba. (Temperatura boje: oko 6500 K)
💡	(fluorescentno svjetlo)	Podešavanje kod fluorescentnog osvjetljenja. (Temperatura boje: oko 4000 K)
⚡	(električno svjetlo)	Podešavanje na mjestima na kojima se uvjeti osvjetljenja brzo mijenjaju, primjerice disko klub ili pri jakom osvjetljenju, primjerice, u fotografskom studiju. (Temperatura boje: oko 3200 K)
⚡WB	(bljeskalica)	Podešavanje za snimanje pomoću bljeskalice. (Temperatura boje: oko 6000 K)
✉️	(One push)	Podešavanje ravnoteže bijele boje u skladu s izvorom svjetla. Bijela boja pohranjena u 📧 ^{SET} (One push SET) postaje osnovna bijela boja. Koristite ovaj mod kad AWB (automatski) ili drugi modovi ne mogu pravilno podesiti boju. (Temperatura boje: oko 2000 – 10 000 K)
📧 ^{SET}	(One push SET)	Memoriranje osnovne bijele boje koja će se upotrebljavati u ✉️ (One push) načinu.

- Za detalje o podešavanju ravnoteže bijele boje → strana 13.
- Pod fluorescentnim svjetlom koje trepće podešavanje ravnoteže bijele boje možda neće ispravno raditi iako ste odabrali 💡 (fluorescentno svjetlo).
- Osim kod [⚡WB] (bljeskalica) ili ✉️ (One push), ravnoteža bijele boje se automatski podešava na AWB (automatski) nakon uključivanja bljeskalice.
- Neke opcije nisu raspoložive ovisno o načinu rada bljeskalice (str. 50).
- Neke opcije nisu raspoložive ovisno o Scene modu (str. 30).



Za snimanje osnovne bijele boje u SET (One push SET) načinu

- ① Pritisnite i zadržite tipku WB te zakrenite glavni kontrolni kotačić kako biste odabrali  (One push SET).
 - ② Usmjerite fotoaparata prema bijelom predmetu, poput lista papira, tako da ispuni zaslon, u jednakim uvjetima rasvjete kao i za snimanje.
 - ③ Pritisnite središte kontrolera.
Zaslon se na trenutak zatamni i indikator  ubrzano trepće. Nakon podešavanja ravnoteže bijele boje i pohranjivanja podešenja u memoriju, odabrana je opcija  (One push).
- Ako indikator  trepće polako, ravnoteža bijele boje nije podešena ili se ne može podesiti. Upotrijebite automatsko podešavanje.
 - Nemojte pomicati ili udarati fotoaparata dok indikator  brzo trepće.
 - Ako je bljeskalica podešena na  (uvijek aktivna),  (stalno uključena sa smanjenjem efekta crvenih očiju),  (spora sinkronizacija) ili  (spora sinkronizacija sa smanjenjem efekta crvenih očiju), ravnoteža bijele boje se podešava za snimanje pomoću bljeskalice.

Precizno podešavanje

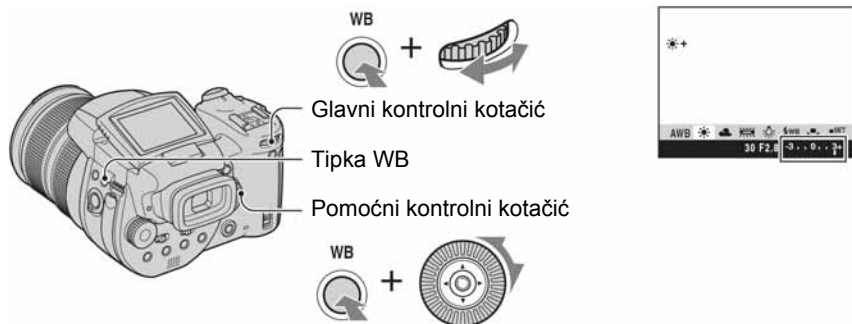
Uporabom ovog podešenja možete snimati s efektom filtera za konverziju boje. Podešavanje možete izvoditi u koracima po ± 3 , a učinak odgovara razlici od 10 mireda za svaki korak (pogledajte u nastavku). Ovo podešavanje nije raspoloživo za AWB (automatski).



- ① Pritisnite i zadržite tipku WB te zakrenite glavni kontrolni kotačić kako biste odabrali podešenje koje više odgovara uvjetima osvjetljenja.
 - ② Pritisnite i zadržite tipku WB te zakrenite pomoćni kontrolni kotačić kako biste precizno podesili odgovarajuću vrijednost. Pored ikone odabranog moda prikazan je + ili -.
- Pod fluorescentnim svjetlom koje trepće, precizno podešavanje ravnoteže bijele boje možda neće ispravno raditi iako ste odabrali  (fluorescentno svjetlo).
 - Osim kod  (bljeskalica) ili  (One push), ne možete izvoditi precizno podešavanje jer se ravnoteža bijele boje automatski podešava na [Auto].

O miredu

Mired je mjerna jedinica koja umnaža inverzne brojeve temperature boje za 10^6 . Što se tiče temperature boje, bez obzira na raspon u kojem može varirati, što je temperatura boje niža, njezina temperaturna razlika je veća i obratno. Mired izražava približan omjer raspona varijacije i koristi se kao mjerna jedinica filtera za konverziju boje.

Varijacije sa 1000 K: Razlika mireda (M)
 4000 – 3000 K: 83 M
 7000 – 6000 K: 23 M

Odabir načina reprodukcije boja



Odaberite način reprodukcije boja.

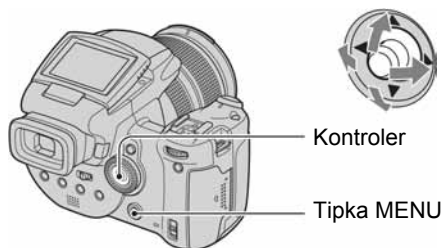

- ① Pritisnite MENU.
- ② Odaberite COLOR pomakom kontrolera na ◀▶, zatim odaberite željeni mod pomakom na ▲▼.
 (✓: tvorničko podešenje)

Adobe RGB (Adobe RGB)	<p>Ovaj mod ima širok raspon boja za vjerni prikaz i realnu teksturu.</p> <ul style="list-style-type: none"> • Naziv datoteke slike snimljene u Adobe RGB modu je “_DSC□□□□.JPG”. (U RAW modu će datoteka imati ekstenziju “.SR2”.)
Vivid (VIVID)	<p>Ljepota panorama naglašava se dubokim i živim bojama. Primjerice, plavo nebo, zalazak sunca, mlado zeleno lišće te živopisno lišće ujesen.</p>
✓ Standard	<p>Razni prizori se naglašavaju lijepim bojama bogatih tonova.</p>

🔍 O opciji Adobe RGB

Ovaj format ima široki raspon prostora boja i prikladan je za ispis.

- Kod prikaza slika snimljenih u Adobe RGB modu na TV prijemnicima/LCD monitorima koji ne podržavaju Adobe RGB (DCF2.0/Exif2.21), slike će biti prikazane s manje intenzivnim bojama. Također, koristite li nekompatibilne pisače, slike će se možda ispisivati s manje intenzivnim bojama.
- Kad snimate slike u Adobe RGB modu, slike su prikazane s manje intenzivnim bojama na LCD zaslonu ili u tražilu fotoaparata. Uporabom pisača kompatibilnog s Adobe RGB (DCF2.0/Exif2.21) standardom, možete slike otisnuti s vjernom tekstуром i bojama.
- S podešenjem [Standard] i [Vivid] slike se snimaju u sRGB (prostor boje) formatu prilagođenom za obične računalne monitore.

Kontinuirano snimanje

Burst način snimanja



Snimanje najvećeg broja fotografija u nizu kad pritisnete i zadržite okidač.



Pritisnite i zadržite [BRK] te zakrenite glavni kontrolni kotačić kako biste odabrali [BRK].

- Kad nestane "Recording", možete snimati sljedeću sliku. Međutim, pritisnete li okidač dok svijetli žaruljica pristupa, moguće je snimiti najviše dvije slike u nizu.
- Bljeskalica je podešena na (isključena).
- Razmak između snimaka je otprilike 0,32 sekundi.
- Nije moguće odabrati određene brzine zatvarača*.
Ako je [ISO] vrijednost podešena na [160] do [400]: 1/2000 – 1/8 sekunde
Ako je [ISO] vrijednost podešena na [800] do [3200]: 1/2000 – 1/30 sekunde
- Ako je baterija pri kraju ili je popunjen medij za snimanje, snimanje u nizu se prekida.

Snimanje u RAW modu

RAW mod



Fotoaparat pohranjuje podatke snimljene CMOS senzorom izravno bez kompresije. Ekstenzija datoteke je ".SR2" (str. 90). Nakon kopiranja slika na računalo, podatke je moguće reproducirati s mnogo manje izobličenja u obradi slike i mogu se prikazati pomoću isporučenog softvera. Istodobno se snima i slika u JPEG formatu.

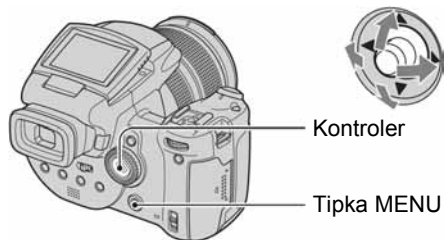

- 1 Pritisnite MENU.
- 2 Odaberite [Mode] (način snimanja) pomakom kontrolera na ◀/▶, zatim odaberite [RAW] pomakom na ▲/▼.

- Za reprodukciju RAW datoteke na računalu potreban je poseban softver. Instalirajte poseban softver s ispućenog CD-ROM-a (Image Data Converter SR Ver.1.0) (Windows/Macintosh) na svoje računalo. Budući da su RAW podaci posebne datoteke, uobičajeni softver ne može otvoriti RAW datoteke (str. 94, 97).
- Uz RAW se snima i JPEG datoteka u veličini odabranoj u izborniku Image Size (→ korak 4 u "Prvo pročitajte"). Budući da se RAW datoteke snimaju u veličini od [10M], ti podaci zauzimaju više kapaciteta medija za snimanje.
- Upis podataka traje duže nego kod normalnog snimanja.
- Nije moguće koristiti digitalni zum.
- U reprodukcijском modu, prikazana je JPEG slika snimljena u isto vrijeme, a opcije izbornika, primjerice zakretanje i "rezanje" slike, izvode se samo na JPEG slici. RAW datoteke nije moguće reproducirati ili obrađivati uporabom fotoaparata.

Određivanje kompozicije

Prikaz mreže linija



Pomoću mreže linija možete jednostavno smjestiti objekt u vodoravnom ili okomitom položaju.

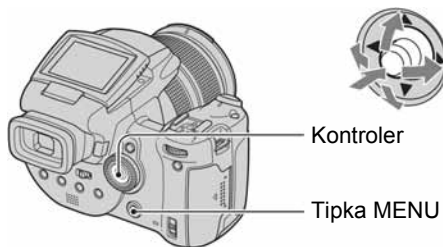

- 1 Otvorite izbornik (Setup) (str. 32).
- 2 Odaberite (Camera 2) pomakom kontrolera na ▲▼, zatim odaberite [Grid Line] pomakom na ►/▲▼.
- 3 Odaberite [Grid Line] pomakom na ►/▲▼, zatim pritisnite središte kontrolera.

(✓: tvorničko podešenje)

	On	Aparat prikazuje mrežu linija.
✓	Off	Aparat ne prikazuje mrežu linija.

- Mreža linija se ne snima.

Tehnike snimanja

- Kad sastavljate kompoziciju snimke, pokušajte primijeniti pravilo trećina. Uključite mrežu linija kako biste razdijelili zaslom na tri dijela po širini i visini i smjestite objekt u jednu od točaka na sjecištima vodoravnih i okomitih linija. Na taj način ćete dobiti stabilnu i dobro uravnoteženu kompoziciju. Učinkovito je i smještanje dvaju objekata dijagonalno na dva sjecišta.



Podešavanje načina rada zaslona

Smanjenje titranja



Kad snimate pod fluorescentnim svjetlom, možda će titrati zaslon ovisno o regiji. Titranje možete smanjiti.

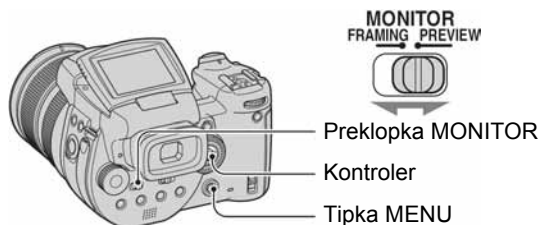

Odaberite željeni način rada preklopkom MONITOR.

FRAMING	Smanjuje titranje. Zaslon je svjetliji kod gledanja kako biste mogli provjeriti objekt.
PREVIEW	Ne smanjuje titranje. Prije snimanja možete provjeriti dubinsku oštrinu (str. 38). Vrijeme početka i vrijeme kašnjenja zatvarača je kraće od onog u [FRAMING] modu.

Kad titranje nije smanjeno u [FRAMING] modu

Obično aparat automatski detektira frekvenciju titranja i smanjuje titranje. Međutim, ako ne detektira pravilno frekvenciju titranja, unaprijed podesite frekvenciju napona koja se koristi na vašem području (50Hz/60Hz). Titranje će se smanjiti.

- ① Otvorite izbornik (Setup) (str. 32).
- ② Odaberite (Camera 2) pomakom kontrolera na ▲/▼, zatim odaberite [Flicker Reduction] pomakom na ►/▲/▼.
- ③ Odaberite željeni mod pomakom na ►/▲/▼, zatim pritisnite središte kontrolera.

(✓: tvorničko podešenje)

	60Hz	Za regije s frekvencijom napona većom od 60 Hz.
	50Hz	Za regije s frekvencijom napona većom od 50 Hz.
✓	Auto	Aparat automatski detektira frekvenciju napajanja: 50 Hz ili 60 Hz.



Izbornik snimanja

Tvornička postavka je označena sa ✓.

(Image Size) (veličina slike)



Odabir kvalitete fotografije.

<input checked="" type="checkbox"/>	10M (3888×2592)	Za detalje pogledajte str. 14.
<input type="checkbox"/>	7M (3264×2176)	
<input type="checkbox"/>	5M (2784×1856)	
<input type="checkbox"/>	3M (2160×1440)	
<input type="checkbox"/>	1M (1296×864)	

P.Quality (kvaliteta slike)



Odabir kvalitete fotografije.

<input checked="" type="checkbox"/>	Fine (FINE)	Snimanje materijala visoke kvalitete (mala kompresija).
<input type="checkbox"/>	Standard (STD)	Snimanje materijala standardne kvalitete (velika kompresija).

• Za detalje o kvaliteti slike → str. 13.

Mode (način snimanja)



Odabir kvalitete fotografije.

<input type="checkbox"/>	RAW	Snimanje RAW datoteke uz JPEG datoteku.
<input checked="" type="checkbox"/>	Normal	Normalno snimanje.

• Za detalje pogledajte str. 59.

BRK (Bracket Step)



Snima niz od tri slike s automatskom promjenom ekspozicije.

<input type="checkbox"/>	±1.0EV	Za detalje pogledajte str. 44.
<input checked="" type="checkbox"/>	±0.7EV	
<input type="checkbox"/>	±0.3EV	

⚡ (Flash Level)



Podešava količinu svjetla bljeskalice.

	↑ +2.0EV	Prema +: Svjetlo bljeskalice je snažnije.
✓	0EV	Fotoaparatus automatski podešava količinu svjetla bljeskalice.
	↓ -2.0EV	Prema -: Svjetlo bljeskalice je slabije.

- Intenzitet bljeskalice možete podesiti u koracima po 1/3 EV.
- Vrijednost nije prikazana na zaslonu. Označena je kao + ili -.
- Za promjenu intenziteta bljeskalice → str. 50.
- Ako je objekt presvijetao, ovo podešavanje možda neće imati učinka.
- Kad je bljeskalica podešena na ☹ (isključena), ne možete podesiti intenzitet bljeskalice.

PFX (efekt slike)



Omogućuje snimanje slike s posebnim efektima.

	B & W (P ⁺)	Snima crno-bijelu sliku.
	Sepia (P ⁺)	Snima sliku s efektom stare fotografije.
✓	Off	Isključen efekt.

- Ova postavka ne ostaje pohranjena kad isključite fotoaparatus.

COLOR (boja)



Omogućuje snimanje slike s posebnim efektima.

	Adobe RGB (Adobe RGB)	Za detalje pogledajte str. 57.
	Vivid (VIVID)	
✓	Standard	

⊕ Saturation (zasićenost)



Podešava zasićenost slike.

	+ (⊕)	Prema +: svjetlija boja.
✓	Normal	
	- (⊖)	Prema -: tamnija boja.

Contrast (kontrast)



Podešava kontrast slike.

	+ (☉)	Prema +: pojačava kontrast.
✓	Normal	
	– (☉)	Prema –: smanjuje kontrast.
	A.G.C.S. (Advanced Gradation Control System) (☉)	<p>Kad je objekt taman uslijed pozadinskog osvjetljenja tako da nema tona, ili objekt ima jednoliki ton, primjerice nebo i oblaci, ovaj mod povećava ili smanjuje raspon niske disperzije u skladu sa scenom kako bi se poboljšao raspon tona boje.</p> <ul style="list-style-type: none"> • Kad se aktivira bljeskalica, funkcija A.G.C.S. ne radi. Snimate li objekt izvan dometa bljeskalice uz uporabu funkcije A.G.C.S., podesite bljeskalicu na (☹) (isključena). <div style="text-align: center;"> </div>

Sharpness (oštrina)



Podešava oštrinu slike.

	+ (▣)	Prema +: pojačava oštrinu.
✓	Normal	
	– (▣)	Prema –: smanjuje oštrinu.

Setup (podešavanje)



Pogledajte str. 32, 71.

Tvornička postavka je označena sa ✓.

Folder (direktorij)

Odabir direktorija u kojem je slika koju želite reproducirati kad aparat koristite s medijem za snimanje.

	OK	Pogledajte sljedeći postupak.
✓	Cancel	Poništenje odabira.

① Odaberite željeni direktorij pomakom kontrolera na ◀▶.

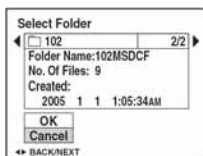

② Odaberite [OK] pomakom na ▲, zatim pritisnite središte kontrolera.

🔍 O direktorijima

Fotoaparat pohranjuje slike u određen direktorij na mediju za snimanje (str. 76, 78). Možete promijeniti direktorij ili izraditi novi.

- Za izradu novog direktorija → [Create REC. Folder] (str. 76, 78).
- Za promjenu direktorija za snimanje slika → [Change REC. Folder] (str. 77, 79).
- Kad na mediju za snimanje izradite više direktorija i prikaže se prva ili zadnja slika u direktoriju, pojavljuju se sljedeći indikatori:
 - ◀: prijelaz na prethodni direktorij.
 - ▶: prijelaz na sljedeći direktorij.
 - ◀▶: prijelaz na prethodni ili sljedeći direktorij.

🔑 Protect (zaštita)

Zaštita slika od slučajnog brisanja.

✓	Protect (🔑)	Pogledajte sljedeći postupak.
	Exit	Izlaz iz funkcije zaštite.

Zaštita pojedinačnih slika

- ① Prikažite sliku koju želite zaštititi.
- ② Pritisnite tipku MENU za prikaz izbornika.
- ③ Pomakom kontrolera na ◀/▶ odaberite [🔑] (Protect) i pritisnite središte kontrolera. Prikazana slika je zaštićena i na zaslonu je vidljiv indikator 🔑.



- ④ Za zaštitu ostalih slika odaberite željenu sliku pomakom kontrolera na ◀/▶ i pritisnite središte kontrolera.

Zaštita slika u indeksnom prikazu

- ① Pritisnite 🔄/🗄️ za indeksni prikaz devet slika.
- ② Pritisnite MENU za prikaz izbornika.
- ③ Pomakom kontrolera na ◀/▶ odaberite [🔑] (Protect) i pritisnite središte kontrolera.
- ④ Pomakom kontrolera na ▲/▼ odaberite [Select] i pritisnite središte kontrolera.
- ⑤ Pomakom kontrolera na ▲/▼/◀/▶ odaberite sliku koju želite zaštititi i pritisnite središte kontrolera.

Na odabranoj slici pojavi se zeleni indikator 🔑.



- ⑥ Ponovite korak ⑤ za zaštitu ostalih slika.
- ⑦ Pritisnite tipku MENU.
- ⑧ Pomakom na ▶ odaberite [OK] i pritisnite središte kontrolera. Indikator 🔑 mijenja boju u bijelu. Odabrane slike su zaštićene.

- Za zaštitu svih slika u direktoriju u koraku ④ odaberite [All In This Folder] i pritisnite središte kontrolera. Zatim pomakom na ► odaberite [On] i pritisnite središte kontrolera.

Poništenje zaštite

Kod prikaza jedne slike

U koraku ③ ili ④ poglavlja "Zaštita pojedinačnih slika" pritisnite središte kontrolera.

U indeksnom prikazu

- ① Odaberite sliku s koje želite skinuti zaštitu u koraku ⑤ poglavlja "Zaštita slika u indeksnom prikazu".
- ② Pritisnite središte kontrolera kako bi indikator  postao siv.
- ③ Ponovite gornji postupak za sve slike s kojih želite skinuti zaštitu.
- ④ Pritisnite tipku MENU, odaberite [OK] pomakom na ► i pritisnite središte kontrolera.

Poništenje zaštite svih slika u direktoriju

U koraku ④ poglavlja "Zaštita slika u indeksnom prikazu" odaberite [All In This Folder] i pritisnite središte kontrolera. Zatim pomakom na ► odaberite [Off] i pritisnite središte kontrolera.

- Obratite pozornost da se formatiranjem medija za snimanje s njega brišu svi podaci, uključujući i zaštićene slike. Ti se podaci ne mogu vratiti.
- Potrebno je neko vrijeme za zaštitu slike.

DPOF (oznaka za tiskanje)

Dodaje oznaku za tiskanje  (Print order) slikama koje želite otisnuti (str. 103).

Print (tiskanje)

Pogledajte str. 99.

Slide (prezentacija)

Reprodukcija snimljenih slika redom (Slide show).

Interval

<input checked="" type="checkbox"/>	3 sec	Podešava interval između prikaza slika tijekom prezentacije.
<input type="checkbox"/>	5 sec	
<input type="checkbox"/>	10 sec	
<input type="checkbox"/>	30 sec	
<input type="checkbox"/>	1 min	

Image (slika)

<input checked="" type="checkbox"/>	Folder	Reprodukcija svih slika u odabranom direktoriju.
<input type="checkbox"/>	All	Reprodukcija svih slika pohranjenih na mediju za snimanje.

Repeat (ponavljanje)

<input checked="" type="checkbox"/>	On	Kontinuirana reprodukcija slika.
<input type="checkbox"/>	Off	Nakon reprodukcije svih slika, prezentacija završava.

<input type="checkbox"/>	Start	Pogledajte sljedeći postupak.
<input checked="" type="checkbox"/>	Cancel	Poništenje prezentacije.

- ① Odaberite [Interval], [Image] i [Repeat] pomakom kontrolera na ▲/▼/◀/▶.
- ② Odaberite [Start] tipkama ▼/▶, zatim pritisnite središte kontrolera.
Počinje prezentacija.

Za prekid prezentacije pritisnite središte kontrolera, pomakom na ▶ odaberite [Exit] i pritisnite središte kontrolera.

- Tijekom prezentacije možete prikazati prethodnu/sljedeću sliku pomakom kontrolera na ◀/▶.
- Vrijeme podešeno u opciji [Interval] je zadano isključivo kao primjer i može se razlikovati ovisno o veličini slike itd.

Resize (promjena veličine)

Moguće je promijeniti veličinu slika i snimiti ih kao nove datoteke. Po završetku postupka promjene veličine slika se vraća na izvornu veličinu.



<input type="checkbox"/>	10M	Veličina slike je vrijednost zadana isključivo kao primjer. → str. 13
<input type="checkbox"/>	7M	
<input type="checkbox"/>	5M	
<input type="checkbox"/>	3M	
<input type="checkbox"/>	1M	
<input checked="" type="checkbox"/>	Cancel	Poništava funkciju promjene veličine.

- ① Prikažite sliku kojoj želite promijeniti veličinu.
 - ② Pritisnite MENU za prikaz izbornika.
 - ③ Pomakom kontrolera na ◀/▶ odaberite [⏏] (Resize) i pritisnite središte kontrolera.
 - ④ Pomakom kontrolera na ▲/▼ željenu veličinu i pritisnite središte kontrolera.
Slika kojoj ste promijenili veličinu snima se u direktorij za snimanje kao najnovija datoteka.
- Za detalje o funkciji [Image Size] → korak 4 u "Prvo pročitajte".
 - Nije moguće promijeniti veličinu RAW datoteka.
 - Kad mijenjate veličinu na veću od originalne, kvaliteta slike je lošija.

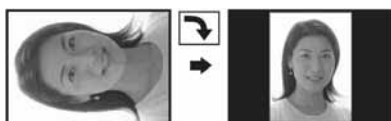
Rotate (okretanje)



Rotiranje fotografije.

	Rotira fotografiju. Pogledajte postupak u nastavku.
OK	Određuje rotaciju. Pogledajte postupak u nastavku.
 Cancel	Poništava rotaciju.

- ① Prikažite sliku koju želite okrenuti.
 - ② Pritisnite MENU za prikaz izbornika.
 - ③ Pomakom kontrolera na ◀/▶ odaberite [⏏] (Rotate) i pritisnite središte kontrolera.
 - ④ Pomakom kontrolera na ▲ odaberite [↶ ↷] i okrenite sliku pomakom na ◀/▶.
 - ⑤ Pomakom kontrolera na ▲/▼ odaberite [OK] i pritisnite središte kontrolera.
- Nije moguće okretati zaštićene slike ili RAW datoteke.
 - Slike snimljene drugom opremom možda se neće moći okretati u ovom fotoaparatu.
 - Kod gledanja slika na osobnom računaru, informacija o okretanju slike možda neće biti vidljiva, ovisno o softveru.

Setup (podešavanje)

Pogledajte str. 32, 71.

Trimming (snimanje uvećane slike)

Ova funkcija omogućuje snimanje uvećane slike (→ korak 6 u "Prvo pročitajte") kao nove datoteke.

	Trimming	Pogledajte postupak u nastavku.
✓	Return	Poništava funkciju.

- ① Pritisnite tipku MENU nakon zumiranja tijekom reprodukcije za prikaz izbornika.
 - ② Odaberite [Trimming] pomakom kontrolera na ►, zatim pritisnite središte kontrolera.
 - ③ Odaberite veličinu slike pomakom kontrolera na ▲/▼, zatim pritisnite središte kontrolera.
Slika će biti snimljena, a na LCD zaslon se nakon snimanja vraća normalna veličina slike.
- Zamijetite da su rubovi gornjeg i donjeg dijela prikazane slike odrezani i slika postane formata 3:2.
 - Uvećana slika se snima kao nova datoteka u odabrani direktorij, a originalna slika ostaje sačuvana.
 - Kvaliteta uvećane slike se može pogoršati.



Camera 1

1

Tvorničke postavke su označene s ✓.

AF Mode (automatsko izoštravanje)



Odabir načina automatskog izoštravanja.

	Single (S AF)	Za detalje pogledajte str. 47.
✓	Monitor (M AF)	
	Continuous (C AF)	

Digital Zoom (digitalni zum)

Uvećava sliku postupkom digitalne obrade. Ovaj fotoaparatus koristi Smart ili Precision digitalni zum.

	Smart (Smart zum) (SQ)	Digitalno uvećava sliku gotovo bez ikakvih izobličenja. Funkcija nije dostupna kad je veličina slike podešena na [10M]. • U sljedećoj tablici je prikaz maksimalne skale zuma Smart zuma.
✓	Precision (Precision digitalni zum) (SQ)	Uvećava sve slike do maksimalno 10x, no kvaliteta slike je slabija.

- Najveći smart zum i precizni digitalni zum uključuju optički zum.
- AF okvir tražila se ne pojavljuje pri uporabi digitalnog zuma. Trepću indikator ,  ili  i AF će raditi s prioriteta na objektima u blizini središta kadra.

Digitalno zumiranje

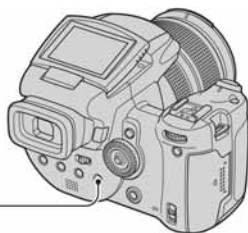

Tipka Q

Pritisnite Q (digitalni zum). Za isključenje digitalnog zuma, ponovno pritisnite Q. Faktor zuma vrati se na broj do kojeg se došlo uporabom optičkog zuma.

0 [Smart] zumu

- Maksimalna skala zuma ovisi o veličini slike. Skala zuma prikazana na zaslonu predstavlja približnu vrijednost.

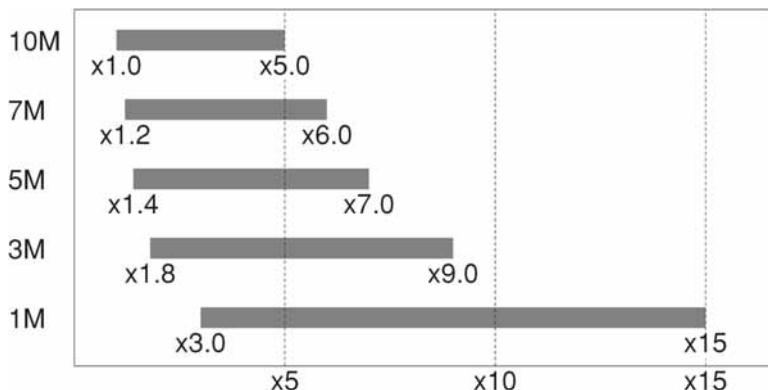

- Kad koristite smart zum, slika na LCD zaslonu može izgledati zrnato. Ipak, to ne utječe na snimljenu sliku.

Power Save (smanjenje potrošnje)

Pri snimanju podesite vrijeme nakon kojeg će se fotoaparat prebaciti u mod smanjene potrošnje. Kad je kamera u modu smanjene potrošnje, žaruljica POWER promijeni boju iz zelene u crvenu.

	10 min	Aparat se isključi u mod smanjene potrošnje nakon 10 minuta.
	3 min	Aparat se isključi u mod smanjene potrošnje nakon 3 minute.
✓	1 min	Aparat se isključi u mod smanjene potrošnje nakon 1 minute.
	20 sec	Aparat se isključi u mod smanjene potrošnje nakon 20 sekundi.
	Off	Aparat ne koristi funkciju Power Save.

Isključenje funkcije Power Save

Kad pritisnete okidač, aparat se vrati u mod snimanja, a kad pritisnete tipku ► (reprodukcija), aparat prelazi u reproduksijski mod.

- U modu smanjenje potrošnje i dalje se troši baterija budući da aparat nije isključen.
- Kad je aparat u reproduksijskom modu ili je prikazan izbornik  (Setup), vrijeme je automatski podešeno na tri minute i ne možete funkciju Power Save podesiti na [Off].
- Kad je preklopa FINDER/AUTO/LCD podešena na FINDER ili AUTO, aparat prepoznaje da ne rukujete aparatom ako približite lice tražilu i zadržite se tamo. U takvim slučajevima se aparat vrati u mod smanjene potrošnje nakon odabranog vremena.
- Funkcija Power Save nije raspoloživa kad koristite mrežni adapter ili daljinski upravljač (opcija).

Date/Time (datum/vrijeme)

Odabir načina snimanja datuma ili vremena na sliku. Odaberite prije snimanja.

- Datum i vrijeme se ne pojavljuju tijekom snimanja. Umjesto tih podataka se pojavljuje indikator **DATE**. Datum i vrijeme se pojavljuju u crvenoj boji u donjem desnom uglu zaslona samo tijekom reprodukcije.





<input type="checkbox"/>	Day&Time	Snimanje datuma, sata i minuta na sliku.
<input type="checkbox"/>	Date	Snimanje godine, mjeseca i dana. • Datum se snima odabranim redosljedom (→ korak 2 u "Prvo pročitajte")
<input checked="" type="checkbox"/>	Off	Ne snima datum i vrijeme.

- Snimljeni datum i vrijeme kasnije ne možete obrisati.

AF Illuminator (svjetlo automatskog izoštravanja)

AF osvjetljenje omogućuje izoštravanje objekta u tamnim uvjetima snimanja. AF osvjetljenje emitira crveno svjetlo kad se okidač pritisne napola što omogućuje lakše izoštravanje dok se ne podesi fiksno žarište. Istovremeno se na zaslonu pojavljuje indikator **AF-ON**.

<input checked="" type="checkbox"/>	Auto	Uporaba AF osvjetljenja.
<input type="checkbox"/>	Off	Isključeno AF osvjetljenje.

- Ako AF osvjetljenje nedovoljno osvijetli objekt ili ako objekt nema kontrast, slika se neće izoštriti. (Preporučuje se približna udaljenost od oko 2,7 m (zum: W)/2,3 m (zum: T).)
- Izoštrena slika se postiže sve dok svjetlo AF osvjetljenja dopire do objekta čak i ako svjetlo nije u sredini objekta.
- Kod ručnog izoštravanja (str. 48) AF osvjetljenje ne radi.
- Okvir AF izoštravanja se ne prikazuje. Ikone ,  ili  će treperiti, a AF će raditi s prioritetom na objektima u blizini središta.
- AF osvjetljenje ne radi ako ste odabrali  (Twilight) ili  (Landscape) u Scene modu ili koristite funkciju PUSH AUTO.
- AF osvjetljenje emitira vrlo snažno svjetlo. Izravno gledanje u AF emiter izbliza nije preporučljivo iako ne predstavlja sigurnosni rizik.

Auto Review (automatski pregled)

Prikaz snimljene slike na zaslonu na otprilike 2 sekunde neposredno nakon snimanja.

<input type="checkbox"/>	On	Uključena funkcija automatskog pregleda slika.
<input checked="" type="checkbox"/>	Off	Isključena funkcija automatskog pregleda slika.

- Ukoliko okidač pritisnete dopola tijekom ovog perioda, nestaje prikaz snimljene slike i odmah možete snimiti sljedeću.
- Snimljena slika je prikazana u Burst ili Exposure Bracket modu neovisno o podešenju.

Tvorničke postavke su označene sa ✓.

Expanded Focus (prošireni fokus)

Udvostručuje dio oko okvira PUSH AF/proširenog fokusa pri ručnom izoštravanju (str. 48).

<input checked="" type="checkbox"/>	On	Udvostručenje slike.
<input type="checkbox"/>	Off	Isključena funkcija uvećavanja slike.

- Pri uporabi preciznog digitalnog zuma ili kad je aktivan smart zum s veličinom slike podešenom na [1M], funkcija Expanded Focus nije raspoloživa.

Flash Sync. (sinkronizacija bljeskalice)

Odabir vremena aktivacije bljeskalice.

<input checked="" type="checkbox"/>	Front	Za detalje pogledajte str. 52.
<input type="checkbox"/>	Rear (REAR)	

Flash (bljeskalica)

Podesite hoćete li koristiti vanjsku bljeskalicu.

<input type="checkbox"/>	Ext. (EXT )	Za detalje pogledajte str. 52.
<input checked="" type="checkbox"/>	Int.	

Pop-up Flash (otvaranje bljeskalice)

Odaberite hoće li se bljeskalica otvoriti automatski ili ručno.

<input checked="" type="checkbox"/>	Auto	Za detalje pogledajte str. 51.
<input type="checkbox"/>	Manual	

Flicker Reduction (smanjenje titranja)



Odabir frekvencije napajanja.

<input type="checkbox"/>	60Hz	Za detalje pogledajte str. 61.
<input type="checkbox"/>	50Hz	
<input checked="" type="checkbox"/>	Auto	

Grid Line (mreža linija)

Odaberite hoćete li ili ne koristiti mrežu linija.

<input type="checkbox"/>	On	Za detalje pogledajte str. 60.
<input checked="" type="checkbox"/>	Off	



Ove opcije pojavljuju se samo kad je prekloпка /CF podešena na "".
Tvorničke postavke su označene sa .

Format (formatiranje)

Formatiranje "Memory Stick" kartice. Komercijalno nabavljivi "Memory Stick" je već formatiran i možete ga odmah koristiti.

- Formatiranjem ćete nepovratno izbrisati sve podatke "Memory Stick" kartici, čak i zaštićene slike.

	Cancel	Isključena funkcija formatiranja.
	OK	Pogledajte postupak u nastavku.

- ① Pomakom kontrolera na  odaberite [OK] i pritisnite središte kontrolera. Pojavi se poruka "All data in Memory Stick will be erased Ready?".
- ② Pomakom kontrolera na  odaberite [OK] i pritisnite središte kontrolera. Formatiranje je dovršeno.

Create REC. Folder (izrada direktorija za snimanje)

Ova funkcija omogućuje izradu direktorija za snimanje na "Memory Stick" kartici.

	Cancel	Isključena funkcija izrade direktorija.
	OK	Pogledajte postupak u nastavku.

- ① Pomakom kontrolera na  odaberite [OK] i pritisnite središte kontrolera. Pojavi se izbornik za izradu direktorija.



- ② Pomakom kontrolera na  odaberite [OK] i pritisnite središte kontrolera. Izrađuje se novi direktorij s jednim brojem većim od posljednjeg načinjenog direktorija. To ujedno postaje i direktorij za snimanje.

- Za detalje o direktoriju pogledajte str. 65.
- U slučaju da ne želite izraditi novi direktorij, kao direktorij za snimanje se odabire "101MSDCF".
- Možete izraditi direktorij "999MSDCF".
- Slike se snimaju u novi direktorij dok ne izradite ili odaberete novi direktorij.
- Ne možete izbrisati direktorij pomoću fotoaparata. Za brisanje direktorija koristite računalo itd.
- U direktorij možete pohraniti do 4000 slika. Kad premašite kapacitet direktorija, automatski se izrađuje novi direktorij.
- Za detaljnije informacije pogledajte poglavlje "Mjesta za pohranu datoteka i nazivi datoteka" (str. 90).

Create REC. Folder (izrada direktorija za snimanje)

Mijenja direktorij koji se trenutno koristi za snimanje slika.



	OK	Pogledajte postupak u nastavku.
✓	Cancel	Isključena funkcija izrade direktorija.

- ① Pomakom kontrolera na ▲ odaberite [OK] i pritisnite središte kontrolera.
Pojavi se izbornik za izradu direktorija.



- ② Odaberite željeni direktorij pomakom kontrolera na ◀/▶, odaberite [OK] pomakom na ▲ i pritisnite središte kontrolera.

- Kao direktorij za snimanje možete odabrati "100MSDCF".
- Snimljene slike ne možete premjestiti u drugi direktorij.

Ove opcije pojavljuju se samo kad je prekloпка /CF podešena na "CF".
Tvorničke postavke su označene sa .

Format (formatiranje)

Formatiranje Microdrive/CF karticu.

- Formatiranjem ćete nepovratno izbrisati sve podatke na Microdrive/CF kartici, čak i zaštićene slike.

	Cancel	Isključena funkcija formatiranja.
	OK	Pogledajte postupak u nastavku.

- ① Pomakom kontrolera na ▲ odaberite [OK], zatim pritisnite središte kontrolera.
Pojava se poruka "All data in CF card will be erased Ready?".
 - ② Pomakom kontrolera na ▲ odaberite [OK] i pritisnite središte kontrolera.
Formatiranje je dovršeno.
- Memorijsku karticu ne možete formatirati uporabom Memory Stick Duo Adaptera kompatibilnog s utorom za CompactFlash karticu.

Create REC. Folder (izrada direktorija za snimanje)

Ova funkcija omogućuje izradu direktorija za snimanje na Microdrive/CF kartici.

	Cancel	Isključena funkcija izrade direktorija.
	OK	Pogledajte postupak u nastavku.

- ① Pomakom kontrolera na ▲ odaberite [OK] i pritisnite središte kontrolera.
Pojava se izbornik za izradu direktorija.



- ② Pomakom kontrolera na ▲ odaberite [OK] i pritisnite središte kontrolera.
Izrađuje se novi direktorij s jednim brojem većim od posljednjeg načinjenog direktorija. To ujedno postaje i direktorij za snimanje.

- Za detalje o direktoriju pogledajte str. 65.
- U slučaju da ne želite izraditi novi direktorij, kao direktorij za snimanje se odabire "101MSDCF".
- Možete izraditi direktorij "999MSDCF".
- Slike se snimaju u novi direktorij dok ne izradite ili odaberete novi direktorij.
- Ne možete izbrisati direktorij pomoću fotoaparata. Za brisanje direktorija koristite računalo itd.
- U direktorij možete pohraniti do 4000 slika. Kad premašite kapacitet direktorija, automatski se izrađuje novi direktorij.
- Za detaljnije informacije pogledajte poglavlje "Mjesta za pohranu datoteka i nazivi datoteka" (str. 90).

Create REC. Folder (izrada direktorija za snimanje)

Mijenja direktorij koji se trenutno koristi za snimanje slika.

	OK	Pogledajte postupak u nastavku.
✓	Cancel	Isključena funkcija izrade direktorija.

- ① Pomakom kontrolera na ▲ odaberite [OK] i pritisnite središte kontrolera.
Pojavi se izbornik za izradu direktorija.



- ② Odaberite željeni direktorij pomakom kontrolera na ◀/▶, odaberite [OK] pomakom na ▲ i pritisnite središte kontrolera.

- Kao direktorij za snimanje možete odabrati "100MSDCF".
- Snimljene slike ne možete premjestiti u drugi direktorij.

Tvorničke postavke su označene sa ✓.

LCD Backlight (osvjetljenje zaslona)

Odabir svjetline LCD zaslona kod uporabe aparata s baterijom.

	Bright	Svjetlije.
✓	Normal	
	Dark	Tamnije.

- Postavka [Bright] brže prazni bateriju.

EVF Backlight (osvjetljenje tražila)

Odabir svjetline tražila.

	Bright	Svjetlije.
✓	Normal	
	Dark	Tamnije.

- Postavka [Bright] brže prazni bateriju.

Beep (zvučni signal)

Odabir zvučnog signala koji se javlja kad rukujete aparatom.

	Shutter	Uključuje se zvuk zatvarača kad pritisnete okidač.
✓	On	Uključuje se zvučni signal/zvuk zatvarača kad pritisnete kontrolnu tipku/okidač.
	Off	Isključuje se zvučni signal/zvuk zatvarača.

Zebra (zebrasti uzorak)

Odaberite hoće li aparat prikazivati zebrasti uzorak u kadru ili ne.

	On	Za detalje pogledajte str. 42.
✓	Off	

Language (jezik)

Odabir jezika za prikaz opcija izbornika, upozorenja i poruka.

Tvorničke postavke su označene sa ✓.

File Number (broj datoteke)

Odabir načina za pridjeljivanje brojeva datotekama.

✓	Series	Dodjeljivanje brojeva datotekama prema redoslijedu čak i ako je promijenjen direktorij za snimanje na mediju za snimanje. (Kad zamijenjeni medij za snimanje sadrži datoteku broja većeg od posljednjeg dodijeljenog, pridjeljuje se za jedan veći broj.)
	Reset	Podešavanje brojanja datoteka od 0001 svaki put kad se promijeni direktorij. (Ako direktorij za snimanje sadrži datoteku, dodjeljuje se za jedan veći broj.)

USB Connect (USB priključak)

Odabir USB načina za uporabu prilikom spajanja aparata na računalo ili pisač kompatibilan s funkcijom PictBridge pomoću USB kabela.

	PictBridge	Spajanje aparata s PictBridge kompatibilnim pisačem (str. 99).
	PTP	Kad podesite [PTP] (Picture Transfer Protocol) i aparat spojite na računalo, slike u direktoriju za snimanje se kopiraju na računalo (koje podržava Windows XP i Mac OS X.).
	Mass Storage	Uspostavljanje Mass Storage veze između fotoaparata i računala ili drugog USB uređaja (str. 87).
✓	Auto	Fotoaparat automatski prepoznaje i uspostavlja vezu s računalom ili PictBridge kompatibilnim pisačem (str. 87 i 99). <ul style="list-style-type: none">• Ukoliko fotoaparat i PictBridge kompatibilni pisač nije moguće povezati kad je uključena postavka [Auto], promijenite je na [PictBridge].• Ukoliko fotoaparat i računalo ili drugi USB uređaj nije moguće povezati kad je uključena postavka [Auto], promijenite je na [Mass Storage].

Video Out (video izlaz)

Podešava izlazni video signal prema priključenoj opremi. Različite države i regije koriste različite sustave boja. Želite li gledati slike na TV zaslonu, provjerite na str. 106 sustav boje za državu ili regiju u kojoj je korišteni fotoaparati.

NTSC	Podešavanje izlaznog video signala na NTSC (npr. SAD, Japan).
PAL	Podešavanje izlaznog video signala na PAL (npr. Europa).

Clock Set (podešavanje sata)

Podešavanje datuma i vremena.

	OK	Pritiskom kontrolne tipke ▲ odaberite [OK] i pritisnite središte kontrolera. Zatim izvedite postupak objašnjen u poglavlju "Podešavanje točnog vremena" (→ <i>korak 2 u "Prvo pročitajte"</i>).
✓	Cancel	Poništava postavke točnog vremena.



Mogućnosti sustava Windows

Za detalje o uporabi Macintosh računala pogledajte "Uporaba Macintosh računala" (str. 95).



Kopiranje slika na računalo (str. 85)



Pregled slika na računalu

Priprema

Instalacija USB drivera.

- Ova vrsta instalacije nije potrebna kod uporabe sustava Windows XP.

Obrađivanje slika pomoću programa PicturePackage (str. 93)



Pregled slika pohranjenih na računalo

Instalacija programa PicturePackage (str. 93).



Pohrana slika na CD-R



Izrada glazbenog video prikaza/ prezentacije



Ispis slika

Izrada video CD-a pomoću programa ImageMixer (str. 93)



Izrada video CD-a

"ImageMixer VCD2" se instalira automatski kad instalirate "PicturePackage".

Preporučena konfiguracija računala

Ukoliko računalo priključujete na fotoaparatus, preporučujemo sljedeću konfiguraciju.

Preporučena konfiguracija za kopiranje slika

OS (preinstaliran): Microsoft Windows 98, Windows 98SE, Windows 2000 Professional, Windows Millennium Edition, Windows XP Home Edition ili Windows XP Professional.

- Za navedene operativne sustave pravilan rad nije zajamčen kod nadogradnje sustava ili kod multi-boot sustava.

CPU: MMX Pentium 200 MHz ili više

USB priključak: Standardni

Monitor: 800 × 600 točaka ili više, High Color (16-bitna boja, 65 000 boja) ili više

Preporučena konfiguracija za uporabu programa "PicturePackage"/"Image Mixer VCD2"

Softver: Macromedia Flash Player 6.0 ili noviji, Windows Media Player 7.0 ili noviji, DirectX 9.0b ili noviji

Zvučna kartica: 16 bita, stereo, sa zvučnicima

Memorija: 64 MB ili više (128 MB ili više je preporučljivo)

Tvrđi disk: Prostor na disku za instalaciju: otprilike 500 MB

Grafička kartica: video kartica (Direct Draw driver kompatibilna) s 4 MB VRAM

- Pri automatskoj izradi glazbenog video prikaza/ prezentacije (slide show) (str. 93), potrebno je računalo Pentium III 500 MHz CPU ili jače.
- Pri uporabi programa ImageMixer VCD2 preporučuje se Pentium III 800 MHz CPU ili brži.
- Ovaj softver je kompatibilan s DirectX tehnologijom. "DirectX" mora biti instaliran.
- Potreban je poseban softverski program za rukovanje uređajem za snimanje na CD-R diskove.

Preporučena konfiguracija za uporabu softvera "Image Data Converter SR Ver.1.0"

OS (preinstaliran): Microsoft Windows 2000 Professional, Windows XP Home Edition ili Windows XP Professional.

CPU: MMX Pentium III 1 GHz ili više

Memorija: 256 MB ili više (512 MB ili više je preporučljivo)

Virtualna memorija: 700 MB ili više

Monitor: 1024 × 768 točaka ili više, High Color (16-bitna boja, 65 000 boja) ili više

Napomene o priključenju fotoaparata na računalo

- Ispravan rad nije zajamčen u svim prethodno opisanim preporučenim sustavima.
- Ispravan rad nije zajamčen u ako na jedno računalo istodobno spojite dva ili više USB uređaja. Ovisno o tipu USB opreme koju koristite istovremeno, neki od uređaja, uključujući i fotoaparatus, možda neće raditi.
- Ispravan rad nije zajamčen pri uporabi USB huba.
- Priključenje aparata pomoću USB sučelja koje podržava Hi-Speed USB (USB 2.0) omogućuje naprednu brzinu prijenosa budući da ovaj fotoaparatus podržava Hi-Speed USB (USB 2.0).
- Postoje tri načina USB priključenja, odnosno, [Auto] (tvorničko podešenje), [Mass Storage] i [PTP] priključenje. Ovo poglavlje opisuje [Auto] i [Mass Storage] način. Za podrobnosti o PTP priključenju, pogledajte str. 81.
- Komunikacija između fotoaparata i osobnog računala možda se neće uspostaviti istovremeno nakon Suspend ili pripravnog stanja.

Kopiranje slika na računalo

U ovom poglavlju je opisan postupak kopiranja slika s aparata na računalo pri uporabi Windows računala.

Za izravno ulaganje medija za snimanje u računalo

Izvadite medij za snimanje iz aparata i uložite ga u pripadajući utor računala, zatim kopirajte slike.

Za spajanje aparata s uloženim medijem za snimanje na računalo putem USB priključka

Za kopiranje slika slijedite postupak opisan u koracima od 1 do 5 na stranicama 85 – 89.

- Izbornici pri kopiranju slika s "Memory Stick" kartice na računalo služe samo kao primjer.

Korak 1: instalacija USB drivera

98 98SE 2000 Me

- Driver je softver koji omogućuje pravilan rad opreme spojene na računalo.
- Ukoliko imate Windows XP, počnite od koraka 2.
- Ukoliko ste već instalirali "PicturePackage", počnite od koraka 2.



NAPOMENA: u ovom koraku još nemojte spajati fotoaparata.

1 Zatvorite sve aktivne programe.

- Kod sustava Windows 2000 logirajte se kao Administrator (ovlašteni administratori).

2 Stavite isporučeni CD-ROM u računalo i kliknite na [USB Driver] u instalacijskom izborniku.

Pojavljuje se izbornik "InstallShield Wizard".

- Ako se ne pojavi izbornik za instalaciju, dvaput kliknite na  (My Computer) →  (PICTUREPACKAGE).

3 Kliknite na [Next].



Pokreće se instalacija USB drivera. Po završetku instalacije pojavi se prozor s potvrdom o završenoj instalaciji.

4 Kliknite na [Yes, I want to restart my computer now] i kliknite na [Finish].



Računalo se isključuje i ponovno uključuje. Nakon toga je moguće USB povezivanje.

Po završetku instalacije izvadite CD-ROM iz računala.

Korak 2: priprema fotoaparata i računala

1 Umetnite medij za snimanje sa snimljenim slikama u fotoaparat.

- Odaberite medij za snimanje preklopkom  /CF (→ korak 3 u "Prvo pročitate")

2 Priključite aparat na zidnu utičnicu mrežnim adapterom.



- Kad kopirate slike na računalo uz uporabu baterijskog napajanja, kopiranje možda neće uspjeti ili se podaci mogu oštetiti uslijed isključenja aparata tijekom prijenosa.

3 Uključite aparat i računalo.

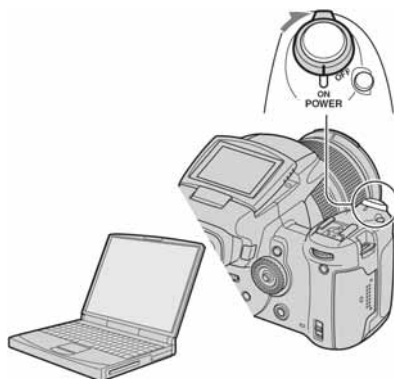

Korak 3: spajanje fotoaparata i računala

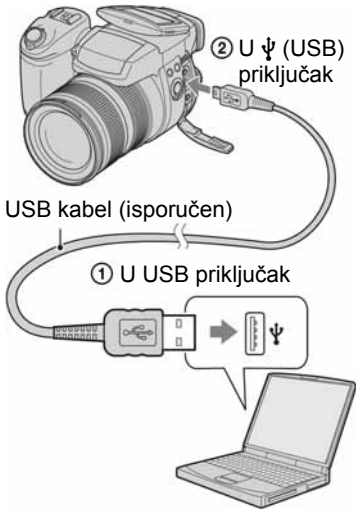

- U sustavu Windows XP na radnoj površini računala se pojavljuje AutoPlay Wizard.

Na zaslonu fotoaparata pojavi se poruka "USB Mode Mass Storage".

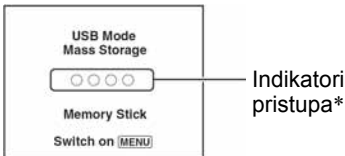

Nakon prvog USB povezivanja, računalo automatski pokreće program za prepoznavanje fotoaparata. Pričekajte neko vrijeme.

- * Tijekom komunikacije indikatori pristupa mijenjaju boju u crvenu. Nemojte rukovati računalom dok indikator ne postane bijel.
- Kad otvorite pokrov utora "Memory Stick"/CF kartice, USB veza se prekine. Ne otvarajte pokrov utora "Memory Stick"/CF kartice tijekom USB veze.
- Ako se poruka "USB Mode Mass Storage" ne pojavi, odaberite [USB Connect] i postavite na [Mass Storage] (str. 81).

Korak 4-A: kopiranje slika na računalo

XP

- Za Windows 98/98SE/2000/Me slijedite postupak opisan u koraku 4-B: kopiranje slika na računalo na str. 88.
- Za Windows XP, ukoliko se na zaslonu automatski ne pojavi izbornik wizard, slijedite postupak opisan u koraku 4-B: kopiranje slika na računalo na str. 88.

U ovom poglavlju je opisan primjer kopiranja slika u direktorij "My Documents".

- 1** Nakon USB povezivanja iz koraka 3 kliknite na [Copy pictures to a folder on my computer using Microsoft Scanner and Camera Wizard] → [OK] dok se na radnoj površini automatski pojavljuje izbornik wizard.



Pojavi se "Scanner and Camera Wizard".

- 2** Kliknite na [Next].

Pojave se slike sadržane na mediju fotoaparata.

- 3** Kliknite na kvadratić za isključenje oznaka svih slika koje ne želite kopirati, a zatim na [Next].



Pojavi se prozor "Picture Name and Destination".

- 4** Odaberite datoteke i direktorije u koje ih želite kopirati i kliknite na [Next].



Počinja kopiranje. Po završetku kopiranja pojavi se prozor "Other Options".

- Poglavlje opisuje primjer kopiranja slika u direktorij "My Documents".

- 5** Kliknite na kružić pored [Nothing. I'm finished working with these pictures], a zatim na [Next].



Pojavi se prozor "Completing the Scanner and Camera Wizard".

- 6** Kliknite na [Finish].

Wizard se zatvara.

- Želite li nastaviti s kopiranjem ostalih slika, odspojite USB kabel (str. 90) i ponovno ga spojite. Zatim slijedite postupak iz poglavlja u koraku 3: spajanje fotoaparata i računala na str. 87.

Korak 4-B: kopiranje slika na računalo

98 | 98SE | 2000 | Me

- Za Windows XP slijedite postupak opisan u koraku 4-A: kopiranje slika na računalo na str. 87.

U ovom poglavlju je opisan primjer kopiranja slika u direktorij "My Documents".

- 1 Dvapat kliknite na [My Computer] → [Removable Disk] → [DCIM].

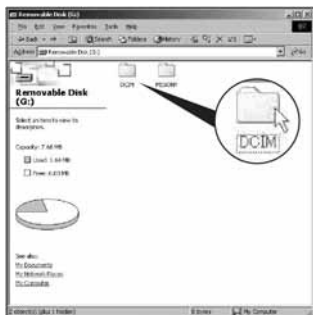

- Ako nije prikazana ikona "Removable Disk" pogledajte str. 113.

- 2 Dvapat kliknite na direktorij u kojem su pohranjene slike koje želite kopirati. Zatim desnom tipkom miša kliknite na sliku za prikaz izbornika i kliknite na [Copy].



- 3 Dvapat kliknite na "My Documents" i desnom tipkom miša kliknite na isti direktorij za prikaz izbornika i odaberite [Paste].



Slike se kopiraju u direktorij My Documents.

- Ako odabrani direktorij već sadrži datoteku istog naziva, pojavi se poruka s pitanjem želite li zamijeniti datoteku. Zamijenite li datoteku novom, izvorna datoteka se briše. Za kopiranje slikovne datoteke na računalo bez zamjene promijenite njezin naziv. Obratite pozornost da se datoteka promijenjenog naziva možda neće moći reproducirati na ovom aparatu (str. 92).

Korak 5: pregled slika na računalu

U ovom poglavlju je opisan postupak pregleda slika u direktoriju "My Documents".

- 1 Kliknite na [Start] → [My Documents].



Prikazuje se sadržaj direktorija "My Documents".

- Ako ne koristite Windows XP, dvaput kliknite na [My Documents] na radnoj površini.

2 Dvaput kliknite na željenu slikovnu datoteku.



Prikazuje se slika.

- Kod slike snimljene u Adobe RGB modu može se razlikovati boja prikazane i ispisane slike, što ovisi o monitoru.

Za brisanje USB veze

Sljedeći postupak izvedite kad:

- odspajate USB kabel;
- vadite medij za snimanje;
- isključujete aparat;
- mijenjate medij za snimanje uporabom preklopkе /CF.

■ Za korisnike sustava Windows 2000/Me/XP

- 1 Dvaput kliknite na ikonu u traku zadataka.



Dvaput kliknite ovdje

- 2 Kliknite na (Sony DSC) → [Stop].

- 3 Potvrdite u prozoru i kliknite na [OK].

- 4 Kliknite na [OK].
Uređaj je odspojen.

- Korak 4 nije potreban za korisnike Windows XP sustava.

■ Za korisnike sustava Windows 98/98SE

Provjerite jesu li indikatori pristupa (str. 87) na LCD zaslonu promijenili boju u bijelu. Ukoliko su indikatori promijenili boju u bijelu, uređaj je odspojen s računala.

Mjesta za pohranu slikovnih datoteka i nazivi datoteka

Slikovne datoteke snimljene fotoaparatom se grupiraju u direktorije na mediju za snimanje.

Primjer: pregled direktorija u sustavu Windows XP

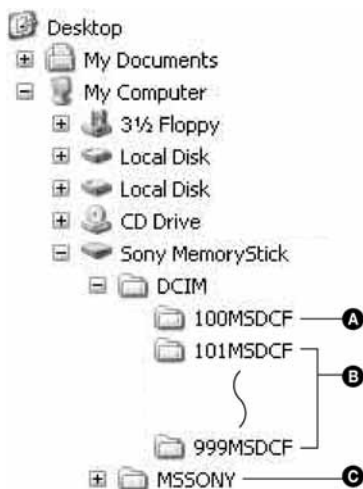

A Direktorij koji sadrži slikovne datoteke snimljene fotoaparatom bez funkcije izrade direktorija.

B Direktorij koji sadrži slikovne datoteke snimljene ovim fotoaparatom. Ako nisu načinjeni novi direktoriji, postoji samo direktorij "101MSDCF".

- **C** Direktorij koji sadrži datoteke video zapisa i sl. snimljene fotoaparatom bez funkcije izrade direktorija
- Čak i kad koristite Microdrive/CF karticu, možda će biti prikazana oznaka "Sony MemoryStick", ovisno o konfiguraciji računala.
- Nije moguće snimati u direktorije "100MSDCF". Ti direktoriji služe samo za reprodukciju.
- Nije moguće snimati u direktorij "MSSONY" ili reproducirati iz njega.
- Slikovne datoteke imaju nazive koje ćemo objasniti u nastavku. □□□□ označuje bilo koji broj između 0001 do 9999. Brojčani dio naziva RAW datoteke i pripadajuće JPEG slikovne datoteke je isti.
 - Datoteke s fotografijama:
DSC0□□□□.JPG
 - Datoteke s Adobe RGB podacima:
_DSC□□□□.JPG
 - RAW datoteke (koje nisu Adobe RGB):
DSC0□□□□.SR2
 - RAW datoteke (Adobe RGB):
_DSC□□□□.SR2
- Više informacija o direktorijima potražite na stranicama 65, 76 i 78.

Pregled slikovnih datoteka pohranjenih na računalo fotoaparatom

Kao primjer je navedeno računalo sa sustavom Windows.

Kad slikovnu datoteku kopirate na računalo i više je nema na mediju za snimanje, sliku možete ponovno vidjeti u fotoaparatu tako da je kopirate s računala na medij za snimanje.

- Ako niste promijenili naziv datoteke pridijeljen u aparatu, preskočite korak 1.
- Slika se možda neće moći reproducirati, ovisno o veličini.
- Slike editirane na računalu ili one snimljene drugim aparatom možda se neće moći reproducirati u ovom fotoaparatu.
- Ako nema direktorija u koji se može pohraniti datoteka, načinite novi (str. 76, 78) i zatim kopirajte datoteku.

1 Desnom tipkom miša kliknite na naziv datoteke i zatim kliknite na [Rename]. Promijenite naziv datoteke u "DSC0□□□□".

Unesite broj između 0001 do 9999 za □□□□.



- Pojavi li se poruka upozorenja za zamjenu podataka, unesite druge brojeve u koraku 1.
- Može biti vidljiva ekstenzija datoteke, ovisno o tome kako je podešeno računalo. Ekstenzija datoteke fotografije je "JPG". Nemojte mijenjati ekstenziju.

2 Kopirajte slikovnu datoteku u direktorij na mediju za snimanje.

- ① Desnom tipkom miša kliknite na naziv datoteke, a zatim na [Copy].
- ② Dvapat kliknite na [Removable Disk] ili [Sony MemoryStick] unutar [My Computer].
- ③ Desnom tipkom miša kliknite na direktorij [□□□MSDCF] unutar [DCIM] i kliknite na [Paste].
 - □□□ označuje bilo koji broj između 100 do 999.

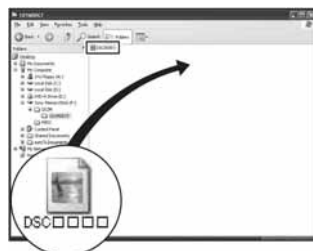

Uporaba isporučenog softvera

Kao primjer je navedeno računalo sa sustavom Windows.

Pregled isporučenog softvera

Isporučeni CD-ROM sadrži dvije aplikacije "PicturePackage" i "ImageMixer".

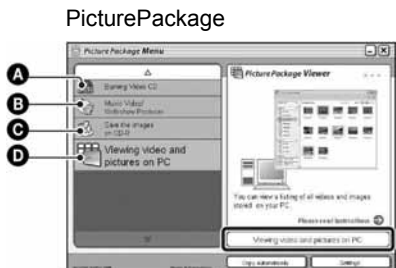

Mogućnosti:

- A** Prženje Video CD diskova
Pojavi se prozor "ImageMixer VCD2".
- B** Izrada glazbenih video prikaza/prezentacije
- C** Pohrana slika na CD-R disk
- D** Pregled video zapisa i slika na računalu

Pokretanje funkcija:

Kliknite na jednu od opcija označenih s **A**-**D**, zatim kliknite na tipku u donjem desnom uglu zaslona.



Instalacija softvera

Pogledajte postupak instalacije programa "PicturePackage" i "ImageMixer VCD2".

- Ako još niste instalirali USB driver (str. 85), nemojte spajati aparat s računalom prije instaliranja softvera "PicturePackage" (osim kod Windows XP).
- U Windowsu 2000/XP logirajte se kao administrator.
- Kad instalirate "PicturePackage", automatski se instalira USB driver.

1 Uključite računalo i umetnite isporučeni CD-ROM u uložnicu.

Pojavljuje se izbornik za instalaciju.

- Ako se ne pojavi izbornik za instalaciju, dvaput kliknite na  (My Computer) →  (PICTUREPACKAGE).

2 Kliknite na [PicturePackage].

Pojavljuje se izbornik "Choose Setup Language".

3 Odaberite željeni jezik i dvaput kliknite na [Next].

Ovaj odlomak prikazuje izbornike na engleskom jeziku. Prikazuje se "License Agreement". Pažljivo pročitajte ugovor. Ako prihvaćate uvjete ugovora, kliknite na kvadratić [I accept the terms of the license agreement] i nakon toga na [Next].

4 Slijedite upute na zaslonu za dovršenje instalacije.

- Ukoliko još niste instalirali "ImageMixer VCD2" i "DirectX", učinite to sada.
- Kad se pojavi poruka o potvrdi restartiranja, odobrite postupak sljedeći upute na zaslonu.

5 Izvadite CD-ROM iz računala. Prikazuju se ikonice za "PicturePackage Menu" i "PicturePackage destination Folder".

Za pokretanje softvera

- Dvapat kliknite na ikonu "PicturePackage Menu" na radnoj površini.

Za detaljnije informacije o uporabi softvera

Kliknite na [?] u gornjem desnom uglu zaslona za prikaz računalne pomoći.

Tehničku pomoć za "PicturePackage"/"ImageMixer VCD2" pruža Pixela User Support Center. Za podrobnosti pogledajte priložene informacije na CD-ROM-u.

Instalacija softvera "Image Data Converter SR Ver.1.0"

Uporabom softvera "Image Data Converter SR Ver.1.0" pohranjenog na isporučenom CD-ROM-u možete obrađivati slike snimljene u RAW formatu, npr. vršiti razne ispravke, poput krivulje tonova, oštine itd. Možete također pohraniti slike u formatu za općenitu namjenu.

1 Umetnite isporučeni CD-ROM (Image Data Converter SR Ver.1.0) u uložnicu računala.

Pojavljuje se izbornik "Choose Setup Language".

2 Odaberite željeni jezik i dvapat kliknite na [Next].

Ovaj odlomak prikazuje izbornike na engleskom jeziku. Prikazuje se "License Agreement". Pažljivo pročitajte ugovor. Ako prihvaćate uvjete ugovora, kliknite na kvadratić [I accept the terms of the license agreement] i nakon toga na [Next].

3 Slijedite upute na zaslonu kako biste dovršili instalaciju.

Računalo se restarta.

- "Image Data Converter SR" može editirati prostor boje slika bez obzira na način reprodukcije boja korišten za slike. Stoga se koristi pojam "Real" umjesto "Adobe RGB".

Odnos između načina reprodukcije boja i prostora boje je sljedeći:

- Kombinacija koju omogućuje fotoapar

	Standard	Real	Vivid
sRGB	○		○
Adobe RGB		○	

- Kombinacija koju omogućuje "Image Data Converter SR"

	Standard	Real	Vivid
sRGB	○	○	○
Adobe RGB	○	○	○

Tehničku pomoć za "Image Data Converter SR Ver.1.0" možete pronaći na internetskoj stranici za korisničku podršku.
<http://www.sony.net/>

Za korisnike Macintosh računala

Pomoću isporučenog softvera "ImageMixer VCD2" (ispuhučen) možete kopirati slike na računalo i izraditi video CD.

Preporučena konfiguracija

Preporučena konfiguracija za kopiranje slika

OS (preinstaliran): Mac OS 9.1, 9.2 ili Mac OS X (v10.0 ili kasnija)

USB priključak: Standardni

Preporučena konfiguracija za uporabu programa "ImageMixer VCD2"

OS (preinstaliran): Mac OS X (v10.15 ili noviji)

CPU: iMac, eMac, iBook, PowerBook, PowerMac serije G3/G4/G5, Mac mini

Memorija: 128 MB ili više (256 MB ili više je preporučljivo)

Tvrđi disk: Prostor na disku za instalaciju: otprilike 250 MB

Zaslon: 1024 × 768 točkaka ili više, 32 000 boja ili više

- Mora biti instaliran QuickTime 4 ili noviji (preporučujemo QuickTime 5).

Preporučena konfiguracija za uporabu programa "Image Data Converter SR Ver.1.0"

OS (preinstaliran): Mac OS X (v10.3 – 10.4)

CPU: iMac, eMac, iBook, PowerBook, PowerMac serije G4/G5, Mac mini

Memorija: 256 MB ili više (512 MB ili više je preporučljivo)

Zaslon: 1024 × 768 točkaka ili više, 32 000 boja ili više

Napomene o priključenju fotoaparata na računalo

- Ispravan rad nije zajamčen u svim prethodno opisanim preporučenim sustavima.
- Ispravan rad nije zajamčen u ako na jedno računalo istodobno spojite dva ili više USB uređaja. Ovisno o tipu USB opreme koju koristite istovremeno, neki od uređaja, uključujući i fotoaparat, možda neće raditi.
- Ispravan rad nije zajamčen pri uporabi USB huba.
- Priključenje aparata pomoću USB sučelja koje podržava Hi-Speed USB (USB 2.0) omogućuje naprednu brzinu prijenosa budući da ovaj fotoaparat podržava Hi-Speed USB (USB 2.0).
- Postoje tri načina USB priključenja, odnosno, [Auto] (tvorničko podešenje), [Mass Storage] i [PTP] priključenje. Ovo poglavlje opisuje [Auto] i [Mass Storage] način. Za detaljnosti o PTP priključenju, pogledajte str. 81.
- Komunikacija između fotoaparata i osobnog računala možda se neće uspostaviti istovremeno nakon Suspend ili pripravnog stanja.

Kopiranje i pregled slika na računalu

1 Pripremite fotoaparat i Macintosh računalo.

Izvedite isti postupak iz poglavlja "Korak 2: priprema fotoaparata i računala" na str. 86.

2 Priključite USB kabel.

Izvedite isti postupak iz poglavlja "Korak 3: spajanje fotoaparata i računala" na str. 87.

3 Kopirajte slikovne datoteke na Macintosh računalo.

- ① Dvapat kliknite na novu prepoznatu ikonu → [DCIM] → direktorij u koji su pohranjene slike koje želite kopirati.
 - ② Povucite i ispustite slikovne datoteke u ikonu tvrdog diska.
Datoteke se kopiraju na tvrdi disk.
- Za detalje o mjestu za pohranu slika i naziva datoteka pogledajte str. 90.

4 Pregledajte slike na računalu.

Dvapat kliknite na ikonu tvrdog diska → željenu slikovnu datoteku u direktoriju koji sadrži kopirane datoteke.

Za brisanje USB veze

Sljedeći postupak izvedite kad:

- odspajate USB kabel;
- vadite medij za snimanje;
- isključujete aparat;
- mijenjate medij za snimanje uporabom preklopke /CF.

Povucite i ispustite ikonu medija za snimanje u ikonu "Trash".

Fotoaparat je odspojena od računala.

- Ako koristite Mac OS X v10.0, izvedite gornji postupak nakon isključenja računala.

Izrada video CD diska pomoću programa "ImageMixer VCD2"



- Možete izraditi slikovnu datoteku kompatibilnu s funkcijom izrade video CD-a. Za pohranu podataka u video CD formatu na CD-R disku trebate program Toast (opcija) tvrtke Roxio.

Instalacija programa "ImageMixer VCD2"

- Prije instalacije ovog programa zatvorite sve ostale aplikacije.
 - Postavke zaslona bi trebale biti 1024 × 768 točaka ili više i 32 000 boja ili više.
- ① Uključite Macintosh računalo i uložite isporučeni CD-ROM u uložnicu.
 - ② Dvapat kliknite na ikonu CD-ROM.
 - ③ Kopirajte datoteku [IMXINST.SIT] u direktoriju [MAC] u ikonu tvrdog diska.
 - ④ Dvapat kliknite na datoteku [IMXINST.SIT] u mapi copy-to.
 - ⑤ Dvapat kliknite na otvorenu datoteku [ImageMixer VCD2_Install].
 - ⑥ Nakon pojavljivanja izbornika s korisničkim informacijama, unesite željeno ime i zaporku.
Pokreće se instalacija softvera.

Za pokretanje programa "ImageMixer VCD2"

Otvorite [Image Mixer] u [Application], zatim dvapat kliknite na [ImageMixer VCD2].

Za detaljnije informacije o uporabi programa

Kliknite na [?] u gornjem desnom uglu zaslona za prikaz računalne pomoći.

Tehničku pomoć za ImageMixer VCD2 pruža Pixela User Support Center. Za detaljnosti pogledajte priložene informacije na CD-ROM-u.

Instalacija softvera "Image Data Converter SR Ver.1.0"

Možete slike snimljene u RAW formatu, npr. vršiti razne ispravke, poput krivulje tonova, oštine itd. Možete također pohraniti slike u formatu za općenitu namjenu.

- ① Uključite Macintosh računalo i uložite isporučeni CD-ROM (Image Data Converter SR Ver.1.0) u uložnicu.
 - ② Dvapat kliknite na ikonu CD-ROM.
 - ③ Kopirajte datoteku [IDCSR_INST.pkg] u direktoriju [MAC] u ikonu tvrdog diska.
 - ④ Dvapat kliknite na datoteku [IDCSR_INST.pkg] u mapi copy-to. Slijedite upute na zaslonu kako biste dovršili instalaciju.
 - Kad se pojavi dijaloški okvir za potvrdu restartanja, restartajte računalo prema uputama na zaslonu.
- Za objašnjenja načina reprodukcije boje ili za detalje o podršci za "Image Data Converter SR Ver. 1.0", pogledajte str. 94.



Kako otisnuti fotografije

Izravan ispis (pisač koji podržava PictBridge) (str. 99)



Fotografije možete otisnuti izravnim spajanjem fotoaparata i pisača koji podržava PictBridge.

Izravan ispis na pisaču koji podržava "Memory Stick"/Microdrive/CF karticu



Fotografije možete otisnuti pomoću pisača koji podržava "Memory Stick"/Microdrive/CF karticu. Pogledajte upute za uporabu uz pisač za podrobnosti.

Ispis preko računala



Fotografije pohranjene u računalo možete otisnuti pomoću programa "PicturePackage".

Izrada fotografija u fotografskom studiju (str. 103)



Jednostavno odnesite medij za snimanje u fotografski studio. Također možete označiti fotografije koje želite otisnuti oznakom  (Print order).

Izravan ispis slika na pisaču koji podržava funkciju PictBridge

Ako nemate računalo, možete jednostavno otisnuti fotografije spajanjem fotoaparata izravno s pisačem koji podržava funkciju PictBridge.



- PictBridge se temelji na standardu CIPA (Camera & Imaging Products Association)

Kod prikaza jedne slike

Možete otisnuti jednu sliku na papiru.



U indeksnom prikazu

Možete otisnuti nekoliko slika umanjene veličine na jednom papiru. Možete otisnuti ili više istih slika (①) ili različitih slika (②).

①

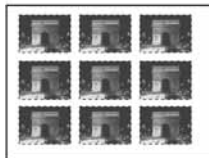

②



- Ovisno o pisaču možda nećete moći koristiti funkciju indeksnog ispisa.
- Broj fotografija koje se mogu otisnuti na indeksni prikaz ovisi o pisaču.
- Ne možete tiskati RAW datoteke.
- Ako spojeni pisač pošalje poruku o pogrešci, indikator  trepće oko 5 sekundi. Provjerite priključeni pisač.

Korak 1: pripremanje fotoaparata

Pripremite fotoaparat za spajanje na pisač USB kabelom. Kod spajanja fotoaparata na printer koji je prepoznat kad je [USB Connect] podešen na [Auto], korak 1 (od 1 do 4) je nepotreban.

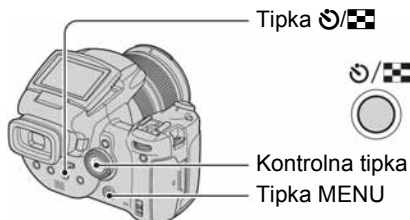

- Preporučljivo je koristiti sasvim napunjenu bateriju ili mrežni adapter (opcija) kako biste izbjegli opasnost da se aparat isključi tijekom tiskanja fotografija.

1 Pritisnite MENU za prikaz izbornika.

2 Pomakom kontrolera na ► odaberite  (Setup).

3 Odaberite  (Setup 2) pomakom na ▼, zatim odaberite [USB Connect] pomakom kontrolera na ▲/▼/►.

4 Odaberite [PictBridge] pomakom na ►/▲ i pritisnite središte kontrolera.

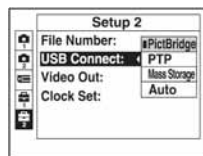

Podešen je USB mod.

5 Umetnite medij za snimanje koji sadrži snimljene fotografije.

- Medij za snimanje odaberite uporabom preklopke /CF.

Korak 2: priključenje fotoaparata na pišač

Spojite ψ (USB) priključak fotoaparata i USB priključak na pišaču isporučenim USB kabelom.

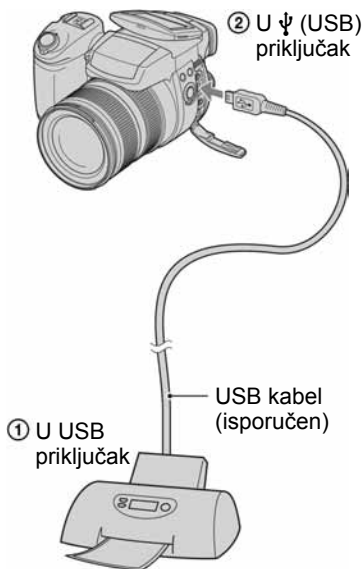

Uključite fotoaparat i pišač.

Nakon priključka se pojavljuje indikator .

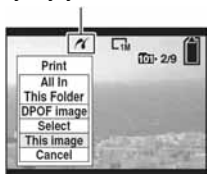

Aparat je podešen na reprodukciju, a na zaslonu se pojavljuje slika i izbornik za ispis.

Korak 3: ispis

Nije potrebno pritisnuti tipku . Nakon završetka koraka 2 prikazuje se izbornik za ispis.

1 Odaberite željeni način ispisa pomakom kontrolera na $\blacktriangle/\blacktriangledown$ i pritisnite središte kontrolera.

[All In This Folder]

Ispis svih fotografija iz direktorija.

[DPOF image]

Ispis svih fotografija s oznakom  (Print order) (str. 103), bez obzira na trenutno prikazanu sliku.

[Select]

Odabir slika i ispis odabranih slika.

- 1 Odaberite sliku koju želite otisnuti pomakom kontrolera na $\blacktriangle/\blacktriangleright$ i pritisnite središte kontrolera. Oznaka  prikazuje se pored odabrane slike.
 - Ponovite ovaj korak za označavanje ostalih slika.
- 2 Odaberite [Print] pomakom na \blacktriangledown , zatim pritisnite središte kontrolera.

[This image]

Ispis trenutno prikazane slike.

- Ako odaberete [This image] i podesite [Index] na [On] u koraku 2, možete ispisati niz istih slika u indeksnom prikazu.

2 Odaberite postavke ispisa pomakom kontrolera na ▲/▼/◀/▶.

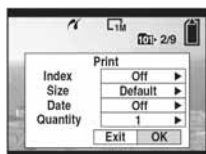

[Index]

Odaberite [On] za ispis indeksnog prikaza.

[Size]

Odabir željene veličine papira.

[Date]

Za umetanje datuma i vremena na slike odaberite [Day&Time] ili [Date].

- Ako odaberete [Date] za podešavanje datuma, datum će se prikazati na odabranom način (→ korak 2 u "Prvo pročitajte"). Funkcija datuma možda neće biti dostupna, ovisno o pisaču.

[Quantity]

Kad je [Index] podešen na [Off]:
Odaberite broj papira za sliku koju želite otisnuti. Bit će otisnuta jedna slika.

Kad je [Index] podešen na [On]:
Odaberite broj slika koje želite otisnuti u indeksnom prikazu. Odaberete li [This image] u koraku 1, odaberite broj otisaka iste slike koji se može otisnuti na jednom listu.

- Ovisno o broju slika, možda neće biti moguće smjestiti sve slike na isti list.

3 Odaberite [OK] pomakom na ▼/▶ i pritisnite središte kontrolera.

Tiska se fotografija.

- Nemojte odspajati USB kabel dok je na zaslonu prikazan indikator  (Do not disconnect the cable for multi-use terminal).



Indikator 



Ispis ostalih slika

Odaberite [Select] i željene slike pomakom kontrolera na ▲/▼ nakon koraka 3, zatim izvedite postupak od koraka 1.

Ispis slika u indeksnom prikazu

Izvedite "Korak 1: priprema fotoaparata" (str. 99) i "Korak 2: spajanje fotoaparata i pisača" (str. 100), zatim prosljedite na način opisan u nastavku.

Ako spojite fotoaparat s pisačem, prikazuje se izbornik za ispis. Pritisnite [Cancel] za izlaz iz izbornika za ispis i učinite kako slijedi.

- 1 Pritisnite  (Index).
Pojava se indeksni prikaz.
- 2 Pritisnite MENU za prikaz izbornika.
- 3 Odaberite  (Print) pomakom na ▶ i pritisnite središte kontrolera.
- 4 Odaberite željeni način ispisa pomakom kontrolera na ▲/▼ i pritisnite središte kontrolera.



[Select]

Odabir slika i ispis svih odabranih slika. Odaberite fotografiju koju želite otisnuti pomakom kontrolera na ▲/▼/◀/▶ i pritisnite središte kontrolera za prikaz oznake ✓. (Ponovite postupak za odabir ostalih slika.) Zatim pritisnite MENU.

[DPOF image]

Ispis svih slika s oznakom  (Print order) bez obzira na trenutno prikazanu sliku.

[All In This Folder]

Ispis svih fotografija u direktoriju.

- ⑤ Izvedite korake 2 i 3 iz poglavlja "Korak 3: ispis" (str. 100).
-

Ispis slika u fotolaboratoriju

Medij za snimanje na kojem su pohranjene slike snimljene fotoaparatom možete odnijeti u fotolaboratorij. Ako fotolaboratorij podržava uslugu ispisa označenih slika, možete označiti slike pomoću  (Print order) tako da ih ne morate birati na mjestu.

Što je DPOF?

DPOF (Digital Print Order Format) je funkcija koja omogućuje obilježavanje slika koje želite otisnuti oznakom  (Print order).

- Slike s oznakom  (Print order) možete otisnuti na pisaču koji podržava DPOF ili PictBridge.
- RAW datoteke nije moguće označiti.

Kad medij za snimanje odnesete u fotolaboratorij

- Kontaktirajte fotolaboratorij i provjerite koje vrste medija za snimanje podržava.
- Ako odabrani studio ne podržava "Memory Stick", Microdrive ili CF karticu, slike snimite na CD-R ili sl. medij i odnesite ih u fotolaboratorij.
- Ako ste snimali na "Memory Stick Duo", svakako ponesite i Memory Stick Duo adapter.
- Napravite sigurnosnu kopiju podataka prije odlaska u fotolaboratorij.
- Ne možete podesiti broj kopija.

Označavanje pojedinačnih slika

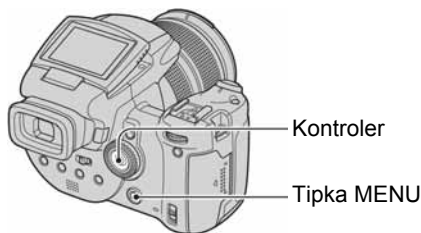



1 Prikažite sliku koju želite ispisati.

2 Pritisnite MENU za prikaz izbornika.

3 Odaberite DPOF pomakom kontrolera na /  i pritisnite središte kontrolera.

Na odabranoj slici se prikazuje oznaka .



4 Za označavanje ostalih slika prikažite željenu sliku pomakom kontrolera na /  i pritisnite središte kontrolera.

Uklanjanje oznake na pojedinačnoj slici

Pritisnite središte kontrolera u koraku 3 ili 4.

Označavanje slika u indeksnom prikazu

1 Uključite indeksni prikaz (→ *korak 6 uputa "Prvo pročitajte"*)

2 Pritisnite MENU za prikaz izbornika.

3 Odaberite DPOF pomakom kontrolera na ◀/▶, zatim pritisnite središte kontrolera.

4 Odaberite [Select] pomakom kontrolera na ▲/▼, zatim pritisnite središte kontrolera.

- Oznaka  ne može se staviti na [All In This Folder].

5 Odaberite sliku koju želite označiti pomakom kontrolera na ▲/▼/◀/▶, zatim pritisnite središte kontrolera.

Zelena oznaka  prikazuje se na odabranoj slici.



Zelena oznaka 

6 Ponovite korak 5 za obilježavanje ostalih slika.

7 Pritisnite MENU.

8 Odaberite [OK] pomakom na ▶, zatim pritisnite središte kontrolera.

Oznaka  postaje bijela.

Za poništavanje odaberite [Cancel] u koraku 4 ili odaberite [Exit] u koraku 8 i pritisnite središte kontrolera.

Uklanjanje oznake u indeksnom prikazu

Odaberite slike s kojih želite ukloniti oznake u koraku 5 i pritisnite središte kontrolera.

Uklanjanje svih oznaka u direktoriju

Odaberite [All In This Folder] u koraku 4 i pritisnite središte kontrolera. Odaberite [Off] i pritisnite središte kontrolera.



Pregled slika na TV zaslonu

Slike možete gledati na TV zaslonu ako spojite fotoaparat na TV prijemnik.

Isključite aparat i TV prijemnik prije spajanja ova dva uređaja.

1 Priloženim video kabelom spojite fotoaparat i TV prijemnik.

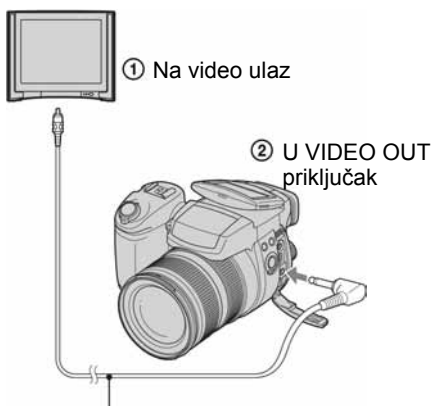

Video kabel (isporučen)

2 Uključite TV prijemnik i podesite TV/video ulaznu preklopku na "video".

- Podrobnije detalje potražite u uputama za uporabu isporučenim uz TV prijemnik.

3 Uključite fotoaparat i pritisnite ► (reprodukcija).

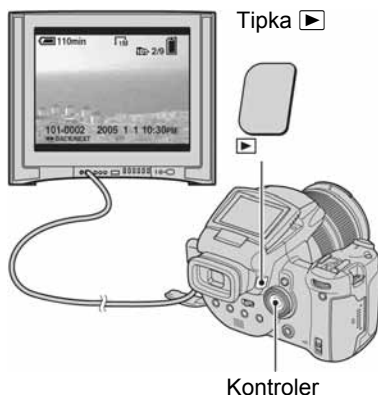

Na zaslonu TV prijemnika se pojavljuju slike snimljene fotoaparatom.

Odaberite sliku pomakom kontrolera na ◀/▶.

- Kad koristite aparat u stranoj zemlji, možda će biti potrebno podesiti izlazni video signal u skladu s vašim TV sustavom (str. 82).
- Kad želite prikazati slike snimljene u Adobe RGB modu na ovom fotoaparatu ili sRGB uređajima, primjerice na TV prijemnicima/LCD monitorima koji nisu kompatibilni s Adobe RGB (DCF2.0/Exif2.21), slike su prikazane s nižim intenzitetom boja.

O sustavima boje

Ako želite reproducirati sliku na TV zaslonu, potreban je TV prijemnik koji ima video ulaznu priključnicu i video kabel (isporučen). Sustav boja TV prijemnika mora biti jednak sustavu boja fotoaparata. Provjerite sljedeći popis:

NTSC sustav

Bahamsko otočje, Bolivija, Kanada, Srednja Amerika, Čile, Kolumbija, Ekvador, Jamajka, Japan, Koreja, Meksiko, Peru, Surinam, Tajvan, Filipini, SAD, Venezuela, itd.

PAL sustav

Australija, Austrija, Belgija, Kina, Češka, Danska, Finska, Njemačka, Nizozemska, Hong Kong, Mađarska, Italija, Kuvajt, Malezija, Novi Zeland, Norveška, Poljska, Portugal, Singapur, Slovačka, Španjolska, Švedska, Švicarska, Tajland, Velika Britanija, itd.

PAL-M sustav

Brazil

PAL-N sustav

Argentina, Paragvaj, Urugvaj

SECAM sustav

Bugarska, Francuska, Gvajana, Iran, Irak, Monako, Rusija, Ukrajina, itd.



U slučaju problema

Problemi pri rukovanju

U slučaju problema s fotoaparatom, pokušajte sa sljedećim rješenjima.

1 Provjerite opcije na stranicama od 108 do 117.

Ako se na zaslonu pojavi oznaka "C/E:□□:□□", pogledajte stranu 118.

2 Šiljatom predmetom pritisnite tipku RESET, zatim uključite aparat.

Izbrišu se sva podešenja, uključujući datum i vrijeme.

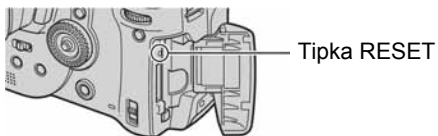

3 Obratite se Sonyjevom prodavatelju ili najbližem Sonyjevom servisu.

Baterija i napajanje

Nije moguće puniti bateriju.

- Bateriju nije moguće puniti dok je aparat uključen. Isključite aparat (→ *korak 2 uputa "Prvo pročitajte"*).

Nije moguće uložiti bateriju u aparat.

- Bateriju uložite tako da vrhom gurate ručicu za izbacivanje baterije prema dnu aparata (→ *korak 1 uputa "Prvo pročitajte"*).
- Pravilno stavite bateriju (→ *korak 1 uputa "Prvo pročitajte"*).

Pri punjenju baterije trepće žaruljica ζ /CHG.

- Pravilno stavite bateriju (→ *korak 1 uputa "Prvo pročitajte"*).
- Baterija je ispražnjena. Odspojite i ponovno spojite mrežni adapter, zatim napunite bateriju.
- Baterija je u kvaru. Obratite se ovlaštenom Sony servisu.

Pri punjenju baterije ne svijetli žaruljica ζ /CHG.

- Pravilno spojite mrežni adapter.
- Pravilno stavite bateriju (→ *korak 1 uputa "Prvo pročitajte"*).
- Baterija je sasvim napunjena.
- Baterija je ispražnjena. Odspojite i ponovno spojite mrežni adapter, zatim napunite bateriju.
- Mrežni adapter je u kvaru. Obratite se ovlaštenom Sony servisu.

Prikaz preostalog trajanja baterija nije ispravan ili se napajanje odmah isključuje iako indikator pokazuje da je preostali kapacitet baterija dostatan.

- Dugo vremena ste koristili fotoaparat na iznimno visokoj ili niskoj temperaturi (str. 125).
- Došlo je do odstupanja u prikazu preostalog trajanja baterije. Sasvim ispraznite, a zatim napunite bateriju.
- Baterija je prazna. Stavite napunjenu bateriju (→ *korak 1 uputa "Prvo pročitajte"*).
- Baterija je prazna (str. 125). Zamijenite bateriju novom.

Baterija kratko traje.

- Napunite bateriju (→ *korak 1 uputa "Prvo pročitajte"*).
- Koristili ste aparat na jako niskim temperaturama (str. 125).
- Kontakti baterije su zaprljani, pa se baterija ne puni dovoljno. Obrišite kontakte vatom itd.
- Baterija je istrošena (str. 125). Zamijenite je novom.
- Odspojite DC priključak s aparata kad završi punjenje.

Aparat se ne može uključiti.

- Pravilno stavite bateriju (→ *korak 1 uputa "Prvo pročitajte"*).
- Pravilno spojite mrežni adapter.
- Mrežni adapter je u kvaru. Obratite se ovlaštenom Sony servisu.
- Baterija je prazna. Stavite napunjenu bateriju (→ *korak 1 uputa "Prvo pročitajte"*).
- Baterija je istrošena (str. 125). Zamijenite je novom.

Fotoaparat se odjednom isključuje.

- Kad je uključena funkcija Power Save, ako ne koristite fotoaparat određeno vrijeme dok je uključen, on se automatski isključuje kako bi se spriječilo trošenje baterije. Pritisnite okidač ili tipku  (reprodukcija), ili koristite mrežni adapter (→ *korak 2 uputa "Prvo pročitajte"*).
- Baterija je prazna. Stavite napunjenu bateriju (→ *korak 1 uputa "Prvo pročitajte"*).

Snimanje fotografija



LCD zaslon se ne uključuje čak ni kad je aparat uključen.

- Pomaknite preklopku FINDER/AUTO/LCD iz položaja FINDER (→ *korak 5 uputa "Prvo pročitajte"*).

Slika u tražilu nije izoštrena.

- Pravilno podesite dioptriju ručicom tražila (→ *korak 5 uputa "Prvo pročitajte"*).

Fotoaparat ne snima slike.

- Provjerite kapacitet medija za snimanje kartice (str. 23). Ako je pun, postupite na jedan od sljedećih načina:
 - Izbrišite nepotrebne slike (→ *korak 6 uputa "Prvo pročitajte"*).
 - Promijenite medij za snimanje.
- Preklopkom /CF odaberite odgovarajući medij (→ *korak 3 uputa "Prvo pročitajte"*).
- Podesite zaštitnu preklopku "Memory Stick" kartice u položaj za snimanje (str. 122).
- Ne možete snimati slike dok punite bljeskalicu.
- Aparat je u reprodukcijском modu. Pritisnite okidač ili tipku  (reprodukcija) za prelazak na snimanje (→ *korak 6 uputa "Prvo pročitajte"*).



Objekt se ne vidi na zaslonu.

- Aparat je u reprodukcijском modu. Pritisnite okidač ili tipku  (reprodukcija) za prelazak na snimanje (→ *korak 6 uputa "Prvo pročitajte"*).
- Približite li lice tražilu dok je preklopa FINDER/AUTO/LCD podešena na AUTO, aparat može automatski prijeći na uporabu tražila. Provjerite položaj preklanke FINDER/AUTO/LCD.

Snimanje traje dugo.

- Uključili ste funkciju NR slow shutter (str. 37). Nije riječ o kvaru.
- Snimate u RAW modu (str. 59). Budući da je RAW datoteka velika, takvo snimanje može trajati malo duže.

Slika nije izoštrena.

- Objekt je preblizu. Odaberite makro snimanje. Pri snimanju obratite pozornost da objektiv bude udaljena od objekta više od iznosa najmanje udaljenosti snimanja od oznake Φ , odnosno otprilike 35 cm (W)/40 cm (T) (→ *korak 5 uputa "Prvo pročitajte"*).
- Tijekom fotografiranja je Scene mod podešen na  (Twilight) ili  (Landscape).
- Kod snimanja s ručnim izoštravanjem, podesite preklopu FOCUS na AUTO (str. 48).







Ne radi precizni digitalni zum.

- Postavite [Digital Zoom] na [Precision] (str. 71).
- Ova se funkcija ne može koristiti za snimanje u RAW modu (str. 59).

Ne radi smart zum.

- Postavite [Digital Zoom] na [Smart] (str. 71).
- Ovu funkciju ne možete koristiti:
 - Kad je veličina slike podešena na [10M].
 - Kod snimanja u RAW modu.

Ne radi bljeskalica.

- Bljeskalica je podešena na  (isključena) (str. 50).
- Bljeskalicu ne možete koristiti:
 - Kad je odabran Burst mod (str. 58).
 - Kad je opcija odabran Exposure Bracket mod (str. 44).
 - Scene mod je podešen na  (Twilight) (str. 30).
- Za snimanje fotografija bljeskalicu podesite na  (stalno uključena) ili  (stalno uključena sa smanjenjem efekta crvenih očiju) (str. 50) kad je za Scene mod odabran  (Landscape).
- Kad je opcija [Pop-up Flash] podešena na [Manual], pritisnite tipku  za otvaranje bljeskalice (str. 51).

Nejasne čestice se pojavljuju na slikama prilikom korištenja bljeskalice.

- Čestice prašine u zraku su se reflektirale od svjetla bljeskalice i pojavile na slici. Ovo ne predstavlja kvar.

Ne radi funkcija snimanja izbliza (Macro).

- Tijekom fotografiranja je za Scene mod odabran  (Twilight) ili  (Landscape) (str. 30).

Datum i vrijeme nisu ispravno snimljeni.

- Podesite ispravan datum i vrijeme (→ *korak 2 uputa "Prvo pročitajte"*).

Indikatori otvora blende (F) i brzine zatvarača trepću kad pritisnete i zadržite okidač do pola.

- Neispravno je podešena ekspozicija. Ispravite je (str. 39, 41).

Slika je pretamna.

- Snimali ste s izvorom svjetla iza objekta. Odaberite način mjerenja svjetla (str. 40) ili podesite ekspoziciju (str. 41).
- Zaslون je premalo osvijetljen. Podesite svjetlinu LCD zaslona/tražila (str. 80).

Slika je presvijetla.

- Snimali ste na tamnome mjestu pod jakom rasvjetom, poput pozornice. Podesite ekspoziciju (str. 41).
- LCD zaslon je presvijetao. Podesite svjetlinu LCD zaslona/tražila (str. 80).

Boje na slici nisu odgovarajuće.

- Uključena je funkcija Picture Effect. Isključite je (str. 63).

Kod gledanja LCD zaslona na tamnom mjestu pojave se smetnje.

- Aparat pokušava poboljšati vidljivost prikaza na zaslonu privremenim osvijetljivanjem slike u slučaju slabog svjetla (automatski nadzor svjetline). To nema utjecaja na snimljenu sliku.

Pri snimanju vrlo svijetlog objekta na slici se pojavljuju okomite pruge.

- Pojava efekta titranja. To nije kvar (str. 61).
- Kad je frekvencija napajanja podešena pogrešno, možda će slika titrati. Provjerite podešenje opcije [Flicker Reduction] u izborniku  (Setup) (str. 61).

Pojavljuje se efekt crvenih očiju.

- Aktivirajte funkciju smanjenja efekta crvenih očiju (str. 50).
- Objekt snimate s manje udaljenosti od preporučene i koristite bljeskalicu (str. 50).
- Uključite svjetlo u prostoriji i snimate objekt.

Na zaslonu se pojavljuje zebriasti uzorak.

- Opcija [Zebra] je podešena na [On] (str. 42). Ako vam nije potrebna, isključite je.

Na zaslonu se pojavljuje mreža linija.

- Opcija [Grid Line] je podešena na [On] (str. 60). Ako vam nije potrebna, isključite je.

Točke se pojavljuju i ostaju na zaslonu.

- To nije kvar. Ove točke se ne snimaju (→ *korak 5 uputa "Prvo pročitajte"*).

Nije moguće kontinuirano snimanje.

- Medij za snimanje je pun. Izbrišite nepotrebne slike (→ *korak 6 uputa "Prvo pročitajte"*).
- Baterija je gotovo prazna. Uložite napunjenu bateriju.
- Odabran je 🌙 (Twilight) ili 🌙 (Twilight portrait) Scene mod (str. 30).

Pregled slika

Pogledajte i podnaslov "Računala" (str. 113) na sljedećoj strani.

Fotoaparat ne može reproducirati slike.

- Pritisnite tipku ▶ (reprodukcija) za prelazak na reprodukcijski mod (→ *korak 6 uputa "Prvo pročitajte"*).
- Promijenili ste naziv direktorija/datoteke na računalu (str. 92).
- Gledanje slike na aparatu nije zajamčeno ako je slika obrađena na računalu ili snimljena drugim fotoaparatom.
- Aparat je u USB načinu rada. Prekinite USB vezu (str. 90).

Slika je zrnata odmah nakon pokretanja reprodukcije.

- Razlog tome je obrada slike i nije riječ o kvaru.

Slika se ne pojavljuje na TV zaslonu.

- Provjerite [Video Out] kako bi vidjeli da li je video izlaz aparata podešen na sustav boje TV prijemnika (str. 82).
- Provjerite da li ste ispravno priključili uređaje (str. 105).
- Na aparat je spojen USB kabel. Odspojite USB kabel na odgovarajući način (str. 90).

Brisanje/editiranje slika

Fotoaparat ne može obrisati sliku.

- Isključite zaštitu slike (str. 67).
- Zaštitni graničnik na "Memory Stick" kartici podesite u položaj za snimanje (str. 122).

Slučajno ste obrisali sliku.

- Nakon brisanja sliku nije moguće vratiti. Savjetujemo da zaštitite slike (str. 66) ili da zaštitni graničnik na "Memory Stick" kartici postavite u položaj LOCK (str. 122) kako bi spriječili slučajno brisanje.

Ne radi funkcija promjene veličine.

- Nije moguće promijeniti veličinu RAW datoteka.

Nije moguće prikazati oznaku za tiskanje DPOF (Print order).

- Nije moguće upisati oznake za tiskanje na RAW datoteke.

Računala

Niste sigurni da li je operativni sustav vašeg računala kompatibilan s fotoaparatom.

- Pogledajte "Preporučena konfiguracija" (str. 84) za sustav Windows i istoimeno poglavlje za sustav Macintosh (str. 95).

Ne možete instalirati USB driver.

- Logirajte se kao administrator (ovlašteni administratori) u sustavu Windows 2000 (str. 85).

Računalo ne prepoznaje fotoaparat.

- Uključite aparat (→ *korak 2 uputa "Prvo pročitajte"*).
- Kad je baterija preslaba, ili koristite mrežni adapter (→ *korak 1 uputa "Prvo pročitajte"*).
- Koristite isporučeni USB kabel (str. 87).
- Odspojite USB kabel s računala i fotoaparata te ga ponovno čvrsto spojite. Treba se pojaviti "USB Mode Mass Storage" (str. 87).
- Podesite [USB Connect] na [Normal] u izborniku  (Setup) (str. 81).
- Odspojite svu USB opremu osim tipkovnice i miša.
- Izravno povežite aparat i računalo bez uporabe USB huba ili nekog drugog uređaja (str. 87).
- USB driver nije instaliran. Instalirajte USB driver (str. 85).
- Računalo ne prepoznaje uređaj, jer ste spojili USB kabel prije instalacije USB drivera s isporučenog CD-ROM-a. Obrišite pogrešno prepoznat uređaj s računala, zatim instalirajte USB driver (pogledajte nastavak).

Na zaslonu računala se ne pojavljuje ikona za vađenje diska kad računalo spojite na aparat.

- Slijedite donji postupak za ponovnu instalaciju USB drivera. Sljedeći postupak vrijedi za računalo OS-a Windows.
 - 1 Desnom tipkom miša dvaput kliknite na [My Computer] za prikaz izbornika i kliknite na [Properties].
Pojavi se prozor "System Properties".
 - 2 Kliknite na [Hardware] → [Device Manager].
 - Za Windows 98/98SE/Me kliknite na [Device Manager].
Pojavi se "Device Manager".
 - 3 Desnom tipkom miša dvaput kliknite na [ Sony DSC], zatim na [Uninstall] → [OK].
Deinstalirali ste uređaj.
 - 4 Instalirajte USB driver (str. 85).

Ne možete kopirati slike.

- Pravilno spojite aparat i računalo isporučenim USB kabelom (str. 87).
- Slijedite postupak kopiranja u skladu s operativnim sustavom (str. 87, 95).
- Možda nećete moći snimati na medij formatiran u računalu. Koristite medij za snimanje formatiran u fotoaparatu (str. 76).

Nakon USB povezivanja "PicturePackage" se ne pokreće automatski.

- Pokrenite "PicturePackage Menu" i provjerite [Settings].
- Izvedite USB povezivanje kad je računalo uključeno (str. 87).

Ne možete reproducirati slike na računalu.

- Koristite li "PicturePackage", pročitajte Help u gornjem desnom uglu svakog prozora.
- Obratite se proizvođaču softvera ili računala.

Ne možete otisnuti sliku.

- Provjerite postavke pisača.

Slike prethodno kopirane na računalo ne mogu se gledati na fotoaparatu.



- Kopirajte ih u direktorij kojeg će aparat prepoznati, primjerice "101MSDCF" (str. 90).
- Ispravno izvedite postupak (str. 92).

"Memory Stick"

Ne možete uložiti "Memory Stick".

- Umetnite ga pravilno (→ *korak 3 uputa "Prvo pročitajte"*).

Ne možete snimati na "Memory Stick".

- Zaštitni graničnik na "Memory Stick" kartici je u položaju LOCK. Postavite ga u položaj za snimanje (str. 122).
- "Memory Stick" je pun. Obrišite nepotrebne slike (→ *korak 6 uputa "Prvo pročitajte"*).
- Podesite preklopku /CF na "" (→ *korak 3 uputa "Prvo pročitajte"*).

Ne možete formatirati "Memory Stick".

- Zaštitni graničnik na "Memory Stick" kartici je u položaju LOCK. Postavite ga u položaj za snimanje (str. 122).

Greškom ste formatirali "Memory Stick".

- Sve slike na mediju za snimanje se formatiranjem brišu i ne mogu se vratiti. Savjetujemo da zaštitni graničnik na "Memory Stick" kartici postavite u položaj LOCK (str. 122) kako bi spriječili slučajno brisanje.

Računalo s "Memory Stick" utorom ne prepoznaje "Memory Stick PRO".

- Provjerite da li računalo i čitač kartica podržavaju "Memory Stick PRO". Korisnicima računala i čitača kartica dugih proizvođača savjetujemo konzultiranje tih tvrtki.
- Ukoliko "Memory Stick PRO" nije podržan, spojite kameru na računalo (stranice od 85 do 87). Računalo prepoznaje "Memory Stick PRO".

Microdrive/CF kartica

Ne možete uložiti Microdrive/CF karticu.

- Pokušavate uložiti neodgovarajuću CF karticu (str. 124 → *korak 3 uputa "Prvo pročitajte"*).
- Umetnite ga pravilno (→ *korak 3 uputa "Prvo pročitajte"*).

Ne možete snimati na Microdrive/CF karticu.

- Microdrive/CF karticu je puna. Obrišite nepotrebne slike (→ *korak 6 uputa "Prvo pročitajte"*).
- Uložena je neodgovarajuću CF kartica (str. 124 → *korak 3 uputa "Prvo pročitajte"*).
- Otvoren je pokrov utora "Memory Stick"/CF kartice. Zatvorite ga (→ *korak 3 uputa "Prvo pročitajte"*).
- Podesite preklopku /CF na "CF" (→ *korak 3 uputa "Prvo pročitajte"*).
- Pokušavate snimati na medij za snimanje čiji zaštitni graničnik je u položaju LOCK. Podesite ga u položaj za snimanje.

Microdrive kartica se zagrijala.

- Koristili ste je duže vrijeme. Ne radi se o kvaru.

Greškom ste formatirali Microdrive/CF karticu.

- Svi podaci na Microdrive/CF kartici se formatiranjem brišu i ne mogu se vratiti.

Ispis

Također pogledajte odjeljak "Pisač koji podržava funkciju PictBridge" (u nastavku) sa sljedećim temama.

Boje slike izgledaju čudno.

- Pri ispisu slika snimljenih u Adobe RGB modu uporabom sRGB pisača koji nisu kompatibilni s Adobe RGB (DCF2.0/Exif2.21) standardom, slike su otisnute sa slabije izraženim bojama (str. 57).

Pisač koji podržava funkciju PictBridge

Nije moguće uspostaviti vezu između pisača i aparata.



- Aparat ne možete spojiti izravno na pisač koji ne podržava standard PictBridge. Provjerite s prodavateljem da li pisač podržava PictBridge ili ne.
- Provjerite da li je pisač uključen i može li se spojiti na aparat.

- Kad medij za snimanje, primjerice "Memory Stick" ili CF kartica, nije uložen u fotoaparati, aparat ne može uspostaviti vezu s pišačem. Kad uložite medij za snimanje, ponovno spojite pišač.
 - Opciju [USB Connect] podesite na [PictBridge] u izborniku  (Setup) (str. 81).
 - Odspojite i ponovno spojite USB kabel. Ako se na pišaču pojavi poruka pogreške, pogledajte njegove upute za uporabu.
-

Nije moguće otisnuti slike.

- Provjerite jesu li pišač i aparat pravilno povezani USB kabelom.
 - Uključite pišač. Više informacija potražite u njegovim uputama za uporabu.
 - Odaberete li [Exit] tijekom ispisa, možda nećete moći ispisati slike. Odspojite i spojite USB kabel. Ako ispis i dalje nije moguć, odspojite kabel, isključite pišač, ponovno ga uključite i spojite kabel.
 - Nije moguć ispis RAW datoteka.
 - Slike obrađene na računalu ili slike snimljene drugim aparatom se možda neće moći otisnuti.
-

Ispis se zaustavlja.

- Odspojili ste USB kabel dok je bila prikazana oznaka  (ne odspajajte USB kabel).
 - Promijenili ste položaj preklopke /CF prilikom rukovanja aparatom.
-

Nije moguće otisnuti datum i vrijeme na sliku u indeksnom prikazu.

- Pišač nema te funkcije. Upitajte proizvođača pišača o raspoloživosti te funkcije.
 - Datum se ne može umetnuti u indeksnom načinu, ovisno o pišaču. Obratite se proizvođaču pišača.
-

Na mjestu ispisa datuma ispisuje se oznaka "---- -- --".

- Nije moguće otisnuti datum na slikama koje ga nemaju. Podesite [Date] na [Off] i otisnite sliku (str. 101).
-

Ne možete odabrati veličinu kod ispisa.

- Upitajte proizvođača pišača o raspoloživosti te funkcije.
-

Ne možete otisnuti sliku u veličini koju ste odabrali.



- Odspojite USB kabel i ponovno ga spojite uvijek kad promijenite veličinu papira nakon što pišač spojite na aparat.
 - Postavke ispisa aparata se razlikuju od sitih postavki pišača. Promijenite postavke pišača (ili aparata) (str. 101).
-

Kad poništite ispis ne možete koristiti fotoaparati.

- Pričekajte trenutak dok pišač poništava ispis jer to može potrajati (ovisno o pišaču).

Ostalo

Fotoaparat ne radi.

- Koristite bateriju koje smijete koristiti za ovaj aparat (str. 125).
- Baterija je slaba ili prazna (pojavi se indikator ) . Napunite bateriju (→ *korak 1 uputa "Prvo pročitajte"*).
- Aparat je u modu smanjene potrošnje (Power Save). Pritisnite okidač ili tipku  (reprodukcija) kako biste isključili mod smanjene potrošnje.
- Zaklopite li LCD zaslon na fotoaparat dok je preklopka FINDER/AUTO/LCD podešena na LCD, ne možete upravljati aparatom. Primjerice, ne možete koristiti tipku MENU. Podesite preklopku na FINDER ili promijenite kut LCD zaslona.

Aparat je uključen ali ne radi.

- Ugrađeni mikroprocesor ne radi ispravno. Izvadite i nakon jedne minute ponovo uložite bateriju, te uključite aparat. Ako to ne pomogne, resetirajte fotoaparat (str. 107).

Ne razumijete indikator na zaslonu.

- Pogledajte stranu 19.

Leća objektivna je zamagljena.

- Došlo je do kondenzacije vlage. Isključite aparat i ostavite ga oko sat vremena prije ponovnog korištenja (str. 126).

Kad uključite fotoaparat pojavljuje se izbornik za podešavanje točnog vremena.

- Ponovno podesite datum i vrijeme (→ *korak 2 uputa "Prvo pročitajte"*).

Ne možete uključiti/isključiti aparat uporabom dodatnog pribora, primjerice daljinskog upravljača.

- Kad je preklopka POWER na fotoaparatu podešena na OFF, ne možete upravljati njime s dodatne opreme poput daljinskog upravljača. Podesite preklopku POWER na ON (→ *korak 2 uputa "Prvo pročitajte"*).

Indikatori i poruke upozorenja

Dijagnostički pokazivač

Ovaj aparat ima autodijagnostičku funkciju koja se prikazuje u obliku slova i koda. Posljednje dvije oznake (označene s □□) se razlikuju ovisno o stanju fotoaparata. Ako ne možete riješiti problem čak ni nakon što nekoliko puta izvedete opisane postupke, obratite se Sonyjevom zastupniku ili ovlaštenom servisu.

C:32:□□

- Problem je u samom fotoaparatu. Isključite i uključite fotoapar.

C:13:□□

- Aparat ne može očitati ili upisati podatke na medij za snimanje. Izvadite i ponovo uložite medij za snimanje nekoliko puta.
- Umetnuli ste neformatirani medij za snimanje. Formatirajte ga (str. 76, 78).
- Uloženi medij za snimanje nije moguće koristiti s ovim fotoaparatom ili su podaci na njemu oštećeni. Uložite novi medij za snimanje (str. 122, → *korak 3 uputa "Prvo pročitajte"*).

E:61:□□

E:91:□□

- Došlo je do kvara u aparatu. Resetirajte ga (str. 107) i ponovno ga uključite.

Poruke

Ako se pojave sljedeće poruke, slijedite upute.



- Baterija je preslaba. Napunite je (→ *korak 1 uputa "Prvo pročitajte"*). Ovisno o uvjetima uporabe ili vrsti baterije, indikator može treptati čak i ako je preostalo još 5 do 10 minuta.

For "InfoLITHIUM" battery only

- Uložena baterija nije "InfoLITHIUM".

System error

- Isključite i ponovo uključite fotoapar (→ *korak 2 uputa "Prvo pročitajte"*).

Insert Memory Stick

Insert CF Card

- Uložite medij za snimanje u fotoapar (prije spajanja na PictBridge-kompatibilan pišač).
- Zatvorite pokrov utora za "Memory Stick"/CF karticu prije PictBridge povezivanja ili tijekom veze.

No Memory Stick

- Stavite "Memory Stick" (→ *korak 3 uputa "Prvo pročitajte"*).
- Podesite preklopk /CF na CF i koristite Microdrive/CF karticu.

Reinsert the Memory Stick

- Stavite "Memory Stick" pravilno.
- Uloženi "Memory Stick" se ne može koristiti s ovim fotoaparatom (str. 122).
- "Memory Stick" je oštećen.
- Priključni "Memory Stick" kartice su zaprljani.

Memory Stick type error

- Uloženi "Memory Stick" se ne može koristiti s ovim fotoaparatom (str. 122).

Format error

- Ponovno formatirajte medij za snimanje (str. 76 i 78).
- Pokušavate snimati na medij za snimanje čiji zaštitni graničnik je u položaju LOCK. Podesite ga u položaj za snimanje (str. 122).
- Medij za snimanje ne možete formatirati uporabom Memory Stick Duo AdAPTERA kompatibilnog s utorom za CompactFlash karticu.

Memory Stick locked

- Zaštitni graničnik na "Memory Stick" kartici je postavljen na LOCK. Postavite ga u položaj za snimanje (str. 122).



No memory space in Memory Stick

- Obrišite nepotrebne slike ili datoteke (→ *korak 6 uputa "Prvo pročitajte"*).

Read only memory

- U ovom aparatu ne mogu se snimati ili brisati slike s "Memory Stick" kartice.

No CF Card

- Uložite Microdrive/CF karticu (→ *korak 3 uputa "Prvo pročitajte"*).
- Postavite preklopku /CF na "" i koristite "Memory Stick" (→ *korak 3 uputa "Prvo pročitajte"*).

Reinsert the CF card

- Stavite Microdrive/CF karticu pravilno.
- Uložena Microdrive/CF kartica se ne može koristiti s ovim fotoaparatom (str. 124).
- Microdrive/CF kartica je oštećena.
- Priključci Microdrive/CF kartice su zaprljani.

CF card type error

- Uložena Microdrive/CF kartica se ne može koristiti s ovim fotoaparatom (str. 124).

CF card locked

- Podešenje Microdrive/CF kartice onemogućava snimanje. Pogledajte upute isporučene s medijem.

No memory space in CF card

- Obrišite nepotrebne slike ili datoteke (→ *korak 6 uputa "Prvo pročitajte"*).

Close Cover

- Zatvorite pokrov utora "Memory Stick"/CF kartice (→ *korak 3 uputa "Prvo pročitajte"*).
- Zatvorite pokrov utora za "Memory Stick"/CF karticu prije PictBridge povezivanja ili tijekom veze (str. 99).

Cover open

- Zatvorite pokrov utora "Memory Stick"/CF kartice (→ *korak 3 uputa "Prvo pročitajte"*).



Open LCD Screen

- LCD zaslon je zatvoren dok je prekloпка FINDER/AUTO/LCD podešena na LCD. Otvorite LCD zaslon ili podesite prekloпку na FINDER (→ *korak 5 uputa "Prvo pročitajte"*).

Read error

- Datoteka je oštećena.

Macro is invalid

- Pojavljuje se kad odaberete makro mod s  (Twilight) ili  (Landscape) podešenjem Scene moda. U tom slučaju je funkcija makro snimanja pogrešno primijenjena.

Manual focus is invalid

- Kad je funkcijski kotačić podešen na , podesite preklopku FOCUS na MANUAL.

FramingMode is invalid

- Pri ručnom izoštravanju aktivirat će se PREVIEW mod čak i ako ste odabrali FRAMING mod.

No file in this folder

- U direktoriju nema snimljenih slika.
- Niste ispravno kopirali slike s računala (str. 92).

Folder error

- Na mediju za snimanje već postoji direktorij s iste prve tri znamenke. (Primjerice, 123MSDCF i 123ABCDE). Odaberite druge direktorije ili načinite novi (str. 76).

Cannot create more folders

- Na mediju za snimanje već postoji direktorij s prve tri znamenke "999". Nije moguće izraditi još direktorija.

Cannot record

- Snimanje u odabranom direktoriju nije moguće. Odaberite drugi direktorij (str. 77).

File error

- Problem kod reprodukcije.

File protect

- Isključite zaštitu (str. 67).

Image size over

- Pokušali ste reprodukciju slike u veličini koju nije moguće reproducirati ovim fotoaparatom.

Invalid operation

- Pokušali ste reproducirati datoteku načinjenu na drugoj opremi.

(indikator koji upozorava na vibracije)

- Fotoaparat može vibrirati ako količina svjetla nije dostatna. Koristite bljeskalicu, postavite aparat na stativ ili ga učvrstite na neki drugi način.

Enable printer to connect

- Opcija [USB Connect] je podešena na [PictBridge], međutim fotoaparat je priključen na uređaj koji ne podržava PictBridge. Provjerite uređaj.
- Nije moguće uspostaviti vezu. Odspojite i ponovno spojite USB kabel. Ako je na pisaču prikazana poruka o grešci, pogledajte upute za uporabu isporučene s pisačem.

Connect to PictBridge device

- Pokušali ste tiskati slike prije nego je uspostavljena veza s pisačem. Spojite se na pisač koji podržava PictBridge.

No printable image

- Pokušali ste izvesti [DPOF image] bez upisa oznake DPOF na sliku.
- Pokušali ste izvesti [All In This Folder], a odabrali ste direktorij koji sadrži samo RAW datoteke. Nije moguće ispisati RAW datoteke.

Printer busy

Paper error

No Paper

Ink error

Low Ink

No Ink

- Provjerite pisač.

Printer error

- Provjerite pisač.
- Provjerite je li željena slika oštećena.



- U tijeku je prijenos podataka u pisač. Nemojte odspajati USB kabel.

Processing

- Pisač poništava postupak ispisa u tijeku. Ne možete nastaviti s ispisom dok ne završi, a to može potrajati neko vrijeme, ovisno o pisaču.



0 "Memory Stick" kartici

"Memory Stick" je novi kompaktni, prenosivi IC medij za snimanje. "Memory Stick" kartice koje možete koristiti u ovom aparatu su popisane u donjoj tablici. Ne možemo jamčiti ispravan rad svih funkcija "Memory Stick" kartice.

Vrsta "Memory Stick" kartice	Snimanje/reprodukcija
Memory Stick (nekompatibilan s MagicGate)	○
Memory Stick (MagicGate kompatibilan)	○* ^{2,3}
Memory Stick Duo (nekompatibilan s MagicGate)* ¹	○
Memory Stick Duo (MagicGate kompatibilan)* ¹	○* ^{2,3}
MagicGate Memory Stick	○* ²
MagicGate Memory Stick Duo* ¹	○* ²
Memory Stick PRO	○* ^{2,3}
Memory Stick PRO Duo* ¹	○* ^{2,3}

*¹ Kad s aparatom koristite "Memory Stick Duo", stavite ga u Memory Stick Duo adapter.

*² Podržavaju MagicGate funkcije. MagicGate je tehnologija zaštite od neovlaštenog kopiranja koja koristi sustav enkripcije podataka. Ovaj fotoaparati ne podržava snimanje/reprodukciju koja zahtijeva MagicGate standarde.

*³ Podržava brzi prijenos podataka putem paralelnog priključka.

- "Memory Stick" formatiran u računalu možda neće raditi u ovome fotoaparatu.
- Vrijeme upisa/čitavanja podataka razlikuje se, ovisno o kombinaciji "Memory Stick" kartice i uređaja.

Napomene o uporabi "Memory Stick" kartice (opcija)

- Nije moguće snimati ili brisati slike kad je zaštitni graničnik postavljen na LOCK.

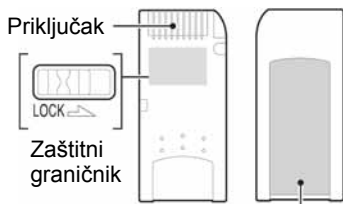

Mjesto za naljepnicu

Položaj i/ili oblik graničnika može se razlikovati, ovisno o "Memory Stick" kartici.

- Nemojte vaditi "Memory Stick" tijekom očitavanja ili upisivanja podataka.
- Podaci se mogu uništiti u sljedećim situacijama:
 - Ako izvadite "Memory Stick" ili isključite aparat tijekom očitavanja ili upisivanja podataka.
 - Ako koristite "Memory Stick" na mjestu izloženom statičkom elektricitetu ili smetnjama.
- Savjetujemo pohranjivanje važnih podataka na tvrdi disk računala.
- Ne pritišćite jako kad pišete na naljepnicu.
- Ne lijepite naljepnicu izravno na "Memory Stick" ili na adapter.
- "Memory Stick" nosite i spremajte u isporučenu kutiju.
- Ne dodirujte priključke "Memory Stick" rukom ili metalnim predmetom.
- Nemojte udarati, savijati "Memory Stick" i pazite da vam ne ispadne.
- Nemojte rastavljati ili mijenjati značajke "Memory Stick" kartice.
- Pazite da se "Memory Stick" ne smoči.
- Nemojte koristiti ili držati "Memory Stick" na sljedećim mjestima:
 - Vrućim mjestima, poput vozila parkiranog na suncu.
 - Mjestima izloženim izravnom suncu.
 - Vlažnim mjestima ili mjestima s korozivnim supstancama

Napomene o uporabi "Memory Stick Duo" kartice (opcija)

- Kad s ovim aparatom koristite "Memory Stick Duo", obvezno koristite Memory Stick Duo adapter. Ako stavite "Memory Stick Duo" u aparat bez adaptera, nećete moći izvaditi "Memory Stick Duo".
- Provjerite je li "Memory Stick Duo" umetnut u ispravnom smjeru u Memory Stick Duo adapter.
- Provjerite je li "Memory Stick Duo" umetnut u ispravnom smjeru. Pogrešno umetanje može prouzročiti oštećenje opreme.
- Nemojte umetati "Memory Stick Duo" bez Memory Stick Duo adaptera jer to može prouzročiti kvarove.
- Kad formatirate "Memory Stick Duo", umetnite ga u Memory Stick Duo adapter.
- Ako "Memory Stick Duo" ima zaštitni graničnik, postavite ga u položaj za snimanje.

Napomene o uporabi "Memory Stick PRO" kartice (opcija)

S ovim aparatom možete koristiti "Memory Stick PRO" kapaciteta do 4 GB.

Microdrive

Microdrive je kompaktni i lagani tvrdi disk usklađen s Compact Flash TypeII standardom. Ovaj aparat može raditi s Microdrive karticom (Hitachi Global Storage Technologies, Inc.

- DSCM-11000 (1 GB)
- 3K4-2 2GB (HMS 360402D5CF00)
- 3K4-4 4GB (HMS 360404D5CF00)
- 3K6-4 4GB (HMS 360604D5CF00)
- 3K6-6 6GB (HMS 360606D5CF00)

Napomene o uporabi Microdrive kartice

- Prije prve uporabe formatirajte Microdrive karticu.
- Microdrive je kompaktni tvrdi disk. Budući da se tijekom rada rotira, nije dovoljno otporan na vibracije i udarce, za razliku od "Memory Stick" kartice koja koristi flash memoriju. Stoga tijekom snimanja ili reprodukcije uz uporabu ovog medija izbjegavajte izlaganje aparata vibracijama i udarcima.
- Ne izlažite Microdrive vibracijama tijekom reprodukcije ili snimanja.
- Podaci se mogu uništiti u sljedećim slučajevima:
 - Ako izvadite Microdrive tijekom očitavanja ili upisivanja podataka.
 - Ako koristite Microdrive pokraj korozivnih materijala.
- Uporaba Microdrive kartice pri temperaturi nižoj od 5 °C može smanjiti njezine performanse. Radna temperatura jest 5 °C do 40 °C.
- Obratite pozornost da se aparat ne može koristiti pri niskom atmosferskom tlaku (preko 3000 m nadmorske visine).
- Microdrive se može zagrijati tijekom uporabe, stoga rukujte pažljivo.
- Nemojte pisati na naljepnicu.
- Nemojte skidati naljepnicu ili preko nje lijepiti novu.
- Microdrive nosite i spremajte u isporučenu kutiju.
- Pazite da se Microdrive ne smoči.
- Nemojte prejako pritiskati naljepnicu.
- Prilikom rukovanja, držite Microdrive za rubove i nemojte ga pritiskati.

0 "InfoLITHIUM" bateriji

Fotoaparati radi s baterijom NP-FM50.



Što je "InfoLITHIUM" akumulatorska baterija?

"InfoLITHIUM" je litij-ionska baterija koja može razmjenjivati podatke o potrošnji s mrežnim adapterom. "InfoLITHIUM" akumulatorska baterija proračunava potrošnju u skladu s uvjetima rada vašeg fotoaparata i prikazuje preostalo trajanje baterije u minutama.

Punjenje akumulatorske baterije

Preporučujemo punjenje akumulatorske baterije pri temperaturi okoliša između 10 °C i 30 °C. Ako punite akumulatorsku bateriju na nižim ili višim temperaturama, punjenje možda neće biti učinkovito.

Učinkovita uporaba akumulatorske baterije

- Učinkovitost baterije se smanjuje na nižim temperaturama. Zato je na hladnim mjestima vijek trajanja akumulatorske baterije kraći. Za dužu uporabu akumulatorske baterije savjetujemo sljedeće:
 - Stavite je u džep blizu tijela kako bi je zagrijali i stavite je u fotoaparat neposredno prije snimanja.
- Česta uporaba zuma ili bljeskalice ima za posljedicu brže trošenje baterije.
- Preporučujemo da ponesete rezervne baterije koje će omogućiti dva ili tri puta duže snimanje od očekivanog i da prije pravog snimanja načinite pokusnu snimku.
- Nemojte izlagati akumulatorsku bateriju utjecaju vode. Akumulatorska baterija nije otporna na vodu.
- Ne ostavljajte bateriju na iznimno toplim mjestima, poput automobila ili pod izravnim djelovanjem sunčeve svjetlosti.

Indikator preostalog kapaciteta akumulatorske baterije

Ako se napajanje isključi iako indikator preostalog trajanja akumulatorske baterije pokazuje da je preostao dovoljan kapacitet baterije, ponovo potpuno napunite akumulatorsku bateriju kako bi indikator prikazivao stvarno stanje. Međutim, ponekad indikator neće prikazivati ispravno stanje baterije ako se dugo vremena koristi na niskim temperaturama ili ako se baterija ostavi potpuno napunjena ili ako često koristite bateriju.

Čuvanje akumulatorske baterije

- Ako duže vrijeme ne koristite akumulatorsku bateriju, jednom godišnje je napunite dokraja i zatim je sasvim ispraznite i spremite na suho i hladno mjesto kako biste očuvali njeno normalno funkcioniranje.
- Za pražnjenje baterije u fotoaparatu, ostavite ga uključenim u slide show načinu rada (str. 67) dok se ne isključi.

Vijek trajanja baterije

- Vijek trajanja baterije je ograničen. Što više koristite akumulatorsku bateriju, njen vijek trajanja se sve više skraćuje. Kad se znatno skрати vijek trajanja akumulatorske baterije, vjerojatno je istekao njen životni vijek. Molimo da kupite novu akumulatorsku bateriju.
- Vijek trajanja baterije ovisi o načinu pohranjivanja, uvjeta rada i okolišu.

Mjere opreza

■ Nemojte aparat ostavljati na sljedećim mjestima

- Na jako vrućim mjestima, primjerice u automobilu parkiranom na izravnom suncu. Moglo bi se deformirati kućište fotoaparata ili može doći do kvara.
- Pod izravnim sunčevim svjetlom ili pored radijatora. Moglo bi se deformirati kućište fotoaparata ili može doći do kvara.
- Na mjestima izloženim jakim vibracijama.
- Pored jakih magneta.
- Na pješčanim ili prašnim mjestima. Pazite da u aparat ne uđe pijesak ili prašina, što može uzrokovati kvar, u nekim slučajevima nepopravljiv.

■ 0 nošenju

- Zatvorite LCD zaslon.
- Podesite zum dokraja u W položaj kako bi se objektiv uvukao.
- Pričvrstite pokrov objektivna.

■ 0 čišćenju

Čišćenje LCD zaslona

Čistite površinu zaslona priborom za čišćenje LCD zaslona (opcija) za uklanjanje otisaka prstiju, prašine itd.

Čišćenje leće objektivna

Otiske prstiju, prašinu itd. brišite mekom krpom.

Čišćenje vanjskih dijelova fotoaparata

Očistite površinu aparata mekom krpom lagano navlaženom u vodi, zatim je obrišite suhom krpom. Nemojte koristiti sljedeća sredstva jer mogu oštetiti kućište.

- Kemijski proizvodi: razrjeđivač, benzin, alkohol, jednokratne krpe ili kemikalije poput agresivnih insekticida.
- Aparat ne smije doći u kontakt s gore navedenim sredstvima.
- Aparat ne smije biti dugotrajno u kontaktu s gumom ili plastikom.

■ 0 radnoj temperaturi

Fotoaparat se može koristiti na temperaturi od 0 °C do 40 °C. (Kad koristite Microdrive: 5 °C do 40 °C.) Snimanje na izuzetno niskim ili visokim temperaturama se ne preporučuje.

■ 0 kondenzaciji vlage

Ako fotoaparat unesete iz hladnog u topli prostor ili ga ostavite u jako vlažnoj prostoriji, unutar njega ili na vanjskim dijelovima može se kondenzirati vlaga. Dođe li do toga, aparat neće ispravno raditi.

Do kondenzacije vlage dolazi kad:

- Fotoaparat unesete iz hladnog u topli prostor, primjerice, sa skijališta u toplu prostoriju.
- Fotoaparat iznesete iz klimatizirane prostorije ili automobila na vrućinu.

Sprečavanje kondenzacije vlage

Kod prenošenja aparata iz hladnog u topli prostor, stavite ga u plastičnu vrećicu i ostavite ga neko vrijeme radi prilagodbe na sobnu temperaturu (približno jedan sat).

Ako dođe do kondenzacije vlage

Isključite fotoaparat i pričekajte približno jedan sat da vlaga ishlapi. Obratite pozornost da snimanje jasnih slika nije moguće ako pokušate snimati dok je u unutrašnjosti objektivna ostala vlaga.

■ 0 ugrađenoj punjivoj bateriji

Ovaj fotoaparata ima ugrađenu punjivu bateriju kako bi se sačuvao podatak o datumu i vremenu bez obzira na to da li je fotoaparata uključen ili isključen.

Akumulatorska baterija se uvijek puni sve dok koristite fotoaparata. Međutim, ako koristite aparat samo na kratko, ona se postupno prazni, a isprazni se potpuno nakon približno mjesec dana nekorisćenja fotoaparata. U tom slučaju prije uporabe fotoaparata svakako napunite bateriju. Ipak, ako ova baterija nije napunjena, još uvijek možete koristiti fotoaparata sve dok ne snimate datum i vrijeme.

Punjenje

Uložite napunjenu bateriju u aparat ili priključite aparat na zidnu utičnicu pomoću AC mrežnog adaptera (opcija) i ostavite fotoaparata isključenim 24 sata ili duže.

Punjenje "InfoLITHIUM" baterije

→ *korak 1 u "Prvo pročitajte"*

Tehnički podaci

Fotoapararat

[Sustav]

Osjetilo slike 21,5 × 14,4 mm CMOS u boji,
filter triju primarnih boja

Ukupan broj piksela
Približno 10 784 000 piksela

Efektivni broj piksela
Približno 10 286 000 piksela

Objektiv Carl Zeiss Vario-Sonnar T*
5 × zum
f = 14,3 – 71,5 mm (od 24 do
120 mm kod pretvorbe u 35 mm
format slike)
F2,8 – 4,8
Promjer filtera: 67 mm

Kontrola ekspozicije
Automatska ekspozicija, brzina
i prioritet zatvarača, prioritet
otvora blende, ručna ekspozicija,
odabir načina snimanja u
skladu s uvjetima (4 moda)

Ravnoteža bijele boje
Automatski, danje svjetlo,
oblačno, fluorescentno svjetlo,
električno svjetlo, bljeskalica,
One-push

Format datoteka (DCF)
Fotografije: Exif Ver. 2.21,
JPEG kompatibilnost, RAW
(SR2), DPOF kompatibilnost

Medij za snimanje
"Memory Stick Duo"
Microdrive
CompactFlash kartica (Type I/
Type II)

Bljeskalica Preporučena udaljenost (kad je
ISO postavljen na Auto):
otprilike od 0,5 m do 8,5 m (W)/
0,4 m do 5 m (T)

Tražilo Elektronsko tražilo (u boji)

[Ulazni i izlazni priključci]

Priključak VIDEO OUT
Minipriključak
1 Vp-p, 75 Ω, nesimetrično,
negativna sinkronizacija

Priključak ACC Mini-minipriključak (ø 2.5 mm)

USB priključak mini-B

USB komunikacija
Hi-Speed USB (USB 2.0
kompatibilna)

[LCD zaslon]

Površina zaslona
5,1 cm (tip 2) TFT drive

Ukupan broj točkica
134 000 (560 × 240)

[Tražilo]

LCD panel 1,1 cm (tip 0,44) TFT

Ukupan broj točkica
235 200 (980 × 240) točkica

[Napajanje, općenito]

Baterija Punjiva baterija NP-FM50

Potrošnja 7,2 W

Potrošnja (tijekom snimanja s uključenim LCD
zaslonom)
1,7 W

Radna temperatura
od 0 °C do +40 °C
(Kad koristite Microdrive: +5
°C do +40 °C)

Temperatura čuvanja
od -20 °C do +60 °C

Dimenzije 139,4 × 97,7 × 156 mm
(Š/V/D, bez dijelova koji strše)

Masa Približno 1047 g (uključujući
NP-FM50 bateriju, "Memory
Stick", vrpцу za nošenje,
sjenilo objektiva, itd.)

Zvučnik Dinamički zvučnik

Exif Print Kompatibilan

PRINT Image matching III
Kompatibilan

PictBridge Kompatibilan

Mrežni adapter AC-L15A

Napajanje AC od 100 do 240 V, 50/60 Hz
18 W

Izlazni napon DC 8,4 V*
* Za ostale podatke pogledajte
naljepnicu na mrežnom
adapteru.

Radna temperatura
od 0 ° do +40 °C

Temperatura pohranjivanja
od -20 °C do +60 °C

Dimenzije Približno 56 × 31 × 100 mm
(Š/V/D, bez dijelova koji strše)

Masa Približno 190 g

NP-FM50 punjiva baterija

Baterija Litij-ionska baterija

Najveći napon DC 8,4 V

Nazivni napon DC 7,2 V

Kapacitet 8,5 Wh (1180 mAh)

Dizajn i tehnički podaci podložni su promjeni
bez prethodnog upozorenja. Proizvođač ne
preuzima odgovornost za eventualne tiskarske
pogreške.

Kratki pregled opcija snimanja

Raspoložive opcije ovise o položaju funkcijskog kotačića. Izbor je ograničen na sljedeće funkcije.

Funkcija \ Funkcijski kotačić		P/S/A/M				
Način izoštravanja						
Ručno izoštravanje	—	○	○	○	○	○
Ručno izoštravanje (PUSH AUTO)	—	○	○	○	○	○
Makro snimanje	○	○	—	○	—	○
Automatsko izoštravanje	○	○	○	○	○	○
Mod monitora						
PREVIEW	○	○	○	○	○	○
FRAMING	○	○ (Pogrešno pri ručnom izoštravanju.)				
Okvir raspona automatskog izoštravanja* ¹	—	○ ^{*2}				
Bljeskalica* ³	○					○
Ravnoteža bijele boje	—	○ ^{*4}	○	AWB/ 	○ ^{*4}	○ ^{*4}
Način mjerenja svjetla	—	○	○	○	○	○
Burst/Exposure Bracket	○ ^{*5}	○	—	—	○	○
ISO osjetljivost	—	○	—	—	—	—
Tipka AE LOCK	—	○ (Pogrešno kad odaberete M mod.)	○	○	○	○
 Self-timer	○	○	○	○	○	○
Tipka Q (digitalni zum)	○	○	○	○	○	○
Tipka  (status prikaza)	○	○	○	○	○	○



*¹ Kad se emitira AF osvjetljenje, automatsko izoštravanje radi s težištem na objekte smještene blizu središta kadra.

*² Nije moguće odabrati s digitalnim zumom.

S opcijom Continuous AF raspoloživo je samo  (Center AF).





To je pogrešno pri ručnom izoštravanju.

*³ Bljeskalica je podešena na  (isključena) u Burst/Exposure Bracket modu.

*⁴ Osim u [] (bljeskalica) ili [] (One push) modu, ravnoteža bijele boje je podešena na [AWB] (automatski) kad se aktivira bljeskalica.

*⁵ Nije moguće koristiti Exposure Bracket snimanje.

Izbornik

Funkcija \ Funkcijski kodač		P/S/A/M				
Image Size	○	○	○	○	○	○
P.Quality	—	○	○	○	○	○
REC Mode ^{*1}	○	○	○	○	○	○
Bracket Step ^{*2}	—	○	—	—	○	○
Flash Level ^{*3}	—	○	—	○	○	○
P.Effect	—	○	○	○	○	○
Color	—	○	—	—	—	—
Saturation	—	○	—	—	—	—
Contrast	—	○	—	—	—	—
Sharpness	—	○	—	—	—	—
Setup	○	○	○	○	○	○

^{*1} RAW nije moguće odabrati u Burst modu.

^{*2} Samo za BRK (Exposure Bracket mod).

^{*3} Nije moguće odabrati kad je bljeskalica podešena na  (isključena).

Zaštićeni znakovi

- **Cyber-shot** je zaštitni znak Sony Corporation.
- "Memory Stick",  "Memory Stick PRO", **MEMORY STICK PRO**, "Memory Stick Duo", **MEMORY STICK DUO**, "Memory Stick PRO Duo", **MEMORY STICK PRO DUO**, "MagicGate" i **MAGICGATE** su zaštićeni znakovi Sony Corporation.
- "InfoLITHIUM" je zaštićeni znak Sony Corporation".
- Picture Package je zaštićeni znak Sony Corporation.
- Microsoft, Windows, WindowsMedia i DirectX su registrirani zaštićeni znakovi ili zaštitni znakovi Microsoft Corporation u SAD i/ili drugim zemljama.
- Macintosh, Mac OS, QuickTime, iMac, iBook, PowerBook, Power Mac i eMac su zaštićeni znakovi Apple Computer, Inc.
- Macromedia i Flash su zaštićeni znakovi ili registrirani zaštitni znakovi Macromedia, Inc. u SAD i/ili drugim zemljama.
- Intel, MMX i Pentium su zaštićeni znakovi ili registrirani zaštitni znakovi Intel Corporation.
- CompactFlash je zaštićeni naziv korporacije SanDisk.
- Microdrive je zaštićeni naziv Hitachi Global Storage Technologies u SAD i/ili drugim zemljama.
- Adobe je zaštićeni naziv ili zaštitni znak korporacije Adobe Systems u SAD i/ili drugim zemljama.
- Osim toga, nazivi sustava i proizvoda u ovom priručniku su zaštićeni ili registrirani znakovi odgovarajućih proizvođača. Ipak, oznake TM ili ® nisu navedene u svakom slučaju u ovom priručniku.