

# SONY®

## Digitalkamera

### Betjeningsvejledning

Læs denne betjeningsvejledning grundigt, inden du tager digitalkameraet i brug, og gem den til senere brug.

### Ejerens optegnelser

Model- og serienumrene er placeret på undersiden. Noter serienummeret på pladsen herunder. Henvi til numrene hver gang du kontakter din Sony-forhandler vedrørende dette produkt.

Model nr. DSC-L1

Serienr. \_\_\_\_\_

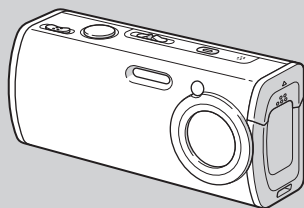

Cyber-shot



MEMORY STICK™



**DSC-L1**

© 2004 Sony Corporation

Kom godt i gang \_\_\_\_\_

Optage stillbilleder \_\_\_\_\_

Se stillbilleder \_\_\_\_\_

Slette stillbilleder \_\_\_\_\_

Inden avancerede funktioner \_\_\_\_\_

Optage stillbilleder på avanceret måde \_\_\_\_\_

Se stillbilleder på avanceret måde \_\_\_\_\_

Stillbilled-udskrivning \_\_\_\_\_

Se film \_\_\_\_\_

Se billeder på computer \_\_\_\_\_

Fejlfinding \_\_\_\_\_

Yderligere oplysninger \_\_\_\_\_

Indeks \_\_\_\_\_

## ADVARSEL

**Undlad at udsætte enheden for regn eller fugt, således at risiko for brand eller elektrisk stød undgås.**

## Til kunder i USA

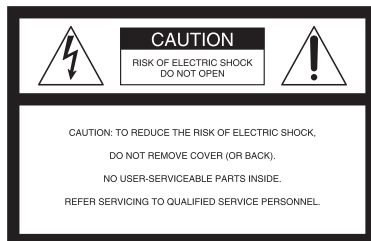

Dette symbol skal advare brugeren om tilstedeværelsen af uisoleret "farlig spænding" inden for produktets afdækning, som kan være stor nok til at udgøre en risiko for elektrisk stød for personer.



Dette symbol er beregnet til at gøre brugeren opmærksom på vigtig betjenings- og vedligeholdelses (service) -vejledning i den skriftlige dokumentation, der følger med enheden.

Hvis du har spørgsmål om dette produkt, kan du ringe til:

Sony Customer Information Services Center  
1-800-222-SONY (7669)

Nummeret nedenfor gælder udelukkende forhold vedrørende FCC.

## Lovgivningsmæssige oplysninger

### Overensstemmelseserklæring

Handelsmærke: SONY  
Model nr.: DSC-L1  
Ansvarlig: Sony Electronics Inc.  
Adresse: 16450 W. Bernardo Dr,  
San Diego, CA 92127  
USA  
Telefonnr.: 858-942-2230

Denne enhed er i overensstemmelse med Del 15 i FCC-Reglerne. Betjening er underlagt følgende to betingelser: (1) Denne enhed må ikke forårsage skadelig interferens, og (2) denne enhed skal acceptere modtaget interferens, herunder interferens, der kan forårsage, at enheden ikke kan betjenes som ønsket.

## FORSIGTIG

Du advares om, at ændringer eller modifikationer af en hvilken som helst art, der ikke udtrykkeligt er godkendt i denne vejledning, kan gøre din godkendelse til at betjene dette udstyr ugyldig.

## BEMÆRK

Dette udstyr er blevet afprøvet, og det er blevet konstateret, at det er i overensstemmelse med grænserne for en Klasse B digital enhed, ifølge Del 15 i FCC-Reglerne. Det er hensigten med disse grænser at foreskrive en rimelig beskyttelse mod skadelig interferens i forbindelse med installation i en beboelse. Dette udstyr udvikler, bruger, og kan udstråle radiofrekvensenergi, og kan, hvis det ikke installeres og bruges i overensstemmelse med vejledningen, forårsage skadelig interferens af radiokommunikation. Der er dog ingen garanti for, at der ikke opstår interferens i en bestemt installation. Hvis dette udstyr forårsager skadelig interferens af radio- eller tv-modtagelse, hvilket kan afgøres ved at slukke og tænde for udstyret, opfordres brugeren til at forsøge at korrigere interferensen ved en eller flere af følgende forholdsregler:

- Drej eller flyt modtagerantennen.
- Øg afstanden mellem udstyret og modtageren.
- Tilslut udstyret til en udgang på et andet kredsløb end det, modtageren er tilsluttet.
- Kontakt forhandleren eller en erfaren radio/tv-tekniker for at få hjælp.

Det medfølgende interfacekabel skal bruges med udstyret, så grænserne for en digital enhed, ifølge Underdel B i Del 15 i FCC-Reglerne overholdes.

## Til

## GENBAT

Litium Genoplænge miljøer til nær genbr

For fle genop 1-800 http://

## Forsigtigt

## Til

Af her er uds overer Hvis c medfø det sa som e (dvs. 1 Hvis c aftage fastgø aldrig nærm sikrin

tioner  
celigt  
n  
lig.

svet  
ød  
ølge  
ed  
ttelse

kler,  
,

age  
i,  
tår  
ette  
io-  
l at  
geren  
en

et  
tet.  
adio/

; med  
ifølge  
ldes.



## Til kunder i USA og Canada

### GENBRUG AF LITIUM-ION-BATTERIER



Litium-ion-batterier kan genbruges. Genopladelige batterier, du ikke længere har brug for, kan af miljømæssige hensyn returneres til nærmeste indsamlings- og genbrugssted.



For flere oplysninger om genbrug af genopladelige batterier kan du ringe gratis på 1-800-822-8837 eller gå ind på <http://www.rbrcc.org/>

**Forsigtig:** Rør ikke ved beskadigede eller utætte litium-ion-batterier.

## Til kunder i Storbritannien

Af hensyn til brugerens sikkerhed og komfort, er udstyret forsynet med et støbt stik, der er i overensstemmelse med BS1363. Hvis det er nødvendigt at udskifte sikringen i det medfølgende stik, skal der bruges en sikring med det samme amperetal som den medfølgende, og som er godkendt af ASTA eller BSI til BS1362 (dvs. med  eller -mærket). Hvis det stik, der følger med udstyret har et aftageligt sikringsdæksel, skal du sørge for at fastgøre det, når du har udskiftet sikringen. Brug aldrig stikket uden påsat sikringsdæksel. Kontakt nærmeste Sony-forhandler, hvis du mister sikringsdækslet.



## Bemærk for kunder i Europa

Dette produkt er blevet afprøvet, og det overholder grænserne i EMC-direktivet vedrørende brug af tilslutningskabler med en længde på mindre end 3 meter.

### Bemærk

De elektromagnetiske felter på de forskellige frekvenser kan påvirke kameraets billede og lyd.

### Bemærk

Hvis statisk elektricitet eller elektromagnetisme bevirker, at datatransmissionen afbrydes midtvejs (svigter), skal du genstarte programmet eller tage USB-kablet ud og sætte det i igen.



## "Memory Stick"



## Til kunder i USA og Canada

DENNE ENHED ER I OVERENSSTEMMELSE MED DEL 15 I FCC-REGLERNE. BETJENING ER UNDERLAGT FØLGENDE TO BETINGELSER:  
(1) DENNE ENHED MÅ IKKE FORÅRSAGE SKADELIG INTERFERENS, OG  
(2) DENNE ENHED SKAL ACCEPTERE MODTAGET INTERFERENS, HERUNDER INTERFERENS, DER KAN FORÅRSAGE, AT ENHEDEN IKKE KAN BETJENES SOM ØNSKET.  
DENNE DIGITALE ENHED AF KLASSE B ER I OVERENSSTEMMELSE MED DEN CANADISKE ICES-003.

### Bemærk

I nogle lande og områder kan der gælde regler for bortkastelse af det batteri, der bruges til at forsyne produktet med strøm. Henvend dig til de lokale myndigheder.

## Læs dette først

### Prøveoptagelse

Inden optagelse af engangsbegivenheder bør du lave en prøveoptagelse for at sikre, at kameraet virker korrekt.

### Der ydes ikke kompensation for indholdet af optagelsen

Der ydes ikke kompensation for optagelsens indhold, hvis der ikke kan optages eller afspilles pga. en funktionsfejl på kameraet, optagemidiet osv.

### Backup anbefales

Kopier altid data til en diskette (backup) for at undgå en eventuel risiko for tab af data.

### Bemærkninger om billeddatakompatibilitet

- Kameraet er i overensstemmelse med designreglerne for kamerafilssystemer ifølge verdensstandarden JEITA (Japan Electronics and Information Technology Industries Association).
- For afspilning af billeder optaget med dit kamera på andet udstyr og afspilning af billeder optaget eller redigeret med andet udstyr på dit kamera garanteres ikke.

### Forsigtighed vedrørende bestemmelser om ophavsret

Tv-programmer, film, videobånd og andet materiale kan være underkastet bestemmelser om ophavsret. Uautoriseret optagelse af sådant materiale kan være i strid med lovgivningen om ophavsret.

4

### Ryst ikke kameraet, og slå ikke på det

Foruden funktionsfejl og manglende evne til at optage billeder kan det gøre "Memory Stick Duo'en" ubrugelig, eller der kan opstå billeddataforstyrrelser, skade eller tab.

### LCD-skærm, LCD-søger (kun modeller med LCD-søger) og objektiv

- LCD-skærmen og LCD-søgeren er fremstillet med avanceret teknologi, så mere end 99,99 % af billedpunkterne bruges effektivt. Alligevel kan der forekomme nogle små sorte prikker og/eller lysprikker (hvide, røde, blå eller grønne), som konstant kan ses på LCD-skærmen og i LCD-søgeren. Disse prikker er normale, og påvirker ikke optagelsen på nogen måde.
- Vær forsigtig hvis kameraet anbringes i nærheden af et vindue eller udendørs. Hvis LCD-skærmen, søgeren eller objektivet udsættes for direkte sollys igennem længere tid, kan der opstå funktionsfejl.
- Tryk ikke for hårdt på LCD-skærmen. Skærmen kan være ujævn, og det kan forårsage funktionsfejl.
- I kolde omgivelser kan der komme skygger på billeder på LCD-skærmen. Det er ikke en funktionsfejl.

### Motorzoom-objektivet

Kameraet er udstyret med et motorzoom-objektiv. Pas på ikke at støde objektivet, og pas på ikke at udsætte det for pres.

### Objektivdæksel

Kameraets objektivdæksel åbnes og lukkes automatisk, når kameraet tændes og slukkes. Pas på ikke at klemme dine fingre, når objektivdækslet åbnes og lukkes. Forsøg ikke at åbne objektivdækslet med magt, da det kan forårsage funktionsfejl.

### Rens blitzoverfladen inden brug

Varmen fra blitzudstrålingen kan få snavs på blitzoverfladen til at misfarve blitzoverfladen eller klæbe fast på den, så der ikke udsendes tilstrækkeligt lys.

### Undgå at kameraet bliver vådt

Når du tager billeder udendørs i regnvejr eller under lignende forhold, skal du passe på, at kameraet ikke bliver vådt. Hvis der kommer vand ind i kameraet, kan der opstå funktionsfejl, som ikke altid kan repareres. Hvis der opstår kondensvand, skal du se side 116 og følge vejledningen i, hvordan du fjerner det, inden du bruger kameraet.

### Udsæt ikke kameraet for sand eller støv

Brug af kameraet i sandede eller støvede omgivelser kan forårsage funktionsfejl.

### Ret i

andre

### Bem

du k  
Brug i  
stærke  
på et s  
ikke k

### Car

Kam  
objel  
frem  
Kam  
kvali  
Zeis:  
kvali

### Bille

betje  
Fotog  
brug:  
virkeli

### **Ret ikke kameraet mod solen eller andet stærkt lys**

Dette kan forårsage uoprettelige øjenskader. Det kan også forårsage funktionsfejl på kameraet.

### **Bemærkninger om omgivelser, hvor du kan bruge kameraet**

Brug ikke kameraet nær et sted, der udvikler stærke radiobølger eller udsender stråling, eller på et sted med et stærkt magnetfelt. Kameraet vil ikke kunne optage eller afspille korrekt.

#### **Carl Zeiss-objektiv**

Kameraet er udstyret med et Carl Zeiss-objektiv, der kan gengive skarpe billeder med fremragende kontrast.

Kameraets objektiv er fremstillet under et kvalitetsgarantisystem certificeret af Carl Zeiss i overensstemmelse med Carl Zeiss' kvalitetsstandarder i Tyskland.

### **Billeder brugt i betjeningsvejledningen**

Fotograferne, der i betjeningsvejledningen bruges som eksempler på billeder, er ikke virkelige billeder optaget med dette kamera.

## Inden kameraet tages i brug

### "Memory Stick" kompatibel med dette kamera

"Memory Stick Duo" er det integreret kredsløb-optagemedium, som bruges i dette kamera.

Der findes "Memory Stick" i to størrelser. Vælg den størrelse "Memory Stick", der passer til kameraet.

### Memory Stick Duo" (størrelse som bruges i dette kamera)



### "Memory Stick"



- Se side 116 for nærmere oplysninger om "Memory Stick Duo".
- "Memory Stick PRO" og "Memory Stick PRO Duo" kan kun bruges med "Memory Stick PRO"-kompatibelt udstyr.
- For det antal billeder, som kan gemmes med dette kamera, se side 25 eller 108.

### Ved brug af "Memory Stick Duo" med "Memory Stick"-kompatibelt udstyr

Sørg for at sætte "Memory Stick Duo" i den medfølgende Memory Stick Duo-adapter.

### Memory Stick Duo-adapter



### Om "InfoLITHIUM"-batteriet Når du bruger batteriet for første gang

Sørg for at oplade det medfølgende NP-FT1-batteri (side 13).

### Genopladning

Batteriet kan oplades selv om det ikke er helt afladet. Batteriet kan også bruges, selv om det kun er delvist opladet.

### Forlænge batteriets levetid

Når du ikke skal bruge kameraet i lang tid, skal du slukke det, tage batteriet ud og opbevare kameraet tørt og køligt. Så opretholdes batteriets funktioner (side 118).

- Se side 118 for nærmere oplysninger om "InfoLITHIUM"-batteriet.

### Vare

- Cyl
- Son
- "Me
- MEM
- MEM
- Duo
- og P
- tilhø
- "Inf
- Son
- Pict
- Son
- Mic
- Dire
- eller
- Corj



## Varemærker

- **Cyber-shot** er et varemærke, som tilhører Sony Corporation.
- "Memory Stick", , "Memory Stick PRO", **MEMORY STICK PRO**, "Memory Stick Duo", **MEMORY STICK DUO**, "Memory Stick PRO Duo", **MEMORY STICK PRO DUO**, "MagicGate" og **MAGIC GATE** er varemærker, som tilhører Sony Corporation.
- "InfoLITHIUM" er et varemærke, som tilhører Sony Corporation.
- Picture Package er et varemærke, som tilhører Sony Corporation.
- Microsoft, Windows, WindowsMedia og DirectX er enten registrerede varemærker eller varemærker, som tilhører Microsoft Corporation i USA og/eller andre lande.
- Macintosh, Mac OS, QuickTime, iMac, iBook, PowerBook, Power Mac og eMac er varemærker eller registrerede varemærker, som tilhører Apple Computer, Inc.
- Macromedia og Flash er varemærker eller registrerede varemærker, som tilhører Macromedia, Inc. i USA og/eller andre lande.
- Intel, MMX og Pentium er varemærker eller registrerede varemærker, som tilhører Intel Corporation.
- Derudover er system- og produktnavne, der bruges i betjeningsvejledningen, generelt varemærker eller registrerede varemærker, som tilhører de respektive udviklere eller producenter. <sup>TM</sup> og <sup>®</sup> -mærkerne er ikke brugt i alle tilfælde i betjeningsvejledningen.



## Indholdsfortegnelse

|                                   |    |
|-----------------------------------|----|
| Læs dette først .....             | 4  |
| Inden kameraet tages i brug ..... | 6  |
| Identifikation af delene .....    | 10 |
| Påsatte et stativ .....           | 12 |

### Kom godt i gang

|                                     |    |
|-------------------------------------|----|
| Opladning af batteriet .....        | 13 |
| Brug af lysnetadapteren .....       | 16 |
| Brug kameraet i udlandet .....      | 16 |
| Tænde/slukke kameraet .....         | 17 |
| Sådan bruges kontrolknappen .....   | 17 |
| Indstille dato og klokkeslæt .....  | 18 |
| Ændring af sprogindstillingen ..... | 20 |

### Optage stillbilleder

|                                                                                      |    |
|--------------------------------------------------------------------------------------|----|
| Isætte og udtage en<br>"Memory Stick Duo" .....                                      | 21 |
| Indstille stillbilledstørrelsen .....                                                | 22 |
| Billedstørrelse og kvalitet .....                                                    | 23 |
| Antal stillbilleder der kan optages .....                                            | 25 |
| Grundlæggende stillbilledoptagelse<br>— Brug af auto-justering-<br>indstilling ..... | 26 |
| Kontrol af det sidst optagede billede<br>— Quick Review .....                        | 29 |
| Indikatorer på LCD-skærmen ved<br>optagelse .....                                    | 29 |

|                                                                            |    |
|----------------------------------------------------------------------------|----|
| Brug af zoomfunktionen .....                                               | 30 |
| Brug af selvudløseren .....                                                | 31 |
| Vælg blitzindstilling .....                                                | 32 |
| Indføj dato og klokkeslæt på et<br>stillbillede .....                      | 34 |
| Optage i overensstemmelse med<br>sekvensforhold<br>— Scene Selection ..... | 36 |

### Se stillbilleder

|                                         |    |
|-----------------------------------------|----|
| Se billeder på kameraets LCD-skærm .... | 40 |
| Se enkeltbilleder .....                 | 40 |
| Se en indeksskærm .....                 | 41 |

### Slette stillbilleder

|                                           |    |
|-------------------------------------------|----|
| Slette billeder .....                     | 42 |
| Slette billeder i indeksindstilling ..... | 43 |
| Formateren "Memory Stick Duo" .....       | 44 |

### Inden avancerede funktioner

|                                           |    |
|-------------------------------------------|----|
| Sådan klargøres og betjenes kameraet .... | 46 |
| Ændre menuen .....                        | 46 |
| Ændre punkterne på Setup-skærmen ..       | 47 |
| Bestemme stillbilledkvaliteten .....      | 47 |
| Oprette eller vælge en mappe .....        | 48 |
| Oprette en ny mappe .....                 | 48 |
| Skift af optagemappe .....                | 49 |

### Optage stillbilleder på avanceret måde

|                                                              |    |
|--------------------------------------------------------------|----|
| Vælg en auto-fokus-metode .....                              | 50 |
| Vælg en fokus-områdesøger-ramme<br>— AF-områdesøger .....    | 50 |
| Vælg en fokusbetjening<br>— AF Mode .....                    | 51 |
| Justering af eksponeringen<br>— EV-justering .....           | 52 |
| Vise et histogram .....                                      | 53 |
| Valg af måling-metoden .....                                 | 55 |
| Justere farvetoner<br>— White Balance .....                  | 56 |
| Justere blitzniveauet<br>— Flash Level .....                 | 57 |
| Uafbrudt optagelse .....                                     | 57 |
| Optag 16 enkeltbillede efter hinanden<br>— Multi Burst ..... | 58 |
| Optage med specialeffekter<br>— Picture Effect .....         | 59 |

### Advanced still image viewing

|                                                       |    |
|-------------------------------------------------------|----|
| Vælg mappe og afspille billeder .....                 | 60 |
| Forstørre en del af et stillbillede .....             | 61 |
| Forstørre et billede<br>— Afspilningszoom .....       | 61 |
| Afspille efterfølgende billeder<br>— Slide Show ..... | 62 |



.....50  
.....50  
.....51  
.....52  
.....53  
.....55  
.....56  
.....57  
.....57  
.....58  
.....59  
.....60  
.....61  
.....61  
.....62

|                                                              |    |
|--------------------------------------------------------------|----|
| Rotere stillbilleder.....                                    | 62 |
| Afspille billeder optaget i Multi Burst-<br>indstilling..... | 63 |
| Afspille uafbrudt.....                                       | 63 |
| Beskytte billeder                                            |    |
| — Protect.....                                               | 64 |
| Afspille enkeltbillede for<br>enkeltbillede.....             | 64 |
| I enkeltbillede-indstilling.....                             | 65 |
| I indeksindstilling.....                                     | 65 |
| Ændre billedstørrelse                                        |    |
| — Resize.....                                                | 66 |

### Stillbilled-udskrivning

|                                                             |    |
|-------------------------------------------------------------|----|
| Udskrivning af stillbilleder.....                           | 67 |
| Direkte udskrivning.....                                    | 68 |
| Forberede kameraet.....                                     | 68 |
| Tilslutte kameraet til printeren.....                       | 69 |
| Udskrivning i                                               |    |
| enkeltbillede-indstilling.....                              | 69 |
| Udskrivning i indeksindstilling.....                        | 71 |
| Få billeder udskrevet i en forretning.....                  | 73 |
| Påsatte udskriftsmærker.....                                | 73 |
| Påsatte udskriftsmærker i<br>enkeltbillede-indstilling..... | 73 |
| Påsatte udskriftsmærker i<br>indeksindstilling.....         | 74 |

### Se film

|                                  |    |
|----------------------------------|----|
| Optage film.....                 | 75 |
| Se film på LCD-skærmen.....      | 76 |
| Slette film.....                 | 77 |
| I enkeltbillede-indstilling..... | 77 |
| I indeksindstilling.....         | 77 |
| Klippe film.....                 | 78 |

### Enjoying images on your computer

|                                                                        |    |
|------------------------------------------------------------------------|----|
| Kopiere billeder til din computer                                      |    |
| — Til Windows-brugere.....                                             | 80 |
| Installere USB-driveren.....                                           | 81 |
| Tilslutte kameraet til din computer.....                               | 82 |
| Kopiere billeder.....                                                  | 83 |
| Se billederne på computer.....                                         | 85 |
| Billedfil-lagerdestinationer og<br>filnavne.....                       | 85 |
| Se billedfiler når de er kopieret til en<br>computer med kameraet..... | 87 |
| Installere "Picture Package" og<br>"ImageMixer VCD2".....              | 87 |
| Kopiere billeder med brug af "Picture<br>Package".....                 | 89 |
| Brug af "Picture Package".....                                         | 89 |
| Udskrive billeder.....                                                 | 91 |

|                                   |    |
|-----------------------------------|----|
| Kopiere billeder til din computer |    |
| — Til Macintosh-brugere.....      | 92 |
| Brug af "ImageMixer VCD2".....    | 93 |

### Fejlfinding

|                                                               |     |
|---------------------------------------------------------------|-----|
| Fejlfinding.....                                              | 95  |
| Advarsler og meddelelser.....                                 | 104 |
| Selvdiagnose-display                                          |     |
| — Hvis der vises en kode, som<br>begynder med et bogstav..... | 107 |

### Yderligere oplysninger

|                                                       |     |
|-------------------------------------------------------|-----|
| Antal billeder der kan gemmes eller<br>optagetid..... | 108 |
| Menupunkter.....                                      | 109 |
| Setup-punkter.....                                    | 112 |
| Forsigtighedsregler.....                              | 115 |
| Om "Memory Stick".....                                | 116 |
| Om "InfoLITHIUM"-batteriet.....                       | 118 |
| Specifikationer.....                                  | 119 |
| LCD-skærmen.....                                      | 121 |

### Indeks

|             |     |
|-------------|-----|
| Indeks..... | 125 |
|-------------|-----|

## Identifikation af delene

Se siderne i parentes for detaljer vedrørende betjening.

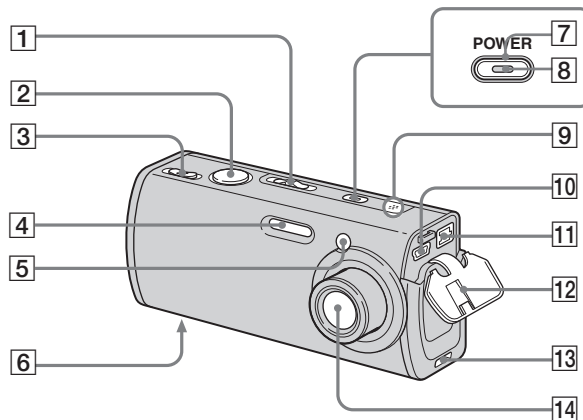

- 1 Funktionskontakt (18, 109)  
☒: Til at optage film  
📷: Til at optage stillbilleder  
▶: Til at se eller redigere billeder
- 2 Lukkerknap (26)
- 3 Til optagelse: Zoom (W/T) -knap (30)  
Til at se: ⏪/⏩ (Afspilningszoom) -knap (61)/  
📄 (Indeks) -knap (41)
- 4 Blitz (32)
- 5 Selvudløserlampe (31)/  
AF-reflektor (33, 112)
- 6 Skruegevind (12)
- 7 POWER-knap (17)
- 8 POWER-lampe (17)
- 9 Mikrofon (75)
- 10 📡 (USB) -jackstik (69, 82)
- 11 DC IN-jackstik (13, 16)
- 12 Jackstikdæksel (13, 16)
- 13 Gevind til fastsættelse af stativadapler (12)
- 14 Objektiv

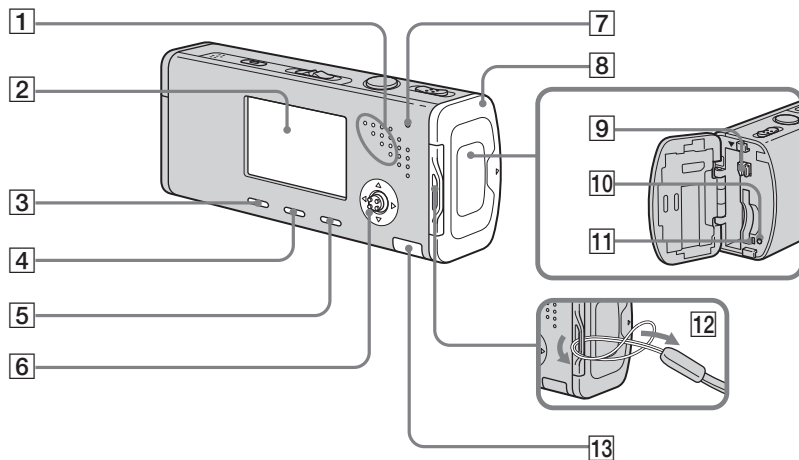

- 1 Højtaler**
- 2 LCD-skærm**  
For nærmere oplysninger om punkterne på LCD-skærmen, se side 121 til 124.
- 3 (Billedstørrelse/Slet)-knap** (22, 42)
- 4 (Display/LCD-baggrundsbelysning til/fra)-knap** (29)
- 5 MENU-knap** (46, 109)
- 6 Kontrolknap**  
Menu til: (17)/  
Menu fra: (32/31/29/55)
- 7 CHG-lampe (orange)** (14)
- 8 Batteri/"Memory Stick Duo"-dæksel**
- 9 Batteriudkastknap** (13)
- 10 RESET-knap** (95)
- 11 Tilslutningslampe** (21)
- 12 Øsken til skulderrem**  
**Fastgøre stroppen**  
Det anbefales at fastgøre stroppen, så du ikke kommer til at tabe kameraet.
- 13 Internt batteridæksel**
  - Dette indeholder et genopladeligt knapbatteri. Dækslet må ikke åbnes, da det kan forårsage funktionsfejl.

## Påsatte et stativ

Hvis du sætter kameraet på et stativ, kan du optage tydelige billeder uden eller med kun lidt rystelse. Når stativet sættes på kameraet, skal du først påsætte stativadapteren.

- Du kan ikke sætte stativet direkte på kameraet.

### Påsat stativadapteren

- 1 Sæt fremspringet på stativadapteren i gevindet til fastsættelse af stativadapteren på kameraet.

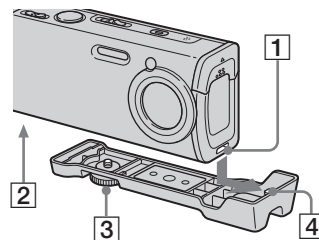

- 1 Tripod adaptor attachment groove
- 2 Screw groove
- 3 Locking screw
- 4 Protrusion

- 2 Sørg for at matche låseskruen med skruegevindt på kameraet, og drej derefter låseskruen for at fastgøre stativadapteren til kameraet.

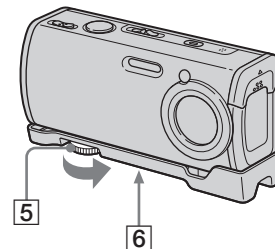

- 5 Locking screw
  - 6 Tripod screw hole
- Sæt stativet på her.

- Se betjeningsvejledningen til stativet vedrørende påsætning af stativet.
- Brug et stativ med en skruelængde på under 5,5 mm. Du kan ikke fastgøre stativadapteren ordentligt til stativer, der har længere skruer, og kan komme til at beskadige kameraet.
- Pas på, at låseskruens spids ikke ridser kameraet.

## Opladning af batteriet

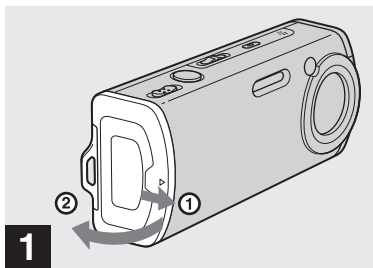

➔ **Åbn batteri/"Memory Stick Duo"-dækslet.**

Skyd dækslet i pilens retning.

- Sørg for at slukke kameraet, når batteriet oplades (side 17).
- Kameraet virker med "InfoLITHIUM" NP-FT1 batteri (type T) (medfølger). Du kan kun bruge type T batteriet (side 118).

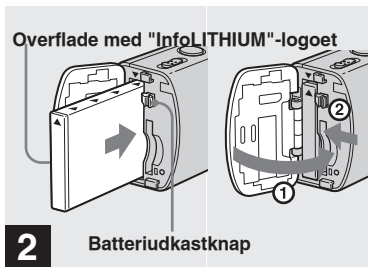

➔ **Isæt batteriet, og luk derefter batteri/"Memory Stick Duo"-dækslet.**

Sørg for, at batteriet er sat helt ind, og luk derefter dækslet.

### Batteri-isætningsslot

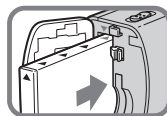

Isæt batteriet, så spidsen af ▲-mærkerne på siden af batteriet vender mod spidsen af ▲-mærket på batteri-isætningslotten.

- Batteriet isættes nemt ved at skubbe batteriudkastknappen mod kameraets forside vha. spidsen af batteriet.

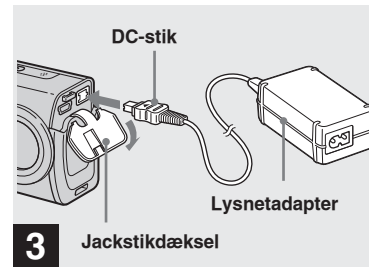

➔ **Tilslut lysnetadapteren (medfølger) til kameraets DC IN-jackstik.**

Tilslut DC-stikket med ▲-mærket opad.

- Kortslut ikke lysnetadapterens DC-stik med en metalgenstand, da det kan forårsage funktionsfejl.
- Rens lysnetadapterens DC-stik med en tør vatpind. Brug ikke et beskiddet stik, da batteriet i så fald ikke kan oplades korrekt.

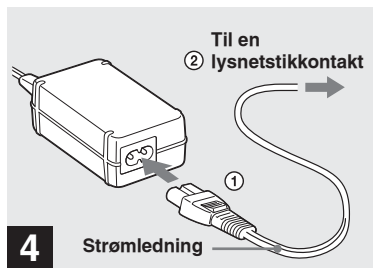

➔ Tilslut strømledningen til lysnetadapteren og til en lysnetstikkontakt.

⚡/CHG-lampen tændes, når opladning begynder.

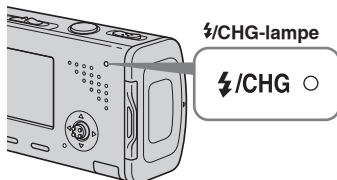

⚡/CHG-lampen går ud, når opladning er fuldent.

- Efter opladning af batteriet skal lysnetadapteren afbrydes fra både kameraets DC IN-jackstik og fra lysnetstikkontakten.

14

## Indikator for resterende batteri

Indikatoren for resterende batteri på LCD-skærmen viser den resterende tid til at optage eller se.

### Resterende



### Resterende tid

- Den resterende tid angives under bestemte omstændigheder eller forhold ikke altid korrekt.

## Opladningstid

Omtrentlig tid til opladning af et helt afladet batteri med brug af lysnetadapteren ved en temperatur på 25 °C.

| Batteri            | Opladningstid (min.) |
|--------------------|----------------------|
| NP-FT1 (medfølger) | Ca. 150              |

- Opladningstiden kan blive længere under bestemte omstændigheder eller forhold.

## Afmontering af batteriet

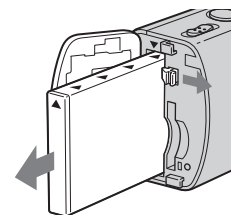

Åbn batteri/"Memory Stick Duo"-dækslet. Skyd batteriudkastknappen i pilens retning, og tag batteriet ud.

- Vær forsigtig: Undgå at tabe batteriet, når du fjerner det.

## Antal

der  
Tabel  
billed  
optag  
norm  
batter  
på 25  
optag  
skifte  
faktis  
angiv

- Batt  
flere



## Antal billeder og batterilevetid der kan optages/ses

Tabellerne viser det omtrentlige antal billeder og den batterilevetid, der kan optages/ses, når du optager billeder i normal indstilling med et fuldt opladet batteri (medfølger) ved en temperatur på 25°C. For det antal billeder, der kan optages/ses, skal "Memory Stick Duo en" skiftes som nødvendigt. Bemærk, at de faktiske tal kan være mindre end det angivne, afhængigt af brugsforholdene.

- Batterikapaciteten mindskes, når det bruges flere gange, og med tiden (side 119).

## Optage stillbilleder

Ved gennemsnitlige forhold<sup>1)</sup>

| Billedstørrelse | NP-FT1 (medfølger)      |                |                       |
|-----------------|-------------------------|----------------|-----------------------|
|                 | LCD-baggrunds-belysning | Antal billeder | Batterilevetid (min.) |
| 4M              | Til                     | Ca. 240        | Ca. 120               |
|                 | Fra                     | Ca. 280        | Ca. 140               |
| VGA (E-Mail)    | Til                     | Ca. 240        | Ca. 120               |
|                 | Fra                     | Ca. 280        | Ca. 140               |

<sup>1)</sup> Optagelse i følgende tilfælde:

- [P.Quality] er indstillet på [Fine]
  - Optagelse en gang hvert 30. sekund
  - Zoom ændres skiftevis mellem W- og T-siden
  - Blitzen blinker 1 gang hver anden gang
  - Strømmen slås til og fra 1 gang for hver 10 gange.
  - [AF Mode] er indstillet på [Single] på Setup-skærmen
- Målemetoden er baseret på CIPA-standarden. (CIPA: Camera & Imaging Products Association)

## Se stillbilleder<sup>2)</sup>

| Billedstørrelse | NP-FT1 (medfølger) |                       |
|-----------------|--------------------|-----------------------|
|                 | Antal billeder     | Batterilevetid (min.) |
| 4M              | Ca. 5.200          | Ca. 260               |
| VGA (E-Mail)    | Ca. 5.200          | Ca. 260               |

<sup>2)</sup> Se enkeltbilleder i rækkefølge med intervaller på ca. 3 sekunder

## Optage film<sup>3)</sup>

| NP-FT1 (medfølger)          |                             |
|-----------------------------|-----------------------------|
| LCD-baggrunds-belysning til | LCD-baggrunds-belysning fra |
| Ca. 100 min.                | Ca. 120 min.                |

<sup>3)</sup> Optage film uafbrudt med billedstørrelse [160]

- Det antal billeder og den batterilevetid der kan optages/ses mindskes under følgende forhold:
  - Når temperaturen i omgivelserne er lav
  - Når blitzen bruges
  - Når kameraet er blevet tændt og slukket mange gange
  - Når zoom bruges ofte
  - [LCD Backlight] er indstillet på [Bright] på Setup-skærmen
  - [AF Mode] er indstillet på [Monitor] på Setup-skærmen
  - Når strømmen på batteriet er lav

Kom godt i gang



## Brug af lysnetadapteren

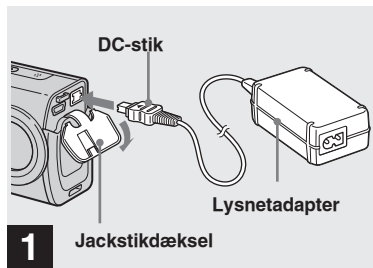

→ Åbn jackstikdækslet, og tilslut lysnetadapteren (medfølger) til kameraets DC IN-jackstik.

Tilslut DC-stikket med ▲-mærket opad.

- Tilslut lysnetadapteren til en lettilgængelig lysnetstikkontakt i nærheden. Hvis noget går galt, mens du bruger adapteren, skal du straks slå strømmen fra ved at trække stikket ud af lysnetstikkontakten.

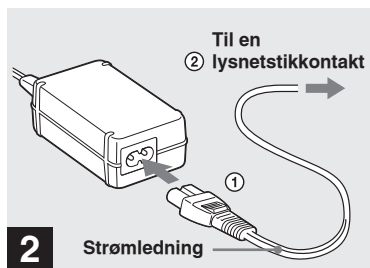

→ Tilslut strømledningen til lysnetadapteren, og derefter til en lysnetstikkontakt.

- Efter brug af lysnetadapteren skal den afbrydes både fra kameraets DC IN-jackstik og fra lysnetstikkontakten.
- Kameraet er ikke afbrudt fra lysnetkilden, så længe det er tilsluttet en lysnetstikkontakt, også selvom kameraet er blevet slukket.

## Bruge kameraet i udlandet

### Strømkilder

Med lysnetadapteren/strømledningen (medfølger) kan du bruge kameraet i alle lande og områder, der har fra 100 V til 240 V vekselstrøm, 50/60 Hz. Brug om nødvendigt en almindelig lysnetstikadapter [a], afhængigt af lysnetstikkontaktens udformning [b].

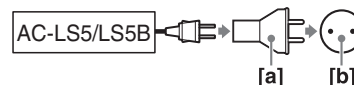

- Brug ikke en elektrisk transformer (rejse-omformer), da det kan forårsage funktionsfejl.



## Tænde/slukke kameraet

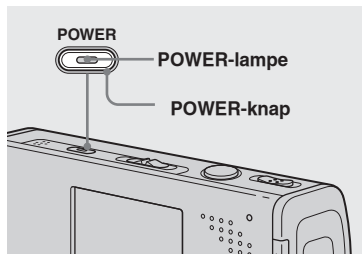

### → Tryk på POWER.

POWER-lampen (grøn) tændes, og strømmen er slået til. Når du tænder kameraet første gang, vises Clock Set-skærmen (side 18).

### Slå strømmen fra

Tryk på POWER igen. POWER-lampen går ud, og kameraet slukkes.

- Lad ikke kameraet stå med objektivdelen trukket ud i længere tid med batteriet eller lysnetadapteren udtaget. Det kan forårsage funktionsfejl.
- Hvis du slår strømmen til, når funktionskontakten er indstillet på  eller , bevæger objektivdelen sig. Undgå at røre ved objektivdelen, mens den er i bevægelse.





### Automatisk slukkefunktion

Hvis du ikke betjener kameraet i ca. tre minutter, mens du optager eller ser billeder, eller udfører opsætning, slukkes kameraet automatisk, så batteriet ikke bruges op. Den automatiske slukkefunktion virker kun, når kameraet bruges med et batteri. Den automatiske slukkefunktion virker ikke under følgende omstændigheder.

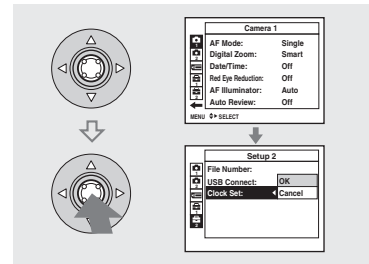
- Når du ser film
- Når der afspilles en billedfremvisning
- Når der er tilsluttet et USB-kabel

## Sådan bruges kontrolknappen



For at ændre kameraets aktuelle indstillinger, skal du hente menuen eller Setup-skærmen frem (side 47), og bruge kontrolknappen til at udføre ændringerne. For at indstille et menupunkt skal du trykke på / på kontrolknappen for at vælge det ønskede punkt og indstilling, og lave indstillingen. For at indstille et Setup-punkt skal du trykke på / på kontrolknappen for at vælge det ønskede punkt og indstilling, og tryk derefter på  for at lave indstillingen.

## Indstille dato og klokkeslæt

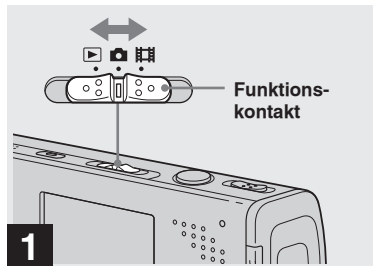

→ Indstil funktionskontakten på på .

- For at annullere indstilling af dato og klokkeslæt på Setup-skærmen, skal du vælge [Clock Set] i (Opsætning 2) (side 47 og 114), og udføre proceduren fra trin **3**.

- Du kan også udføre denne betjening, når funktionskontakten er indstillet på eller .

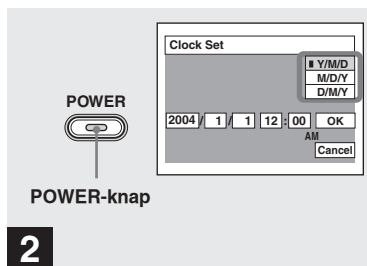

→ Tryk på POWER for at slå strømmen til.

POWER-lampen (grøn) tændes, og Clock Set-skærmen vises på LCD-skærmen.

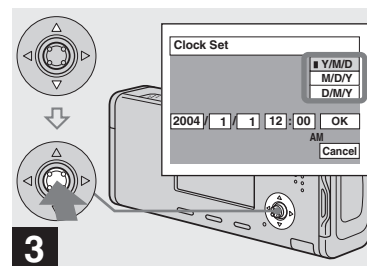

→ Vælg den ønskede visning af dato med / på kontrolknappen, og tryk derefter på .

Vælg mellem [Y/M/D] (år/måned/dag), [M/D/Y] (måned/dag/år) eller [D/M/Y] (dag/måned/år).

- Hvis det genopladelige knapbatteri (side 116), som forsyner kameraet med strøm til at gemme klokkeslætdata, nogensinde aflades, vises Clock Set-skærmen igen. Hvis det sker, skal du indstille dato og klokkeslæt fra og med trin **3** ovenfor.



),  
]

116),  
emme

kal du  
in **3**

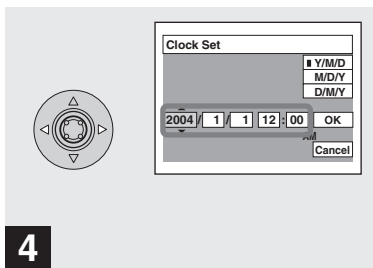

**4**

→ Vælg år, måned, dag, time eller minut med ◀/▶ på kontrolknappen.

Den punkt, der skal indstilles, er angivet med ▲/▼.

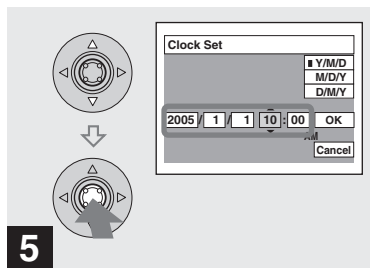

**5**

→ Indstil den numeriske værdi med ▲/▼ på kontrolknappen, og tryk derefter på ● for at indføre den.

Efter indføring af tallet rykker ▲/▼ til det næste punkt. Gentag trin **4** og **5**, indtil alle punkterne er indstillet.

- Hvis du har valgt [D/M/Y] i trin **3**, skal du indstille tiden med et 24-timers ur.
- Midnat vises som 12:00 AM, og middag vises som 12:00 PM.

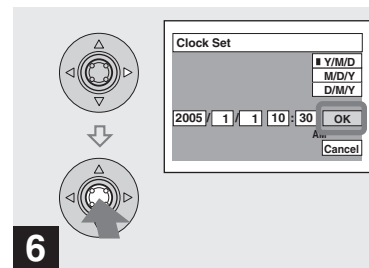

**6**

→ Vælg [OK] med ▶ på kontrolknappen, og tryk derefter på ●.



Dato og klokkeslæt indføres, og uret går i gang.

- For at annullere indstilling af dato og klokkeslæt skal du vælge [Cancel] med ▲/▼/◀/▶ på kontrolknappen, og derefter trykke på ●.

*kom godt i gang*



## ***Ændring af sprogindstillingen***

Du kan efter eget ønske ændre skærmdisplayet, f.eks. menupunkter, advarsler og meddelelser, til et andet sprog. For at ændre sprogindstillingen skal du vælge  (Sprog) i  (Opsætning 1) på Setup-skærmen (side 47 og 113) og vælge det ønskede sprog.

## Isætte og udtage en "Memory Stick Duo"

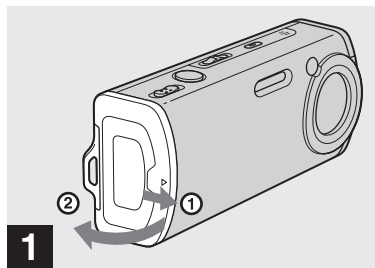

➔ **Åbn batteri/"Memory Stick Duo"-dækslet.**

Skyd dækslet i pilens retning.

- Når du bruger kameraet, er **Memory Stick Duo-adapteren (medfølger) ikke nødvendig.**
- Se side 116 for nærmere oplysninger om "Memory Stick Duo".

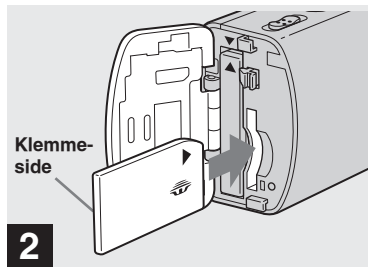

➔ **Isæt "Memory Stick Duoen".**

Sæt "Memory Stick Duoen" helt i, indtil den klikker, som afbildet.

- Når du isætter "Memory Stick Duoen", skal du sørge for, at den vender korrekt, og skubbe den helt ind i stikket. Hvis "Memory Stick Duoen" ikke er sat korrekt i, vil du ikke altid kunne optage eller vise billeder i "Memory Stick Duoen". Det kan også forårsage funktionsfejl på kameraet eller "Memory Stick Duoen".

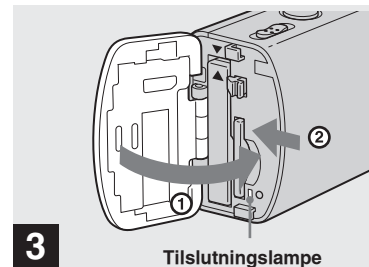

**3** Tilslutningslampe

➔ **Luk batteri/"Memory Stick Duo"-dækslet.**

**Sådan udtages en "Memory Stick Duo"**

Åbn batteri/"Memory Stick Duo"-dækslet, og tryk derefter på "Memory Stick Duoen", så den springer ud.

- Når tilslutningslampen er tændt, læser eller optager kameraet et billede. **Undgå at udtage "Memory Stick Duoen" eller slå strømmen fra på dette tidspunkt, da dataene kan beskadiges.**

## Indstille stillbilledstørrelsen

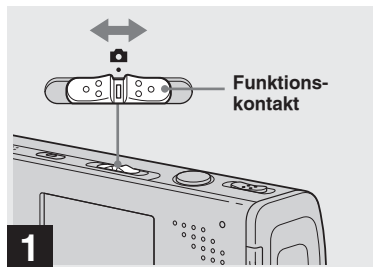

→ Indstil funktionskontakten på , og slå strømmen til.

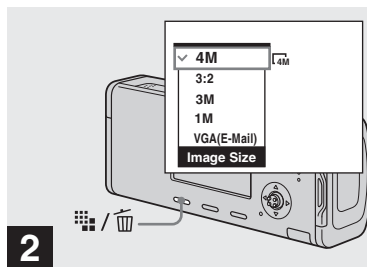

→ Tryk på  /  (billedstørrelse).

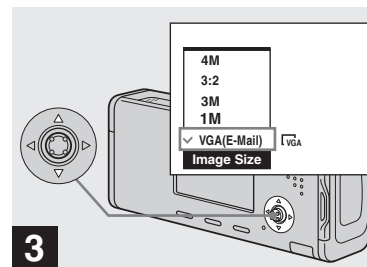

Image Size Setup vises.

- Se side 23 for nærmere oplysninger om billedstørrelse.



→ Vælg den ønskede billedstørrelse med  /  på kontrolknappen.

Billedstørrelsen er indstillet.

Når indstillingen er udført, skal du trykke på  /  (billedstørrelse), så Image Size Setup forsvinder fra LCD-skærmen.

- Den valgte billedstørrelse bibeholdes, selvom strømmen slås fra.

Du kan  
og bil  
baser  
Bille  
(punk  
er opi  
større  
pixel  
antal  
Du kan  
(høj k  
har et  
Når d  
billed  
forøg  
forøg  
kan o  
mind  
billed  
passe  
optag

## Billedstørrelse og kvalitet

Du kan vælge billedstørrelse (antal pixels) og billedkvalitet (komprimeringsforhold) baseret på den type billeder, du vil optage. Billedstørrelsen vises af det antal pixels (punkter) (vandret × lodret), som et billede er opbygget af. F.eks. angiver et billede i størrelse 4M (2.304×1.728), at der er 2.304 pixels vandret og 1.728 lodret. Desto større antal pixels, desto større billedstørrelse. Du kan vælge blandt billedkvalitet Fine (høj kvalitet) eller Standard. Hver enkelt har et forskelligt komprimeringsforhold. Når du vælger Fine, forbedres billedkvaliteten, når billedstørrelsen forøges, men mængden af optagede data forøges også, og det antal billeder, der kan optages på en "Memory Stick Duo" mindskes. Se tabellen til højre, og vælg billedstørrelse og billedkvalitet, der er passende for den type billeder, du vil optage.

### Kort beskrivelse af billedstørrelsen

Følgende afbildning viser et kortvarigt billede med brug af henholdsvis maksimal og minimal billedstørrelse.

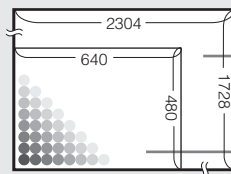

#### Billedstørrelse

4M   
2.304 pixels × 1.728 pixels = 3.981.312 pixels

#### Billedstørrelse

VGA (E-Mail)   
640 pixels × 480 pixels = 307.200 pixels

### Eksempler baseret på billedstørrelse

| Billedstørrelse                 |                       | Retningslinjer for brug                                                                                                                                                                                                                                                                                                                               |
|---------------------------------|-----------------------|-------------------------------------------------------------------------------------------------------------------------------------------------------------------------------------------------------------------------------------------------------------------------------------------------------------------------------------------------------|
| 4M <sup>1)</sup> (2.304×1.728)  | Større<br>↑<br>Mindre | <ul style="list-style-type: none"><li>Til at gemme vigtige billeder, udskrivning af billeder i A4-størrelse/billeder med stor lagringstæthed i A5-størrelse</li><li>Til udskrivning af billeder i Postcard-størrelse</li><li>Til optagelse af et stort antal billeder</li><li>Til at vedhæfte billeder til e-mail eller oprette hjemmesider</li></ul> |
| 3:2 <sup>2)</sup> (2.304×1.536) |                       |                                                                                                                                                                                                                                                                                                                                                       |
| 3M (2.048×1.536)                |                       |                                                                                                                                                                                                                                                                                                                                                       |
| 1M (1.280×960)                  |                       |                                                                                                                                                                                                                                                                                                                                                       |
| VGA (E-Mail) (640×480)          |                       |                                                                                                                                                                                                                                                                                                                                                       |

<sup>1)</sup> Standardindstillingen er [4M]. Det er den højeste billedkvalitet på dette kamera.

<sup>2)</sup> Billeder optages i det samme 3:2-formatforhold som fotoudskriftspapir, postkort osv.

## Eksempler baseret på billedkvalitet

| Billedkvalitet (komprimeringsforhold) |                                 | Retningslinje for brug                                   |
|---------------------------------------|---------------------------------|----------------------------------------------------------|
| Fin                                   | Lav komprimering (ser bedre ud) | • For at optage eller udskrive med bedre billedkvalitet. |
| Standard                              | Høj komprimering (normal)       |                                                          |

## Antal

Det a  
vist n

- Tab  
er f

## Billedstørrelse

4M

3:2

3M

1M

VGA

<sup>1)</sup> Når

For

<sup>2)</sup> For



## Antal stillbilleder der kan optages

### Antal billeder der kan gemmes på en "Memory Stick Duo"<sup>1)</sup>

Det antal billeder, som kan gemmes, når [P.Quality] er indstillet på [Fine] ([Standard])<sup>2)</sup>, er vist nedenfor.

- Tabellen nedenfor viser det omtrentlige antal billeder, der kan optages på en "Memory Stick Duo", som er formateret med dette kamera.

(Enhed: antal billeder)

| Ydeevne<br>Billed-<br>størrelse | 16 MB       | 32 MB        | 64 MB        | 128 MB        | 256 MB         | 512 MB         |
|---------------------------------|-------------|--------------|--------------|---------------|----------------|----------------|
| 4M                              | 8<br>(14)   | 16<br>(30)   | 32<br>(60)   | 65<br>(121)   | 119<br>(216)   | 242<br>(440)   |
| 3:2                             | 8<br>(14)   | 16<br>(30)   | 32<br>(60)   | 65<br>(121)   | 119<br>(216)   | 242<br>(440)   |
| 3M                              | 10<br>(18)  | 20<br>(37)   | 41<br>(74)   | 82<br>(149)   | 148<br>(264)   | 302<br>(537)   |
| 1M                              | 24<br>(46)  | 50<br>(93)   | 101<br>(187) | 202<br>(376)  | 357<br>(649)   | 726<br>(1320)  |
| VGA (E-Mail)                    | 97<br>(243) | 196<br>(491) | 394<br>(985) | 790<br>(1975) | 1428<br>(3571) | 2904<br>(7261) |

<sup>1)</sup> Når [REC Mode] er indstillet på [Normal].

For det antal billeder, som kan gemmes i andre indstillinger, se side 108.

<sup>2)</sup> For flere oplysninger om billedkvalitet (komprimeringsforhold), se side 47.

- Når billeder optaget med brug af ældre Sony-modeller afspilles på kameraet, kan også visningen være forskellig fra den faktiske billedstørrelse.
- Når billederne fremvises på kameraets LCD-skærm, har de alle den samme størrelse.
- Antal billeder der kan optages kan være forskelligt fra disse værdier i overensstemmelse med optageindstilling, optageforhold og motivet.
- Når det resterende antal billeder, der kan optages, er mere end 9.999, vises ">9999"-indikatoren på LCD-skærmen.
- Du kan ændre billedernes størrelse senere (Resize-funktion, se side 66).

## Grundlæggende stillbilledoptagelse — Brug af auto-justering-indstilling

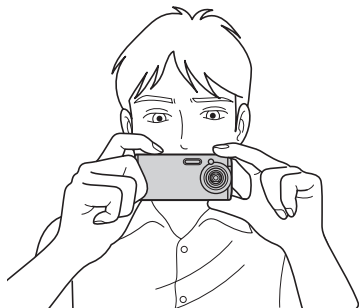

### Holde kameraet korrekt

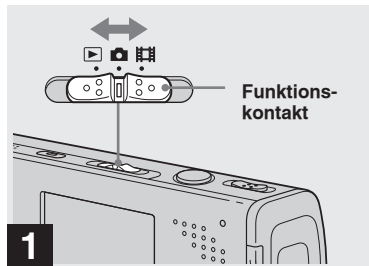

Ved optagelse af billeder med kameraet skal du passe på, at dine fingre ikke blokerer objektivdelen, blitzten, mikrofonen eller  $\frac{1}{2}$ /CHG-lampen. (side 10)



→ Indstil funktionskontakten på , og slå strømmen til.

- Objektivdækslet åbnes, når strømmen slås til, mens funktionskontakten er indstillet på  eller .
- Undgå at berøre objektivdelen, når den er i funktion, f.eks. når du trykker på POWER for at slå strømmen til, eller når zoomfunktionen er aktiveret (side 30).

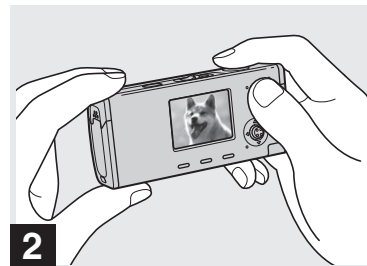

→ Hold kameraet godt fast med begge hænder og indfang motivet i fokus-rammens midte.

- Kameraet har en Auto Macro AF-funktion. Den minimale brændvidde til at fokusere på et motiv er ca. 12 cm fra objektivets overflade ved W-siden eller 50 cm ved T-siden.
- Den ramme, der vises på LCD-skærmen, viser fokusjusteringsområdet. (AF-områdesøger, side 50).



→ 7

Biply optag skifte kame (LCE øjebli

- Hvi: opta
- Du l ikke inds
- Der på l'

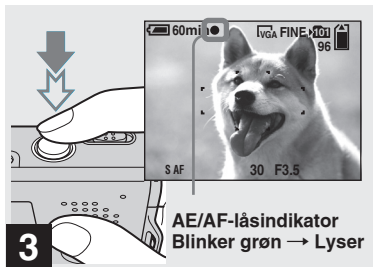

→ Tryk lukkerknappen halvt ned, og hold den nede.

Biplyden høres, men billedet er ikke optaget endnu. Når AE/AF-lås-indikatoren skifter fra at blinke til at være tændt, er kameraet klar til optagelse. (LCD-skærbilledet kan fryse fast et kort øjeblik, afhængigt af motivet.)

- Hvis du slipper lukkerknappen, annulleres optagelse.
- Du kan fortsætte optagelse, selv om kameraet ikke bipper, men i så fald er fokus ikke indstillet korrekt.
- Der høres ingen biplyd, når [Beep] er indstillet på [Off] på Setup-skærmen (side 113).

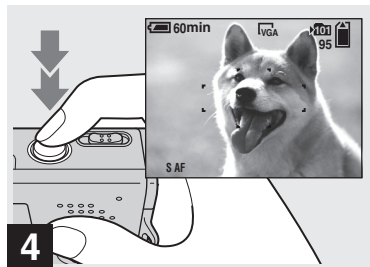

→ Tryk lukkerknappen helt ind.

Lukkeren klikker. Billedet optages på "Memory Stick Duo". Det optagede billede vises i ca. to sekunder (Auto Review, side 112).

- Når kameraet bruges med batteri, slukkes det automatisk, hvis du ved optagelse eller afspilning ikke betjener kameraet i et stykke tid, så batteriet ikke bruges op (side 17).

## Funktionskontakt

Når du indstiller funktionskontakten på , ændres de funktioner, der kan bruges, som følger i overensstemmelse med (Kamera) i menuen.

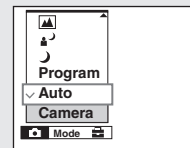

## Stillbillede-auto-optagelse

Fokus, eksponering og hvidbalance justeres automatisk som nødvendigt, så der nemt kan optages. Derudover indstilles billedkvaliteten på [Fine] (side 47), AF-områdesøgerens ramme indstilles på [Multi AF], og måling-indstilling indstilles på [Multi] (side 50 og 55). Kun (Kamera), [Mode] (Optageindstilling) og (Opsætning) vises i menuen.

## Stillbillede-program-optagelse [Program]

De nødvendige justeringer foretages automatisk lige som stillbillede-auto-optagelse, men du kan også ændre fokus og andre justeringer som ønsket. Derudover kan du også indstille de ønskede optagefunktioner med menuer (side 46 og 109).

 (Twilight-indstilling) (side 36)

 (Twilight portrait-indstilling) (side 36)

 (Landscape-indstilling) (side 36)





 (Soft snap-indstilling) (side 36)

 (Snow-indstilling) (side 36)

 (Beach-indstilling) (side 37)

 (Candle-indstilling) (side 37)

## Sådan skiftes optagemetode

- 1 Indstil funktionskontakten på .
- 2 Tryk på MENU.
- 3 Vælg  (Kamera) med  på kontrolknappen.
- 4 Vælg den ønskede optageindstilling med / på kontrolknappen.

## Auto Focus

Når du forsøger at optage et motiv, som det er svært at fokusere på, begynder AE/AF-lås-indikatoren at blinke langsomt, og AE-lås-bippet høres ikke.

Auto Focus-funktionen virker ikke altid effektivt i følgende tilfælde. I så fald skal du slippe lukkerknappen, og derefter opbygge optagelsen påny og fokusere igen.

- Motivet er langt væk fra kameraet og mørkt.
- Kontrasten mellem motivet og dets baggrund er dårlig.
- Motivet ses gennem glas, f.eks. et vindue.
- Et motiv i hurtig bevægelse.
- Motivet genspejler eller har en skinnende overflade, f.eks. et spejl eller et lysende legeme.
- Et blinkende motiv.
- Et baggrundsbelyst motiv.

Der er to Auto Focus-funktioner: "AF-områdesøgerens ramme", som indstiller fokusposition i overensstemmelse med motivposition og størrelse, og "AF-indstilling" som indstiller, hvornår kameraet begynder/standser fokusering. Se side 50 for nærmere oplysninger.



For a  
optag  
lukke

Såda  
på L

1 Try  
2 Væ  
kor  
Bil

• Bill  
beg

## Kontrol af det sidst optagede billede — Quick Review

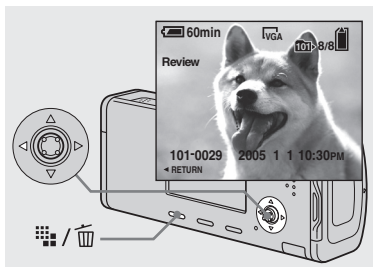

→ Tryk på ◀ (⏪) på kontrolknappen.

For at vende tilbage til normal optageindstilling skal du trykke let på lukkerknappen, eller trykke på ◀ (⏪) igen.

### Sådan slettes det billede, der vises på LCD-skærmen

- 1 Tryk på / (Slet).
  - 2 Vælg [Delete] med ▲ på kontrolknappen, og tryk derefter på ●. Billedet slettes.
- Billedet kan se groft ud, lige efter afspilning er begyndt pga. billedbearbejdningen.

## Indikatorer på LCD-skærmen ved optagelse

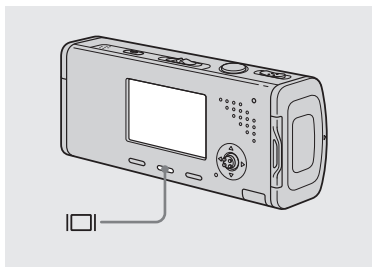

Hver gang du trykker på , skifter displayet som følger.

- For en nærmere beskrivelse af indikatorerne, se side 121.
- For en nærmere beskrivelse af histogrammet, se side 53.
- Du kan forlænge den resterende batteritid ved at slå LCD-baggrundsbelystningen fra.
- Når du optager/ser film, ændres LCD-skærmens status som følger: Indikatorer fra → LCD-baggrundsbelystning fra → Indikatorer til
- Denne indstilling bibeholdes, selvom strømmen slås fra.

**Histogram til** (Billedata kan også vises ved afspilning.)



Indikatorer fra



LCD-baggrundsbelystning fra

Indikatorer til



Optage stillbillede

## Brug af zoomfunktionen

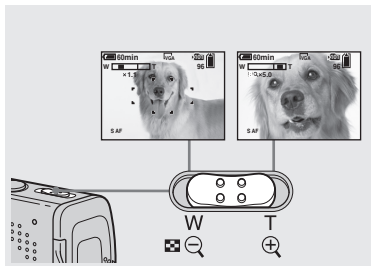

→ Skyd zoomknappen for at vælge den ønskede zoomposition til optagelse.

### Minimal brændvidde til motivet

Ca. 12 cm fra objektivets spids ved W-siden

Ca. 50 cm fra objektivets spids ved T-siden

- Objektivdelen bevæger sig, når der zoomes. Undgå at berøre objektivdelen, når den er i funktion.
- Du kan ikke ændre zoomskaleringen ved optagelse af film (side 75).

## Zoom

Kameraet er udstyret med følgende zoomfunktioner.

Forstørrelsesmetode og zoomskalering er forskellig i overensstemmelse med billedstørrelse og zoomtype, så vælg den zoom der passer til optageformålet.

### Optisk zoom

Justering af telefoto og vidvinkel foretages af objektivet på same måde som et traditionelt filmkamera.

Maksimal optisk zoom er 3×.

### Digital zoom

Kameraet har følgende to typer digital zoom.

#### Smart zoom

Billedet forstørres næsten uden forvrængning. Herved kan du bruge Smart zoom med den samme fornemmelse som optisk zoom.

Den maksimale smart zoomskalering afhænger af den valgte billedstørrelse som vist i følgende tabel.

### Precision digital zoom

Alle billedstørrelser forstørres op til maksimalt 6×. Precision digital zoom-funktionen afskærer og forstørrer en bestemt del af billedet, så billedkvaliteten forringes.



Optisk zoom

Precision digital zoom

| Billedstørrelse | Maksimal smart zoomskalering | Maksimal precision digital zoomskalering |
|-----------------|------------------------------|------------------------------------------|
| 4M              | —*                           | ca. 6×                                   |
| 3:2             | —*                           | ca. 6×                                   |
| 3M              | ca. 3,4×                     | ca. 6×                                   |
| 1M              | ca. 5,4×                     | ca. 6×                                   |
| VGA (E-Mail)    | ca. 10×                      | ca. 6×                                   |

\* Maksimal optisk zoomskalering er 3×.

ten  
al  
ring



- Den maksimale smart og precision digital zoomskalering inkluderer optisk zoomskalering.
- Når du bruger Smart zoom, kan billedet på LCD-skærmen se groft ud. Dette fænomen har ingen effekt på det optagede billede.
- Du kan ikke bruge Smart zoom i Multi Burst-indstilling.

### Sådan indstilles digital zoom

Indstil [Digital Zoom] på [Smart] eller [Precision] på Setup-skærmen (side 112). Når du køber kameraet, er [Digital Zoom] indstillet på [Smart].

Når du skyder zoomknappen, vises zoomforstørrelse-indikatoren på LCD-skærmen som følger.

**W-siden af denne linje er optisk zoom, og T-siden er digital zoom**

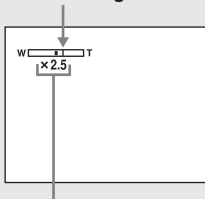

Zoomforstørrelse-indikator

- Zoomforstørrelse-indikatoren er forskellig alt efter zoomtypen.
  - Optisk zoom: **X**
  - Smart zoom: **SQx**
  - Precision digital zoom: **PQx**
- AF-områdesøgerens ramme vises ikke ved brug af digital zoom. **AF** eller **AF**-indikatorerne blinker, og AF virker med forrang på motiver, der befinder sig nær midten.

## Brug af selvudløseren

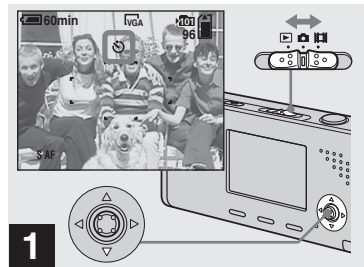

➔ **Indstil funktionskontakten på , og tryk på  (☺) på kontrolknappen.**

☺ (selvudløser) -indikatoren vises forstørret på LCD-skærmen (side 112).

- Hvis menuen vises nu, skal du først trykke på MENU, så menuen forsvinder.
- Du kan også udføre denne betjening, når funktionskontakten er indstillet på .

Optage stillbilleder





## Vælg blitzindstilling

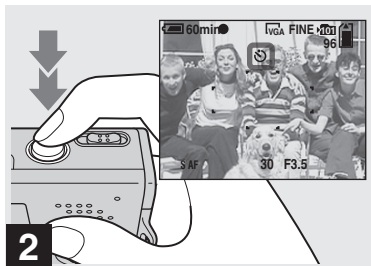

➔ **Centrer motivet i rammen. Tryk og hold lukkerknappen halvt ned for at fokusere, og tryk derefter lukkerknappen helt ned.**

Selvudløserlampen (side 10) blinker, og der høres bip, efter du har trykket på lukkerknappen, indtil lukkeren bevæges (ca. 10 sekunder senere).

### Sådan annulleres selvudløseren midt i betjeningen

Tryk på ▼ (Ⓢ) på kontrolknappen igen. Ⓢ-indikatoren forsvinder fra LCD-skærmen.

- Hvis du trykker på lukkerknappen, mens du står foran kameraet, indstilles fokus og eksponering ikke altid korrekt.

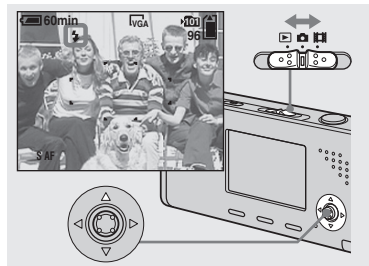

➔ **Indstil funktionskontakten på , og tryk gentagne gange på ▲ (⚡) på kontrolknappen for at vælge en blitzindstilling.**

Den valgte blitzindstillingsindikator vises forstørret på LCD-skærmen (side 112). Hver gang du trykker på ▲ (⚡), skifter indikatoren som følger.



**Ingen indikator (Auto):** Blitzten blinker automatisk ved optagelse af billeder i mørke omgivelser. Standardindstillingen er Auto.

**⚡ (Tvungen blitz):** Blitzten blinker, uanset lysstyrken i omgivelserne.

### ⚡SL (Langsom synkronisering):

Blitzten blinker, uanset mængden af lys i omgivelserne. Lukkerhastigheden er langsommere i mørke omgivelser, så du tydeligt kan optage en baggrund, der er uden for det blitzoplyste område.

⊗ (Ingen blitz): Blitzten blinker ikke.

- Hvis menuen vises nu, skal du først trykke på MENU, så menuen forsvinder.
- Den anbefalede optageafstand med brug af blitz er ca. 0,2 til 2,0 m (W)/0,5 til 1,5 m (T) (Når [ISO] er indstillet på [Auto] i menuen).
- Blitzten blinker to gange. Den første gang er for-blinket, der bruges til at justere mængden af blitzlys, og den anden gang er den faktiske blitz, hvor billedet optages.
- Du kan ændre blitzens lysstyrke med ⚡± (Blitzniveau) i menuen (side 57). (Du kan ikke ændre blitzens lysstyrke, mens  (Kamera) i menuen er indstillet på [Auto] i menuen.)
- Når du bruger ⚡SL (Langsom synkronisering) eller ⊗ (Ingen blitz) indstilling, bliver lukkerhastigheden langsommere i mørke omgivelser, så brug af stativ anbefales.
- Mens blitzten oplades, blinker /CHG-lampen. Efter opladningen er udført, går lampen ud, og blitzindstilling er klar.
- Indstilling af blitzten bibeholdes, selv om strømmen slås fra.

## Sådan

Blitzten blinker, uanset mængden af lys i omgivelserne. Lukkerhastigheden er langsommere i mørke omgivelser, så du tydeligt kan optage en baggrund, der er uden for det blitzoplyste område.



Mind om kameraet. Bed om hjælp.

- Min ønske om ikke at blive øjet er taget i betragtning.





## Sådan undgår du, at motivers øjne ser røde ud

Blitzen for-blinker to eller flere gange inden optagelse for at formindske røde øjne.

Indstil [Red Eye Reduction] på [On] på Setup-skærmen (side 112).  -indikatoren vises på LCD-skærmen.



Mindske røde øjne tager ca. et sekund, inden billedet faktisk optages, så hold kameraet godt fast for at undgå rystelse. Bed også motivet om at stå stille.

- Mindske røde øjne giver ikke altid de ønskede effekter, afhængigt af individuelle forskelle, afstanden til motivet, om motivet ikke registrerer for-blinket eller andre omstændigheder. Desuden er mindske røde øjne mere effektivt under stærkt lys, og når du er tættere på motivet.

## Optage billeder med AF-reflektoren





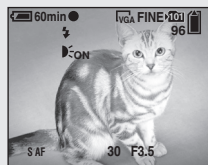



AF-reflektoren er ekstra lys til nemmere at fokusere på et motiv i mørke omgivelser.

 vises på LCD-skærmen, og AF-reflektoren udsender rødt lys, når lukkerknappen trykkes halvt, indtil fokus er låst.



Når denne funktion ikke er nødvendig, skal du indstille [AF Illuminator] på [Off] på Setup-skærmen (side 112).

- Hvis AF-reflektorlyset ikke belyser motivet tilstrækkeligt, eller hvis motivet ikke har nogen kontrast, kan der ikke fokuseres. (En afstand på op til ca. 2,0 m (W)/1,5 m (T) anbefales.)
- Der opnås fokus, så længe AF-reflektorlyset når motivet, selv om lyset rammer lidt ved siden af motivets midte.

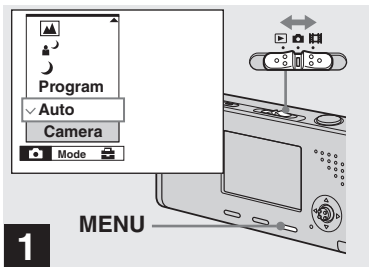

- AF-områdesøgerens ramme vises ikke.  ,  -indikatoren blinker, og AF virker med forrang på motiver, der befinder sig nær midten.
- AF-reflektoren virker kun, når  (Kamera) er indstillet på [Auto], [Program],  (Twilight Portrait-indstilling),  (Soft snap-indstilling),  (Snow-indstilling),  (Beach-indstilling) eller  (Candle-indstilling) i menuen.
- AF-reflektoren udsender meget stærkt lys. Selv om det ikke er forbundet med fare, frarådes det at se direkte ind i AF-reflektoren på tæt hold.

## Indføje dato og klokkeslæt på et stillbillede



→ Indstil funktionskontakten på , og tryk derefter på MENU.

Menuen vises.



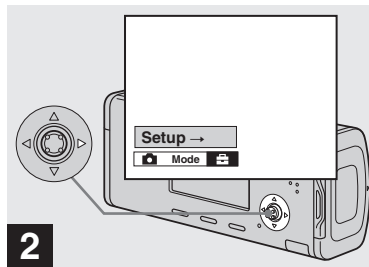



- Når billeder optages med dato og klokkeslæt indføjet, kan dato og klokkeslæt ikke fjernes senere.
- Dato og klokkeslæt indføres ikke i Multi Burst-indstilling.
- Dato og klokkeslæt vises ikke på LCD-skærmen ved optagelse; i stedet vises **DATE**-indikatoren på LCD-skærmen. Den faktiske dato og klokkeslæt vises kun ved afspilning i rød på det nedre højre hjørne.
- Du kan også udføre denne betjening med funktionskontakten indstillet på  eller .

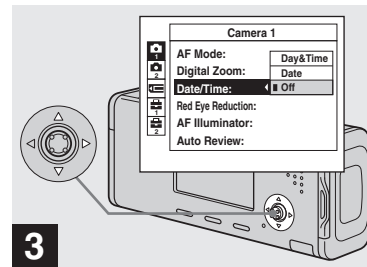

→ Tryk på  på kontrolknappen for at gå frem til , og tryk derefter på  igen.

Setup-skærmen vises.



→ Vælg  (Kamera 1) med  på kontrolknappen, og tryk derefter på . Vælg [Date/Time] med /, og tryk derefter på .

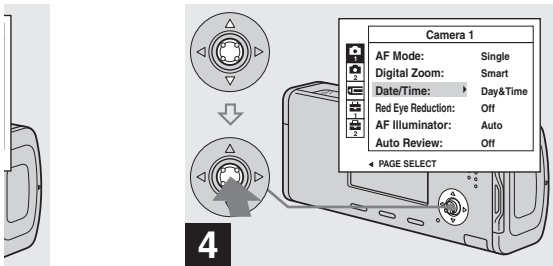

4

→ Vælg indstilling af dato og klokkeslæt med ▲/▼ på kontrolknappen, og tryk derefter på ●.

**Day&Time:** Indføjer dato, time, og minut på billedet.

**Date:** Indføjer år, måned og dag på billedet.

**Off:** Indføjer ikke dato og klokkeslæt på billedet.

Efter indstillingen er fuldendt, skal du først trykke på MENU, så menuen forsvinder, og optage billedet.

- Hvis du vælger [Date], indføres datoen på billedet i den rækkefølge, der er valgt i "Indstille dato og klokkeslæt" (side 18).
- Indstilling af dato og klokkeslæt bibeholdes, selvom strømmen slås fra.



## Optage i overensstemmelse med sekvensforhold — Scene Selection

Du kan optage mere effektivt ved at vælge den passende indstilling, og derefter trykke på lukkerknappen.

### ☾ Twilight-indstilling

Med denne indstilling kan du optage natsekvenser på lang afstand, uden at den mørke atmosfære i omgivelserne går tabt.



- Lukkerhastigheden bliver langsommere, så brug af stativ anbefales.

### 👤 Twilight portrait-indstilling

Passende til at optage portrætter i mørke omgivelser. Gør det muligt for dig at optage skarpe billeder af mennesker i mørke omgivelser uden at den mørke atmosfære i omgivelserne går tabt.



- Lukkerhastigheden bliver langsommere, så brug af stativ anbefales.

### 🏔 Landscape-indstilling

Fokuserer kun på et fjernt motiv for at optage landskaber o.lign.



### 👤 Soft Snap-indstilling

Med denne indstilling kan du optage hudfarver i lysere og varmere toner, så billederne bliver smukkere. Derudover skaber den bløde fokuseffekt en mild atmosfære til portrætter af mennesker, blomster o. lign.



### ❄ Snow-indstilling

Ved optagelse af snesevenser eller andre omgivelser, hvor hele skærmen fremstår hvid, kan du bruge denne indstilling til at undgå udvandede farver og optage tydelige billeder.



Ved c  
søbre



Du k:  
sekv  
ødela  
giver.



• Luk  
brug

### **Beach-indstilling**

Ved optagelse ved en kyst eller ved en søbred optages vandets blå farve tydeligt.



### **Candle-indstilling**

Du kan optage fester, optog og andre sekvenser med levende lys uden at ødelægge den stemning, de levende lys giver.



- Lukkerhastigheden bliver langsommere, så brug af stativ anbefales.

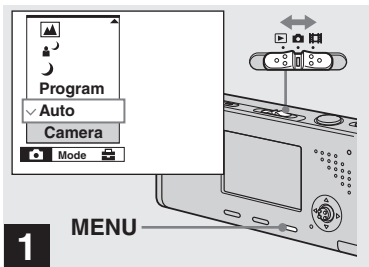

→ Indstil funktionskontakten på , og tryk derefter på MENU.

Menuen vises.

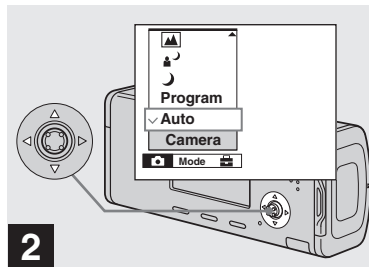

→ Vælg  (Kamera) med  på kontrolknappen, og vælg derefter den ønskede indstilling med /.

#### Sådan vendes tilbage til normal indstilling

Vælg [Auto] eller [Program] med / på kontrolknappen.

- Scene Selection-indstillingen bibeholdes, selv om strømmen slås fra.

## Optage med Scene Selection

Ved optagelse med Scene Selection-funktionen, er kombinationen af funktioner som f.eks. blitz-indstillingen fastlagt på forhånd, så indstillingerne bliver bedst mulige i forhold til sekvensen. Se tabellen nedenfor vedrørende funktionsindstilling for hver optageindstilling.

| Funktion<br>Optagelse-<br>indstilling | Blitz-<br>indstilling | AF-område-<br>søgerens<br>ramme | Hvidbalance           | Blitzniveau           | Burst/<br>Multi Burst |
|---------------------------------------|-----------------------|---------------------------------|-----------------------|-----------------------|-----------------------|
|                                       |                       | <input type="radio"/>           | <input type="radio"/> | —                     | —                     |
|                                       | SL                    | <input type="radio"/>           | Auto                  | <input type="radio"/> | —                     |
|                                       | SL /                  | <input type="radio"/>           | <input type="radio"/> | <input type="radio"/> | <input type="radio"/> |
|                                       | <input type="radio"/> | <input type="radio"/>           | <input type="radio"/> | <input type="radio"/> | <input type="radio"/> |
|                                       | SL /                  | <input type="radio"/>           | <input type="radio"/> | <input type="radio"/> | <input type="radio"/> |
|                                       | SL /                  | <input type="radio"/>           | <input type="radio"/> | <input type="radio"/> | <input type="radio"/> |
|                                       |                       | Center AF                       |                       | —                     | —                     |

•  angiver, at funktionen kan indstilles, som du ønsker.

## NR-lav lukkerhastighed

Funktionen NR-lav lukkerhastighed mindsker forstyrrelser fra optagede billeder, så billeder bliver skarpe. Når lukkerhastigheden er indstillet på 1/6 sekund eller lavere, aktiverer kameraet automatisk funktionen NR lav lukkerhastighed, og "NR" angives ved siden af indikatoren for lukkerhastighed.



Tryk lukkerknappen helt ind.

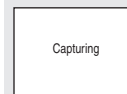

Derefter bliver skærmen sort.



Til sidst, når "Processing" forsvinder, er billedet blevet optaget.

- Undgå at bevæge kameraet, mens "Capturing" vises. Det anbefales at bruge stativ for at eliminere virkningerne af rystelser.
- Når du indstiller en lav lukkerhastighed, kan bearbejdning tage nogen tid.



## Se billeder på kameraets LCD-skærm

### Enkeltskærm



### Indeksskærm



Du kan næsten lige med det samme se de billeder på skærmen, som du optager med kameraet. Du kan vælge følgende to måder til at se billeder.

### Enkeltskærm

Du kan se et billede ad gangen, som udfylder hele skærmen.

### Indeksskærm

Ni billeder vises samtidigt i adskilte paneler på LCD-skærmen.

- For nærmere oplysninger om film, se side 76.
- For en nærmere beskrivelse af indikatorerne, se side 123.

## Se enkeltbilleder

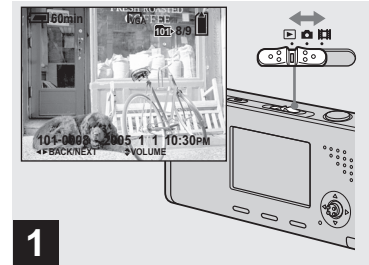

➔ **Indstil funktionskontakten på , og slå strømmen til.**

Det sidste billede i den valgte optagemappe (side 60) vises på LCD-skærmen.

- Billedet kan se groft ud, lige efter afspilning er begyndt pga. billedbearbejdningen.







## Se en indeksskærm

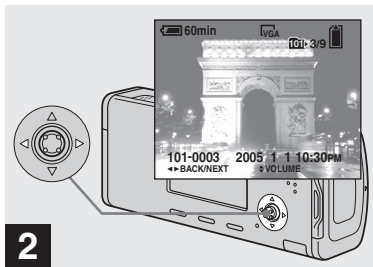

2

→ Vælg det ønskede stillbillede med ◀/▶ på kontrolknappen.

- ◀ : For at vise det foregående billede
- ▶ : For at vise det næste billede

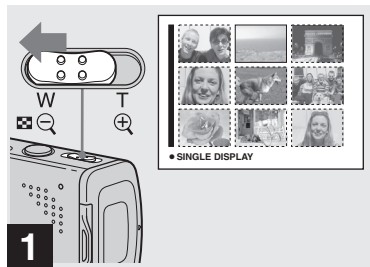

1

→ Skyd ☒ (indeks) mod W-siden.

Displayet skifter til Indeksskærm.

### For at vise det næste (forrige) indekssbillede

Tryk på ▲/▼/◀/▶ på kontrolknappen for at bevæge den gule ramme op/ned/til venstre/til højre.

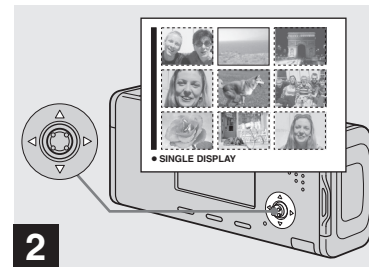

2

→ Vælg det ønskede stillbillede med ▲/▼/◀/▶ på kontrolknappen.

Billedet i den gule ramme vælges.

### Sådan vendes tilbage til enkeltbillede-skærmen



Skyd ☒ (indeks) mod T-siden, eller tryk på ● på kontrolknappen.

Se stillbillede

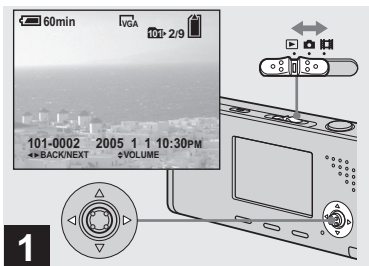

## Slette billeder



→ Indstil funktionskontakten på , og tænd kameraet. Tryk på  på kontrolknappen for at vælge det billede, du vil slette.

- Bemærk, at du ikke kan gendanne slettede billeder.

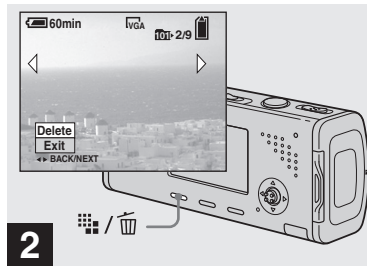

→ Tryk på  /  (Slet).

Billedet er endnu ikke blevet slettet på dette tidspunkt.

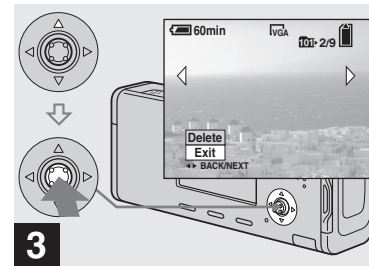

- Du kan ikke slette det beskyttede billede (side 64).



→ Vælg [Delete] med  på kontrolknappen, og tryk derefter på .

Meddelelsen "Access" vises, og billedet er slettet.

### Sådan fortsættes med sletning af andre billeder

Vis det billede, der skal slettes, med  på kontrolknappen. Vælg derefter [Delete] med , og tryk på .

### Sådan annulleres sletning

Vælg [Exit] med  på kontrolknappen, og tryk derefter på .

## Slette billeder i indeksindstilling

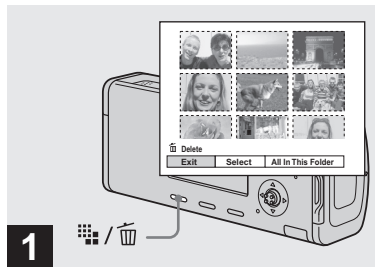

**1** → Mens en indeksskærm (side 41) vises, skal du trykke på  (Slet).

- Bemærk, at du ikke kan gendanne slettede billeder.

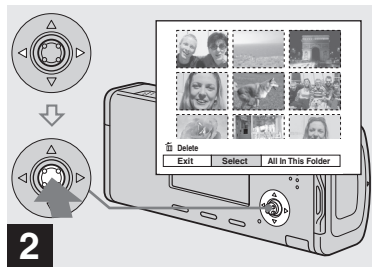

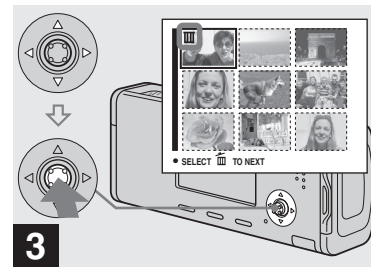

**2** → Vælg [Select] med  på kontrolknappen, og tryk derefter på .



**3** → Vælg et billede, du vil slette, med /// på kontrolknappen, og tryk derefter på .

 (Slet) -indikatoren vises på det valgte billede. Billedet er endnu ikke blevet slettet på dette tidspunkt. Gentag dette trin for alle de billeder, du vil slette.

- For at annullere et valg skal du vælge billedet, og derefter trykke på  på kontrolknappen igen, så -indikatoren forsvinder.

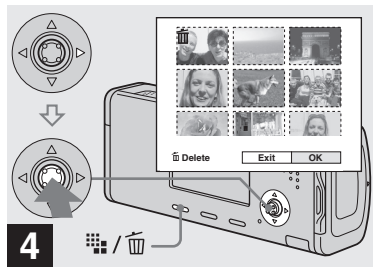

**4** → Tryk på / (Slet), og vælg [OK] med ► på kontrolknappen, og tryk derefter på ●.

Meddelelsen "Access" vises, og billederne med -indikatoren er slettet.

#### Sådan annulleres sletning

Vælg [Exit] med ◀ på kontrolknappen, og tryk derefter på ●.

#### Sådan slettes alle billederne i mappen

Vælg [All In This Folder] med ► på kontrolknappen i trin **2**, og tryk derefter på ●. Vælg [OK], og tryk derefter på ●. Alle de ubeskyttede billeder i mappen slettes. For at annullere sletning skal du vælge [Cancel], og derefter trykke på ●.

- Du kan også slette film (side 77).

## Formater en "Memory Stick Duo"

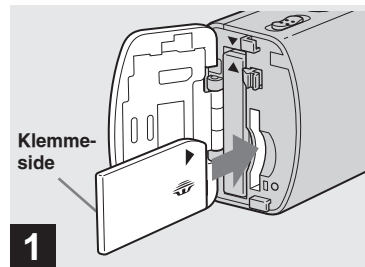

**1** → Sæt den "Memory Stick Duo", du vil formatere, i kameraet.

- Ordet "formater" betyder at klargøre en "Memory Stick Duo" til at optage billeder; denne proces kaldes også "initialisering".
- Den medfølgende "Memory Stick Duo", og dem der fås i almindelig handel, er allerede formaterede, og kan bruges straks.
- **Bemærk, at formatering af "Memory Stick Duo" sletter alle dataene i "Memory Stick Duo", selv om billeder er beskyttet, og disse billeder kan ikke gendannes.**

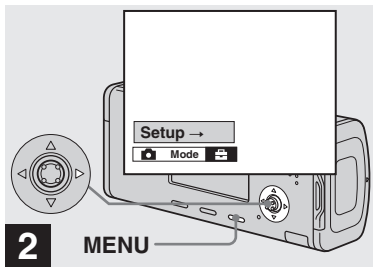

**2** MENU

- Slå strømmen til og tryk på MENU.  
Tryk på ► på kontrolknappen for at gå frem til , og tryk derefter på ► igen.

Setup-skærmen vises.

- Denne funktion er til rådighed, lige meget hvilken position funktionskontakten står på.

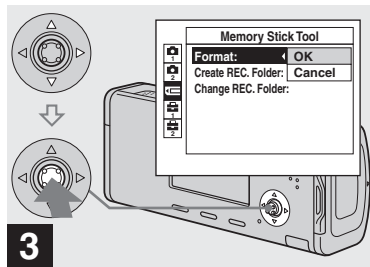

**3**

- Vælg  (Memory Stick Tool) med ▲/▼ på kontrolknappen. Vælg [Format] med ►, og tryk derefter på ►. Vælg [OK] med ▲, og tryk derefter på ●.

#### Sådan annulleres formatering

Vælg [Cancel] med ▼ på kontrolknappen, og tryk derefter på ●.

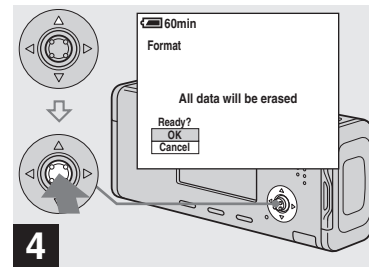

**4**

- Vælg [OK] med ▲ på kontrolknappen, og tryk derefter på ●.

Meddelelsen "Formatering" vises.  
Når denne meddelelse forsvinder, er formatering udført.

## Sådan klargøres og betjenes kameraet

Brug af menuer og Setup-skærmpunkter er beskrevet nedenfor.

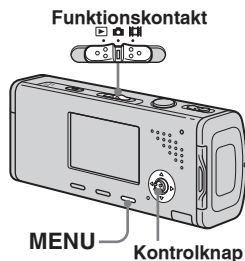

### Ændre menuen

#### 1 Tryk på MENU.

Menuen vises.

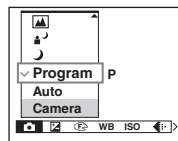

- De viste punkter kan være forskellige, alt efter funktionskontaktens position.

#### 2 Tryk på ◀/▶ på kontrolknappen for at vælge det punkt, du vil indstille.

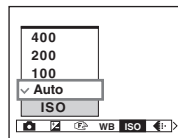

- Når funktionskontakten er indstillet på ▶, skal du trykke på ● på kontrolknappen efter valg af punktet.

#### 3 Tryk på ▲/▼ på kontrolknappen for at vælge den ønskede indstilling.

Den ønskede indstilling forstørres, og indstillingen indføres.

### Når ▲/▼/◀/▶-mærkerne vises med et punkt

Nogle punkter, vises ikke på skærmen. Tryk på ▲/▼/◀/▶ på kontrolknappen for at vise disse punkter.

### Sådan slukkes menudisplayet

Tryk på MENU igen.

- Du kan ikke vælge punkter vist i grå.
- For en nærmere beskrivelse af menupunkterne, se side 109.

## Ændre punkterne på Setup-skærmen

### 1 Tryk på MENU.

Menuen vises.

### 2 Tryk på ► på kontrolknappen for at gå frem til , og tryk derefter på ► igen.

Setup-skærmen vises.

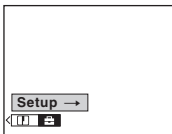

### 3 Tryk på ▲/▼/◀/▶ på kontrolknappen for at vælge det punkt, du vil indstille.

Rammen omkring det valgte punkt bliver gul.

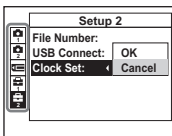

### 4 Tryk på ● på kontrolknappen for at indføre indstillingen.

## Sådan slukkes Setup-skærmdisplayet

Tryk på MENU igen.

## Sådan vendes tilbage til menuen fra Setup-skærmen

Tryk på ◀ på kontrolknappen for at vende tilbage til positionen indrammet af rammen i trin **3**, og tryk derefter på ◀ igen.

- For en nærmere beskrivelse af Setup-punkterne, se side 112.

## Bestemme stillbilledkvaliteten

Du kan vælge [Fine] (høj kvalitet) eller [Standard] som stillbilledkvalitet.

## Inden brug

Ved optagelse af stillbilleder skal du indstille  (Kamera) i menuen på andet end [Auto] (side 46 og 109).

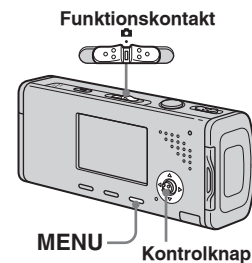



Inden avancerede funktioner

**1** Indstil funktionskontakten på .

**2** Tryk på MENU.

Menuen vises.

**3** Vælg  (P.Quality) med , og vælg derefter den ønskede billedkvalitet med /▼.

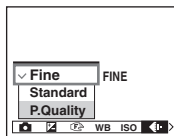

## Oprette eller vælge en mappe

Kameraet kan oprette flere mapper inden for en "Memory Stick Duo". Du kan vælge den mappe, der bruges til at gemme billeder, hvilket er praktisk ved organisering af billeder.

Når du ikke opretter en ny mappe, vælges "101MSDCF"-mappen som optagemappe. Du kan oprette mapper op til "999MSDCF".



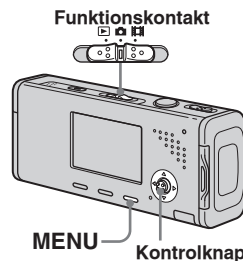

### Inden brug

Indstil menuen på Setup-skærmen (side 47 og 112).





- Der kan gemmes op til 4.000 billeder i en mappe. Når mappens kapacitet overskrides, oprettes en ny mappe automatisk.

## Oprette en ny mappe

**1** Vælg  (Memory Stick Tool) med , [Create REC. Folder] med , og [OK] med , og tryk derefter på .

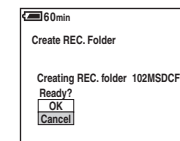
Skærmen til at oprette mapper vises.



**2** Vælg [OK] med , og tryk derefter på .

Der oprettes en ny mappe med et nummer, der er et højere end det største nummer på "Memory Stick Duo", og mappen bliver optagemappen.

## Sådan annulleres oprettelse af mappe

Vælg [Cancel] i trin **1** eller **2**.

- Når du har oprettet en ny mappe, kan du ikke slette den nye mappe med kameraet.
- Billeder optages i den nyoprettede mappe, indtil en anden mappe oprettes eller vælges.



## Skift af optagemappe

- 1 Vælg  (Memory Stick Tool) med  $\blacktriangle/\blacktriangledown$ , [Change REC. Folder] med  $\blacktriangleright/\blacktriangledown$ , og [OK] med  $\blacktriangleright/\blacktriangle$ , og tryk derefter på  $\bullet$ .

Skærmen til valg af optagemappe vises.

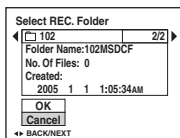

- 2 Vælg den ønskede mappe med  $\blacktriangle/\blacktriangleright$ , og [OK] med  $\blacktriangle$ , og tryk derefter på  $\bullet$ .

## Sådan annulleres skift af optagemappe

Vælg [Cancel] i trin **1** eller **2**.

- Du kan ikke vælge "100MSDCF"-mappen som optagemappe (side 85).
- Billedet gemmes i den nyvalgte mappe. Du kan ikke flytte optagede billeder til en anden mappe med kameraet.

## Vælge en auto-fokus-metode

Du kan indstille AF-områdesøgerens ramme og AF-indstillingen.

### AF-områdesøgerens ramme

Den vælger fokuspositionen i overensstemmelse med motivets position og størrelse.

### AF-indstilling

Denne indstiller start og stoptid for fokusbetjening.

### Inden brug

Ved optagelse af stillbilleder skal du indstille  (Kamera) i menuen på andet end [Auto] (side 46 og 109).

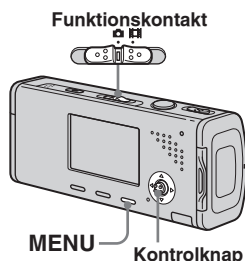

50



## Vælge en fokus-områdesøger-ramme — AF-områdesøger

### Multipoint AF

Kameraet beregner afstanden i fem områder til venstre og højre, øverst og nederst og i midten af billedet, så du kan optage med brug af auto-fokus-funktionen uden at skulle tage hensyn til billedopbygningen. Det er praktisk, når det er svært at fokusere på motivet, fordi det ikke er i midten af rammen. Du kan kontrollere den position, hvor fokus blev justeret, vha. den grønne ramme. Multipoint AF er fabriksindstillingen.

### Center AF

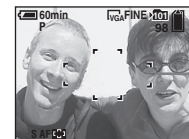

Denne indstilling er praktisk til at fokusere på et motiv nær rammens midte. Hvis du bruger den sammen med AF-lås-funktionen, kan du optage den ønskede billedopbygning.

- 1** Indstil funktionskontakten på  eller .
- 2** Tryk på MENU.  
Menuen vises.
- 3** Vælg  (Fokus) med , og vælg derefter det ønskede AF-område med .



AF-områdesøgerens ramme

Fokus justeres automatisk. AF-områdesøgerens farve skifter fra hvid til grøn.

- Når du optager film, og du vælger Multipoint AF, beregnes afstanden til midten af skærmen som et gennemsnit, så AF virker selvom der er en del rystelser. AF-områdesøgerens ramme er . Center AF fokuserer automatisk kun på den valgte ramme, og er derfor praktiske, når du kun vil fokusere på det, du sigter på.
- Når du bruger digital zoom eller AF-reflektoren, får motiver i eller nær midten af rammen forrang for AF-bevægelse. I så fald blinker  eller -indikatoren, og AF-områdesøgerens ramme vises ikke.
- Nogle indstillinger kan ikke vælges, afhængigt af Scene Selection-indstillingen (side 39).

Væ  
— A

Sing

Denn  
af ub  
ikke,  
halvt  
holde  
fokus  
Stand

Mon

Kame  
lukke  
ned, s  
juster  
trykk  
udfør

- Batt  
AF-

## Vælge en fokusbetjening — AF Mode

### Single AF (S AF)

Denne indstilling er praktisk til optagelse af ubevægelige motiver. Fokus justeres ikke, før lukkerknappen trykkes og holdes halvt ned. Når lukkerknappen trykkes og holdes halvt ned, og AF-lås er udført, låses fokus.

Standardindstillingen er Single AF.

### Monitoring AF (M AF)

Kameraet justerer automatisk fokus, inden lukkerknappen trykkes og holdes halvt ned, så du kan opbygge billeder med fokus justeret forinden. Når lukkerknappen trykkes og holdes halvt ned, og AF-lås er udført, låses fokus.

- Batteriforbruget kan være højere end i Single AF-indstilling.

## Inden brug

Indstil menuen på Setup-skærmen (side 47 og 112).

- 1** Vælg  (Kamera 1) med **▲**, og vælg derefter [AF Mode] med **▶/▲**.
- 2** Vælg den ønskede indstilling med **▶/▲/▼**, og tryk derefter på **●**.

## Optageteknikker

Ved optagelse med motivet er på rammens kant eller ved brug af Center AF, kan kameraet fokusere på midten i stedet for på motivet på rammens kant. I så fald skal du bruge AF-lås til at fokusere på motivet, og derefter opbygge billedet på ny og optage.

Opbyg optagelsen, så motivet er centreret i AF-områdesøgeren, og tryk lukkerknappen halvt ned. Når AE/AF-lås-indikatoren holder op med at blinke og forbliver tændt, skal du vende tilbage til den helt opbyggede optagelse og trykke lukkerknappen helt ned.



AF-områdesøgerens  
ramme  
AE/AF-låsindikator



- Når du bruger AF-lås, kan du optage et billede med korrekt fokus, selv om motivet er på rammens kant.
- Du kan udføre justering med AF-lås, inden du trykker lukkerknappen helt ned.

## Justering af eksponeringen

### — EV-justering

Du kan justere eksponeringen bestemt af kameraet manuelt. Brug denne indstilling, når du ikke kan få den korrekte eksponering, f.eks. når kontrasten (forskellen mellem lys og mørk) mellem motivet og dets baggrund er meget stor. Kompensationsværdien kan indstilles i trin på 1/3EV i området fra +2.0EV til -2.0EV.



Juster  
mod -

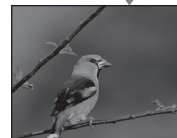

Juster  
mod +



## Inden brug

Ved optagelse af stillbilleder skal du indstille  (Kamera) i menuen på andet end [Auto] (side 46 og 109).

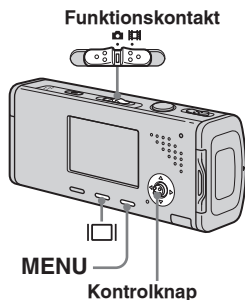

**1** Indstil funktionskontakten på  eller .

**2** Tryk på MENU.

Menuen vises.

**3** Vælg  (EV) med .

Værdien for eksponeringsjustering vises.

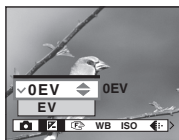

**4** Vælg den ønskede eksponeringsværdi med /.

Juster eksponeringsværdien, mens du kontrollerer baggrundens lysstyrke.

## Sådan genaktiveres automatisk eksponering

I trin **4** skal du vælge [0EV].

- Hvis motivet optages i meget lyse eller mørke omgivelser, eller der bruges blitz, er justeringen af eksponeringen ikke altid effektiv.

## Vise et histogram

Et histogram er en graf, der viser et billedes lysstyrke. Den vandrette akse viser billedets lysstyrke, den lodrette akse viser antallet af pixels. Graf-displayet viser et lyst billede, når det drejes mod højre side, og et mørkt billede, når det drejes mod venstre side. Et histogram kan buges til at kontrollere eksponeringen, når det er svært at se LCD-skærmen ved optagelse og afspilning.

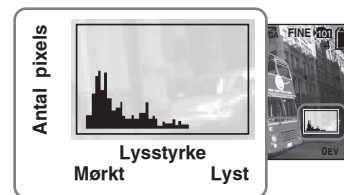



**1** Indstil funktionskontakten på .

**2** Tryk på  for at vise histogrammet.

**3** Juster eksponeringen baseret på histogrammet.

Oplagte stillbilleder på avanceret måde

- Histogrammet vises også, når  (Kamera) i menuen er indstillet på [Auto], men du kan ikke justere eksponeringen.
- Histogrammet vises også, når du trykker på , mens der afspilles et enkeltbillede (side 40) eller ved Quick Review (side 29).
- Histogrammet vises ikke i følgende tilfælde:
  - Når menuen vises
  - Ved brug af afspilningszoom
  - Ved optagelse eller afspilning af film
-  vises, og histogrammet vises ikke i følgende tilfælde:
  - Ved optagelse i det digitale zoomområde
  - Når billedstørrelsen er [3:2]
  - Ved afspilning af Multi Burst-billeder
  - Ved rotering af et stillbillede
- Histogrammet inden optagelse afbiller histogrammet af billedet, der er vist på LCD-skærmen på det tidspunkt. Der er en forskel i histogrammet før og efter, du har trykket på lukkerknappen. Efter optagelse af et billede skal du kontrollere histogrammet, mens et enkeltbillede afspilles, eller ved Quick Review. Der kan være en særlig stor forskel i følgende tilfælde:
  - Når blitzen blinker
  - Når lukkerhastigheden er lav eller høj
- Histogrammet vises ikke altid for billeder, der er optaget med andre kameraer.

## Optageteknikker

Ved optagelse af billeder indstiller kameraet automatisk eksponeringen.

Ved optagelse af et generelt hvidt billede, f.eks. et motiv i modlys eller en snesekvens, kan kameraet bedømme, at motivet er lyst og indstille en mørkere eksponering for billedet. I så fald er justering af eksponeringen i + (plus) retningen effektiv.



Juster i + retningen



Ved optagelse af et mørkt motiv, der udfylder rammen, kan kameraet bedømme, at motivet er mørkt og indstille en lysere eksponering for billedet. I så fald er justering af eksponeringen i – (minus) retningen effektiv.



Juster i – retningen



Se histogrammet, og juster så billedet ikke er overeksponeret (for hvidt) eller undereksponeret (for sort).

Forsøg forskellige billeder med forskellig eksponeringer for at finde den lysstyrke, der passer til dine ønsker.

## Valg af måling- metoden

Du kan vælge en måling-indstilling, der indstiller hvilken del af motivet, der skal måles for at bestemme eksponeringen.

### Opdelt måling (Ingen indikator)

Billedet opdeles i flere områder, og der foretages målinger for hvert område. Kameraet bedømmer motivets position og baggrundens lysstyrke, og fastsætter en velafbalanceret eksponering. Standardindstillingen er opdelt måling.

### Punktmåling (□)

Måling udføres kun for en del af motivet. Herved kan du optage billeder, der ikke er for mørke, når motivet er i modlys, eller du kan justere eksponeringen til motivet, når der er stærk kontrast mellem motivet og baggrunden.

### Inden brug

Ved optagelse af stillbilleder skal du indstille  (Kamera) i menuen på andet end [Auto] (side 46 og 109).

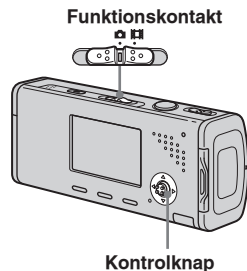

**1** Indstil funktionskontakten på  eller .

**2** Tryk på  (□) for at slå punktmåling til.

Punktmålerens trådkors vises.

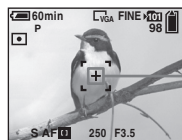

Punkt-  
målerens  
trådkors

### Sådan annulleres punktmåling

Tryk på  (□) igen for at slå punktmåling fra. Punktmålerens trådkors forsvinder, og kameraet vender tilbage til opdelt måling.

- Når du bruger punktmåling til at fokusere på måling-positionen, anbefales det at indstille  (Fokus) på [Center AF] (side 50).

## Justere farvetoner

### — White Balance

Du kan indstille hvidbalancen i overensstemmelse med dine optagesituationer. Den tilsyneladende farve på motivet påvirkes af lysforholdene. Når du vil fastsætte de lysforhold, som billedet optages under, eller når hele billedets farve virker lidt unaturlig, anbefales det at justere indstillingen af hvidbalance.

### Auto (Ingen indikator)

Hvidbalancen justeres automatisk. Standardindstillingen er Auto.

### ☀️ (Dagslys)

Optagelse udendørs, optagelse af natsekvenser, neonskilte, fyrværkeri, solopgange og optagelse lige inden og efter solnedgang.

### ☁️ (Skyet)

Optagelse under en skyet himmel

### 💡 (Fluorescerende)

Optagelse under fluorescerende lys





### ☀️ (Meget lys)

- Steder hvor lysforholdene ændres hurtigt
- Under stærkt lys som f.eks. i atelieret hos en fotograf

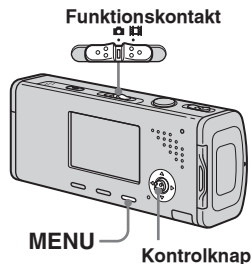
### Inden brug

Ved optagelse af stillbilleder skal du indstille  (Kamera) i menuen på andet end [Auto] (side 46 og 109).



- 1 Indstil funktionskontakten på  eller .**
- 2 Tryk på MENU.**  
Menuen vises.
- 3 Vælg [WB] (White Bal) med , og vælg derefter den ønskede indstilling med .**

### Sådan genaktiveres autojustering

Vælg [Auto] i trin **3**.

- I fluorescerende lys som flimrer, virker justering af hvidbalance ikke altid korrekt, selv om du vælger  (Fluorescerende).
- Nogle indstillinger kan ikke vælges, afhængigt af Scene Selection-indstillingen (side 39).



## Justere blitzniveauet

### — Flash Level

Du kan justere mængden af blitzlys.

### Inden brug

Indstil  (Kamera) i menuen på andet end [Auto] (side 46 og 109).

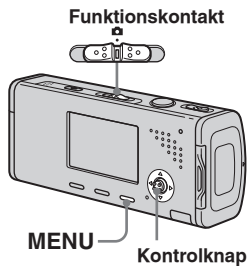

**1** Indstil funktionskontakten på .

**2** Tryk på MENU.  
Menuen vises.

**3** Vælg [ $\pm$ ] (Blitzniveau) med  $\leftarrow/\rightarrow$ , og vælg derefter den ønskede indstilling med  $\blacktriangle/\blacktriangledown$ .

+: Gør blitzniveauet højere end normalt.

Normal: Normal indstilling.

-: Gør blitzniveauet lavere end normalt.

- Du vil ikke altid kunne indstille blitzniveauet afhængigt af Scene Selection-indstillingen (side 39).

## Uafbrudt optagelse

Denne indstilling bruges til uafbrudt optagelse. Det maksimale antal billeder, du kan optage pr. optagelse afhænger af indstillingerne af billedstørrelse og billedkvalitet.

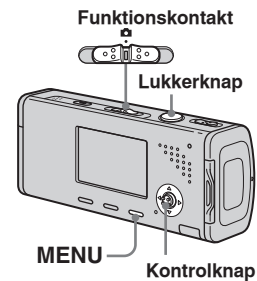

- Når batteristrømmen mindskes ved brug eller "Memory Stick Duoens" kapacitet er brugt op, standser optagelse, selv om du trykker på og holder lukkerknappen.

**1** Indstil funktionskontakten på .

**2** Tryk på MENU.  
Menuen vises.

**3** Vælg [Mode] (Optageindstilling) med  $\leftarrow/\rightarrow$ , og vælg derefter [Burst] med  $\blacktriangle/\blacktriangledown$ .

#### 4 Optag billedet.

Når du trykker på og holder lukkerknappen, kameraet optager det maksimale antal billeder efter hinanden. Hvis du slipper lukkerknappen, standser optagelse ved det punkt.

Når "Recording" forsvinder, kan du optage det næste billede.

#### Det maksimale antal billeder optaget uafbrudt

(Enhed: billeder)

| Billedstørrelse \ Billed kvalitet | Fin | Standard |
|-----------------------------------|-----|----------|
|                                   | 4M  | 4        |
| 3:2                               | 4   | 6        |
| 3M                                | 4   | 7        |
| 1M                                | 10  | 18       |
| VGA (E-Mail)                      | 30  | 30       |

#### Sådan vendes tilbage til normal indstilling

Vælg [Normal] i trin 3.

- Blitzen er indstillet på (Ingen blitz).
- Ved optagelse med selvudløseren optages en serie på fem billeder, hver gang du trykker på lukkerknappen.
- Du vil ikke altid kunne optage billeder efter hinanden afhængigt af Scene Selection-indstillingen (side 39).

58

## Optage 16 enkeltbilleder efter hinanden

### — Multi Burst

Denne indstilling optager 16 enkeltbilleder efter hinanden, hver gang du trykker på lukkerknappen. Det er praktisk, hvis du for eksempel vil kontrollere din form i sport.

#### Funktionskontakt

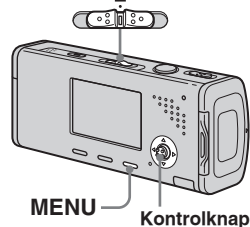

1 Indstil funktionskontakten på .

2 Tryk på MENU.  
Menuen vises.

3 Vælg [Mode] (Optageindstilling) med , og vælg derefter [Multi Burst] med ▲.

4 Vælg (Interval) med , og vælg derefter det ønskede interval mellem enkeltbilleder med ▲/▼.

Du kan vælge interval mellem enkeltbilleder blandt [1/7.5], [1/15] eller [1/30] sekund.

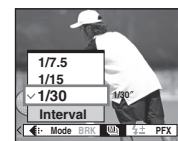

5 Optag billedet.

En uafbrudt serie på 16 enkeltbilleder optages inden for et enkelt stillbillede (billedstørrelse 1M).

- Du kan ikke bruge følgende funktioner i Multi Burst-indstilling:
  - Smart zoom
  - Blitz
  - Indføje dato og klokkeslæt
- Når (Kamera) i menuen er indstillet på [Auto], er enkeltbilledintervallet fastsat til [1/30] sekund.
- Se side 63 vedrørende afspilning af billeder optaget i Multi Burst-indstilling med dette kamera.
- For det antal billeder, som kan optages med Multi Burst-indstilling, se side 108.
- Du kan ikke altid optage billeder i Multi Burst-indstilling, afhængigt af Scene Selection-indstillingen (side 39).

## Optage med specialeffekter

### — Picture Effect

Du kan bearbejde billeder digitalt for at opnå specialeffekter.

#### B&W



Billedet vises monokromt (i sort-hvid).

#### Sepia







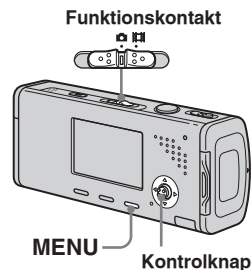

Billedet bliver sepiafarvet som et gammelt fotografi.

## Inden brug

Ved optagelse af stillbilleder skal du indstille  (Kamera) i menuen på andet end [Auto] (side 46 og 109).



- 1** Indstil funktionskontakten på  eller .
- 2** Tryk på MENU.  
Menuen vises.
- 3** Vælg [PFX] (P. Effect) med / , og vælg derefter den ønskede indstilling med / .
- 4** Optag billedet.

## Sådan annulleres billedeffekter





Vælg [Off] i trin **3**.

- Billedeeffekt-indstillingen bibeholdes ikke, når strømmen slås fra.

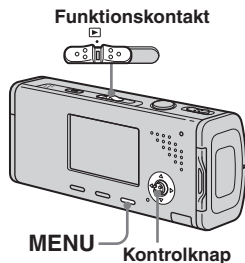
## Vælg mappe og afspille billeder

Vælg mappen, hvor de billeder du vil afspille, er gemt.



- 1** Indstil funktionskontakten på .
- 2** Tryk på MENU. Menuen vises.
- 3** Vælg  (Mappe) med , og tryk derefter på .

- 4** Vælg den ønskede mappe med .

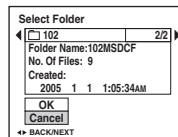

- 5** Vælg [OK] med , og tryk derefter på .

### Sådan annulleres valget

I trin **5** skal du vælge [Cancel].

### Når der er oprettet flere mapper på "Memory Stick Duo"

Når det første eller sidste billede i mappen vises, vises følgende ikoner på skærmen.

: Flytter til den foregående mappe.

: Flytter til den næste mappe.

: Flytter til både den foregående og næste mappe.

### Enkeltskærm



### Indeksskærm



- Når der ikke er gemt nogen billeder i mappen, vises "No file in this folder".

## Forstørre en del af et stillbillede

Du kan forstørre en del af et billede op til fem gange den originale størrelse.

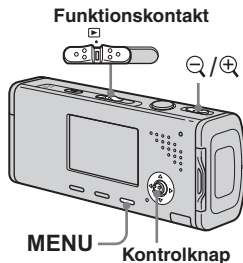

### Forstørre et billede — Afspilningszoom

- 1 Indstil funktionskontakten på .
- 2 Vis det billede, der skal forstørres, med / .
- 3 Skyd (afspilningszoom) mod T-siden for at zoome ind på billedet.
- 4 Vælg den ønskede del af billedet med / / / .



- ▲: For at se mere af billedets øvre del
- ▼: For at se mere af billedets nedre del
- ◀: For at se mere af billedets venstre side
- ▶: For at se mere af billedets højre side

- 5 Juster billedstørrelsen med / (afspilningszoom).



### Sådan annulleres afspilningszoom

Tryk på .

- Du kan ikke bruge afspilningszoom til film og Multi Burst-billeder.
- Hvis du skyder (afspilningszoom) mod W-siden, mens et ikke-forstørret billede vises, skifter LCD-skærmen til indeksskærmen. (side 41)
- Du kan forstørre de viste billeder med Quick Review-funktionen (side 29) ved at udføre trin **3** til **5**.

Se stillbilleder på avanceret måde

## Afspille efterfølgende billeder

### — Slide Show

Du kan afspille optagede billeder i rækkefølge. Denne funktion er praktisk ved kontrol af dine billeder, ved en præsentation osv.

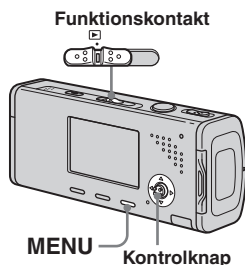

- 1** Indstil funktionskontakten på .
- 2** Tryk på MENU. Menuen vises.
- 3** Vælg (Billedfremvisning) med /▶, og tryk derefter på .  
Indstil følgende punkter med /▼/◀/▶.

### Interval

3 sec/5 sec/10 sec/30 sec/1 min

### Billede

Folder: Afspiller alle billeder i den valgte mappe.

All: Afspiller alle billeder gemt på "Memory Stick Duo".

### Repeat

On: Afspiller billeder efter hinanden.

Off: Efter alle billeder er blevet afspillet, slutter billedfremvisningen.

- 4** Vælg [Start] med ▼/▶, og tryk derefter på .  
Billedfremvisningen begynder.

### Sådan annulleres indstilling på billedfremvisning

Vælg [Cancel] i trin **3**.

### Sådan standses billedfremvisning

Tryk på , vælg [Exit] med ▶, og tryk derefter på igen.

### Sådan springes til næste/foregående billede under billedfremvisningen

Tryk på ▶ (næste) eller ◀ (foregående).

- Interval-indstillingerne er kun retningslinjer; de kan variere afhængigt af billedet.

## Rotere stillbilleder

Du kan rotere et billede optaget i stående retning og vise det i liggende retning.

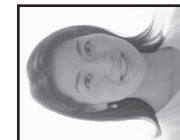

### Funktionskontakt

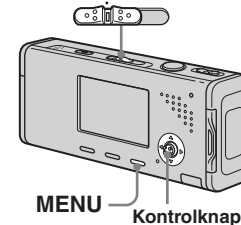

- 1** I
- 2** T
- 3** \
- 4** \
- 5** \



**Afbr**  
Vælg  
deref

- Du l og M
- Du , med
- Når bille alfa



**1** Indstil funktionskontakten på , og vis det billede, du vil rotere.

**2** Tryk på MENU.

Menuen vises.

**3** Vælg  (Roter) med , og tryk derefter på .

**4** Vælg  med , og roter derefter billedet med .

**5** Vælg [OK] med , og tryk derefter på .

### Afbryd rotation

Vælg [Cancel] i trin **4** eller **5**, og tryk derefter på .

- Du kan ikke rotere beskyttede billeder og film og Multi Burst-billeder.
- Du vil ikke altid kunne rotere billeder optaget med andre kameraer.
- Når du ser billeder på en computer, gengives billedroteringsdataene heller ikke altid, afhængigt af applikationssoftwaren.



## Afspille billeder optaget i Multi Burst-indstilling

Du kan afspille Multi Burst-billeder uafbrudt eller afspille dem enkeltbillede for enkeltbillede. Denne funktion bruges til at kontrollere billedet.



- Når Multi Burst-billeder afspilles på en computer eller på et kamera uden Multi Burst-funktion, vises de 16 enkeltbilleder, du optog, på samme tid som del af et billede.
- Du kan ikke klippe Multi Burst-billeder.

## Afspille uafbrudt



**1** Indstil funktionskontakten på .

**2** Vælg Multi Burst-billedet med .

Det valgte Multi Burst-billede afspilles uafbrudt.



## For at holde pause i afspilningen

Tryk på . For at fortsætte afspilning skal du trykke på  igen. Afspilning begynder fra det enkeltbillede, der vises på LCD-skærmen.

Se stillbilleder på avanceret måde



## Afspille enkeltbillede for enkeltbillede

### 1 Indstil funktionskontakten på



### 2 Vælg Multi Burst-billedet med



Det valgte Multi Burst-billede afspilles uafbrudt.

### 3 Tryk på ●, når det ønskede enkeltbillede vises.

"Step" vises.



### 4 Gå et enkeltbillede frem med



►: Det næste enkeltbillede vises. Når du trykker på og holder ►, går enkeltbilledet frem.

◀: Det foregående enkeltbillede vises. Når du trykker på og holder ◀, går enkeltbilledet frem i den modsatte retning.

## Sådan vendes tilbage til normal afspilning

Tryk på ● i trin 4. Afspilning begynder fra det enkeltbillede, der vises på LCD-skærmen.

64

## Sådan slettes optagede billeder

Når du bruger denne indstilling, kan du ikke udelukkende slette bestemte enkeltbilleder. Når du sletter billeder, slettes alle 16 enkeltbilleder på samme tid.

- 1 Vis det ønskede Multi Burst-billede, der skal slettes.
- 2 Tryk på / (Slet).
- 3 Vælg [Delete], og tryk derefter på ●. Alle enkeltbillederne slettes.

## Beskytte billeder

### — Protect

Denne funktion beskytter billeder mod utilsigtet sletning.

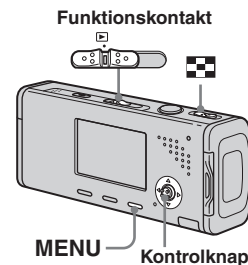

- Bemærk, at formatering af "Memory Stick Duo'en" sletter alle dataene i "Memory Stick Duo'en", selv om billeder er beskyttet, og disse billeder kan ikke gendannes.
- Det kan tage nogen tid at beskytte billederne.

I en

1 I

2 V

3 T

4 V

c

I

5 F

e

c

Såd

Tryk

indik





## I enkeltbillede-indstilling

- 1** Indstil funktionskontakten på .
- 2** Vis det billede, du vil beskytte, med /
- 3** Tryk på MENU.  
Menuen vises.
- 4** Vælg (Beskyt) med /

Det viste billede er beskyttet. (beskyt) -indikatoren vises på billedet.



- 5** For at fortsætte og beskytte andre billeder skal du vælge det ønskede billede med /

### Sådan annulleres beskyttelsen

Tryk på igen i trin **4** eller **5**. -indikatoren forsvinder.

## I indeksindstilling

- 1** Indstil funktionskontakten på , og skyd derefter (indeks) mod W-siden for at vise indeksskærmen.
- 2** Tryk på MENU.  
Menuen vises.
- 3** Vælg (Beskyt) med /
- 4** Vælg [Select] med /
- 5** Vælg det billede, du vil beskytte, med /

Den grønne -indikator vises på det valgte billede.



- 6** Gentag trin **5** for at beskytte andre billeder.
- 7** Tryk på MENU.

- 8** Vælg [OK] med , og tryk derefter på

-indikatoren bliver hvid. De valgte billeder er beskyttet.

### Sådan afsluttes Protect-funktionen

Vælg [Cancel] i trin **4** eller vælg [Exit] i trin **8**, og tryk derefter på .

### Sådan annulleres individuel beskyttelse

Vælg det billede, hvis beskyttelse skal ophæves, med /

### Sådan beskyttes alle billeder i mappen

Vælg [All In This Folder] i trin **4**, og tryk på . Vælg [On], og tryk derefter på .

### Sådan annulleres beskyttelse af alle billeder i mappen

Vælg [All In This Folder] i trin **4**, og tryk på . Vælg [Off], og tryk derefter på .

Se stillingleder på avanceret måde



## Ændre billedstørrelse

### — Resize

Du kan ændre billedstørrelsen for et optaget billede, og gemme det som en ny fil.

Du kan ændre til følgende størrelser:

4M, 3M, 1M, VGA

Det oprindelige billede bevares, selv efter ændring af størrelsen.

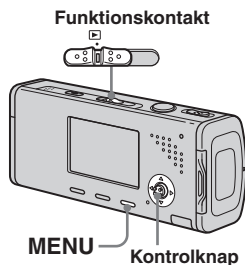

#### 1 Indstil funktionskontakten på



#### 2 Vis det billede, hvis størrelse du vil ændre, med ◀▶.

#### 3 Tryk på MENU.

Menuen vises.

#### 4 Vælg (Ændre størrelse) med ◀▶, og tryk derefter på



66

#### 5 Vælg den ønskede størrelse med ▲▼, og tryk derefter på



Det ændrede billede optages i optagemappen som den nyeste fil.

### Sådan annulleres ændring af størrelse

Vælg [Cancel] i trin 5.

- Du kan ikke ændre størrelsen på film eller Multi Burst-billeder.
- Når du ændrer fra en lille størrelse til en stor størrelse, forringes billedkvaliteten.
- Du kan ikke ændre til en billedstørrelse på 3:2.
- Når du ændrer størrelse på et 3:2-billede, vises de øvre og nedre sorte dele på billedet.

## Udskrivning af stillbilleder

Du kan udskrive billeder optaget med kameraet efter følgende metoder.

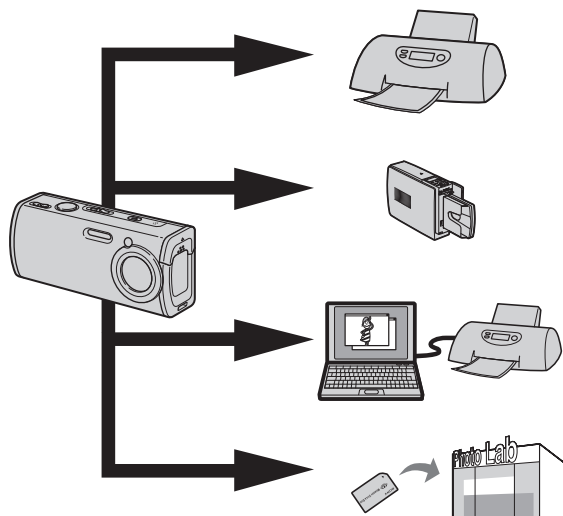

### Direkte udskrivning (PictBridge-kompatibel printer) (side 68)

Du kan udskrive ved at tilslutte kameraet direkte til en PictBridge-kompatibel printer.

### Direkte udskrivning ("Memory Stick"-kompatibel printer)

Du kan udskrive med en "Memory Stick"-kompatibel printer. Se brugervejledningen til printeren for nærmere oplysninger.

### Udskrivning med en computer (side 91)

Du kan udskrive billeder, der er blevet indlæst til en computer, vha. "PicturePackage"-softwaren på den cd-rom, der medfølger kameraet. Se brugervejledningen til printeren vedrørende betjeningsmetode for printeren.

### Udskrivning i en forretning (side 73)

Du skal bare tage "Memory Stick Duo" og Memory Stick Duo-adapteren med til en forretning, der laver printservice. Du kan også på forhånd markere de billeder, du vil udskrive, med udskriftsmærker.

## Direkte udskrivning

Selv om du ikke har en computer, kan du nemt udskrive billeder optaget med kameraet ved at tilslutte kameraet til en PictBridge-kompatibel printer. Den eneste forberedelse er at vælge USB-tilslutningen på Setup-skærmen og tilslutte kameraet til printeren med USB-kablet.

Med en PictBridge-kompatibel printer kan du nemt udskrive indeksudskrifter\*.



\* Ikke alle printere har indeksudskrift-funktion.

- Det anbefales at bruge lysnetadapteren for at undgå, at strømmen slås fra delvist gennem udskrivningen.
- Du kan ikke udskrive film.
- Hvis der modtages en fejlmeddelelse fra den tilsluttede printer, blinker -indikatoren i ca. fem sekunder. Kontroller den tilsluttede printer.

### Enkeltudskrift



### Indeksudskrift

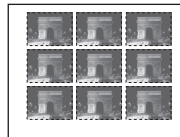

- Hvis du ordner det samme billede side om side, skal du vælge [This image] i enkeltbillede-indstilling, og derefter indstille [Index] på [On] (side 70).
- Antallet af billeder, der udskrives på en enkelt indeksudskrift, er forskelligt alt efter printerens.

## Forberede kameraet

Indstil på USB på kameraet for at forbinde kameraet med en printer.

### Inden brug

Indstil menuen på Setup-skærmen (side 47 og 112).

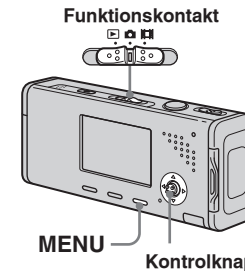

**1** Vælg (Opsætning 2) med , og vælg derefter [USB Connect] med /▼/▶.

**2** Vælg [PictBridge] med , og tryk derefter på .

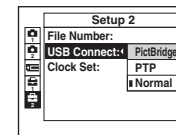

USB-indstillingen er foretaget.

## Tils prir

Forbi  
printe  
(med  
Kam  
uans  
billed  
udskr

Efter  
foret  
-indik  
skær



## Tilslutte kameraet til printeren

Forbind kameraets  $\Psi$  (USB) -jackstik og printerens USB-jackstik med USB-kablet (medfølger). Tænd kameraet og printeren. Kameraet skifter til afspilningsindstilling uanset funktionskontaktens position og et billede i den valgte afspilningsmappe og udskriftsmenuen vises på LCD-skærmen.

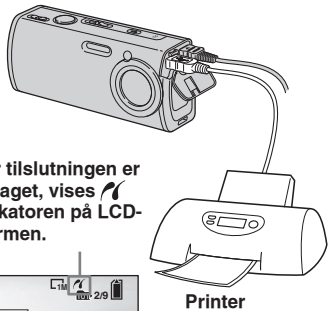

Efter tilslutningen er foretaget, vises  $\Psi$ -indikatoren på LCD-skærmen.

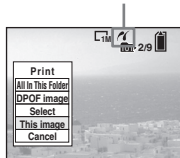

Printer

## Når [USB Connect] ikke er indstillet på [PictBridge] på Setup-skærmen

Selv om du tænder kameraet, kan du ikke bruge PictBridge-funktionen. Afbryd USB-kablet fra kameraet, og indstil [USB Connect] på [PictBridge]. (side 68)

## Udskrivning i enkeltbilledeindstilling

Når du forbinder kameraet og en printer, vises udskriftsmenuen.

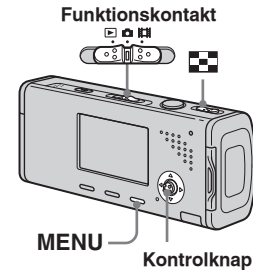

- 1 Vælg den ønskede udskrivningstype med  $\blacktriangle/\blacktriangledown$ , og tryk derefter på  $\bullet$ .

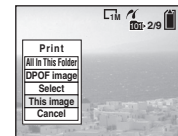

### All In This Folder

Udskriver alle billederne i mappen

### DPOF image

Udskriver alle billeder med  $\Psi$ -mærke (side 73), uanset det billede der vises.

## Select

Vælger billeder i rækkefølge.  
Udskriver alle de valgte billeder.

**1** Vælg det billede, du vil udskrive, med **◀/▶**, og tryk derefter på **●**.

✓-mærket vises på det valgte billede.

- Gentag dette trin for at udskrive andre billeder.

**2** Vælg [Print] med **▼**, og tryk derefter på **●**.

## This image

Udskriver det billede, der vises nu.

## 2 Indstil udskrift med **▲/▼/◀/▶**.

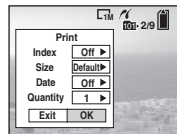

### Indeks

Vælg [On] for at udskrive indeksbilleder.

### Størrelse

Vælger det ønskede papirformat.

### Dato

For at indføje dato og klokkeslæt på billeder skal du vælge [Date] eller [Date&Time].

- Hvis du vælger [This image] i trin **1** og udskrive indeksbilleder, ordnes de samme billeder side om side.
- Når du vælger [Date] til [Date]-indstilling, indføjes datoen i den rækkefølge, der er indstillet i "Indstille dato og klokkeslæt" (side 18). Ikke alle printere har dato-funktion.
- Indstillingspunkter, som printeren ikke understøtter, kan ikke vises.

## 3 Vælg [Quantity] med **▼**, vælg antal ark med **◀/▶**.

Når [Index] er indstillet på [Off]: antal ark for det valgte billede.

Når [Index] er indstillet på [On]: antal ark med indeksbilleder. Når [This image] er valgt i trin **1**, er dette det antal af det samme billede, som kan ordnes på et enkelt ark.

- Afhængigt af antallet af indeksbilleder er det ikke altid muligt at ordne alle billederne på et enkelt ark.

## 4 Vælg [OK] med **▼/▶**, og tryk derefter på **●**.

Billedet udskrives.

Afbryd ikke USB-kablet, mens  (Afbryd ikke USB-kabel) -indikatoren vises på LCD-skærmen.

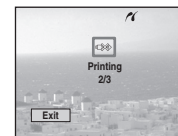

## Såd.

Vælg i trin

## Såd.

Vælg vælg

lg

antal

antal

let  
an

det  
å et

k

oren

## Sådan annulleres udskrivning

Vælg [Cancel] i trin **1**, eller vælg [Exit] i trin **4**.

## Sådan udskrives andre billeder

Vælg billedet med ◀▶ efter trin **4**, og vælg derefter [Print].

## Udskrivning i indeksindstilling

Hvis du tilslutter kameraet til printeren, vises udskriftsmenuen. Tryk på [Cancel] for at afslutte udskriftsmenuen.

**1** Skyd  (Indeks) mod W-siden for at vise indeksskærmen.

**2** Tryk på MENU.  
Menuen vises.

**3** Vælg  (Udskriv) med ▶, og tryk derefter på ●.

**4** Vælg den ønskede udskrivningstype med ◀▶, og tryk derefter på ●.

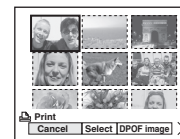

### Select

Vælger billeder i rækkefølge.  
Udskriver alle de valgte billeder.

**1** Vælg det billede, du vil udskrive, med ▲▼/◀▶, og tryk derefter på ●.

✓-mærket vises på det valgte billede.

- Gentag dette trin for at udskrive andre billeder.

**2** Tryk på MENU.

### DPOF image

Udskriver alle billeder med  -mærke (side 73), uanset det billede der vises.

### All In This Folder

Udskriver alle billederne i mappen

Stillbillede-udskrivning

## 5 Indstil udskrift med ▲/▼/◀/▶.

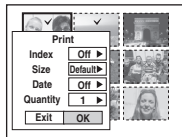

### Indeks

Vælg [On] for at udskrive indeksbilleder.

### Størrelse

Vælger det ønskede papirformat.

### Dato

For at indføje dato og klokkeslæt på billeder skal du vælge [Date] eller [Day&Time].

- Når du vælger [Date] til [Date]-indstilling, indføres datoen i den rækkefølge, der er indstillet i "Indstille dato og klokkeslæt" (side 18). Ikke alle printere har dato-funktion.

## 6 Vælg [Quantity] med ▼, vælg antal ark med ◀/▶.

Når [Index] er indstillet på [Off]: antal ark for det valgte billede.

Når [Index] er indstillet på [On]: antal ark med indeksbilleder. Når [This image] er valgt i trin 1, er dette det antal af det samme billede, som kan ordnes på et enkelt ark.

- Afhængigt af antallet af indeksbilleder er det ikke altid muligt at ordne alle billederne på et enkelt ark.

## 7 Vælg [OK] med ▼/▶, og tryk derefter på ●.

Billedet udskrives.

Afbryd ikke USB-kablet, mens  (Afbryd ikke USB-kabel) -indikatoren vises på LCD-skærmen.

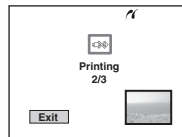

## Sådan annulleres udskrivning

Vælg [Cancel] i trin 4, eller vælg [Exit] i trin 7.

Få  
ie

Ben  
du f  
forr

- Ko  
få z  
der
- Nå  
der  
ska  
en  
for
- Sø  
Du
- Sø  
af  
pri



## Få billeder udskrevet i en forretning

### Bemærk følgende punkter, når du får billeder udskrevet i en forretning.

- Kontakt printserviceforretningen for at få at vide, hvilke typer "Memory Stick" der understøttes.
- Når du bruger en printserviceforretning, der ikke understøtter "Memory Stick", skal du i stedet kopiere billederne til en cd-r el.lign. og tage den med til forretningen.
- Sørg for også at tage Memory Stick Duo-adapteren med til forretningen.
- Sørg for at tage en sikkerhedskopi af dataene, inden du bruger en printserviceforretning.

## Påsatte udskriftsmærker

Det er praktisk på forhånd at markere billeder, du vil have udskrevet med udskriftsmærker, når du får billeder udskrevet i en printserviceforretning.

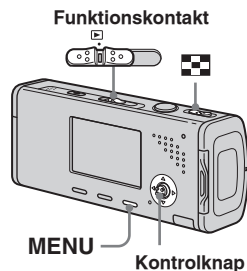

- Du kan ikke sætte udskriftsmærke på film.
- Når du sætter udskriftsmærke på billeder optaget i Multi Burst-indstilling, udskrives alle billederne på et ark opdelt i 16 paneler.
- Du kan ikke indstille antallet af udskrifter.

## Påsatte udskriftsmærker i enkeltbillede-indstilling

- 1 Indstil funktionskontakten på .
- 2 Vis det billede, du vil mærke, med .
- 3 Tryk på MENU.  
Menuen vises.
- 4 Vælg DPOF (DPOF) med , og tryk derefter på .

-mærket sættes på det viste billede.

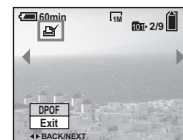





- 5 For at fortsætte og mærke andre billeder skal du vise det ønskede billede med , og derefter trykke på .

### Sådan fjernes -mærket

Tryk på igen i trin 4 eller 5.

-mærket forsvinder.

## Påsatte udskriftsmærker i indeksindstilling

- 1** Indstil funktionskontakten på , og skyd derefter  (indeks) mod W-siden for at vise indeksskærmen.
- 2** Tryk på MENU.  
Menuen vises.
- 3** Vælg DPOF (DPOF) med /▶, og tryk derefter på ●.
- 4** Vælg [Select] med /▶, og tryk derefter på ●.
  - Du kan ikke påsætte -mærket i [All In This Folder].
- 5** Vælg det billede, du vil mærke, med ▲/▼/◀/▶, og tryk derefter på ●.



Det grønne -mærke vises på det valgte billede.



- 6** Gentag trin **5** for at mærke andre billeder.

- 7** Tryk på MENU.

- 8** Vælg [OK] med ▶, og tryk derefter på ●.

-mærket bliver hvidt. Indstillingen af -mærke er fuldendt.

### Sådan fjernes -mærker

Vælg de billeder, hvis mærker skal fjernes, med ▲/▼/◀/▶ i trin **5**, og tryk derefter på ●.

### Sådan fjernes alle -mærkerne i mappen

Vælg [All In This Folder] i trin **4**, og tryk derefter på ●. Vælg [Off], og tryk derefter på ●.

### Sådan afsluttes -mærkefunktionen



Vælg [Cancel] i trin **4**, eller vælg [Exit] i trin **8**.

## Optage film

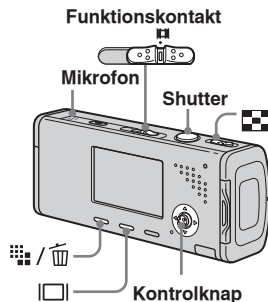
Du kan optage film med lyd med brug af kameraet.



**1** Indstil funktionskontakten på .

**2** Tryk på  /  (billedstørrelse). Image Size Setup vises.

**3** Vælg den ønskede størrelse med  / .

Du kan vælge blandt [640(Fine)], [640(Standard)] og [160].

- [640(Fine)] kan kun optages på "Memory Stick PRO Duo".

**4** Tryk lukkerknappen helt ind.

"REC" vises på skærmen, og kameraet begynder at optage billede og lyd.



- Optagelse standser, når "Memory Stick Duo'en" er fyldt.

**5** Tryk lukkerknappen helt ned igen for at standse optagelsen.

### Indikatorer ved optagelse

Skærmindikatorerne optages ikke.

Hver gang du trykker på , skifter LCD-skærmens status som følger: Indikatorer fra → LCD-skærm fra → Indikatorer til.

Et histogram vises ikke.

For en nærmere beskrivelse af indikatorerne, se side 122.

### Brug af selvuløseren

Indstil funktionskontakten på , og følg proceduren på side 31.

- Rør ikke ved mikrofonen ved optagelse af film.
- Du kan ikke bruge følgende funktioner ved optagelse af film:
  - Ændring af zoomskaleringen
  - Blitz
  - Indføje dato og klokkeslæt
- Se side 108 vedrørende optagetiden i hver film-indstilling.

Se film

## Se film på LCD-skærmen

Du kan se film på LCD-skærmen med lyd fra højttaleren.

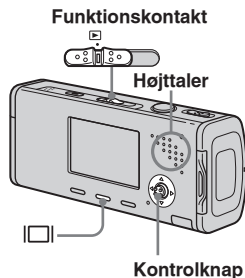

**1** Indstil funktionskontakten på .

**2** Vælg det ønskede levende billede med  .

Film med billedstørrelse [640(Fine)] eller [640(Standard)] vises på fuld skærm.



- Film med billedstørrelse [160] vises en størrelse mindre.

**3** Tryk på .

Film og lyd afspilles. Ved afspilning vises  (afspilning) på skærmen.





Afspilnings linje



### Sådan standses afspilning

Tryk på  igen.

### Sådan justeres lydstyrken



Tryk på   for at justere lydstyrken.

### Sådan spoles filmen frem eller tilbage

Tryk på  (frem) eller  (tilbage) ved afspilning.

For at vende tilbage til normal afspilning skal du trykke på .

### Indikatorer når der ses film

Hver gang du trykker på , skifter skærmens status som følger: Indikatorer fra  LCD-skærm fra  Indikatorer til.

Et histogram vises ikke.

For en nærmere beskrivelse af indikatorerne, se side 124.

- Levende billeder optaget med brug af ældre Sony modeller kan også vises en størrelse mindre.

## Slette film

Du kan slette uønskede film.



- Du kan ikke slette beskyttede film.
- Bemærk, at du ikke kan gendanne slettede film.

### I enkeltbillede-indstilling

- 1** Indstil funktionskontakten på .
- 2** Vis det billede, du vil slette, med / .
- 3** Tryk på / (Slet).  
På dette tidspunkt er filmen endnu ikke blevet slettet.
- 4** Vælg [Delete] med , og tryk derefter på .
- 5** For at fortsætte og slette andre film, skal du vise den film, du vil slette, med / , og derefter gentage trin **4**.

### Sådan annulleres sletning

Vælg [Exit] i trin **4** eller **5**.

### I indeksindstilling

- 1** Indstil funktionskontakten på , og skyd derefter (indeks) mod W-siden for at vise indeksskærmen.
- 2** Tryk på / (Slet).
- 3** Vælg [Select] med / , og tryk derefter på .
- 4** Vælg det billede, du vil slette, med / / / , og tryk derefter på .

Den grønne (Slet) -indikator vises på den valgte film.



På dette tidspunkt er filmen endnu ikke blevet slettet.

- 5** Gentag trin **4** for at slette andre film.
- 6** Tryk på / (Slet).

Se film

**7** Vælg [OK] med ►, og tryk derefter på ●.

Meddelelsen "Access" vises, og filmen er slettet.

**Sådan annulleres sletning**

Vælg [Exit] i trin **3** eller **7**.

- Se side 44 vedrørende sletning af alle billederne i mappen.

## Klippe film

Du kan klippe film eller slette unødvendige dele af film. Det er den anbefalede indstilling at bruge, når "Memory Stick Duoens" kapacitet er utilstrækkelig, eller når du vedhæfter film til dine e-mail-meddelelser.

Bemærk, at den originale film slettes, når du klipper den.

### Filnumre der tildeles, når film klippes

De klippede film tildeles nye numre og optages som de nyeste filer i den valgte optagemappe. Den originale film slettes, og det pågældende nummer springes over.

**<Eksempel> Klippe en film med nummeret 101\_0002**

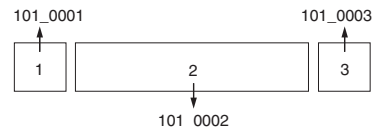

**1. Klippe sekvens A**

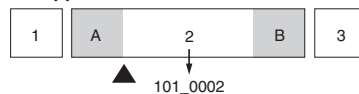

**2. Klippe sekvens B**

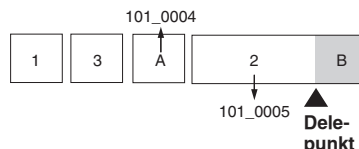

**3. Slette sekvens A og B, hvis de er unødvendige.**

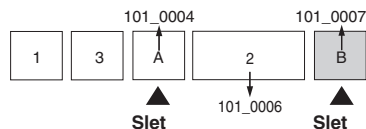

**4. Kun de ønskede sekvenser bibeholdes**

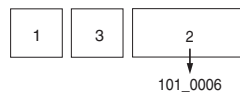

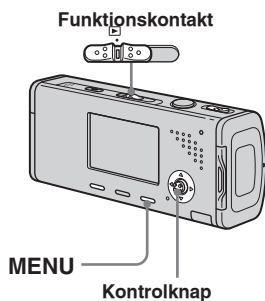





**1** Indstil funktionskontakten på .

**2** Vælg den film, du vil klippe, med .

**3** Tryk på MENU.  
Menuen vises.





**4** Vælg  (Dele) med , og tryk derefter på . Vælg dernæst [OK] med , og tryk på .

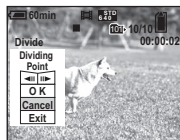

Afspilning af filmen begynder.

## 5 Bestem et klippepunkt

Tryk på den midterste  ved det ønskede klippepunkt.



Når du vil justere klippepunktet, skal du bruge [/||/||] (enkeltbillede forlæns/baglæns), og justere klippepunktet vha. /||. Hvis du vil ændre klippepunktet, skal du vælge [Cancel]. Afspilningen af filmen begynder igen.

**6** Når du har bestemt dig for et klippepunkt, skal du vælge [OK] med , og trykke på .

**7** Vælg [OK] med , og tryk derefter på .

Filmene er klippet.

## Sådan annulleres klipning

Vælg [Exit] i trin **5** eller **7**. Filmene vises på skærmen igen.

- Du kan ikke klippe følgende billeder.
  - Stillbillede
  - Filmfiler der ikke er lange nok til at klippe (længere end ca. 2 sekunder).
  - Beskyttede film
- Du kan ikke gendanne filer, når du først klippet dem.
- De klippede film optages som de nyeste filer i den valgte optagemappe.

## Kopiere billeder til din computer

### — Til Windows-brugere

#### Anbefalet computersystem

**Operativsystem:** Microsoft Windows 98, Windows 98SE, Windows 2000 Professional, Windows Millennium Edition, Windows XP Home Edition eller Windows XP Professional  
Ovenstående operativsystem skal være installeret fra producentens side. Funktion på et system, der opgraderet til operativsystemerne ovenfor eller på et multi-boot-system, garanteres ikke.

**CPU:** MMX Pentium 200 MHz eller hurtigere

**USB-stik:** Leveres som standard

**Display:** 800 × 600 punkter eller derover  
High Color (16-bit farve, 65.000 farver) eller derover

- Kameraet er kompatibelt med Hi-Speed USB (USB 2.0-kompatibel).
- Tilslutte med et USB-stik, som er kompatibelt med Hi-Speed USB (USB 2.0-kompatibel) muliggør avanceret overførsel (High-Speed-overførsel).

- Hvis du tilslutter to eller flere USB-enheder til en enkelt computer på en gang, virker nogle enheder, herunder kameraet, ikke altid, afhængigt af typen af USB-enhed.
- Funktion garanteres ikke, når der bruges en USB-hub.
- Funktion garanteres ikke for alle de anbefalede computersystemer, som er nævnt ovenfor.

#### USB-indstilling

Der er to indstillinger for USB-tilslutning ved tilslutning med en computer: [Normal] og [PTP]\*. Standardindstillingen er [Normal]. Dette afsnit beskriver [Normal]-indstillingen som eksempel.

\* For nærmere oplysninger om PTP-tilslutning, se side 114.

#### Kommunikation med din computer

Når din computer fortsætter fra Suspend eller Sleep, genoprettes kommunikationen mellem kameraet og din computer ikke altid på samme tid.

#### Når din computer ikke er udstyret med USB-stik

Når der hverken er en USB-stikforbindelse eller en "Memory Stick"-slot, kan du kopiere billeder ved at bruge et ekstra apparat. Se Sonys websted for nærmere oplysninger.

<http://www.sony.net/>

#### Cd-rommens indhold

##### ■ USB-driver

Denne driver er nødvendig for at kunne tilslutte kameraet til en computer. Når du bruger Windows XP, behøver du ikke at installere USB-driveren.

##### ■ Picture Package

Med denne applikation kan du nemt overføre billeder fra kameraet til en computer. Den gør det også muligt for dig at anvende de forskellige funktioner. Når du installerer "Picture Package", installeres USB-driveren på samme tid.

- Den krævede betjening kan være forskellig, afhængigt af dit operativsystem.
- **Luk alle aktive programmer på computeren ned inden installation af USB-driveren og -programmet.**
- Når du bruger Windows XP eller Windows 2000, skal du logge på som systemadministrator.





## Installere USB-driveren

Når du bruger Windows XP, behøver du ikke at installere USB-driveren. Når USB-driveren først er installeret, behøver du ikke installere USB-driveren.

- 1 Tænd computeren, og sæt cd-rommen (medfølger) i cd-romdrevet.

**Tilslut ikke kameraet til computeren på dette tidspunkt.**

Installationsmenu-skærmen vises. Hvis den ikke vises, skal du dobbeltklikke på  (My Computer) →  (PICTUREPACKAGE) i denne rækkefølge.

- Når du også bruger den medfølgende billedsoftware "Picture Package", skal du klikke [Picture Package]. USB-driveren installeres på samme tid (side 87).
- Når computeren er i brug, skal du lukke al applikationssoftware ned, inden du installerer USB-driveren.

- 2 Klik på [USB Driver] på titelskærmen.



"InstallShield Wizard"-skærmen vises.

- 3 Klik på [Next].



Installation af USB-driveren begynder. Når installationen er fuldført, kommer der en besked på skærmen herom.

- 4 Klik på [Yes, I want to restart my computer now], og klik derefter på [Finish].

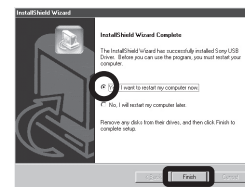

Din computer genstarter. Derefter kan du etablere USB-tilslutningen.

- 5 Udtag cd-rommen.

Se billeder på computer

## Tilslutte kameraet til din computer

- 1 Sæt "Memory Stick Duoen" med de billeder, du vil kopiere, i kameraet, og luk derefter batteri/"Memory Stick Duo"-dækslet.

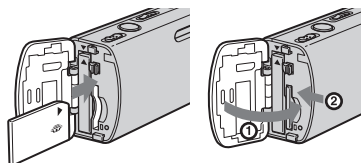

- 2 Åbn jackstikdækslet, tilslut lysnetadapteren (medfølger), og forbind derefter adapteren til en lysnetstikkontakt.

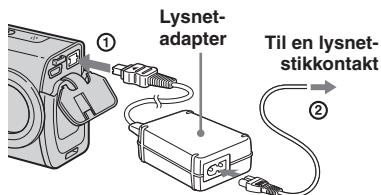

- Når du kopierer billeder til din computer med brug af batteriet, kan kopieringen gå galt, eller data kan beskadiges ved batteriafbrydelse. Det anbefales at bruge lysnetadapteren.

82

- 3 Indstil funktionskontakten på . Tænd computeren og kameraet.
- 4 Tilslut USB-kablet (medfølger) til kameraets (USB) -jackstik.

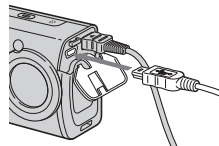

- 5 Tilslut USB-kablet til computeren.

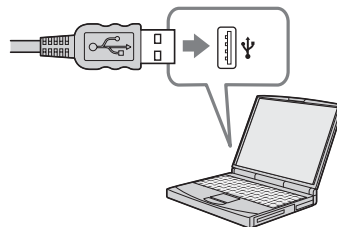

- Ved brug af Windows XP, vises AutoPlay-guiden automatisk på skrivebordet. Gå videre til side 84.

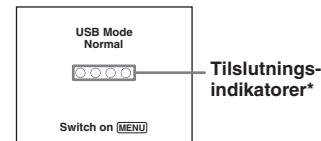

"USB Mode Normal" vises på kameraets LCD-skærm. Når en USB-tilslutning etableres for første gang, kører din computer automatisk det brugte program for at registrere kameraet. Vent et øjeblik.

\* Ved kommunikation bliver tilslutningsindikatorerne røde. Betjen ikke computeren, før indikatorerne bliver hvide.

- Hvis "USB Mode Normal" ikke vises i trin 5, skal du trykke på MENU, vælge [USB Connect], og indstille den på [Normal].

1 A  
com  
Stic  
eller  
tilsl

Til W  
brug

1 De



2 Kl  
på

3 Be  
vi

4 Kl  
Tr  
XI

5 Af  
St

Til W

Kont  
(side  
udf

## **Afbryde USB-kablet fra computeren, tage "Memory Stick Duo'en" ud af kameraet eller slukke kameraet ved USB-tilslutning**

**Til Windows 2000-, Me-, eller XP-brugere**

- 1 Dobbeltklik på  på proceslinjen.



**Dobbeltklik her**

- 2 Klik på  (Sony DSC), og klik derefter på [Stop].
- 3 Bekræft apparatet på bekræftelsesvinduet, og klik derefter på [OK].
- 4 Klik på [OK].  
Trin 4 er unødvendigt for Windows XP-brugere.
- 5 Afbryd USB-kablet, udtag "Memory Stick Duo'en" eller sluk kameraet.

**Til Windows 98- eller 98SE-brugere**

Kontroller, at tilslutningsindikatorerne (side 82) på skærmen er blevet hvide, og udfør kun trin 5 ovenfor.

## **Kopiere billeder** – Windows 98/98SE/2000/Me

- 1 Dobbeltklik på [My Computer], og dobbeltklik derefter på [Removable Disk].

Indholdet af den "Memory Stick Duo", der er sat i kameraet, vises.

- Dette afsnit beskriver et eksempel på kopiering af billeder i "My Documents"-mappen.
- Når "Removable Disk"-ikonet ikke vises, se side 84.
- Når du bruger Windows XP, se side 84.

- 2 Dobbeltklik på [DCIM], og dobbeltklik derefter på mappen, hvor de billedfiler, du vil kopiere, er gemt.

- 3 Højreklik på billedfilen for at vise menuen, og vælg derefter [Kopier] i menuen.

- 4 Dobbeltklik på mappen [Dokumenter], højreklik på vinduet "Dokumenter" for at vise menuen, og vælg derefter [Indsæt] i menuen.

Billedfilerne kopieres til "My Documents"-mappen.

## **Når et billede med det samme filnavn findes i kopidestinationsmappen**

Bekræftelsesmeddelelsen om overskrivning vises. Når du overskriver det eksisterende billede med det nye, slettes den originale fil.

## **Sådan ændres filnavnet**

For at kopiere en billedfil til computeren uden at overskrive skal du ændre filnavnet til det ønskede navn, inden du kopierer den. Bemærk dog, at hvis du ændrer filnavnet, vil du ikke altid kunne afspille dette billede med kameraet. For at afspille billeder med kameraet skal du udføre betjeningen på side 87.

Se billeder på computer



## Når en "Removable Disk"-ikon ikke vises

- 1 Højreklik på [My Computer] for at vise menuen, og klik derefter på [Properties].  
"System Properties"-skærmen vises.
- 2 Vis [Device Manager].
  - ① Klik på [Hardware].
  - ② Klik på [Device Manager].
    - For Windows 98-, 98SE- og Me-brugere er trin ① unødvendigt. Klik på [Device Manager]-fanebladet.
- 3 Hvis [Sony DSC] vises, skal du slette det.
  - ① Højreklik på [Sony DSC].
  - ② Klik på [Uninstall].  
"Confirm Device Removal"-skærmen vises.
    - For Windows 98-, 98SE- og Me-brugere skal du klikke på [Remove].
  - ③ Klik på [OK].  
Enheden slettes.

Forsøg USB-driverinstallation igen med cd-rommen (side 81).

## – Windows XP

### Kopiere billeder med Windows XP AutoPlay-guiden

- 1 Lav en USB-tilslutning (side 82). Klik på [Copy pictures to a folder on my computer using Microsoft Scanner and Camera Wizard], og klik derefter på [OK].  
"Scanner and Camera Wizard"-skærmen vises.
- 2 Klik på [Next].  
Billederne gemt på "Memory Stick Duoen" vises.
- 3 Klik på afkrydsningsfeltet for billeder, som du ikke vil kopiere til din computer for at fjerne afkrydsningen, og klik derefter på [Next].  
"Picture Name and Destination"-skærmen vises.
- 4 Vælg et navn og en destination for dine billeder, og klik derefter på [Next].  
Billedkopiering begynder. Når kopieringen er fuldført, vises "Other Options"-skærmen.

- 5 Vælg [Nothing. I'm finished working with these pictures], og klik derefter på [Next].  
"Completing the Scanner and Camera Wizard"-skærmen vises.
- 6 Klik på [Finish].  
Guiden lukkes.
  - For at fortsætte med at kopiere andre billeder skal du følge proceduren i 1 på side 83 for at afbryde USB-kablet og tilslutte det igen. Udfør derefter proceduren fra trin 1 igen.

## Se l

- 1 t  
f  
I  
r

- I de  
visn  
"Do  
"Når  
du d  
skri

- 2 I  
t  
E



I  
s),

nera

der  
or at  
Udfør

## Se billederne på computer

### 1 Klik på [Start], og klik derefter på [Dokumenter].

Indholdet af "My Documents"-mappen vises.

- I dette afsnit beskrives fremgangsmåden ved visning af billeder, som er kopieret til mappen "Dokumenter".
- Når du ikke bruger Windows XP, skal du dobbeltklikke på [My Documents] på skrivebordet.

### 2 Dobbeltklik på den ønskede billedfil.

Billedet vises.

## Billedfil-lagerdestinationer og filnavne

Billedfilerne optaget med kameraet grupperes som mapper på "Memory Stick Duoen".

### Eksempel: når du ser mapper i Windows XP

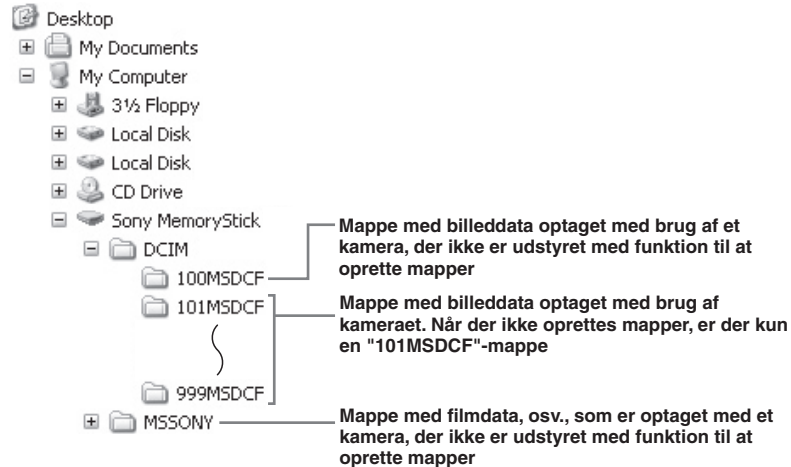

- Du kan ikke optage billeder til "100MSDCF"- eller "MSSONY"-mapper. Billederne i disse mapper kan kun fremvises.
- For flere oplysninger om mappen, se side 48, 60.

Se billeder på computer



| Mappe                    | Filnavn      | Filbetydning                                                                                                                           |
|--------------------------|--------------|----------------------------------------------------------------------------------------------------------------------------------------|
| 101MSDCF til<br>999MSDCF | DSC0□□□□.JPG | • Stillbilledfiler optaget i<br>– Normal indstilling (side 26)<br>– Burst-indstilling (side 57)<br>– Multi Burst-indstilling (side 58) |
|                          | MOV0□□□□.MPG | • Filmfiler (side 75)                                                                                                                  |
|                          | MOV0□□□□.THM | • Indeksbilledfiler optaget samtidigt i film-indstilling (side 75)                                                                     |

- □□□□ står for et vilkårligt tal fra 0001 til 9999.
- Taldelen i en filmfil optaget i film-indstilling og dens tilsvarende indeksbilledfil er den samme.



- Trin  
inds
- Du  
afha
- Når  
eller  
mod  
kam
- Når  
vise
- Hvi:  
en n  
bille





## Se billedfiler når de er kopieret til en computer med kameraet

Når en billedfil kopieret til din computer ikke længere findes på en "Memory Stick Duo", kan du se dette billede igen på kameraet ved at kopiere billedfilen i computeren til en "Memory Stick Duo".

- Trin **1** er ikke nødvendigt, når filnavnet indstillet med kameraet ikke er ændret.
- Du vil ikke altid kunne afspille alle billeder, afhængigt af billedstørrelsen.
- Når en billedfil er bearbejdet med en computer, eller når billedfilen er optaget med en anden model end kameraet, garanteres afspilning på kameraet ikke.
- Når bekræftelsesmeddelelsen om overskrivning vises, skal du indføre et andet tal i trin **1**.
- Hvis der ikke er en mappe, skal du først oprette en mappe med kameraet, og derefter kopiere billedfilen (side 48).

## 1 Højreklik på billedfilen, og klik derefter på [Rename]. Skift filnavnet til "DSC0□□□□".

Indfør et nummer fra 0001 til 9999 for □□□□.

- Der kan blive vist et filtypenavn, afhængigt af computerindstillingerne. Filtypenavnet for stillbilleder er JPG, og filtypenavnet for film er MPG. Filtypenavnet må ikke ændres.

## 2 Kopier billedfilen til "Memory Stick Duo"-mappen.

- ① Højreklik på billedfilen, og klik derefter på [Kopier].
- ② Vælg og dobbeltklik på [DCIM]-mappen blandt [Removable Disk] eller [Sony MemoryStick] i [My Computer].
- ③ Højreklik på [□□□MSDCF]-mappen i [DCIM]-mappen, og klik på [Paste]. □□□ står for et vilkårligt tal fra 100 til 999.

## Installere "Picture Package" og "ImageMixer VCD2"

### "Picture Package" er kun til Windows-computere.

Du kan bruge "Picture Package"-softwaren på din Windows-computer til at administrere billeder optaget med kameraet. Installation af "Picture Package"-softwaren installerer USB-driveren på samme tid.

- Når computeren er i brug, skal du lukke al applikationssoftware ned, inden du installerer "Picture Package".

### For computersystem

Se side 80 vedrørende grundlæggende Windows-operativsystem. Andre systemkrav er som følger.

**Software:** Macromedia Flash Player 6.0 eller nyere, Windows Media Player 7.0 eller nyere, DirectX 9.0b eller nyere

**Lydkort:** 16-bit stereo-lydkort med højttalere

**Hukommelse:** 64 MB eller mere (128 MB eller mere anbefales.)

**Harddisk:** Diskplads nødvendig til installation: ca. 500 MB

**Display:** Videokort (Direct Draw-driver-kompatibel) med 4 MB VRAM



- Når du automatisk laver billedfremvisninger (side 91), er en Pentium III 500 MHz eller hurtigere CPU nødvendig.
- Ved brug af "ImageMixer VCD2" anbefales en Pentium III 800 MHz eller hurtigere CPU.
- Denne software er kompatibel med DirectX-teknologien. "DirectX" skal være installeret inden brug.
- Der kræves et særskilt miljø til betjening af optageenheden for at kunne skrive på cd-rommer.

### 1 Tænd computeren, og sæt cd-rommen (medfølger) i cd-rom-drevet.

Installationsmenuskærmen vises.

- Hvis du ikke allerede har installeret USB-driveren (side 81), må du ikke tilslutte kameraet til computeren, inden du installerer "Picture Package"-softwaren (undtagen for Windows XP).

### 2 Klik på [Picture Package/ImageMixer VCD2].



Skærbilledet "Choose Setup Language" vises.

88



### 3 Vælg det ønskede sprog, og klik på [Next].

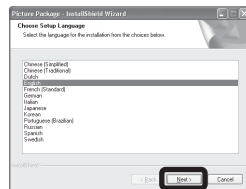

- Dette afsnit beskriver de engelsksprogede skærbilleder.

### 4 Klik på [Next].

Skærbilledet "License Agreement" vises.

Læs betingelserne omhyggeligt. Hvis du er indforstået med alle betingelser i aftalen, skal du klikke på afkrydsningsfeltet "I accept the terms of the license agreement" og klikke på [Next].

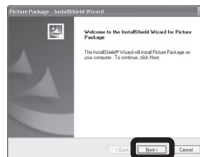

### 5 Klik på [Next].

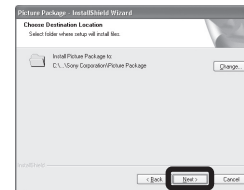

### 6 Klik på [Install] på skærbilledet "Ready to Install the Program".

Installationen begynder.

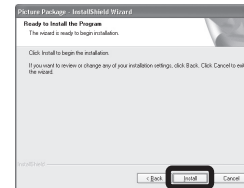

Når installationen er udført, vises "Welcome to setup for ImageMixer VCD2"-skærmen.

7

8

9







**7** Klik på [Next], og følg derefter vejledningen.

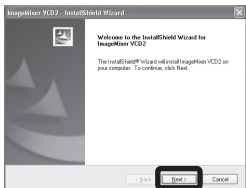

Hvis skærmbilledet "Welcome to setup for Direct X" vises efter, at du har installeret programmet, skal du følge instruktionerne.

**8** Kontroller, at afkrydsningsfeltet "Yes, I want to restart my computer now" er afkrydset, og klik derefter på [Finish].

Din computer genstarter.

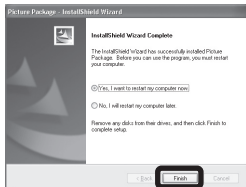

Genvejsikonerne ved "Picture Package Menu" og "Picture Package destination Folder" vises.

**9** Udtag cd-rommen

**Kopiere billeder med brug af "Picture Package"**

**Forbind kameraet og din computer med USB-kablet.**

"Picture Package" starter automatisk op, og billederne kopieres automatisk til computeren. Efter billederne er kopieret, starter "Picture Package Viewer" op, og de kopierede billeder vises.



- Normalt oprettes "Picture Package"- og "Date"-mapper inden i "My Picture"-mappen, og alle billedfiler optaget med kameraet kopieres til disse mapper.
- Hvis "Picture Package" ikke kan kopiere billeder automatisk, skal du starte "Picture Package Menu" op, og afkrydse [Settings] i [Copy automatically].

**Brug af "Picture Package"**

Start [Picture Package Menu] op på skrivebordet for at bruge de forskellige funktioner.

- Åbningsskærmen kan være forskellig afhængigt af computeren. Du kan ændre menudisplayet, så det passer til dine ønsker, ved at klikke på [Settings] på nedre højre hjørne af skærmen.
- For nærmere oplysninger om brug af applikationssoftwaren skal du klikke på  på øvre højre hjørne af hver skærm for at vise online-hjælp.

**Teknisk support af "ImageMixer VCD2" leveres af Pixela User Support Center. For flere oplysninger, se de oplysninger der medfølger cd-rommen.**

Se billeder på computer



## Se billeder på en computer

Klik på [Viewing video and pictures on PC] i venstre side af skærmen, og klik derefter på [Viewing video and pictures on PC] i det nederste højre hjørne af skærmen.

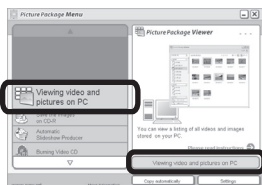

Skærmen til at se billeder vises.

## Gemme billeder på en cd-r

Klik på [Save the images on CD-R] i venstre side af skærmen, og klik derefter på [Save the images on CD-R] i det nederste højre hjørne af skærmen.

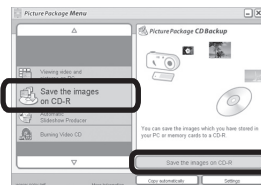

Skærmen til at gemme billeder på en cd-r vises.

- Et cd-r-drev er nødvendigt til at gemme billeder på en cd-r. For yderligere oplysninger om kompatible drev, se følgende hjemmeside for Pixela User Support Center.  
<http://www.ppackage.com/>

## Lave en video-cd med en menu ("ImageMixer VCD2")

"ImageMixer VCD2" er kompatibel med video-cd med høj opløsning-stillbilleder.

- 1 Klik på [Burning Video CD] på venstre side af skærmen, og klik derefter på [Burning Video CD] på nedre højre hjørne af skærmen.

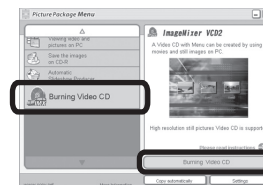

"ImageMixer VCD2"-skærmen vises.

- 2 Klik på [Video CD].
- 3 Vælg den mappe, hvor de ønskede billeder er gemt
  - 1 Marker den ønskede mappe i venstre rude, og klik derefter på [Add]. Den markerede mappe flyttes til den højre ramme.
  - 2 Klik på [Next].

**4 Indstil menubaggrund, knapper, titler osv., og klik derefter på [Next].**

Bekræft opsætning i overensstemmelse med dine ønsker.

**5 Bekræft kontrol af video-cd-filen.**

- ① Klik på den fil, du vil kontrollere på venstre ramme.
- ② Klik på [▶] for at fremvise filen.

**6 Klik på [Next], og indtast disknavnet.**

Når du sætter en cd-r i cd-r-drevet og klikker på [Write], vises skærmen, der bruges til at skrive til en disk.

### Lave en billedfremvisning

Klik på [Automatic Slideshow Producer] i venstre side af skærmen, og klik derefter på [Automatic Slideshow Producer] i det nederste højre hjørne af skærmen.

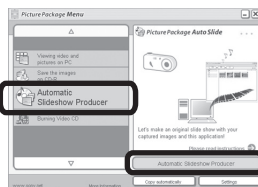

Skærmen til at lave en billedfremvisning vises.

### Udskrive billeder

- 1 Udfør procedurerne beskrevet under "Se billeder på en computer" (side 90) for at vise listen over billeder.**
- 2 Dobbeltklik på og vælg de billeder, du vil udskrive fra listen.**
- 3 Klik på [Print]-knappen på skærmen.**

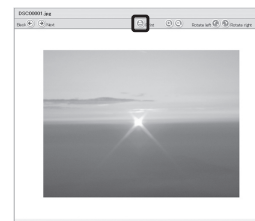

Skærmen til at udskrive billeder vises.

Se billeder på computer

- 4** Klik på [File] øverst til venstre på skærmen, og vælg derefter [Print].

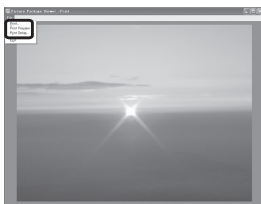

Udskrivningsguide-skærmen vises.

- 5** Indstil papirformat og antal ark, og udskriv billeder.

## Kopiere billeder til din computer

— Til Macintosh-brugere

### Anbefalet computersystem

**Operativsystem:** Mac OS 9.1, 9.2 eller Mac OS X (v10.0/v10.1/v10.2/v10.3)  
Ovenstående operativsystem skal være installeret fra producentes side.

**USB-stik:** Leveres som standard

- Hvis du tilslutter to eller flere USB-enheder til en enkelt computer på en gang, virker nogle enheder, herunder kameraet, ikke altid, afhængigt af typen af USB-enhed.
- Funktion garanteres ikke, når der bruges en USB-hub.
- Funktion garanteres ikke for alle de anbefalede computersystemer, som er nævnt ovenfor.

### USB-indstilling

Der er to indstillinger for USB-tilslutning ved tilslutning med en computer: [Normal] og [PTP]\*. Standardindstillingen er [Normal]. Dette afsnit beskriver [Normal]-indstillingen som eksempel.

\* For nærmere oplysninger om PTP-tilslutning, se side 114.

### Kommunikation med din computer

Når din computer fortsætter fra Suspend eller Sleep, genoprettes kommunikationen mellem kameraet og din computer ikke altid på samme tid.

### Når din computer ikke er udstyret med USB-stik

Når der hverken er en USB-stikforbindelse eller en "Memory Stick"-slot, kan du kopiere billeder ved at bruge et ekstra apparat. Se Sonys websted for nærmere oplysninger.  
<http://www.sony.net/>



### 1 Tilslutte kameraet til din computer

Se side 82 for nærmere oplysninger.

### Afbryde USB-kablet, udtage "Memory Stick Duo'en" fra kameraet, eller slå strømmen fra ved USB-tilslutning

Træk og slip drev-ikonet eller ikonet for "Memory Sticken" til "Trash"-ikonet, og udtag derefter USB-kablet, udtag "Memory Stick Duo'en", eller sluk kameraet.

- Hvis du bruger Mac OS X v10.0, skal du fjerne USB-kablet osv., efter du har slukket computeren.

### 2 Kopiere billeder

- 1 Dobbeltklik på det nye ikon på skrivebordet.  
Indholdet af den "Memory Stick Duo", der er sat i kameraet, vises.
  - 2 Dobbeltklik på [DCIM].
  - 3 Dobbeltklik på mappen med billederne, du vil kopiere.
  - 4 Træk og slip billedfilerne til harddisk-ikonet.
- Billedfilerne kopieres til din harddisk. For nærmere oplysninger om lagerdestination for billeder og filnavne, se side 85.

### 3 Se billederne på computer

- 1 Dobbeltklik på harddisk-ikonet.
  - 2 Dobbeltklik på den ønskede billedfil i mappen med de kopierede filer. Billedfilen åbnes.
- "Picture Package" kan ikke bruges med Macintosh.

### Brug af "ImageMixer VCD2"

"ImageMixer VCD2" er også kompatibel med Macintosh (Mac OS X (v10.1.5)). Vha. "ImageMixer VCD2" på den cd-rom, der medfølger kameraet, kan du lave en video-cd med de billed- eller filmmaterialer, som er gemt i computeren.

- "ImageMixer VCD2" for Macintosh kan kun lave diskbilledet til at gemme billedfilen på en cd-r i video-cd format. Toast by Roxio (medfølger ikke) kræves for at lave en video-cd.
- Når computeren er i brug, skal du lukke al anden applikationssoftware ned, inden du installerer "ImageMixer VCD2".

**Teknisk support af "ImageMixer VCD2" leveres af Pixela User Support Center. For flere oplysninger, se de oplysninger der medfølger cd-rommen.**

Se billeder på computer





## Nødvendigt computersystem

**Operativsystem:** Mac OS X (v10.1.5 eller nyere)

Ovenstående operativsystem skal være installeret fra producentes side.

**CPU:** iMac, eMac, iBook, PowerBook, Power Mac serie G3/G4

**Hukommelse:** 128 MB eller mere (256 MB eller mere anbefales.)

**Harddisk:** Diskplads nødvendig til installation: ca. 250 MB

**Display:** 1024 × 768 punkter eller derover, 32.000 farver eller mere

- QuickTime 4 eller nyere skal være præinstalleret. (QuickTime 5 anbefales.)
- Funktion garanteres ikke for alle de anbefalede computersystemer, som er nævnt ovenfor.



## 1 Installere "ImageMixer VCD2"

- 1 Tænd computeren.
  - Displayindstillingerne bør være 1024 × 768 punkter eller højere, og 32.000 farver eller højere.
- 2 Sæt cd-rommen (medfølger) i cd-rom-drevet.
- 3 Dobbeltklik på cd-rom-ikonon.
- 4 Kopier [IMXINST.SIT]-filen i [MAC]-mappen til harddisk-ikonon.
- 5 Dobbeltklik på [IMXINST.SIT]-filen i kopier-til-mappen.
- 6 Dobbeltklik på den udpakkede [ImageMixer VCD2\_Install]-fil.
- 7 Efter brugeroplysning-skærmen vises, skal du indtaste det ønskede navn og kodeord.  
Installation af softwaren begynder.

## 2 Lave en video-cd med en menu

"ImageMixer VCD2" er kompatibel med video-cd med høj opløsning-stillbilleder.

- 1 Åbn [ImageMixer]-mappen i [Application].
- 2 Klik på [ImageMixer VCD2].
- 3 Udfør trin **2** til **5** på side 90.
- 4 Klik på [Next] og indtast disknavnet og dens destination.  
Forberedelse til at gemme filen på en cd-r er udført.



## Fejlfinding

Hvis du får problemer med kameraet, kan du forsøge følgende løsninger.

- 1 Kontroller først punkterne i tabellerne nedenfor. Hvis koden "C:□□:□□" vises på skærmen, er selvdiagnosefunktionen aktiveret (side 107).

- 2 Hvis kameraet stadig ikke virker korrekt, skal du trykke på RESET-knappen inden i Batteri/"Memory Stick Duo"-dækslet med en spids genstand, og derefter slå strømmen til igen. (Alle indstillingerne, herunder dato og klokkeslæt, slettes og nulstilles.)

- 3 Hvis kameraet stadig ikke virker korrekt, bør du kontakte din Sony-forhandler eller lokale autoriserede Sony-servicecenter.

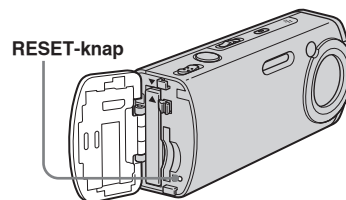

### Batteri og strøm

| Symptom                                           | Årsag/Løsning                                                                                                                                                                                                                                                                                                          |
|---------------------------------------------------|------------------------------------------------------------------------------------------------------------------------------------------------------------------------------------------------------------------------------------------------------------------------------------------------------------------------|
| Batteriet kan ikke oplades.                       | <ul style="list-style-type: none"><li>• Kameraet er tændt. Sluk kameraet (side 17).</li></ul>                                                                                                                                                                                                                          |
| Batteriet kan ikke isættes.                       | <ul style="list-style-type: none"><li>• Isæt batteriet, mens du skubber batteriudkastknappen mod kameraets forside vha. spidsen af batteriet (side 13).</li><li>• Isæt batteriet korrekt (side 13).</li></ul>                                                                                                          |
| ⚡/CHG-lampen blinker ved opladning af et batteri. | <ul style="list-style-type: none"><li>• Isæt batteriet korrekt (side 13).</li><li>• Der er opstået funktionsfejl i batteriet. Henvend dig til din Sony-forhandler eller et lokalt autoriseret Sony-serviceværksted.</li><li>• Batteriet er afladet. Sæt lysnetadapteren i igen, og oplad derefter batteriet.</li></ul> |



| Symptom                                                                                                                                                  | Årsag/Løsning                                                                                                                                                                                                                                                                                                                                                                                                                                                           |
|----------------------------------------------------------------------------------------------------------------------------------------------------------|-------------------------------------------------------------------------------------------------------------------------------------------------------------------------------------------------------------------------------------------------------------------------------------------------------------------------------------------------------------------------------------------------------------------------------------------------------------------------|
| <b>¼/CHG-lampen tændes ikke ved opladning af et batteri.</b>                                                                                             | <ul style="list-style-type: none"> <li>• Lysnetadapteren er afbrudt. Tilslut lysnetadapteren korrekt (side 16).</li> <li>• Der er opstået funktionsfejl i lysnetadapteren. Henvend dig til din Sony-forhandler eller et lokalt autoriseret Sony-serviceværksted.</li> <li>• Isæt batteriet korrekt (side 13).</li> <li>• Batteriet er helt opladet.</li> <li>• Batteriet er afladet. Sæt lysnetadapteren i igen, og oplad derefter batteriet.</li> </ul>                |
| <b>Indikatoren for resterende batteri er ikke korrekt, eller der vises indikator for tilstrækkeligt resterende batteri, men strømmen løber snart ud.</b> | <ul style="list-style-type: none"> <li>• Du har brugt kameraet i meget varme eller kolde omgivelser (side 115).</li> <li>• Der har været en afvigelse i den resterende batteritid. Aflad batteriet helt, og oplad derefter batteriet, så indikatoren for resterende batteri fungerer korrekt (side 14).</li> <li>• Batteriet er afladet. Isæt et opladet batteri (side 13).</li> <li>• Batteriet er opbrugt (side 119). Skift batteriet ud med et nyt.</li> </ul>       |
| <b>Batteriet bruges op for hurtigt.</b>                                                                                                                  | <ul style="list-style-type: none"> <li>• Batteriet er opbrugt (side 119). Skift batteriet ud med et nyt.</li> <li>• Du har brugt kameraet i meget kolde omgivelser (side 115).</li> <li>• Batteripolen er beskidt. Rens batteripolen med en vatpind el.lign., og oplad batteriet.</li> <li>• Efter opladning af batteriet skal du afbryde DC-stikket fra kameraet.</li> </ul>                                                                                           |
| <b>Du kan ikke tænde kameraet.</b>                                                                                                                       | <ul style="list-style-type: none"> <li>• Isæt batteriet korrekt (side 13).</li> <li>• Lysnetadapteren er afbrudt. Tilslut lysnetadapteren korrekt (side 16).</li> <li>• Der er opstået funktionsfejl i lysnetadapteren. Henvend dig til din Sony-forhandler eller et lokalt autoriseret Sony-serviceværksted.</li> <li>• Batteriet er afladet. Isæt et opladet batteri (side 13).</li> <li>• Batteriet er opbrugt (side 119). Skift batteriet ud med et nyt.</li> </ul> |
| <b>Strømmen slår pludselig fra.</b>                                                                                                                      | <ul style="list-style-type: none"> <li>• Hvis du ikke betjener kameraet i ca. 3 minutter, mens strømmen er slået til, slukkes kameraet automatisk, så batteriet ikke bruges op. Tænd kameraet igen (side 17), eller brug lysnetadapteren (side 16).</li> <li>• Batteriet er afladet. Isæt et opladet batteri (side 13).</li> </ul>                                                                                                                                      |



















## Optage stillbilleder/film

| Symptom                                                                 | Årsag/Løsning                                                                                                                                                                                                                                                                                                                                                                                                                                                                                   |
|-------------------------------------------------------------------------|-------------------------------------------------------------------------------------------------------------------------------------------------------------------------------------------------------------------------------------------------------------------------------------------------------------------------------------------------------------------------------------------------------------------------------------------------------------------------------------------------|
| <b>LCD-skærmen tændes ikke, selvom strømmen slås til.</b>               | <ul style="list-style-type: none"> <li>LCD-baggrundsbelysningen er slået fra med  i mørke omgivelser. Slå LCD-baggrundsbelysningen til med  (side 29).</li> </ul>                                                                                                                                                                                                                                                                                                                               |
| <b>Motivet er ikke synligt på LCD-skærmen.</b>                          | <ul style="list-style-type: none"> <li>Indstil funktionskontakten på  eller  (side 27 og 75).</li> </ul>                                                                                                                                                                                                                                                                                                                                                                                        |
| <b>Billedet er ikke i fokus.</b>                                        | <ul style="list-style-type: none"> <li>Motivet er for tæt på. Anbring kameraet længere væk fra den minimale optageafstand (ca. 12 cm ved W-siden/50 cm ved T-siden), og optag derefter billedet.</li> <li>Ved optagelse af stillbilleder skal du vælge en anden indstilling end  (Twilight-indstilling) eller  (Landscape-indstilling) for Scene Selection-funktionen (side 39).</li> </ul>                                                                                                     |
| <b>Optisk zoom virker ikke.</b>                                         | <ul style="list-style-type: none"> <li>Du kan ikke ændre zoomskaleringen ved optagelse af film.</li> </ul>                                                                                                                                                                                                                                                                                                                                                                                      |
| <b>Precision digital zoom fungerer ikke.</b>                            | <ul style="list-style-type: none"> <li>[Digital Zoom] er indstillet på [Smart] eller [Off] på Setup-skærmen. Indstil [Digital Zoom] på [Precision] (side 30 og 112).</li> <li>Funktionskontakten er indstillet på . Indstil funktionskontakten på .</li> </ul>                                                                                                                                                                                                                                  |
| <b>Smart zoom fungerer ikke.</b>                                        | <ul style="list-style-type: none"> <li>[Digital Zoom] er indstillet på [Precision] eller [Off] på Setup-skærmen. Indstil [Digital Zoom] på [Precision] (side 30 og 112).</li> <li>Billedstørrelsen er indstillet på [4M] eller [3:2]. Indstil billedstørrelse på andre indstillinger undtagen [4M] og [3:2] (side 22).</li> <li>Smart zoom kan ikke bruges i Multi Burst-indstilling (side 30 og 58).</li> <li>Funktionskontakten er indstillet på . Indstil funktionskontakten på .</li> </ul> |
| <b>Billedet er for mørkt.</b>                                           | <ul style="list-style-type: none"> <li>Du optager et motiv med en lyskilde bag motivet. Vælg måling-indstilling (side 55), eller juster eksponeringen (side 52 og 109).</li> <li>LCD-skærmens lysstyrke er for lav. Juster LCD-skærmens lysstyrke (side 113).</li> <li>Slå LCD-baggrundsbelysningen til med  (side 29).</li> </ul>                                                                                                                                                              |
| <b>Billedet er for lyst.</b>                                            | <ul style="list-style-type: none"> <li>Du optager et motiv i projektørlys i mørke omgivelser, f.eks. på en scene. Juster eksponeringen (side 52 og 109).</li> <li>LCD-skærmens lysstyrke er for lys. Juster LCD-skærmens lysstyrke (side 113).</li> </ul>                                                                                                                                                                                                                                       |
| <b>Billedet er monokromt (sort-hvidt).</b>                              | <ul style="list-style-type: none"> <li>Indstil [PFX] (Billedeffekt) på andre indstillinger end [B&amp;W] (side 59).</li> </ul>                                                                                                                                                                                                                                                                                                                                                                  |
| <b>Der kommer lodrette striber, når du optager et meget lyst motiv.</b> | <ul style="list-style-type: none"> <li>Det kaldes udtværingsfænomenet. Dette fænomen er ikke en funktionsfejl.</li> </ul>                                                                                                                                                                                                                                                                                                                                                                       |

Fejlfinding





| Symptom                                                                             | Årsag/Løsning                                                                                                                                                                                                                                                                                                                                                                                                                                                                                                                                                                                                                                                                                                                                                                                                                                                                                                                                                                                                                                                                                                                                                                                                                                                                                                                                                                                                                                                                                                                                                                                                                                                                            |
|-------------------------------------------------------------------------------------|------------------------------------------------------------------------------------------------------------------------------------------------------------------------------------------------------------------------------------------------------------------------------------------------------------------------------------------------------------------------------------------------------------------------------------------------------------------------------------------------------------------------------------------------------------------------------------------------------------------------------------------------------------------------------------------------------------------------------------------------------------------------------------------------------------------------------------------------------------------------------------------------------------------------------------------------------------------------------------------------------------------------------------------------------------------------------------------------------------------------------------------------------------------------------------------------------------------------------------------------------------------------------------------------------------------------------------------------------------------------------------------------------------------------------------------------------------------------------------------------------------------------------------------------------------------------------------------------------------------------------------------------------------------------------------------|
| Der kommer forstyrrelser på billedet, når du ser på LCD-skærmen i mørke omgivelser. | <ul style="list-style-type: none"> <li>Kameraet forøger sigtbarheden på LCD-skærmen ved midlertidigt at gøre billedet lysere ved forhold med lav belysning. Det har ingen virkning på det optagede billede.</li> </ul>                                                                                                                                                                                                                                                                                                                                                                                                                                                                                                                                                                                                                                                                                                                                                                                                                                                                                                                                                                                                                                                                                                                                                                                                                                                                                                                                                                                                                                                                   |
| Kameraet kan ikke optage billeder.                                                  | <ul style="list-style-type: none"> <li>Der er ikke isat en "Memory Stick Duo". Isæt en "Memory Stick Duo" (side 21).</li> <li>"Memory Stick Duoens" er fyldt. Slet unødvendige billeder gemt på "Memory Stick Duoens" (side 42 og 77), eller skift "Memory Stick Duo".</li> <li>Du bruger en "Memory Stick Duo" med skriveskyttelseskontakt, og skriveskyttelseskontakten er indstillet på LOCK-positionen. Indstil kontakten på optagepositionen (side 117).</li> <li>Du kan ikke optage billeder, mens blitzen oplades.</li> <li>Indstil funktionskontakten på  ved optagelse af stillbilleder (side 27).</li> <li>Indstil funktionskontakten på  ved optagelse af film (side 75).</li> <li>Billedstørrelsen er indstillet på [640(Fine)] ved optagelse af film. Isæt en "Memory Stick PRO Duo" (side 75 og 116), eller indstil billedstørrelsen på en anden end [640(Fine)].</li> </ul>                                                                                                                                                                                                                                                                                                                                                                                                                                                                                                                                                                                                                             |
| Optagelse tager lang tid.                                                           | <ul style="list-style-type: none"> <li>Funktionen NR-lav lukkerhastighed er aktiveret (side 39).</li> </ul>                                                                                                                                                                                                                                                                                                                                                                                                                                                                                                                                                                                                                                                                                                                                                                                                                                                                                                                                                                                                                                                                                                                                                                                                                                                                                                                                                                                                                                                                                                                                                                              |
| Blitzen virker ikke.                                                                | <ul style="list-style-type: none"> <li>Funktionskontakten er indstillet på andet end . Indstil funktionskontakten på  (side 27).</li> <li>Blitzen er indstillet på  (Ingen blitz). Indstil blitzen på automatisk (Ingen indikator),  (Tvungen blitz) eller  (Langsom synkronisering) (side 32).</li> <li>Ved optagelse af stillbilleder skal du vælge en anden indstilling end  (Twilight-indstilling) eller  (Candle-indstilling) for Scene Selection-funktionen (side 39).</li> <li>Når  (Landscape-indstilling),  (Snow-indstilling) eller  (Beach-indstilling) er valgt for Scene Selection-funktion, skal du indstille blitzen på  (Tvungen blitz) (side 32).</li> <li>Indstil [Mode] (Optage-indstilling) på [Normal].</li> </ul> |
| Der ses uskarpe pletter på billeder optaget med blitz.                              | <ul style="list-style-type: none"> <li>Støv i luften har reflekteret blitzlyset, og ses på billedet. Dette er ikke en funktionsfejl.</li> </ul>                                                                                                                                                                                                                                                                                                                                                                                                                                                                                                                                                                                                                                                                                                                                                                                                                                                                                                                                                                                                                                                                                                                                                                                                                                                                                                                                                                                                                                                                                                                                          |
| Du kan ikke optage uafbrudt.                                                        | <ul style="list-style-type: none"> <li>"Memory Stick Duoens" er fyldt. Slet unødvendige billeder gemt på "Memory Stick Duoens" (side 42 og 77), eller skift "Memory Stick Duo".</li> <li>Batteriet er afladet, så du kan kun optage et enkelt billede. Isæt et opladet batteri (side 13).</li> </ul>                                                                                                                                                                                                                                                                                                                                                                                                                                                                                                                                                                                                                                                                                                                                                                                                                                                                                                                                                                                                                                                                                                                                                                                                                                                                                                                                                                                     |
| Motivets øjne bliver røde.                                                          | <ul style="list-style-type: none"> <li>Indstil [Red Eye Reduction] på Setup-skærmen på [On] (side 33 og 112).</li> <li>Gå tættere på motivet, og optag inden for den anbefalede optageafstand med brug af blitz (side 32).</li> <li>Forøg den indendørs lysstyrke, og optag billedet.</li> </ul>                                                                                                                                                                                                                                                                                                                                                                                                                                                                                                                                                                                                                                                                                                                                                                                                                                                                                                                                                                                                                                                                                                                                                                                                                                                                                                                                                                                         |
| Dato og klokkeslæt er optaget forkert.                                              | <ul style="list-style-type: none"> <li>Indstil korrekt dato og klokkeslæt (side 18 og 114).</li> </ul>                                                                                                                                                                                                                                                                                                                                                                                                                                                                                                                                                                                                                                                                                                                                                                                                                                                                                                                                                                                                                                                                                                                                                                                                                                                                                                                                                                                                                                                                                                                                                                                   |



Sym

F-v  
blin/  
lukk

Se b

Sym

Kar

Bille  
afspBille  
com

Slet

Sym

Kar

Du l  
fejltFun  
funktDu l  
(DP)



| Symptom                                                                                          | Årsag/Løsning                                                                                |
|--------------------------------------------------------------------------------------------------|----------------------------------------------------------------------------------------------|
| <b>F-værdien og lukkerhastigheden blinker, når du trykker og holder lukkerknappen halvt ned.</b> | <ul style="list-style-type: none"> <li>Juster den korrekte eksponering (side 52).</li> </ul> |

### Se billeder

| Symptom                                                         | Årsag/Løsning                                                                                                                                                                                                                                                                                                                                                                                                                                                            |
|-----------------------------------------------------------------|--------------------------------------------------------------------------------------------------------------------------------------------------------------------------------------------------------------------------------------------------------------------------------------------------------------------------------------------------------------------------------------------------------------------------------------------------------------------------|
| <b>Kameraet kan ikke afspille billeder.</b>                     | <ul style="list-style-type: none"> <li>Indstil funktionskontakten på  (side 40).</li> <li>Mappe/filnavnet er ændret på din computer (side 87).</li> <li>For afspilning af billedfiler bearbejdet på computer, eller billeder optaget med andre kameraer end dit kamera, garanteres ikke.</li> <li>Kameraet er i USB-indstilling. Annuller USB-kommunikation (side 83 og 93).</li> </ul> |
| <b>Billedet ser groft ud, lige efter afspilning er begyndt.</b> | <ul style="list-style-type: none"> <li>Billedet kan se groft ud, lige efter afspilning er begyndt pga. billedbearbejdningen. Dette er ikke en funktionsfejl.</li> </ul>                                                                                                                                                                                                                                                                                                  |
| <b>Billedet kan ikke afspilles på en computer.</b>              | <ul style="list-style-type: none"> <li>Se side 100.</li> </ul>                                                                                                                                                                                                                                                                                                                                                                                                           |

### Slette/redigere billeder

| Symptom                                                   | Årsag/Løsning                                                                                                                                                                                                                                                                                                                                                                                              |
|-----------------------------------------------------------|------------------------------------------------------------------------------------------------------------------------------------------------------------------------------------------------------------------------------------------------------------------------------------------------------------------------------------------------------------------------------------------------------------|
| <b>Kameraet kan ikke slette et billede.</b>               | <ul style="list-style-type: none"> <li>Billedet er beskyttet. Annuller beskyttelsen (side 64).</li> <li>Du bruger en "Memory Stick Duo" med skrivebeskyttelseskontakt, og skrivebeskyttelseskontakten er indstillet på LOCK-positionen. Indstil kontakten på optagepositionen (side 117).</li> </ul>                                                                                                       |
| <b>Du har slettet et billede ved en fejltagelse.</b>      | <ul style="list-style-type: none"> <li>Markering af  (beskyt) hindrer dig i at slette billeder ved en fejltagelse (side 64).</li> <li>Hvis du bruger en "Memory Stick Duo" med skrivebeskyttelseskontakt, anbefales det at indstille kontakten på LOCK-positionen for at undgå utilsigtet sletning (side 117).</li> </ul> |
| <b>Funktionen til ændring af størrelse fungerer ikke.</b> | <ul style="list-style-type: none"> <li>Du kan ikke ændre størrelsen på film eller Multi Burst-billeder.</li> </ul>                                                                                                                                                                                                                                                                                         |
| <b>Du kan ikke vise et udskriftsmærke (DPOF).</b>         | <ul style="list-style-type: none"> <li>Du kan ikke vise udskriftsmærker (DPOF) på film.</li> </ul>                                                                                                                                                                                                                                                                                                         |





| Symptom                     | Årsag/Løsning                                                                                                                                                                                                          |
|-----------------------------|------------------------------------------------------------------------------------------------------------------------------------------------------------------------------------------------------------------------|
| Du kan ikke klippe en film. | <ul style="list-style-type: none"> <li>Filmen er ikke tilstrækkelig lang til at klippe.</li> <li>Beskyttede film kan ikke klippes. Annuller beskyttelsen (side 64).</li> <li>Stilbilleder kan ikke klippes.</li> </ul> |

## Computere

| Symptom                                                                               | Årsag/Løsning                                                                                                                                                                                                                                                                                                                                                                                                                                                                                                                                                                                                                                                                                                                                                                                                                                                                                                                                                                                                                                                                                                                                      |
|---------------------------------------------------------------------------------------|----------------------------------------------------------------------------------------------------------------------------------------------------------------------------------------------------------------------------------------------------------------------------------------------------------------------------------------------------------------------------------------------------------------------------------------------------------------------------------------------------------------------------------------------------------------------------------------------------------------------------------------------------------------------------------------------------------------------------------------------------------------------------------------------------------------------------------------------------------------------------------------------------------------------------------------------------------------------------------------------------------------------------------------------------------------------------------------------------------------------------------------------------|
| Du ved ikke, om din computers operativsystem er kompatibelt.                          | <ul style="list-style-type: none"> <li>Kontroller "Anbefalet computersystem" (side 80 og 92).</li> </ul>                                                                                                                                                                                                                                                                                                                                                                                                                                                                                                                                                                                                                                                                                                                                                                                                                                                                                                                                                                                                                                           |
| Du kan ikke installere USB-driveren.                                                  | <ul style="list-style-type: none"> <li>I Windows 2000 skal du logge på som systemadministrator (autoriseret systemadministrator) (side 80).</li> </ul>                                                                                                                                                                                                                                                                                                                                                                                                                                                                                                                                                                                                                                                                                                                                                                                                                                                                                                                                                                                             |
| Computeren kan ikke genkende kameraet.                                                | <ul style="list-style-type: none"> <li>Tænd kameraet (side 17).</li> <li>Batteriniveaue er lavt. Brug lysnetadapteren (side 16).</li> <li>Brug det medfølgende USB-kabel (side 82 og 92).</li> <li>Afbryd USB-kablet fra både computeren og kameraet, og slut derefter godt til igen. Sørg for, at "USB Mode" vises på LCD-skærmen (side 82).</li> <li>Indstil [USB Connect] på [Normal] på Setup-skærmen (side 47 og 114).</li> <li>USB-stikkene på din computer er tilsluttet andet udstyr ud over tastaturet, musen og kameraet. Afbryd alt andet udstyr end tastaturet og musen fra USB-stikkene (side 80).</li> <li>Kameraet er ikke sluttet direkte til din computer. Tilslut kameraet direkte til din computer uden at føre det gennem en USB-hub eller anden enhed (side 80).</li> <li>Installer USB-driveren (side 81).</li> <li>Computeren registrerer ikke enheden korrekt, fordi du har forbundet kameraet til computeren med USB-kablet, inden du installerede "USB Driver" fra den medfølgende cd-rom. Slet den enhed fra computeren, som er registreret forkert (side 84), og installer derefter USB-driveren (side 81).</li> </ul> |
| Du kan ikke kopiere billeder.                                                         | <ul style="list-style-type: none"> <li>Lav en korrekt USB-tilslutning mellem kameraet og din computer (side 82 og 93).</li> <li>Følg den specificerede kopieringsprocedure for dit operativsystem (side 83, 84, 89 og 92).</li> <li>Du forsøgte at optage med brug af en "Memory Stick Duo" formateret af en computer. Optag med brug af en "Memory Stick Duo" formateret af kameraet.</li> </ul>                                                                                                                                                                                                                                                                                                                                                                                                                                                                                                                                                                                                                                                                                                                                                  |
| Efter at have lavet en USB-tilslutning, starter "Picture Package" ikke automatisk op. | <ul style="list-style-type: none"> <li>Start "Picture Package Menu" op, og kontroller [Settings].</li> <li>Lav en USB-tilslutning, når computeren er tændt (side 82).</li> </ul>                                                                                                                                                                                                                                                                                                                                                                                                                                                                                                                                                                                                                                                                                                                                                                                                                                                                                                                                                                   |





| Symptom                                                                             | Årsag/Løsning                                                                                                                                                                                                                   |
|-------------------------------------------------------------------------------------|---------------------------------------------------------------------------------------------------------------------------------------------------------------------------------------------------------------------------------|
| <b>Billedet kan ikke afspilles på en computer.</b>                                  | <ul style="list-style-type: none"> <li>• Hvis du bruger "Picture Package"-applikationssoftwaren, skal du klikke på hjælp på øvre højre hjørne af hver skærm.</li> <li>• Kontakt computer- eller softwareproducenten.</li> </ul> |
| <b>Billede og lyd afbrydes af forstyrrelser, når du ser film på en computer.</b>    | <ul style="list-style-type: none"> <li>• Filmen afspilles direkte fra "Memory Stick Duo". Kopier filmen til computerens harddisk, og afspil derefter filmen fra harddisken (side 83, 84, 89 og 92).</li> </ul>                  |
| <b>Du kan ikke udskrive et billede.</b>                                             | <ul style="list-style-type: none"> <li>• Kontroller printerindstillingerne.</li> </ul>                                                                                                                                          |
| <b>Når billeder først er kopieret til en computer, kan de ikke ses på kameraet.</b> | <ul style="list-style-type: none"> <li>• Kopieret til en forkert mappe. Kopier dem til en ledig mappe, f.eks. "101MSDCF" (side 87).</li> <li>• Mappe/filnavnet er ændret på din computer (side 87).</li> </ul>                  |

### "Memory Stick Duo"

| Symptom                                               | Årsag/Løsning                                                                                                                                                                                                                                                                                                                                                                                                                                                                                                         |
|-------------------------------------------------------|-----------------------------------------------------------------------------------------------------------------------------------------------------------------------------------------------------------------------------------------------------------------------------------------------------------------------------------------------------------------------------------------------------------------------------------------------------------------------------------------------------------------------|
| <b>Der kan ikke isættes en "Memory Stick Duo".</b>    | <ul style="list-style-type: none"> <li>• Du isætter "Memory Stick Duo" bagfra. Isæt "Memory Stick Duo" fra den rigtige side (side 21).</li> </ul>                                                                                                                                                                                                                                                                                                                                                                     |
| <b>Der kan ikke optages på en "Memory Stick Duo".</b> | <ul style="list-style-type: none"> <li>• Du bruger en "Memory Stick Duo" med skrivebeskyttelseskontakt, og skrivebeskyttelseskontakten er indstillet på LOCK-positionen. Indstil kontakten på optagepositionen (side 117).</li> <li>• "Memory Stick Duo" er fyldt. Slet unødvendige billeder (side 42 og 77).</li> <li>• Billedstørrelsen er indstillet på [640(Fine)] ved optagelse af film. Isæt en "Memory Stick PRO Duo" (side 75 og 117), eller indstil billedstørrelsen på en anden end [640(Fine)].</li> </ul> |
| <b>Du kan ikke formatere en "Memory Stick Duo".</b>   | <ul style="list-style-type: none"> <li>• Du bruger en "Memory Stick Duo" med skrivebeskyttelseskontakt, og skrivebeskyttelseskontakten er indstillet på LOCK-positionen. Indstil kontakten på optagepositionen (side 117).</li> </ul>                                                                                                                                                                                                                                                                                 |





| Symptom                                             | Årsag/Løsning                                                                                                                                                                                                                                                                                                    |
|-----------------------------------------------------|------------------------------------------------------------------------------------------------------------------------------------------------------------------------------------------------------------------------------------------------------------------------------------------------------------------|
| Du har utilsigtet formateret en "Memory Stick Duo". | <ul style="list-style-type: none"> <li>Alle dataene på "Memory Stick Duo" slettes ved formatering. Du kan ikke gendanne dem. Hvis du bruger en "Memory Stick Duo" med skrivebeskyttelseskontakt, anbefales det at indstille kontakten på LOCK-positionen for at undgå utilsigtet sletning (side 117).</li> </ul> |

### PictBridge-kompatibel printer

| Symptom                                                                  | Årsag/Løsning                                                                                                                                                                                                                                                                                                                                                                                                                                                                                                                                                                                                                                                                                             |
|--------------------------------------------------------------------------|-----------------------------------------------------------------------------------------------------------------------------------------------------------------------------------------------------------------------------------------------------------------------------------------------------------------------------------------------------------------------------------------------------------------------------------------------------------------------------------------------------------------------------------------------------------------------------------------------------------------------------------------------------------------------------------------------------------|
| Tilslutningen kan ikke etableres.                                        | <ul style="list-style-type: none"> <li>Henvend dig til printerproducenten for at få at vide, om printeren er PictBridge-kompatibel.</li> <li>Kontroller, at printeren er tændt og kan tilslutte med kameraet.</li> <li>Indstil [USB Connect] på [PictBridge] på Setup-skærmen (side 114).</li> <li>Afhængigt af forholdene kan tilslutningen ikke altid etableres. Afbryd og tilslut USB-kablet igen. Se betjeningsvejledningen til printeren, hvis der vises en fejlmeddelelse på printeren.</li> </ul>                                                                                                                                                                                                  |
| Du kan ikke udskrive billeder.                                           | <ul style="list-style-type: none"> <li>Kameraet er ikke sluttet til printeren. Kontroller, at kameraet og printeren er korrekt tilsluttet med USB-kablet.</li> <li>Tænd printeren. Se betjeningsvejledningen til printeren for nærmere oplysninger.</li> <li>Hvis du vælger [Exit] ved udskrivning, kan du ikke altid udskrive igen, afhængigt af din printer. Afbryd og tilslut USB-kablet igen. Hvis du stadig ikke kan udskrive, skal du afbryde USB-kablet, slukke og tænde printeren, og derefter tilslutte USB-kablet igen.</li> <li>Film kan ikke udskrives.</li> <li>Billeder bearbejdet med en computer eller billeder optaget med andre kameraer end dette kan ikke altid udskrives.</li> </ul> |
| Udskrivning annulleres.                                                  | <ul style="list-style-type: none"> <li>Du afbrød USB-kablet, inden  (Afbryd ikke USB-kabel) -mærket forsvandt.</li> </ul>                                                                                                                                                                                                                                                                                                                                                                                                                                                                                                |
| Du kan ikke indføje datoen eller udskrive billeder i indeks-indstilling. | <ul style="list-style-type: none"> <li>Henvend dig til printerproducenten for at få at vide, om printeren har dato- eller indeksfunktion.</li> <li>Datoen kan ikke altid indføres i indeksindstilling, afhængigt af printeren. Henvend dig til printerproducenten.</li> </ul>                                                                                                                                                                                                                                                                                                                                                                                                                             |
| Det papirformat, du vil udskrive i, vises ikke.                          | <ul style="list-style-type: none"> <li>Henvend dig til printerproducenten for at få at vide, om printeren understøtter det papirformat, du vil udskrive i.</li> </ul>                                                                                                                                                                                                                                                                                                                                                                                                                                                                                                                                     |
| "---- -- --" udskrives på den dato-indføjede del.                        | <ul style="list-style-type: none"> <li>De billeder, som ikke har optagedatodata, kan ikke udskrives med datoen indføjet. Indstil [Date] på [Off], og udskriv billedet.</li> </ul>                                                                                                                                                                                                                                                                                                                                                                                                                                                                                                                         |



Syr

Du l  
aktu  
prin

Du l  
når

And

Syr

Der  
når

Kar

Strø  
virk

Du l  
på s

Obj

Kar  
det i

Obj  
sluk



| Symptom                                                                                | Årsag/Løsning                                                                                                                                                                                                                                                                                                                                                                                                                               |
|----------------------------------------------------------------------------------------|---------------------------------------------------------------------------------------------------------------------------------------------------------------------------------------------------------------------------------------------------------------------------------------------------------------------------------------------------------------------------------------------------------------------------------------------|
| <b>Du kan ikke udskrive med den aktuelle indstilling af papirformat for printeren.</b> | <ul style="list-style-type: none"> <li>• Hvis printerpapiret blev skiftet til papir af et andet format, efter kameraet blev sluttet til printeren, skal du afbryde USB-kablet og derefter tilslutte det igen.</li> <li>• Indstillingen af udskrivning for kameraet er forskellig fra indstillingen for printeren. Indstillingen af papirformat for kameraet skal ændres (side 70 og 72), eller printerindstillingen skal ændres.</li> </ul> |
| <b>Du kan ikke udføre anden betjening, når udskrivning er standset.</b>                | <ul style="list-style-type: none"> <li>• Printeren udfører udskriftsstop, så vent indtil denne proces er afsluttet. (Denne proces kan tage nogen tid, afhængigt af printeren.)</li> </ul>                                                                                                                                                                                                                                                   |

### Andet

| Symptom                                                         | Årsag/Løsning                                                                                                                                                                                                                                                                                                                                                                                                        |
|-----------------------------------------------------------------|----------------------------------------------------------------------------------------------------------------------------------------------------------------------------------------------------------------------------------------------------------------------------------------------------------------------------------------------------------------------------------------------------------------------|
| <b>Der høres støj fra kameraets indre, når du bevæger det.</b>  | <ul style="list-style-type: none"> <li>• Der bruges lineære mekanismer til nogle af kameraets objektivfunktioner. Dette er ikke en funktionsfejl.</li> </ul>                                                                                                                                                                                                                                                         |
| <b>Kameraet virker ikke.</b>                                    | <ul style="list-style-type: none"> <li>• Du bruger ikke et "InfoLITHIUM"-batteri. Brug et "InfoLITHIUM"-batteri (side 118).</li> <li>• Batteriniveaulet er lavt. (  -indikatoren vises.) Oplad batteriet (side 13).</li> <li>• Slut lysnetadapteren godt til kameraets DC IN-stik og til en lysnetstikkontakt (side 16).</li> </ul> |
| <b>Strømmen er slået til, men kameraet virker ikke.</b>         | <ul style="list-style-type: none"> <li>• Den indbyggede mikrocomputer fungerer ikke korrekt. Afbryd og tilslut efter et minut alle strømkilder igen; tænd derefter kameraet. Hvis det ikke virker, skal du trykke på RESET-knappen inden i Batteri/"Memory Stick Duo"-dækslet med en spids genstand, og derefter slå strømmen til igen. (Herved slettes dato- og klokkeslætindstillinger osv.) (side 95)</li> </ul>  |
| <b>Du kan ikke identificere en indikator på skærmen.</b>        | <ul style="list-style-type: none"> <li>• Kontroller indikatoren (side 121 til 124).</li> </ul>                                                                                                                                                                                                                                                                                                                       |
| <b>Objektivet bliver tåget.</b>                                 | <ul style="list-style-type: none"> <li>• Der er kondensvand i kameraet. Sluk kameraet og vent ca. en time ved stuetemperatur, indtil fugten er fordampet, inden brug (side 116).</li> </ul>                                                                                                                                                                                                                          |
| <b>Kameraet bliver varmt, når du bruger det i lang tid.</b>     | <ul style="list-style-type: none"> <li>• Dette er ikke en funktionsfejl.</li> </ul>                                                                                                                                                                                                                                                                                                                                  |
| <b>Objektivet rykker ikke tilbage, når du slukker kameraet.</b> | <ul style="list-style-type: none"> <li>• Batteriet er afladet. Udskift batteriet med et opladet batteri (side 13), eller brug lysnetadapteren (side 16).</li> </ul>                                                                                                                                                                                                                                                  |







## Advarsler og meddelelser

Følgende meddelelser kan blive vist på skærmen.

| Meddelelse                        | Betydning/afhjælpning                                                                                                                                                                                                                                                                    |
|-----------------------------------|------------------------------------------------------------------------------------------------------------------------------------------------------------------------------------------------------------------------------------------------------------------------------------------|
| <b>No Memory Stick</b>            | <ul style="list-style-type: none"><li>• Isæt en "Memory Stick Duo" (side 21).</li></ul>                                                                                                                                                                                                  |
| <b>System error</b>               | <ul style="list-style-type: none"><li>• Slå strømmen fra og til igen (side 17).</li></ul>                                                                                                                                                                                                |
| <b>Memory Stick error</b>         | <ul style="list-style-type: none"><li>• Den isatte "Memory Stick Duo" kan ikke bruges til kameraet (side 116).</li><li>• "Memory Stick Duo" er beskadiget.</li><li>• "Memory Stick Duoens" tilslutningsdel er beskadiget.</li><li>• Isæt "Memory Stick Duo" korrekt (side 21).</li></ul> |
| <b>Memory Stick type error</b>    | <ul style="list-style-type: none"><li>• Den isatte "Memory Stick Duo" kan ikke bruges til kameraet (side 116).</li></ul>                                                                                                                                                                 |
| <b>Format error</b>               | <ul style="list-style-type: none"><li>• Kunne ikke formatere "Memory Stick Duo". Formater "Memory Stick Duo" igen (side 44).</li></ul>                                                                                                                                                   |
| <b>Memory Stick locked</b>        | <ul style="list-style-type: none"><li>• Du bruger en "Memory Stick Duo" med skrivebeskyttelseskontakt, og skrivebeskyttelseskontakten er indstillet på LOCK-positionen. Indstil kontakten på optagepositionen (side 117).</li></ul>                                                      |
| <b>No memory space</b>            | <ul style="list-style-type: none"><li>• "Memory Stick Duoens" kapacitet er utilstrækkelig. Du kan ikke optage billeder. Slet unødvendige billeder (side 42 og 77).</li></ul>                                                                                                             |
| <b>Read only memory</b>           | <ul style="list-style-type: none"><li>• Kameraet kan ikke optage eller slette billeder til denne "Memory Stick Duo".</li></ul>                                                                                                                                                           |
| <b>No file in this folder</b>     | <ul style="list-style-type: none"><li>• Der er ikke optaget nogen billeder i denne mappe.</li></ul>                                                                                                                                                                                      |
| <b>Folder error</b>               | <ul style="list-style-type: none"><li>• En mappe med de samme første tre cifre i nummeret findes allerede på "Memory Stick Duo". (F.eks.: 123MSDCF og 123ABCDE). Vælg andre mapper, eller opret en ny mappe.</li></ul>                                                                   |
| <b>Cannot create more folders</b> | <ul style="list-style-type: none"><li>• Den mappe, hvis første tre cifre i navnet er "999" findes på "Memory Stick Duo". Du kan ikke oprette nogen mapper.</li></ul>                                                                                                                     |
| <b>Cannot record</b>              | <ul style="list-style-type: none"><li>• Kameraet kan ikke optage billeder i den valgte mappe. Vælg en anden mappe (side 49).</li></ul>                                                                                                                                                   |
| <b>File error</b>                 | <ul style="list-style-type: none"><li>• Der opstod en fejl ved afspilning af billedet.</li></ul>                                                                                                                                                                                         |
| <b>File protect</b>               | <ul style="list-style-type: none"><li>• Billedet er beskyttet mod sletning. Ophæv beskyttelsen (side 64).</li></ul>                                                                                                                                                                      |





| Meddelelse                                                                                                 | Betydning/afhjælpning                                                                                                                                                                                                                                                                                                                                                                  |
|------------------------------------------------------------------------------------------------------------|----------------------------------------------------------------------------------------------------------------------------------------------------------------------------------------------------------------------------------------------------------------------------------------------------------------------------------------------------------------------------------------|
| <b>For 'InfoLITHIUM' battery only</b>                                                                      | <ul style="list-style-type: none"> <li>Batteriet er ikke et "InfoLITHIUM"-batteri.</li> </ul>                                                                                                                                                                                                                                                                                          |
| <b>Image size over</b>                                                                                     | <ul style="list-style-type: none"> <li>Du afspiller et billede med en størrelse, som ikke kan afspilles på kameraet.</li> </ul>                                                                                                                                                                                                                                                        |
| <b>Cannot divide</b>                                                                                       | <ul style="list-style-type: none"> <li>Filmen er ikke tilstrækkelig lang til at blive delt (længere end ca. 2 sekunder).</li> <li>Filen er ikke en film.</li> </ul>                                                                                                                                                                                                                    |
| <b>Invalid operation</b>                                                                                   | <ul style="list-style-type: none"> <li>Du afspiller en fil, som er oprettet på andet udstyr end kameraet.</li> </ul>                                                                                                                                                                                                                                                                   |
|                           | <ul style="list-style-type: none"> <li>Batteriniveaueet er lavt eller nul. Oplad batteriet (side 13). Afhængigt af brugsforholdene eller batteritypen, kan indikatoren blinke, selv om der stadig er 5 til 10 minutters resterende batteritid.</li> </ul>                                                                                                                              |
|                           | <ul style="list-style-type: none"> <li>Der kan forekomme kamerarystelser pga. utilstrækkeligt lys. Brug blitzten, monter kameraet på et stativ eller fastgør kameraet på anden måde.</li> </ul>                                                                                                                                                                                        |
| <b>Turn the power off and on again</b>                                                                     | <ul style="list-style-type: none"> <li>Et problem med objektivet forårsagede en fejl.</li> </ul>                                                                                                                                                                                                                                                                                       |
| <b>640(Fine) is not available</b>                                                                          | <ul style="list-style-type: none"> <li>Film i størrelse 640(Fine) kan kun optages med brug af "Memory Stick PRO Duo". Isæt en "Memory Stick PRO Duo", eller indstil billedstørrelsen til en anden end [640(Fine)].</li> </ul>                                                                                                                                                          |
| <b>Enable printer to connect</b>                                                                           | <ul style="list-style-type: none"> <li>[USB Connect] er indstillet på [PictBridge], men kameraet er tilsluttet en ikke-PictBridge-kompatibel enhed. Kontroller enheden.</li> <li>Afhængigt af forholdene kan tilslutningen ikke altid etableres. Afbryd og tilslut USB-kablet igen. Se betjeningsvejledningen til printeren, hvis der vises en fejlmeddelelse på printeren.</li> </ul> |
| <b>Connect to  device</b> | <ul style="list-style-type: none"> <li>Du forsøgte at udskrive billeder, inden der var etableret printertilslutning. Tilslut til en PictBridge-kompatibel printer.</li> </ul>                                                                                                                                                                                                          |
| <b>No printable image</b>                                                                                  | <ul style="list-style-type: none"> <li>Du forsøgte at udføre [DPOF image] uden at kontrollere -mærket.</li> <li>Du forsøgte at udføre [All In This Folder], mens du valgte en mappe, hvor kun film er gemt. Du kan ikke udskrive film.</li> </ul>                                                    |
| <b>Printer busy</b>                                                                                        | <ul style="list-style-type: none"> <li>Printeren er i gang, og kan derfor ikke modtage udskriftsforespørgsler. Kontroller printeren.</li> </ul>                                                                                                                                                                                                                                        |
| <b>Paper error</b>                                                                                         | <ul style="list-style-type: none"> <li>Der er opstået en papirfejl, f.eks. løbet tør for papir, papirstop el.lign. Kontroller printeren.</li> </ul>                                                                                                                                                                                                                                    |
| <b>Ink error</b>                                                                                           | <ul style="list-style-type: none"> <li>Der er opstået en blækfejl i den tilsluttede printer, eller blækniveaueet er lavt. Kontroller printeren.</li> </ul>                                                                                                                                                                                                                             |
| <b>Printer error</b>                                                                                       | <ul style="list-style-type: none"> <li>Kameraet modtog en fejl fra printeren. Kontroller printeren, eller kontroller om det billede, du vil udskrive, er beskadiget.</li> </ul>                                                                                                                                                                                                        |



| Meddelelse                                                                        | Betydning/afhjælpning                                                                                                                                                                              |
|-----------------------------------------------------------------------------------|----------------------------------------------------------------------------------------------------------------------------------------------------------------------------------------------------|
|  | <ul style="list-style-type: none"><li>• Dataoverførslen til printeren er muligvis ikke udført endnu. Afbryd ikke USB-kablet.</li></ul>                                                             |
| <b>Processing</b>                                                                 | <ul style="list-style-type: none"><li>• Printeren udfører udskriftsstop. Udskrivning er ikke mulig, før denne proces er gennemført. Processen kan tage nogen tid afhængigt af printeren.</li></ul> |

**Se**

– Hv  
begy

Kam  
Denn  
på LC  
et bo  
du ke  
den ti  
to tal  
afhæ

Selvc

## Selvdiagnose-display

– Hvis der vises en kode, som begynder med et bogstav

Kameraet har et selvdiagnosedisplay. Denne funktion viser kameraets tilstand på LCD-skærmen som en kombination af et bogstav og fire tal. Hvis det sker, skal du kontrollere følgende koder og forsøge den tilsvarende afhjælpning. De sidste to tal (angivet med □□) er forskellige, afhængigt af kameraets status.

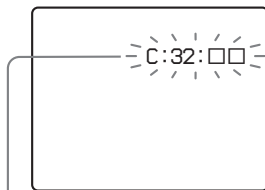

Selvdiagnose-display

| Kode                 | Årsag                                                                                    | Forholdsregel                                                                 |
|----------------------|------------------------------------------------------------------------------------------|-------------------------------------------------------------------------------|
| C:32: □□             | Der er problemer med kameraets hardware.                                                 | • Slå strømmen fra og til igen (side 17).                                     |
| C:13: □□             | Kameraet kan ikke læse eller skrive data på "Memory Stick Duo".                          | • Tag "Memory Stick Duo" ud, og isæt den igen flere gange.                    |
|                      | Der er isat en uformateret "Memory Stick Duo".                                           | • Formater "Memory Stick Duo" (side 44).                                      |
|                      | Den isatte "Memory Stick Duo" kan ikke bruges med kameraet, eller dataene er beskadiget. | • Isæt en ny "Memory Stick Duo" (side 21).                                    |
| E:61: □□<br>E:91: □□ | Der er opstået en funktionsfejl i kameraet, som du ikke kan ændre.                       | • Tryk på RESET-knappen inden i batteri/"Memory Stick Duo"-dækslet. (side 95) |

Hvis du ikke kan løse problemet, efter du har prøvet at afhjælpe nogle gange, bør du kontakte din Sony-forhandler eller lokale autoriserede Sony-servicecenter.

## Antal billeder der kan gemmes eller optagetid

Det antal billeder, som kan gemmes og optagetiden er forskellig, afhængigt af "Memory Stick Duoens" kapacitet, billedstørrelsen, og billedkvaliteten. Se følgende tabeller, når du vælger en "Memory Stick Duo".

- Antallet af billeder er opført i Fine (Standard) rækkefølge.
- Værdierne for det antal billeder, som kan gemmes, og optagetiden kan variere, afhængigt af optageforholdene.
- For normale optagetider og antal billeder der kan lagres, se side 25.
- Når det resterende antal billeder, der kan optages, er mere end 9.999, vises ">9999"-indikatoren på LCD-skærmen.
- Tabellen nedenfor viser det omtrentlige antal billeder og den optagetid, der kan optages på en "Memory Stick Duo", som er formateret med dette kamera.

### Multi Burst

(Enhed: billeder)

|    | 16 MB   | 32 MB   | 64 MB     | 128 MB    | 256 MB    | 512 MB     |
|----|---------|---------|-----------|-----------|-----------|------------|
| 1M | 24 (46) | 50 (93) | 101 (187) | 202 (376) | 357 (649) | 726 (1320) |

### Film

|                | 16 MB   | 32 MB   | 64 MB   | 128 MB  | 256 MB  | 512 MB  |
|----------------|---------|---------|---------|---------|---------|---------|
| 640 (Fine)     | —       | —       | —       | —       | 0:02:57 | 0:06:02 |
| 640 (Standard) | 0:00:42 | 0:01:27 | 0:02:56 | 0:05:54 | 0:10:42 | 0:21:47 |
| 160            | 0:11:12 | 0:22:42 | 0:45:39 | 1:31:33 | 2:51:21 | 5:47:05 |

Tallene angiver optagetiden. Eksempel: "1:34:45" angiver "1 time, 34 minutter, 45 sekunder".

- Billedstørrelsen er som følger:  
640 (Fine): 640×480  
640 (Standard): 640×480  
160: 160×112















## Menupunkter

Menupunkter, der kan ændres, er forskellige afhængigt af funktionskontaktens position eller indstillingen.

Menupunkter bibeholdes, selvom strømmen slås fra, eller funktionskontakten indstilles på en anden position (undtagen [PFX] (Billedeffekt)).

Fabriksindstillinger er angivet med ■.

### Når funktionskontakten er indstillet på

| Punkt                                                                                                            | Indstilling                                                                                                                                                                                                                                                                                                                                                                                                                                                                                                                                | Beskrivelse                                                                                                                                                                                                                                                                         |
|------------------------------------------------------------------------------------------------------------------|--------------------------------------------------------------------------------------------------------------------------------------------------------------------------------------------------------------------------------------------------------------------------------------------------------------------------------------------------------------------------------------------------------------------------------------------------------------------------------------------------------------------------------------------|-------------------------------------------------------------------------------------------------------------------------------------------------------------------------------------------------------------------------------------------------------------------------------------|
|  (Kamera)                       |  /  /  /  /  /  /<br>Program / ■Auto | Vælger kameraindstilling (side 27).                                                                                                                                                                                                                                                 |
|  (EV) <sup>1)</sup>             | +2.0EV / +1.7EV / +1.3EV / +1.0EV /<br>+0.7EV / +0.3EV / ■0EV / -0.3EV /<br>-0.7EV / -1.0EV / -1.3EV / -1.7EV /<br>-2.0EV                                                                                                                                                                                                                                                                                                                                                                                                                  | Justerer eksponeringen (side 52).                                                                                                                                                                                                                                                   |
|  (Fokus) <sup>1)5)</sup>        | Center AF / ■Multi AF                                                                                                                                                                                                                                                                                                                                                                                                                                                                                                                      | Vælger auto-fokus-metode (side 50).                                                                                                                                                                                                                                                 |
| WB<br>(Hvidbalance) <sup>1)5)</sup>                                                                              |  /  /  / ■Auto                                                                                                                                                                                                                                                                          | Indstiller hvidbalancen (side 56).                                                                                                                                                                                                                                                  |
| ISO <sup>1)5)</sup>                                                                                              | 400 / 200 / 100 / ■Auto                                                                                                                                                                                                                                                                                                                                                                                                                                                                                                                    | Vælger ISO-følsomheden. Vælg en stor værdi ved optagelse i mørke omgivelser eller ved optagelse af et motiv i hurtig bevægelse. Vælg en lav værdi for at opnå en høj billedkvalitet.<br>• Bemærk, at der kommer flere forstyrrelser på billedet, når ISO-følsomhedsværdien forøges. |
|  (Billedkvalitet) <sup>1)</sup> | ■Fine / Standard                                                                                                                                                                                                                                                                                                                                                                                                                                                                                                                           | Optager billeder med fin/standardkvalitet (side 47).                                                                                                                                                                                                                                |
| Mode (Optageindstilling) <sup>5)</sup>                                                                           | Multi Burst<br>Burst<br>■Normal                                                                                                                                                                                                                                                                                                                                                                                                                                                                                                            | - Optager en uafbrudt serie på 16 enkeltbilleder inden for et enkelt stillbillede (side 58).<br>- Optager uafbrudt (side 57).<br>- Optager et billede med normal optageindstilling.                                                                                                 |
|  (Interval) <sup>3)</sup>     | 1/7.5 / 1/15 / ■1/30                                                                                                                                                                                                                                                                                                                                                                                                                                                                                                                       | Vælger Multi Burst-lukkerintervallet (side 58). (Indstillingen kan ikke foretages, når [Mode] (Optageindstilling) i menuen er indstillet på andet end [Multi Burst].)                                                                                                               |
|  (Blitzniveau) <sup>4)</sup>  | + / ■Normal / -                                                                                                                                                                                                                                                                                                                                                                                                                                                                                                                            | Vælger mængden af blitzlys (side 57).                                                                                                                                                                                                                                               |



| Punkt                                    | Indstilling        | Beskrivelse                                                                                 |
|------------------------------------------|--------------------|---------------------------------------------------------------------------------------------|
| <b>PFX (Billedeeffekt)</b> <sup>1)</sup> | B&W / Sepia / ■Fra | Indstiller specialeffekterne for billeder (side 59).                                        |
| (Farvemætning) <sup>2)</sup>             | + / ■Normal / -    | Justerer billedets farvemætning. -indikatoren vises (undtagen når indstillingen er Normal). |
| (Kontrast) <sup>2)</sup>                 | + / ■Normal / -    | Justerer billedets kontrast. -indikatoren vises (undtagen når indstillingen er Normal).     |
| (Skarphed) <sup>2)</sup>                 | + / ■Normal / -    | Justerer billedets skarphed. -indikatoren vises (undtagen når indstillingen er Normal).     |

<sup>1)</sup> Denne vises ikke, når (Kamera) i menuen er indstillet på [Auto].

<sup>2)</sup> Denne vises ikke, når (Kamera) i menuen er indstillet på andet end [Program].

<sup>3)</sup> Denne vises ikke, når (kamera) i menuen er indstillet på [Auto], (Twilight-indstilling), (Twilight portrait-indstilling) eller (Candle-indstilling).

<sup>4)</sup> Denne vises ikke, når (kamera) i menuen er indstillet på [Auto], (Twilight-indstilling) eller (Candle-indstilling).









<sup>5)</sup> Indstillinger til rådighed er begrænset i overensstemmelse med (Kamera) -indstillingen i menuen.

### Når funktionskontakten er indstillet på

| Punkt                      | Indstilling                                                                                                      | Beskrivelse                                          |
|----------------------------|------------------------------------------------------------------------------------------------------------------|------------------------------------------------------|
| (EV)                       | +2.0EV / +1.7EV / +1.3EV / +1.0EV / +0.7EV / +0.3EV / ■0EV / -0.3EV / -0.7EV / -1.0EV / -1.3EV / -1.7EV / -2.0EV | Justerer eksponeringen (side 52).                    |
| (Fokus)                    | Center AF / ■Multi AF                                                                                            | Vælger auto-fokus-metode (side 50).                  |
| <b>WB (Hvidbalance)</b>    | /  /  /  / ■Auto                                                                                                 | Indstiller hvidbalancen (side 56).                   |
| <b>PFX (Billedeeffekt)</b> | B&W / Sepia / ■Fra                                                                                               | Indstiller specialeffekterne for billeder (side 59). |



Når funktionskontakten er indstillet på 

| Punkt                                                                                                 | Indstilling                                                                                                                                                                                               | Beskrivelse                                                                                                                                                                                                                                                                                                                                                                                                                                                                                                                                                       |
|-------------------------------------------------------------------------------------------------------|-----------------------------------------------------------------------------------------------------------------------------------------------------------------------------------------------------------|-------------------------------------------------------------------------------------------------------------------------------------------------------------------------------------------------------------------------------------------------------------------------------------------------------------------------------------------------------------------------------------------------------------------------------------------------------------------------------------------------------------------------------------------------------------------|
|  (Mappe)             | OK / Cancel                                                                                                                                                                                               | Vælger mappen med det billede, du vil afspille (side 60).                                                                                                                                                                                                                                                                                                                                                                                                                                                                                                         |
|  (Beskyt)            | —                                                                                                                                                                                                         | Beskytter billeder mod utilsigtet sletning og ophæver beskyttelse heraf (side 64).                                                                                                                                                                                                                                                                                                                                                                                                                                                                                |
| DPOF (DPOF)                                                                                           | —                                                                                                                                                                                                         | På sætter og fjerner udskriftsmærker (DPOF) på stillbilleder, du vil udskrive (side 73).                                                                                                                                                                                                                                                                                                                                                                                                                                                                          |
|  (Udskriv)           | —                                                                                                                                                                                                         | Udskriver billeder med en PictBridge-kompatibel printer (side 68).                                                                                                                                                                                                                                                                                                                                                                                                                                                                                                |
|  (Billedfremvisning) | Interval<br>Image<br>Repeat<br>Start<br>Cancel                                                                                                                                                            | <ul style="list-style-type: none"> <li>– Indstiller billedfremvisningsintervallet (side 62). (Kun i enkeltbillede-indstilling.)<br/> <ul style="list-style-type: none"> <li>■ 3 sek/5 sek/10 sek/30 sek/1 min</li> </ul> </li> <li>– Indstiller området for afspilningsbilleder.<br/> <ul style="list-style-type: none"> <li>■ Folder / All</li> </ul> </li> <li>– Afspiller billeder gentaget.<br/> <ul style="list-style-type: none"> <li>■ On / Off</li> </ul> </li> <li>– Begynder billedfremvisningen.</li> <li>– Annullerer billedfremvisningen.</li> </ul> |
|  (Ændre størrelse)   | 4M / 3M / 1M / VGA / Cancel                                                                                                                                                                               | Ændrer størrelsen på det optagede stillbillede (side 66). (Kun i enkeltbillede-indstilling.)                                                                                                                                                                                                                                                                                                                                                                                                                                                                      |
|  (Roter)             |  (mod uret) /  (med uret) / OK / Cancel | Roterer stillbilledet (side 62). (Kun i enkeltbillede-indstilling.)                                                                                                                                                                                                                                                                                                                                                                                                                                                                                               |
|  (Dele)              | OK / Cancel                                                                                                                                                                                               | Deler et levende billede (side 78). (Kun i enkeltbillede-indstilling.)                                                                                                                                                                                                                                                                                                                                                                                                                                                                                            |

## Setup-punkter

Setup-skærmen vises, når du går til  i menuen og trykker på ► igen.

Fabriksindstillinger er angivet med ■.

### (Kamera 1)

| Punkt             | Indstilling              | Beskrivelse                                                                                                                                                                                                                                                                                                                                 |
|-------------------|--------------------------|---------------------------------------------------------------------------------------------------------------------------------------------------------------------------------------------------------------------------------------------------------------------------------------------------------------------------------------------|
| AF Mode           | ■Single / Monitor        | Vælger fokusbetjening-indstillingen (side 51).                                                                                                                                                                                                                                                                                              |
| Digital Zoom      | ■Smart / Precision / Off | Vælger digital zoom-indstilling (side 30).                                                                                                                                                                                                                                                                                                  |
| Dato/klokkeslæt   | Day&Time / Date / ■Off   | Vælger om dato og klokkeslæt skal indføres på billedet (side 34). Dato og klokkeslæt indføres ikke i film- eller Multi Burst-indstilling. Dato og klokkeslæt vises endvidere kun ved afspilning, ikke ved optagelse.                                                                                                                        |
| Red Eye Reduction | On / ■Off                | Mindsker røde øjne, når du bruger blitz (side 33).                                                                                                                                                                                                                                                                                          |
| AF Illuminator    | ■Auto / Off              | Vælger om der skal udsendes AF-ekstralys i mørket. Hjælper, når det er svært at fokusere på motivet i dæmpet belysning (side 33).                                                                                                                                                                                                           |
| Auto Review       | ■On / Off                | Vælger, om det optagede billede automatisk skal vises på LCD-skærmen umiddelbart efter optagelse af et stillbillede. Når den er indstillet på [On], vises det optagede billede i ca. to sekunder. Hvis du trykker lukkerknappen halvt ned i dette tidsrum, forsvinder det optagede billede, og du kan umiddelbart optage det næste billede. |

### (Kamera 2)

| Punkt         | Indstilling | Beskrivelse                                                                                                                                                                                                                                                                                                                                                                                                |
|---------------|-------------|------------------------------------------------------------------------------------------------------------------------------------------------------------------------------------------------------------------------------------------------------------------------------------------------------------------------------------------------------------------------------------------------------------|
| Enlarged Icon | ■On / Off   | Vælger, om indikationen af indstilling midlertidigt forstørres, når du trykker på  (Blitz-indstilling),  (Selvløser) eller  (Måling-indstilling). |



## (Memory Stick Tool)

| Punkt              | Indstilling | Beskrivelse                                                                                                                                                     |
|--------------------|-------------|-----------------------------------------------------------------------------------------------------------------------------------------------------------------|
| Format             | OK / Cancel | Formaterer "Memory Stick Duo". Bemærk, at formatering uigenkaldeligt sletter alle dataene optaget på en "Memory Stick Duo", også beskyttede billeder (side 44). |
| Create REC. Folder | OK / Cancel | Opretter en mappe til optagelse af billeder (side 48).                                                                                                          |
| Change REC. Folder | OK / Cancel | Ændrer en mappe til optagelse af billeder (side 49).                                                                                                            |

## (Opsætning 1)

| Punkt                                                                                      | Indstilling                                              | Beskrivelse                                                                                                                                                                                                                                                                    |
|--------------------------------------------------------------------------------------------|----------------------------------------------------------|--------------------------------------------------------------------------------------------------------------------------------------------------------------------------------------------------------------------------------------------------------------------------------|
| LCD Backlight                                                                              | Bright / <input checked="" type="checkbox"/> Normal      | Vælger lysstyrken for LCD-baggrundsbelysningen. Hvis du vælger [Bright], bliver skærmen lys og nem at se, når du bruger kameraet udendørs eller i andre lyse omgivelser, men det bruger også batteriopladningen hurtigere op. Viser kun, når du bruger kameraet med batteriet. |
| Beep                                                                                       | Shutter<br><input checked="" type="checkbox"/> On<br>Off | – Slår lukkerlyden til, når du trykker på lukkerknappen.<br>– Slår bip/lukkerlyden til, når du trykker på kontrolknappen/trykker på lukkerknappen.<br>– Slukker bip/lukkerlyden.                                                                                               |
|  Language | —                                                        | Viser menupunkter, advarsler og meddelelser på det valgte sprog.                                                                                                                                                                                                               |

## (Opsætning 2)

| Punkt              | Indstilling                  | Beskrivelse                                                                                                                                                                                                                                                                                                                                                 |
|--------------------|------------------------------|-------------------------------------------------------------------------------------------------------------------------------------------------------------------------------------------------------------------------------------------------------------------------------------------------------------------------------------------------------------|
| <b>File Number</b> | ■Series<br>Reset             | – Tildeler numre til filer i rækkefølge, selvom der skiftes "Memory Stick Duo" eller optagemappe.<br>– Nulstiller filnummerering, og begynder fra 0001, hver gang der skiftes mappe. (Når optagemappen indeholder en fil, tildeles et nummer, der er et højere end det største nummer.)                                                                     |
| <b>USB Connect</b> | PictBridge<br>PTP<br>■Normal | – Forbinder kameraet med en PictBridge-kompatibel printer (side 69).<br>– Når der laves en PTP-tilslutning, starter kopi-guiden automatisk op og kopierer billederne i optagemappen (side 85) indstillet i kameraet, til computeren. (Den understøtter Windows XP og Mac OS X.)<br>– Lav en USB-tilslutning mellem kameraet og en computer (side 82 og 92). |
| <b>Clock Set</b>   | OK / Cancel                  | Indstiller dato og klokkeslæt (side 18 og 47).                                                                                                                                                                                                                                                                                                              |

Fo

### Efte følg

- I m  
f. el  
Ka  
det
- I di  
var  
mi:  
for:
- På
- Næ
- Lac  
i ka  
om  
fun  
kar

### Om

Undg  
sted r  
bukse  
funkt

## Forsigtighedsregler

### Efterlad ikke kameraet på følgende steder

- I meget varme eller kolde omgivelser, f.eks. i en bil, der er parkeret i solen. Kamerakabinettet kan deformeres, eller det kan forårsage funktionsfejl.
- I direkte sollys eller nær et varmeapparat. Kamerakabinettet kan misfarves eller deformeres, eller det kan forårsage funktionsfejl.
- På et sted med rystelser
- Nær et stærkt magnetisk sted
- Lad ikke sand eller støv komme ind i kameraet i sandede eller støvede omgivelser. Det kan forårsage funktionsfejl på kameraet, som ikke altid kan repareres.

### Om transport

Undgå at sidde ned i en stol eller et andet sted med kameraet i baglommen på dine bukser eller nederdel, da det kan forårsage funktionsfejl eller skade på kameraet.

### Om rengøring

#### Rengøring af LCD-skærmen

Tør skærmen af med et LCD-rencesæt (medfølger ikke) for at fjerne fingeraftryk, støv osv.

#### Rengøring af objektivet

Tør objektivet af med en blød klud for at fjerne fingeraftryk, støv osv.

#### Rengøring af DC-stikket

Rens lysnetadapterens DC-stik med en tør vatpind. Brug ikke et beskiddt stik, da batteriet i så fald ikke kan oplades korrekt.

#### Rengøring af kameraets overflade

- Rengør kameraets overflade med en blød klud, der er let fugtet med vand. Tør derefter overfladen af med en tør klud. Brug ikke følgende, da det kan beskadige kameraets overfladebehandling eller kabinettet.
- Kemiske produkter f.eks. fortynder, rensbenzin, sprit, rensklud eller insektgift.
  - Rør ved kameraet med ovenstående på hænderne
  - Kontakt med gummi eller vinyl i lang tid

### Om driftstemperatur

Kameraet er beregnet til brug ved temperaturer på mellem 0°C og 40°C°. Det frarådes at optage i meget kolde eller varme omgivelser, hvor temperaturen kommer over eller under det her angivne.

### Om kondensvand

Hvis kameraet bringes direkte fra kolde til varme omgivelser eller anbringes i et meget fugtigt rum, kan der dannes kondensvand indvendigt i eller uden på kameraet. Hvis det sker, kan der opstå funktionsfejl på kameraet.

#### Kondens kan let opstå, når:

- Kameraet bringes fra et koldt sted, f.eks. en skibakke, til et opvarmet lokale
- Kameraet tages med fra et rum eller en bil med air-condition til varme omgivelser udenfor osv.

### Sådan undgås dannelse af kondensvand

Læg kameraet ned i en godt tillukket plastpose, hvis det bringes fra kolde til varme omgivelser. Lad kameraet tilpasse sig temperaturen i de nye omgivelser i løbet af et tidsrum (ca. en time).



### Hvis der dannes kondensvand

Sluk kameraet og vent ca. en time, indtil fugten er fordampet. Bemærk, at hvis du forsøger at optage, mens der stadig er fugt i objektivet, kan du ikke optage skarpe billeder.

### Om det interne genopladelige knapbatteri

Kameraet har et internt genopladeligt knapbatteri til bevaring af dato og klokkeslæt og andre indstillinger, uanset om kameraet er tændt eller ej.

Det genopladelige knapbatteri oplades løbende, så længe du bruger kameraet.

Hvis du kun bruger kameraet i korte perioder, aflades det gradvist, og hvis du slet ikke bruger kameraet i ca. en måned, bliver det helt afladet. Sker det, skal du sørge for at genoplade det genopladelige knapbatteri, inden du bruger kameraet.

Selvom det genopladelige knapbatteri ikke er opladet, kan du stadig bruge kameraet, så længe du ikke optager dato og klokkeslæt.

### Opladningsmetode

Tilslut kameraet til en lysnetstikkontakt med lysnetadapteren, eller isæt et opladet batteri, og lad kameraet stå i 24 timer eller mere med strømmen slået fra.

- Det genopladelige knapbatteri sidder inden i batteridækslet. Det genopladelige knapbatteri må aldrig fjernes.

## Om "Memory Stick"

"Memory Stick" er et bærbart, integreret kredsløb-optagemedium i miniformat. De typer "Memory Stick", der kan bruges med kameraet er opført i tabellen nedenfor. Korrekt betjening garanteres dog ikke for alle "Memory Stick"-funktioner.

| "Memory Stick" type                                          | Optagelse/<br>Afspilning <sup>3)</sup> |
|--------------------------------------------------------------|----------------------------------------|
| Memory Stick                                                 | –                                      |
| Memory Stick (MagicGate/<br>High-Speed dataoverførsel)       | –                                      |
| Memory Stick Duo                                             | ○                                      |
| Memory Stick Duo<br>(MagicGate/High-Speed<br>dataoverførsel) | ○ <sup>1)2)</sup>                      |
| MagicGate Memory Stick                                       | –                                      |
| MagicGate Memory Stick<br>Duo                                | ○ <sup>1)</sup>                        |
| Memory Stick PRO                                             | –                                      |
| Memory Stick PRO Duo                                         | ○ <sup>1)2)</sup>                      |

<sup>1)</sup> "MagicGate Memory Stick Duo" og "Memory Stick PRO Duo" er udstyret med MagicGate-funktioner. MagicGate er en ophavsretsbeskyttelsesteknologi, der bruger krypteringsteknologi. Data-optagelse/afspilning der kræver MagicGate-funktioner kan ikke udføres med kameraet.

<sup>2)</sup> Und  
brug  
<sup>3)</sup> Filn  
afsp

- Det  
form  
dett
- Dat  
afha  
Duo

### Bem Stic

- Du l  
bille  
kten

### Til [ Sk be ko

Skrive  
form l  
"Mem

<sup>4)</sup> Den  
ikke  
brug  
skal  
data

- Tag  
læse





- 2) Understøtter High-Speed dataoverførsel med brug af parallelt interface.
- 3) Film i størrelse 640 (Fine) kan kun optages og afspilles med "Memory Stick PRO Duo."
- Det garanteres ikke, at en "Memory Stick Duo" formateret med en computer kan fungere med dette kamera.
  - Datalæse/skrivehastigheder er forskellige afhængigt af kombinationen af "Memory Stick Duo" og det udstyr, der bruges.

### Bemærkninger om brug af "Memory Stick Duo" (medfølger)

- Du kan ikke optage, redigere eller slette billeder, hvis du skyder skrivebeskyttelseskontakten<sup>4)</sup> til LOCK med en spids genstand.

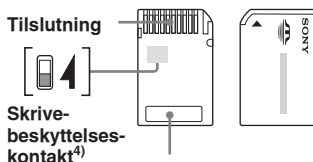

#### Hukommelsesområde

Skrivebeskyttelseskontaktens<sup>4)</sup> position eller form kan være forskellig, afhængigt af den "Memory Stick Duo" du bruger.

- 4) Den medfølgende "Memory Stick Duo" har ikke en skrivebeskyttelseskontakt. Når du bruger den medfølgende "Memory Stick Duo", skal du passe på ikke at redigere eller slette data ved en fejltagelse.

- Tag ikke "Memory Stick Duo" ud, mens der læses eller skrives data.

- Data kan beskadiges i følgende tilfælde:
  - Når "Memory Stick Duo" udtages eller kameraet slukkes, mens data læses eller skrives.
  - Når "Memory Stick Duo" bruges i omgivelser, der udsat for statisk elektricitet eller forstyrrelser.
- Det anbefales at sikkerhedskopiere vigtige data.
- Tryk ikke hårdt ned, når du skriver på hukommelsesområdet.
- Sæt ikke en etiket på selve "Memory Stick Duo" eller på en Memory Stick Duo-adapter.
- "Memory Stick Duo" skal transporteres eller opbevares i det medfølgende etui.
- Du må ikke berøre "Memory Stick Duoens" tilslutning med hænderne eller metalgenstande.
- Undgå at bøje, tabe eller udsætte "Memory Stick Duo" for slag.
- Undgå at skille "Memory Stick Duo" ad eller ændre den.
- Udsæt ikke "Memory Stick Duo" for vand.
- Hold "Memory Stick Duo" uden for små børns rækkevidde. De kan komme til at sluges den.
- Undgå at bruge eller opbevare "Memory Stick Duo" på steder, hvor der er:
  - Høje temperaturer, f.eks. i en varm kabine i en bil, der er parkeret direkte i solen
  - Direkte sollys
  - Meget fugtigt eller ætsende gasser

### Bemærkninger om brug af en Memory Stick Duo-adapter (medfølger)

- Når du bruger en "Memory Stick Duo" med en "Memory Stick"-kompatibel enhed, skal du sørge for at sætte "Memory Stick Duo" i en Memory Stick Duo-adapter. Hvis du sætter en "Memory Stick Duo" i en "Memory Stick"-kompatibel enhed uden en Memory Stick Duo-adapter, vil du ikke altid kunne tage den ud af enheden.
- Når du sætter en "Memory Stick Duo" i en "Memory Stick Duo"-adapter, skal du sørge for, at "Memory Stick Duo" vender i den korrekte retning, og derefter sætte den helt i. Hvis den isættes forkert, kan der opstå funktionsfejl.
- Når du bruger en "Memory Stick Duo" sat i en Memory Stick Duo-adapter med en "Memory Stick"-kompatibel enhed, skal du sørge for, at "Memory Stick Duo" isættes i den korrekte retning. Bemærk, at forkert brug kan beskadige udstyret.
- Sæt ikke en Memory Stick Duo-adapter i en "Memory Stick"-kompatibel enhed uden en "Memory Stick Duo" påsat. Hvis du gør det, kan der opstå funktionsfejl på enheden.

### Bemærkning om brug af "Memory Stick PRO Duo" (medfølger ikke)

"Memory Stick PRO Duo" med en kapacitet på op til 512 MB virker korrekt med dette kamera.



## Om "InfoLITHIUM"-batteriet



### Hvad er "InfoLITHIUM"-batteriet?

"InfoLITHIUM"-batteriet er et litium-ion-batteri, der har funktioner til udveksling af data om betjeningsforholdene mellem kameraet og lysnetadapteren.

"InfoLITHIUM"-batteriet beregner kameraets strømforbrug i overensstemmelse med betjeningsforholdene, og viser den resterende batteritid i minutter.

### Opladning af batteriet

Det anbefales at oplade batteriet ved en temperatur på mellem 10°C og 30°C. Hvis du oplader batteriet ved en temperatur, der ligger udenfor dette område, vil du ikke altid kunne oplade batteriet effektivt.

### Effektiv brug af batteriet

- Batteriets ydelser mindses i omgivelser med lave temperaturer. Den tid, batteriet kan bruges, er derfor kortere i kolde omgivelser. Følgende anbefales for at kunne bruge batteriet i længere tid:
  - Læg batteriet i en lomme tæt på kroppen for at opvarme det, og sæt det først i kameraet, umiddelbart inden du begynder optagelse.
- Hvis zoom eller blitzen betjenes ofte, bruges batteriopladningen hurtigere op.
- Det anbefales at have ekstra batterier parat til to-tre gange den forventede optagetid og at lave prøveoptagelser, inden du laver de egentlige optagelser.
- Du må ikke udsætte batteriet for vand. Batteriet er ikke vandtæt.
- Efterlad ikke kameraet på et varmt sted, f.eks. i en varm bil eller i direkte sollys.

### Indikator for resterende batteri

Strømmen kan slå fra, selvom indikatoren for resterende batteri angiver, at der er tilstrækkelig strøm på batteriet til at betjene kameraet. Lad batteriet helt op igen, så indikationen af resterende batteri er korrekt. Bemærk dog, at korrekt indikation af resterende batteritid ikke altid gendannes, hvis batteriet bruges ved høje temperaturer i lang tid, eller sidder fuldt opladet i, eller hvis batteriet bruges ofte.

### Sådan opbevares batteriet

- Selv om batteriet ikke bruges i lang tid, skal du oplade det helt og aflade det en gang om året. Tag batteriet ud af kameraet, og opbevar det på et koldt og tørt sted. Dette gøres for at vedligeholde batteriets funktioner.
- For at bruge batteriet op med kameraet skal du lade POWER-knappen stå slået til i billedfremvisning-indstilling (side 62), indtil strømmen går ud.
- Transporter og opbevar altid batteriet i batteri-etuiet for at undgå, at batteripolerne bliver beskidte eller kortsletter.

### Batt

- Bat
- ka
- du
- tid
- bet
- ve
- Bat
- ove
- opl
- om



eri

oren

rekt  
altid  
øje  
dt  
te.

:  
l af  
t og  
olde

aet  
lået  
: 62),

st



## Batterilevetid

- Batterilevetiden er begrænset. Batteriets kapacitet aftager lidt efter lidt, når du bruger det mere og mere, og med tiden. Når batteriets driftstid er afkortet betydeligt, kan det skyldes, at batteriet er ved at være slidt op. Køb et nyt batteri.
- Batterilevetiden varierer i overensstemmelse med, hvordan det opbevares, og betjeningsforhold og omgivelser for hvert batteri.

## Specifikationer

### ■ Kamera [System]

#### Billedenhed

6,85 mm (type 1/2,7) farve CCD  
Primært farvefilter

#### Samlet antal pixels for kameraet

Ca. 4.231.000 pixels

#### Effektivt antal pixels for kameraet

Ca. 4.065.000 pixels

#### Objektiv Carl Zeiss Vario-Tessar

3× zoomobjektiv  
f = 5,1 – 15,3 mm (32 – 96 mm ved  
omstilling til 35 mm kamera)  
F2.8 – 5.1  
Automatisk ND-filterskift

#### Eksponeringskontrol

Automatisk eksponering,  
Sekvensvalg (7 indstillinger)

#### Hvidbalance

Automatisk, Dagslys, Skyet,  
Fluorescerende, Meget lys

#### Filformat (DCF-kompatibel)

Stilbilleder: Exif Ver. 2.2 JPEG-  
kompatibel, DPOF-kompatibel  
Film: MPEG1-kompatibel (mono)

#### Optagemedier

"Memory Stick Duo"

#### Blitz

Anbefalet afstand (ISO indstillet på  
Auto):  
0,2 til 2,0 m (W)  
0,5 til 1,5 m (T)

## [Indgangs- og udgangsstik]

USB-jackstik mini B

### USB-kommunikation

Hi-Speed USB  
(USB 2.0-kompatibel)

## [LCD-skærm]

### LCD-panel

3,8 cm (type 1,5) TFT-drev

### Samlet antal prikker

76.800 (320×240) prikker

## [Strøm, generelt]

### Anvendt batteri

NP-FT1

### Strømkrav

3,6 V

### Strømforbrug (ved optagelse)

1,1 W

### Driftstemperatur

0 °C til +40 °C

### Opbevaringstemperatur

-20 °C til +60 °C

### Mål

Ca. 95×44,3×25,7 mm (b/h/d, ekskl.  
maksimale fremspring)

### Vægt

Ca. 152 g (inkl. NP-FT1-batteri,  
"Memory Stick Duo" og skulderrem)

### Mikrofon

Elektret-kondensatormikrofon

### Højtaler

Dynamisk højtaler

### Exif Print

Kompatibel

### PRINT Image Matching II

Kompatibel

### PictBridge

Kompatibel

Yderligere oplysninger





## ■ AC-LS5/LS5B lysnetadapter

### Indgangsværdi

100 V til 240 V vekselstrøm,  
50/60 Hz, 11 W,  
0,16 A til 0,09 A

### Udgangsværdi

4,2 V jævnstrøm, 1,5 A

### Driftstemperatur

0 °C til +40 °C

### Opbevaringstemperatur

-20 °C til +60 °C

### Mål

Ca. 48×29×81 mm  
(1 15/16×1 3/16×3 1/4 ")  
(B/H/D, ekskl. fremspring)

### Vægt

Ca. 130 g  
ekskl. strømledning

## ■ NP-FT1-batteri

### Anvendt batteri

Litium-ion-batteri

### Maksimal spænding

4,2 V jævnstrøm

### Nominel spænding

3,6 V jævnstrøm

### Ydeevne

2,4 Wh (680 mAh)

## ■ Tilbehør

- AC-LS5/LS5B lysnetadapter (1)
- Strømledning (1)
- NP-FT1-batteri (1)
- Batteri-etui (1)
- TAD-LA stativ-adapter (1)
- USB-kabel (1)
- Skulderrem (1)
- "Memory Stick Duo" (16 MB) (1)
- Memory Stick Duo-adapter (1)
- Cd-rom (USB-driver SPVD-012) (1)
- Betjeningsvejledning (1)

Design og specifikationer kan ændres uden forudgående varsel.



**LC**

Sidet  
yderl

**Ved**

**1**

**2**

**1**

**6**

Indik

●

AE/A

MM /

Opta

☀ /

Hvid

♀ / ?

Kam





## LCD-skærmen

Sidellene i parentes henviser til yderligere, vigtige oplysninger.

### Ved optagelse af stillbilleder

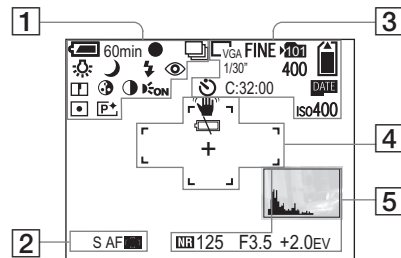

1

60min

Indikator for resterende batteri (14)



AE/AF-låsindikator (27, 52)



Optageindstilling-indikator (57, 58)



Hvidbalance-indikator (56)



Kameraindstilling indikator (27)



Blitzindstilling-indikator (32)



Formindskelse af røde øjne-indikator (33)

W / T / X1.3 / S / Q X1.3 / P / Q X1.3

Zoomforstørrelse-indikator (30)



Skarphed-indikator (109)



Farvemætning-indikator (109)



Kontrast-indikator (109)



AF-reflektor-indikator (33, 112)



Måling-indstilling-indikator (55)



Billedeeffekt-indikator (59)

2

S AF / MAF

AF-indstilling-indikator (51)



Indikator for AF-områdesøgerens ramme (50)

3

4M / 32 / 3M / 1M / VGA

Billedstørrelse-indikator (22)

FINE/STD

Billedkvalitet-indikator (47)



Optagemappe-indikator (48)



Indikator for resterende "Memory Stick"-kapacitet

1/30'

Multi Burst-interval-indikator (58)

400

Indikator for resterende antal billeder der kan optages (25)



Selvudløser-indikator (31)

C:32:00

Selvdiagnose-display (107)

DATE

Dato/klokkeslæt indikator (34)

ISO400

ISO-værdi-indikator (109)



4



**Rystelse advarsel-indikator** (104)



**Indikator for svagt batteri-advarsel**  
(104)

**AF-områdesøgerens ramme** (50)



**Punktmålerens trådkors** (55)

5

**Histogram-indikator** (53)



**NR-lav lukkerhastighed-indikator**  
(39)

125

**Lukkerhastighed-indikator**

F3.5

**Indikator for blænderåbningsværdi**

+2.0EV

**EV-niveauværdi-indikator** (52)

**Menu/vejledningsmenu** (46)

- Når du trykker på MENU, skiftes der mellem at vise/ikke vise menu/vejledningsmenu.

## Ved optagelse af film

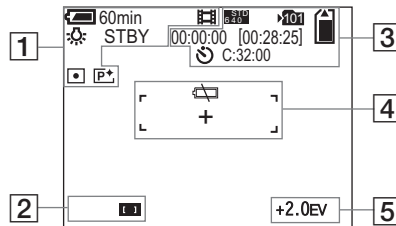

1

60min

**Indikator for resterende batteri** (14)



**Optageindstilling-indikator** (75)



**Hvidbalance-indikator** (56)

STBY / REC

**Filmoptagelse-indikator**

x1.3

**Zoomforstørrelse-indikator** (30)



**Måling-indstilling-indikator** (55)



**Billedeffekt-indikator** (59)

2



**Indikator for AF-områdesøgerens ramme** (50)

3

**Billedstørrelse-indikator** (75)



**Optagemappe-indikator** (48)



**Indikator for resterende "Memory Stick"-kapacitet**

00:00:00 [00:28:05]

**Optagetid [maksimal tid der kan optages] -indikator** (108)



**Selvuløser-indikator** (31)

C:32:00

**Selvdiagnose-display** (107)

4



**Indikator for svagt batteri-advarsel**  
(104)

**AF-områdesøgerens ramme** (50)

+  
Puntl

5  
+2.0E

EV-n  
Menl

• Når  
at vi





+  
**Punktmålerens trådkors** (55)

5  
**+2.0EV**  
**EV-niveauværdi-indikator** (52)  
**Menu/vejledningsmenu** (46)

- Når du trykker på MENU, skiftes der mellem at vise/ikke vise menu/vejledningsmenu.

## Ved afspilning af stillbilleder

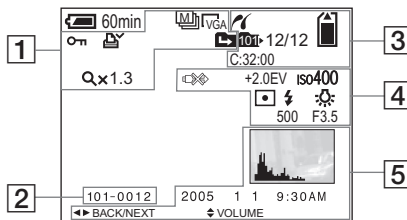

1  
Optageindstilling-indikator (58, 57)

4M / 3.2 / 3M / 1M / VGA  
Billedstørrelse-indikator (22)

Key icon  
Beskyt-indikator (65)

Key icon  
Indikator for udskriftsmærke (DPOF) (73)

Folder icon / Folder icon / Folder icon  
Skift mappe-indikator (60)

Qx1.3  
Afspilning-zoomforstørrelse-indikator (61)

Trin 12/16  
Afspilning enkeltbillede for enkeltbillede-indikator (64)

2  
101-0012  
Mappe-filnummer (85)

3  
PictBridge tilslutning-indikator (69)

Memory Stick icon  
Indikator for resterende "Memory Stick"-kapacitet

101 icon  
Afspilningsmappe-indikator (60)  
12/12

Billednummer/Antal billeder optaget i den valgte mappe  
C:32:00  
Selvdiagnose-display (107)

4  
USB icon  
Afbryd ikke USB-kabel-indikator (70)  
+2.0EV  
EV-niveauværdi-indikator (52)  
iso400  
ISO-værdi-indikator (109)

Yderligere oplysninger





**Måling-indstilling-indikator** (55)



**Blitz-indikator**



**Hvidbalance-indikator** (56)

**500**

**Lukkerhastighed-indikator**

**F3.5**

**Indikator for blænderåbningsværdi**



**Histogram-indikator** (53)

**Optagedato/klokkeslæt for afspilningsbilledet** (34)

**Menu/vejledningsmenu** (46)

- Når du trykker på MENU, skiftes der mellem at vise/ikke vise menu/vejledningsmenu.

## Ved afspilning af levende billeder

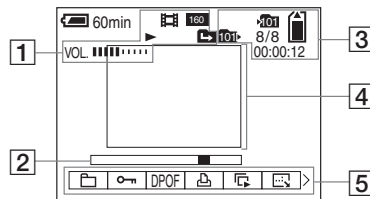

**Optageindstilling-indikator** (76)



**Billedstørrelse-indikator** (76)



**Afspilning/Stop-indikator** (76)



**Skift mappe-indikator** (60)



**Lydstyrke-indikator** (76)



**Afspilningslinje** (76)



**Optagemappe-indikator** (48)



**Resterende "Memory Stick"-kapacitet**



**Afspilningsmappe-indikator** (60)

**8/8**

**Indikator for billednummer/Antal billeder optaget i den valgte mappe**

**00:00:12**

**Tæller** (76)



**Afspilningsbillede** (76)



**Menu/vejledningsmenu** (46)

- Når du trykker på MENU, skiftes der mellem at vise/ikke vise menu/vejledningsmenu.



## Indeks

### A

|                                                 |             |
|-------------------------------------------------|-------------|
| Advarsler og meddelelser.....                   | 104         |
| AE.....                                         | 28          |
| AE/AF-lås .....                                 | 27, 28, 52  |
| AF Mode .....                                   | 51          |
| AF-lås.....                                     | 52          |
| AF-områdesøgerens ramme.....                    | 50          |
| AF-reflektor.....                               | 33, 112     |
| Afspilningszoom.....                            | 61          |
| Anbefalet computersystem.....                   | 80, 92      |
| Antal billeder der kan gemmes<br>eller ses..... | 15, 25, 108 |
| Auto Focus .....                                | 28          |
| Auto Review .....                               | 112         |
| Auto-justering-indstilling.....                 | 26          |
| Automatisk slukkefunktion .....                 | 17          |
| Auto-optagelse-indstilling.....                 | 27          |

### B

|                                 |         |
|---------------------------------|---------|
| B&W .....                       | 59      |
| Batteri.....                    | 13      |
| Batterilevetid.....             | 15, 119 |
| Beach-indstilling .....         | 37      |
| Billedeffekt .....              | 59      |
| Billedfremvisning .....         | 62      |
| Billedkvalitet .....            | 23, 47  |
| Billedstørrelse .....           | 22, 23  |
| Bip/lukkerlyd .....             | 113     |
| Blitz-indstilling .....         | 32      |
| Blitzniveau .....               | 57      |
| Bruge kameraet i udlandet ..... | 16      |
| Burst.....                      | 57      |

### C

|                         |            |
|-------------------------|------------|
| Candle-indstilling..... | 37         |
| Cd-rom.....             | 81, 88, 93 |
| Center AF.....          | 50         |
| Clock Set.....          | 18, 114    |

### D

|                   |        |
|-------------------|--------|
| Dagslys.....      | 56     |
| DC-stik.....      | 13, 16 |
| Dele.....         | 78     |
| Digital zoom..... | 30     |
| DPOF .....        | 73     |

### E

|                     |     |
|---------------------|-----|
| Enkeltskærm .....   | 40  |
| Enlarged Icon ..... | 112 |
| EV-justering .....  | 52  |

### F

|                                |        |
|--------------------------------|--------|
| Farvemætning.....              | 110    |
| File Number .....              | 114    |
| Fil-lagerdestinationer .....   | 85     |
| Filnavne.....                  | 85     |
| Filtypenavn .....              | 85, 87 |
| Fluorescerende .....           | 56     |
| Fokus.....                     | 50     |
| Formaterer .....               | 44     |
| Forsigtighedsregler.....       | 115    |
| Forstørret billede .....       | 61     |
| Funktionskontakt.....          | 10, 27 |
| Genopladeligt knapbatteri..... | 116    |

### H

|                |    |
|----------------|----|
| Histogram..... | 53 |
|----------------|----|

### I

|                                       |            |
|---------------------------------------|------------|
| ImageMixer VCD2.....                  | 87, 90, 93 |
| Indeksskærm .....                     | 40         |
| Indeksudskrift .....                  | 68         |
| Indføje dato og klokkeslæt.....       | 34, 112    |
| Indikator for resterende batteri..... | 14, 118    |
| Indstille dato og klokkeslæt .....    | 18         |
| "InfoLITHIUM"-batteri .....           | 118        |
| Ingen blitz .....                     | 32         |
| Initialisering .....                  | 44         |
| Installere.....                       | 81, 87, 94 |
| Interval .....                        | 58, 109    |
| Isætte "Memory Stick Duo".....        | 21         |
| ISO.....                              | 109        |

### J

|          |    |
|----------|----|
| JPG..... | 86 |
|----------|----|

### K

|                                           |                    |
|-------------------------------------------|--------------------|
| Kamera.....                               | 27                 |
| Klippe film .....                         | 78                 |
| Komprimeringsforhold.....                 | 23                 |
| Kondensvand .....                         | 115                |
| Kontrast.....                             | 110                |
| Kontrolknop .....                         | 17                 |
| Kopiere billeder til din<br>computer..... | 80, 83, 84, 89, 92 |

## L

|                                      |     |
|--------------------------------------|-----|
| Landscape-indstilling .....          | 36  |
| Langsom synkronisering .....         | 32  |
| LCD-baggrundsbelysning til/fra ..... | 29  |
| LCD-baggrundsbelysning .....         | 113 |
| Lydstyrke .....                      | 76  |
| Lysnetadapter .....                  | 16  |

## M

|                                 |         |
|---------------------------------|---------|
| Macintosh-brugere .....         | 92      |
| Mappe .....                     | 48, 60  |
| Meget lys .....                 | 56      |
| Memory Stick Duo .....          | 116     |
| Menu .....                      | 46, 109 |
| Mode (Optage-indstilling) ..... | 109     |
| Monitoring AF .....             | 51      |
| MPG .....                       | 86      |
| Multi Burst .....               | 58      |
| Multipoint AF .....             | 50      |
| Måling-indstilling .....        | 55      |

## N

|                              |    |
|------------------------------|----|
| NR-lav lukkerhastighed ..... | 39 |
|------------------------------|----|

## O

|                           |         |
|---------------------------|---------|
| Opbevare batteri .....    | 118     |
| Opdelt måling .....       | 55      |
| Oplade batteri .....      | 13      |
| Opladningstid .....       | 14      |
| Opsætning .....           | 47, 112 |
| Optage film .....         | 75      |
| Optage stillbillede ..... | 26      |
| Optisk zoom .....         | 30      |

## P

|                                     |        |
|-------------------------------------|--------|
| PictBridge .....                    | 68     |
| Picture Package .....               | 87     |
| Precision digital zoom .....        | 30     |
| Program-optagelse-indstilling ..... | 28     |
| Protect .....                       | 64     |
| PTP .....                           | 80, 92 |
| Punktmåling .....                   | 55     |

## Q

|                    |    |
|--------------------|----|
| Quick Review ..... | 29 |
|--------------------|----|

## R

|                                    |         |
|------------------------------------|---------|
| Red Eye Reduction .....            | 33      |
| Rejse-omformer .....               | 16      |
| Rengøring .....                    | 115     |
| RESET-knap .....                   | 95      |
| Resize .....                       | 66      |
| Resterende tid til optage/se ..... | 15, 108 |
| Rotere .....                       | 62      |

## S

|                                      |         |
|--------------------------------------|---------|
| Scene Selection .....                | 36      |
| Se billeder på computer .....        | 85, 93  |
| Se film på LCD-skærmen .....         | 76      |
| Se stillbillede på LCD-skærmen ..... | 40      |
| Selvdiagnose-display .....           | 107     |
| Selvudløser .....                    | 31      |
| Sepia .....                          | 59      |
| Single AF .....                      | 51      |
| Skærmdisplay .....                   | 29, 121 |
| Skarphe d .....                      | 110     |

|                                                |         |
|------------------------------------------------|---------|
| Skyet .....                                    | 56      |
| Slette film .....                              | 77      |
| Slette stillbillede .....                      | 42      |
| Smart zoom .....                               | 30      |
| Snow-indstilling .....                         | 36      |
| Soft snap-indstilling .....                    | 36      |
| Sprog .....                                    | 20, 113 |
| Stillbillede-auto-optagelse [Auto] .....       | 27      |
| Stillbillede-program-optagelse [Program] ..... | 28      |
| Strøm til/fra .....                            | 17      |

## T

|                                     |    |
|-------------------------------------|----|
| Tilslutningslampe .....             | 21 |
| Tvungen blitz .....                 | 32 |
| Twilight portrait-indstilling ..... | 36 |
| Twilight-indstilling .....          | 36 |

## U

|                             |        |
|-----------------------------|--------|
| Udskriftsmærke (DPOF) ..... | 73     |
| USB-driver .....            | 81     |
| USB-indstilling .....       | 80     |
| USB-jackstik .....          | 82     |
| USB-kabel .....             | 82     |
| USB-tilslutning .....       | 82, 93 |

## V

|                |        |
|----------------|--------|
| VGA .....      | 23     |
| Video-cd ..... | 90, 94 |

## W

|                       |    |
|-----------------------|----|
| White Balance .....   | 56 |
| Windows-brugere ..... | 80 |

## Z

|      |
|------|
| Zoom |
| Zoom |

... 56  
... 77  
... 42  
... 30  
... 36  
... 36  
0, 113  
... 27  
... 28  
... 17

## Z

Zoom ..... 30  
Zoomskalering ..... 30

... 21  
... 32  
... 36  
... 36

... 73  
... 81  
... 80  
... 82  
... 82  
82, 93

... 23  
90, 94

... 56  
... 80



---

Sony online <http://www.sony-europe.com>

---

Sony Corporation Printed in Sweden

