

SONY®

Imprimantă foto digitală

DPP-FP67 / FP77

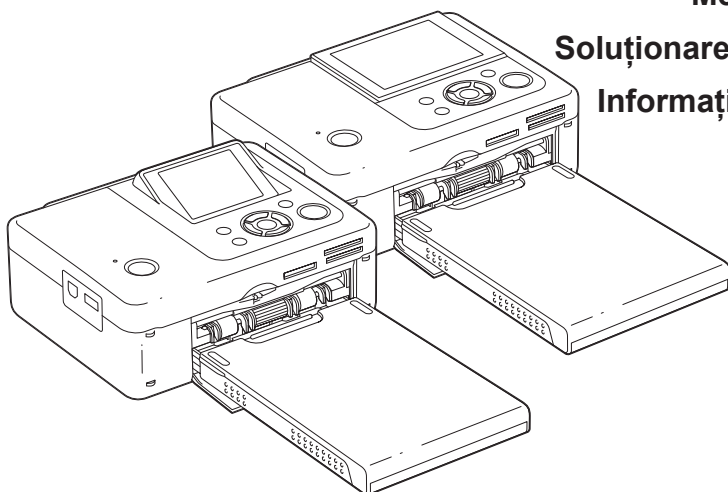

Înainte de a începe ■

Pregătiri ■

Imprimarea directă ■

Imprimarea comandată
de la o cameră digitală
PictBridge ■

Imprimarea comandată de
la un dispozitiv compatibil
Bluetooth ■

Imprimarea comandată de
un calculator personal ■

Mesaje de eroare ■

Soluționarea problemelor ■

Informații suplimentare ■

Manual de instrucțiuni

Înainte de a utiliza această imprimantă, vă rugăm să citiți cu atenție manualele "Read this first" și "About the Print Packs" furnizate, și acest manual de instrucțiuni, după care să le păstrați pentru a le putea consulta ulterior.

Înregistrarea proprietarului

Numărul serial și cel ce simbolizează modelul sunt notate în partea de jos a aparatului. Înscrieți numărul serial în spațiul care-i este rezervat în continuare. Specificați aceste numere ori de câte ori apelați la dealer-ul dvs. Sony în legătură cu acest produs.

Număr model : DPP-FP67 / FP77

Număr serial _____

Aceste modele nu sunt disponibile în toate țările și regiunile.

**SUPER
COAT 2**

MEMORY STICK™

 PictBridge

© 2009 Sony Corporation

ATENȚIE

Pentru a preveni incendiile sau electrocutările, nu expuneți aparatul la ploaie sau umezeală.

Pentru clienții din S.U.A. care au achiziționat modelul DPP-FP67

ATENȚIE

Sunteți atenționați că orice schimbări sau modificări ce nu sunt expres aprobate în prezentul manual pot conduce la imposibilitatea dvs. de a folosi acest aparat.

Dacă aveți vreo întrebare în legătură cu acest produs, puteți suna la :

*Centrul de Service cu Informații
pentru Clienții Sony.
1-800-222-SONY (7669)*

Numărul de mai sus este alocat numai pentru chestiuni legate de FCC.

Informații de reglementare

Declarație de conformitate

Denumire producător : SONY
Numărul modelului : DPP-FP67
Parte responsabilă: Sony Electronics Inc.
Adresa : 16530 Via Esprillo,
San Diego, CA 92127 U.S.A.
Nr. telefon : 858-942-2230
Acest dispozitiv corespunde Părții a 15-a a Reglementărilor FCC. Funcționarea sa îndeplinește următoarele două condiții :
(1) Acest aparat nu cauzează interferențe dăunătoare, și (2) acest aparat trebuie să accepte orice interferență recepționată, inclusiv interferențe care pot determina acțiuni nedorite.

Notă :

Acest echipament a fost testat și s-a dovedit a se încadra în limitele Clasei B de dispozitive digitale, conform Părții 15 din Regulamentul FCC. Aceste limite sunt stabilite pentru asigurarea unei protecții rezonabile împotriva interferențelor dăunătoare din instalațiile casnice.

Acest echipament generează, folosește și poate radia energie cu frecvență radio, iar în cazul în care nu este instalat și folosit conform instrucțiunilor poate cauza interferențe dăunătoare pentru sistemul de radiocomunicații. Totuși, nu există nici o garanție că nu vor apărea interferențe cu unele instalații. Dacă acest aparat cauzează interferențe cu recepția radio sau TV care pot fi sesizate prin oprirea sau pornirea echipamentului, utilizatorul este sfătuit să încerce eliminarea acestor interferențe prin una dintre următoarele măsuri :

- Reorientarea sau repoziționarea antenei de recepție.
- Mărirea distanței dintre echipament și receptor.
- Conectarea echipamentului la o priză din alt circuit electric față de cel la care este cuplat receptorul.
- Consultarea dealer-ului sau a unui tehnician radio/TV experimentat pentru ajutor.

În atenția clienților din Europa

Acest produs a fost testat și s-a dovedit a se încadra în limitele stabilite de Directiva EMC privind folosirea cablurilor de conectare mai scurte de 3 metri (9,8 feet).

Atenție

Câmpurile electromagnetice cu anumite frecvențe pot influența imaginile produse de această imprimantă foto digitală.

Notă

Dacă încărcarea electrostatică sau electromagnetismul cauzează întreruperi ale transferului de date (eșuează transferul), reporniți aplicația sau deconectați și apoi conectați din nou cablul de comunicație (USB etc.).

Notă pentru clienții din țările care aplică directivele Uniunii Europene

Producătorul acestui aparat este Sony Corporation, 1-7-1 Konan Minato-ku Tokyo, 108-0075 Japonia.

Reprezentantul autorizat pentru EMC și pentru siguranța produsului este Sony Deutschland GmbH, Hedelfinger Strasse 61, 70327 Stuttgart, Germania. Pentru orice servicii sau chestiuni legate de garanție, vă rugăm să apelați la adresa menționată în documentele separate pentru servicii sau garanție.

Dezafectarea echipamentelor electrice și electronice vechi (Valabil în Uniunea Europeană și în celelalte state europene cu sisteme de colectare separate)





Acest simbol marcat pe un produs sau pe ambalajul acestuia indică faptul că respectivul produs nu trebuie considerat reziduu menajer în momentul în care doriți să îl dezafecțați de el.

El trebuie dus la punctele de colectare destinate reciclării echipamentelor electrice și electronice. Dezafecțând în mod corect de acest produs, veți ajuta la prevenirea posibilelor consecințe negative asupra mediului înconjurător și sănătății oamenilor care pot fi cauzate de tratarea inadecvată a acestor reziduuri. Reciclarea materialelor va ajuta totodată la conservarea resurselor naturale. Pentru mai multe detalii legate de reciclarea acestui produs, vă rugăm consultați biroul local, serviciul de preluare a deșeurilor sau magazinul de unde ați achiziționat produsul.

Notă pentru clienții din Marea Britanie

Pentru protecție, la acest echipament este adaptat un conector compatibil BS1363.

Dacă siguranța acestuia se arde ea trebuie înlocuită cu o siguranță care prezintă aceleași caracteristici și care este aprobată de ASTA sau BSI pentru BS 1362 (marcată cu semnele  sau ).

Dacă siguranța prezintă un capac de protecție detașabil, nu uitați să-l puneți la loc după înlocuirea siguranței. Nu folosiți niciodată siguranța fără capac. În cazul în care îl pierdeți, contactați cel mai apropiat service Sony.

Informații

IN NICI UN CAZ, VÂNZĂTORUL NU VA FI RESPONSABIL DE VREO DETERIORARE DIRECTĂ, ACCIDENTALĂ SAU DE CONSECINȚĂ, DE NICIO NATURĂ, SAU DE PIERDERI ORI CHELTUIELI CAUZATE DE PRODUSE DEFECTE SAU DE UTILIZAREA UNOR ASTFEL DE PRODUSE.

Recomandări cu privire la realizarea de copii de siguranță

Pentru a evita riscul potențial de pierdere a datelor cauzată de operații inadecvate efectuate accidental sau de disfuncționalități ale imprimantei, vă recomandăm să realizați copii de siguranță ale datelor.

Sony nu își asumă nici o responsabilitate pentru vreo pierdere accidentală sau de consecință și pentru nici o pierdere a conținutului înregistrărilor ce poate fi cauzată de disfuncționalități ale imprimantei sau ale cardului de memorie.

Duplicarea, editarea sau imprimarea unui CD, a programelor TV, a materialelor protejate de legea drepturilor de autor cum ar fi : imagini, publicații, ori orice alte materiale cu excepția celor înregistrate sau create de dvs. sunt limitate exclusiv la utilizarea privată și domestică. Dacă nu dețineți dreptul de autor sau dacă nu aveți permisiunea proprietarilor drepturilor de autor pentru materialele de duplicat, utilizarea acestor materiale dincolo de aceste limite poate reprezenta o încălcare a prevederilor legii drepturilor de autor, iar posesorii drepturilor de autor pot solicita daune.

Când tipăriți imagini cu această imprimantă, acordați o atenție deosebită neîncălcării prevederilor legii drepturilor de autor. Orice utilizări neautorizate sau modificări ale portretelor altor persoane pot reprezenta încălcări ale drepturilor lor.



Este posibil ca în cazul anumitor demonstrații, prezentări sau expoziții, fotografierea să fie interzisă.

Note privind ecranul cu cristale lichide (LCD)

- Imaginea afișată pe ecran nu este identică din punctul de vedere al calității și al culorilor cu imaginea imprimată deoarece diferă metodele sau profilurile de afișare. Vă rugăm să considerați imaginea afișată doar o prezentare estimativă.
- Nu apăsați ecranul cu cristale lichide (LCD). Este posibil ca acesta să se decoloreze și să apară disfuncționalități.

- Expunerea ecranului LCD la lumină solară directă o perioadă îndelungată de timp poate conduce la apariția de disfuncționalități.
- Ecranul LCD este produs folosindu-se o tehnologie de înaltă precizie, astfel încât 99,99 % dintre pixeli sunt operaționali pentru utilizarea efectivă. Este posibilă totuși existența unor minuscule puncte negre și / sau a unor luminoase (albe, roșii, albastre sau verzi) care să apară în mod constant pe ecranul LCD. Aceste puncte apar în mod normal în procesul de fabricație și nu afectează în nici un fel imaginea înregistrată.
- Este posibil să apară imagini remanente pe ecranul LCD în spații cu temperatură scăzută. Aceasta nu reprezintă o disfuncționalitate.

Despre mărci comerciale și drepturi de autor

- Cyber-shot, , "MemoryStick", MEMORY STICK, "Memory Stick Duo", MEMORY STICK DUO, MagicGate Memory Stick, "Memory Stick PRO", MEMORY STICK PRO, "Memory Stick PRO Duo", "MEMORY STICK PRO DUO", "Memory Stick PRO-HG Duo", MEMORY STICK PRO-HG DUO, "Memory Stick Micro", MEMORY STICK MICRO M2, "Memory Stick Rom", MEMORY STICK-ROM, "MagicGate" și "MAGICGATE" sunt mărci ale Sony Corporation.
- Microsoft, Windows, Windows Vista și Direct X sunt mărci comerciale și mărci comerciale înregistrate ale Microsoft Corporation din Statele Unite și/sau din alte țări.
- Intel și Pentium sunt mărci comerciale înregistrate sau mărci comerciale ale Intel Corporation.
-  sau xD-Picture CARD™ este marcă de comerț a FUJIFILM Corporation.
-  este marcă comercială a Foto Nation Inc. din S.U.A..
- Acest produs conține fonturi de la Monotype Imaging Inc.
- Toate denumirile de companii și de produse menționate în acest manual pot fi mărci înregistrate sau mărci comerciale înregistrate ale dezvoltatorilor și producătorilor respectivi. În acest manual nu vor apărea însă, în fiecare caz, marcejele "TM" sau "®".
- Cuvântul marcă și logo-ul Bluetooth sunt deținute de către Bluetooth SIG Inc, și orice utilizare de către Sony a acestora este sub licență.
- Alte mărci și denumiri comerciale aparțin proprietarilor respectivi.

Atenționare pentru utilizatori

Program © 2009 Sony Corporation
Documentation © 2009 Sony Corporation

Toate drepturile sunt rezervate. Acest manual și aplicațiile software descrise aici, parțial sau total, nu pot fi reproduse, traduse sau transmise nici unui echipament de citire fără acordul prealabil scris al Sony Corporation.

ÎN NICI O SITUAȚIE, SONY CORPORATION NU POATE FI FĂCUTĂ RĂSPUNZĂTOARE DE VREO DETERIORARE ACCIDENTALĂ, INDIRECTĂ SAU SPECIALĂ, INDIFERENT DACĂ SE BAZEAZĂ PE UN CONTRACT SAU PE UN ALT TIP DE CONVENȚIE, DECURGÂND SAU AVÂND LEGĂTURĂ CU ACEST MANUAL, CU APLICAȚIILE SOFTWARE SAU CU ALTE INFORMAȚII CONȚINUTE AICI, ORI CU UTILIZAREA LOR.

Desigilând plicul în care se află discul CD-ROM, acceptați implicit toți termenii și toate condițiile acestei convenții. În cazul în care nu acceptați termenii și condițiile, vă rugăm returnați neîntârziat discul în plicul sigilat, nedesfăcut, împreună cu restul ambalajului, dealer-ului de unde l-ați obținut.

Sony Corporation își rezervă dreptul de a aduce orice modificare acestui manual sau informațiilor conținute aici, în orice moment și fără aviz. Aplicațiile software descrise aici pot face obiectul unor licențe separate.

Nici un fel de date de design cum ar fi mostrele de imagini furnizate în acest software nu pot fi modificate sau duplicate decât în scopul utilizării personale. Orice duplicare neautorizată a acestui software este interzisă de legea drepturilor de autor.

Vă rugăm să țineți seama că duplicarea neautorizată sau modificarea portretelor altor persoane ori a lucrărilor asupra cărora există drepturi de autor, pot aduce atingere drepturilor rezervate de către deținătorii drepturilor de autor.

În text pot exista trimiteri la broșurile "Ghid de punere în funcțiune rapidă" și "Despre seturile pentru imprimare".

Despre ilustrațiile și interfețele de ecran din acest manual

Ilustrațiile și interfețele de ecran din acest manual sunt de la modelul DPP-FP77 dacă nu este altfel indicat.

Cuprins

Atenționare pentru utilizatori.....	4	Aranjarea în pagină, pentru imprimare.....	25
<hr/>			
Înainte de a începe			
Identificarea părților componente	7	Imprimarea unui grup de imagini (Imprimare Index/ Toate/ DPOF)	26
<hr/>			
Pregătiri			
Verificarea conținutului ambalajului	9	Realizarea unui calendar	27
Montarea cartușului de cerneală	9	Realizarea unei fotografii pentru acte de identitate	28
Alimentarea cu hârtie de imprimat.....	10	Modificarea reglajelor	29
Conectarea sursei de alimentare cu energie	12	<i>Stabilirea datei de imprimare</i>	29
<i>Operații de efectuat în starea inițială</i>	13	<i>Stabilirea finisajelor (Imprimare cu sau fără margini)</i>	30
<hr/>			
Imprimarea directă			
Afișarea pe ecranul LCD	14	<i>Reglaje privind afișarea pe ecran</i>	30
<i>Interfața de ecran</i>	14	<i>Modificarea reglajelor de culoare</i>	31
<i>Lista imaginilor</i>	15	<i>Afișarea sau nu a informațiilor legate de imprimantă</i>	31
<i>Lista simbolurilor</i>	16	<i>Revenirea la reglajele implicite, stabilite din fabrică</i>	32
Operații de bază pentru imprimare ...	17	Imprimarea din memoria USB	33
<i>Introducerea unui card de memorie</i>	17	<hr/>	
<i>Imprimarea imaginilor selectate</i> ..	17	Imprimarea comandată de la o cameră digitală PictBridge	
Variante de imprimare	19	Imprimarea de la o cameră digitală PictBridge	34
Corecția expunerii și a efectului de ochi roșii	22	<hr/>	
<i>Imprimarea comandată de la un dispozitiv compatibil Bluetooth</i> ...	23	Imprimarea comandată de la un dispozitiv compatibil Bluetooth	
<i>Mărirea și micșorarea dimensiunii unei imagini</i>	23	<i>Profiluri compatibile pentru comunicația Bluetooth</i>	35
<i>Deplasarea unei imagini</i>	23	<i>Proceduri de imprimare</i>	35
<i>Rotirea unei imagini</i>	23	<hr/>	
<i>Ajustarea unei imagini</i>	23	<i>continuare...</i>	
<i>Imprimarea unei imagini editate</i> ..	24	<hr/>	
<i>Anularea operațiilor efectuate</i>	24		
<i>Părăsirea meniului</i>	25		

Cuprins

Imprimarea comandată de un calculator

Imprimarea comandată de la un calculator	37
Instalarea aplicațiilor software	37
<i>Cerințe de sistem</i>	37
<i>Instalarea driver-ului de imprimantă</i>	38
<i>Instalarea aplicației PMB (Picture Motion Browser)</i>	41
Imprimarea fotografiilor folosind PMB (Picture Motion Browser).....	42
<i>Înregistrarea unui director de parcurgere</i>	45
<i>Imprimarea folosind o altă aplicație software disponibilă în comerț</i>	46

Mesaje de eroare

Dacă este afișat un mesaj de eroare	47
-------------------------------------	----

Soluționarea problemelor

Dacă apar unele probleme	50
Dacă se blochează hârtia	60
Curățarea interiorului imprimantei ...	61

Informații suplimentare

Măsuri de precauție	62
<i>Despre siguranță</i>	62
<i>La instalare</i>	62
<i>Despre adaptorul de rețea</i>	62
<i>Despre condensarea umezelii</i>	62
<i>La transport</i>	62
<i>La curățarea imprimantei</i>	63
<i>Despre restricțiile la duplicare</i>	63
Despre cardurile de memorie	63
<i>Cardul "Memory Stick"</i>	63
<i>Cardul de memorie SD</i>	64
<i>Cardul xD-Picture</i>	64
<i>Note legate de utilizarea unui card de memorie</i>	65
Specificații	65
<i>Domeniul de imprimare</i>	67
Glosar	68
Index.....	69



Identificarea părților componente

Pentru detalii, consultați paginile indicate între paranteze.

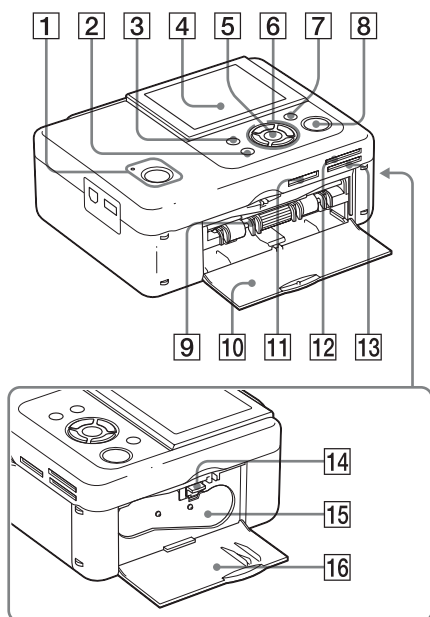
În ilustrații este prezentat modelul DPP-FP77. Pozițiile butoanelor și denumirile acestora la modelul DPP-FP67 sunt identice, cu toate că dimensiunea ecranului LCD diferă.





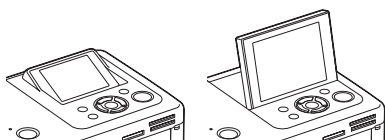

Panoul frontal al imprimantei

- 1 Comutator  (pornit/standby)/ indicator STANDBY**
- 2 Buton ANULARE (CANCEL) /  (Index View)**
- 3 Buton MENIU**
- 4 Ecran LCD**



DPP-FP67 : tip 2,4 DPP-FP77 : tip 3,5

- 5 Buton ACCES**
- 6 Butoane de direcție (///)**
- 7 Buton AUTORETUȘARE**
(→ pagina 22)
- 8 Buton / indicator IMPRIMARE**
- 9 Compartimentul pentru sertarul de alimentare cu hârtie**
(→ pagina 10)
- 10 Capacul compartimentului pentru sertarul de alimentare cu hârtie**
- 11 Slot pentru "Memory Stick PRO" (Standard / DUO)**
(→ pagina 17, 63)
- 12 Slot pentru cardul xD-Picture**
(→ pagina 17, 64)
- 13 Slot pentru cardul SD**
(→ pagina 17, 64)
- 14 Pârghia de scoatere a cartușului de cerneală** (→ pagina 9)
- 15 Cartușul de cerneală (nu este furnizat)** (→ pagina 9)
- 16 Ușa compartimentului pentru cartușul de cerneală**
(→ pagina 9)

continuare...

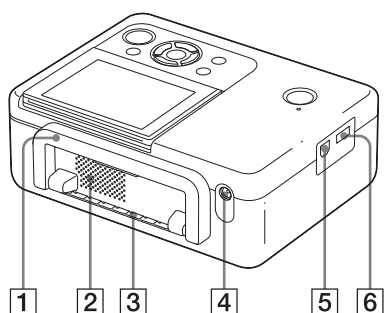

Panoul din spate al imprimantei

1 Mâner

Când transportați imprimanta, ridicați mânerul, așa cum este arătat mai jos. Când folosiți imprimanta, puneți mânerul în poziția originală.

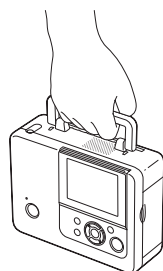

Note

- La transportarea imprimantei, asigurați-vă că ați scos cardurile de memorie, memoria USB, sertarul cu hârtie, adaptorul de curent alternativ și alte cabluri. În caz contrar pot apărea disfuncționalități.
- Când utilizați modelul DPP-FP77, puneți panoul LCD în poziția originală.

2 Fante de aerisire

3 Fanta de ieșire a hârtiei

4 Mufă DC IN 24 V (→ pag. 12)

Conectați aici adaptorul de rețea furnizat. După aceea, conectați cablul de alimentare între adaptor și priza de perete.

Panoul din partea stângă a imprimantei

5 Mufă USB (→ pag. 39)

La utilizarea unui calculator, cuplați-l un cablu USB la acest conector.

7 Conector PictBridge / EXT INTERFACE

(→ pag. de la 32 la 35)

La folosirea unei camere digitale compatibile PictBridge, a unei memorii USB, a unui adaptor USB Bluetooth (DPPA-BT1*) sau a altui dispozitiv USB extern, conectați-le prin acest conector.

**În anumite zone adaptorul USB Bluetooth DPPA-BT1 nu este vândut.*

Verificarea conținutului ambalajului

Verificați dacă v-au fost furnizate următoarele accesorii împreună cu imprimanta.

- Sertar pentru hârtie (1)
- Adaptor de rețea (1)
- Cablu USB (1)
- Cablu de alimentare*¹ (1)
- Cartuș de curățare (1) / Foaie de curățare (1)
- CD-ROM cu Windows Printer Driver Software Ver. 1.0 (driver de imprimantă) și Picture Motion Browser Ver. 4.2 (aplicație pentru gestionarea imaginilor)
- Manual de instrucțiuni (această broșură) (1)
- Ghid de punere în funcțiune rapidă (1)
- “Despre seturile pentru imprimare” (1)
- Garanție (1) (*În unele regiuni garanția nu este furnizată*)
- Convenție de licență ca utilizator final al aplicației software Sony

*¹ Forma ștecărului și specificațiile pentru cablul de alimentare diferă în funcție de regiunea de unde ați achiziționat imprimanta.

Despre Seturile de Imprimare Sony (nu este furnizat)

Vă rugăm să folosiți un set de imprimare Sony (opțional) destinat acestei imprimante. Pentru detalii consultați “Despre seturile pentru imprimare”.

Montarea cartușului de cerneală

- 1 Trageți și deschideți capacul compartimentului pentru cartuș.
- 2 Introduceți cartușul de cerneală în direcția indicată de săgeată, până ce se produce un clic.

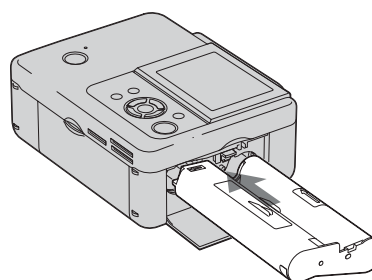

- 3 Închideți capacul compartimentului pentru cartuș.

Scoaterea cartușului de cerneală

Acționați în sus pârghia de deschidere și scoateți cartușul de cerneală terminat.

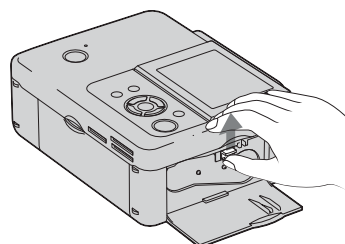

continuare...

Note

- Nu atingeți ribonul de cerneală și nu puneți cartușul în spații cu mult praf. Ampretele digitale sau praful care ajung pe ribonul de cerneală pot altera calitatea imprimării.
- Nu derulați ribonul de cerneală și nu folosiți pentru imprimare un cartuș cu banda derulată. Rezultatul imprimării nu va fi adecvat și pot apărea chiar unele disfuncționalități. În cazul în care cartușul de imprimare nu ajunge în poziția corectă făcând clic, scoateți-l și reintroduceți-l în aparat. Dacă ribonul de cerneală este prea larg, continuați să apăsați partea centrală a acestuia și să îl rulați în direcția indicată de săgeată pentru ca acesta să fie întins.

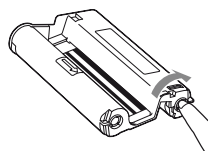

Nu derulați ribonul în direcțiile arătate aici

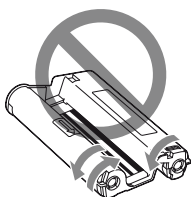

- Nu demontați cartușul de cerneală.
- Nu trageți ribonul în afară din cartușul de imprimare.
- Nu scoateți cartușul de imprimare din aparat în cursul imprimării.
- Evitați plasarea cartușelor în spații unde temperatura sau umiditatea sunt ridicate, unde există mult praf sau unde sunt supuse radiațiilor solare directe. Vă rugăm să le depozitați într-un loc întunecos și rece și să le utilizați curând după data de fabricație. În funcție de condițiile de depozitare, cartușele se pot deteriora. Utilizarea unui astfel de cartuș afectează calitatea imprimării, lucru pentru care nu există garanție și nu vă putem oferi despăgubiri.

Alimentarea cu hârtie de imprimat

1 Deschideți suportul pentru scoaterea hârtiei.

Apucați ambele părți ale cutiei cu sertar (așa cum este indicat prin săgeți) și deschideți sertarul pentru hârtie.

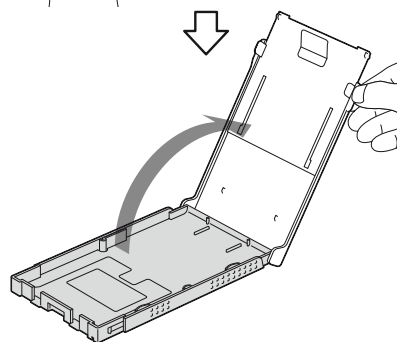
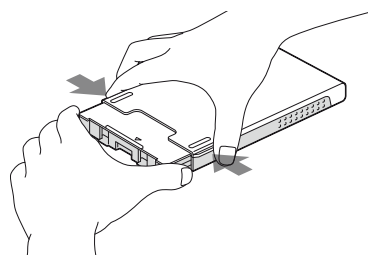

2 Puneți hârtia de imprimat în sertarul pentru hârtie.

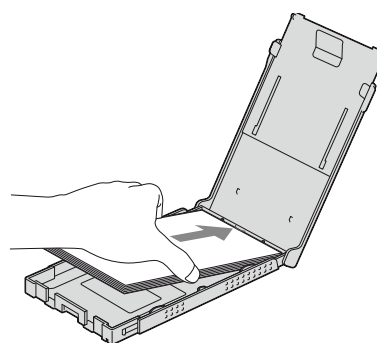

3 Închideți capacul sertarului pentru hârtie.

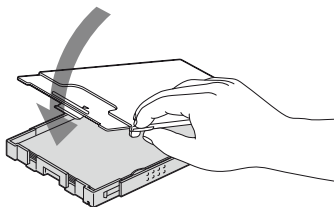

4 Deschideți capacul glisant.

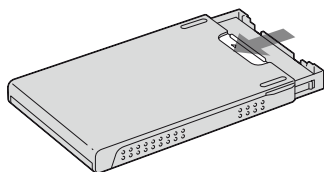

5 Introduceți sertarul cu hârtie în imprimantă.

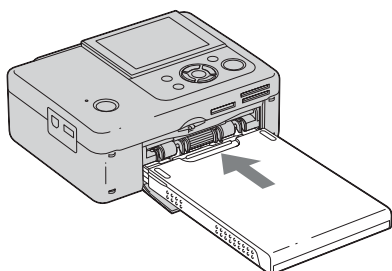

Note

- Puteți introduce până la 20 de coli de imprimat. Vânturați bine colile de imprimat. Introduceți teancul de coli în sertar, cu folia protectoare în partea de sus, după care îndepărtați folia protectoare.
- Dacă nu există folie protectoare în imprimantă, introduceți colile de tipărit în sertar cu suprafața de imprimat (cea care nu are alte imprimeuri) îndreptată în sus.
- Nu atingeți suprafața de imprimare. Amprentele digitale de pe această suprafață pot altera calitatea imprimării.
- Nu îndoiți hârtia și nu o tăiați din perforații înainte de imprimare.

- Pentru a evita blocarea hârtiei sau disfuncționalități ale imprimantei, înainte de a imprima, verificați următoarele :
 - nu scrieți și nu tipăriți pe hârtia de imprimat.
 - nu lipiți autocolante sau timbre pe hârtia de imprimat.
 - când adăugați coli în sertar asigurați-vă ca numărul total de coli să nu fie mai mare de 20.
 - nu puneți tipuri diferite de hârtie în același sertar.
 - nu folosiți pentru imprimare hârtie deja utilizată. Imprimarea unei imagini de două ori pe aceeași hârtie nu o va face mai intensă.
 - folosiți numai hârtie de imprimat pentru această imprimantă.
 - nu refolosiți hârtia de imprimat care a ieșit din imprimantă fără a fi fost tipărită.

Note privind depozitarea hârtiei de imprimat

- Pentru a ține hârtia în sertar, scoateți sertarul din imprimantă și închideți capacul glisant al sertarului.
- Evitați păstrarea colilor de hârtie cu părțile imprimate în contact unele cu altele sau cu produse de cauciuc sau plastic, inclusiv clorură de vinil sau substanțe de plastifiere, pe perioade îndelungate de timp; este posibil să li se modifice culorile sau să se deterioreze imaginile imprimate.
- Evitați plasarea hârtiei de imprimat în spații supuse temperaturilor înalte, umidității crescute, prafului excesiv sau radiațiilor solare directe.
- Când păstrați seturi de hârtie din care ați consumat unele coli, acestea trebuie introduse în ambalajul original sau în recipiente similare.

Conectarea sursei de alimentare cu energie

- 1 Introduceți conectorul adaptorului de rețea în mufa DC IN de 24 V din spatele imprimantei.
- 2 Introduceți unul dintre conectorii cablului de alimentare în adaptorul de rețea. Cuplați celălalt capăt al cablului de alimentare la o priză de perete.

Note

- Nu puneți imprimanta pe un suport instabil, cum ar fi o masă care se clatină.
- Lăsați spațiu suficient în jurul imprimantei. Hârtia de imprimat iese de câteva ori prin fanta din spate în cursul imprimării. Păstrați un spațiu liber de 10 cm sau mai mult în spatele imprimantei.
- Conectați adaptorul de rețea la o priză ușor accesibilă, aflată în apropiere. Dacă apar probleme în timp ce folosiți adaptorul, întrerupeți imediat alimentarea decuplând ștecărul de la priză.
- Nu scurtcircuitați conectorul DC al adaptorului de c.a. cu un obiect metalic deoarece pot apărea disfuncționalități.
- Nu plasați adaptorul de rețea în spații strâmte, cum ar fi cel dintre o mobilă și perete.
- Când ați încheiat utilizarea adaptorului de c.a., decuplați cablul de alimentare de la mufa DC IN 24V a imprimantei și de la priză de perete.
- Imprimanta nu este decuplată de la sursa de alimentare (de la rețea) câtă vreme este cuplată la priză, chiar dacă aparatul propriu-zis a fost oprit.
- Priza utilizată trebuie să fie cât mai apropiată de aparat și ușor accesibilă.

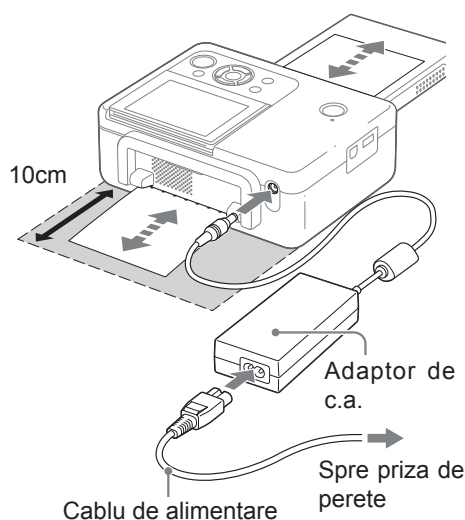

Utilizarea imprimantei în străinătate

– Surse de alimentare

Puteți folosi imprimanta dvs. și adaptorul de rețea (furnizat) în orice țară/regiune în care tensiunea de rețea este cuprinsă între 100 V și 240 V în curent alternativ, la o frecvență de 50/60 Hz.

Nu folosiți un transformator electronic (convertor de călătorie) deoarece se pot produce disfuncționalități.

Operații de efectuat în starea inițială

Când imprimanta foto este pornită fără a fi introdus un card de memorie sau fără a fi conectat un calculator, pe ecran este afișată interfața inițială de mai jos.

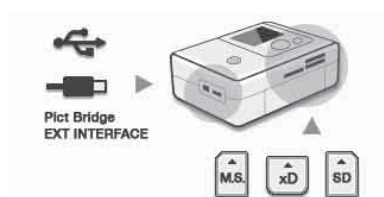

Când imprimanta nu este acționată timp de 5 secunde, este afișat modul demonstrativ. Dacă este apăsat oricare alt buton în afară de ⏻ (pornit/standby), ecranul revine la interfața inițială. Dacă este introdus un card de memorie sau dacă este conectat un calculator, sunt afișate imaginile de la dispozitivul conectat.

Pentru a imprima direct de pe cardul de memorie sau de la un echipament extern, consultați pag. 14. Pentru a imprima de la calculator, consultați pag. 37.

Afișarea pe ecranul LCD

Interfața de ecran

Afișare pe ecran : Activată (On)

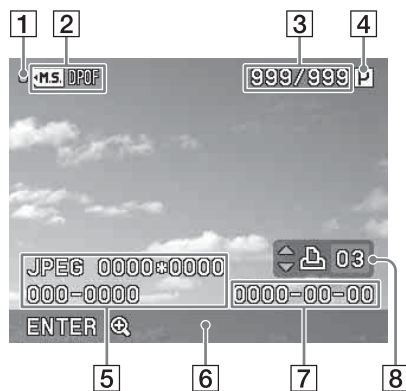

Afișare pe ecran : Dezactivată (Off)

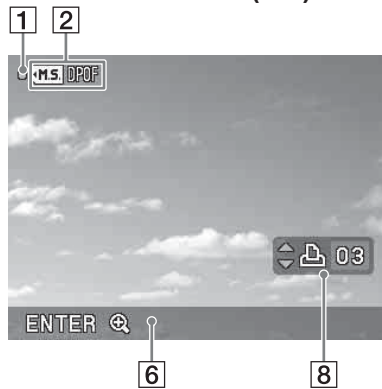

Puteți comuta modul de afișare de la “Afișare pe ecran” din meniu (pag. 30).

1 Indicația de acces

Apare în timp ce imprimanta accesează un card de memorie sau o memorie USB.

Notă

- Cât timp este afișată indicația de acces, nu scoateți cardul de memorie sau memoria USB și nici nu opriți alimentarea deoarece pot fi deteriorate datele.

2 Indicații de intrare/reglaj

Sunt indicate sursele de intrare și reglajele pentru imagini.

Simbol	Semnificație
	Sursă “Memory Stick”
	Sursă card memorie SD
	Sursă card xD-Picture
	Sursă memorie USB
	Indicație imprimare DPOF

3 Numărul de imagini selectate/ Numărul total de imagini

4 Indicatorul cartușului de cerneală

- : dimensiunea P
 : cartuș de curățire.

5 Informații legate de fișierul de imagine (formatul , dimensiunea fișierului), numărul imaginii (număr director-fișier)*)

* Numai pentru fișierele compatibile DCF. În cazul altor formate de fișier, va fi afișată numai o parte a numelui fișierului.

6 Indicații privind funcționarea

7 Data înregistrării sau a stocării în memorie.

8 Cantitatea stabilită de imprimat

Lista imaginilor

Este afișată o listă de imagini conținute de suportul media selectat.

DPP-FP67

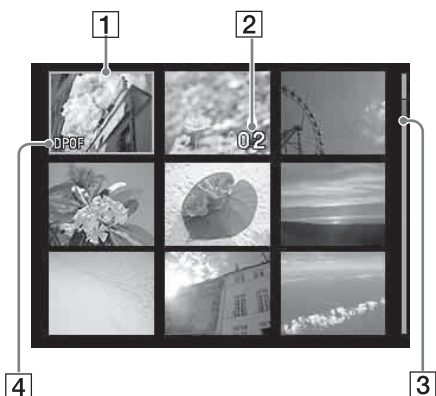

DPP-FP77

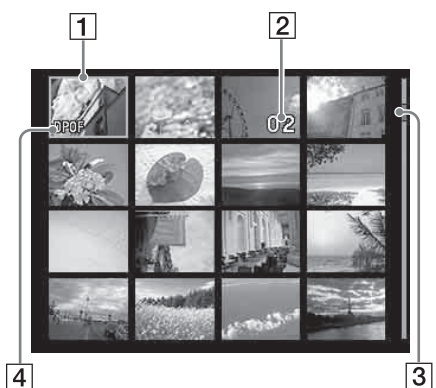

1 Cursor (chenar portocaliu)

Puteți deplasa cursorul (selecție) apăsând $\triangleleft / \triangleright / \triangle / \nabla$.

2 Numărul de copii de imprimat

Apare numai când a fost stabilită cantitatea de imprimat.

3 Bară de parcurgere a conținutului

Indică localizarea imaginii în numărul total de imagini din listă.

4 DPOF Indicația elementelor prestabilite pentru imprimare DPOF

Comutarea între previzualizarea unei imagini și afișarea listei de imagini

Puteți schimba interfața după cum urmează:

• Pentru afișarea listei de imagini

La previzualizarea unei imagini, apăsați butonul \square (Vizualizare index).

Dacă sunt mai multe pagini, puteți trece de la una la alta apăsând \triangle / ∇ .

• Pentru a previzualiza o imagine

Când este afișată vizualizarea index, apăsați $\triangleleft / \triangleright / \triangle / \nabla$ pentru a muta cursorul la imaginea dorită, apoi apăsați ACCES.

Dacă este previzualizată o imagine, puteți trece la o altă imagine apăsând $\triangleleft / \triangleright$.

• Pentru a mări o imagine

În fereastra de previzualizare a imaginii, apăsați butonul ACCES. La fiecare apăsare a butonului, imaginea este mărită de 5 ori față de scala originală : $\times 1,5$; $\times 2$; $\times 3$; $\times 4$ și apoi $\times 5$. În previzualizarea mărită a imaginii, puteți schimba porțiunea care să fie afișată, prin apăsarea $\triangleleft / \triangleright / \triangle / \nabla$.

\downarrow
x1 \rightarrow x1.5 \rightarrow x2 \rightarrow x3 \rightarrow x4 \rightarrow x5















continuare...

Lista imaginilor



Pe ecranul LCD sunt afișate următoarele simboluri.

Puteți efectua operațiile selectând simbolul corespunzător cu </>/Δ/▽, apoi apăsând ACCES.







Pentru explicații detaliate, consultați paginile indicate între paranteze.

Simbol	Semnificație
	Editare (23)
	Aranjare în pagină (25)
	Imprimare unui set de imagini (26)
	Calendar (27)
	Fotografii de identitate (28)
	Opțiuni imprimare (29)
Editare / Aranjare în pagină / Calendar / Fotografie de identitate	
	Mărirea sau micșorarea dimensiunii unei imagini (23)
	Deplasarea unei imagini (23)
	Rotirea unei imagini (23) cu 90° în sens orar
	Ajustarea calității imaginii (23)
	Transformarea imaginii într-una alb-negru (29) (Opțiunea este disponibilă numai pentru fotografiile de identitate.)
	Anularea montajelor (24)
	Imprimarea unei imagini editate (24)
	Părăsirea meniului (25)

Imprimarea unui set de imagini

	Imprimare index (26) (Sunt imprimate toate imaginile de pe ecranul împărțit în zone.)
	Se imprimă toate imaginile (26) (Toate imaginile sunt imprimate într-un singur exemplar.)
	Imprimare DPOF (26) (Sunt tipărite imaginile previzualizate, marcate pentru imprimare (DPOF), în numărul stabilit de exemplare și în ordinea în care au fost afișate.)

Opțiuni de imprimare

	Imprimare cu dată (29)
	Cu margini / Fără margini (30)
	Interfața de ecran (30)
	Reglaje de culoare (31)
	Afișarea informațiilor de imprimare (31)
	Reglaje implicite (32) (Se revine la reglajele implicite, stabilite din fabrică)

Operații de bază pentru imprimare

Introducerea unui card de memorie

Pregătiți cardul de memorie care conține imaginile de imprimat : “Memory Stick”, Memory Stick Duo”, card de memorie SD sau card de memorie xD-Picture.

Cu partea cu etichetă în sus, introduceți cardul de memorie în slotul corespunzător, până ce se produce un clic.

Pentru tipurile de memorie pe care le puteți utiliza pentru această imprimantă, consultați paginile de la 63 la 65.

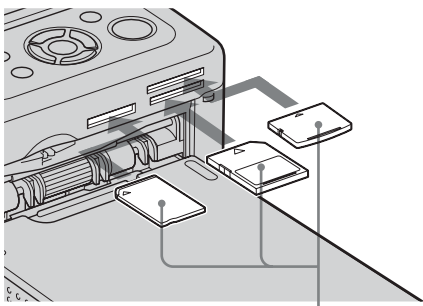

Cu eticheta orientată în sus, de la stânga spre dreapta, “Memory Stick”, (“Memory Stick Duo”), card de memorie SD și card xD-Picture.

Pentru a scoate un card de memorie

Trageți ușor cardul din slotul lui, în sens invers decât a fost introdus.

Note

- Introduceți numai cardul de memorie pe care doriți să îl utilizați pentru imprimare. Dacă sunt introduse mai multe carduri de memorie, va avea prioritate primul care a fost introdus dintre acestea.
- Imprimanta acceptă ambele standarde de mărime pentru Memory Stick ; nu este nevoie de un adaptor pentru “Memory Stick Duo”.
- Pentru a utiliza un card de memorie, urmați notele descrise de la pagina 63 la 65.

Imprimarea imaginilor selectate



Această secțiune explică cum să afișați pe ecranul LCD imaginile de pe un card de memorie sau de la o memorie USB și cum să imprimați imaginile selectate (imprimare directă). Pentru imprimarea de pe o memorie USB, vedeți pagina 32.

Stabilirea cantității de imprimat

1 Apăsați  (activat / standby) pentru a porni imprimanta.



Indicatorul STANDBY se stinge.

Pe ecranul LCD va fi afișată o imagine de pe cardul de memorie sau de pe dispozitivul USB conectat.

2 Apăsați  /  pentru a afișa imaginea pe care doriți să o imprimați.

3 Stabiliți numărul de copii de imprimat.

Dacă doriți să imprimați un singur exemplar cu imaginea, omiteți această procedură și treceți la pasul următor.

Apăsați  pentru a fi afișată indicația privitoare la numărul de exemplare, apoi specificați cantitatea necesară cu  / .



4 Apăsați **IMPRIMARE**.

Când butonul **IMPRIMARE** luminează de culoare verde, imprimanta este gata de lucru. Imaginea afișată este imprimată.

Pentru a imprima mai multe imagini

Repetăți pașii 2 și 3.

Pentru a modifica numărul de copii

Afișați imaginea pentru care doriți să modificați numărul de exemplare și modificați cantitatea folosind butoanele  / .

Dacă selectați “0” imprimarea va fi anulată.

continuare...

Mărirea unei imagini pentru imprimare

Apăsați în mod repetat ACCES până ce imaginea este mărită la dimensiunea dorită. Puteți mări o imagine de până la 5 ori față de dimensiunea originală. Apăsați </>/Δ/▽ pentru a deplasa o imagine.

Apăsați IMPRIMARE pentru a fi afișată previzualizarea imaginii pentru imprimare, apoi apăsați din nou acest buton pentru a fi imprimată imaginea respectivă.

Imaginea previzualizată va fi tipărită chiar dacă ați stabilit cantitatea de imprimat pentru altele.

Note

- Nu deplasați și nu opriți niciodată imprimanta în timp ce tipărește ; este posibil ca hârtia sau cartușul să se blocheze. Dacă opriți alimentarea în mod accidental, lăsați la locul lui sertarul pentru hârtie și reporniți imprimanta. Dacă hârtia de imprimat rămâne în aparat, îndepărtați coala care iese automat și reluați imprimarea.
- Nu scoateți sertarul pentru hârtie în cursul imprimării deoarece pot apărea disfuncționalități.
- Hârtia de imprimat iese de câteva ori din aparat în cursul imprimării. Nu o atingeți și nici nu o trageți în aceste momente.
- În cazul în care hârtia se blochează, vedeți pagina 60.

Despre alegerea intrării

Imprimanta nu este dotată cu un comutator pentru selectarea intrării. Odată ce ați introdus un card sau ce ați conectat o memorie USB la imprimantă, imaginile conținute de acesta vor fi afișate în mod automat. În cazul conectării mai multor carduri de memorie sau memorii USB, va avea prioritate primul suport de memorie conectat.

Dacă imprimanta este pornită având introduse sau conectate mai multe suporturi media, imprimanta le detectează în ordinea următoare: "Memory Stick", card SD, card xD-Picture și apoi o memorie USB conectat la mufa PictBridge/EXT INTERFACE.

Variante de imprimare

● Operații care folosesc butoanele imprimantei

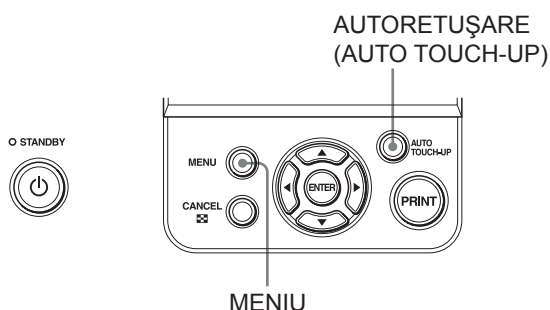

Expunere și corecție ochi roșii ➔ pagina 22

Apăsați butonul pentru autoretușare (AUTO TOUCH-UP) pentru a ajusta automat o fotografie cu probleme, cum ar fi cu subiectul poziționat contra luminii sau în care apare efectul de ochi roșii.

O varietate de moduri de imprimare

Apăsați butonul MENU și selectați simbolul corespunzător operației dorite.

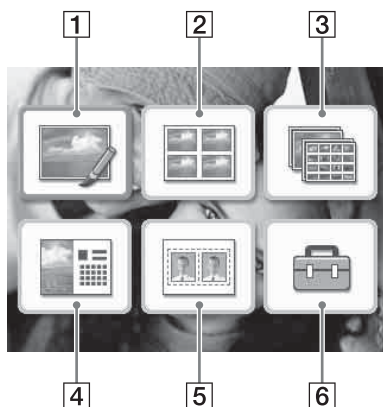

- Apăsați </>/Δ/▽ pentru a selecta simbolul dorit și apăsați ACCES
 - 1 Editare
 - 2 Așezare în pagină pentru imprimare
 - 3 Imprimarea unui set de imagini
 - 4 Calendar
 - 5 Fotografie de identitate
 - 6 Opțiuni de imprimare
- Pentru a părăsi meniul, apăsați din nou butonul ANULARE sau MENU.

continuare...

1 Editare ➔ pagina 23

Puteți ajusta dimensiunea, poziția, nuanțele sau alte calități ale imaginii selectate.



Pentru simbolurile pe care puteți să le utilizați, consultați pag. 16.

2 Aranjare în pagină ➔ pagina 25

Puteți să plasați mai multe imagini pe o pagină împărțită în mai multe secțiuni și să le imprimați astfel.



Puteți imprima câte 2, 4, 9, 13 sau 16 imagini pe o pagină.

3 Imprimarea unui set de imagini ➔ pagina 26

Puteți imprima simultan un număr mai mare de imagini de pe un card de memorie sau de pe o memorie USB.



Puteți alege una dintre variantele de imprimare a unui număr mare de imagini deodată. Acestea sunt: “Imprimare index”, “Imprimare toate” și “Imprimare DPOF”.

4 Calendar ➔ pagina 27

Puteți crea un calendar original selectând imaginile dorite.



5 Fotografii de identitate ➔ pagina 28

Puteți specifica lățimea și înălțimea dorite pentru fotografia de imprimat.



Puteți folosi fotografiile pentru diverse carduri de identitate (spre exemplu pentru pașaport, acolo unde sunt acceptate).

6 Opțiuni de imprimare ➔ pagina 29

Puteți modifica reglajele în cursul imprimării, configurarea imprimantei și cele pentru afișarea pe ecran.

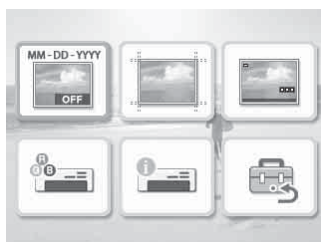

Corecția expunerii și a efectului de ochi roșii

1 Afișați o imagine pe care doriți să o corecți și apoi apăsați butonul AUTO TOUCH-UP (AUTORETUȘARE).

Va începe corectarea imaginii selectate iar imaginea rezultată va fi afișată pe ecran.

Pentru a reveni la imaginea originală (dinainte de corecție)

Apăsați butonul AUTO TOUCH-UP. Pentru a fi afișată imaginea corectată, apăsați din nou AUTO TOUCH-UP.

Pentru a renunța la corecție

Apăsați ANULARE.

Observație

Deși puteți verifica starea expunerii și a corecției de ochi roșii apăsând butonul ACCES și măbind imaginea, imaginea imprimată nu va fi mărită. Pentru a imprima o fotografie mărită și corectată, măriți mai întâi imaginea și apoi realizați corecția.

Dacă ați stabilit cantitatea de imprimat pentru mai multe imagini

Sunt ajustate toate imaginile pentru care ați stabilit numărul de exemplare de imprimat. Pentru afișarea altor imagini, apăsați </>.

Pentru a stabili cantitatea de imprimat

Înainte să apăsați butonul AUTO TOUCH-UP, stabiliți cantitatea de imprimat (pag. 17). Nu puteți stabili sau modifica această cantitate după ce ați încheiat corecția. Pentru modificarea numărului de exemplare, anulați corecția.

Observații

- Dacă există alte imagini pentru care ați stabilit cantitatea de imprimat, însă pentru cea previzualizată nu este specificat numărul de exemplare, corecția nu va fi aplicată și imaginii ce apare pe ecran. Sunt ajustate numai imaginile pentru care este stabilită cantitatea de imprimat.

- Dacă nu ați stabilit cantitatea de imprimat pentru nici o imagine, corecția va fi aplicată imaginii afișate pe ecran.
- Dacă măriți o imagine, va fi ajustată și apoi imprimată numai respectiva imagine.

2 Apăsați IMPRIMARE.

Va începe imprimarea imaginii ajustate. Când este stabilită varianta pentru cantitatea de imprimat, sunt imprimate numărul respectiv de exemplare.

Observații

- Corecția va fi aplicată numai imaginii imprimate; imaginea originală nu va fi modificată.
- Nu puteți edita o imagine după ce a fost corectată.

Note



- În funcție de imagine, este posibil ca expunerea să nu poată fi corectată. În acest caz, selectați "Ajustare" din meniul Editare pentru a regla manual luminozitatea imaginii (pag. 23).
- În funcție de imagine, este posibil ca efectul de ochi roșii să nu poată fi corectat.
- Când anulați editarea realizată selectând ↺ (Resetare) din meniul Editare, va fi anulată și corecția.
- În cursul procesului de corecție, va fi afișată o animație care sugerează modul de citire și de manevrare a datelor de pe cardul de memorie sau din memoria USB. Nu scoateți cardul de memorie și nu decuplați dispozitivul USB cât timp este prezentată această animație.
- Nu puteți selecta numai Corecția ochilor roșii sau doar pe cea a expunerii.
- În funcție de imagine, corecția ochilor roșii va dura mai mult timp.



Corecția automată a efectului de ochi roșii a acestei imprimante folosește tehnologia FotoNation Inc. din S.U.A.

Editarea unei imagini

Mărirea și micșorarea dimensiunii unei imagini

1 Din meniul  Editare (pag. 20), apăsați </> pentru a selecta  (Mărire) pentru a mări imagine sau  (Reducere) pentru a o micșora, apoi apăsați ACCES.

La fiecare apăsare a butonului imaginea se mărește sau se micșorează.

 : până la 200%



 : până la 60%

2 Apăsați IMPRIMARE.

Notă

- Calitatea imaginilor mărite poate fi mai scăzută, în funcție de dimensiunea acestora.

Deplasarea unei imagini

1 Din meniul  Editare (pag. 20), apăsați </> pentru a selecta  (Deplasare) apoi apăsați ACCES. Vor apărea indicatoarele </>/Δ/▽ în stânga/dreapta/deasupra/în partea de jos a imaginii și veți putea deplasa imaginea.

2 Apăsați </>/Δ/▽ pentru a deplasa imaginea.



Imaginea se deplasează în direcția selectată.

3 Apăsați ACCES.

Imaginea este fixată în poziția curentă.

4 Apăsați IMPRIMARE.



Rotirea unei imagini

1 Din meniul  Editare (pag. 20), apăsați </> pentru a selecta  (Rotire) apoi apăsați ACCES.





La fiecare apăsare, a butonului ACCES, imaginea se rotește cu 90° în sens orar.

2 Apăsați IMPRIMARE.

Ajustarea unei imagini

1 Din meniul  de editare (pag. 20), apăsați </> pentru a selecta  (Ajustare) apoi apăsați ACCES.

Va fi afișat meniul de ajustare.

Simboluri	Semnificație
 Luminozitate	Este ajustată luminozitatea.
 Nuanțe	Sunt ajustate nuanțele.
 Saturație	Este ajustată saturația.
 Claritate	Este ajustată claritatea.
	Meniul existent de reglaj. Sunt stocate și aplicate operațiile de editare realizate și se revine la pasul precedent.

2 Apăsați </> pentru a selecta elementul de reglaj dorit, apoi apăsați ACCES. Este afișat ecranul corespunzător operației de ajustare dorite.

continuare...

Când este selectată opțiunea  (Luminozitate).

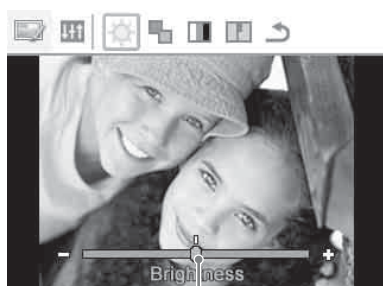

Cursor

Apăsați $\triangleleft/\triangleright$ pentru a ajusta o imagine, verificând nivelul de luminozitate, spre exemplu.

- **Luminozitate** : Apăsați \triangleright pentru ca imaginea să fie mai luminoasă sau \triangleleft pentru ca aceasta să fie mai întunecată.
- **Tentă de culoare** : Apăsați \triangleright pentru ca imaginea să aibă o tentă verzuie, respectiv \triangleleft pentru ca tenta de culoare să fie roșiatică.
- **Saturație** : Apăsați \triangleright pentru ca intensitatea culorii să fie mai mare sau \triangleleft pentru ca aceasta să fie mai slabă.
- **Claritate** : Apăsați \triangleright pentru ca să fie contururi mai clare, sau \triangleleft pentru contururi mai șterse.

3 Apăsați ACCES.

Este aplicată ajustarea efectuată și puteți alege o altă opțiune de reglaj.

4 Apăsați $\triangleleft/\triangleright$ pentru a selecta (leșire), apoi apăsați ACCES.

Meniul de reglaje dispare.

5 Apăsați IMPRIMARE.

Imprimarea unei imagini editate

1 Apăsați $\triangleleft/\triangleright$ pentru a selecta (Imprimare), apoi apăsați ACCES sau IMPRIMARE.

Apare fereastra de imprimare. Este afișat numărul de exemplare.

2 Stabiliți numărul de exemplare.

- Pentru a mări cantitatea cu câte o unitate, apăsați în mod repetat butonul Δ .
- Pentru a scădea cantitatea cu câte o unitate, apăsați scurt, în mod repetat, butonul ∇ .

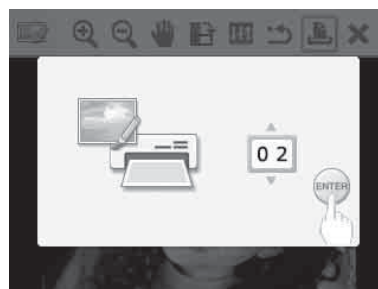

3 Apăsați ACCES.

Anularea operațiilor efectuate

1 Apăsați $\triangleleft/\triangleright$ pentru a selecta (Resetare), apoi apăsați ACCES.

Apare fereastra de confirmare.

2 Apăsați Δ/∇ pentru a selecta "OK", apoi apăsați ACCES.

Elementele de reglaj din meniul Editare precum și expunerea și corecția ochilor roșii sunt dezactivate, iar imaginea este readusă la starea de dinainte de editare. Interfața Editare sau cea de Reglaj este afișată din nou. Dacă apăsați butonul ANULARE sau dacă selectați "ANULARE" și apăsați ACCES, este afișată interfața precedentă.

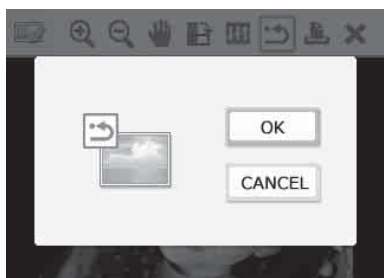

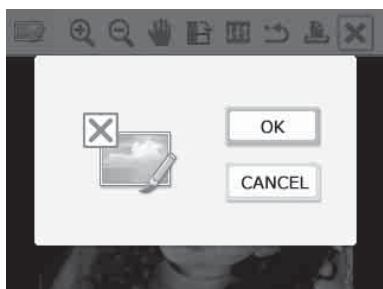

✘ Părăsirea meniului

- 1 Apăsați </> pentru a selecta ✘ (Ieșire), apoi apăsați ACCES. Apare fereastra de confirmare.
- 2 Apăsați Δ/∇ pentru a selecta "OK", apoi apăsați ACCES. Operațiile din meniu sunt încheiate și fereastra afișată înainte de intrarea în meniu este din nou afișată. Dacă apăsați butonul ANULARE sau dacă selectați "ANULARE" și apăsați ACCES, este afișată interfața precedentă.



Aranjarea în pagină pentru imprimare

- 1 În meniul principal (pag. 19), apăsați </>/Δ/∇ pentru a selecta  (Aranjare în pagină), apoi apăsați ACCES. Este afișată fereastra cu modele de aranjare în pagină disponibile.
- 2 Apăsați </>/Δ/∇ pentru a selecta dispunerea dorită, apoi apăsați ACCES. Este afișată o previzualizare a modului dorit de aranjare în pagină.
- 3 Alegeți o imagine. La selectarea unui mod de aranjare cu mai multe imagini, repetați procedura pentru a alege o imagine pentru fiecare zonă.
 - ① Apăsați </>/Δ/∇ pentru a selecta o zonă pentru imagine, apoi apăsați ACCES. Este afișată lista de imagini.
 - ② Apăsați </>/Δ/∇ pentru a selecta imaginea dorită, apoi apăsați ACCES. Va fi afișată fereastra destinată reglajelor pentru imagine. Pentru reglaje, consultați "Ajustarea unei imagini", de la pag. 23. Imaginea poate fi ajustată în mod automat apăsând butonul AUTO TOUCH-UP (pag. 22). După realizarea corecției, nu mai puteți realiza alte ajustări. Aveți grijă să efectuați corecția după ce încheiați toate reglajele.
- 4 Apăsați </> pentru a selecta , apoi apăsați ACCES. Imaginea aleasă este adăugată în zona imaginii.
- 5 Apăsați IMPRIMARE.

Imprimarea unui grup de imagini (Index / Toate / DPOF)

• Imprimare Index

Puteți imprima o listă (un index) a tuturor imaginilor stocate pe un card de memorie, pe o memoria USB, ceea ce vă permite să verificați ușor conținutul suportului de memorie respectiv.

Numărul de casete de pe o foaie este fixat la 8 pe orizontală și 6 pe verticală.



• Imprimarea tuturor imaginilor (Toate)

Printr-o singură operație puteți imprima toate imaginile stocate pe cardul de memorie sau pe memoria USB.

• Imprimare DPOF

Imaginile care au specificația DPOF (Digital Print Order Format - marcate pentru imprimare) sunt afișate la previzualizare cu marcajul (DPOF). Puteți imprima printr-o singură operație toate aceste imagini. Imaginile vor fi imprimate în numărul prestabilit de copii și în ordinea în care au fost afișate.



Note

- Pentru a marca o imagine pentru imprimare, vedeți manualul camerei foto digitale.
- Unele camere foto digitale nu dispun de funcția de marcare pentru imprimare DPOF, sau se poate ca imprimanta să nu accepte unele dintre funcțiile camerei foto digitale.

1 Din meniul principal (pag. 19), apăsați </>/Δ/▽ pentru a selecta  (Imprimare set), apoi apăsați ACCES.

Este afișat meniul cu opțiunile de imprimare a unui set de imagini.



2 Apăsați </> pentru a selecta opțiunea  (Imprimare index),  (Imprimare DPOF) sau  (Imprimare toate), apoi apăsați ACCES.

Va apărea caseta de confirmare a operației.

Note

În cazul în care ați ales opțiunea “Imprimare DPOF”, dar nici o imagine nu este marcată DPOF, va fi afișat un mesaj de eroare.

3 Pentru a începe imprimarea, apăsați Δ/▽ pentru a selecta “OK” și apăsați ACCES.

Imprimarea începe când confirmați cu “OK” operația.

Observații

- Pentru a opri imprimarea, apăsați CANCEL și apoi ENTER la pasul 3.
- Dacă pentru elementul “Imprimare dată” din meniul Opțiuni de imprimare este aleasă varianta “ON”, în modul Imprimare index nu este tipărită data la care imaginea a fost înregistrată sau stocată.

Realizarea unui calendar

Puteți crea un calendar combinând o imagine stocată pe cardul de memorie sau pe dispozitivul USB și unul dintre modelele de calendar predefinite, puse la dispoziție.

1 În meniul principal (pag. 19), apăsați $\triangleleft/\triangleright/\triangle/\nabla$ pentru a selecta  (Calendar), apoi apăsați ACCES.

Este afișată fereastra destinată alegerii unui model de calendar.

2 Apăsați $\triangleleft/\triangleright/\triangle/\nabla$ pentru a alege modelul dorit, apoi apăsați ACCES. Este afișată fereastra destinată alegerii unui model.

Zona cu imaginea Zona cu calendarul

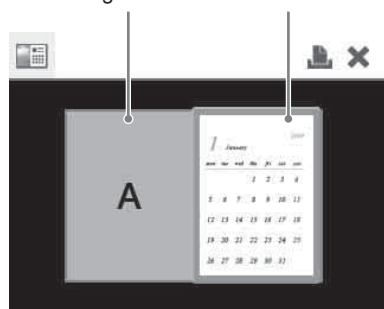

Observație

Puteți alege mai întâi imaginea sau mai întâi modelul de calendar, în orice ordine doriți.

3 Alegeți o imagine.

Dacă modelul ales are mai multe imagini, repetați procedurile de mai jos pentru a alege o imagine pentru fiecare zonă

① Apăsați $\triangleleft/\triangleright/\triangle/\nabla$ pentru a selecta o zonă de imagine, apoi apăsați ACCES.





Este afișată lista de imagini.

② Apăsați $\triangleleft/\triangleright/\triangle/\nabla$ pentru a selecta imaginea dorită, apoi apăsați ACCES.

Este afișată fereastra pentru ajustarea imaginii.

Pentru reglaje, consultați “Ajustarea unei imagini”, de la pag. 23.

Imaginea poate fi ajustată în mod automat apăsând butonul AUTO TOUCH-UP (pag. 22). După realizarea corecției, nu mai puteți realiza alte ajustări. Aveți grijă să efectuați corecția după ce încheiați toate reglajele.

Simbol	Operație
	Mărirea sau micșorarea dimensiunii unei imagini la apăsarea butonului ACCES.
	Deplasarea unei imagini folosind $\triangleleft/\triangleright/\triangle/\nabla$, apoi apăsați ACCES.
	Rotirea în sens orar, cu 90°, a imaginii, la fiecare apăsare a butonului ACCES.
	Când apăsați butonul ACCES, este afișat meniul de Reglaj (pag. 23).

După ce ajustați imaginea, aceasta este adăugată în zona de imagine.

Observație

Puteți alege mai întâi imaginea sau mai întâi modelul de calendar, în orice ordine doriți.

3 Alegeți varianta dorită de calendar.

① Apăsați $\triangleleft/\triangleright/\triangle/\nabla$ pentru a selecta o zonă pentru calendar, apoi apăsați ACCES.

Este afișată fereastra de stabilire a caracteristicilor calendarului.

continuare...

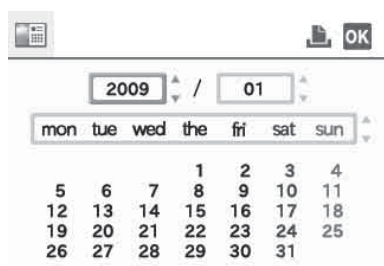

- ② Apăsați Δ/∇ pentru a selecta elementul pe care doriți să îl stabiliți, apoi apăsați ACCES.

Element	Reglaje /Proceduri
Start A/L	Stabiliți prima lună și anul de la care să înceapă calendarul. Apăsați $\triangleleft/\triangleright$ pentru a selecta luna sau anul și apăsați ∇/Δ pentru stabili numărul corespunzător, apoi apăsați ACCES.
Prima zi a săptămânii și culoarea zilei	Stabiliți combinația dorită dintre ziua săptămânii care să fie plasată în extrema stânga a calendarului și culoarea care să fie atribuită zilelor de sâmbătă și de duminică în calendar. Apăsați ∇/Δ pentru a selecta varianta dorită dintre cele 4 opțiuni disponibile, apoi apăsați ACCES.

Apăsați $\triangleleft/\triangleright/\Delta/\nabla$ pentru a alege **OK**, apoi apăsați ACCES.

Calendarul apare în zona care îi este rezervată.

- 5** Apăsați IMPRIMARE.

Realizarea unei fotografii pentru acte de identitate

- 1** În meniul principal (pag. 19), apăsați $\triangleleft/\triangleright/\Delta/\nabla$ pentru a selecta **???** (Fotografie de identitate), apoi apăsați ACCES.

Apare fereastra cu opțiunile pentru stabilirea lățimii și înălțimii fotografiei.



Observație

Puteți stabili o lățime de maximum 7,0 cm și o înălțime de maximum 9,0 cm.

- 2** Apăsați $\triangleleft/\triangleright/\Delta/\nabla$ pentru a selecta înălțimea sau lățimea care trebuie ajustată, apoi apăsați ACCES.

Cursorul se deplasează în zona de introducere a numărului corespunzător dimensiunii selectate.

- Pentru a specifica unitatea de măsură : selectați fie “cm”, fie “inch”.
- Pentru a specifica înălțimea : selectați caseta din dreapta chenarului fotografiei.
- Pentru a specifica lățimea : selectați caseta de deasupra chenarului.

- 3** Apăsați Δ/∇ pentru a stabili dimensiunea, apoi apăsați ACCES.

Este afișată pe ecran o previzualizare a imaginii cu dimensiunile alese.

- 4** În cazul în care doriți să stabiliți valoarea și pentru cealaltă dimensiune, repetați pașii 2 și 3.

5 Apăsați Δ/∇ pentru a selecta **OK**, apoi apăsați ACCES.

Este afișată fereastra pentru alegerea unei imagini.

6 Apăsați $\triangleleft/\triangleright/\Delta/\nabla$ pentru a selecta imaginea dorită, apoi apăsați ACCES.

Este afișată fereastra pentru ajustarea imaginii.

Pentru reglaje, consultați "Ajustarea unei imagini", de la pag. 23.

Puteți de asemenea să transformați o imagine color într-una alb-negru. Selectați **DW** (alb-negru) și apăsați ACCES. Puteți selecta această variantă când realizați o fotografie de identitate.

7 Apăsați $\triangleleft/\triangleright$ pentru a selecta **OK**, apoi apăsați ACCES.

Este afișată o previzualizare a fotografiei de identitate.

8 Apăsați IMPRIMARE.

Notă

- Se poate întâmpla ca o fotografie de identitate tipărită folosind această imprimantă să nu fie acceptată pentru un act de identitate sau pașaport. Vă rugăm să verificați instrucțiunile cu cerințele necesare, înainte de a depune cererea pentru card sau pașaport.

Modificarea reglajelor

Imprimarea cu dată a imaginilor

Când imaginea este înregistrată folosind formatul DCF (Design rule for Camera File system), puteți imprima o imagine cu data la care a fost înregistrată care este conținută de informațiile legate de înregistrare. Puteți alege una dintre variatele "ON" sau "OFF" pentru imprimarea cu dată și ordinea indicațiilor temporale an/lună/zi.

1 În meniul **☰** (Opțiuni de imprimare), apăsați $\triangleleft/\triangleright/\Delta/\nabla$ pentru a selecta **☰** (Imprimare dată), apoi apăsați ACCES.

Este afișat meniul Opțiuni de imprimare.



2 Apăsați $\triangleleft/\triangleright$ pentru a selecta **☰** (Imprimare cu dată) sau **☰** (Imprimare fără dată), apoi apăsați ACCES.

Este afișată fereastra de stabilire a datei de imprimat.

3 Pentru a stabili formatul de înregistrare a datei, apăsați ∇ pentru a selecta **Y-M-D** și apoi apăsați $\triangleleft/\triangleright$ pentru a selecta ordinea dorită.

- Z-L-A → formatul datei este :
zi, lună, an.
- L-Z-A → formatul datei este :
lună, zi, an.
- A-L-Z → formatul datei este :
an, lună, zi.



4 Apăsați ACCES.

Este stabilită varianta dorită. Este afișată din nou fereastra Opțiuni de imprimare.

Pentru a reface operațiile







Apăsați ANULARE. Fereastra Opțiuni de imprimare este afișată din nou.

Stabilirea finisajelor (imprimare cu / fără margini)

1 În meniul  (Opțiuni de imprimare), apăsați $\triangleleft/\triangleright/\Delta/\nabla$ pentru a selecta  (Imprimare cu / fără dată), apoi apăsați ACCES.

Este afișat meniul de imprimare cu / fără margini.

2 Apăsați $\triangleleft/\triangleright$ pentru a selecta finisajul dorit pentru imprimare.

Element	Proceduri
	Fără margini : este imprimată o imagine fără spațiu alb de jur împrejurul său. 
	Cu margini (Model 1) : este imprimată imaginea cu o margine de jur împrejur, fără a fi decupată imaginea. 
	Cu margini (Model 2) : este imprimată imaginea lăsându-se de jur împrejurul acesteia o margine aproximativ egală. 

4 Apăsați ACCES.

Este stabilită varianta dorită. Este afișată din nou fereastra Opțiuni de imprimare.



Pentru a reface operațiile

Apăsați ANULARE. Fereastra Opțiuni de imprimare este afișată din nou.

Note



- Dacă selectați varianta "Fără margini" (Borderless), o imagine standard 4:3 înregistrată de o cameră digitală poate fi imprimată având marginile de sus și de jos tăiate, pentru a fi tipărită în format 3:2.
- Dacă selectați varianta "Cu margini (Model 2)" (Borders - Patern 2), este posibil ca marginile de sus și de jos sau cele din stânga și din dreapta să fie modificate și imprimate, în funcție de imagine.

Reglaje privind afișarea pe ecran

1 În meniul  (Opțiuni de imprimare), apăsați $\triangleleft/\triangleright/\Delta/\nabla$ pentru a selecta  (Afișarea pe ecran), apoi apăsați ACCES.

Este afișat meniul de reglaj pentru afișarea pe ecran.

2 Apăsați $\triangleleft/\triangleright$ pentru a selecta finisajul dorit pentru imprimare.

Element	Proceduri
	Afișarea pe ecran este dezactivată. La previzualizare, nu sunt afișate alte informații în afară de cantitatea de imprimat și reglaje de intrare.
	Afișarea pe ecran este activată. La previzualizare, sunt afișate informații cum ar fi numărul de date selectate, data înregistrării, și detalii privind fișierul de imagine, pe lângă de cantitatea de imprimat și reglaje de intrare.

3 Apăsați ACCES.

Este stabilită varianta dorită. Este afișată din nou fereastra Opțiuni de imprimare.



Pentru a reface operațiile

Apăsați ANULARE. Fereastra Opțiuni de imprimare este afișată din nou.

Observație

Data înregistrării este afișată în formatul stabilit pentru data de imprimat.

Modificarea reglajelor de culoare

1 În meniul  (Opțiuni de imprimare), apăsați $\triangleleft/\triangleright/\Delta/\nabla$ pentru a selecta  (Reglaje de culoare), apoi apăsați ACCES.

Este afișat meniul pentru reglaje de culoare.

2 Apăsați $\triangleleft/\triangleright$ pentru a selecta elementul de culoare dorit și apăsați Δ/∇ pentru stabilirea nivelului acestuia.

Puteți stabili nivelele pentru fiecare element de culoare : “R” (roșu), “G” (verde) sau “B” (albastru) între + 4 și - 4.

R: Ajustează tonurile de roșu și albastru.
Cu cât nivelul este mai ridicat, cu atât imaginea va fi mai roșiatică, cum ar fi dacă subiectul ar fi fost luminat în roșu. La micșorarea nivelului imaginea devine mai întunecată, ca și cum ar fi adăugată lumină albastru deschis.

G: Ajustează tonurile de verde și purpurie.
Cu cât nivelul este mai ridicat, cu atât imaginea capătă o tentă verzie, cum ar fi dacă subiectul ar fi fost luminat cu lumină verde. La micșorarea nivelului imaginea devine mai întunecată, ca și cum ar fi adăugată lumină roșiatică-purpurie.

B: Ajustează tonurile de albastru și galben.
Cu cât nivelul este mai ridicat, cu atât imaginea capătă o tentă albastră, cum ar fi dacă subiectul ar fi fost expus unei lumini albastre. La micșorarea nivelului imaginea devine mai întunecată, ca și cum ar fi adăugată lumină galbenă.



3 Apăsați ACCES.

Este stabilită varianta dorită. Este afișată din nou fereastra Opțiuni de imprimare.

Pentru a reface operațiile

Apăsați ANULARE. Fereastra Opțiuni de imprimare este afișată din nou.

Afișarea sau nu a informațiilor legate de imprimantă



1 În meniul  (Opțiuni de imprimare), apăsați $\triangleleft/\triangleright/\Delta/\nabla$ pentru a selecta  (Afișarea informațiilor legate de imprimantă), apoi apăsați ACCES.
Este afișat meniul pentru informații legate de imprimantă. Puteți verifica numărul versiunii și cantitatea totală de tipărit pentru imprimantă

2 Apăsați ACCES.

Fereastra de afișare a informațiilor legate de imprimantă este închisă.

Revenirea la reglajele implicite, stabilite din fabrică

Puteți readuce toate elementele de reglaj la valorile implicite stabilite din fabrică.

- 1** În meniul  (Opțiuni de imprimare), apăsați </>/Δ/▽ pentru a selecta  (Reglaje implicite), apoi apăsați ACCES.
Este afișată fereastra de confirmare.

- 2** Apăsați Δ/▽ pentru a selecta "OK" și apăsați ACCES.
Reglajele imprimantei revin la valorile implicite stabilite din fabrică.

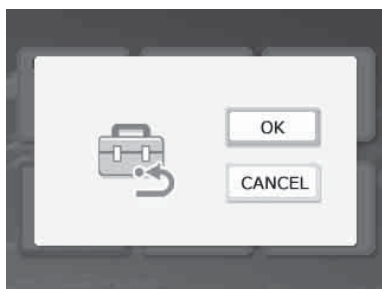

Imprimarea din memoria USB

Puteți conecta o memorie USB la imprimantă și să tipăriți direct imaginile conținute de aceasta.

Note

- Nu putem garanta posibilitatea de conectare a oricărei memorii USB.
- Nu putem garanta conexiunea cu o cameră digitală compatibilă mass storage sau foto storage.
- Dacă este introdus un card de memorie în imprimantă, aceasta nu va putea citi semnalul de la memoria USB conectată la mufa PictBridge / EXT INTERFACE a imprimantei. Scoateți cardul de memorie dacă există vreunul în aparat.

Note

- Câtă vreme clipește indicatorul de acces al memoriei USB și nu întrerupeți alimentarea imprimantei deoarece datele stocate în memoria USB se pot deteriora. Nu putem despăgubi pentru pierderile produse de deteriorarea sau distrugerea datelor.
- Nu puteți utiliza un hub USB sau un dispozitiv USB echipat cu hub.
- Nu pot fi utilizate date criptate sau comprimate prin autentificarea amprentei sau prin parole.

- 1** Conectați imprimanta la sursa de alimentare cu energie (pag. 12).
- 2** Apăsați butonul  (pornire/standby) pentru a porni imprimanta.
- 3** Conectați memoria USB la mufa PictBridge/EXT INTERFACE a imprimantei.

Spre mufa
PictBridge /
EXT INTERFACE

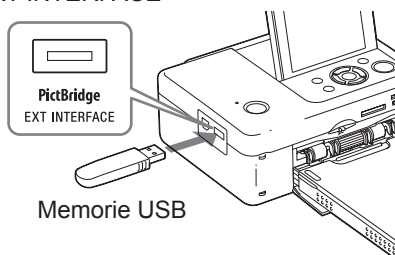

Imprimarea de la o cameră digitală PictBridge

Puteți conecta o cameră digitală compatibilă PictBridge și imprima imaginile direct de la camera dvs..

Înainte de imprimarea în modul PictBridge, aveți grijă să scoateți cardul de memorie și să decuplați calculatorul de la imprimantă.

1 Pregătiți camera digitală pentru imprimarea cu o imprimantă compatibilă PictBridge.

Operațiile și reglajele necesare diferă de la o cameră la alta. Pentru detalii, consultați manualul de utilizare al camerei dvs. (În cazul unei camere digitale Sony Cyber-shot, de exemplu, alegeți modul "PictBridge" pentru opțiunea "Conectare USB").

2 Conectați imprimanta la sursa de alimentare cu energie (pagina 12).

3 Apăsăți butonul (pornire/standby) pentru a porni imprimanta.

4 Conectați camera digitală compatibilă PictBridge la mufa PictBridge/EXT INTERFACE a imprimantei.

La realizarea unei conexiuni cu o cameră digitală compatibilă PictBridge, pe afișajul LCD al imprimantei va apărea indicația "PictBridge".

5 Acționați camera digitală pentru a imprima o imagine.

Imprimanta acceptă următoarele moduri:

- Imprimarea unei singure imagini
- Imprimarea tuturor imaginilor
- Imprimarea INDEX
- Imprimarea DPOF
- Imprimarea cu chenar/fără chenar
- Imprimarea datei

Spre mufa PictBridge/EXT INTERFACE

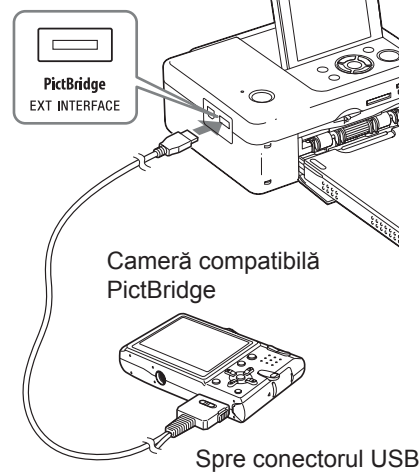

Note

- Dacă înlocuiți cartușul de cerneală în timp ce imprimanta este conectată la o cameră compatibilă PictBridge, se poate întâmpla ca imaginea să nu fie imprimată în mod corespunzător. În acest caz deconectați și reconectați camera digitală.
- La imprimarea prin intermediul mufei PictBridge/EXT INTERFACE, imaginea va fi imprimată conform cu reglajele din meniul de opțiuni de imprimare al imprimantei. Dacă la camera dvs. digitală, ați stabilit variantele dorite pentru imprimarea datei sau pentru margini (cu/fără), aceste reglaje vor avea prioritate. Dacă alegeți opțiunile "Fără margini" de la imprimantă și "Margini" de la camera digitală, imprimanta va folosi varianta "Model 1".
- Nu puteți utiliza un hub USB sau o cameră digitală echipată cu hub USB.
- Pentru mesajele de eroare afișate de camera digitală, consultați manualul de instrucțiuni al camerei digitale.

Imprimarea comandată de la un dispozitiv compatibil Bluetooth

Imprimarea comandată de la un dispozitiv compatibil Bluetooth

Puteți imprima o imagine de la un telefon mobil, o cameră digitală sau alt dispozitiv compatibil Bluetooth, prin conectarea adaptorului Sony DPPA-BT1 Bluetooth USB (comercializat separat) la mufa PictBridge/EXT INTERFACE.

Note

- Nu utilizați adaptorul DPPA-BT1 în afara zonei de unde l-ați achiziționat. În funcție de zonă, folosirea adaptorului poate încălca regulamentele privind benzile de frecvențe, ceea ce poate fi sancționat.
- Adaptorul Sony DPPA-BT1 Bluetooth USB nu este vândut în anumite regiuni.

Profiluri compatibile pentru comunicația Bluetooth

Imprimanta DPP-FP67 / FP77 acceptă următoarele profiluri :

- BIP (Basic Imaging Profil)
Image Push Responder
- OPP (Object Push Profile)
Object Push Server

Consultați manualul de utilizare al dispozitivului Bluetooth pentru a vedea profilurile acceptate de către acesta.

Ce este “un profil” ?

Un profil este un standard care asigură o legătură fără fir Bluetooth. Există mai multe profiluri disponibile, în funcție de scopul și de aparatele care sunt folosite. Pentru a asigura o conexiune Bluetooth, aparatele folosite la comunicație trebuie să accepte același profil.

Formate compatibile de fișiere de imagine care pot fi imprimate

Consultați pag. 65.

Numărul maxim de pixeli care poate fi operat

Consultați pag. 65.

Proceduri de imprimare

Înainte de imprimarea prin intermediul mufei PictBridge/EXT INTERFACE, aveți grijă să scoateți cardul de memorie de la imprimantă.

- 1** Conectați imprimanta la sursa de alimentare cu energie (pag. 12).
- 2** Apăsăți butonul  (pornire/standby) pentru a porni imprimanta.
- 3** Introduceți adaptorul Bluetooth în mufa PictBridge / EXT INTERFACE a imprimantei dvs.

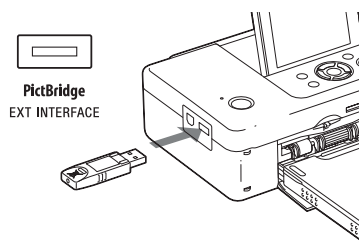

Notă

- Dacă, în afară de adaptorul Bluetooth, există vreun dispozitiv, cum ar fi un card de memorie, o cameră, un calculator, o altă memorie USB sau un cablu USB care este cuplat la oricare dintre sloturile de memorie, la conectorul PictBridge/EXT INTERFACE sau la cel USB al imprimantei dvs., decuplați-l de la imprimantă și conectați-l la adaptorul Bluetooth.

- 4** Imprimarea de la un telefon mobil sau de la alt dispozitiv compatibil Bluetooth.

Pentru procedurile de imprimare, consultați manualul dispozitivului Bluetooth.

continuare...

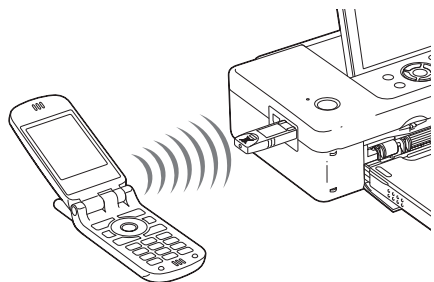

Pentru a alege imprimanta de la un dispozitiv compatibil Bluetooth, alegeți “Sony DPP-FP67##” / “Sony DPP-FP77##”. (## semnifică ultimele două cifre din dreapta ale adresei afișate pe ecranul LCD).

Când este cerută introducerea unei parole (Passkey)*

Introduceți “0000”. Această parolă nu poate fi modificată de la imprimantă.

* O parolă Passkey mai poate fi găsită sub denumirea de “pass code” - cod de trecere sau “PIN code” - cod PIN (număr de identificare personal).

Notă

- Nu utilizați adaptorul DPPA-BT1 în afara zonei de unde l-ați achiziționat. În funcție de zonă, folosirea adaptorului poate încălca regulamentele privind benzile de frecvențe, ceea ce poate fi sancționat.
- Distanța la care se poate realiza comunicația poate varia în funcție de obstacolele (un corp omenesc, un obiect de metal, un zid) dintre produs și celălalt aparat sau telefon mobil.
- Sensibilitatea comunicației Bluetooth poate fi afectată în următoarele condiții :
 - când între produs și celălalt aparat sau telefon mobil se găsește un obstacol cum ar fi un corp omenesc, un obiect de metal sau un zid.
 - Când în apropiere este stabilită o legătură LAN sau când este folosit un cuptor cu microunde, sau când sunt emise alte radiații electromagnetice.

- Deoarece un dispozitiv Bluetooth și unul de rețea fără fir LAN (IEEE802.11b/g) folosesc aceleași benzi de frecvențe, pot apărea interferențe dacă aparatul este folosit în apropierea unui dispozitiv de rețea LAN. Aceasta poate afecta viteza de comunicație și condițiile de conectare. Dacă se întâmplă aceasta, luați următoarele măsuri :

- mențineți o distanță de cel puțin 10 metri de la dispozitivul de rețea LAN atunci când conectați aparatul cu un telefon mobil.
- Opriti rețeaua LAN în cazul în care doriți să folosiți aparatul mai aproape de 10 m de dispozitivul de rețea fără fir LAN.
- Nu putem garanta că acest produs funcționează cu toate dispozitivele dotate cu tehnologia de rețea fără fir Bluetooth.
- Sony nu își asumă nici o responsabilitate pentru scurgerile de informații care pot apărea în conexiunile Bluetooth.
- Sony nu poate accepta responsabilitățile pentru nesatisfacerea cerințelor de protecție care rezultă din modificările sau utilizarea nerecomandată ale acestui produs.
- Pentru informații de asistență pentru clienți, vă rugăm consultați manualul de instrucțiuni al imprimantei.

⚠ Atenție !

- Undele radio provenite de la un dispozitiv Bluetooth pot afecta negativ funcționarea unor dispozitive medicale sau electrice, ceea ce poate conduce la accidente datorate disfuncționalităților. Asigurați-vă să opriți produsul și telefonul mobil și să nu le folosiți în următoarele locuri :
 - în spațiile unde se află aparatură medicală, în trenuri, în avioane, în benzinării sau în alte locuri unde sunt gaze inflamabile.
 - lângă uși automate, alarme de incendiu sau alte dispozitive controlate automat.
- Țineți acest aparat la o distanță mai mare de 22 cm de stimulatoarele cardiace. Undele radio pot afecta negativ funcționarea unui stimulator cardiac.
- Nu demontați și nu modificați acest produs. Aceasta ar putea produce răniri, electrocutări sau incendii.

Imprimarea comandată de la un calculator

Puteți imprima imagini de la calculator instalând aplicația software furnizată pe calculatorul dvs. și conectând, apoi, imprimanta la calculator.

Această secțiune explică modalitatea de instalare a software-ului furnizat pe calculator și cum să utilizați aplicația PMB (Picture Motion Browser) pentru a imprima o imagine.

Vă rugăm consultați și manualul de instrucțiuni ce însoțește calculatorul personal.

Instalarea aplicației software este necesară numai când conectați imprimanta pentru prima dată la calculator.

Despre CD-ROM-ul furnizat

Discul CD-ROM furnizat conține următoarele aplicații software :

- *Driver de imprimantă pentru DPP-FP67 / FP77* : Program ce descrie cerințele legate de imprimantă și permite imprimarea de la calculator.
- *PMB (Picture Motion Browser)* : Aplicație software originală Sony care permite manevrarea fotografiilor și imaginilor în mișcare – captură de imagine, gestionare, procesare și imprimare.

Instalarea aplicațiilor software

Cerințe de sistem

Pentru a utiliza driver-ul de imprimantă furnizat și PMB, calculatorul dumneavoastră trebuie să îndeplinească următoarele cerințe de sistem:

Sistem de operare pentru imprimantă (*1) :

Microsoft Windows Vista SP1 / Microsoft Windows XP SP3 / Windows 2000 Professional SP4.

Sistem de operare pentru PMB (*2) :

Microsoft Windows Vista SP1*3 / Microsoft Windows XP SP3*4.

(*1) Acest driver nu rulează sub sistemele de operare Windows 2000 Professional SP2 ori versiuni anterioare sau Windows Me ori versiuni anterioare. Acest driver de imprimantă nu rulează pe un calculator Macintosh.

(*2) Aplicația PMB nu poate fi instalată la calculatoare cu sistem de operare Windows 2000 sau anterior. PMB nu rulează pe calculatoare Macintosh.

(*3) Aplicația PMB lucrează într-un mod de compatibilitate pe 32 biți, pe un sistem de operare Windows Vista pe 64 de biți.

(*4) Aplicația PMB, ediția de 64 de biți și ediția starter nu sunt acceptate.

Procesor :

- Pentium III la 500 MHz sau mai rapid (se recomandă Pentium III la 800 MHz sau mai rapid).

Memorie :

- 256 MB sau mai mult (se recomandă 512MB sau mai mult).

Hard disk :

- Spațiul liber necesar este de aproximativ 500 MB (în funcție de versiunea de Windows pe care o utilizați, poate fi necesar mai mult spațiu pe hard disk. Pentru a prelucra datele de imagine, este necesar spațiu suplimentar pe hard disk.)

continuare...

Monitor :

- Rezoluție de ecran : 1024 × 768 sau mai mult
- Culori de ecran : adâncime mare de culoare (culoare pe 16 biți sau mai mult)

Conector : Conector USB

Unitate CD-ROM

(folosită la instalarea software-ului)

Note

- Dacă este utilizat un hub pentru conectarea imprimantei și calculatorului sau dacă sunt cuplate două sau mai multe dispozitive USB, inclusiv alte imprimante la calculator, pot apărea probleme. În acest caz, simplificați conexiunea dintre calculator și imprimantă.
- Nu puteți acționa imprimanta de la alt echipament USB utilizat simultan.
- Nu decuplați și nici nu conectați cablul USB la imprimantă în timpul comunicării de date sau al imprimării. Este posibil ca imprimarea să nu se desfășoare în mod corespunzător.
- Imprimanta nu suportă modurile standby, sleep sau hibernare și nici revenirea din aceste moduri. Nu permiteți calculatorului conectat la imprimantă să intre în aceste moduri în cursul imprimării deoarece este posibil ca tipărirea să nu se desfășoare în corespunzător.
- Dacă operația de imprimare a eșuat, scoateți cablul USB și reconectați-l, sau reporniți calculatorul. Încercați apoi din nou operația de imprimare.
- Dacă o operație de imprimare este întreruptă de o pauză în cursul desfășurării, după care este reluată după o anumită perioadă de timp, este posibil ca tipărirea să nu fie corectă.
- Nu garantăm funcționarea oricărui calculator, chiar dacă respectivul îndeplinește sau depășește condițiile impuse.
- Picture Motion Browser acceptă tehnologia DirectX și poate fi necesară instalarea DirectX. DirectX este disponibil pe CD-ROM.
- Dacă aplicația Picture Motion Browser este instalată pe un calculator pe care a fost deja instalat Cyber-shot Viewer, Cyber-shot Viewer va fi suprascris și înlocuit de PMB. Directoarele de parcurgere deja înregistrate în Cyber-shot Viewer vor fi înregistrate automat în PMB.

Dacă folosiți PMB, puteți vizualiza mai ușor directoare decât dacă folosiți Cyber-shot Viewer, deoarece directoarele înregistrate sunt afișate pe grupuri. Cu reglajul îmbunătățit de reducere a efectului de ochi roșii și beneficiind de noile curbe de ajustare a tonurilor de culoare, PMB vă pune la dispoziție facilități de editare mai eficiente.

Puteți de asemenea să folosiți aplicația software pentru a scrie date pe un card de memorie externă, pe care apoi îl puteți transporta cu dvs.

Instalarea driver-ului de imprimantă

Pentru instalarea driverului urmați procedura de mai jos.

Note

- Nu conectați imprimanta la calculator înainte de a instala driverul.
- Vă rugăm să deschideți sesiunea de Windows folosind un cont de utilizator de "Computer administrator".
- Aveți grijă să închideți toate programele care rulează înainte de a instala aplicațiile software.
- Casetele de dialog care sunt prezentate în această secțiune sunt cele din Windows Vista, cu excepția cazurilor în care este altfel indicat. Procedurile de instalare și casetele de dialog prezentate pot diferi, în funcție de sistemul de operare.

1 Porniți calculatorul, lansați Windows și introduceți CD-ROM-ul furnizat în drive-ul calculatorului.

Va fi afișată fereastra de instalare.



Note

- În cazul în care fereastra de instalare nu este afișată în mod automat, faceți dublu clic pe fișierul “Setup.exe” de pe CD-ROM.
- În Windows Vista poate apărea fereastra de auto-rulare. Chiar dacă se întâmplă aceasta, executați fișierul “Setup.exe” și instalați driverul urmărind instrucțiunile afișate pe ecran.

2 Faceți clic pe “Installing Printer Driver”.

Va fi afișată caseta de dialog “InstallShield Wizard”.

3 Faceți clic pe “Next” (Următorul).

Este afișată caseta de dialog pentru convenția de licență.

4 Citiți cu atenție convenția, iar în cazul în care sunteți de acord bifați “I accept this agreement” (Accept convenția de licență) și faceți clic pe “Next”.

Dacă la calculator a fost instalată o versiune anterioară de driver de imprimantă, pe ecran poate apărea mesajul “Older version of the printer driver has been found”. Faceți clic pe “Yes” (Da) și urmați instrucțiunile afișate pentru a reporni calculatorul, apoi, reluați procedura de instalare. După repornirea calculatorului, versiunea anterioară de driver va fi ștearsă. Noua versiune de driver, de imprimantă, poate fi utilizată după instalare.

5 Faceți clic pe “Install”.

Va începe instalarea.

6 Când apare caseta cu mesajul “Sony DPP-FP97 printer driver has been successfully installed” (driverul de imprimantă DPP-FP67 / FP77 a fost instalat cu succes) faceți clic pe “Finish” (Încheiere).

7 Apăsați comutatorul (pornit/ standby) pentru a porni imprimanta.

8 Cuplați conectorii USB ai imprimantei și calculatorului folosind un cablu USB fie furnizat, fie disponibil în comerț.

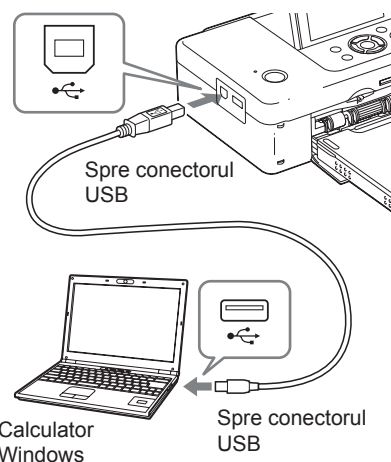

Notă

Când folosiți un cablu USB de tipul B (tipul de conector dinspre imprimantă) disponibil în comerț, aveți grijă ca lungimea sa să fie mai mică de 3 m.

9 Așteptați o vreme, apoi verificați dacă la “Printers” (Imprimante) sau “Printers and Faxes” (Imprimante și faxuri) a fost adăugat la modelele “Sony DPP-FP67” sau “Sony DPP-FP77”.

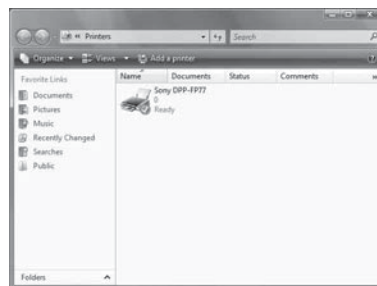

10 Când instalarea s-a încheiat scoateți discul CD din calculator și păstrați-l cu grijă pentru a putea fi folosit ulterior.

Pentru a continua procesul cu instalarea aplicației PMB urmați procedurile de la pasul 2, de la pagina 41.

continuare...

Note

- Dacă instalarea eșuează, decuplați imprimanta de la calculator, reporniți calculatorul, apoi efectuați din nou procedura de instalare de la pasul 1.
- După instalare, imprimanta “Sony DPP-FP67” sau cea “Sony DPP-FP77” nu este încă stabilită ca variantă implicită. Alegeți imprimanta corespunzătoare în funcție de fiecare aplicație utilizată.
- CD-ROM-ul furnizat va fi solicitat când dezinstalați sau reinstalați driver-ul de imprimantă. Păstrați-l în bune condiții pentru a putea fi folosit ulterior.
- Înainte de a folosi imprimanta, citiți fișierul “Readme.txt” (directorul Readme pe CD-ROM → directorul English → Readme.txt).

La instalarea software-ului

Pe Desktop, în Windows, este afișat simbolul  ca o trimitere către situl de internet pentru înregistrarea ca utilizator al imprimantei. După ce ați încheiat înregistrarea, puteți beneficia de informații și asistență la adresa :

<http://www.sony.net/registration/di/>

Dezinstalarea driver-ului de imprimantă

Când driverul de imprimantă nu mai este necesar, vă rugăm să urmați procedura de mai jos pentru a dezinstala driverul :

- ① Decuplați cablul USB de la imprimantă și de la calculator.
- ② Introduceți discul CD-ROM în drive-ul CD-ROM al calculatorului.
Este afișată interfața de instalare.

Notă

În cazul în care fereastra de instalare nu este afișată în mod automat, faceți dublu clic pe fișierul “Setup.exe” de pe CD-ROM.

- ③ Faceți clic pe “Installing Printer Driver”.
Apare caseta de dialog “InstallShield Wizard”.
- ④ Faceți clic pe “Next”.
Este afișată caseta de dialog pentru convenția de licență.

- ⑤ Citiți cu atenție convenția, iar în cazul în care sunteți de acord bifați “I accept this agreement” (*Accept convenția de licență*) și faceți clic pe “Next”.
Apare caseta de dialog pentru confirmarea dezinstalării.
- ⑥ Faceți clic pe “Yes” (*da*).
Este afișată caseta de dialog pentru repornirea calculatorului.
- ⑦ Faceți clic pe “Yes, I want to restart my computer now” (*Da, doresc să repornesc calculatorul acum*), apoi faceți clic pe “OK”.
După ce este repornit calculatorul, fișierele importante vor fi șterse și se încheie dezinstalarea.

Instalarea aplicației PMB (Picture Motion Browser)

Pentru a instala aplicația PMB, vă rugăm să urmați procedura de mai jos.

Note

- Vă rugăm să deschideți sesiunea de Windows folosind un cont de utilizator de "Computer administrator".
- Aveți grijă să închideți toate programele care rulează înainte de a instala aplicațiile software.

Dacă ați instalat deja una sau mai multe versiuni de PMB la calculatorul dvs., verificați ce versiune există deja (Faceți clic pe [Help] din bara de meniu a PMB și selectați [Despre PMB]. Va fi afișată denumirea versiunii instalate.)

Comparați numărul versiunii de pe CD-ROM-ul furnizat cu cea anterior instalată de PMB, aveți grijă ca versiunile să fie instalate în ordinea cronologică, de la cea mai veche la cea mai recentă. Când calculatorul pe care îl utilizați are deja instalată o versiune mai nouă de PMB, dezinstalați-o, apoi reinstalați ambele versiuni, începând cu cea mai veche. Dacă instalați întâi versiunea mai nouă, este posibil ca unele funcții PMB să nu acționeze corect.

- 1** Porniți calculatorul, lansați Windows și introduceți CD-ROM-ul furnizat în drive-ul calculatorului.
Va fi afișată fereastra de instalare (pag. 38).
- 2** Faceți clic pe "Instalare PMB (Picture Motion Browser)".
Este afișată caseta de dialog "Choose Setup Language" (*Alegeți limba folosită pentru setări*).
- 3** După ce alegeți limba care să fie utilizată în cursul instalării și faceți clic pe "Next", este afișată fereastra de dialog pentru acceptarea convenției de licență.

- 4** Citiți cu atenție convenția, iar în cazul în care sunteți de acord bifați "I accept the terms of the license agreement" (*Accept termenii convenției de licență*) apoi, faceți clic pe "Next".

După ce faceți clic pe "Next" în fereastra de dialog pentru convenția de licență, apare fereastra care vă semnalează că programul este pregătit pentru a fi instalat.

- 5** Faceți clic pe "Install" (Instalare) și urmăriți instrucțiunile de pe ecran pentru a continua instalarea.

Când vi se cere să reporniți calculatorul urmați instrucțiunile afișate pentru a-l reporni.

- 6** Când instalarea este completă, scoateți CD-ROM-ul din calculator și păstrați-l pentru a putea fi folosit ulterior.

Note

- Dacă instalarea eșuează, parcurgeți încă o dată procedura de instalare de la pasul 2.
- Discul CD-ROM furnizat va fi solicitat la dezinstalarea sau la reinstalarea PMB. Păstrați-l la loc sigur pentru a putea fi folosit pe viitor.

Dezinstalarea aplicației PMB

Dacă acest software nu mai este necesar, eliminați-l de pe calculator astfel :

- 1** Faceți clic pe "Start" - "Control Panel"
Este afișat Control Panel.
- 2** Faceți clic pe "Uninstall a program".
În funcție de sistemul de operare, se poate denumi "Programs and Features" sau "Add or Remove Programs".
- 3** Selectați "Sony Picture Utility" și faceți clic pe "Change / Remove".
Începe procesul de dezinstalare al aplicației software.

Imprimarea fotografiilor folosind PMB (Picture Motion Browser)

Puteți utiliza PMB pentru a imprima o imagine de la calculator folosind hârtie de dimensiunea de carte poștală P.

1 Deschideți fereastra Picture Motion Browser folosind una dintre metodele următoare :

- Faceți dublu clic pe  (Picture Motion Browser) de pe desktop, din Windows.
- Faceți clic pe "Start" - "All Programs" (sau "Programs" la Windows 2000) - "Sony Picture Utility" - "PMB".

Când aplicația PMB este lansată pentru prima oară, este afișată fereastra de înregistrare a unui director de parcurgere. Dacă imaginile au fost deja stocate în directorul "Pictures", faceți clic pe "Register Now".

Dacă imaginile au fost stocate în alt director decât "Pictures", faceți clic pe "Register Later". Consultați la pagina 45 "Pentru înregistrarea unui director de parcurgere".

Observații

Pentru Windows XP/ Windows 2000 vă rugăm să citiți "Pictures" ca fiind "My pictures".

Cum se accesează directorul "Pictures"

- În Windows 2000 :
Faceți clic pe "My Documents" - "Pictures" de pe desktop.
- În Windows Vista / XP :
Faceți clic pe "Start" - "Pictures" din bara de programe.

2 Faceți clic pe "Start".

Este afișată fereastra principală a PMB. Dacă este lansată pentru a doua oară aplicația PMB, pasul 2 poate fi omis.

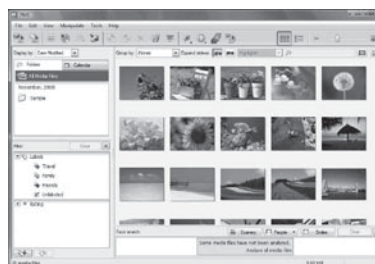

Există două versiuni diferite de vizualizare a fotografiilor cu ajutorul ferestrei principale:

Pentru a schimba modul de vizualizare, faceți clic pe "Directoare" sau pe "Calendar" în chenarul din dreapta.

• Vizualizare "Directoare" :

Imaginile vor fi clasificate în fiecare director înregistrat și sunt afișate ca miniaturi.

• Vizualizare "Calendar" :

Imaginile vor fi clasificate în funcție de data la care au fost înregistrate și sunt afișate ca miniaturi organizate pe date calendaristice. În modul de vizualizare "Calendar", puteți selecta elementul afișat în funcție de an, lună sau oră.

În această secțiune este dată ca exemplu vizualizarea de tip "Directoare".

3 Faceți clic pe directorul ce conține fotografiile pe care vreți să le imprimați.

Spre exemplu, directorul "Mostre" poate fi selectat urmând explicația următoare.

4 Selectați fotografiile pe care vreți să le imprimați și faceți clic pe  (Imprimare).

Este afișată caseta de dialog pentru imprimare.

5 În lista extensibilă "Imprimantă", selectați "Sony DPP-FP67" sau "Sony DPP-FP77". Pentru a alege orientarea hârtiei sau alte opțiuni de imprimare, mergeți la pasul 6. Pentru a imprima, treceți direct la pasul 11.

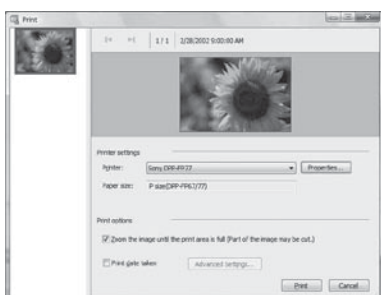

6 Pentru a stabili orientarea hârtiei și alte opțiuni de imprimare, faceți clic pe “Proprietăți”.

Este afișată caseta de dialog “Proprietăți”. Driverul imprimantei utilizează Universal Printer Driver, care este un driver comun de imprimare Microsoft. Unele elemente din casetele de dialog nu sunt folosite de această imprimantă.

7 În pagina “Aranjare în pagină”, specificați orientarea hârtiei și alte opțiuni.

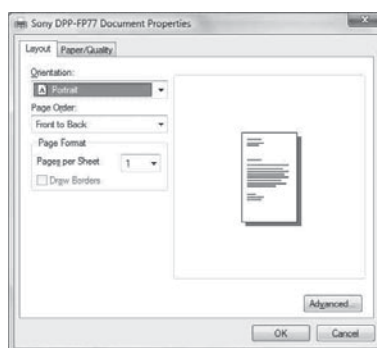

Element	Funcții
<i>Imprimantă</i>	Selectați imprimanta pe care o utilizați “Sony DPP-FP67” sau “Sony DPP-FP77”
<i>Dimensiune hârtie</i>	Pentru a modifica dimensiunea, faceți clic pe “Proprietăți”. Notă : În unele regiuni este posibil ca hârtia de dimensiune L să nu fie disponibilă în comerț.
<i>Opțiuni de imprimare</i>	<ul style="list-style-type: none"> • Este mărită imaginea până ce umple zona de imprimare : Când opțiunea este bifată, imaginea va fi imprimată pe întreaga suprafață a colii de hârtie. Este posibil ca o margine a fotografiei să nu fie imprimată. Când opțiunea nu este bifată, imaginea va fi imprimată fără a fi eliminată o margine a ei. • Imprimare cu data înregistrării : când opțiunea este bifată, imaginea este imprimată cu data la care a fost fotografiată, dacă fișierul a fost înregistrat în format DCF.
<i>Proprietăți</i>	<ul style="list-style-type: none"> • Specifică dimensiunea hârtiei, orientarea, calitatea imaginii și alte detalii.

Element	Funcții
<i>Orientare</i>	Alegeți o orientare a hârtiei la imprimare <ul style="list-style-type: none"> • Portret • Peisaj
<i>Ordinea paginilor</i>	Alegeți ordinea de imprimare a paginilor. <ul style="list-style-type: none"> • De la prima la ultima • De la ultima la prima
<i>Pagini pe foaie</i>	Specifică numărul de exemplare în care va fi imprimată o foaie. Alegeți “1”.
<i>Avansate</i>	Specifică dimensiunea hârtiei și alte opțiuni.

continuare...

8 Faceți clic pe “Advanced”.

Este afișată caseta de dialog “Sony DPP-FP67” sau “Sony DPP-FP77” Opțiuni avansate.

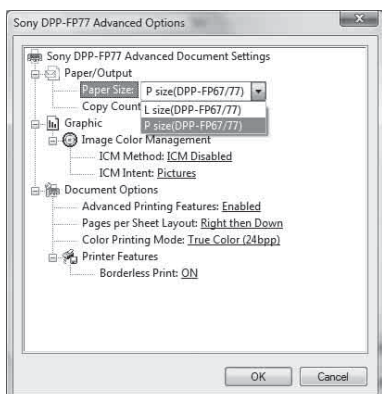

Element	Funcții
Hârtie / Ieșire	<ul style="list-style-type: none"> • Dimensiunea hârtiei : Din lista extensibilă, alegeți dimensiunea foilor de hârtie pe care le folosiți la imprimare : dimensiune P/ dimensiune L. Notă : Dimensiunea L a hârtiei de imprimantă nu este comercializată în anumite regiuni. • Contorzarea exemplarelor : Specifică numărul de exemplare care trebuie imprimate.
Gestionarea culturilor Grafică - Imagini	<ul style="list-style-type: none"> • Metoda ICM : Imprimanta nu acceptă reglajele pentru metoda ICM. Chiar dacă alegeți o altă opțiune decât ICM Disabled (ICM inactiv), rezultatul imprimării nu va reflecta opțiunea. Lăsați opțiunea așa cum este. • ICM Intent. Imprimanta nu acceptă reglajele pentru ICM Intent. Lăsați opțiunea așa cum este.

Element	Funcții
Opțiuni pentru document	<ul style="list-style-type: none"> • Facilități avansate de imprimare. Alegeți “Activat” pentru a avea acces la opțiuni avansate de imprimare, cum ar fi “<i>Ordinea paginilor</i>”. Dacă apar probleme de compatibilitate, dezactivați această opțiune. • Modul de imprimare în culori. Pentru a imprima în culori, alegeți “Culori reale (24 bpp)”. Pentru a imprima monocrom, selectați “Monocrom”.
Facilități ale imprimantei	<ul style="list-style-type: none"> • Imprimare fără margini. Pentru a imprima o imagine fără margini albe, alegeți “ON” (<i>Activat</i>). Pentru a o imprima cu margini, alegeți “OFF” (<i>Dezactivat</i>). În funcție de aplicația software, o imagine poate fi imprimată cu margini chiar dacă este aleasă opțiunea “ON” (<i>Activat</i>). Reglați imaginea astfel ca ea să acopere întreaga arie a zonei de imprimare.

9 Corespunzător clapetei “Hârtie / Calitate”, specificați culoarea și sursa de alimentare cu hârtie.

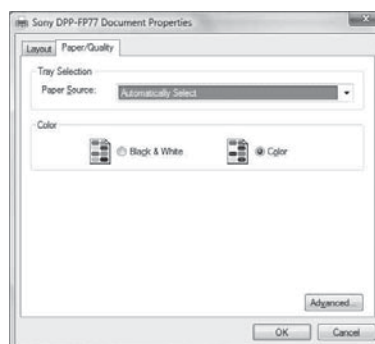

Element	Funcții
<i>Alegerea sertarului de hârtie</i>	Din lista extensibilă “Sursa de alimentare cu hârtie” selectați “Alegere automată”.
<i>Culoare</i>	Pentru a imprima în culori, selectați “Culoare”. Pentru a imprima monocrom, alegeți “Alb-negru”.
<i>Avansate</i>	Va fi afișată caseta de dialog “Sony DPP-FP67/FP77 Opțiuni avansate” (pag. 44). Pentru detalii consultați pasul 8.

10 Faceți clic pe “OK”.

Este afișată din nou caseta de dialog “Imprimare”.

11 Faceți clic pe “Imprimare”.

Va începe imprimarea. Pentru detalii despre facilitățile PMB vedeți instrucțiunile de ajutor (Help) ale Picture Motion Browser.

Notă

- Nu puteți imprima un fișier cu imagini în mișcare sau unul cu date RAW.

Observații

- Pentru a selecta o serie de fotografii din zona cu imagini a ferestrei principale, faceți clic pe prima imagine din serie, apoi pe ultima imagine în timp ce țineți apăsată tasta Shift. Pentru a selecta mai multe fotografii care nu sunt succesive, faceți clic pe fiecare imagine în parte, ținând apăsată tasta Ctrl.
- Puteți imprima o imagine previzualizată.
- Pentru a renunța la operația de imprimare faceți următoarele :
 - 1 Faceți dublu-clic pe simbolul de imprimantă din bara de comenzi și deschideți caseta de dialog “Imprimare”.
 - 2 Faceți clic pe denumirea documentului la a căruia imprimare doriți să renunțați și faceți clic pe “Anulare” din meniul “Document”.
Este afișată caseta de dialog pentru confirmarea ștergerii.
 - 3 Faceți clic pe Da (“Yes”).
Operația de imprimare este anulată.

Notă

- Când anulați o operație de imprimare, nu eliminați și operația de tipărire în curs de desfășurare, deoarece hârtia se poate bloca în aparat.

Înregistrarea unui director de parcurgere

Aplicația PMB nu permite vizualizarea directă a imaginilor stocate pe hard diskul calculatorului. Trebuie mai întâi să înregistrați directorul de parcurs, după cum urmează :

- 1 Faceți clic pe “File” - “Register Viewed Folder” (*Înregistrarea directoroanelor vizualizate*) sau pe simbolul . Este afișată fereastra de dialog pentru înregistrarea directoroanelor de vizualizat.
- 2 Selectați directorul pe care vreți să îl înregistrați, apoi faceți clic pe “Înregistrare”.

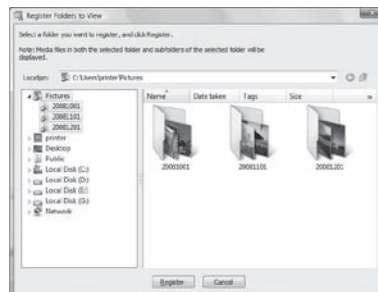

Notă

- Nu puteți înregistra întregul drive.

Va fi afișată caseta de confirmare a înregistrării directorului.

- 3 Faceți clic pe “Yes” (Da).
Începe înregistrarea informațiilor de imagine în baza de date.
- 4 Faceți clic pe “Închidere”.

continuare...

Note

- Directorul selectat ca destinație pentru imaginile importate va fi reținut automat.
- Nu puteți renunța la înregistrarea directorului înregistrat aici.

Schimbarea directorului de parcurs

Faceți clic pe “Instrumente” - “Setări” - “Directoare vizualizate” (“Tools” - “Settings” - “Viewed folders”).

Observații

- Dacă un subdirector este conținut în directorul sursă, imaginile din subdirector vor fi de asemenea înregistrate.
- Când este lansată pentru prima dată aplicația software, apare un mesaj care vă solicită să înregistrați “Imagini”.
- În funcție de numărul de imagini, înregistrarea imaginilor poate dura câteva zeci de minute.

Imprimarea folosind o altă aplicație software disponibilă în comerț

Puteți utiliza o aplicație software achiziționată din comerț pentru a tipări o imagine cu imprimanta DPP-FP67/FP77. Selectați “DPP-FP67” sau “DPP-FP77” din caseta de dialog pentru imprimare și selectați dimensiunea hârtiei din caseta de dialog pentru reglaje ale paginii.

Pentru detalii legate de elementele de reglaj pentru imprimare, consultați pașii 5 și 7 de la pagina 43.

Despre opțiunea “Imprimare fără margini” de la secțiunea “Facilități ale imprimantei”

Când folosiți o altă aplicație decât PMB, imaginea poate fi imprimată cu margini chiar dacă ați selectat “ON” (Activat) - “Imprimare fără margini” de la “Facilități ale imprimantei” din fereastra “Sony DPP-FP67/FP77 Opțiuni Avansate”.

Când selectați opțiunea de imprimare fără margini, informațiile legate de domeniul de tipărire pentru imprimarea fără margini vor fi transmise aplicației. Unele aplicații însă, pot aranja și imprima imaginea cu margini în cadrul domeniului stabilit.

Dacă se întâmplă aceasta, luați una dintre următoarele două măsuri pentru a imprima fără margini imaginea :

- Când stabiliți domeniul de imprimare pentru o aplicație, alegeți imprimarea completă a imaginii în aria de tipărire. Spre exemplu dacă imprimați folosind “Windows Photo Gallery” din Windows Vista, selectați “Full page photo print” (Imprimarea fotografiei pe întreaga pagină) și bifați “Fit picture to frame” (Încadrarea imaginii în fereastră).

Reglaje privind orientarea

În funcție de aplicația software pe care o folosiți, este posibil ca orientarea imaginii să nu se modifice chiar dacă treceți de la varianta portret la cea peisaj sau invers.

Reglajul cu sau fără margini al driver-ului de imprimantă.

Când aplicația software pe care o folosiți are posibilitatea de a alege imprimarea cu sau fără margini, vă sugerăm să optați pentru varianta “ON” (Activat) pentru “Imprimare fără margini” din fereastra “Facilități ale imprimantei” a “Sony DPP-FP67/FP77 Opțiuni Avansate”, ca reglaj al driver-ului de imprimantă.







Stabilirea numărului de exemplare

În funcție de aplicația software pe care o folosiți, cantitatea de imprimat stabilită din program are prioritate în fața celei alese în caseta de dialog a driver-ului de imprimantă.







Dacă este afișat un mesaj de eroare



Dacă apare o eroare, va fi afișat unul dintre următoarele mesaje de eroare pe ecranul LCD. Urmăți soluția descrisă în continuare pentru a rezolva problema apărută.

Carduri de memorie și dispozitive externe

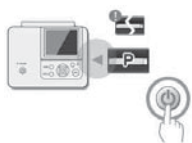
Mesaje de eroare	Semnificație / Soluție
	→ Pe cardul de memorie sau pe memoria USB nu există nici un fișier de imagine compatibil cu imprimanta. Conectați un suport media sau un dispozitiv care conține imagini care pot fi afișate de imprimantă.
	→ Pe cardul de memorie sau pe memoria USB nu există nici un fișier marcat DPOF. Marcați pentru imprimare fișierele dorite (marcaj DPOF) cu ajutorul camerei digitale.
	→ Dacă apare marcajul arătat aici în stânga, imaginea poate fi un fișier JPEG creat cu calculatorul, sau care nu conține miniaturi, porțiuni ale fișierului destinate afișării. Selectați marcajul și apăsați ENTER pentru a previzualiza imaginea. Dacă imaginea este afișată, o veți putea imprima. Dacă apare din nou acest marcaj, imaginea are un format de fișier incompatibil și nu poate fi imprimată cu această imprimantă.
	→ Dacă apare marcajul arătat aici în stânga, imaginea este conținută de un fișier compatibil, dar datele legate de miniaturi sau cele propriu-zise nu pot fi accesate. Selectați marcajul și apăsați ENTER pentru a previzualiza imaginea. Dacă imaginea este afișată, o veți putea imprima. Dacă apare din nou acest marcaj, imaginea nu poate fi imprimată cu această imprimantă.
	→ Este posibil să fie conectat un dispozitiv USB incompatibil cu imprimanta. Sau, setările dispozitivului USB să fie incompatibile cu imprimanta. Consultați manualul de utilizare al dispozitivului USB pe care îl folosiți.
	→ Imprimanta nu acceptă un hub USB sau un drive ce conține un hub încorporat. Conectați dispozitivul direct la imprimantă sau folosiți un dispozitiv care nu dispune de funcția de hub USB.

continuare...

Mesaje de eroare	Semnificație / Soluție
	<p>→ Este introdus un card de memorie incompatibil. Folosiți un card de memorie sau o memorie USB acceptate de imprimantă (➡ de la pagina 63 la 65).</p>
	<p>→ A survenit o eroare legată de cardul de memorie sau de memoria USB. Dacă acest mesaj apare frecvent, verificați starea cardului de memorie sau a memoriei USB cu ajutorul altui echipament.</p>
	<p>→ Nu este introdus nici un cartuș de cerneală în aparat. Montați un cartuș de dimensiunea afișată, așa cum este indicat în continuare și apăsați [IMPRIMARE] (➡ pagina 9). – P : dimensiunea P de cartuș</p>
	<p>→ Cartușul de cerneală este gol. Înlocuiți cartușul de cerneală cu unul nou de dimensiunea afișată, așa cum este indicat în continuare și apăsați [IMPRIMARE] (➡ pagina 9). – P : dimensiunea P de cartuș</p>
	<p>→ A fost introdus un cartuș incompatibil. Montați un cartuș pentru dimensiunea P și apăsați [IMPRIMARE].</p>
	<p>→ Cartușul de imprimare s-a blocat în aparat. Oprțiți și apoi porniți imprimanta. După ce sunetul de motor încetează, încercați să scoateți cartușul din aparat. Dacă problema nu este rezolvată în acest mod, contactați un service Sony sau dealer-ul dvs. Sony.</p>
	<p>→ Nu există hârtie de imprimat și nici o coală de curățare în sertarul de alimentare al imprimantei. Introduceți hârtie sau o coală de curățare de dimensiunea indicată în sertar, apoi apăsați [IMPRIMARE] (➡ pag. 10). – P : dimensiunea P de hârtie de imprimat – C : coală de curățare (➡ pag. 61).</p>
	<p>→ A fost introdusă hârtie de imprimat sau o coală de curățare de dimensiune greșită în sertarul de alimentare al imprimantei. Stabiliți dimensiunea pentru hârtie așa cum este indicat mai jos, introduceți hârtie în sertar, apoi apăsați [IMPRIMARE]. (➡ pag. 10). – P : dimensiunea P de hârtie de imprimat – C : coală de curățare (➡ pag. 61).</p>

Mesaje de eroare	Semnificație / Soluție
	<p>→ Hârtia de imprimat s-a blocat în aparat. Consultați secțiunea “Dacă se blochează hârtia” (→ pag. 60) și scoateți hârtia blocată din aparat. Dacă nu puteți scoate hârtia blocată din imprimantă, apăsați la un service Sony.</p>
	<p>→ Nu este introdus sertarul de alimentare al imprimantei. Introduceți hârtie de imprimat sau o coală de curățare în sertarul de alimentare cu hârtie și montați acest sertar la imprimantă, apoi apăsați [IMPRIMARE] (→ pag. 10).</p>

Dacă apar unele probleme

Dacă întâmpinați vreun fel de probleme la utilizarea imprimantei, consultați tabelele următoare pentru a încerca să găsiți o soluție. Dacă problema persistă, consultați dealer-ul dvs, Sony.

Alimentare

Simptom	Verificați	Cauză / Soluție
Imprimanta nu poate fi pornită.	<ul style="list-style-type: none"> • Este corect conectat cablul de alimentare cu energie ? 	→ Conectați ferm cablul de alimentare la o priză de perete. (→ pagina 12)

Afișarea imaginilor

Simptom	Verificați	Cauză / Soluție
Pe ecranul LCD nu sunt afișate imagini.	<ul style="list-style-type: none"> • Este corect introdus cardul de memorie sau memoria USB? 	→ Introduceți corect cardul de memorie sau memoria USB (→ pagina 17, 32, 34).
	<ul style="list-style-type: none"> • Cardul de memorie sau memoria USB conectate conține imagini înregistrate cu o cameră digitală sau cu alt aparat ? 	<ul style="list-style-type: none"> → Introduceți un card de memorie sau o memorie USB care conține imaginile înregistrate. → Verificați dacă fișierele sunt de format corespunzător pentru a putea fi imprimate cu imprimanta (→ pagina 65).
	<ul style="list-style-type: none"> • Este formatul fișierelor compatibil DCF ? 	→ În cazul în care formatul fișierelor nu este compatibil DCF, se poate întâmpla ca imaginile să nu poată fi imprimate chiar dacă ele apar pe monitorul calculatorului.
Unele imagini din lista de imagini nu sunt afișate sau nu sunt imprimate chiar dacă sunt afișate.	<ul style="list-style-type: none"> • Sunt afișate miniaturile în lista (index) de imagini ? 	<ul style="list-style-type: none"> → Dacă imaginea este afișată dar nu poate fi imprimată, fișierul utilizat pentru imprimare este deteriorat. → Dacă o imagine nu este compatibilă cu formatul DCF (sistemul Design rule for Camera File), este posibil ca ea să nu fie tipărită de această imprimantă chiar dacă este afișată pe monitorul calculatorului.
	<ul style="list-style-type: none"> • Există mai mult de 999 de imagini stocate pe cardul de memorie sau pe memoria USB ? 	→ Imprimanta poate afișa sau gestiona cel mult 999 fișiere de imagine. Dacă există un număr mai mare de imagini stocate pe un card de memorie sau pe o memorie USB, folosiți modul PC sau modul PictBridge pentru a afișa și manevra restul de imagini.

Afișarea imaginilor

Simptom	Verificați	Cauză / Soluție
Unele imagini din lista de imagini nu sunt afișate sau nu sunt imprimate chiar dacă sunt afișate.	• Ați denumit sau redenumit fișierul de imagine cu ajutorul calculatorului ?	→ La denumirea sau redenumirea fișierelor pe calculator, dacă numele fișierului conține alte caractere decât cele alfanumerice, numele fișierului poate să nu fie afișat corect și este posibil ca imaginea să nu poată fi imprimată.
	• Există 7 sau mai multe nivele de ierarhie pe cardul de memorie sau în memoria USB ?	→ Imprimanta nu poate afișa imagini stocate într-un director aflat la un nivel de imbricare mai mare decât 7 în ierarhia suportului de memorie.
Denumirea fișierului nu este corect afișată.	• Ați modificat denumirea fișierului de imagine cu ajutorul calculatorului ?	→ Când denumiți sau redenumiți un fișier de imagine cu un calculator, iar numele dat conține și alt fel de caractere decât alfanumerice, este posibil ca denumirea fișierului să nu fie corect afișată. Pentru un fișier creat cu o aplicație de calculator, primele 8 caractere ale denumirii sale vor fi afișate ca denumire a fișierului.
În meniul Editare, există zone libere în partea de sus și de jos a imaginii previzualizate.	• Este extrem de comprimată pe verticală sau pe orizontală imaginea previzualizată ?	→ Dacă o imagine este extrem de comprimată pe verticală sau pe orizontală, este posibil ca în meniul Edit să apară zone libere. → Raportul standard al laturilor unei imagini înregistrate cu o cameră digitală este 3:4. Când editați și înregistrați o imagine cu un alt dispozitiv decât imprimanta, imaginea va fi salvată în multe cazuri ca o imagine de imprimat mai lată decât 3:4. Aceste imagini vor fi afișate în lista de imagini cu marginile de sus și de jos eliminate și afișate de culoare neagră.

continuare...

Imprimare

Simptom	Verificați	Cauză / Soluție
Imprimanta nu este alimentată cu hârtie.	• Este așezată corect hârtia în sertarul imprimantei ?	→ Dacă hârtia nu este corect pusă în sertar, imprimanta poate avea probleme (→ paginile 9, 10). Verificați următoarele : • Introduceți topul de hârtie și cartușul de cerneală adecvate. • Încărcați hârtia în direcția corectă în sertar. • Puteți introduce un număr de maxim 20 de coli. Dacă ați pus mai mult de 20 de coli, scoateți colile suplimentare. • Vânturați bine colile de hârtie înainte de a le introduce în sertar. • Nu îndoiți și nu pliați hârtia înainte de imprimare, deoarece aceasta poate cauza disfuncționalități ale imprimantei.
	• Folosiți hârtie care nu este destinată acestui tip de imprimantă ?	→ Folosiți numai hârtie destinată acestei imprimante. Dacă folosiți un tip de hârtie incompatibil, este posibil aparatul să prezinte probleme (→ despre Seturile de Imprimare).
Hârtia iese din imprimantă fără să fi fost imprimată.	• Au fost eliminate perforațiile hârtiei de imprimat ? • Folosiți hârtie care nu este destinată acestui tip de imprimantă ?	→ Folosiți numai hârtie destinată acestei imprimante. Dacă folosiți un tip de hârtie incompatibil, este posibil aparatul să prezinte probleme (→ despre Seturile de Imprimare).

Rezultatele imprimării

Simptom	Verificați	Cauză / Soluție
Imaginile imprimate sunt de calitate inferioară.	• Ați imprimat datele de imagine previzualizate ?	→ În funcție de tipul de cameră digitală folosită, imaginile previzualizate pot fi afișate împreună cu cele primare în lista cu miniaturi. Calitatea imprimată a imaginilor previzualizate nu va fi la fel de bună cu cea a imaginilor primare. Țineți seama că dacă ștergeți datele previzualizate, este posibil ca datele primare să fie deteriorate.
	• Ați imprimat o imagine a cărei dimensiune (lățime sau înălțime) este mai mică de 480 de puncte ?	→ Dacă reprezentarea simbolică a unei imagini nu este afișată corespunzător, imaginea este de mică dimensiune. Calitatea imprimării este slabă datorită dimensiunii reduse a imaginii.
	• Ați folosit meniul Editare pentru a mări imaginea ?	→ În funcție de dimensiunea sa, o imagine mărită va fi imprimată la o calitate mai scăzută.
	• Ați înregistrat imagini în formatul de fișier RAW ?	→ Când înregistrați o imagine în formatul de fișier RAW, este posibil să fie înregistrat și un fișier JPEG puternic comprimat. Deoarece imprimanta nu acceptă formatul RAW de fișiere, poate fi utilizat fișierul JPEG pentru imprimarea imaginii. Un fișier RAW poate fi imprimat de la calculator. Pentru detalii, consultați manualul de instrucțiuni al camerei digitale pe care o folosiți. Ce este un fișier RAW ? Un fișier RAW este un format de fișier pentru imaginile originale care stochează datele necomprimate și neprocesate ale fotografiilor înregistrate cu o cameră digitală. Pentru a afla dacă o cameră digitală poate sau nu să înregistreze imagini în formatul de fișier RAW, consultați manualul de instrucțiuni al acesteia.

continuare...

Simptom	Verificați	Cauză / Soluție
Calitatea și culorile imaginilor la previzualizarea pe ecranul camerei digitale diferă de cele imprimate.	–	→ Datorită diferențelor existente între metodele sau profilurile ecranelor LCD, vă rugăm să considerați doar orientativă imaginea afișată pe ecran. Pentru a ajusta calitatea imaginii, urmați una din următoarele căi : – Modificarea reglajelor de culoare (→ pagina 31), – Ajustarea imaginii (→ pagina 23). Reglajele sunt aplicate numai imaginii afișate.
Imaginea imprimată direct de pe cardul de memorie introdus în imprimantă, diferă de cea imprimată prin intermediul unui calculator personal.	–	→ Din cauza diferențelor ce apar între procesarea internă a imprimantei și cea software, realizată de un calculator personal, imaginile imprimate vor fi diferite.
Nu poate fi imprimată data	• Este activă opțiunea “Imprimare dată” ?	→ Alegeți pentru opțiunea “Imprimare dată” varianta “Activat” (ON) (→ “Imprimarea cu dată a imaginilor” la pagina 29).
	• Imaginea acceptă standardul DCF ?	→ Funcția “Imprimare dată” a acestui aparat acceptă imagini care sunt compatibile cu standardele DCF.
Data este imprimată fără ca aceasta să fie intenția dvs.	• Pentru “Imprimare dată” e aleasă varianta “Dezactivat” (OFF)?	→ Alegeți pentru opțiunea “Imprimare dată” varianta “Dezactivat” (OFF) (→ “Imprimarea cu dată a imaginilor” la pagina 29).
	• A fost salvată în memorie data când ați înregistrat imaginea cu camera digitală ?	→ Dacă data a fost salvată peste imagine, nu puteți realiza o imprimare fără dată.
Imaginea nu poate fi imprimată complet în domeniul de imprimare ; marginile rămân.	• Ați ales opțiunea “Model 1” sau “Model 2” pentru “Margini” ?	→ Selectați “Fără margini” (→ Stabilirea finisajelor (imprimare cu /fără margini) de la pagina 30).
	• Raportul laturilor imaginii este corect ?	→ În funcție de tipul de cameră digitală utilizată, raportul laturilor imaginilor înregistrate diferă, astfel încât este posibil să nu poată fi tipărite pe întreaga suprafață imprimabilă.



Simptom	Verificați	Cauză / Soluție
Chiar dacă a fost aleasă varianta “Fără margini”, imaginea este imprimată cu margini în ambele părți.	—	→ Când editați sau stocați o imagine cu un alt dispozitiv decât imprimanta, imaginea este salvată cu margini albe de jur împrejur. Chiar dacă ați ales varianta de imprimare “Fără margini” nu veți putea elimina marginile din ambele părți ale imaginii imprimate.
Nu poate fi imprimată întreaga imagine.	• Ați ales opțiunea “Margini (Model 1)” ?	→ Puteți imprima integral imaginea alegând varianta “Margini (Model 1)” (→ Stabilirea finisajelor (imprimare cu /fără margini) de la pagina 30).
Imaginea este imprimată sub un unghi.	• Este introdus corect în aparat sertarul de hârtie ?	→ Reintroduceți sertarul de hârtie în imprimantă, drept, până la capăt.
Imaginile imprimate conțin linii sau puncte albe.	—	→ Capul de imprimare sau traseul hârtiei în imprimantă poate fi murdar. Folosiți cartușul de curățare furnizat pentru a curăța capul de imprimare și traseul hârtiei în aparat (→ “Curățare” pagina 61).
Imaginea este prea luminoasă, întunecată sau are tente prea accentuate de roșu, galben sau de verde.	—	→ Ajustați imaginea. (→ “Ajustarea unei imagini”, pagina 23).
Nu poate fi utilizat meniul Editare.	• Ați mărit, micșorat, rotit sau deplasat imaginea după efectuarea corecției cu ajutorul butonului AUTO TOUCH-UP (AUTORETUȘARE)?	→ Nu puteți utiliza meniul Editare după efectuarea corecției cu butonul AUTO TOUCH-UP (AUTORETUȘARE). Efectuați mai întâi operațiile de editare, după care efectuați corecția efectului de ochi roșii.

Reglaje

Simptom	Verificați	Cauză / Soluție
Reglajele “Cu margini / Fără margini” nu au nici un efect.	• Folosiți meniul Aranjare în pagină ?	→ În meniul Aranjare în pagină, sunt utilizate anumite tipare și nu aveți posibilitatea de a alege “Cu margini / Fără margini”.

continuare...

Conectarea la o cameră digitală sau alt dispozitiv extern

Simptom	Verificați	→ Cauză / Soluție
Marcajul PictBridge nu apare pe ecranul LCD al camerei digitale.	• Este corect conectată camera digitală ?	→ Conectați corect cablul.
	• Este pornit comutatorul  (pornit/ standby) al imprimantei ?	→ Porniți imprimanta folosind comutatorul  (pornit/ standby).
	• Camera dvs. digitală acceptă standardul PictBridge ?	→ Consultați manualul de instrucțiuni care însoțește camera digitală pe care o utilizați sau luați legătura cu producătorul acesteia.
	—	→ Este introdus un card de memorie în slotul imprimantei ? În acest caz scoateți cardul din imprimantă.
	• Pentru reglajul USB al camerei este aleasă varianta PictBridge ?	→ Alegeți reglajul USB al camerei în modul PictBridge.
Conectați și deconectați cablul USB fără a se întâmpla ceva.	—	→ Imprimanta a întâlnit o eroare de supracurent. Decuplați cablul de alimentare al imprimantei, apoi recuplați-l și apăsați butonul  (pornit/ standby) pentru a depăși eroarea.
Nu puteți opri imprimarea chiar dacă apăsați butonul ANULARE.	—	→ Va fi anulată următoarea operație de imprimare față de cea în curs de desfășurare. → În funcție de camera digitală utilizată, nu puteți anula operația de tipărire de la imprimantă. Acționați camera digitală pentru a opri imprimarea. Consultați manualul de instrucțiuni care însoțește camera digitală.
Nu puteți realiza imprimări index.	—	→ Imprimanta nu poate realiza tipărirea Index pentru imprimarea DPOF. Pentru a realiza o imprimare Index, introduceți direct un card de memorie (→ pagina 26)

Conectarea la un calculator

Simptom	Verificați	→ Cauză / Soluție
Imaginile de pe cardul de memorie sau de pe memoria USB introduse în imprimantă nu apar la calculator.	—	→ Imprimanta nu dispune de funcția de vizualizare a imaginilor de pe cardul de memorie sau de pe memoria USB.
Ați pierdut CD-ROM-ul furnizat și doriți să obțineți unul nou.	—	→ Vă rugăm să preluați driver-ul de imprimantă de la pagina de internet dedicată asistenței pentru clienți (→ pag. 67) sau contactați dealer-ul dvs. Sony.
Nu poate fi instalat driver-ul de imprimantă.	• Sunteți sigur că ați urmat procedurile corecte de instalare ?	→ Urmați procedurile prezentate în manualele de instrucțiuni pentru a instala driver-ul (→ pag. 38). Dacă apar erori, reporniți calculatorul și reluați procedurile de instalare.
	• Există un alt program care rulează ?	→ Opriți toate aplicațiile care rulează și instalați din nou driver-ul.
	• Ați specificat corect CD-ROM-ul pentru instalare ?	→ Faceți dublu clic pe “My Computer”, apoi pe simbolul de CD-ROM din fereastra deschisă. Urmați procedurile din manualul de instrucțiuni pentru a instala driver-ul.
	—	→ Este posibil ca driver-ul USB să nu fie corect instalat. Urmați procedurile din manualul de instrucțiuni pentru a instala din nou driver-ul USB.
	• Există un program anti-virus sau vreun alt program care rulează la calculator ?	→ Dacă sistemul rulează vreun program anti-virus sau orice alt program, opriți acel program și reluați instalarea driver-ului.
	• V-ați conectat în Windows folosind un cont de Administrator?	→ Pentru a instala driver-ul conectați-vă folosind un cont de Administrator.

continuare...

Conectarea la un calculator

Simptom	Verificați	→ Cauză / Soluție
Imprimanta nu răspunde la comanda de imprimare dată de calculator.	—	<p>→ Dacă nu este afișat un mesaj de eroare în Windows, verificați ecranul LCD al imprimantei.</p> <p>Dacă apare un astfel de mesaj de eroare la imprimantă, efectuați procedura următoare :</p> <ol style="list-style-type: none"> 1 Opriți și apoi reporniți imprimanta cu ajutorul comutatorului ⏻ (por-nit/ stare de așteptare). 2 Decuplați cablul de alimentare al imprimantei, apoi așteptați timp de 5 sau 10 secunde și reconectați-l. 3 Reporniți calculatorul. <p>Dacă problema nu este rezolvată în acest mod, contactați dealer-ul dvs. Sony sau un centru de service.</p>
Imaginea este imprimată cu margini chiar dacă ați ales varianta “Fără margini”.	• Utilizați o altă aplicație software decât PMB ?	<p>→ Când folosiți o altă aplicație software decât PMB, este posibil ca imaginea să fie imprimată cu margini chiar dacă ați ales varianta de imprimare fără margini. Dacă puteți să stabiliți domeniul de imprimare cu o aplicație, alegeți ca imaginea să fie tipărită complet pe acel domeniu chiar dacă domeniul este depășit.</p>
Numărul de copii stabilit la secțiunea “Pagini pe foaie” de la “Aranjare în pagină” din caseta de dialog “Sony DPP-FP67 / FP77 Proprietăți” nu corespunde cantității reale de imprimat și rezultatelor imprimării.	—	<p>→ În funcție de aplicația software pe care o utilizați, numărul de exemplare de imprimat stabilit prin aplicația software poate avea prioritate în fața celui stabilit în caseta de dialog a driver-ului de imprimantă.</p>
Culorile imaginilor imprimate de la calculator diferă de cele ale imaginilor imprimate direct de pe un card de memorie.	—	<p>→ Se poate întâmpla să nu fie identice culorile imaginilor imprimate de pe un card de memorie cu cele ale uneia imprimată de la un calculator.</p>

Altele

Simptom	Verificați	→ Cauză / Soluție
Nu puteți introduce ușor cartușul de imprimare în aparat.	—	→ În cazul în care cartușul de imprimare nu face un clic atunci când este introdus în aparat, scoateți-l și reintroduceți-l în imprimantă. Numai în cazul în care ribonul de cerneală este prea larg pentru a fi introdus astfel în aparat, rulați-l în direcția indicată de săgeată pentru a elimina lărgimea nedorită a ribonului (→ pag. 9, 10).
Cartușul de imprimare nu poate fi scos din aparat.	—	→ Opriți și apoi porniți imprimanta folosind comutatorul  (pornit/standby). După ce sunetul de motor încetează, încercați să scoateți cartușul din aparat. Dacă problema nu este rezolvată în acest mod, contactați un service Sony sau dealer-ul dvs. Sony.

Dacă se blochează hârtia

- 1** Opriți alimentarea imprimantei și porniți-o din nou.
Vă rugăm să așteptați ca hârtia să fie expulzată în mod automat.

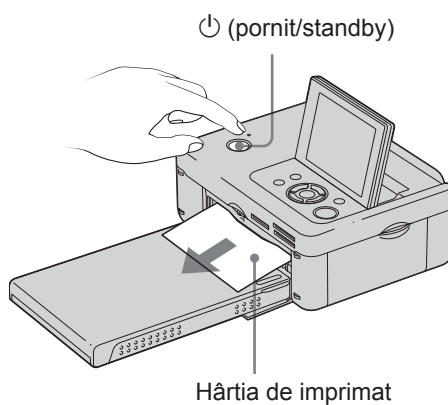

- 2** Îndepărtați din imprimantă hârtia expulzată.
- 3** Scoateți sertarul pentru hârtie și cartușul de cerneală pentru a vă asigura că nu a mai rămas hârtie blocată în interior.

Verificați dacă a rămas hârtie blocată. Dacă da, îndepărtați-o.

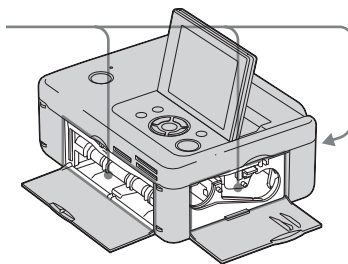

Notă

- Dacă nu puteți elimina hârtia blocată în aparat, contactați dealer-ul dvs. Sony.

Curățarea interiorului imprimantei

Dacă imaginile imprimate conțin linii sau puncte albe care se repetă sistematic, capul de transfer termic poate fi murdar cu praf acumulat în interiorul imprimantei.

Folosiți cartușul de curățare și folia protectoare a setului de imprimare, furnizate, pentru a curăța partea interioară a aparatului.

Înainte de a începe curățarea, vă rugăm să scoateți orice card de memorie, memoriile USB și să deconectați cablurile USB de la imprimantă.

1 Deschideți capacul compartimentului pentru cartuș, iar dacă există un cartuș în interior, demontați-l.

2 Introduceți cartușul de curățare furnizat în imprimantă și închideți ușa compartimentului pentru cartuș.

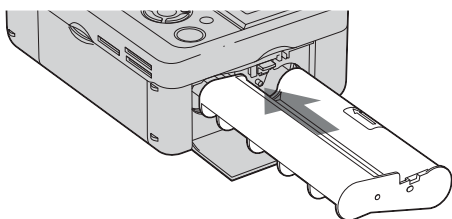

3 Scoateți sertarul pentru hârtie din imprimantă. Dacă există hârtie în sertar, scoateți-o.

4 Puneți foaia de curățare în sertarul pentru hârtie **cu partea neimprimată îndreptată în sus**.

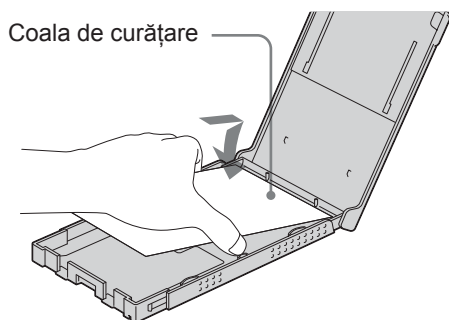

5 Montați sertarul de hârtie la imprimantă și apăsați butonul PRINT.

Cartușul de curățare și foaia de curățare vor curăța interiorul imprimantei. După ce se încheie operația de curățare, foaia de curățare este scoasă automat.

6 Scoateți cartușul de curățare și foaia de curățare din imprimantă.

Observație

- Păstrați cartușul de curățare și foaia de curățare împreună, pentru a le putea folosi la o operație de curățare ulterioară.

Note

- Dacă puteți obține performanțe corespunzătoare la tipărire, curățarea aparatului nu va conduce la creșterea calității imaginilor imprimate.
- Nu puneți foaia de curățare peste hârtia de imprimat și efectuați astfel operația de curățare deoarece hârtia se poate bloca în imprimantă sau pot apărea alte probleme.
- Dacă în urma operației de curățare nu se ameliorează calitatea imprimării, vă rugăm repetați operația de mai multe ori.
- Nu puteți curăța imprimanta câtă vreme este conectată la calculatorul personal sau la o cameră PictBridge.

Măsuri de precauție

Despre siguranță

- Aveți grijă să nu așezați sau să nu vă scape obiecte grele peste cablul de alimentare și nici să nu deteriorați acest cablu în vreun fel. Nu acționați imprimanta dacă este deteriorat cablul de alimentare cu energie.
- În cazul în care în imprimantă pătrund obiecte solide sau lichide, decuplați aparatul de la priză și duceți imprimanta spre a fi verificată de o persoană calificată înainte de a o mai folosi.
- Nu dezasaamblați niciodată imprimanta.
- Pentru a decupla cablul de alimentare de la priză, apucați și trageți de ștecăr. Nu trageți niciodată de cablul propriu-zis.
- Când urmează să nu folosiți imprimanta o perioadă mai lungă de timp, decuplați cablul de alimentare de la priza de perete.
- Manevrați cu grijă imprimanta.
- Pentru a reduce riscul șocurilor electrice, decuplați întotdeauna imprimanta de la priză înainte de a o curăța sau de a încerca să eliminați problemele apărute.

La instalare

- Evitați amplasarea imprimantei în spații supuse la :
 - vibrații,
 - umiditate ridicată,
 - la praf excesiv,
 - lumină solară directă,
 - temperaturi extrem de ridicate sau de scăzute.
- Nu folosiți echipamente electrice în apropierea imprimantei. Imprimanta nu funcționează corect în câmpuri electromagnetice.
- Nu așezați obiecte grele peste imprimantă.
- Lăsați suficient spațiu de jur-împrejurul imprimantei pentru a nu fi blocate fantele de aerisire. Blocarea acestor fante poate conduce la acumularea căldurii în interior.

Despre adaptorul de rețea

- Aveți grijă să folosiți adaptorul de rețea furnizat împreună cu imprimanta. Nu folosiți alte adaptoare de rețea deoarece pot genera disfuncționalități.
- Nu folosiți adaptorul de rețea împreună cu alte echipamente.
- În cazul în care cablul adaptorului de rețea este deteriorat, nu îl mai folosiți deoarece este periculos.

Despre condensarea umezelii

- Dacă imprimanta este adusă direct dintr-un spațiu cu temperatură scăzută într-unul cu temperatura ridicată sau dacă este plasată într-un loc unde este extrem de cald sau de umed, în interiorul său poate condensa umezeală. În astfel de cazuri, imprimanta nu va funcționa corespunzător și poate da erori dacă insistați să o folosiți. Dacă a condensat umezeală în interiorul imprimantei, decuplați cablul de alimentare al imprimantei de la priză și nu folosiți acest aparat timp de cel puțin o oră.

La transport

- La transportul imprimantei, demontați cartușul, sertarul pentru hârtie, adaptorul de rețea ale acesteia, cardul de memorie sau memoria USB conectate și așezați aparatul și accesoriile în ambalajul original, folosind elementele de protecție inițiale.
- În cazul în care nu mai aveți ambalajul original, folosiți materiale de împachetat similare pentru ca să nu se deterioreze imprimanta la transport.

La curățarea imprimantei

Curățați carcasa, panoul de comandă și butoanele cu o bucată de pânză moale și uscată sau cu una ușor umezită într-o soluție slabă de detergent. Nu folosiți nici un fel de solvenți, cum ar fi alcool sau benzină, deoarece poate fi deteriorat finisajul carcasei.

Despre restricțiile la duplicare

În cazul în care duplicați documente cu ajutorul imprimantei, acordați o deosebită atenție următoarelor aspecte :

- Duplicarea bancnotelor, monedelor sau a elementelor de securitate este interzisă de lege.
- Duplicarea certificatelor necompletate, a licențelor, a pașapoartelor, a elementelor de securitate private sau a timbrelor poștale nefolosite este de asemenea ilegală.
- Programele TV, filmele, benzile video, portretele altor persoane sau alte materiale pot fi protejate de legea drepturilor de autor. Imprimarea neautorizată a acestor materiale video poate reprezenta o încălcare a prevederilor legii drepturilor de autor.

Despre cardurile de memorie

Cardul "Memory Stick"

Tipuri de "Memory Stick" ce pot fi utilizate de această imprimantă

Pentru această imprimantă pot fi utilizate următoarele tipuri de "Memory Stick"*1 :

Tipul de Memory Stick	Afișare / Imprimare
"Memory Stick"*2 (incompatibil cu "MagicGate")	OK
"Memory Stick"*2 (compatibil cu "MagicGate")	OK*5
"MagicGate Memory Stick"*2	OK*5
"Memory Stick PRO-HG"*2	OK*5 *6
"Memory Stick PRO"*2	OK*5
"Memory Stick Micro"*3 (M2*4)"	OK*5

*1 Imprimanta acceptă FAT32. S-a demonstrat că imprimanta poate funcționa cu unități "Memory Stick" de 8 GB sau cu capacitate mai mică, produse de Sony Corporation. Nu garantăm însă compatibilitatea cu orice unitate "Memory Stick".

*2 Imprimanta este echipată cu slot compatibil atât cu unități de memorie de dimensiune standard, cât și cu cele de dimensiune Duo. Puteți utiliza atât carduri "Memory Stick" standard, cât și carduri "Memory Stick Duo" fără a apela la un adaptor Memory Stick Duo.

*3 Când folosiți o memorie "Memory Stick Micro" pentru această imprimantă, introduceți-o întotdeauna în adaptorul M2.

*4 "M2" este o abreviere pentru "Memory Stick Micro". În această secțiune este folosită abrevierea "M2" pentru a descrie "Memory Stick Micro".

continuare...

**⁵Nu pot fi efectuate operații de citire /scriere a datelor care necesită tehnologia "MagicGate" de protecție a drepturilor de autor. "Magic Gate" este numele generic al unei tehnologii de protecție dezvoltate de către Sony, care folosește autentificarea și criptarea.*

**⁶Această imprimantă nu acceptă transferul de date pe 8 biți.*

Note legate de utilizare

- Nu introduceți simultan mai multe unități "Memory Stick" în aparat deoarece pot apărea probleme legate de imprimantă.
- Dacă introduceți un "Memory Stick Micro" în imprimantă fără a utiliza un adaptor "M2", este posibil să nu mai puteți scoate "Memory Stick Micro" din imprimantă.
- Dacă introduceți un "Memory Stick Micro" într-un adaptor "M2", iar adaptorul "M2" într-un adaptor "Memory Stick Duo", se poate ca imprimanta să nu funcționeze corespunzător.
- Când formatați o unitate "Memory Stick", folosiți funcția de formatare a camerei dvs. digitale. Dacă formatați un card "Memory Stick" cu calculatorul, este posibil ca imaginile să nu fie corect afișate.
- La formatarea unei unități "Memory Stick", vor fi șterse toate imaginile conținute de aceasta, inclusiv fișierele de imagine protejate. Pentru a evita ștergerea accidentală a unor date importante, verificați conținutul cardului de memorie înainte de a-l formata.
- Nu lipiți nici un fel de materiale pe "Memory Stick" în afara etichetelor furnizate, în zona destinată acestora. Când lipiți etichetele care v-au fost livrate, aveți grijă să vă încadrați în zona rezervată lor, fără a o depăși.

Cardul de memorie SD

Slotul destinat cardului de memorie SD de la imprimantă vă permite să folosiți următoarele :

- card de memorie SD*¹
- card miniSD, microSD (este necesar un adaptor)*²
- card de memorie SDHC*².
- card standard de memorie MMC*³.

Nu garantăm funcționarea adecvată pentru toate tipurile de carduri SD sau carduri de memorie standard MMC.

**¹S-a demonstrat că aparatul poate funcționa cu carduri de memorie SD de capacitate 2GB sau mai mică.*

**²S-a demonstrat că imprimanta poate funcționa cu carduri de memorie SDHC, de capacitate 8 GB sau mai mică.*

**³S-a demonstrat că imprimanta poate funcționa cu carduri de memorie standard MMC, de capacitate 2GB sau mai mică.*

Note despre folosire

Nu pot fi citite/scrise date supuse protecției drepturilor de autor.

Cardul xD-Picture

Puteți folosi un card xD-Picture*¹ în slotul destinat unui card de memorie xD-Picture al imprimantei. Nu sunt acceptate toate operațiile cu memoria, și nu garantăm funcționarea corespunzătoare pentru toate tipurile de card xD-Picture.

**¹S-a demonstrat că aparatul poate funcționa cu un card de memorie xD-Picture de capacitate 2GB sau mai mică.*

Note legate de utilizarea unui card de memorie

- Imprimanta nu poate scrie, șterge sau formata un card de memorie.
- La folosirea unui card, aveți grijă să introduceți corect memoria în aparat, respectând poziția și slotul indicate.
- Nu scoateți cardul și nu opriți imprimanta câtă vreme aceasta citește sau accesează date și nici dacă indicatorul de acces clipește.
În caz contrar, datele pot deveni inaccesibile sau pot fi șterse.
- Vă recomandăm să realizați copii de siguranță ale datelor importante.
- Este posibil ca imaginile procesate cu ajutorul unui calculator să nu mai poată fi tipărite de către imprimantă.
- Când deplasați sau depozitați cardul, puneți-l în cutia cu care v-a fost furnizat.
- Nu atingeți cu mâna sau cu obiecte metalice terminalul cardului.
- Nu loviți, nu îndoiiți și nu scăpați pe jos cardul.
- Nu dezamblați și nu modificați cardul.
- Nu udați cardul.
- Nu utilizați și nu păstrați cardul în următoarele locuri :
 - în spații cu temperaturi ridicate, cum ar fi în interiorul unei mașini parcate la soare sau din apropierea surselor de căldură,
 - în spații expuse la radiații solare directe,
 - în spații cu umiditate ridicată sau în apropierea unor materiale corozive,
 - în spații supuse electricității statice sau zgomotului electric.

Specificații

■ Imprimantă

Metoda de imprimare

Imprimare cu sublimarea culorilor
(Galben / Magenta / Cyan, cu 3 treceri)

Rezoluție

300 (O) × 300 (V) dpi

Procesarea de imagine pe punct

256 nivele (8 biți pentru fiecare Galben /
Magenta / Cyan),

Domeniul de imprimare

1800 puncte × 1200 puncte

Dimensiunea de imprimare

Dimensiune P (carte poștală / 4 × 6 in. :
101,6 × 152,4 mm (maxim, fără
marginii)

Durata de imprimare (a unei coli)

Card de memorie *1*2*3*4 : cca. 63 sec.
Modul PictBridge *3*5 : cca. 63 sec.
Modul PC*6 : cca. 60 sec.

Conectori de intrare / ieșire

USB (Viteză completă) pentru conexiunea
la calculator
Conector PictBridge/EXT INTERFACE

Sloturi

Slot pentru "Memory Stick"
Slot pentru card SD
Slot pentru card xD-Picture

Formate de fișiere de imagine compatibile

JPEG : compatibil DCF 2.0, compatibil
Exif 2.21, JFIF*7
TIFF : compatibil Exif 2.21
BMP*8 : format Windows de 1, 4, 8, 16,
24, 32 biți
Unele formate de fișiere de imagine nu
sunt compatibile.

Numărul maxim de pixeli de prelucrat

8000 (O) × 6000 (V) puncte
(exclusiv imprimarea Index)

Sistem de fișiere

FAT 12 /16 /32

continuare...

Numele fișierelor de imagine

Format DCF, format 8,3; nivel de ierarhie mai mic de 6 sau mai mult

Numărul maxim de fișiere de prelucrat

999 fișiere pentru un card de memorie / pentru o memorie USB

Cartuș de imprimare /**Hârtie de imprimat**

Consultați "Pregătirea setului de imprimare"

Ecran LCD

Ecran LCD

DPP-FP67: 6,0 cm (tip 2.4), drive TFT

DPP-FP77: 8,8 cm (tip 3.5), drive TFT

Număr total de puncte :

DPP-FP67: 112.320 (480×234) puncte

DPP-FP77:

230.400 (320 RGB × 240) puncte

Cerințe privind alimentarea

mufă DC IN (intrare curent continuu)

== 24 V

Consum de putere

La imprimare : 72 W (maximum)

În modul standby : mai puțin de 1 W

Temperatura de funcționare

între 5°C și 35°C

Dimensiuni

[DPP-FP67]

Înălțime : aprox. 65 mm

aprox. 72 mm

(inclusiv părțile proeminente ale ecranului LCD)

Lățime : aprox. 180 mm

Adâncime : aprox. 137 mm

aprox. 148,5 mm

(inclusiv mânerul)

[DPP-FP77]

Înălțime : aprox. 66,8 mm

Lățime : aprox. 180 mm

Adâncime : aprox. 137 mm

aprox. 148,5 mm

(inclusiv mânerul)

Adâncime cu sertarul pentru hârtie instalat :

aprox. 316 mm mai lung decât adâncimea de mai sus

Masă

DPP-FP67 : aprox. 1,0 kg.

DPP-FP77 : aprox. 1,1 kg.

(exclusiv suportul pentru hârtie,

cartușul pentru cerneală și

adaptorul de rețea)

Accesorii furnizate

Vedeți pagina 9 a acestui manual.

■ Adaptor de rețea AC-S2416**Cerințe privind alimentarea**

Tensiune între 100V și 240V c.a.,

Frecvență 50 / 60 Hz, 1,2 A MAX

Tensiunea la ieșire

== 24 V c.c., 1,6 A

(vârf 3,0 A ; 9,2 s)

Temperatura de funcționare

între 5°C și 35°C

Dimensiuni

aprox. 60 × 30,5 × 122 mm

(L×Î×A, exclusiv părțile proeminente

și cablurile)

Masă

aprox. 300 g

Designul și specificațiile pot fi modificate fără să fiți avizați.

* Numărul total de foi de mărime P pe care imprimanta le poate imprima este estimat la aproximativ 2000. Pentru numărul total de foi imprimate, vă rugăm să verificați "Afișarea informațiilor despre imprimantă" din meniul "Printer Setup" (pagina 31).

*¹ Opțiuni de imprimare : fără margini, fără dată.

*² La imprimarea unei fotografii înregistrată cu o cameră digitală Sony, al cărei fișier are dimensiunea de 4,3 MB și care conține elemente efective de imagine de 12.100.000 pixeli sau echivalent.

*³ Perioada de timp scursă de la apăsarea butonului IMPRIMARE și până ce se încheie imprimarea propriu-zisă. Durata imprimării poate varia în funcție de echipamentul folosit, de dimensiunea și formatul datelor de imagine, de tipul de card de memorie utilizat, de reglajele efectuate pentru aplicația software și de condițiile de funcționare.

*⁴ La imprimarea de pe o unitate "Memory Stick PRO Duo" introdusă în slotul imprimantei.

*⁵ Durata dintre momentul apăsării butonului de imprimare din fereastra OSD a camerei și până la încheierea imprimării, la utilizarea unei camere DSC-W200 conectată prin cablul USB.

*⁶ Durata procesării datelor și transferului sunt excluse.

*⁷ Format de bază JPEG cu : 4:4:4, 4:2:2 sau 4:2:0.

*⁸ Nu puteți imprima folosind aplicația software PMB (Picture Motion Browser).

Pagina de internet destinată asistenței pentru clienți

Cele mai recente informații sunt disponibile la următoarea adresă de internet :

<http://www.sony.ro/>

Domeniul de imprimare

Dimensiunea de carte poștală

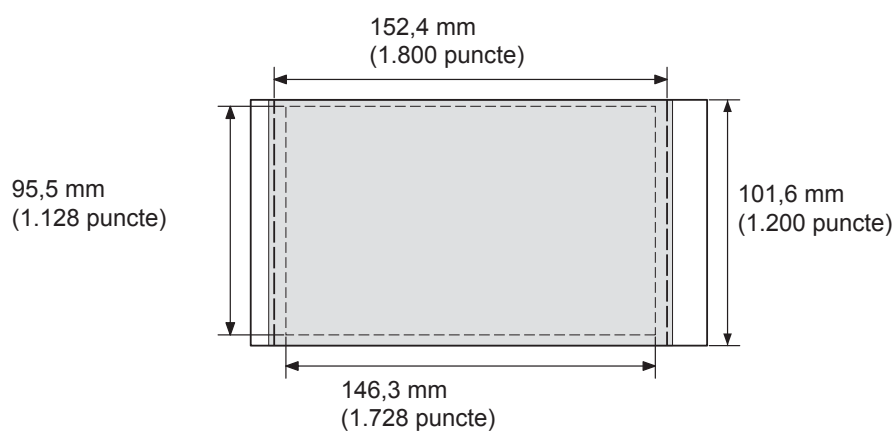

 Domeniul de imprimare cu margini

 Domeniul de imprimare fără margini

- - - - - Perforații

Ilustrațiile de mai sus sunt valabile la imprimarea imaginilor în format de 2:3. Domeniul de imprimare diferă în cazul imprimării cu, respectiv fără margini.

Glosar

DCF (Design rule for Camera File system)

Această imprimantă corespunde standardului DCF (Design rule for Camera File system - *Reguli de proiectare a sistemului de fișiere pentru camere digitale*) stabilit de JEITA (Japan Electronics and Information Technology Industries Association) pentru a exista posibilitatea de schimbare a fișierelor între diverse echipamente și compatibilitate între camerele digitale și produsele care lucrează cu acestea. Nu sunt totuși garantate, în mod absolut, compatibilitatea și posibilitatea de schimb pentru fișiere.

DPOF (Digital Print Order Format)

Format utilizat pentru a înregistra informații necesare pentru imprimarea automată, la un magazin specializat sau cu imprimanta personală, a imaginilor înregistrate de o cameră digitală. Imprimanta acceptă imprimarea DPOF și poate tipări automat numărul stabilit de exemplare de imagini marcate DPOF.

Exif 2.21 (Imprimare Exif)

Exif (Exchangeable image file format for digital cameras – *Format interschimbabil de fișiere de imagine pentru camere digitale*) Print este un standard mondial pentru imprimarea fotografiilor digitale. O cameră digitală care acceptă standardul Exif Print stochează datele relevante pentru condițiile de fotografiere pe măsură ce imaginile sunt înregistrate.

“Memory Stick” / card de memorie SD / card xD-Picture

Suport de stocare a datelor de mici dimensiuni, ușor și mobil. Pentru detalii, consultați paginile de la 63 la 65.

PictBridge

Standard specificat de Camera & Imaging Products Association care vă permite conectarea directă a unei camere digitale compatibile PictBridge la imprimantă, fără a folosi un calculator personal, asigurând astfel posibilitatea imprimării imediate.

Miniaturi ale imaginilor

Imagini în miniatură ce reprezintă imaginile originale care sunt stocate în fișierele înregistrate de o cameră digitală.

Imprimanta utilizează aceste miniaturi la vizualizarea index.

Index

A

Accesorii furnizate 9
Ajustarea unei imagini ... 23
Alimentare, sursă 12
Aranjare în pagină..... 25

B

Blocarea hârtiei 60
Bluetooth, dispozitiv 35
Buton pornit/standby.....
..... 17, 32, 34, 35, 39

C

Cablu USB 9, 39
Calendar 27
Cantitatea de imprimat... 17
Cerințe de sistem..... 37
Claritate..... 24
Corecție efect de ochi
roșii 22
Conectare
Sursa de alimentare..... 12
Calculator 39
Dispozitiv Bluetooth... 35
Cameră foto digitală ... 34
Dispozitiv extern .. 34, 35
Televizor HD 45
Conector PictBridge/EXT
INTERFACE..... 8
Conector USB 8
Culoare, reglaje 31
Curățare..... 61

D

Dată, imprimarea ~ 29
DC IN 24 V 12
DCF 29, 68
Deplasarea unei imagini. 23
Dezinstalare
driver-ul de
imprimantă..... 40
PMB (Picture Motion
Browser)..... 41
Dispozitiv extern..... 32
Diverse moduri de
imprimare..... 19

Domeniul de imprimare . 67
DPOF 15, 26, 68

E

Ecran LCD 7
Editarea unei imagini 23

F

Fotografie de identitate .. 28

H

Hârtie
blocare în imprimantă . 60
compartiment..... 10

I

Imprimare
aranjare în pagină 25
cu PMB (Picture Motion
Browser) 42
calendar..... 27
cu dată..... 29
diverse moduri 19
cu o aplicație software
disponibilă în comerț 46
de la calculator..... 37
de la o cameră digitală
PictBridge..... 34
oprire, ~ 45
set grup 26
de la un dispozitiv
Bluetooth 35
cu margini / fără margini
..... 30
imagini de pe cardul de
memorie..... 17
imagini editate 24
imagine mărită 18
index 26
unei fotografii de
identitate 28
imagini aranjate în
pagină 25
interfață de ecran 14
interfață cu informații
legate de imprimare .. 31
toate 26

Indicații de ecran..... 14
Indicatori intrare 14

Introducere

card de memorie 17
cartuș de imprimare 9
hârtiei de imprimat 10

Instalare

driver de imprimantă .. 38
PMB (Picture Motion
Browser)..... 41

Î

Înregistrarea unui director
de parcurgere 47

L

Listă de imagini..... 15
Luminozitate 24
LCD, ecran..... 7

M

Margini, cu / fără ~ 30
Mărirea, reducerea dimensi-
unii unei imagini 15, 23
Măsuri de precauție..... 62
Mâner 8
Memory Stick
Introducere..... 17
Note privind utilizarea 64
Tipuri 63
Meniu 19
Părăsire 25
Mesaje de eroare 47
Mod demonstrativ 13

continuare...

N		S		T	
Numărul de copii.....		Saturație	24	Tentă de culoare	24
.....	14, 15, 17, 24	Schimbarea interfeței de		U	
O		ecran.....	15	USB,	
Ochi roșii, corecție.....	22	Scoaterea unu card de		cablu	9, 39
Orientare	48	memorie	17	conector	8
P		SD, card de memorie		memorie.....	46
Panoul frontal.....	7	Introducere.....	16	V	
Panoul din spate	8	Note privind utilizarea	64	Variante de imprimare....	19
Părăsirea meniului.....	25	Tipuri	64	X	
Părți componente și		Sertar de hârtie	10	x-D Picture, card de	
butoane.....	7	Simboluri.....	16	memorie	
PictBridge,		Sistem, cerințe de ~.....	37	Introducere.....	17
cameră compatibilă.....	34	Soluționarea problemelor...		Note privind utilizarea	64
PMB (Picture Motion		50	Tipuri	64
Browser)	41	Specificații.....	65	Z	
PictBridge	34	Stabilirea numărului de		Zoom.....	15, 23
R		copii	17		
Reglaje de culoare.....	31	Starea inițială	13		
Rotirea unei imagini.....	23				