

Digitální foto tiskárna

Než začnete

Příprava

Základní tisk

Různé druhy tisku

Tisk z digitálního fotoaparátu
kompatibilního s normou
PictBridge

Tisk z PC

Odstraňování problémů

Další informace

DPP-FP55

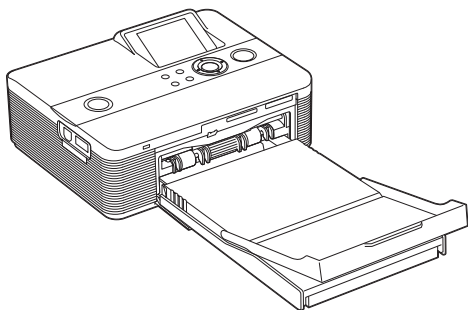

Návod k obsluze

Před použitím tiskárny si pozorně přečtete tento návod a uschovejte jej pro budoucí použití.

CZ

**SUPER
COAT 2**

PictBridge

Příručka - Rychlý úvod

Budete-li chtít vytisknout snímek z karty „Memory Stick“, „Memory Stick Duo“ nebo SD card, proveďte postup, uvedený v krocích 1 až 6. Další podrobné vysvětlení, týkající se ovládání a dalších metod tisku najdete v návodu k obsluze.

1 Zkontrolujte obsah balení.

Položky označené znakem * budou použity pro ukázkový tisk.

Ukázkový barevný tiskový materiál *

- 10 listů papíru formátu pohlednice
 - Tisková kazeta na 10 výtisků
- Podrobnosti viz stránka 10 v návodu k obsluze.

Zásobník papíru *

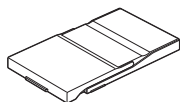

Síťový adaptér (AC-S2425) *



Čistící kazeta

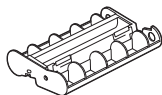

Tiskárna *

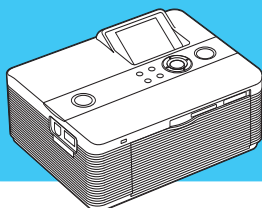

Síťový napájecí kabel *

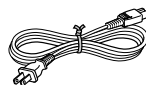

- Návod k obsluze
- Příručka - Rychlý úvod (tento list) *
- Záruka (V některých regionech není záruka přiložena.)
- Licenční ujednání společnosti Sony s koncovým uživatelem
- CD-ROM (ovladač tiskárny Sony DPP-FP55 a program Picture Motion Browser Verze 1.1)

Volitelné sady tiskových materiálů

Pro tisk na formát pohlednic (101,6 x 152,4 mm):

SVM-F40P

- 40 listů tiskového papíru 10 x 15 cm (2 balení po 20 listech)
- Tisková kazeta na 40 výtisků

SVM-F80P

- 80 listů tiskového papíru 10 x 15 cm (4 balení po 20 listech)

- Tiskové kazety pro 40 výtisků po 2 kusech

SVM-F120P

- 120 listů tiskového papíru 10 x 15 cm (6 balení po 20 listech)
- Tiskové kazety pro 40 výtisků po 3 kusech

2 Připravte si potřebné položky pro ukázkový tisk.



Budete-li chtít vytvořit tisk, podobný výše uvedené ukázce, připravte si potřebné položky pro ukázkový tisk, označené v kroku 1 znakem *:

- Tiskárna*
- Ukázkový tiskový materiál * (tiskový papír a tisková kazeta)
- Síťový adaptér*
- Síťový napájecí kabel*
- Zásobník papíru*

Poznámka k tiskovému materiálu

Pro tisk budete potřebovat tiskový materiál obsahující tiskový papír a tiskovou kazetu. Jakmile dojde zásoba v dodaném tiskovém materiálu, zakupte si prosím doplňkový tiskový materiál.

3 Vložte tiskovou kazetu.

Používejte tiskovou kazetu, určenou pouze do této tiskárny.

- 1 Vytáhněte a otevřete víko prostoru pro kazetu.

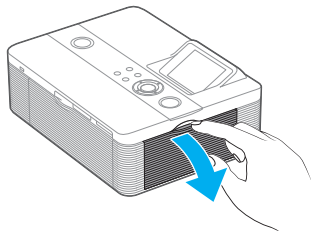

- 2 Zasuňte tiskovou kazetu směrem dozadu ve směru šipky a zatlačte ji, až zapadne na místo.

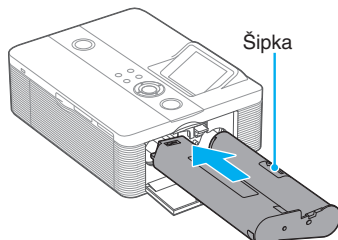

- 3 Zavřete víko prostoru pro kazetu.

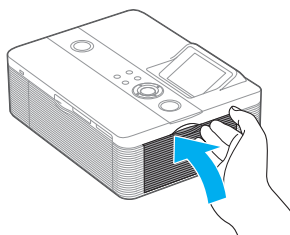

4 Vložte tiskový papír.

- 1 Otevřete zásobník papíru (①) a pak posuňte (②) a zvedněte víko zásobníku papíru (③).

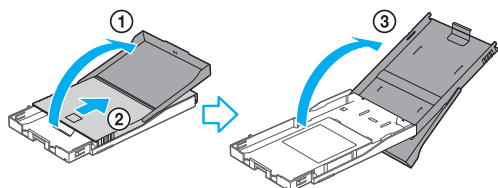

- 2 Vložte do zásobníku tiskový papír.

Umístěte značkováč ve směru podávání papíru a směrem k zásobníku papíru.

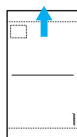

Vložte ochrannou fólii společně s papírem a pak ochrannou fólii vyjměte.

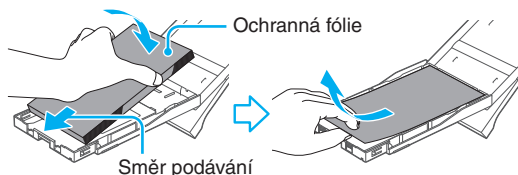

- 3 Zavřete víko zásobníku papíru (①) a posuňte jej ve směru podávání papíru (②).

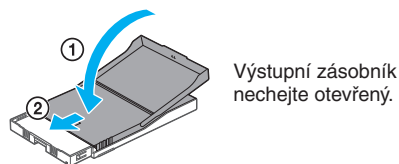

- 4 Vytáhněte a otevřete víko prostoru pro zásobník papíru a zasuňte do tiskárny zásobník papíru.

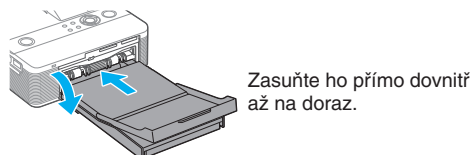

5 Připojte zdroj napájecího napětí.

Jeden konec síťového kabelu zasuňte do zásuvky ve zdi a druhý do síťového adaptéru. Pak připojte zástrčku kabelu síťového adaptéru do zdířky DC IN 24 V na tiskárně.

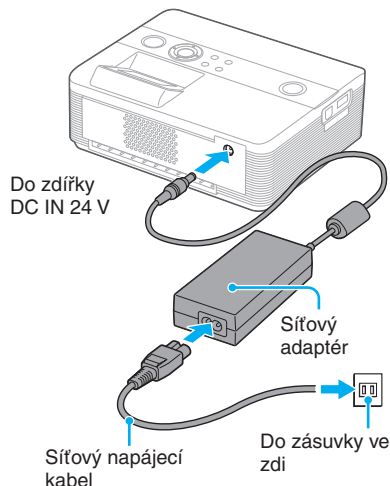

Přejděte ke kroku 6 ➔

6 Vytiskněte snímek.

Nyní jste připraveni k tisku. Postup při tisku se liší v závislosti na tom, jakou paměťovou kartu nebo jaké zařízení používáte. Tento list vysvětluje, jak vybrat a vytisknout snímek uložený na paměťové kartě.

Budete-li chtít tisknout z digitálního fotoaparátu kompatibilního s normou PictBridge, podívejte se do návodu k obsluze na stránku 46.

Pro použití dalších vnějších zařízení, jako je například digitální fotoaparát nebo paměť USB, viz stránky 18, 19.

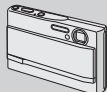

Pro tisk snímku z počítače PC - viz stránky 47 - 61 v návodu k obsluze.



Příprava

A Připravte si požadovanou paměťovou kartu, ze které chcete tisknout.

Připravte si paměťovou kartu („Memory Stick“, „Memory Stick Duo“* nebo SD card), obsahující snímek, který chcete vytisknout.

* Není třeba používat adaptér „Memory Stick Duo“.

B Zasuňte paměťovou kartu do příslušného slotu pro paměťovou kartu.

Pokud do tiskárny současně zasunete několik paměťových karet, nemusí být požadovaná paměťová karta správně detekována. Zasuňte do tiskárny pouze tu paměťovou kartu, kterou chcete použít pro tisk.

B Slot pro paměťovou kartu

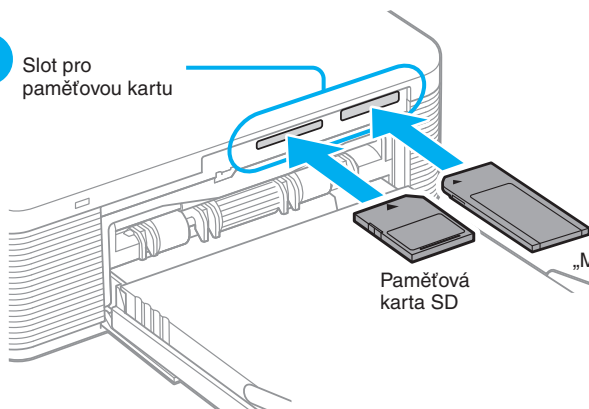

A B

„Memory Stick“, „Memory Stick Duo“*



* Není třeba používat adaptér „Memory Stick Duo“.

C Stisknutím tlačítka  (on/standby - zapnuto/ pohotovostní stav) zapněte tiskárnu.

Zobrazí se snímek, uložený na paměťové kartě.

Zobrazení snímku

D Vyberte snímek, který chcete tisknout.

Stiskněte opakovaně tlačítko /, až se zobrazí snímek, který chcete vytisknout.



C Vypínač  (on/standby - zapnuto/ pohotovostní stav)

D Tlačítka  / 

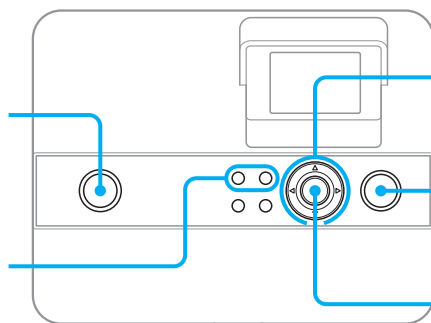

D E Tlačítka /

F Tlačítko PRINT (Tisk)

E Tlačítko ENTER (Zadání)

💡 Výběr snímku ze seznamu snímků. (D)

Stiskněte tlačítko  (vzdálení) pro zobrazení seznamu snímků.

Stiskněte tlačítko $\triangleleft/\triangleright/\triangle/\nabla$ pro posunutí červeného rámečku na snímek, který chcete tisknout.

(Pro zobrazení náhledu snímku stiskněte tlačítko  (přiblížení).)



💡 Nastavení počtu výtisků. (E)

① Stiskněte tlačítko ENTER (Zadání).

Zobrazí se indikátor počtu výtisků.

② Nastavte počet výtisků.

Zvýšení počtu výtisků: Stiskněte tlačítko Δ .

Snížení počtu výtisků: Stiskněte tlačítko ∇ .

③ Stiskněte tlačítko ENTER (Zadání).



Tisk

F Stiskněte tlačítko PRINT (Tisk).

Jakmile je tiskárna připravena k tisku, rozsvítí se indikátor PRINT (Tisk) modrozelenou barvou.

Po dokončení tisku a automatickém vysunutí papíru vyjměte potištěný papír z výstupního zásobníku.

UPOZORNĚNÍ

Abyste předešli nebezpečí vzniku ohně nebo úrazu elektrickým proudem, nevystavujte toto zařízení dešti nebo vlhkosti.

UPOZORNĚNÍ

Sony neručí za náhodné nebo následné škody nebo ztráty na uložených datech, způsobené použitím nebo poruchou tiskárny nebo paměťové karty.

Pozor

Elektromagnetická pole určitých frekvencí mohou ovlivňovat obraz této digitální foto tiskárny.

Upozornění

Pokud statická elektřina nebo elektromagnetismus způsobí přerušení (selhání) probíhajícího přenosu dat, restartujte aplikaci a odpojte komunikační kabel (USB a podobně) a pak jej opět připojte.

Pro zákazníky v Evropě

Toto zařízení bylo testováno, přičemž bylo sledováno, že odpovídá omezením, stanovených Směrnicí EMC pro používání propojovacích kabelů, které jsou kratší než 3 metry.

Likvidace odpadu z elektrických a elektronických zařízení (platí v zemích Evropské unie a dalších evropských zemích, kde je provozován systém třídění odpadu)



Tento symbol na produktu nebo obalu znamená, že produkt nepatří do běžného domovního odpadu. Recyklace elektrických a elektronických zařízení je možná jen pokud produkt odevzdáte na místě k tomu určeném. Zajištěním správné likvidace produktu zabraňujete hrozcímu ohrožení zdraví a životního prostředí, které by mohlo nastat při nesprávné likvidaci odpadu. Recyklací materiálů pomáháte šetřit

cenné přírodní zdroje. Podrobnější informace o recyklaci tohoto výrobku vám poskytnou místní úřady, středisko likvidace odpadu nebo obchod, v němž jste výrobek zakoupili.

Kopírování, úpravy nebo tisk CD, TV programů, materiálů chráněných autorskými právy, například fotografií nebo publikací, nebo jiných materiálů kromě vašich vlastních záznamů nebo autorských děl je omezeno jen na soukromé použití nebo použití v domácnosti. Pokud nejste vlastníky autorských práv nebo nemáte svolení vlastníka autorských práv ke kopírování těchto materiálů, může použití těchto materiálů nad výše uvedený rámec představovat porušení autorského zákona a vlastníků autorských práv může požadovat náhradu škody. Při zpracování fotografií touto tiskárnou neporušujete ustanovení autorského zákona. Použití nebo úprava portréту osoby bez jejího souhlasu může být porušením jejích práv. Na některých předváděcích akcích, vystoupeních nebo výstavách je fotografování zakázáno.

Doporučení ohledně zálohování

Doporučujeme ukládat záložní kopie dat, čímž se omezí riziko ztráty dat v důsledku nechtěné operace nebo poruchy tiskárny.

Informace

PRODÁVAJÍCÍ V ŽÁDNÉM PŘÍPADĚ NERUČÍ ZA PŘÍMÉ, NÁHODNÉ NEBO NÁSLEDNÉ ŠKODY JAKÉKOLI POVAHY, ANI ZA ZTRÁTY NEBO NÁKLADY ZPŮSOBENÉ VADNÝM VÝROBKEM NEBO POUŽITÍM JAKÉHOKOLI VÝROBKU.

Poznámky k LCD obrazovce

- Obraz, zobrazený na obrazovce není identický s kvalitou obrazu a barvami na vytištěném snímku, a to v důsledku principu zobrazení. Obraz, zobrazený na obrazovce proto prosím považujte jen za referenci.
- Netlačte na povrch LCD obrazovky. Mohlo by dojít k odbarvení povrchu obrazovky, a to by mohlo mít za následek poruchu její funkce.
- Při dlouhodobém vystavování LCD obrazovky přímému slunci může docházet k poruchám funkce.
- Při výrobě LCD obrazovky se používá vysoce přesných technologických postupů, takže více než 99,99% obrazových bodů (pixelů) je funkčních pro efektivní použití. Může se však stát, že se na LCD obrazovce budou zobrazovat stále malé černé skvrny anebo jasné body (červené, modré nebo zelené barvy). Tyto body vznikají při normálním výrobním procesu, přičemž nijak neovlivňují záznam obrazu.
- Na chladném místě může na LCD obrazovce docházet k zobrazování stopy snímku. Nejedná se však o závadu.

Obchodní známky a autorská práva

- Cyber-shot je obchodní známka společnosti Sony Corporation.
- „Memory Stick“, „“ „Memory Stick PRO“, „MEMORY STICK PRO“, „Memory Stick Duo“, „MEMORY STICK DUO“, „Memory Stick PRO Duo“, „MEMORY STICK PRO DUO“, „MagicGate“, „MAGICGATE“ jsou obchodní známky společnosti Sony Corporation.
- VAIO je obchodní známka společnosti Sony Corporation.
- Microsoft, Windows® a DirectX jsou registrovanými obchodními známkami společnosti Microsoft Corporation v USA anebo dalších zemích.
- IBM a PC/AT jsou registrované obchodní známky společnosti International Business Machines Corporation.
- Intel, MMX a Pentium jsou registrovanými obchodními známkami nebo obchodními známkami společnosti Intel Corporation.
- Rastrové zpracování písem True Type je založeno na softwaru FreeType Team.
- Tento software je částečně založen na práci nezávislé skupiny JPEG Group.
- Libtiff
Copyright © 1988-1997 Sam Leffler
Copyright © 1991-1997 Silicon Graphics, Inc.
Povolení k používání, kopírování, úpravě, distribuci a prodeji tohoto softwaru a příslušné dokumentace pro jakýkoliv účel je zde poskytováno bez poplatku.

• Zlib

- © 1995- 2002 Jean-loup Gailly a Mark Adler
- Všechny ostatní názvy společností a produktů použité v tomto návodu mohou být obchodními známkami nebo registrovanými obchodními známkami příslušných vlastníků. Dále upozorňujeme, že v tomto návodu nejsou vždy použity symboly „™“ a „®“.

Poznámka pro uživatele

Program © 2006 Sony Corporation
Dokumentace ©2006 Sony Corporation

Všechna práva vyhrazena. Tento návod a v něm popsaný software a jejich části nesmí být bez písemného souhlasu společnosti Sony Corporation kopírovány, překládány nebo redukovány do jakékoli formy strojní čitelné podoby.

SONY CORPORATION NERUČÍ ZA NÁHODNÉ, NÁSLEDNÉ NEBO ZVLÁŠTNÍ ŠKODY, AŽ UŽ VYCHÁZEJÍ Z OBČANSKÉHO PRÁVA NEBO ZE SMLOUVY, KTERÉ VZNIKLY NA ZÁKLADĚ TOHOTO NÁVODU, SOFTWARE NEBO JINÉ V NICH UVEDENÉ INFORMACE, NEBO V SOUVISLOSTI S NIMI NEBO JEJICH POUŽITÍM.

Porušením pečete obalu disku CD-ROM přijímáte všechny podmínky této dohody. Pokud s těmito podmínkami nesouhlasíte, okamžitě vraťte tuto obálku neotevřenou spolu s ostatními částmi dodávky prodejci, od něhož jste zboží zakoupili.

Společnost Sony Corporation si vyhrazuje právo kdykoli provádět v tomto návodu k obsluze nebo v něm obsažených informacích změny bez předchozího upozornění.

Software popsaný v tomto návodu může také podléhat podmínkám samostatné licenční dohody.

Konstrukční údaje, například ukázkové snímky, které jsou součástí softwaru, nesmí být upravovány nebo kopírovány pro jiné než osobní použití. Autorský zákon zakazuje neoprávněné kopírování tohoto softwaru. Upozorňujeme, že kopírování nebo úpravy cizích portrétů nebo děl chráněných autorským zákonem mohou být porušením práv, která jsou vyhrazena pro držitele autorských práv.

Obsah

Než začnete

Co tato tiskárna dokáže 6

Poznáváme díly 8

Příprava

1 Kontrola obsahu balení 10

2 Příprava tiskových materiálů 11

Formát tiskového papíru 11

Volitelné sady tiskových materiálů 11

3 Vložení tiskové kazety 12

4 Vložení papíru 13

5 Připojení k elektrorozvodné síti 16

Vložení paměťové karty 17

Vložení karty „Memory Stick” 17

Vložení paměťové karty SD 18

Připojení fotoaparátu nebo jiného
vnějšího zařízení 18

Základní tisk

Tisk vybraných snímků 20

Tisk snímku 20

Tisk více snímků 22

Použití LCD obrazovky 24

Náhled na obrazovce 24

Seznam snímků 25

Různé druhy tisku

Úprava snímku	26
Zobrazení menu Edit (Úpravy)	26
Zvětšení a zmenšení snímku	27
Posun snímku	27
Otočení snímku	27
Korekce snímku	28
Uplatnění filtru na snímek	28
Potlačení jevu červených očí	29
Tisk a ukládání snímku	30
Zhotovení dělených snímků a kalendáře (Creative Print - Kreativní tisk)	31
Zobrazení menu Creative Print (Kreativní tisk)	31
Tisk dělených snímků	32
Tisk kalendáře	34
Snadný tisk (Index/DPOF/All)	35
Přehrávání prezentace - slideshow	37
Hledání snímku	38
Mazání snímků	39
Mazání vybraných snímků	40
Formátování karty „Memory Stick“	40
Změna nastavení tisku (Set Up)	41
Změna preferencí tiskárny (Option - Možnosti)	44

Tisk z digitálního fotoaparátu kompatibilního s normou PictBridge

Tisk snímků z digitálního fotoaparátu	46
--	----

Tisk z PC

Instalace softwaru	47
--------------------------	----

Systémové požadavky	47
Instalace ovladače tiskárny	48
Instalace programu Picture Motion Browser ..	51

Tisk snímků prostřednictvím programu

Picture Motion Browser	53
Tisk z jiného aplikačního softwaru	60

Odstraňování problémů

Pokud se objeví problém	62
Pokud se objeví chybové hlášení	77
Zaseklý papír	80
Čištění vnitřku tiskárny	80

Další informace

Upozornění	82
Poznámka k paměťovým kartám	83
Karty „Memory Stick“	83
Poznámka k paměťové kartě SD	86
Technické údaje	87
Tisknutelná plocha	89
Glosář	90
Index	91

Co tato tiskárna dokáže

Můžete tisknout z paměťové karty nebo vnějšího zařízení

➔ stránky 20 až 25

Karty „Memory Stick“ („Memory Stick Duo“) nebo karty SD

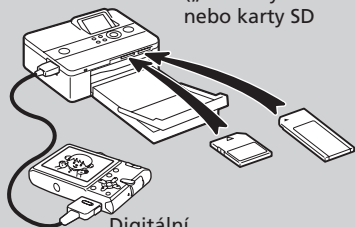

Digitální fotoaparát nebo jiné vnější zařízení

Můžete tisknout z fotoaparátu kompatibilního s normou PictBridge

➔ stránka 46

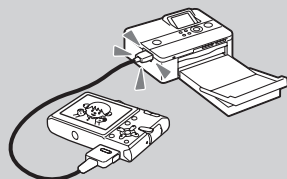

Můžete tisknout z PC

➔ stránky 47 až 61



Můžete tisknout pomocí LCD obrazovky tiskárny

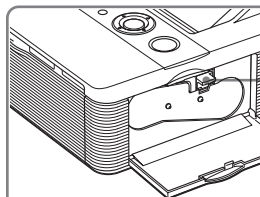

Můžete vybrat a tisknout snímek
➔ stránka 20



Základní tisk jednoho snímku

Můžete provést řadu nastavení tisku
➔ stránky 26 až 36

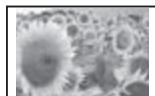

Tisk zvětšeného/zmenšeného/posunutého/otočeného snímku (➔ stránka 27)

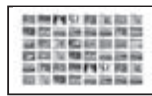

Snadný tisk (Index/DPOF/All) (➔ stránka 35)



Tisk dělených snímků (➔ stránka 32)



Tisk kalendáře (➔ stránka 34)

Můžete přehrávat prezentaci - slideshow snímků.

➔ stránka 37

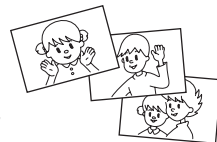

Můžete snímek vyhledat nebo smazat.
➔ stránka 39

Můžete změnit nastavení tisku a tiskárny.
➔ stránky 41, 44

Operace pro pohodlný tisk

- Snadno sledovatelný TFT LCD displej umožňuje provádět náhled, úpravy, zpracování, ukládání a tisk snímku. Kromě toho zprávy průvodce vás provádějí jednotlivými operacemi.
- Velmi rychlý procesor tiskárny umožňuje rychlé zpracování dat, zobrazení náhledu a tisk snímku.
- Zásobník papíru umožňuje najednou potisknout až 20 listů papíru. (➡ stránka 14)

Univerzálnost tisku

- Můžete vybrat tisk s okrajem nebo bez okrajů. (➡ stránka 42)
- Můžete spustit prezentaci - slideshow snímků na paměťové kartě nebo z externího zařízení. (➡ stránka 37)
- Dodaným aplikačním softwarem můžete snadno tisknout z PC. (➡ stránka 47)
- Můžete snadno tisknout z digitálního fotoaparátu kompatibilního s normou PictBridge. (➡ stránka 46)
- Máte možnost snadného tisku snímků uložených na paměťové kartě nebo vnějším zařízení*. (➡ stránka 18)
(*Není zaručeno, že u snímků uložených na vnějším zařízeních budou možné všechny operace popsané v návodu.)



Funkce pro dokonalou kvalitu obrazu umožňují fotorealistický tisk

- Profesionální vysoce výkonný tiskový mechanismus reprodukuje fotorealisticky.
- Technika Super Coat 2 zvyšuje odolnost tiskového výstupu proti vlhku a otiskům prstů.
- Technika Auto Fine Print 3 analyzuje obraz a korekcí zajišťuje optimální kvalitu snímků. (➡ stránka 42)
- Funkce Exif 2.21 (Exif Print) využívá údaje o podmínkách při fotografování, uložené se snímkem fotoaparátu kompatibilními s Exif 2.21, k nastavení korekcí a optimálnímu tisku snímku. (➡ stránka 42)
- O vysoce kvalitní tisk se dále starají funkce redukce červených očí, nastavení jasu, odstínu a dalších korekcí. (➡ stránka 29)



Poznáváme díly

Podrobnosti najdete na stránkách uvedených v závorkách.

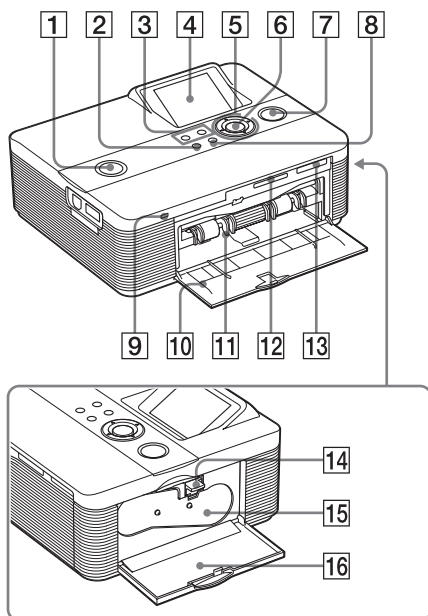

Přední panel tiskárny

- 1 (zapnuto/pohotovostní stav) vypínač/indikátor (stránky 16, 20)
- 2 Tlačítko MENU (nabídka)
- 3 Tlačítka (vzdálení)/ (přiblížení) (stránka 24)
- 4 LCD obrazovka (stránka 24)
- 5 Kurzorová tlačítka (///)
- 6 Tlačítko ENTER (Zadání)
- 7 Tlačítko/indikátor PRINT (Tisk) (stránka 21)
- 8 Tlačítko CANCEL (Zrušení)
- 9 Indikátor přístupu (stránky 17, 18)
- 10 Dvířka prostoru zásobníku papíru (stránka 15)
- 11 Prostor zásobníku papíru (stránka 15)
- 12 Slot pro kartu SD CARD (stránka 18)
- 13 Slot pro kartu MEMORY STICK PRO STD/DUO (stránka 17)

Pravý panel tiskárny

- 14 Páka pro vysunutí tiskové kazety (stránka 12)
- 15 Tisková kazeta (stránky 12, 13)
- 16 Dvířka prostoru tiskové kazety (stránky 12, 13)

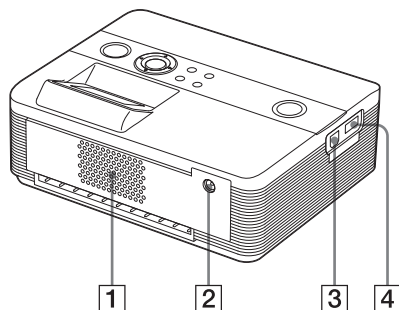

Zadní panel tiskárny

- 1 Ventilační otvory
- 2 Konektor DC IN 24 V (stránka 16)

Do tohoto konektoru se připojuje síťový adaptér (součást příslušenství).

Levý panel tiskárny

- 3 USB konektor (stránka 49)
- 4 Konektor PictBridge (stránky 19, 46)

Při použití tiskárny v režimu PC zapojte počítač PC k tomuto konektoru.

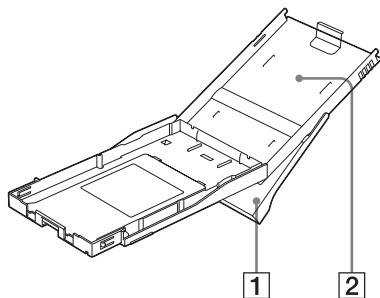

Zásobník papíru

- 1 Výstupní zásobník papíru (stránky 13, 14)
- 2 Víko zásobníku papíru (stránky 13, 14)

1 Kontrola obsahu balení

Zkontrolujte, zda jste s tiskárnou obdrželi následující příslušenství.

Zásobník papíru (1)

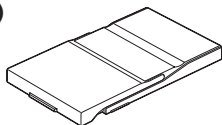

Síťový adaptér (AC-S2425) (1)

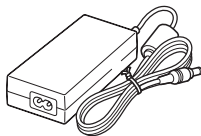

Síťový kabel * (1)

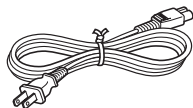

* Síťový kabel na obrázku je určen jen pro síťové napětí 120 V. Tvar a technické údaje koncovky síťového kabelu se liší podle regionu, v němž jste tiskárnu zakoupili.

Čistící kazeta (1)

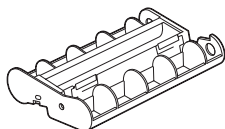

CD-ROM (1)

- Ovladač tiskárny Sony DPP-FP55 pro Windows® XP Professional/Windows® XP Home Edition/Windows® 2000 Professional/Windows® Millennium Edition
- Program Picture Motion Browser Verze 1.1

- Vzorčky pro barevný tisk (1)
 - Návod k obsluze (tato příručka, 1)
 - Příručka - Rychlý úvod (1)
 - Záruka (1)*
 - Licenční ujednání společnosti Sony s koncovým uživatelem (1)
- * V některých regionech není záruka přiložena.

2 Příprava tiskových materiálů

K tisku snímku potřebujete sadu tiskových materiálů určenou pro vaši tiskárnu. Ukázkové tiskové materiály obsahují 10 listů tiskového papíru formátu pohlednice a tiskovou kazetu pro 10 výtisků.



Formát tiskového papíru

Formát tiskového papíru velikosti pohlednice je následující:

- Formát pohlednice 10 x 15 cm (101,6 x 152,4 mm) (maximální rozměr tisku bez okrajů)

Volitelné sady tiskových materiálů

Pro tiskárnu je možno používat následující volitelné tiskové materiály:

Tiskový materiál formátu pohlednice SVM-F40P

- 40 listů tiskového papíru 10 x 15 cm (2 balení po 20 listech)
- Tisková kazeta na 40 výtisků

SVM-F80P

- 80 listů tiskového papíru 10 x 15 cm (4 balení po 20 listech)
- 2 tiskové kazety, každá na 40 výtisků

SVM-F120P

- 120 listů tiskového papíru 10 x 15 cm (6 balení po 20 listech)
- 3 tiskové kazety, každá na 40 výtisků

Poznámka

Některé modely nemusí být dostupné ve všech zemích.

Poznámky k používání tiskových materiálů

- Vždy používejte tiskové materiály, které jsou určeny pouze pro tuto tiskárnu. Při použití odlišných typů tiskových materiálů nemusí být tisk možný nebo se může vyskytnout porucha funkce.
- Tiskne se na nepotíštěnou stranu papíru. Znečištění povrchu papíru prachem nebo otisky prstů může vést ke zhoršení kvality tisku. Nedotýkejte se plochy, na kterou se bude tisknout.
- **Před tiskem papír neohýbejte a neoddělujte jej v místě perforace.**
- **Netiskněte na již jednou použité listy papíru a nepokoušejte se převinout pásku v tiskové kazetě. Mohlo by dojít k poškození tiskárny.**
- Nerozebírejte tiskovou kazetu.
- Nevytahujte z kazety pásku.

Poznámky ke skladování sad tiskových materiálů (v zájmu kvality tisku)

- Pokud se chystáte již částečně použitou tiskovou kazetu a papír skladovat po delší dobu, uložte je do originálního nebo podobného obalu.
- Neskladujte tiskový materiál na místech, která jsou vystavena vysokým teplotám, vysoké vlhkosti, nadměrné prašnosti nebo přímému slunci.
- Sadu tiskových materiálů spotřebujte do dvou let od data výroby.

Poznámka ke skladování vytištěných fotografií

Na vytištěné fotografie nelepte celofánové pásky a nemažte na nich plastovou gumou. Nenechávejte je pod plexisklovými deskami pracovních stůlů.

3 Vložení tiskové kazety

- 1 Vytáhněte a otevřete víko prostoru pro kazetu.

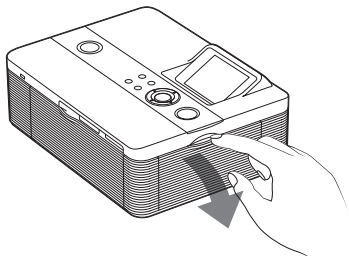

- 2 Zasuňte tiskovou kazetu směrem dozadu ve směru šipky a zatlačte ji, až zacvakne na místo.

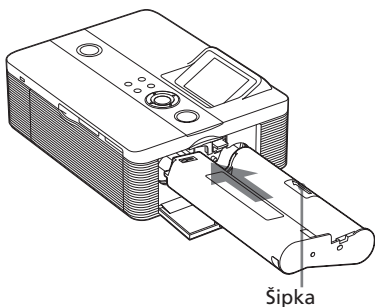

- 3 Zavřete víko prostoru pro kazetu.

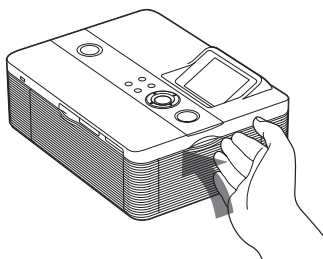

Vyjmutí tiskové kazety

Po vyčerpání tiskové kazety se na LCD displeji objeví indikátor chyby kazety.

Otevřete víko prostoru pro kazetu, zvedněte vysouvací páku a vyjměte použitou tiskovou kazetu.

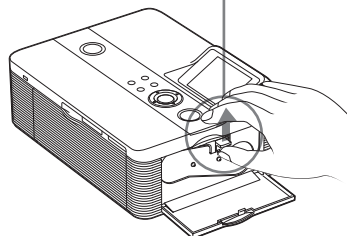
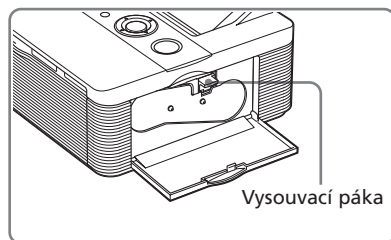

Poznámky

- Používejte tiskovou kazetu a papír ze stejného obalu.
- Nedotýkejte se inkoustové pásky a chráňte tiskovou kazetu před prachem. Otisky prstů a prach na inkoustové pásce mohou vést ke zhoršení kvality tisku.

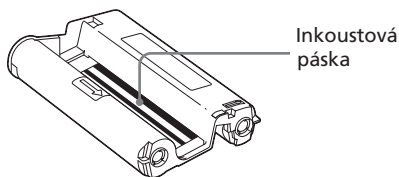

- Nesahejte nikdy do prostoru pro kazetu. Termosublumační hlava dosahuje vysokých teplot, zejména po delším tisku.

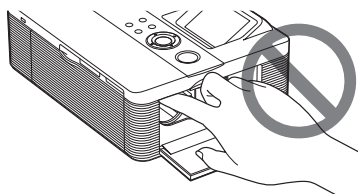

- Nepřevíjejte inkoustovou pásku v kazetě a převíjené kazety nepoužívejte k tisku. V opačném případě nemusí být tisk kvalitní nebo může dojít i k poruše tiskárny.
- Pokud tisková kazeta s cvaknutím nezapadne na místo, vyjměte ji a znovu vložte. Pokud je inkoustová páska v kazetě volná a kazetu není možno vložit do tiskárny, navíjete pásku otáčením cívký ve směru šípky.

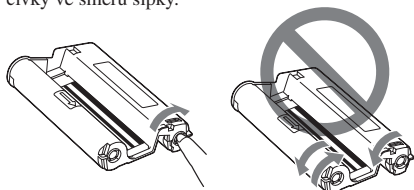

- Nevytahujte tiskovou kazetu z tiskárny v průběhu tisku.

Poznámky ke skladování tiskové kazety

- Tiskovou kazetu neskladujte na místech, kde působí vysoké teploty, vysoká vlhkost, nadměrná prašnost nebo přímé sluneční záření.
- Pokud chcete již částečně použitou kazetu odložit na později, skladujte ji v původním obalu.

4 Vložení tiskového papíru

- 1 Otevřete výstupní zásobník papíru.

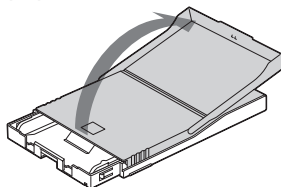

- 2 Posuňte víko zásobníku papíru v opačném směru, než je směr podávání papíru (1) a pak otevřete víko zásobníku papíru (2).

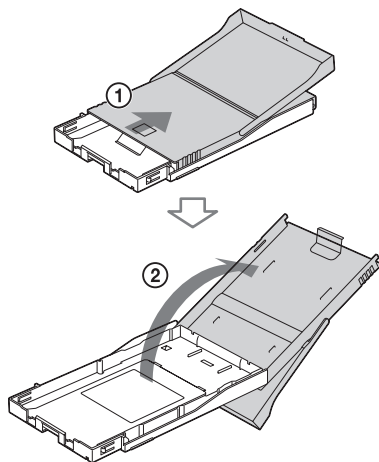

- 3** Vložte do zásobníku papír.
Vložit můžete až 20 listů tiskového papíru. Přejeďte palcem přes okraj stohu papíru. Pak papír zasuněte potiskovanou stranou (nepotištěná strana) nahoru. Spolu s papírem vložte i ochrannou fólii.

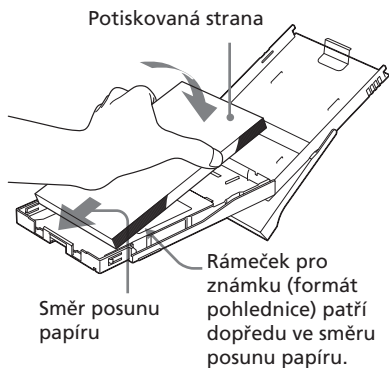

Pokud chcete použít papír rozměru pohlednice, patří rámeček pro známku dopředu (ve směru posunu papíru).

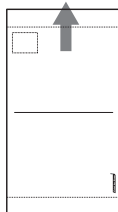

Poznámka

Nedotýkejte se potiskované strany.
Otisky prstů a prach na potiskované straně mohou vést ke zhoršení kvality tisku.

- 4** Sejměte ochrannou fólii.

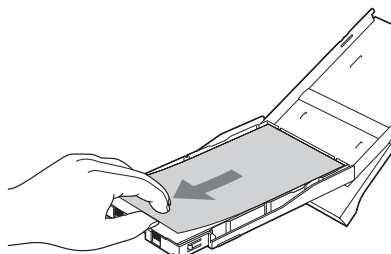

- 5** Zavřete víko zásobníku papíru (①) a posuňte jej ve směru podávání papíru (②). Výstupní zásobník nechte otevřený.

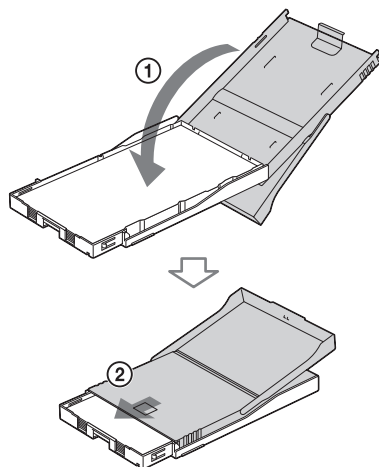

6 Vytáhněte a otevřete víko zásobníku papíru.

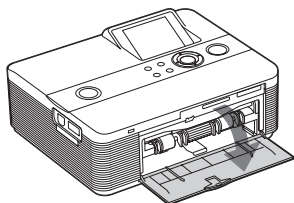

7 Zasuňte do tiskárny zásobník papíru.

Zasuňte zásobník papíru přímo až na doraz.

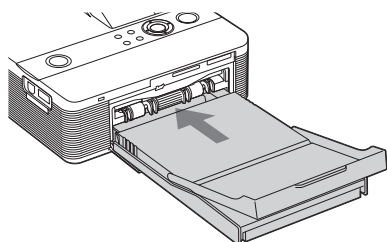

Poznámka

Zkontrolujte, zda není zásobník papíru zasunut pod úhlem.

V tomto případě by tiskárna nemusela pracovat správně.

Pokud během tisku dojde papír, na LCD displeji tiskárny se objeví indikátor chyby papíru. Vyjměte zásobník papíru a doplňte papír.

Poznámky

- Nevytahujte zásobník papíru z tiskárny v průběhu tisku.
- Kontrolou následujících bodů ještě před tiskem předejdete zasekávání papíru nebo poruše tiskárny:
 - Na papír nepište rukou ani strojem.
Po tisku můžete na papír psát olejovým inkoustem. Na tiskový papír není možno tisknout pomocí inkoustové tiskárny a podobně.
 - Na papír nelepte nálepky a nedávejte razítka.
 - Papír při tisku neohýbejte a nepřidržíte.
 - Celkový počet tiskových papírů nesmí překročit 20 listů.
 - Netiskněte na již použitý papír.
Vytisknutím téhož obrázku dvakrát na jeden papír nedosáhnete vyšší hustoty krytí.
 - Fotopapír používejte jen do této tiskárny.
 - Papír, který tiskárna vysunula a nepotiskla, již nepoužívejte.

Poznámky ke skladování tiskového papíru

- Papír neskladujte potištěnými stranami k sobě a nevystavujte jej dlouhodobému kontaktu s pryžovými nebo plastovými produkty, které obsahují například vinylchlorid nebo plastifikátor; jinak hrozí barevné posuny nebo zhoršení kvality vytištěného obrazu.
- Papír neskladujte na místech, kde působí vysoké teploty, vysoká vlhkost, nadměrná prašnost nebo přímé sluneční záření.
- Pokud chcete již částečně použitý balík papíru odložit na později, skladujte jej v původním obalu.

5 Připojení k elektrorozvodné síti

- 1 Jeden konec síťového kabelu zasuňte do dodávaného síťového adaptéru.
- 2 Druhý konec síťového kabelu zasuňte do blízké zásuvky ve zdi.
- 3 Zástrčku síťového adaptéru zasuňte do konektoru DC IN 24 V na tiskárně.

Indikátor  (zapnuto/pohotovostní stav) se rozsvítí červeně.

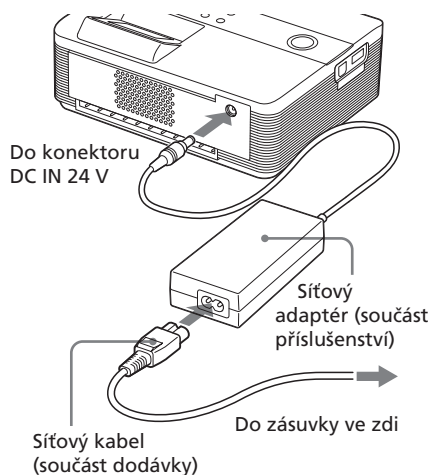

Poznámky

- Síťový adaptér zapojte do síťové zásuvky, která je snadno přístupná. V případě jakýchkoli potíží s adaptérem okamžitě vypněte napájení vytažením koncovky síťového kabelu ze zásuvky ve zdi.
- Jakmile ukončíte používání síťového adaptéru, odpojte jej od konektoru DC IN 24 V.
- Tiskárna je pod stálým napětím, pokud je síťový napájecí kabel připojen do síťové zásuvky, a to i ve chvílích, kdy je samotná tiskárna vypnutá.
- Během tisku je papír několikrát vysunut z výstupu tiskárny. Neblokujte zadní část tiskárny síťovým adaptérem nebo síťovým napájecím kabelem.
- Používejte výhradně síťový adaptér, dodaný k tiskárně. Nepoužívejte jiný síťový adaptér, protože by mohlo dojít k chybné funkci tiskárny.
- V případě uvolnění nebo poškození síťového adaptéru nebo kabelu jej přestaňte používat, další používání je nebezpečné.
- Výstupní kabel síťového adaptéru nezkratujte kovovými předměty, protože jinak hrozí porucha.
- Nepoužívejte síťový adaptér ve stísněném prostoru, jaký je například mezi tiskárnou a zdí.

Vložení paměťové karty

Pokud chcete tisknout snímek uložený na kartě „Memory Stick“ (nebo „Memory Stick Duo“) nebo SD card, vložte kartu do slotu pro příslušnou kartu.

Pokud je vloženo několik paměťových karet, bude mít první prioritu karta, která byla vložena jako první. Zapnete-li tiskárnu s několika vloženými paměťovými kartami, bude je tiskárna detekovat v pořadí „Memory Stick“ (nebo „Memory Stick Duo“) a SD card. Popis typů paměťových karet, s nimiž tiskárna dokáže pracovat, viz stránky 83 až 86.

Použití paměťové karty

- Nepokoušejte se paměťovou kartu zasouvat nebo vytahovat násilím. V opačném případě hrozí poškození karty nebo tiskárny.
- Nevýjímajte paměťovou kartu v době, kdy bliká indikátor přístupu; jinak hrozí poškození paměťové karty nebo tiskárny.
- Abyste předešli ztrátě dat, udělejte si zálohu dat, uložených na paměťové kartě. Neposkytujeme žádné odškodnění v případě poškození nebo ztráty dat.
- Zkontrolujte paměťovou kartu a zasouvejte ji otočenou na správnou stranu. Při násilném zasunutí paměťové karty otočené na nesprávnou stranu hrozí poškození paměťové karty a slotu.
- Zkontrolujte typ paměťové karty a zasouvejte ji jen do slotu, který je určen pro daný typ karty. Při zasunutí paměťové karty do nesprávného slotu hrozí poškození paměťové karty nebo karta již nemusí jít ze slotu vyjmout.
- Při vyjímání paměťové karty ji nezapomeňte přidržovat rukou, aby nevyskočila ze slotu a nezasáhla vaše oči nebo nezpůsobila jiná poranění.

Vložení karty „Memory Stick“

Zasaňte kartu „Memory Stick“ nebo „Memory Stick Duo“ do slotu MEMORY STICK PRO STD/DUO až zapadne na správné místo.

Protože je tato tiskárna vybavena slotem „Memory Stick“/„Memory Stick Duo“, není třeba používat adaptér Memory Stick Duo.

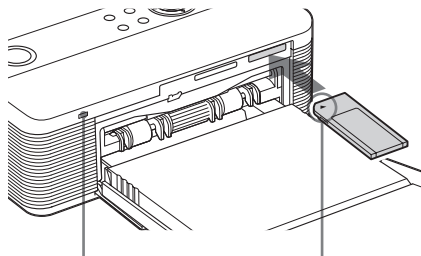

V době, kdy tiskárna přistupuje k paměťové kartě, bliká indikátor přístupu ke kartě.

Kartu vložte tak, aby značka ◀ byla v levém horním rohu.

Vysunutí karty „Memory Stick“

Lehce zatlačte kartu „Memory Stick“ do slotu. Jakmile karta vyskočí ven, pomalu ji vysuňte.

Vložení paměťové karty SD

Zasuňte kartu SD card do slotu SD CARD, až zapadne do správné polohy.

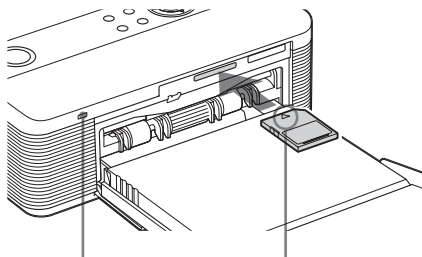

V době, kdy tiskárna přistupuje k paměťové kartě, bliká indikátor přístupu ke kartě.

Kartu zasuňte ve směru značky ◀.

Ve slotu SD CARD této tiskárny můžete používat následující média;

- Paměťovou kartu SD Memory Card
- Kartu MiniSD (budete potřebovat adaptér pro karty miniSD)
- Paměťovou kartu normy MMC
- Kartu RS-MMC (budete potřebovat adaptér pro karty MMC)

Vysunutí paměťové karty SD

Lehce zatlačte kartu SD do slotu. Karta povyskočí a pak ji pomalu vytáhněte.

Poznámky

- Při vyjímání paměťové karty SD ji nezapomeňte přidržovat rukou, aby nevyskočila ze slotu a nezasáhla vaše oči nebo nezpůsobila jiná poranění.
- Budete-li chtít použít kartu miniSD, použijte adaptér pro karty miniSD. Pokud do slotu tiskárny zasunete kartu miniSD bez adaptéru, karta již nemusí jít ze slotu vyjmout.

Připojení fotoaparátu nebo jiného vnějšího zařízení

Pokud chcete tisknout snímek z fotoaparátu nebo jiného vnějšího zařízení, připojte je k tiskárně.

Je možno připojit vnější zařízení, které podporuje „mass storage system“ (velkokapacitní úložiště dat). Připojení digitálního fotoaparátu kompatibilního s PictBridge, viz stránka 46.

Poznámka

Pokud je v tiskárně vložena paměťová karta, nebude tiskárna schopna načíst signál z externího zařízení, připojeného ke konektoru PictBridge na tiskárně. Pokud je v tiskárně vložena paměťová karta, vyjměte ji.

1 Digitální fotoaparát nebo jiné vnější zařízení připravte na tisk na tiskárně kompatibilní s „mass storage system“ (velkokapacitní úložiště dat).

Potřebná nastavení a způsob ovládání před připojením zařízení k tiskárně závisejí na konkrétním vnějším zařízení. Podrobnosti viz návod k obsluze vnějšího zařízení. (Například u digitálního fotoaparátu Sony Cybershot vyberte volbu „Normal“ nebo „Mass Storage“ (velkokapacitní úložiště dat) pro položku „USB Connect“ (Připojení USB).)

2 Digitální fotoaparát nebo vnější zařízení připojte ke konektoru PictBridge na tiskárně.

Použijte USB propojovací kabel dodaný s digitálním fotoaparátem nebo vnějším zařízením.

Do konektoru PictBridge
(typ USB A)

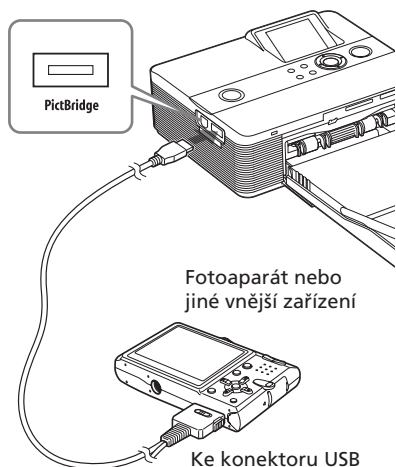

Poznámky

- V závislosti na konkrétním digitálním fotoaparátu může být nutné použít jiný typ USB propojovacího kabelu. Použijte propojovací kabel USB s konektorem typu A u tiskárny a konektorem, který se hodí do digitálního fotoaparátu na opačném konci.
- Nezaručujeme funkci se všemi zařízeními typu „mass storage“ (velkokapacitní úložiště dat).
- Použijte běžně prodávaný USB kabel o délce nepřevyšující 3 m.
- Pokud bliká indikátor přístupu na vnějším zařízení, nevypínejte napájení tiskárny nebo vnějšího zařízení ani neodpojujte USB kabel. Jinak hrozí poškození dat ve vnějším zařízení. Neručíme za škody způsobené ztrátou nebo poškozením dat.

Tisk vybraných snímků

Tato část vysvětluje, jak zobrazit snímky uložené na paměťové kartě nebo na vnějším zařízení, které chcete tisknout, na LCD displeji.



Standardní tisk bez okrajů

Než začnete

Provedte přípravu, kroky **1** až **5** (stránky 10 až 16), a také následující:

- „Vložení paměťové karty“ (stránka 17) nebo „Připojení fotoaparátu nebo jiného vnějšího zařízení“ (stránka 18)

Poznámka

Během tisku je papír několikrát vysunut z výstupu tiskárny. Zajistěte, aby za tiskárnou byl během tisku dostatek volného místa.

Volba vstupního signálu s tiskárnou

Tiskárna není opatřena přepínačem pro volbu vstupu. Po připojení paměťové karty nebo vnějšího zařízení k tiskárně se automaticky zobrazí snímky, uložené na připojeném médiu. Pokud je zasunuto více paměťových karet nebo je připojeno několik vnějších zařízení, bude mít prioritu první připojené zařízení. Pokud tiskárnu zapnete ve chvíli, kdy je zasunuto více paměťových karet nebo je připojeno několik vnějších zařízení, bude je tiskárna detekovat v pořadí „Memory Stick“ (nebo „Memory Stick Duo“), SD card, vnější zařízení, připojené ke konektoru PictBridge a počítač PC, připojený ke konektoru USB.

Předtím než začnete, nezapomeňte zasunout médium nebo připojit zařízení, obsahující snímky, které chcete tisknout. Název média, jehož obsah (snímky) jsou zobrazeny, se objeví v levém horním rohu LCD obrazovky.

Tisk snímku

- 1 Stiskem tlačítka  (On/Standby - zapnuto/pohotovostní stav) zapnete tiskárnu.

Indikátor  (zapnuto/pohotovostní stav) na tiskárně se rozsvítí žlutozelenou barvou.

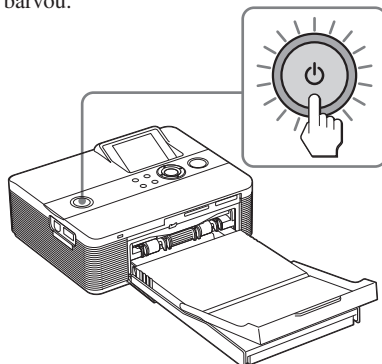

Na LCD obrazovce se zobrazí snímek uložený na paměťové kartě nebo na vnějším zařízení.



- 2** Stiskněte opakovaně tlačítko $\triangleleft/\triangleright/\triangle/\nabla$, až se zobrazí snímek, který chcete tisknout.

Snímky se zobrazují v seznamu snímků.

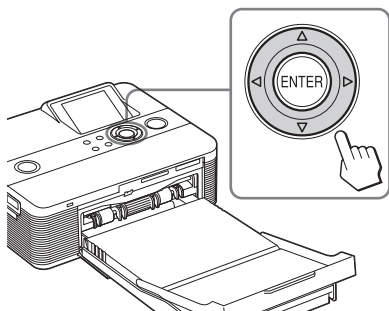

Tisk více kopií

- 1 Stiskněte tlačítko ENTER (Zadání) pro zobrazení počtu výtisků.
- 2 Stiskněte tlačítko \triangle/∇ pro zvýšení nebo snížení počtu výtisků.
- 3 Stiskněte tlačítko ENTER (Zadání) pro potvrzení počtu výtisků.

Pro výběr snímku ze seznamu snímků

Stiskněte tlačítko \mathcal{Q} (vzdálení). Náhled s jedním snímkem se změní na zobrazení seznamu snímků.

Stiskněte tlačítko $\triangleleft/\triangleright/\triangle/\nabla$ pro posunutí červeného rámečku (kurzor) na snímek, který chcete tisknout.

- 3** Stiskněte tlačítko PRINT (Tisk).

Zahájí se tisk vybraného snímku.

V průběhu tisku bliká indikátor PRINT (Tisk) a na LCD obrazovce se zobrazuje průběh tiskového procesu.

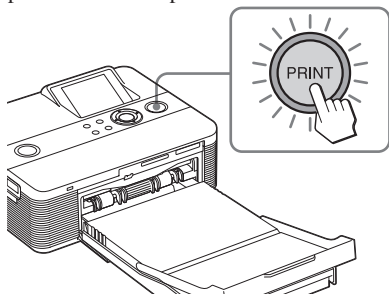

Tip

Jakmile je tiskárna připravena k tisku, rozsvítí se indikátor PRINT (Tisk) modrozelenou barvou. (Pokud nikoli, zkontrolujte, zda je správně vložen tiskový papír a tisková kazeta.)

- 4** Po dokončení tisku a automatickém vysunutí papíru vyjměte potiskovaný papír z výstupního zásobníku.

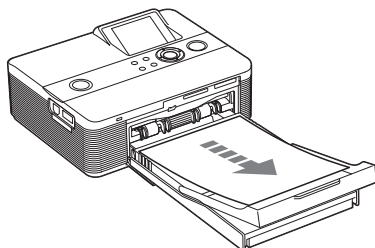

Poznámky k tisku

- V době, kdy bliká indikátor přístupu, nebo je zobrazen indikátor přístupu na LCD obrazovce, nezasouvejte ani nevyjímejte paměťovou kartu a nepřipojujte ani neodpojujte vnější zařízení.
- Nikdy nepřemisťujte ani nevyplňte tiskárnu v průběhu tisku; hrozí zaseknutí kazety nebo papíru. Pokud vypnete napájení tiskárny, nechte zásobník zasunutý a pak tiskárnu zapněte. Pokud v tiskárně zůstal právě potiskovaný papír, vyjměte jej a zahajte tisk znovu od kroku 1.
- Během tisku je tiskový papír několikrát vysunut z výstupu v zadní části tiskárny. Vysunutého papíru se nedotýkejte ani za něj netahejte. Po skončení tisku počkejte, až bude papír zcela vysunut z tiskárny.
- Zajistěte, aby za tiskárnou byl během tisku dostatek volného místa.

Tisk více snímků

Tato část vysvětluje, jak vybrat více snímků, určit pro každý z nich počet výtisků, a vytisknout je.

1 Stiskem tlačítka (On/Standby) zapnete tiskárnu.

Indikátor  (zapnuto/pohotovostní stav) na tiskárně se rozsvítí žlutozelenou barvou. Na LCD obrazovce se zobrazí snímek uložený na paměťové kartě nebo na vnějším zařízení.

2 Stiskněte tlačítko (vzdálení) pro zobrazení seznamu snímků.

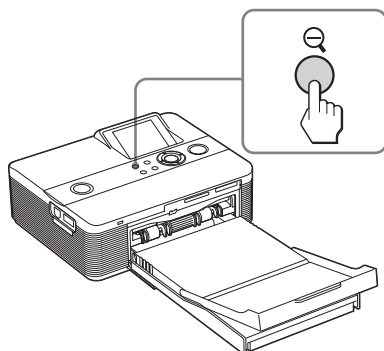

Náhled s jedním snímkem se změní na zobrazení seznamu snímků. Červený rámeček zobrazuje polohu kurzoru.



Červený rámeček (kurzor)



Přechod na další stránku

- Na další stránku přejdete tak, že červený rámeček přesunete na dolní okraj seznamu snímků, a stisknete tlačítko .
- Na předchozí stránku přejdete tak, že červený rámeček přesunete na horní okraj seznamu snímků, a stisknete tlačítko .

Pro opětovné zobrazení náhledu s jedním snímkem

Posuňte červený rámeček na požadovaný snímek a stiskněte tlačítko  (přiblížení).

3 Stiskněte tlačítko

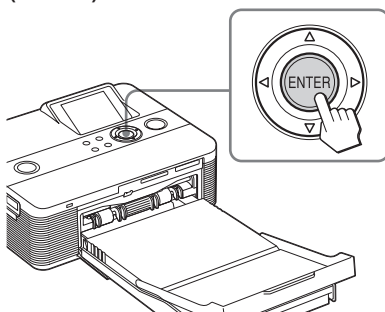

Indikátor počtu výtisků se zobrazí jako „1“.

Indikátor počtu výtisků



4 Stiskněte tlačítko Δ/∇ pro nastavení počtu výtisků.

- Počet výtisků zvýšíte o jedničku opakovaným stisknutím tlačítka Δ .
- Počet výtisků snížíte o jedničku opakovaným krátkým stisknutím tlačítka ∇ .
- Přidržením tlačítka ∇ na déle než dvě sekundy nastavíte počet výtisků na hodnotu nula.

Můžete nastavit až 20 výtisků jednoho snímku.

- Pro zobrazení jiného snímku stiskněte tlačítko $\triangleleft/\triangleright$.
- Výběr snímku k tisku zrušíte stiskem tlačítka CANCEL (Zrušení).

5 Opakováním kroků 3 a 4 vyberte další snímky a nastavte počet výtisků u každého z nich.

Vybrané snímky jsou zobrazeny v červeném rámečku.

Zrušení výběru

1 Stiskněte tlačítko $\triangleleft/\triangleright/\Delta/\nabla$ pro posunutí červeného rámečku na snímek, který chcete zrušit ze seznamu snímků a stiskněte tlačítko ENTER (Zadání).

2 Opakovaným stisknutím tlačítka ∇ se nastaví počet výtisků na hodnotu „0“. Výběr snímku je zrušen.

6 Stiskněte tlačítko PRINT (Tisk).

Vybrané snímky se vytisknou.

V průběhu tisku bliká indikátor PRINT (Tisk) a na LCD obrazovce se zobrazuje průběh tiskového procesu.

Zastavení tisku

Stiskněte tlačítko CANCEL (Zrušení).

Pokud tisknete více výtisků, zruší se tisk počínaje výtiskem následujícím po právě tištěném výtisku.

7 Po dokončení tisku a automatickém vysunutí papíru vyjměte potištěný papír z výstupního zásobníku.



Tip

I pokud je zbývající zásoba tiskové kazety menší, než je počet výtisků, budete moci pokračovat v tisku. Pokud v průběhu tisku dojde tisková kazeta a zobrazí se zpráva, postupujte podle zobrazených pokynů a vyměňte tiskovou kazetu (stránka 12).



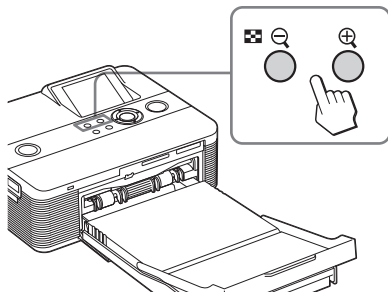

Použití LCD obrazovky

Před tiskem je možno přepnout na náhled snímku a zobrazení seznamu snímků pro prohlédnutí a kontrolu obrázku.



- Stiskněte opakovaně tlačítko  (vzdálení). Snímek se zmenší na původní měřítko a pak se displej změní z náhledu snímku na seznam snímků.
- Stiskněte opakovaně tlačítko  (přiblížení). Displej se změní ze seznamu snímků na náhled snímku. Poté se snímek zvětší až na pětinašobek svého původního měřítka.

Pro zobrazení nebo výběr jiného snímku

Stiskněte tlačítko ///. Při náhledu jednoho snímku se přepne zobrazený snímek. V seznamu snímků se červený rámeček (zobrazující vybraný snímek) posune.

Náhled na obrazovce

Vybrané vstupní médium (paměťová karta nebo vnější zařízení)*

Typ tiskové kazety (P: Postcard - pohlednice/C: čistící kazeta)

Indikátory přidruženého souboru/DPOF/ochrany**

Počet vybraných snímků/ Celkový počet snímků na médiu



Číslo snímku (číslo složky - souboru)

Uložené datum (rok/měsíc/den)

Zobrazení dat o snímku, pokud je položka „Image data display“ (Zobrazení dat o snímku) v menu Options (Možnosti) nastavena na hodnotu „ON“ (Zapnuto).

Rady pro ovládání

Posuvník značí relativní polohu snímku v množině celkového počtu snímků.

* Indikace vstupu



Zobrazí se ikona připojeného média:

 : „Memory Stick“ nebo „Memory Stick Duo“

 : Karta SD

 : Vnější zařízení

****Indikátory přidruženého souboru/DPOF/ochrany**

- Indikátor přidruženého souboru: 
Kromě zobrazeného snímku je ke snímku přidružen další soubor, například videosekvence nebo náhled pro použití v e-mailu.
- Indikátor DPOF: 
U snímku bylo digitálním fotoaparátem provedeno nastavení DPOF.
- Indikátor ochrany: 
U snímku byla digitálním fotoaparátem nastavena ochrana.

Seznam snímků

Červený rámeček (kurzor)



Rady pro ovládání

Posuvník značí relativní polohu snímku v množině celkového počtu snímků.

Úprava snímku

Zobrazení menu Edit (Úpravy)

Máte možnost na LCD obrazovce zobrazit menu Edit (Úpravy) a upravovat snímky nebo přidávat efekty.

Tlačítka ovládání v menu Edit (Úpravy)

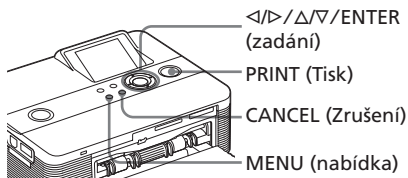

1 Zobrazte snímek, který chcete upravovat.

Zobrazte snímek v okně s náhledem snímku nebo posuňte červený rámeček na požadovaný snímek v seznamu snímků.

2 Stiskněte tlačítko MENU (nabídka) na tiskárně.

Zobrazí se pruh menu.

Ikona menu Edit (Úpravy)

Pruh menu



Ukončení režimu menu

Znovu stiskněte tlačítko MENU (nabídka). Zobrazí se předchozí obrazovka.

3 Stiskněte tlačítko </> pro volbu položky (Edit - Úpravy) a pak stiskněte tlačítko ENTER (Zadání). Zobrazí se menu EDIT (Úpravy).

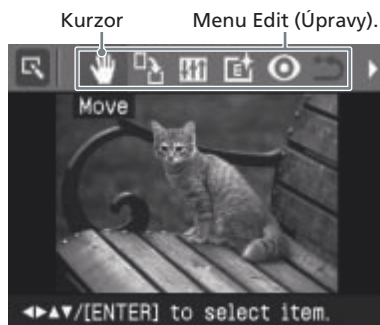

Položky Činnosti

 Zvětšení nebo zmenšení velikosti snímku stisknutím tlačítka na tiskárně.

 Posunutí snímku.

 Otočení snímku.

 Úprava kvality obrazu snímku.

 Přidání filtru ke snímku.

 Potlačení jevu červených očí.

 Odvolání právě provedených úprav a reset snímku na stav před zahájením úprav.



 Uložení upraveného snímku.

 Opuštění menu Edit (Úpravy).

Tip

Můžete stisknout tlačítko MENU (Nabídka) během úprav snímku a nastavit část položek menu Set Up (Nastavení).

Zvětšení a zmenšení snímku

- 1 Zobrazte menu Edit (Úpravy) (stránka 26).
- 2 Stiskněte tlačítko  (přiblížení) pro zvětšení snímku nebo tlačítko  (vzdálení) pro zmenšení jeho velikosti.

Každým stiskem tlačítka ENTER (zadání) se snímek zvětší nebo zmenší:

 : až na 200%



 : až na 60%









Poznámka

Kvalita obrazu zvětšeného snímku může být nižší v závislosti na výchozím rozměru.

Posun snímku

- 1 Zobrazte menu Edit (Úpravy) (stránka 26).
- 2 Stiskněte tlačítko  pro volbu položky  (Position - Poloha) a pak stiskněte tlačítko ENTER (Zadání).

Symbol >/<> se objeví vpravo/vlevo/nahore/dole pod snímkem a nyní je možno snímkem pohybovat.

- 3 Posuňte snímek stiskem tlačítek >/<>.

Snímek se posune vybraným směrem.





- 4 Stiskněte tlačítko ENTER (Zadání). Snímek je fixován na novém místě.

Tip

Pro tisk snímku v náhledu stiskněte tlačítko PRINT (Tisk) (stránka 30).

Otočení snímku

- 1 Zobrazte menu Edit (Úpravy) (stránka 26).
- 2 Stiskněte tlačítko  pro volbu položky  (Rotate - Otočení) a pak stiskněte tlačítko ENTER. Objeví se menu Rotate (Otočení).

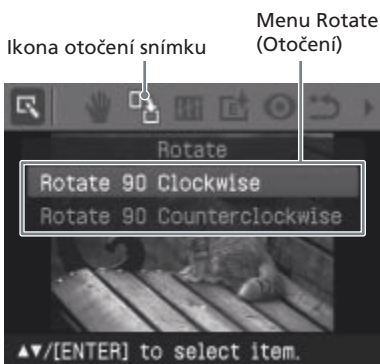

3 Stiskem tlačítka Δ/∇ vyberte směr otáčení a pak stiskněte tlačítko ENTER (Zadání).

- Rotate 90° Clockwise (Otočení o 90° po směru hodinových ručiček): Každým stiskem tlačítka ENTER (Zadání) se snímek otočí o 90° po směru hodinových ručiček.
- Rotate 90° Counterclockwise (Otočení o 90° proti směru hodinových ručiček): Každým stiskem tlačítka ENTER (Zadání) se snímek otočí o 90° proti směru hodinových ručiček.

Tip

Pro tisk snímku v náhledu stiskněte tlačítko PRINT (Tisk) (stránka 30).

Korekce snímku

- 1** Zobrazte menu Edit (Úpravy) (stránka 26).
- 2** Stiskněte tlačítko $\triangleleft/\triangleright$ pro volbu položky Adjust (Adjust - Korekce) a pak stiskněte tlačítko ENTER (Zadání).

Zobrazí se pruh menu.

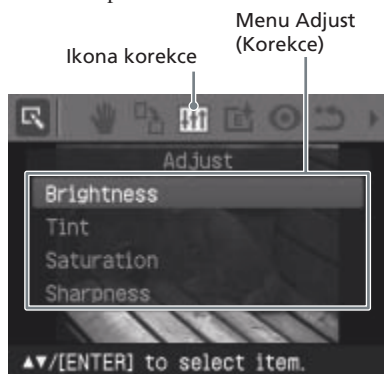

- 3** Stiskem tlačítka Δ/∇ vyberte požadovaný nástroj pro úpravy a stiskněte tlačítko ENTER (Zadání).
Objeví se nastavovací posuvník.

Pokud je vybrána volba „Brightness“ (Jas).

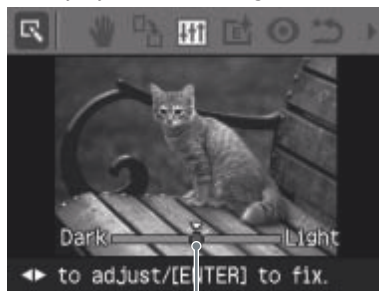

Posuvník korekce

4 Posunem posuvníku požadovaným směrem nastavte intenzitu efektu.

- Brightness (Jas): Stiskněte tlačítko \triangleright pro projasnění snímku nebo tlačítko \triangleleft pro jeho ztmavení.
- Tint (Odstín): Stiskem tlačítka \triangleright posunete barvu snímku do modra, stiskem tlačítka \triangleleft do červena.
- Saturation (Sytost barev): Stiskem tlačítka \triangleright zvýšíte sytost barev, stiskem tlačítka \triangleleft ji snížíte.
- Sharpness (Ostrost): Stiskem tlačítka \triangleright zaostříte kontury ve snímku, stiskem tlačítka \triangleleft je potlačíte.

5 Stiskněte tlačítko ENTER (Zadání). Úprava vstoupí v platnost.

Tip

Pro tisk snímku v náhledu stiskněte tlačítko PRINT (Tisk) (stránka 30).

Uplatnění filtru na snímek

- 1** Zobrazte menu Edit (Úpravy) (stránka 26).
- 2** Stiskněte tlačítko $\triangleleft/\triangleright$ pro volbu položky Filter (Filter - Filtr) a pak stiskněte tlačítko ENTER (Zadání).

Objeví se menu Filter (Filtr).

Menu Filter (Filtr) Ikona filtru

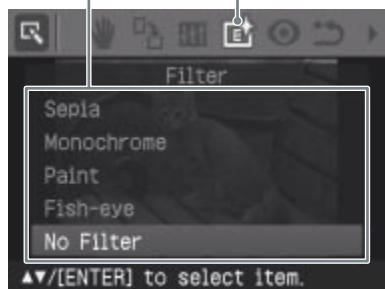

3 Stiskem tlačítka Δ/∇ vyberte požadovaný filtr, který chcete uplatnit na snímek.

- Sepia: Snímek se podobá staré fotografii se zašlými barvami.
- Monochrome (Jednobarevný): Snímek se změní na černobílý.
- Paint (Malba): Snímek vypadá jako olejomalba.
- Fish-eye (Rybí oko): Snímek je zdeformován jako při fotografování objektivem „rybí oko“.
- No Filter (Bez filtru): Na snímek není aplikován žádný filtr (výchozí nastavení).

4 Stiskněte tlačítko ENTER (Zadání). Filtr se uplatní.

Tip

Pro tisk snímku v náhledu stiskněte tlačítko PRINT (Tisk) (stránka 30).

Potlačení jevu červených očí

Máte možnost potlačit jev červených očí u subjektu fotografovaného bleskem.

Poznámka

Pokud po redukci jevu červených očí provedete další úpravy, jako je například zvětšení, zmenšení velikosti snímku, otočení nebo posunutí snímku, nemusí se redukce jevu červených očí projevit. Redukci jevu červených očí proveďte až po výše uvedených operacích

1 Zobrazte menu Edit (Úpravy) (stránka 26).

2 Stiskněte tlačítko \langle/\rangle pro volbu položky  (Red-eye reduction - Redukce jevu červených očí) a pak stiskněte tlačítko ENTER (Zadání). Na snímku se objeví korekční rámeček, kterým vybíráte rozsah korekce jevu červených očí.

Korekční rámeček



3 Nastavte polohu a velikost korekčního rámečku.

Provedte samostatnou korekci pro pravé a levé oko.

Posun korekčního rámečku



- 1 Stiskněte tlačítko \langle/\rangle pro volbu položky  (Position - Poloha) a pak stiskněte tlačítko ENTER (Zadání).

- ② Posuňte rámeček stiskem tlačítek Δ/∇ / \langle/\rangle .



Rámeček se posune vybraným směrem.

- ③ Stiskněte tlačítko ENTER (Zadání).
Rámeček je fixován na novém místě.

Změna velikosti korekčního rámečku

Stiskněte tlačítko \langle/\rangle pro volbu položky  (Enlarge - Zvětšení) nebo  (Reduce - Zmenšení) a pak stiskněte tlačítko ENTER (Zadání).

Každým stiskem tlačítka ENTER (Zadání) se rámeček zvětší nebo zmenší.

Velikost je rovněž možno zvětšovat nebo zmenšovat stisknutím tlačítka  (přiblížení) nebo  (vzdálení) na tiskárně.

Tip

Korekční rámeček nastavte dvakrát až sedmkrát větší než je velikost oka.

- 4 Stiskněte tlačítko \langle/\rangle pro volbu položky  a pak stiskněte tlačítko ENTER (Zadání).

Rámeček korekce jevu červených očí se zvětší.

- 5 Stiskněte tlačítko ENTER (Zadání).

Úprava vstoupí v platnost.

Zobrazí se menu korekce jevu červených očí.

Budete-li chtít provést korekci jevu červených očí pro druhé oko, zopakujte kroky 3 až 5.

Zrušení úprav

V kroku 5 stiskněte místo tlačítka ENTER (Zadání) tlačítko CANCEL (Zrušení).

Nastavená korekce jevu červených očí se zruší a zobrazí se okno kroku 2.

Tip

Pro tisk snímku v náhledu stiskněte tlačítko PRINT (Tisk) (stránka 30).

Tisk a ukládání snímku

Tisk snímku

- 1 Stiskněte tlačítko PRINT (Tisk).
Objeví se dialogové okno pro zadání počtu výtisků.
- 2 Stiskněte tlačítko Δ/∇ pro zvýšení nebo snížení počtu výtisků.
 - Počet výtisků zvýšíte o jedničku opakovaným stisknutím tlačítka Δ .
 - Počet výtisků snížíte o jedničku opakovaným krátkým stisknutím tlačítka ∇ .
 - Přidržením tlačítka ∇ na déle než dvě sekundy nastavíte počet výtisků na hodnotu nula.
- 3 Stiskněte tlačítko PRINT (Tisk) pro zahájení tisku.
Dojde k vytištění obrázku, který je v náhledu.

Uložení snímku

Zvolíte-li položku  (Save - Uložit) v menu Edit (Úpravy) nebo Creative Print (Kreativní tisk), zobrazí se dialogový rámeček pro volbu cílového umístění snímku. Snímek můžete uložit pod novým číslem snímku.

Tip

Původní vybraný snímek nebude přepsán.

- 1 Vyberte cílové umístění, kam chcete snímek uložit.
Stiskněte tlačítko Δ/∇ pro volbu média („Memory Stick“ nebo „SD Card“) a stiskněte tlačítko ENTER (Zadání).

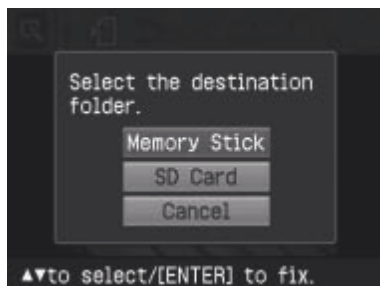

Objeví se dialogové okno pro nastavení data. Datum můžete uložit se snímkem.

2 Nastavte datum.

Stiskem tlačítka Δ/∇ nastavte číslo a pak stiskem tlačítka $\triangleleft/\triangleright$ nastavte den, měsíc nebo rok. Pak stiskněte tlačítko ENTER (Zadání).

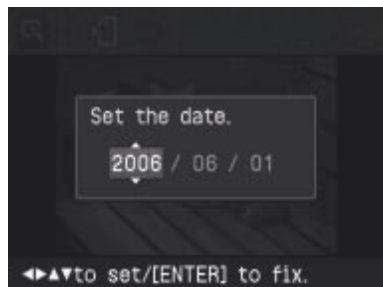

Upravený snímek nebo snímek Creative Print (Kreativní tisk) je uložen jako nový snímek. Objeví se dialogové okno zobrazující nová čísla snímku (číslo složky - číslo souboru).

Tak například, pokud se zobrazuje „100-0001“, označuje číslo „100“ složku a číslo „0001“ představuje číslo souboru.

3 Stiskněte tlačítko ENTER (Zadání).

Poznámka

Během ukládání snímku nevypínejte tiskárnu a nevyjímte z ní paměťovou kartu. Jinak hrozí poškození paměťové karty.

Zhotovení dělených snímků a kalendáře (Creative Print - Kreativní tisk)

Zobrazení menu Creative Print (Kreativní tisk)

Můžete si zobrazit menu Creative Print (Kreativní tisk) a zhotovit si kalendář nebo můžete rozdělit snímky uložené na paměťové kartě nebo na vnějším zařízení.

Tlačítka ovládání v menu Creative Print (Kreativní tisk)

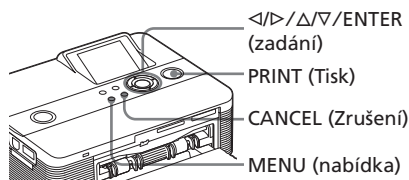

1 Stiskněte tlačítko MENU (Nabídka).

Zobrazí se pruh menu.



Ukončení režimu menu

Stiskněte tlačítko MENU (Nabídka).
Zobrazí se předchozí obrazovka.

- 2** Stiskem tlačítka $\triangleleft/\triangleright$ vyberte volbu  (Creative Print - Kreativní tisk) a pak stiskněte tlačítko ENTER (Zadání).

Zobrazí se menu Creative Print (Kreativní tisk).

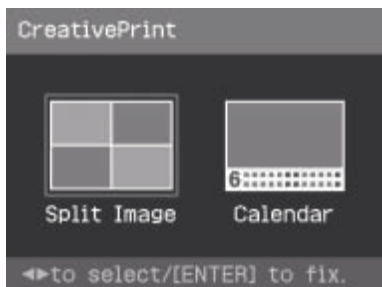

Odvolání operace v jejím průběhu

Stiskněte tlačítko CANCEL (Zrušení). Zobrazí se obrazovka z předchozího kroku. V závislosti na kroku není možno v některých krocích postup přerušit.

Tip

Můžete stisknout tlačítko MENU (Nabídka) během kreativního tisku (Creative Print) a nastavit část položek menu Set Up (Nastavení).

Uložení kreativního tisku (Creative Print) (stránka 30)

- Pro uložení snímku stiskněte tlačítko  v okně.

Pro opuštění menu Creative Print (Kreativní tisk)

- Stiskněte tlačítko MENU (Nabídka) uprostřed práce s tímto menu a vyberte volbu „Creative Print Complete“ (Kreativní tisk dokončen).
- Zobrazte si náhled snímku a pak stiskněte tlačítko $\triangleleft/\triangleright$ pro volbu položky  a stiskněte tlačítko ENTER (Zadání).

Může se zobrazit dialogový rámeček pro uložení snímku (stránka 30).

Tisk dělených snímků

Můžete vytisknout snímek tvořený 2, 4, 9, 13 nebo 16 poli se snímky.



- 1 Zobrazte si menu Creative Print (Kreativní tisk) (stránka 31).
 - 2 Stiskněte tlačítko $\triangleleft/\triangleright$ pro volbu položky „Split Image“ (Rozdělit snímek) a pak stiskněte tlačítko ENTER (Zadání).
- Zobrazí se šablony pro rozdělení snímků.

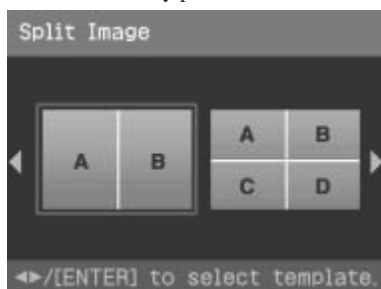

- 3 Stiskněte tlačítko $\triangleleft/\triangleright$ pro volbu požadované šablony a pak stiskněte tlačítko ENTER (Zadání).
- Zobrazí se náhled vybrané šablony.

Oblast snímku



Tip

Výběr a nastavení oblasti je možno provádět v jakémkoli pořadí.

- 4** Stiskněte tlačítko $\Delta/\nabla/\leftarrow/\rightarrow$ pro výběr požadované oblasti snímku a stiskněte tlačítko ENTER (Zadání).

Zobrazí se okno pro výběr snímku.



- 5** Stiskněte tlačítko $\Delta/\nabla/\leftarrow/\rightarrow$ pro výběr požadovaného snímku a stiskněte tlačítko ENTER (Zadání).

Objeví se okno pro nastavení polohy snímku.

Korekční nástroje

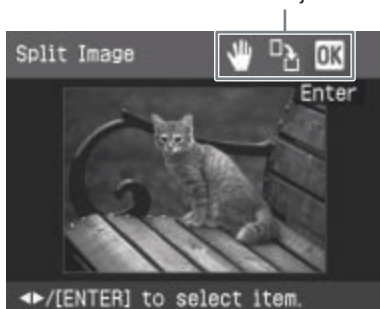

- 6** Nastavte rozměr a polohu vybraného snímku.

Stiskněte tlačítko \leftarrow/\rightarrow pro volbu požadované položky korekce a pak stiskněte tlačítko ENTER (Zadání).

Položky	Činnosti
	Zvětšení nebo zmenšení velikosti snímku stisknutím tlačítka na tiskárně.
	Stiskem tlačítka $\Delta/\nabla/\leftarrow/\rightarrow$ posuňte rámeček a pak stiskněte tlačítko ENTER (Zadání).
	Každým stiskem tlačítka ENTER (Zadání) se snímek otočí o 90° po směru hodinových ručiček.

- 7** Stiskněte tlačítko $\Delta/\nabla/\leftarrow/\rightarrow$ pro volbu položky **OK** a stiskněte tlačítko ENTER (Zadání).

Vybraný snímek je přidán do oblasti snímku. Pokud vyberete šablonu obsahující více snímků, musíte zopakováním kroků 3 až 7 vybrat snímek pro jednotlivé oblasti snímku.



Tip

Pro tisk snímku v náhledu stiskněte tlačítko PRINT (Tisk) (stránka 30).

Tisk kalendáře

Můžete si vytvořit kalendáře se svými oblíbenými snímky.



1 Zobrazte si menu Creative Print (Kreativní tisk) (stránka 31).

2 Stiskněte tlačítko $\triangleleft/\triangleright$ pro volbu položky „Calendar“ (Kalendář) a pak stiskněte tlačítko ENTER (Zadání).

Objeví se okno pro volbu šablony kalendáře.

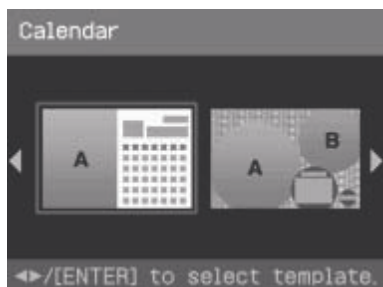

3 Stiskněte tlačítko $\triangleleft/\triangleright$ pro volbu požadované šablony a pak stiskněte tlačítko ENTER (Zadání).

Zobrazí se náhled vybrané šablony.

Oblast snímku Oblast kalendáře



Tip

Oblast snímku a oblast kalendáře můžete vybrat a nastavit v libovolném pořadí.

4 Vyberte snímek.

Pokud vyberete šablonu obsahující více snímků, musíte opakovaním níže popsaného postupu vybrat snímky do všech oblastí snímku.

① Stiskem tlačítka $\triangle/\nabla/\triangleleft/\triangleright$ vyberte oblast snímku a pak stiskněte tlačítko ENTER (Zadání).

Zobrazí se seznam snímků (stránka 32).

② Stiskem tlačítka $\triangle/\nabla/\triangleleft/\triangleright$ vyberte požadovaný snímek a pak stiskněte tlačítko ENTER (Zadání).

Objeví se okno pro nastavení rozměru a polohy snímku. Další informace o korekcích - viz krok 6 na stránce 33.

③ Stiskněte tlačítko $\triangleleft/\triangleright$ pro volbu položky **OK** a pak stiskněte tlačítko ENTER (Zadání).

Snímek je vybrán a zobrazen v příslušné oblasti.

5 Nastavte kalendář.

① Stiskněte tlačítko $\triangle/\nabla/\triangleleft/\triangleright$ pro výběr oblasti kalendáře a stiskněte tlačítko ENTER (Zadání) pro zobrazení okna pro nastavení kalendáře.

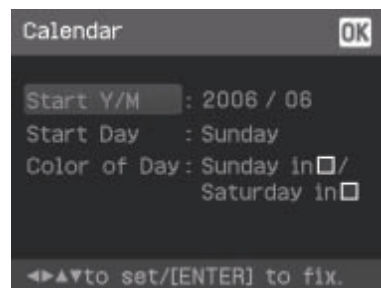

② Stiskem tlačítka \triangle/∇ nastavte níže uvedené položky a pak stiskem tlačítka $\triangleleft/\triangleright$ vyberte požadovanou volbu.

Položka	Činnosti
---------	----------

Start Y/M (počáteční měsíc a rok)

Nastavte první měsíc a rok, kterým má kalendář začínat. Stiskem tlačítka $\triangleleft/\triangleright$ vyberte měsíc nebo rok a pak stiskem tlačítka Δ/∇ nastavte číslo.

Stiskněte tlačítko ENTER (Zadání).

Start Day (počáteční den)

Vyberte den v týdnu (který má být v prvním sloupci kalendáře úplně vlevo).

Stiskněte tlačítko Δ/∇ pro volbu položky „Sunday“ (Neděle) nebo „Monday“ (Pondělí). Pak stiskněte tlačítko ENTER (Zadání).

Color of Day (barva dne)

Nastavte barvu sobot a nedělí v kalendáři. Stiskněte tlačítko \triangleright a pak tlačítko Δ/∇ pro výběr požadované barvy sobot a nedělí. Pak stiskněte tlačítko ENTER (Zadání).

- ③ Stiskněte tlačítko $\Delta/\nabla/\triangleleft/\triangleright$ pro volbu položky **OK** a stiskněte tlačítko ENTER (Zadání).
Kalendář se zobrazí v okně kalendáře.

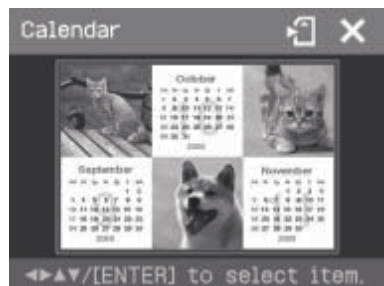

Tip

Pro tisk snímku v náhledu stiskněte tlačítko PRINT (Tisk) (stránka 30).

Snadný tisk (Index/DPOF/All)

Menu Easy Printing (Snadný tisk) umožňuje najednou vytisknout několik snímků, uložených na paměťové kartě nebo na vnějším zařízení. Tiskárna podporuje následující tři metody snadného tisku:

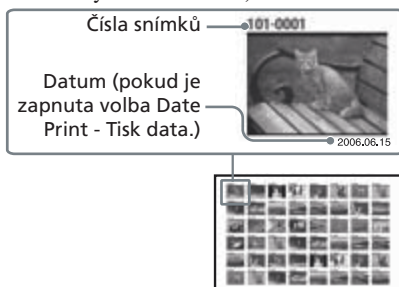
- **Index printing (Indexový tisk)**
Máte možnost vytisknout list (index) s náhledy všech snímků uložených na paměťové kartě nebo vnějším zařízení, což usnadňuje kontrolu obsahu vybraného média.
Počet políček na listu bude určen automaticky. Snímky jsou vytištěny s odpovídajícími čísly snímků (číslo složky - číslo souboru).



- **DPOF preset image printing (Tisk snímků s provedeným nastavením DPOF)**
Snímky, u nichž je provedena předvolba DPOF (Digital Print Order Format) pro tisk, jsou v seznamu snímků zobrazeny se značkou (☑). Máte možnost postupného tisku těchto snímků. Snímky se vytisknou v přednastaveném počtu výtisků v pořadí v němž jsou zobrazeny.
- **All images printing (Tisk všech snímků)**
Máte možnost postupného tisku všech snímků uložených na paměťové kartě nebo vnějším zařízení.

Pokračování

Poznámky

- Postup výběru a nastavení snímků k tisku viz návod k vašemu digitálnímu fotoaparátu.
- Některé digitální fotoaparáty nepodporují funkci DPOF, nebo také tiskárna nemusí podporovat některé funkce, které digitální fotoaparát podporuje.

1 Stiskněte tlačítko MENU (nabídka) na tiskárně.

Zobrazí se pruh menu.

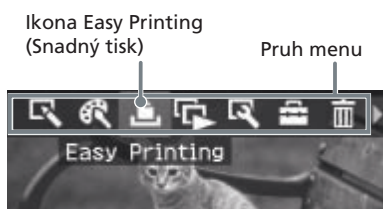

Ukončení režimu menu

Znovu stiskněte tlačítko MENU (Nabídka). Zobrazí se předchozí obrazovka.

2 Stiskněte tlačítko \triangle/∇ pro volbu položky (Easy Printing - Snadný tisk) a pak stiskněte tlačítko ENTER (Zadání).

Zobrazí se nabídka Easy Printing (Snadný tisk).

Menu Easy Printing (Snadný tisk)

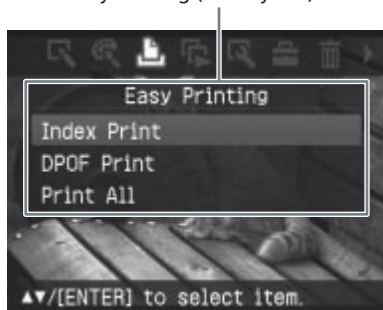

3 Stiskněte tlačítko \triangle/∇ pro volbu položky „Index Print“ (Indexový tisk), „DPOF Print“ (Tisk snímků s provedeným nastavením DPOF) nebo „Print All“

(Tisk všech snímků) a pak stiskněte tlačítko ENTER (Zadání).

Zobrazí se potvrzující dialogový rámeček.

Poznámka

Pokud po volbě položky „DPOF Print“ (Tisk snímků s provedeným nastavením DPOF) nejsou nalezeny žádné snímky s provedeným nastavením DPOF, zobrazí se chybová zpráva.

4 Stiskněte tlačítko \triangle/∇ pro volbu položky „Yes“ (Ano) pro zahájení tisku nebo „No“ (Ne) pro zrušení tisku a pak stiskněte tlačítko ENTER (Zadání).

Po zvolení položky „Yes“ (Ano) se zahájí tisk. V průběhu tisku bliká indikátor PRINT (Tisk) a zobrazuje se průběh tiskového procesu.

Zastavení tisku

Stiskněte tlačítko CANCEL (Zrušení). Pokud stisknete více výtisků, zruší se tisk počínaje výtiskem následujícím po právě tištěném výtisku.

5 Po dokončení tisku a automatickém vysunutí papíru vyjměte potištěný papír z výstupního zásobníku.

Tipy

- I pokud je zbývající zásoba tiskové kazety menší, než je počet výtisků, budete moci pokračovat v tisku. Pokud v průběhu tisku dojde tisková kazeta a zobrazí se zpráva, postupujte podle zobrazených pokynů a vyměňte tiskovou kazetu (stránka 12).
- Pokud je v menu Set Up (Nastavení) zapnuta položka „Date Print“ (Tisk data), bude se tisknout datum pořízení nebo uložení snímku (stránka 43).

Přehrávání prezentace - slideshow

Máte možnost spustit prezentaci - slideshow snímků uložených na paměťovou kartu nebo vnější zařízení. Máte také možnost ručně vytisknout právě zobrazený snímek.

Tlačítka ovládání použítá v této části

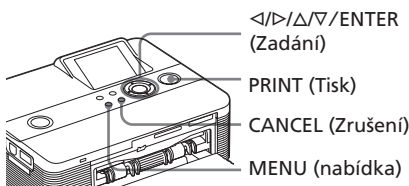

1 Stiskněte tlačítko MENU (Nabídka).

Zobrazí se pruh menu.

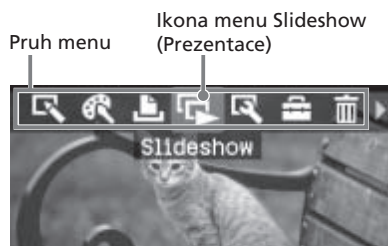

2 Stiskem tlačítka </> vyberte volbu (Slideshow - Prezentace) a pak stiskněte tlačítko ENTER (Zadání). Zobrazí se menu Slideshow (Prezentace).

Menu Slideshow (Prezentace)

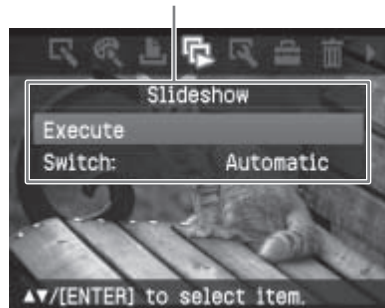

3 Stiskněte tlačítko Δ/∇ pro volbu položky „Switch“ (Přepnutí) a stiskněte tlačítko ENTER (Zadání).

Zobrazí se okno pro specifikaci, jakým způsobem se budou přepínat jednotlivé snímky.

4 Stiskněte tlačítko Δ/∇ pro volbu položky „Automatic“ (Automaticky) pro automatické přepínání nebo zvolte položku „Manual“ (Ručně) pro jejich ruční přepínání. Pak stiskněte tlačítko ENTER (Zadání).

5 Stiskněte tlačítko Δ/∇ pro volbu položky „Execute“ (Provedení) a stiskněte tlačítko ENTER (Zadání).

- Pokud je vybrána volba „Automatic“ (Automaticky): Postupně se zobrazují snímky z paměťové karty nebo vnějšího zařízení, jeden za druhým.
- Pokud je vybrána volba „Manual“ (Ručně):

Zobrazí se snímek, který je v seznamu snímků zvýrazněn kurzorem. Snímky můžete přepínat stiskem tlačítka </>/Δ/∇. Zobrazí se snímek, který je v seznamu snímků umístěn nalevo, napravo, nad nebo pod aktuálním snímekem.

Zastavení prezentace - slideshow

Stiskněte tlačítko CANCEL (Zrušení).

Tisk zobrazeného snímku

Během manuálního přehrávání prezentace - slideshow můžete právě zobrazený snímek vytisknout stiskem tlačítka PRINT (Tisk).

Poznámky

- V závislosti na konkrétním snímku může jeho zobrazení chvíli trvat.
- Snímky, které se nezobrazí v prezentaci - slideshow, protože jsou poškozeny, nebo z jiného důvodu.

Hledání snímku

Menu Search (Vyhledání) umožňuje vyhledávání snímků, uložených na paměťové kartě nebo na vnějším zařízení podle čísla snímku nebo data.

Tlačítka ovládání použítá v této části

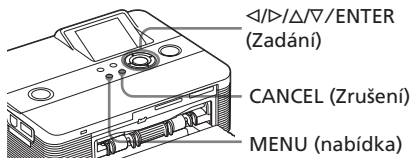

- 1 Stiskněte tlačítko MENU (Nabídka). Zobrazí se pruh menu.

Ikona menu Image Search (Vyhledání snímku)

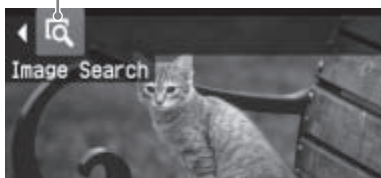

Ukončení režimu menu

Stiskněte tlačítko MENU (Nabídka). Zobrazí se předchozí obrazovka.

- 2 Stiskem tlačítka ◀/▶ vyberte volbu  (Image Search - Vyhledání snímku) a pak stiskněte tlačítko ENTER (Zadání). Zobrazí se menu Image Search (Vyhledání snímku).

Menu Image Search (Vyhledání snímku)

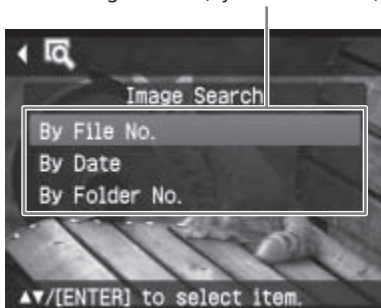

- 3 Stiskem tlačítka Δ/▽ vyberte tlačítko hledání a stiskněte tlačítko ENTER (Zadání). Objeví se dialogové okno pro zadání kritérií hledání.

- 4 Stiskem tlačítka ◀/▶ vyberte požadovanou položku a stiskem tlačítka Δ/▽ zadejte čísla.

- Pokud vyberete položku „By File No.“ (Podle čísla souboru):

Zadejte nejnižší a nejvyšší číslo snímku, který chcete vyhledat (čísla složky a souboru):

Nejnižší číslo snímku Nejvyšší číslo snímku

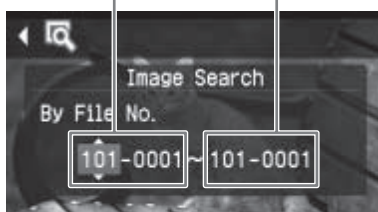

Tip

Pokud chcete vyhledat konkrétní číslo snímku, zadejte toto číslo do obou polí.

- Pokud vyberete položku „By Date“ (Podle data):

Zadejte nejnižší a nejvyšší datum souboru, který chcete vyhledat:

Nejnižší datum Nejvyšší datum

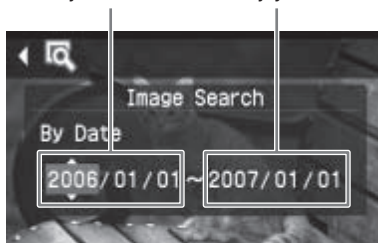

Tip

Pokud chcete vyhledat snímky s určitým datem, zadejte toto datum do obou polí.

- Pokud vyberete položku „By Folder No.“ (Podle čísla složky):

Zadejte číslo složky snímků, které chcete vyhledat:

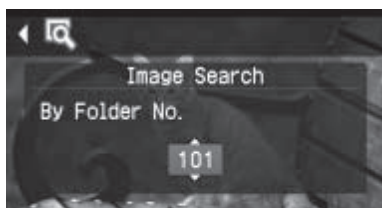

- 5** Stiskněte tlačítko ENTER (Zadání). Začne vyhledávání. Po dokončení vyhledávání se zobrazí výsledky hledání.

Pokud nebyly nalezeny žádné snímky

Zobrazí se hlášení „No images were found“ (Nebyly nalezeny žádné snímky).

- 6** Stiskněte tlačítko ENTER (Zadání). Zobrazí se seznam snímků.
- Pokud jste vybrali položku „By File No.“ (Podle čísla souboru) a „By Date“ (Podle data), zobrazí se u nalezených snímků indikace „01“, která označuje počet výtisků. V seznamu snímků můžete snadno zkontrolovat vybrané snímky.
 - Pokud jste vybrali položku „By Folder No.“ (Podle čísla složky), zobrazí se první nebo poslední snímek ve vybrané složce.

Tisk vyhledaného snímku

Stiskněte tlačítko $\triangleleft/\triangleright/\Delta/\nabla$ pro volbu snímku, který chcete vytisknout a stiskněte tlačítko ENTER (Zadání).

Stiskněte tlačítko Δ/∇ pro nastavení počtu výtisků a pak opět stiskněte tlačítko ENTER (Zadání). Budete-li chtít vytisknout více snímků, zopakujte tento postup.

Stiskněte tlačítko PRINT (Tisk) pro zahájení tisku. Vybrané snímky se vytisknou v přednastaveném počtu výtisků.

Mazání snímků

Máte možnost vymazat vybrané snímky nebo zformátovat kartu „Memory Stick“.

Tlačítka ovládání použitá v této části

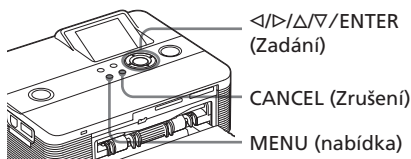

Poznámky

- Nevytahujte paměťovou kartu a nevypínejte tiskárnu během mazání snímků nebo formátování karty. Jinak hrozí poškození tiskárny, paměťové karty nebo vnějšího zařízení. Nebo může dojít k poškození snímku.
- Vymazané snímky není možno nijak obnovit. Před mazáním snímku raději dvakrát zkontrolujte, že mažete správný snímek.
- Při formátování karty „Memory Stick“ se smažou všechny soubory na kartě, včetně souborů snímků.
- Snímky uložené ve vnějších zařízeních není možno mazat.
- Není možno formátovat paměťové karty jiných typů než „Memory Stick“.

Mazání vybraných snímků

Máte možnost vybrat a vymazat snímky uložené na paměťové kartě.

- 1 Stiskněte tlačítko MENU (Nabídka). Zobrazí se pruh menu.

Pruh menu Ikonu menu Delete/Format (Mazání/Formátování)

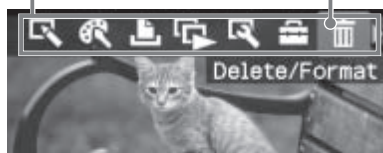

Pro opuštění režimu menu stiskněte tlačítko MENU (Nabídka). Zobrazí se předchozí obrazovka.

- 2 Stiskněte tlačítko </> pro volbu položky  Delete/Format (Mazání/Formátování) a pak stiskněte tlačítko ENTER (Zadání). Zobrazí se menu Delete/Format (Mazání/Formátování).

Menu Delete/Format (Mazání/Formátování)

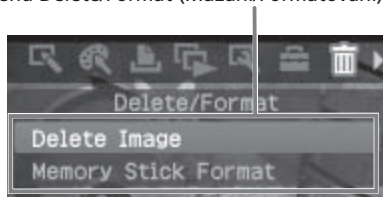

- 3 Stiskem tlačítka Δ/∇ vyberte volbu „Delete Image“ (Mazání snímku) a pak stiskněte tlačítko ENTER (Zadání). Zobrazí se seznam snímků.

Ikonu koše (Trash)





- 4 Stiskem tlačítka </>/ Δ/∇ přesuňte ikonu koše na snímek, který chcete vymazat a stiskněte tlačítko ENTER (Zadání). Objeví se dialogové okno pro potvrzení.

- 5 Stiskem tlačítka </> vyberte položku „OK“ a pak stiskněte tlačítko ENTER (Zadání). Vybraný snímek je vymazán. Budete-li chtít vymazat další snímky, zopakujte kroky 4 a 5.

Tip

Pro opuštění menu Delete/Format (Mazání/Formátování) stiskněte tlačítko MENU (Nabídka) nebo CANCEL (Zrušení).

Poznámky

- Pokud smažete snímek, k němuž je přidružen odpovídající soubor  bude smazán i odpovídající soubor s videosekvencí nebo snímkem v rozlišení vhodném pro e-mail.
- Nelze smazat chráněný snímek s indikací .

Formátování karty „Memory Stick“

Můžete formátovat kartu „Memory Stick“.

- 1 Stiskněte tlačítko MENU (Nabídka). Zobrazí se pruh menu.
- 2 Stiskněte tlačítko </> pro volbu položky  Delete/Format (Mazání/Formátování) a pak stiskněte tlačítko ENTER (Zadání). Zobrazí se menu Delete/Format (Mazání/Formátování).
- 3 Stiskem tlačítka Δ/∇ vyberte volbu „Memory Stick Format“ (Formátování karty Memory Stick) a stiskněte tlačítko ENTER (Zadání). Zobrazí se potvrzující dialogový rámeček.
- 4 Stiskem tlačítka </> vyberte položku „OK“ a pak stiskněte tlačítko ENTER (Zadání). Karta „Memory Stick“ je zformátována.

Poznámka

Při formátování karty „Memory Stick“ jsou smazány všechny na ní uložené snímky.

Změna nastavení tisku (Set Up - Nastavení)

Menu Set Up (Nastavení) umožňuje měnit různé parametry tisku, uvedené na stránkách 42 a 43.

Tlačítka ovládání použítá v této části

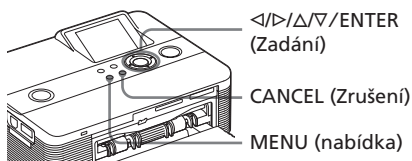

1 Stiskněte tlačítko MENU (Nabídka).

Zobrazí se pruh menu.



Pro opuštění režimu menu stiskněte tlačítko MENU (Nabídka).

Zobrazí se předchozí obrazovka.

2 Stiskněte tlačítko </> pro volbu položky [Set Up - Nastavení] a pak stiskněte tlačítko ENTER (Zadání).

Zobrazí se menu Set Up (Nastavení).

Menu Set Up (Nastavení)



Poznámka

Položky nastavení, které nelze měnit, jsou zobrazeny šedě a nelze je vybrat.

3 Stiskněte tlačítko Δ/∇ pro volbu požadované položky nastavení a stiskněte tlačítko ENTER (Zadání).

Zobrazí se okno nastavení pro vybranou položku (následující stránka).

4 Stiskem tlačítka Δ/∇ vyberte požadované nastavení a stiskněte tlačítko ENTER (Zadání).

Nastavení se projeví.

Tip

Pro opuštění nabídky Set Up (Nastavení) stiskněte tlačítko MENU (Nabídka).

Položka	Nastavení	Obsah
Auto Fine Print 3	Photo*/Vivid	<ul style="list-style-type: none"> • Photo: Automatické nastavení snímku tak, aby se tisknul s přirozenými a hezkými barvami. (Doporučeno) • Vivid: Automatické nastavení snímku tak, aby se oproti režimu Photo tisknul se silnější korekcí ostrosti a živějšími barvami. <p>Poznámky</p> <ul style="list-style-type: none"> • Obrazová data nejsou korigována. • Při tisku v režimu PC má nastavení Auto Fine Print 3 provedené v ovladači tiskárny prioritu nad zde provedeným nastavením. <p>V režimu PictBridge je toto nastavení účinné.</p>
	Off (vypnuto)	Tisk snímku zcela bez korekcí.
Exif Print	On (zapnuto)*	Automatická korekce snímků s údaji Exif Print (Exif 2.21) pořízených digitálními fotoaparáty, které tuto normu podporují, pro dosažení optimální kvality obrazu.
		<p>Poznámka</p> <p>Obrazová data nejsou korigována.</p>
	Off (vypnuto)	Tisk snímku bez jakýchkoli korekcí.
Borders (Okraje)	Yes (Ano)	Tisk snímku s okraji kolem snímku.
		<p>Poznámka</p> <p>Podle konkrétního snímku může dojít k oříznutí horního a dolního nebo levého a pravého okraje.</p>
	No (Ne)*	Tisk snímku bez nepotištěných okrajů.
		<p>Poznámka</p> <p>Při tisku snímku pořízeného digitálním fotoaparátem se standardním poměrem stran 4:3 je oříznut horní a dolní okraj obrazu a snímek je vytištěn ve formátu 3:2.</p>

*: Výchozí tovární nastavení

Položka	Nastavení	Obsah
Date Print (Tisk data)	On (zapnuto)	Pokud má snímek formát DCF (Design rule for Camera File system), tiskne se na něj i datum pořízení. Pokud chcete na snímek tisknout datum pořízení, fotografujte a uložte jej ve formátu DCF. Pokud je snímek uložen tiskárnou, vytiskne se datum uložení.
	Off (vypnuto)*	Tisk snímku bez data.
Color Setting (Nastavení barvy)		Úprava barev a ostrosti tisku. Stiskem tlačítka </> vyberte barevnou složku („R“ (červená), „G“ (zelená) nebo „B“ (modrá)) nebo ostrost volbou „Sharpness“ a pak stiskem tlačítka Δ/∇ nastavte úroveň (*R: 0/G:0/B:0/S:0) R: Korekce posunu mezi červenou a modrou barvou. Čím vyšší úroveň nastavíte, tím víc do červena se snímek posune. Čím nižší úroveň nastavíte, tím víc do modra se snímek posune. G: Korekce posunu mezi zelenou a fialovou. Čím vyšší úroveň nastavíte, tím víc do zelena se snímek posune. Čím nižší úroveň nastavíte, tím víc do fialova se snímek posune. B: Korekce posunu mezi modrou a žlutou. Čím vyšší úroveň nastavíte, tím víc do modra se snímek posune. Čím nižší úroveň nastavíte, tím víc do žluta se snímek posune. S: Čím vyšší úroveň nastavíte, tím ostřejší budou kontury na snímku.

*: Výchozí tovární nastavení

Zrušení nastavení

Stiskněte tlačítko CANCEL (Zrušení).

Obnoví se původní hodnoty nastavení platné před tím, než jste je začali měnit.

Změna preferencí tiskárny (Option - Možnosti)

Menu Option (Možnosti) umožňuje změnit preference uvedené na následující stránce.

Tlačítka ovládání použitá v této části

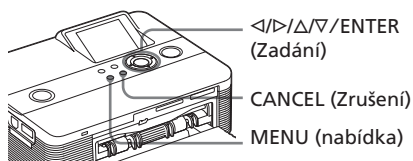

1 Stiskněte tlačítko MENU (Nabídka).

Zobrazí se pruh menu.

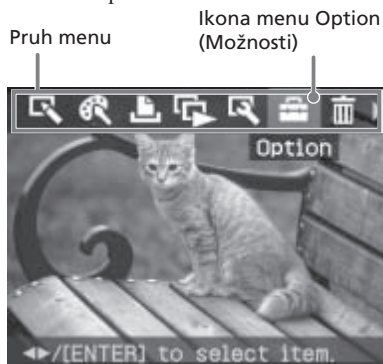

Pro opuštění režimu menu stiskněte tlačítko MENU (Nabídka).

Zobrazí se předchozí obrazovka.

- 2 Stiskem tlačítka ◀/▶ vyberte volbu  (Option - Možnosti) a pak stiskněte tlačítko ENTER (Zadání). Zobrazí se menu Option (Možnosti).

Menu Option (Možnosti)

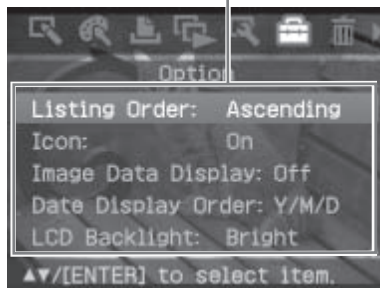

- 3 Stiskem tlačítka Δ/∇ vyberte požadovanou položku nastavení a stiskněte tlačítko ENTER (Zadání).

Zobrazí se okno nastavení pro vybranou položku (následující stránka).

Pro zobrazení skrytých položek nastavení se posuňte v okně stisknutím tlačítka Δ/∇.

Poznámka

Položky, které nelze měnit, jsou zobrazeny šedě a nelze je vybrat.

- 4 Stiskem tlačítka Δ/∇ vyberte požadované nastavení a stiskněte tlačítko ENTER (Zadání). Nastavení se projeví.

Tip

Pro opuštění nabídky Set Up (Nastavení) stiskněte tlačítko MENU (Nabídka).

Položky	Nastavení	Obsah
Listing Order (Pořadí seznamu)	Ascending (Vzestupné)*	V okně seznamu snímků jsou snímky zobrazovány v pořadí podle čísel, od nejmenšího k největšímu.
	Descending (Sestupné)	V okně seznamu snímků jsou snímky zobrazovány v pořadí podle čísel, od největšího k nejmenšímu.
Icon (Ikona)	On (zapnuto)*	V okně seznamu snímků jsou snímky bez náhledu (miniaturního obrázku využitého v indexu) zobrazeny jako ikona.
	Off (vypnuto)	V okně seznamu snímků jsou snímky bez náhledu (miniaturního obrázku využitého v indexu) zobrazeny jako původní snímek.
Image data display (Zobrazení dat snímku)	On (zapnuto)	V okně náhledu snímků jsou zobrazeny informace o snímku (typ souboru, podmínky při fotografování atd.).
	Off (vypnuto)	V okně náhledu snímků nebudou zobrazeny žádné informace o snímku.
Date Display Order (Pořadí zobrazení data)	Nastavení pořadí zobrazení data (Rok, Měsíc a Den) z následujících možností: • Y/M/D (R/M/D)* • M/D/Y (M/D/R) • D/M/Y (D/M/R)	
LCD Backlight (podsvícení LCD displeje)	Nastavení úrovně jasu podsvícení LCD displeje z následujících možností: Bright (Jasný)* / Dark (Tmavý)	
Demonstration Mode (Demo režim)	On (zapnuto)*	Při ponechání tiskárny bez vloženého/připojeného média po dobu přibližně 3 minuty v nečinnosti se automaticky spustí demo režim, vysvětlující funkce tiskárny. Pro ukončení demo režimu stiskněte jakékoli tlačítko.
	Off (vypnuto)*	Nespustí se žádný demo režim.
Language (Jazyk)	Můžete nastavit jazyk menu a hlášení. V závislosti na regionu, v němž jste tiskárnu zakoupili, se mohou zobrazovat následující jazyky: English (Angličtina)* / French (Francouzština) / Italian (Italština) / German (Němčina) / Spanish (Španělština) / Russian (Ruština) / Korean (Korejština) / Chinese (Simplified) (Zjednodušená čínština)	

*: Výchozí tovární nastavení

PoznámkaPro zobrazení skrytých položek nastavení se posuňte v okně stisknutím tlačítka Δ/∇ .**Zrušení nastavení**

Stiskněte tlačítko CANCEL (Zrušení). Obnoví se původní hodnoty nastavení platné před tím, než jste je začali měnit.

Tisk snímků z digitálního fotoaparátu

Můžete přímo připojit digitální fotoaparát kompatibilní s normou PictBridge a tisknout z něj.

Než začnete

Provedte přípravu, kroky **1** až **5** (stránky 10 až 16), a také následující:

1 Digitální fotoaparát připravte na tisk na tiskárně kompatibilní s PictBridge.

Potřebná nastavení a způsob ovládání před připojením k tiskárně závisí na konkrétním digitálním fotoaparátu. Podrobnosti viz návod k obsluze vašeho digitálního fotoaparátu. (Například u digitálního fotoaparátu Sony Cybershot vyberte položku „PictBridge“ nebo „Auto“ pro položku „USB Connect“ (Připojení USB).)

Poznámka

Pokud používáte DSC-T1, musíte zaktualizovat software.

2 Připojte tiskárnu k síťovému adaptéru (stránka 16).

3 Stiskem tlačítka (On/Standby - zapnuto/pohotovostní stav) zapněte tiskárnu (stránka 20). Indikátor (zapnuto/pohotovostní stav) na tiskárně se rozsvítí žlutozelenou barvou.

4 Připojte ke konektoru PictBridge na tiskárně digitální fotoaparát kompatibilní s PictBridge (stránka 18).

Po připojení digitálního fotoaparátu, který je kompatibilní s PictBridge k tiskárně, se na displeji tiskárny zobrazí hlášení „The printer is being connected to PictBridge camera.“ (Tiskárna je připojena k digitálnímu fotoaparátu kompatibilnímu s PictBridge).

5 Ovládním na fotoaparátu vytiskněte snímek.

Tiskárna podporuje následující druhy tisku:

- Tisk jednoho snímku
- Tisk všech snímků
- Indexový tisk
- Tisk DPOF
- Tisk s okraji/bez okrajů
- Tisk data

Pro další poznámky týkající se tisku - viz stránka 21.

Poznámky

- Pokud vyměníte tiskovou kazetu v době, kdy je tiskárna připojena k digitálnímu fotoaparátu, který je kompatibilní s PictBridge, nemusí se snímek vytisknout správně. V tom případě odpojte digitální fotoaparát a znovu jej připojte.
- Pokud tisknete snímek z digitálního fotoaparátu bez nastavení kvality tisku, uplatní se nastavení z menu Set Up (Nastavení).

Do konektoru PictBridge (typ USB A)

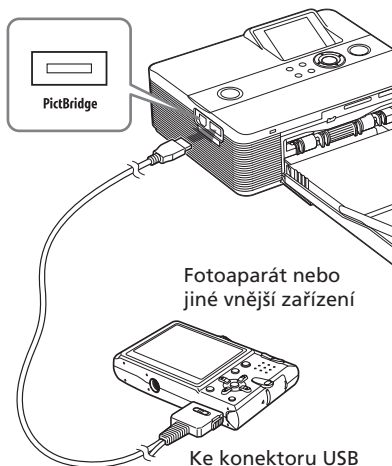

Po nainstalování dodaného softwaru na počítač PC můžete (po jeho připojení k této tiskárně) tisknout snímky z počítače PC.

V této části je vysvětleno, jak nainstalovat dodaný software na váš počítač PC a jak používat dodaný program Picture Motion Browser k vytištění snímku.

Viz též návod k obsluze vašeho počítače PC.

Instalace softwaru se provede jen jednou, při prvním připojení tiskárny k PC.

Obsah dodaného disku CD-ROM

Na dodaném disku CD-ROM najdete níže uvedený software:

- Ovladač tiskárny pro model DPP-FP55: Tento software obsahuje popis požadavků tiskárny a umožňuje tisk z počítače.
- Program Picture Motion Browser: Původní softwarová aplikace společnosti Sony, která umožňuje manipulaci s fotografiemi a přesouvání snímků, jejich zachycování, správu, zpracování a tisk.

Instalace softwaru

Systemové požadavky

Abyste mohli používat dodaný ovladač tiskárny a program Picture Motion Browser, musí váš počítač PC splňovat následující systémové požadavky:

Operační systém: Microsoft Windows® XP

Professional/Windows® XP Home Edition/Windows® 2000

Professional/Windows® Millennium

Edition, předinstalovaný operační systém (na počítači, který je kompatibilní s IBM PC/AT)

(operační systémy Windows 95, Windows 98 Gold Edition, Windows 98 Second Edition, Windows NT, další verze (např. Server) systému Windows 2000 nejsou podporovány.)

Procesor: Pentium III 500 MHz nebo rychlejší (doporučujeme Pentium III 800 MHz nebo rychlejší.)

Paměť RAM: 128 MB nebo více (doporučujeme 256 MB nebo více.)

Prostor na pevném disku: 200 MB nebo více (Podle toho, jakou verzi Windows používáte, můžete potřebovat více místa. Další diskový prostor je potřebný pro obrazové soubory.)

Displej:
Rozlišení obrazovky: 800 x 600 pixelů nebo více
Počet barev: High Color (16 bitová kvalita) nebo více

Notes

- Pokud je tiskárna k počítači PC připojena přes rozbočovač nebo pokud jsou k počítači PC připojena další zařízení, například další tiskárna, mohou nastat potíže. V tom případě zjednodušte připojení tiskárny k počítači PC.
- Tiskárnu nemůžete používat současně s jiným USB zařízením.

- Během přenosu dat nebo tisku neodpojujte ani nepřipojujte USB kabel tiskárny. Tiskárna by nemusela správně fungovat.
- Zabraňte tomu, aby se v průběhu tisku počítač PC přepnul do úsporného režimu nebo do stavu hibernace. Pokud by se tak stalo, nemusela by tiskárna pracovat správně.
- Správná funkce tiskárny není zaručena u všech osobních počítačů, i pokud splňují nebo překračují uvedené systémové požadavky.
- Program Picture Motion Browser podporuje technologii DirectX, přičemž je vyžadována instalace grafického rozhraní DirectX.

Instalace ovladače tiskárny

1 Zkontrolujte, zda je tiskárna odpojena.

Poznámka

Pokud v této fázi tiskárnu připojíte k počítači PC, objeví se jedno z níže uvedených dialogových oken:

- Při použití operačního systému Windows ME: Add New Hardware Wizard (Průvodce přidáním nového hardwaru)
- Při použití operačního systému Windows 2000/XP:

Found New Hardware Wizard (Byl nalezen nový hardware)

V tomto případě odpojte tiskárnu od počítače PC a pak v dialogovém okně klepněte na tlačítko „Zrušit“ (Cancel).

2 Zapněte počítač a spusťte operační systém Windows.

- Při instalaci nebo odinstalování softwaru v operačním systému Windows® 2000 Professional musíte být přihlášení k Windows jako uživatel „Administrator“ nebo „Power user“.
- Při instalaci nebo odinstalování softwaru v operačním systému Windows® XP Professional/Windows® XP Home Edition se přihlaste jako „Administrator“ (Správce počítače).

Poznámky

- Před instalací softwaru ukončete všechny běžící programy.
- Pokud není uvedeno jinak, popisy dialogových oken v této sekci platí pro operační systém Windows XP Professional. Podle konkrétního operačního systému se postup instalace a vzhled zobrazovaných dialogových oken mohou lišit.

3 Vložte dodaný disk CD-ROM do jednotky CD-ROM počítače.

Automaticky se spustí instalační program a zobrazí se instalační okno.

Poznámka

Pokud se instalační okno automaticky nezobrazí, poklepejte na ikonu „Setup.exe“ na disku CD-ROM.

4 Klepněte na tlačítko „Installing Printer Driver“ (Instalace ovladače tiskárny).



Zobrazí se dialogový rámeček „Sony DPP-FP55 – InstallShield Wizard“ (Průvodce instalací).

5 Klepněte na tlačítko „Další“ (Next).

Objeví se dialogové okno s licenčním ujednáním.

6 Zaškrtněte pole „I accept the terms of the license agreement“ (Přijímám podmínky licenčního ujednání) a klepněte na tlačítko „Další“ (Next).

Pokud zaškrtnete pole „I do not accept the terms of the license agreement“ (Nepřijímám podmínky licenčního ujednání), nemůžete pokračovat dalším krokem.



Objeví se dialogové okno „Ready to install the program“ (Připraveno pro instalaci programu).

7 Klepněte na tlačítko „Install“ (Instalovat).

Objeví se dialogové okno „Printer connection“ (Připojení tiskárny).

8 Připojte tiskárnu k síťovému adaptéru (stránka 16).

9 Stiskem tlačítka \odot (On/Standby - zapnuto/pohotovostní stav) zapněte tiskárnu (stránka 20).

Indikátor \odot (zapnuto/pohotovostní stav) na tiskárně se rozsvítí žlutozelenou barvou.

10 Klepněte na tlačítko „Další“ (Next).



11 Propojte USB konektory tiskárny a svého počítače.

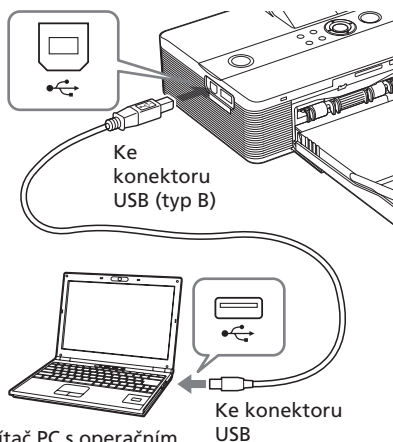

Počítač PC s operačním systémem Windows

Tiskárna se automaticky přepne do režimu PC a automaticky se zahájí instalace tiskárny.

Po dokončení instalace tiskárny se objeví dialogové okno „InstallShield Wizard Complete“ (Instalace dokončena).

12 Klepněte na tlačítko „Dokončit“ (Finish).

Instalace ovladače tiskárny je dokončena. Po výzvě k restartování počítače restartujte počítač.

13 Instalaci dokončíte klepnutím na tlačítko „Complete“ (Dokončit) a vyjmutím disku CD-ROM z jednotky (disk uschovejte pro budoucí použití).

- Pro pokračování v instalaci programu Picture Motion Browser klepněte na tlačítko „Installing the Picture Motion Browser“ (Instalace programu Picture Motion Browser) a pokračujte podle postupu na stránce 51.

Poznámky

- Pokud je během instalace požadováno vložení disku CD-ROM s ovladačem tiskárny, zadejte následující složku:
 - Při použití operačního systému Windows ME: D:\Driver\winme
 - Při použití operačního systému Windows 2000/XP: D:\Driver\win2000.xp„D“ je písmeno označující jednotku CD-ROM na vašem počítači PC a může se lišit podle konkrétního počítače.
- Při odinstalování nebo novém instalování ovladače tiskárny budete potřebovat dodaný disk CD-ROM. Chraňte jej proto před poškozením, abyste jej mohli v budoucnu použít.
- Pokud se instalace nezdaří, odpojte tiskárnu od počítače, restartujte počítač a pak instalaci spusťte znovu od kroku 3.
- Po instalaci není jako výchozí tiskárna nastavena tiskárna „Sony DPP-FP55“. Tiskárnu, kterou budete používat, nastavte v každé aplikaci zvlášť.
- Před použitím tiskárny si přečtěte soubor Readme (ve složce Readme na disku CDR0M → ve složce English → soubor Readme.txt).

Kontrola instalace

Otevřete složku „Tiskárny a faxy“ (pouze operační systém Windows® XP Professional/Windows® XP Home Edition) nebo „Tiskárny“ v „Ovládacích panelech“. Pokud je tiskárna „Sony DPPFP55“ zobrazena ve složce „Tiskárny a faxy“ nebo „Tiskárny“, je tiskárna úspěšně nainstalována.



Odinstalování ovladače tiskárny

Pokud již ovladač tiskárny nepotřebujete, odinstalujte jej z pevného disku počítače PC následujícím postupem:

- 1** Odpojte USB kabel od tiskárny a počítače.
- 2** Vložte dodaný disk CD-ROM do jednotky CD-ROM počítače. Automaticky se spustí instalační program a zobrazí se instalační okno.
- 3** Klepněte na tlačítko „Installing Printer Driver“ (Instalace ovladače tiskárny). Zobrazí se dialogový rámeček „Sony DPP-FP55 – InstallShield Wizard“ (Průvodce instalací).
- 4** Klepněte na tlačítko „Další“ (Next). Objeví se dialogové okno s licenčním ujednáním.
- 5** Zaškrtněte pole „I accept the terms of the license agreement“ (Přijímám podmínky licenčního ujednání) a klepněte na tlačítko „Další“ (Next). Objeví se dialogové okno pro potvrzení odinstalování.
- 6** Klepněte na tlačítko „Ano“ (Yes).



Objeví se dialogové okno pro restartování počítače.

- 7** Zaškrtněte volbu „Yes, I want to restart my computer now“ (Ano, chci počítač restartovat nyní) a klepněte na tlačítko „OK“.

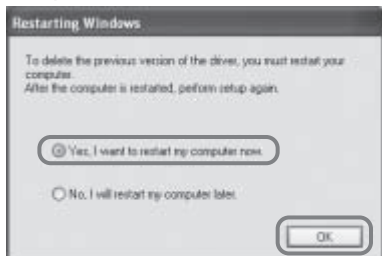

Po restartu počítače budou příslušné soubory smazány a odinstalování je dokončeno.

Kontrola odinstalování

Otevřete složku „Tiskárny a faxy“ (pouze operační systém Windows® XP Professional/Windows® XP Home Edition) nebo „Tiskárny“ v „Ovládacích panelech“ a zkontrolujte, zda je zde zobrazena tiskárna „Sony DPP-FP55“. Pokud ne, byla tiskárna úspěšně odinstalována.

Instalace programu Picture Motion Browser

- 1** Zapněte počítač a spusťte operační systém Windows.
- Při instalaci nebo odinstalování softwaru v operačním systému Windows® 2000 Professional musíte být přihlášení k Windows jako uživatel „Administrator“ nebo „Power user“.
 - Při instalaci nebo odinstalování softwaru v operačním systému Windows® XP Professional/Windows® XP Home Edition se přihlaste jako „Administrator“ (Správce počítače).

Poznámky

- Před instalací softwaru ukončete všechny běžící programy.
- Pokud není uvedeno jinak, popis dialogových oken v této sekci platí pro Windows XP Professional. Podle konkrétního operačního systému se postupy instalace a vzhled zobrazovaných dialogových oken mohou lišit.

- 2** Vložte dodaný disk CD-ROM do jednotky CD-ROM počítače. Automaticky se spustí instalační program a zobrazí se instalační okno.

Poznámka

Pokud se instalační okno automaticky nezobrazí, poklepejte na ikonu „Setup.exe“ na disku CD-ROM.

- 3** Klepněte na položku „Installing Picture Motion Browser“ (Instalace programu Picture Motion Browser).

Spustí se instalační program „Picture Motion Browser Setup“ a zobrazí se dialogový rámeček „Choose Setup Language“ (Zvolte jazyk instalace).

- 4** Zvolte jazyk, který má být použit při instalaci a klepněte na tlačítko „Další“ (Next).



Zobrazí se dialogový rámeček „Sony Picture Utility Setup“ (Instalace Sony Picture Utility).

5 Klepněte na tlačítko „Další“ (Next).

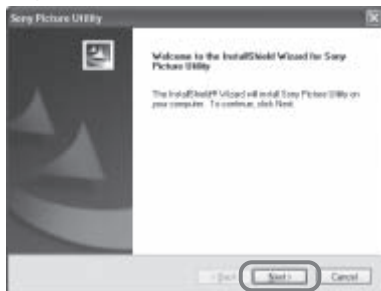

Objeví se dialogové okno s licenčním ujednáním.

6 Zaškrtněte pole „I accept the terms of the license agreement“ (Přijímám podmínky licenčního ujednání) a klepněte na tlačítko „Další“ (Next).



Zobrazí se dialogový rámeček pro zadání cílové složky.

7 Potvrďte cílovou složku (umístění) a klepněte na tlačítko „Další“ (Next).



Objeví se dialogové okno „Ready to install the program“ (Připraveno pro instalaci programu).

8 Klepněte na položku „Install“ (Nainstalovat).



Zobrazí se dialogový rámeček „Setup Status“ (Stav instalace). Po dokončení instalace tiskárny se objeví dialogové okno „InstallShield Wizard Complete“ (Instalace dokončena).

9 Klepněte na tlačítko „Dokončit“ (Finish).



Instalace programu Picture Motion Browser je dokončena. Po výzvě k restartování počítače restartujte počítač.

10 Vyjměte disk CD-ROM z jednotky a uschovejte jej pro budoucí použití.

Poznámky

- Pokud se instalace nezdaří, proveďte znovu postup instalace od kroku 2.
- Při odinstalování nebo novém instalování programu Picture Motion Browser budete potřebovat dodaný disk CD-ROM. Chraňte jej proto před poškozením, abyste jej mohli v budoucnu použít.

Jestliže je nainstalován software

Na ploše Windows se zobrazuje  a rovněž ikona zástupce webové stránky pro registraci tiskárny zákazníkem. Po dokončení registrace můžete informace o podpoře výrobku najít na stránce: <http://www.sony.net/registration/di/>

Odinstalování programu Picture Motion Browser

Pokud již software nepotřebujete, odinstalujte jej z pevného disku počítače následujícím postupem:

- 1** Klepněte na tlačítko nabídky „Start“ - „Nastavení“ - „Ovládací panely“ (nebo „Start“ - „Ovládací panely“ u operačního systému Windows XP).
- 2** Zde dvakrát klepněte na ikonu „Přidat/odebrat programy“ (Add/Remove Programs).
Objeví se okénko „Ovládací panely“.
- 3** Zvolte položku „Sony Picture Utility“ a klepněte na tlačítko „Změnit/Odebrat“ (Change/Remove) („Odebrat“ u operačního systému Windows XP).
Software bude odinstalován.

Tisk snímků prostřednictvím programu Picture Motion Browser

Program Picture Motion Browser můžete používat pro tisk snímku z vašeho počítače PC na tiskový papír formátu pohlednice.

1 Spustíte program Picture Motion Browser některým z následujících způsobů:

- Poklepejte na ikonu zástupce programu  (Picture Motion Browser) na ploše Windows.
- Klepněte postupně na tlačítko nabídky „Start“ - „Všechny programy“ (nebo „Programy“ u operačního systému Windows 2000) - „Sony Picture Utility“ - „Picture Motion Browser“.

Při prvním spuštění programu Picture Motion Browser se zobrazí okno pro zadání složky pro procházení. Pokud jsou již v systémové složce „Obrázky“ (My Pictures) uloženy nějaké snímky, klepněte na tlačítko „Register Now“ (Zaregistrovat nyní).



Pokud máte již nějaké snímky uloženy v jiné složce, než v systémové složce „Obrázky“ (My Pictures), klepněte na tlačítko „Register Later“ (Zaregistrovat později). Viz část „Zaregistrování složky pro procházení“ (stránka 59).

Pokračování

Jak zpřístupnit systémovou složku „Obrázky“ (My Pictures)

- Ve Windows Me/2000: Na ploše klepněte na ikonu „Dokumenty“ (My Documents) - „Obrázky“ (My Pictures).
- Ve Windows XP: Klepněte na tlačítko nabídky „Start“ - „Obrázky“ (My Pictures).

Zobrazí se hlavní okno programu Picture Motion Browser.

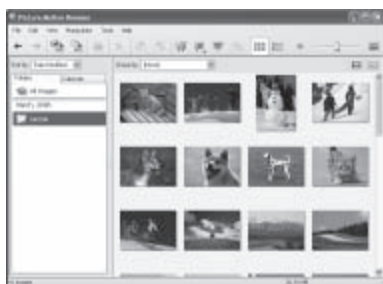

Pro přepnutí zobrazení hlavního okna

V hlavním okně jsou k dispozici dvě různé verze zobrazení snímku:

Pro přepnutí pohledu klepněte na záložku „Folder“ (Složka) nebo „Calendar“ (Kalendář).

- Pohled „Folder“ (Složka)
Snímky budou klasifikovány v jednotlivých zaregistrovaných složkách a budou se zobrazovat jako miniatury (náhledy).
- Pohled „Calendar“ (Kalendář)
Snímky budou klasifikovány v závislosti na datu pořízení a budou se zobrazovat jako miniatury (náhledy) v jednotlivých dnech kalendáře. Při pohledu „Calendar“ (Kalendář) můžete zobrazení přepínat podle roku, měsíce nebo hodiny.

2 Klepněte na složku, obsahující fotografie, které chcete vytisknout.

V následujícím vysvětlení je vybrána jako příklad složka s názvem „sample“.

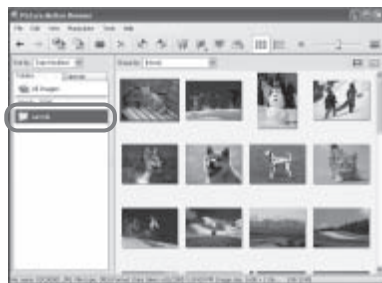

3 Vyberte fotografie, které chcete vytisknout a klepněte na tlačítko (tisk).

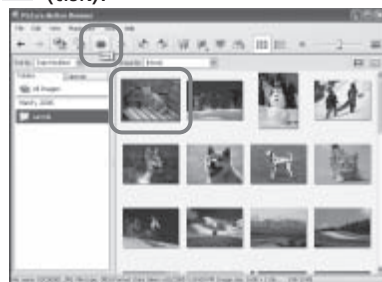

Objeví se dialogové okno Print (Tisk).

4 V rozbalovacím seznamu „Print“ (Tisk) vyberte položku „Sony DPP-FP55“ a pak klepněte na tlačítko „Properties“ (Vlastnosti). Vyberte tiskárnu, kterou aktuálně používáte.



Položky	Funkce
Printer (Tiskárna)	Vyberte položku „Sony DPP-FP55“.
Paper size (Formát papíru)	<p>V rozbalovacím seznamu vyberte rozměr papíru, který máte založen v tiskárně.</p> <ul style="list-style-type: none"> Formát P Formát L <p>Poznámka</p> <p>V některých oblastech se papír formátu L neprodává.</p>
Print options (Možnosti tisku)	<ul style="list-style-type: none"> Při potvrzení se snímek vytiskne přes celou tiskovou oblast papíru. Nemusí se vytisknout okraj fotografie. Pokud není volba potvrzena, vytiskne se snímek bez oříznutí okraje. <p>Tip</p> <p>Budete-li chtít snímek vytisknout bez okrajů (Borderless Print - Maximální rozměr tisku bez okrajů), musíte tuto možnost potvrdit.</p>
Borderless (Maximální rozměr tisku bez okrajů)	<ul style="list-style-type: none"> Pokud je potvrzeno toto pole, snímek se vytiskne bez nepotříštěných okrajů. Pokud je toto pole nepotvrzeno, snímek se vytiskne s okraji. <p>Tip</p> <p>Budete-li chtít snímek vytisknout bez okrajů (Borderless Print - Maximální rozměr tisku bez okrajů), musíte potvrdit možnost „Zoom the image until the print area is full“ (Zvětšit tiskovou oblast pro její vyplnění) v možnostech Print (Tisk).</p>

Položky	Funkce
Apply Exif Print (Použít tisk Exif)	<ul style="list-style-type: none"> Pokud je zaškrtnuto toto pole, snímek pořízený digitálním fotoaparátem, který je kompatibilní s Exif (Exif 2.21) se vytiskne s korekcí pro optimální kvalitu obrazu. <p>Poznámka</p> <p>Snímek zobrazený na monitoru je bez korekce.</p> <ul style="list-style-type: none"> Pokud není volba potvrzena, vytiskne se snímek bez korekcí. <p>Poznámka</p> <p>Pokud položku nepotvrdíte, bude položka „Color reproduction/Picture quality“ (Reprodukce barev/Kvalita snímku) stále nastavena na hodnotu „Auto Fine Print 3“. Pro změnu nastavení položky „Color reproduction/Picture quality“ (Reprodukce barev/Kvalita snímku) nastavte vlastnosti (Properties).</p>
Properties (Vlastnosti)	<p>Určení orientace, kvality snímku a dalších podrobností.</p>

Po klepnutí na tlačítko „Properties“ (Vlastnosti) se otevře dialogové okno vlastností vybrané tiskárny.

5 Na záložce „Paper/Output“ (Papír/ Výstup) nastavte rozměr papíru.

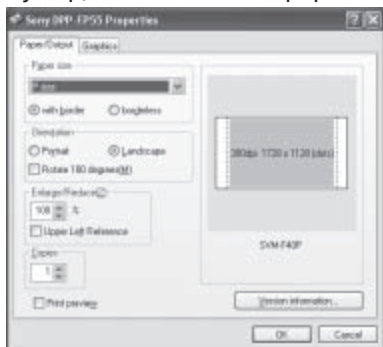

Položky	Funkce
---------	--------

Paper size (Velikost papíru)

V rozbalovacím seznamu vyberte rozměr papíru, který máte založen v tiskárně.

- Formát P
- Formát L

V tom případě se rozhodněte, zda chcete snímky tisknout s okraji nebo bez okrajů.

- with border: snímek se vytiskne s nepotištěnými okraji.
- borderless: snímek se vytiskne bez nepotištěných okrajů.

Orientation (orientace)

Vyberte orientaci snímku pro tisk:

- Portrait (Na výšku)
- Landscape (Na šířku)
- Rotates 180 degrees (Vzhůru nohama)

Poznámka

V závislosti na tom, jakou aplikaci používáte, se orientace nemusí změnit, ani pokud nastavíte formát na šířku nebo na výšku.

Položky	Funkce
---------	--------

Copies (Počet kopií)

Určení počtu kopií, které chcete vytisknout.

Poznámka

Podle toho, jakou aplikaci používáte, může mít nastavení počtu výtisků provedené v aplikaci vyšší prioritu než zde provedené nastavení.

Enlarge/ Reduce (Zmenšení/zvětšení)

Máte možnost snímek při tisku zvětšit nebo zmenšit o zadané procento.

Referenční bod, který je středem zvětšování nebo zmenšování snímku, můžete určit zaškrtnutím pole „Upper left reference“ (Levá horní reference).

- Pokud toto pole není zaškrtnuto, je středem zvětšování nebo zmenšování snímku jeho střed.

To je obvykle využívaná možnost.

- Pokud toto pole je zaškrtnuto, je středem zvětšování nebo zmenšování snímku jeho levý horní roh.

Tato volba je vhodná při práci s určitými typy aplikací. Pokud se při zrušení zaškrtnutí tohoto pole tisk nedaří, zkuste toto pole zaškrtnout.

Print preview (Náhled tisku)

Zaškrtnutím tohoto pole zobrazíte před tiskem náhled snímku.

6 Na záložce „Graphics“ (Grafika) nastavte parametry reprodukce barev a kvality snímku.

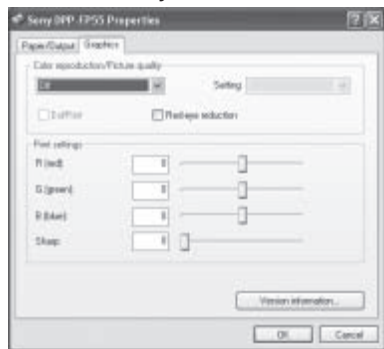

Položky	Funkce
Color reproduction/Picture quality (Reprodukce barev/Kvalita snímku)	<p>V rozbalovacím rámečku zvolte nastavení:</p> <ul style="list-style-type: none"> • Off (vypnuto): Snímek se vytiskne bez korekce. • Auto Fine Print 3: V rozbalovacím seznamu „Settings“ (Nastavení) vyberte jednu z níže uvedených korekcí: <ul style="list-style-type: none"> – Photographical: Automatická korekce snímku tak, aby se tisknul s živějšími barvami. (Doporučené nastavení) – Vivid: Automatická korekce snímku tak, aby se tisknul s živějšími barvami. (Při tomto nastavení je aplikována výraznější korekce barev, díky čemuž jsou snímky živější.)

Položky	Funkce
	<ul style="list-style-type: none"> • ICM (system): V rozbalovacím seznamu „Settings“ (Nastavení) vyberte jednu z níže uvedených metod korekcí: <ul style="list-style-type: none"> – Graphics (Grafika): pokud pracujete s grafikou nebo živými barvami. – Match (Odpovídající): pokud chcete dodržet přesnou kalibraci barev. – Pictures (Obrázky): budete-li chtít tisknout fotografie nebo obrázky.
	<p>Poznámka</p> <p>Nastavení ICM se uplatní pouze tehdy, pokud pracujete s aplikačním softwarem, který je kompatibilní s ICM.</p> <p>Pokud pracujete se softwarem, který nepodporuje systém ICM, může se snímek vytisknout s nesprávnými barvami.</p>
	<p>Exif Print (Tisk Exif)</p> <p>Toto pole zaškrtněte, pokud tisknete snímek pořízený digitálním fotoaparátem, který je kompatibilní s Exif (Exif 2.21). Ovladač tiskárny v tom případě použije ke korekci snímku barevné převodní tabulky a informace Exif. Tato možnost je účinná pouze s programem Picture Motion Browser.</p>
	<p>Red-eye reduction (Redukce červených očí)</p> <p>Zaškrtnutím této volby se automaticky redukuje patrnost jevu červených očí subjektu fotografovaného s bleskem.</p> <p>Poznámky</p> <ul style="list-style-type: none"> • Pokud zaškrtnete tuto volbu, nezapomeňte vybrat volbu „Preview“ (Náhled) a snímek před tiskem zkontrolovat pomocí náhledu a ověřit, zda byl na snímku správně redukován jev červených očí.

Položky	Funkce
	<ul style="list-style-type: none"> Jev červených očí je detekován automaticky a nemusí být korigován. Pokud jev červených očí nebyl korigován, použijte odpovídající funkci v programu Picture Motion Browser. Redukce červených očí je možná jen pokud software nainstalujete spuštěním programu „Setup.exe“ z dodaného disku CD-ROM. Podrobnosti viz soubor Readme.txt.

Print settings (Nastavení tisku)

Nastavení barevných složek a ostrosti.

R (červená): Korekce posunu mezi červenou a modrou barvou. Čím vyšší úroveň nastavíte, tím víc do červena se snímek posune. Čím nižší úroveň nastavíte, tím víc do modra se snímek posune.

G (zelená): Korekce posunu mezi zelenou a fialovou. Čím vyšší úroveň nastavíte, tím víc do zelena se snímek posune. Čím nižší úroveň nastavíte, tím víc do fialova se snímek posune.

B (modrá): Korekce posunu mezi modrou a žlutou. Čím vyšší úroveň nastavíte, tím víc do modra se snímek posune. Čím nižší úroveň nastavíte, tím víc do žluta se snímek posune.

Sharp (ostrost): Čím vyšší úroveň nastavíte, tím ostřejší budou kontury na snímku.

7 Klepněte na tlačítko „OK“.
Objeví se dialogové okno Print (Tisk).

8 Klepněte na tlačítko „Print“ (Tisk).
Tisk se zahájí.

Pokud v kroku 5 potvrdíte položku „Print preview“ (Náhled tisku)

Zobrazí se okno náhledu.

Zkontrolujte výsledek nastavení korekcí a pak klepněte na tlačítko „Print“ (Tisk).



Tisk bude pokračovat. Nezapomeňte si rovněž přečíst část „Poznámky k tisku“ na stránce 21.

Další podrobnosti o vlastnostech programu Picture Motion Browser najdete v online nápovědě k programu Picture Motion Browser.

Poznámka

Není možno tisknout soubor, představující videosekvenci nebo datové soubory RAW.

Tipy

- Budete-li chtít vybrat sérii statických snímků v oblasti snímku v hlavním okně, klepněte na první snímek série a pak klepněte na poslední snímek (přitom podržte stisknutou klávesu Shift).
- Budete-li chtít vybrat několik statických snímků, které tvoří sekvenci, klepněte na jednotlivé snímky (přitom podržte stisknutou klávesu Ctrl).
- Tisknout je možno i z náhledu snímku.
- Pokud je v nastavení ovladače tiskárny zapnut režim ICM (ON), provede se tisk se správou barev automaticky.

Zaregistrování složky pro procházení

Program Picture Motion Browser neumožňuje prohlížení snímků uložených přímo na pevný disk počítače PC. Nejprve je třeba provést zaregistrování složky pro procházení, a to následovně:

- 1** Klepněte na položku „File“ (Soubor) - „Register Viewed Folder“ (Zaregistrování složky pro prohlížení) nebo klepněte na položku  (Register Folders to View) (Zaregistrování složek pro prohlížení). Zobrazí se okno pro zaregistrování složky pro procházení.

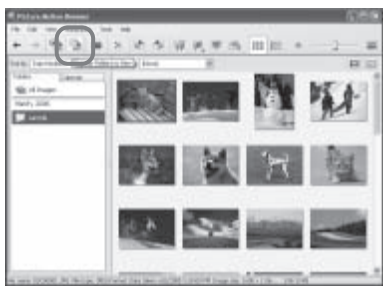

- 2** Zvolte složku, kterou chcete zaregistrovat a klepněte na tlačítko „Register“ (Zaregistrovat).



Poznámka

Není možno zaregistrovat celou diskovou jednotku.

- 3** Klepněte na položku „Yes“ (Ano). Zahájí se registrace informací o snímcích v databázi.

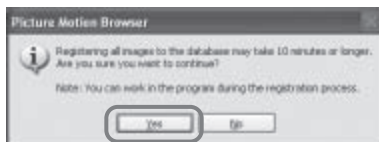

- 4** Klepněte na tlačítko „Zavřít“ (Close).



Poznámky

- Složka, kterou jste zvolili jako cílovou složku pro importované snímky, se zaregistruje automaticky.
- Registraci složky, kterou jste provedli na tomto místě, není možno zrušit.

Změna složky pro procházení

Klepněte na položku „Tool“ (Nástroje) - „Setting“ (Nastavení) - „Viewed folder“ (Složka pro prohlížení).

Tipy

- Pokud je ve zdrojové složce obsažena vnořená složka, zaregistrují se rovněž snímky v této vnořené složce.
- Při prvním spuštění programu se zobrazí hlášení, které vás vyzývá k zaregistrování systémové složky „Obrázky“ (My Pictures).
- V závislosti na počtu snímků může trvat i několik desítek minut, než se snímky zaregistrují.

Zastavení tisku

- 1 Poklepejte na ikonu tiskárny v pruhu úloh a otevřete dialogové okno „Print“ (Tisk).
- 2 Klepněte na název dokumentu, jehož tisk chcete zrušit a pak klepněte na tlačítko „Cancel“ (Zrušení) v menu „Document“ (Dokument).



Objeví se dialogové okno pro potvrzení smazání tiskové úlohy.

- 3 Klepněte na položku „Yes“ (Ano). Tisková úloha je zrušena.

Poznámka

Nerušte tisk již probíhající úlohy, protože může dojít zaseknutí papíru.

Tisk z jiného aplikačního softwaru

K tisku na tiskárně DPP-FP55 můžete použít jakoukoli běžně dostupnou aplikaci.

V dialogovém okně Print (Tisk) vyberte tiskárnu „DPP-FP55“ a v dialogovém okně s vlastnostmi stránky vyberte vhodný formát papíru. Podrobnosti o nastaveních tisku - viz kroky 5 a 6 na stránkách 56 a 57.

Nastavení „Borderless“ (Tisk bez okrajů) v části „Paper size“ (Formát papíru)

Při použití jiné aplikace, než je program Picture Motion Browser se může snímek vytisknout s okraji, i přesto, že jste v části „Paper size“ (Formát papíru) na záložce „Paper/Output“ (Papír/výstup) v dialogovém rámečku „Sony DPP-FP55 Properties“ zvolili tisk bez okrajů.

Pokud vyberete tisk bez okrajů, aplikaci bude předán rozměr celé tisknutelné plochy bez okrajů. Některé aplikace ale i tak mohou snímek umístit do nastavené plochy s okraji. V takovém případě se můžete pokusit snímek vytisknout bez okrajů jedním z následujících postupů:

- Při nastavování rozsahu tisku v aplikaci nastavte, aby se snímek tisknul do celé tisknutelné plochy. Vyberte například volbu „Full page photo print“ (Tisk fotografie na celou stránku) a podobně.
- Nastavte vyšší hodnotu v textovém rámečku „Enlarge/Reduce“ (Zvětšení/Zmenšení) na záložce „Paper/Output“ (Papír/výstup) v dialogovém rámečku „Sony DPP-FP55 Properties“.

Pokud i po nastavení větší hodnoty má vytištěný snímek nepotištěný pravý a dolní okraj, zaškrtněte pole „Upper left reference“ (Levá horní reference).

V obou případech nezapomeňte před tiskem zobrazit náhled a zkontrolovat snímek.

Nastavení orientace

V závislosti na tom, jakou aplikaci používáte, se orientace nemusí změnit, i pokud nastavíte formát na šířku nebo na výšku.

Při nastavení tisku bez okrajů/s okraji pomocí ovladače tiskárny

Pokud vámi používaný aplikační software nabízí tisk s okraji/bez okrajů, doporučujeme v ovladači tiskárny nastavit tisk bez okrajů.

Nastavení počtu výtisků v dialogovém okně Properties (Vlastnosti)

V závislosti na tom, jakou aplikaci používáte, může mít nastavení počtu výtisků provedené v aplikaci vyšší prioritu než nastavení provedené v dialogovém okně ovladače tiskárny.

Nastavení tisku Exif na záložce „Graphics“ (Grafika)

Nastavení Exif Print v části „Color reproduction/Picture quality“ (Reprodukce barev/Kvalita snímku) podporuje pouze program Picture Motion Browser.

Pokud zaškrtnete toto pole a tisknete z jiné aplikace, může se snímek vytisknout s nesprávnými barvami. V tom případě zaškrtnutí pole zrušte.

Pokud se objeví problém





Pokud při používání tiskárny narazíte na problém, zkuste jej vyřešit pomocí níže uvedených pokynů: Pokud problém přetrvává, obraťte se na prodejce Sony.

Napájení

Příznak	Zkontrolujte	Příčina/řešení
Není možno zapnout spínač  (on/standby).	<ul style="list-style-type: none">• Je správně připojen síťový kabel?	→ Pevně zasuňte síťový kabel do zásuvky ve zdi. (→ stránka 16)

Zobrazení snímků

Příznak	Zkontrolujte	Příčina/řešení
Na LCD obrazovce se nic nezobrazuje.	<ul style="list-style-type: none">• Nezobrazuje se na LCD obrazovce hlášení „The printer is being connected to a PictBridge camera.“ (Tiskárna je připojena k digitálnímu fotoaparátu, kompatibilnímu s PictBridge) nebo „The printer is being connected to a PC.“ (Tiskárna je připojena k počítači PC)?	→ Pokud je k tiskárně připojen digitální fotoaparát kompatibilní s PictBridge nebo počítač PC a tiskárna pracuje v režimu PictBridge/PC, nezobrazují se na obrazovce tiskárny žádné snímky. Při vložené paměťové kartě nebo připojeném vnějším zařízení se snímky zobrazují s následující prioritou: „Memory Stick“ → „SD Card“ → „Vnější zařízení“
	<ul style="list-style-type: none">• Nejsou na LCD obrazovce zobrazeny nějaké chybové zprávy (příčina/řešení)?	→ Zkuste problém vyřešit podle konkrétního textu hlášení. (→ stránka 77)
	<ul style="list-style-type: none">• Je správně zasunuta paměťová karta nebo je připojeno vnější zařízení?	→ Správně zasuňte paměťovou kartu nebo připojte vnější zařízení. (→ stránky 17, 18)
	<ul style="list-style-type: none">• Obsahuje paměťová karta nebo vnější zařízení snímky uložené digitálním fotoaparátem nebo jiným zařízením?	→ Zasuňte paměťovou kartu nebo připojte vnější zařízení, které obsahují snímky.

Příznak	Zkontrolujte	Příčina/řešení
Některé snímky ze seznamu snímků se nezobrazí nebo se zobrazí, ale nevytisknou.	<ul style="list-style-type: none"> • Jsou v seznamu snímků zobrazeny náhledy? 	<ul style="list-style-type: none"> → Pokud se snímek zobrazí, ale nelze jej vytisknout, je soubor poškozen. → Pokud na paměťové kartě nebo na vnějším zařízení nejsou uloženy žádné snímky, zobrazí se hlášení „No image file“ (Žádný obrazový soubor). → Pokud snímek nevyhovuje normě DCF (Design rule for Camera File system), nemusí se vytisknout, i pokud je na monitoru PC zobrazen.
	<ul style="list-style-type: none"> • Neobjevila se v seznamu snímků níže uvedená značka?  <ul style="list-style-type: none"> • Byl snímek vytvořen na vašem počítači PC? 	<ul style="list-style-type: none"> → Pokud se objeví značka uvedená vlevo, může jít o snímek JPEG vytvořený na vašem počítači, nebo o snímek, který neobsahuje náhled. <p>Zvolte značku a stiskněte opakovaně tlačítko  (přiblížení) pro zobrazení náhledu snímku.</p> <p>Pokud je snímek zobrazen, můžete si jej vytisknout. Pokud se znovu zobrazí stejná značka, je snímek v nekompatibilním formátu a nemůžete jej tisknout na tiskárně.</p>
	<ul style="list-style-type: none"> • Neobjevila se v seznamu snímků níže uvedená značka? 	<ul style="list-style-type: none"> → Pokud se objeví značka uvedená vlevo, je snímek v kompatibilním formátu, ale data náhledu nelze otevřít. <p>Zvolte značku a stiskněte opakovaně tlačítko  (přiblížení) pro zobrazení náhledu snímku.</p> <p>Pokud je snímek zobrazen, můžete si jej vytisknout. Pokud se znovu zobrazí stejná značka, nemůžete snímek tisknout na tiskárně.</p>
	<ul style="list-style-type: none"> • Není na paměťové kartě nebo ve vnějším zařízení uloženo více než 9 999 snímků? 	<ul style="list-style-type: none"> → Tiskárna dokáže zobrazit, uložit, mazat nebo manipulovat s nejvýše 9 999 soubory. <p>Pokud je na paměťové kartě nebo ve vnějším zařízení uloženo více než 9 999 snímků, manipulujte se snímky a také je zobrazujte pomocí počítače PC nebo v režimu PictBridge.</p>

Příznak	Zkontrolujte	Příčina/řešení
Některé snímky ze seznamu snímků se nezobrazí nebo se zobrazí, ale nevytisknou.	<ul style="list-style-type: none"> • Nepřejmenovali jste soubor prostřednictvím počítače PC? • Nastavili jste počet výtisků v seznamu snímků? • Na paměťové kartě nebo na vnějším zařízení je více než 8 vnořených úrovní. 	<p>→ Pokud snímek pojmenujete na počítači PC a název obsahuje jiné znaky než číslice a písmena, nemusí se název správně zobrazit nebo se snímek na tiskárně nemusí vůbec zobrazit (chyba čtení).</p> <p>→ Pokud jste snímky vybrali postupem podle části „Tisk více snímků“, nemůžete vytisknout snímek, na kterém je nastaven kurzor. Stiskem tlačítka ENTER snímek vyberte a zadejte počet výtisků. (→ stránka 21)</p> <p>→ Tiskárna nedokáže zobrazovat snímky uložené hlouběji než v osmé úrovni.</p>
Není správně zobrazen název snímku.	<ul style="list-style-type: none"> • Nepřejmenovali jste snímek na počítači PC? 	<p>→ Pokud snímek pojmenujete na počítači PC a název obsahuje jiné znaky než číslice a písmena, nemusí se název správně zobrazit. U souborů vytvořených aplikacemi na počítači PC se jako název zobrazí prvních 8 znaků názvu.</p>
V menu Edit (Úpravy) se nad a pod náhledem snímku zobrazují prázdná místa.	<ul style="list-style-type: none"> • Není snímek, jehož náhled zobrazujete, extrémně roztažen ve svislém nebo vodorovném směru? 	<p>→ Pokud je extrémně roztažen ve svislém nebo vodorovném směru, mohou se v menu Edit (Úpravy) objevit prázdná místa.</p> <p>→ Standardní poměr stran snímku pořízeného digitálním fotoaparátem je 3:4. Pokud snímek upravíte a vytisknete ve formátu pohlednice, uloží se ve vodorovném směru a jeho horní a dolní část se odřízne a zobrazí se černou barvou.</p>

Tisk

Příznak	Zkontrolujte	Příčina/řešení
Papír se nepodává.	<ul style="list-style-type: none"> • Je papír správně vložen do zásobníku? 	<p>→ Pokud není papír správně vložen, může mít tiskárna potíže.</p> <p>Zkontrolujte níže uvedené:</p> <ul style="list-style-type: none"> • Je vložen papír a tisková kazeta z jednoho obalu? (→ stránka 11) • Je papír vložen správným směrem do zásobníku? (→ stránka 14) • Nepřeplnili jste zásobník papírem? (→ stránka 14) • Projeli jste okraj stohu papíru palcem? • Nepřehnuli jste nebo neohnuli jste papír před tiskem?
	<ul style="list-style-type: none"> • Nepoužíváte jiný papír, než který je určen pro tuto tiskárnu? 	<p>→ Používejte jen papír určený pro tuto tiskárnu. Pokud použijete jiný papír, může mít tiskárna potíže. (→ stránka 11)</p>
	<ul style="list-style-type: none"> • Není papír zaseklý? 	<p>→ Pokud tiskárna není schopna papír podat, zobrazí se chybové hlášení. Vyjměte zásobník papíru a zkontrolujte zaseklý papír. (→ stránka 80)</p>
Během tisku je papír částečně vysunut z výstupu tiskárny.	<ul style="list-style-type: none"> • Probíhá právě tisk? 	<p>→ Během tisku může být papír částečně vysunut z výstupu tiskárny. Počkejte, až se papír zcela vysune a pak jej teprve vytáhněte.</p>

Výsledky tisku

Příznak	Zkontrolujte	Příčina/řešení
<p>Vytištěné snímky jsou nekvalitní.</p>	<ul style="list-style-type: none"> • Netiskli jste údaje náhledu snímku? 	<p>→ Podle typu použitého digitálního fotoaparátu se v seznamu náhledů mohou objevit snímky i jejich náhledy. Pokud stisknete data náhledu, nebude tisk tak kvalitní jako v případě tisku dat snímku. Mějte na paměti, že při vymazání dat náhledů může dojít k poškození dat samotných snímků.</p>
	<ul style="list-style-type: none"> • Netiskli jste snímek s rozměrem jedné strany (výška nebo šířka) menší než 480 bodů? Není v seznamu snímků zobrazena následující značka? 	<p>→ Pokud je snímek zobrazen značkou uvedenou nalevo, jde o malý snímek. V důsledku malého rozlišení snímku je tisk hrubý.</p> <p>→ Změňte nastavení rozměru snímku na používaném digitálním fotoaparátu.</p>
		
	<ul style="list-style-type: none"> • Nezvětšili jste snímek pomocí menu Edit (Úpravy)? 	<p>→ Zvětšený snímek se v závislosti na rozměru vytiskne ve zhoršené kvalitě.</p>
	<ul style="list-style-type: none"> • Není tisková kazeta znečištěna prachem? 	<p>→ Otřete plastovou část tiskové kazety a odstraňte prach.</p>
	<ul style="list-style-type: none"> • Není potiskovaná plocha znečištěna prachem nebo otisky prstů? 	<p>→ Nedotýkejte se potiskované plochy (lesklá strana bez potisku). Otisky prstů a prach na potiskované straně mohou vést ke zhoršení kvality tisku.</p>
<ul style="list-style-type: none"> • Nepoužili jste již použitý papír? 	<p>→ Netiskněte na již použitý papír. Vytištěním téhož obrázku dvakrát na jeden papír nedosáhnete vyšší hustoty pokrytí.</p>	

Příznak	Zkontrolujte	Příčina/řešení
<p>Vytištěné snímky jsou nekvalitní.</p>	<ul style="list-style-type: none"> Nefotografovali jste v režimu RAW? 	<p>→ Při pořízení snímku v režimu RAW může být současně uložen vysocě komprimovaný soubor ve formátu JPEG. Vzhledem k tomu, že tiskárna formát RAW nepodporuje, může k tisku využít souboru JPEG. Soubor RAW je možno tisknout prostřednictvím počítače PC. Podrobnosti viz návod k obsluze vašeho digitálního fotoaparátu.</p> <p>Co je to soubor RAW? Soubor RAW obsahuje původní nezpracovaná obrazová data pořízená digitálním fotoaparátem bez jakékoli komprese. To, zda fotoaparát dokáže fotografovat v režimu RAW, se dozvíte z návodu k obsluze digitálního fotoaparátu.</p>
	<ul style="list-style-type: none"> Použili jste pro pořízení snímku v režimu AdobeRGB digitální fotoaparát, kompatibilní s AdobeRGB, který není kompatibilní s normou DCF 2.0? 	<p>→ Obrazový soubor AdobeRGB, který podporuje DCF 2.0, bude barevně korigován, ale obrazový soubor AdobeRGB, který nepodporuje DCF 2.0, bude vytištěn bez barevných korekcí a barvy budou nevýrazné.</p> <p>Co je to AdobeRGB? AdobeRGB je barevný prostor, který společnost Adobe Systems Incorporated využívá jako výchozí nastavení v programech pro zpracování obrazu, například Adobe Photoshop. AdobeRGB představuje volitelný barevný prostor rozšířený normou DCF 2.0, definuje barevné rozsahy často využívané v polygrafickém průmyslu. To, zda fotoaparát podporuje režim AdobeRGB, se dozvíte z návodu k obsluze digitálního fotoaparátu.</p>

Příznak	Zkontrolujte	Příčina/řešení
Kvalita a barvy vytištěného snímku se liší od náhledu na obrazovce.		<p>→ Vzhledem k odlišnostem luminoforu a barviv LCD obrazovky a rozdílným profilům považujte náhledy snímků na obrazovce pouze za informativní. Pokud chcete změnit kvalitu snímku, využijte níže uvedené možnosti:</p> <ul style="list-style-type: none"> - Menu (Nabídka) - Set Up (Nastavení) - Color Setting (Nastavení barev) (➡ stránka 43) - Menu (Nabídka) - Edit (Úpravy) - Adjust (Korekce) (➡ stránka 28)
Snímek vytištěný přímo z paměťové karty zasunuté do slotu nebo vnějšího zařízení se liší od snímku vytištěného z počítače PC.		<p>→ Snímky se mohou lišit v důsledku rozdílných metod zpracování prostřednictvím tiskárny a pomocí softwaru na počítači PC.</p>
Nelze tisknout datum.	<ul style="list-style-type: none"> • Je položka „Date Print“ (Tisk data) zapnuta („On“)? • Byl snímek pořízen s podporou DCF? 	<p>→ Nastavte položku „Date Print“ (Tisk data) v menu Set Up (Nastavení) na hodnotu „On“ (Zapnuto). (➡ stránka 43)</p> <p>→ Funkce „Date Print“ (Tisk data) této tiskárny podporuje snímky, které jsou kompatibilní s normou DCF.</p>
Datum se vytisklo nechtěně.	<ul style="list-style-type: none"> • Je položka „Date Print“ (Tisk data) vypnuta („Off“)? • Bylo datum uloženo se snímkem ihned při pořízení digitálním fotoaparátem? 	<p>→ Nastavte položku „Date Print“ (Tisk data) v menu Set Up (Nastavení) na hodnotu „On“ (Zapnuto). (➡ stránka 43)</p> <p>→ Změna nastavení fotoaparátu.</p>

Příznak	Zkontrolujte	Příčina/řešení
Snímek nelze vytisknout do celé tisknutelné plochy.	<ul style="list-style-type: none"> Nastavili jste položku „Borders“ (Okraje) v menu Set Up (Nastavení) na hodnotu „Yes“ (Ano)? 	→ Nastavte položku „Borders“ (Okraje) v menu Set Up (Nastavení). (➡ stránka 42)
	<ul style="list-style-type: none"> Je poměr stran snímku v pořádku? 	→ V závislosti na typu použitého digitálního fotoaparátu se liší poměr stran pořízeného snímku, proto snímek nemusí vyplňovat celou tisknutelnou plochu.
I při nastavení položky „Borders“ (Okraje) na hodnotu „No“ (Ne) se tisknou na obou stranách okraje.	<ul style="list-style-type: none"> Je snímek upraven a uložen s položkou „Borders“ (Okraje) nastavenou na hodnotu „Yes“ (Ano)? 	→ Pokud snímek upravíte a uložíte ve formátu pohlednice, uloží se jako snímek pro tisk, a to včetně prázdných oblastí. I při tisku a nastavení položky „Borders“ (Okraje) na hodnotu „No“ (Ne) není možno eliminovat okraje na obou stranách výtisku. Budete-li chtít tisknout bez okrajů, upravte a uložte snímek při nastavení položky „Borders“ (Okraje) na hodnotu „No“ (Ne). (➡ stránka 42)
Vytiskne se jen část snímku.	<ul style="list-style-type: none"> Nastavili jste položku „Borders“ (Okraje) v menu Set Up (Nastavení) na hodnotu „Yes“ (Ano)? 	→ Nastavte položku „Borders“ (Okraje) na hodnotu „Yes“ (Ano) pro tisk celé oblasti snímku. (➡ stránka 42)
Snímek je při vytištění roztažen do šířky.	<ul style="list-style-type: none"> Neotočili jste snímek nebo jinak nezpracovali? 	→ V závislosti na typu použitého digitálního fotoaparátu může při otočení nebo jiném zpracování snímku digitálním fotoaparátem dojít k jeho roztažení na výšku. Problém není v tiskárně, ale v tom, že digitální fotoaparát při úpravě snímek přepsal.
Snímek je vytištěn v úhlu.	<ul style="list-style-type: none"> Je do tiskárny správně zasunut zásobník papíru? 	→ Zasuňte zásobník papíru znovu do tiskárny až na doraz.
Na vytištěných snímcích jsou bílé čáry nebo tečky.		→ Tisková hlava nebo papír mohou být znečištěny. Vyčistěte tiskovou hlavu a dráhu papíru v tiskárně dodanou čisticí kazetou. (➡ stránka 80)

Příznak	Zkontrolujte	Příčina/řešení
Snímek je příliš jasný, tmavý, načervenalý, nažloutlý nebo nazelenalý.		→ Upravte snímek volbou Menu (Nabídka) - Edit (Úpravy) - Adjust (Korekce). (➡ stránka 28)
Oči subjektu jsou červené.		→ Potlačte jev červených očí u subjektu volbou Menu (Nabídka) - Edit (Úpravy) - Red-eye reduction (Redukce jevu červených očí). (➡ stránka 29)
Redukce jevu červených očí je neúčinná.		→ Korekční rámeček nastavte dvakrát až sedmkrát větší než je velikost oka. (➡ stránka 29)
	<ul style="list-style-type: none"> • Neprovedli jste po redukci jevu červených očí zvětšení, zmenšení, otočení nebo posun snímku? 	→ Redukce jevu červených očí nemusí správně fungovat, pokud je snímek upraven zvětšením, zmenšením, otočením nebo posunem. Nejprve proveďte tyto editační operace a teprve pak proveďte korekci jevu červených očí.

Nastavení

Příznak	Zkontrolujte	Příčina/řešení
Položka „Borders“ (Okraje) nastavená na hodnotu „Yes“/ „No“ (Ano/Ne) se neprojeví.	<ul style="list-style-type: none"> • Nevyužíváte menu Creative Print (Kreativní tisk)? 	→ V menu Creative Print (Kreativní tisk) se používají šablony a nelze volit tisk s okraji/ bez nich.



Uložení nebo mazání snímku

Příznak	Zkontrolujte	Příčina/řešení
Nelze uložit snímek.	• Není paměťová karta nebo vnější zařízení, chráněno?	→ Zrušte ochranu a zkuste snímek uložit znovu.
	• Není přepínač ochrany paměťové karty proti zápisu v poloze „LOCK“ (Zamčeno)?	→ Odsuňte přepínač ochrany paměťové karty proti zápisu z polohy „LOCK“ (Zamčeno). (→ stránka 85)
	• Není paměťová karta zaplněna?	→ Smažte nepotřebné snímky (→ stránka 39) nebo vložte novou paměťovou kartu s dostatkem místa. Uložte snímek znovu.
Nelze smazat snímek.	• Není paměťová karta nebo vnější zařízení chráněno?	→ Zrušte ochranu a zkuste snímek vytisknout znovu.
	• Nebylo u snímku provedeno nastavení DPOF?	→ Digitálním fotoaparátem zrušte nastavení DPOF.
	• Není přepínač ochrany paměťové karty proti zápisu v poloze „LOCK“ (Zamčeno)?	→ Odsuňte přepínač ochrany paměťové karty proti zápisu z polohy „LOCK“ (Zamčeno). (→ stránka 85)
	• Používáte „Memory Stick-ROM“?	→ Zařízení „Memory Stick-ROM“ neumožňuje mazání snímku nebo formátování.
Omylem byl smazán snímek.		→ Smazaný snímek již nelze obnovit.
Kartu „Memory Stick“ není možno formátovat.	• Není přepínač ochrany paměťové karty proti zápisu v poloze „LOCK“ (Zamčeno)?	→ Odsuňte přepínač ochrany paměťové karty proti zápisu z polohy „LOCK“ (Zamčeno). (→ stránka 85)
	• Používáte „Memory Stick-ROM“?	→ Zařízení „Memory Stick-ROM“ neumožňuje mazání snímku nebo formátování.
Karta „Memory Stick“ byla nechtěně naformátována.		→ Po naformátování karty „Memory Stick“ jsou všechna data smazána a není je již možno obnovit. Nechtěnému zformátování můžete zabránit přesunem spínače ochrany karty proti zápisu do polohy „LOCK“ (Zamčeno). (→ stránka 85)

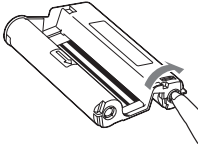
Ostatní

Příznak	Zkontrolujte	Příčina/řešení
Tiskovou kazetu není možno hladce zasunout do tiskárny		<p>→ Pokud tisková kazeta s cvaknutím nezapadne na místo, vyjměte ji a znovu vložte. Pokud je inkoustová páska v kazetě volná a kazetu není možno vložit do tiskárny, naviňte pásku otáčením cívky ve směru šipky. (→ stránka 13)</p> 
Tiskovou kazetu není možno vyjmout.		<p>→ Vypněte tiskárnu spínačem ⏻ (on/standby) a pak ji opět zapněte. Jakmile přestane bzučet motor, zkuste kazetu vyjmout. Pokud se tím problém nevyřeší, obraťte se na servis nebo prodejce Sony.</p>
Papír je zaseklý.	<ul style="list-style-type: none"> • Je zobrazeno chybové hlášení? 	<p>→ Papír je zaseklý. Viz část „Zaseklý papír“ (→ stránka 80) a vyjměte z tiskárny zaseklý papír. Pokud zaseklý papír není možno vyjmout, obraťte se na servis Sony.</p>
Tisk se přeruší.	<ul style="list-style-type: none"> • Bliká indikátor přístupu oranžovou barvou? 	<p>→ Snímek obsahuje velké množství dat a příprava k tisku trvá delší dobu. Po zpracování dat tiskárna okamžitě začne tisknout.</p>
	<ul style="list-style-type: none"> • Je zobrazeno chybové hlášení? 	<p>→ Papír je zaseklý. Viz část „Zaseklý papír“ (→ stránka 80) a vyjměte z tiskárny zaseklý papír. Pokud zaseklý papír není možno vyjmout, obraťte se na servis Sony.</p>
	<ul style="list-style-type: none"> • Svítí nějaký indikátor? 	<p>→ Pokud nesvítí žádný indikátor, může být přehřátá tisková hlava. Nechejte tiskovou hlavu vychladnout, aby tisk pokračoval.</p>

Připojení k digitálnímu fotoaparátu

Příznak	Zkontrolujte	Příčina/řešení
Na LCD displeji digitálního fotoaparátu se nezobrazuje značka PictBridge.	• Je digitální fotoaparát správně připojen?	→ Připojte kabel správně.
	• Je zapnutý vypínač  (on/standby)?	→ Zapněte vypínač  (on/standby).
	• Podporuje firmware digitálního fotoaparátu tuto tiskárnu?	→ Podívejte se na internetovou stránku výrobce svého digitálního fotoaparátu.
	• Zobrazuje se hlášení „The printer is being connected to a PictBridge camera.“ (Tiskárna je připojena k digitálnímu fotoaparátu kompatibilnímu s PictBridge)?	→ Toto hlášení se nezobrazí v režimech Edit (Úpravy), Creative Print (Kreativní tisk), nebo pokud je zobrazeno jiné menu. Opusťte menu a pak znovu připojte kabel. → Odpojte digitální fotoaparát a znovu jej připojte. Nebo tiskárnu a digitální fotoaparát vypněte a znovu zapněte.
	• Je na fotoaparátu nastaven režim USB PictBridge?	→ Nastavte na fotoaparátu režim USB PictBridge.
	• Neprobíhá tisk?	→ Připojte kabel znovu po skončení tisku.
Po zapojení a odpojení kabelu USB se nic nestalo.		→ Tiskárna byla proudově přetížena. Odpojte síťový napájecí kabel tiskárny, opět jej zapojte a pak stiskněte spínač  (on/standby) pro zotavení z chybového stavu.
Tisk se nezastaví ani po stisknutí tlačítka CANCEL (Zrušení).		→ Tisk bude zrušen od následujícího snímku po právě vytištěném snímku. → Podle konkrétního používaného digitálního fotoaparátu nemusí být možno tisk zrušit na tiskárně. Zrušte tisk ovládaním na fotoaparátu. Viz návod k obsluze digitálního fotoaparátu.
Není možno provádět indexový tisk.	• Je zobrazeno hlášení „There were images for which printing data could not be created.“ (Existují snímky, pro které nebylo možno vytvořit tisková data)?	→ Tiskárna nedokáže vytisknout INDEX print snímků s nastavením DPOF. Pro indexový tisk přímo zasuňte paměťovou kartu (➡ stránka 17) nebo použijte vnější velkokapacitní úložiště dat (➡ stránka 18).

Připojení k počítači

Příznak	Zkontrolujte	Příčina/řešení
Na počítači PC se nezobrazují snímky z paměťové karty nebo vnějšího zařízení připojených k tiskárně.		→ Tiskárna nenabízí funkci prohlázení snímků z paměťové karty nebo vnějšího zařízení připojených k tiskárně.
Ztratili jste dodaný disk CD-ROM a potřebujete nový.		→ Ovladač tiskárny si stáhněte ze stránek podpory zákazníků (Customer support) (→ stránka 88). Nebo se obraťte na prodejce Sony.
Nelze nainstalovat ovladač tiskárny.	• Jste si jisti, že jste přesně dodrželi postup instalace?	→ Ovladač nainstalujte postupem uvedeným v návodu k obsluze (→ stránka 48). Pokud dojde k chybě, restartujte počítač a proveďte instalaci znovu.
	• Neběží jiná aplikace?	→ Ukončete všechny běžící aplikace a pak ovladač nainstalujte znovu.
	• Použili jste správný instalační disk CD-ROM?	→ Poklepejte na ikonu Tento počítač a pak na ikonu disku CD-ROM v okně, které se otevře. Ovladač instalujte postupem uvedeným v návodu k obsluze.
	• Je nainstalován ovladač USB?	→ Ovladač USB možná není nainstalován správně. Ovladač USB nainstalujte postupem uvedeným v návodu k obsluze.
	• Můžete disk CD-ROM načíst prostřednictvím Průzkumníku Windows?	→ Pokud má jednotka CD-ROM problémy, nemusí disk přečíst. Pokud se na počítači PC objeví chybové hlášení, přečtěte si jej a odstraňte příčinu problému. Pak ovladač tiskárny nainstalujte znovu. Další podrobnosti, týkající se chyb si vyhledejte v návodu k obsluze svého počítače PC.

Příznak	Zkontrolujte	Příčina/řešení
Nelze nainstalovat ovladač tiskárny.	<ul style="list-style-type: none"> • Neběží na počítači antivirový nebo jiný program? 	→ Pokud na počítači běží antivirový nebo jiný program, ukončete jej a pak začněte instalovat ovladač.
	<ul style="list-style-type: none"> • Přihlásili jste se do Windows XP/2000 Professional jako uživatel Administrator? 	→ K instalaci ovladače do Windows XP/2000 Professional se musíte přihlásit jako Administrator.
Tiskárna nereaguje na pokyn k tisku z počítače PC.	/	<p>→ Pokud na ploše Windows není zobrazen žádný problém, zkontrolujte LCD obrazovku tiskárny.</p> <p>Pokud tiskárna hlásí problém, proveďte následující kroky:</p> <ol style="list-style-type: none"> 1. Vypněte spínač  (on/standby) a pak jej opět zapněte. 2. Odpojte síťový napájecí kabel, počkejte 5 až 10 sekund a pak kabel znovu připojte. 3. Restartujte počítač. <p>Pokud problém přetrvává, obraťte se na servis Sony nebo na prodejce Sony.</p>
		<ul style="list-style-type: none"> • Objevilo se chybové hlášení uvádějící, že došlo k chybě při výstupu dokumentů prostřednictvím rozhraní USB?
Snímek se vytiskne s okraji, přestože je položka „Borders“ (Okraje) nastavena na hodnotu „No“ (Ne).	<ul style="list-style-type: none"> • Používáte jiný aplikační software než program Picture Motion Browser? 	<p>→ Při použití jiné aplikace, než je program Picture Motion Browser se může snímek vytisknout s okraji, a to i přesto, že jste zvolili tisk bez okrajů. V tom případě se můžete pokusit snímek vytisknout bez okrajů jedním z následujících postupů:</p> <ul style="list-style-type: none"> – Pokud můžete plochu tisku nastavit v aplikaci, nastavte, aby se obraz tisknul do celé tisknutelné plochy, i kdybyste měli nastavit větší než tisknutelnou plochu. – Nastavte vyšší hodnotu v textovém rámečku „Enlarge/Reduce“ (Zvětšení/Zmenšení) na záložce „Paper/Output“ (Papír/výstup) v dialogovém rámečku „Sony DPP-FP55 Properties“. (→ stránka 56)

Příznak	Zkontrolujte	Příčina/řešení
Barvy nejsou reprodukovány správně.	<ul style="list-style-type: none"> • Je potvrzena položka „Exif Print“ (Tisk Exif) na záložce „Graphics“ (Grafika) v dialogovém rámečku „Sony DPP-FP55 Properties“ (Vlastnosti Sony DPP-FP55)? 	<p>→ Nastavení Exif Print v části „Color reproduction/Picture quality“ (Reprodukce barev/Kvalita snímku) podporuje pouze program Picture Motion Browser. Budete-li chtít tisknout z jiné aplikace, zrušte potvrzení položky „Exif Print“ (Tisk Exif).</p>
	<ul style="list-style-type: none"> • Je potvrzena položka „ICM“ na záložce „Graphics“ (Grafika) v dialogovém rámečku „Sony DPP-FP55 Properties“ (Vlastnosti Sony DPP-FP55)? 	<p>→ Nastavení ICM se uplatní pouze tehdy, pokud pracujete s aplikačním softwarem, který je kompatibilní s ICM. Zkontrolujte, zda váš aplikační software podporuje ICM.</p>
Náhled nereflkuje nastavení tisku na záložce „Graphics“ (Grafika) v dialogovém rámečku „Sony DPP-FP55 Properties“ (Vlastnosti Sony DPP-FP55).	/	<p>→ Nastavení tisku se týká jen samotné tiskárny a neovlivní náhled snímku.</p>
Neuplatňuje se nastavení počtu výtisků specifikovaných na záložce „Graphics“ (Grafika) v dialogovém rámečku „Sony DPP-FP55 Properties“ (Vlastnosti Sony DPP-FP55).	/	<p>→ V závislosti na tom, jakou aplikaci používáte, může mít nastavení počtu výtisků provedené v aplikaci vyšší prioritu než nastavení provedené v dialogovém okně ovladače tiskárny.</p>

Pokud se objeví chybové hlášení

Pokud se vyskytne chyba, mohou se na LCD obrazovce tiskárny zobrazit následující chybová hlášení. Problém zkuste odstranit podle níže uvedeného popisu řešení.

Tiskárna

Chybová hlášení	Význam/řešení
Errors occured with printer. (V tiskárně nastala chyba) Turn it off and on, then retry. (Vypněte tiskárnu a pak ji opět zapněte.)	→ Došlo k chybě tiskárny. Odpojte od tiskárny síťový adaptér, znovu jej připojte a zkuste tisk spustit znovu. Pokud se chyba objeví znovu, obraťte se na servis Sony nebo na prodejce Sony.

Paměťová média

Chybová hlášení	Význam/řešení
No Memory Stick./No SD Card./ No External Device. (Chybí Memory Stick./Chybí karta SD Card./Žádné vnější zařízení.)	→ „Memory Stick“, paměťová karta SD Card není zasunuta do příslušného slotu. Případně není připojeno žádné vnější zařízení. Zasuňte paměťovou kartu nebo připojte vnější zařízení. (→ stránky 17, 18)
The Memory Stick is protected. (Karta Memory Stick je chráněna.)	→ Je vložena chráněná karta „Memory Stick“. Budete-li chtít snímky uložit a upravit je prostřednictvím tiskárny, zrušte ochranu karty „Memory Stick“.
An incompatible Memory Stick/SD Card/External Device is inserted. (Je vloženo nekompatibilní médium Memory Stick/Karta SD Card/Vnější zařízení.)	→ Je vloženo médium „Memory Stick“, karta SD Card nebo vnější zařízení, které tiskárna nepodporuje. Použijte kompatibilní médium. (→ stránky 83 až 86)
No image file. (Žádný obrazový soubor.)	→ Na paměťové kartě nebo vnějším zařízení nejsou žádné snímky, s nimiž by tiskárna mohla pracovat. Připojte médium, které obsahuje snímky, které tiskárna dokáže zpracovat.
No DPOF file. (Žádný soubor DPOF.)	→ Na paměťové kartě nebo vnějším zařízení nejsou žádné snímky s nastavením DPOF. Nastavení tisku (DPOF) proveďte pomocí fotoaparátu.
Cannot delete a protected image. (Není možno smazat chráněný snímek.)	→ Pokud chcete smazat chráněný snímek, zrušte ochranu pomocí fotoaparátu.
You cannot delete a DPOF image. (Není možno smazat snímek DPOF.)	→ Pokud chcete smazat snímek s nastavením DPOF, zrušte nastavení (DPOF) pomocí fotoaparátu.

Chybová hlášení	Význam/řešení
Protected. (Chráněno.) Cancel protect then try again. (Zrušte ochranu a zkuste znovu.)	→ Karta „Memory Stick“ je chráněna proti zápisu. Zrušte ochranu proti zápisu. (→ stránka 85)
The Memory Stick/SD Card is full. (Paměťová karta Memory Stick/SD Card je zaplněna.)	→ Na vybraném médiu není volné místo. Smažte nepotřebné snímky nebo vložte novou paměťovou kartu s dostatkem místa.
The Memory Stick/SD card/ External Device has trouble. (Paměťová karta Memory Stick/SD Card/Vnější zařízení má problémy.)	→ Mohla nastat porucha karty nebo zařízení. Pokud se toto hlášení objevuje často, zkontrolujte paměťovou kartu nebo vnější zařízení pomocí jiného zařízení.
Write error in Memory Stick/SD card. (Chyba zápisu na paměťovou kartu Memory Stick/SD Card.)	
Memory Stick Format Error (Chyba formátování paměťové karty)	

Tisková kazeta

Chybová hlášení	Význam/řešení
No print cartridge. (Chybí tisková kazeta.) Set a new print cartridge and press [PRINT]. (Vložte novou tiskovou kazetu a stiskněte tlačítko [PRINT] - Tisk.)	→ V tiskárně není zasunuta tisková kazeta. Vložte do tiskárny tiskovou kazetu. (→ stránka 12) Pokud se zobrazuje hlášení „Cleaning cartridge“, použijte čisticí kazetu. (→ stránka 80)
No print cartridge. (Chybí tisková kazeta.) Set the print cartridge for the P Size and press [PRINT]. (Vložte tiskovou kazetu pro formát P a stiskněte tlačítko [PRINT] - Tisk.)	
Print cartridge is empty. (Tisková kazeta je prázdná.)	→ Vložte novou tiskovou kazetu. (→ stránka 12)
Print cartridge is empty. (Tisková kazeta je prázdná.) Set the print cartridge for the P Size and press [PRINT]. (Vložte tiskovou kazetu pro formát P a stiskněte tlačítko [PRINT] - Tisk.)	
Wrong print cartridge. (Chybná tisková kazeta.) Set the print cartridge for the P Size and press [PRINT]. (Vložte tiskovou kazetu pro formát P a stiskněte tlačítko [PRINT] - Tisk.)	→ Vložte tiskovou kazetu a papír zobrazeného formátu. (→ stránky 12 až 15)

Tiskový papír

Chybová hlášení	Význam/řešení
No paper tray. (Chybí zásobník papíru.) Set the print paper for the P Size and press [PRINT]. (Vložte tiskový papír pro formát P a stiskněte tlačítko [PRINT] - Tisk.)	→ V tiskárně není tiskový papír. – V tiskárně není zásobník papíru. – Papír není správně vložen do zásobníku papíru. – V tiskárně došel tiskový papír. V obou případech vložte do zásobníku papíru tiskový papír a zasuňte zásobník papíru do tiskárny. (→ stránky 13 až 15)
No print paper. (Chybí tiskový papír.) Set the print paper for the P Size and press [PRINT]. (Vložte tiskový papír pro formát P a stiskněte tlačítko [PRINT] - Tisk.)	
Cleaning sheet is not placed. (Není vložen čisticí list.) Set the cleaning sheet and press [PRINT]. (Vložte čisticí list a stiskněte tlačítko [PRINT] - Tisk.)	→ V zásobníku papíru není vložen čisticí list (ochranná fólie). Vložte do zásobníku papíru čisticí list a zásobník papíru zasuňte do tiskárny. (→ stránka 80)
Wrong print paper. (Nesprávný tiskový papír.) Set the print paper for the P Size and press [PRINT]. (Vložte tiskový papír pro formát P a stiskněte tlačítko [PRINT] - Tisk.)	→ Není vložen tiskový papír a tisková kazeta z jednoho obalu. Zkontrolujte kazetu vloženou do tiskárny a vložte do tiskárny papír stejného rozměru. (→ stránka 14)
Paper jam. (Zaseklý papír.) Remove Print Paper. (Vyjměte tiskový papír.)	→ Zasekl se papír. Viz část „Zaseklý papír“ (→ stránka 80), kde je uvedeno, jak odstranit zaseklý papír z tiskárny. Pokud zaseklý papír není možno odstranit, obraťte se na servis Sony.

Zaseklý papír

Pokud se tiskový papír zasekne, zobrazí se chybové hlášení a tisk se zastaví.

Odpojte od tiskárny síťový napájecí kabel a vytáhněte zaseklý papír z výstupu papíru nebo vyjměte zásobník papíru, abyste zaseklý papír mohli vytáhnout.

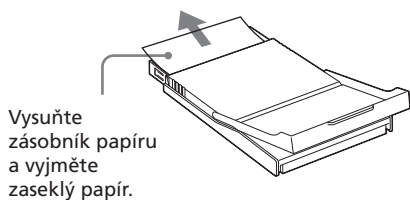
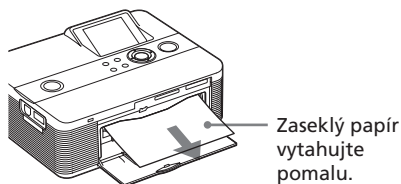

Poznámka

Pokud zaseklý papír nemůžete vytáhnout, obraťte se na prodejce Sony.

Čištění vnitřku tiskárny

Pokud jsou na snímcích bílé čáry nebo pravidelně rozmístěné tečky, vyčistěte vnitřek tiskárny dodávanou čisticí kazetou a ochranným listem z dodávané sady tiskového materiálu.

Tip

Můžete použít i ochranný list dodávaný s volitelnou tiskovou sadou.

- 1 Otevřete víko prostoru pro kazetu, a pokud je tam tisková kazeta, vyjměte ji (stránka 12).
- 2 Vložte do tiskárny dodávanou čisticí kazetu a zavřete víko prostoru pro kazetu.

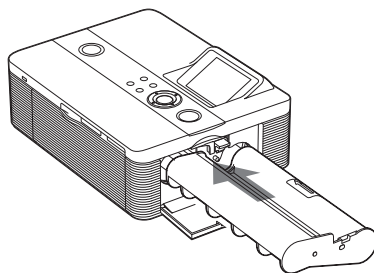

- 3 Vyjměte z tiskárny zásobník papíru. Pokud je v zásobníku papír, vyjměte papír ze zásobníku.

Poznámka

K čištění doporučujeme použít ochranný list formátu pohlednice.

4 Zasuňte ochranný list do zásobníku papíru.

Ochranný list zasuňte nepotištěnou stranou nahoru.

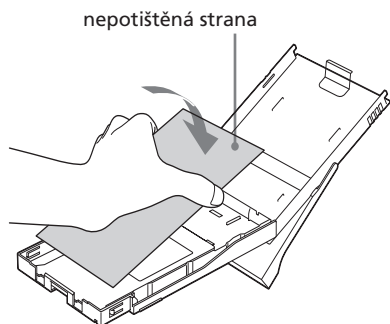

5 Vložte zásobník do tiskárny a stiskněte tlačítko PRINT (Tisk).

Čistící kazeta a ochranný list vyčistí vnitřek tiskárny.

Po dokončení čištění je ochranný list automaticky vysunut.

6 Vyměňte čisticí kazetu a ochranný list z tiskárny.

Tipy

- Čistící kazetu a ochranný list uschovejte společně pro budoucí použití.
- Ochranný list vydrží na maximálně 20 čištění.

Po skončení čištění

Vložte do tiskárny tiskovou kazetu a papír.

Poznámky

- Čištění provádějte pouze tehdy, pokud jsou na výtisku bílé čáry nebo tečky.
- Pokud tiskárna tiskne, jak má, čištěním provedeným navíc nelze dosáhnout lepší kvality tisku.
- Čištění lze provést nejvýše dvacetkrát. Při každém dalším čištění účinnost čištění klesá.
- Ochranný list při čištění nepodkládejte běžným papírem, mohlo by to způsobit zaseknutí papíru nebo jiný problém.
- Pokud čištění nezlepší kvalitu tisku, čištění několikrát zopakujte.

Upozornění

O bezpečnosti

- Na síťový kabel nestavte ani nepouštějte žádné těžké předměty ani jej jinak nepoškozujte. Tiskárnu s poškozeným síťovým kabelem nikdy nepoužívejte.
- Pokud se do tiskárny dostane cizí předmět nebo vnikne-li do tiskárny kapalina, okamžitě ji odpojte od sítě a před dalším použitím nechte prohlédnout odborníkem.
- Tiskárnu nikdy nerozebírejte.
- Při odpojování síťového kabelu tahejte za koncovku. Nikdy netahejte za samotný kabel.
- Pokud tiskárnu nebudete delší dobu používat, odpojte síťový kabel od zásuvky.
- Tiskárnu chraňte před hrubým zacházením.
- V zájmu ochrany před úrazem elektrickým proudem tiskárnu před čištěním nebo opravou vždy odpojte od sítě.

Poznámky k instalaci

- Vyvarujte se umístění tiskárny na místo, kde by byla vystavena:
 - vibracím
 - vysoké vlhkosti
 - nadměrné prašnosti
 - přímému slunci
 - extrémně nízkým nebo vysokým teplotám
- V blízkosti tiskárny nepoužívejte elektrické spotřebiče. Tiskárna nebude správně fungovat v elektromagnetických polích.
- Na tiskárnu nestavte těžké předměty.
- V okolí tiskárny ponechejte dostatek místa, aby nebyly zablokovány ventilační otvory. Zablokování těchto otvorů může vést k přehřátí vnitřku tiskárny.

Poznámka k síťovému adaptéru

- Používejte výhradně síťový adaptér, dodaný k tiskárně. Nepoužívejte jiný síťový adaptér, protože by mohlo dojít k chybné funkci tiskárny.
- Nepoužívejte dodaný síťový adaptér pro napájení jiných zařízení.
- Nepoužívejte elektronický transformátor (cestovní adaptér), protože hrozí přehřátí nebo porucha.
- V případě uvolnění nebo poškození síťového adaptéru nebo kabelu jej přestaňte používat, protože jeho další používání je nebezpečné.

Kondenzace vlhkosti

V případě přenesení tiskárny z chladu do tepla nebo při jejím umístění do extrémně teplé nebo vlhké místnosti může uvnitř zkondenzovat vodní pára. Za těchto podmínek tiskárna pravděpodobně nebude fungovat správně a při delším používání může dokonce dojít k jejímu poruše. Pokud dojde ke kondenzaci vodní páry, odpojte od tiskárny síťový kabel a tiskárnu nejméně jednu hodinu nepoužívejte.

Přeprava

Před přepravou tiskárny vyjměte tiskovou kazetu, zásobník papíru, odpojte síťový adaptér, vyjměte paměťovou kartu nebo odpojte vnější zařízení a tiskárnu s příslušenstvím uložte do původního obalu včetně všech vložek.

Pokud již původní obal a vložky nemáte, použijte podobný obalový materiál tak, aby nedošlo k poškození tiskárny během přepravy.

Čištění

Skříňku tiskárny, panel a ovládací prvky čistěte suchým měkkým hadříkem, nebo měkkým hadříkem lehce navlčeným ve slabém roztoku čistícího prostředku.

Nepoužívejte k čištění rozpouštědla, například alkohol nebo benzín, protože by mohlo dojít k poškození povrchové úpravy.

Omezení kopírování

Při kopírování dokumentů na tiskárně věnujte zvláštní pozornost níže uvedeným omezením:

- Kopírování bankovek, mincí nebo cenných papírů je protizákonné.
- Kopírování nevyplněných certifikátů, povolení, pasů, soukromých cenných papírů nebo nepoužitých poštovních známek je také protizákonné.
- Televizní programy, filmy, videopořady, portréty osob a další materiály mohou být chráněny autorskými právy. Nepovolený tisk těchto materiálů na videotiskárně může představovat porušení autorského zákona.

Poznámka k paměťovým kartám

Karty „Memory Stick“

Co je to karta „Memory Stick“?

Karta „Memory Stick“ představuje záznamové médium IC s velkou kapacitou. Toto médium bylo vyvinuto nejen pro výměnu a sdílení dat mezi výrobky, které kartu „Memory Stick“ podporují, ale rovněž jako výměnné externí úložiště, na které je možno ukládat data.

Typy karet „Memory Stick“

Karta „Memory Stick“ je dostupná v následujících typech, aby splňovala různé funkční požadavky:

- „Memory Stick“ (Není kompatibilní s „MagicGate“): Na kartu „Memory Stick“ je možno ukládat jakýkoli typ dat kromě chráněných dat (copyright-protected data), která vyžadují technologii ochrany „MagicGate“.
- „MagicGate Memory Stick“: Karta vybavená technologií ochrany „MagicGate“.
- „Memory Stick“ (Kompatibilní s „MagicGate“): Karta vybavená technologií ochrany „MagicGate“, která je kompatibilní s vysokorychlostním přenosem dat. Tato karta „Memory Stick“ může být používána na zařízeních, která jsou kompatibilní s kartou „Memory Stick“. (Rychlost datového přenosu závisí na kompatibilním zařízení pro karty „Memory Stick“.)

- „Memory Stick PRO“: Karta vybavená technologií ochrany „MagicGate“. Tato karta „Memory Stick PRO“ může být používána na zařízeních, která jsou kompatibilní s kartou „Memory Stick PRO“.
- „Memory Stick-ROM“: Na kartě „Memory Stick-ROM“ jsou uložena předem zaznamenaná data, určená pouze pro čtení. Z karty „Memory Stick-ROM“ není možno smazat žádná předem zaznamenaná data.

■ Poznámka ke kartám „Memory Stick Duo“ a „Memory Stick PRO Duo“

Karta „Memory Stick Duo“ je menší, než médium „Memory Stick“ standardní velikosti. Doplněním o Duo adaptér se její velikost stane shodnou se standardní kartou „Memory Stick“, takže může být použita v zařízeních, která jsou kompatibilní s médii „Memory Stick“ o standardní velikosti.

■ Poznámka k médiu „Memory Stick Micro“ („M2“)

Médium „Memory Stick Micro“ („M2“) je ještě menší, než médium „Memory Stick Duo“. Médium M2 je opatřeno adaptérem pro standardní velikost a pro velikost média „Memory Stick Duo“. Použitím kteréhokoli z těchto adaptérů je médium „Memory Stick Micro“ možno rovněž používat s výrobky, které jsou kompatibilní s médii „Memory Stick PRO“ nebo „Memory Stick PRO Duo“ standardní velikosti.

Typy karet „Memory Stick“ s nimiž tiskárna dokáže pracovat

S touto tiskárnou je možno používat následující typy médií „Memory Stick“^{*4}:

Funkce	Typ média Memory Stick		
	Jiná média než Memory Stick PRO ^{*2}		Memory Stick PRO ^{*2*3}
	Memory Stick (Není kompatibilní s MagicGate)	Memory Stick (Kompatibilní s MagicGate)	
		MagicGate Memory Stick	
Zobrazení/ Tisk	OK	OK ^{*1}	OK ^{*1}
Mazání/ Ukládání/ Formátování	OK	OK ^{*1}	OK ^{*1}

*1 Není možno provádět čtení/záznam dat, která vyžadují ochranu „MagicGate“.

*2 Tiskárna je vybavena slotem, který je kompatibilní jak s médii standardní velikosti, tak velikosti Duo. Bez adaptéru Memory Stick Duo můžete používat jak médium „Memory Stick“ standardní velikosti, tak kompaktní velikosti „Memory Stick Duo“.

*3 Při použití média „Memory Stick Micro“ s touto tiskárnou, jej vždy zasuňte do adaptéru M2. Pokud zasunete médium „Memory Stick Micro“ do tiskárny bez adaptéru M2, nemusí být možno médium „Memory Stick Micro“ z tiskárny vyjmout.

*4 Tiskárna podporuje souborový systém FAT32. Tiskárna je otestována jako plně funkční s médiem „Memory Stick“ o kapacitě 4 GB nebo nižší, vyrobeného společností Sony Corporation. Není však možno zaručit správnou funkčnost všech médií „Memory Stick“.

Co je to „MagicGate“?

„MagicGate“ je obecný název pro technologii na ochranu autorských práv, vyvinutou společností Sony. Tato technologie poskytuje možnosti autentizace a šifrování; mezi médii „Memory Stick“ a zařízeními, které je kompatibilní s technologií „MagicGate“, se provádí vzájemné potvrzení, aby bylo možno chráněná data správně zaznamenat a přehrávat. Jakmile se uskuteční autentizace, provede se zašifrování dat.

Při přehrávání dat se rovněž provádí autentizace. Pouze, pokud se uskuteční autentizace, se data dešifrují do jejich původní podoby a jsou přehrána. Data, chráněná technologií na ochranu autorských práv, není možno přehrávat na zařízeních, která neumožňují autentizaci.

Tato tiskárna není vybavena technologií „MagicGate“ na ochranu autorských práv a neumožňuje čtení nebo zápis dat, která jsou chráněna technologií „MagicGate“.

Poznámky k používání

- Nezasunujte do tiskárny najednou více médií „Memory Stick“, protože by to mohlo způsobit chybnou funkci tiskárny.
- Při používání média „Memory Stick“ zkontrolujte, zda jej vkládáte správným směrem. Při chybném použití by mohlo dojít k chybné funkci tiskárny.
- Nenechávejte média „Memory Stick Duo“ nebo „Memory Stick Micro“ v dosahu malých dětí, aby nedošlo k polknutí média.
- Kartu „Memory Stick“ nevyjímajte z tiskárny, pokud probíhá čtení nebo zápis dat.
- Za následujících okolností hrozí poškození dat:
 - médium „Memory Stick“ je vysunuto z tiskárny ve chvíli, kdy probíhá čtení nebo zápis dat.
 - médium „Memory Stick“ je používáno na místech, kde se vyskytuje statická elektřina nebo elektrické šumy.
- Doporučujeme zálohovat všechna důležitá data.
- Data, která zpracujete na počítači, nemusí být možno na tiskárně přehrávat.

- Budete-li chtít médium „Memory Stick“ naformátovat, použijte formátovací funkci tiskárny nebo svého digitálního fotoaparátu. Pokud kartu „Memory Stick“ naformátujete na počítači, snímky se nemusí správně zobrazit.
- Při formátování karty „Memory Stick“ se smažou všechna data na kartě, včetně souborů snímků. Abyste předešli nechtěnému smazání svých důležitých dat, nezapomeňte si je před formátováním zálohovat. Tiskárna nepodporuje ochranu autorských práv „MagicGate“ a proto nemůže číst nebo zapisovat data chráněná technologií „MagicGate“.

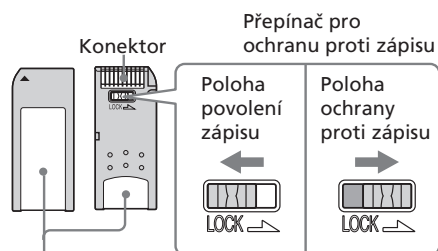

Štítek nalepte zde.

- Po přepnutí přepínače ochrany paměťové karty proti zápisu do polohy LOCK (uzamčení) není možno na kartu zaznamenávat, upravovat její obsah nebo mazat data.
- Budete-li chtít médium „Memory Stick Duo“ používat bez přepínače ochrany paměťové karty proti zápisu, buďte opatrní, abyste data nechtěně neupravili nebo nesmazali.
- Pro přepnutí přepínače ochrany paměťové karty proti zápisu na médium „Memory Stick Duo“ použijte špičatý předmět.
- Na místo pro štítek nelepte žádný jiný materiál, než je přiložený štítek. Při nalepování přiloženého štítku jej pečlivě umístěte na správné místo. Dejte pozor, aby se štítek neodlepoval.
- Budete-li chtít psát na nalepený štítek poznámky, netlačte na štítek.
- Budete-li chtít médium „Memory Stick“ přenášet nebo uskladnit, vložte je do příloženého pouzdra.
- Nedotýkejte se kontaktů paměťové karty „Memory Stick“ holou rukou nebo kovovým předmětem.
- Zabraňte ohýbání nebo pádu paměťové karty „Memory Stick“.
- Kartu „Memory Stick“ nerozebírejte ani neupravujte.
- Nevystavujte médium „Memory Stick“ působení vody.

Pokračování

- Nepoužívejte a neskladujte médium „Memory Stick“ v následujících podmínkách:
 - Místa, vystavená nadměrným provozním podmínkám, včetně míst, jako je například interiér automobilu, zaparkovaného na přímém slunci (např. v létě), exteriéry, vystavené přímému slunci nebo místa v blízkosti topných těles.
 - Vlhká místa nebo místa, kde se vyskytují korozivní substance.
 - na přímém slunci
 - na vlhkých místech nebo na místech, kde se vyskytují korozivní substance
 - na místech, kde se vyskytuje statická elektřina nebo elektrické šumy
 - Budete-li chtít paměťovou kartu přenášet nebo uskladnit, vložte ji do příloženého pouzdra.
 - Nevýjímajte paměťovou kartu ani nevypínejte tiskárnu ve chvíli, kdy tiskárna čte nebo zapisuje data a kdy bliká indikátor přístupu.
- V opačném případě by mohlo dojít k poškození čitelnosti dat nebo k jejich smazání.

Poznámka k paměťové kartě SD

Slot SD card na tiskárně umožňuje používání paměťové karty SD memory card^{*1} a paměťové karty podle normy MMC^{*2}.

*1 Tiskárna podporuje souborový systém FAT32.

Tiskárna je otestována jako plně funkční s paměťovou kartou SD o kapacitě 2 GB nebo nižší.

Budete-li chtít použít kartu SD card, budete potřebovat adaptér.

*2 Tiskárna je otestována jako plně funkční s paměťovou kartou podle normy MMC o kapacitě 128 MB nebo nižší.

Správná funkčnost všech typů paměťových karet SD card/normy MMC není zaručena.

Poznámky k používání

- Při používání paměťové karty zkontrolujte, zda ji vkládáte správným směrem a do správného slotu.
- Není možno číst nebo zaznamenávat data, chráněná autorskými právy. (karta SD card)
- Zabraňte ohýbání nebo pádu paměťové karty.
- Kartu nerozebírejte ani ji nijak neupravujte.
- Nevystavujte kartu působení vody.
- Vyvarujte se používání karty na místech s vysokou vlhkostí, protože by mohlo dojít k jejímu navlhnutí.
- Nepoužívejte a neskladujte kartu v následujících podmínkách:
 - na místech, vystavených vysokým teplotám, jako je například interiér automobilu, zaparkovaného na přímém slunci, exteriéry, vystavené přímému slunci nebo místa v blízkosti topných těles

Technické údaje

■ Tiskárna

Metoda tisku

Termosublumační tisk (žlutá/purpurová/azurová, 3 průchody)

Rozlišení

300 (svisle) x 300 (vodorovně) dpi

Ekvivalentní

3 barevná inkoustová tiskárna Ink-Jet

4 800 dpi x 4 800 dpi*¹

6 barevná inkoustová tiskárna Ink-Jet

3 810 dpi x 3 810 dpi*²

Počet barev v každém bodě

256 úrovní (8 bitů pro složky žlutá/purpurová/azurová), přibližně 16 770 000 barev

Rozměr tisku

Pohlednice (10 x 15 cm):

101,6 x 152,4 mm (maximální rozměr, tisk bez okrajů)

Doba tisku (jednoho listu)

Pohlednice (10 x 15 cm): Přibližně 67 sekund

(Při tisku z paměťové karty zasunuté do slotu tiskárny tento údaj nezahrnuje dobu potřebnou pro přenos a zpracování dat)

Vstupní/Výstupní konektory

USB pro připojení k počítači PC USB 1.1 (Typ B)

Vysokorychlostní přenos není podporován.

Konektor PictBridge

Slot

Slot pro zasunutí karty „Memory Stick“

Slot pro zasunutí karty SD Card

Kompatibilní obrazové formáty

JPEG: Kompatibilní s DCF 2.0, kompatibilní s Exif 2.21, JFIF*³

TIFF: Kompatibilní s Exif 2.21

BMP*⁴: 24 bitový formát Windows

Některé formáty obrázkových souborů nejsou kompatibilní.

Maximální počet bodů snímku, které lze zpracovat

6 400 (svisle) x 4 800 (vodorovně)

(Kromě režimu Index Print - Indexový tisk a část Creative Print - Kreativní tisk)

Maximální počet souborů, které lze zpracovat

9 999 souborů na paměťové kartě/vnějším zařízení

Tisková kazeta/Tiskový papír

Viz část „Příprava tiskových materiálů“ na stránce 11.

LCD panel

5,0 cm (typ 2.0) aktivní matice TFT

Celkový počet obrazových bodů:

86 636 (358 x 242) bodů

Požadavky na napájení

Konektor DC IN (24 V stejnosměrných)

(Příkon v režimu standby méně než 1 W)

Provozní teplota

5 °C až 35 °C

Rozměry

Přibližně 175 x 60 x 137 mm

(šířka/výška/hloubka, bez vyčnívajících součástí)

(hloubka je 306 mm, pokud je nainstalován zásobník papíru.)

Hmotnost

Přibližně 1,1 kg

(kromě zásobníku papíru, tiskové kazety, síťového adaptéru)

Dodávané příslušenství

Viz „Kontrola obsahu dodávky“ na stránce 10.

■ Síťový adaptér na střídavé napětí AC-S2425

Požadavky na napájení

100 až 240 V střídavých, 50/60 Hz, 1,5 až 0,75 A

Jmenovité výstupní napětí

24 V stejnosměrných, 2,2 A

Provozní teplota

5 °C až 35 °C

Rozměry

Přibližně 60 x 30,5 x 122 mm
(šířka/výška/hloubka, bez vyčnívajících součástí)

Hmotnost

Přibližně 305 g

Konstrukce a technické údaje se mohou měnit bez předchozího upozornění.

- *1: Pokud je použita matice 16 x 16 bodů: 300 x 16 = 4 800 dpi
- *2: Pokud je použita matice 12,7 x 12,7 bodů: 300 x 12,7 = 3 810 dpi
- *3: Baseline JPEG s formátem 4:4:4, 4:2:2 nebo 4:2:0
- *4: Není možno tisknout prostřednictvím programu Picture Motion Browser.

Domovská stránka podpory zákazníků

Nejaktuálnější informace, týkající se podpory najdete na následujících internetových stránkách:
<http://www.sony.net/>

Tisknutelná plocha

Formát pohlednice

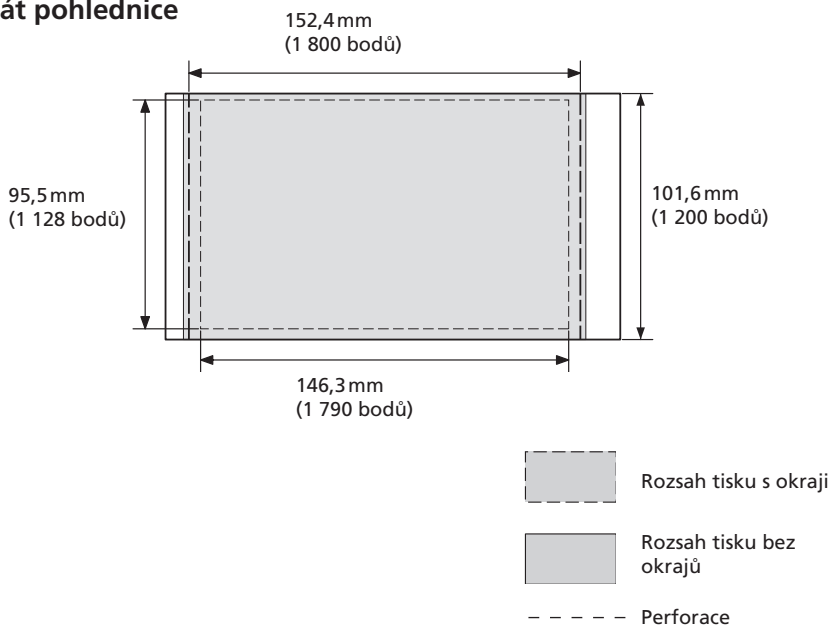

Výše uvedené obrázky platí při tisku snímku s poměrem stran 3:2.

Tisknutelná plocha se liší při tisku s okraji a bez okrajů.

Glosář

Auto Fine Print 3

Tato funkce automaticky koriguje kvalitu obrazu tak, že se snímek vytiskne se živějšími a zářivějšími barvami. Je zvlášť efektivní u tmavších snímků s nízkým kontrastem. Snímky jsou reprodukovány s korekcí a mají přirozené tóny pleti, živou zelesň listů a čistě modrou oblohu.

DCF (zkratka Design rule for Camera File system)

Toto zařízení odpovídá normě DCF, což je norma vypracovaná organizací JEITA (Japan Electronics and Information Technology Industries Association) s cílem zaručit záměnnost a kompatibilitu mezi digitálními fotoaparáty a s nimi souvisejícími produkty. Úplnou záměnnost a kompatibilitu však není možno zaručit.

DPOF (Digital Print Order Format)

Formát používaný k uložení informací potřebných k automatickému tisku snímků pořízených digitálními fotoaparáty ve fotolabu nebo na domácí tiskárně. Tiskárna podporuje DPOF tisk a dokáže automaticky vytisknout nastavený počet snímků u nichž bylo provedeno DPOF nastavení.

Exif 2.21 (Exif Print)

Exif (Exchangeable image file format for digital cameras, výměnný formát snímků pro digitální fotoaparáty) Print je celosvětová norma pro tisk digitálních snímků. Digitální fotoaparát kompatibilní s normou Exif Print uloží s každým snímkem i doprovodné údaje o podmínkách při fotografování. Tiskárna využívá údaje Exif Print uložené s jednotlivými snímky k tomu, aby tištěný výsledek co nejpřesněji odpovídal originálu*1.

- *1 Pokud je povolena volba „Auto Fine Print 3“ a snímek (soubor JPEG) byl pořízen digitálním fotoaparátem, který je kompatibilní s Exif Print (Exif 2.21), je snímek automaticky upraven na optimální kvalitu obrazu a vytištěn.

Mass Storage System

Různé typy zařízení pro ukládání velkých objemů dat, například diskové jednotky (diskety, pevné disky, optické disky) nebo pásková média. Na rozdíl od paměti flash uchová zařízení pro ukládání dat uložená data i po vypnutí počítače PC nebo zařízení.

Karta „Memory Stick“/karta SD card

Výměnné kompaktní paměťové médium s malými rozměry a hmotností. Další podrobnosti najdete na stránkách 83 až 86.

PictBridge

Norma vytvořená asociací Camera & Imaging Products Association, umožňující přímé připojení digitálního fotoaparátu, který je kompatibilní s PictBridge k tiskárně, bez počítače PC, což umožňuje přímý tisk na místě pořízení snímku.

Náhledy

Miniaturní obrázky zastupující původní snímek, ukládané do obrazových souborů pořízených digitálními fotoaparáty. Tiskárna využívá náhledy k vytvoření seznamu snímků.

Index

A

- All printing (Tisk všech) 35
- Auto Fine Print 3 42

C

- Color Setting (Nastavení barev) 43
- Creative Print (Kreativní tisk) 31
- Čištění 80

D

- Date Display Order (Pořadí zobrazení data) 45
- Date print (Tisk data) 43
- Dělené snímky 32
- Demo režim 45
- Dodávané příslušenství 10
- DPOF (Formát příkazu pro digitální tisk) 35

E

- Easy Printing (Snadný tisk) 35
- Exif Print (Tisk Exif) 42

F

- Filter (Filtr) 28
- Fish-eye effect (efekt „rybího“ oka) 29
- Format (Formátování) 40
- Formátování média Memory Stick 40
- Fotoaparát PictBridge 46

H

- Hledání snímku 38

I

- Ikona 45
- Image Data Display (Zobrazení dat o snímku) 24, 45
- Image list (Seznam snímků) 25
- Indexový tisk 35
- Indikátor On/standby (zapnuto/pohotovostní stav) 16, 20, 22, 46, 49
- Indikátor přístupu 17, 18
- Instalace ovladače tiskárny 48
- Instalace programu Picture Motion Browser 51

K

- Kalendář 34
- Konektor PictBridge 19, 46
- Korekce snímku 28

L

- Language (Jazyk) 45
- LCD backlight (Podsvícení LCD displeje) 45
- LCD obrazovka 24
- Listing Order (Pořadí seznamu) 45

M

- Menu Edit (Úpravy) 26

O

- Odstraňování problémů 62
- Option (Možnosti) 44
- Otočení snímku 27

P

- Počet výtisků 21, 23, 30
- Posun snímku 27
- Potlačení jevu červených očí 29
- Poznámky k používání média Memory Stick 85
- Preview (Náhled) 24
- PRINT (Tisk) 21
- Program Picture Motion Browser 47
- Přehled 6
- Přepínač pro ochranu proti zápisu 85
- Připojení k elektrorozvodné síti 16

S

- Sepia 29
- Síťový adaptér 16
- Slideshow (Prezentace) 37
- Smazání snímku 39
- Systémové požadavky 47

T

Technické údaje	87
Tisk několika výtisků	21
Tisk s okraji/bez okraje	42
Tisk upraveného snímku/ Creative Print (Kreativní tisk)	30
Tisk více snímků	22
Tisk z digitálního fotoaparátu, který je kompatibilní s normou PictBridge	46
Tisk z paměťové karty/ vnějšího zařízení	20
Tisk z počítače PC	47
Tisknutelná plocha	89
Tisková kazeta	12
Tiskový materiál	11
Tiskový papír	11, 14
Typy karet SD Card	86
Typy médií Memory Stick	83

U

Uložení snímku	30
Uložení/tisk upraveného snímku	30
Upozornění	82
USB konektor	49
Uvedení do provozu	41

V

Víko zásobníku papíru	13
Vkládání média Memory Stick	17
Vložení tiskového papíru	13
Vnější zařízení	18
Volba vstupního signálu	20
Vstup stejnosměrného napětí 24 V	16
Vstupní indikace	24
Vypínač On/standby (zapnuto/pohotovostní stav)	20, 22, 46, 49

Z

Zaseklý papír	80
Zásobník papíru	13
Zasunutí karty SD Card	18
Zasunutí paměťové karty	17
Zasunutí tiskové kazety	12
Změna displeje	24
Zoom In/Out (Přiblížení/ Vzdálení)	24
Zvětšení a zmenšení snímku	27
Zvláštní filtr	28

<http://www.sony.net/>

Sony Corporation Printed in Czech Republic (EU)

CZ



Nakládání s nepotřebným elektrickým a elektronickým zařízením (platné v Evropské unii a dalších evropských státech uplatňujících oddělený systém sběru)

Tento symbol umístěný na výrobku nebo jeho balení upozorňuje, že by s výrobkem po ukončení jeho životnosti nemělo být nakládáno jako s běžným odpadem z domácnosti. Místo toho by měl být odložen do sběrného místa určeného k recyklaci elektronických výrobků a zařízení. Dodržením této instrukce zabráníte negativním dopadům na životní prostředí a zdraví lidí, které naopak může být ohroženo nesprávným nakládáním s výrobkem při jeho likvidaci. Recyklováním materiálů, z nichž je výrobek vyroben, pomůžete zachovat přírodní zdroje. Pro získání dalších informací o recyklaci tohoto výrobku kontaktujte prosím místní orgány státní správy, místní firmu zabezpečující likvidaci a sběr odpadů nebo prodejnu, v níž jste výrobek zakoupili.