

Digitalni fotookvir

DPF-D830/D830L

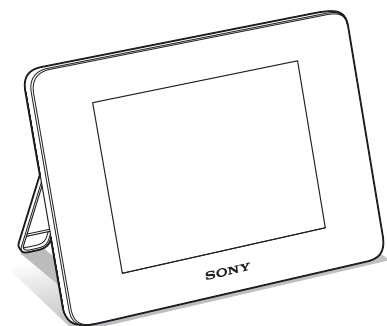

Priručnik za digitalni fotookvir

Prije uporabe

Osnovne funkcije

Napredne funkcije

Korištenje s računalom

Poruke o pogreškama

U slučaju problema

Dodatne informacije

Odlaganje dotrajale električne i elektroničke opreme (primjenjivo u Europskoj uniji i ostalim europskim zemljama s odvojenim sustavima za prikupljanje otpada)



Ovaj simbol na proizvodu ili na ambalaži označava da se uređaj ne smije tretirati kao kućni otpad. Uređaj se treba predati na mjesto za prikupljanje otpada i recikliranje električne i elektroničke opreme. Pravilnim odlaganjem ovog proizvoda, pomažete u sprečavanju mogućih štetnih posljedica za okoliš i ljudsko

zdravlje, do kojih može doći uslijed nepravilnog odlaganja ovog uređaja. Recikliranjem materijala pomaže se u očuvanju prirodnih izvora. Za dodatne informacije o recikliranju ovog proizvoda, obratite se lokalnom uredu, komunalnoj službi ili trgovini u kojoj ste kupili proizvod.

Odlaganje isluženih baterija (primjenjivo u Europskoj uniji i ostalim europskim zemljama s odvojenim sustavima za prikupljanje otpada)



Ovaj simbol na bateriji ili na ambalaži označava da se baterija isporučena s ovim proizvodom ne smije tretirati kao kućni otpad. Na nekim baterijama ovaj simbol može biti naveden zajedno s kemijskim simbolom. Mogu biti dodani i kemijski simboli za živu (Hg) ili olovo (Pb) ako baterija sadrži više od 0,0005% žive ili 0,004% olova. Pravilnim odlaganjem ovih baterija, pomažete u sprečavanju mogućih štetnih posljedica za okoliš i ljudsko zdravlje, do kojih može doći uslijed nepravilnog odlaganja baterija. Recikliranjem materijala pomaže se u očuvanju prirodnih izvora.

U slučaju proizvoda koji zbog sigurnosnih razloga, performansi ili zadržavanja cjelovitosti napajanja zahtijevaju trajnu povezanost s unutarnjom baterijom, takvu bateriju trebaju mijenjati samo osposobljeni serviseri. Kako bi osigurali pravilno zbrinjavanje baterije, predajte dotrajali proizvod na sabirno mjesto za recikliranje električne i elektroničke opreme. Za sve ostale baterije, pogledajte odjeljak o sigurnom uklanjanju baterija iz uređaja. Predajte bateriju na sabirno mjesto za recikliranje otpadnih baterija. Za dodatne informacije o recikliranju ovog proizvoda ili baterije, obratite se lokalnom uredu, komunalnoj službi ili trgovini u kojoj ste kupili proizvod.

Napomena za korisnike u Republici Hrvatskoj

IZJAVA O SUKLADNOSTI

Proizvođač ovog proizvoda je Sony Corporation, 1-7-1 Konan Minato-ku, Tokyo 108-0075, Japan.

Sony, odnosno njegov ovlaštenu zastupnik Sony Central and Southeast Europe Kft., Predstavništvo u Republici Hrvatskoj izjavljuje da je ovaj proizvod usklađen s bitnim zahtjevima tehničkih propisa koji su za ovaj proizvod utvrđeni.

Izjave o sukladnosti dostupne su na internetskoj stranici www.sukladnost-sony.com.hr

Sadržaj

Prije uporabe

Razni načini uživanja u fotookviru	4
Značajke	5
Opis dijelova	7
■ Digitalni fotookvir	7
■ Daljinski upravljač	8

Osnovne funkcije

Priprema daljinskog upravljača	9
Uključivanje fotookvira	10
Podešavanje točnog vremena	11
Ulaganje memorijske kartice	12
Izmjena prikaza	14
Slideshow prikaz	15
Prikaz sata i kalendara	16
Pojedinačni prikaz slike (single image display)	17
Indeksni prikaz slika	18
Reproduciranje video datoteke	20

Napredne funkcije

Uživanje u slideshow prikazu	21
Promjena postavki za slideshow	21
Reproduciranje slideshow a uz pozadinsku glazbu	24
Importiranje glazbene datoteke	24

Odabir glazbene datoteke za reprodukciju	24
Reproduciranje pozadinske glazbe uz slideshow	25
Funkcija osvježavanja	26
Importiranje slika u unutrašnju memoriju	26
Odabir memorije za reprodukciju	28
Eksportiranje slike iz unutrašnje memorije	29
Brisanje slike	30
Registriranje oznake	31
Razvrstavanje slika (filtriranje)	33
Podešavanje veličine i orijentacije slike	34
Povećavanje/smanjivanje slike	34
Rotiranje slike	34
Promjena postavki automatskog uključivanja/isključivanja	35
Mijenjanje postavki	37
Postupak podešavanja	37
Opcije za podešavanje	39
Prikaz slike koja je pohranjena na USB uređaju	41

Korištenje s računalom

Spajanje na računalo	42
Sistemske zahtjevi	42
Spajanje na računalo radi razmjene slika	42
Odspajanje s računala	43

Poruke o pogreškama

Pojavi li se poruka o pogrešci.....44

U slučaju problema

Pojavi li se problem.....46

Dodatne informacije

O memorijskim karticama.....51

 "Memory Stick"51

 SD memorijska kartica52

 Napomene o uporabi memorijske
 kartice52

Tehnički podaci.....53

**O ilustracijama i slikama zaslona
koji se koriste u ovim uputama**

Ilustracije i slike zaslona koje se koriste u ovim uputama možda neće biti u potpunosti jednake stvarnom izgledu.

Razni načini uživanja u fotookviru

Ovaj Sony digitalni fotookvir omogućuje jednostavan prikaz slika snimljenih digitalnim fotoaparatom ili drugim uređajem, bez uporabe računala.

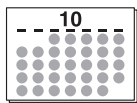
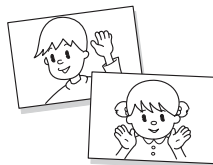
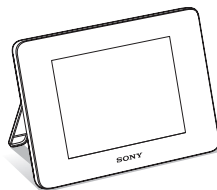

Značajke

■ Razine funkcije za prikaz

Možete uživati u raznim načinima prikaza, primjerice u prikazu slideshova, prikazu sata i kalendara, pojedinačnom prikazu i indeksnom prikazu. (str. 14)



■ Razni stilovi slideshova

Prikazane slike mogu se izmjenjivati automatski kao da sami okrećete stranice albuma. Možete odabrati razne stilove slideshova, uključujući i one koji prikazuju sat i kalendar. Možete također mijenjati podešenja reprodukcije, primjerice redoslijed prikaza. (str. 21)

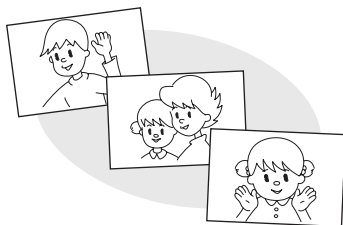

■ Ugrađena baterija omogućava uživanje u fotookviru na bilo kojem mjestu u domaćinstvu.

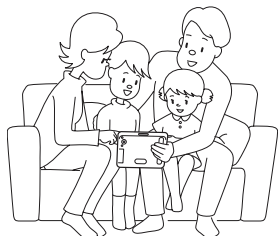

■ Prikaz slika s memorijske kartice i importiranje slika u unutrašnju memoriju

Jednostavno umetnite memorijsku karticu, primjerice "Memory Stick" ili SD memorijsku karticu, izvađenu iz digitalnog fotoaparata ili drugog uređaja i odmah ćete moći gledati slike.

Slike s memorijske kartice možete importirati i pohraniti u ugrađenu memoriju. (str. 26)

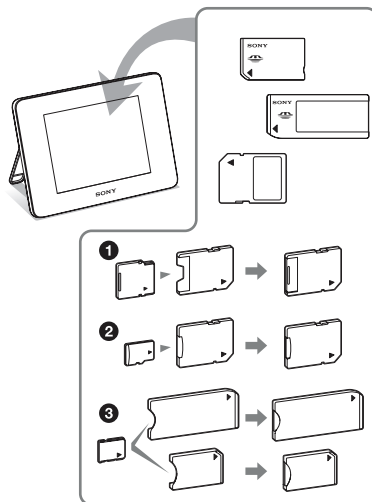

* Kad koristite miniSD/miniSDHC ①, microSD/ microSDHC ② ili "Memory Stick Micro" medij ③, umetnite ga u odgovarajući adapter.

■ Eksportiranje slika

Slike iz ugrađene memorije možete eksportirati na svoju memorijsku karticu. (str. 29)

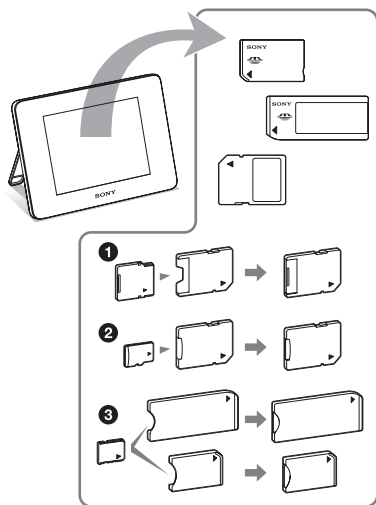

* Kad koristite miniSD/miniSDHC ❶, microSD/microSDHC ❷ ili "Memory Stick Micro" medij ❸, umetnite ga u odgovarajući adapter.

■ Reprodukcijska video datoteka/reprodukcija pozadinske glazbe (BGM) s fotografijama

Možete uživati u gledanju video datoteka snimljenih digitalnim fotoaparatom kao i u gledanju fotografija uz pratnju pozadinske glazbe (str. 20, 24).

■ Funkcija razvrstavanja

Slike možete razvrstati prema datumu, mapi, orijentaciji slike, oznaci i kategoriji videozapis/fotografija (str. 33).

■ Automatsko zakretanje slike

Fotookvir automatski rotira slike u njihovu odgovarajuću orijentaciju. Slike se također automatski rotiraju kad se fotookvir namjesti u portretni ili panoramski položaj*.

* Video datoteke ne rotiraju se automatski čak i ako promijenite orijentaciju fotookvira.

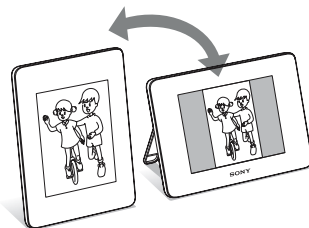

Opis dijelova

■ Digitalni fotookvir

Prednja strana

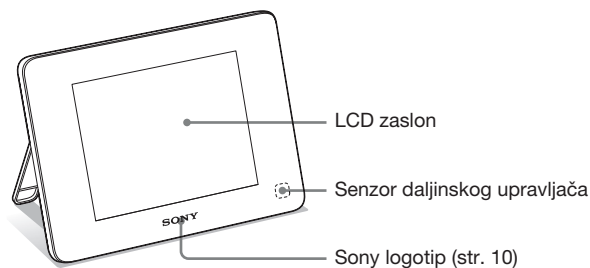

Stražnja strana

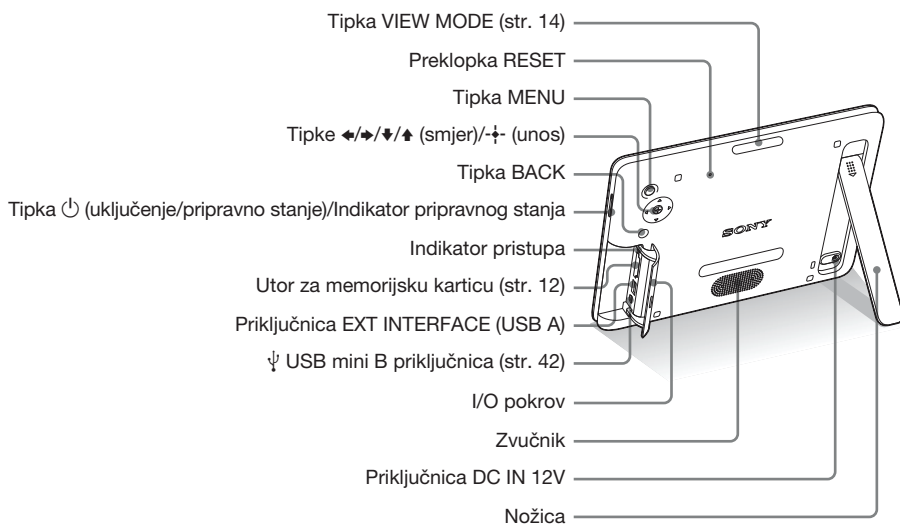

■ Daljinski upravljač

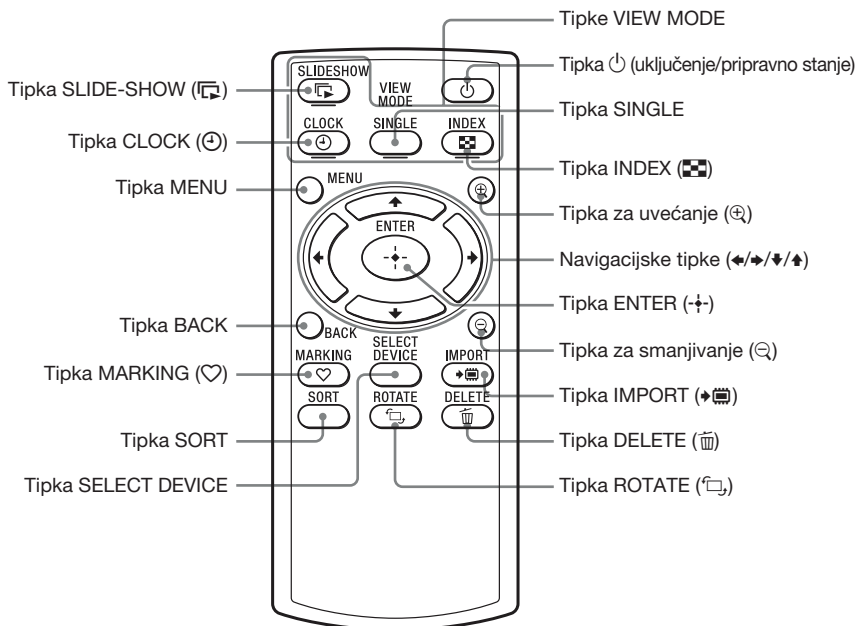

O opisima u ovom priručniku

Postupci opisani u ovom priručniku zasnivaju se na uporabi tipaka na fotookviru. Kad se postupak izvodi drukčije, primjerice daljinskim upravljačem i tipkama na fotookviru, to će biti dodatno objašnjeno.

Priprema daljinskog upravljača

Isporučena litijeva baterija (CR2025) je već uložena u daljinski upravljač. Prije uporabe izvucite zaštitnu foliju kao što je prikazano slikom.

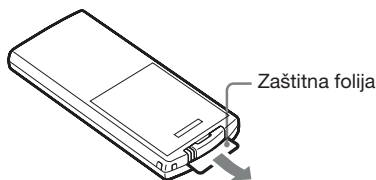

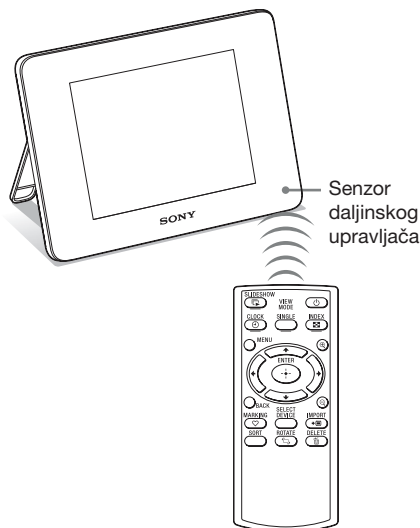

Uporaba daljinskog upravljača

Usmjerite prednji kraj daljinskog upravljača prema pripadajućem senzoru na fotookviru.



Napomena

Tipka  (pripravno stanje) na daljinskom upravljaču ne može se koristiti kad se fotookvir napaja samo pomoću ugrađene baterije. Upotrijebite tipku  (pripravno stanje) na fotookviru.

Zamjena baterije daljinskog upravljača

Ako daljinski upravljač prestane raditi, zamijenite bateriju (CR2025 litijeva baterija) novom.

1 Pritisnite graničnik.

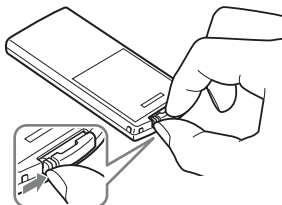

2 Izvucite držač baterije.

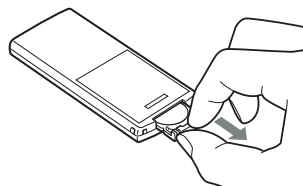

3 Umetnite novu bateriju i vratite držač baterije u daljinski upravljač.

Umetnite bateriju tako da oznaka "+" bude okrenuta prema gore.

Napomene

- Uporaba drukčije baterije može uzrokovati njenu eksploziju.
- Istrošene baterije odložite u skladu s lokalnim propisima.
- Ne ostavljajte daljinski upravljač na vrlo toplom i vlažnom mjestu.
- Pazite da u daljinski upravljač ne ude kakav strani predmet, primjerice kod zamjene baterije.
- Nepravilna uporaba baterije može uzrokovati curenje elektrolita i koroziju.
 - Nemojte puniti bateriju.
 - Kad daljinski upravljač nećete koristiti duže vrijeme, izvadite bateriju iz njega kako biste spriječili curenje elektrolita i koroziju.

- Nepravilno ulaganje, rastavljanje, rezanje ili zagrijavanje baterije, ili bacanje u vatru, mogu uzrokovati pucanje baterije i istjecanje elektrolita.

Uključivanje fotookvira

Uključivanje

Pritisnite  (uključenje/pripravno stanje) na fotookviru za uključenje. Indikator pripravnog stanja prelazi iz crvene u zelenu boju. Na prednoj ploči se uključi Sonyjev logo.

Uporaba daljinskog upravljača

Možete uključiti/isključiti fotookvir tipkom  (uključenje/pripravno stanje) na daljinskom upravljaču.

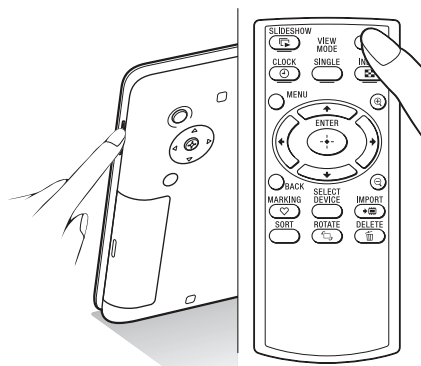

Kad se fotookvir napaja pomoću ugrađene baterije

Uključite fotookvir pritiskom tipke  (pripravno stanje) na fotookviru.

Ako se fotookvir napaja samo pomoću ugrađene baterije, tipka  (pripravno stanje) na daljinskom upravljaču ne radi.

Isključivanje

Zadržite  (uključenje/pripravno stanje) na fotookviru sve dok se uređaj ne isključi. Indikator pripravnog stanja prelazi iz zelene u crvenu boju.

Napomena

Nemojte isključivati fotookvir ili odspajati mrežni adapter iz zidne utičnice ili s fotookvira. U protivnom možete oštetiti fotookvir.

Rad u početnom stanju

Kad se fotookvir uključi, na zaslonu se pojavi početni prikaz.

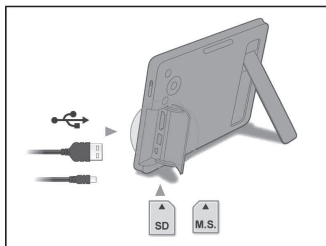

Nakon 10 sekundi bez pritiska na tipke, pokazuje se demo-mod. Kod pritiska na bilo koju tipku osim tipke uključivanja, početni izbornik se vraća na zaslon. Tada pritisnite prvo tipku MENU a zatim podesite datum i vrijeme.

Podešavanje točnog vremena

- 1 Pritisnite MENU.
- 2 Pritisnite \leftarrow/\rightarrow za odabir kartice  (Settings).
- 3 Pritisnite \downarrow/\uparrow za odabir [Date/time Settings] i pritisnite ENTER.

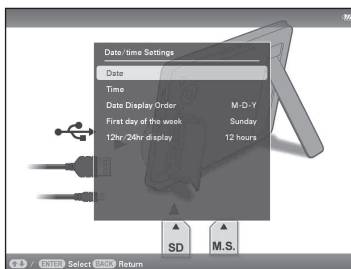

- 4 Podesite datum.
 - ① Pritisnite \downarrow/\uparrow za odabir [Date] i pritisnite ENTER.
 - ② Pritisnite \leftarrow/\rightarrow za odabir mjeseca, dana i godine, zatim pritisnite \downarrow/\uparrow za odabir vrijednosti, te na koncu pritisnite ENTER.
- 5 Podesite vrijeme.
 - ① Pritisnite \downarrow/\uparrow za odabir [Time] i pritisnite ENTER.
 - ② Pritisnite \leftarrow/\rightarrow za odabir sata, minute i sekunde, zatim pritisnite \downarrow/\uparrow za odabir vrijednosti, te na koncu pritisnite ENTER.
- 6 Odaberite format datuma.
 - ① Pritisnite \downarrow/\uparrow za odabir [Date Display Order] i pritisnite ENTER.
 - ② Pritisnite \downarrow/\uparrow za odabir formata i pritisnite ENTER.
 - Y-M-D
 - M-D-Y
 - D-M-Y
- 7 Podesite početni dan u tjednu za kalendar.

Možete podesiti dan koji je prikazan na lijevoj strani kalendara.

- ① Pritisnite ▼/▲ za odabir [First day of the week] i pritisnite ENTER.
- ② Pritisnite ▼/▲ za odabir [Sunday] ili [Monday] i pritisnite ENTER.

8 Odaberite prikaz vremena.

- ① Pritisnite ▼/▲ za odabir [12hr/24hr display] i pritisnite ENTER.
- ② Pritisnite ▼/▲ za odabir [12 hours] ili [24 hours] i pritisnite ENTER.

9 Pritisnite MENU. Izbornik se zatvara.

Ulaganje memorijske kartice

1 Otvorite I/O pokrov.

2 Uložite memorijsku karticu čvrsto u odgovarajući utor tako da naljepnica bude okrenuta prema vama (dok se nalazite iza poledine fotookvira).

Indikator pristupa treperi kad je memorijska kartica umetnuta pravilno. Ako indikator pristupa ne treperi, provjerite na koju stranu je okrenuta naljepnica te ponovno umetnite memorijsku karticu.

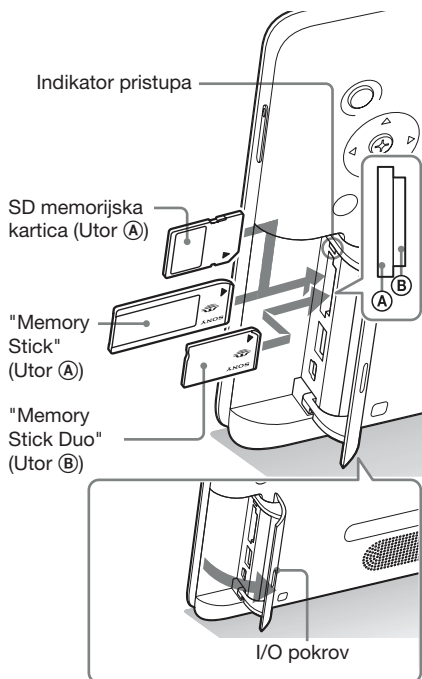

Napomena

Kad koristite miniSD/miniSDHC ❶, microSD/microSDHC ❷ ili "Memory Stick Micro" medij ❸, umetnite ga u odgovarajući adapter.

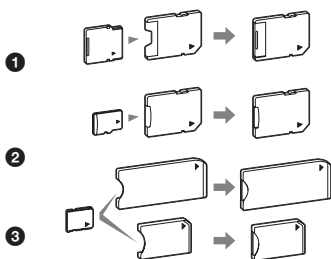

Za detalje o kompatibilnim memorijskim karticama, pogledajte "O memorijskim karticama" (str. 51). Za podržane formate datoteka, pogledajte Tehničke podatke.

Pri ulaganju memorijske kartice

Kad uložite memorijsku karticu, automatski se prikazuju slike s nje. Isključite li uređaj tijekom prikaza slika te ga zatim ponovno uključite, nastavit će se prikazivati iste slike.

Za promjenu memorije za reprodukciju

Progledajte "Odabir memorije za reprodukciju" (str. 28).

Za vađenje memorijske kartice

Izvadite memorijsku karticu iz utora u smjeru suprotnom od ulaganja. Memorijsku karticu nemojte vaditi dok treperi indikator pristupa.

Napomene

- Utor je kompatibilan sa standardom i Duo veličinom za "Memory Stick", stoga vam ne treba "Memory Stick" adapter.
- Utor za "Memory Stick" (Standard/Duo)/SD memorijsku karticu/MMC automatski prepoznaje vrstu kartice.
- Nemojte umetati više memorijskih kartica u utore ❶, ❷ istodobno. Umetnete li više memorijskih kartica, fotookvir neće raditi pravilno.

Savjet

- S-Frame neće automatski zakrenuti sliku ako je:
 - Slika snimljena DSC fotoaparatom koji ne podržava snimanje Exif taga za zakretanje.
 - Slika retuširana i spremljena pomoću softvera za obradu koji poništava Exif tag za zakretanje.

Izmjena prikaza

Način prikaza možete promijeniti pritiskom tipke VIEW MODE.

- 1 Više puta pritisnite tipku VIEW MODE za odabir načina prikaza.

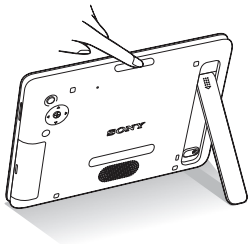

Prikazuje izbornik načina prikaza.

Područje za odabir načina prikaza

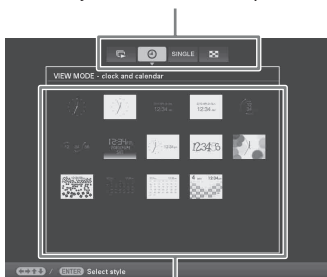

Područje za odabir stila



 Slideshow
(str. 15)



 Sat i kalendar
(str. 16)



SINGLE
Prikaz jedne slike
(str. 17)



 Indeksni prikaz
(str. 18)

Uporaba daljinskog upravljača

Pritisnite odgovarajuću VIEW MODE tipku, u skladu sa željenim načinom prikaza.

Tipke VIEW MODE

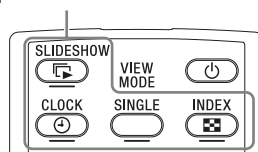

Prikazuje se odabrani način prikaza.

- 2 Odaberite stil tipkama $\leftarrow/\rightarrow/\uparrow/\downarrow$ i pritisnite ENTER.

Na zaslonu se aktivira odabrani stil prikaza.







Savjeti

- Nalazi li se kursor u području za odabir načina prikaza, pomaknite ga u područje za odabir stila pritiskom tipke \downarrow .
- U području za odabir stila prikaza možete pomicati kursor pritiskom odgovarajuće tipke VIEW MODE na daljinskom upravljaču, u skladu s trenutno odabranim načinom prikaza (\leftarrow , \downarrow , SINGLE ili \rightarrow) ili višestrukim pritiskom tipke VIEW MODE na fotookviru.

Napomena

Ako fotookvirom ne rukujete duže vrijeme, automatski će se odabrati stil na kojem se nalazi kursor.

Slideshow prikaz

Prikaz	Stil	Opis
 Slideshow	 Pojedinačni prikaz	Slike se prikazuju pojedinačno jedna za drugom.
	 Prikaz više slika	Prikazivanje više slika odjednom. Za video datoteke prikazuje se samo prva sličica datoteke.
	 Prikaz sata	Prikazivanje slika jedne za drugom s trenutnim datumom i vremenom.
	 Prikaz kalendara	Prikazivanje slika jedne za drugom uz prikazivanje kalendara. Prikazani su trenutni datum i vrijeme.
	 Time Machine	Prikazivanje slika jedne za drugom s datumom i vremenom snimanja. Trenutni datum i vrijeme se ne prikazuju.
	 Nasumični prikaz	Prikazivanje slika uz nasumičnu izmjenu različitih stilova slideshova i efekata. U nasumičnom prikazu To je raspoloživo kad je [Shuffle] u [Slideshow Settings] podešen na [ON] (str. 22).

Savjeti

- Pri odabiru slideshow prikaza možete odabrati interval, efekt, redoslijed ili efekt boje. Pogledajte "Promjena postavki za slideshow" (str. 21).
- Pritisnete li ENTER tijekom slideshova, aktivira se pojedinačni prikaz.
- Ako tijekom slideshova isključite i ponovno uključite fotookvir pritiskom tipke  (uključenje/pripravno stanje), slideshow ponovno počinje od zadnje gledane slike.

Prikaz sata i kalendara



Sat 1



Sat 2

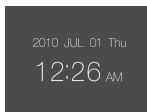

Sat 3

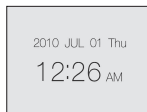

Sat 4

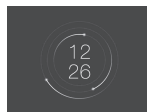

Sat 5

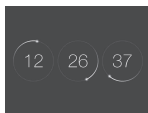

Sat 6



Sat 7

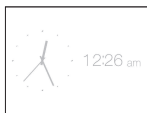

Sat 8



Sat 9

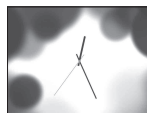

Sat 10

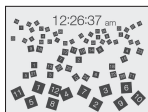

Sat 11

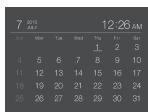

Kalendar 1



Kalendar 2



Kalendar 3

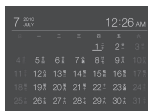

Lunarni kalendar (ako u [Language Setting] odaberete [Simplified Chinese])



Arapski kalendar (ako u [Language Setting] odaberete [Arabic])







Perzijski kalendar (ako u [Language Setting] odaberete [Persian])





Napomena

Kada su prikazani sat i kalendar, možete odabrati samo karticu  (Settings).

Pojedinačni prikaz slike (single image display)

Prikaz	Stil	Opis
SINGLE	 Entire image	Prikazuje cijelu sliku na zaslonu. Slike možete izmjenjivati pritiskom na tipke ◀/▶.
	 Fit to screen	Prikazuje sliku preko cijelog zaslona. (Ovisno o formatu snimljene slike, rub slike će možda biti prikazan samo djelomično.) Slike možete izmjenjivati pritiskom na tipke ◀/▶.
	 Entire image (with Exif)	Prikazuje informacije o slici, primjerice broj slike, naziv datoteke i datum snimanja tijekom prikaza cijele slike. Slike možete izmjenjivati pritiskom na tipke ◀/▶. Za pojedinosti o podacima o slikama pogledajte "O informacijama prikazanim na LCD zaslonu" (str. 19).
	 Fit to screen (with Exif)	Prikazuje informacije o slici, primjerice broj slike, naziv datoteke i datum snimanja u modu Fit to screen. (Ovisno o formatu snimljene slike, rub slike će možda biti prikazan samo djelomično.) Slike možete izmjenjivati pritiskom na tipke ◀/▶. Za pojedinosti o podacima o slikama pogledajte "O informacijama prikazanim na LCD zaslonu" (str. 19).

Indeksni prikaz slika

Prikaz	Stil	Opis
 Indeksni prikaz	 Index 1	Prikazuje niz većih sličica. Pomicanjem kursora pritiskom na tipke $\leftarrow/\rightarrow/\downarrow/\uparrow$ možete odabirati slike.
	 Index 2	Prikazuje niz sličica. Pomicanjem kursora pritiskom na tipke $\leftarrow/\rightarrow/\downarrow/\uparrow$ možete odabirati slike.
	 Index 3	Prikazuje niz manjih sličica. Pomicanjem kursora pritiskom na tipke $\leftarrow/\rightarrow/\downarrow/\uparrow$ možete odabirati slike.

Savjeti

- Sličica (thumbnail) je slika malih dimenzija namijenjena indeksnom prikazivanju slika snimljenih digitalnim fotoaparatom.
- U indeksnom prikazu slika, možete odabrati sliku pritiskom tipaka $\leftarrow/\rightarrow/\downarrow/\uparrow$ i zatim tipke ENTER. Na zaslonu se aktivira pojedinačan prikaz.

O informacijama prikazanim na LCD zaslonu



Prikazuju se sljedeće informacije.

① Način prikaza (u modu Single)

- Entire image
- Fit to screen
- Entire image (with Exif)
- Fit to screen (with Exif)

② Redni broj prikazane slike/Ukupni broj slika

Oznake medija za prikazanu sliku su sljedeće:

Ikone	Značenje
	Unutrašnja memorija
	"Memory Stick"
	SD memorijska kartica
	Vanjski USB uređaj

③ Detalji o slici

■ Kad je prikazana fotografija

- Format datoteke (JPEG(4:4:4), JPEG(4:2:2), JPEG(4:2:0), BMP, TIFF, RAW)
- Broj piksela (širina × visina)
- Naziv proizvođača spojene memorije
- Naziv modela spojene memorije
- Brzina zatvarača (npr.: 1/8)
- Otvor blende (npr.: F2.8)
- Ekspozicija (npr.: +0.0EV)
- Podaci o rotiranju slike

■ Kad se reproducira video datoteka

- Format datoteke (AVI, MOV)
- Broj piksela (širina × visina)
- Trajanje reprodukcije
- Veličina video datoteke

④ Informacije o postavkama

Ikone	Značenje
	Oznaka zaštite
	Oznaka pridijeljene datoteke (Prikazana kad postoji pridijeljena datoteka poput videozapis ili minijature slike za e-mail.)
	Prikazuje se ako ste slici pridijelili oznaku.
	Označava video datoteku.

⑤ Broj slike (broj mape-datoteke)

Prikazuje se ako je slika kompatibilna s DCF standardom.

Ako slika nije kompatibilna s DCF standardom, prikazuje se naziv datoteke.

Ako ste datoteku imenovali ili preimenovali na računalo te njezin naziv sadržava i druge znakove uz alfanumeričke, fotookvir možda neće taj naziv prikazivati pravilno. Također, za datoteku načinjenu na računalo ili drugom uređaju, fotookvir može prikazati najviše 10 znakova od početka naziva datoteke.

Napomena

Moguće je prikaz samo alfanumeričkih znakova.

⑥ Datum/vrijeme snimanja

⑦ Indikator preostalog napona baterije

Označen je preostali napon baterije. Ako indikator baterije nije prikazan na zaslonu, pritisnite MENU. Prikazat će se u gornjem desnom uglu izbornika.

Reproduciranje video datoteke

Postupci opisani u ovom priručniku zasnivaju se na uporabi tipaka na isporučenom daljinskom upravljaču.

1 Odaberite video datoteku.

- ① Pritisnite SINGLE.
- ② Pritisnite ◀/▶ za odabir željenog stila i pritisnite ENTER.
- ③ Tipkama ◀/▶ odaberite video datoteku koju želite reproducirati.

Uporaba indeksnog prikaza

- ① Pritisnite  (INDEX).
- ② Pritisnite ◀/▶/⏪/⏩ za odabir video datoteke koju želite reproducirati.

2 Pritisnite ENTER.

Pokreće se reprodukcija odabrane video datoteke.

Za podešavanje glasnoće

Pritisnite ▼/▲ tijekom reprodukcije ili pauze video datoteke.

Za pauzu reprodukcije

Pritisnite ENTER tijekom reprodukcije video datoteke.

Za nastavljanje reprodukcije, ponovno pritisnite ENTER.

Pretraživanje reprodukcije unaprijed/unatrag

Pritisnite ◀/▶ tijekom reprodukcije video datoteke. Dok držite pritisnutu tipku ▶ ili ◀, datoteka se ubrzano reproducira unaprijed ili unatrag. Kad otpustite tipku, nastavlja se normalna reprodukcija od tog mjesta.

Ovisno o video datoteci, značajka pretraživanja reprodukcije unaprijed/unatrag možda neće biti dostupna.

Za zaustavljanje reprodukcije

Pritisnite tipku BACK tijekom reprodukcije video datoteke.

Napomene

- Ne možete reproducirati sljedeće vrste video datoteka:
 - Video datoteke koje nisu obrađene kodekom Motion JPEG
 - Video datoteke čija širina ili visina sadrži veći broj piksela od maksimalnog dozvoljenog (Ne možemo jamčiti rad s video datotekama koje nisu navedene iznad.)
- Značajka pretraživanja reprodukcije unaprijed/unatrag i pauza reprodukcije nisu dostupne tijekom slideshow prikaza.
- Videozapis pauziran tijekom reprodukcije unaprijed/unatrag.

Uživanje u slideshow prikazu

- 1 Više puta pritisnite tipku VIEW MODE za odabir  (Slideshow) u području za odabir prikaza.

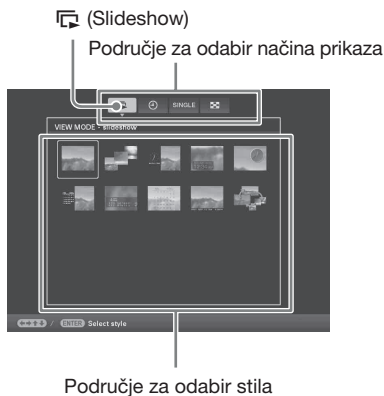





Uporaba daljinskog upravljača

Pritisnite  (SLIDE-SHOW).

- 2 Pritisnite /// za odabir željenog stila i pritisnite ENTER.







Savjeti



- Nalazi li se kursor u području za odabir načina prikaza, pomaknite ga u područje za odabir stila pritiskom tipke .
- U području za odabir stila prikaza možete pomicati kursor pritiskom odgovarajuće tipke VIEW MODE na daljinskom upravljaču, u skladu s trenutno odabranim načinom prikaza (, , SINGLE ili ) ili višestrukim pritiskom tipke VIEW MODE na fotookviru.

Pogledajte "Slideshow prikaz" (str. 15) za detalje o stilovima za slideshow.

Promjena postavki za slideshow

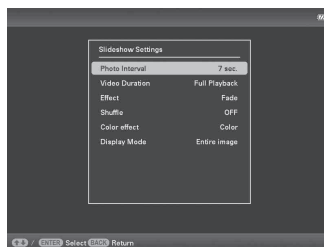
- 1 Pritisnite MENU.
- 2 Pritisnite / za odabir kartice  (Settings).
- 3 Pritisnite / za odabir [Slideshow Settings] i pritisnite ENTER.



- 4 Pritisnite / za odabir opcije koju želite promijeniti i zatim pritisnite ENTER.
Za pojedinosti o podešavanju stavki pogledajte tablicu na idućoj stranici.

Napomene

- Prilikom odabira slideshow prikaza slika pohranjenih na memorijsku karticu imajte na umu sljedeće.
 - Zbog jedne od značajki memorijskih kartica, slike koje se često pregledavaju mogu pretrpjeti oštećenje podataka.
 - Nemojte podesiti dugotrajno slideshow prikazivanje malog broja slika. To može dovesti do oštećenja podataka.
 - Preporučujemo često pohranjivanje sigurnosnih kopija slika na memorijskoj kartici.
- Dok fotookvir, primjerice, prikazuje slideshow promjena nekih postavki nije moguća. Te opcije zasjenjene su sivom bojom i ne možete ih odabrati.
- Slideshow ne započinje od mjesta na kojem je zastavljen isključite li fotookvir ili ako ga resetirate.

- Presvjetao zaslon može izazivati mučninu. Pri- pazite da ne podesite preveliku svjetlinu zaslona prilikom uporabe fotookvira.

Opcija	Podešenje	Opis	
Slideshow Settings	Photo Interval	Odaberite vrijednost od 3 s, 7 s*, 20 s, 1 min, 5 min, 30 min, 1 sat, 3 sata, 12 sati ili 24 sata za interval između slika.	
	Video Duration	Podesite interval trajanja reprodukcije od početka datoteke. Odaberite jednu od sljedećih vrijednosti: First 10 sec., First 15 sec., First 30 sec., First 1 min., First 3 min. ili Full Playback*	
	Napomena		
	Slike se možda neće izmjenjivati sukladno podešenom intervalu, što će ovisiti o stilu slideshova, efektu boje ili veličini slike.		
	Effect	Center cross	Prijelaz na sljedeću sliku na način da se prethodna slika pomiče iz središta u jedan od četiri ugla.
		Vert. blinds	Prijelaz na sljedeću sliku kao da se okomito spušta zastor.
		Horiz. blinds	Prijelaz na sljedeću sliku kao da se zastor vuče vodoravno.
		Fade*	Prijelaz na sljedeću sliku iščezavanjem trenutne slike i polaganim pojavljivanjem sljedeće slike.
		Wipe	Prijelaz na sljedeću sliku kao da je trenutna slika izbrisana sa zaslona kako bi se vidjela sljedeća slika.
		Random	Koristi prethodnih pet efekata nasumice.
	Shuffle	ON	Slike se prikazuju nasumice.
		OFF*	Slike se prikazuju prema podešenju [Listing Order] iz [General Settings].
	Color effect	Color*	Slika se prikazuje u boji.
Sepia		Slika se prikazuje smeđe tonirana.	
Monochrome		Crno-bijeli prikaz slike.	











*: Tvorničke postavke

Opcija	Podešenje	Opis	
Slideshow Settings	Display Mode	Možete odabrati veličinu prikaza slike: <div style="background-color: #333; color: white; padding: 2px; display: inline-block;">Napomene</div> <ul style="list-style-type: none"> Izvorna slika se ne mijenja. Tijekom reprodukcije video datoteke, video slika uvijek se prikazuje u Entire image načinu prikaza. 	
		Entire image*	Prikazuje sliku uvećanu na odgovarajuću veličinu. (Slika može biti prikazana s obrubom s gornje, donje, lijeve i desne strane.)
		Fit to screen	Uvećava sliku kako bi ispunila cijeli zaslon, bez promjene formata slike. <div style="background-color: #333; color: white; padding: 2px; display: inline-block;">Napomena</div> <p>Slika možda neće biti prikazana u veličinu koju ste podigli na izborniku budući da to ovisi o stilu slideshova.</p>



*: Tvorničke postavke

Reproduciranje slajdshowa uz pozadinsku glazbu

Importiranje glazbene datoteke

- 1 Umetnite memorijsku karticu ili spojite vanjski USB uređaj koji sadrži glazbenu datoteku na fotookvir.
 - 2 Pritisnite MENU, odaberite karticu  (Settings) tipkama , , zatim pritisnite ,  za odabir [Slideshow BGM Settings].
 - 3 Pritisnite ,  za odabir [Import BGM] i pritisnite ENTER.
 - 4 Pritisnite ,  za odabir memorijske kartice ili vanjskog USB uređaja kojeg ste spojili u koraku 1.
 - 5 U popisu glazbenih datoteka, tipkama ,  odaberite glazbenu datoteku koju želite importirati, zatim pritisnite ENTER.
Pored odabrane datoteke prikaže se kvačica (✓).
 - 6 Ponovite korak 5 ako želite odabrati dvije ili više datoteka.
- Savjet**
- Za poništavanje odabira, odaberite greškom označenu datoteku, zatim pritisnite ENTER. Isključite se kvačica (✓) pored odabrane datoteke.
- 7 Nakon što dovršite odabir glazbene datoteke (datoteka), pritisnite MENU.
 - 8 Pritisnite ENTER kad se prikaže izbornik za potvrdu.
Odabrana glazbena datoteka importira se u unutrašnju memoriju fotookvira.

Savjet









Za brisanje importirane glazbene datoteke iz unutrašnje memorije, odaberite [Delete BGM] u izborniku [Slideshow Settings] u koraku 2, zatim pritisnite ENTER. Tipkama ,  odaberite glazbenu datoteku koju želite obrisati iz popisa glazbenih datoteka, zatim

pritisnite ENTER. Pored odabrane datoteke prikaže se kvačica. Pritisnite MENU, zatim pritisnite ENTER kad se prikaže izbornik za potvrdu. Datoteka je obrisana iz popisa glazbenih datoteka.

Napomene







- Importiranu glazbenu datoteku možete reproducirati samo kao pozadinsku glazbu za slajdshow.
- Samo glazbene datoteke koje su importirane u unutrašnju memoriju mogu se koristiti kao pozadinska glazba.
- U unutrašnju memoriju fotookvira možete importirati najviše 40 glazbenih datoteka.
- Može se prikazati najviše 200 glazbenih datoteka na umetnutoj memorijskoj kartici.
- Za glazbenu datoteku prikazuje se samo naziv datoteke. Naslov albuma i izvođača ne može se prikazati.

Odabir glazbene datoteke za reprodukciju



- 1 Pritisnite MENU, odaberite karticu  (Settings) tipkama , , zatim pritisnite ,  za odabir [Slideshow BGM Settings].
- 2 Pritisnite ,  za odabir [Select BGM] i pritisnite ENTER.
- 3 U popisu importiranih glazbenih datoteka, tipkama ,  odaberite glazbenu datoteku koju želite reproducirati, zatim pritisnite ENTER.
Pored odabrane datoteke prikaže se kvačica (✓).
- 4 Ponovite korak 3 ako želite odabrati dvije ili više glazbenih datoteka.
- 5 Pritisnite MENU.
Kad odaberete  (Slideshow) u izborniku za odabir načina prikaza, reproducira se glazbena datoteka označena kvačicom (✓).



Reproduciranje pozadinske glazbe uz slideshow

Za vrijeme reproduciranja slideshow prikaza fotografija i glazbene datoteke koju ste importirali u unutrašnju memoriju kao pozadinsku glazbu, postupite na sljedeći način.

- 1 Pritisnite MENU, odaberite karticu  (Settings) tipkama /, zatim pritisnite / za odabir [Slideshow BGM Settings].
- 2 Pritisnite / za odabir [BGM ON/OFF] i pritisnite ENTER.
[ON]: Pozadinska glazba reproducira se tijekom reprodukcije slideshow prikaza.
[OFF]: Pozadinska glazba se ne reproducira tijekom reprodukcije slideshow prikaza.

Za podešavanje glasnoće

Izbornik za podešavanje glasnoće prikaže se s desne strane zaslona ako pritisnete /.

Za pojačavanje glasnoće, pritisnite . Za stišavanje glasnoće, pritisnite .

Savjet

Možete podesiti glasnoću u početnom prikazu ili u pojedinačnom prikazu slike.

Napomene

- Pretraživanje pozadinske glazbe unaprijed/unatrag nije dostupno. Također, ne možete promijeniti redoslijed reprodukcije datoteka odabranih za pozadinsku glazbu.
- Pozadinska glazba ne može se reproducirati tijekom reprodukcije videozapisa. Uz videozapis se reproducira zvuk video datoteke. Pozadinska glazba za fotografiju prikazanu nakon reprodukcije video datoteke pokreće se od početka sljedeće glazbene datoteke.
- Ako glazbena datoteka za reproduciranje nije odabrana u popisu importiranih glazbenih datoteka, pozadinska glazba neće se reproducirati čak i ako je opcija [BGM ON/OFF] podešena na [ON].
- Ne možete obrisati glazbene datoteke BGM1, BGM2 i BGM3, koje su tvornički dodane u unutrašnju memoriju.

Opcija	Podešenje	Opis	
Slideshow BGM Settings	BGM ON/OFF	ON*	Pozadinska glazba reproducira se tijekom reprodukcije slideshow prikaza.
		OFF	Pozadinska glazba se ne reproducira tijekom reprodukcije slideshow prikaza.
	Select BGM	Prikaz popisa glazbenih datoteka u unutrašnjoj memoriji, u kojem možete odabrati željenu pozadinsku glazbu. (BGM1*, BGM2*, BGM3*).	
	Import BGM	Omogućuje importiranje glazbenih datoteka pohranjenih na "Memory Stick" mediju, SD memorijskoj kartici ili vanjskom USB uređaju, u unutrašnju memoriju.	
	Delete BGM	Brisanje glazbenih datoteka koje su importirane u unutrašnju memoriju.	

*: Tvorničke postavke

Funkcija osvježavanja

Zbog značajki uređaja, slike koje su dugotrajno pohranjene ili su učitane mnogo puta mogu se oštetiti.

Ovisno o stanju ugrađene memorije, uređaj je automatski osvježava kako bi spriječio te greške. Izbornik za osvježavanje ugrađene memorije prikazuje se automatski kad je potrebno osvježavanje.

Osvježavanje započinje automatski kad odaberete [Yes] ili kad ne pokušate izvesti nikakav postupak kroz 30 sekundi. Ako odaberete [No], izbornik za osvježavanje ponovno se prikazuje kad je potrebno osvježavanje.

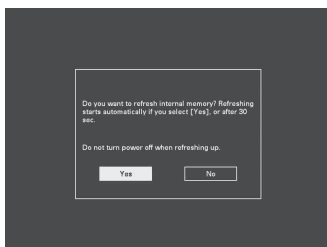

Nemojte isključivati uređaj dok se osvježava ugrađena memorija. Tako možete uzrokovati kvar.

Osvježavanje ugrađene memorije traje oko 5 minuta.

Napomene

- Savjetujemo vam da redovito načinite sigurnosne kopije podataka kako ih ne biste izgubili.
- Izbjegavajte kontinuirano reproduciranje slideshow prikaza s manje od 10 slika i intervalom podešenim na 3 sekunde. Time možete oštetiti slikovne podatke u unutrašnjoj memoriji.

Importiranje slika u unutrašnju memoriju

Fotookvir možete koristiti kao digitalni album za spremanje važnih slika u ugrađenu memoriju.

Savjeti





- Pri spremanju slika u ugrađenu memoriju možete u opciji [Image import size] unutar izbornika odabrati hoće li se veličina slike optimizirati ili će se slika spremati kakva jest i bez kompresije (str. 40).
- Kada u opciji [Image import size] odaberete [Resize], u ugrađenu memoriju možete spremiti približno 4000 slika. Odaberete li [Original], broj spremljenih slika može varirati ovisno o veličini originalne slikovne datoteke.

1 Pritisnite MENU kad se na zaslonu prikazuje slika pohranjena na memorijskoj kartici ili na vanjskom USB uređaju.

Prikaže se izbornik.

Uporaba daljinskog upravljača

Pritisnite  (IMPORT) kad se na zaslonu prikazuje slika pohranjena na memorijskoj kartici ili na vanjskom USB uređaju. Prikaže se izbornik [Import], opisan u koraku 2 ispod. Prijedite na korak 3.

2 Pritisnite /  za odabir kartice  (Editing), tipkama /  odaberite [Import], zatim pritisnite ENTER.

Pojedinačni prikaz slike (single image display)

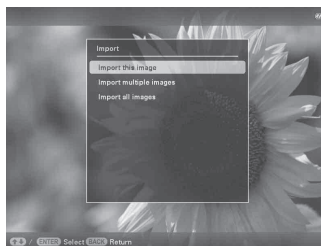

Slideshow prikaz

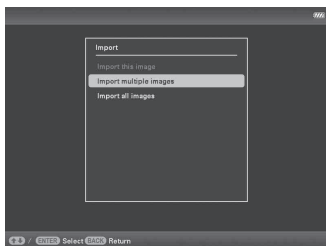

Indekсни prikaz slika

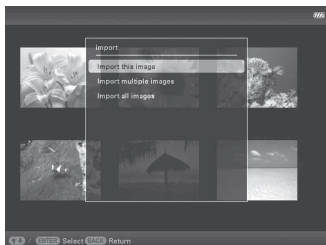

- 3** Pritisnite \downarrow/\uparrow za odabir [Import this image], [Import multiple images] ili [Import all images] i zatim pritisnite ENTER.

Odaberete li [Import this image], trenutno prikazana slika se dodaje u ugrađenu memoriju. Prijedite na korak 6. (Ta opcija se ne može odabrati u slideshow prikazu.)

Odaberete li [Import multiple images], sliku koju želite dodati možete odabrati u popisu slika. Prijedite na korak 4. Odaberite li opciju [Import all images], prikaže se popis slika i sve slike su označene kvačicama. Prijedite na korak 5.

- 4** Pritisnite $\leftarrow/\rightarrow/\downarrow/\uparrow$ za odabir slike koju želite importirati iz popisa i pritisnite ENTER.

Odabranoj slici dodaje se "✓".

Želite li dodati više slika odjednom, ponovite taj korak.



Želite li poništiti odabir, odaberite sliku i pritisnite ENTER. "✓" nestaje sa slike.

- 5** Pritisnite MENU.
Prikazuje izbornik za odabir mape.
- 6** Pritisnite \downarrow/\uparrow za odabir željene mape za pohranu i pritisnite ENTER.
Prikazuje se izbornik za potvrdu importiranja slika u unutrašnju memoriju.

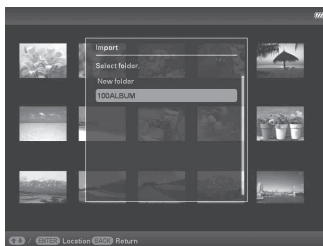

Savjet

Kad odaberete [New folder], automatski se kreira nova mapa.

- 7** Pritisnite \downarrow/\uparrow za odabir [Yes] i zatim pritisnite ENTER.
Slika se sprema u odabranu mapu u ugrađenoj memoriji.
- 8** Pritisnite ENTER kad se prikaže izbornik za potvrdu.

Napomene

- Opcija "Import to the internal memory" nije raspoloživa za slike u ugrađenoj memoriji.
- Pri importiranju slika u ugrađenu memoriju izbjegavajte sljedeće. U protivnom možete oštetiti fotookvir, memorijsku karticu, vanjski USB uređaj ili podatke:

- Isključivanje uređaja
- Uklanjanje memorijske kartice
- Odspajanje vanjskog USB uređaja
- Ulaganje druge memorijske kartice
- Importiranje video datoteka u unutrašnju memoriju pomoću tipaka na fotookviru nije podržano. Za importiranje video datoteke, spojite računalo na fotookvir i kopirajte video datoteku s računala u unutrašnju memoriju fotookvira. Za detalje, pogledajte "Spajanje na računalo" (str. 42).

Savjet

Veličinu sličica u popisu slika možete mijenjati pomoću [Q/⇧Q] na daljinskom upravljaču.

Odabir memorije za reprodukciju

Možete odabrati hoće li se prikazivati slike iz memorijske kartice, vanjskog USB uređaja ili ugrađene memorije.

- 1 Pritisnite MENU, zatim tipkama ◀/▶ odaberite karticu ▶ (Select device).

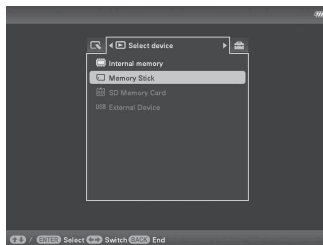

Uporaba daljinskog upravljača

Pritisnite SELECT DEVICE.

Savjeti

- Ako nije uložena memorijska kartica koju želite odabrati, umetnite je sada.
- Ako vanjski USB uređaj kojeg želite odabrati nije spojen, spojite ga sada.

Napomena

U prikazu sata i kalendara ne možete odabrati karticu ▶ (Select device).

- 2 Pritisnite ▼/▲ za odabir željene memorije za prikaz i zatim pritisnite ENTER. Prikazuju se slike iz odabrane memorije.

Eksportiranje slike iz unutrašnje memorije

Slike iz unutrašnje memorije možete eksportirati na memorijsku karticu ili vanjski USB uređaj.

- 1 Pritisnite MENU kad se na zaslonu prikazuje slika pohranjena u ugrađenu memoriju.
- 2 Pritisnite \leftarrow/\rightarrow za odabir kartice  (Editing).
- 3 Pritisnite \downarrow/\uparrow za odabir [Export] i pritisnite ENTER.

Pojedinačni prikaz slike (Single image display)

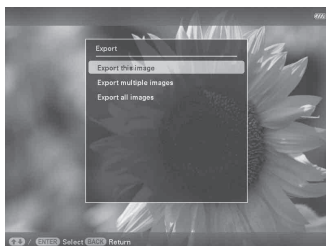

- 4 Pritisnite \downarrow/\uparrow za odabir [Export this image], [Export multiple images] ili [Export all images] i zatim pritisnite ENTER.

Odaberete li [Export this image], trenutno prikazana slika se eksportira na memorijsku karticu. Prijedite na korak 7. (Ta opcija se ne može odabrati u slideshow prikazu.) Odaberete li [Export multiple images], sliku koju želite eksportirati možete odabrati u popisu slika. Prijedite na korak 5. Odaberite li opciju [Export all images], prikaže se popis slika i sve slike su označene kvačicama. Prijedite na korak 6.

- 5 Pritisnite $\leftarrow/\rightarrow/\downarrow/\uparrow$ za odabir slike koju želite eksportirati iz popisa i pritisnite ENTER. Odabranj slici dodaje se "✓". Želite li eksportirati više slika odjednom, ponovite taj korak. Želite li poništiti odabir, odaberite sliku i pritisnite ENTER. "✓" nestaje sa slike.

- 6 Pritisnite MENU. Prikazuje se izbornik za odabir memorijske kartice ili vanjskog USB uređaja na kojeg želite eksportirati sliku.

- 7 Pritisnite \downarrow/\uparrow za odabir memorijske kartice na koju želite eksportirati sliku i zatim pritisnite ENTER.

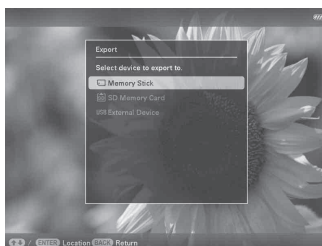

- 8 Pritisnite \downarrow/\uparrow za odabir određene mape i zatim pritisnite ENTER. Prikaže se potvrdni izbornik za eksportiranje slike.

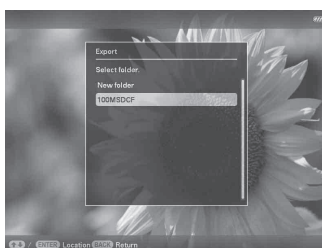

Savjet

Kad odaberete [New folder], automatski se kreira nova mapa.

9 Pritisnite $\blacktriangledown/\blacktriangle$ za odabir [Yes] i zatim pritisnite ENTER.
Slika je eksportirana.

10 Pritisnite ENTER kad se prikaže izbornik za potvrdu.
Slika se kopira na odabranu memorijsku karticu ili vanjski USB uređaj.

Napomena

Pri eksportiranju slike izbjegavajte sljedeće. U protivnom možete oštetiti fotookvir, memorijsku karticu, vanjski USB uređaj ili podatke:

- Isključivanje uređaja
- Uklanjanje memorijske kartice
- Odsipavanje vanjskog USB uređaja
- Ulaganje druge memorijske kartice

Savjeti

- Veličinu sličica u popisu slika možete mijenjati pomoću $[+/-]$ na daljinskom upravljaču.
- Svaka memorijska kartica ili vanjski USB uređaj koji fotookvir ne prepoznaje prikazuje se sivo i ne može se odabrati.

Brisanje slike

1 Pritisnite MENU kad se na zaslonu prikazuje slika koju želite obrisati.

Uporaba daljinskog upravljača

Pritisnite DELETED (DELETE) kad se na zaslonu prikazuje slika koju želite obrisati. Prikaže se izbornik za brisanje slike, opisan u koraku 2 ispod. Prijedite na korak 3.

2 Pritisnite $\blacktriangleleft/\blacktriangleright$ za odabir kartice  (Editing), tipkama $\blacktriangledown/\blacktriangle$ odaberite [Delete], zatim pritisnite ENTER.

3 Pritisnite $\blacktriangledown/\blacktriangle$ za odabir [Delete this image], [Delete multiple images] ili [Delete all images] i zatim pritisnite ENTER.

Odaberete li [Delete this image], trenutno prikazana slika se briše. Prijedite na korak 6. (Ta opcija se ne može odabrati u slideshow prikazu.)

Odaberete li [Delete multiple images], sliku koju želite izbrisati možete odabrati u popisu slika. Prijedite na korak 4. Odaberite li opciju [Delete all images], prikaže se popis slika i sve slike su označene kvačicama. Prijedite na korak 5.

4 Pritisnite $\blacktriangleleft/\blacktriangleright/\blacktriangledown/\blacktriangle$ za odabir slike koju želite obrisati iz popisa i pritisnite ENTER.

Odabranoj slici dodaje se "✓".

Želite li izbrisati više slika odjednom, ponovite taj korak.

Želite li poništiti odabir, odaberite sliku i pritisnite ENTER. "✓" nestaje sa slike.

5 Pritisnite MENU.
Prikazuje izbornik za potvrdu brisanja.

6 Pritisnite \downarrow/\uparrow za odabir [Yes] i zatim pritisnite ENTER.
Slika je izbrisana.

7 Pritisnite ENTER kad se prikaže izbornik za potvrdu.

Napomene

- Pri brisanju slike izbjegavajte sljedeće. U protivnom možete oštetiti fotookvir, memorijsku karticu, vanjski USB uređaj ili podatke:
 - Isključivanje uređaja
 - Uklanjanje memorijske kartice
 - Odsipanje vanjskog USB uređaja
 - Ulaganje druge memorijske kartice
- Kad se na zaslonu prikaže poruka [Cannot delete a protected file.], slikovna datoteka je na računalo bila podešena na "Read Only". U tom slučaju spojite fotookvir na računalo i izbrišite datoteku pomoću računala.
- Ukupan kapacitet ugrađene memorije nije jednak preostalom kapacitetu čak ni neposredno nakon formatiranja.
- Jednom kad je brisanje započelo, izbrisana slika ne može se vratiti čak ni ako zaustavite brisanje. Slike izbrišite jedino nakon što se uvjerili da ih doista želite izbrisati.

Savjet

Veličinu sličica u popisu slika možete mijenjati pomoću [\mathcal{Q}/\mathcal{Q}] na daljinskom upravljaču.

Za formatiranje ugrađene memorije

- 1** Pritisnite MENU.
- 2** Pritisnite \leftarrow/\rightarrow za odabir kartice  (Settings).
- 3** Pritisnite \downarrow/\uparrow za odabir [Initialize] i zatim pritisnite ENTER.
- 4** Pritisnite \downarrow/\uparrow za odabir [Format internal memory] i zatim pritisnite ENTER. Prikazuje se izbornik za formatiranje ugrađene memorije.
- 5** Pritisnite \downarrow/\uparrow za odabir [Yes] i zatim pritisnite ENTER.

Registriranje oznake

Slideshow možete načiniti i samo od slika koje ste prethodno odabrali i označili. Koje slike imaju oznake lako ćete vidjeti na indeksnom ili pojedinačnom prikazu.

1 Pritisnite MENU kad se na zaslonu prikazuje slika.

Uporaba daljinskog upravljača

Pritisnite \heartsuit (MARKING) kad se na zaslonu prikazuje slika. Prikaže se izbornik Marking, opisan u koraku 2 ispod. Prijedite na korak 3.

2 Pritisnite \leftarrow/\rightarrow za odabir kartice  (Editing), tipkama \downarrow/\uparrow odaberite [Marking], zatim pritisnite ENTER.

3 Pritisnite \downarrow/\uparrow za odabir željene oznake i pritisnite ENTER.

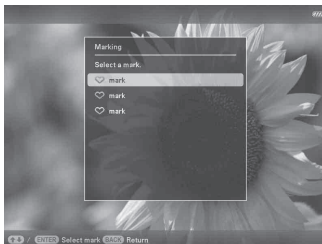

4 Pritisnite \downarrow/\uparrow za odabir [Mark this image], [Mark/Unmark multiple images] ili [Mark all images] i zatim pritisnite ENTER.

Odaberete li [Mark this image], trenutno prikazana slika bit će označena i kao takva će se prikazivati i ubuduće. (Ta opcija se ne može odabrati u slideshow prikazu.)

Odaberete li [Mark/Unmark multiple images], sliku kojoj želite dodati oznaku možete odabrati u popisu slika. Prijedite na korak 4.

Odaberete li [Mark all images], prikazuje se popis slika. Kvadratići za odabir koji stoje uz svaku sliku označeni su. Prijedite na korak 5.

5 Pritisnite **←/→/↓/↑** za odabir slike koju želite označiti iz popisa i zatim pritisnite ENTER.

Odabranoj slici dodaje se "✓".

Želite li označiti više slika odjednom, ponovite taj korak.

Želite li poništiti odabir, odaberite sliku i pritisnite ENTER. "✓" nestaje sa slike.

O razvrstavanju slika u popisu

Tijekom razvrstavanja:

Izlistavaju se sve slike koje odgovaraju kriteriju razvrstavanja.

Ne tijekom razvrstavanja:

Izlistavaju se sve slike s memorije koja sadržava trenutno prikazanu sliku.

Pogledajte "Razvrstavanje slika (filtriranje)" (str. 33).

6 Pritisnite MENU.
Prikazuje se izbornik.

7 Pritisnite **↓/↑** za odabir [Yes] i zatim pritisnite ENTER.
Odabranoj slici dodaje se oznaka.

Za brisanje registrirane oznake

Odaberite [Unmark this image] ili [Unmark all images] i pritisnite ENTER u koraku 3. Također možete poništiti odabir uklanjanjem kvačice pored stavke.

- [Unmark this image]:
Uklanja oznaku s trenutno prikazane slike. (Ta opcija se ne može odabrati u slideshow prikazu.)
- [Unmark all images]:
Uklanja oznake sa svih slika iz memorije koja sadržava trenutno prikazanu sliku.
Tijekom razvrstavanja:
Uklanja oznake sa svih slika koje ispunjavaju kriterije razvrstavanja.

Napomena

Oznaka se sprema samo ako je registrirana sa slikom u ugrađenoj memoriji. Oznaka registrirana za sliku na memorijskoj kartici ili vanjskom USB uređaju se uklanja pri isključenju fotookvira ili ako promijenite memoriju za prikaz slike.

Savjeti

- Možete odabrati između 3 vrste oznaka.
- Veličinu sličica u popisu slika možete mijenjati pomoću [⊕/⊖] na daljinskom upravljaču.

Razvrstavanje slika (filtriranje)

Slike pohranjene u ugrađenu memoriju, vanjski uređaj ili na memorijsku karticu možete razvrstati prema datumu, mapi, orijentaciji slike, oznakama ili kategoriji videozapis/fotografija.

- 1 Pritisnite MENU kad se na zaslonu prikazuje slika.

Uporaba daljinskog upravljača

Pritisnite SORT kad se na zaslonu prikazuje slika. Prikaže se izbornik Sort, opisan u koraku 2 ispod. Prijeđite na korak 3.

- 2 Pritisnite \leftarrow/\rightarrow za odabir kartice  (Editing), tipkama \downarrow/\uparrow odaberite [Sort], zatim pritisnite ENTER.

- 3 Odaberite način razvrstavanja tipkama \downarrow/\uparrow i pritisnite ENTER.



- [Sort by date]:
Filtriranje prema datumu snimanja.
- [Sort by folder]:
Filtriranje prema mapi.
- [Sort by vertical/horizontal]:
Filtriranje prema orijentaciji slike.
- [Sort by mark]:
Filtriranje prema oznaci.
- [Sort by videos/photos]:
Filtriranje prema datotekama koje sadrže videozapis ili fotografije.
Razvrstavaju se ili video datoteke ili fotografije.

- 4 Pritisnite $\leftarrow/\rightarrow/\downarrow/\uparrow$ za odabir željene opcije i zatim pritisnite ENTER.

- 5 Ako želite razvrstati slike drugim načinom razvrstavanja, pritisnite MENU i ponovite korake 3 i 4.

Za poništenje razvrstavanja

Pritisnite MENU dok su prikazane razvrstane slike, odaberite [Exit sort (show all photos)] i pritisnite ENTER.

Za promjenu načina razvrstavanja

Pritisnite BACK dok su prikazane razvrstane slike, zatim odaberite [Reselect].

Napomene

- Tijekom razvrstavanja nemojte isključivati fotookvir, uklanjati memorijsku karticu ili odspajati vanjski USB uređaj. U protivnom možete oštetiti fotookvir, memorijsku karticu ili podatke:
- Razvrstavanje se automatski poništava u sljedećim slučajevima:
 - Pri promjeni memorije za reprodukciju.
 - Ako ste razvrstali slike na memorijskoj kartici i uklonili tu memorijsku karticu.
 - Ako ste razvrstali slike na vanjskom USB uređaju i uklonili taj USB uređaj.

Podešavanje veličine i orijentacije slike

Povećavanje/smanjivanje slike

Slike možete povećavati i smanjivati u pojedinačnom prikazu.

- 1** Pritisnite MENU u pojedinačnom prikazu.
- 2** Pritisnite \leftarrow/\rightarrow za odabir kartice  (Editing).
- 3** Pritisnite \downarrow/\uparrow za odabir [Zoom] i pritisnite ENTER.
- 4** Pritisnite \downarrow/\uparrow za odabir faktora uvećanja i zatim pritisnite ENTER. Sliku možete uvećati od 1,5 puta do najviše 5 puta u odnosu na veličinu originala. Uvećanu sliku možete pomicati gore, dolje, lijevo i desno.

Uporaba daljinskog upravljača

Za povećavanje slike, pritisnite \oplus (povećavanje) na daljinskom upravljaču u pojedinačnom prikazu. Za smanjenje uvećane slike, pritisnite \ominus (smanjivanje).

Za pohranjivanje uvećane ili smanjene slike (orezivanje i spremanje)

- 1** Pritisnite MENU dok je prikazana uvećana ili smanjena slika.
- 2** Pritisnite \downarrow/\uparrow za odabir načina pohranjivanja. Odaberete li [Save as new image], pohranjuje se kopija slike. Prijedite na korak **3**. Odaberete li [Overwrite], nova slika će zamijeniti staru. Prijedite na korak **5**.
- 3** Pritisnite \downarrow/\uparrow za odabir memorije u koju će se slika pohraniti i pritisnite ENTER.
- 4** Pritisnite \downarrow/\uparrow za odabir određene mape i zatim pritisnite ENTER.
- 5** Pritisnite \downarrow/\uparrow za odabir [Yes] i zatim pritisnite ENTER. Slika je pohranjena.
- 6** Kad se prikaže potvrdni izbornik, pritisnite ENTER.

Savjet

Pomaknete li uvećanu sliku tipkama $\leftarrow/\rightarrow/\downarrow/\uparrow$ i pritisnete MENU u koraku **1**, slika se reže u prikazanu veličinu i pohranjuje.

Napomene

- Snimati (Overwrite) možete samo preko JPEG datoteka (ekstenzija: .jpg).
- Uvećavanje slike može joj smanjiti kvalitetu ovisno o veličini.
- Videozapis se ne može uvećati ili smanjiti.

Rotiranje slike

Možete rotirati sliku u pojedinačnom prikazu.

- 1** Pritisnite MENU u pojedinačnom prikazu.
- 2** Pritisnite \leftarrow/\rightarrow za odabir kartice  (Editing).
- 3** Pritisnite \downarrow/\uparrow za odabir [Rotate] i pritisnite ENTER.

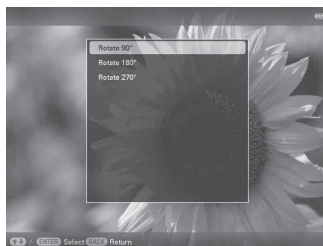

- 4** Pritisnite \downarrow/\uparrow za odabir kuta rotiranja i pritisnite ENTER. Možete odabrati rotiranje pod kutom od 90 stupnjeva, 180 stupnjeva ili 270 stupnjeva u smjeru kazaljke sata.

Uporaba daljinskog upravljača

Sliku možete također rotirati tipkom \curvearrowright (ROTATE) na daljinskom upravljaču. Slika se rotira 90 stupnjeva ulijevo pri svakom pritisku tipke.

Savjeti

- Za sliku s ugrađene memorije će se rotacija sačuvati i nakon isključenja fotookvira.
- Sliku možete također rotirati u indeksnom prikazu.

Napomena

Ne možete rotirati videozapis.

Promjena postavki automatskog uključivanja/isključivanja

Možete koristiti funkciju timera kako biste automatski uključili ili isključili fotookvir.

- 1** Pritisnite MENU.
- 2** Pritisnite \leftarrow/\rightarrow za odabir kartice  (Settings).
- 3** Pritisnite \downarrow/\uparrow za odabir [Auto Power ON/OFF] i zatim pritisnite ENTER. Prikaže se izbornik [Auto Power ON/OFF].

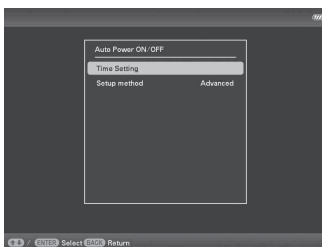

- 4** Pritisnite \downarrow/\uparrow za odabir [Setup method] i zatim pritisnite ENTER. Pritisnite \downarrow/\uparrow za odabir [Simple], [Advanced] ili [Auto off] i zatim pritisnite ENTER.

[Simple]:

Podešava automatsko uključivanje/isključivanje, s vremenskim jedinicama od jedne minute.

[Advanced]:

Podešava automatsko uključivanje/isključivanje na odabrani dan u tjednu, s vremenskim jedinicama od jednoga sata.

[Auto off]:

Podešava automatsko isključenje nakon isteka podešenog vremenskog perioda od neaktivnosti uređaja. Možete odabrati vremenski period od dva ili četiri sata.

Napomena

Funkcija automatskog uključanja je onemogućena kad se fotookvir napaja pomoću ugrađene baterije.

- 5** Pritisnite \downarrow/\uparrow za odabir [Time Setting] i pritisnite ENTER.

[Simple]

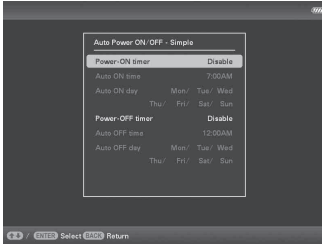

- 1 Odaberite stavku za koju želite podesiti vrijeme.
Pritisnite \downarrow/\uparrow za odabir [Power-ON timer] ili [Power-OFF timer] i pritisnite ENTER.
Pritisnite \downarrow/\uparrow za odabir [Enable] i pritisnite ENTER.
- 2 Podesite vrijeme u koje želite aktivirati Power-ON timer ili Power-OFF timer.
Pritisnite \downarrow/\uparrow za odabir [Auto ON time] ili [Auto OFF time] i pritisnite ENTER.
Pritisnite \leftarrow/\rightarrow za odabir sata ili minuta, pritisnite \downarrow/\uparrow za podešavanje sata ili minuta i na koncu pritisnite ENTER.
- 3 Podesite dan u tjednu za aktivaciju timera.
Pritisnite \downarrow/\uparrow za odabir [Auto ON day] ili [Auto OFF day] i pritisnite ENTER.
Pritisnite \downarrow/\uparrow za odabir dana u tjednu za aktivaciju timera i pritisnite ENTER.
Odabrani dan u tjednu označava se kvačicom.
Pritisnite \downarrow/\uparrow za pomak kursora na [OK] i pritisnite ENTER.

[Advanced]

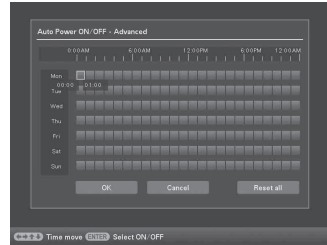

- 1 Pritisnite $\leftarrow/\rightarrow/\downarrow/\uparrow$ za odabir vremena za uporabu funkcije automatskog uključivanja/isključivanja.
Funkciju možete podesiti prema danu u tjednu u vremenskim jedinicama od jednoga sata. Boja odabrane vremenske zone promijenit će se u plavu nakon što pritisnete ENTER. Fotookvir će se uključiti kad nastupi vrijeme plave vremenske zone. Boja odabranog vremena mijenja se u sivu nakon što odaberete plavu vremensku zonu i pritisnete ENTER. Fotookvir će se isključiti dok se nalazi u sivoj vremenskoj zoni.

Savjet

Za vrijeme korištenja fotookvira napajanje će se automatski isključiti u vrijeme koje ste podesili pod opcijom [Power-OFF timer]. Tijekom pripravnog stanja fotookvir će se automatski uključiti u vrijeme koje ste podesili pod opcijom [Power-ON timer].

- 2 Pritisnite $\leftarrow/\rightarrow/\downarrow/\uparrow$ za odabir [OK] i zatim pritisnite ENTER.

[Auto off]

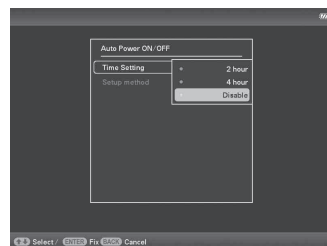

Pritisnite $\blacktriangledown/\blacktriangle$ za odabir proteklog vremena nakon kojeg se fotookvir automatski isključi. 2 sata, 4 sata ili isključenje funkcije. Zatim pritisnite ENTER.

6 Pritisnite MENU.

Mijenjanje postavki

Možete promijeniti sljedeće postavke.

- Slideshow Settings
- Slideshow BGM Settings
- Auto Power ON/OFF
- Date/time Settings
- General Settings (Listing Order, Sony logo ON/OFF i sl.)
- Language Setting
- Initialize

Postupak podešavanja

1 Pritisnite MENU.

2 Pritisnite $\blacktriangleleft/\blacktriangleright$ za odabir kartice  (Settings).

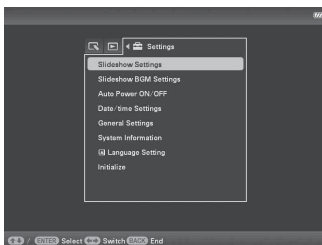

3 Pritisnite $\blacktriangledown/\blacktriangle$ za odabir opcije koju želite promijeniti i zatim pritisnite ENTER.

Prikazuje se izbornik s postavkama za odabranu opciju.

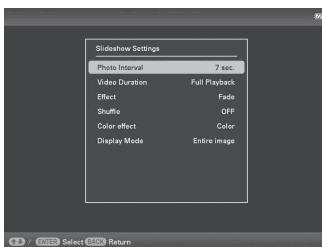

Primjerice, kad odaberete [Slideshow Settings].

- 4** Pritisnite \downarrow/\uparrow za odabir opcije koju želite promijeniti i zatim pritisnite ENTER.

To vam omogućuje da podesite svaku od opcija (str. 39).

Napomena

Dok fotookvir, primjerice, prikazuje slideshow promjena postavki za neke opcije nije moguća. One su prikazane sivom bojom i ne možete ih odabrati.

- 5** Pritisnite \downarrow/\uparrow za odabir vrijednosti i pritisnite ENTER.

Vrijednost se mijenja kod svakog pritiska tipaka \downarrow/\uparrow . U slučaju numeričke vrijednosti, pritisnite \uparrow za povećanje vrijednosti ili pritisnite \downarrow za smanjenje vrijednosti.

Pritisnete li ENTER, podešenje se potvrdi.

- 6** Pritisnite MENU.

Izbornik se zatvori.

Za resetiranje na tvornička podešenja

- 1** Pritisnite MENU i odaberite karticu  (Settings) pritiskom tipaka \leftarrow/\rightarrow .
- 2** Pritisnite \downarrow/\uparrow za odabir [Initialize] i zatim pritisnite ENTER.
- 3** Pritisnite \downarrow/\uparrow za odabir [Initialize settings] i zatim pritisnite ENTER.
Sve podešene vrijednosti, osim postavke datuma/vremena, vraćaju se na tvornička podešenja.

Opcije za podešavanje

Opcija	Podešenje	Opis	
Slideshow Settings	Pogledajte "Uživanje u slideshow prikazu" (str. 21).		
Slideshow BGM Settings	Pogledajte "Reproduciranje slideshova uz pozadinsku glazbu" (str. 24).		
Auto Power ON/OFF	Advanced*	Podešava automatsko uključivanje/isključivanje na odabrani dan u tjednu, s vremenskim jedinicama od jednoga sata.	
		OK	Povratak na prethodni izbornik nakon potvrde postupka.
		Cancel	Povratak na prethodni izbornik nakon poništenja postupka.
		Reset all	Brisanje svih podešenih vremena.
	Simple	Podešava funkciju timera koji može automatski uključiti ili isključiti fotookvir. Možete precizno podesiti automatsko uključivanje/isključivanje, u koracima od po jedne minute. (str. 35)	
		Power-ON timer	Možete podesiti timer (vrijeme/dan u tjednu) za automatsko uključenje napajanja.
		Power-OFF timer	Možete podesiti timer (vrijeme/dan u tjednu) za automatsko isključenje napajanja.
Auto off	Možete podesiti timer koji automatski isključuje fotookvir nakon isteka podešenog vremenskog perioda neaktivnosti fotookvira. Kad odaberete opciju [Disable], funkcija Auto off nije aktivna.		
Date/time Settings	Podešava datum, vrijeme, prvi dan u tjednu, itd. (str. 11)		
General Settings	Listing Order	Podešava redoslijed prikaza slika. Postavka se odnosi na redoslijed u opciji [Slideshow Settings].	
		Shoot. Date	Prikaz slika redoslijedom datuma snimanja.
		Number Order*	Prikaz slika prema njihovim rednim brojevima.
	Auto display orientation	ON*/OFF: Možete automatski promijeniti orijentaciju slika, u skladu s orijentacijom fotookvira.	
	LCD backlight	Omogućuje podešavanje svjetline pozadinskog osvjetljenja LCD zaslona na razinu od 1 do 10*.	

*: Tvorničke postavke

Opcija	Podešenje	Opis	
General Settings	Image import size	Resize*	Omogućuje promjenu veličine slika i spremanje slika u unutrašnju memoriju prilikom importiranja slika s memorijske kartice. Zahvaljujući toj opciji, možete pohraniti veći broj slika. Ipak, kad se slike prikažu na većem zaslonu, putem računala, i sl. kvaliteta slike je lošija u usporedbi s originalom.
		Original	Sprema slike u ugrađenu memoriju bez kompresije. Nema gubitka kvalitete slike, no nećete ih moći pohraniti u većem broju.
	Sony logo ON/OFF	ON*/OFF: Možete podesiti hoće li Sonyjev logotip fotookvira svijetliti ili ne.	
System Information	Version	Prikazuje verziju softvera ugrađenog u fotookvir.	
	Internal memory	Memory capacity	Prikazuje maksimalni kapacitet ugrađene memorije u početnom stanju.
		Remaining capacity	Prikazuje trenutno dostupan kapacitet ugrađene memorije.
Language Setting	Podešava jezik izbornika na LCD zaslonu. Japanese, English*, French, Spanish, German, Italian, Russian, Korean, Simplified Chinese, Traditional Chinese, Dutch, Portuguese, Arabic, Persian, Hungarian, Polish, Czech, Thai, Greek, Turkish, Malay, Swedish, Norwegian, Danish, Finnish <div style="background-color: black; color: white; padding: 2px; display: inline-block;">Napomena</div> Tvorničko podešenje jezika nije isto za sva područja.		
Initialize	Format internal memory	Možete formatirati ugrađenu memoriju. <div style="background-color: black; color: white; padding: 2px; display: inline-block;">Napomene</div> <ul style="list-style-type: none"> • Sve slike dodane u ugrađenu memoriju bit će izbrisane. • Nemojte ugrađenu memoriju formatirati pomoću spajanja na računalo. 	
	Initialize settings	Vraća sve postavke, osim tekućeg datuma/vremena podešenog pod [Date/time Settings], na njihova tvornička podešenja.	

*: Tvorničke postavke

Prikaz slike koja je pohranjena na USB uređaju

Slike koje su pohranjene na USB uređaju možete prikazati na zaslonu fotookvira.

Napomene

- Ne možemo jamčiti povezivanje sa svim vrstama USB memorijskih uređaja.
- Vanjski USB uređaj odabrat će se kao izvor reprodukcije ako spojite USB memoriju na USB A priključnicu tijekom reprodukcije slike iz unutrašnje memorije.

- 1** Spojite mrežni adapter na fotookvir i na zidnu utičnicu.
- 2** Uključite fotookvir (str. 10).
- 3** Otvorite I/O pokrov.
- 4** Spojite USB memoriju na EXT INTERFACE (USB A) priključnicu na fotookviru.

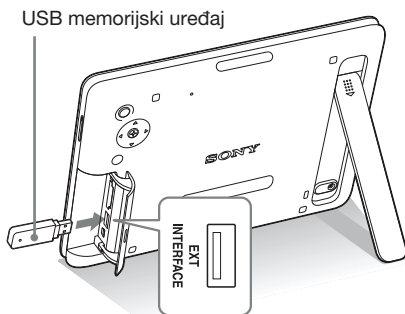

- 5** Odaberite [USB] vanjski uređaj pod Select device (str. 28).

Slika s USB memorijskog uređaja prikazuje se na zaslonu.

Za detalje o slideshow prikazu, pogledajte str. 21. Za detalje o dodavanju slika u unutrašnju memoriju, pogledajte str. 26.

Napomene

- Nemojte odspajati USB memoriju ili isključivati fotookvir kad treperi indikator pristupa na fotookviru. U suprotnom, može doći do oštećenja podataka u USB memoriji. Tvrtka Sony ne preuzima odgovornost za bilo koje oštećenje ili gubitak podataka.
- Fotookvir ne može koristiti podatke na USB memoriji koji su kriptirani ili komprimirani uz uporabu, primjerice, autorizacije otiskom prsta ili su zaključani zaporkom.
- Nemojte spajati računal na ψ USB mini B priključnicu na fotookviru istovremeno kad je na priključnicu EXT INTERFACE (USB A) spojena USB memorija.
- Fotookvir možda neće moći normalno pristupiti datotekama s USB huba ili USB uređaji s ugrađenim hubom možda neće raditi pravilno.
- I/O pokrov ne može se zatvoriti kad je umetnuta USB memorija.

Spajanje na računalo

Fotookvir možete spojiti na računalo radi prikaza i kopiranja slika s ugrađene memorije fotookvira na računalo i kopiranja slika s računala na fotookvir.

Sistemske zahtjevi

Za spajanje računala koje ćete koristiti s fotookvirom, ono treba zadovoljiti sljedeće sistemske zahtjeve.

Windows

Preporučeni OS: Microsoft Windows 7/Windows Vista SP2/Windows XP SP3

Priključnica: USB priključnica

Macintosh

Preporučeni OS: Mac OS X (v10.4 ili noviji)

Priključnica: USB priključnica

Napomene

- Ako se na računalo spoji više USB uređaja ili ako se koristi hub, mogući su problemi. U tom slučaju smanjite broj priključenih USB uređaja.
- Fotookvirom ne možete upravljati s drugog USB uređaja koji se koristi istovremeno.
- Nemojte odspajati USB kabel tijekom podatkovne komunikacije.
- Nije zajamčen rad sa svim računalima koja zadovoljavaju navedene sistemske uvjete.
- Potvrđen je rad fotookvira u slučaju spajanja na računalo ili na Sonyjev digitalni fotopisač. Kad se na fotookvir spajaju ostali uređaji, ti uređaji možda neće prepoznati ugrađenu memoriju fotookvira.
- Nemojte spajati računalo na USB mini B priključnicu na fotookviru istovremeno kad je na priključnicu EXT INTERFACE (USB A) spojena USB memorija ili vanjski uređaj.

Spajanje na računalo radi razmjene slika

Napomena

Ovo poglavlje pokazuje primjer spajanja uz uporabu sustava Windows Vista. Ovisno o operativnom sustavu, prikaz na zaslonu i postupci mogu se razlikovati.

- 1 Spojite mrežni adapter na fotookvir i na zidnu utičnicu.
- 2 Otvorite I/O pokrov.
- 3 Povežite računalo i fotookvir dodatno nabavljivim USB kabelom.

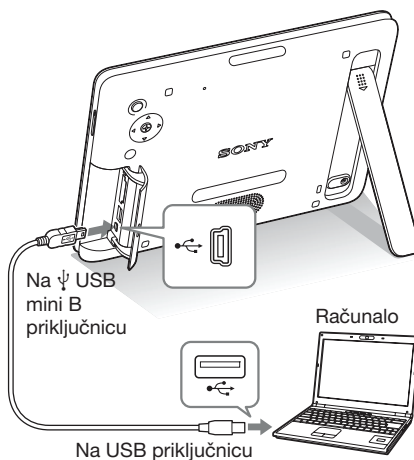

Napomena

Koristite B-tip USB kabela koji je kraći od 3 metra.

- 4 Uključite fotookvir. (str. 10)

5 Kada se na zaslonu računala pojavi [Auto Play] izbornik, kliknite na opciju [Open folder to view files]. Ako se izbornik [AutoPlay] ne pojavi, kliknite na opciju [Computer (My Computer)] u izborniku Start, a zatim otvorite uklonjivi disk.

6 Pomaknite kursor u ovom izborniku i upotrijebite desni klik, a zatim klikom odaberite [New] - [Folder]. Imenujte novu mapu. U ovim uputama kao primjer za ime mape korišteno je ime "sony".

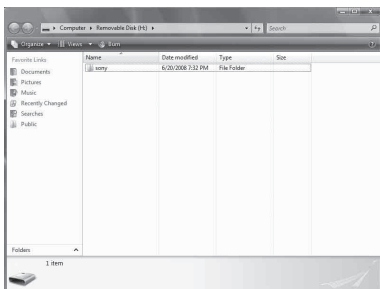

7 Kliknite dvaput na tipku miša kako biste otvorili mapu "sony".

8 Otvorite mapu koja sadrži slikovne datoteke koje želite kopirati, a zatim pomoću funkcije "drag-and-drop" kopirajte željene datoteke.



Napomene

- Kad se slike s računala spremaju u ugrađenu memoriju fotookvira, potrebno je kreirati mapu u ugrađenoj memoriji i pohraniti ih u nju. Ne kreirate li mapu, moći ćete pohraniti samo do 512 slika. Osim toga, broj slika može biti i manji ovisno o duljini naziva datoteke ili vrsti znakova.
- Kada se slike urede ili pohrane na računalo, datum snimanja datoteke može se promijeniti ili obrisati. U tom slučaju, slike se možda neće prikazati prema datumu snimanja u indeksnom prikazu.
- Kad se slike s računala spremaju u ugrađenu memoriju fotookvira, slikovne datoteke se pohranjuju bez kompresije. Zbog toga ćete u ugrađenu memoriju fotookvira moći pohraniti manje slika.

- Neke slikovne datoteke kreirane ili editirane na računalu nije moguće prikazivati. Datoteke računala u "Read only" modu nije moguće izbrisati na fotookviru. Prije pohranjivanja slikovnih datoteka s računala na fotookvir, poništite opciju "Read only".
- I/O pokrov ne može se zatvoriti kad je spojen USB kabel.

Odspajanje s računala

Odspojite USB kabel ili isključite fotookvir nakon što ga odspojite s računala.

- 1** Kliknite dvaput na ikonu  u traci sa zadacima.
- 2** Kliknite na  (USB Mass Storage Device) - [Stop].
- 3** Nakon odabira pogona koji želite odspojiti kliknite na [OK].

Pojavi li se poruka o pogrešci

U slučaju greške, na LCD zaslonu fotookvira može se prikazati jedna od sljedećih poruka greške. Za rješenje problema postupite prema odgovarajućem savjetu iz sljedeće tablice.

Poruka o pogrešci	Značenje/Rješenja
No Memory Stick. / No SD Memory Card. / No External Device.	<ul style="list-style-type: none"> Memorijska kartica nije uložena u utor. Ili, vanjski uređaj nije spojen na priključnicu EXT INTERFACE. Uložite memorijsku karticu u odgovarajući utor (str. 12). Ili, spojite vanjski uređaj (str. 41).
An incompatible Memory Stick is inserted. / An incompatible SD Memory Card is inserted. / An incompatible External Device is inserted.	<ul style="list-style-type: none"> Uložena je memorijska kartica koju fotookvir ne podržava. Ili, nepodržan vanjski uređaj je spojen na priključnicu EXT INTERFACE. Upotrijebite memorijsku karticu ili vanjski uređaj koju fotookvir podržava.
No images on file.	<ul style="list-style-type: none"> Na memorijskoj kartici nema slikovnih datoteka koje se mogu prikazivati na zaslonu fotookvira. Upotrijebite memorijsku karticu koja sadržava slikovne datoteke koje se mogu prikazati ovim fotookvirom.
Cannot delete a protected file.	<ul style="list-style-type: none"> Za brisanje zaštićene datoteke, poništite zaštitu na vašem digitalnom fotoaparatu ili računalu.
Memory card is protected. Remove protection then try again.	<ul style="list-style-type: none"> Memorijska kartica je zaštićena protiv snimanja. Pomažite zaštitni graničnik u položaj u kojem je snimanje omogućeno. (str. 51)
The Memory Stick is full. / The SD Memory Card is full. / The External Device is full. / The internal memory is full.	<ul style="list-style-type: none"> Ne možete spremiti dodatne podatke jer su memorijska kartica, vanjski uređaj ili unutrašnja memorija puni. Izbrišite slike ili upotrijebite memorijsku karticu ili vanjski uređaj na kojem ima slobodnog prostora.
Error reading the Memory Stick. / Error reading the SD Memory Card. / Error reading the External Device. / Error reading the internal memory.	<ul style="list-style-type: none"> Za memorijsku karticu: Pojavila se greška. Provjerite je li memorijska kartica uložena pravilno. Ako se poruka o grešci prikazuje često, provjerite stanje memorijske kartice na nekom drugom uređaju. Za vanjski uređaj: Vanjski uređaj možda je zaštićen od snimanja. Isključite zaštitu od pisanja za uređaj kojeg koristite. Za ugrađenu memoriju: Formatirajte ugrađenu memoriju.
Write error on the Memory Stick. / Write error on the SD Memory Card. / Write error in the External Device. / Write error on the internal memory.	<p>Napomena</p> <p>Pri formatiranju ugrađene memorije ne zaboravite da će se izbrisati sve slikovne datoteke dodane na nju.</p>
The Memory Stick is read only.	<ul style="list-style-type: none"> Uložen je "Memory Stick-ROM". Za pohranu slika koristite preporučeni "Memory Stick".

Poruka o pogrešci	Značenje/Rješenja
The Memory Stick is protected.	<ul style="list-style-type: none"> • Uložen je zaštićeni "Memory Stick". Za editiranje i pohranu slika, upotrijebite vanjski uređaj kako biste uklonili zaštitu.
Memory card format not supported.	<ul style="list-style-type: none"> • Za memorijsku karticu koristite digitalni fotoaparati ili drugi uređaj kako biste je formatirali. • Upotrijebite fotookvir za formatiranje unutrašnje memorije. <p data-bbox="449 347 547 371">Napomena</p> <p data-bbox="449 379 938 403">Formatiranjem memorijske kartice brišu se sve datoteke s nje.</p>
Cannot open the image.	<ul style="list-style-type: none"> • Fotookvir ne može prikazati ili otvoriti slikovnu datoteku čiji format ne podržava.
Incompatible USB device. Check device's USB settings.	<ul style="list-style-type: none"> • Spojite uređaj koji podržava mass storage standard. Ako USB podešenje vašeg uređaja nije ispravno, podesite opciju mass storage u postavkama USB uređaja.

Pojavi li se problem

Prije odnošenja fotookvira na popravak, pokušajte primijeniti sljedeće savjete kako biste riješili problem. Ako problem postoji i dalje, obratite se prodavatelju Sonyjevih uređaja ili ovlaštenom Sonyjevom servisu.



Napajanje

Simptom	Provjera	Uzrok/Rješenja
Nije moguće uključiti fotookvir.	<ul style="list-style-type: none">• Je li pravilno priključen kabel napajanja?• Možda je ispražnjena ugrađena baterija?	→ Pravilno spojite mrežni adapter.

Prikaz slika

Ako je fotookvir uključen ali ne prikazuje slike ili se ne mogu podešavati postavke izbornika, provjerite sljedeće.

Simptom	Provjera	Uzrok/Rješenja
Na zaslonu se ne prikazuju slike.	<ul style="list-style-type: none">• Je li memorijska kartica uložena pravilno, odnosno, je li vanjski uređaj ispravno spojen?	→ Pravilno uložite memorijsku karticu (str. 12) ili pravilno spojite vanjski uređaj (str. 41).
	<ul style="list-style-type: none">• Sadržava li memorijska kartica slike pohranjene digitalnim fotoaparatom ili drugim uređajem?• Jesu li na vanjski uređaj pohranjene slike?	→ Uložite memorijsku karticu ili spojite vanjski uređaj koji sadrži slike. → Provjerite formate datoteka koje ovaj fotookvir može prikazati. (Pogledajte "Tehničke podatke")
	<ul style="list-style-type: none">• Je li format datoteke kompatibilan s DCF standardom?	→ Fotookvir možda neće moći prikazati datoteku koja nije kompatibilna s DCF standardom, iako se ona može prikazati na računalu.
Slike se ne prikazuju prema datumu snimanja.	<ul style="list-style-type: none">• Jesu li slike pohranjene s računala?• Jesu li slike bile editirane na računalu?	→ Ako uredite ili spremite slikovnu datoteku na računalo, datum datoteke se mijenja. Slike se tada prikazuju redosljedom datuma izmjene umjesto prema datumu snimanja.

Simptom	Provjera	Uzrok/Rješenja
Neke slike se ne prikazuju.	<ul style="list-style-type: none"> • Jesu li slike vidljive u indeksnom prikazu? 	<ul style="list-style-type: none"> → Ako je slika vidljiva u indeksnom prikazu ali nije moguć njezin pojedinačni prikaz, slikovna datoteka je možda oštećena iako je njena sličica dobro prikazana. → Fotookvir možda neće moći prikazati datoteku koja nije kompatibilna s DCF standardom, iako se ona može prikazati na računalu.
	<ul style="list-style-type: none"> • Pojavljuje li se donja oznaka u indeksnom prikazu? 	<ul style="list-style-type: none"> → Ako je prikazana oznaka iz lijevog stupca, fotookvir možda ne podržava tu slikovnu datoteku jer je to, primjerice, JPEG datoteka kreirana računalom. Također, fotookvir možda podržava tu slikovnu datoteku, ali ne sadrži podatke o sličici. Odaberite oznaku i pritisnite ENTER za prelazak na prikaz pojedinačne slike. Ako se oznaka iz lijevog stupca prikaže ponovno, slika se ne može prikazati jer je fotookvir ne podržava.
	<ul style="list-style-type: none"> • Jesu li slike kreirane aplikacijom na računalu? 	
	<ul style="list-style-type: none"> • Pojavljuje li se donja oznaka u indeksnom prikazu? 	<ul style="list-style-type: none"> → Ako je vidljiva oznaka iz lijevog stupca, fotookvir podržava tu datoteku, ali se podaci o sličici ili sama slika ne mogu otvoriti. Odaberite oznaku i pritisnite ENTER. Ako se oznaka iz lijevog stupca prikaže ponovno, slika se ne može prikazati na fotookviru.
	<ul style="list-style-type: none"> • Sadrži li unutrašnja memorija, memorijska kartica ili vanjski uređaj više od 4999 slika? 	<ul style="list-style-type: none"> → Fotookvir može reproducirati, pohraniti, izbrisati ili drukčije koristiti do 4999 slikovnih datoteka.
	<ul style="list-style-type: none"> • Jeste li preimenovali datoteku računalom ili drugim uređajem? 	<ul style="list-style-type: none"> → Ako ste datoteku imenovali ili preimenovali na računalu te njezin naziv sadržava i druge znakove uz alfanumeričke, fotookvir možda neće prikazivati tu sliku.
<ul style="list-style-type: none"> • Nalazi li se na memorijskoj kartici ili vanjskom uređaju mapa s više od 8 razina hijerarhije? 	<ul style="list-style-type: none"> → Fotookvir ne može prikazati slike pohranjene u mapu na većoj razini od osme. 	

Simptom	Provjera	Uzrok/Rješenja
Naziv datoteke nije prikazan pravilno.	<ul style="list-style-type: none"> Jeste li preimenovali datoteku računalom ili drugim uređajem? 	<p>→ Ako ste datoteku imenovali ili preimenovali na računalu te njezin naziv sadržava i druge znakove uz alfanumeričke, fotookvir možda neće taj naziv prikazivati pravilno. Također, za datoteku načinjenu na računalu ili drugom uređaju, fotookvir može prikazati najviše 10 znakova od početka naziva datoteke.</p> <p>Napomena Moguće je prikaz samo alfanumeričkih znakova.</p>

Reproduciranje video datoteke

Simptom	Provjera	Uzrok/Rješenja
Video datoteka se ne može reproducirati.	<ul style="list-style-type: none"> Pojavljuje li se donja oznaka u indeksnom ili pojedinačnom prikazu? 	<p>→ Ako je prikazana oznaka s lijeve strane, fotookvir možda ne podržava video datoteku. Za video datoteke koje se ne mogu reproducirati, pogledajte "Reproduciranje video datoteke" (str. 20).</p>
Pretraživanje reprodukcije unaprijed/unatrag nije dostupno.	–	→ Fotookvir možda neće podržati pretraživanje reprodukcije nekih video datoteka unaprijed/unatrag.

Pohrana ili brisanje slika



Simptom	Provjera	Uzrok/Rješenja
Ne možete pohraniti sliku.	• Je li memorijska kartica zaštićena protiv snimanja?	→ Isključite zaštitu i ponovno pokušajte snimanje.
	• Je li zaštitni graničnik na memorijskoj kartici podešen u položaj [LOCK]?	→ Pomaknite zaštitni graničnik u položaj u kojem je snimanje omogućeno.
	• Je li memorijska kartica puna?	→ Uložite memorijsku karticu s dovoljno slobodnog prostora. Ili izbrišite nepotrebne slike. (str. 30)
	• Je li ugrađena memorija puna?	→ Izbrišite nepotrebne slike. (str. 30)

Simptom	Provjera	Uzrok/Rješenja
Ne možete pohraniti sliku.	<ul style="list-style-type: none"> Jeste li slike s računala pohranili u ugrađenu memoriju bez kreiranja mape u njoj? 	<p>→ Ne kreirate li mapu, moći ćete pohraniti samo do 512 slika. Osim toga, broj slika koje se mogu spremi može biti i manji ovisno o duljini naziva datoteke ili vrsti znakova. Pri pohranjivanju slika s računala u ugrađenu memoriju, provjerite jeste li kreirali mapu i pohranite slike u nju.</p>
Ne možete izbrisati sliku.	<ul style="list-style-type: none"> Je li memorijska kartica zaštićena protiv snimanja? 	<p>→ Na uređaju koji koristite za podešavanje zaštite poništite zaštitu od snimanja i ponovno pokušajte brisanje.</p>
	<ul style="list-style-type: none"> Je li zaštitni graničnik na memorijskoj kartici podešen u položaj [LOCK]? 	<p>→ Pomaknite zaštitni graničnik u položaj u kojem je snimanje omogućeno.</p>
	<ul style="list-style-type: none"> Koristite li "Memory Stick-ROM"? 	<p>→ Nije moguće brisati slike s "Memory Stick-ROM" kartice niti je formatirati.</p>
	<ul style="list-style-type: none"> Je li slika zaštićena? 	<p>→ Provjerite podatke o slici u pojedinačnom prikazu. (str. 19)</p> <p>→ Slika s oznakom  podešena je na "Read Only". Ne možete je izbrisati pomoću fotookvira.</p>
Slučajno ste izbrisali sliku.	—	<p>→ Sliku nije moguće obnoviti kad se jednom izbriše.</p>

Fotookvir

Simptom	Provjera	Uzrok/Rješenja
Ništa se ne događa pri rukovanju fotookvirom.	—	<p>→ Isključite uređaj (str. 10) i ponovno ga uključite.</p> <p>→ Gurnite preklopku RESET tankim predmetom, primjerice, vrhom kemijske olovke. (str. 7)</p> <p>Napomena</p> <p>Ako gurnete preklopku RESET za vrijeme rada fotookvira, podaci u unutrašnjoj memoriji mogu se obrisati ili može doći do resetiranja postavki.</p>

Daljinski upravljač

Simptom	Provjera	Uzrok/Rješenja
Ništa se ne događa pri rukovanju daljinskim upravljačem.	• Je li baterija pravilno umetnuta u daljinski upravljač?	→ Zamijenite bateriju. (str. 9) → Umetnite bateriju. (str. 9) → Umetnite bateriju sukladno polaritetu. (str. 9)
	—	→ Usmjerite prednji kraj daljinskog upravljača prema pripadajućem senzoru na fotookviru. (str. 9) → Otklonite sve predmete koji mogu predstavljati prepreku između daljinskog upravljača i senzora na fotookviru.
	• Je li umetnuta zaštitna folija?	→ Uklonite zaštitnu foliju. (str. 9)
	• Je li mrežni adapter pravilno spojen?	→ Tipka  (pripravno stanje) na daljinskom upravljaču ne može se koristiti kad se fotookvir napaja samo pomoću ugrađene baterije. Upotrijebite tipku  (pripravno stanje) na fotookviru.

Ugrađena baterija

Simptom	Provjera	Uzrok/Rješenja
Ugrađena baterija se ne puni.	• Svijetli li indikator pripravnog stanja?	→ Ako unutrašnja temperatura fotookvira poraste uslijed izravnog sunčevog svjetla i sl. punjenje baterije nije moguće. U tom slučaju, indikator pripravnog stanja ne svijetli, ali to ne predstavlja kvar fotookvira.

0 memorijskim karticama

"Memory Stick"

Vrste "Memory Stick" kartica koje fotookvir može koristiti

S fotookvirom možete koristiti sljedeće vrste "Memory Stick"^{*1} kartica:

Vrste "Memory Stick" kartica	Prikazivanje	Brisanje/ Pohrana
"Memory Stick" ^{*2} (nekompatibilan s "MagicGate")	OK	OK
"Memory Stick" ^{*2} (kompatibilan s "MagicGate")	OK ^{*5}	OK ^{*5}
"MagicGate Memory Stick" ^{*2}	OK ^{*5}	OK ^{*5}
"Memory Stick PRO" ^{*2}	OK ^{*5}	OK ^{*5}
"Memory Stick PRO-HG" ^{*2}	OK ^{*5*6}	OK ^{*5*6}
"Memory Stick Micro" ^{*3} ("M2" ^{*4})	OK ^{*5}	OK ^{*5}

^{*1} Fotookvir podržava FAT32. Fotookvir dokazano radi s "Memory Stick" karticama kapaciteta 32 GB ili manje, koje su proizvod tvrtke Sony Corporation. Međutim, ne jamčimo da će raditi sa svim "Memory Stick" medijima.

^{*2} Fotookvir je opremljen utorom kompatibilnim s medijem standardne i Duo veličine. Možete koristiti "Memory Stick" standardne veličine i "Memory Stick Duo" kompaktne veličine bez "Memory Stick Duo" adaptera.

^{*3} Kad koristite "Memory Stick Micro" s ovim fotookvirom, uvijek ga umetnite u M2 adapter.

^{*4} "M2" je kratica za "Memory Stick Micro". U ovom poglavlju, "M2" označava "Memory Stick Micro".

^{*5} Fotookvir ne podržava čitanje/snimanje podataka koje zahtijeva "MagicGate" zaštitu autorskog prava. "MagicGate" je općeniti naziv za tehnologiju zaštite autorskih prava koju je razvila tvrtka Sony te koristi provjeru i šifriranje.

^{*6} Fotookvir ne podržava 8-bitni paralelni prijenos podataka.

Napomene o uporabi

- Za najnovije informacije o vrstama "Memory Stick" kartica koje fotookvir podržava, pogledajte informacije o "Memory Stick" kompatibilnosti na Sony web stranici: <http://www.memorystick.com/en/support/support.html> (Odaberite područje u kojem koristite fotookvir i odaberite "Digital Photo Frame" na stranici područja.)
- Nemojte umetati više od jedne "Memory Stick" kartice istovremeno.
- Koristite li karticu "Memory Stick Micro" s ovim fotookvirom, uvijek je umetite u "M2" adapter.
- Uložite li "Memory Stick Micro" karticu u fotookvir bez "M2" adaptera, možda je nećete moći izvaditi.
- Uložite li "Memory Stick Micro" u "M2" adapter, te uložite "M2" adapter u "Memory Stick Duo" adapter, fotookvir možda neće raditi pravilno.
- Kad formatirate "Memory Stick", koristite funkciju formatiranja na vašem digitalnom fotoaparatu. Formatirate li "Memory Stick" računalom, slike se možda neće prikazivati pravilno.
- Formatiranjem kartice "Memory Stick" brišu se sve pa i zaštićene slike. Kako biste spriječili slučajno brisanje važnih podataka, provjerite sadržaj "Memory Stick" kartice prije formatiranja.
- Ne možete snimati, editirati ili brisati podatke ako je zaštitni graničnik u položaju LOCK.
- Na mjesto za naljepnicu nemojte stavljati ništa osim isporučene naljepnice. Kod postavljanja isporučene naljepnice, namjestite je na pripadajuće mjesto. Pazite da ne proviruje preko rubova kartice.

SD memorijska kartica

Utor za SD memorijsku karticu na fotookviru omogućuje vam uporabu sljedećih kartica:

- SD memorijska kartica^{*1}
- miniSD kartica, microSD kartica (Potreban je adapter.)^{*2}
- SDHC memorijska kartica^{*3}
- miniSDHC kartica, microSDHC kartica (Potreban je adapter.)^{*2}
- MMC standardna memorijska kartica^{*4}

Ne jamčimo da će sve vrste SD memorijskih kartica i MMC standardnih memorijskih kartica raditi pravilno.

^{*1} Fotookvir je ispitan za funkcioniranje sa SD memorijskim karticama kapaciteta 2 GB ili manjeg.

^{*2} Neki kartični adapteri raspoloživi u prodaji imaju priključke na poledini. Ta vrsta adaptera možda neće raditi pravilno s ovim fotookvirom.

^{*3} Fotookvir je ispitan za funkcioniranje sa SDHC memorijskim karticama kapaciteta 32 GB ili manjeg.

^{*4} Fotookvir je ispitan za funkcioniranje s MMC standardnim memorijskim karticama kapaciteta 2 GB ili manjeg.

Napomene o uporabi

- Fotookvir ne podržava čitanje/snimanje podataka koje zahtijeva zaštitu autorskog prava.
- SDXC memorijske kartice nisu podržane.

Napomene o uporabi memorijske kartice

- Pri uporabi kartice, provjerite je li ispravno okrenuta u odnosu na utor. Nepravilnim umetanjem možete oštetiti fotookvir.
- Kod ulaganja memorijske kartice, ona će ući u utor samo određenim dijelom, stoga je ne pokušavajte gurati nasilu jer tako možete oštetiti memorijsku karticu i/ili fotookvir.
- Nemojte vaditi karticu ili isključivati fotookvir dok fotookvir čita ili upisuje podatke, ili dok treperi indikator pristupa. U protivnom se podaci mogu izbrisati ili postati nečitljivi.
- Savjetujemo vam da načinite sigurnosne kopije važnih podataka.
- Fotookvir možda neće moći prikazati podatke obrađene računalom.
- Kad prenosite ili spremate karticu, stavite je u kutiju isporučenu s njom.
- Nemojte dirati priključke kartice rukama ili metalnim predmetom.
- Nemojte udarati, savijati ili bacati karticu.
- Nemojte rastavljati ili preinačivati karticu.
- Ne izlažite karticu vodi.
- Nemojte koristiti ili držati karticu na sljedećim mjestima:
 - Mjestima na kojima nisu zadovoljeni potrebni radni uvjeti, uključujući mjesta poput vruće unutrašnjosti vozila parkiranog na suncu i/ili ljeti, na vanjskim mjestima izloženim izravnom suncu, ili pored grijalice.
 - Vlažnim mjestima ili mjestima s korozivnim tvarima.
 - Mjestima izloženim statičkom elektricitetu ili električnim smetnjama.

Tehnički podaci

■ Fotookvir

LCD zaslon

LCD ploča
20,3 cm/8", TFT aktivna matrica
Ukupni broj točaka:
1 440 000 točaka
(800 × 3 (RGB) × 600) točaka

Efektivna površina zaslona

Format slike
4:3
Površina LCD zaslona:
20 cm / 7,9"
Ukupni broj točaka:
1 398 897 točaka
(789 × 3 (RGB) × 591) točaka

Trajanje osvjetljenja LCD-a

20 000 sati
(prije smanjenja svjetline na pola
intenziteta)

Ulazne/izlazne priključnice

USB priključnica (tipa mini B, Hi-Speed
USB)
USB priključnica (USB memorija)
Utori
Utor za "Memory Stick PRO" (Standard/
Duo)/SD memorijska kartica/MMC

Kompatibilni formati slikovnih datoteka

Fotografije:
JPEG: DCF 2.0-kompatibilan, Exif
2.21-kompatibilan, JFIF*¹
TIFF: Exif 2.21-kompatibilan
BMP: 1-, 4-, 8-, 16-, 24-, 32-bitni Windows
format
RAW (samo pregled*²): SRF, SR2,
ARW (2,2 ili niža verzija)
(Neki formati slikovnih datoteka nisu
kompatibilni.)
Videozapisi: MotionJPEG*³
Maksimalna rezolucija: 726 × 576
točaka
Format audio kompresije: Linear PCM,
μ-law, IMA-ADPCM
Maksimalna brzina prijenosa: 12 Mbps
Maksimalan broj sličica u sekundi: 30
fps (640 × 480) / 25 fps (726 × 576)

Glazba: MP3*³

Frekvencija uzorkovanja: 32/44,1/48 kHz
Brzina prijenosa: 32 kbps do 320 kbps

Maksimalan broj piksela koje ovaj fotookvir može prikazati

8000 (H) × 6000 (V) točaka*⁴

Sustav datoteka

FAT12/16/32

Naziv slikovne datoteke

DCF format, 256 znakova unutar 8.
hijerarhije

Maksimalan broj datoteka koje ovaj fotookvir može koristiti

4999 datoteka za unutrašnju memoriju ili
memorijsku karticu

Kapacitet ugrađene memorije*⁵

2 GB
(Moguće je pohraniti oko 4000 slika*⁶.)

Napajanje

Priključnica DC IN, DC 12V

Potrošnja

Potrošnja s maksimalnim opterećenjem:
16,5 W
normalan mod*: 5,5 W

* Uobičajeno korištenje je stanje uređaja u kojem
je podešen slideshow prikaz slika na ugrađe-
noj memoriji sa standardnim podešenjima,
bez umetanja memorijske kartice i bez
spajanja dodatnih uređaja.

Radna temperatura

5 °C – 35 °C

Dimenzije (širina/visina/dubina)

[S otvorenom nožicom]
Približno 246 mm × 179 mm × 123,2 mm
[Bez nožice]
Približno 246 mm × 179 mm × 23 mm

Masa

Oko 742 g
(bez AC adaptera)

Isporučeni pribor:

- Digitalni fotookvir (1)
- Daljinski upravljač (1)
- Mrežni adapter (1)
- Pokrov nožice (1)
- Pokrov (1) (samo DPF-D830L)
- Upute za uporabu (ovaj priručnik) (1)
- CD-ROM (digitalni priručnik) (1)
- Jamstvo (1) (u nekim regijama jamstvo se ne isporučuje)

■ AC adapter

Napajanje

~ 100 V – 240 V, 50/60 Hz, 0,4 A

Nazivni izlazni napon

== 12 V, 1,5 A

Dimenzije (dubina/širina/visina)

Približno 64 mm × 50 mm × 30 mm
(bez dijelova koji strše)

Masa

Oko 110 g

Za detalje pogledajte naljepnicu AC adaptera.

Dizajn i tehnički podaci su podložni promjeni bez prethodne najave. Proizvođač ne preuzima odgovornost za eventualne tiskarske pogreške.

^{*1} Baseline JPEG s 4:4:4, 4:2:2 ili 4:2:0 formatom

^{*2} RAW datoteke Sony α fotoaparata se prikazuju kao sličice.

^{*3} Neke datoteke koje udovoljavaju spomenutim zahtjevima možda se neće pravilno reproducirati, ovisno o učinkovitosti ili statusu korištene memorijske kartice ili vanjskog USB uređaja.

^{*4} Potrebno je 17 ili više bitova i okomito i vodoravno. Slika formata 20:1 ili većim možda se neće prikazivati pravilno. Čak i kad je format slike manji od 20:1, mogući su problemi sa sličicama, slideshowom ili u drugim slučajevima.*

^{*5} Kod mjerenja kapaciteta medija, 1 GB odgovara 1 000 000 000 bajta, dio čega se koristi za upravljanje podacima i/ili za aplikacijske datoteke. Kapacitet kojeg korisnik može upotrijebiti iznosi približno 1,9 GB.

^{*6} Broj pohranjenih slika je približan pri promjeni veličine i importiranju slika. Pri promjeni veličine i importiranju slika, one se automatski prebace na otprilike 2 000 000 piksela. To se razlikuje ovisno o objektu i uvjetima snimanja.