

# SONY®



Digitalna videokamera

## HANDYCAM®

### Navodila za uporabo

## DCR-HC62E

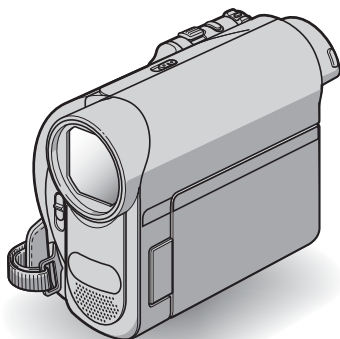

Uvod **9**



Snemanje/  
Predvajanje **18**

Uporaba menija **32**

Presnemavanje/Urejanje **54**

Uporaba računalnika **62**

Odpravljanje težav **66**

Dodatne informacije **76**

Hiter pregled **88**

Mini **DV** Digital  
Video  
Cassette

  
MEMORY STICK™

 **InfoLITHIUM™**  
SERIES

# Najprej preberite naslednje

Pred uporabo videokamere temeljito preberite navodila in jih shranite za nadaljnjo uporabo.

## OPOZORILO

Ne izpostavljajte videokamere dežju ali vlagi zaradi nevarnosti požara in električnega udara.

Ne izpostavljajte baterij prekomerni vročini (npr. soncu, ognju, ipd.).

## POZOR

Uporabljajte le ustrezno vrsto baterij, ker lahko v nasprotnem primeru pride do požara ali poškodbe.

## POZOR

Elektromagnetna polja na določenih frekvencah utegnejo vplivati na sliko in zvok digitalne videokamere.

Ta naprava je bila testirana in ustreza omejitvam, ki jih določa EMC direktiva za uporabo priključnih kablov, krajših od 3 metrov.

## Opomba

Če se zaradi statične elektrike ali elektromagnetnega polja prenos podatkov prekine, ponovno zaženite program ali izklopite in ponovno vklopite kabel USB.



**Odpadna električna in elektronska oprema (velja za evropsko unijo in druge evropske države s sistemom ločevanja odpadkov)**

Če se na izdelku ali na njegovi embalaži nahaja ta simbol, pomeni, naj z izdelkom ne ravnamo enako kot z gospodinjstskimi odpadki. Odložiti ga morate na ustreznem zbirnem mestu za električno in elektronsko opremo. S tem ko izdelek pravilno odvržete, pripomorete k preprečevanju potencialnih negativnih posledic za okolje in naše zdravje, ki bi ga povzročilo nepravilna odstranitev tega izdelka. Z recikliranjem materialov bomo ohranili naravne vire. O podrobnostih glede recikliranja tega izdelka lahko povprašate na upravni enoti ali v trgovini, kjer ste izdelek kupili.

Dodatna oprema: daljinski upravljalnik



**Odpadne baterije (velja za evropsko unijo in druge evropske države s sistemom ločevanja odpadkov)**

Če se na bateriji ali na njeni embalaži nahaja ta simbol, pomeni, naj z njo ne ravnamo enako kot z gospodinjskimi odpadki. S tem ko baterijo pravilno odvržete, pripomorete k preprečevanju potencialnih negativnih posledic za okolje in naše zdravje, ki bi ga povzročilo nepravilna odstranitev tega izdelka.

Z recikliranjem materialov bomo ohranili naravne vire. O podrobnostih glede recikliranja tega izdelka lahko povprašate na upravni enoti ali v trgovini, kjer ste izdelek kupili.

**Opomba kupcem v državah z EU direktivami**

Proizvajalec tega izdelka je korporacija Sony, 1-7-1 Konan Minato-ku Tokyo, 108-0075 Japonska. Pooblaščen predstavnik za EMC in varnost izdelka je Sony Deutschland GmbH, Hedelfinger Strasse 61, 70327 Stuttgart, Nemčija. V zvezi s servisom in garancijo se obrnite na naslove, navedene v dokumentih za servis in v garantnem listu.

## Opombe o uporabi

### Videokameri sta priložena dva priročnika:

- Navodila za uporabo
- »Osnovni koraki« za priključitev videokamere v računalnik in uporabo priloženega programa (shranjenega na priloženem CD-ROM-u)

### Vrsta kasete, ki jo lahko uporabljate v vaši videokameri

Mini DV kasete, označene z oznako **Mini DV**. Vaša videokamera ni združljiva s funkcijo 'Cassette Memory' (kasetni pomnilnik) (str. 77).

### Vrste spominskih ploščic »Memory Stick«, ki jih lahko uporabljate

Uporabljate lahko spominsko ploščico »Memory Stick« s spodnjimi logotipki (str. 78):

- **MEMORY STICK DUO** »Memory Stick Duo«
- **MEMORY STICK PRO DUO** »Memory Stick PRO Duo«
- **MEMORY STICK PRO-HG DUO** »Memory Stick PRO-HG Duo«

»Memory Stick Duo« (to velikost lahko uporabljate z vašo videokamero)



»Memory Stick« (te spominske ploščice s to videokamero ne morete uporabljati)



- Drugih spominskih ploščic ne morete uporabljati.
- »Memory Stick PRO« in »Memory Stick PRO Duo« lahko uporabljate samo z napravami, ki so z njimi združljive.

- Ne lepите nalepk in podobnega na »Memory Stick Duo« ali na adapter za »Memory Stick Duo«.

### Uporaba spominske ploščice »Memory Stick Duo« z opremo, ki je združljiva z »Memory Stick«

Uporabljate lahko spominsko ploščico »Memory Stick Duo«, če jo vstavite v temu namenjeni adapter.

Adapter za »Memory Stick Duo«



### Uporaba videokamere

- Ne držite kamere kot kažejo slike.



Iskalo

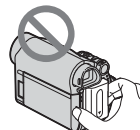

Baterija

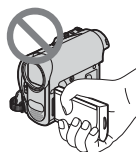

LCD zaslon

- Videokamera ni odporna na prah ali vodo. Glej poglavje »Vzdrževanje in varnostni ukrepi« (stran 81).
- Preden priključite videokamero v drugo napravo s komunikacijskim kablom, pazite, da boste pravilno vstavili vtič in da ne poškodujete priključka ali videokamere.

## Postavke v meniju, LCD zaslon, iskalo in objektiv

- Postavka v meniju, ki je označena s sivo barvo, v trenutnih pogojih snemanja ali predvajanja ni na voljo.
- LCD zaslon in iskalo sta izdelana z uporabo visoke tehnologije, tako da je več kot 99,99 % slikovnih pik učinkovitih. Kljub temu se lahko pojavijo črne pike in/ali svetle pike (rdeče, modre ali zelene), ki se neprestano pojavljajo na LCD zaslonu. Pike so normalen pojav v proizvodnem procesu in v nobenem primeru ne vplivajo na posneto sliko.

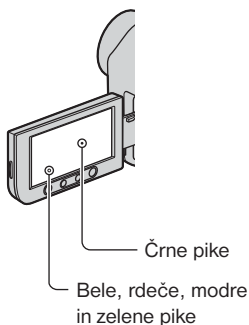

- Če LCD zaslon, iskalo ali objektiv dlje časa izpostavljate neposredni sončni svetlobi, utegnete povzročiti okvaro.
- Ne merite v sonce. S tem bi utegnili poškodovati videokamero. Sonce snemajte pri manjši osvetljenosti, na primer v mraku.

## Nekaj o jeziku

- Jezik za prikaz na zaslonu lahko po potrebi spremenite (str. 14).

## Nekaj o snemanju

- Pred začetkom snemanja preizkusite funkcijo snemanja in preverite, če se slika in zvok posnameta brez težav.
- Kompenzacija vsebine posnetkov ni mogoča, tudi če snemanje ali predvajanje ni mogoče zaradi okvare videokamere, shranjevalnega medija, itd.
- Barvni sistem televizorja je odvisen od države/področja. Za predvajanje posnetkov na televizorju potrebujete televizor sistema PAL.
- TV programi, filmi, video kasete in drugo gradivo utegnejo biti zaščiteni pred presnemavanjem. Nedovoljeno presnemavanje takega gradiva ni v skladu z zakoni o zaščiti pred presnemavanjem.

## Nekaj o tem priročniku

- Slike LCD zaslona in iskala, ki se pojavljajo v priročniku, so bile posnete z digitalnim fotoaparatom in zato utegnemo izgledati malo drugače.
- Oblika in tehnični podatki se lahko spremenijo brez predhodnega obvestila.

## Nekaj o leči Carl Zeiss

- Videokamera je opremljena z lečo Carl Zeiss, ki je bila razvita skupno s Carl Zeiss, v Nemčiji, in korporacijo Sony. Prevezema MTF\* sistem meritev za video kamere in ponuja kakovost kot Carl Zeiss leča. MTF je okrajšava za Modulation Transfer Function / Factor – Funkcija / Faktor prenosa modulacije. Vrednost, ki jo predstavlja številka je količina svetlobe objekta, ki prodre v lečo.



# Vsebina

Najprej preberite naslednje.....	2
Opombe o uporabi.....	4

## Uvod

Korak 1: Pregled priložene opreme.....	9
Korak 2: Polnjenje baterije .....	10
Korak 3: Vklon videokamere in nastavitve datuma in ure .....	13
Sprememba nastavitve jezika.....	14
Korak 4: Opravljanje nastavitvev pred snemanjem .....	15
Korak 5: Vstavljanje kasete ali spominske ploščice »Memory Stick Duo« .....	16



## Snemanje/Predvajanje

Enostavno snemanje/predvajanje (Easy Handycam) .....	18
Snemanje.....	20
Zoomiranje .....	22
Snemanje v temi (NightShot plus).....	22
Nastavitev osvetlitve za predmete z osvetljenim ozadjem.....	23
Snemanje v zrcalnem načinu.....	23
Izbiranje razmerja slike (16:9 ali 4:3).....	23
Predvajanje.....	24
Uporaba funkcije PB zoom.....	26
Uporaba funkcij vodenja (USAGE GUIDE).....	26
Iskanje začetne točke .....	27
Iskanje zadnjega kadra najnovejšega posnetka (END SEARCH).....	27
Ročno iskanje (EDIT SEARCH) ...	28
Pregled najnovejših kadrov – Rec review .....	28
Hitro iskanje zelenega kadra (Zero Set Memory).....	28

Iskanje kadra po datumu snejanja (Date Search).....	29
--	----

Predvajanje slike na televizorju .....	30
--	----

## Uporaba menija

Uporaba postavk v meniju .....	32
Postavke v meniju .....	33
Meni  CAMERA SET .....	35
Možnosti za nastavitev videokamere v skladu s snejalnimi pogoji	
Možnosti za nastavitev spominske ploščice  »Memory Stick Duo« ..	40
Meni  PICT.APPLI.....	42
Posebni učinki za slike in dodatne funkcije za snemanje/predvajanje	
Meni  EDIT/PLAY .....	46
Možnosti za urejanje in predvajanje v različnih načinih	
Meni  STANDARD SET .....	48
Nastavitve med snemanjem na kaseto in druge osnovne nastavitve	
Meni  TIME/LANUG.....	51
Ustvarjanje osebnega menija .....	52

## Presnemavanje/Urejanje

Presnemavanje na videorekorder ali DVD/HDD snejalnik .....	54
Snemanje slik iz videorekorderja, itd. ..	56
Presnemavanje slik s kasete na "Memory Stick Duo" .....	58
Brisanje posnetih slik s spominske ploščice "Memory Stick Duo" .....	58
Označevanje posnetih slik na spominski ploščici »Memory Stick Duo« z določenimi informacijami (Print mark/ Image Protection) .....	59
Tiskanje posnetih slik (tiskalnik, združljiv s standardom PictBridge) .....	60

## **Uporaba računalnika**

Uporaba računalnika Windows .....	62
Namestitvev navodil »Osnovni koraki« in programa .....	63
Ogled navodil »Osnovni koraki« .....	65
Uporaba računalnika Macintosh .....	65

## **Odpravljanje težav**

Odpravljanje težav .....	66
Opozorilne oznake in sporočila .....	73

## **Dodatne informacije**

Uporaba videokamere v tujini .....	76
Vzdrževanje in varnost .....	77
Uporabne kasete .....	77
Nekaj o spominski ploščici "Memory Stick" .....	78
Nekaj o bateriji »InfoLITHIUM« .....	79
Nekaj o priključku i.LINK .....	80
Nekaj o uporabi videokamere .....	81
Tehnični podatki .....	85

## **Hiter pregled**

Opis delov videokamere .....	88
Indikatorji, ki se prikažejo med snemanjem/predvajanjem .....	92
Abecedno kazalo .....	95



## Korak 1: Pregled priložene opreme

Preverite, če ste skupaj z videokamero dobili naslednje.

Število v oklepaju označuje število posameznih priloženih enot.

Omrežni napajalnik (str. 10)

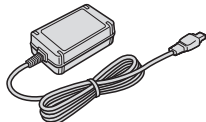

Omrežni kabel (str. 10)



Brezžični daljinski upravljalnik (1) (str. 91)



Litijeva baterija je že vstavljena.

A/V priključni kabel (str. 30, 54)



USB kabel (1) (str. 60)

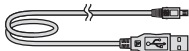

Akumulatorska baterija NP-FH40 (1) (str. 10, 79)

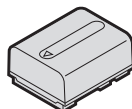

CD-ROM s programom »Handycam Application Software« (1) (str. 62)

Navodila za uporabo videokamere (1)

## Korak 2: Polnjenje baterije

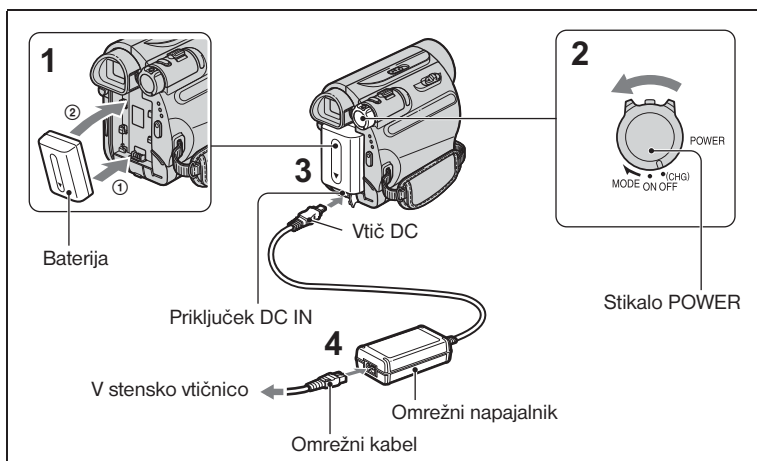

Akumulatorsko baterijo »InfoLITHIUM« (serija H) (str. 79) lahko napolnite takoj za tem, ko jo vstavite v videokamero.

### Opomba

- V videokamero lahko vstavite le baterijo »InfoLITHIUM« serije H.

**1** Nastavite priključke na bateriji na priključke na videokameri (①), nato jo priključite, da zaskoči (②).

**2** Premaknite stikalo POWER v smeri puščice na OFF(CHG) (tovarniška nastavev).

**3** Oznaka ▲ na vtiču DC naj bo obrnjena navzdol in tako priključite omrežni napajalnik v priključek DC IN na videokameri.

**4** Priključite omrežni kabel v omrežni napajalnik in stensko vtičnico.

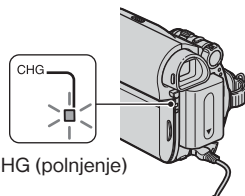

Lučka CHG (polnjenje)

Lučka CHG (polnjenje) zasveti in baterija se začne polniti. Ko je polna, se lučka izklopi. Izključite omrežni napajalnik iz priključka DC IN.

### Opomba

- Izključite omrežni napajalnik iz priključka DC IN tako, da držite za videokamero in vtič DC.

## Uporaba zunanega vira napajanja

Kamero lahko upravljate tudi z uporabo stenske vtičnice, če jo priključite tako, kot za polnjenje baterije. Baterija se pri tem ne bo praznila.

## Odstranitev baterije

- 1 Izklopite napajanje in pritisnite na PUSH.
- 2 Odstranite baterijo v smeri puščice.

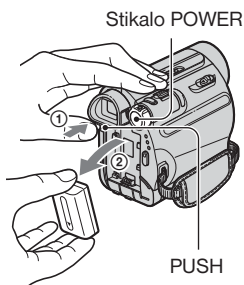

## Shranjevanje baterije

Če baterije dlje časa ne boste uporabljali in jo želite shraniti, jo povsem izpraznite (stran 80).

## Kako preveriti preostalo moč baterije (Battery Info)

Nastavite stikalo POWER na OFF (CHG), nato pritisnite na DISP/BATT INFO.

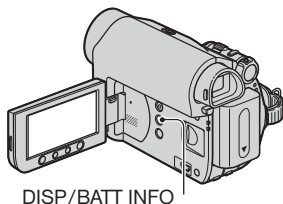

Čez nekaj časa se za približno 7 sekund prikaže približen čas snemanja in podatki o bateriji. Podatke o bateriji lahko gledate do 20 sekund, če pritisnete na tipko DISP/BATT INFO, medtem ko so informacije prikazane.

Preostala moč baterije (prbl.)

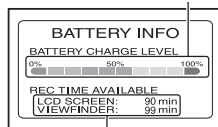

Snemalna zmogljivost (prbl.)

Preostali čas delovanja baterije lahko preverite na LCD zaslonu.

Indikator	Stanje
	Baterija je še dovolj polna.
	Baterija se prazni, snemanje/predvajanje se bo kmalu ustavilo.
	Zamenjajte baterijo s polno ali napolnite baterijo.

## Korak 2: Polnjenje baterije (nadaljevanje)

### Čas polnjenja

Približen čas (v minutah), potreben da napolnimo povsem prazno baterijo.

Baterija	Čas polnjenja
NP-FH40 (priložena)	125
NP-FH50	135
NP-FH70	170
NP-FH100	390

### Čas snemanja

Približen čas (v minutah), ki je na razpolago pri uporabi povsem polne baterije.

Baterija	Čas neprekinjenega snemanja	Običajni čas snemanja*
NP-FH40 (priložena)	100 110	50 55
NP-FH50	115 130	55 65
NP-FH70	245 280	120 120
NP-FH100	565 635	280 315

\* Običajni čas snemanja kaže čas pri večkratnem začenjanju/ustavljanju snemanje, vklapljanju/izklapljanju kamere in uporabi zooma.

### Opomba

- Čas je merjen v naslednjih pogojih:  
Zgoraj: Ko je osvetlitev LCD zaslona vklopljena.  
Spodaj: Snemanje z iskalom, pri zaprtem LCD zaslonu.

### Čas predvajanja

Predviden čas (v minutah), ki je na razpolago pri uporabi povsem polne baterije.

Baterija	LCD zaslon odprt*	LCD zaslon zaprt
NP-FH40 (priložena)	120	150

Baterija	LCD zaslon odprt*	LCD zaslon zaprt
NP-FH50	140	170
NP-FH70	300	370
NP-FH100	695	845

\* Če je osvetlitev LCD zaslona vklopljena.

### Nekaj o bateriji

- Pred zamenjavo baterije premaknite stikalo POWER na OFF (CHG).
- V naslednjih primerih med polnjenjem lučka CHG (charge-polnjenje) utripa ali pa se podatki o bateriji (str. 11) ne prikažejo pravilno:
  - baterija ni pravilno vstavljena,
  - baterija je poškodovana,
  - baterija je povsem polna (samo za podatke o bateriji).
- Baterija ne bo napajala kamere, dokler ne izključite omrežnega napajalnika iz priključka DC IN na kameri ali podstavku Handycam Station, tudi če je omrežni kabel izključen iz omrežne vtičnice.

### Nekaj o času polnjenja/snemanja/predvajanja

- Čas je merjen se nanaša na uporabo kamere pri temperaturi 25°C (priporočljiva temperatura je 10°-30°C).
- Čas snemanja in predvajanja bo krajši, če videokamero uporabljate pri nizkih temperaturah.
- Čas snemanja in predvajanja bo v nekaterih pogojih uporabe kamere krajši.

### Nekaj o omrežnem napajalniku

- Če uporabljate omrežni napajalnik, ga priključite v bližnjo stensko vtičnico. V primeru, da se pojavi kakršnakoli težava s kamero, napajalnik takoj izključite.
- Ne postavljajte omrežnega napajalnika v ozek prostor, na primer med stene ali pohištvo.
- Pazite, da ne pride do kratkega stika med priključkom DC na omrežnem napajalniku ali priključkom za baterijo in kovinskim predmetom. S tem bi povzročili okvaro.
- Tudi če videokamero izklopite, jo bo omrežni adapter še naprej napajal, če je priključen v omrežno vtičnico.

## Korak 3: Vklp videokamere in nastavitv datuma in ure

Ko prvič uporabite videokamero, nastavite datum in uro. Če tega ne storite, se bo ob vsakem vklopu kamere ali obratu stikala POWER prikazal zaslon [CLOCK SET].

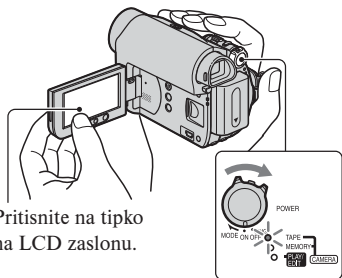

Pritisnite na tipko na LCD zaslonu.

Stikalo POWER

- 1** Med pritiskanjem na zeleno tipko na sredini, obračajte stikalo POWER v smeri puščice, dokler se ne vklopi ustrezna lučka.  
**CAMERA-TAPE:** Za snemanje na kaseto.  
**CAMERA-MEMORY:** Za snemanje na »Memory Stick Duo«.  
**PLAY/EDIT:** Za predvajanje in urejanje slik.  
Prikaže se zaslon [CLOCK SET].

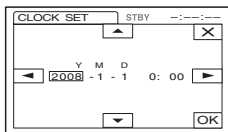

- 2** S puščicama nastavite leto [Y].  
Nastavite lahko katerokoli letnico, vse do 2079.

- 3** S puščico se premaknite na [M] (mesec), za nastavitv pa uporabite puščici .

- 4** S puščico se premaknite na [D] (dan), nato nastavitv pa uporabite puščici .  
Ponovite ponovite za uro in minute.

- 5** Prepričajte se, da je nastavitv datuma in ure pravilna, nato pritisnite na **[OK]**.  
Ura začne teči.

### Izklop videokamere

Premaknite stikalo POWER navzgor na OFF(CHG).

### Ponastavitv datuma in ure

Želeni datum in uro lahko nastavite tako, da pritisnete na **[P-MENU]** → → [CLOCK SET] (str. 32).

### Opombe

- Če videokamere približno 3 mesece ne uporabljate, se bo vgrajena litijeva akumulatorska baterija izpraznila in nastavitv datuma in ure se bo izbrisala. V tem primeru napolnite baterijo in ponovno nastavite datum in uro (str. 84).
- Ob nakupu videokamere je le-ta nastavljen tako, da se samodejno izklopi, če je približno 5 minut ne uporabljate ([A.SHUT OFF]; str. 50).

### Nasveti

- Med snemanjem se datum in uro ne prikazeta, a se samodejno posnameta na disk. Lahko ju prikazete med predvajanjem (glej stran 49, [DATA CODE]). (Med delovanjem funkcije Easy Handycam lahko nastavite samo [DATE/TIME])
- Če tipke na zaslonu na dotik ne delujejo pravilno, nastavite LCD zaslon ([CALIBRATION], str. 83).

### Korak 3: Vklop videokamere in nastavitve datuma in ure (nadaljevanje)

#### Sprememba nastavitve jezika

Jezik za prikaz na zaslonu lahko spremenite.

Pritisnite na **[MENU]** → **[MENU]** →  (TIME/LANGU.) → **[LANGUAGE]** in izberite želeni jezik.

## Korak 4: Priprave na snemanje

### Odpiranje pokrova objektivna

Potisnite stikalo LENS COVER na OPEN.

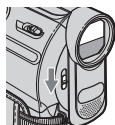

Po snemanju nastavite stikalo LENS COVER na CLOSE in zaprite pokrov objektivna.

### LCD zaslon

Odprite LCD zaslon za 90 stopinj od kamere (1), nato pa nastavite kot, ki vam med snemanjem in predvajanjem (2) najbolj ustreza.

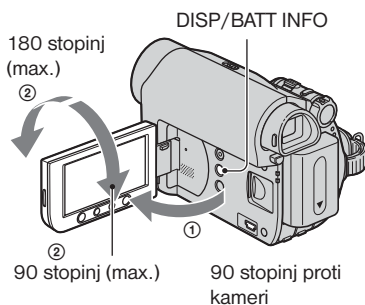

### Opomba

- Pazite, da ne boste nahote pritiskali na tipke na LCD zaslonu, med odpiranjem ali nastavljanjem LCD zaslona.

### Nasveti

- Če LCD zaslon odprete za 180 stopinj proti objektivu, ga lahko zaprete tako, da je obrnjen navzven. To je priročno med upravljanjem predvajanja.
- Glej [LCD/VF SET] - [LCD BRIGHT] (str. 49) o nastavitvi osvetlitve LCD zaslona.
- Z vsakim pritiskom na tipko DISP BATT/INFO se informacije prikažejo ali skrijejo.

### Iskalo

Če zaprete LCD zaslon, si lahko slike ogledate tudi v iskalo. Z uporabo iskala boste varčevali z baterijo.

Iskalo

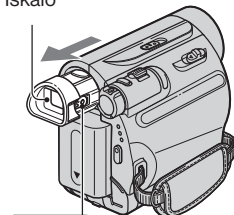

Stikalo za nastavev leče iskala

Premaknite ga tako, da bo slika jasna.

### Nasvet

- Osvetlitev ozadja iskala lahko nastavite tako, da izberete (LCD/VF SET) - [VF B.LIGHT] (str. 49).

### Pašček

Zategnite pašček in pravilno držite kamero.

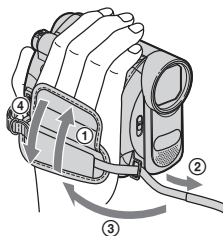

# Korak 5: Vstavljanje kasete ali spominske ploščice »Memory Stick Duo«

## Kaseta

Uporabljate lahko samo kasete mini DV  
Mini DV (str. 77).

## Opomba

- Ne zapirajte ga na silo, ker bi s tem poškodovali kamero.

- 1** Premaknite stikalo OPEN/EJECT in odprite pokrov.

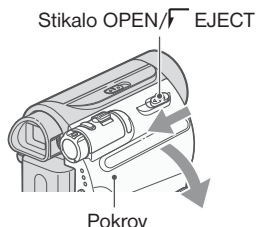

Prostor za kaseto se samodejno odpre.

- 2** Vstavite kaseto, z okencem obrnjenim navzven in pritisnite na tipko [PUSH].

Nežno pritisnite na sredino zadnje strani kasete.

Okence na kaseti

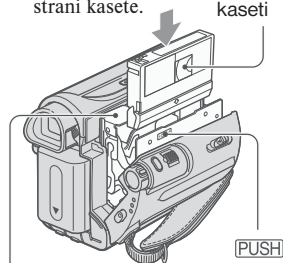

Prostor za kaseto

Prostor za kaseto se samodejno zapre.

- 3** Zaprite pokrov.

## Izmet kasete

Odprite pokrov s postopkom v koraku 1 in odstranite kaseto.

## Nasvet

- Čas snemanja je odvisen od postavke [ ] [REC MODE] (str. 48).



## Spominska ploščica »Memory Stick Duo«

Uporabljate lahko spominsko ploščico »Memory Stick« s spodnjimi logotipki (str. 78):

- MEMORY STICK DUO »Memory Stick Duo«
- MEMORY STICK PRO DUO »Memory Stick PRO Duo«
- MEMORY STICK PRO-HG DUO »Memory Stick PRO-HG Duo«

### 1 Odprite LCD zaslon.

### 2 Vstavite »Memory Stick Duo« v režo za »Memory Stick Duo« v pravi smeri, dokler ne klikne.

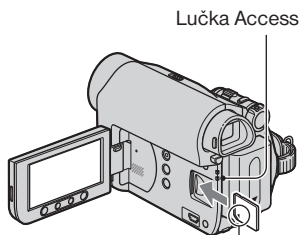

Oznaka ▲ naj bo obrnjena proti LCD zaslonu.

### Izmet spominske ploščice »Memory Stick Duo«

Enkrat na rahlo pritisnite na »Memory Stick Duo« in jo izvlecite.

### Opombe

- Če lučka Access sveti ali utripa, pomeni, da kamera bere/vpisuje podatke. V tem času ne tresite in ne udarjajte po kameri, ne izklaplajte je in ne odstranjujte spominske ploščice ali baterije. S tem bi poškodovali podatke o slikah.
- Če vstavite spominsko ploščico »Memory Stick Duo« na silo in v nepravi smeri, utegnete poškodovati spominsko ploščico, režo ali slikovne podatke.
- Ne odstranjujte spominske ploščice na silo, ker bi jo utegnili poškodovati.
- Med vstavljanjem in odstranjevanjem spominske ploščice »Memory Stick Duo« pazite, da le-ta ne izskoči in pade na tla.

### Nasvet

- Število slik, ki jih lahko posnamete, je odvisno od kakovosti in velikosti slike. Podrobnosti si oglejte na strani 40.



# Enostavno snemanje/predvajanje (Easy Handycam)

V načinu "Easy Handycam" se večina funkcij kamere nastavi samodejno. Ker so v tem načinu na razpolago le osnovne funkcije in se velikost znakov na zaslonu poveča, da jih je lažje videti, je uporaba enostavna tudi za začetnike.

Odprite pokrov za objektiv (str. 15)

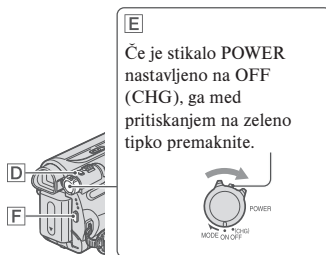
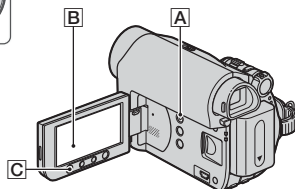
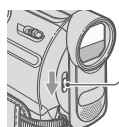

## Filmi



- 1** S premikanjem stikala POWER **E** vklopite lučko CAMERA-TAPE.



- 2** Pritisnite na tipko EASY **A**.



Na zaslonu **B** se prikaže napis **EASY**.

- 3** Pritisnite na tipko REC START/STOP **F** (ali **C**), da se snemanje začne\*.



Indikator se spremeni iz [STBY] na [REC].

Za ustavitev snemanja ponovno pritisnite na tipko REC START/STOP.

## Fotografije (4:3)



- 1** S premikanjem stikala POWER **E** vklopite lučko CAMERA-MEMORY.



- 2** Pritisnite na tipko EASY (A).



Na zaslonu **B** se prikaže napis **EASY**.

- 3** Pritisnite na tipko PHOTO **D** in posnemite sliko.\*\*



Utripa → Sveti

S pritiskom in rahlim držanjem tipke nastavite ostrino.

Za snemanje do konca pritisnite na tipko.

\* Filmi se na kaseto posnamejo v načinu SP (Standard Play).

\*\* Fotografije se na »Memory Stick Duo« posnamejo v kakovosti [FINE].

## Predvajanje filmov/fotografij

Premaknite stikalo POWER [E], da se vklopi lučka PLAY/EDIT. Pritiskajte na tipke na zaslonu [B] na naslednji način.



### Filmi

Pritisnite na [◀◀], nato pa s pritiskom na [▶▶] začnite predvajati.

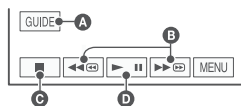

- A GUIDE (str. 26)
- B Hitro vrtenje nazaj/naprej
- C Stop
- D S pritiskom lahko preklapljate med predvajanjem/začasno ustavitvijo

### Fotografije

Pritisnite na [MEMORY] → [−] / [+] in izberite sliko.

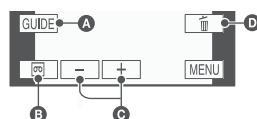

- A GUIDE (str. 26)
- B Predvajanje kasete
- C Predhodna/naslednja
- D Brisanje (str. 58)

## ■ Preklic funkcije “Easy Handycam”

Ponovno pritisnite na EASY [A]. Napis [EASY] izgine z zaslona.

## ■ Nastavitve v meniju, ki jih lahko spreminjate med uporabo funkcije “Easy Handycam”

Pritisnite na [MENU], da se prikažejo nastavitve v meniju, ki jih lahko spreminjate. Podrobnosti si oglejte na strani 32.

- Skoraj vse nastavitve se samodejno vrnejo na tovarniško nastavitve (str. 33).
- Med uporabo funkcije Easy Handycam se [P-MENU] ne prikaže.
- Če želite sliki dodati učinke ali nastavitve, prekličite funkcijo “Easy Handycam”.

## ■ Tipke, ki med uporabo funkcije “Easy Handycam” niso na voljo

Med uporabo funkcije “Easy Handycam” naslednje tipke niso na voljo. Če poskušate uporabiti tipke, ki niso na voljo, se prikaže opozorilo [Invalid during Easy Handycam operation.].

- Tipka [BACK LIGHT] (str. 23)
- Tipka WIDE SELECT (v načinu CAMERA-MEMORY) (str. 23)
- Tipka PHOTO (v načinu CAMERA-TAPE) (str. 20)

# Snemanje

Odprite pokrov za objektiv (str. 15)

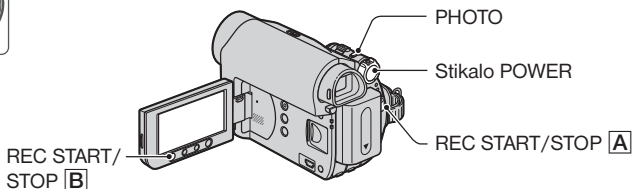
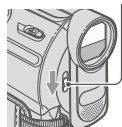

## Snemanje filmov



Filmi se posnamejo na kaseto.

- 1 Premaknite stikalo POWER v smeri puščice, da se prižge lučka CAMERA-TAPE.

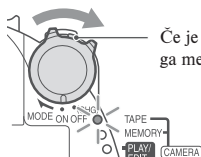

Če je stikalo POWER nastavljeno na OFF (CHG), ga med pritiskanjem na zeleno tipko premaknite.

- 2 Pritisnite na tipko REC START/STOP [A] (ali [B]).

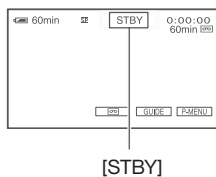

[STBY]

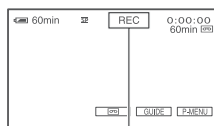

[REC]

Za ustavev snemanja ponovno pritisnite na tipko REC START/STOP.

### Opomba

- Filmov z videokamero ne morete snemati na »Memory Stick Duo«.

### Nasvet

- Med snemanjem filmov na kaseto ali v stanju pripravljenosti lahko posnamete sliko na »Memory Stick Duo« tako, da do konca pritisnete na tipko PHOTO. Velikost fotografij bo nespremenljivo [2.0M] v razmerju slike 16:9 in [VGA (0.3M)] v velikosti slike 4:3 (str. 40).



Fotografije se posnamejo na »Memory Stick Duo«.

### 1 Premaknite stikalo POWER v smeri puščice, da zasveti lučka CAMERA-MEMORY.

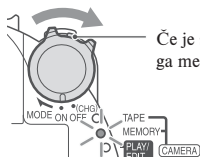

Če je stikalo POWER nastavljeno na OFF(CHG), ga med pritiskanjem na zeleno tipko premaknite.

### 2 Pritisnite in rahlo držite tipko PHOTO, da nastavite ostrino, nato na tipko pritisnite do konca.

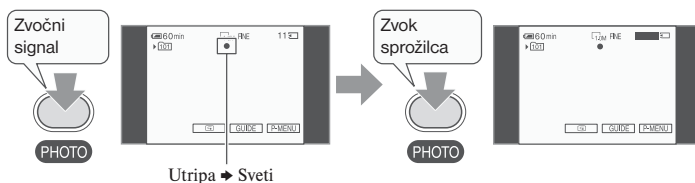

Zasliši se zvok sprožilca. Ko oznaka **||||** izgine, pomeni, da je slika posneta.

### Kako preveriti zadnji posnetek na »Memory Stick Duo«

Pritisnite na **[G]**. Za izbris slike pritisnite na tipko **[W]** → [YES].

#### Nasvet

- Podrobnosti o kakovosti, velikosti slike in o številu slik, ki jih lahko posnamete, si oglejte na strani 40.

## Snemanje (nadaljevanje)

### Zoomiranje

S pomočjo stikala »Zoom lever« ali tipk na okviru LCD zaslona lahko slike povečate za vse do 25x.

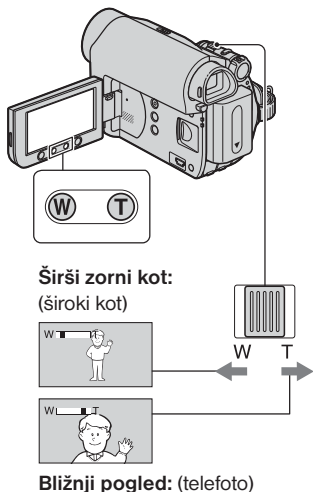

Za počasno približevanje/oddaljevanje na rahlo premaknite stikalo »power zoom«. Za hitrejše zoomiranje pa ga premaknite dlje.

### Opombe

- Funkcija [STEADYSHOT] morda ne bo zmanjšala motnosti slike do zelene mere, če je stikalo »Power Zoom« nastavljen na stran T (telefoto).
- Držite prst na stikalu »Power zoom«. Če ga odstranite, se utegne posneti zvok delovanja.
- Hitrosti zoomiranja ne morete spremeniti s tipkami za zoomiranje pod LCD zaslonom.
- Najmanjša možna razdalja med videokamero in objektom med ohranitvijo ostrine je približno 1 cm za široki kot in približno 80 cm za telefoto.

### Nasvet

- Če želite slike povečati za več kot 25x, lahko nastavite način [DIGITAL ZOOM] (str. 39).

### Snemanje v temi (NightShot plus)

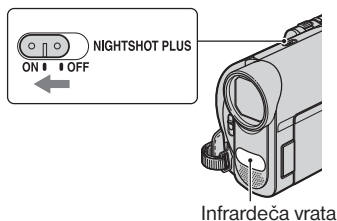

Nastavite stikalo NIGHTSHOT PLUS na ON. (Prikažeta se oznaka  in napis [»NIGHTSHOT PLUS«]).

### Opombe



- Funkciji »NightShot plus« in »Super NightShot plus« uporabljata infrardečo svetlobo. Zato ne prekrivajte infrardečega porta s prsti ali drugimi predmeti in odstranite pretvorniško lečo (ni priložena).
- Če ima videokamera težave s samodejnim nastavljanjem ostrine, jo nastavite ročno ([FOCUS], str. 37).
- Ne uporabljajte funkcij NightShot plus in Super NightShot plus v svetlem prostoru, ker bi s tem utegnili povzročiti okvaro.

### Nasvet

- Če želite posneti svetlejšo sliko, uporabite funkcijo Super NightShot plus (str. 38). Če želite posneti sliko, ki je bližja originalnim barvam, uporabite funkcijo Color Slow Shutter (str. 38).

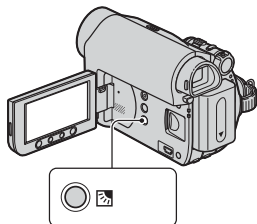
## Nastavitev osvetlitve za predmete z osvetljenim ozadjem



Če želite nastaviti osvetlitev predmeta z osvetljenim ozadjem, pritisnite tipko  (osvetlitev ozadja), da se prikaže oznaka . Za preključitev te funkcije, ponovno pritisnite tipko  (osvetlitev ozadja).

## Snemanje v zrcalnem načinu

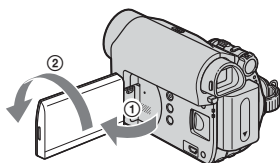

Odprite LCD zaslon pravokotno s kamero (1), nato ga zavrtite za 180 stopinj proti objektu (2).

### Nasvet

- Na LCD zaslonu se prikaže zrcalna slika objekta, posneta slika pa bo obrnjena pravilno.

## Izbira razmerja slike (16:9 ali 4:3)

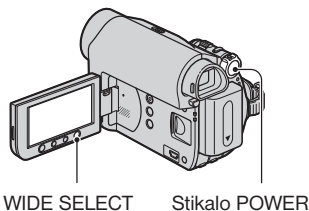

### Izbira razmerja slike za filme

- 1 Nastavite stikalo POWER na CAMERA-TAPE.
- 2 Pritiskajte na tipko WIDE SELECT in izberite želeno razmerje slike.



### Nasvet

- Razlika med prikazom slike 4:3 in 16:9 je odvisna od položaja zooma med snemanjem.
- Če predvajate sliko na televizorju, nastavite [TV TYPE] za predvajanje v razmerju slike televizorja (str. 31).
- Če je med gledanjem slike, posnete v razmerju 16:9, [TV TYPE] nastavljen na [4:3], utegne biti slika nejasna (str. 31).

### Izbira razmerja slike za fotografije

- 1 Nastavite stikalo POWER na CAMERA-MEMORY.  
Razmerje slike se preklopi na 4:3.
- 2 Pritisnite na WIDE SELECT in izberite želeno razmerje.

### Opomba

- Velikost fotografij bo v načinu 16:9 (široko) nastavljena na [0.7M] . V načinu 4:3 lahko izberete velikost do [1.0M] .

### Nasvet

- Več o številu slik, ki jih lahko posnamete si oglejte na strani 40.

# Predvajanje

Premaknite stikalo POWER v smeri puščice, da se prižge lučka PLAY/EDIT.

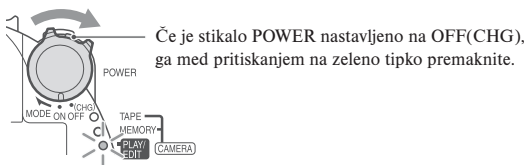

## Predvajanje filmov



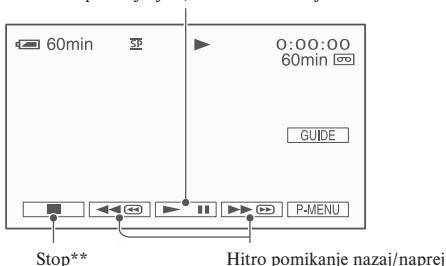

Pritisnite na , nato pa na  za začetek predvajanja.

S pritiskom lahko preklapljate med predvajanjem/začasno ustavitvijo\*



\* Predvajanje se samodejno ustavi, če je kamera dlje kot 3 minute začasno ustavljena (pause).

\*\* Če vstavite »Memory Stick Duo« s posnetimi slikami in ne predvajate kasete, se namesto oznake  prikaže .

## Nastavitev glasnosti

Pritisnite na  → [VOLUME], nato s tipkama  /  nastavite glasnost.

### Nasvet

• Če ne najdete postavke [VOLUME] v , pritisnite na [MENU] (str. 32).

## Iskanje kadra med predvajanjem

Med predvajanjem pritisnite in držite tipko  /  (Picture Search) ali tipko  /  med hitrim vrtenjem traku naprej/nazaj (Skip Scan).

### Nasvet

• Predvajate lahko v različnih načinih ( VAR.SPD PLAY) (str. 46).





### Pritisnite na **MEMORY**.

Prikaže se zadnja posneta slika.

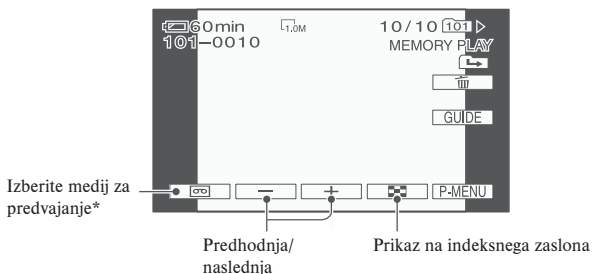

\* Na zaslonu za predvajanje kasete se prikaže oznaka **MEMORY**.

### Prikaz slik na »Memory Stick Duo« z indeksnim zaslonom

Pritisnite na **GRID**. Če želite vklopiti način prikaza ene slike, pritisnite na eno od slik.

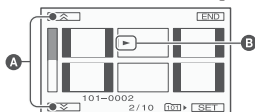

**A** Predhodnjih/naslednjih 6 slik

**B** Slika, ki se prikaže pred vklopom indeksnega zaslona.

Za ogled slik v drugih mapah pritisnite na **GRID** → **SET** → [PB FOLDER], izberite mapo s puščicama **▲/▼** in nato pritisnite na **OK** (str. 42).

## Predvajanje (nadaljevanje)

### Uporaba funkcije PB zoom

Slike lahko povečate od 1,1 do 5 krat. Povečavo lahko nastavite s stikalom »power zoom« ali tipkami »Zoom« na okviru LCD zaslona.

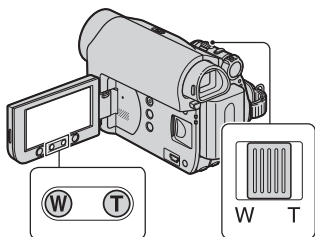

- 1 Predvajajte sliko, ki jo želite povečati.
- 2 Povečajte sliko s pomočjo tipke T (telefoto).
- 3 Pritisnite na zaslon na mestu, ki ga želite povečati znotraj prikazanega okvira.
- 4 Nastavite povečavo s tipkama W (široki kot)/T (telefoto).

Za preklcik pritisnite na [END].

#### Nasvet

- Hitrosti zooma ni mogoče spremeniti s tipkama na okviru LCD zaslona.

## Uporaba funkcij vodenja (USAGE GUIDE)

Želene zaslone za nastavljanje lahko izberete na enostaven način, s pomočjo funkcij vodenja (USAGE GUIDE).



Videokamera ima 3 funkcije vodenja:

**SHOOT GUIDE:** Popelje vas do zaslonov za nastavitve, ki se nanašajo na snemanje.

**USEFUL GUIDE:** Popelje vas do zaslonov za nastavitve, ki se nanašajo na osnovne funkcije.

**DISP GUIDE:** Omogoča vam, da preverite pomen posameznih indikatorjev, prikazanih na LCD zaslonu. Podrobnosti si oglejte stran 91.

---

### 1 Pritisnite na [GUIDE].

---

### 2 Izberite želeno postavko.

Npr. za izbiro nočnih kadrov Pritisnite na [SHOOT GUIDE] → [SELCT SCENE] → , da se prikaže napis [To keep the mood of a night view] (ohranitev vzdušja nočnega kadra).

---

### 3 Pritisnite na [SET].

Prikaže se zeleni nastavitveni zaslon. Opravite nastavitve v skladu z namenom.

---

# Iskanje začetne točke

## Nastavitve, ki med uporabo funkcije Easy Handycam niso mogoče

Med delovanjem funkcije Easy Handycam nekatere postavke niso na voljo. Če nastavitve, ki jo poskušate opraviti, ni na voljo, a jo še vedno želite opraviti, pritisnite na [SET], da se prikažejo navodila na zaslonu. Sledite navodilom in preključite funkcijo Easy Handycam in nato izberite nastavitve.

### Nasvet

- Če se postavka [SET] v koraku 3 ne prikaže, sledite navodilom na zaslonu.

## Iskanje zadnjega kadra zadnjega posnetka (END SEARCH)

Funkcija [END SEARCH] ne bo delovala, če ste po snemanju kaseto izvlekli iz kamere.

**Prepričajte se, da lučka CAMERA-TAPE sveti (str. 20).**

Pritisnite na  → .

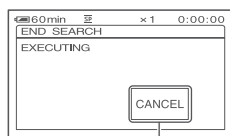

Za preklic funkcije, ponovno pritisnite na to mesto.

Predvaja se približno 5 sekund zadnjega kadra zadnjega posnetka in videokamera vzpostavi stanje pripravljenosti na mestu, kjer ste na zadnje ustavili snemanje.

### Opomba

- Funkcija [END SEARCH] ne bo pravilno delovala, če se med posnetimi deli na traku nahaja presledek.

### Nasvet

- Funkcijo [END SEARCH] lahko izberete tudi v meniju. Ko lučka PLAY/EDIT zasveti, izberite bližnjico za [END SEARCH] v osebem meniju (str. 32).

## Iskanje začetne točke (nadaljevanje)

### Ročno iskanje (EDIT SEARCH)

Med gledanjem slik na zaslonu lahko poiščete začetno točko in od te točke začnete snemati. Zvoka med iskanjem ni slišati.

Prepričajte se, da lučka CAMERA-TAPE sveti (str. 20).

#### 1 Pritisnite na .



#### 2 Pritisnite in držite tipko / (za pomikanje nazaj) / (za pomikanje naprej) in jo sprostite na mestu, kjer želite začeti snemati.

### Ogled zadnjih posnetih kadrov (Rec review)

Ogledate si lahko nekaj sekund posnetega kadra tik preden ste ustavili kaseto.

Prepričajte se, da lučka CAMERA-TAPE sveti (str. 20).

#### Pritisnite na → .



Predvaja se nekaj sekund zadnjega posnetega kadra. Nato videokamera vzpostavi stanje pripravljenosti.

### Hitro iskanje zelenega kadra (Zero set memory)

Prepričajte se, da lučka PLAY/EDIT sveti (str. 24).

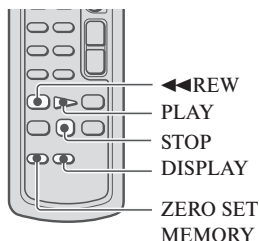

#### 1 Med predvajanjem pritisnite na tipko ZERO SET MEMORY na daljinskem upravljalniku na tistem mestu, katerega želite kasneje najti.

Števec traku se nastavi na »0:00:00« in na zaslonu se prikaže oznaka .

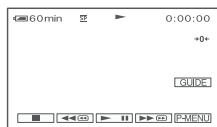

Če se števec traku ne prikaže, pritisnite na DISPLAY.

#### 2 Ko želite ustaviti predvajanje, pritisnite na STOP.

### 3 Pritisnite na ◀◀REW.

Kaseta se samodejno ustavi, ko števec doseže mesto »00:00:00«.

Števec traku se vrne na prikaz časovne kode in prikaz »zero set memory« izgine.

### 4 Pritisnite na PLAY.

Predvajanje se začne od mesta, kjer se na števcu prikaže »00:00:00«.

#### Preklic funkcije

Ponovno pritisnite na tipko ZERO SET MEMORY.

#### Opomba

- Med časovno kodo in števcem traku utegne biti nekajsekundna razlika.
- Funkcija »Zero set memory« ne bo pravilno delovala, če je med posnetimi deli na traku praznina.

#### Iskanje kadra po datumih snemanja (Date search)

Poiščete lahko mesto, kjer se datum snemanja spremeni.

Prepričajte se, da lučka PLAY/EDIT sveti (str. 24).

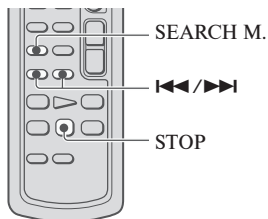

### 1 Pritisnite na tipko SEARCH M. na daljinskem upravljalniku.

### 2 S tipkama I◀◀ (predhodni)/▶▶I (naslednji) izberite datum snemanja.



#### Preklic funkcije

Pritisnite na STOP.

#### Opomba

- Funkcija »Date search« na bo pravilno delovala, če se med posnetimi deli na kaseti nahaja presledek.

# Predvajanje slik na televizorju

Videokamero lahko priključite v vhod na televizorju ali videorekorderju s pomočjo A/V priključnega kabla (1) ali A/V priključnega kabla s S VIDEO (2). Priključite videokamero v stensko vtičnico s pomočjo priloženega omrežnega napajalnika (str. 10). Oglejte si tudi navodila za uporabo naprave, ki jo želite priključiti.

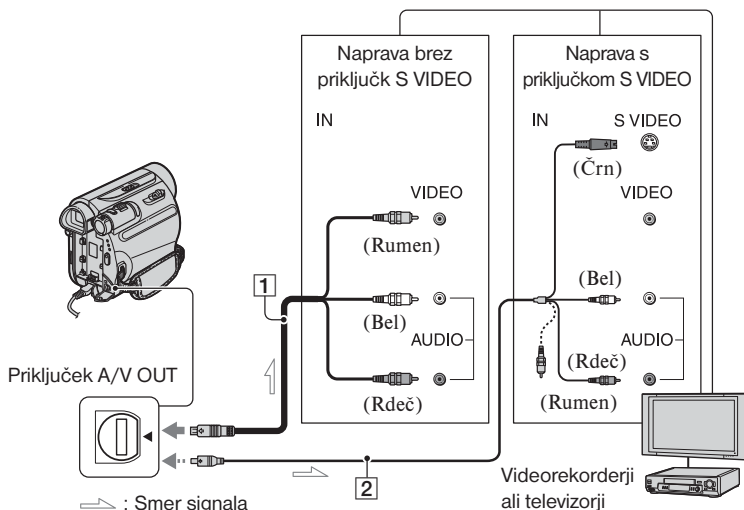

## 1 A/V priključni kabel (priložen)

Priključite v vhodni priključek na drugi napravi.

## 2 A/V priključni kabel s priključkom S VIDEO (ni priložen)

Če priključite drugo napravo prek priključka S VIDEO z A/V priključnim kablom, ki ima priključek S VIDEO (ni priložen), bodo slike reproducirane boljše kot če za priključitev uporabite priloženi A/V kabel. Priključite beli in rdeči vtič (levi/desni avdio) ter priključek S VIDEO (S VIDEO kanal) na A/V priključnem kablom (ni priložen). V tem primeru priključitev rumenega priključka (standardni video) ni potrebna. Priključitev S VIDEO ne bo oddajala zvoka.

## Opomba

- Časovno kodo lahko prikažete na TV zaslonu, če nastavite [DISP OUT] na [V-OUT/LCD] (str. 50).

## Če priključite videokamero v TV prek videorekorderja

Priključite videokamero v vhod LINE IN na videorekorderju. Če ima videorekorder izbirnik vhoda, ga nastavite na LINE (VIDEO 1, VIDEO 2, itd.).

## Nastavitev razmerja slike v skladu s priključenim televizorjem (16:9/4:3)

Spremenite nastavitev v skladu z velikostjo zaslona vašega televizorja, na katerem boste gledali slike.

- 1 Premikajte stikalo POWER navzdol, da zasveti lučka PLAY/EDIT.
- 2 Pritisnite na [P-MENU] → [MENU] → [STANDARD SET] → [TV TYPE] → [16:9] or [4:3] → [OK].

### Opomba

- Če nastavite (TV TYPE) na (4:3) ali če razmerje slike preklaplja med 16:9 in 4:3, utegne slika migetati.
- Na nekaterih televizorjih 4:3, se mirujoča slika, posneta v razmerju 4:3, morda ne bo prikazala čez ves zaslon. To ne pomeni okvare.



- Če predvajate sliko, posneta v razmerju 16:9, na televizorju 4:3, ki ni združljiva s signalom 16:9, nastavite (TV TYPE) na (4:3).

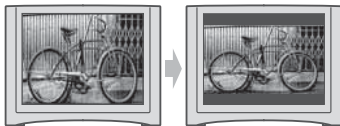

## Če je vaš televizor mono (Če ima vaš televizor samo en avdio vhod)

Priključite rumeni vtič A/V priključnega kabla v video vhod in beli ali rdeči vtič v avdio vhod na televizorju ali videorekorderju.

## Če ima vaš televizor ali videorekorder 21 pinski priključek (EUROCONNECTOR)

Uporabite 21 pinski adapter za priključitev videokamere v televizor in za ogled posnetih slik. Adapter je izdelan samo za izhod.

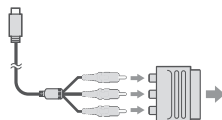

# Uporaba postavk v meniju

## 1 Večkrat premaknite stikalo POWER v smeri puščice, da zasveti ustrezna lučka.

Lučka (CAMERA-TAPE):  nastavitve za snemanje na kaseto.

Lučka (CAMERA-MEMORY):  nastavitve za snemanje na »Memory Stick Duo«.

Lučka (PLAY/EDIT): nastavitve za predvajanje/urejanje.

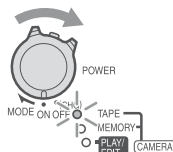

## 2 Pritisnite na LCD zaslon in izberite postavko.

Postavke, ki niso na razpolago, so označene s sivo barvo.

### ■ Uporaba bližnjic v osebni meniju

V osebni meni lahko dodate bližnjice za pogosto uporabljene postavke.



#### 💡 Nasvet

- Osebni meni lahko po želji prilagajate (str. 52).

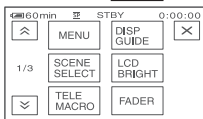
#### ① Pritisnite na **P-MENU**.





#### ② Pritisnite na zeleno postavko.

Če se zelena postavka ne prikaže na zaslonu, pritisčajte na /, dokler se ne prikaže.

#### ③ Izberite zeleno nastavitev, nato pa pritisnite na **OK**.

### ■ Uporaba postavk v meniju

Postavke, ki niso dodane osebni meniju, lahko prilagodite.

- ① Pritisnite na **P-MENU** → [MENU]. Prikaže se indeksni zaslon menija.
- ② Izberite želeni meni. S puščicama / izberite postavko, nato pritisnite na **OK**. (Postopek v koraku ③ je enak postopku v koraku ②).
- ③ Izberite zeleno postavko. Postavko lahko izberete tudi z neposrednim pritiskom.
- ④ Nastavite postavko. Po končani nastavitvi pritisnite na **OK** → **[X]** (close - zapri), da meni izgine z zaslona.

Če se odločite, da boste nastavitve spremenili, pritisnite na  in se vrnite na predhodni zaslon.

### ■ Uporaba postavk v meniju med delovanjem funkcije »Easy Handycam«





Med uporabo funkcije Easy Handycam, se oznaka **P-MENU** ne prikaže. Pritisnite na [MENU], da se prikaže indeksni zaslon menija.









# Postavke menija

Razpoložljivost postavk v meniju ● je odvisna od tega, katera lučka sveti.

Med uporabo funkcije Easy Handycam se samodejno dodelijo naslednje nastavitve (str. 18).

	TAPE	MEMORY	PLAY/EDIT	Easy Handycam
 <b>Meni CAMERA SET</b> (str. 35)				
SCENE SELECT	●	●	–	AUTO
SPOT METER	●	●	–	–
EXPOSURE	●	●	–	AUTO
WHITE BAL.	●	●	–	AUTO
AUTOSLW SHTR	●	–	–	ON
SPOT FOCUS	●	●	–	–
FOCUS	●	●	–	AUTO
TELE MACRO	●	●	–	OFF
SUPER NSPLUS	●	–	–	OFF
NS LIGHT	●	●	–	ON
COLOR SLOW S	●	–	–	OFF
SELF-TIMER	●*1	●	–	●*2
DIGITAL ZOOM	●	–	–	OFF
STEADYSHOT	●	–	–	ON
 <b>Meni MEMORY SET</b> (str. 40)				
STILL SET	–	●	●	OFF/FINE/●
 ALL ERASE	–	–	●	●
 FORMAT	–	●	●	–
FILE NO.	–	●	●	SERIES
NEW FOLDER	–	●	●	–
REC FOLDER	–	●	●	–*3
PB FOLDER	–	–	●	–*3
 <b>Meni PICT.APPLI.</b> (str. 42)				
FADER	●	–	–	OFF
SLIDE SHOW	–	–	●	–
D.EFFECT	●	–	●	OFF
PICT.EFFECT	●	–	●	OFF
SMTH INT.REC	●	–	–	–
INT.REC-STL	–	●	–	OFF
DEMO MODE	●	–	–	ON
PictBridge PRINT	–	–	●	–
USB SELECT	–	–	●	●

## Postavke menija (nadaljevanje)

	TAPE	MEMORY	PLAY/EDIT	Easy Handycam
 <b>Meni EDIT/PLAY</b> (str. 46)				
 VAR.SPD PB	–	–	●	–
 REC CTRL	–	–	●	–
AUD DUB CTRL	–	–	●	–
END SEARCH	●	–	●	–
 <b>Meni STANDARD SET</b> (str. 48)				
 REC MODE	●	–	●	SP
AUDIO MODE	●	–	–	12BIT
VOLUME	–	–	●	●
AUDIO MIX	–	–	●	–
LCD/VF SET	●	●	●	– /NORMAL/ – / NORMAL
TV TYPE	●	●	●	–*3
USB CAMERA	●	–	–	OFF
DISP GUIDE	●	●	●	●
GUIDEFAME	●	●	–	OFF
DATA CODE	–	–	●	●
 REMAINING	●	–	●	AUTO
REMOTE CTRL	●	●	●	ON
BEEP	●	●	●	●
DISP OUTPUT	●	●	●	LCD PANEL
MENU ROTATE	●	●	●	–
A.SHUT OFF	●	●	●	5 min
CALIBRATION	–	–	●	–
 <b>Meni TIME/LANGU.</b> (str. 51)				
CLOCK SET	●	●	●	●
WORLD TIME	●	●	●	–*3
LANGUAGE	●	●	●	–*3

\*1 Ta nastavitve je na voljo le med snemanjem fotografij.

\*2 Nastavitve se prikaže le, če je stikalo POWER nastavljeno na CAMERA-MEMORY.

\*3 Vrednost nastavitve pred vklopom funkcije Easy Handycam se ohrani.

# Meni CAMERA SET

## Nastavitve videokamere v skladu s pogoji snemanja

Tovarniška nastavitve je označena z oznako ►. Po izbiri postavk se prikažejo indikatorji v oklepajih.

**Podrobnosti o izbranih postavkah si izberite na strani 32.**

### SCENE SELECT

S pomočjo možnosti SCENE SELECT bo snemanje slik učinkovito v različnih pogojih.

#### ► AUTO

Izberite ta način, če ne želite uporabiti funkcije [SCENE SELECT].

#### TWILIGHT\* (☾)

S tem načinom lahko posnamete oddaljene nočne kadre in ohranite temno vzdušje okolja.



#### CANDLE (🕯)

Izberite to možnost, če želite obdržati zatemnjeno vzdušje kadra, osvetljenega s svečami.



#### SUNRSE SUNSET\* (Sunrise & Sunset) (☀)

Izberite to možnost, če želite ustvariti vzdušje takih kadrov kot sta sončni vzhod in zahod.



#### FIREWORKS\* (💣)

Za snemanje ognjemeta.

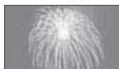

#### LANDSCAPE\* (🏞)

Izberite ta način, da boste jasno posneli oddaljene objekte. Poleg tega ta nastavitve preprečuje nastavitve ostrine kamere na steklo ali kovinsko mrežo v oknu, ki se utegne pojaviti med kamero in objektom.



#### PORTRAIT (Soft portrait - Način mehkega portreta) (👤)

Približa predmet in ustvarja mehko ozadje za predmete, kot so ljudje ali rože.



#### SPOTLIGHT\*\* (🎤)

Ta način preprečuje, da bi bili predmeti (na primer obrazi ljudi) na posnetku videti presvetli, ko jih snemamo pod močno lučjo.



#### SPORTS\*\* (Športni način) (🏃)

Za snemanje hitro premikajočih se predmetov.



#### BEACH\*\* (🏖)

Za ljudi ali obraze na močni ali odsevajoči svetlobi, kot je na obali sredi poletja ali na smučišču.



#### SNOW\*\* (❄)

Izberite to možnost za ustvarjanje svetlih slik bele pokrajine.



## Meni CAMERA SET (nadaljevanje)

- \* Videokamera je nastavljena na ostritev samo oddaljenih objektov.
- \*\* Videokamera je nastavljena tako, da ne izostri bližnje objekte.

### Opomba

- Če nastavite možnost [SCENE SELECT], se nastavev [WHITE BAL.] prekliče.

## SPOT METER (Flexible spot meter)

Osvetlitev objekta lahko nastavite, tako da se posname z ustrežno svetlobo, tudi če je kontrast med objektom in ozadjem zelo velik (na primer, če je objekt na odru osvetljen z reflektorji).

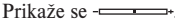

- 1 Pritisnite na mesto, kjer želite na zaslonu nastaviti osvetlitev. Prikaže se .
- 2 Pritisnite na [END].

Za vrnitev nastavitve na samodejno nastavev osvetlitve, pritisnite na [AUTO] → [END].

### Opomba

- Če nastavite [SPOT METER], se [EXPOSURE] samodejno nastavi na [MANUAL].

## EXPOSURE (osvetlitev)

Ta funkcija vam omogoča, da ročno nastavite najboljšo osvetlitev slike. Nastavite osvetlitev, ko je objekt presvetel ali pretemen.

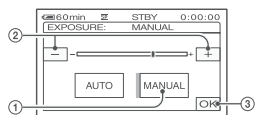

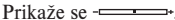
- 1 Pritisnite na [MANUAL]. Prikaže se .

- 2 Nastavite osvetlitev s pritiskanjem na .

- 3 Pritisnite na [OK].

Za vrnitev nastavitve na samodejno nastavev osvetlitve, pritisnite na [AUTO] → [OK].

### Opomba

- Če upravljate stikalo POWER ali spremenite nastavev [SCENE SELECT], se utegne osvetlitev slike spremeniti, tudi če ste jo v možnosti [EXPOSURE] nastavili.

## WHITE BAL. (white balance - razmerje beline)

Razmerje barv lahko nastavite v skladu z osvetlitvijo prostora.

### ▶ AUTO

Razmerje beline se nastavi samodejno.

### OUTDOOR

Razmerje beline se nastavi ustrezno za snemanje:

- na prostem,
- nočnih kadrov, neonskih napisov in ognjemeta,
- sončni zahod/vzhod,
- ali pod fluorescentno lučjo.

### INDOOR

Razmerje beline se nastavi ustrezno za snemanje v naslednjih pogojih:

- v prostoru,
- na zabavah ali v studiu, kjer se pogoji osvetlitve hitro spreminjajo,
- pod video lučmi v studiu.

### ONE PUSH

Razmerje beline se nastavi v skladu z ambientno svetlobo.

- 1 Pritisnite na [ONE PUSH].
- 2 Pod istimi pogoji, v kakršnih boste kasneje snemali objekt, uokvirite beli objekt, npr. list papirja, tako da prekriva ves zaslon.

③ Pritisnite na [OK].

Oznaka hitro utripa. Ko se razmerje beline nastavi in shrani v pomnilniku, oznaka preneha utripati.

### Opombe

- Pod belimi fluorescentnimi lučmi nastavite [WHITE BAL.] na [AUTO] ali [ONE PUSH].
- Če izberete [ONE PUSH], zajemajte bel objekt, medtem ko oznaka hitro utripa.
- Če oznaka počasi utripa, funkcije [ONE PUSH] ni mogoče nastaviti.
- Če ste izbrali [ONE PUSH] in oznaka po pritisku na tipko [OK] še naprej utripa, nastavite [WHITE BAL.] na [AUTO].
- Če nastavite možnost [WHITE BAL.], se funkcija [SCENE SELECT] nastavi na [AUTO].

### Nasveta

- Če ste pri izbrani postavki [AUTO] zamenjali baterijo ali če ste prinesli kamero iz hiše na prosto, medtem ko uporabljate določeno osvetlitev, izberite [AUTO] in usmerite videokamero proti bližnjemu belemu objektu za približno 10 sekund, da bo nastavev barvnega razmerja boljša.
- Če ste nastavili razmerje beline s funkcijo [ONE PUSH] in spremenite nastavev za [SCENE SEL.] ali prinesete kamero s prostega v hišo ali obratno, ponovite postopek [ONE PUSH] in ponovno nastavite razmerje beline.

## AUTOSLW SHTR (Auto Slow Shutter)

Če nastavite [AUTOSLW SHTR] na [ON], se bo hitrost zaklopa v temnih prostorih upočasnila na 1/25.

## SPOT FOCUS

Ta funkcija vam omogoča, da izberete in nastavite goriščno točko in jo usmerite v objekt, ki se ne nahaja v sredini zaslona.

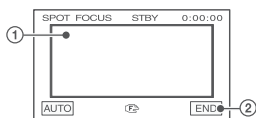

① Pritisnite na objekt na zaslonu.

Prikaže se .

② Pritisnite na [END]:

Za samodejno nastavev ostrine pritisnite na [AUTO] → [END].

### Opomba

- Če nastavite [SPOT FOCUS], se [FOCUS] samodejno nastavi na [MANUAL].

## FOCUS (ostrina)

Ostrino lahko nastavite tudi ročno.

Izberite to možnost, kadar želite namenoma izostriti določen del objekta.



① Pritisnite na (MANUAL).

Prikaže se .

- ② Pritiskajte na (če želite izostriti bližnji objekt)/ (če želite izostriti oddaljen objekt), dokler ne dosežete zelene ostrine. Če ostrine ni mogoče nastaviti bližje, se prikaže oznaka . Oznaka se prikaže, če ostrine ni mogoče nastaviti dlje.

③ Pritisnite na [OK].

Za samodejno nastavev ostrine v koraku 1 pritisnite na [AUTO] → [OK] korak ①.

### Opomba

- Najmanjša razdalja med videokamero in objektom, ki je potrebna za izostritev slike je približno 1 cm za široki kot in približno 80 cm za telefoto.

### Nasvet

- Objekt je lažje izostriti, če premaknete stikalo „power zoom“ proti T (telephoto) za nastavev ostrine in nato proti W (wide angle – široki kot) za nastavev zooma za snemanje. Če želite ustvariti posnetek objekta od blizu, premaknite stikalo „power zoom“ proti W (wide angle – široki kot), nato nastavite ostrino.

### TELE MACRO

Ta možnost je namenjena snemanju majhnih objektov, kot so rože in insekti. Ker lahko snemate slike približanih predmetov iz razdalje, slike ne bo motila senca in objekt bo jasno izstopal.

Če nastavite [TELE MACRO] na [ON] () , se zoom (str. 22) samodejno premakne na zgornjo stran T (telefoto) in omogoči snemanje objektov iz bližine do približno 38 cm.



Za preklic pritisnite na OFF ali zoomirajte na široki kot (stran W).

#### Opomba

- Če snemate oddaljeni objekt, ga bo morda težko izostriti in nastavev ostrine utegne trajati dlje časa.
- Če se ostrina težko nastavi samodejno, jo nastavite ročno (FOCUS) (str. 37).

### SUPER NSPLUS (Super NightShot plus)

Če nastavite [SUPER NSPLUS] na [ON], medtem ko je tudi stikalo NIGHTSHOT PLUS (str. 22) nastavljeno na ON, se bo slika posnela z občutljivostjo, ki je največ 16 krat večja od občutljivosti posnetka v načinu NightShot plus. Na zaslonu se prikažeta oznaka  in napis »SUPER NIGHTSHOT PLUS«.

Če želite preklicati nastavev, nastavite [SUPER NSPLUS] na [OFF] ali nastavite stikalo NIGHTSHOT na OFF.

#### Opombe

- Ne uporabljajte funkcije NightShot plus/(SUPER NSPLUS) v svetlih prostorih. S tem bi utegnili povzročiti okvaro.
- Ne prekrivajte infrardečih vrat s prsti ali drugimi predmeti (str. 88).

- Odstranite pretvorniško lečo (ni priložena), če ste jo pritrdili na videokamero.
- Če videokamera težko samodejno nastavi ostrino, jo nastavite ročno (FOCUS, str. 37).
- Hitrost zaklopa videokamere se spremeni v skladu z osvetlitvijo. Gibanje slike utegne biti v tem času počasnejše.

### NS LIGHT (NightShot Light)

Če za snemanje uporabljate funkcijo NightShot plus (str. 22) ali [SUPER NSPLUS] (str. 38), lahko snemate jasne slike, če nastavite funkcijo [NS LIGHT], ki oddaja infrardečo svetlobo (ni vidna), na [ON]) (tovarniška nastavev).

#### Opombe

- Ne prekrivajte infrardečega porta s prsti ali drugimi predmeti (str. 88).
- Odstranite pretvorniško lečo (ni priložena).
- Če je priključena, odstranite pretvorniško lečo (ni priložena).
- Največja razdalja za snemanje z uporabo funkcije [N.S.LIGHT] je približno 3 m.

#### Nasvet

- Če snemate objekte v temnem prostoru, npr. nočne kadre ali v lunini svetlobi, nastavite [NS LIGHT] na [OFF]. Tadko bodo barve na slikah bolj globoke.

### COLOR SLOW S (Color Slow Shutter)

Če nastavite [COLOR SLOW S] na [ON], lahko posnamete sliko s svetlimi barvami, tudi v temnih prostorih.

Na zaslonu se prikažeta oznaka  in napis [COLOR SLOW SHUTTER].

Za preklic funkcije (COLOR SLOW S), pritisnite na (OFF).

#### Opombi

- Če videokamera težko samodejno nastavi ostrino, jo nastavite ročno (FOCUS, str. 37).
- Hitrost zaklopa videokamere se spremeni v skladu z osvetlitvijo. Gibanje slike utegne biti v tem času počasnejše.

## SELF-TIMER (samosprožilec)

Če nastavite [SELF-TIMER] na [ON] (☺), bo samosprožilec začel snemati približno 10 sekund po pritisku na tipko PHOTO za snemanje fotografij.

Za preklic izštevanja pritisnite na [RESET].

Za preklic samosprožilca pritisnite na [OFF].

### ☼ Nasvet

- Samosprožilec lahko nastavite tudi s tipko PHOTO na daljinskem upravljalniku (str. 91).

## DIGITAL ZOOM (digitalni zoom)

Izberete lahko najvišjo stopnjo zooma, v primeru, da želite med snemanjem na kaseto objekt približati za več kot 25 krat (tovarniška nastavev). Kakovost slike se pri uporabi digitalnega zooma zmanjša.

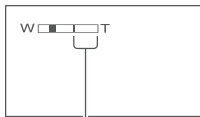

Desna stran merila zooma kaže digitalno cono zoomiranja.

Cona zoomiranja se prikaže, ko izberete stopnjo zooma.

### ► OFF

Zoomiranje, vse do 25 kratno, se opravi optično.

### 50 x

Zoomiranje, vse do 25 kratno, se opravi optično, po tem pa se zoomiranje, vse do 50 kratno, izvede digitalno.

### 2000 x

Zoomiranje, vse do 25 kratno, se opravi optično, po tem pa se zoomiranje, vse do 2000 kratno, izvede digitalno.

## STEADYSHOT

To funkcijo lahko izberete za kompenziranje tresenja kamere (tovarniška nastavev je (ON)). Če uporabljate stojalo (ni priloženo) ali pretvorniško lečo (ni priložena), nastavite (STEADYSHOT) na (OFF) .

# Meni MEMORY SET

## Nastavitve za »Memory Stick Duo«

Tovarniška nastavitve je označena z oznako ►. Po izbiri postavk se prikažejo indikatorji v oklepajih.

**Podrobnosti o izbranih postavkah si izberite na strani 32.**

### STILL SET

#### ■ BURST

S pritiskom na tipko PHOTO lahko posnamete nekaj slik zaporedoma.

#### ► OFF

Izberite to možnost, kadar ne želite snemati neprekinjeno.

#### **NORMAL** ()

Fotografije lahko snemate neprekinjeno v intervalih po približno 0,5 sekund.

Največje število slik se posname, če do konca pritisnete in držite tipko PHOTO.

V razmerju slike 4:3

Zaporedoma lahko posnamete vse do 4 slike (velikost slike 1.0M) ali 13 slik (velikost slike VGA).

V razmerju slike 16:9

Zaporedoma lahko posnamete vse do 4 slike (velikost slike 0.7M)

#### **EXP. BRKTG (BRK)**

Izberite to možnost za snemanje 3 slik zaporedoma, z različnimi osvetlitvami, z intervali po približno 0,5 sekund.

Tri slike lahko med seboj primerjate in izberete sliko z najboljšo osvetlitvijo.

#### ● **Opombe**

- [BURST] lahko nastavite samo, če je stikalo POWER nastavljeno na CAMERA-MEMORY.
- Funkcije [BURST] ne morete nastaviti med uporabo funkcije »Easy Handycam«.
- Največje število slik se bo posnelo, če snemate v načinu samosprožilca ali če uporabljate daljinski upravljalnik.
- Funkcija (EXP. BRKTG) ne bo delovala, če je na spominski ploščici »Memory Stick Duo« ostalo prostora za manj kot 3 slike.

#### ■ QUALITY

##### ► FINE (FINE)

Izberite to možnost za snemanje fotografij z boljšo kakovostjo.

##### **STANDARD (STD)**

Izberite to možnost za snemanje fotografij z običajno kakovostjo.

#### ● **Opomba**

- Kakovost slike se med uporabo funkcije Easy Handycam samodejno nastavi na [FINE].

#### ■ IMAGE SIZE

##### ► 1.0M ()

Omogoča snemanje večih fotografij v relativno jasni kakovosti.

##### **VGA (0.3M)** ()

Omogoča snemanje maksimalnega števila slik.



#### ● **Opombe**

- Način [IMAGE SIZE] lahko nastavite samo, če je stikalo POWER nastavljeno na CAMERA-MEMORY.
- Če izberete razmerje zaslona 16:9 (širok), se postavka [IMAGE SIZE] samodejno nastavi na [0.7M] (str. 23).



## Zmogljivost spominske ploščice

»Memory Stick Duo« (MB) in število slik, ki jih lahko posnamete



### V razmerju 4:3

	1.0M (1152 × 864) 	VGA (640 × 480) 
128MB	245 600	780 1970
256MB	445 1000	1400 3550
512MB	910 2050	2900 7300
1GB	1850 4250	6000 14500



	1.0M (1152 × 864) 	VGA (640 × 480) 
2GB	3750 8600	12000 30000
4GB	7400 17000	23500 59500
8GB	15000 34000	48000 115000

### V razmerju 16:9

	0,7M (1152 × 648) 	0,2M* (640 × 360) 
128MB	325 780	980 1970
256MB	590 1400	1750 3550
512MB	1200 2850	3650 7300
1GB	2450 5900	7500 14500
2GB	5000 12000	15000 30000
4GB	9900 23500	29500 59500
8GB	20000 48000	60000 11500

\* Če snemate slike na »Memory Stick Duo«, s stikalom POWER nastavljenim na CAMERA-TAPE, se bo postavka [IMAGE SIZE] samodejno nastavila na [0.2M]. Za slike v [STILL SET] ne morete izbrati [0.2M].

### Opombe

- Vse številke merjene pri naslednji nastavitvi: Zgoraj: za kakovost slike je izbrana možnost (FINE). Spodaj: za kakovost slike je izbrana možnost (STANDARD).
- Pri uporabi »Memory Stick Duo« podjetja Sony. Izbršete lahko vse slike na spominski ploščici »Memory Stick Duo«, ki niso zaščitene ali v izbrani mapi.

### ALL ERASE

Deletes all the pictures without image protection on a "Memory Stick Duo" or in the selected folder.

- Izberite (ALL FILES) ali (CURRENT FOLDER).  
**(ALL FILES):** izbršete se vse slike na "Memory Stick Duo".  
**(CURRENT FOLDER):** izbršete se vse slike v izbrani mapi.
- Dvakrat pritisnite na (YES) → .

### Opombe

- Če uporabljate »Memory Stick Duo« z zaščito pred presnemavanjem, najprej preključite zaščito (str. 78).
- Mapa se ne bo izbrisala, tudi če izbršete vse slike v njej.
- Ne storite naslednjega, medtem ko je na zaslonu prikazan napis ( Erasing all data...):
  - ne uporabljajte stikala POWER ali upravljalnih tipk,
  - odstranjajte spominske ploščice "Memory Stick Duo".

### FORMAT

Nova spominska ploščica "Memory Stick Duo" je formatirana že v tovarni in ne zahteva ponovnega formatiranja.

Za izvedbo formatiranja, dvakrat pritisnite na [YES] → . Formatiranje se zaključi in vse slike se izbršete.

### Opombe

- Medtem, ko je prikazan napis ( Formatting...), ne storite sledečega:
  - ne uporabljajte stikala POWER ali upravljalnih tipk,
  - odstranjajte spominske ploščice "Memory Stick Duo".
- S formatiranjem se izbršete vsi podatki na spominski ploščici "Memory Stick Duo", vključno z zaščitnimi slikami in na novo ustvarjenimi mapami.

## Meni MEMORY SET (nadaljevanje)

### FILE NO.

#### ► SERIES

Izberite to možnost za dodelitev številke datotekom v zaporedju, tudi če spominsko ploščico "Memory Stick Duo" zamenjate z drugo. Številka datoteke se ponovno nastavi, če ustvarite novo mapo ali če snemalno mapo zamenjate z drugo.

#### RESET

Izberite to možnost, če želite, da se številka datoteke ponovno nastavi na 0001, vsakič, ko zamenjate spominsko ploščico.

### NEW FOLDER



Ustvarite lahko novo mapo (102MSDCF do 999MSDCF) na spominski ploščici "Memory Stick Duo". Ko je mapa polna (shrani se največ 9999 slik), se samodejno ustvari nova mapa.

Pritisnite na [YES] → .

#### 🔊 Opombi

- Ustvarjenih map ni mogoče izbrisati na tej videokameri. Morali boste formatirati "Memory Stick Duo" (str. 41) ali jih izbrisati s pomočjo računalnika.
- Število slik, ki jih je mogoče posneti na "Memory Stick Duo", se zmanjša, ko se število map na "Memory Stick Duo" poveča.

### REC FOLDER (snemalna mapa)

S tipkama / izberite mapo, ki jo želite uporabiti za snemanje, nato pritisnite na .

#### 🔊 Opombi

- Po tovarniški nastavitvi se slike shranijo v mapo 101MSDCF.
- Ko posnamete sliko v mapo, bo ista mapa določena za tovarniško nastavljenjo mapo za predvajanje.

### PB FOLDER

S puščicama / izberite predvajalno mapo, nato pa pritisnite na .

# 42

## Meni PICT.APPLI.

### Posebni učinki na slikah in dodatne funkcije za snemanje/predvajanje

Tovarniška nastavev je označena z oznako . Po izbiri postavk se prikažejo indikatorji v oklepajih.

**Podrobnosti o izbranih postavkah si izberite na strani 32.**

### FADER (počasno pojavljanje in izginevanje kadra)

Trenutno snemanim slikam lahko dodate naslednje učinke.

- ① Izberite zeleni učine v načinu stanja pripravljenosti (za pojavljanje slike - fade in) ali v načinu snemanja (za izginevanje slike - fade out), nato pritisnite na . Če izberete (OVERLAP), (WIPE) ali (DOT FADER), se slika na traku shrani kot mirujoča slika.
- ② Pritisnite na REC START/STOP. Indikator za funkcijo »fader« preneha utripati in izgine, ko je izginevanje/pojavljanje končano.

Za preklic funkcije v koraku ① pritisnite na (OFF).

Če enkrat pritisnete na tipko REC START/STOP, se nastavev prekléče.



### WHITE FADER



### BLACK FADER



### MOSAIC FADER



### MONOTONE

Pri funkciji »Fade-in« se slika postopoma spremeni iz črno-bele v barvno.

Pri funkciji »Fade-out« se slika postopoma spremeni iz barvne v črno-belo.

### (OVERLAP) (samo »Fade-in«)



### (WIPE) (samo »Fade-in«)



### (DOT FADER) (samo »Fade-in«)



## SLIDE SHOW

Slike, shranjene na spominski ploščici "Memory Stick Duo" ali v mapi lahko predvajate s funkcijo zaporednega prikazovanja slik (Slide Show).

- 1 Pritisnite na [SET] → [PB FOLDER].
- 2 Izberite [ALL FILES (Ⓐ)] ali [CURRNT FOLDER (Ⓙ)], nato pritisnite na [OK]. Če ste izbrali [CURRNT FOLDER (Ⓙ)], se bodo zaporedoma predvajale vse slike v predvajalni mapi, katero ste izbrali v [PB FOLDER] (str. 42).
- 3 Pritisnite na [REPEAT].
- 4 Izberite [ON] ali [OFF], nato pritisnite na [OK]. Če želite ponoviti zaporedni prikaz slik, izberite (C). Za enkratni zaporedni prikaz slik izberite [OFF].
- 5 Pritisnite na [END] → [START].

Za preklic funkcije [SLIDE SHOW], pritisnite na [END]. Začasno ustavitev, pritisnite na [PAUSE].

### ☞ Nasvet

- S tipkama [-]/[+] lahko pred pritiskom na tipko [START] izberete prvo sliko zaporednega prikaza.

## D. EFFECT (digitalni učinki)

Posnetkom lahko dodate digitalne učinke.

- 1 Pritisnite na zeleni učinek.
- 2 S tipkama [-]/[+] nastavite učinek, nato pritisnite na [OK].

Učinek	Postavke, ki jih lahko nastavite
STILL	Stopnja prosojnosti fotografije, katero želite dodati na film.
FLASH	Interval za predvajanje slik, eno za drugo (frame-by-frame)
LUMI. KEY	Barvna shema področja fotografije, katerega boste zamenjali s filmom.
TRAIL	Čas izginjanja slučajne slike.
SLOW SHUTTR*	Hitrost zaklopa (1 je 1/25, 2 je 1/12, 3 je 1/6, 4 je 1/3).
OLD MOVIE*	Nastavitev ni potrebna.

\* Na voljo samo med snemanjem na kaseto.

- 3 Pritisnite na [OK]. Prikaže se oznaka [D+]. Za preklic funkcije [D.EFFECT], v koraku 1 pritisnite na [OFF].

### ► OFF

Nastavitve [D.EFFECT] ne uporablja.

### STILL

Posnamete lahko film in ga dodate čez predhodno posneto fotografijo.



### FLASH (flash motion)

Posnamete lahko film z učinkom serije fotografij (strobe effect).

### LUMI. KEY (luminance key)

Svetlo področje na predhodno posneti fotografiji, na primer ozadje osebe ali naslov, napisan na bel papir, lahko zamenjate s filmom.



### TRAIL

Posnamete lahko sliko tako, da ostane slučajna slika, kot sled.

### SLOW SHUTTR (SLOW SHUTTER)

Hitrost zaklopa lahko upočasnite (podaljšate čas osvetlitve). Način počasnega zaklopa je primeren za snemanje jasnih objektov v temnih prostorih.

### OLD MOVIE

Posnetkom lahko dodate vzdušje starega filma.

### Opombe

- Nastavite ostrino ročno in pri tem uporabite stojalo (ni priloženo), ker je s samodejno nastavitvijo težko dobiti pravo ostrino, če je izbrana možnost [SLOW SHUTTR] (str. 37).
- V načinu [OLD MOVIE] za razmerje slike ne morete izbrati 16:9/4:3.
- Učinki, dodani predvajanim slikam, ne potujejo prek vmesnika  DV Interface (i.LINK). Prek vmesnika potujejo le originalne slike.
- Učinkov ne morete dodajati slikam, vnešenim iz zunanje naprave.

### Nasvet

- Slike, ki ste jih uredili s posebnimi učinki na spominski ploščici »Memory Stick Duo« (str. 58) lahko shranite ali pa jih posamete na drug videorekorder ali DVD napravo, ipd. (str. 54).

## PICT EFFECT (Picture effect - slikovni učinek)

Sliki lahko med snemanjem ali predvajanjem dodate posebne učinke. Prikaže se oznaka .

### ► OFF

Brez nastavitve (PICT. EFFECT).

### NEG.ART



Barva in svetloba slike sta obrnjena.

### SEPIA

Slika je rjavkasto črna.

### B&W

Slika je enobarvna (črna in bela)

### SOLARIZE



Slika je podobna ilustraciji z močnim kontrastom.

### PASTEL\*



Slika je podobna blede pastelni sliki.\*

### MOSAIC\*



Slika je videti kot mozaik.\*

\* Na voljo samo med predvajanjem.

### Opombe

- Učinki, dodani predvajanim slikam, ne potujejo prek vmesnika  DV Interface (i.LINK). Prek vmesnika potujejo le originalne slike.
- Učinkov ne morete dodajati slikam, vnešenim iz zunanje naprave.

### 💡 Nasvet

- Slike, ki ste jih uredili s posebnimi učinki na spominski ploščici »Memory Stick Duo« (str. 58) lahko shranite ali pa jih posnamete na drug videorekorder ali DVD napravo, ipd. (str. 54).

## SMTH INT.REC (Smooth interval tape recording)

Videokamera ob izbranem intervalu posname 1 sliko (prepleten način) in slike zadrži v pomnilniku, dokler jih nekaj ne shrani. Ta funkcija je uporabna za opazovanje premikanja oblakov ali sprememb dnevne svetlobe. Te slike se gladko predvajajo. Za uporabo te funkcije priključite videokamero v stensko vtičnico s priloženim omrežnim napajalnikom.

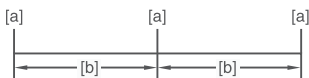

**[a]:** Snemanje

**[b]:** Interval

- ① Pritisnite na [SET] →  /  in izberite želeni čas za interval (1 do 120 sekund) → [OK].
- ② Pritisnite na [REC START].  
Snemanje se začne in oznaka ● se spremeni v rdečo.

Za prekinitev, pritisnite na tipko [REC STOP].

Za nadaljevanje, pritisnite na [REC START].

Za preklic pritisnite na tipko [REC STOP], nato pa tipko [END].

### 🗨️ Opombe

- Ne izklaplajte videokamere in ne izključite napajanja, medtem ko je na zaslonu prikazano sporočilo.
- Videokamera posname nekaj slik za prve in zadnje posnetke za funkcijo Smooth Interval Recording.

- Funkcija Smooth Interval Recording se izklopi, ko od začetka snemanja mine približno 12 ur.
- Zvok se ne posname.
- Zadnjih nekaj slik se ne posname, če se baterija iztroši ali trak izteče.
- V intervalih utegnejo biti razlike.

### 💡 Nasveta

- Če ročno nastavite ostrino, lahko posnamete jasne slike, tudi če se svetloba spremeni ([FOCUS], str. 37).
- Med snemanjem lahko zvočni signal utišate, tako da nastavite postavko [BEEP] (str. 50).

## INT.REC-STL (interval photo recording - fotosnemanje v intervalih)

Mirujoče slike lahko posnamete na »Memory Stick Duo« ob izbranem intervalu. Ta funkcija je uporabna za opazovanje premikanja oblakov ali sprememb dnevne svetlobe.

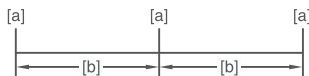

**[a]:** Čas snemanja

**[b]:** Interval

- ① Pritisnite na [SET] → želeni čas za interval (1,5 ali 10 minut) → [OK] → [ON] (🔴) → [OK] → [X].
- ② Močneje pritisnite na tipko PHOTO.  
Oznaka 🔴 preneha utripati in fotosnemanje v intervalih se začne.

Za preklic funkcije fotosnemanja v intervalih [INT.REC-STL], izberite [OFF].

## DEMO MODE

Tovarniška nastavitve je [ON]. Če odstranite kaseto ali »Memory Stick Duo« iz videokamere in izberete način CAMERA-TAPE, si lahko v približno 10 minutah ogledate demonstracijo.

## Meni PICT.APPLI. (nadaljevanje)

### Nasvet

- Demonstracija se bo ustavila v naslednjih primerih:
  - če se med demonstracijo dotaknete zaslona (demonstracija se ponovno začne čez približno 10 minut),
  - če vstavite kaseto ali "Memory Stick Duo",
  - če izberete drug način in ne CAMERA-TAPE,

### PictBridge PRINT

Podrobnosti si oglejte na strani 60.

### USB SELECT

Videokamero lahko s kablom USB priključite v osebni računalnik in si slike ogledate na računalniku. Videokamero lahko s pomočjo te funkcije priključite tudi v tiskalnik, združljiv s PictBridge.

#### Memory Stick

Izberite to možnost, če si želite slike na »Memory Stick Duo« ogledati na računalniku ali če jih želite uvoziti v računalnik. Oglejte si navodila »Osnovni koraki« na priloženem CD-ROM-u.

#### PictBridge PRINT

izberite to možnost, če priključite videokamero v tiskalnik, združljiv s PictBridge, za neposredno tiskanje (str. 60).

#### STREAM

Izberite to možnost, če si želite ogledati filme, posnete na kaseti, na računalniku.

### Opomba

- Med uporabo funkcije Easy Handycam, možnosti  STREAM] ne morete nastaviti.

## Meni EDIT/PLAY









Nastavitve za urejanje ali predvajanje v različnih načinih

Podrobnosti o izbranih postavkah si izberite na strani 32.

### VAR.SPD PB (Various speed playback - predvajanje v različnih hitrostih)

Filme lahko predvajate v različnih načinih.

① Med predvajanjem pritisnite na naslednje tipke.

Za	Pritisnite na
spremembo smeri predvajanja*	 (okvir).
počasno predvajanje**	 Za obratno smer  → 
predvajanje v dvojni hitrosti.	 (dvojna hitrost). Za obratno smer  (okvir) →  (dvojna hitrost).
predvajanje posameznih slik, okvir za okvirom	 (okvir) med začasno ustavitvijo. Za obratno smer: pritisnite na  (okvir) med predvajanjem okvira.

\* Na spodnjem, zgornjem ali srednjem delu zaslona se utegnejo pojaviti vodoravne črte. To ne pomeni okvare.

\*\* Slike, ki potujejo iz vmesnika  DV (i.LINK), ni mogoče tekoče predvajati v počasnem načinu.

② Pritisnite na  → .

Za vrnitev na običajni način predvajanja, dvakrat pritisnite na  (predvajanje/začasna ustavitev) (enkrat iz predvajanja okvira).

### Opomba

- Posnetega zvoka ne boste slišali. Poleg tega lahko na zaslonu opazite mozaične slike predhodno predvajanih slik.

## REC CTRL (Movie recording control) - nadzor snemanja filmov

Glej stran 56.

## AUD DUB CTRL (Audio dubbing - presnemavanje zvoka)

S pomočjo notranjega stereo mikrofona (str. 88) lahko na kaseto, ki je že posneta v 12-bitnem načinu (str. 48), dodate zvok, brez brisanja originalnega zvoka.

### Opombe

- Dodatnega zvoka ni mogoče snemati:
  - če je kaseto že posneta v 16-bitnem načinu (str. 48),
  - če je bila kaseto posneta v načinu LP,
  - če je videokamera priključena s kablom i.LINK,
  - če je bila kaseto posneta na drugi videokameri, v načinu 4CH MIC,
  - na praznih delih traku,
  - če je bila kaseto posneta v TV barvnem sistemu, ki ni enak sistemu videokamere (str. 76),
  - če je kaseto zaščitena pred presnemavanjem (str. 77),
  - na delih, posnetih v formatu HDV.
- Med dodajanjem zvoka slika ne potuje iz priključka A/V OUT. Preverite sliko na LCD zaslonu ali v iskalu.
- Dodatni zvok lahko posnamete le na kaseto, posneto z drugo videokamero (vključno z drugimi videokamerami DCR-HC62E), utegne biti zvok popačen.

## Snemanje zvoka

Najprej vstavite posneto kaseto v videokamero.

- 1 Večkrat premaknite stikalo POWER, da zasveti lučka PLAY/EDIT.
- 2 Pritisnite na tipko (predvajanje/začasna ustavitev) za predvajanje kasete, nato ponovno pritisnite na tipko na mestu, kjer želite začeti snemati zvok.
- 3 Pritisnite na → [MENU] → → [OK] → [AUD DUB CTRL] → [OK] → [AUDIO DUB].

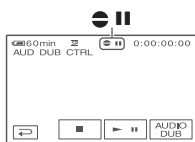

- 4 Pritisnite na (predvajanje). Videokamera začne snemati zvok prek notranjega stereo mikrofona. Ko snemate novi zvok v stereo 2 (ST2), se med predvajanjem kasete prikaže oznaka .
- 5 Ko želite snemanje ustaviti, pritisnite na (stop). Za nasnemavanje drugih kadrov ponovite korak 2, da izberete kader, nato pritisnite na [AUDIO DUB].
- 6 Pritisnite na → [OK].

### Nasvet

- Če želite vnaprej nastaviti končno mesto za nasnemavanje zvoka, pritisnite na tipko ZERO SET MEMORY na daljinskem upravljalniku na kadru, kjer želite, da se zvočno nasnemavanje med predvajanjem ustavi.
- Po korakih 2 in 4 se bo snemanje samodejno ustavilo na izbranem kadru.

## Kako preveriti posneti zvok

- 1 Predvajajte kaseto, na katero ste posneli zvok (str. 24).
- 2 Pritisnite na → [MENU] → (STANDARD SET) → [OK] → [AUDIO MIX] → [OK].

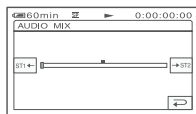

- 3 S tipkama / nastavite razmerje med originalnim zvokom (ST1) in na novo posnetim zvokom (ST2), nato pritisnite na [OK].

### Opomba

- Po tovarniški nastavitvi kamera oddaja originalni zvok (ST1).

## END SEARCH

### EXEC

Zadnja posneta slika se bo predvajala približno 5 sekund in se nato samodejno ustavila.

### CANCEL

Ustavi funkcijo [END SEARCH].

### Opomba

- Ko izvlečete kaseto, funkcija END SEARCH ni na voljo.

## Meni STANDARD SET

### Nastavitve med snemanjem na kaseto in druge osnovne nastavitve

Tovarniška nastavitve je označena z oznako ►. Po izbiri postavk se prikažejo indikatorji v oklepajih.

**Podrobnosti o izbranih postavkah si izberite na strani 32.**

## REC MODE (recording mode - način snemanja)

### ► SP (SP)

Snemanje na kaseto, v načinu SP (standard play - običajno predvajanje).

### LP (LP)

Čas snemanja bo 1,5 krat daljši od snemanja v načinu SP (LP - Long Play).

### Opomba

- Če snemate v načinu LP, se utegne pri predvajanju kasete na drugi videokameri ali videorekorderju pojaviti šum mozaičnega vzorca.
- Če na eno kaseto posnamete posnetke v obeh načinih, SP in LP, utegne biti predvajana slika popačena ali časovna koda med kadri nepravilna.

## AUDIO MODE

### ► 12 BIT

Snema v 12 bitnem načinu (2 stereo zvoka).

### 16BIT (16b)

Snema v 16 bitnem načinu (1 stereo zvok visoke kakovosti).

## VOLUME

Glej stran 24.

## AUDIO MIX

Glej stran 47.





## LCD/VF SET

Ta nastavitve nima vpliva na posneto sliko.

### ■ LCD BRIGHT

Osvetlitev LCD zaslona lahko nastavite.

- 1 Nastavite osvetlitev s tipkama  / .
- 2 Pritisnite na .

### ■ LCD BL LEVEL

Osvetlitev LCD zaslona lahko nastavite.

#### ► NORMAL

Običajna osvetlitev.



#### BRIGHT

Močnejša osvetlitev.

### ⚡ Opombi

- Če priključite videokamero v zunanji vir napajanja, se za nastavitve samodejno izbere možnost (BRIGHT).
- Če ste izbrali (BRIGHT), se bo čas delovanja baterije med snemanjem malce skrajšal.

### ■ LCD COLOR

Barvo na LCD zaslonu lahko nastavite s tipkama  / .



### ■ VF B.LIGHT

Nastavitve lahko osvetlitev iskala.

#### ► NORMAL

Običajna osvetlitev.

#### BRIGHT

Močnejša osvetlitev.

### ⚡ Opombi

- Če priključite videokamero v zunanji vir napajanja, se samodejno izbere postavka (BRIGHT).
- Če izberete možnost (BRIGHT), bo čas trajanja baterije med snemanjem malce krajši.

## TV TYPE

Glej stran 31.

## USB CAMERA

Če nastavite  [STREAM] in priključite kamero s pomočjo USB kabla, si lahko slike, prikazane na zaslonu videokamere, ogledate na računalniku.

Slike lahko tudi uvozite v računalnik. Oglejte si navodila »Najprej preberite naslednje« na CD-ROM-u (str. 65).

## DISP GUIDE

Glej stran 94.

## GUIDEFAME

Prikažete lahko okvir in preverite, če je motiv poravnani vodoravno ali navpično z nastavitvijo [GUIDEFAME] na [ON]. Okvir se ne posname. Pritisnite DISP/ BATT INFO, da izklopite prikaz okvirja.

### 💡 Nasvet

- Če motiv postavite na stičišče vodila, ustvarite uravnoteženo kompozicijo.

## DATA CODE

Prikaže podatke, ki se med snemanjem samodejno posnamejo (podatkovna koda).

#### ► OFF

Podatki se ne prikažejo.

#### DATE/TIME

Prikaže datum in uro.

#### CAMERA DATA

Prikaže podatke o nastavitvah videokamere.

## CAMERA DATA

Prikaže podatke o nastavitvah videokamere.

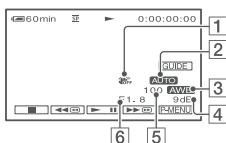

- 1 SteadyShott izklopljen\*
- 2 Osvetlitev\*
- 3 Razmerje beline\*
- 4 Ojačitev\*
- 5 Hitrost zaklopa
- 6 Vrednost zaslone

### Opombe

- Vrednost osvetlitve (0EV), hitrost zaklopa in vrednost zaslone se prikažejo, če predvajate mirujoče slike, shranjene na »Memory Stick Duo«.
- V prikazu podatkov DATE/TIME, se datum in ura prikazeta na istem mestu. Če posnamete sliko, ne da bi prej nastavili uro, se prikažeta oznaki [-- --:--:--] in [--:--:--].
- Med delovanjem funkcije Easy Handycam lahko nastavite le [DATE/TIME].

## REMAINING

### AUTO

V naslednjih primerih se za približno 8 sekund prikaže indikator preostalega traku:

- Če pri vstavljeni kaseti nastavite stikalo POWER na PLAY/EDIT ali CAMERA-TAPE.
- Če pritisnete na (predvajanje/zračna ustavitev).

### ON

Izberite to možnost, če želite, da se indikator preostalega traku vedno prikaže.

## REMOTE CTRL (daljinski upravljalnik)

Tovarniška nastavitev je [ON]. Ta način omogoča uporabo daljinskega upravljalnika (str. 91).

### Nasvet

- Izberite nastavitev [OFF], če ne želite, da bi se videokamera odzvala na ukaz, ki ga pošilja drug daljinski upravljalnik.

## BEEP

### ON

Ob začetku/koncu snemanja ali kadar upravljate zaslon na dotik, bo slišati zvočni signal.

### OFF

Zvočni signal se ne bo oglasil.

## DISP OUTPUT

### LCD PANEL

Na LCD zaslonu in v iskalu se prikažejo podatki, kot je časovna koda.

### V-OUT/PANEL

Podatki, kot je časovna koda, se prikažejo na TV zaslonu, LCD zaslonu in v iskalu.

## MENU ROTATE

### NORMAL

Postavke menija se s pritiskanjem na pomikajo navzdol.

### OPPOSITE

Postavke menija se s pritiskanjem na pomikajo navzgor. klopi samodejno.

## Meni STANDARD SET (nadaljevanje)

### A.SHUT OFF (Auto shut off - samodejni izklop)

#### ► 5 min

Če kamere približno 5 minut ne uporabljate, se le-ta samodejno izklopi.

#### NEVER

Videokamera se ne izklopi samodejno.

#### Opomba

- Če priključite videokamero v omrežno vtičnico, se postavka (A.SHUT OFF) samodejno nastavi na (NEVER).

### CALIBRATION

Glej stran 83.



## Meni TIME/ LANGU.

Podrobnosti o izbranih postavkah si izberite na strani 32.

### CLOCK SET

Glej stran 13.

### WORLD TIME

Če uporabljate videokamero v tujini, lahko s pritiskom na tipki / nastavite časovno razliko. Ura se bo nastavila v skladu s časovno razliko. Če nastavite časovno razliko na 0, se bo ura vrnila na osnovno nastavljeni čas.

### LANGUAGE

Izberete ali spremenite lahko jezik, ki se uporablja za prikaz na zaslonu.

#### Opomba

- Vaša videokamera vam nudi možnost [ENG(SIMP)] (poenostavljena angleščina) za primer, da ne morete najti svojega jezika.

# Ustvarjanje osebnega menija

Želene postavke v meniju lahko dodate v svoj osebni meni (Personal Menu) in prilagodite nastavitve osebnega menija na posamezne položaje stikala POWER. To je priročno, če v osebni meni dodate pogosto uporabljene postavke menija.

## Dodajanje postavk menija

Vsakemu osebnemu meniju lahko dodate vse do 28 postavk. Manj pomembne postavke izbrisate, da boste lahko dodali druge.

### 1 Pritisnite na [P-MENU] → [P-MENU SET UP] → [ADD].

Če se zelena postavka menija ne prikaže, pritisnite na  $\uparrow/\downarrow$ .

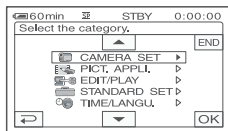

### 2 S puščicama $\uparrow/\downarrow$ izberite kategorijo menija, nato pritisnite na [OK].

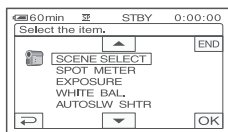

### 3 S puščicama $\uparrow/\downarrow$ izberite postavko v meniju, nato pritisnite na [OK] → [YES] → [X]. Meni se doda na konec seznama.

## Izbris postavke menija

### 1 Pritisnite na [P-MENU] → [P-MENU SET UP] → [DELETE].

Če se zelena postavka ne prikaže, pritisnjate na  $\uparrow/\downarrow$ .

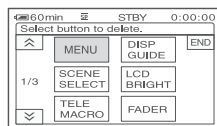

### 2 Pritisnite na postavko, ki jo želite izbrisati.

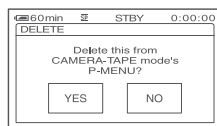

### 3 Pritisnite na [YES] → [X].

#### Opomba

- Postavk (MENU) in (P-MENU SET UP) ni mogoče izbrisati.

## Razvrstitev menijev, ki se prikažejo v osebnem meniju (Personal Menu)

- 1** Pritisnite na [P-MENU] → [P-MENU SET UP] → [SORT].  
Če se zeleni meni ne prikaže, pritisnite na [↗]/[↘].
- 2** Pritisnite na postavko, ki jo želite premakniti.
- 3** S puščicama [↑]/[↓] premaknite postavko menija na želeno mesto.
- 4** Pritisnite na [OK].  
Za razvrstitev drugih postavk, ponavljajte korake 2 do 4.
- 5** Pritisnite na [END] → [X].

### Opomba

- Postavke [P-MENU SET UP] ni mogoče premakniti.

## Inicializacija nastavitve osebne menija (Reset)

Pritisnite na [P-MENU] → [P-MENU SET UP] → [RESET] → [YES] → [YES] → [X].

Če se zeleni meni ne prikaže, pritisnite na [↗]/[↘].

# Presnemavanje na videorekorder ali DVD/HDD snemalnik

Sliko, ki jo predvajate na videokameri, lahko kopirate na drugo snemalno napravo (videorekorder ali DVD/HDD snemalnik).

Videokamero lahko priključite v videorekorder ali DVD/HDD snemalnik s pomočjo A/V priključnega kabla (1), A/V priključnega kabla s S VIDEO (2) ali kablom i.LINK (3). Priključite videokamero v stensko vtičnico s priloženim omrežnim napajalnikom (str. 10). Upoštevajte tudi navodila za uporabo naprav, ki jih boste priključili.

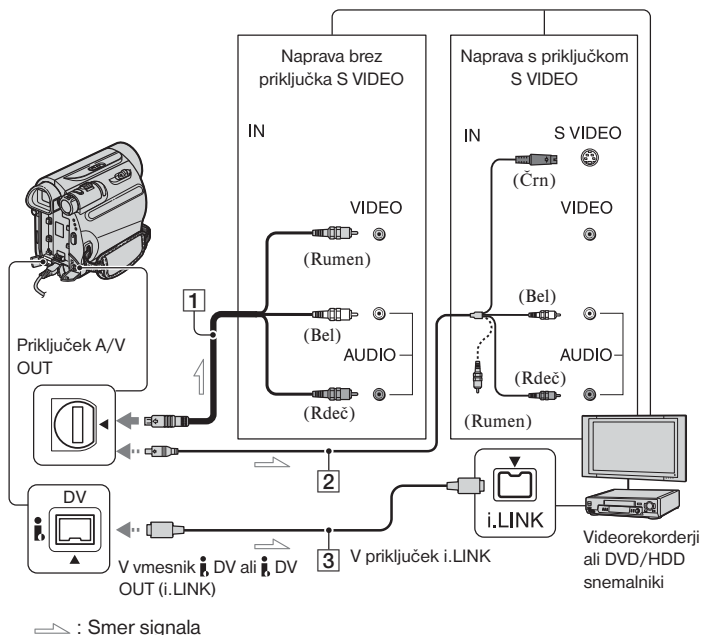

## 1 A/V priključni kabel (priložen)

Priključite v vhodni priključek na drugi napravi.

## 2 A/V priključni kabel z S VIDEO (ni priloženo)

Če priključite drugo napravo prek priključka S VIDEO z A/V priključnim kablom, ki ima priključek S VIDEO (ni priložen), bodo slike reproducirane bolje kot če za priključitev uporabite priloženi A/V kabel.

Priključite beli in rdeči vtič (levi/desni avdio)

ter priključek S VIDEO (S VIDEO kanal) na A/V priključnem kablom (ni priložen). V tem primeru priključitev rumenega priključka (standardni video) ni potrebna. Priključitev S VIDEO ne bo oddajala zvoka.

## 3 Kabel i.LINK (ni priložen)

Uporabite kabel i.LINK za priključitev videokamere v drugo napravo, opremljeno s priključkom i.LINK. Video in avdio signali se pri tem oddajajo digitalno in ustvarjajo sliko in zvok visoke kakovosti.

### **Opombe**

- Če želite priključiti videokamero v mono napravo, priključite rumeni vtič A/V priključnega kabla v video vtič in rdečega (desni kanal) ali belega (levi kanal) v avdio vhodni priključek na napravi.
- Če priključite napravo prek A/V priključnega kabla, nastavite [DISP OUTPUT] na [LCD PANEL] (tovarniška nastavitve) (str. 50).
- Medtem ko videokamera pošilja signale v drugo napravo prek kabla i.LINK, je na LCD zaslonu videokamere prikazana oznaka **DVout** **i.LINK**.

---

## **1 Pripravite videokamero za predvajanje.**

Vstavite posneto kaseto.

Večkrat premaknite stikalo POWER, da se vklopi lučka PLAY/EDIT.

---

## **2 V snemalno napravo vstavite medij za snemanje.**

Če ima snemalna naprava izbirnik vhoda, ga nastavite na ustreznih vhod (npr. video vhod 1, video vhod 2).

---

## **3 Priključite videorekorder v snemalno napravo (videorekorder ali DVD/HDD snemalnik) z A/V priključnim kablom (priložen) **1**, A/V priključnim kablom z S VIDEO (ni priložen) **2** ali i.LINK kablom (ni priložen) **3**.**

Priključite videorekorder v vhodne priključke snemalne naprave.

---

## **4 Začnite s predvajanjem kasete v videokameri in jo presnemite na videorekorder/DVD napravo.**

Podrobnosti si oglejte v navodilih za uporabo snemalne naprave.

---

## **5 Ko se presnemavanje konča, ustavite videokamero in vsnemalno napravo.**

---

### **Opombe**

- Če za priključitev uporabite A/V priključni kabel, nastavite [TV TYPE] v skladu s predvajalno napravo (TV, itd.).
- Če želite posneti datum/uro in podatke o nastavitvah videokamere, medtem ko je priključena z A/V priključnim kablom, jih najprej prikažite na zaslonu (str. 49).
- Naslednjega ni mogoče oddajati prek **i** DV vmesnika (i.LINK):
  - indikatorjev,
  - slik, urejenih s funkcijami [P EFFECT] (str. 44), [D.EFFECT] (str. 43) ali PB zoom (str. 26).
- Če ste za priključitev uporabili kabel i.LINK in sliko na videokameri začasno ustavite, medtem ko snemate na videorekorder, postane posneti slika nejasna.

# Snemanje slik iz videorekorderja, itd.

Če uporabite kabel i.LINK (ni priložen), lahko snemate slike iz videorekorderja, itd., na kaseto. Lahko tudi snemate kadre v obliki fotografij na »Memory Stick Duo«.

Vstavite kaseto ali »Memory Stick Duo« za snemanje v kamero.

Videokamero lahko s kablom i.LINK priključite v TV, videorekorder ali v napravo, združljivo z i.LINK (ni priložen).

Priključite videokamero v stensko vtičnico z omrežnim napajalnikom (str. 10).

Upoštevajte tudi navodila za uporabo naprav, ki jih boste priključili.

## Opomba

- Slik ne morete posneti na videokamero iz televizorja ali videorekorderja, ki nima priključka i.LINK.

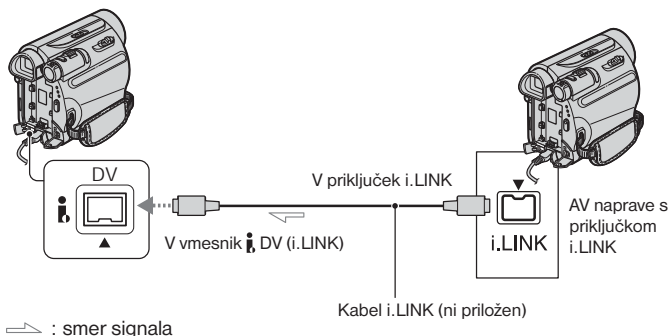

Če priključujete videokamero v drugo napravo s kablom i.LINK, se bodo video in avdio signali prenašali digitalno in ustvarjali visoko kakovostno sliko in zvok. Slike in zvoka ne morete oddajati ločeno.

## Snemanje filmov

**1** Priključite videorekorder v videokamero s kablom i.LINK.

**2** Če snemate iz videorekorderja, vstavite kaseto.

**3** Premaknite stikalo POWER navzdol, da se prikaže lučka PLAY/EDIT.

**4** Nastavite videokamero na način začasne ustavitve snemanja. Pritisnite na [P.MENU] → [REC] REC CTRL] → [REC PAUSE].



- 
- 5** Če snemate slike iz videorekorderja: **Začnite predvajati kaseto ali disk v videorekorderju.**  
Če snemate slike iz televizorja: **Izberite TV program.**  
Slika, ki se predvaja na priključeni napravi, se prikaže na LCD zaslonu videokamere.

- 
- 6** Pritisnite na [REC START] na mestu, kjer želite začeti s snemanjem.

- 
- 7** Pritisnite na  (stop) ali [REC PAUSE].

- 
- 8** Pritisnite na  → .
- 

### **Snemanje fotografij**

- 
- 1** Sledite korakom 1 do 3 v poglavju »Snemanje filmov«.

- 
- 2** Začnite predvajati kaseto na videorekorderju ali izberite TV program.  
Slika na videorekorderju ali televizorju se pojavi na zaslonu videokamere.

- 
- 3** Na rahlo pritisnite tipko PHOTO v kadru, ki ga želite posneti. Preverite sliko in nato močneje pritisnite na tipko.
- 

#### **Opomba**

Indikator DVOUT  se prikaže, če priključite videokamero in druge naprave s kablom i.LINK. (Ta indikator se utegne prikazati tudi na priključeni napravi).

## Presnemavanje slik s kasete na "Memory Stick Duo"

Želeni kader lahko posnamete na spominsko ploščico "Memory Stick Duo" kot fotografije iz filma, posnete na kaseto. Prepričajte se, da ste v videokamero vstavili posneto kaseto in "Memory Stick Duo".

---

**1** Premikajte stikalo POWER, da se prižge lučka PLAY/EDIT.

---

**2** Poiščite in posnemite zeleni kader.  
Pritisnite na  (predvajanje) za predvajanje kasete, nato na rahlo pritisnite na tipko PHOTO v kadru, katerega želite posneti. Preverite sliko in močneje pritisnite na tipko.

---

### Opombe

- Posnameta se datum in ura, ko je bila slika posneta na kaseto ali shranjena na »Memory Stick Duo«. Datum in ura, ko ste sliko posneli na kaseto, se prikažeta na kameri. Podatkov o nastavitvah kamere, posnetih na kaseto, ni mogoče shraniti na »Memory Stick Duo«.
- Če predvajate sliko v razmerju 4:3, se bo za fotografijo določila velikost [0.2M], če predvajate sliko v razmerju 16:9, pa velikost [VGA (0.3m)].

## Izbris posnetih slik s spominske ploščice »Memory Stick Duo«

---

**1** Premikajte stikalo POWER, da se prižge lučka PLAY/EDIT.

---

**2** Pritisnite na .



---

**3** S puščicama  /  izberite sliko, katero želite izbrisati.

---



**4** Pritisnite na  → [YES].

---

### Opombi

- Ko slike izbršete, jih ne morete več priklicati.
- Če je spominska ploščica »Memory Stick Duo« (str. 78) ali izbrana slika (str. 59) zaščiten pred presnemavanjem, slik ne boste mogli izbrisati.

### Nasvet

- Če želite izbrisati vse slike naenkrat, izberite [ ALL ERASE] (str. 41).
- Slike na indeksnem zaslonu lahko izbršete (str. 25). Če prikažete 6 slik hkrati, boste lahko na enostaven način poiskali sliko. Pritisnite na [SET] → [ DELETE] → slika, ki jo želite izbrisati → [OK] → [YES].

# Označevanje slik na spominski ploščici »Memory Stick Duo« z določenimi podatki (Zaščita slik/Oznaka za tiskanje)

Če uporabljate »Memory Stick Duo« s stikalom za zaščito pred presnemavanjem, se prepričajte, da le-to ni nastavljeno na zaščitni položaj (str. 78).

## Izberite fotografijo za tiskanje (Print mark - oznaka za tiskanje)

Za izbiro slik za tiskanje na videokameri se uporablja standard DPOF (Digital Print Order Format).

Če slike, katere želite natisniti, označite, vam jih ne bo treba ponovno izbirati, ko jih boste želeli natisniti. (Števila natisnjenih slik ni mogoče izbrati).

**1** Večkrat premaknite stikalo POWER, da se prižge lučka PLAY/EDIT.

**2** Pritisnite na **MEMORY** →  → **SET** → **[PRINT MARK]**.

**3** Pritisnite na sliko, katero želite kasneje natisniti.

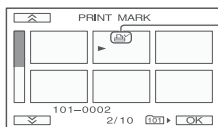

Prikaže se oznaka .

**4** Pritisnite na **OK** → **[END]**.

## Opombi

- Če želite preklicati funkcijo Print mark, v koraku 3 ponovno pritisnite na sliko.
- Ne označujte slik na videokameri, če se na spominski ploščici "Memory Stick Duo" nahaja nekaj slik z oznakami za tiskanje, označenimi na drugi napravi. S tem bi spremenili podatke o slikah.

## Preprečitev neželene izbisa (Image protection - zaščita slik)

Izbrane slike lahko označite in s tem preprečite neželene izbisa.

**1** Premakajte stikalo POWER, da se prižge lučka PLAY/EDIT.

**2** Pritisnite na **MEMORY** →  → **SET** → **[PROTECT]**.

**3** Pritisnite na sliko, katero želite zaščititi.

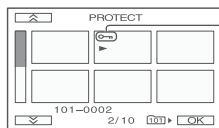

Prikaže se oznaka .

**4** Pritisnite na **OK** → **[END]**.

## Opomba

- Če želite preklicati zaščito slike, v koraku 3 ponovno pritisnite na sliko.

# Tiskanje posnetih slik (tiskalnik združljiv s standardom PictBridge)

S pomočjo tiskalnika, ki je združljiv s standardom PictBridge, lahko natisnete fotografije, pri čemer vam ni treba priključiti videokamere v računalnik.

## PictBridge

Priključite priloženi omrežni napajalnik v stensko vtičnico.

V videokamero vstavite »Memory Stick Duo«, na katerem so shranjene slike in vklopite tiskalnik.

### Priključitev videokamere v tiskalnik

**1** Večkrat premaknite stikalo POWER, da se prižge lučka PLAY/EDIT.

**2** S pomočjo kabla USB priključite  (USB) priključek (str. 89) na podstavku Handycam Station v tiskalnik.

Na zaslonu se samodejno prikaže napis [USB SELECT].

**3** Pritisnite na [PictBridge PRINT].

Ko ste povezali videokamero s tiskalnikom, se na zaslonu prikaže oznaka  (priključitev PictBridge).

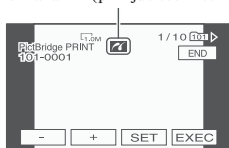



Prikaže se ena od slik, shranjenih na "Memory Stick Duo".



## Opomba

- Delovanja modelov, ki niso združljivi s standardom PictBridge ne moremo zagotoviti.



## Nasvet

- To funkcijo lahko upravljate tudi tako, da izberete naslednje:
  - Pritisnite na [P-MENU] → [MENU] →  (PICT.APPLI.) → [USB SELECT] → [PictBridge PRINT].
  - Pritisnite na [P-MENU] → [MENU] →  (PICT.APPLI.) → [PictBridge PRINT].

### Tiskanje

**1** S tipkama  /  izberite sliko, ki jo želite natisniti.

**2** Pritisnite na [SET] → [COPIES].

**3** S tipkama  /  izberite število kopij.  
Nastavite lahko tiskanje največ 20 kopij ene slike.

**4** Pritisnite na [OK] → [END].  
Če želite, da bo na sliko natisnjen datum, pritisnite na [SET] → [COPIES] → [DATE] ali [DAY&TIME] → [OK].

**5** Pritisnite na [EXEC] → [YES].  
Tiskanje je končano, napis (Printing...) izgine in ponovno se prikaže zaslon za izbiro slike.  
Ko je tiskanje končano, pritisnite na [END].

### Opombe

- Oglejte si tudi navodila za uporabo tiskalnika.
- Medtem ko je prikazana oznaka , ne storite naslednjega:
  - ne premikajte stikala POWER za izbiro drugih načinov,
  - izključite omrežni kabel,
  - odstranite videokamero iz podstavka Handycam Station,
  - izključite kabel USB iz podstavka Handycam Station ali tiskalnika.
  - ne odstranjujte spominske ploščice "Memory Stick Duo" iz videokamere.
- Če tiskalnik preneha delovati, izvlecite kabel USB in ponovno začnite s postopkom od začetka.
- Nekateri modeli tiskalnikov ne podpirajo funkcije tiskanja datuma. Podrobnosti si oglejte v navodilih za uporabo tiskalnika.
- Tiskanja slik, posnetih z drugimi napravami, ne zagotavljamo.
- PictBridge je industrijski standard, ki ga je določilo združenje Camera & Imaging Products Association (CIPA). Fotografije lahko natisnete brez uporabe računalnika, tako da tiskalnik priključite neposredno v digitalno videokamero ali v digitalni fotoaparati, ne glede na proizvajalca modela.

# Uporaba računalnika Windows

Ko ste s priloženega CD-ROM diska namestili »Picture Motion Browser« na Windows računalnik, lahko izvedete sledeče postopke.

## Opomba

- Priloženega programa, »Picture Motion Browser«, ne morete namestiti na računalnik Macintosh.

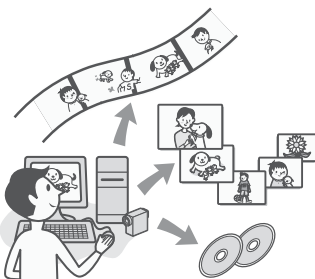

## Glavne funkcije

- **Uvažanje/predvajanje filmov posnetih z videokamero**  
Filme lahko uredite po datumu in času snemanja ter izberete zelene filme obliki vzorčnih sličic. Te sličice lahko povečate in jih predvajate v zaporednem prikazu slik (Slide Show).
- **Urejanje slik, uvoženih v računalnik**  
Uvožene filme lahko uredite na računalniku.
- **Izvažanje filmov iz računalnika v videokamero.**  
Filme, ki ste jih uvozili iz videokamere v računalnik, lahko izvozite nazaj v videokamero.

## Nekaj o navodilih »Osnovni koraki«

»Osnovni koraki« so navodila za uporabo, ki jih lahko odprete na računalniku. V teh navodilih so opisani osnovni postopki, od začetnega priklopa videokamere z računalnikom in nastavitvev do splošnih postopkov, ko prvič uporabite programsko opremo »Picture Motion Browser«, ki je shranjen na priloženem CD-ROM disku. S pomočjo navodil na strani 63 namestite in zaženite »First Step Guide« in sledite navodilom.

## O funkciji pomoči v programski opremi

S to funkcijo so razložene možnosti programske opreme. Ko ste temeljito prebrali navodila v »Osnovnih korakih«, si za nadaljnje podrobnosti o postopkih preberite napotke v pomoči. Za prikaz pomoči pritisnite znak [?] na zaslonu.

## Sistemske zahteve

### Če uporabljate Picture Motion Browser

**OS:** Windows 2000 Professional SP4, Windows XP SP2\*, Windows Vista\*  
\* 64-bitnih izdaj in izdaje 'Starter' ne podpira.

Potrebna je standardna namestitvev. Delovanje ni zagotovljeno, če ste nadgradili zgoraj našete verzije operacijskih sistemov ali če je v okolju z več operacijskimi sistemi.

**CPU:** Intel Pentium III 800 MHz ali hitrejši  
**Pomožna programska oprema:**

DirectX 9.0c ali novejši (Ta izdelek je zasnovan na DirectX tehnologiji. Zahtevana je predhodna namestitvev DirectX.).

**Zvočni sistem:** Zvočna kartica združljiva z Direct Sound

**Delovni spomin:** 256MB ali več

**Trdi disk:** Prostor na disku potreben za namestitev: približno 350 MB.

**Prikazovalnik:** najmanj 1024 × 768 pik,

**Drugo:** ψ USB vhod (to naj se omogoči kot standard), priporočljiv je Hi-Speed USB (združljivo z USB 2.0), DVD vmesnik 8IEEE1394, i.LINK) (za priključitev prek kabla i.LINK), optični pogon za disk (za namestitev je potreben CD-ROM pogon).

## Če predvajate fotografije, posnete na »Memory Stick Duo«, na računalniku

**OS:** Microsoft Windows 2000 Professional SP4, Windows XP SP2\* ali Windows Vista\*

Potrebna je standardna namestitev. Delovanje ni zagotovljeno, če ste nadgradili zgoraj naštete verzije operacijskih sistemov.

**Ostalo:** Vrata ψ USB (morajo biti že nameščena)

### Opombe

- Delovanje ni zagotovljeno z računalniškim okoljem, ki ne ustreza zahtevam sistema.
- Delovanje ni zagotovljeno za vse priporočena okolja.
- Če uporabljate prenosni računalnik, ga napajajte prek omrežnega napajalnika, drugače program ne bo deloval, zaradi funkcije varčevanja energije računalnika.

### Nasveta

- Če ima računalnik režo za Memory Stick, vstavite »Memory Stick Duo«, na katerem so posnete slike, v adapter (ni priložen), nato pa v režo na računalniku in kopirajte slike v računalnik.
- Če uporabljate »Memory Stick PRO Duo«, računalnik pa ni združljiv s tem formatom, priključite videokamero s kablom USB namesto da uporabite režo na računalniku.

# Namestitev navodil »Osnovni koraki« in programske opreme

Navodila »Osnovni koraki« in programsko opremo je potrebno namestiti **preden povežete videokamero na računalnik**. Namestitev se izvede samo prvič. Vsebina in postopki, ki so za to potrebni, se razlikujejo glede na operacijski sistem.

### Nasvet

- Če uporabljate računalnik Macintosh, glejte stran 65.

## Namestitev navodil »Osnovni koraki«

**1** Prepričajte se, da videokamera ni priključena na računalnik.

**2** Vključite računalnik.

- Za namestitev se prijavite kot administrator.
- Pred namestitvijo zaprite vse odprte aplikacije.

**3** Vstavite priložen CD-ROM disk v pogon na računalniku.

Pojavi se nastavitveni meni.



### Če se meni ne pojavi

- 1 Kliknite [Start], nato [My Computer]. (Pri Windows 2000 dvokliknite [My Computer].)
- 2 Dvokliknite [SONYPICTUTIL (E:)] (CD-ROM) (diskovni pogon)\*

\* Imena pogonov (kot je (E:)) se lahko razlikujejo glede na računalnik

**4** Kliknite [FirstStepGuide].

- 
- 5** Iz drsnega menija izberite zeleni jezik in ime modela vaše videokamere iz drsnega menija.



- 
- 6** Kliknite [First Step Guide (HTML)]. Namestitev se prične. Ko se prikaže [Save is complete], kliknite [OK], da končate z namestitvijo.
- 

### Ogled navodil »Osnovni koraki« v PDF

V koraku **6** kliknite možnost [FirstStepGuide (PDF)].

### Namestitev programa »Adobe Reader« za prikaz PDF datoteke

V koraku **6** kliknite [Adobe(R) Reader(R)].

### Namestitev programske opreme

---

- 1** Izvedite korake 1 do 3 pri »Namestitev navodil »Osnovni koraki«« (stran 63).
- 
- 2** Kliknite [Install].
- 
- 3** Izberite jezik za aplikacijo, ki jo boste namestili in kliknite [Next].
- 
- 4** Preverite nastavitvev področja in države, nato kliknite [Next].
- 

- 
- 5** Preberite [License Agreement] (licenčna pogodba), izberite možnost [I accept the terms of the license agreement] (sprejemam pogoje licenčne pogodbe), če se strinjate s pogoji, in kliknite [Next].
- 

- 
- 6** Sledite navodilom na zaslonu za namestitev programa.

Pri nekaterih računalnik morate namestiti še program, prikazan spodaj. Če se prikaže zaslon za namestitev, sledite navodilom.

### ■ Microsoft DirectX 9.0c

Program, ki je potreben za upravljanje filmov.

Če je potrebno za zaključek namestitve, ponovno zaženite računalnik.

Na namizju se prikažejo 'bližnjice', npr.

 (Picture Motion Browser).



- 
- 7** Iz pogona na računalniku odstranite CD-ROM disk.
-



# Ogled navodil

## »Osnovni koraki«

Za ogled navodil »Osnovni koraki« na računalniku vam priporočamo program Microsoft Internet Explorer Ver.6.0 ali novejši. Dvokliknite na ikono bližnjice za navodila »Osnovni koraki« na namizju.

### 🔍 Nasveti

- Lahko jo zaženete tudi tako, da izberete [Start], → [Programs] ([All Programs]) za Windows XP), → [Sony Picture Utility], → [First Step Guide] → mapa vaše videokamere → HTML verzija navodil »Osnovni koraki«.
- Za ogled »Osnovnih korakov« v HTML formatu brez namestitve, najprej prekopirajte zeleno jezikovno mapo iz [FirstStepGuide] mape na CD-ROM disku in nato dvokliknite [index.html].
- Navodila »Osnovni koraki« si preberite v sledečih primerih:
  - Pri tiskanju zelenih tem iz »Osnovnih korakov«
  - Čeprav delate v priporočenem okolju, se navodila »Osnovni koraki« ne prikažejo pravilno zaradi nastavitve brskalnika.
  - Če namestitev HTML verzije »Osnovnih korakov« ni možna.

# Uporaba računalnika

## Macintosh

Fotografije lahko kopirate s spominske ploščice »Memory Stick Duo« v računalnik Macintosh. Namestite navodila »Začetni koraki« s priloženega CD-ROM-a.

### 🗨 Opombi

- Priloženi program »Picture Motion Browser« ne deluje z Mac OS.
- Podrobnosti o priključitvi videokamere v računalnik in o kopiranju slik si oglejte v navodilih »Začetni koraki«.

### Sistemske zahteve

**OS:** Mac OS 9.1/9.2 ali Mac OS X (v10.1/v10.2/v10.3/v10.4)

**Ostalo:** 🗨 (USB) vrata (morajo biti že nameščena).

### Nekaj o navodilih »Osnovni koraki«

»Osnovni koraki« so navodila za uporabo, ki jih lahko odprete na računalniku. V teh navodilih so opisani osnovni postopki, od začetnega priklopa videokamere z računalnikom in nastavitvev.

S pomočjo navodil o namestitvi navodil »Osnovni koraki« zaženite »First Step Guide« in sledite navodilom.

### Namestitev navodil »Osnovni koraki«

Kopirajte datoteko »FirstStepGuide(PDF)«, shranjeno v zelenem jeziku v mapi [FirstStepGuide], v računalnik.

### Ogled navodil »Osnovni koraki«

Dvojno kliknite »FirstStepGuide(PDF)«. Če v računalniku ni nameščene nobenega programa za ogled datotek PDF, lahko iz naslednje spletne strani naložite Adobe Reader: <http://www.adobe.com/>

## Odpravljanje težav

Če pri uporabi videokamere naletite na kakšne težave, s sledečo tabelo poskušajte odpraviti težavo. Če napake še vedno niste odpravili, odklopite vir napajanja in se obrnite na najbližjega Sonyjevega zastopnika.

- Splošne funkcije/Funkcija Easy Handycam/daljinski upravljalnik.....66
- Baterije/Viri napajanja.....67
- LCD zaslon/Iskalo.....67
- Kasete/»Memory Stick Duo«.....68
- Snemanje .....69
- Predvajanje .....70
- Presnemavanje/Urejanje/Priključitev v druge naprave.....71
- Priključitev v računalnik.....72
- Funkcije, katerih ne moremo uporabljati istočasno.....72

### Splošne funkcije/funkcija Easy Handycam

#### Videokamera se ne vklopi.

- Vstavite polno akumulatorsko baterijo (str. 10).
- Priključite vtič omrežnega napajalnika v stensko vtičnico (str. 10).

#### Videokamera ne deluje, čeprav je vklopljena.

- Izključite omrežni adapter iz stenske vtičnice ali odstranite baterijo, nato ga/jo po eni minuti ponovno priključite.
- Če funkcije še vedno ne bodo delovali, s koničastim predmetom pritisnite na tipko RESET (str. 89). (Če pritisnete na tipko RESET, se vse nastavitve ponovno nastavijo, razen osebnega menija).

#### Tipke ne delujejo

- Med delovanjem funkcije Easy Handycam ne delujejo vse tipke (str. 19).

#### Nastavitve se med uporabo funkcije Easy Handycam spremenijo.

- Med uporabo funkcije Easy Handycam se nastavitve funkcij, ki niso prikazane na zaslonu, vrnejo na tovarniško nastavitve (str. 18, 33).

#### Nastavitve postavk v meniju so se nepričakovano spremenile.

- Naslednje nastavitve se samodejno vrnejo na tovarniško nastavitve, če je stikalo POWER v položaju OFF(CHG) več kot 12 ur:
  - backlight,
  - [SCENE SELECT],
  - [SPOT METER],
  - [EXPOSURE],
  - [WHT BAL],
  - [SPOT FOCUS],
  - [FOCUS],
  - [AUDIO MIX].

#### Videokamera se segreje.

- Če je videokamera vklopljena dlje časa, se segreje. To ni okvara.

#### Priloženi daljinski upravljalnik ne deluje.

- Nastavite [REMOTE CTRL] na [ON] (str. 50).
- Odstranite ovire med daljinskim upravljalnikom in senzorjem.
- Ne izpostavljajte daljinskega upravljalnika močni svetlobi, na primer sončni svetlobi ali stropni luči.
- Vstavite novo baterijo, upoštevajoč priključke +/- (str. 85).

#### Pri uporabi priloženega daljinskega upravljalnika drug videorekorder ne deluje pravilno.

- Za videorekorder izberite drug način upravljanja, in ne VTR 2.
- Prekrijte senzor videorekorderja s črnim papirjem.

## Baterije / Viri napajanja

### Videokamera se nenadoma izklopi.

- Če kamere približno 5 minut ne uporabljate, se samodejno izklopi (funkcija A.SHUT OFF). Spremenite nastavev načina (A.SHUT OFF) (str. 48), ponovno vklopite kamero (str. 13) ali uporabite omrežni napajalnik.
- Baterija je povsem prazna ali skoraj prazna. Napolnite jo (str. 10).

### Med polnjenjem baterije lučka CHG (charge - polnjenje) ne zasveti.

- Premaknite stikalo POWER navzgor na OFF (str. 10).
- Pravilno vstavite baterijo (str. 10).
- Pravilno priključite omrežni kabel v stensko vtičnico.
- Polnjenje baterije je končano (str. 10).

### Med polnjenjem baterije lučka CHG (charge - polnjenje) utripa.

- Pravilno vstavite baterijo v kamero (str. 10). Če se težava nadaljuje, izvlcite omrežni adapter iz omrežne vtičnice in se posvetujte s prodajalcem opreme Sony. Baterija utegne biti poškodovana.

### Indikator preostalega časa trajanja baterije ne kaže pravnega časa.

- Temperatura okolja je previsoka ali prenizka ali pa baterija ni bila povsem napolnjena. To ne pomeni okvare.
- Povsem napolnite baterijo. Če se težava nadaljuje, zamenjajte baterijo z novo. Morda je poškodovana. (str. 10, 79).

### Baterija se prehitro izprazni.



- Temperatura okolja je previsoka ali prenizka ali pa baterija ni bila povsem napolnjena. To ne pomeni okvare.
- Ponovno povsem napolnite baterijo. Če se težava nadaljuje, utegne biti baterija iztrošena. Zamenjajte jo z novo (str. 10, 79).

## LCD zaslon / Iskalo

### Na LCD zaslonu se ob pritisku pojavi zamegljen vzorec.

- To ni okvara. Ne pritiskajte močno na zaslon.

### Indikatorjev ni mogoče izklopiti.

- Oznake  ni mogoče izklopiti. Pritisnite na  in si oglejte opozorilo (str. 74).

### Na zaslonu na dotik se tipke ne prikažejo.

- Na rahlo pritisnite na LCD zaslon.
- Pritisnite na tipko DISP/BATT INFO na videokameri (ali tipko DISPLAY na daljinskem upravljalniku) (str. 89, 91).

### Tipke na zaslonu na dotik ne delujejo pravilno ali sploh ne delujejo.

- Nastavite zaslon na dotik ([CALIBRATION]) (str. 83).

### Postavke v meniju posivijo.

- Postavk, ki so označene s sivo, v trenutnem stanju snemanja/predvajanja ni mogoče izbrati.

### Oznaka se ne prikaže.

- Med delovanjem funkcije Easy Handycam ne delujejo vse funkcije. Prekličite funkcijo Easy Handycam (str. 18).

## Odpravljanje težav (nadaljevanje)

---

### Slika v iskalu ni jasna.

- Prestavljajte stikalo za nastavev leče iskala dokler slika ni jasna (stran 15).

---

### Slika v iskalu je izginila.

- Zaprite LCD zaslon. V iskalu ni prikazana slika, če je LCD zaslon odprt (stran 15).

---

### Kasete/»Memory Stick Duo«

#### Kasete ni mogoče odstraniti iz videokamere.

- Prepričajte se, da je vir napajanja (baterija ali omrežni adapter) pravilno priključen (str. 10).
- V videokameri nabira vlaga (str. 82).

---

#### Indikator za kasetni pomnilnik ali naslovni prikaz se med uporabo kasete s pomnilnikom ne prikaže.

- Videokamera ne podpira kasetnega pomnilnika, zato se indikator ne prikaže.

---

#### Indikator preostalega traku se ne prikaže.

- Nastavite postavko (  REMAIN) na (ON), da se bo indikator vedno prikazal (str. 50).

---

#### Kaseta je med vrtenjem traku naprej ali nazaj glasnejša.

- Če uporabljate omrežni napajalnik se hitrost vrtenja traku pospeši (v primerjavi z uporabo baterije) in je zato vrtenje glasnejše. To ne pomeni okvare.

---

#### Slike, posnete na trak, ne morete izbrisati.

- Sliko, posneto na trak, ni mogoče izbrisati. Lahko le prevrtite trak nazaj in ponovno snemate. Nov posnetek se bo posnel čez obstoječega.

---

#### Funkcij s spominsko ploščico "Memory Stick Duo" ni mogoče uporabljati.

- Premaknite stikalo POWER navzdol, da se prižge lučka CAMERA-MEMORY ali PLAY/EDIT (str. 21, 24).
- Če uporabljate spominsko ploščico "Memory Stick Duo", ki je bila formatirana na osebni računalniku, jo formatirajte na videokameri (str. 41).

---

#### Brisanje slik in formatiranje spominske ploščice »Memory Stick Duo« ni mogoče.

- Premaknite stikalo za zaščito pred presnemavanjem na spominski ploščici (str. 78).
- Preklikite zaščito slike (str. 59).
- Največje število slik, ki jih lahko na indeksnem zasonu izbrišete naenkrat je 100.

---

#### Slike ni mogoče zaščititi / slik ni mogoče označiti za tiskanje.

- Premaknite stikalo za zaščito pred presnemavanjem na spominski ploščici (str. 78).
- Ponovite postopek na indeksnem zaslonu (str. 25, 59).
- Največje število slik, ki jih lahko označite za tiskanje je 999.

---

#### Ime podatkovne datoteke ni pravilno navedena ali utripa.

- Datoteka je poškodovana.
- Uporabite format datoteke, ki je združljiv z videokamero (str. 78).

## Snemanje

Oglejte si tudi poglavje »Kasete / »Memory Stick Duo« na strani 68.

### Ob pritisku na tipko REC START/STOP se kasete ne začne vrteti.

- Premaknite stikalo POWER, da se vklopi luč CAMERA-TAPE. (str. 20)
- Kasete se je prevrtela do konca. Prevrtite jo nazaj ali vstavite drugo kaseto.
- Nastavite stikalo za zaščito pred presnemavanjem na REC ali vstavite drugo kaseto (str. 77).
- Trak se je zaradi vlage prilepil na boben. Odstranite kaseto in videokamere najmanj eno uro ne uporabljajte, nato kaseto ponovno vstavite (str. 82).

### Na spominsko ploščico "Memory Stick Duo" ni mogoče snemati.

- Spominska ploščica je polna. Vstavite drugo spominsko ploščico, formatirajte spominsko ploščico (str. 41) ali izbrišite nepotrebne slike (str. 58).
- Če je možnost [SMTH INT.REC] nastavljena na [ON], fotografij ni mogoče snemati na »Memory Stick Duo« med snemanjem na kaseto (str. 45).

### Slika, ki se snema, izgleda drugačna.

- Slika utegne v nekaterih pogojih izgledati drugačna. To ne pomeni okvare.

### Na kaseto ne morete posneti lepega prehoda med zadnjim in naslednjim kadrom.

- Uporabite funkcijo END SEARCH (str. 27).
- Ne odstranjujte kasete. (Slika se bo posnela brez prekinitve, tudi če izklopite kamero).
- Ne snemajte slik v obeh načinih, SP in LP, na isto kaseto.
- Pazite, da v načinu LP, ne boste snemanja filma ustavili in nato spet začeli snemati.

### Funkcija (END SCH) ne deluje.

- Po snemanju ste izvlekli kaseto (str. 25).
- Kasete je nova in ne vsebuje posnetkov.
- Med posnetimi deli na traku se pojavi prazen del. To ne pomeni okvare.

### Snemanje s funkcijo »Smooth interval« se ustavi / prikaže se napis [Smooth interval rec discontinued due to error.] in snemanje se ustavi.

- Video glava je morda umazana. Uporabite čistilno kaseto (ni priložena) (str. 83).
- Poskusite znova.
- Uporabite Sonyjevo mini DV kaseto.

### Funkcija »Auto focus« ne deluje

- Nastavite (FOCUS) na [AUTO] (str. 37).
- Pogoji snemanja ne ustrezajo funkciji samodejne nastavitve ostrine. Ostrino nastavite ročno (str. 37).

### Funkcija (STEADYSHOT) ne deluje.

- Nastavite (STEADYSHOT) na (ON) (str. 39).

### Funkcija BACK LIGHT ne deluje.

- Pri naslednjih nastavitvah se funkcija BACK LIGHT prekliče
  - [MANUAL] pod [EXPOSURE],
  - [SPOT METER]
- Funkcija BACK LIGHT ne deluje med delovanjem funkcije Easy Handycam (str. 19).

### Če snemate svečo ali luč v temi, se prikaže navpičen pas.

- To se zgodi, če je kontrast med objektom in ozadjem prevelik. To ne pomeni okvare.

## Odpravljanje težav (nadaljevanje)

---

**Če snemate svetel objekt, se prikaže navpičen pas.**

- Ta pojav se imenuje učinek razmazanosti. To ne pomeni okvare.

---

**Na zaslonu se pojavijo majhne, bele, rdeče, modre ali zelene pike.**

- Pike se pojavijo, če snemate z načini [AUTOSLW SHUTR], [SLOW SHUTTR], [SUPER NSPLUS] ali [COLOR SLOW S.]. To ne pomeni okvare.

---

**Barva slike ni pravilna.**

- Izklopite funkcijo NightShot plus (str. 22).

---

**Slika na zaslonu je presvetla in objekt se ne prikaže.**

- V svetlih prostorih izklopite funkcijo NightShot plus (str. 22). Preključite funkcijo osvetlitve ozadja (Back Light) (str. 23).

---

**Slika, prikazana na zaslonu, je pretemna in objekt se ne prikaže.**

- Pritisnite in nekaj sekund držite tipko DISP/BATT INFO, da se osvetlitev vklopi (str. 12).

---

**Pojavi se migetanje.**

- To se pojavi, kadar snemate slike pod fluorescentno, natrijevo ali živosrebrno lučjo, pri izbrani nastavitvi (PORTRAIT) ali (SPORTS). To ne pomeni okvare.

---

**Kadar snemate TV ali računalniški zaslon se pojavijo črni pasovi.**

- Nastavite (STEADYSHOT) na (OFF) (str. 39).

---

**Ko je pokrov objektivna odprt, se pojavi opozorilo [The lens cover might be closed. Check the cover.] (pokrov objektivna je morda zaprt. Preverite ga.)**

- Svetlobe ni dovolj / objektiv ste prekrili s prstom ali drugim predmetom.

---

**Funkcije [SUPER NSPLUS] ni mogoče uporabiti.**

- Stikalo NIGHTSHOT PLUS ni nastavljeno na ON (str. 22).

---

**Funkcija [COLOR SLOW S] ne deluje pravilno.**

- V popolni temi funkcija [COLOR SLOW S] morda ne bo pravilno delovala. Uporabite funkcijo NightShot plus ali [SUPER NSPLUS].

## Predvajanje

Oglejte si tudi poglavje »Kasete / »Memory Stick Duo« na strani 68.

---

**Predvajanje ni mogoče.**

- Premaknite stikalo POWER navzdol, da se prižge lučka PLAY/EDIT (str. 24).
- Prevrтите kaseto nazaj (str. 24).

---

**Slikovnih podatkov, shranjenih na »Memory Stick Duo«, ni mogoče predvajati.**

- Slikovnih podatkov ni mogoče predvajati, če datoteke ali mape spremenite ali če uredite podatke na računalniku (v tem primeru ime datoteke utripa). To ne pomeni okvare (str. 79).
- Slike, posnete na drugih napravah, se morda ne bodo predvajale v pravi velikosti. To ne pomeni okvare (str. 79).

---

**Na sliki se pojavijo vodoravne črte. Prikazane slike niso jasne ali se ne prikažejo.**

- Očistite glavo s čistilno kaseto (ni priložena) (str. 83).

---

**Zvoka ni slišati ali pa je slišati samo nizek zvok.**

- Povišajte glasnost (str. 24).
- Nastavite (AUDIO MIX), dokler se ne sliši ustrezen zvok (str. 47).
- Če uporabljate S VIDEO vtiči, se prepričajte, da sta priključena tudi rdeči in beli vtiči A/V priključnega kabla (str. 30).

---

**Zvok prekine.**

- Očistite glavo s čistilno kaseto (ni priložena) (str. 83).

---

**Na zaslonu se prikaže oznaka "----".**

- Kaseta, ki jo predvajate, je bila posneta brez nastavljenega datuma in ure.
- Predvaja se prazen del traku.
- Podatkovne kode na kaseti s praskami ali šumom, enota ne more brati.

---

**Pojavi se šum in na zaslonu se prikaže oznaka **NTSC**.**

- Kaseta je posneta v TV barvnem sistemu, ki ne ustreza videokameri. To ni okvara (str. 76).

---

**Na zaslonu se prikaže oznaka **4ch-12b**.**

- Kaseta, ki jo predvajate, je bila posneta na drugi napravi, s 4 kanalnim mikrofonom (4CH MIC REC). Videokamera ni združljiva s tem načinom snemanja.

---

**Funkcija »Date Search« ne deluje pravilno.**

- Če ste v enem dnevu snemali le 2 minuti, videokamera morda ne bo pravilno našla mesta, kjer se datum snemanja spremeni.
- Na začetku ali na sredi traku se nahaja posledek. To ne pomeni okvare.

---

**Presnemavanje/Urejanje/Priključitev v druge naprave**

---

**Slik iz priključenih naprav ni mogoče zumirati.**

- Slik iz priključenih naprav ni mogoče zoomirati na videokameri (str. 22).

---

**Na zaslonu priključene naprave se prikažejo časovna koda in druge informacije.**

- Medtem je priključen A/V priključni kabel, nastavite [DISP OUTPUT] na [LCD PANEL] (str. 50).

---

**Z A/V priključnim kablom ni mogoče pravilno presnemavati.**

- A/V priključni kabel ni pravilno priključen. Prepričajte se, da je priključen v vhod na drugi napravi za presnemavanje slik iz videokamere (str. 54).

---

**Novega zvoka, ki ste ga dodali na posneto kaseto, se ne sliši.**

- Nastavite (AUDIO MIX), da bo zvok pravilno slišati (str. 47).

---

**Slike iz priključenih naprav se ne prikažejo pravilno.**

- Vhodni signal ni PAL (str. 76).

---

**Mirujočih slik ni mogoče presneti s kasete na »Memory Stick Duo«.**

- Če je bila kaseta pogosto uporabljena za snemanje, snemanje morda ne bo mogoče ali pa se bo pojavila popačena slika.

---

**Slika postane popačena ali temna ali pa je popačen zvok.**

- A/V priključna kabla sta priključena v videokamero in podstavek Handycam Station. Izključite enega od A/V priključnih kablov.

## Priključitev videokamere v računalnik

### Računalnik ne prepozna videokamere.

- Namestite program 'Picture Motion Browser' (str. 63).
- Računalnik morda ne bo prepoznal vaše videokamere nekaj trenutkov po priključitvi. Počakajte.
- Izklopite vse USB naprave, razen tipkovnice, miške in videokamere iz računalnika.
- Izvlecite kabel iz računalnika in videokamere, ponovno zaženite računalnik, nato pa ju ponovno pravilno priključite.

### Priloženega programa, Picture Motion Browser, ni mogoče uporabiti na računalniku Macintosh.

- Tega programa ni mogoče uporabiti na računalniku Macintosh.

## Funkcije, katerih ni mogoče uporabiti hkrati

V naslednjem seznamu so prikazani primeri nesprejemljivih kombinacij funkcij in postavk v menijih.

Ni možna uporaba	Zaradi naslednjih nastavitev
backlight	[FIREWORKS], [SPOT METER], [EXPOSURE]
[SCENE SELECT]	NightShot plus, [TELE MACRO], [SUPER NSPLUS], [COLOR SLOW S]
[CANDLE], [FIREWORKS], [SPORTS]	Če je stikalo POWER nastavljeno na CAMERA- MEMORY

Ni možna uporaba	Zaradi naslednjih nastavitev
[SPOT METER]	NightShot plus, [SUPER NSPLUS]
[EXPOSURE]	NightShot plus, [SUPER NSPLUS]
[WHITE BAL.]	NightShot plus, [SUPER NSPLUS]
[SPOT FOCUS]	[SCENE SELECT]
[TELE MACRO]	[SCENE SELECT]
[SUPER NSPLUS]	[FADER], [D.EFFECT]
[COLOR SLOW S]	NightShot plus, [SCENE SELECT], [SUPER NSPLUS], [FADER], [D.EFFECT]
[DIGITAL ZOOM]	[TELE MACRO]
[FADER]	[CANDLE], [FIREWORKS], [SUPER NSPLUS], [COLOR SLOW S], [D.EFFECT]
[D.EFFECT]	[CANDLE], [FIREWORKS], [SUPER NSPLUS], [COLOR SLOW S], [FADER]
[OLD MOVIE]	[PICT.EFFECT]



# Opozorilne oznake in sporočila

## Prikaz samodiagnoze / Opozorilne oznake

Če se na zaslonu ali v iskalu prikažejo oznake, preverite naslednje. Nekatere napake lahko odpravite sami. Če se težava nadaljuje še po tem, ko ste jo s pomočjo navodil v tabeli poskušali odpraviti, se obrnite na prodajalca ali pooblaščenega serviserja opreme Sony.

**C:(ali E:) □□:□□**

**(prikaz samodiagnoze)**

**C:04:□□**

- Uporabljate baterijo, ki ni "InfoLITHIUM" (serija H). Uporabite baterijo "InfoLITHIUM" (serija H) (str. 79).
- Priključite vtič DC omrežnega napajalnika v priključek DC IN na videokamero (str. 10).

**C:21:□□**

- Pojavila se je vlaga. Odstranite kaseto in najmanj eno uro ne uporabljajte videokamere, nato kaseto ponovno vstavite (str. 82).

**C:22:□□**

- Očistite glavo s čistilno kaseto (ni priložena) (str. 83).

**C:31:□□ / C:32:□□**

- Pojavili so se simptomi, ki zgoraj niso navedeni. Odstranite in vstavite kaseto, nato ponovno uporabite videokamero. Ne opravljajte tega postopka, če se je v kameri nabrala vlaga (str. 82).
- Odstranite vir napajanja in ga nato ponovno priključite ter uporabite kamero.
- Zamenjajte kaseto. Pritisnite na tipko RESET in ponovno uporabite videokamero (str. 89).

**E:61:□□ / E:62:□□**

- Posvetujte se s prodajalcem ali pooblaščenim servisierjem opreme Sony. Navedite mu 5 mestno kodo, ki se začne z "E".

---

**101-1001 (opozorilo o datoteki)**

- Datoteka je poškodovana.
- Datoteke ni mogoče brati (str. 78).

---

 **(opozorilo o izteku delovanja baterije)**

- Baterija je skoraj prazna.
- V nekaterih pogojih uporabe, okolja ali stanja baterije, oznaka  utripa, tudi če je ostalo še 5 do 10 minut delovanja baterije.

---

 **(Opozorilo o vlagi)**

- Izvlecite kaseto, odstranite vir napajanja in nato približno 1 uro pustite kamero z odprtim pokrovom za kaseto (str. 82).

---

 **(opozorilo o spominski ploščici »Memory Stick Duo«)**

- Spominska ploščica »Memory Stick Duo« ni vstavljena (str. 16).

---

 **(Opozorilne oznake, ki se nanašajo na formatiranje spominske ploščice »Memory Stick Duo«)**

- »Memory Stick Duo« je poškodovan.
- »Memory Stick Duo« ni pravilno formatiran (str. 41, 78).

---

 **(opozorilo o nekompatibilnosti spominske ploščice »Memory Stick Duo«)**

- Vstavljena je nekompatibilna spominska ploščica »Memory Stick Duo« (str. 78).

## Opozorilne oznake in sporočila (nadaljevanje)

### (Opozorilne oznake, ki se nanašajo na kaseto)

#### Počasno utripanje:

- Ostalo je manj kot 5 minut traku.
- Kaseto ni vstavljena.\*
- Stikalo za zaščito pred presnemavanjem je nastavljena na zaščito (str. 77).

#### Hitro utripanje:

- Trak se je iztekel.

### (opozorilo o izmetu kasete)

#### Počasno utripanje:

- Stikalo za zaščito pred presnemavanjem je nastavljena na zaščito (str. 77).

#### Hitro utripanje:

- Pojavila se je vlaga (str. 82).
- Prikazana je koda za samodijagnozo (str. 73).

### (opozorilna oznaka, ki se nanaša na brisanje slik)\*

- Slika je zaščiten (str. 59).

### (opozorilna oznaka, ki se nanaša na zaščito spominske ploščice »Memory Stick Duo«)\*

- Spominska ploščica je zaščiten pred presnemavanjem (str. 78).

### (opozorilna oznaka, ki se nanaša na tresenje kamere)





- Videokamera ni stabilna, zato se pojavi tresenje kamere. Držite jo z obema rokama in posnemite sliko. Pomnite, da oznaka za tresenje kamere ne izgine.

\*Ko se opozorilna oznaka prikaže na zaslonu, se oglasi melodija ali zvočni signal (str. 50).

## Primeri opozoril

Če se na zaslonu prikaže opozorilo, sledite navodilom.

### Nasvet

- Če je prikazan , lahko s tipko  spremenite sporočilo v oznako . Za ponovno prikaz sporočila, pritisnite na .

 **Moisture condensation. Eject the cassette (Nabrata se je vlaga. Izvlecite kaseto)** (str. 82).

 **Moisture condensation. Turn off for 1H (Nabrata se je vlaga. Izklopite za 1 uro)** (str. 82).

 **Reinsert the cassette. (Ponovno vstavite kaseto.)** (str. 16)

- Preverite, če je kaseto poškodovana.

  **The tape is locked – check the tab. (Kaseto je zaščiten – preverite jeziček za zaščito.)** (str. 77)

 **Reinsert the Memory Stick. (Ponovno vstavite spominsko ploščico.)** (str. 16, 78)

- Nekajkrat ponovite vstavljanje spominske ploščice "Memory Stick Duo". Če oznaka ne preneha utripati, je spominska ploščica morda poškodovana. Preizkusite drug "Memory Stick Duo".

 **This Memory Stick is not formatted correctly. (Spominska ploščica ni pravilno formatirana.)**

- Preverite format, nato spominsko ploščico "Memory Stick Duo" po potrebi formatirajte (str. 41, 78).

---

**Memory Stick folders are full. (Mape na spominski ploščici so polne.)**

- Ustvariti ni mogoče mape, ki presega 999MSDCF.
- Z videokamero ni mogoče izbrisati ustvarjenih map. Morali boste formatirati "Memory Stick Duo" (str. 41) ali jih izbrisati na računalniku.

---

**Check the connected device. (Preglejte priključeno napravo.)**

- Izklopite in ponovno vklopite tiskalnik, nato izvlecite USB kabel in ga ponovno vstavite.

---

**Cannot print. Check the printer. (Tiskanje ni mogoče. Preglejte tiskalnik.)**

- Izklopite in ponovno vklopite tiskalnik, nato izvlecite USB kabel in ga ponovno vstavite.

## Uporaba videokamere v tujini

### Napajanje

Vašo videokamero lahko uporabljate v vsaki državi ali področju s priloženim omrežnim napajalnikom znotraj 100V do 240V AC, 50/60Hz.

### TV barvni sistemi

Ta videokamera ima vgrajen sistem PAL. Če želite posnetke predvajati na televizorju, mora tudi ta imeti vgrajen sistem PAL z vhodno vtičnico AUDIO/VIDEO.

Sistem	V naslednjih državah
PAL	Avstralija, Avstrija, Belgija, Češka, Danska, Finska, Hong Kong, Italija, Kitajska, Kuvajt, Malezija, Nemčija, Nizozemska, Norveška, Nova Zelandija, Portugalska, Singapur, Slovaška, Slovenija, Španija, Švedska, Švica, Tajska, Velika Britanija, itd.
PAL-M	Brazilija
PAL-N	Argentina, Paragvaj, Urugvaj
SECAM	Bolgarija, Francija, Gvajana, Iran, Irak, Madžarska, Monako, Poljska, Rusija, Ukrajina, itd.
NTSC	Bahamski otoki, Bolivija, Centralna Amerika, Čile, Ekvador, Filipini, Jamajka, Japonska, Kanada, Kolumbija, Koreja, Mehika, Peru, Surinam, Tajvan, Venezuela, ZDA, itd.

### Enostavna nastavitve ure s časovnim zamikom

Uro lahko na enostaven način nastavite na lokalni čas tako, da naravnate časovni zakom. Izberite WORLD TIME v meniju  (TIME LANGU.) in nastavite časovni zamik (str. 51).

# Vzdrževanje in varnostni ukrepi

## Uporabne kasete

Uporabljate lahko samo kasete, formata mini DV. Uporabite kaseto z oznako **Mini DV**. Videokamera ni združljiva s kasetami s pomnilnikom.

## Da na traku ne bo neposnetih delov

Pred začetkom naslednjega snemanja se s pritiskom na END SEARCH (str. 27) postavite na konec posnetega dela, če ste storili naslednje:

- predvajali kaseto,
- uporabili funkcijo EDIT SEARCH.

## Signal, ki opozarja na zaščito avtorskih pravic

### ■ Pri predvajanju

Uporaba katerekoli druge videokamere onemogoča snemanje na kaseto s posnetim signalom, ki opozarja na zaščito avtorskih pravic programske opreme, predvajano na tej videokameri.

### ■ Pri snemanju

Programov, ki vsebujejo signale za zaščito avtorskih pravic, z vašo videokamero ni mogoče snemati.

Če poskušate tako program posneti, se na LCD zaslonu ali na TV zaslonu prikaže napis (Cannot record due to copyright protection). Videokamera signalov za zaščito avtorskih pravic ne posname na trak.

## Uporaba

- Če dlje časa ne uporabljate videokamere  
Odstranite kaseto in jo shranite.

### ■ Preprečitev neželenega brisanja

Premaknite stikalo za zaščito pred presnemavanjem na SAVE.



REC: Na kaseto lahko snemate.

SAVE: Na kaseto ni mogoče snemati (zaščiten je pred presnemavanjem).



### ■ Pritrditev nalepke na kaseto

Nalepko lahko namestite le na mesta, ki so prikazana spodaj. V nasprotnem primeru bi lahko poškodovali videokamero.

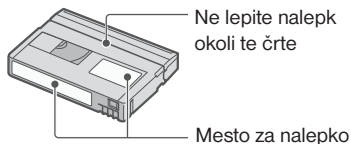

### ■ Po uporabi kasete

Prevertite kaseto na začetek, spravite jo v ovitek in jo hranite v pokončnem položaju.

### ■ Opomba v zvezi s pozlačenim priključkom

Očistite priključek na kaseti z vato, po približno vsaki 10 odstranitvi kasete. Če je pozlačeni priključek kasete umazan ali prašen, indikator preostalega traku morda ne bo kazal dejanskega stanja.

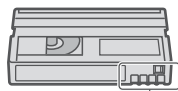

Pozlačeni priključek

## Vzdrževanje in varnostni ukrepi (nadaljevanje)

### Nekaj o spominski ploščici »Memory Stick«

Spominska ploščica "Memory Stick" je kompakten, prenosen IC snemalni medij z zmogljivostjo shranjevanja podatkov, ki prekaša zmogljivost diske.

Uporabljate lahko spominske ploščice »Memory Stick«, ki so zapisane na spodnjem delu kamere. Vseeno pa delovanje z vsemi vrstami spominskih ploščic »Memory Stick« ni zagotovljeno. Podrobnosti si oglejte v spodnji tabeli.

Vrste "Memory Stick"	Snemanje/ Predvajanje
"Memory Stick Duo" "z MagicGate"	○
"Memory Stick PRO Duo"	○
"Memory Stick PRO Duo"	○

- Ta izdelek ne podpira visoke hitrosti prenosa podatkov prek paralelnega vmesnika.
- Ta izdelek ne more snemati in predvajati podatkov, ki uporabljajo tehnologijo »MagicGate«. »MagicGate« je tehnologija za zaščito pred presnemavanjem (copyright), ki uporablja tehnologijo enkripcije.
- Ta izdelek je združljiv s formatom »Memory Stick Micro« (»M2«). »M2« je okrajšava za »Memory Stick Micro«.
- Format za fotografije: Videokamera kompresira in snema slikovne podatke v formatu JPEG (Joint Photographic Experts Group). Končna datoteke je .JPG.
- Spominska ploščica "Memory Stick Duo", formatirana na računalniku (Windows OS/ Mac OS), nima zagotovljene združljivosti z videokamero.
- Hitrost branja/vpisovanja podatkov je odvisna od tega, katero spominsko ploščico "Memory Stick" in kateri združljivi izdelek "Memory Stick" uporabite.
- Nehoteno brisanje slik lahko preprečite tako, da z majhnim, koničastim predmetom premaknete drsnik na spominski ploščici v položaj, ki zagotavlja zaščito.

- Podatki o fotografiji se lahko uničijo v naslednjih primerih:
- Če med branjem ali snemanjem podatkov odstranite spominsko ploščico ali izključite napajanje (lučka ACCESS utripa ali sveti),
- Če uporabljate spominsko ploščico v bližini magnetov ali magnetnega polja.
- Priporočamo vam, da shranite pomembne podatke v trdi disk računalnika.
- Ne uporabljajte sile, ko pišete na spominsko ploščico »Memory Stick PRO Duo«.
- Ne lepите nalepk in podobnega na »Memory Stick PRO Duo« ali na adapter za »Memory Stick PRO Duo«.
- Spominsko ploščico »Memory Stick PRO Duo« nosite/hranite v škatlici.
- Ne dotikajte se priključkov in pazite, da ne pridejo v stik s kovinskimi predmeti.
- Ne upogibajte spominske ploščice »Memory Stick PRO Duo«, ne mecite je na tla in ne pritiskajte nanjo.
- Ne razstavljajte in ne spreminjajte spominske ploščice »Memory Stick PRO Duo«.
- Spominske ploščice ne smete zmociti.
- Hranite spominsko ploščico izven dosega majhnih otrok, ker bi jo utegnili pogoltniti.
- Ne vstavljajte ničesar razen spominske ploščice »Memory Stick PRO Duo« v režo za spominsko ploščico. S tem bi utegnili povzročiti okvaro.
- Ne izpostavljajte spominske ploščice:
  - visoki vročini, na primer v avtu, parkiranem na soncu,
  - neposredni sončni svetlobi
  - vlagi ali agresivnim plinom.

### ■ Opombe o adapterju za "Memory Stick Duo"

- Če želite uporabiti "Memory Stick Duo" v napravi, ki je združljiva z "Memory Stick", jo najprej vstavite v adapter za "Memory Stick Duo".
- Ko vstavljate "Memory Stick Duo" v adapter, se prepričajte, da je obrnjena v pravo smer. Nepravilna uporaba bi utegnila poškodovati napravo.

- Ne vstavljajte spominske ploščice v režo s silo in v nepravilni smeri, ker bi režo s tem poškodovali.
- Ne vstavljajte adapterja za "Memory Stick Duo" brez vstavljenе spominske ploščice, ker bi s tem utegnili poškodovati napravo.

#### ■ Opomba o uporabi "Memory Stick PRO Duo"

- Največja zmogljivost spominske ploščice "Memory Stick PRO Duo", ki jo lahko uporabite z vašo videokamero, je do 8 GB.

## Uporaba spominske ploščice »Memory Stick Micro«

- Če želite uporabiti spominsko ploščico »Memory Stick Micro« z vašo videokamero, potrebujete adapter M2 velikosti Duo. Vstavite »Memory Stick Micro« v adapter, nato pa vstavite adapter v režo za Memory Stick Duo. Če vstavite »Memory Stick Micro« v videokamero brez adapterja, je morda ne boste mogli odstraniti.
- Hranite spominsko ploščico »Memory Stick Micro« izven dosega majhnih otrok, ker bi jo utegnili pogoltniti.

## Opombe v zvezi z združljivostjo podatkov

- Datoteke slikovnih podatkov, posnetih na spominski ploščici z vašo videokamero, ustrezajo določitvam JEITA (Japan Electronics and Information Industry) standarda Design Rules for Camera File Systems.
- Fotografij, posnetih na drugo opremo (DCR-TRV900 ali DSC-D700/D770), ki ne ustreza tem standardom, na vaši kameri ni mogoče predvajati. Ti modeli ponekod niso naprodaj.
- Če ne morete uporabiti spominsko ploščico "Memory Stick Duo", ki je bila uporabljena na drugi opremi, jo formatirajte na vaši videokameri, tako da sledite postopku, opisanem na strani 41. Pomnite, da se bodo pri tem vse slike na spominski ploščici izbrisale.
- Sledečih slik morda ne boste mogli predvajati na vaši videokameri:
  - slikovnih podatkov, ki so bili spremenjeni na računalniku,
  - slikovnih podatkov, posnetih na drugi opremi.

## Nekaj o bateriji "InfoLITHIUM"

Ta enota je združljiva z baterijami „InfoLITHIUM“ (serije H). Videokamera deluje samo s temi baterijami. Baterije „InfoLITHIUM“ (serije H) imajo oznako 

## Kaj je baterija "InfoLITHIUM"?

„InfoLITHIUM“ je litijeva ionska baterija, ki lahko izmenjuje podatke o pogojih delovanja med vašo videokamero in omrežnim adapterjem/polnilnikom. Baterija "InfoLITHIUM" meri porabo energije, glede na pogoje delovanja vaše videokamere, in v minutah prikaže čas preostanka moči baterije.

## Polnjenje baterije

- Pred uporabo videokamere ne pozabite napolniti baterijo.
- Priporočamo vam, da baterijo polnite v prostoru s temperaturo med 10° in 30°, dokler lučka CHG (charge – polnjenje) ne ugasne. Če jo polnite izven tega območja temperature, baterije ne bo mogoče učinkovito napolniti.
- Ko je baterija povsem polna, izvlecite kabel iz priključka DC IN na videokameri ali pa odstranite baterijo.

## Učinkovita uporaba baterije

- Delovanje baterije je pri nizkih temperaturah slabša. Čas delovanja baterije je v mrzlih prostorih krajši. Za brezskrbno, daljšo uporabo baterije vam priporočamo naslednje:
  - Hranite baterijo v žepu ob vašem telesu, da se ogreje in jo vstavite v videokamero tik preden začnete snemati.
  - Uporabljajte baterijo z visoko močjo (NP-FH70/FH100; ni priložena).
- Če pogosto uporabljate LCD zaslon ali pogosto predvajate posnetke in trak hitro vrtite naprej ali nazaj, se baterija hitreje iztroši. Priporočamo vam, da uporabljate baterijo z visoko močjo (NP-FH70/FH100; ni priložena).

## Vzdrževanje in varnostni ukrepi (nadaljevanje)

- Kadar ne snemate in ne predvajate posnetkov na vaši videokameri, se prepričajte, da ste stikalo POWER nastavili na OFF (CHG).
- Imejte pri roki nadomestne baterije za dva- ali trikratni čas pričakovane časa snemanja, in naredite preizkusne posnetke, pred dejanskim snemanjem.
- Ne izpostavljajte baterije vodi. Baterija ni vodoodporna.

### Indikator časa preostale moči baterije

- Če se videokamera izklopi, čeprav indikator časa preostale moči baterije kaže, da ima baterija še dovolj moči za delovanje, ponovno povsem napolnite baterijom, da bo indikator zopet kazal pravičen čas. Pomnite pa, da pravičen prikaz časa morda ne bo mogoče doseči, če baterijo dlje časa uporabljate pri visokih temperaturah, če jo pustite stati povsem napolnjeno, ali če jo pogosto uporabljate. Indikator časa preostale moči baterije naj vam pomeni le približen čas snemanja.
- Oznaka , ki opozarja na to, da je bateriji ostalo le še malo moči, v določenih pogojih upravljanja ali temperature okolja utripa, tudi če je preostali čas delovanja baterije 5 do 10 minut.

### Shranjevanje baterije

- Če baterije dlje časa ne uporabljate, jo enkrat na leto povsem napolnite in jo nato z videokamero povsem izpraznite. Če želite baterijo shraniti, jo odstranite in shranite v hladnem prostoru z malo vlage.
- Če želite baterijo v videokameri povsem izprazniti, v meniju  (STANDARD SET) nastavite (A.SHUT OFF) na (NEVER) in pustite videokamero v načinu stanje pripravljenosti na snemanje, dokler se baterija ne iztroši (str. 50).

### Čas delovanja baterije

- Čas delovanja baterije je omejen. Zmogljivost baterije s časom in s pogosto uporabo postopoma pada. Ko se razpoložljivi čas baterije znatno skrajša, je razlog verjetno v tem, da je baterija odslužila. Kupite novo baterijo.
- Čas delovanja baterije je odvisen od tega, kako jo hranite, od pogojev delovanja ter od okolja.

### Nekaj o standardu i.LINK

DV priključek na tej enoti je DV vhodni/izhodni priključek, združljiv s priključkom i.LINK. To poglavje opisuje standard i.LINK in njegove funkcije.

### Kaj je "i.LINK"?

i.LINK je digitalen serijski vmesnik za prenašanje digitalnega videa, digitalnega avdia in drugih podatkov v enoto, ki so združljive z i.LINK. Z njim lahko upravljate tudi druge naprave. Opremo, ki je združljiva z i.LINK, lahko priključite z enim samim kablom i.LINK. Lahko se uporablja tudi za upravljanje in prenos podatkov z različnimi digitalnimi AV enotami. Če sta na to enoto priključeni dve ali več enoti, ki sta združljivi z i.LINK, v verigo, sta upravljanje in prenos podatkov mogoče ne le z opremo, priključeno na to enoto, temveč tudi z drugimi napravami, preko neposredno priključene opreme. Pomnite pa, da je način upravljanja včasih drugačen, glede na značilnosti in tehnične lastnosti opreme, ki jo želite priključiti in da upravljanje in prenos podatkov na nekaterih enotah nista mogoča.

### Opomba

- Običajno se lahko s kablom i.LINK (DV priključkom) na to enoto priključi le ena enota. Če priključite to enoto na opremo, združljivo z i.LINK, ki ima dva ali več DV vmesnika, glejte navodila za uporabo priključenih enot.

### Nasveta

- i.LINK je bolj poznan izraz za IEEE 1394 prenos podatkov. Predlagal ga je SONY in je zaščiten znak, ki jo prizna mnogo korporacij.
- IEEE 1394 je mednarodni standard, katerega je standardiziral Institute of Electrical and Electronic Engineers.



## i.LINK hitrost prenosa

Najvišja hitrost prenosa preko priključka i.LINK je odvisna od opreme. Obstajajo tri različne najvišje hitrosti:

S100 (prbl. 100Mb/s\*)

S200 (prbl. 200Mb/s)

S400 (prbl. 400Mb/s)

Hitrost prenosa je navedena v poglavju "Tehnični podatki" v navodilih za uporabo enot. Na nekaterih enotah je podana tudi v bližini priključka i.LINK.

Ko so enote priključene na opremo, ki ima drugačno hitrost, se ta hitrost včasih razlikuje od podane hitrosti.

### \* Kaj pomeni "Mb/s"?

Mb/s pomeni "megabit na sekundo" ali količino podatkov, ki jih je možno poslati ali sprejeti v sekundi. Na primer, hitrost 100Mb/s pomeni, da je lahko v eni sekundi poslanih 100 megabitov podatkov.

## Funkcije priključka i.LINK na tej enoti

Podrobnosti o tem, kako presnemavati, ko je ta enota priključena na drugo video opremo z DV priključki, poiščite na strani 51, 53.

To enoto se lahko priključi tudi na drugo opremo, ki je združljiva s standardom i.LINK (DV vmesnik), ki jo izdeluje SONY (npr. serijski osebni računalnik VAIO). Nekatero video enoto, npr. digitalni televizorji, DVD snemalniki/predvajalniki in MICROMV snemalniki/predvajalniki morda niso združljive z DV vmesnikom, tudi če imajo priključek i.LINK. Pred priključitvijo se prepričajte, da je oprema združljiva z DV vmesnikom. Oglejte si tudi opozorila pri priključitvi te enote v navodilih za uporabo enote, ki jo želite priključiti.

## Priporočljivi kabel i.LINK

Uporabljajte 4-polni kabel Sony i.LINK (med DV presnemavanjem).

## Nekaj o uporabi in vzdrževanju videokamere

- Ne uporabljajte in ne shranjujte kamere in dodatne opreme v naslednjih pogojih:
  - V zelo hladnem ali zelo vročem prostoru.
  - Nikoli je ne izpostavljajte temperaturi nad 60°C, na primer, neposredno na soncu, v bližini grelcev ali v avtomobilu, parkiranem na soncu. S tem bi povzročili napačno delovanje ali deformacijo kamere.
  - V bližini močnih magnetnih polj in mehanskih vibracij. S tem bi povzročili napačno delovanje kamere.
  - V bližini močnih radijskih valov ali sevanja. V tem primeru s kamero ne bo mogoče pravilno snemati.
  - V bližini AM sprejemnikov in video opreme. Pojavi se šum.
  - Na peščeni plaži ali kjerkoli je zelo prašno. Če pesek ali prah zaideta v kamero, utegne priti do okvare. Take okvare včasih ni mogoče popraviti.
  - V bližini oken ali na prostem, kjer bi bili LCD zaslon, iskalo in objektiv izpostavljeni neposrednemu soncu. S tem bi se utegnila poškodovati zunanost iskala ali LCD zaslona.
  - V vlažnem prostoru.
- Za delovanje videokamere uporabite baterijo (6,8 V/7,2V) ali omrežni napajalnik (8,4V).
- Za delovanje pri nezmernem ali izmeničnem toku uporabite dodatno opremo, ki jo priporočamo v navodilih.
- Videokamere ne smete zmočiti, na primer, v dežju ali morju. Če se zmoči, utegne priti do okvare. Take okvare včasih ni mogoče popraviti.
- Če pride v ohlajeno videokamero tekočina ali trden objekt, izključite videokamero. Pred nadaljnjo uporabo naj jo pregledajo v pooblaščenem servisu Sony.
- Izogibajte se grobemu ravnanju z videokamero in mehanskim udarcem. Bodite še posebno previdni z objektivom.
- Kadar kamere ne uporabljate, naj bo stikalo POWER nastavljeno na OFF (CHG).

## Vzdrževanje in varnostni ukrepi (nadaljevanje)

- Med snemanjem naj videokamera ne bo v kakršnemkoli zavoju, saj se lahko pregreje.
- Ko nameravate izvleči omrežni kabel, ga povlecite za vtičnik in ne za kabel.
- Ne postavljajte ničesar težkega na kabel, ker bi ga s tem poškodovali.
- Kovinski priključki morajo ostati čisti.
- Hranite daljinski upravljalnik in litijevo baterijo izven dosega otrok. V primeru, da otrok pogoltne baterijo, nemudoma pokličite zdravnika.
- Če se je iz baterije izlila elektrolitska tekočina:
  - posvetujte se s pooblaščenim servisierjem izdelkov Sony,
  - če je tekočina prišla v stik z vašo kožo, jo takoj odstranite z vodo,
  - če tekočina pride v stik z očmi, oči oplaknite z obilo vode in se posvetujte z zdravnikom.

### ■ Če videokamere dlje časa ne boste uporabljali

- Občasno vklopite kamero in pustite, da nekaj časa deluje, na primer, da približno 3 minute predvaja kaseto.

### Vlaga

Če videokamero prinesete iz hladnega v topel prostor, se lahko nabere vlaga znotraj videokamere, na površini traku ali na leči. Trak se lahko zlepi za glavni boben in se poškoduje ali pa enota ne deluje pravilno. Če pride vlaga v vašo videokamero, se prikaže sporočilo (☒▲ Moisture condensation. Eject the cassette) ali (☒ Moisture condensation. Turn off for 1H). Če se vlaga nabere na leči, se opozorilo ne prikaže.

### ■ Če se pojavi vlaga

V tem primeru ne deluje nobena funkcija razen izmeta kasete. Odstranite kaseto, izklopite videokamero in jo pustite približno 1 uro. Videokamero lahko spet uporabljate, če se ob vklopu oznaka ☒ ali ▲ ne prikažeta.

Če se v kameri začne nabirati vlaga, je kamera včasih ne zazna. V tem primeru se lahko zgodi, da kaseto 10 sekund po odprtju pokrova ne bo izskočila. To ne pomeni okvare. Ne zapirajte pokrova, dokler kaseto ne izskoči.

### ■ Opomba o vlagi

Vlaga se lahko nabere znotraj videokamere, če jo prinesete iz hladnega v topel prostor (ali obratno) ali če uporabljate kamero v vročem prostoru, na primer:

- Prinesete jo iz smučišča v topel, ogrevan prostor
- Prinesete jo iz klimatiziranega avtomobila ali sobe ven, na toplo
- Uporabljate jo po nevihti ali močnem dežju
- Uporabljate jo v prostoru v katerem je zelo vroče in vlažno

### ■ Kako preprečiti nabiranje vlage

Kadar prinesete videokamero iz hladnega v topel prostor, jo dajte v plastično vrečo in jo dobro zaprtite. Vrečo odstranite, ko bo temperatura znotraj vreče enaka temperaturi v prostoru (po približno 1 uri).

## Video glave

- Če se video glave umažejo, snemanje slik ne bo potekalo pravilno in predvajane slike in zvok bodo popačeni.
- Če se pojavi naslednja težava, čistite video glave s čistilno kaseto Sony DVM-12CLD (ni priložena) približno 10 sekund.
  - pojavi se šum mozaičnega vzorca ali se prikaže moder zaslon,



- med predvajanjem se slika ne premakne,
  - med predvajanjem se slika ne pojavi ali zvok prekine,
  - med snemanjem se na zaslonu prikaže opozorilo (🚫📹 Dirty video head. Use a cleaning cassette).
- Video glava se po daljši uporabi obrabi. Če slika ni jasna, tudi po tem, ko ste očistili glavo, je vzrok morda obraba video glave. Posvetujte se s prodajalcem opreme Sony o njeni zamenjavi.

## LCD zaslon

- Ne pritisčajte premočno na LCD zaslon, ker bi ga s tem utegnili poškodovati.
- Če uporabljate videokamero v mrzlem prostoru, se utegne na LCD zaslonu prikazati nepopolna slika. To ne pomeni okvare.
- Med uporabo videokamere se utegne zadnja stran LCD zaslona segreti. To ne pomeni okvare.



### ■ Čiščenje LCD zaslona

Če se na LCD zaslonu pojavijo prstni odtisi ali prašni delci, vam priporočamo, da ga očistite s priloženo čistilno krpico. Če uporabite pribor za čiščenje LCD zaslona (ni priložen), ne nanašajte čistilne tekočine neposredno na LCD zaslon. Očistite ga s čistilnim papirjem, navlaženim s tekočino.

### ■ Nastavitev LCD zaslona (CALIBRATION)

V primeru, da tipke na dotik ne delujejo pravilno, sledite spodaj opisanemu postopku.

Priporočljivo je, da za to funkcijo s priloženim omrežnim adapterjem priključite videokamero v omrežno vtičnico.

- ① Premaknite stikalo POWER tako, da zasveti lučka PLAY/EDIT.
  - ② Pritisnite na [P-MENU] → [MENU] →  (STANDARD SET) → [CALIBRATION] → .
- Pri uporabi razmerja 4:3 zaslon spremeni razmerje slike v 16:9.

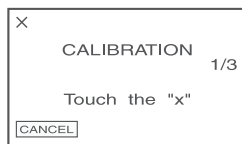

- ③ Z vogalom spominske ploščice "Memory Stick" ali česa podobnega pritisnite na "x", ki je prikazan na zaslonu.  
Položaj oznake "x" se spremeni.

Za preklic funkcije [CALIBRATION] pritisnite na tipko [CANCEL].

Če niste pritisnili na pravo mesto, ponovite korak ③.

### 🔊 Opomba

- LCD zaslona ni mogoče nastaviti, če je obrnjen navzven.

### 🧼 Čiščenje ohišja

- Očistite ohišje z mehko krpo, rahlo navlaženo z vodo.
- Izogibajte se naslednjim snovem, ki bi utegnili poškodovati lak:
  - topila, kot so razredčevalci, bencin, alkohol, hitro hlapljive snovi, kot so insekticidi, itd.
  - dolgotrajen stik z gumo ali vinilnimi predmeti.

## Vzdrževanje in varnostni ukrepi (nadaljevanje)

### Vzdrževanje objektiv

- Površino objektiv obrišite s suho krpo v sledečih primerih:
  - kadar se na objektivu nahajajo prstni odtisi,
  - v vročem in vlažnem prostoru,
  - če jo uporabljate tam, kjer se nahaja sol, na primer na morju.
- Hranite objektiv v dobro prezračenem prostoru, kjer ni izpostavljen prahu in umazaniji.
- Da se na objektivu ne bi nabrala plesen, občasno storite zgoraj navedeno. Priporočamo vam, da vsaj enkrat na mesec vklopite in izklopite videokamero.

### Čiščenje notranjosti iskala

- 1 Izvlecite iskalo.
- 2 Medtem ko s koničastim predmetom (npr. kemičnik svinčnik) pritisnete na stikalo na strani iskala in povlecite nastavek v smeri puščice.

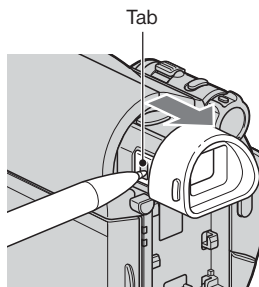

- 3 Odstranite prah z nastavka s pihalnikom (ipd.).

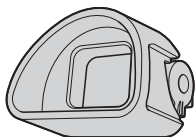

- 4 Pritisnite iskalo na trup videokamere.

- 5 S pihalnikom odstranite prah iz notranjosti nastavka.

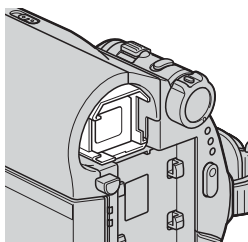

- 6 Pritrdite nastavek tako, da ga potisnete naravnost na iskalo, dokler ne zaskoči.

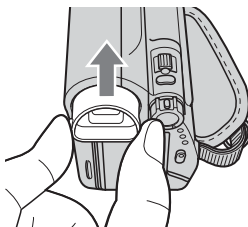

### Opombe

- Ne razstavlajte nastavka za iskalo.
- Ne dotikajte se leče na nastavku.

### Polnjenje tovarniško vstavljene akumulatorske baterije

V videokameri se nahaja vstavljena litijeva baterija, ki ohranja datum, uro in druge nastavitve, tudi kadar nastavite stikalo POWER na OFF (CHG). Ta baterija se vedno polni med uporabo kamere, če pa kamere ne uporabljate, se počasi iztroši. Baterija se bo po **3 mesecih** neuporabe kamere povsem izpraznila. Če je baterija prazna, ne bo imelo vpliva na snemanje, če le ne snemate datuma.

# Tehnični podatki

## ■ Postopek

S priloženim omrežnim adapterjem priključite videokamero v omrežno vtičnico in jo najmanj 24 ur pustite, s stikalom POWER nastavljenim na OFF (CHG).

Menjava baterije v daljinskem upravljalniku

- 1 Ko pritisnete na zatič, potisnite noht v režo in izvlecite predalček za baterijo.
- 2 Vstavite novo baterijo s + stranjo obrnjeno navzgor.
- 3 Predalček ponovno potisnite v daljinski upravljalnik, da zaslišite klik.

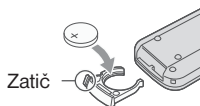

## OPOZORILO

Če z baterijo ne ravnate pravilno, jo lahko raznese. Ne poskušajte ponovno napolniti, razstaviti ali zažgati.

## ⚡ Opomba

- Če se litijeva baterija izprazni, se delovni doseg daljinskega upravljalnika skrajša ali pa ne deluje pravilno. V tem primeru zamenjajte baterijo z Sony CR2025 litijevo baterijo. Če uporabite drugo baterijo, obstaja nevarnost požara ali eksplozije.

## Sistem

### Sistem video snemanja

2 vrtljivi glavi, sistem poševnega snemanja sledi

### Sistem snemanja fotografij

Exif Ver. 2.2\*

### Sistem avdio snemanja

Vrtljive glave, PCM sistem

Kvantizacija: 12 bitov (Fs 32kHz, stereo 1, stereo 2), 16 bitov (Fs 48 kHz, stereo)

### Video signal

PAL barva, CCIR standardi

### Uporabne kasete

Mini DV kasete z oznako <sup>Mini</sup>DV

### Hitrost traku:

SP: prb. 18,81 mm/s

LP: prb. 12,56 mm/s

### Čas snemanja/predvajanja (pri uporabi kasete DVM60)

SP: 60 min

LP: 90 min

### Čas hitrega previjanja naprej/nazaj

Približno 2 min 40 s (pri uporabi kasete DVM60 in akumulatorske baterije)

Približno 1 min 45 s (pri uporabi kasete DVM60 in omrežnega napajalnika)

### Iskalo

Elektronsko iskalo (vrste 0.27, razmerje slike 16:9, 123 000 slikovnih pik)

### Slikovna naprava

3,0 mm (vrste 1/6) CCD (Charge Coupled Device)

Skupno: približno 1 070 000 točk

Efektivnih (mirujoča slika): približno 1 000 000 točk

Efektivnih (slika v gibanju): približno 690 000 točk

### Leča

Carl Zeiss Vario-Tessar

25× (optično), 2000× (digitalno)

### Fokusna razdalja

f=2,5 ~ 62,5 mm

Pretvorjeno v 35 mm fotoaparata

V načinu CAMERA -TAPE: 41 - 1189  
mm (16:9)  
43 - 1075 mm (4:3)  
V načinu CAMERA-MEMORY: 36 - 900  
mm (4:3)  
30 - 975 (16:9)  
F1.8 - 3.2  
Premer filtra: 30 mm

#### **Temperatura barve**

[AUTO], [ONE PUSH], [INDOOR]  
(3 200 K), [OUTDOOR] (5 800 K)

#### **Minimalna osvetlitev**

8 lux (AUTOSLW SHTR ON, hitrost  
zaklopa 1/25 s)

0 lux (v načinu NightShot plus)

\* Exif: Exif je format datoteke za fotografije,  
katerega je ustvarila družba JEITA (Japan  
Electronics and Information Technology  
Industries Association). Datoteke v  
tem formatu lahko vsebujejo dodatne  
informacije, npr. podatke o nastavitvah vaše  
videokamere v času snemanja.

#### **Izhodni priključki**

##### **Avdio/Video vhod / izhod**

10-polni priključek  
Video signal: 1 Vp-p, 75 omov  
Svetlostni signal : 1 Vp-p, 75 omov  
Barvni signal : 0,3 Vp-p, 75 omov  
Avdio signal: 327 mV, (pri izhodni  
impedanci večji kot 47 kiloomov)  
Izhodna impedanca manj kot 2,2 kilooma

##### **USB priključek**

mini-B

##### **DV vhodni/izhodni priključek**

i-LINK vmesnik (IEEE1394, 4-pinski  
priključek S100)

#### **LCD zaslon**

##### **Slika**

6,9 cm (vrste 2,7, razmerje slike 16:9)

##### **Skupno število pik**

123 200 (560 × 220)

#### **Splošno**

##### **Zahteve napajanja**

6,8 V (akumulatorska baterija)

8,4 V (omrežni napajalnik )

##### **Povprečna poraba**

Pri snemanju z iskalom 2,5 W

Pri snemanju z LCD zaslonom 2,8 W

##### **Temperatura delovanja**

0 do 40°C

##### **Temperatura hranjenja**

-20° do +60° C

##### **Mere (približno)**

63 × 85 × 114 mm (š/v/g) (vključno z  
izstopajočimi deli)

63 × 85 × 115 mm (vključno z  
izstopajočimi deli, s pritrjeno priloženo  
akumulatorsko baterijo NP-FH40)

##### **Masa (približna)**

390 g (samo glavna enota)

455 g (vključno z akumulatorsko baterijo  
NP-FH40 in kaseto DVM60)

##### **Priložena oprema**

Glejte stran 9.

#### **Omrežni napajalnik AC-L200/L200B**

##### **Zahteve napajanja**

100-240 V , 50/60 Hz

##### **Poraba toka**

0,35 - 0,18 A

##### **Poraba**

18W

##### **Napetost izhoda**

DC: 8,4 V

##### **Temperatura delovanja**

0° do 40° C

##### **Temperatura hranjenja**

-20°C do +60°C

##### **Mere (približne)**

48 × 29 × 81 mm (š/v/g), brez izstopajočih  
delov

##### **Masa (približna)**

170 g brez omrežnega kabla

\* Ostale tehnične podatke si oglejte na samem  
omrežnem napajalniku.

## Akumulatorska baterija NP-FH40

### Največja napetost izhoda

DC 8,4 V

### Napetost izhoda

7,2 Wh

### Energija

4,9 Wh (680 mAh)

### Mere

31,8 × 18,5 × 45,0 mm (š/v/g)

### Masa

45 g

### Temperatura delovanja

0 do 40°C

### Vrsta

Litij-ionska

Pridržujemo si pravico do tehničnih in oblikovnih sprememb brez predhodnega obvestila.

## Nekaj o blagovnih znamkah

- »Handycam« in **HANDYCAM** sta registrirani blagovni znamki korporacije Sony.
- »Memory Stick«, , "Memory Stick Duo", **MEMORY STICK DUO**, "Memory Stick PRO Duo", **MEMORY STICK PRO DUO**, "Memory Stick PRO\_HG Duo", **MEMORY STICK PRO-HG DUO**, "MagicGate", **MAGIC GATE**, "MagicGate Memory Stick Duo" so blagovne znamke korporacije Sony.
- "InfoLITHIUM" je blagovna znamka korporacije Sony.
- i.LINK in  sta blagovni znamki korporacije Sony.
- Mini **DV** Digital Video Cassette je blagovna znamka.
- Microsoft, Windows in Windows Media so registrirane blagovne znamke ali blagovne znamke korporacije Microsoft v ZDA in/ali v drugih državah.
- Macintosh in Mac OS sta registrirani blagovni znamki Apple Computer, Inc. v ZDA ali drugih državah.
- Pentium je blagovna znamka ali registrirana blagovna znamka korporacije Intel.
- Adobe in Adobe Reader sta blagovni znamki ali Adobe Systems Incorporated.

Vse ostale blagovne znamke so znamke zadevnih družb.

Poleg tega »TM« in »®« v teh navodilih nista povsod navedena.

# Opis delov videokamere

Številke v oklepajih so referenčne strani.

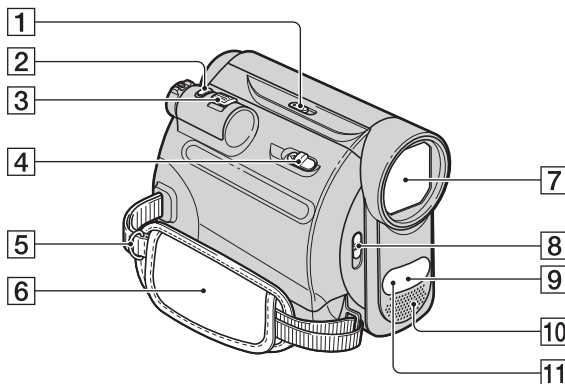

- 1** Stikalo NIGHTSHOT PLUS (22)
- 2** Tipka PHOTO (18, 21)
- 3** Stikalo »power zoom« (22, 26)
- 4** Stikalo  $\square$  OPEN/EJECT (16)
- 5** Zanka za pas  
Pritrdite pas za čez ramo (ni priložen).
- 6** Pas (15)
- 7** Objektiv (Carl Zeiss) (6)
- 8** Stikalo LENS COVER (15)
- 9** Senzor za daljinsko upravljanje  
Za upravljanje videokamere (91)  
usmerite daljinski upravljalnik proti  
senzorju.
- 10** Notranji stereo mikrofona (47)
- 11** Infrardeča vrata (22)



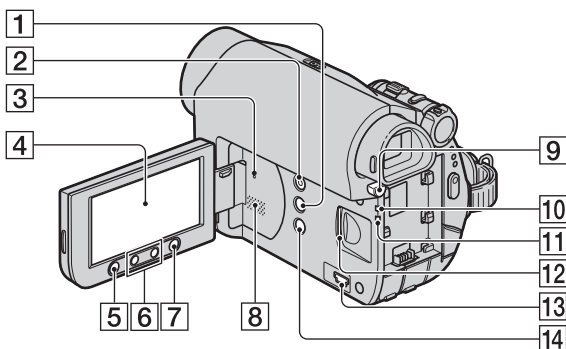

- 1** Tipka DISP/BATT INFO (11, 15)
- 2** Tipka EASY (18)
- 3** Tipka RESET  
Inicializira vse nastavitve, vključno z nastavitvijo datuma in ure.
- 4** LCD zaslon/zaslon na dotik (15, 92)
- 5** Tipka REC START/STOP (18, 20)
- 6** Tipke Zoom (22, 26)
- 7** Tipka WIDE SELECT (23)
- 8** Zvočnik  
Zvočnik oddaja predvajani zvok. Več o nastavitvi glasnosti si oglejte na strani 24.
- 9** Tipka BATT (izmet baterije) PUSH (11)
- 10** Lučka CHG (polnjenje) (10)
- 11** Lučka ACCESS (16)
- 12** Reža za »Memory Stick Duo« (16)
- 13** Priključek  $\Psi$  (USB) (60)
- 14** Tipka BACK LIGHT (23)

## Opis delov videokamere (nadaljevanje)

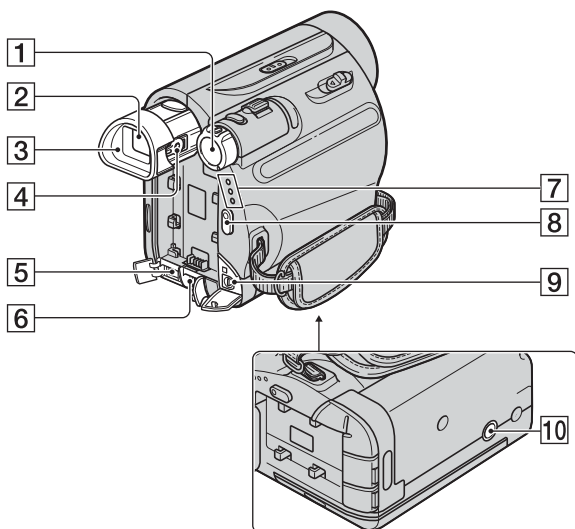

- 1** Stikalo POWER (13)
- 2** Iskalo (15)
- 3** Okular (88)
- 4** Stikalo za nastavitev leče iskala (15)
- 5** DV vmesnik
- 6** Priključek DC IN (10)
- 7** Lučka CAMERA-TAPE, CAMERA-MEMORY, PLAY/EDIT (13)
- 8** Tipka REC START/STOP (18, 20)
- 9** Priključek A/V OUT (30, 54)
- 10** Stojalo  
Pritrdite stojalo (ni priloženo: vijak za stojalo mora biti krajši od 5,5 mm).

## Daljinski upravljalnik

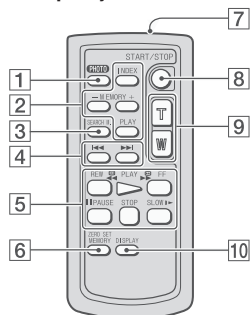

Izolacijski listič

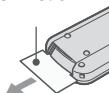

### Opombe

- Pred uporabo daljinskega upravljalnika odstranite izolacijo.
- Za upravljanje videokamere usmerite daljinski upravljalnik proti senzorju (str. 88).
- Več o zamenjavi baterije si oglejte na strani 85.

- 1 Tipka PHOTO\*  
Slika, ki je ob pritisku na tipko prikazana na zaslonu, se bo posnela na »Memory Stick Duo« kot fotografija.
- 2 Tipke za nadzor pomnilnika (indeks\*\*, -/+, spominsko predvajanje) (19, 25)
- 3 SEARCH M. (29)\*\*
- 4 ◀◀/▶▶ (predhodni/naslednji) (29)\*\*
- 5 Video nadzorne tipke (hitro vrtenje nazaj, predvajanje, hitro vrtenje naprej, začasna ustavitev, stop, počasno predvajanje) (19, 24)
- 6 ZERO SET MEMORY (28)\*\*
- 7 Oddajnik
- 8 Tipka REC START/STOP (18, 20)
- 9 Tipke za »power zoom« (22, 26)
- 10 Tipka DISPLAY  
Pritisnite na to tipko, če želite skriti indikatorje na zaslonu.

\* Ni na voljo med uporabo funkcije Easy Handycam, s stikalom POWER nastavljenim na CAMERA-TAPE.

\*\* Ni na voljo med uporabo funkcije Easy Handycam.

# Indikatorji, ki se prikažejo med snemanjem/ predvajanjem

## Snemanje filmov

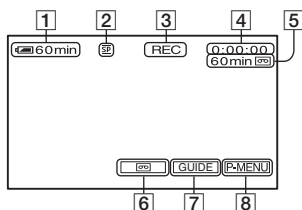

## Snemanje slik

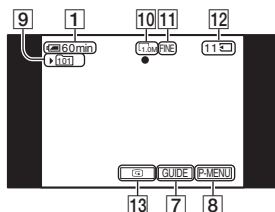

## Predvajanje filmov

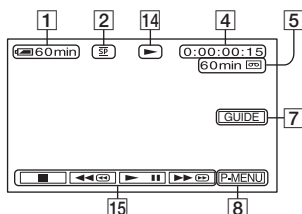

## Predvajanje slik

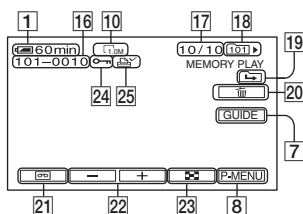

- 1 Preostala baterija (približna vrednost)
- 2 Način snemanja (SP ali LP) (48)
- 3 Stanje snemanja ([STBY] (stanje pripravljenosti) ali [REC] (snemanje))

4 **Snemanje:** Števec traku (ura : minute : sekunde)

**Predvajanje:** Števec traku (ura : minute : sekunde)/Časovna koda (ura : minute : sekunde : slika)

5 Snemalna zmogljivost kasete (prbl.) (50)

6 Tipka za preklon prikazov END SEARCH/EDIT SEARCH/Rec review (28)

7 Tipka GUIDE (26)

8 Tipka za osebni meni (32)

9 Snemalna mapa (42)

10 Velikost slike (23, 40)

11 Kakovost (FINE ali STD) (40)

12 Indikator za »Memory Stick Duo« in število slik, ki jih lahko posnamete (prbl.)

13 Tipka za pregled posnetkov, »Review« (21)

14 Indikator vrtenja traku

15 Video upravljalne tipke (24)

16 Ime podatkovne datoteke

17 Številka slike/Skupno število posnetih slik v trenutni predvaljalni mapi

18 Predvaljalna mapa (42)

19 Simbol za predhodno/naslednjo mapo  
Naslednji indikatorji se prikažejo, ko se prikaže prva ali zadnja slika v trenutni mapi in če je na isti spominski ploščici »Memory Stick Duo« več map.

←: Pritisnite na za premik na predhodno mapo.

→: Pritisnite na za premik na naslednjo mapo.

←/→: Pritisnite na za premik na predhodno ali naslednjo mapo.

20 Tipka za brisanje slik (58)

21 Tipka za izbiro predvajanja kasete (25)

- 22 Tipka za predhodno/naslednjo sliko (25)
- 23 Tipka za prika indeksnega zaslona (25)
- 24 Oznaka za zaščito slike (59)
- 25 Oznaka za tiskanje (59)

### Indikatorji prikazani ob spremembah

S pomočjo postavke [DISP GUIDE] (str. 91) lahko preverite funkcijo posameznih indikatorjev, prikazanih na LCD zaslonu.

#### Opomba

- Med uporabo funkcije [DISP GUIDE] se nekateri indikatorji morda ne bodo prikazali.

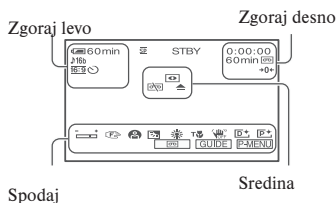

#### Zgoraj levo

Indikator	Pomen
<b>J16b</b>	AUDIO MODE (48)
<b>BRK</b>	Zaporedno snemanje slik (40)
	Snemanje s samosprožilcem (39)
<b>16:9</b>	WIDE SELECT (23)
	Snemanje fotografij v intervalih (45)

#### Zgoraj desno

Indikator	Pomen
<b>DV IN</b>	DV vhod (56)
<b>DV OUT</b>	DV izhod (54)
<b>i.LINK</b>	i.LINK povezava (54, 56)
<b>+0+</b>	Zero set memory (28, 91)

### Sredina

Indikator	Pomen
	Slide show (43)
	NightShot plus (22)
	Super NightShot plus (38)
	Color Slow Shutter (38)
	Priključitev PictBridge (60)
	Opozorilo (73)

### Spodaj

Indikator	Pomen
	Slikovni učinek (44)
	Digitalni učinek (43)
	Ročno ostrenje (37)
	SCENE SELECT (35)
	Osvetlitev ozadja (23)
	Razmerje beline (36)
	Funkcija SteadyShot izklopljena (39)
	Tele macro (38)
	Flexible spot meter (36)/ EXPOSURE (36)

### Ostali indikatorji

Indikator	Pomen
	Informacije (74)

#### Opomba

- Vsebinska in položaj indikatorjev utegne biti drugačno od dejanskih indikatorjev na zaslonu vaše videokamere.

## Indikatorji, ki se prikažejo med snemanjem/predvajanjem (nadaljevanje)

### Podatkovna koda med snemanjem

Datum in ura med snemanjem in nastavitve videokamere se samodejno posamejno.



Med snemanjem niso prikazana. Lahko pa ju preverite med snemanjem kot [DATA CODE] (stran 49).

### Ogled indikatorjev na zaslonu (Display Guide)

Pomen posameznih indikatorjev, ki se prikažejo na LCD zaslonu, lahko na enostaven način preverite.

- 1 Pritisnite na [GUIDE] → [DISP GUIDE].



- 2 Pritisnite na področje, ki vključuje indikator, katerega želite preveriti. Na zaslonu se prikažejo pomeni indikatorjev v tem področju. Če ne najdete indikatorja, ki ga želite preveriti, ga poiščite s tipkama /.

Za zaključek pritisnite na [END].

#### Nasvet

- Funkcijo lahko upravljate tudi s pritiskom na [P-MENU] → [DISP GUIDE].

# Abecedno kazalo

## Številčno/Simbol

12BIT .....	48
16BIT .....	48
21-pinski adapter.....	31

## A, B, C, Č

A. SHUT OFF .....	50
A/V priključni kabel .....	30, 54
ALL ERASE.....	41
AUD DUB CTRL.....	47
AUDIO MIX.....	47
AUDIO MODE .....	48
AUTOSLW SHTR.....	37
B&W .....	44
BACK LIGHT .....	23, 70
Baterija .....	10, 79
Baterija „InfoLITHIUM“.....	79
BEACH .....	35
BEEP .....	50
BLACK FADER.....	42
Brisanje slik.....	58
BURST .....	40
CALIBRATION .....	83
CAMERA DATA .....	50
CANDLE .....	35
CD-ROM.....	62
COLOR SLOW S (Color Slow Shutter).....	38, 70
Čas polnjenja .....	12
Čas predvajanja .....	12
Časovna koda.....	92
Čistilna kaseta.....	83

## D, E, F

D. EFFECT (digitalni učinek).....	43
Daljinski upravljalnik .....	91
Datum / Ura.....	13, 49, 94
DEMO MODE.....	45
DIGITAL ZOOM .....	39
DISP GUIDE .....	94
DISP OUTPUT .....	50
DOT FADER.....	43

Easy Handycam .....	18, 32
EDIT SEARCH.....	28
END SEARCH.....	27, 48
EXP.BRKTG (Exposure bracketing).....	40
EXPOSURE.....	36
FADER.....	42
Film.....	18, 19, 20, 24
FINE.....	40
FIREWORKS .....	35
FLASH (Flash motion) .....	44
Flexible Spot Meter .....	36
FORMAT .....	41, 78

## G, H, I, J

Glasnost (VOLUME) .....	24
GUIDEFAME .....	49
i.LINK .....	80
Indikatorji na zaslonu .....	92
INDOOR.....	36
INT.REC-STL .....	45
Iskanje po datumih.....	29
Iskanje začetne točke .....	27
Jezik (LANGUAGE) .....	51

## K, L, M

Kabel i.LINK.....	54, 56
Kabel S VIDEO .....	30, 54
Kako začeti .....	9
Kakovost slike (QUALITY) .....	40
Kaseta .....	16, 77
LANDSCAPE .....	35
LCD BL LEVEL (osvetlitev LCD zaslona) .....	49
LCD BRIGHT .....	49
LCD COLOR .....	49
LCD PANEL .....	50
LCD zaslon .....	15
LCD/VF SET.....	49
LP (Long Play) .....	48
Luč NightShot (N.S. LIGHT) .....	38
LUMI. KEY (luminance key) .....	44
Macintosh .....	65

Memory Stick .....	78
Memory Stick Duo.....	16
Meni.....	32, 33
Meni CAMERA SET.....	35
Meni EDIT/PLAY.....	46
Meni MEMORY SET .....	40
Meni PICT.APPLI. ....	42
Meni STANDARD SET .....	48
Meni TIME/LANGU.....	51
MENU ROTATE .....	50
Mirujoča slika .....	18, 19, 21, 25
MONOTONE .....	42
MOSAIC .....	44
MOSAIC FADER .....	42

## N, O

Nabiranje vlage .....	82
Način snemanja (REC MODE).....	48
Namestitev .....	63
Nastavitev ure (CLOCK SET) .....	13
Navodila 'Začetni koraki' .....	62, 65
NEG. ART .....	44
NEW FOLDER.....	42
NORMAL.....	40
OLD MOVIE.....	44
ONE PUSH.....	36
Opozorilna sporočila.....	73
Opozorilne oznake .....	73
Osebni meni .....	32, 52
Ostrina .....	37, 69
Osvetlitev (VF B.LIGHT).....	49
OUTDOOR.....	36
OVERLAP .....	43
Oznaka za tiskanje.....	59

## P, R

P.MENU.....	Glej Osebni meni
PASTEL .....	44
PB FOLDER (playback folder - predvajalna mapa).....	42
PB zoom .....	26
PictBridge PRINT .....	60

Picture Motion Browser.....	62
Podatkovna koda (DATA CODE) .....	13, 49, 94
PORTRAIT (Soft Portrait) .....	35
Predvajanje.....	19, 24
Predvajanje slika za sliko .....	46
Predvajanje v nasprotni smeri .....	46
Pregled posnetkov.....	28
Preostala moč baterije.....	11, 92
Presnemavanje .....	54, 58
QUALITY .....	40
Računalnik .....	62
Razmerje beline (WHITE BAL.).....	36
Razmerje slike.....	23
REC CTRL (nadzor snemanja).....	56
REC FOLDER (snemalna mapa) .....	42
REMAINING.....	50
REMOTE CTRL (daljinsko upravljanje).....	50

## S, Š, T

SCENE SELECT .....	35
SEPIA.....	44
Sistem PAL .....	71, 76
SLIDE SHOW .....	43
Slikovni učinki (PICT. EFFECT).....	44
SLOW SHUTTR (Slov shutter - počasni zaklop).....	44
SMTH INT.REC (smooth interval tape recording) .....	45
Snemalni čas .....	12
Snemanje .....	18, 20
Snemanje s samosprožilcem (SELF-TIMER) .....	39
SNOW .....	35
SOLARIZE .....	44
SP (Standard Play) .....	48
SPORTS .....	35
SPOT FOCUS .....	37
SPOTLIGHT .....	35
STANDARD.....	40
STEADYSHOT .....	39, 69
STILL .....	43



STILL SET.....	40
Stojalo .....	90
SUNRSE SENSET.....	35
SUPER NSPLUS (Super NightShot plus) .....	38, 70
Širok (16:9) .....	23
Števec traku.....	92
Številka datoteke (FILE NO.).....	42
Število slik, ki jih je mogoče posneti .....	40
Tehnični podatki.....	85
TELE MACRO.....	38
Tiskanje .....	60
TRAIL .....	44
TV .....	30
TV barvni sistem .....	76
TV TYPE .....	31
TWILIGHT.....	35

## **U, V, Z, Ž**

Uporaba videokamere v tujini .....	76
USAGE GUIDE.....	26
USB CAMERA .....	49
USB SELECT.....	46
VAR SPD PLAY (Various speed playback) .....	46
Velikost slike (IMAGE SIZE) .....	40
V-OUT/PANEL .....	50
Vzdrževanje .....	77
WHITE FADER.....	42
Windows.....	62, 63
WIPE .....	43
WORLD TIME.....	51
Zaščita pred presnemavanjem.....	77
Zaščita slike .....	59
ZERO SET MEMORY .....	28
Zoom .....	22
Zrcalni način.....	23

DCR-HC62E