

# SONY®

Дигитална видео камера

## HANDCAM®

### Упатство за употреба

#### DCR-HC27E/HC28E

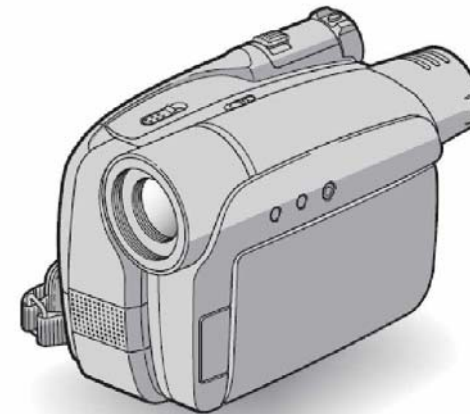

Дополнителни информации и одговори на  
вашиите прашања можете да најдете на нашата  
интернет страница

<http://www.sony.net/>

Како да започнете 8

 Снимање/  
Репродукција 18

Користење на менито 30

Преснимување и  
Уредување 45

Проблеми и можни  
решенија 51

Дополнителни  
информации 61



Sony Corporation Печатено во Македонија

Mini DV Digital  
Video  
Cassette

InfoLITHIUM™ P  
SERIES

InfoLITHIUM™ H  
SERIES

© 2007 Sony Corporation

## Прочитајте го прво ова Поглавје

Пред да започнете со употреба на оваа камера, прочитајте го внимателно ова упатство и сочувајте го за евентуална потреба во иднина.

### ПРЕДУПРЕДУВАЊЕ

**За да не дојде до пожар или струен удар, не изложувајте ја камерата на дожд и прекумерна влага.**

### ПРЕТПАЗЛИВОСТ

**Замена на батеријата се врши само со соодветен тип како што е специфицирано. Во спротивно може да предизвикате пожар или да се повредите.**

### ЗА КУПУВАЧИТЕ ВО ЕВРОПА

#### ВНИМАНИЕ

Електромагнетните полиња со одредени фреквенции можат да влијаат врз квалитетот на сликата и звукот на камерата.

Овој производ е тестиран и заклучено е дека е во согласност со вредностите зацртани во ЕМС директивата за употреба на кабли пократки од 3 метри (9.8 стапки).

#### НАПОМЕНА

Доколку статичкиот електрицитет или електромагнетните бранови предизвикаат прекин во преносот на податоци, ресетирајте ја програмата или исклучете го кабелот (i.Link, и.т.н.) и повторно вклучете го.

### Типови на касети што може да ги користите во вашата камера

Може да се користат мини DV касети означени со **Mini DV**. Мини DV касетите со меморија се несоодветни (види стр. 61)

### Ракување со камерата

Не ја држете камерата за следниве делови:

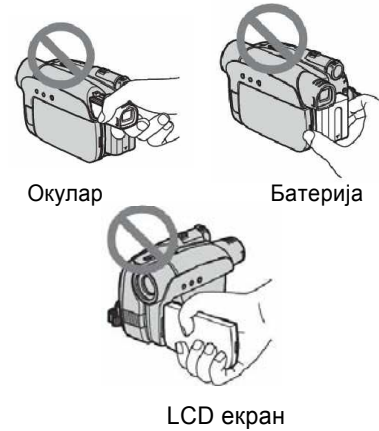

Камерата не е отпорна на прав, намокрување или потопување во вода. Види "Одржување и мерки на претпазливост" (стр.65).

Пред да ја поврзете вашата камера i.LINK кабел, внимавајте приклучокот да биде правилно поставен и не употребувајте сила, за да не се оштети или расипе камерата.

### За ставките од менијата, LCD екранот, окуларот, и објективот

- Ставките од менито кои се испишани во сива боја, не се достапни за користење во моментот на снимање или репродукција.
- LCD екранот и окуларот се произведени користејќи високо прецизна технологија, поради што 99.99% од точките се во ефективна работна состојба. Сепак може некои темни или светли точки (бели, црвени, сини или зелени) постојано да се појавуваат на LCD екранот и окуларот. Овие точки се вообичаена појава и никако не влијаат врз снимањето.



- Не го изложувајте LCD екранот или окуларот долго време на директна сончева светлина. Може да дојде до дефект.
- Не ја насочувајте камерата кон сонцето. Тоа може да предизвика дефект. Снимајте го сонцето само кога е послабо (на пр. во самрак).

## Прочитајте го прво ова Поглавје (Продолжува)

### За снимањето

- Пред отпочнување со снимање, тестирајте ја оваа функцијата да се уверите дека снимањето на слика и звук се одвива без проблеми.
- Компензација за снимките не може да се обезбеди, дури и кога снимањето или репродукцијата се оневозможени поради дефект на камерата, касетата за снимање и т.н...
- TV колор системите се разликуваат во зависност од земјата и регионот. За да можете да ги гледате снимките на телевизор, истиот мора да има PAL ситем.
- Телевизиските програми, филмовите, видео-касетите и останатите материјали може да подлежат на заштита на авторските права. Неовластеното копирање на овие материјали може да биде противзаконско.

### За ова упатство

- Приказите на LCD екранот и окуларот кои се користат во ова упатство се снимени со дигитална камера и служат само за илустрација. Реалниот изглед може да се разликува од оној на илустрациите.
- Камерата може да го прикажува текстот на повеќе јазици. Доколку е потребно, изберете го посакуваниот јазик пред да започнете со користење на камерата (страна 12).
- Илустрациите во ова упатство се базирани врз моделот DCR-NC28E. Називот на моделот се наоѓа на долната страна од вашата камера.
- Дизајнот и карактеристиките на медиумите за снимање подлежат на промени без најава.

### За Carl Zeiss Леќите

- Камерата е опремена со објектив произведен во Германија од страна на Carl Zeiss, во соработка со Sony Corporation, кој овозможува супериорни слики. Тој е адаптиран на MTF\* системот на мерки за видео-камери и нуди квалитет типичен за производите на Carl Zeiss.

\*MTF стандард за *функција за модулација на преносот*. Бројот го означува количеството на светлина од предметот кое доаѓа до објективот.

### За Carl Zeiss Леќите

- Камерата е опремена со објектив произведен во Германија од страна на Carl Zeiss, во соработка со Sony Corporation, кој овозможува супериорни слики. Тој е адаптиран на MTF\* системот на мерки за видео-камери и нуди квалитет типичен за производите на Carl Zeiss.

\*MTF стандард за *функција за модулација на преносот*. Бројот го означува количеството на светлина од предметот кое доаѓа до објективот.

## ОВЛАСТЕНИ СЕРВИСИ НА "SONY" ВО РЕПУБЛИКА МАКЕДОНИЈА

Град	Сервис	Адреса	Телефон
Битола	Тринитрон	нас. „Карпош“, „Кланица“ ламела А/4 E-mail: btsony@mt.net.mk	047 227236
Гевгелија	Ват	ул. „7-ми Ноември“ бр.4 E-mail: watt@mt.net.mk	034 214804
Охрид	Рит Електроника	бул. „Туристичка“ бр.44А E-mail: ritel@mt.net.mk	046 261281
Скопје	Видео Дата	ул. „Брадфордска“ бр.1 E-mail: info@videodata.com.mk	02 3081700 02 3084900

За дополнителни информации и прашања за овластените сервиси на "SONY" можете да се обратите до "SONY" претставништво во Скопје, адреса:

ДТЦ „Палом Бјанка“  
ул. Даме Груев бр.16/1-10  
1000 Скопје, Македонија  
или на телефон:  
(02) 3290 707

Sony Service Centre (Europe) N.V.  
Technologielaan 7  
1840 Londerzeel  
Belgium



## ГАРАНТНА ИЗЈАВА - ОПШТИ ГАРАНТНИ УСЛОВИ

Почитувани клиенти,

Ви благодариме за купувањето на производи од фирмата "SONY".  
"SONY" Ви дава гаранција за телевизорите 24, за видео камери, DVD, аудио компоненти и Hi Fi системи 12 месеци, за галантерија - кабли, звучници, далечински управувачи, слушалки и сл. 6 месеци, лампа за телевизори со задна проекција 6 месеци или 3000 часа работа (во зависност од тоа кој услов е прв исполнет) за квалитет на купениот производ од датумот на купување. "SONY" обезбедува сервисирање и снабдување со резервни делови во рок од 5 години.

Ако овластениот сервис не го поправи производот во рок од 14 (четиринаесет) дена, гарантниот рок се продолжува за онолку време колку што траела поправката.

Доколку поправката на неисправниот производ трае подолго од 20 дена, производот ќе биде заменет со нов.

Гаранцијата е важечка, ако во време на гарантниот период производот покаже неисправност поради некавалитетен материјал или неправилна изработка. Сите неисправности во тој период се отстрануваат бесплатно од страна на овластените сервиси, наведени подолу.

Гаранцијата се однесува за производи, произведени од фирмата "SONY", купени со оригинален гарантен лист и е важечка само на територијата на Република Македонија, Република Бугарија, Србија, Црна Гора и Албанија.

Увозникот на стоката во Република Македонија назначен на Гарантниот лист ги превзема обврските од гаранцијата према своите купувачи.

**Гаранцијата се признава од овластениот сервис само со приложување на гарантниот лист, читко пополнет, да го содржи името на продавачот, датум на продажба, печат на продавачот и фискална сметка од продавницата од каде е купен производот.**

Гаранцијата не важи во следните случаи:

Кога не се запазени упатствата за монтажа и експлоатација, наведени во упатството за ракување (употреба).

Кога има несоодветности меѓу податоците во документите и самиот производ или обид за преправање на податоците во гарантниот лист.

Кога има видливи обиди за преправање на фабричкиот број или гаранциската лепенка на производот.

Кога има оштетувања поради поправка од неовластени лица или сервиси и/или се правени измени (модификации).

Оштетувања при транспорт, механички оштетен, електричен удар или од природни неприлики.

Неисправниот производ се доставува во оригиналното пакување. Ризикот за оштетување за време на транспортот до и од овластениот сервис е на сметка на купувачот.

## Содржина

Прво што треба да знаете ..... 2

### Како да започнете

Чекор 1: Проверка на пакетот .....	9
Чекор 2: Полнење на батеријата .....	9
Чекор 3: Вклучување и држење на камерата .....	12
Чекор 4: Дотерување на LCD екранот и окуларот .....	13
Чекор 5: Користење на екранот на допир .....	14
Менување на јазикот .....	14
Проверка на индикаторите на екранот (водич за екранот) .....	14
Чекор 6: Дотерување на времето и датумот .....	16
Чекор 7: Ставање на касета .....	17



### Снимање/Репродукција

Едноставно снимање и репродукција (Easy Handycam функција).....	18
Снимање .....	20
Репродукција .....	21
Функции кои се користат при снимање/репродукција и сл. ....	22
<b>Снимање</b>	
Зумирање	
Снимање во темни услови (NightShot plus)	
Прилагодување на експозиција при позадинско светло (BACK LIGHT)	
Дотерување на фокусот за централен објект (SPOT FOCUS)	
Фиксирање на експозицијата за селектиран објект	
Огледално снимање	
Употреба на статив	
Употреба на ремен за на рамо	
<b>Репродукција</b>	
Репродуцирање на слика со дополнителни специјални ефекти (Picture effect)	
<b>Снимање/Репродукција</b>	
Проверка на преостаната батерија	
Исклучување на сервисните тонови (BEEP)	
Почетни параметри (RESET)	
Други делови и функции	
Индикатори прикажани за време на снимање/репродукција .....	24
Пребарување на почетната точка .....	26
Барање на крајната сцена од последната снимка (END SEARCH).....	26
Рачно пребарување (EDIT SEARCH) .....	26
Преглед на последно снимените сцени (Rec review) .....	27

Репродукција на слики на TV .....	28
-----------------------------------	----

## Користење на менијата

Користење на ставките од менијата .....	30
Функции на копчињата .....	32
Ставки од менијата .....	37
 MANUAL SET мени .....	38
– PROGRAM AE/P EFFECT, и сл.	
 CAMERA SET мени .....	39
– D ZOOM/WIDE SEL/STEADYSHOT, и сл.	
 PLAYER SET/  VCR SET мени .....	41
– AUDIO MIX	
 LCD/VF SET мени .....	41
– LCD B.L./LCD COLOR/VF B.L., и сл	
 TAPE SET мени .....	42
– REC MODE/AUDIO MODE/REMAIN	
 SETUP MENU мени .....	43
– CLOCK SET/LANGUAGE, и сл.	
 OTHERS мени .....	44
– WORLD TIME/BEEP, и сл.	

## Преснимување/Уредување

Преснимување на видеорекодер, DVD или сл. уред .....	45
Снимање на слики од ТВ или видеорекодер / DVD уред и сл. (DCR-NC28E) .....	47
Преснимување на звук од снимена касета .....	48
Приклучок за поврзување на надврешни уреди .....	50

## Проблеми и можни решенија

Проблеми и можни решенија .....	51
Предупредувачки индикатори и пораки .....	58

## ГАРАНТЕН ЛИСТ



Гарантниот лист Ви гарантира бесплатна поправка на производот, купен од фирмата "SONY", согласно со гаранциските услови опишани подолу. Ако производот покаже неисправност во време на гарантниот рок, Ве молиме јавете се во најблискиот овластен сервис на "SONY" или во продавницата од каде е купен производот.

Вид на производ:  
Модел (тип):  
Фабрички број:

--	--

Купувач  
Адреса-Телефон:

Фирма увозник:

--

Датум на продажба:  
Број на фактура (сметкопотврда):

--

Продавач (адреса и телефон):  
Потпис и печат:

Датум:

Серија Бр.:

## ПОПРАВКИ ВО ГАРАНТЕН РОК

Датум на прием	Датум на поправка	Опис на поправката и сменетите делови	Име на сервисерот	Потпис и печат
		SYMP : SEC : DEF.C / REC. C : Ref. №		
		SYMP : SEC : DEF.C / REC. C : Ref. №		
		SYMP : SEC : DEF.C / REC. C : Ref. №		
		SYMP : SEC : DEF.C / REC. C : Ref. №		
		SYMP : SEC : DEF.C / REC. C : Ref. №		
		SYMP : SEC : DEF.C / REC. C : Ref. №		
		SYMP : SEC : DEF.C / REC. C : Ref. №		
		SYMP : SEC : DEF.C / REC. C : Ref. №		

### Дополнителни информации

Користење на камерата во странство .....	61
На какви касети може да снимате .....	61
За "InfoLITHIUM" батеријата .....	62
За i.LINK .....	64
Одржување и мерки на претпазливост .....	65
Технички карактеристики .....	68

## Чекор 1: Проверка на пакетот

Проверете дали пакетот ги содржи сите наведени делови. Бројот на парчиња е наведен во заградите до соодветниот дел.

АС Адаптер (1) (стр. 9)

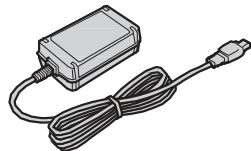

Струен кабел (1) (стр. 9)



Веќе е ставена литиумска батерија.

A/V кабел за поврзување (1) (стр. 28, 45)



Капак за објективот (1) (стр. 12, 20)



• За прикачување на капакот

Закачете го капакот на металните куки, како што е прикажано на сликата со помош на врвката.

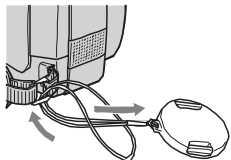

Батерија на полнење NP-FP30 (1)  
(стр. 9, 62)

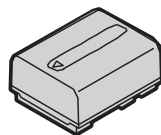

Упатство за употреба (ова упатство) (1)

## АС адаптер AC-L25A/L25B

Потребно напојување	AC 100 - 240 V, 50/60 Hz
Јачина на струја	0.35 - 0.18 A
Потрошувачка на енергија	18W
Излезен напон	DC8.4V <sup>*2</sup>
Работна температура	0°C до 40°C (32°F до 104°F)
Температура при складирање	-20°C до + 60°C (-4°F до + 140°F)
Димензии (Приближно)	56 x 31 x 100 mm (2 1/4 x 1 1/4 x 4 in.) (д x ш x в) Без дополнителните делови
Тежина (прибл.)	190 g (6.7 oz) без струјниот кабел

<sup>\*2</sup> Видете ја ознаката на АС адаптерот за преостанатите технички карактеристики.

## Батерија на полнење (NP-FP30)

Максимален излезен напон	DC8.4V
Излезен напон	DC7.2V
Капацитет	3.6 Wh (500 mAh)
Димензии (приближно)	31.8 x 18.5 x 45.0 mm (1 5/16 x 3/4 x 1 13/16 in) (д x ш x в)
Тежина (прибл.)	40 g (1.5 oz)
Работна температура	0°C до 40°C (32°F до 104°F)
Тип	Литиум-јонска

Дизајнот и техничките карактеристики можат да се изменат без претходна најава



# Технички карактеристики

## Систем

Систем за снимање на видео	2 ротирачки глави, Систем за скенирање со навои
Систем за снимање на звук	Ротирачки глави, РСМ систем Квантизација: 12 бита (Fs 32 kHz, stereo 1, stereo 2), 16 бита (Fs 48 kHz, stereo)
Видео сигнал	PAL боја, CCIR стандарди
Касети	Mini DV касета означена со <b>M-DX</b> отпечатена ознака
Брзина на касетата	SP: околу 18.81 mm/s LP: околу 12.56 mm/s
Време на снимање и репродукција	SP: 60 min LP: 90 min (со DVM60 касета)
Време на мотање напред/назад	Околу 2 min 40 s (со DVM60 касета)
Окулар	Електричен окулар (коolor)
Чип за слики	3.0 mm (1/6 тип) CCD (Charge Coupled Device) Бруто: околу 800 000 точки Ефективно (филм): околу 400 000 точки
Објектив	Carl Zeiss Vario-Tessar 20 x (оптички), 800 x (дигитален) Комбиниран објектив со моќен зум
Температура на бои	[AUTO], [ONE PUSH], [INDOOR] (3 200 K), [OUTDOOR] (5 800 K)
Минимална илуминација	5 лукса (F 1.8) 0 лукса (при NightShot plus функцијата) <sup>1</sup>

<sup>1</sup> Предметите кои не можат да се видат во темни услови, можат да се регистрираат благодарение на инфрацрвената светлина.

## Приклучоци за влез/излез

Audio/Video излез	10-пински приклучок Video сигнал: 1 V <sub>p-p</sub> , 75Ω (ohms), небалансиран светлосен сигнал: 1 V <sub>p-p</sub> , 75Ω (ома), небалансиран сигнал со боја: 0.3 V <sub>p-p</sub> , 75Ω (ома), небалансиран аудио сигнал: 327 mV (при излезен отпор над 47 kΩ (килоома)), излезен отпор под 2.2 kΩ
USB приклучок	mini-B
LANC прикл.	Stereo mini-приклучок (Ø 2.5mm)
DV влез/излез	4-пински приклучок 4-пински приклучок

## LCD екран

Слика	6.2 cm (2.5 тип)
Вкупен бр. точки	123 200 (560 × 220)

## Општо

Напојување	DC 7.2 V (батерија) DC 8.4 V (AC адаптер)
Просечна потрошувачка	При снимање со користење на окуларот - 1.9 W При снимање со користење на LCD екранот - 2.4 W
Работна температура	0°C до 40°C (32°F до 104°F)
Температура при складирање	-20°C до +60°C (-4°F до +140°F)
Димензии (приближно.)	65 x 79 x 113 mm (2 1/4 x 3 5/8 x 4 1/2 in.) (д x ш x в)
Тежина (приближно.)	360 g (14 oz) само камерата 420 g (1 lb) заедно со NP-FP30 батерија на полнење и DVM60 касетата.
Испорачан прибор	Погледенете на страницата 8.

# Чекор 2: Полнење на батеријата

Можете да ја полните “InfoLITHIUM” батеријата (P сериј/Н сериј) (стр. 62) откако ќе ја приклучите на камерата.

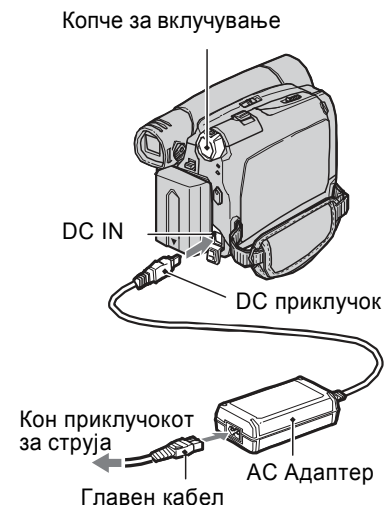

**1** Израмнете ги контактите на батеријата и контактите на камерата **1**, а потоа прикачете ја батеријата и поставете ја на своето место (треба да „кликне“) **2**.

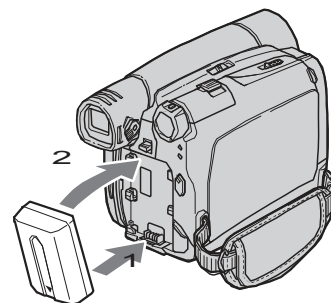

**2** Завртете го POWER копчето во правец на стрелката во OFF (CHG) позиција (вообичаена позиција).



**3** Приклучете го AC адаптерот во DC IN приклучокот на камерата.

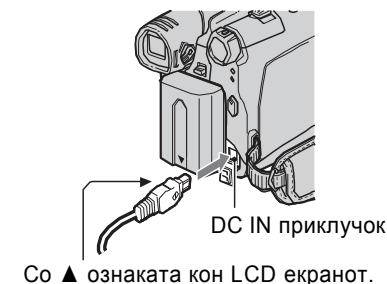

#### 4 Приклучете го главниот кабел на AC адаптерот во штекер.

индикатор CHG (полнење)

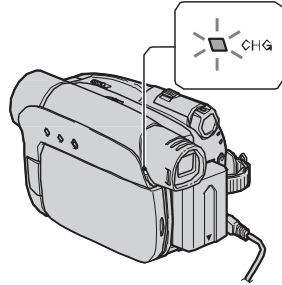

Индикаторот CHG (charge)се вклучува и полнењето започнува.

#### 5 CHG индикаторот се гаси кога батеријата е целосно наполнета. Исклучете го AC адаптерот од DC IN приклучокот.

Исклучете го AC адаптерот од DC IN приклучокот, држејќи ја и камерата и DC приклучокот.

#### Користење на надворешен извор на напојување

Камерата може да ја напојувате и директно преку адаптерот. Во тој случај батеријата нема да се троши.

#### Вадење на батеријата

1 Поставете го POWER копчето на OFF(CHG). Задржете го копчето ▼

BATT со едната рака.

2 Извадете ја батеријата во правец на стрелката.

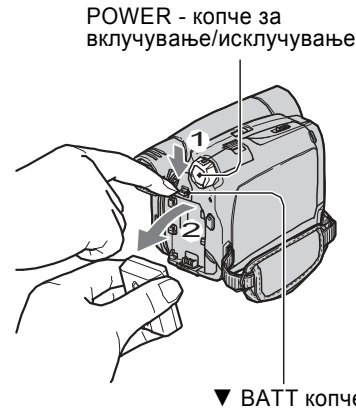

#### Чување на батеријата

За да ја чувате батеријата подолго време без да ја употребувате, најпрво целосно испразнете ја (стр. 63).

#### Време за полнење

Просечно време (минути) кое е потребно за целосно полнење на празна батерија.

Батерија	Време на полнење
NP-FP30 (испорачана)	115
NP-FP50	125
NP-FP71	170
NP-FP90	220
NP-FH50	135
NP-FH70	170
NP-FH100	390

Позицијата на полињата “X” се менува. Доколку не го притиснете точното место, повторете го чекорот 4 пак.

- Доколку екранот е ротиран, нема да можете да го калибрирате.

#### Ракување со кукиштето

- Кукиштето се чисти со мека крпа малку навлажнета со вода. Потоа веднаш треба да се пребрише со сува крпа.
- Не ги користете наведените средства за чистење:
  - Разни хемикалии: разредувач, бензин, алкохол, инсектицид и слично.
  - Не ја оставајте камерата во контакт со гума или винил премногу долго.

#### Одржување и чување на објективот

- Во следните случаи, пребришете го објективот со мека крпа:
  - Доколку има налепени отпечатоци од прсти.
  - Во топли или ладни простории
  - Кога објективот е изложен на воздух со големо количество сол (покрај море).
- Чувајте ги објективите на место со добра вентилација, каде што нема прашина.
- Чистете го повремено. Се препорачува објективот да се користи повремено.

#### Полнење на вградената батерија

Камерата има вградена батерија која служи за чување на внесениот датум, време и останатите дотерувања кога копчето POWER е поставено на позицијата OFF (CHG). Оваа батерија се полни додека камерата се користи. Сепак, оваа батерија ќе се испразни целосно доколку камерата не се користи

#### Процедура

Приклучете ја камерата во струја преку испорачаниот AC адаптер. Поставете го копчето POWER на позицијата OFF (CHG) и оставете ја камерата 24 часа.

### Време на снимање

Приближно време (во мин.) за снимање при користење на полна батерија.

Батерија	Непрекинато време на снимање	Вообичаено време на снимање*
NP-FP30 (испорачана)	95 110	45 55
NP-FP50	135 160	65 80
NP-FP71	330 395	165 195
NP-FP90	500 580	250 290
NP-FH50	155 180	75 90
NP-FH70	330 395	165 195
NP-FH100	760 890	380 445

\* Вообичаените времиња на снимање во услови на повеќекратно притискање на start/stop, вклучување и исклучување на камерата и зумирање.

### Забелешка

• Сите времиња се мерени во следниве услови: Гор: Снимање со отворен LCD екран. Долу: Снимање со помош на окулар и затворен LCD екран.

### Време на репродукција

Приближно време (во мин.) за репродукција при користење на полна батерија.

Батерија	отворен LCD екран	затворен LCD екран
NP-FP30 (испорачана)	105	135
NP-FP50	150	190
NP-FP71	370	465
NP-FP90	550	705
NP-FH50	170	220
NP-FH70	370	465
NP-FH100	845	1065

### За батеријата

- Пред замена на батеријата свртете го POWER копчето во OFF (CHG) позиција.
- CHG (полни) индикаторот трепка во текот на полнењето, или Информацијата за батеријата (стр. 23) не се појавува правилно во следниве околности:
  - Батеријата не е добро поставена.
  - Батеријата е оштетена.
  - Батеријата е амортизирана (се однесува само за Battery Info).
- Батеријата нема да ја напојува камерата со енергија се додека AC Адаптерот е вклучен во DC IN приклучокот на вашата камера, дури и кога струјниот кабел е исклучен од електричната мрежа.

### За времето на полнење, снимање и репродукција

- Измерените времиња со камерата се извршени при температура од 25 °C (77 F). Со камерата се препорачува работење при температури 10 - 30 °C (50 - 86 F).
- При ниски температури времето на снимање и репродукција ќе биде покосо.
- Во зависност од условите во кои ја користите вашата камера, времето на снимање и репродукција може да варира.

### За AC Адаптерот

- Користете лесно достапен штекер за да го приклучите AC адаптерот. Доколку приметите некаков дефект веднаш исклучете го AC адаптерот од струја.
- Не го поставувајте AC адаптерот во тесен простор, како на пример помеѓу ѕидот и мебелот.
- Не вршете краток спој со метален предмет на DC приклучокот од AC адаптерот или на контактите од батеријата. Тоа може да предизвика дефект.

### Предупредување

- Дури и кога камерата е исклучена, AC адаптерот сеуште има мала потрошувачка на струја, кога е приклучен во електричната мрежа.

### Внимание при кондензацијата

Кондензација може да се наталожи кога ја внесувате камерата од ладна во топла просторија (или обратно), како и кога ја користите во влажни услови.

- Кога во зима ќе ја внесете камерата во загреана просторија.
- Кога ќе излезете од климатизиран автомобил надвор во лето.
- Кога ја користите камерата во место со водена пара.
- Кога ја користите камерата на топло и влажно место.

### Спречување на кондензацијата

Кога ја внесувате камерата од ладно на топло место, ставете ја во пластична кутија или завиткајте ја добро со фолија. Откако температурата во кутијата ќе се изедначи со амбиенталната, извадете ја камерата од кутијата или одмотајте ја фолијата.

### Видео глава

- Доколку главата се извалка, сликата ќе има намален квалитет и пречки.
- Во таков случај, чистете ја главата 10 секунди со Sony DVM-12CLD касета за чистење глави
  - Доколку главата е валкана, се јавуваат мозаични нејаснотии или при репродукцијата добивате син екран.



- Сликата не се движи при репродукцијата. – Сликата не се прикажува и има пречки во звукот.
- [Dirty video head. Use a cleaning cassette.] „Главата е валкана. Користете касета за чистење.“ Пораката се прикажува при снимањето доколку главата е валкана.
- [Dirty video head. Use a cleaning cassette.] „Главата е валкана. Користете касета за чистење.“ Се прикажува во истиот случај при репродукцијата.
- Главата се истрошува при долгоотрајната употреба. Доколку не можете да добиете чиста слика и по чистењето на главата, заменете ја со нова кај овластениот сервисер на Sony.

### LCD екран

- Не го притискајте премногу LCD екранот. Истиот може да се оштети.
- Доколку камерата се користи на ладно место, може да се јави постојана слика на екранот. Не се работи за дефект.
- При користењето, задниот дел од екранот може да се загрее. Не се работи за дефект.

### Чистење на LCD екранот

Екранот се чисти од дамките и отпечатоците од прсти со мека сува крпа. Доколку користите комплет за чистење LCD екрани, не ја нанесувајте течноста за чистење директно на екранот. Користете хартија за чистење навлажнета со ваква течност.

### Дотерување на LCD екранот (КАЛИБРИРАЊЕ)

Доколку полињата на екранот не реагираат правилно при нивното притискање, извршете ја оваа постапка. Притоа, приклучете ја камерата на AC адаптерот.

- 1 Поставете го копчето POWER на OFF (CHG) позицијата.
- 2 Извадете ја касетата од камерата, исклучете ги сите кабли, освен оној на AC адаптерот од Handycam базата кај моделот DCR-HC22E.
- 3 Поставете го копчето POWER на позицијата PLAY/EDIT. Притоа, држете го притиснато DISP/BATT INFO копчето на камерата. Потоа, држете го притиснато копчето DISP/BATT INFO околу 5 секунди.
- 4 Допрете ги полињата “X” прикажани

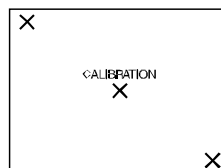

## Чекор 3: Вклучување и цврсто држење на камерата

За снимање или репродукција, поместете го копчето POWER за да го активирате индикаторот на потребната функција. При првата употреба, менито CLOCK SET се јавува на екранот (стр. 16).

POWER копче Капак за објективот

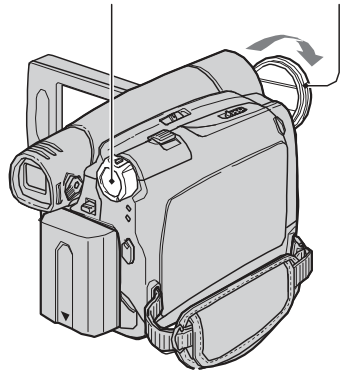

### 1 Извадете го капакот на објективот со притискање на двете копчиња од страна.

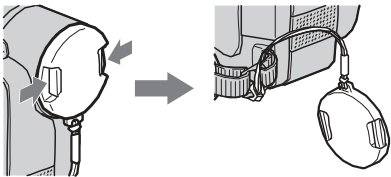

### 2 Движете го копчето POWER во правецот на стрелката додека не светне соодветниот индикатор.

Доколку копчето POWER се постави на OFF, држете го притиснато зеленото копче пред да го поместите на посакуваната позиција.

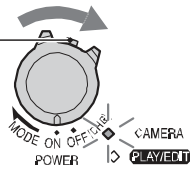

**Индикатори кои се активираат**  
**CAMERA:** За снимање на касета..  
**PLAY/EDIT:** За репродукција или уредување на сликите..

- Откако ќе го дотерате времето ([CLOCK SET], страна. 16), при следното вклучување на камерата, датата и времето ќе се прикажат на LCD екранот неколку секунди.

### 3 Правилно држење на камерата.

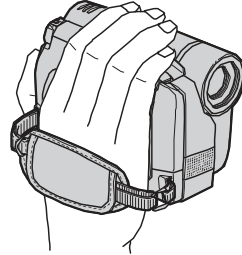

### 4 Цврсто фатете ја камерата и затегнете го ременот.

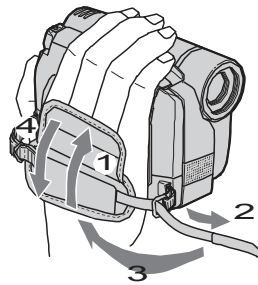

### Исклучување на камерата

- 1 Поместете го копчето POWER на позицијата OFF (CHG).
- 2 Поставете го капакот на објективот

- Камерата е фабрички дотерана да се исклучува автоматски доколку не се користи 5 минути. Начинот за активирање и деактивирање на оваа функција [A.SHUT OFF] е опишан на страна 44.

## Одржување и мерки на претпазливост

### Користење и одржување

- Не ја поставувајте камерата и приборот на следните места.
  - Екстремно топли и ладни места. Не ја изложувајте на температури над 60°C (140°F), на пр: на директна сончева светлина, во автомобил паркиран на сонце. Камерата може да се расипе или деформира.
  - Близу јаки магнетни полиња и извори на вибрации.
  - Близу јаки радио-бранови и зрачење. Може да дојде до неправилно снимање.
  - Близу AM ресивери и видео-опрема. Може да дојде до пречки.
  - На песокливи плажи и места со многу прашина. Доколку во камерата влезе песок или прашина, може да дојде до неправилно оштетување.
  - Близу прозори или во надворешни услови, каде LCD екранот, окуларот, или објективот може да се изложат на директна сончева светлина. Тоа може да ги оштети внатрешните делови
  - На било какви влажни места.
- Напојувајте ја камерата само на DC 7.2 V (батерија) или DC 8.4 V (AC адаптер).
- Користете ги само средствата за напојување препорачани со ова упатство.
- Камерата не смее да дојде во контакт со вода. На тој начин може да дојде до неправилно оштетување.
- Доколку во камерата влезе течност или цврст предмет, прекинете го напојувањето и однесете ја на проверка кај овластениот сервисер на Sony.
- Ракувајте внимателно, не дозволувајте камерата да ви падне на земја и да претрпи други механички удари. Бидете особено внимателни со објективот.
- Кога не ја користите камерата, поставете го копчето POWER на позицијата OFF (CHG)
- Не ја покривајте камерата и не ја завиткувајте (на пр. со крпа). На тој начин може да дојде до прегревање)
- При исклучувањето од струја, не го влечете самиот кабел на адаптерот. Повлечете го приклучокот.
- Не ставајте никакви предмети врз кабелот.
- Металните контакти на батеријата мора секогаш да бидат чисти
- Чувајте го далечинскиот управувач и неговата

батерија вон дофат на деца. Доколку се случи батеријата да се проголта, веднаш побарајте помош кај лекар.

- Доколку батериите протечат:
  - Обратете се кај овластениот сервисер на Sony.
  - Измијте ги електролитите кои дошле во контакт со кожата или очите и побарајте помош од лекар

### Кога планирате да не ја користите камерата долго време

- Вклучувајте ја повремено и пуштете некоја касета 3 минути.
- Испразнете ја батеријата до крај пред да ја складирате камерата.

### Кондензација на влага

Доколку камерата се внесе од ладна во топла просторија, на објективот или касетата може да се кондензира влага. Во тој случај, камерата може да се залепи на барабанот. Доколку се кондензира влага, пораката [Moisture condensation. Eject the cassette.] (Кондензација. Извадете ја касетата) или [Moisture condensation. Turn off for 1H.] (Кондензација. Исклучете ја камерата 1 час) се прикажува на екранот. Овие пораки не се прикажуваат кога доаѓа до кондензација во објективот.

### Доколку дојде до кондензација

Не може да се користи ниту една функција, освен да се извади касетата. Извадете ја касетата, исклучете ја камерата и оставете ја со отворен капак околу 1 час. Доколку наведените индикатори не се прикажани по повторното вклучување, камерата може да се користи.

Доколку кондензацијата само што започнала да се таложи, камерата не може да ја открие. Во тој случај, касетата не излегува околу 10 секунди по отворањето на капакот. Не се работи за дефект. Не го затворајте капакот додека не излезе касетата.

## За i.LINK врската

DV приклучокот на овој уред е компатибилен за i.LINK врска. Во ова поглавје е опишан i.LINK стандардот и неговите карактеристики.

### Што е i.LINK?

i.LINK е дигитален сериски приклучок за пренос на дигитални видео и аудио сигнали, како и други податоци кои се компатибилни за i.LINK уредите. Уредите компатибилни за i.LINK можат да се поврзат со помош на i.LINK кабел. Тој Ви овозможува пренос на податоци помеѓу најразлични дигитални AV уреди. Доколку два или повеќе уреди со i.LINK се поврзат паралелно со камерата, можете да вршите пренос на податоци не само со директно поврзаниот уред, туку и со уредот кој е приклучен на директно поврзаниот уред. Имајте во предвид дека перформансите за ваквиот тип на поврзување варираат во зависност од техничките карактеристики на приклучените уреди. Кај некои од овие уреди не евозможен пренос на податоци.

- Се разбира, преку i.LINK кабел со камерата може да се поврзе директно само еден уред. Кога ја поврзувате камерата со i.LINK уред кој има два или повеќе DV приклучоци, проучете го упатството за употреба на соодветниот уред.
- i.LINK е попознат термин за IEEE 1394 типот на пренос на податоци развиен од Sony, кој прерасна во заштитна марка на многу производители.
- IEEE 1394 е меѓународен стандард одобрен од Институтот на електро и електронски инженери.

### За i.LINK бројот на битови во секунда

Максималниот број на битови во секунда кои се разменуваат преку i.LINK варира во зависност од уредот. Постојат три типа: S100 (околу 100Mbps\*) S200 (околу 200Mbps) S400 (околу 400Mbps)

Бројот на битови во секунда е наведен во поглавјето “Технички карактеристики” во упатството за употреба на секој уред одделно. Кај некои уреди, овој број е означен и во близина на i.LINK приклучокот на самиот уред.

Доколку овој број не е означен (како на пример кај овој уред), се работи за приклучок од типот “S100.” Бројот на битови во секунда може да отстапува од означената вредност, доколку камерата се поврзе со уред со различен број на битови во секунда.

### \* Што е Mbps?

Mbps е кратенка за “megabits per second” (број на мега-битови во секунда), односно, количество податоци кои можат да се примат и пратат во една секунда. На пример, брзината 100 Mbps означува дека во една секунда можат да се пратат или примат 100 мегабита.

### Користење на i.LINK функциите на камерата

Повеќе информации за преносот на податоци помеѓу камерата и друг уред со DV приклучок има на страна 47. Камерата може и да се поврзе со други i.LINK компатибилни уреди со DV приклучок произведени од Sony (на пример, персоналните компјутери од серијата VAIO), како и различни видео уреди. Пред да ја поврзете камерата со компјутер, проверете дали претходно кај него сте го инсталирале потребниот софтвер.

Некои видео уреди со i.LINK, како на пример дигиталните телевизори, DVD MICROMV или HDV снимачите / плеерите, не можат да се поврзуваат преку DV приклучок. Пред да ја поврзете камерата со ваквите уреди, проверете дали истите се компатибилни за DV врска. За повеќе информации и потребниот софтвер, проучете го упатството за употреба на уредите со кои ја поврзувате камерата.

### За потребниот i.LINK кабел

Користете Sony i.LINK кабел со 4 пина на 4 пина (за DV пренос на податоци).

## Чекор 4: Дотерување на LCD екранот и окуларот

### LCD екран

Отворете го LCD екранот (1), и прилагодете го на посакуваниот агол (2).

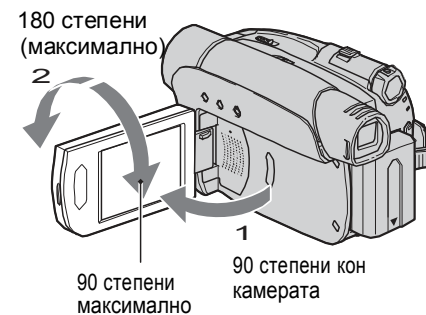

- Доколку го ротирате екранот 180 степени кон објективот, можете да го затворите со видната страна нанадвор. Оваа опција е особено погодна при репродукцијата.
- Видете [LCD BRT] (страна 35) за дотерување на осветленоста на LCD екранот.

### Окулар

За да не се троши батеријата побрзо, можете да го затворите екранот и сликата да ја гледате со помош на окуларот.



- Нивото на осветленост на окуларот можете да го прилагодите со опцијата [VF B.L.] (LCD/VF SET) - [VF B.L.] (стр. 42).
- Можете да ја дотерате [FADER] и [EXPOSURE] опциите со помош на окуларот (стр. 33).

## Чекор 5: Употреба на екранот на допир

Со екранот на допир, можете да репродуцирате снимен материјал (стр. 21), или да измените параметри (стр. 30).

**Поставете ја раката на задната страна од LCD екранот. Ракувајте допирајќи ги копчињата прикажани на екранот.**

DISP/BATT INFO

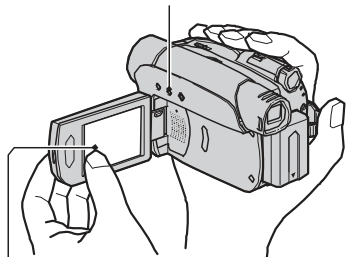

Допрете го потребното копче на екранот.

- Ако копчињата не функционираат правилно, дотерајте ја LCD калибрацијата (CALIBRATION) (стр. 67).
- На LCD екранот можат да се појават линии. Тоа не е дефект и тие линии не се снимаат.

### Прикривање на индикаторите на екранот

Притиснете го копчето DISP/BATT INFO за да ги вклучите или исклучите индикаторите на екранот (на пр. часот и датумот, кодот и слично).

### Менување на јазикот

Можете да одредите на кој јазик да се прикажува текстот на екранот. Изберете го посакуваниот јазик во опцијата [LANGUAGE] во (SETUP MENU) (стр. 30, 43).

### Значење на индикаторите на екранот (Display Guide)

Можете лесно да го проверите значењето на индикаторите кои се прикажуваат на LCD екранот. (стр. 25).

#### 1 Допрете FN

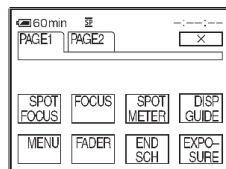

#### 2 Допрете [DISP GUIDE].

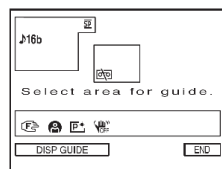

Индикаторите варираат во зависност од дотерувањата.

Ставете ја во камерата непосредно пред снимањето.

- Користете батерија со поголем капацитет: NP-FP71/FP90/FH70/FH100 (опција).
- Честото користење на LCD екранот и честата репродукција и мотање ја трошат батеријата побрзо. Се препорачува користење на батеријата со голем капацитет: NP-FP71/FP90/FH70/FH100 (опција).
- Копчето POWER мора да биде на позицијата OFF (CHG) кога не ја користите камерата. Кога копчето е на друга позиција, батеријата ќе се празни.
- Чувајте резервни батерии во кои има 2-3 пати поголем капацитет од потребното време на снимање.
- Батеријата не е водоотпорна. Не ја изложувајте на влага.

### Околу индикаторот за преостанато време за снимање

- Доколку камерата се исклучува и покрај тоа што индикаторот покажува дека има уште доволно време за снимање, наполнете ја батеријата до крај повторно. Индикаторот повторно ќе го покаже точното преостанато време за снимање. Сепак, индикаторот може да не го прикажува точното преостанато време доколку камерата се користи долготрајно на топло време. Користете го овој индикатор како приближен ориентир за времето.
- Ознаката почнува да трепка дури и кога остануваат 5-10 минути снимање, ако се снима во непогодни услови за камерата

### Околу складирањето на батеријата

- За да се одржи правилното функционирање на батеријата, дури и кога не ја користите камерата, барем еднаш годишно наполнете ја батеријата до крај и користете ја камерата додека не се испразни. Чувајте ја батеријата на ладно и суво место
- За да може батеријата да се испразни до крај пред да ја складираате, поставете ја опцијата [A.SHUT OFF] на [NEVER] во менито (OTHERS) и поставете ја камерата во режим на готовност за снимање (STANDBY) (стр. 46)

### Рок на траење на батеријата

- Батеријата има ограничен рок на траење. Колку повеќе се користи батеријата, нејзиниот капацитет се намалува. Кога нејзиниот капацитет ќе се намали премногу, купете нова батерија.
- Рокот на траење на батеријата зависи и од тоа дали истата се користи и складира правилно.

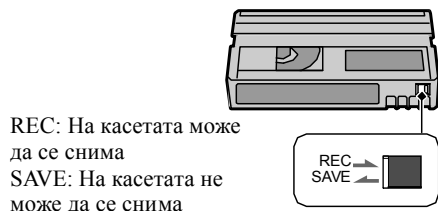

REC: На касетата може да се снима  
SAVE: На касетата не може да се снима

### Ставање етикета на касетата

За да не дојде до дефект на камерата, ставајте ја етикетата само на деловите означени на илустрацијата.

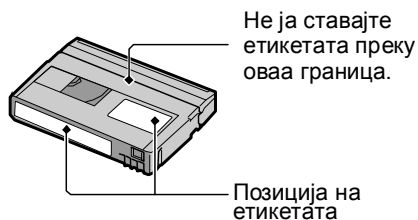

Не ја ставајте етикетата преку оваа граница.

Позиција на етикетата

### По користењето на касетата

Премотајте ја касетата до почетокот, за да не дојде до создавање нејаснотии на сликата и звукот. Потоа касетата треба да се стави во кутија, која понатаму ќе стои во исправена положба.

### Чистење на златните контакти

По секои 10 вадења на касетата, златните контакти треба да се чистат со ватирано стапче.

Доколку контактите се валкани, индикаторот може да не го прикажува правилно преостанатото време за снимање на касетата.

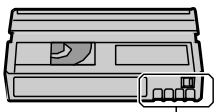

Позлатен приклучок

## За “InfoLITHIUM” батеријата

Треба да се користи “InfoLITHIUM” батерија (Серија P). Камерата може да работи само со “InfoLITHIUM” батерија. “InfoLITHIUM” од серијата P имаат ознаки:

### Што е “InfoLITHIUM” батерија?

“InfoLITHIUM” батерија е всушност пакет од литиум-јонски батерии кој има можност за комуницирање со камерата во врска со работните услови и AC адаптерот и полначот.

“InfoLITHIUM” батеријата ја пресметува потрошувачката на енергија според работните услови и го прикажува на екранот преостанатото време за снимање

Кога е приклучен AC адаптерот, се прикажуваат преостанатото време на батеријата и преостанатото време на полнење.

### Полнење на батеријата

- Наполнете ја батеријата до крај пред да почнете да ја користите камерата
- Се препорачува батеријата да се чува на температура од 10°C до 30°C (50°F до 86°F) додека CHG (charge) индикаторот да се изгаси. Доколку ја полните батеријата во амбиент со друга температура, полнењето нема да биде ефикасно.
- Откако полнењето ќе заврши, исклучете го адаптерот од DC IN приклучокот на камерата и извадете ја батеријата, односно, извадете ја камерата од Handycam базата кај моделот DCR-HC22E.

### Ефикасно користење на батеријата

- Ефикасноста на батеријата се намалува кога температурата е под 10°C (50°F). Со тоа се скратува и времето во кое можете да ја користите батеријата. За да ја користите подолго време при ваков случај :
  - Ставете ја батеријата во џебот за да ја стоплите.

## 3 Допрете го полето кое го содржи индикаторот чиешто значење сакате да го проверите.

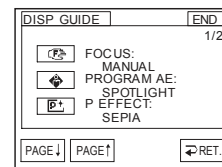

Значењето на индикаторите се прикажува на екранот. Доколку не го видите потребниот индикатор, допрете [PAGE ↓]/[PAGE ↑] за промена. Кога ќе допрете [RET.], се враќате назад.

## За крај на операцијата

Допрете [END].

## Чекор 6: Дотерување на часот и датумот

Пред првата употреба на камерата, треба да се дотера часот и датумот. Доколку не ги дотерате, екранот CLOCK SET се прикажува при секое вклучување на камерата.

• Доколку не ја користите камерата **околу 3 месеци**, вградената батерија се празни и часот и даумот можат да се избришат од меморијата. Во тој случај, ќе морате повторно да ги дотерате истите (стр. 68).

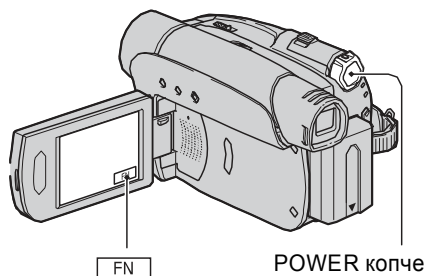

Доколку по прв пат ја вклучувате камерата, одете директно на чекор 4.

**1** Допрете **[FN]** → **[MENU]**.

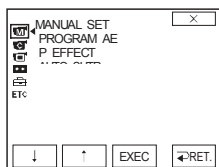

**2** Изберете **[SETUP MENU]** со **[↓]** / **[↑]**, и допрете **[EXEC]**.

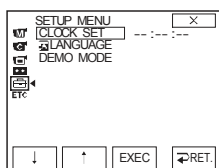

**3** Изберете **[CLOCK SET]** со **[↓]** / **[↑]**, и допрете **[EXEC]**.

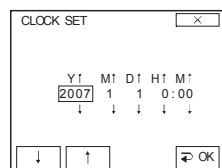

**4** Изберете **[Y]** (година) со **[↓]** / **[↑]** потоа допрете на **[OK]**.

Можете да ја дотерате било која година до 2079.

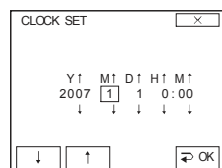

**5** Изберете **[M]** (месец), потоа **[OK]** и повторно за **[D]** (ден), **[H]** (час) и **[M]** (минута).

Часовникот започнува со работа.

• Датумот и часовникот не се прикажуваат додека снимате, но автоматски се запишуваат додека снимате, и може да се прикажат за време на репродукција (видете страна 35 за [DATA CODE]) (За време на Easy Handycam операција, може да се дотера само [DATE/TIME]).

## Дополнителни информации

### Користење на камерата во странство

#### Напојување

Камерата можете да ја користите во било која земја со испорачаниот AC адаптер кој може да ја напојува камерата со AC 100 V до 240 V, 50/60 Hz.

#### TV колор системи

Вашата камера е базирана врз PAL системот. Доколку сакате да ги гледате снимките на телевизор, истиот мора да има PAL систем и AUDIO/VIDEO приклучок

Систем	Се користи во:
NTSC	Бахами, Боливија, Канада, Средна Америка, Чиле, Колумбија, Еквадор, Гвајана, Јамајка, Јапонија, Кореја, Мексико, Перу, Суринам, Тајван, Филипини, САД, Венецуела и.т.н...
PAL	Австралија, Австрија, Белгија, Кина, Чешка, Данска, Финска, Германија, Холандија, Хонг Конг, Унгарија, Италија, Кувајт, Малезија, Нов Зеланд, Норвешка, Полска, Португалија, Симгапур, Словачка, Шпанија, Шведска, Швајцарија, Тајланд, Обединетото Кралство и.т.н...
PAL - M	Бразил
PAL - N	Аргентина, Парагвај, Уругвај.
SECAM	Бугарија, Франција, Гвајана, Ирак, Иран, Монако, Русија,

#### Едноставно дотерување на часовникот според временската разлика

Кога ја користите камерата во странство, можете лесно да го дотерате часовникот според временската разлика, благодарение на функцијата [WORLD TIME] во [ETC] (OTHERS). Влезете во ова мени и одредете ја временската разлика (стр. 44).

## Касети

Можете да користите само касети во mini DV формат. Користете само касети со ознаката **Mini DV**

Mini DV Digital Video Cassette е заштитена марка.

Вашата камера не е компатибилна за касети со касетна меморија.

### За да не остануваат празни места на касетата

Одете до крајот на снимениот дел со END SEARCH функцијата (стр. 26) пред да започнете нова снимка, во следните случаи:

- По секоја репродукција.
- По користењето на EDIT SEARCH ф-ја.

### Сигнал за заштита

#### При репродукцијата

Доколку касетата која ја пуштате има сигнал за заштита, содржината не можете да ја копираете на друг уред, поврзан со камерата.

#### За моделите DCR-HC28E:

#### Додека снимате

На камерата не можете да снимате заштитен софтвер. Пораката [Cannot record due to copyright protection.] се појавува на екранот или окуларот кога ќе се обидете да преснимите заштитен софтвер. Камерата не ги преснимува сигналите за заштита на авторските права кога касетата се преснимува на друг уред поврзан со неа.

### Внимание при употребата

#### Кога планирате да не ја користите касетата долго време:

Извадете ја касетата и ставете ја на сигурно место



**Invalid during Easy Handycam operation.** Не е овозможено за време на Easy Handycam операцијата (стр. 19)

**HDV recorded tape. Cannot playback.**

- Камерата не може да репродуцира во тој формат. Репродуцирајте со опрема на која е снимен материјалот.

**HDV recorded tape. Cannot add audio.**

- Не може да се додаде звук на материјал снимен во HDV формат

## Чекор 7: Ставање на касета

Се користат само mini DV <sup>Mini DV</sup> касети (стр. 61).

- Достапното време на снимање зависи од избраниот режим на снимање [REC MODE] (стр. 42).

**1** Поместете го и држете го копчето **OPEN/ЕЈЕСТ** во насока на стрелката и отворете го капакот.

OPEN/ЕЈЕСТ копче

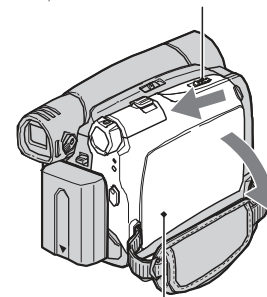

капак

Кутијата на касетата автоматски излегува и се отвора.

**2** Ставете ја касетата со прозорчето нагоре и притиснете **(PUSH)**.

Притиснете го полека средниот дел на задната страна од касетата.

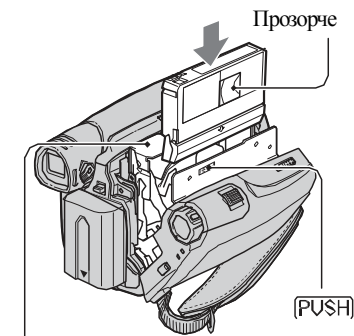

Лежиште на касетата

- Кутијата за касета автоматски се повлекува наназад. Не ја туркајте касетата во кутијата. Може да дојде до дефект.

**3** Затворете го капакот.

### Вадење на касетата

Повторете ја истата постапка како за ставањето на касетата.



# Лесно снимање и репродукција (Easy Handycam)

Со Easy Handycam функцијата, повеќето опции на камерата автоматски се дотеруваат на оптималната вредност, со што снимањето се оленува во голема мерка. Бидејќи основните функции се дотеруваат автоматски и димензиите на сликата се зголемуваат за полесно гледање, дури и почетниците можат лесно и едноставно да ракуваат со камерата.

Извадете го капакот (стр. 12).

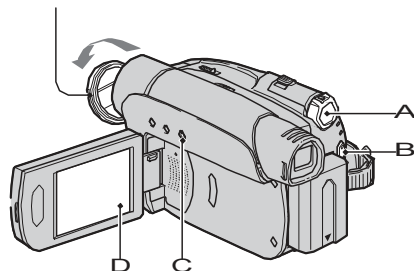

## Снимање

**1** Поместете го копчето POWER **A** во насока на стрелката за да ја вклучите камерата.

Ако POWER копчето **A** е на OFF(CHG), завртете го, притискајќи на зеленото копче.

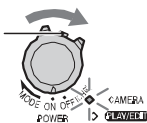

**2** Притиснете EASY **C**.



**EASY** се прикажува на екранот **D**.

**3** Притиснете REC START/STOP **B** за почеток на снимањето.\*

Индикаторот (**A**) се префрла од [STBY] во [REC]. За запирање на снимањето, притиснете **B** повторно.



\* Видео материјалот се снима во SP (стандарден режим) на касета.

## Опис на предупредувачките пораки

Доколку некој индикатор се прикаже на екранот, следете ги инструкциите.

### ■ Батерија / напојување

Користете InfoLITHIUM батерија. (стр. 62)

### Battery level is low.

- Проверете ја батеријата (стр. 9, 62).

Old battery. Use a new one. (стр. 62)  
(Батеријата е стара, ставете нова)

Re-attach the power source. приклучете го изворот на струја повторно (стр. 9)

Use new AC adapter or reinsert. Користете нов адаптер или повторно приклучете го (стр. 9)

### Moisture condensation

Наталожена кондензација.  
Извадете ја касетата (стр. 65)

Moisture condensation. Turn off for 1H. (Наталожена кондензација. Исклучете ја камерата 1 час) (стр. 65)

### ■ Касета

Ставете касета. (стр. 17)

Повторно ставете ја касетата. (стр. 17)

- Проверете да не е оштетена касетата.

The tape is locked - check the tab. (Касетата е заклучена. Проверете го копчето) (стр. 62)

The tape has reached the end.

- Касетата стигнала до крајот. Премотајте ја.

### ■ Друго

Cannot record due to copyright protection. (Има заштита) (стр. 61)

Cannot add audio. Disconnect the i.LINK cable. (Не може да се додаде звук) (стр. 48)

Не е снимено во SP режим  
Not recorded in SP mode. Cannot add audio. (Не може да се додаде звук) (стр. 48)

Not recorded in 12-bit audio. Cannot add audio. (Не е снимено во 12-bit аудио. Не може да се додаде звук) (стр. 48)

Cannot add audio on the blank portion of a tape. (Не може да се додаде звук) (стр. 48)

Cannot add audio. (стр. 48)

- Не може да се додаде звук на касета снимена со 4CH MIC REC.

Dirty video head. Use a cleaning cassette. Главата е нечиста, користете касета за чистење (стр. 66)

Cannot start Easy Handycam. Не може да стартува функцијата Easy Handycam (стр. 18, 51)

Cannot cancel Easy Handycam. Не може да се откаже функцијата Easy Handycam (стр. 18, 51)

## Екран за автоматска дијагноза / предупредувачки индикатори

Доколку на екранот се прикажат наведените индикатори, обидете се да го решите проблемот. Доколку проблемот остане нерешен и натаму, контактирајте со овластениот сервисер на SONY.

### C:(или E:) □□:□□ (екран за автоматска дијагноза)

**C:04:□□**

- Батеријата не е од типот "InfoLITHIUM" батерија. Користете "InfoLITHIUM" батерија (стр. 62).
- Приклучете го цврсто приклучокот на адаптерот во DC IN приклучокот на камерата (стр. 9).

**C:21:□□**

- Има кондензација. Извадете ја касетата и почекајте 1 час (стр. 65).

**C:22:□□**

- Исчистете ја главата со соодветна касета (стр. 66).

**C:31:□□ / C:32:□□**

- Симптоми кои не се опишани погоре. Извадете ја касетата и повторно ставете ја. Не ја извршувајте оваа постапка доколку се работи за кондензација (стр. 65).
- Исклучете ја камерата од струја или извадете ја батеријата. Потоа повторно вклучете ја камерата
- Сменете ја касетата, притиснете RESET (стр.23), и вклучете ја камерата повторно

**E:61:□□ / E:62:□□**

- Контактирајте со овластениот сервисер на Sony. Кажете го 5-цифрениот код за грешка кој почнува со "E."

### (Предупред. за ниво на батерија)

- Батеријата е речиси дотрајана.
- Во зависност од функцијата, околината и условите, симболот  може да трепка, дури и ако остануваат 5 - 10 минути работа.

### (Кондензација)\*

- Извадете ја касетата, прекинете го напојувањето на камерата и оставете ја 1 час со отворен капак (стр. 65).

### (Предупредувачки индикатор за касетата)

#### Бавно трепкање:

- Остануваат помалку од 5 минути од батеријата.
- Не е ставена касета.\*
- Копчето за заштита на касетата е поставено на "Заклучено" (стр. 62).\*

#### Брзо трепкање:

- Касетата е дотрајана.\*

### (Исфрлање на касетата)\*

#### Бавно трепкање:

- Копчето за заштита на касетата е поставено на "Заклучено" (стр. 62).

#### Брзо трепкање:

- Има кондензација (стр. 65).
- Се прикажува екранот за автоматска дијагноза (стр. 58).



\* се слуша звук кога предупредувачкиот индикатор се прикажува на екранот (стр. 44).

## Репродукција

Поместете го копчето POWER **A** во насока на стрелката за да се активира сијаличката PLAY/EDIT. Допрете ги копчињата на екранот **D** по следниот редослед.

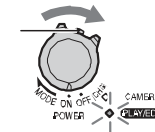
Ако POWER копчето е поставено на OFF(CHG), завртете го држејќи на зеленото копче.



Допрете  , а потоа  за започнување на репродукција.

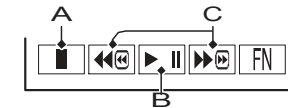

**A** Стоп

**B** При секое притискање се префрлате помеѓу репрод./пауза

**C** Враќање/Брзо напред

### ■ Исклучување на Easy Handycam функцијата

Притиснете EASY **C** повторно. **EASY** исчезнува од екранот **D**.

### ■ Дотерувања за време на Easy Handycam функцијата

Допрете  и [MENU] за прикажување за дотерувањата. Видете на страна 30 за детали за дотерувањата.

- Скоро сите дотерувања се враќаат на фабричките вредности, автоматски (стр. 37).
- Исклучете ја Easy Handycam функцијата ако сакате да додадете било каков ефект или дотерувања за сликата. Скоро сите дотерувања се враќаат во претходната состојба.

### ■ Копчиња кои не функционираат за време на Easy Handycam

За време на Easy Handycam операцијата, BACK LIGHT копчето (стр. 22) не функционира. На екранот се прикажува пораката [Invalid during Easy Handycam operation.] доколку функцијата не е возможна.

# Снимање

Капак на објективот  
Извадете го капакот со притискање на двете копчиња од страна на капакот.

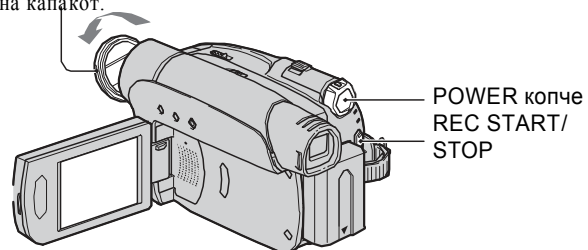

## 1 Завртете го POWER копчето во правец на стрелката за да се вклучи CAMERA индикаторот.

Ако POWER копчето е поставено на OFF(CHG), вртете го притискајќи на зеленото копче.

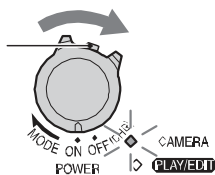

## 2 Притиснете REC START/STOP за почеток на снимањето.

Индикаторот (A) се префрла од [STBY] во [REC].

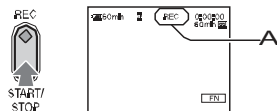

### За запирање на снимањето

Притиснете REC START/STOP повторно.

## Преснимување / Уредување / Поврзување со надворешни уреди

### Временскиот код и други податоци се прикажуваат на екранот на поврзаниот уред при репродукцијата

- Поставете ја опцијата [DISP OUT] на [LCD] кога поврзувате со A/V кабел (стр. 44).

### Не можете да преснимувате правилно со помош на A/V кабелот.

- Можеби A/V кабелот не е добро поврзан. Проверете дали приклучоците на кабелот се правилно поврзани на надворешниот уред. (стр. 45).

### Новиот звук додаден на касетата не се слуша.

- Дотерајте ја опцијата [AUDIO MIX] од [ST1] (original sound) менито додека не добиете квалитетен звук (стр. 49).

### Сликите од приклучените уреди не се прикажуваат правилно

- Влезниот сигнал не е поставен на PAL (стр. 61).

## Поврзување со компјутер

### Компјутерот не ја препознава камерата.

- Исклучете го кабелот и повторно вклучете го.
- Исклучете го кабелот од компјутерот, ресетирајте го компјутерот и одбидете се повторно.

### Сликата која ја гледате на камерата не се прикажува на екранот на компјутерот.

- Исклучете го кабелот од компјутерот, вклучете ја камерата и поврзете ги повторно.

### Снимениот материјал не се прикажува на компјутерот.

- Исклучете го кабелот од компјутерот, вклучете ја камерата и поврзете ги повторно.

**Звукот е со прекини.**

- Исчистете ја главата со посебна касета (стр. 66).

**“---” симболот се прикажува на екранот.**

- Касетата која ја репродуцирате е снимена без датум и час.
- На касетата има празно место помеѓу снимките
- Податочниот код снимен на касетата не може да се прочита.

**Се јавуваат пречки и **NIS** симболот се прикажува на екранот.**

- Касетата е снимена во TV систем за боја, различен од оној на камерата (PAL). Не се работи за дефект (стр. 61).

**4ch-12b симболот се прикажува на екранот.**

- Касетата е снимена на друг уред со помош на 4-канален микрофон (4CH MIC REC). Вашата камера не е компатибилна за снимки извршени со 4-канален микрофон.

**Мени****Содржините од менито се испишани со сива боја**

- Вака означените содржини од менијата не можат да се избераат во моментот.

**Не можете да ја користите функцијата [SPOT FOCUS].**

- [SPOT FOCUS] не може да се користи заедно со [PROGRAM AE].

**Не можете да ја користите функцијата [SPOT METER].**

- Оваа функција не можете да ја користите истовремено со функцијата NightShot plus.
- Доколку изберете програмиран режим, [SPOT METER] функцијата автоматски се поставува на [↔AUTO].

**Не можете да ја користите функцијата [EXPOSURE].**

- Оваа функција не можете да ја користите истовремено со функцијата NightShot plus.
- При [PROGRAM AE], [EXPOSURE] автоматски се поставува на [↔AUTO].

**Не можете да ја користите функцијата [WHT BAL].**

- Оваа функција не можете да ја користите истовремено со функцијата NightShot plus.

**Не можете да ја користите функцијата [PROGRAM AE].**

- Оваа функција не можете да ја користите истовремено со функцијата NightShot plus.

# Репродукција

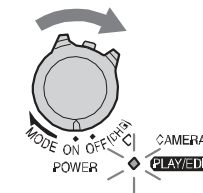
**1 Завртете го POWER копчето во правец на стрелката за да се вклучи PLAY/EDIT индикаторот.****2 Стартување на репродукцијата.**

Допрете **⏮** за да ја премотате касетата до саканата точка, а потоа притиснете **▶** за да ја стартувате репродукцијата.

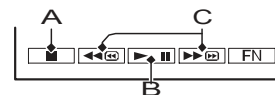

**A** Стоп

**B** Со секое допирање се префрлате помеѓу репродукција/пауза

- Репродукцијата автоматски се стопира ако режимот пауза трае повеќе од 3 минути.

**C** Брзо премотување наназад/напред

**Дотерување на јачината на звукот**

Допрете **[FN]** → **[PAGE1]** → **[VOL]**, а потоа **[-]**/**[+]** за дотерување на гласот.

**Пребарување сцени за време на репродукција**

Задржете на **▶▶**/**⏮** за време на репродукција (барање слика), или **⏪**/**⏩** додека брзо ја премотувате касетата (скенирање).

- Можете да репродуцирате во различни режими ([V SPD PLAY], стр. 36).

# Функции за снимање/репродукција, и сл.

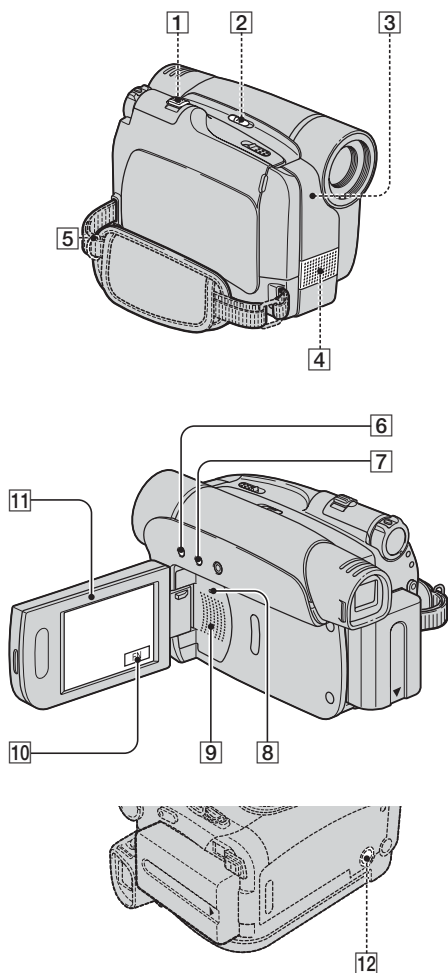

## Снимање

**Употреба на зумот..... 1**  
Движете го копчето за зум 1 полака за бавно зумирање. При брзо движење побрзо се зумира.

### Оддалечување: (Широк агол)

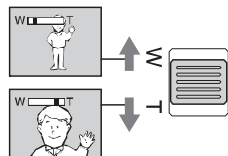

### Приближување: (Telephoto)

- За да се постигне правилно фокусирање при оддалечувањето, предметот мора да биде оддалечен на барем 1 цм од објективот. При приближувањето, предметот мора да биде оддалечен на барем 80 цм од објективот.
- За поголемо зумирање (20x) може да користите и дигитален зум [D ZOOM] (стр. 42).
- Уверете се дека го држите прстот на power zoom нивелаторот. Ако го тргнете прстот, оперативниот звук може да се сними.
- [STEADYSHOT] може да не ги намали доволно нејасносите кога зумот е поставен на T (Telephoto) страната.

### Снимање на темни места (NightShot plus) ..... 2

Поставете го NIGHTSHOT PLUS копчето 2 на ON. (☞ се прикажува [“NIGHTSHOT PLUS”].)

- За функциите NightShot plus и Super NightShot plus се користи инфрацрвено светло. Поради тоа, не го покривајте инфрацрвеното прозорче 3 со прстите или други предмети.
- Дотерајте го фокусот рачно ([FOCUS], стр. 32) доколку истиот не може да се дотера автоматски.
- Не ги активирајте овие функции во светли услови. Може да дојде до дефект.

### Прилагодување на експозицијата за осветлените предмети ..... 6

За да ја прилагодите експозицијата, притиснете го копчето BACK LIGHT 6 за на екранот да се прикаже 2. За да ја исклучите функцијата, притиснете BACK LIGHT повторно.

### Се јавува вертикална линија кога се снима свеќа или сијалица во темница.

- Тоа се случува кога разликата во светлината меѓу предметот и сијалицата е голема. Не се работи за дефект.

### Се јавува вертикална линија кога се снима светол предмет

- Тоа е феномен наречен “ефект на замаглување”. Не се работи за дефект.

### Бојата на сликата не се прикажува правилно.

- Деактивирајте ја функцијата NightShot plus (стр. 22).

### Сликата е премногу светла и предметот не се прикажува на екранот.

- Деактивирајте ја NightShot plus функцијата (стр. 22) или BACK LIGHT (стр. 22).

### Се јавува треперење и менување на боите.

- Ова се случува кога се снима на флуоросцентна светлина, натриумска лампа, или меркурна лампа со режимот [PORTRAIT] или [SPORTS]. Поништете го избраниот програмиран режим - [PROGRAM AE] (стр. 38).

### Се јавуваат црни линии кога снимате компјутерски монитор или ТВ екран

- Поставете ја опцијата [STEADYSHOT] на [OFF] - исклучено (стр. 40).

## Репродукција

### Касетата не може да се репродуцира.

- Поставете го копчето POWER на позицијата PLAY/EDIT.
- Премотајте ја касетата (стр. 21).

### Се јавуваат хоризонтални линии на сликата. Сликата има намален квалитет.

- Исчистете ја главата со посебна касета (стр. 66).

### Не се слуша звук или звукот е слаб.

- Засилете ја јачината на тонот (стр. 21).
- Поставете ја опцијата [AUDIO MIX] од мениот [ST2] за да добиете правилен звук (стр. 49).
- Кога користите S VIDEO приклучок, проверете дали црвениот и белиот пин од A/V кабелот се правилно приклучени (стр. 28).

## Снимање

Погледнете го поглавјето “Дотерување на сликата при снимањето“ (стр. 54).

### Касетата не стартува кога ќе притиснете REC START/STOP.

- Поставете го копчето POWER на позицијата CAMERA (стр. 20).
- Касетата стигнала до крајот. Премотајте ја или ставете нова касета.
- Поставете го копчето за заштита на REC или ставете нова касета (стр. 62).
- Касетата е залепена на барабанот поради кондензација. Извадете ја касетата, почекајте 1 час и повторно ставете ја (стр. 65).

### Нема нежен премин од последно снимената цена до новата.

- Извршете END SEARCH (стр. 26).
- Не ја вадете касетата. (Снимките ќе се снимаат континуирано, без пауза, дури и ако камерата се исклучи.)
- Не снимајте во SP режим и LP режим на иста касета.
- Не практикувајте да ја сопирате лентата и потоа да продолжувате со снимање, кога снимате во LP режим.

### [END SCH] не работи.

- Не ја вадете касетата по снимањето (стр. 26).
- Нема снимено ништо на касетата.

### [END SCH] не работи правилно.

- Има празнини помеѓу сниманиот материјал. Тоа не е дефект.

## Дотерување на сликата при sni mawe

Проучете го поглавјето “Мени” (стр. 56).

### Автоматското фокусирање не функционира

- Поставете ја опцијата [FOCUS] на [↔ AUTO]-автоматски (страница 32).
- Условите на снимање не се погодни за автоматско фокусирање. (страница 32).

### [STEADYSHOT] функцијата не работи

- Поставете ја опцијата [STEADYSHOT] на [ON] – вклучено (страница 40).

### BACK LIGHT функцијата не работи.

- При следните дотерувања, BACK LIGHT функцијата не работи.
  - [MANUAL] за [EXPOSURE]
  - [SPOT METER]
- BACK LIGHT функцијата не работи кога е активирана функцијата Easy Handycam (стр. 19).

Прилагодување на фокусот во центарот на предметот (SPOT FOCUS)..... 10;  
Видете [SPOT FOCUS] на страна 32.

Корегирање на експозицијата за одреден предмет (Flexible spot meter)..... 10;  
Видете [SPOT METER] на страна 32.

Огледален режим на снимање.... 11  
Отворете го LCD екранот 11 90 степени во однос на камерата (1), степени кон камерата (1), па завртете го 180 степени кон објективот (2).

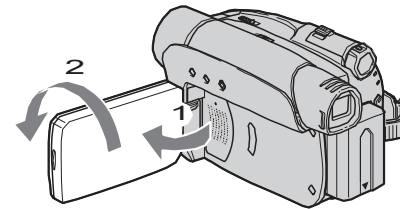

- На LCD екранот се прикажува огледална слика, но предметот се снима вообичаено.

Користење на статив ..... 12  
Навртете го стативот (опција: должината на шрафот мора да биде помала од 5.5 mm (7/32 инчи) во соодветната навртка 12 со помош на шраф за статив.

Ремен за на рамо ..... 5

Прикачете го ременот за на рамо (опција) во предвидениот отвор 5.

## Репродукција

Репродукција на слика со специјални ефекти (Picture effect) ..... 10;  
Видете [P EFFECT] на страна 38.

## Снимање/Репродукција

Проверка на преостаната батерија (Battery Info) ..... 7

Поставете го копчето POWER на позиција OFF (CHG), па притиснете DISP/BATT INFO 7. Податоците за батеријата остануваат прикажани 7 секунди. Ако го држите копчето притиснато, податоците ќе бидат прикажани 20 секунди.

Преостаната енергија во батеријата (приближно)

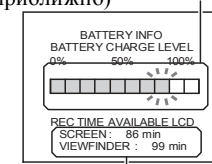

Капацитет на снимање (приближно)

Исклучување на тон за потврда (BEEP) ..... 10;

Видете [BEEP] на страна 44.

Ресетирање на дотерувањата (RESET)..... 8

Притиснете RESET 8 за да ги ресетирате сите дотерувања, вклучувајќи ги времето и датумот.

### Други делови и функции

4 Интерен стерео микрофон

9 Звучник  
При репродукција, звукот се слуша преку звучникот.

- За дотерување на јачината на глас, видете на страна 21.

# Индикатори при снимањето и репродукцијата

## Снимање видео-записи

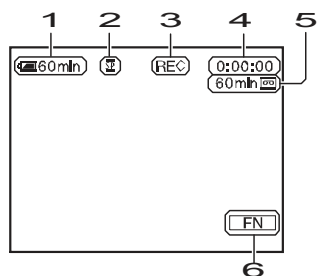

- 1 Преостаната енергија во батеријата.
- 2 Режим за снимање (SP или LP) (42)
- 3 Состојба за снимање ([STBY] (неактивен режим) или [REC] (снимање))
- 4 Снимање: Бројач за касети (часови: минути: секунди)  
Репродукција: Временски код (часови: минути: секунди: слика)
- 5 Капацитет за снимање на касетата (приближно) (43)
- 6 Копче за функции (30)

## Податочен код при снимање

Часот, датумот и дотерувањето на камерата се снимаат автоматски. Истите не се прикажуваат на екранот при снимањето, но можете да ги проверите со притискање на копчето [DATA CODE] за време на репродукцијата (стр. 35).

## Гледање

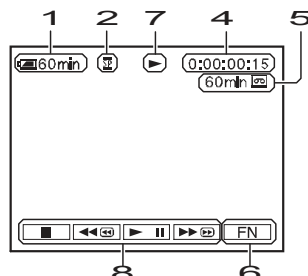

- 7 Индикатор за транспорт на лентата.
- 8 Копчиња за видео операции (21)

## Сликата останува на LCD екранот.

- Тоа се случува кога ќе го извлечете кабелот од струја или ќе ја извадите батеријата пред да ја исклучите камерата. Не се работи за дефект.

## Полињата за притискање не се прикажуваат на екранот.

- Допирајте го LCD екранот понежно.
- Притиснете го копчето DISP/BATT INFO на камерата (стр. 14)

## Полињата за притискање на екранот не реагираат правилно или воопшто

- Калибрирајте го екранот ([CALIBRATION]) (стр. 67).

## Сликата во окуларот не е јасна.

- Прилагодете го објективот со копчето за дотерување на окуларот (стр. 13).

## Сликата во окуларот исчезнува.

- Затворете го LCD екранот. Сликата не се прикажува во окуларот кога LCD екранот е отворен (стр. 13).

## Точки во линиите, се прикажуваат на LCD екранот.

- Тоа не е дефект. Овие точки не се снимаат.

## Касети

### Касетата не излегува од камерата.

- Проверете дали AC адаптерот или батеријата се добро приклучени (стр. 9).
- Извадете ја батеријата и ставете ја повторно (стр. 10).
- Ставете наполнета батерија во камерата.
- Има појава на кондензација во камерата (стр. 65).

### Индикаторот за меморија на касетата не се прикажува кога ќе се стави касета со меморија

- Камерата на ја поддржува опцијата за касетна меморија.

### Индикаторот за преостанато време на снимање не се прикажува.

- Изберете [REMAIN] на [ON] за индикаторот да се прикажува постојано (стр. 43).

### Касетата бучи кога се премотува.

- Кога користите AC адаптер, брзината на премотување се зголемува (во споредба со батеријата) и поради тоа бучавата се зголемува. Тоа не е дефект.



### CHG (charge) индикаторот трепка додека батеријата се полни

- Ставете ја батеријата правилно. Доколку проблемот остане нерешен, исклучете го адаптерот од струја и контактирајте со овластениот продавач на Sony. На батеријата е изминат работниот век.

### Камерата се исклучува често, и покрај тоа што индикаторот за преостаната батерија покажува дека има уште доволно време за ракување

- Има проблем со индикаторот или батеријата не е наполнета доволно. Наполнете ја батеријата до крај (страница 9).

### Индикаторот за батеријата не го покажува реално преостанатото време

- Амбиенталната температура е превисока или прениска, или батеријата не е доволно наполнета. Не се работи за дефект.
- Наполнете ја батеријата повторно до крај. Доколку проблемот остане нерешен, заменете ја со нова (страница 9, 62).
- Означеното време може да отстапува во зависност од работните услови. По отворањето и затворањето на екранот, треба околу 1 минута да се прикаже преостанатото време.

### Батеријата се празни премногу брзо.

- Амбиенталната температура е превисока или прениска, или батеријата не е доволно наполнета. Не се работи за дефект.
- Наполнете ја батеријата повторно до крај. Доколку проблемот остане нерешен, заменете ја со нова (страница 9, 62).

### Доаѓа до проблем кога камерата ќе се приклучи на AC адаптерот.

- Исклучете ја камерата и извлекете го кабелот на AC адаптерот од струја. Потоа повторно вклучете го.

## LCD екран / окулар

### Линии се прикажуваат на екранот кога го допирате.

- Не се работи за дефект. Не го притискајте екранот премногу силно.

### Непозната слика се јавува на LCD екранот и окуларот.

- Камерата е во [DEMO MODE] (страница 43). Допрете го LCD екранот или ставете касета за да го исклучите режимот за демонстрација.

### Непознат индикатор се јавува на екранот

- Проверете ја листата на предупредувачки индикатори (страница 58).

Во загради "( )" е ставен бројот на страницата каде што функцијата е поопширно опишана. Прикажаните индикатори не се снимаат на касетата.

## Индикатори при вршење измени

Можете да ја користите функцијата [DISP GUIDE] (стр. 14) за да ја проверите функцијата на секои индикатор кој се прикажува на екранот.

- Некои индикатори може да не се прикажат при оваа функција [DISP GUIDE].

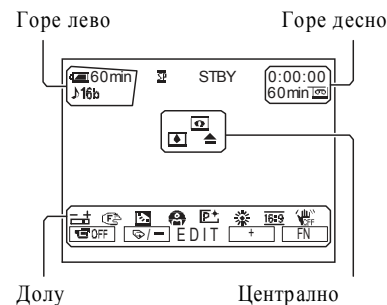

### Горе лево

Индикатор	Значење
16b	AUDIO MODE (42)

### Горе десно

Индикатор	Значење
DV IN	DV влез (47)

### Центар

Индикатор	Значење
[Eye icon]	NightShot plus (22)
[Warning icon]	предупредувања (58)

## Доле

Индикатор	Значење
[Flex point icon]	Флекс. точка. мерење (32)/ Мануелна експозиц. (34)
[Manual focus icon]	Мануелен фокус (32)
[Flash icon]	Заднинско светло (22)
[Program AE icon]	PROGRAM AE (38)
[Effect icon]	Ефект на слика (38)
[White balance icon]	Баланс на бела боја (34)
[Aspect ratio icon]	Избор на широк формат (40)
[Stabilizer icon]	Искл.на стабилизатор (40)
[Screen off icon]	Исклучување на екранот (33)
[Edit search icon]	EDIT SEARCH (40)

# Барање на почетна точка

Проверете дали свети сијаличката CAMERA (стр. 20).

## Барање на крајната сцена од последната снимка (END SEARCH)

[END SEARCH] функцијата нема да биде достапна откако ќе ја извадите снимената касета.

Допрете **[FN]** → **[PAGE1]**, а потоа **[END SCH]**.

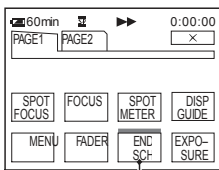

Допрете го ова поле за да поништите.

Крајната сцена од последната снимка се прикажува 5 секунди на екранот, па потоа камерата се префрлува во неактивен режим на работа.

- [END SCH] нема да работи правилно ако има празен простор помеѓу снимените секции на касетата.
- Оваа операција е овозможена и кога POWER копчето е поставено на PLAY/EDIT.

## Рачно пребарување (EDIT SEARCH)

Можете да барате почетна точка за да ја почнете наредната снимка додека прегледувате слики на екранот. При ваквото пребарување нема да се емитува звук.

**1** Допрете **[FN]** → **[PAGE1]** → **[MENU]**.

**2** Изберете **[CAMERA SET]** со **[↓]** / **[↑]**, а потоа **[EXEC]**.

**3** Изберете **[EDITSEARCH]** со **[↓]** / **[↑]**, а потоа **[EXEC]**.

**4** Изберете **[ON]** со **[↓]** / **[↑]**, а потоа **[EXEC]** → **[X]**

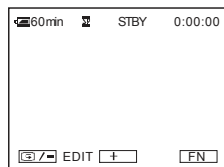

**5** Допрете и задржете **[←]** / **[→]** (за наназад) / **[+]** (за напред) и отпуштете во точката од каде што сакате да почнете да снимате.

## Проблеми и можни решенија

# Проблеми и можни решенија

Доколку најдете на некој проблем при користењето на камерата, обидете се да го решите со наведените можни решенија. Доколку проблемот остане нерешен, побарајте помош од овластениот дилер на Sony.

## Основно ракување / ракување со функцијата Easy Handycam

### Камерата не се вклучува.

- Батеријата е испразнета, слаба, или не е ставена во камерата (стр. 9).
- Користете го AC адаптерот, вклучен во сиден штекер (стр. 9).

### Камерата не се вклучува дури и кога е избрана некоја функција.

- Исклучете го AC адаптерот од струја или извадете ја батеријата, почекајте 1 минута и повторно вклучете го адаптерот во струја или вратете ја батеријата.
- Притиснете го копчето RESET (стр. 23) со шилест предмет. (На тој начин сите функции се ресетираат)

### Копчињата не работат.

- За време на Easy Handycam операцијата, не се сите копчиња оперативни (стр. 19).

### Дотерувањата се менуваат при функцијата Easy Handycam.

- Кога ја користите оваа функција, функциите кои не се прикажуваат на екранот се враќаат на основното дотерување. Откако ќе излезете од Easy Handycam режимот, истите се враќаат на претходно поставената вредност (стр. 18, 37).

### [DEMO MODE] (Режимот за демонстрација) не се активира.

- Демонстрацијата не може да се активира во NIGHTSHOT PLUS режимот (стр. 22).
- Извадете ја касетата од камерата (стр. 17).

### Камерата се загрева.

- Камерата е вклучена долго време. Не се работи за дефект.

## Извори на напојување на камерата

### Напојувањето ненадејно се прекинува.

- Камерата се исклучува автоматски доколку не се користи 5 минути (A.SHUT OFF). Сменете го дотерувањето на опцијата [A.SHUT OFF] (стр. 44), или вклучете ја камерата повторно (стр. 12), или пак приклучете ја на AC адаптерот.
- Наполнете ја батеријата (стр. 9).

### CHG (charge) индикаторот не свети додека батеријата се полни.

- Поставете го копчето POWER на позицијата OFF (CHG) (стр. 9).
- Ставете ја батеријата правилно (стр. 9).
- Штекерот нема напојување. (стр. 9).
- Батеријата е наполнета (стр. 9).

# Приклучоци за надворешни уреди

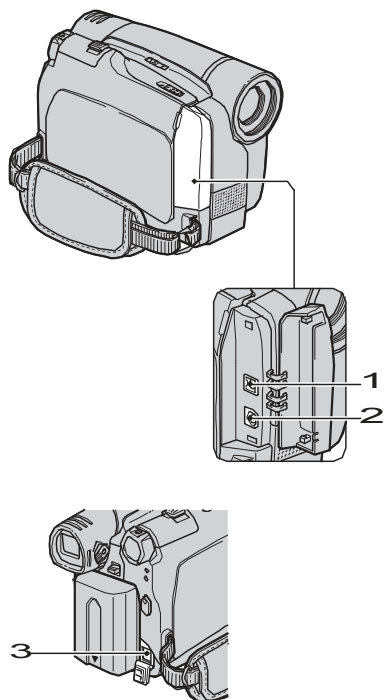

Отворете го капакот на приклучоците.

- 1 За DCR-HC27E:
  - DV OUT Interface (i.LINK) (стр. 45)
- За DCR-HC28E:
  - DV Interface (i.LINK) (стр. 45, 47)
- 2 A/V (audio/video) OUT приклучок (стр. 28, 45)
- 3 DC IN приклучок (стр. 9)

## Преглед на последно-снимените сцени (Rec review)

Можете да ги погледнете последните неколку секунди од записот снимен непосредно пред да го сопрете снимањето.

- 1 Допрете **[FN]** → **[PAGE1]** → **[MENU]**.
- 2 Изберете **[CAMERA SET]** со **[↓]** / **[↑]**, а потоа **[EXEC]**.
- 3 Изберете **[EDITSEARCH]** со **[↓]** / **[↑]**, а потоа **[EXEC]**.
- 4 Изберете **[ON]** со **[↓]** / **[↑]**, а потоа **[EXEC]** → **[X]**

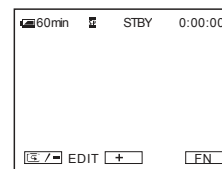

- 5 Допрете **[CAMERA SET]** / **[X]**  
Се емитуваат последните неколку секунди од последно-снимениот запис. Потоа камерата се префрла во неактивен режим на работа.

# Преглед на снимките на телевизор

Можете да ја приклучите камерата на влезниот приклучок на TV или VCR со A/V кабелот (1) или A/V приклучниот кабел со S VIDEO (2). Приклучете ја камерата на AC адаптер, за оваа операција (стр. 9). Прочитајте го упатството и за телевизорот.

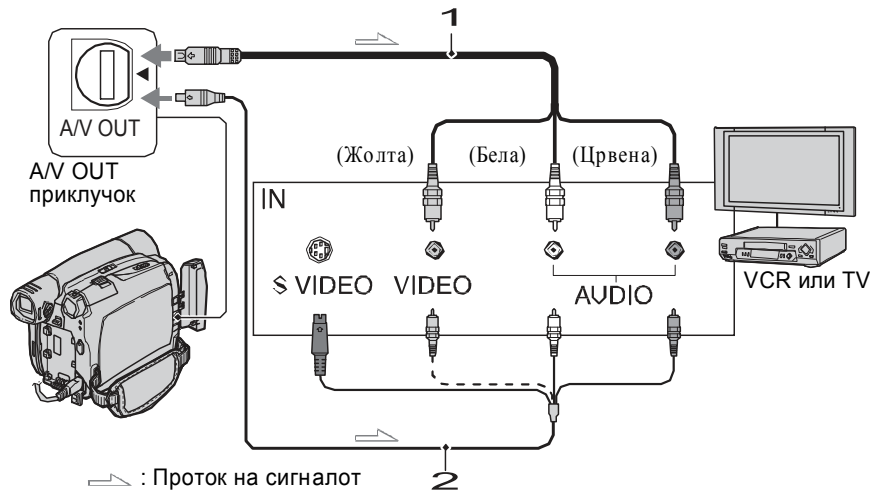

## 1 A/V кабел (испорачан)

### 2 A/V кабел со S VIDEO (опција)

Кога поврзувате друг уред преку S VIDEO приклучок, со помош на A/V кабел опремен со S VIDEO пин (опција), можете да добиете поверодостојна слика отколку при поврзувањето со испорачаниот A/V кабел. Поврзете ги црвениот и белиот приклучок (за лев/десен аудио канал) и S VIDEO приклучокот (за S VIDEO канал) од спомнатиот кабел во соодветните приклучоци. Во овој случај, не е потребно да го поврзвате стандардниот жолт видео приклучок од AV кабелот.

• Може да се прикаже временскиот код на TV со поставување на [DISP OUT] на [V-OUT/LCD] (стр. 44).

### Кога ја приклучувате камерата на телевизор преку VCR

Приклучете ја камерата во LINE IN влезот на VCR. Изберете го влезот на VCR на LINE (VIDEO 1, VIDEO 2, и сл.), ако VCR има копче за избор.

### Кога TV е моно (само еден аудио приклучок)

Приклучете го жолтиот приклучок од A/V кабелот во видео влезот, а белиот (лев канал) или црвениот (десен канал), во аудио влезот на Вашиот TV или VCR.

### Ако TV/VCR има 21-pin адаптер (EUROCONNECTOR)

Потребен Ви е 21-pin адаптер (опционално) за приклучување на камерата на ТВ за гледање на сликата. Овој адаптер е дизајниран само за излезен сигнал.

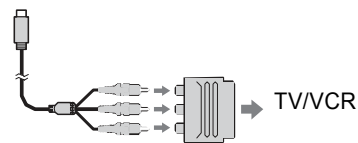

## Снимање звук

Ставете ја снимената касета во вашата камера.

### 1 Поставете го копчето POWER на позицијата PLAY/EDIT.

### 2 Допрете го полето [PLAY/PAUSE] за да ја пуштите касетата, па потоа допрете го повторно кога сакате да почнете со снимање.

### 3 Допрете [FN] → [PAGE3] → [A DUB CTRL] → [AUDIO DUB].

⏸ се прикажува.

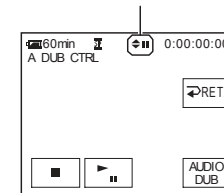

### 4 Допрете [PLAY] (Play) за да го репродуцирате звукот кој сакате да го снимате во исто време.

⏸ се прикажува додека го снимате новиот звук во стерео 2 (ST2) режим за време на репродукцијата.

### 5 Допрете го полето [STOP] за да го сопрете снимањето.

За да преснимувате звук на други сцени, повторете ја постапката 2 да изберете сцена и допрете [AUDIO DUB].

## 6 Допрете [←RET.] → [X]

• Дополнителен звук можете да додате само на касета снимена со вашата камера. Звукот снимен на касета снимена со други камери може да има пречки (вклучувајќи ги и моделите на DCR-HC27E/HC28E камери).

### Проверка на снимениот звук

- 1 Репродуцирајте ја снимената касета (стр. 21).
- 2 Допрете [FN] → [PAGE1] → [MENU].
- 3 Изберете [V] (PLAYER SET) за DCR-HC27E, или [V] (VCR SET) за DCR-HC28E, а потоа [↓] / [↑] за избор на [AUDIO MIX], а потоа [EXEC].

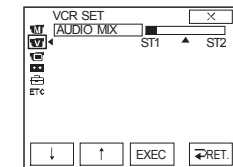

- 4 Допрете [↓] / [↑] за дотерување на балансот помеѓу изворниот звук (ST1) и звукот снимен потоа (ST2), па допрете го полето [EXEC].

• Изворниот звук се емитува според (ST1) (основно дотерување).  
• Аудио балансот се враќа на основните дотерувања по 12 часа од исклучување на камерата.

---

**5 Кога преснимувате од VCR/DVD уред:**  
**Стартувајте репродукција на VCR/DVD уредот. Кога преснимувате од TV:**  
**Изберете TV програм.**

Сликата од приклучениот уред се прикажува на LCD екранот на камерата.

---



**6 Допрете [REC START] кога сакате да започнете со снимање.**

---

**7 Стопирање на снимањето.**

Допрете  (Stop) или [REC PAUSE].

---

**8 Допрете [ RET.] → .**

---

## Преснимување звук на снимена касета

Можете да додавате звук на веќе снимена касета во 12-битен режим (страна 42), без да се избрише оригиналниот звук.



Можете да снимате звук со помош на вградениот микрофон.

- Не можете да додавате звук:
  - Кога касетата е снимена во 16-битен режим (стр. 42).
  - Кога касетата е снимена во LP режим..
  - Кога камерата е поврзана преку i.LINK кабел.
  - Кога касетата е снимена на друг уред со 4-канален микрофон (4CH MIC REC).
  - На празните делови на касетата.
  - Кога касетата е снимена со TV систем за боја, поинаков од Вашата камера (стр. 61).
  - Кога копчето за заштита од преснимување на камерата е поставено на позицијата SAVE (стр. 62).
  - На деловите снимени во HDV формат.
- Додека додавате звук, нема да се емитува слика преку A/V OUT приклучокот. Сликата може да ја следите на екранот и окуларот.

## Употреба на деловите од менито

Следете ги инструкциите опишани подолу, за употреба на менијата.

### 1 Завртете го POWER копчето во правец на стрелката за вклучување на соодветниот индикатор.

CAMERA: дотерувања за снимање на касета

PLAY/EDIT: дотерувања за гледање/уредување

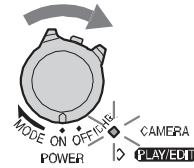

### 2 Допрете го LCD екранот за избор на дел од менито.

Деловите кои не се овозможени ќе бидат сиви.

#### ■ Користење на оперативните копчиња PAGE1/PAGE2/PAGE3

За детали околу копчињата видете на страна 32.

- 1 Допрете .
- 2 Допрете на страната.
- 3 Допрете го саканото копче.
- 4 Изберете соодветно дотерување, а потоа  →  (затвори).
  - За некои дотерувања, не е потребно да се допре .

#### ■ Користење на делови од менито

За детали околу деловите, видете на страна 38.

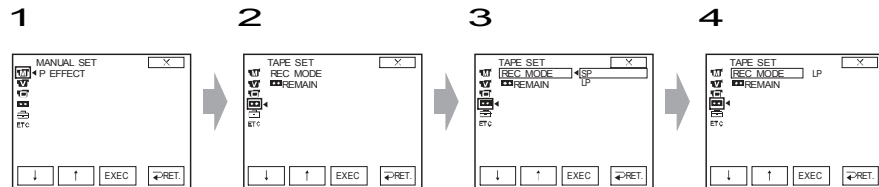

- 1 Допрете  → [MENU] на [PAGE1]. Индексното мени се прикажува на екранот.
- 2 Изберете мени.  
Допрете  /  за избор на дел, а потоа [EXEC]. (процесот во 3 и 4 е идентичен со 2.)
- 3 Изберете дел од менито.
- 4 Прилагодете ги дотерувањата.  
По завршување со дотерување, допрете  (затвори) за криење на менито на екранот. Со допирање на  се враќате на претходниот екран.

## Снимање записи од TV или VCR/DVD уред, и сл. (DCR-HC28E)

Со i.LINK кабел (опција), може да снимате TV програми од TV или VCR/DVD уред, и сл., на касета.

Уверете се дека претходно сте ставиле касета.

Камерата можете да ја поврзете на TV, VCR/DVD или i.LINK-компатибилен уред со помош на i.LINK кабел (опција).

Приклучете ја камерата во електричната мрежа, преку AC адаптерот (стр. 9). Прочитајте ги упатствата за уредот кој го приклучувате.

- Не може да снимате од TV или VCR/DVD уред кој нема i.LINK приклучок.
- Не може да превземете видео и аудио посебно.
- Камерата снима само од PAL извор. На пример, Францускиот систем за пренос (SECAM) нема да се сними коректно. На страна 61 има повеќе детали за TV системите за боја.

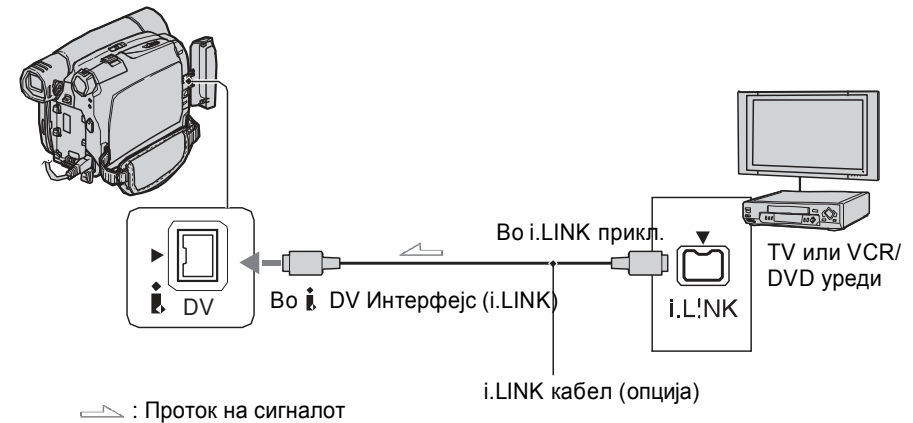

### 1 Приклучете го вашиот TV или VCR/DVD уред на камерата со i.LINK кабел.

- Кога ќе ја поврзете камерата со надворешен уред преку i.LINK кабел, се прикажува индикаторот DV IN. (Овој индикатор може да се прикаже и на приклучениот уред.)

### 2 Ако преснимувате од VCR/ DVD ставете касета или DVD диск во уредот.

### 3 Поставете го копчето POWER на позицијата PLAY/EDIT.

### 4 Поставете ја камерата во паузиран режим за снимање.

Допрете  → [PAGE3] → [REC CTRL] → [REC PAUSE].

## 1 Подготовка на камерата за репродукција.

Ставете снимена касета.

Поставете го POWER копчето на PLAY/EDIT индикаторот.

## 2 Подготовка на VCR/DVD уредот за снимање.

Доколку преснимувате од камерата на видео-рекордер, ставете касета во него. Доколку преснимувате на DVD рекордер, ставете DVD диск во него. Доколку уредот има избор на влезен сигнал, одредете го соодветниот влез (како што се video input1, video input2).

## 3 Приклучете го VCR/DVD уредот на камерата.

Приклучете ја камерата на влезните приклучоци на VCR или DVD уредот.

## 4 Стартувајте репродукција на камерата, и снимање на VCR/DVD уредот.

Проучете го начинот на снимање во упатството за употреба на видео-рекордерот.

## 5 Откако преснимувањето ќе заврши, исклучете ги камерата и VCR/DVD уредот.

- За да ги преснимите датата и времето, кога снимате преку A/V кабел, прикажете ги на екранот (стр. 35, 44).
- Преку iDV интерфејсот (i.LINK) не се пренесуваат:
  - Индикаторите
  - Слика со ефекти [P EFFECT] (стр. 38)
- При поврзувањето со i.LINK кабел, снимената слика станува груба кога репродукцијата се паузира при преснимувањето од камерата на видео-рекордерот.
- При поврзувањето со i.LINK кабел, временскиот код (дата/време/дотерувања за камерата) може да не се прикажат во зависност од уредот или апликацијата.

## ■ Употреба на менија за време на Easy Handycam операцијата

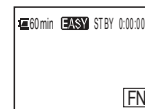

1 Допрете [FN]

2 Изберете мени.

Допрете [MENU] и изберете мени.

3 Променете ги дотерувањата.

По завршување со дотерување, допрете [X] (затвори) за криење на менито на екранот. Со допирање на [↔ RET.] се враќате на претходниот екран.

- Откажете ја Easy Handycam операцијата за нормално користење на менијата.

# Ракување со функциските копчиња

Функциите на функциските копчиња варираат според избраниот режим и избраната страна на екранот (PAGE). Основното дотерување е означено со ►. Индикаторите за избраните содржини се прикажуваат во загради. Опциите кои се достапни во функцијата Easy Handycam се означени со \*.

**Повеќе детали за избирањето на опциите има на страна 30.**

## Кога ќе светне индикаторот CAMERA

### [PAGE1] (страна 1)

#### SPOT FOCUS

Со оваа функција можете да изберете фокусна точка и да ја насочите кон предмет кој не се наоѓа во центарот на рамката

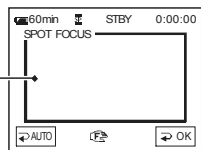

Допрете го ова поле.

Допрете ја точката во рамката која сакате да се фокусира.

Се прикажува симболот **F**.

За да го подесите фокусот автоматски, допрете [►AUTO] или поставете ја опцијата [FOCUS] на [►AUTO].

- Доколку активирате [SPOT FOCUS], функцијата [FOCUS] се поставува на [MANUAL].
- Дотерувањата се враќаат на [►AUTO] кога ќе ја исклучите камерата повеќе од 12 часа.

#### ФОКУСИРАЊЕ

За рачно дотерување на фокусирањето. Изберете ја оваа опција доколку имате намера да фокусирате одреден предмет.



- 1 Допрете го полето [MANUAL]. Се прикажува симболот **F**.
- 2 Допирајте го полето **F** (фокусирање на поблиските предмети) или **F** (фокусирање на подалечните предмети) додека не се постигне потребното фокусирање. **F** се појавува кога не може да се фокусира поблиску, додека **F** се појавува кога не може да се фокусира подалеку.

За фокусот да се дотера автоматски, изберете го полето [►AUTO] во чекор 1.

- За полесно фокусирање, движете го копчето за зумирање во правецот T (приближување) или W (оддалечување). Кога сакате да снимате предмет кој е многу блиску, движете ја рачката кон позицијата W па потоа дотерајте го фокусот.
- Минималното растојание меѓу камерата и објектот, за остра слика, е околу 1cm, за широк агол и околу 80 cm за telephoto.
- Дотерувањата се враќаат на [►AUTO] кога ќе ја исклучите камерата повеќе од 12 часа.

## SPOT METER (флексибилно мерење во точка)

Со оваа функција можете да ја корегирате експозицијата на некој предмет, за да се сними со умерена светлина дури и кога има јак контраст помеѓу тој предмет и позадината, како на пример, на сцена под рефлектори.

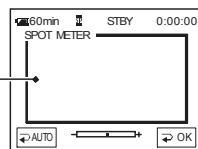

Допрете овде

Допрете ја точката на екранот за која сакате да се корегира и дотера експозицијата. **F** се прикажува.

## Преснимување/уредување

### Преснимување на VCR/DVD уред, и сл.

Снимениот материјал може да се префрли на друг уред (VCR/ DVD уред, и сл.). Камерата можете да ја поврзете со VCR/DVD уред, и сл., со помош на A/V приклучен кабел (1), A/V кабел со S VIDEO (2), или i.LINK кабел (3). Поврзете ја камерата во сиден струен приклучок (штекер) преку AC адаптерот (страна 9). Претходно прочитајте го и упатството за употреба на надоврешниот уред.

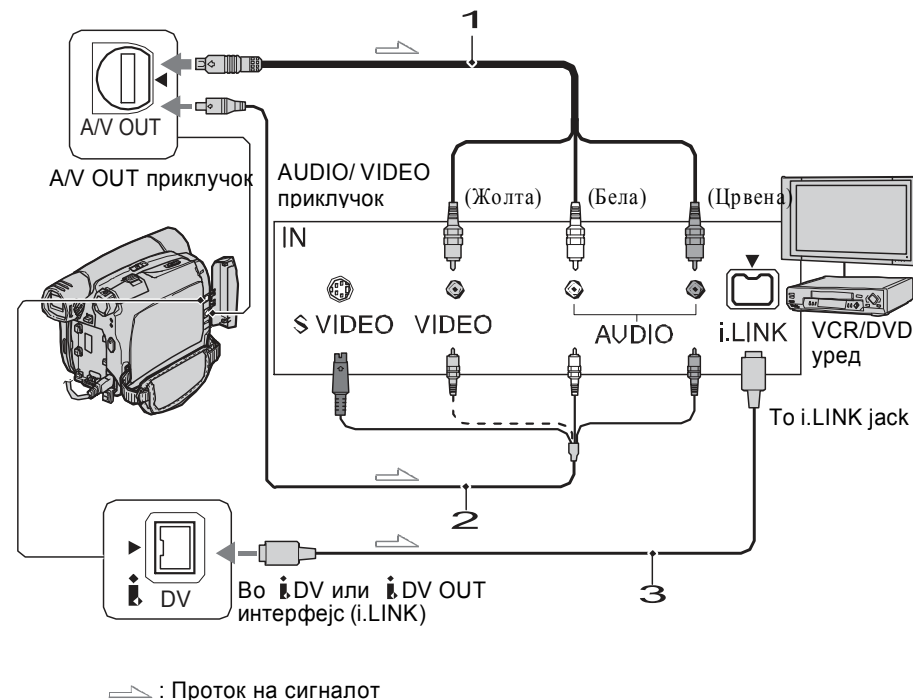

#### 1 A/V кабел (следува)

#### 2 A/V приклучен кабел со S-VIDEO (опција)

Кога ќе ја поврзете камерата со надоврешен уред преку S VIDEO приклучокот, со помош на A/V - S VIDEO кабел, добивате појасна и поверодостојна слика отколку со стандардниот A/V кабел. Поврзете ги белиот и црвениот приклучок (за лев и десен аудио канал) и S VIDEO приклучокот (за S VIDEO канал) од A/V кабелот. При ваквата конекција, не е потребно да го поврзувате и жолтиот приклучок на кабелот.

#### 3 i.LINK кабел (опција)

Камерата можете да ја поврзете со надоврешен уред и преку i.LINK кабел. На тој начин сликата и звукот се пренесуваат дигитално и имаат поголем квалитет. На овој начин сликата и звукот не можат да се пренесуваат засебно.

- Кога ја приклучувате камерата на моно уред, приклучете го жолтиот приклучок на видео приклучокот, а црвениот (десен канал) или белиот (лев канал) приклучете го на аудио приклучокот на VCR/TV.
- Кога ќе приклучите уред преку A/V кабелот, поставете го [DISP OUT] на [LCD] (подразбирано дотерување) (стр. 44).



Основните дотерувања се означени со ► .  
**На страна 30 за повеќе детали за дотерувањето.**

## WORLD TIME

Кога ја користите камерата во странство, можете да ја дотерате временската разлика со / полињата. Часовникот ќе се дотера автоматски во согласност со временската разлика. Доколку поставите временска разлика 0, часовникот се враќа на првобитното време.

## BEER

### ► ON (вклучено)

Се слуша тон при почетокот, крајот на снимањето и допирањето на екранот.

### OFF

Го исклучува тонот.

## A. SHUT OFF ( Авт. исклучување)

### ► 5 min (5 минути)

Камерата се исклучува автоматски доколку нема никаква активност 5 минути.

### NEVER (никогаш)

Камерата е вклучена постојано.

- Кога ќе ја приклучите камерата на сиден штекер, опцијата [A.SHUT OFF] автоматски се поставува на [NEVER].

## DISP OUT (Приказ на екранот)

### ► LCD

Прикажува податоци, како што е временскиот код, на екранот и окуларот

### V-OUT/LCD

Прикажува податоци, како што е временскиот код, на екранот, окуларот и поврзаниот телевизор.

За да се вратите на автоматско подесување на експозицијата, допрете го полето, [ AUTO ] или [EXPOSURE] на [ AUTO ].

- Ако активирате [SPOT METER], [EXPOSURE] автоматски се поставува на [MANUAL].
- Дотерувањата се враќаат на [ AUTO ] кога ќе ја исклучите камерата повеќе од 12 часа.

## DISP GUIDE (Водач на екранот)\*

На страна 14.

## MENU\* ( мени)

На страна 37.

## FADER ( избледување)

На снимените слики можете да им ги додадете следниве ефекти.

- 1 Изберете го посакуваниот ефект во неактивен режим, а потоа [OK] → .
  - 2 Притиснете REC START/STOP. Индикаторот за осветлување почнува да трепка и прекинува кога сликата ќе избледи. За откажување на [FADER] пред започнување на операцијата, допрете [ OFF ] во чекор 1 .
- Ако притиснете REC START/STOP еднаш, дотерувањата се откажуваат.



## Осветлување на белата боја



## Осветлување на црната боја



## Мозаично осветлување



## Монорхроматско осветлување

Црно-белата слика постепено добива боја и обратно.

## Користење на окуларот

Функциите [EXPOSURE] и [FADER] можете да ги дотерате со помош на окуларот, откако претходно сте го завртеле екранот 180° и сте го затворите со видното поле нанадвор .

- 1 Проверете дали свети индикаторот CAMERA.
- 2 Затворете го LCD екранот со видното поле нанадвор .  
 Се прикажува симболот .
- 3 Допрете го полето .
- 4 Допрете го полето [OK] .  
 LCD екранот се исклучува
- 5 Допрете на LCD екранот додека гледате низ окуларот. На него се прикажува експозицијата и сл.
- 6 Допрете го полето за функцијата која сакате да ја дотерате:  
 [EXPOSURE] : дотерајте ја експозицијата со копчињата и допрете [OK] .  
 [FADER] : Изберете го посакуваниот ефект на осветлување со допирање на полето [OK] .  
 : Светнува на LCD екранот.

## END SCH ( КРАЈ НА СЦЕНИТЕ)

На страна 26.

## ЕКСПОЗИЦИЈА

Со оваа опција можете рачно да ја корегирате осветленоста на сликата. Дотерајте ја осветленоста кога објектот е многу потемн или посветол од заднината.

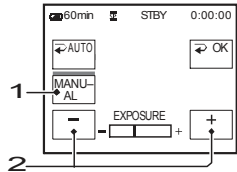

- 1 Допрете [MANUAL].  
← → се прикажува.
- 2 Дотерајте ја експозицијата со [ - ] / [ + ] .

За враќање на автоматска експозиција, допрете [ ↔ AUTO ].

- Можете да дотерате [EXPOSURE] и [FADER] кога користите окулар, со ротирање на LCD екранот за 180 степени, затворајќи го со лицето нанадвор (стр. 33).
- Дотерувањата се враќаат на [ ↔ AUTO ] кога ќе ја исклучите камерата повеќе од 12 часа.

## [PAGE2] (страна 2)

### WHT BAL (баланс на белата боја)

Можете да го прилагодите балансот на боите според околината во која снимате.

#### ▶ ↔ AUTO

За автоматско прилагодување на балансот на белата боја.

#### OUTDOOR (☀)

Балансот на белата боја се дотерува за снимање според следниве услови:

- Надвор
- Ноќе, неонско светло и огномет
- Изгрев или зајдисонце
- Денски под флуоресцентни светла

#### INDOOR (☾) - внатре

Бал. на белата боја се дотерува според следниве услови:

- Внатре
- Забава или студио каде светлото се менува брзо.
- Под видео светла во студио, или под живини или обични сијалици

#### ONE PUSH (☑) – едно притискање

Балансот на белата боја се дотерува според амбиенталната светлина.

- 1 Допрете [ONE PUSH].
- 2 Поставете бел лист пред камерата, при исти услови на осветлување, при кои ќе го снимате објектот.

#### 3 Допрете [☑].

☑ трепка брзо. Кога балансот на белата боја е дотеран и мемориран, индикаторот престанува да трепка.

- Не ја тресете камерата кога трепка индикаторот.
- ☑ трепка полака, кога балансот не може да се дотера.
- Ако ☑ продолжи да трепка, дури и откако сте допреле [OK], поставете го [WHT BAL] на [ ↔ AUTO ].

- Ако ја промените батеријата додека [ ↔ AUTO ] селектирано, или ја користите камерата надвор, по внатрешна употреба, изберете [ ↔ AUTO ] и насочете ја камерата кон најблискиот бел објект, околу 10 секунди за подобар баланс на белата боја.
- Повторете ја [ONE PUSH] процедурата ако ги промените [PROGRAM AE] дотерувањата, или ако ја внесете камерата од надвор, внатре или обратно.
- Поставете го [WHT BAL] на [ ↔ AUTO ] или [ONE PUSH] под бела или ладна бела флуоресцентна сијалица
- Дотерувањата се враќаат на [ ↔ AUTO ] кога ќе ја исклучите камерата повеќе од 12 часа.

## REMAIN (Преостанато време)

#### ▶ AUTO

Во долунаведените ситуации индикаторот за преостанатото време за снимање се прикажува 8 секунди на екранот.

- Кога копчето POWER ќе го поставите на PLAY/EDIT или CAMERA со ставена касета.
- Кога ќе го допрете [▶||] (play/pause) полето.

#### ON

Индикаторот за преостанатото време за снимање се прикажува постојано.

## SETUP MENU

## МЕНИ

– CLOCK SET/LANGUAGE, и сл.

На страна 30 за повеќе детали за дотерувањето.

### CLOCK SET (часовник)

На страна 16.

### LANGUAGE (јазик)

Можете да одредите на кој јазик да се прикажува текстот на LCD екранот.

- Камерата нуди [ENG[SIMP]] (едноставен Англиски) кога не можете да го најдете својот јазик во опциите.

### DEMO MODE (демо режим)

Основното дотерување е [ON] (вклучено), со што ви се овозможува

10 – минутна демонстрација за користењето, откако ќе ја извадите касетата и ќе го поставите копчето POWER на позицијата CAMERA.

- Демонстрацијата се исклучува во долунаведените ситуации:
  - Кога ќе го допрете екранот при демонстрацијата. (демонстрацијата започнува повторно по 10 минути.)
  - Кога ќе ставите касета.
  - Кога копчето POWER ќе се постави на друга позиција освен CAMERA.

## TAPE SET мени

### – REC MODE/AUDIO MODE/REMAIN

Основните дотерувања се означени со ►. Индикаторите за избраните функции се прикажуваат во загради.

**Повеќе детали за ставките од менијата има на страна 30.**

### REC MODE (Режим на снимање)

#### ► SP (SP)

Снимање во стандарден SP режим на касетата.

#### LP (LP)

Го зголемува времето на снимање 1.5 пати подолго од SP режимот.

- Доколку касетата е снимена во LP режим, можат да се јават мозаични нејаснотии на сликата и пречки во звукот кога касетата се репродуцира на видео-рекордер или друга камера
- Доколку касетата е снимена со SP и LP режим наизменично, сликата може да има мали нејаснотии и временскиот код може да не е добро запишан помеѓу снимените сцени.

### AUDIO MODE

#### ► 12BIT

Снимање со 12-битен режим (2 стерео звук).

#### 16BIT (16b)

Снимање во 16-битен режим (1 стерео звук со висок квалитет).

### VF B.L. (Светлина на окуларот)

За дотерување на нивото на осветленост на окуларот.

#### ► BRT NORMAL

Стандардна светлина. **BRIGHT**

Појака светлина на окуларот.

- Кога ќе ја поврзете камерата со надворешен извор на напојување, автоматски се поставува опцијата [BRIGHT]
- Доколку гледате со опцијата [BRIGHT], траењето на батеријата се намалува.

### WIDE DISP (Широк формат)

Можете да одредите како ќе се прикажува сликата на LCD екранот и окуларот со поставување на опцијата [WIDE SEL] на [16:9 WIDE].

#### ► LETTER BOX

Нормален приказ (стандарден тип)

#### SQUEEZE

Ја проширува сликата вертикално кога остануваат празните црни полиња на врвот и дното на екранот и при 16:9 форматот не е пожелна.

### LCD BRT (Светлина на екранот)

Можете да ја дотерате светлината на LCD екранот. Тоа нема да влијае на направените снимки.

Дотерајте ја светлината со / .

### Кога е активиран PLAY/EDIT индикаторот

Можете да ги користите копчињата ( / / / ) на секоја страна.

### [PAGE1]

#### MENU\*

На страна 37.

#### VOL\* (Јачина на тонот)

На страна 21.

#### END SCH (Пребар. на крајни сцени)

На страна 26.

#### DISP GUIDE (Водач на екранот)\*

На страна 14.

### [PAGE2]

#### DATA CODE\* (ПОДАТОЧЕН КОД)

Ги прикажува податоците кои се снимаат автоматски на лентата.

#### ► OFF (исклучено)

Податочниот код не се прикажува.

#### DATE/TIME

Се прикажуваат часот и датумот.

#### CAM DATA (подолу)

Ги прикажува дотерувањата на камерата.

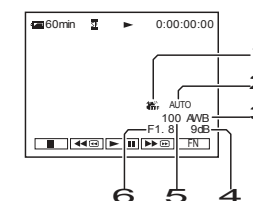

- 1 Стабилизатор - исклучен
- 2 Експозиција
- 3 Баланс на белата боја
- 4 Засилување
- 5 Брзина на прекинување
- 6 Отвор на блендата (апертура)

- На DATE/TIME менито на податоци, часот и датумот се појавуваат во ист дел. Доколку сакате да фотографирате без да го дотерате часот, симболите, [-- --] и [--:--:--] ќе се појават на екранот.
- За време на Easy Handycam операцијата, можете да го дотерате само [DATE/TIME].

#### LCD BRT (Осветленост на екранот)

Со оваа опција можете да ја дотерате светлината на екранот. Истата не влијае на светлината на снимката.

Дотерајте ја светлината со / .

### [PAGE3]

#### V SPD PLAY (Варијабилна репродукција)

Филмовите можете да ги репродуцирате со различни режими.

- Допрете на следниве копчиња за време на репродукција.

За	Допрете
менување насока на репродукција*	(рамка)
Бавна репродукција**	[SLOW] Промена на насока: (рамка) → [ SLOW]
Двојно побрза репродукција	(двојна брзина) Обратна насока: (рамка) → (двојна брзина)
Репродукција слика по слика	(рамка) за време на пауза. Обратна насока: (рамка) за време на репродукц.

\* На врвот, дното и средината на екранот можат да се прикажат хоризонтални линии. Не се работи за дефект.

\*\*Сликите кои се емитуваат преку i.LINK (i.LINK) приклучокот не можат да се прикажат правилно при бавната репродукција.

- Допрете [ RET.] →

За враќање во нормален режим на репродукција, допрете (Play/Pause) двапати (по еднаш за секоја слика).

- Звукот не се слуша. Може да се гледаат квадрати на сликата од претходно снимениот материјал.

#### A DUB CTRL ( Преснимување звук)

На страна 49.

#### REC CTRL (Контрола на снимање) (DCR-HC28E)

На страна 47.

## PLAYER SET/ VCR SET мени

### – AUDIOMIX

PLAYER SET менито е за DCR- HC27E, а VCR SET менито е за DCR-HC28E.

На страна 30 имате повеќе детали за овие дотерувања.

### AUDIO MIX

На страна 49.

## LCD/VF SET мени

– LCD B.L./LCD COLOR/VF B.Lи, сл.

Подразбираниите дотерувања се означени со ►. На страна 30 имате повеќе детали за овие дотерувања.

### LCD B.L. (LCD осветленост)

Служи за дотерување на светлината на LCD екранот.

#### ► BRT NORMAL

Стандардна светлина.

#### BRIGHT

Појака светлина на екранот.

- Кога ќе ја повзете камерата со надворешен извор на напојување, автоматски се дотерува опцијата, [BRIGHT]
- Доколку гледате со опцијата [BRIGHT], траењето на батеријата се намалува.

### LCD COLOR ( Боја на екранот)

Дотерајте ја бојата на екранот со помош на копчињата / . Прилагодената боја нема да влијае на снимената слика.

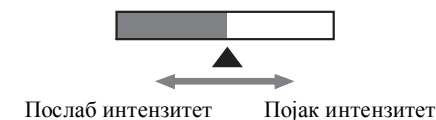

## WIDE SEL (Избор на формат)

Сликата може да се снима со формат кој одговара на екранот на вашиот телевизор.

### ► 4:3

Стандардно дотерување (за приказ на телевизори со екран во формат 4:3)

### 16:9 ШИРОК ЕКРАН 16:9

Снимање за преглед на телевизор со широк (16:9) екран преку целата површина на екранот

Гледано на LCD екранот / окуларот со функцијата [16:9 WIDE] .

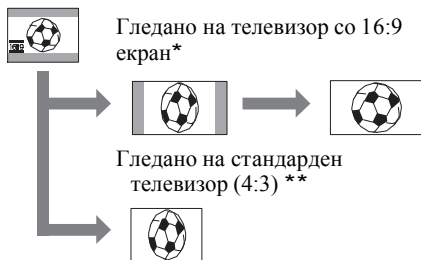

\* Сликата се прикажува преку целата површина на екранот на 16:9 телевизорот.

\*\*Репродуцирано во 4:3 формат. Кога ќе ја репродуцирате сликата во широк формат, истата ќе се прикаже исто како на LCD екранот или окуларот.

## СТАБИЛИЗАТОР

Тој го компензира треперењето на камерата (основното дотерување е [ON]-вклучено). Доколку користите ставив или конверзивен објектив, исклучете го стабилизаторот, односно поставете ја [STEADYSHOT] функцијата на [OFF] ().

## РАЧНО ПРЕБАРУВАЊЕ

### ► OFF (исклучено)

Не се прикажува /- или + на LCD екранот.

### ON (вклучено)

Се прикажува /- и + на LCD екранот и се активираат EDIT SEARCH и Review функциите (стр. 26).

## N.S. LIGHT (Ноќно светло)

Кога користите NightShot plus (стр. 22) функција за снимање, можете да снимате појасни слики со вклучување на [N.S.LIGHT], со што се емитува инфрацрвено светло (невидливо), на [ON] (фабрички вклучено).

- Не го покривајте инфрацрвеното прозорче со прстите или друг предмет додека снимате (стр. 22).
- Максималниот домет на светлината [N.S.LIGHT] е околу 3 m (10 стапки). Доколку снимате на темни места, како на пример сцени на месечина, поставете ја опцијата [N.S.LIGHT] на [OFF] (исклучено). На тој начин можете да добиете поголема длабочина на боите.

## Ставки од менијата

- Овозможените ставки (●) се во зависност од тоа која сијалица свети.
- За време на Easy Handycam операцијата, следниве дотерувања автоматски се применуваат (стр. 18).

CAMERA | PLAY/EDIT | Easy Handycam



### MANUAL SET мени (стр. 38)

PROGRAM AE	●	–	AUTO
P EFFECT	●	●	OFF
AUTO SHTR	●	–	ON



### CAMERA SET мени (стр. 39)

D ZOOM	●	–	OFF
WIDE SEL	●	–	4:3
STEADYSHOT	●	–	ON
EDITSEARCH	●	–	OFF
N.S.LIGHT	●	–	ON



### PLAYER SET (DCR-HC27E)/



### VCR SET (DCR-HC28E) мени (стр. 41)

AUDIO MIX	–	●	–
-----------	---	---	---



### LCD/VF SET мени (стр. 41)

LCD B.L.	●	●	BRT NORMAL
LCD COLOR	●	●	–
VF B.L.	●	●	BRT NORMAL
WIDE DISP	●	●	–



### TAPE SET мени (стр. 42)

REC MODE (DCR-HC27E)	●	–	SP
REC MODE (DCR-HC28E)	●	●	SP
AUDIO MODE	●	–	12BIT
REMAIN	●	●	AUTO



### SETUP MENU мени (стр. 43)

CLOCK SET	●	●	●
LANGUAGE	●	●	●
DEMO MODE	●	–	ON



### OTHERS мени (стр. 44)

WORLD TIME	●	●	–*
BEEP	●	●	●
A.SHUT OFF	●	●	5min
DISP OUT	●	●	LCD

\* Вредноста дотерана пред Easy Handycam операцијата, ќе се задржи и за време на Easy Handycam операцијата.

Основните параметри се означени со ►. Индикаторите за избраните функции се прикажуваат во загради. **Повеќе детали за ставките од менијата има на страна 30.**

## PROGRAM AE (Програмиран режим)

### AUTO (Автоматски)

Изберете ја оваа опција за автоматско снимање без да се користи функцијата [PROGRAM AE].

### SPOTLIGHT\*(☀) под рефлектори

Изберете ја оваа функција кога снимате луѓе под рефлектори, за нивните лица да не станат премногу светли.



### PORTRAIT (портрет) (👤)

Изберете ја оваа функција за да ги издвоите предметите (лица, цвеќе и сл.) кога снимате на умерена позадина.



### SPORTS\* спортски режим (🏃)

Служи за намалување на треперењето кога се снимаат брзи движења.



### BEACH&SKI\*(🏖) – плажа и небо

Изберете ја оваа опција кога снимате луѓе на плажа во лето, или скијање во зима, за нивните лица да не станат премногу темни поради силната и рефлектирана светлина.



### SUNSETM OON\*\*(☼) зајдисонце

Служи за да се задржи приказот на амбиентот кога се снима ноќе, на зајдисонце, или кога снимате огномет.



### LANDSCAPE\*\*(🏞) - пејсаж

Служи за јасно прикажување на оддалечените предмети. Оваа функција исто така, спречува камерата да се фокусира на стаклените предмети, на пр. прозорците кои ќе се најдат помеѓу вас и предметот кој се снима.



- Ознаката (\*) покажува дека може да се дотера фокусирање само на кратко растојание. Ознаката (\*\*) покажува дека може да се дотера фокусирање и на поголемо растојание.
- Дотерувањата се враќаат на [↩ AUTO] кога ќе ја исклучите камерата повеќе од 12 часа.

## P EFFECT (Ефект на сликата)

За додавање специјални ефекти на сликата при снимањето и репродукцијата. Се прикажува симболот [P] :

### OFF

Не се користи никаков специјален ефект

### NEG.ART (негатив)



Бојата и светлината се спротивно поставени.

### SEPIA (стари, избледени фотографии)

Ефект на стари и избледени фотографии.

### B&W (црно-бело)

Сликата се прикажува во црно-бела техника.

### SOLARIZE

Сликата се прикажува како илустрација со силен контраст.



### PASTEL\*

Приказ како блед пастелен цртеж.\*



### MOSAIC (мозаично)

Приказ на сликата во вид на мозаик.\*



\* Не работи при репродукција.

- Можете да снимате слики уредувани со специјални ефекти на друг VCR/DVD уред и сл. (стр. 45).
- Уредуваните слики не може да се емитуваат преку iDV интерфејс (i.LINK).
- За DCR-HC28E: Не можете да додавате ефекти на слики снимени од надворешен уред.

## AUTO SHTR ( Авт. прекинувач)

Кога функцијата е поставена на ON (вклучено), доаѓа до автоматско активирање на електронскиот прекинувач за подесување на брзината на прекинување при снимање во светли услови.

## D Дотерување на камерата

– D ZOOM/WIDE SEL/STEADYSHOT, и.т.н...

Основните подесувања се означени со ►.

Индикаторите за избраните функции се прикажуваат во загради.

**Повеќе детали за ставките од менијата има на страна 30.**

## D ZOOM (Дигитално зумирање)

Покрај 20-кратното оптичко зумирање, можете да снимате и со дополнително дигитално зумирање. Сепак, при дигиталното зумирање квалитетот на сликата се намалува.

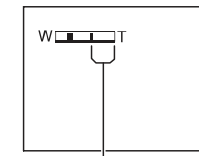

На десната страна од рамката се прикажува степенот на дигитално зумирање. Откако ќе изберете степен на зумирање, на екранот се прикажува зумираната зона.

### ► OFF (исклучено)

До 20-кратно оптичко зумирање.

### 40 x

Се извршува 20-кратно оптичко зумирање, па потоа 40-кратно дигитално зумирање.

### 800 x

Се извршува 20-кратно оптичко зумирање, а потоа до 800-кратно дигитално зумирање.