

# Digital Video Camera Recorder



## Bruksanvisning

Innan du börjar använda videokameran bör du först läsa igenom bruksanvisningen och förvara den så att du vet var du har den om du skulle behöva den igen.

## Инструкции по эксплуатации

Перед эксплуатацией аппарата внимательно прочтите данное руководство и сохраните его для дальнейших справок.

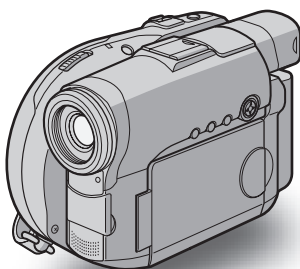

**HANDYCAM**



**DCR-DVD91E/DVD101E/  
DVD201E**



## **Välkommen!**

Tack för att du visade oss förtroende genom att välja Sony Handycam. Med den digitala kameran Handycam kan du fånga livets viktiga händelser på videoband med förstklassig bild- och ljudkvalitet.

Handycam har många avancerade funktioner, men är samtidigt mycket lätt att använda. Snart har du en samling hemmaproducerade videofilmer som du får nöje av under flera år framöver.

### **VARNING!**

Utsätt inte videokameran för regn och fukt, så undviker du risken för brand och/eller elektriska stötar.

Öppna inte höljet. Det kan resultera i risk för elektriska stötar.  
Överlåt service till kvalificerad personal.

Vissa länder/områden har regler för hur du får kassera det batteri som driver den här enheten. Du får mer information om vad som gäller om du kontaktar de lokala myndigheterna.

## **För kunder i Europa**

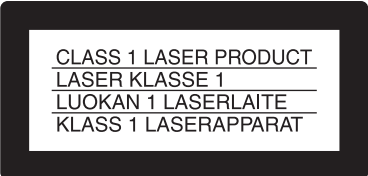

CLASS 1 LASER PRODUCT  
LASER KLASSE 1  
LUOKAN 1 LASERLAITE  
KLASS 1 LASERAPPARAT

## **TÄNK PÅ ATT..!**

De elektromagnetiska fälten för de aktuella frekvenserna kan påverka bild och ljud på den här digitala videokameran.

Den här produkten har testats och befunnits överensstämma med de krav som EMC-direktiven ställer upp för användning med kablar som är kortare än 3 meter.

## **Obs!**

Om en pågående dataöverföring avbryts av statisk elektricitet eller elektromagnetiska störningar startar du om programmet eller kopplar först bort USB-kabeln och ansluter den sedan igen.

## Läs det här först

# Vad du kan göra med DVD Handycam

Den här DVD Handycam använder DVD-R- och DVD-RW-skivor som inspelningsmedia.

Du kan använda den här DVD Handycam på nya sätt, på sätt som skiljer sig från hur videokameror som använder band som inspelningsmedium fungerar. Om du läser följande sidor får du reda på vilka nyheterna är.

## Du kan snabbt hitta ett avsnitt med hjälp av ett bildindexfönster.

Bildindexfönstret visar miniatyrbilder av filmer och stillbilder som finns inspelade på den skiva som sitter i din DVD Handycam. Med det här indexet kan du snabbt och smidigt hitta det önskade avsnittet.

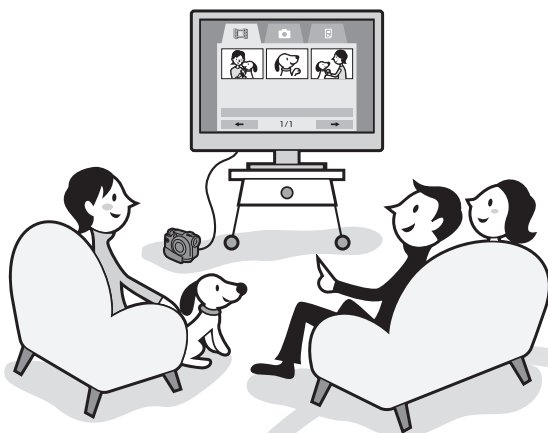

## Du kan visa stillbilder, en efter en.

Du kan visa stillbilderna i en följd efter varandra på DVD Handycam. Om du stänger skivan ("finalize") kan du också spela upp stillbilderna i en följd efter varandra på en vanlig DVD-spelare.

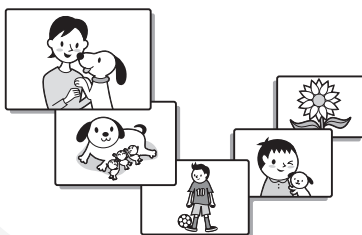

## De skivor som du har spelat in på DVD Handycam kan du spela upp på en DVD-spelare.

Skivor som spelats in med DVD Handycam kan du spela upp på DVD-spelare som kan spela upp DVD-R/DVD-RW-skivor.

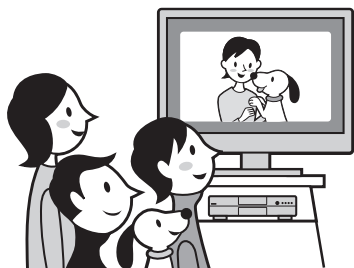

## Du kan både redigera och kopiera en skiva enkelt genom att ansluta DVD Handycam till en dator.

Du kan både redigera och kopiera skivor med hjälp av en dator och den medföljande programvaran ImageMixer Ver.1.5 for Sony DVD Handycam. Du kan också skapa dina egna DVD-skivor.

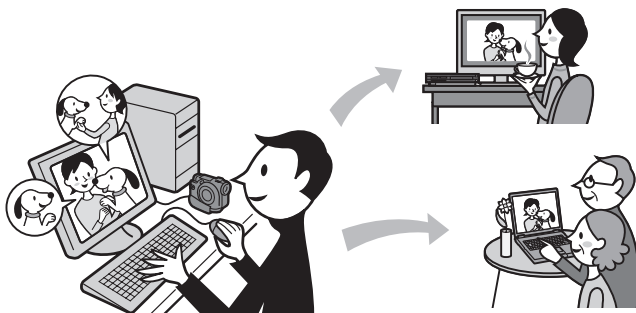

# Vad är skillnaden mellan DVD-R och DVD-RW?

Två skivtyper finns tillgängliga och de skiljer sig åt på följande sätt.



## Vilken typ av skiva kan jag använda?

Det finns såväl 8 cm DVD-R-skivor som 8 cm DVD-RW-skivor.



## Hur väljer jag mellan dessa båda skivtyper?

Det är skillnad mellan hur många gånger du kan spela in på de olika skivtyperna. Välj den skivtyp som motsvarar dina behov.

### 8 cm DVD-R

Du kan använda följande skivor:

- **DMR30 (enkelsidig skiva)**
- **DMR60DS (dubbelsidig skiva)**

### På DVD-R-skivor kan du bara spela in en gång.

De kan t.ex. användas för inspelningar som du vill arkivera och för säkerhetskopieringar. Inspelad i VIDEO-läget.

### 8 cm DVD-RW

Du kan använda följande skivor:

- **DMW30 (enkelsidig skiva)**
- **DMW60DS (dubbelsidig skiva)**

Med DVD Handycam kan du inte använda andra typer av skivor än de här båda.

Exempel på skivor som du inte kan använda

- **12 cm DVD-R**
- **12 cm DVD-RW**
- **DVD+R**
- **DVD-RAM**
- **DVD+RW**
- **DVD-ROM**
- **CD-R**
- **CD-RW**

### På DVD-RW-skivor kan du ersätta gamla inspelningar med nya.

Du kan använda dem för t.ex. lagring av filer och tillfälliga inspelningar. Du kan välja VIDEO- eller VR-läge för inspelningarna.



## Vilken typ av spelare kan jag använda för uppspelning?

Genom att stänga ("finalize") skivor som spelats in på DVD Handycam kan du spela upp dem på andra spelare (se sid. 65).

Följande lista visar exempel på spelare som kan spela upp skivor som spelats in på en DVD Handycam. Däremot kan inte uppspelningsmöjligheten garanteras för alla spelare.\*<sup>1</sup>

### DVD-R (endast VIDEO-läge)

Spelare kompatibla med formatet DVD Video.



DVD-spelare/  
DVD-inspelare



Datorer med en  
DVD-enhet installerad

### DVD-RW (i VIDEO-läget)

Spelare som kan spela upp DVD-RW-skivor.



DVD-spelare/  
DVD-inspelare



Datorer med en  
DVD-enhet installerad

### DVD-RW (i VR-läget)

Spelare som kan spela upp DVD-RW-skivor i VR-läge.



DVD-spelare/  
DVD-inspelare



Datorer med en  
DVD-enhet installerad

## I VIDEO-läget och VR-läget (Video Recording, läget för videoinspelning)

VIDEO-läge: Skivorna är kompatibla med ett brett urval av spelare.

VR-läge: Skivorna kan redigeras på DVD Handycam men spelarna är begränsade.

\*<sup>1</sup> DVD-R/RW-skivor som spelats in med Sony DVD Handycam är kompatibla med, och kan spelas upp på, DVD-spelare och datorers DVD-enheter liksom i PlayStation 2-spelkonsoler.\*<sup>2</sup>

\*<sup>2</sup> Möjligheten att under alla förhållanden spela upp skivor på alla DVD-spelare och datorers DVD-enheter och PlayStation 2-spelkonsoler kan inte garanteras. Vissa spelare, enheter och spelkonsoler kan inte läsa skivorna på grund av olikheter i standarden för den optiska reflektionen för DVD-R/RW-skivor och/eller på grund av olikheter i avkodningen. Mer information om kompatibiliteten finns i uppspelningsutrustningens specifikationer.

# Hur du förbereder och använder DVD Handycam

## Förberedelser



 **Se till att du har en ny skiva till hands.**

- Med en DVD-R skiva kan du starta inspelningen direkt.
- Använder du en DVD-RW-skiva måste du först formatera den.  
Om du vill återanvända en redan inspelad DVD-RW-skiva måste den också formateras.

 **Om du använder en DVD-RW-skiva väljer du inspelningsformat (antingen VIDEO- eller VR-läge).**

## Spela in





 **Både filmer och stillbilder kan spelas in på en och samma skiva.**

Eftersom filmer och stillbilder automatiskt bara spelas in på skivans lediga utrymme riskerar du inte att viktiga inspelningar spelas över.

Om du stänger skivan ("finalize") efter inspelningen kan du också spela upp skivan direkt på en vanlig DVD-spelare eller liknande.

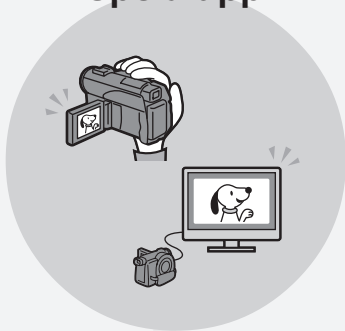
## Spela upp



 **Från bildindexfönstret väljer du vilket avsnitt som ska spelas upp.**

Om du stänger skivan ("finalize") efter inspelningen kan du också spela upp skivan på en vanlig DVD-spelare eller liknande.

Fortsättning på höger sida.



## Redigering



- Med den medföljande programvaran kan du göra en kopia av en skiva som du spelat in genom att ansluta DVD Handycam till en dator.

Mer information om rekommenderat datorsystem finns på sid. 91.

- Du kan skapa egna DVD-original genom att redigera filmerna/stillbilderna på en dator.

## Stänga en skiva ("finalize")

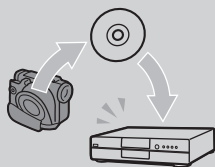

- Stäng skivan så att du kan spela upp den på andra DVD-spelare.

Beroende på vilken typ av skiva du använt är det inte säkert att du kan spela in ytterligare material, redigera eller formatera den när den väl har stängts.

	Skriver över	Redigera	Formatera
DVD-R (VIDEO-läge)	Nej	Nej	Nej
DVD-RW (VIDEO-läge)	Ja*1	Nej	Ja*3
DVD-RW (VR-läge)	Ja*2	Ja*2	Ja*3

\*1 Du måste öppna skivan.

\*2 Du behöver inte öppna skivan.

\*3 Inspelad information raderas.

# Innehållsförteckning

## Läs det här först

Vad du kan göra med DVD Handycam .....	4
Vad är skillnaden mellan DVD-R och DVD-RW? .....	6
Hur du förbereder och använder DVD Handycam .....	8

## Komma igång

Hur du använder den här bruksanvisningen .....	12
Kontrollera medföljande tillbehör .....	14
Steg 1 Förbereda strömförsörjningen .....	15
Sätta i/ta bort batteriet .....	15
Uppladdning av det installerade batteriet .....	16
Visa den återstående batteritiden – BATTERY INFO .....	18
Anslutning till ett vägguttag .....	18
Steg 2 Slå på strömmen .....	19
Steg 3 Justera LCD-skärmen och sökaren .....	20
Justera LCD-skärmens vinkel och ljusstyrka .....	20
Ställa in sökaren .....	22
Steg 4 Ställa in datum och tid .....	23
Snabbinställning av klockan genom att ange en tidskillnad .....	25
Steg 5 Förbereda en skiva för inspelning .....	26

## Spela in film/stillbilder

Innan du börjar spela in .....	28
Spela in film .....	29
För att välja inspelningsläge .....	32
Använda zoomningsfunktionen .....	33
Spela in så att den du filmar kan se sig själv under inspelningen – Spegelläge .....	34
Ta stillbilder .....	35
Välja storlek och kvalitet för stillbilder .....	38
Oavbruten inspelning av bilder (BURST, endast DCR-DVD201E) .....	41
Justera exponeringen .....	43
Exponeringsinställning för motiv i motljus – BACK LIGHT .....	43

Manuell inställning av exponeringen .....	43
Inspe­ling i mörker – NightShot plus m.m. ....	45
Använda funktionen NightShot plus .....	45
Använda funktionen Super NightShot plus .....	45
Använda funktionen NightShot Light .....	46
Använda funktionen Color Slow Shutter .....	46
Inspe­ling med självutlösare .....	47
Filminspe­ling .....	47
Stillbildstagna­ng .....	47
Spela in för bredbilds-TV – 16:9 Bredbildsläge .....	48
Manuell justering av vitbalansen .....	50
Inspe­lingstekniker anpassade efter rådande förhållanden – PROGRAM AE .....	51
Manuell fokusering .....	52
Spela in med specialeffekter .....	53
Använda toning (endast för filmer) .....	53
Använda specialeffekter – Bildeffekter/ Digitala effekter .....	54
Kontrollera/Radera det senaste avsnittet .....	55
Kontrollera det senaste avsnittet – Kontroll .....	55
Radera det senaste avsnittet (endast för DVD-RW-skivor) .....	55

## Visa de inspelningar du gjort

Spela upp en skiva i videokameran ...	56
Välja och visa en inspe­ling – Bildindex .....	56
Olika uppspe­lingslägen .....	58
Visa skärmindikatorerna under uppspe­ling – Teckenfönster .....	59
Förstora inspe­lade bilder – PB Zoom (Zoomning under uppspe­ling) .....	61
Spela upp stillbilder automatiskt – Bildspel .....	62
Visa inspe­lingarna på en TV .....	63

---

## Stänga (finalize) en skiva för uppspelning på andra spelare

Stänga en skiva .....	65
Ändra skivans titel .....	68
Uppspelning av en skiva på DVD-spelare eller liknande ....	70
Spela upp en skiva på en dator med DVD-enhet .....	71
Inspelning på en stängd skiva	
– Öppna en skiva (VIDEO-läge, endast DVD-RW-skivor) .....	73
Återspelning på en redan använd skiva – Formatering (endast för DVD-RW-skivor) .....	74

---

## Använda en skiva i VR-läget (endast DVD-RW-skivor)

Bestämma uppspelningsordning på videokameran – Spellista .....	76
Lägga till filmer och stillbilder i spellistan .....	76
Konvertera alla stillbilder på en skiva till en filmfil	
– Photomovie .....	79
Radera oönskade avsnitt från spellistan .....	80
Ändra ordningen i spellistan .....	82
Dela upp en film i spellistan .....	84
Uppspelning av spellistan .....	86
Redigering av originalmaterialet .....	87
Dela upp en film .....	87
Radera filmer/stillbilder .....	89

---

## Visa inspelningar/kopiera skivor/redigera inspelningar på en dator (endast DCR-DVD101E/DVD201E)

Ansluta videokameran till en dator	
– Introduktion .....	91
Systemkrav .....	91
Installera USB-drivrutinen .....	92
Installation av programvaran .....	93
Ansluta videokameran till datorn .....	94
Använda direkthjälpen .....	98
Visa inspelningarna på en dator .....	99
Visa avsnitt från skivan .....	99
Göra en kopia av skivan	
– Skivkopiering .....	101
Göra en kopia av skivan .....	101

Redigera och spara avsnitt .....	102
Redigera filmer .....	102
Spara filmen på datorn .....	102
Skapa en originalskiva .....	103
Skapa en meny .....	103
Redigera innehållet .....	104
Spela in en skiva .....	105

---

## Ansluta videokameran till en TV eller videobandspelare

Kopiera skivor till band .....	106
Ansluta videokameran till en videobandspelare .....	106
Kopiering till ett band .....	107
Kopiera ett TV-program eller videoband till en skiva (endast DCR-DVD101E/DVD201E) .....	108
Ansluta videokameran till en TV eller videobandspelare .....	108
Välja vilken videokontakt som ska användas på TV:n eller videobandspelaren .....	108
Kopiering till en skiva .....	109

---

## Göra personliga inställningar på videokameran

Ändra i SETUP-menyn .....	110
Välja inställning för de olika alternativen .....	111

---

## Felsökning

Olika typer av problem och åtgärder .....	118
Visning av självdiagnoskoder .....	125
Varningsindikatorer .....	126
Varningsmeddelanden .....	127

---

## Övrig information

Om skivorna .....	129
Om "InfoLITHIUM"-batterier .....	130
Använda videokameran utomlands .....	131
Underhåll och försiktighetsåtgärder .....	132
Tekniska data .....	135

---

## Förteckning över delar och kontroller

Delar och kontroller .....	137
Index .....	145

# Hur du använder den här bruksanvisningen

Anvisningarna i den här bruksanvisningen gäller de 3 modellerna i nedanstående tabell. Innan du börjar läsa handledningen och använda videokameran, bör du först kontrollera videokamerans modellbeteckning på kamerans undersida. DCR-DVD201E är den modell som används i illustrationerna. Annars anges modellnamnet bredvid illustrationen. Om det finns några skillnader i användning mellan de olika modellerna, anges det klart och tydligt i texten, t.ex. "endast DCR-DVD201E".

## Skillnader mellan modellerna

Modell (DCR-)	DVD91E	DVD101E	DVD201E
Bildenheter	3,0 mm (1/6-typ)	3,0 mm (1/6-typ)	3,6 mm (1/5-typ)
	CCD, totalt ca. 800 000 bildpunkter	CCD, totalt ca. 800 000 bildpunkter	CCD, totalt ca. 1 070 000 bildpunkter
AUDIO/VIDEO-kontakt	OUT	IN/OUT	IN/OUT
USB-kontakt	–	●	●

## Om färgsystem för TV

Olika länder och regioner använder olika färgsystem för TV. Vill du titta på inspelningarna på en TV behöver du en TV som använder PAL-systemet.

## Att tänka på när det gäller upphovsrättsskydd (copyright)

TV-program, film, videoband och annat material kan vara upphovsrättsskyddat. Om du gör inspelningar som du inte har rätt att göra kan det innebära att du bryter mot upphovsrättslagen.

Du kan inte kopiera upphovsrättsskyddat material med den här videokameran.

Du kan inte räkna med att få ersättning för innehållet i en inspelning om du inte har kunnat göra en inspelning eller uppspelning på grund av att det var fel på videokameran, lagringsmediet eller liknande.

### Underhåll av videokameran

#### LCD-skärm/sökare

LCD-skärmen och sökaren är tillverkade med mycket hög precision; över 99,99 % av bildpunkterna är aktiva. Trots det kan det förekomma små svarta och/eller ljusa punkter (vita, röda, blå eller gröna) som hela tiden syns på LCD-skärmen eller i sökaren. Dessa punkter uppkommer vid tillverkningen och går inte helt att undvika. De påverkar inte inspelningen på något sätt.

### Skivkompatibilitet med andra spelare

Skivor som du spelat in med den här videokameran måste stängas innan de kan spelas upp på andra spelare. Mer information om hur du stänger en skiva finns under "Stänga en skiva" (sid. 65).

#### Skivor inspelade i VIDEO-läget.

När du är klar med inspelningarna måste du stänga skivan. När du har stängt en skiva som du har spelat in i VIDEO-läget kan du inte spela in på den igen. På stängda DVD-RW-skivor kan du spela in igen om du först öppnar dem.

#### Skivor inspelade i VR-läget.

Det är bara DVD-RW-skivor som kan spelas in i VR-läget. En skiva behöver bara stängas när den inte kan spelas upp på andra DVD-RW-kompatibla spelare. Med videokameran kan du fortsätta att spela in på stängda skivor som spelats in i VR-läget. Kompatibla spelare: DVD-spelare som kan spela upp DVD-RW-skivor i VR-läge.

---

#### Obs!

Ibland kan det hända att det inte går att spela upp en skiva. Orsaken kan vara dels skivan, dels spelaren.

# Kontrollera medföljande tillbehör

Kontrollera att du har fått med följande tillbehör.

1



2

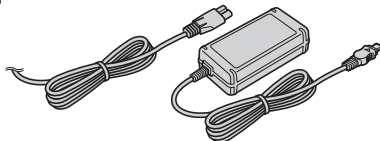

3

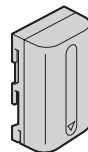

4

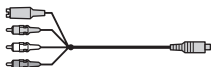

5

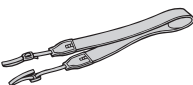

6

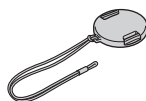

7



8

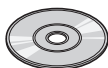

9

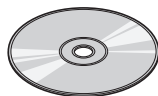

10

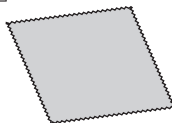

1 Trådlös fjärrkontroll (1)  
(sid. 142)

2 AC-L15A/L15B nätadapter (1),  
Nätkabel (1) (sid. 16)

3 NP-FM50 uppladdningsbart batteri  
(1) (sid. 15)

4 A/V-kabel (1)

5 Axelrem (1)

6 Linsskydd (1) (sid. 28)

7 USB-kabel (Hi-SPEED USB-kompatibel)  
(1) (sid. 92)  
Endast DCR-DVD101E/DVD201E.

8 DVD-R (DMR30) (1)

9 CD-ROM (SPVD-011 USB-drivrutin) (1)  
Endast DCR-DVD101E/DVD201E.

10 Rengöringsduk (1)

11 21-stiftsadapter (1)  
Endast för modeller med märket  på undersidan.

# Steg 1 Förbereda strömförsörjningen

## Sätta i/ta bort batteriet

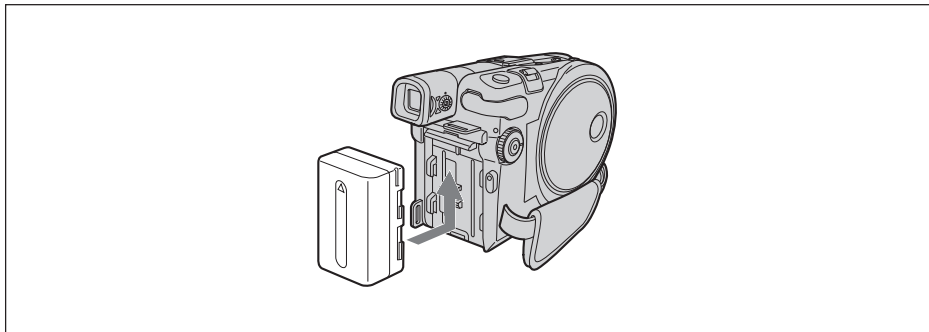

Du fäster batteriet genom att först trycka in det och sedan skjuta det uppåt i pilens riktning tills det klickar på plats.

### Hur du tar bort batteriet

- 1 Skjut batteriet i pilens riktning medan du trycker in batteriets spärrknapp.
- 2 Skjut batteriet nedåt.

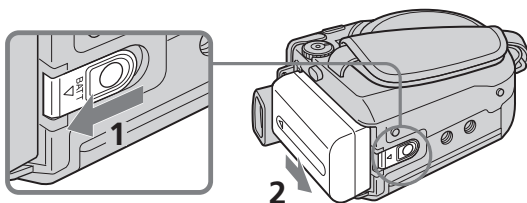

BATT-spärr  
(batteriets spärrknapp)

## Steg 1 Förbereda strömförsörjningen

### Uppladdning av det installerade batteriet

Videokameran fungerar bara med "InfoLITHIUM"-batterier (M-serien).  
Mer information om "InfoLITHIUM"-batterier finns på sid. 130.

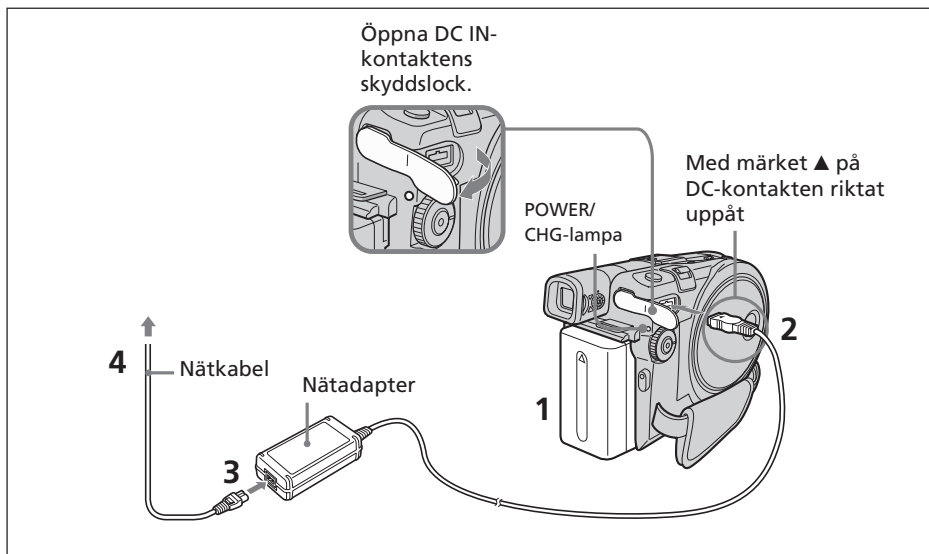

- 1 Se till att batteriet är sätter i videokameran.
- 2 Öppna skyddslocket för DC IN-kontakten och anslut den medföljande nätadaptern till DC IN-kontakten. Vänd kontakten så att märket ▲ är riktat uppåt.
- 3 Anslut nätkabeln till nätadaptern.
- 4 Anslut nätkabeln till ett vägguttag.  
Uppladdningen börjar. POWER/CHG-lampan tänds och lyser orange under uppladdningen. Lampan slocknar när uppladdningen är klar (batteriet är fulladdat).

### När batteriet är färdigladdat

Koppla bort nätadaptern från DC IN-anslutningen på videokameran.

#### Obs!

- Se till att inga metallföremål kommer i kontakt med metalldelarna på nätadapterns DC-kontakt. Det kan leda till kortslutning och skada nätadaptern.
- Placera nätadaptern i närheten av ett vägguttag. Om något problem uppstår med enheten medan du använder nätadaptern bryter du strömmen så snabbt som möjligt genom att dra ur kontakten från vägguttaget.
- POWER/CHG-lampan kan börja blinka om du har satt i batteriet fel eller om batteriet är skadat.



## Steg 1 Förbereda strömförsörjningen

### Uppladdningstid (full uppladdning)\*1

Batteri	
NP-FM50 (medföljer)	150
NP-QM71/QM71D	260
NP-QM91/QM91D	360

### Inspelningstid med sökaren\*2

Batteri	Oavbruten			Typisk*3		
	DVD91E	DVD101E	DVD201E	DVD91E	DVD101E	DVD201E
NP-FM50 (medföljer)	135	135	115	65	65	55
NP-QM71/QM71D	325	325	285	160	160	140
NP-QM91/QM91D	490	490	430	245	245	215

### Inspelningstid med LCD-skärm\*2

LCD BACKLIGHT är ställt på ON

Batteri	Oavbruten			Typisk*3		
	DVD91E	DVD101E	DVD201E	DVD91E	DVD101E	DVD201E
NP-FM50 (medföljer)	120	120	105	60	60	50
NP-QM71/QM71D	290	290	265	145	145	130
NP-QM91/QM91D	445	445	400	220	220	200

LCD BACKLIGHT är ställt på OFF

Batteri	Oavbruten			Typisk*3		
	DVD91E	DVD101E	DVD201E	DVD91E	DVD101E	DVD201E
NP-FM50 (medföljer)	135	135	120	65	65	60
NP-QM71/QM71D	335	335	300	165	165	150
NP-QM91/QM91D	505	505	455	250	250	225

### Uppspelningstid\*2

Batteri	Uppspelningstid på LCD-skärmen			Uppspelningstid med LCD-skärmen stängd		
	DVD91E	DVD101E	DVD201E	DVD91E	DVD101E	DVD201E
NP-FM50 (medföljer)	130	130	115	140	140	125
NP-QM71/QM71D	315	315	285	340	340	305
NP-QM91/QM91D	475	475	430	520	520	465

\*1 Ungefärlig uppladdningstid (i minuter) för ett tomt batteri vid 25°C

Uppladdningstiden kan öka om temperaturen i omgivningen gör batteriet extremt varmt eller kallt.

\*2 Ungefärligt antal minuter du kan spela in när du använder ett fulladdat batteri.

\*3 Ungefärlig inspelningstid (i minuter) om du startar och stoppar inspelningen, använder zoomning och slår på och av strömmen. I praktiken kan batteritiden vara kortare.

### Obs!

- Om strömmen slås av automatiskt trots att den återstående batteridrifttiden anger att batteriet inte är tomt, bör du ladda upp batteriet fullt igen. Efter det visar indikatorn för den återstående batteritiden rätt värde.
- Batteriets prestanda minskar vid låga temperaturer, vilket kan göra att du kanske inte kan spela in även om den återstående tiden för batteriet kan vara så lång som 20 minuter. Ladda i så fall upp batteriet helt igen.
- NP-FM30 rekommenderas inte eftersom det ger för kort inspelningstid när det används med den här videokameran.

## Steg 1 Förbereda strömförsörjningen

### Visa den återstående batteritiden – BATTERY INFO

- 1 Öppna LCD-skärmen
- 2 Tryck på DISPLAY/BATT INFO.  
Den återstående batteritiden visas en stund i LCD-fönstret.

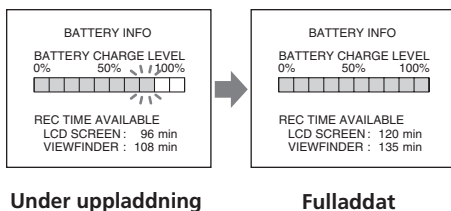

#### Obs!

- BATTERY INFO visas inte när strömmen till videokameran slagits på (ON).
- Den återstående batteritiden kan inte anges i följande fall:
  - Om du inte har satt in batteriet rätt.
  - Batteriet är skadat.
  - Batteriet är urladdat.
- Det värde som visas som batteriinformation är den ungefärliga inspelningstiden.
- När den återstående batteritiden beräknas visas "CALCULATING BATTERY INFO...".
- Det kanske tar en stund innan den återstående batteritiden visas efter det att du tryckt på DISPLAY/BATT INFO.

### Anslutning till ett vägguttag

Om du tänker använda videokameran länge rekommenderas du att driva kameran med nätspänning via nätadaptern.

- 1 Öppna skyddslocket för DC IN-kontakten och anslut den medföljande nätadaptern till DC IN-kontakten. Vänd kontakten så att märket ▲ är riktat uppåt.
- 2 Anslut nätkabeln till nätadaptern.
- 3 Anslut nätkabeln till ett vägguttag.  
Mer information finns på sid. 16.

#### Obs!

- Nätadaptern kan förse videokameran med ström även när batteriet sitter i videokameran.
- DC IN-kontakten har prioritet som strömkälla. Det betyder att ingen ström kan tas från batteriet när du har anslutit nätadaptern till DC IN, oavsett om du har anslutit nätkabeln till ett nätuttag eller ej.
- Videokameran är inte bortkopplad från strömförsörjningen (elnätet) så länge den är anslutet till ett vägguttag, även om du har slagit av strömmen till videokameran.

## Steg 2 Slå på strömmen

Tryck på POWER-knappen under några sekunder. Videokameran slås på och POWER/CHG-lampan tänds och lyser grönt. När du slår på strömmen till videokameran för första gången visas fönstret CLOCK SET.

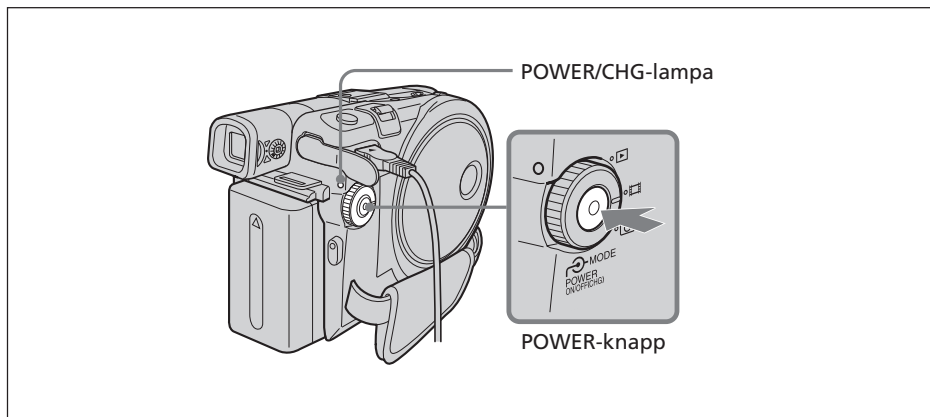

### Slå av strömmen

Tryck på POWER-knappen igen under några sekunder. Strömmen är avstängd när lampan POWER/CHG slocknat.

### Ställa in lägesratten

Vrid och ställ lägesratten på det läge du vill använda, t.ex. läget för inspelning eller uppspelning.

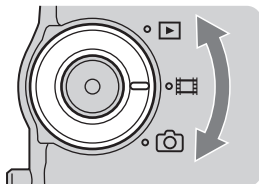

 : Uppspelning/redigering

Det här läget väljer du om du vill spela upp eller redigera de inspelade avsnitten på videokameran.

 : Filmer

Välj det här läget när du spelar in film.

 : Stillbilder

Välj det här läget när du spelar in stillbilder.

# Steg 3 Justera LCD-skärmen och sökaren

## Justera LCD-skärmens vinkel och ljusstyrka.

Justera LCD-skärmens ljusstyrka och vinkel så du kan se informationen ordentligt.

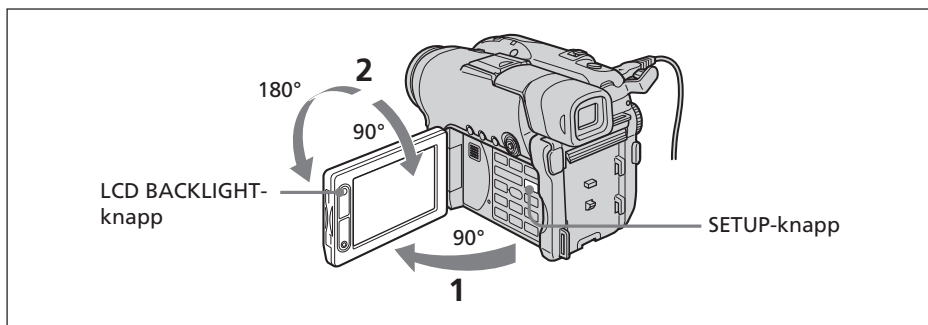

- 1 Öppna LCD-skärmen
- 2 Justera LCD-skärmens läge som du vill ha det.  
Innan du ställer in vinkeln på LCD-skärmen måste du fälla ut den helt och hållet, till 90 graders vinkel.  
Du kan vrida LCD-skärmen och sedan fälla in den i videokameran med skärmsidan vänd utåt på det sätt som visas nedan.

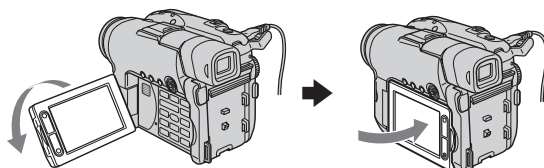

## Justera ljusstyrkan för LCD-skärmen

- 1 Slå på strömmen genom att trycka på POWER-knappen under några sekunder.
- 2 Tryck på SETUP.  
SETUP-menyn visas.

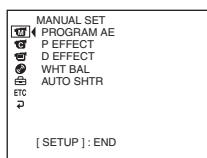

- 3 Välj  (LCD / VF SET) med hjälp av flervalssknappen.  
Mer information om hur du använder flervalssknappen finns på sid. 23.

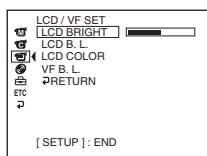

## Steg 3 Justera LCD-skärmen och sökaren

- 4 Välj [LCD BRIGHT] med hjälp av flervalsknappen.

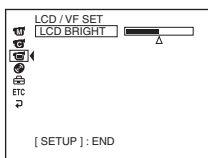

- 5 Justera LCD-skärmens ljusstyrka med hjälp av flervalsknappen.

– : mörkare

+ : ljusare

LCD-skärmens ljusstyrka är därmed inställd.



- 6 Tryck på SETUP.

SETUP-menyn på LCD-skärmen stängs.

### Obs!

[LCD B.L.] ställs på [BRT NORMAL] när du stänger LCD-skärmen när den är vänd utåt.

### Tips!

- Du kan ändra bakgrundsbelysningens ljusstyrka. Välj  (LCD / VF SET), välj sedan [LCD B.L.] i SETUP-menyn när du använder batteriet (sid. 113).
- Inställningen för [LCD BRIGHT], [LCD B.L.] och [LCD COLOR] påverkar inte de inspelade bildernas ljusstyrka.
- I normala fall är bakgrundsbelysningen för LCD-skärmen ställd på ON. När du använder videokameran utomhus kan du ställa den på OFF och på det sättet spara batteri.
- När du stänger av bakgrundsbelysningen för LCD-skärmen visas ikonen  på LCD-skärmen.

## Steg 3 Justera LCD-skärmen och sökaren

### Ställa in sökaren

Om du spelar in bilder med LCD-skärmen stängd använder du i stället sökaren. Ställ in sökarlinsen så att bilden i sökaren blir skarp.

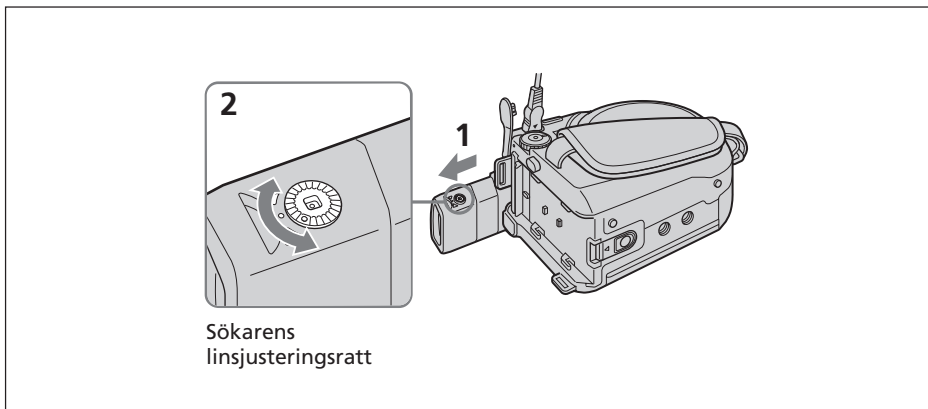

- 1 Förläng sökaren.
- 2 Vrid linsjusteringsratten tills tecknen i sökaren blir skarpa.

#### Tips!

- När du använder ett högkapacitetsbatteri, t.ex. NP-QM91/QM91D, med den här videokameran förlänger du sökaren och justerar vinkeln.
- Du kan ändra sökarens bakgrundsbelysning. Välj [VF B.L.] i SETUP-menyn när du använder batteriet (sid. 113).
- Inställningen för [VF B.L.] påverkar inte de inspelade bildernas ljusstyrka.
- I följande fall rekommenderas du att använda sökaren vid inspelning:
  - När du inte kan se bilderna ordentligt på LCD-skärmen.
  - När du vill spara på batteriet.

## Steg 4 Ställa in datum och tid

Innan du använder videokameran för första gången bör du ställa in datum och tid. Ange i vilket geografiskt område du befinner dig, ställ sedan in sommartid (DST) samt år, månad, dag, timme och sedan minuter, i den här ordningen. Så länge du inte har ställt in datum och tid visas skärmen [CLOCK SET] varje gång du slår på videokameran eller ställer lägesratten i ett nytt läge.

Om du inte har använt videokameran under **ungefär 3 månader** finns det risk för att inställningarna för datum och tid har gått förlorade, orsaken är troligen att det inbyggda, återuppladdningsbara batteriet i videokameran har laddats ur. I så fall laddar du upp det inbyggda uppladdningsbara batteriet genom att ansluta nätadaptern och sedan ställa in datum och tid igen (sid. 16, 134).

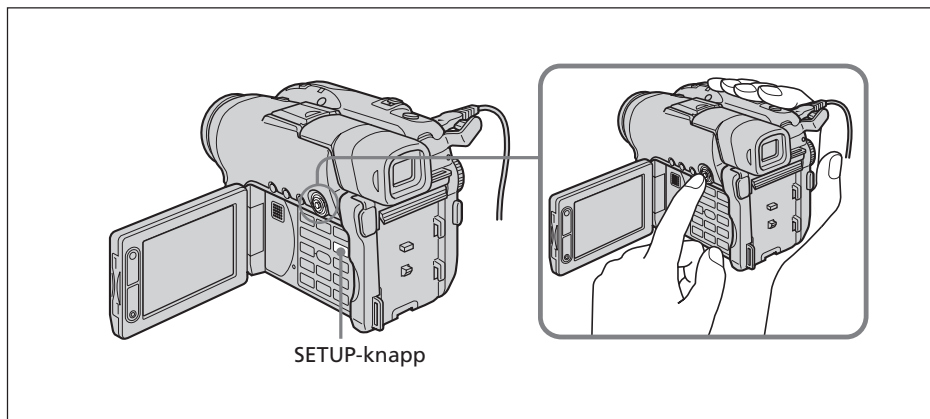

- 1 Öppna LCD-skärmen.
- 2 Tryck på POWER-knappen under några sekunder. CLOCK SET-menyn visas.

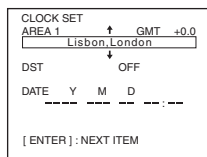

- 3 Välj geografiskt område med hjälp av flervalsknappen.

Flervalsknapp

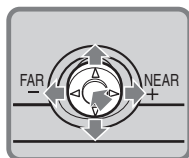

Gör valet med ▼/▲/▶/◀, bekräfta sedan valet genom att trycka på mitten av knappen.

## Steg 4 Ställa in datum och tid

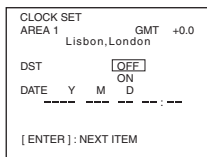

- 4 Om det behövs ställer du sommartid ((DST)) på [ON] med hjälp av flervalsknappen.

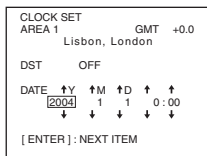

- 5 Ställ in året med hjälp av flervalsknappen.

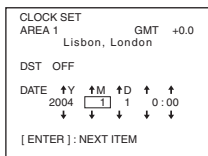

- 6 Ställ in månad, dag, timmar och minuter på samma sätt som i steg 5, tryck sedan in knappen i mitten.

Klockan startar.

Den interna klockan i videokameran använder 24-timmarsystemet.

### Obs!

När du ställer in datum och tid kan du inte gå tillbaka till ett tidigare inställt alternativ. Om du råkar göra ett misstag trycker du två gånger på SETUP och gör om det här steget från början genom att välja  (SETUP MENU) och sedan [CLOCK SET].

### Tips!

- Om CLOCK SET-meny inte visas i steg 2 trycker du på SETUP och väljer sedan  (SETUP MENU) och därefter [CLOCK SET] med hjälp av flervalsknappen.
- Om SETUP-meny visas efter steg 6 trycker du på SETUP. SETUP-meny stängs.



## Steg 4 Ställa in datum och tid

### Snabbinställning av klockan genom att ange en tidskillnad

Du kan enkelt ställa klockan på lokal tid genom att ange ett område. I SETUP-menyen väljer du **ETC** (OTHERS) och sedan [AREA SET] med hjälp av flervalsknappen.

#### Karta över tidzoner

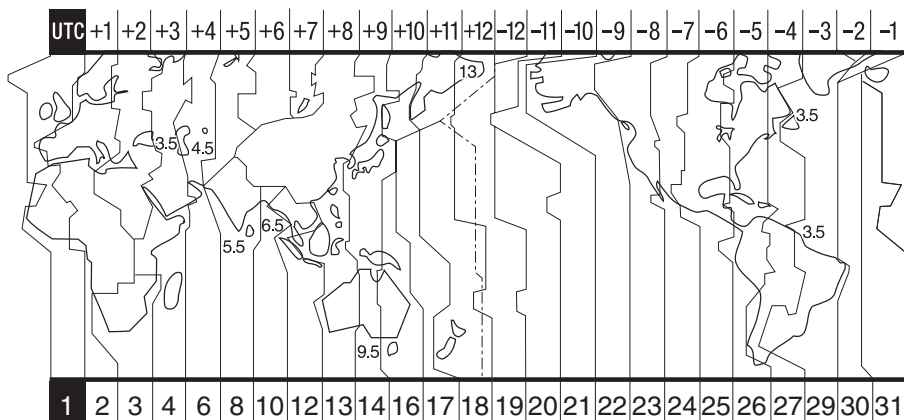

Områdeskod	Tidskillnad	Områdesinställning
1	GMT	Lisbon, London
2	+01:00	Berlin, Paris
3	+02:00	Helsinki, Cairo
4	+03:00	Moscow, Nairobi
5	+03:30	Tehran
6	+04:00	Abu Dhabi, Baku
7	+04:30	Kabul
8	+05:00	Karachi, Islamabad
9	+05:30	Calcutta, New Delhi
10	+06:00	Almaty, Dhaka
11	+06:30	Rangoon
12	+07:00	Bangkok, Jakarta
13	+08:00	HongKong, Singapore
14	+09:00	Seoul, Tokyo
15	+09:30	Adelaide, Darwin
16	+10:00	Melbourne, Sydney

Områdeskod	Tidskillnad	Områdesinställning
17	+11:00	Solomon Is.
18	+12:00	Fiji, Wellington
19	-12:00	Eniwetok, Kwajalein
20	-11:00	Midway Is., Samoa
21	-10:00	Hawaii
22	-09:00	Alaska
23	-08:00	Los Angeles, Tijuana
24	-07:00	Denver, Arizona
25	-06:00	Chicago, Mexico City
26	-05:00	New York, Bogota
27	-04:00	Santiago
28	-03:30	St. John's
29	-03:00	Brasilia, Montevideo
30	-02:00	Fernando de Noronha
31	-01:00	Azores

## Steg 5 Förbereda en skiva för inspelning



För inspelning behöver du en ny DVD-R- eller DVD-RW-skiva. Du kan varken skriva över eller radera information på redan inspelade DVD-R-skivor, däremot kan du radera information och spela in flera gånger på DVD-RW-skivor. Förberedelserna är olika beroende på vilken typ av skiva du använder.

### Obs!

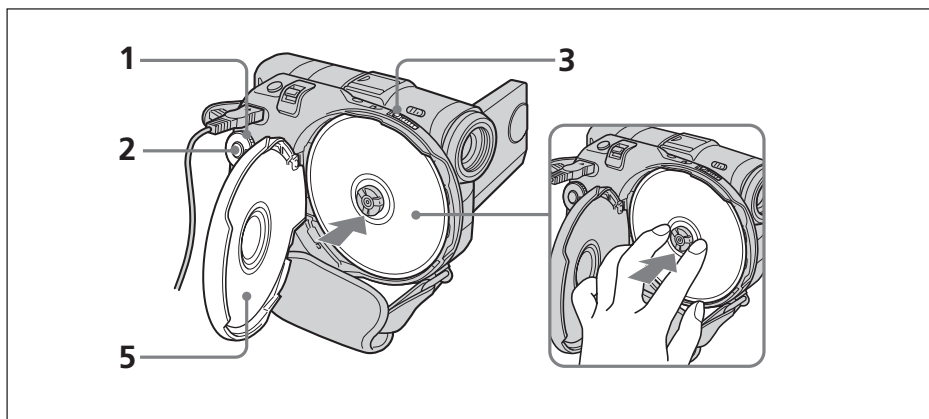
- När du sätter i eller tar ur en skiva flyttar du greppremmen till undersidan av videokameran så att t.ex. din hand inte kommer i vägen.
- Utsätt inte videokameran för stötar eller vibrationer när [DISC ACCESS] eller [PREPARING TO OPEN COVER] visas på LCD-skärmen.
- Innan du använder en DVD-RW-skiva för första gången måste du formatera den.



Skydda skivan mot fingeravtryck och damm.

- 1 Ställ lägesratten på  (film) eller  (stillbild).
- 2 Slå på strömmen genom att trycka på POWER-knappen under några sekunder.
- 3 Skjut OPEN (omkopplare för skivfack) i pilmarkeringens riktning. När du öppnar skivfacket spelas en melodi upp, därefter hörs en upprepad ljudsignal från videokameran. [PREPARING TO OPEN COVER] visas i LCD-fönstret. När ljudsignalen tystnat öppnas skivfacket automatiskt en liten bit. Öppna skivfacket helt.

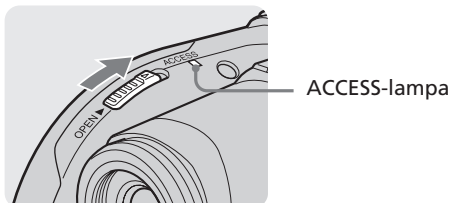

- 4 Sätt i skivan med etikettsidan vänd utåt, tryck sedan på mitten av skivan så att den klickar fast ordentligt på navet i skivfacket.

## Steg 5 Förbereda en skiva för inspelning

### 5 Stäng locket till skivfacket.

Videokameran identifierar den skiva du satt i.

Om du har satt in en DVD-R-skiva kan du börja spela in så fort [DISC ACCESS] på LCD-skärmen slocknat.

Om du har satt in en DVD-RW-skiva visas FORMAT-menyn. Fortsätt till steg 6.

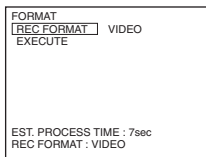

### 6 Välj [REC FORMAT] med hjälp av flervalsknappen, bekräfta sedan valet genom att trycka på mitten av knappen.

### 7 Välj önskat inspelningsformat med hjälp av flervalsknappen.

Som ursprunglig inställning är videokameran ställd i VIDEO-läge. Mer information om inspelningsslagen finns på sid. 7.

### 8 Välj [EXECUTE] med hjälp av flervalsknappen.

### 9 Välj [YES] med hjälp av flervalsknappen.

Valet av inspelningsformat är därmed slutfört.

Formateringen av skivan startar. När formateringen är färdig kan du börja spela in på DVD-RW-skivan.

#### Obs!

- Beroende på skivtyp och skivans status kan det ta en stund för videokameran att identifiera skivan.
- Om du stänger locket till skivfacket med skivan fel insatt, kan det orsaka funktionsstörningar hos videokameran.
- Det är möjligt att du hör ljud från motorn när du stänger skivfacket utan att ha satt i en skiva. Det är inte tecken på att något är fel.
- Ta inte bort batteriet eller koppla bort nätadaptern så länge formateringen pågår.
- Du kan ta ur skivan när en strömkälla är ansluten till videokameran, trots att strömmen till videokameran är avslagen. Om du då sätter i en annan skiva startar inte identifieringen av skivan automatiskt.

#### Ta ur en skiva

Beroende på skivans status och dess innehåll kan det ta en stund innan du kan ta ur skivan.

#### 1 Utför steg 3 på sid. 26.

#### 2 Ta ur skivan.

#### Tips!

- När du byter skiva visas skivinformation om vilket datum du började använda skivan och information om tidigare inspelade områden, under ungefär 5 sekunder. Informationen om tidigare inspelade områden kanske inte visas korrekt, beroende på skivans status.
- Mer information om hur du hanterar skivor finns på sid. 129.

# Innan du börjar spela in

## Obs!

För att filmer/stillbilder ska spelas in korrekt bör du tänka på följande:

- Se till att du håller videokameran korrekt.
- Utsätt inte videokameran för stötar eller vibrationer under inspelning.
- Se till att du inte repar eller vidrör skivornas uppspelningsyta, se också till att de inte blir smutsiga.

## Hur du bör hålla videokameran

Håll videokameran med fingrarna innanför greppremmen.

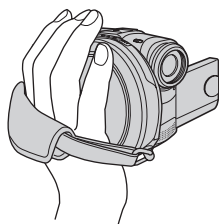

## Sträck greppremmen

Nedanstående bild visar hur du sträcker greppremmen så att den sitter stadigt om fingrarna.

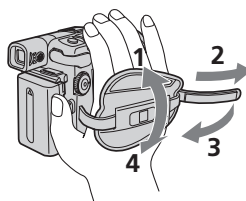

## Fästa linsskyddet

Använd remmen för att fästa linsskyddet på greppremmens metallfäste.

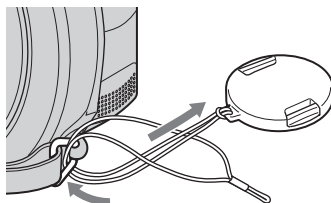

## Obs!

Lyft aldrig kameran i sökaren, LCD-skärmen eller batteriet.

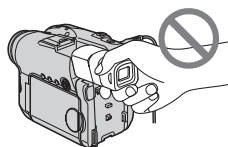

Sökare

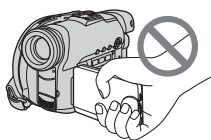

LCD-skärm

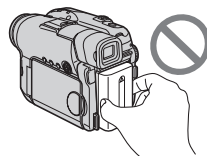

Batteri

# Spela in film

Utför "Komma igång" från steg 1 till 5 innan du börjar (sid. 15 till 27).  
Följande åtgärder är gemensamma för VIDEO- och VR-lägena.

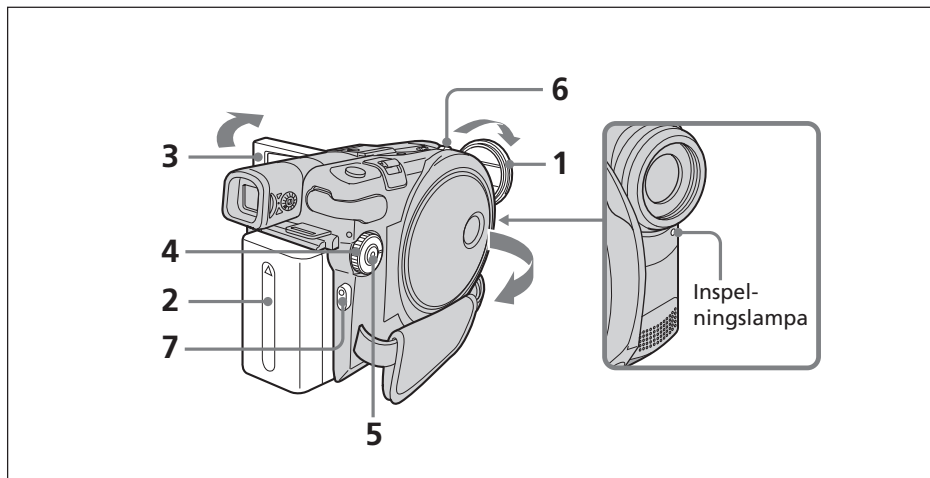

- 1** Ta bort linsskyddet genom att trycka in de två knapparna på skyddets sidor.

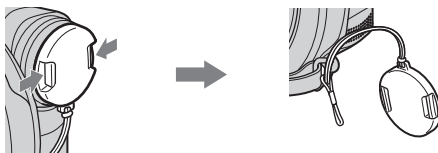

- 2** Installera batteriet eller anslut nätadaptern (sid. 15).
- 3** Öppna LCD-skärmen  
Bilden visas inte i sökaren när LCD-skärmen är öppen.
- 4** Ställ lägesratten på  (film).
- 5** Tryck på POWER-knappen under några sekunder.
- 6** Sätt i en skiva (sid. 26).  
Videokameran växlar över till standbyläge.

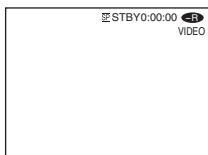

### 7 Tryck på START/STOP (●).

Videokameran börjar inspelningen. [REC] visas i LCD-teckenfönstret. Inspelningslampan på videokamerans framsida tänds. Du avbryter inspelningen genom att trycka på START/STOP igen.

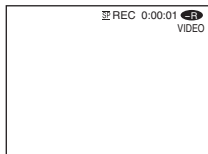

Du kan utföra start/stopp med hjälp av REC START/STOP-knappen på LCD-skärmen. Det kan vara användbart när du spelar in från en låg vinkel.

### När du är klar med inspelningen

- 1 Ta ur skivan (sid. 27).
- 2 Slå av strömmen genom att trycka på POWER-knappen igen under några sekunder.
- 3 Stäng LCD-skärmen.
- 4 Ta bort batteriet eller koppla ur nätadaptern.

---

### Obs!

- Se till att inte remmen till linsskyddet fastnar i skivskyddet när du sätter i eller tar ur en skiva.
- Undvik att vidröra den inbyggda mikrofonen medan du spelar in.
- När ACCESS-lampan tänds betyder det att information skrivs till skivan. När information skrivs till skivan måste du tänka på följande, annars kan informationen eller skivan skadas.
  - Utsätt inte videokameran för mekaniska stötar, skaka inte heller videokameran.
  - Slå inte av strömmen.
  - Ta inte bort batteriet eller koppla bort nätadaptern.
  - Öppna inte locket till skivfacket.
- Hur snabbt det går att skriva information till skivan kan variera beroende på inspelningsläget (sid. 32).
- Det kan bli en liten tidsskillnad från den punkt du tryckte på START/STOP och den punkt där inspelningen faktiskt startas/avbryts.
- Kontrollera att POWER/CHG-lampan inte lyser när du kopplar ur strömkällan.

### Tips!

Om du använder batteriet och lämnar videokameran oanvänd under fem minuter stängs videokameran av automatiskt. Det sparar ström och förhindrar att batteriet töms i onödan. Slå på strömmen igen genom att trycka på POWER-knappen under några sekunder. Du kan stänga av funktionen för automatisk avstängning genom att ställa menyalternativet (☰) (SETUP MENU) – [A. SHUT OFF] på [NEVER] i SETUP-meny.

### Indikatorer som visas i inspelningsläget

De här indikatorerna spelas inte in på skivan.

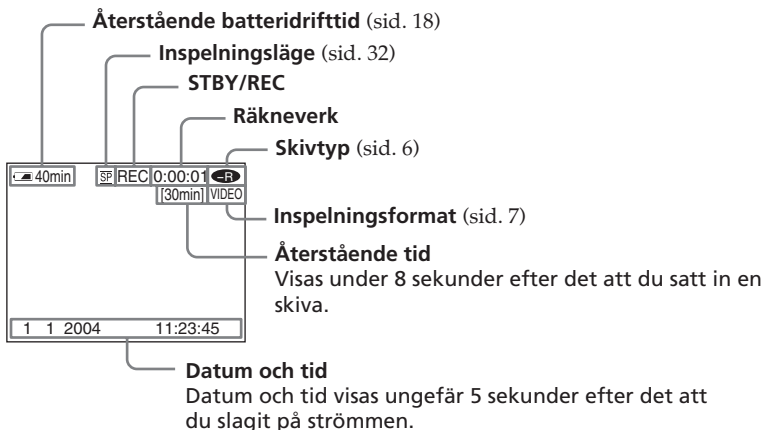

#### Obs!

- Indikatorn för återstående batteritid visar ungefärlig tid för en oavbruten inspelning. Inspelningsförhållandena kan i vissa fall göra att indikatorn inte visar rätt värde. När du stänger LCD-skärmen och öppnar den igen, kan det ta en stund innan rätt återstående batteritid (i minuter) visas.
- Inspelningsinformationen (datum/tid och olika effektinställningar under inspelningen) visas inte medan du spelar in. Däremot spelas de automatiskt in på skivan. Du visar inspelningsinformationen genom att trycka på DATA CODE på fjärrkontrollen under uppspelning (sid. 59).

## Spela in film

### För att välja inspelningsläge

Den här videokameran spelar in i lägena HQ (hög kvalitet), SP (standard) och LP (longplay).

Som ursprunglig inställning är videokameran ställd i SP-läge.

- 1 Ställ lägesratten på  (film).
- 2 Tryck på SETUP.

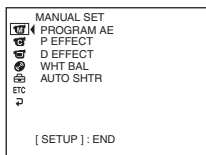

- 3 Välj  (DISC SET) med hjälp av flervalsknappen.

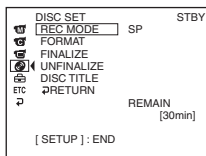

- 4 Välj [REC MODE] med hjälp av flervalsknappen.

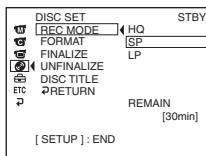

- 5 Välj önskat inspelningsläge med hjälp av flervalsknappen.

Inspelningsläge	Inspelningstid*	Information
HQ	20 minuter	Hög kvalitet
SP	30 minuter	Standardläge
LP	60 minuter	Lång uppspelningstid (longplay)

- \* •De angivna siffrorna är bara avsedda som referens.
- Tabellen visar ungefärlig inspelningsstid och de angivna värdena gäller enksidiga skivor; dubblera värdet för dubbelsidiga skivor.

- 6 Tryck på SETUP.  
SETUP-menyen på LCD-skärmen stängs.

#### Obs!

- Du får längre inspelningsstid i LP-läget, men inspelningskvaliteten är sämre än för SP-läget, dessutom kan du få störningar i form av "fyrkanter" i avsnitt med snabba rörelser.
- När du spelar in motiv som rör sig snabbt är det möjligt att inspelningsstiden blir kortare.
- Du kan inte använda breddbildsläget 16:9 när du ställer inspelningsläget på [LP] i VIDEO-läget.



### Använda zoomningsfunktionen

Om du vill zooma långsamt rör du zoomspaken bara en liten bit. Om du vill zooma snabbare rör du spaken mer.

Zooma sparsamt! Det är en tumregel för bra inspelningar.

W: För vidvinkelinspelning (motivet verkar mer avlägset)

T : För telefoto (motivet verkar ligga närmare)

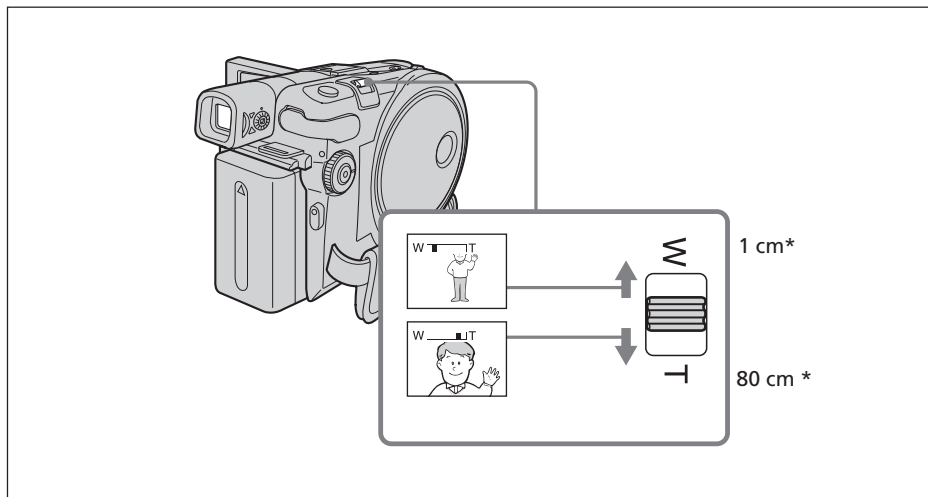

\* Det minsta avstånd som krävs mellan videokamera och motiv för att bilden ska bli skarp i motsvarande läge hos zoomspaken.

#### Använda en zoom större än 10 ×

En zoomning större än 10 × utförs digitalt. Du kan ställa in den digitala zoomningen på antingen 20 × eller 120 ×. Bildkvaliteten försämras i och med att du flyttar spaken för powerzoom mot "T"-sidan.

Du aktiverar den digitala zoomningen genom att välja digitalt zoomningsläge under  (CAMERA SET) – [D ZOOM] i SETUP-meny (sid. 112). Digital zoomning är ställd på [OFF] som ursprungsläge.

Höger sida av stapeln visar det digitala zoomningsområdet. Det digitala zoomningsområdet visas när du valt digital zoomningsgrad i SETUP-meny.

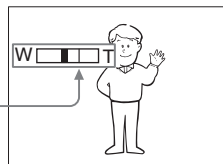

#### Tips!

Om du inte kan få tillräcklig skärpa kan du föra zoomspaken mot "W"-sidan tills bilden blir skarp.

## Spela in film

### Spela in så att den du filmar kan se sig själv under inspelningen – Spegelläge

Bilden i LCD-skärmen visas som en spegelbild. Den inspelade bilden blir däremot rättvänd.

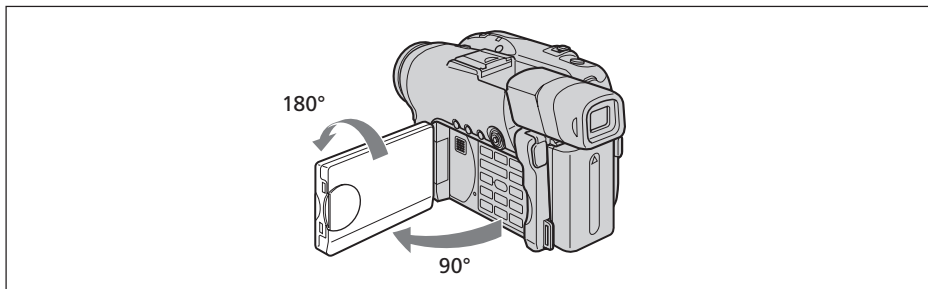

Öppna och vrid LCD-skärmen 180 grader på det sätt som visas ovan.

Indikatorn ☺ visas i sökaren och på LCD-skärmen. När lägesratten är ställd på  (film) visas  i standbyläget och  i inspelningsläget. Vissa indikatorer visas spegelvända medan andra inte visas alls.

# Ta stillbilder

Utför "Komma igång" från steg 1 till 5 innan du börjar (sid. 15 till 27).  
Följande åtgärder är gemensamma för VIDEO- och VR-lägena.  
Du kan spela in stillbilder och filmer på samma skiva.

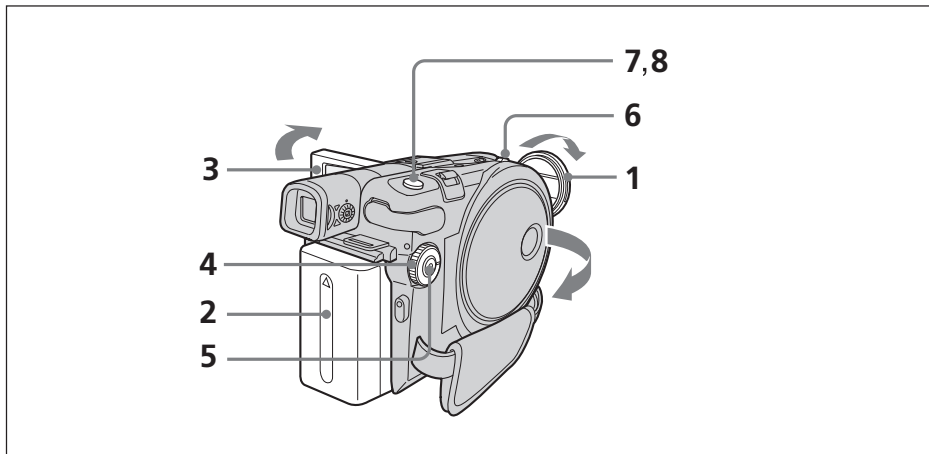

Spela in film/stillbilder

- 1 Ta bort linsskyddet genom att trycka in de två knapparna på skyddets sidor.

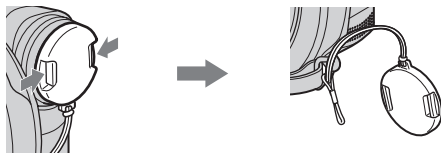

- 2 Installera batteriet eller anslut nätadaptern (sid. 15).
- 3 Öppna LCD-skärmen.  
Bilderna visas inte i sökaren när LCD-skärmen är öppen.
- 4 Ställ lägesratten på  (stillbild).
- 5 Slå på strömmen genom att trycka på POWER-knappen under några sekunder.
- 6 Sätt i en skiva (sid. 26).  
Videokameran växlar över till standbyläge.

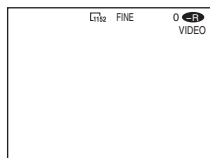

## Ta stillbilder

---

- 7** Tryck in PHOTO lätt och håll den intryckt och kontrollera sedan bilden. När AE/AF-låsindikatorn (●) slutar blinka och istället lyser med ett stadigt sken betyder det att videokameran är klar för inspelning. Bildens ljusstyrka och fokus justeras med utgångspunkt i bildens mitt, sedan fixeras inställningarna.

Antal inspelade bilder

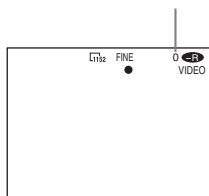

- 8** Tryck in PHOTO helt. [CAPTURE] visas sedan ljudet från slutaren hörts. Inspe­lingen är klar när stapelindikatorn slocknar.

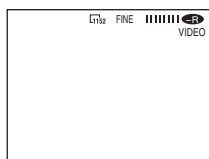

Den bild, som visades när du tryckte in PHOTO hela vägen i det här steget, spelas in.

När du trycker på PHOTO på fjärrkontrollen spelas den bild som visas på LCD-skärmen in.

### Obs!

- När lägesratten är ställd på  (stillbild) kan du inte använda följande funktioner.
  - 16:9 Bredbildsläge
  - Digital zoomning
  - SteadyShot
  - Super NightShot plus
  - Color Slow Shutter
  - Toning
  - Bildeffekter
  - Digitala effekter
  - Sportläget för [PROGRAM AE] (indikatorn blinkar).
- När ACCESS-lampan tänds betyder det att information skrivs till skivan. När information skrivs till skivan måste du tänka på följande, annars kan informationen och skivan skadas.
  - Skaka inte videokameran eller utsätt den för vibrationer.
  - Slå inte av strömmen.
  - Ta inte bort batteriet eller koppla bort nätadaptern.
  - Öppna inte locket till skivfacket.
- När du trycker ned PHOTO lätt i steg 7 fladdrar bilden till ett ögonblick. Det är inte tecken på att något är fel.
- Du kan varken stänga av strömmen eller trycka in PHOTO när CAPTURE visas i LCD-skärmen.
- Hur snabbt det går för skivan att bli klar för inspelning kan variera beroende på stillbildens storlek.

---

### Tips!

- Hur stora datamängder som spelas in varierar beroende på de inställningar som gäller för bildkvalitet och bildstorlek, men är också beroende av vilken typ av motiv du spelar in.
- Inspelningsinformationen (datum/tid och olika effektinställningar under inspelningen) visas inte medan du spelar in. Däremot spelas de automatiskt in på skivan. Du visar inspelningsinformationen genom att trycka på DATA CODE på fjärrkontrollen under uppspelning (sid. 59).
- Visningsvinkeln för stillbilder är något bredare jämförd med visningsvinkeln för filmer (endast DCR-DVD201E).
- Om du använder batteriet och lämnar videokameran oanvänd under 5 minuter stängs videokameran av automatiskt. Det sparar ström och förhindrar att batteriet töms i onödan. Slå på strömmen igen genom att trycka på POWER-knappen under några sekunder. Du kan stänga av funktionen för automatisk avstängning genom att ställa menyalternativet  (SETUP MENU) – [A.SHUT OFF] på [NEVER] i SETUP-menyn.
- Bildstorleken visas inte för modell DCR-DVD91E/DVD101E.

### Välja storlek och kvalitet för stillbilder

#### Välja kvalitet för stillbilder

Du kan välja kvalitetsläge [FINE] eller [STANDARD] för inspelning av stillbilder. Ursprunglig inställning är [FINE].

- 1 Ställ lägesratten på  (stillbild).
- 2 Tryck på SETUP.
- 3 Välj  (CAMERA SET) med hjälp av flervalsknappen.

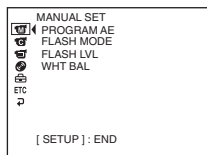

- 4 Välj [QUALITY] med hjälp av flervalsknappen.

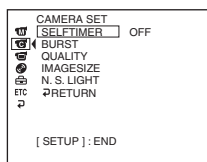

- 5 Välj önskad bildkvalitet med hjälp av flervalsknappen. Hur stora mängder data som spelas in beror på vilken bildkvalitetsinställning du väljer.

#### Bildkvalitetsinställningar

FINE (FINE):

Det här läget ger bilder med hög kvalitet. Bilderna komprimeras till ungefär 1/4.

STANDARD (STD):

Det här läget motsvarar videokamerans standardbildkvalitet. Bilderna komprimeras till ungefär 1/10.

- 6 Tryck på SETUP.  
SETUP-menyn på LCD-skärmen stängs.

### Välja bildstorlek (endast DCR-DVD201E)

Du kan välja mellan 2 bildstorlekar, 1152 × 864 eller 640 × 480.  
Ursprunglig inställning är 1152 × 864.

- 1 Ställ lägesratten på  (stillbild).
- 2 Tryck på SETUP.

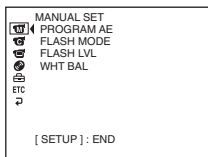

- 3 Välj  (CAMERA SET) med hjälp av flervalssknappen.

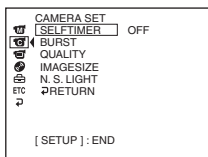

- 4 Välj [IMAGESIZE] med hjälp av flervalssknappen.

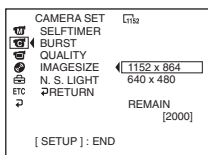

- 5 Välj önskad bildstorlek med hjälp av flervalssknappen.  
Indikatorn ändras på följande sätt:



- 6 Tryck på SETUP  
SETUP-menyn på LCD-skärmen stängs.

### Tips!

Bildstorleken är 640 × 480 för DCR-DVD91E/DVD101E.

## Ta stillbilder

### Antal stillbilder du kan spela in på en skiva

Videokameran komprimerar bildinformation i formatet JPEG (filtillägget .jpg).

De ursprungliga filnamnen är som följer:

- 100-0001: Så här kan ett filnamn se ut i videokamerans LCD-teckenfönster.
- DSC00001.jpg: Filnamnet som det visas på datorns bildskärm.

Antalet varierar beroende på inställningar för bildkvalitet och bildstorlek samt vilken typ av motiv du spelar in.

Bildkvalitet	Bildstorlek	Antal bilder du kan spela in*2		
		DVD-RW VIDEO	VR	DVD-R VIDEO
FINE	1152 × 864*1	2 250	2 250	2 150
	640 × 480	5 400	5 400	5 100
STANDARD	1152 × 864*1	4 300	4 350	4 100
	640 × 480	8 600	8 600	8 100

\*1 Endast DCR-DVD201E.

\*2 Tabellen visar ungefärligt antal som du kan spela in och gäller enkelsidiga skivor; dubblera värdet för dubbelsidiga skivor.

### Filstorlek för stillbilder

Bildkvalitet	Filstorlek	
	640 × 480	1152 × 864*1
FINE	150 KB	500 KB
STANDARD	60 KB	200 KB

Tabellen visar den ungefärliga filstorleken.

\*1 Endast DCR-DVD201E.



### Oavbruten inspelning av bilder (BURST, endast DCR-DVD201E)

Du kan spela in stillbilder oavbrutet genom att ställa in [BURST].

#### NORMAL

Videokameran tar upp till 4 stillbilder i storleken 1152 × 864 eller 12 stillbilder i storleken 640 × 480 med ett intervall på ungefär 0,7 sekunder.



#### EXP BRKTG (Skiftexponering) BRK

Videokameran tar automatiskt tre bilder med ett intervall på ungefär 0,7 sekunder med olika exponeringar.



**1** Ställ lägesratten på  (stillbild).

**2** Tryck på SETUP.

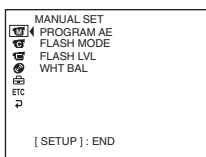

**3** Välj  (CAMERA SET) med hjälp av flervalssknappen.

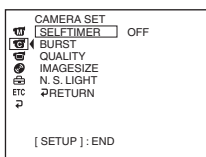

## Ta stillbilder

- 4 Välj [BURST] med hjälp av flervalssknappen.

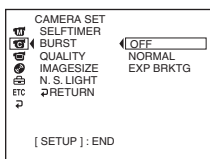

- 5 Välj [NORMAL] eller [EXP BRKTG] med hjälp av flervalssknappen.

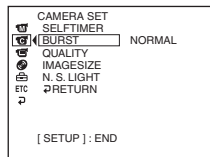

- 6 Tryck på SETUP.

SETUP-menyn på LCD-skärmen stängs.

- 7 Tryck in PHOTO helt.

Bilderna spelas in oavbrutet enligt ovanstående inställningar.

För inställningarna [NORMAL] spelas bilderna in oavbrutet och upp till det maximala antalet bilder så länge du håller PHOTO intryckt.

---

### Obs!

- Det är inte säkert att du kan spela in maximalt antal bilder oavbrutet beroende på bildstorleken och skivans återstående kapacitet.
- Blixtenheten (tillval) stängs av under oavbruten inspelning.
- Det tar längre tid att spela in oavbrutet till skivan än det tar vid normal inspelning. Spela in nästa stillbild när indikatorn för rullningslistan och ACCESS-lampan släcks.

### Tips!



- Om du tar bilder med självutlösare eller fjärrkontroll spelas bilderna automatiskt in tills det maximala antalet möjliga bilder har spelats in.
- Effekten från skiftexponering kan vara svår att uppfatta på LCD-skärmen. För att se den här effekten tydligare rekommenderas du att ansluta videokameran till en TV eller dator.

# Justera exponeringen

## Exponeringsinställning för motiv i motljus – BACK LIGHT

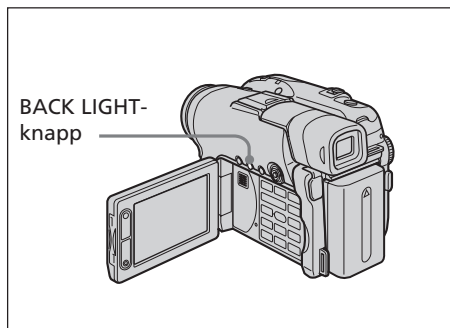
När du filmar motiv som har ljuskällan bakom sig, eller motiv som avtecknar sig mot en ljus bakgrund, bör du använda motljusfunktionen.



- 1 Ställ lägesratten på  (film) eller  (stillbild).
- 2 Tryck på BACK LIGHT.  
Indikatorn  visas på LCD-skärmen.

### Avbryta BACK LIGHT

Tryck på BACK LIGHT igen.

#### Obs!



Om du trycker på EXPOSURE när du spelar in med BACK LIGHT avbryts motljusfunktionen.

## Manuell inställning av exponeringen

Justera exponeringen manuellt i följande fall:

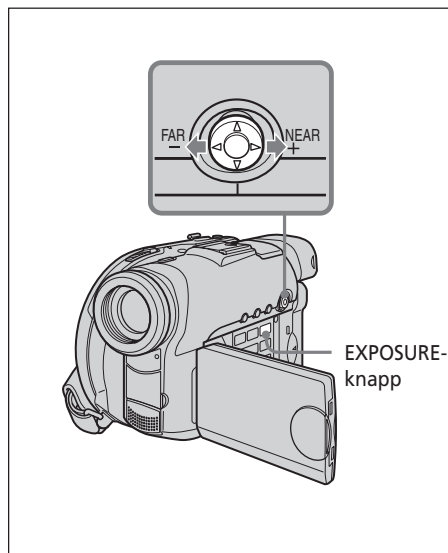
- när du behöver finjustera för ett motiv i förhållande till belysningen.
- när ett motivet är för ljus gentemot bakgrunden.
- när du filmar mörka motiv (t.ex. nattscener).



- 1 Ställ lägesratten på  (film) eller  (stillbild).
- 2 Tryck på EXPOSURE.  
Exponeringsindikatorn visas.

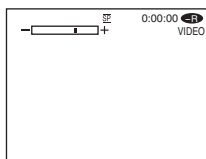

## Justera exponeringen

---

- 3** Justera ljusstyrkan på det sätt som visas nedan med hjälp av flervälsknappen.
- : Mörkare
  - +: Ljusare

### Återgå till automatisk exponering

Tryck en gång till på EXPOSURE.

---

#### Obs!

- När du ställer in exponeringen manuellt kan du inte använda följande funktioner:
  - Color Slow Shutter
  - BACK LIGHT
- Videokameran återgår automatiskt till läget för automatisk exponering:
  - om du ändrar PROGRAM AE-läget.
  - om du skjuter NIGHTSHOT PLUS-omkopplaren till ON när du justerar exponeringen manuellt.

# Inspelning i mörker – NightShot plus m.m.

Funktioner som använder infrarött ljus, t.ex. NightShot plus, Super NightShot plus och Color Slow Shutter, är användbara när du filmar under natten eller där det är mörkt. NightShot plus och Super NightShot plus gör att du kan få ljusa inspelningar medan Color Slow Shutter gör att du kan spela in med verklighetstroga färger.

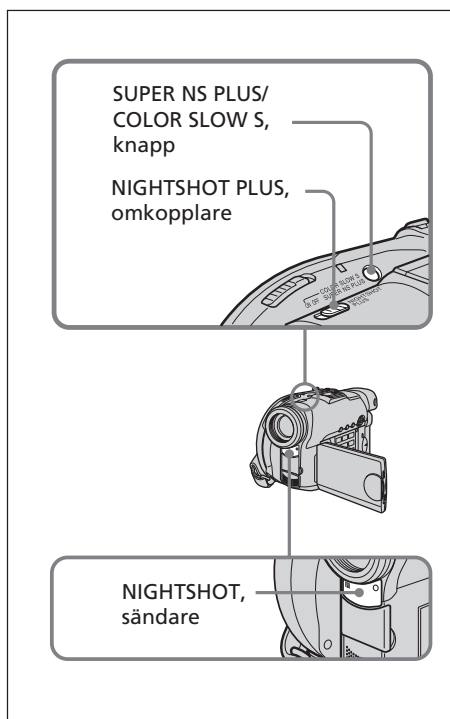

## Använda funktionen NightShot plus

- 1 Ställ lägesratten på (film) eller (stillbild).
- 2 Skjut NIGHTSHOT PLUS-omkopplaren till ON.  
Indikatorerna och [ "NIGHTSHOT PLUS" ] på LCD-skärmen blinkar.

### Avbryta NightShot plus-läget

Skjut NIGHTSHOT PLUS-omkopplaren till OFF.

### Obs!

- Använd inte NightShot plus där det är ljusst (t.ex. utomhus i dagsljus). Det kan leda till funktionsstörningar.
- Om den automatiska fokuseringen inte fungerar som du vill när du använder NightShot plus, kan du istället fokusera manuellt.
- Se till att du inte blockerar de infraröda strålarna (NightShot Light) med fingrarna när du spelar in med NightShot Light.
- När du använder NightShot plus kan du inte använda följande funktioner:
  - Exponering
  - PROGRAM AE (indikatorn blinkar)
  - Vitbalans

## Använda funktionen Super NightShot plus

Med Super NightShot plus blir motiven mer än 16 gånger ljusare jämfört med NightShot plus.

- 1 Ställ lägesratten på (film).
- 2 Skjut NIGHTSHOT PLUS-omkopplaren till ON.
- 3 Tryck på SUPER NS PLUS.  
Indikatorerna och [ "SUPER NIGHTSHOT PLUS" ] på LCD-skärmen blinkar.

### Avbryta Super NightShot plus

Tryck på SUPER NS PLUS igen.

### Obs!

- Du kan inte använda Super NightShot plus när du tar stillbilder.
- När du använder Super NightShot plus ställs slutarhastigheten automatiskt in efter rådande ljusförhållanden. Det kan göra att rörelserna i filmen blir långsammare.
- När du använder Super NightShot plus kan du inte använda följande funktioner:
  - Toning
  - Exponering
  - Digitala effekter
  - PROGRAM AE
  - Vitbalans

### Använda funktionen NightShot Light

Bilden blir klarare om du använder NightShot Light.

Du kan inte se ljuset från NightShot Light (IR-belysningen) eftersom det är infrarött. Det största avståndet vid fotografering med NightShot Light är ungefär 3 m.



Du aktiverar NightShot Light genom att ställa  (CAMERA SET) – [N.S.LIGHT] på [ON] i SETUP-menyn.

Ursprunglig inställning är [ON].

### Använda funktionen Color Slow Shutter

Med Color Slow Shutter kan du spela in färgbilder trots att det är mörkt.

I totalt mörker fungerar inte Color Slow Shutter som den ska.

- 1 Ställ lägesratten på  (film).
- 2 Skjut NIGHTSHOT PLUS-omkopplaren till OFF.
- 3 Tryck på COLOR SLOW S.  
Indikatorerna  och [COLOR SLOW SHUTTER] på LCD-skärmen blinkar.

### Avbryta Color Slow Shutter

Släck indikatorn  genom att trycka på COLOR SLOW S igen.

---

#### Obs!

- Du kan inte använda Color Slow Shutter när du tar stillbilder.
- När du använder Color Slow Shutter ställs slutarhastigheten automatiskt in efter rådande ljusförhållanden. Det kan göra att rörelserna i filmen blir långsammare.
- När du använder Color Slow Shutter kan du inte använda följande funktioner:
  - Toning
  - Exponering
  - Digitala effekter
  - PROGRAM AE

# Inspelning med självutlösare

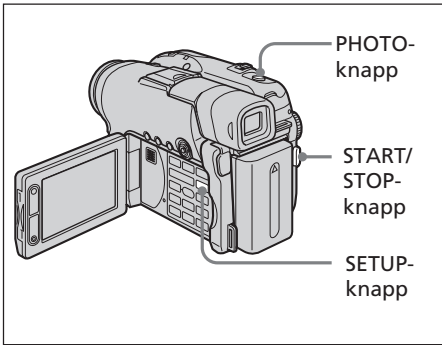

## Stillbildstaging

- 1 Ställ lägesratten på (stillbild), utför sedan steg 2 till 6.
- 2 Tryck in PHOTO helt.  
Självutlösaren börjar räkna ned med ljudsignaler. När det är 2 sekunder kvar kommer signalerna tätare, sedan startar inspelningen automatiskt efter 10 sekunder från det att du tryckt på PHOTO.

## Avbryta självutlösaren

I standbyläget ställer du (CAMERA SET) – [SELFTIMER] på [OFF] i SETUP-menyn.

### Obs!

- När inspelningen med självutlösaren är klar avbryts självutlösarläget automatiskt.
- Du kan bara ställa in självutlösaren i standbyläge.
- Du kan inte avbryta nedräkningen när du tar stillbilder genom att trycka på PHOTO.

### Tips!

Vill du avbryta nedräkningen när du filmar trycker du på START/STOP.  
Vill du starta nedräkningen på nytt trycker du på START/STOP igen.

## Filminspelning

- 1 Ställ lägesratten på (film).
- 2 Tryck på SETUP.
- 3 Välj (CAMERA SET) med flervalsknappen.
- 4 Välj [SELFTIMER] med flervalsknappen.

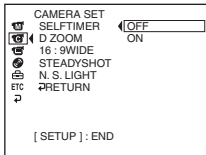

- 5 Välj [ON] med flervalsknappen.
- 6 Tryck på SETUP.  
SETUP-menyn försvinner från LCD-skärmen och indikatorn (självutlösare) visas.
- 7 Tryck på START/STOP.  
Självutlösaren börjar räkna ned med ljudsignaler. När det är 2 sekunder kvar kommer signalerna tätare, sedan startar inspelningen automatiskt efter 10 sekunder från det att du tryckt på START/STOP.

# Spela in för bredbilds-TV – 16:9

## Bredbildsläge

Du kan spela in med bredbildsformatet 16:9 för att sedan visa inspelningen på en 16:9 bredbilds-TV (16:9WIDE).

Svarta band visas i LCD-skärmen under inspelning i bredbildsläget 16:9 **[a]**. Spelar du upp bilden på en vanlig TV **[b]** eller en bredbilds-TV **[c]** trycks bilden ihop på bredden. Om du ställer in bredbilds-TV:n på fullläge visas bilden normalt **[d]**.

Mer information finns i bruksanvisningen till TV:n.

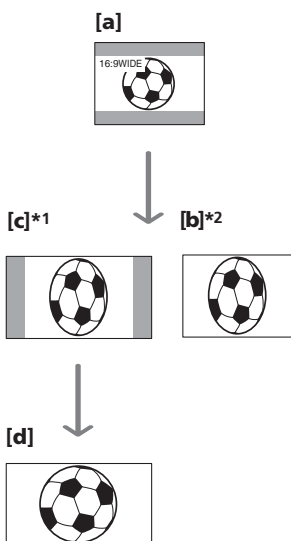

\*1 När bredbildsläget 16:9 växlar över till helskärmsläge visas bilden på TV-skärmen med korrekt bildförhållande.

\*2 När du spelar upp bilden på en vanlig TV (med bildförhållande 4:3) är det möjligt att bilden trycks ihop. När du spelar upp i bredbildsläget 16:9 visas bilden likadant som när den visas på LCD-skärmen eller i sökaren.

**1** Ställ lägesratten på (film).

**2** Tryck på SETUP.

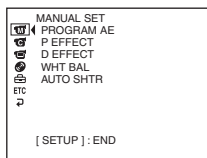

**3** Välj (CAMERA SET) med hjälp av flervalsknappen.

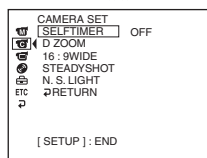

**4** Välj [16:9WIDE] med hjälp av flervalsknappen.

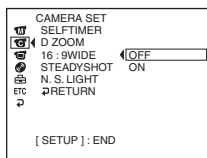

**5** Välj [ON] med hjälp av flervalsknappen.

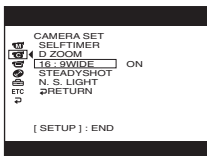

**6** Tryck på SETUP.

SETUP-menyn på LCD-skärmen stängs.

### Avbryta bredbildsläget 16:9

Ställ [16:9WIDE] på [OFF] i steg 5.



## Spela in för bredbilda-TV – 16:9 Bredbildsläge

---



### Obs!

- Du kan inte välja [OLD MOVIE] (sid. 54) under inspelning i bredbildsläge 16:9.
- Om du väljer läget VIDEO och ställer inspelningsläget på [LP] avbryts bredbildsläget 16:9.
- Du kan inte ändra bilden till vanliga proportioner för en film som spelats in i bredbildsläget 16:9.

# Manuell justering av vitbalansen

Det normala är att vitbalansen justeras automatiskt. Justera manuellt i följande fall:

- När du spelar in på platser där ljusförhållandena ofta ändras, t.ex. i festlokaler.
- När du spelar in på natten eller neonljus.

- 1 Ställ lägesratten på  (film) eller  (stillbild).
- 2 Tryck på SETUP.
- 3 Välj  (MANUAL SET) med hjälp av flervalsknappen.

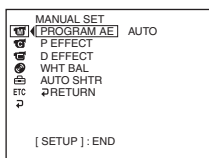

- 4 Välj [WHT BAL] med hjälp av flervalsknappen.

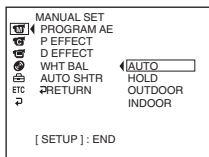

- 5 Välj önskad vitbalans med flervalsknappen.

## HOLD :

När du filmar enfärgade motiv eller enfärgade bakgrunder

## (OUTDOOR) :

- När du spelar in solnedgångar/ soluppgångar, strax efter solnedgången eller strax före soluppgången
- När du spelar in neonskyltar och fyrverkerier
- I ljuset från ett färgavstämt lysrör

## (INDOOR) :

- Där ljusförhållandena ändras snabbt
- När du filmar med TV-belysning i en studio
- I ljuset från natrium- och kvicksilverlampor

- 6 Tryck på SETUP.  
SETUP-menyen på LCD-skärmen stängs.

## Återgå till automatisk inställning av vitbalansen

Ställ  (MANUAL SET) – [WHT BAL] på [AUTO] i SETUP-menyen.

## Obs!

- I vitbalansläget [HOLD] ställer du vitbalansen på [AUTO] och ställ sedan, efter några sekunder, tillbaka den på [HOLD] när:
  - du ändrar inställning för [PROGRAM AE].
  - du byter från inomhus- till utomhusfotografering eller vice versa.
- Om du kopplar bort strömkällan längre än fem minuter återgår vitbalansen autoamtiskt till [AUTO].

## Tips!

- Om du spelar in i en studio med videobelysning (tillval) rekommenderas du att spela in i läget [INDOOR].
- När du spelar in i lysrörsbelysning använder du lägena [AUTO] eller [HOLD]. Det är inte säkert att videokameran kan justera vitbalansen korrekt i läget [INDOOR].
- I läget för automatisk inställning av vitbalansen riktar du videokameran mot ett vitt föremål under ungefär 10 sekunder efter det att du slagit på strömmen för att få bättre resultat när:
  - du bytt batteri.
  - du byter från inomhus- till utomhusfotografering eller vice versa, med exponeringen låst.
- När du skjuter NIGHTSHOT PLUS-omkopplaren till ON återgår vitbalansen till läget [AUTO].

# Inspelningstekniker anpassade efter rådande förhållanden – PROGRAM AE

## SPOTLIGHT\*1

I det här läget blir t.ex. ansikten som spelas in i stark belysning inte så extremt vita som de annars lätt blir. Sådana situationer kan uppkomma i bland annat starkt strålkastarljus.

## PORTRAIT (mjukt porträttiläge)

I det här läget framhävs motivet medan bakgrunden mjukas upp. Lämpliga motiv för det här läget är t.ex. människor och blommor.

## SPORTS (sportläge)\*1

I det här läget minimeras kameraskakningar när du filmar snabbrorliga motiv, t.ex. när du filmar tennis eller golf.

## BEACH&SKI\*1

I det här läget motverkas tendensen att människors ansikten blir mörkare än de egentligen är, ett fenomen som kan uppstå när du filmar där det är mycket ljus, t.ex. på en sandstrand i sommarsol eller på vintern i en skidbacke.

## SUNSETMOON (solnedgång & måne)\*2

I det här läget bevaras stämningen när du filmar solnedgångar, nattmotiv, fyrverkerier och neonskyltar.

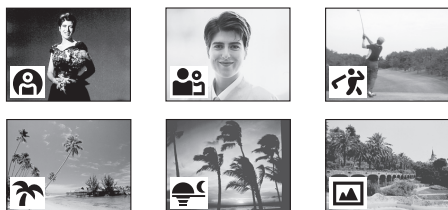

## LANDSCAPE\*2

Det här läget passar när du spelar in avlägsna motiv, t.ex. berg. Läget gör att videokameran fokuserar på det egentliga motivet i stället för på glaset när du filmar genom ett fönster eller en skärm.



\*1 Videokameran fokuserar bara på motiv som ligger på medellånga till långa avstånd.

\*2 Videokameran fokuserar bara på avlägsna motiv.

- 1 Ställ lägesratten på  (film) eller  (stillbild).
- 2 Tryck på SETUP.
- 3 Välj  (MANUAL SET) med hjälp av flervalsknappen.
- 4 Välj [PROGRAM AE] med hjälp av flervalsknappen.

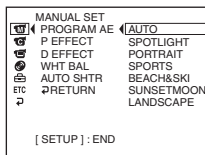

- 5 Välj önskad effekt med hjälp av flervalsknappen.

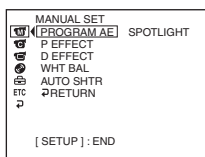

- 6 Tryck på SETUP.  
SETUP-menyen på LCD-skärmen stängs.

## Avbryta PROGRAM AE

Ställ [PROGRAM AE] på [AUTO] i steg 5.

### Obs!

- Du kan inte använda följande funktioner med PROGRAM AE:
  - Color Slow Shutter
  - OLD MOVIE
- När NIGHTSHOT PLUS är ställt på ON fungerar inte PROGRAM AE (indikatorn blinkar).
- Du kan inte använda läget [SPORTS] när du tar stillbilder (indikatorn blinkar).

# Manuell fokusering

Du kan ställa in fokus manuellt efter rådande inspelningsförhållanden.

Använd den här möjligheten i följande fall.

- När du spelar in motiv som befinner sig bakom ett fönster som är täckt av regndroppar.
- När du spelar in ett motiv med horisontella ränder.
- När det är liten kontrast mellan motivet och bakgrunden.
- När du vill fokusera på ett motiv i bakgrunden.



- När du använder stativ vid inspelning av orörliga motiv.

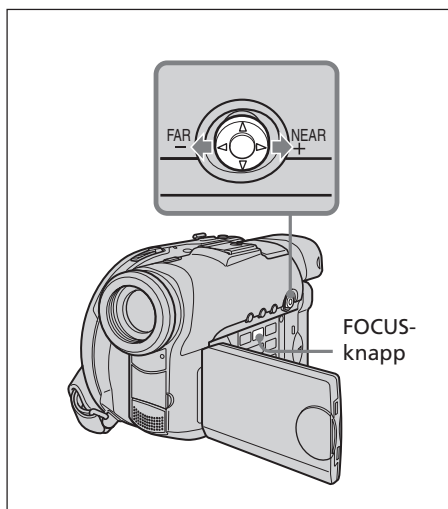

**1** Ställ lägesratten på  (film) eller  (stillbild).

**2** Tryck på FOCUS.

Indikatorn  (manuellt fokus) visas.

**3** Justera skärpan med hjälp av flervalsknappen medan du tittar i sökaren eller på LCD-skärmen.

## Återgå till automatisk fokusering



Tryck en gång till på FOCUS.

## Spela in avlägsna motiv

Vrid ratten mot FAR tills indikatorn  visas.

Fokuseringen läses på största möjliga avstånd.

### Tips!

- Det är lättare att fokusera ett motiv om du ställer in zoomen så att du filmar i "W" (vidvinkelläge) efter att ha ställt in fokus i läget "T" (telefoto).
- När du filmar nära motivet fokuserar du i slutet av "W" (vidvinkelläge)-läget.
-  ändras på följande sätt:
  -  när du filmar avlägsna motiv.
  -  när motivet är för nära för att kunna fokuseras.

# Spela in med specialeffekter

## Använda toning (endast för filmer)

Du kan tona in eller ut och på så sätt ge dina filmer en mer professionell framtoning.



### FADER



### OVERLAP\*



### WIPE\*



\* Endast intoning

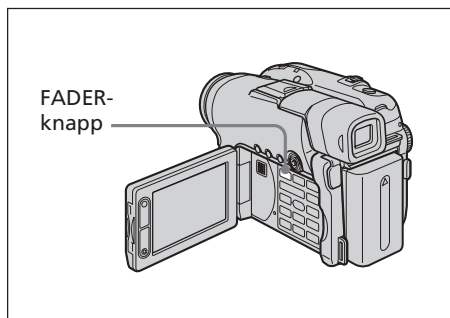

**1** Ställ lägesratten på  (film).

## 2 Vid intoning

I standbyläget trycker du på FADER-knappen tills önskad toningsindikator visas.

### Vid uttoning

I inspelningsläget trycker du på FADER.

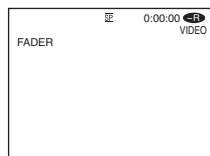

Indikatorn ändras på följande sätt:



Det toningsläge du senast använde visas först.

## 3 Tryck på START/STOP.

Toningsindikatorn slutar blinka och tänds sedan.

När in/uttoningen är utförd slocknar toningsindikatorn.

## Avbryta toningen

I steg 2 trycker du på FADER tills indikatorn slocknar.

### Obs!

- När du använder toningsfunktionen kan du inte använda följande funktioner. Du kan inte heller använda toningsfunktionen när du använder följande funktioner.
  - Digitala effekter
  - Super NightShot plus
  - Color Slow Shutter
- När OVERLAP- eller WIPE-indikatorn visas i standbyläget lagrar videokameran automatiskt den inspelade bilden på skivan. När bilden sparas blinkar indikatorn snabbt och den bild som visades försvinner tillfälligtvis.

## Spela in med specialeffekter

### Använda specialeffekter – Bildeffekter/Digitala effekter

Genom att behandla filmerna digitalt kan du få fram vissa specialeffekter, liknande de som man använder på film och i TV.

#### Bildeffekter

- SEPIA:** Bilden visas sepiafärgad (bruntonad).
- B&W:** Bilden blir monokrom (svartvit).
- PASTEL:** Bilden visas som en blek pastellmålning.
- MOSAIC:** Bilden visas med ett mosaikmönster.

#### PASTEL

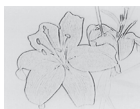

#### MOSAIC



#### Digitala effekter.

##### LUMI. (luminanskey):

Du kan byta ut ett ljusare område i en stillbild mot en rörlig bild.



##### OLD MOVIE:

Du kan ge filmen karaktären av en gammal film. Videokameran ändrar automatiskt skärmformatet till bredbildsformat för alla skärmstorlekar, byter färgen till sepia-brunt och ställer in en långsammare slutarhastighet.

**1** Ställ lägesratten på (film).

**2** Tryck på SETUP.

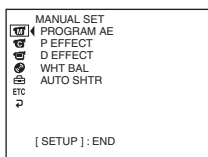

**3** Välj (MANUAL SET) med hjälp av flervalsknappen.

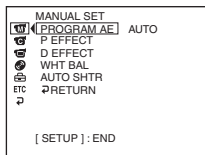

**4** Välj [P EFFECT] eller [D EFFECT] med hjälp av flervalsknappen.

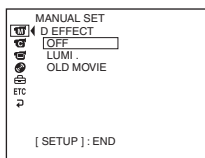

**5** Välj önskad effekt med hjälp av flervalsknappen.  
När du trycker på flervalsknappen i läget [LUMI.] minneslagras den stillbild som visas. Justera i vilken grad stillbilden ska bytas ut mot filmen med ◀ (minskar graden) / ▶ (ökar graden).

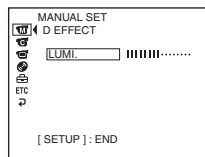

**Staplar:** Visas bara för effekten LUMI.

**6** Tryck på SETUP.

SETUP-menyn på LCD-skärmen stängs.

#### Stänga av effekten

Ställ [P EFFECT] eller [D EFFECT] på [OFF] i steg 5.

#### Obs!

- När du använder digitala effekter kan du inte använda följande funktioner:
  - Toning
  - Super NightShot plus
  - Color Slow Shutter
- När du använder OLD MOVIE kan du inte använda bildeffekter.
- Du kan inte använda följande funktioner tillsammans med OLD MOVIE:
  - 16:9 Bredbildsläge
  - Bildeffekter
  - PROGRAM AE

# Kontrollera/Radera det senaste avsnittet

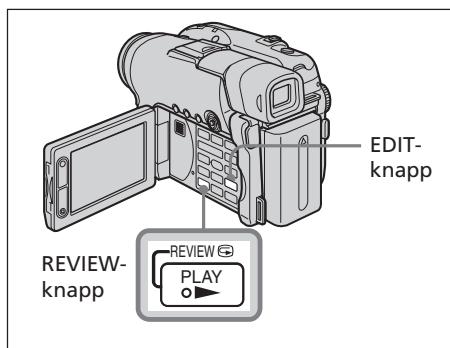

## Radera det senaste avsnittet (endast för DVD-RW-skivor)

Om du har granskat ett avsnitt och inte längre vill ha det kvar, kan du radera det direkt.

- 1 Tryck på EDIT medan du granskar. Ett fönster för bekräftelse av raderingen visas.



- 2 Välj [EXEC.] med flervalssknappen. Det sista avsnittet raderas.

## Kontrollera det senaste avsnittet – Kontroll

Du kan granska det senaste inspelade avsnittet.

- 1 Ställ lägesratten på (film) eller (stillbild).
- 2 Tryck på REVIEW . Uppspelningen av det senaste avsnittet börjar.

## Återgå till inspelning

Tryck en gång till på REVIEW.

### Obs!

Inspelningsinformationen (DATA CODE) visas inte i kontrollfönstret.

### Tips!

När du granskar stillbilder som spelas in oavbrutet (BURST, endast DCR-DVD201E) kan du gå framåt/bakåt bland bilderna med / .

## Avbryta raderingen

Välj [PRET.] i steg 2.

### Obs!

- Du kan radera det senaste avsnittet bara när det har spelats in på en DVD-RW-skiva. Information som spelats in på DVD-R-skivor kan inte raderas i efterhand.
- Du kan radera det avsnitt som spelades in strax innan åtgärden utfördes. Om du spelat in i VR-läget kan du radera valfritt avsnitt. Mer information finns under "Radera filmer/stillbilder" på sid. 89.
- Om du raderar stillbilder som spelats in oavbrutet (BURST, endast DCR-DVD201E) raderas alla bilderna på en gång. Du kan radera en enskild stillbild när du spelar in i VR-läget. Mer information finns under "Radera filmer/stillbilder" på sid. 89.
- Du kan inte radera det senaste avsnittet:
  - när du ställt om lägesratten.
  - när du slagit av strömmen.
  - när du matat ut skivan.

# Spela upp en skiva i videokameran

## Välja och visa en inspelning – Bildindex

De inspelade avsnitten visas som en lista i bildindexfönstret. Med det här indexet kan du snabbt och smidigt hitta det önskade avsnittet. Om du stänger LCD-skärmen kan du istället granska uppspelningen i sökaren. Du kan styra uppspelningen med den medföljande fjärrkontrollen.

Aktivera fjärrkontrollen genom att ta bort isoleringsarket (sid. 143).

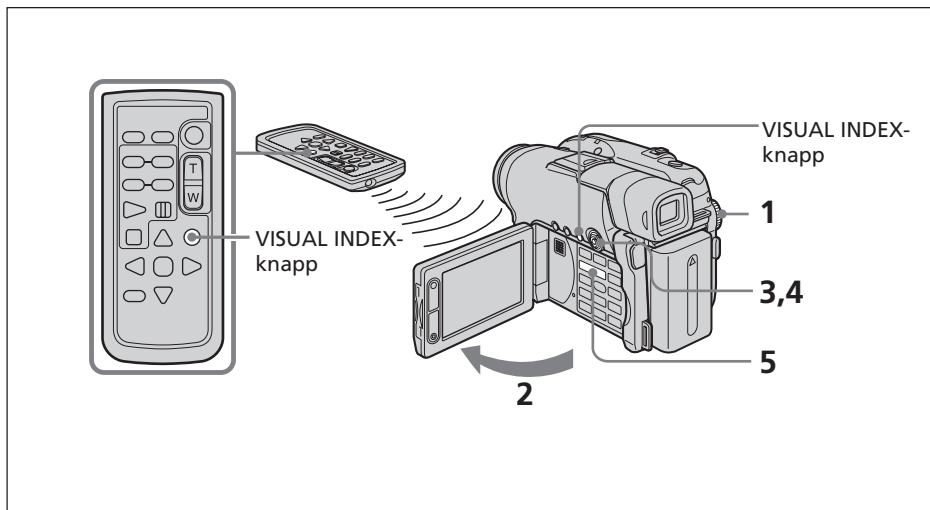

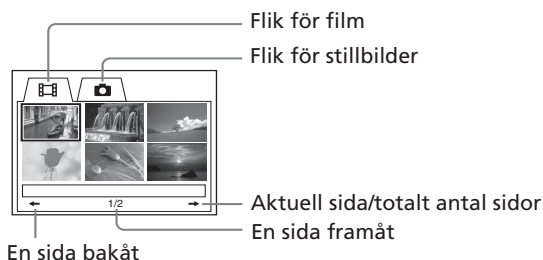

**1** Ställ lägesratten på  (uppspelning/redigering).

**2** Öppna LCD-skärmen  
Bildindexfönstret visas.





## Spela upp en skiva i videokameran

- 3** Använd flervalssknappen för att markera fliken  (film) eller fliken  (stillbild), beroende på vad det är du vill spela upp. Listan med miniatyrbilder visas.

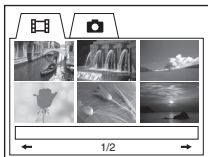

- 4** Välj önskade avsnitt med hjälp av flervalssknappen. Om du väljer en film börjar uppspelningen och fortsätter tills det sista avsnittet av filmen har spelats upp. Om du väljer en stillbild visas bilden i fullskärmsläge.



- 5** Om du spelar upp en film kan du justera volymen genom att trycka på +/- på VOL. Ljudet stängs av när du stänger LCD-skärmen.

---

### Tips!



Om inte bildindexfönstret visas i steg 2 trycker du på VISUAL INDEX.

### Återgå till visningen av bildindexfönstret.

Tryck en gång till på VISUAL INDEX.

### Avbryta uppspelningen

Tryck på .

När du trycker på  startar uppspelningen från den punkt där du tryckte på .

## Spela upp en skiva i videokameran

### Olika uppspelningslägen

#### Film

Ljudet stängs av i de olika uppspelningslägena.

#### Paus under pågående uppspelning (visa en stillbild)

Tryck på **||** under uppspelning. För att återgå till normal uppspelning trycker du en gång till på **||**.

#### Gå framåt i avsnittet

Tryck på **▶▶** under uppspelning.

#### Gå till början av avsnittet.

Tryck på **◀◀** under uppspelning.

#### Spela upp ett tidigare avsnitt.

Tryck flera gånger på **◀◀** under uppspelning.

#### Söka ett avsnitt medan du granskar filmen på skärmen

Tryck på **◀◀** eller **▶▶** och håll knappen intryckt under uppspelning. Du återgår till normal uppspelning genom att släppa upp knappen.

På fjärrkontrollen trycker du på **◀◀** or **▶▶**.\*

Om du trycker flera gånger på **◀◀** eller **▶▶** växlas uppspelningshastigheten mellan 5x och 10x.

#### Visa filmen i låg hastighet (långsam uppspelning)

Under paus under pågående uppspelning trycker du på **▶▶** på fjärrkontrollen.\* För långsam uppspelning bakåt trycker du på **◀◀** på fjärrkontrollen.\* Uppspelningen bakåt sker med steg om halva sekunder.

\* För att återgå till normal uppspelning trycker du på **▶**.

#### Stillbilder

##### För att visa nästa bild

Tryck på **▶▶**.

##### För att visa föregående bild

Tryck på **◀◀**.

#### [Knappmarkeringar]

Markeringarna på knapparna skiljer sig lite mellan videokamera och fjärrkontroll.

##### Knappmarkeringar på videokameran:

<b>▶</b>	Uppspelning
<b>  </b>	Paus
<b>■</b>	Stopp
<b>▶▶</b>	Nästa
<b>◀◀</b>	Föregående

##### Knappmarkeringar på fjärrkontrollen:

<b>▶</b>	Uppspelning
<b>  </b>	Paus
<b>■</b>	Stopp
<b>▶▶</b>	Nästa
<b>◀◀</b>	Föregående
<b>▶▶</b>	Avsökning/Långsamt (framåt)
<b>◀◀</b>	Avsökning/Långsamt (bakåt)

#### Obs!

Det kan ta en stund innan bilden följer med vid växling från uppspelning till snabbspolning framåt/bakåt och vice versa.

## Spela upp en skiva i videokameran

### Visa skärmindikatorerna under uppspelning – Teckenfönster

Tryck på DISPLAY/BATT INFO på videokameran, eller på DISPLAY på fjärrkontrollen.

Indikatorerna visas/slocknar när du trycker på den här knappen.

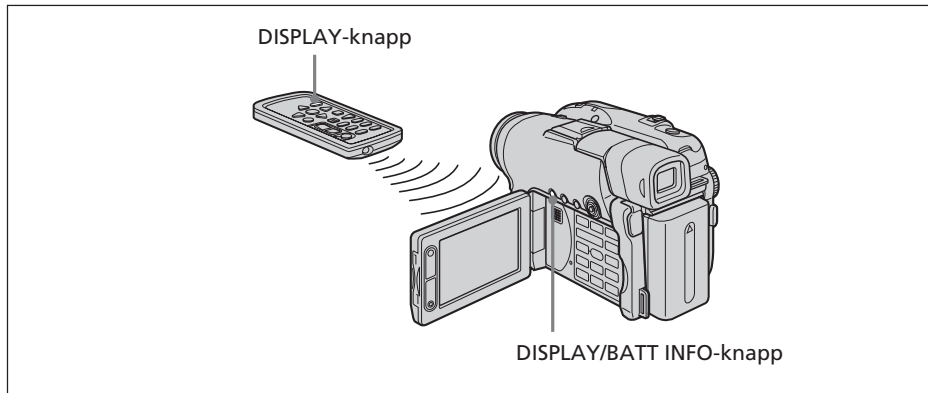

Visa de inspelningar du gjort

### Visa datum/tid och olika inställningar

Det är inte bara bilderna som videokameran spelar in på skivan, utan även information om datum/tid samt olika inställningar som gällde vid inspelningen (**informationskoden**). För att både visa datum/tid och informationskod ställer du  $\text{ETC}$  (OTHERS) – [DATA CODE] på [DATE/CAM] i SETUP-meny.

### Ändra datum/tid och olika inställningar

Tryck på DATA CODE på fjärrkontrollen under uppspelning.

Teckenfönstret ändras på följande sätt:

datum/tid → olika inställningar (SteadyShot, vitbalans, volym, slutarhastighet, bländaröppning, exponering) → ingen indikator

#### Datum/tid

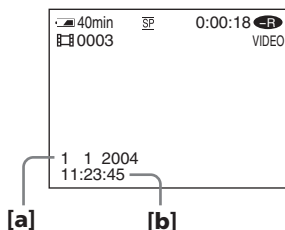

[a] datum

[b] tid

## Spela upp en skiva i videokameran

### Olika inställningar (film)

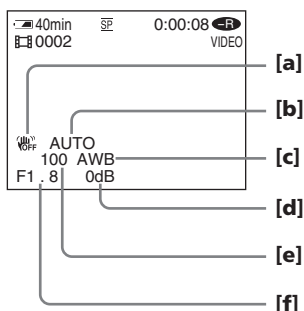

- [a] SteadyShot OFF
- [b] Exponering
- [c] Vitbalans
- [d] Volym
- [e] Slutarhastighet
- [f] Bländaröppning

### Olika inställningar (stillbilder)

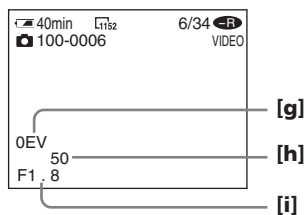

- [g] Exponeringsvärde
- [h] Slutarhastighet
- [i] Bländaröppning

### Tips!

- När du använder informationskoden under uppspelning visas staplar (--- ----) om:
  - skivan inte går att läsa på grund av skada eller störningar.
  - skivan spelades in via AUDIO/VIDEO-kontakten.
- Informationskoden visas på TV-skärmen om du ansluter videokameran till en TV.

## Spela upp en skiva i videokameran

### Förstora inspelade bilder – PB Zoom (Zoomning under uppspelning)

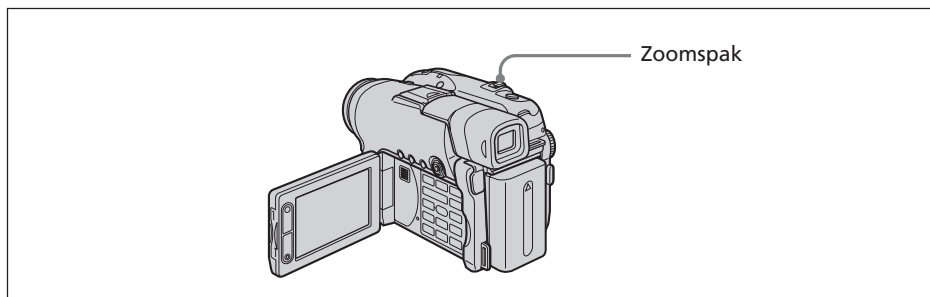

- 1** Under uppspelning, pausläge eller snabbgranskning rör du zoomspaken.  
Du kan välja förstoring från ungefär 1,1× till 5×.  
W : Minskar zoomningsgraden.  
T : Ökar zoomningsgraden.
- 2** Flytta den förstorade bilden i önskad riktning med flervalsknappen.

#### **Avbryta PB ZOOM**

Tryck på knappen i mitten av flervalsknappen.

Du kan också avbryta PB ZOOM genom att röra zoomspaken mot W så långt det går.

---

#### **Obs!**

- Du kan inte behandla externt inmatade avsnitt med PB ZOOM på videokameran.
- Du kan inte flytta en förstorad perifer bild till mitten av fönstret.

#### **Tips!**

- Bilder som du har behandlat med PB ZOOM kan du inte spela in på en skiva som sitter i kameran. Däremot kan du spela in bilderna på en videobandspelare med videokameran som uppspelare.
- Du kan använda PB ZOOM under snabbspolning framåt och bakåt samt vid långsam uppspelning.
- PB ZOOM avbryts när du byter avsnitt med ◀◀ / ▶▶.

## Spela upp en skiva i videokameran

### Spela upp stillbilder automatiskt – Bildspel

Du kan automatiskt spela upp alla stillbilder som spelats in på skivan.

- 1 Ställ lägesratten på  (uppspelning/redigering).
- 2 Tryck på SETUP.

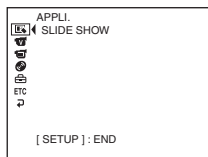

- 3 Välj  (APPLI.) med hjälp av flervalssknappen.

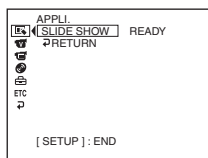

- 4 Välj [SLIDE SHOW] med hjälp av flervalssknappen.



- 5 Tryck på knappen i mitten av flervalssknappen. Stillbilderna spelas upp i en följd efter varandra. Uppspelningen avbryts när alla stillbilder har spelats upp.

#### Starta ett bildspel från en viss bild

Välj den önskade bilden med  /  efter steg 4.

Bildspelet börjar från den bild du valt och avbryts när alla bilder har visats.

#### Avbryta ett bildspel

Tryck på SETUP.

#### Göra paus i ett bildspel

Tryck på knappen i mitten av flervalssknappen. Starta bildspelet igen genom att trycka på knappen en gång till.

# Visa inspelningarna på en TV

Om du vill se de inspelade filmerna på en TV-skärm ansluter du videokameran till TV:n med den medföljande A/V-kabeln. Du kan använda videokontrollknapparna för uppspelning på samma sätt som när du spelar upp på LCD-skärmen. När du ansluter kameran till en TV bör du driva den med nätspänningen från ett vägguttag med hjälp av nätadaptern (sid. 18). Mer information finns i bruksanvisningen till TV:n.

Öppna kontaktskyddet. Anslut videokameran till TV:n med den medföljande A/V-kabeln. Ställ sedan TV/VCR-väljaren på TV:n på VCR.

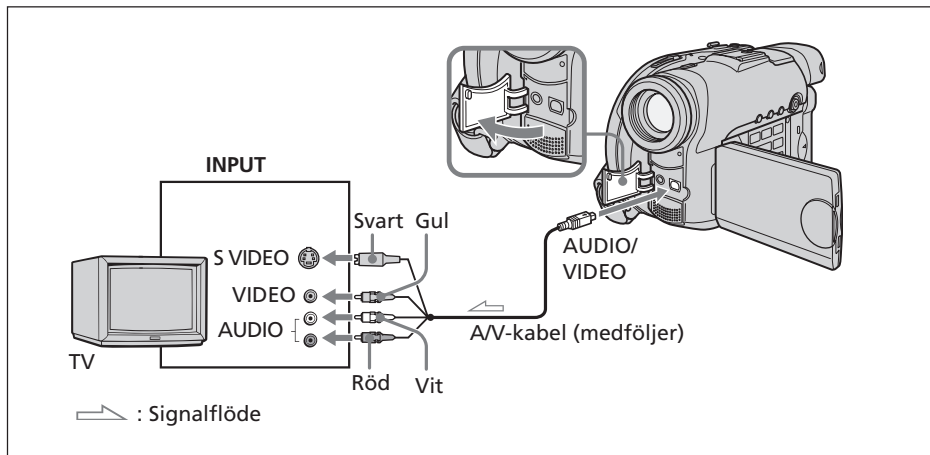

Visa de inspelningar du gjort

Den medföljande A/V-kabeln har en S-videokontakt och en videokontakt. Använd antingen S-videokontakten eller videokontakten beroende på TV:n eller videobandspelaren.

## Om TV:n redan är ansluten till en videobandspelare

Använd den medföljande A/V-kabeln för att ansluta videokameran till videobandspelarens LINE IN-ingång. Ställ videobandspelarens ingångsväljare på LINE.

## Om TV:n eller videobandspelaren har ljudet i mono

Anslut A/V-kabelns gula kontakt till videoingången och den vita eller röda kontakten till ljudingången på videobandspelaren eller TV:n. Om du ansluter den vita kontakten får du ljudet från vänster kanal (L). Om du ansluter den röda kontakten får du ljudet från höger kanal (R).

## Om TV:n eller videobandspelaren har en anslutning med 21 stift (EUROCONNECTOR)

Använd den medföljande 21-stiftsadaptern.

Den här adaptern är enbart avsedd att användas för anslutning till en utgång.

Endast modeller med märket **CE** på undersidan.

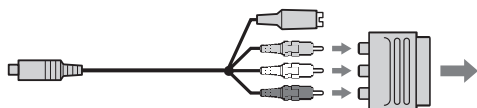

## Visa inspelningarna på en TV

---

### Tips!

- Om du ansluter via en S-videokontakt återges bilderna bättre. Om det finns en S-videokontakt på den enhet som du tänker ansluta, ansluter du S-videokontakten till den kontakten, istället för att använda den gula videokontakten. Du får inget ljud om du bara ansluter via S-videokontakten.
- Vill du stäng av skärmindikatorerna på TV-skärmen ställer du [DISPLAY] på [V-OUT/LCD] under **ETC** (OTHERS) i SETUP-menyn (sid. 116). Tryck sedan på DISPLAY/BATT INFO på videokameran. För att visa indikatorerna trycker du på DISPLAY/BATT INFO på videokameran en gång till.



## Stänga en skiva

Innan du kan spela upp en inspelad skiva på andra spelare måste du först stänga den. När du stänger en inspelad skiva blir den kompatibel med DVD-Video och du kan spela upp skivan på t.ex. DVD-spelare.

Tänk på att du inte kan göra ytterligare inspelningar på stängda skivor i VIDEO-läge. Däremot kan du spela in igen på DVD-RW-skivor om du först öppnar dem.

Vissa spelare kan inte spela upp skivor som spelats in i VR-läge. Innan du börjar inspelningen bör du kontrollera om de spelare du har är kompatibla eller ej. Mer information finns i bruksanvisningen som medföljer spelaren.

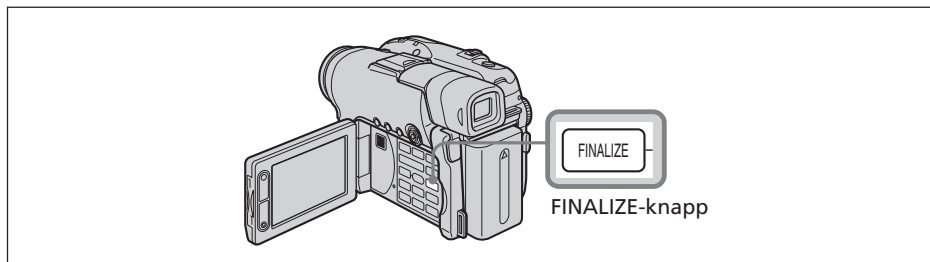

### Obs!

- Utsätt inte videokameran för stötar eller vibrationer när en skiva håller på att stängas.
- Koppla inte bort nätadaptern när skivan håller på att stängas; det kan skada skivan. När du måste koppla bort nätadaptern ser du till att strömmen till videokameran är avstängd och att du kopplar bort nätadaptern när POWER/CHG-lampan slocknat. När du ansluter nätadaptern och slår på strömmen startar stängningen om igen. Du kan inte ta ur skivan förrän stängningen är slutförd.

Se till att videokameran är placerad på ett stabilt underlag. Att stänga en skiva kan ta från några minuter upp till några timmar. Ju kortare mängden av inspelat material är, desto längre tid tar det att stänga skivan.

- 1 Anslut nätadaptern till DC IN-kontakten på videokameran och anslut därefter nätkabeln till ett vägguttag.
- 2 Tryck på POWER-knappen under några sekunder.
- 3 Tryck på FINALIZE-knappen.  
Skärmen [FINALIZE] visas på LCD-skärmen.

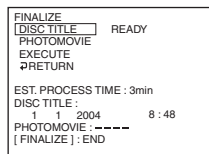

Vill du ändra en skivtitel väljer du [DISC TITLE] med hjälp av flervalsknappen och bekräftar sedan valet genom att trycka på knappen i mitten av flervalsknappen, utför sedan proceduren på sid. 68 från steg 4.

## Stänga en skiva

- 4 När stillbilder finns med på en skiva som spelats in i VIDEO-läget väljer du [PHOTOMOVIE] med hjälp av flervalssknappen, välj sedan [CREATE]. Fortsätt till steg 5 i VR-läget.

För att du ska kunna spela upp stillbilder på t.ex. DVD-spelare måste du konvertera bilderna till MPEG-format. De konverterade stillbilderna spelas upp i en följd som en film. Originalbilderna finns fortfarande kvar i formatet JPEG.

När du har stillbilder som spelats in i VR-läget utför du den procedur som beskrivs under "Konvertera stillbilder på en skiva till en filmfil - Photomovie" (sid. 79).

- 5 Välj [EXECUTE] med hjälp av flervalssknappen.  
Ett fönster där du uppmanas att bekräfta valet visas.

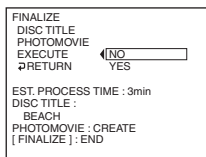

- 6 Välj [YES] med hjälp av flervalssknappen, bekräfta sedan valet genom att trycka på knappen i mitten av flervalssknappen.  
Stängningen (finalizing) av skivan startar I VIDEO-läget visas meny för uppspelning på DVD-spelare en kort stund.

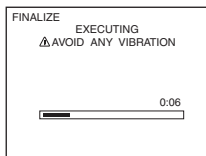

- 7 Tryck på FINALIZE när [COMPLETED] visas.  
Skärmen, som bekräftar att skivan har stängts, slocknar i LCD-skärmen.

### Avbryta stängningen

Tryck på FINALIZE eller SETUP i något av stegen från 3 till 6.

## Stänga en skiva

---

### Obs!

- Utsätt inte videokameran för stötar eller vibrationer när en skiva håller på att stängas. I VIDEO-läget kan du inte använda Photomovie för visning på den här videokameran. Vill du spela upp stillbilder i en följd efter varandra på videokameran använder du bildspelet (sid. 62).
- Om du ställer [PHOTOMOVIE] på [CREATE] under stängningen av skivan, kan det ta en stund innan stängningen är färdig. Ju fler stillbilder som finns inspelade på skivan, desto längre tid tar det att skapa en fotofilm.
- Stillbilder som inte är kompatibla med videokameran, t.ex. stillbilder som tagits med en digital stillbildskamera och sedan kopierats till en dator, kan inte konverteras till film med [PHOTOMOVIE].
- I vissa spelare kan det hända att uppspelningen gör paus mellan avsnitten.

### Tips!

- Du kan också visa skärmen FINALIZE genom att trycka på SETUP och sedan välja  (DISC SET) – [FINALIZE] med flervalsknappen.
- När du sätter i den stängda skivan i videokameran visas skivformatet i det övre högra hörnet på det sätt som visas nedan:
  - VIDEO-läge: VIDEO
  - VR-läge: VR
- Stillbilder som konverterats till en film visas med 

# Stänga en skiva

## Ändra skivans titel

Du kan ge varje skiva en titel genom att trycka på SETUP-knappen. Till en början är skivans titel lika med det datum då skivan först användes.

För att ändra en skivtitel på skärmen för stängning av skivan väljer du [DISC TITLE] med flervalsknappen och börjar från steg 4 på den här sidan.

- 1 Tryck på SETUP.

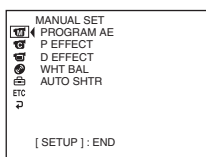

- 2 Välj (DISC SET) med hjälp av flervalsknappen.

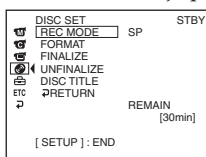

- 3 Välj [DISC TITLE] med hjälp av flervalsknappen. DISC TITLE-menyen visas.

- 4 Radera oönskade tecken genom att välja [←] med flervalsknappen. Tecknen raderas från slutet.

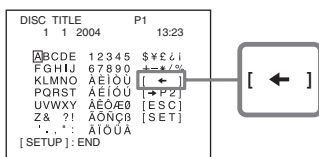

- 5 Välj önskat tecken med hjälp av flervalsknappen. Du kan använda upp till 20 tecken.

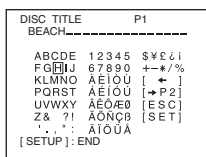

## Stänga en skiva

---

- 6** Välj [SET] med hjälp av flervalssknappen.  
Skivans titel lagras och teckenfönstret återgår till SETUP-meny.

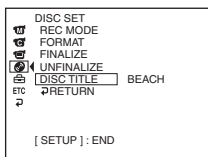

- 7** Tryck på SETUP.  
SETUP-meny på LCD-skärmen stängs.

### **Avbryta redigeringen av en skivtitel**

Välj [ESC] med hjälp av flervalssknappen i något av stegen 4 till 5.

---

#### **Obs!**

När du ändrar en skivtitel som skapats med en annan utrustning raderas tecken nummer 21 och alla efterföljande tecken.

#### **Tips!**

- Du kan lägga in ett mellanslag genom att välja [ ] mellan [&] och [?].
- När du trycker på SETUP i steg 6 lagras skivans titel och SETUP-meny på LCD-skärmen slocknar.

### Uppspelning av en skiva på DVD-spelare eller liknande

#### Spela upp en skiva som spelats in i VIDEO-läget

Du kan spela upp stängda skivor, som spelats in i VIDEO-läget, på spelare som kan spela upp DVD-R- eller DVD-RW-skivor.

När skivan har stängts i VIDEO-läget skapas en menyskärm som fungerar ungefär som ett bildindex. På menyskärmen visas sex avsnitt per sida (max 200 sidor).

På DVD-spelarens menyskärm väljer du det avsnitt som du vill spela upp.

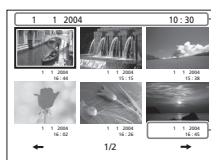

Skivtitel

Inspelningsdatum

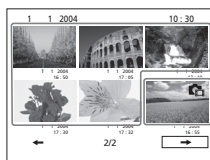

Filmer

Stillbilder som konverterats till film visas efter filmerna.

Den första stillbilden visas som miniatyrbild.

#### Spela upp stillbilder

Stillbilder spelas upp som en bildfilm där bilderna byts var tredje sekund.

Du hoppar 10 bilder framåt om du trycker på ◀◀/▶▶ under uppspelningen.

#### Spela upp en skiva som spelats in i VR-läget

Du kan spela upp en stängd skiva som spelats in i VR-läget på spelare som kan hantera DVD-RW-skivor i VR-läget.

På DVD-spelarens menyskärm väljer du det avsnitt som du vill spela upp.

#### Spela upp stillbilder

Hur du går tillväga skiljer sig åt mellan olika spelare. Mer information finns i bruksanvisningen till spelaren.

#### Obs!

- Se till att vertikalt arbetande DVD-spelare med DVD-enheter är horisontellt placerade under uppspelning.
- Använd inte 8 cm CD-adapter för till 8 cm DVD-skivor eftersom det kan orsaka funktionsstörningar.
- Skivan går eventuellt inte att spela upp på vissa spelare.
- Vissa funktioner, t.ex. uppspelning av stillbilder, kanske inte går att använda på vissa spelare.
- Vill du spela upp stillbilder på andra spelare måste stillbilderna först konverteras till en Photomovie (sid. 79).
- Eftersom upplösningen (antalet bildpunkter) för konverterade Photomovie är lägre än upplösningen hos de ursprungliga stillbilderna, visas bilderna inte med den skärpa som originalbilderna har.

# Stänga en skiva

## Spela upp en skiva på en dator med DVD-enhet

Vad som visas och hur du går tillväga varierar beroende på datorns operativsystem.

### Uppspelning av filmer

- 1 Slå på strömmen till datorn.
- 2 Placera den stängda skivan i datorns DVD-enhet.  
En programvara för uppspelning av DVD-skivor startar och filmen spelas upp.  
Om programvaran för uppspelning av DVD-skivan inte startar automatiskt kan du själv starta den från datorns [Start]-meny.

### Spela upp stillbilder

- 1 Slå på strömmen till datorn.
- 2 Placera den stängda skivan i datorns DVD-enhet.  
När programvaran för uppspelning av DVD-skivor startar stänger du den.
- 3 Klicka på [Start] → [My Computer].  
Du kan också dubbelklicka på ikonen [My Computer] på skrivbordet.  
Fönstret [My Computer] öppnas.

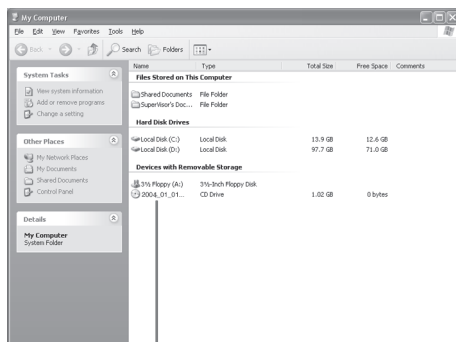

Det datum då skivan först togs i bruk används som volymetikett för skivan.  
Om skivan användes första gången klockan 18:00 den 1 januari 2004:  
2004\_01\_01\_06H00M\_PM

- 4 När skivan är isatt högerklickar du på DVD-enheten och klickar sedan på [Open].  
Skivans mappar visas.
- 5 Klicka på [DCIM] → [100MSDCF].  
En lista över de stillbilder som finns på skivan visas.
- 6 Dubbelklicka på den fil som du vill visa.  
Den valda stillbilden visas på skärmen.

## Stänga en skiva

---

### Struktur och filnamn för filmer och stillbilder

Filmer och stillbilder lagras på skivan i följande mappar.

Filmer: Mappen VIDEO\_TS (för VIDEO-läget)

Mappen DVD\_RTAV (för VR-läget)

Stillbilder: Mappen DCIM\100MSDCF

Visning under Windows XP

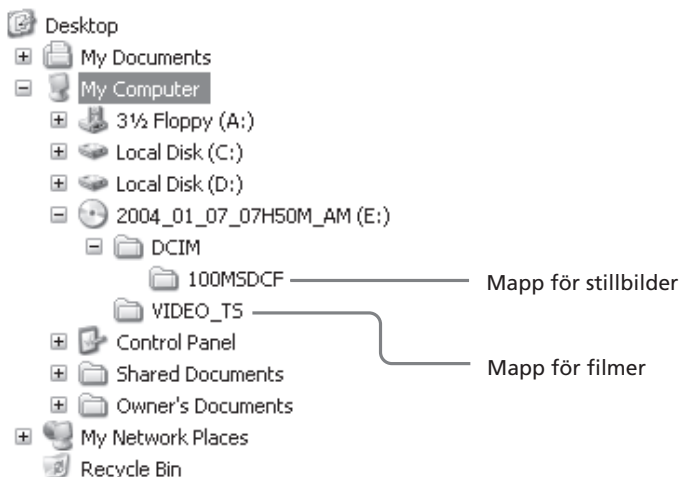

---

### Obs!

- Använd en DVD-enhet som kan hantera skivor med 8 cm diameter.
- En förutsättning är att det finns programvara för uppspelning av DVD-skivor installerad på datorn.
- När du spelar upp film från skivan kan det i vissa fall hända att film och ljud hackar. I så fall kan du pröva att kopiera filmen till datorns hårddisk.
- Det är inte säkert att skivan går att spela upp på alla datorer. Mer information finns i bruksanvisningen till datorn.

### Tips!

Om datorn saknar DVD-enhet kan du spela upp skivan genom att ansluta kameran direkt till datorn med en USB-kabel (sid. 99, endast DCR-DVD101E/DVD201E).



# Inspelning på en stängd skiva – Öppna en skiva (VIDEO-läge, endast DVD-RW-skivor)

Du kan spela in på stängda DVD-RW-skivor genom att först öppna dem. Det här kan bara utföras för VIDEO-läget. Du behöver inte öppna skivor som spelats in i VR-läget. Innan du börjar placerar du en stängd DVD-RW-skiva i videokameran.

- 1 Tryck på SETUP.
- 2 Välj [EXECUTE] (DISC SET) med hjälp av flervalsknappen.
- 3 Välj [UNFINALIZE] med hjälp av flervalsknappen.

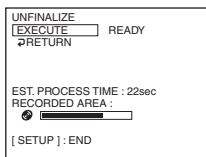

- 4 Välj [EXECUTE] med hjälp av flervalsknappen.  
Ett fönster där du uppmanas att bekräfta valet visas.

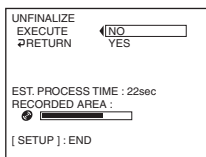

- 5 Välj [YES] med hjälp av flervalsknappen.  
Uppläsningen av skivan startar.

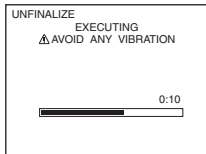

- 6 Tryck på SETUP när [COMPLETED] visas.  
Meddelandet på LCD-skärmen slocknar och du kan spela in på skivan igen.

## **Avbryta öppnandet av en skiva**

Tryck på SETUP i något av stegen från 2 till 4.

### **Obs!**

- Se till att strömmen till videokameran tas från ett vägguttag via nätadaptern.
- Om du kopplar ur nätadaptern när en skiva öppnas finns det risk att skivan inte öppnas som den ska och kan sedan inte användas för att spela in ytterligare material.
- Utsätt inte videokameran för stötar eller vibrationer medan en skiva öppnas (unfinalizing).
- Du kan bara öppna DVD-RW-skivor. Du kan inte öppna DVD-R-skivor.

### **Tips!**

Det tar ungefär 20 sekunder för att öppna en skiva.

# Återinspelning på en redan använd skiva – Formatering (endast för DVD-RW-skivor)

Du kan formatera inspelade DVD-RW-skivor så att de blir som nya. Tänk på att formatering raderar all information på skivan.  
Innan du börjar placerar du en inspelad DVD-RW-skiva i videokameran.

- 1 Tryck på SETUP.
- 2 Välj  (DISC SET) med hjälp av flervalsknappen.
- 3 Välj [FORMAT] med hjälp av flervalsknappen.

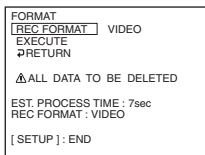

- 4 Välj [REC FORMAT] med hjälp av flervalsknappen.

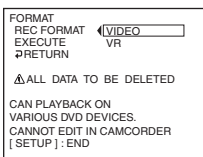

- 5 Välj [VIDEO] eller [VR] med hjälp av flervalsknappen.

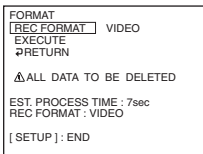

- 6 Välj [EXECUTE] med hjälp av flervalsknappen.  
Ett fönster där du uppmanas att bekräfta valet visas.

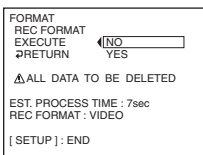

- 7 Välj [YES] med hjälp av flervalsknappen.  
Formateringen börjar.

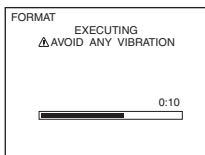

## Återinspelning på en redan använd skiva – Formatering (endast för DVD-RW-skivor)

---

- 8** Tryck på SETUP när [COMPLETED] visas på LCD-skärmen. FORMAT-menyn på LCD-skärmen stängs. Skivan är nu formaterad och du kan spela in på den igen.

### **Avbryta formateringen**

Tryck på SETUP i något av stegen från 2 till 6.

---

#### **Obs!**

- Se till att strömmen till videokameran tas från ett vägguttag via nätadaptern.
- Om du kopplar bort nätadaptern under pågående formatering finns det risk att skivan inte formateras korrekt eller att den skadas, vilket leder till att du inte kan spela in på den.
- Utsätt inte videokameran för stötar eller vibrationer under pågående formatering.
- Du kan bara formatera DVD-RW-skivor. Du kan inte radera den information som är inspelad på DVD-R-skivor.

#### **Tips!**

- Det tar ungefär 10 sekunder att formatera en DVD-RW-skiva i VIDEO-läget och ungefär 40 sekunder för att formatera en DVD-RW-skiva i VR-läget.
- När du formaterar en stängd skiva får du en skiva i något av följande lägen:
  - VIDEO-läget: skivan öppnas
  - VR-läget: skivan stängsDu kan spela in ytterligare avsnitt eller redigera skivor som stängts i VR-läget.

## Bestämma uppspelningsordning på videokameran – Spellista

Du kan redigera spellistan på DVD-RW-skivor som spelats in i VR-läget. Spellistan är en lista som används för att ändra uppspelningsordningen för avsnitt så att du får dem i den ordning du vill ha dem. Originalen till avsnitten påverkas inte även om du redigerar eller raderar avsnitten i spellistan.

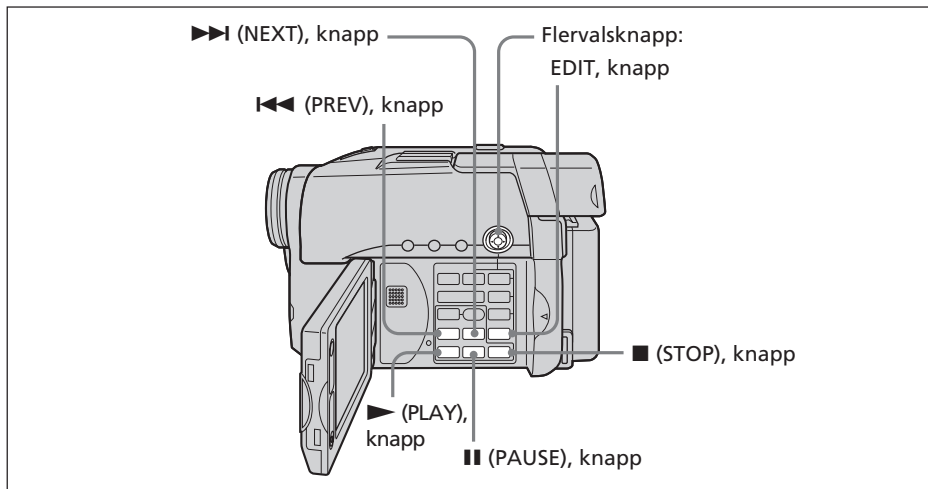

### Obs!

- Du kan bara använda spellistan i VR-läget.
- Ta inte bort batteriet eller koppla bort nätadaptern från kameran så länge du redigerar. Det kan skada skivan.

## Lägga till filmer och stillbilder i spellistan

Sätt in en DVD-RW-skiva som spelats in i VR-läget i videokameran.

**1** Ställ lägesratten på (uppspelning/redigering).

**2** Tryck på EDIT.

Skärmen för val av redigeringsalternativ visas.

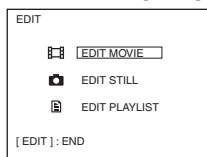

**3** Välj [EDIT PLAYLIST] med hjälp av flervalsknappen.

Skärmen för redigering av spellistan visas.

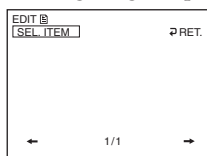

## Bestämma uppspelningsordning på videokameran – Spellista

- 4 Välj [SEL.ITEM] med hjälp av flervalsknappen.

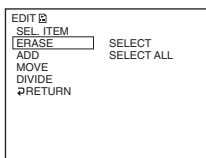

- 5 Välj [ADD] med hjälp av flervalsknappen.

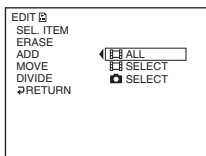

- 6 Välj [SELECT] (filmer) eller [SELECT] (stillbilder) med hjälp av flervalsknappen.

En lista med film- eller stillbidsminiatyrer visas.

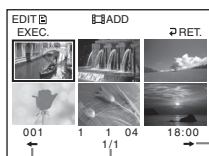

Antal inspelade bilder

Visar den aktuella sidan/totala antalet sidor.

Går bakåt på sidan.

- 7 Välj det avsnitt du vill lägga in i spellistan med hjälp av flervalsknappen.

Det valda avsnittet markeras med ✓.

Om du vill lägga till flera avsnitt upprepar du det här steget.

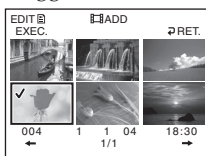

Om du trycker på ► startar uppspelningen av det valda avsnittet. Återgå till skärmen för val av andra avsnitt genom att trycka på ■.

- 8 Välj [EXEC.] med hjälp av flervalsknappen.

Ett fönster där du uppmanas att bekräfta valet visas.

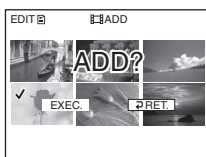

## Bestämma uppspelningsordning på videokameran – Spellista

---

- 9** Välj [EXEC.] med hjälp av flervalsknappen.  
De valda filmerna eller stillbilderna läggs till spellistan. När du lägger en stillbild till en spellista konverteras den och registreras som en ny film i filmmappen. När redigeringen är färdig visas återigen skärmen för redigering av spellistan.

### Registrera alla filmer på en och samma gång

Välj  ALL i steg 6.

### Registrera alla stillbilder på en och samma gång

För mer information, se "Konvertera alla stillbilder på skivan till en filmfil – Fotofilm" på sid. 79.

### Avbryta registreringen till spellistan

Tryck på EDIT i något av stegen från 3 till 8.

---

#### Tips!

- Du kan registrera upp till 999 avsnitt i spellistan.
- I en spellista kan du bara lägga till filmer av formatet MPEG. Stillbilder, som du spelat in i JPEG-format, konverteras till MPEG-format när du lägger in dem i spellistan. Originalstillbilderna behåller formatet JPEG.
- Stillbilder som konverterats till en film visas med .

## Bestämma uppspelningsordning på videokameran – Spellista

### Konvertera alla stillbilder på en skiva till en filmfil – Photomovie

Alla stillbilder på en skiva sparas som en enskild film när du skapar en Photomovie. Om du sparar stillbilderna som en film kan du lägga till fler avsnitt i spellistan. Sätt in en DVD-RW-skiva med inspelade stillbilder i videokameran.

- 1 Ställ lägesratten på  (uppspelning/redigering).
- 2 Tryck på EDIT.  
Skärmen för val av redigeringsalternativ visas.

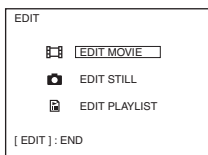

- 3 Välj [EDIT MOVIE] med hjälp av flervalsknappen.  
Skärmen för redigering av film visas.

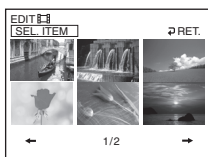

- 4 Välj [SEL. ITEM] med hjälp av flervalsknappen.

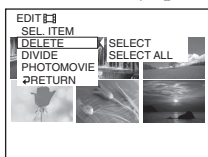

- 5 Välj [PHOTOMOVIE] med hjälp av flervalsknappen.  
Ett fönster där du uppmanas att bekräfta valet visas.

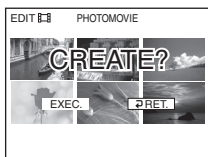

- 6 Välj [EXEC.] med hjälp av flervalsknappen.  
Alla stillbilderna på skivan sparas som en enda filmfil.  
Stillbilder som sparas som en film visas med .  
När sparningen är utförd visas återigen alternativvalsskärmen.

### Avbryta sparningsprocessen

Tryck på EDIT i något av stegen från 3 till 5.

## Bestämma uppspelningsordning på videokameran – Spellista

### Radera oönskade avsnitt från spellistan

Det inspelade originalmaterialet påverkas inte av att du raderar avsnitt från spellistan. Sätt in en DVD-RW-skiva med en spellista i videokameran.

1 Ställ lägesratten på  (uppspelning/redigering).

2 Tryck på EDIT.

Skärmen för val av redigeringsalternativ visas.

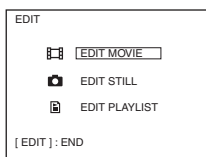

3 Välj [EDIT PLAYLIST] med hjälp av flervalssknappen.

Skärmen för redigering av spellistan visas.

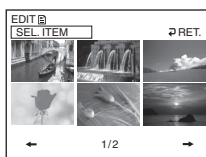

4 Välj [SEL. ITEM] med hjälp av flervalssknappen.

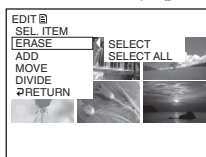

5 Välj [ERASE] med hjälp av flervalssknappen.

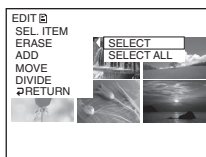

6 Välj [SELECT] med hjälp av flervalssknappen.

En lista med miniatyrbilder av de avsnitt som du lagt in i spellistan visas.

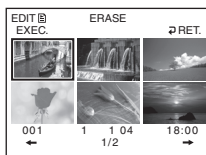



## Bestämma uppspelningsordning på videokameran – Spellista

- 7** Välj det avsnitt du vill radera med hjälp av flervalsknappen.  
Det valda avsnittet markeras med ✓.  
Upprepa det här steget om du vill radera fler avsnitt.

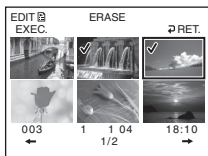

Om du trycker på ► startar uppspelningen av det valda avsnittet. Återgå till skärmen för val av andra avsnitt genom att trycka på ■.

- 8** Välj [EXEC.] med hjälp av flervalsknappen.  
Ett fönster där du uppmanas att bekräfta valet visas.

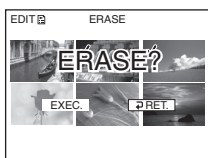

- 9** Välj [EXEC.] med hjälp av flervalsknappen.  
De valda avsnitten raderas från spellistan. När raderingen är utförd visas återigen skärmen för redigering av spellistan.

### Radera alla avsnitt på en och samma gång

Välj [SELECT ALL] i steg 6 och utför sedan steg 9.

### Avbryta raderingen

Tryck på EDIT i något av stegen från 3 till 8.

---

#### Tips!

Stillbilder som du lägger till i en spellista konverteras till en filmfil av formatet MPEG. Även om du raderar stillbilder från en spellista finns den stillbildskonverterade filmfilen kvar. Vill du radera stillbilder som konverterats till en filmfil, se "Radera filmer/stillbilder" (sid. 89).

## Bestämma uppspelningsordning på videokameran – Spellista

### Ändra ordningen i spellistan

Sätt in en DVD-RW-skiva med en spellista i videokameran.

- 1 Ställ lägesratten på  (uppspelning/redigering).
- 2 Tryck på EDIT.  
Skärmen för val av redigeringsalternativ visas.

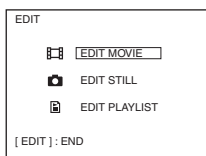

- 3 Välj [EDIT PLAYLIST] med hjälp av flervalssknappen.  
Skärmen för redigering av spellistan visas.

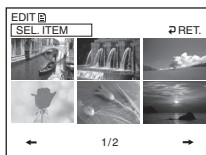

- 4 Välj [SEL. ITEM] med hjälp av flervalssknappen.

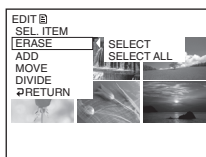

- 5 Välj [MOVE] med hjälp av flervalssknappen.  
En lista med miniatyrbilder av de avsnitt som du lade in i spellistan visas.

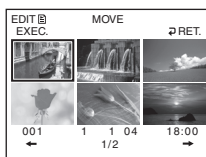

## Bestämma uppspelningsordning på videokameran – Spellista

- 6** Välj det avsnitt du vill flytta med hjälp av flervalsknappen.  
Det valda avsnittet markeras med ✓.  
Upprepa det här steget om du vill flytta fler avsnitt.

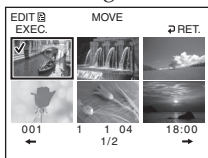

Om du trycker på ► startar uppspelningen av det valda avsnittet. Återgå till skärmen för val av andra avsnitt genom att trycka på ■.

- 7** Välj [EXEC.] med hjälp av flervalsknappen.  
Nu visas ett fönster där du anger vart avsnittet ska flyttas.

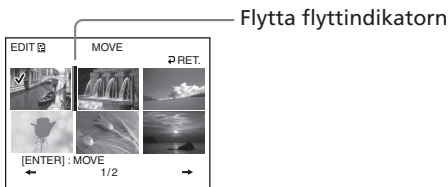

- 8** Använd flervalsknappen för att flytta flyttmarkören dit du vill flytta avsnitten.  
Ett fönster där du uppmanas att bekräfta valet visas.

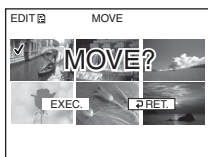

- 9** Välj [EXEC.] med hjälp av flervalsknappen.  
Det avsnitt du markerade i steg 6 flyttas till den plats du angav. Om du har markerat flera avsnitt flyttas de i den ordning de har i spellistan.  
När flyttningen är klar visas återigen skärmen för redigering av spellistan.

### **Avbryta ändringen av ordningen**

Tryck på EDIT i något av stegen från 3 till 8.

## Bestämma uppspelningsordning på videokameran – Spellista

### Dela upp en film i spellistan

Du kan dela upp filmer i 2 avsnitt. Att du delar upp en film i en spellista påverkar inte originalinspelningen.

Sätt in en DVD-RW-skiva med en spellista i videokameran.

#### Obs!

Du kan inte dela upp filmer som konverterats från stillbilder.

**1** Ställ lägesratten på  (uppspelning/redigering).

**2** Tryck på EDIT.

Skärmen för val av redigeringsalternativ visas.

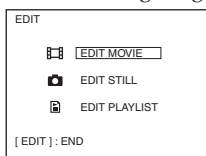

**3** Välj [EDIT PLAYLIST] med hjälp av flervalssknappen.

Skärmen för redigering av spellistan visas.

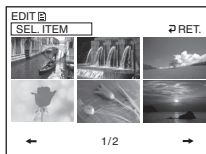

**4** Välj [SEL. ITEM] med hjälp av flervalssknappen.

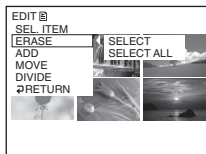

**5** Välj [DIVIDE] med hjälp av flervalssknappen.

En lista med miniatyrbilder av de avsnitt som du lagt in i spellistan visas.

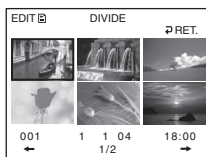

## Bestämma uppspelningsordning på videokameran – Spellista

- 6 Välj det avsnitt du vill dela med hjälp av flervalsknappen. Uppspelningen av det valda avsnittet börjar.

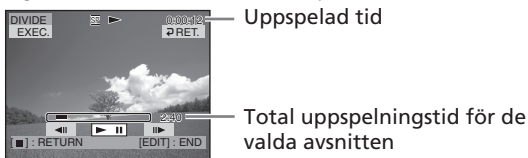

- 7 Tryck på knappen i mitten av flervalsknappen vid den punkt där du vill dela upp filmen i avsnitt. Uppspelningen växlar över till pausläge.



### Obs!

Eftersom videokameran bestämmer delningspunkten baserad på ökningar i steg om halva sekunder, kan det förekomma en viss avvikelse mellan den punkt där du tryckte på ◀||/▶ och den verkliga delningspunkten.

- 8 Välj [EXEC.] med hjälp av flervalsknappen. Ett fönster där du uppmanas att bekräfta valet visas.

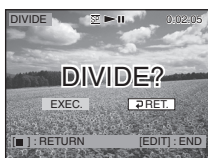

- 9 Välj [EXEC.] igen med hjälp av flervalsknappen. Uppdelningen av filmen startar. När delningen är klar visas återigen skärmen för redigering av spellistan.

### Avbryta uppdelningen

Tryck på EDIT i något av stegen från 3 till 8.

## Bestämma uppspelningsordning på videokameran – Spellista

### Uppspelning av spellistan

Sätt in en DVD-RW-skiva med en spellista i videokameran.

- 1 Ställ lägesratten på  (uppspelning/redigering).

Bildindexfönstret visas.

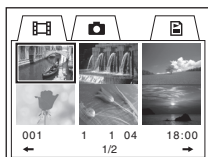

- 2 Välj  (spellista) med hjälp av flervalsknappen.

En lista med miniatyrbilder av de avsnitt som du lade in i spellistan visas.

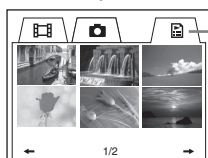

- 3 Tryck på .

Uppspelningen av spellistan startar. Stillbilderna visas på LCD-skärmen en stund. Den återgår till bildindexfönstret när alla registrerade avsnitt har spelats upp.

### Starta uppspelningen från ett visst avsnitt

Välj avsnittet med hjälp av flervalsknappen.

Uppspelningen startar från det valda avsnittet.

### Visa ett annat avsnitt under uppspelning

Tryck på  / .

### Göra paus i avsnittet

Tryck på .

### Avbryta uppspelningen

Tryck på .

# Redigering av originalmaterialet

Originalen är de filmer och stillbilder som du spelat in på skivan. Du kan redigera originalmaterialet på DVD-RW-skivor som spelats in i VR-läget. När du redigerar originalen ändrar du det material du spelat in.

## Dela upp en film

Du måste vara medveten om att det du gör delar upp originalinspelningarna på skivan. Sätt in en DVD-RW-skiva med en inspelad film i videokameran.

### Obs!

- Du kan inte dela upp stillbilder eller stillbilder som konverterats till en film.
- Om filmen finns med i en spellista påverkar inte uppdelningen filmen i spellistan.

1 Ställ lägesratten på  (uppspelning/redigering).

2 Tryck på EDIT.

Skärmen för val av redigeringsalternativ visas.

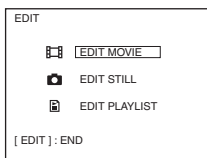

3 Välj [EDIT MOVIE] med hjälp av flervalsknappen.

Skärmen för redigering av film visas.

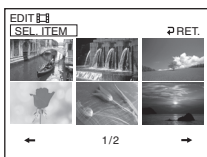

4 Välj [SEL. ITEM] med hjälp av flervalsknappen.

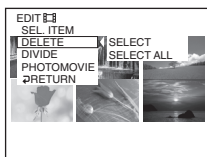

5 Välj [DIVIDE] med hjälp av flervalsknappen.

En lista med miniatyrbilder av filmerna på skivan visas.

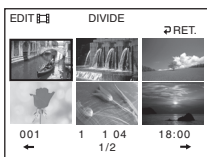

## Redigering av originalmaterialet

- 6 Välj det avsnitt du vill dela med hjälp av flervalssknappen. Uppspelningen av den valda filmen börjar.

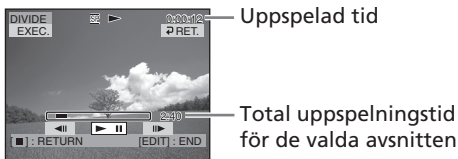

- 7 Tryck på mitten av flervalssknappen vid den punkt där du vill dela upp filmen i avsnitt. Uppspelningen växlar över till pausläge.



### Obs!

Eftersom videokameran bestämmer delningspunkten baserad på ökningar i steg om halva sekunder, kan det förekomma en viss avvikelse mellan den punkt där du tryckte på <||/||> och den verkliga delningspunkten.

- 8 Välj [EXEC.] med hjälp av flervalssknappen. Ett fönster där du uppmanas att bekräfta valet visas.

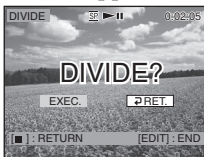

- 9 Välj [EXEC.] igen med hjälp av flervalssknappen. Uppdelningen av filmen startar. När delningen är klar visas återigen skärmen för filmredigering.

### Avbryta uppdelningen

Tryck på EDIT i något av stegen från 3 till 8.



# Redigering av originalmaterialet

## Radera filmer/stillbilder

Kom bara ihåg att den inspelade informationen verkligen raderas från skivan. Sätt i en inspelad DVD-RW-skiva i videokameran.

### Obs!

- När du raderar filmer raderas de även från den spellista de eventuellt är registrerade i.
- Det är inte säkert att raderingen av avsnitt skapar tillräckligt utrymme för att spela in fler filmer eller stillbilder.

**1** Ställ lägesratten på  (uppspelning/redigering).

**2** Tryck på EDIT.

Skärmen för val av redigeringsalternativ visas.

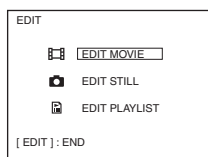

**3** Välj [EDIT MOVIE] eller [EDIT STILL] med hjälp av flervalsknappen.

Skärmen för redigering av filmer eller stillbilder visas.

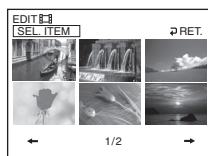

**4** Välj [SEL. ITEM] med hjälp av flervalsknappen.

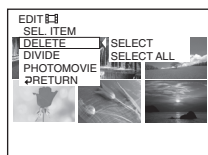

**5** Välj [DELETE] med hjälp av flervalsknappen.

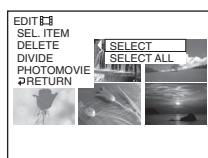

## Redigering av originalmaterialet

- 6 Välj [SELECT] med hjälp av flervalssknappen.  
En lista med miniatyrbilder av de filmer eller stillbilder som finns inspelade på skivan visas.

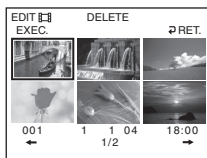

- 7 Välj ett avsnitt med hjälp av flervalssknappen.  
Det valda avsnittet markeras med ✓.  
Upprepa det här steget om du vill markera fler filmer eller stillbilder.

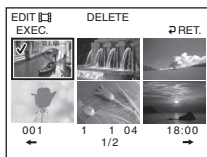

Om du trycker på ► startar uppspelningen av det valda avsnittet. Du kommer tillbaka till skärmen för val av andra avsnitt genom att trycka på ■.

- 8 Välj [EXEC.] med hjälp av flervalssknappen.  
Ett fönster där du uppmanas att bekräfta valet visas.



- 9 Välj [EXEC.] med hjälp av flervalssknappen.  
De valda filmerna eller stillbilderna raderas från skivan. När raderingen är utförd visas åter alternativvalsskärmen.

### Radera alla filmer/stillbilder i en mapp samtidigt

Välj [SELECT ALL] i steg 6.

### Avbryta raderingen

Tryck på EDIT i något av stegen från 3 till 8.

---

#### Tips!

Om du vill radera alla filmer eller stillbilder på skivan kan du formatera skivan (sid. 74).

# Ansluta videokameran till en dator

## – Introduktion

Innan du kan ansluta videokameran till datorn måste du installera en USB-drivrutin och programvara på datorn.

USB-drivrutinen samt programvaran för redigering av avsnitt finns på CD-ROM-skivan som medföljer datorn. Du kan göra följande om du ansluter videokameran till en dator med USB-kabeln:

- Kopiera inspelade avsnitt till datorn
- Visa inspelade avsnitt på datorns bildskärm
- Redigera avsnitt som kopierats till datorn
- Kopiera skivor
- Skapa DVD-original med inspelade avsnitt som lagrats på datorn.

### Obs!

- Beroende på vilken dator du använder är det inte säkert att avsnitten överförs som de ska. I så fall ställer du [USB SPEED] på [FULL-SPEED] under  (SETUP MENU) i SETUP-fönstret.
- Beroende på vilket program du använder kan det hända att filstorleken ökar när du öppnar en stillbildsfil.
- Det är inte säkert att kommunikationen mellan videokameran och datorn kan återupprättas efter vilo- och väntelägena (suspend, resume och sleep).
- Du kan inte använda programvaran på den medföljande CD-ROM-skivan under Mac OS eller Mac OS X.

### Tips!

- Den här videokameran använder sig av Hi-Speed USB (specifikationen USB 2.0). Du kan överföra information med en högre hastighet med en dator som hanterar Hi-Speed USB.
- När du ansluter ett USB-gränssnitt som inte hanterar Hi-Speed USB blir överföringshastigheten densamma som för USB 1.1 (USB full speed).

## Systemkrav

### Operativsystem (OS):

Microsoft Windows Me, Microsoft Windows 2000 Professional, Microsoft Windows XP Home Edition or Microsoft Windows XP Professional. Ovanstående operativsystem måste vara fabriksinstallerade. Felfri användning kan inte garanteras om ett system har uppgraderats till något av ovan nämnda operativsystem, felfri användning kan inte heller garanteras för datorer med flera operativsystem (multi-boot).

### Processor (CPU):

Minst en Intel Pentium III, 500 MHz eller snabbare (Intel Pentium III, 1 GHz eller snabbare rekommenderas)

### Programvara:

DirectX 8.0a eller senare

### Ljudsystem:

16 bitars stereoljudkort och stereohögtalare

### Minne:

64 MB eller mer

### Hårddisk:

Krav på tillgängligt utrymme för installation: minst 250 MB

Rekommenderat tillgängligt hårddiskutrymme: minst 2 GB (beroende på hur stora filer du tänker arbeta med)

### Grafik:

Grafikkort med 4 MB VRAM eller mer, minst 800 × 600 bildpunkter Hi-color (16 bitars färg, 65 000 färger), grafikdrivrutin som kan hantera DirectDraw. (Med 800 × 600 bildpunkter eller lägre, 256 färger eller färre, kommer den här produkten inte att fungera korrekt.)

### USB-port:

Måste finnas som standard.

Kontakta datorförsäljaren om du vill veta mer om vilka anslutningar datorn har och vilken redigeringsprogramvara som finns installerad på den.

## Ansluta videokameran till en dator – Introduktion

### Installera USB-drivrutinen

**Utför följande procedur innan du ansluter USB-kabeln till datorn.**

För att kunna kontrollera videokameran från datorn installerar du USB-drivrutinen.

Använder du **Windows 2000 Professional** eller **Windows XP Home Edition/Professional** Logga in som administratör.

- 1 Slå på strömmen till datorn och låt Windows starta.  
Om datorn redan är påslagen avslutar du alla program som du eventuellt kör.
- 2 Sätt in den medföljande CD-ROM-skivan i datorns CD-ROM-enhet.  
Menyfönstret för installation öppnas.



Om menyfönstret inte öppnas, kan du dubbelklicka på [My Computer] (Den här datorn) och sedan på [ImageMixer] (CD-ROM-enheten). Menyfönstret visas efter en stund.

- 3 Flytta markören till [USB Driver] och klicka.  
Installationsguiden (InstallShield Wizard) startar.

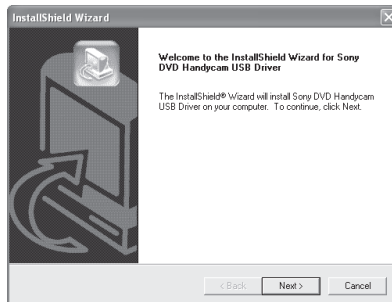

- 4 Klicka på [Next].  
Installationen av USB-drivrutinen startar.  
Dialogrutan [InstallShield Wizard Complete] visas efter en stund.



- 5 Klicka på [Finish].  
Därmed är installationen av USB-drivrutinen slutförd.

### Obs!

USB-drivrutinen kan inte installeras korrekt om du ansluter USB-kabeln innan installationen av USB-drivrutinen är klar. I så fall får du installera om USB-drivrutinen genom att utföra proceduren under "Om det inte går att installera USB-drivrutinen" (sid. 98).

## Ansluta videokameran till en dator – Introduktion

### Installation av programvaran

Installera programvaran ImageMixer Ver.1.5 for Sony DVD Handycam (kallas i fortsättningen ImageMixer), som gör att du kan hantera filmer och stillbilder som överförs från videokameran till datorn samt programvaran WINASPI som du använder för att bränna information på CD-R/CD-RW-skivor.

- 1 När installationen av USB-drivrutinen är klar klickar du på [ImageMixer] i menyfönstret. Installationsguiden startas och [Choose Setup Language], fönstret för språkval, visas. Om menyfönstret inte öppnas, kan du dubbelklicka på [My Computer] (Den här datorn) och sedan på [ImageMixer] (CD-ROM-enheten). Menyfönstret visas efter en stund.

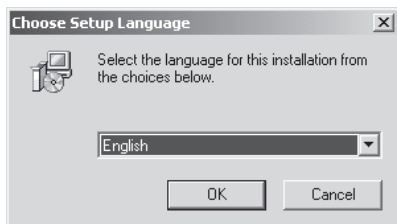

- 2 Välj önskat språk och klicka sedan på [OK].

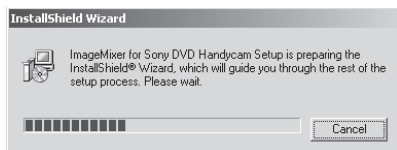

- 3 Följ instruktionerna som ges i skärmeddelandena. När fönstret [Setup Type] visas kontrollerar du att [PAL] är markerat och fortsätter sedan med proceduren. Dialogrutan [InstallShield Wizard Complete] visas.

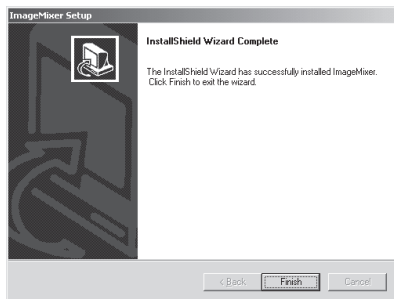

- 4 Klicka på [Finish]. Installationen av ImageMixer är därmed slutförd. Dialogrutan för installation av WINASPI visas.



- 5 Klicka på [OK] och följ instruktionerna som ges i skärmeddelandena.
- 6 När dialogrutan [InstallShield Wizard Complete] visas klickar du på [Finish].
- 7 När datorn har startats om tar du ur CD-ROM-skivan från CD-ROM-enheten.

### Obs!

På en dator som saknar DirectX 8.0a eller senare startar installationen av DirectX. Följ instruktionerna i skärmeddelandena och starta om datorn när installationen är slutförd.

### Om WINASPI

För att kunna använda bränningsfunktionen ImageMixer CD måste du installera WINASPI. Om du har ett annat bränningsprogram installerat sedan tidigare är det inte säkert att dess bränningsfunktioner fungerar som de ska. Om du får problem bör du installera om originalprogrammet och byta ut WINASPI. Bränningsfunktionen ImageMixer CD kanske inte fungerar som den ska.



# Ansluta videokameran till en dator – Introduktion

## Ansluta videokameran till datorn

### Obs!

- Det är viktigt att du installerar USB-drivrutinen innan du ansluter videokameran till datorn. Drivrutinen installeras inte korrekt om du ansluter videokameran till datorn innan drivrutinen är installerad.
- Du kan bara ansluta en videokamera till en enskild dator.
- Felfri användning kan inte garanteras om du ansluter videokameran via en USB-hub eller till en USB-port som inte fanns installerad i datorn som standard.
- Felfri användning kan inte garanteras för alla de rekommenderade datorsystemen.

## För användare av Microsoft Windows XP

- 1 Anslut nätadaptern till videokameran.
- 2 Ställ lägesratten på  (uppspelning/redigering).
- 3 Slå på strömmen till videokameran genom att trycka på POWER-knappen under några sekunder.
- 4 Anslut  (USB)-kontakten på videokameran och  (USB)-porten på datorn med den USB-kabel som medföljer videokameran.

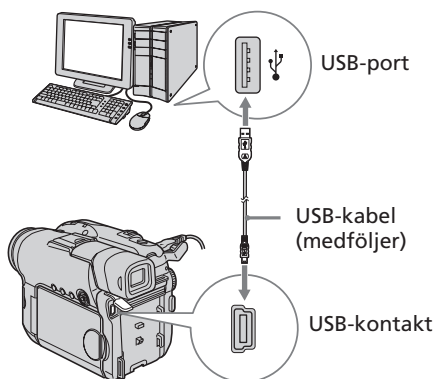

Datorn identifierar videokameran och guiden [Found New Hardware Wizard] startar.

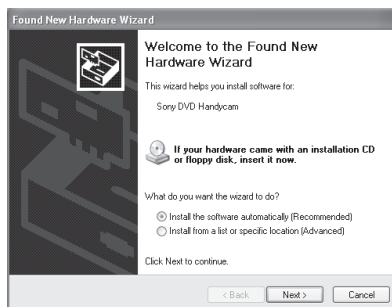

- 5 Välj [Install the software automatically (Recommended)] och klicka sedan på [Next].

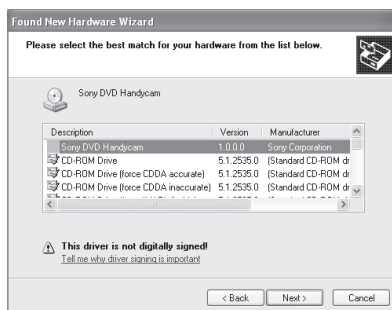

- 6 Se till att [Sony DVD Handycam] är markerat som bästa alternativ och klicka sedan på [Next].  
Klicka på alternativet [Sony DVD Handycam] om det inte redan är markerat.  
Dialogrutan [Completing the Found New Hardware Wizard] visas.

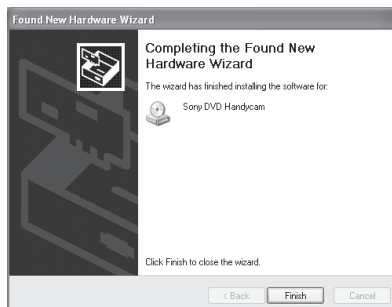

## Ansluta videokameran till en dator – Introduktion

- 7** Klicka på [Finish].  
Förbindelsen mellan videokameran och datorn är klar.

### Kontrollera installationen av USB-drivrutinen

- 1 Klicka på [Start] → [Control Panel].
- 2 Klicka på [Performance and Maintenance] → [System].  
Fönstret [System Properties] visas.
- 3 Klicka på fliken [Hardware].
- 4 Klicka på [Device Manager].  
Fönstret [Device Manager] visas.
- 5 Kontrollera att [SONY DDX-A1010 USB Device] visas under [DVD/CD-ROM drives], [Generic volume] under [Storage volumes] (Lagringsvolym) samt [USB Mass Storage Device] under [Universal Serial Bus controllers] (USB-styrenheter).

Om alla enheter visas betyder det att USB-drivrutinen har installerats på rätt sätt. Om någon av dessa enheter inte visas installerar du USB-drivrutinen på nytt genom att följa instruktionerna under "Om det inte går att installera USB-drivrutinen" (sid. 98).

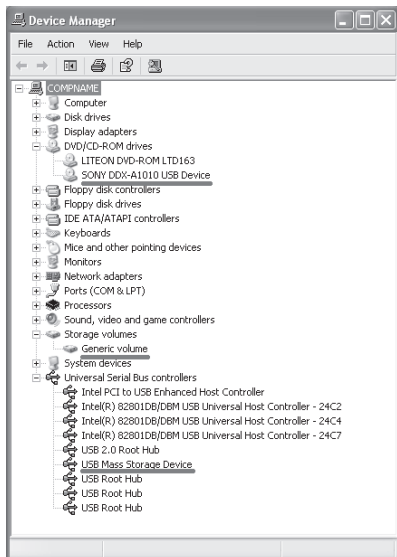

### För användare av Microsoft Windows 2000

- 1 Anslut nätadaptern till videokameran.
- 2 Ställ lägesratten på  (uppspelning/redigering).
- 3 Slå på strömmen till videokameran genom att trycka på POWER-knappen under några sekunder.
- 4 Anslut  $\Psi$  (USB)-kontakten på videokameran och  $\Psi$  (USB)-porten på datorn med den USB-kabel som medföljer videokameran.

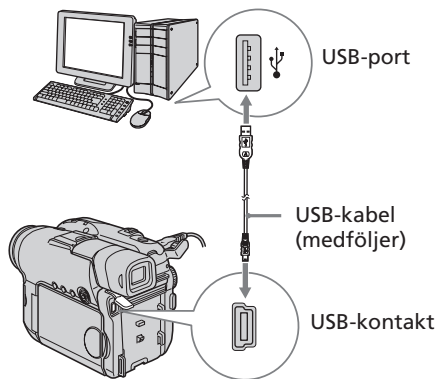

Datorn identifierar videokameran och dialogrutan [Found New Hardware] visas.

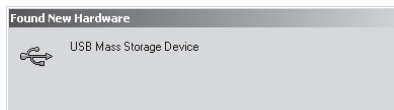

- 5** Följ instruktionerna som ges i skärmmeddelandena.  
Förbindelsen mellan videokameran och datorn är klar.

## Ansluta videokameran till en dator – Introduktion



### Kontrollera installationen av USB-drivrutinen

- 1 Klicka på [Start] → [Settings] → [Control Panel].
- 2 Klicka på [System].  
Fönstret [System Properties] visas.
- 3 Klicka på fliken [Hardware].
- 4 Klicka på [Device Manager].  
Fönstret [Device Manager] visas.
- 5 Kontrollera att [SONY DDX-A1010 USB Device] visas under [DVD/CD-ROM drives], [Generic volume] under [Storage volumes] (Lagringsvolym) samt [USB Mass Storage Device] under [Universal Serial Bus controllers] (USB-styrenheter).

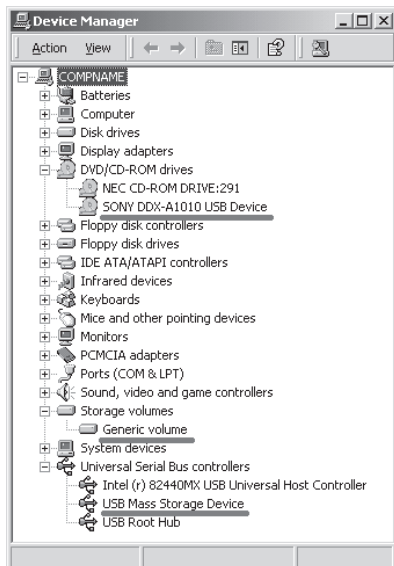
Om alla enheter visas betyder det att USB-drivrutinen har installerats på rätt sätt. Om någon av dessa enheter inte visas installerar du USB-drivrutinen på nytt genom att följa instruktionerna under "Om det inte går att installera USB-drivrutinen" (sid. 98).



### För användare av Microsoft Windows Me

- 1 Anslut nätadaptern till videokameran.
- 2 Ställ lägesratten på  (uppspelning/redigering).
- 3 Slå på strömmen till videokameran genom att trycka på POWER-knappen under några sekunder.
- 4 Anslut  (USB)-kontakten på videokameran och  (USB)-porten på datorn med den USB-kabel som medföljer videokameran.

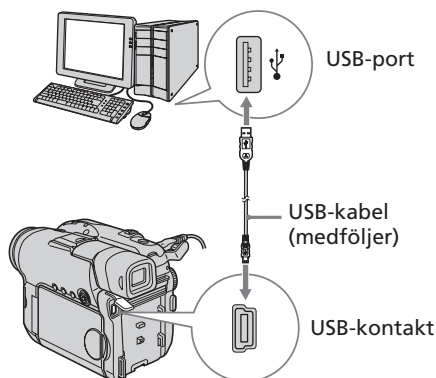

Datorn identifierar videokameran och dialogrutan [New Hardware Found] visas.



- 5 Följ instruktionerna i skärmeddelandena och starta om datorn.  
Förbindelsen mellan videokameran och datorn är klar.



## Ansluta videokameran till en dator – Introduktion

### Kontrollera installationen av USB-drivrutinen

- 1 Klicka på [Start] → [Settings] → [Control Panel].
- 2 Klicka på [System].  
Fönstret [System Properties] visas.
- 3 Klicka på [Device Manager].  
Fönstret [Device Manager] visas.
- 4 Kontrollera att [SONY DDX-A1010] visas under [CDROM], [Sony DVD Handycam] under [Storage device], samt [USB Mass Storage Device] under [Universal Serial Bus controllers].  
Om alla enheter visas betyder det att USB-drivrutinen har installerats på rätt sätt. Om någon av dessa enheter inte visas installerar du USB-drivrutinen på nytt genom att följa instruktionerna under "Om det inte går att installera USB-drivrutinen" (sid. 98).

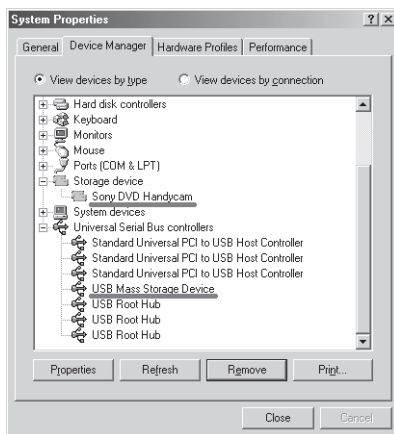
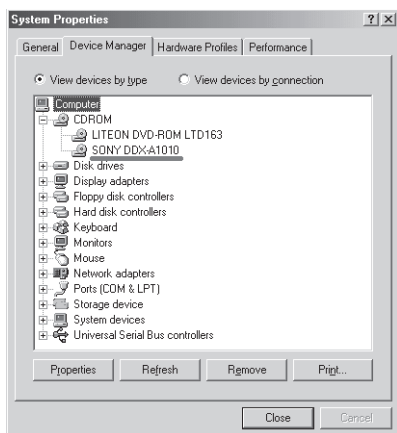

### Koppla bort USB-kabeln

- 1 Stäng av enheten genom att flytta markören till ikonen [Unplug or Eject Hardware] i aktivitetsfältet och klicka.



- 2 När dialogrutan [Safe to Remove Hardware] visas kan du koppla bort USB-kabeln och slå av strömmen till videokameran.

### Obs!

- Glöm inte bort att slå av strömmen till videokameran när du kopplat bort USB-kabeln från datorn. Om du stänger av videokameran medan den är ansluten till datorn kan det medföra att anslutningen inte avbryts korrekt.
- Koppla aldrig bort USB-kabeln när ACCESS-lampnan lyser rött. Det kan skada skivan.

### Om det inte går att installera USB-drivrutinen

USB-drivrutinen har registrerats på fel sätt eftersom du anslöt videokameran till datorn innan installationen av USB-drivrutinen var färdig. Den felaktiga informationen för USB-drivrutinen raderas när du installerar om drivrutinen på rätt sätt. Följande procedur beskriver hur du gör för att installera USB-drivrutinen.

- 1 Koppla bort videokameran från datorn genom att utföra proceduren under "Koppla bort USB-kabeln" (sid. 97).
- 2 Installera USB-drivrutinen igen genom att utföra proceduren under "Installera USB-drivrutinen" (sid. 92).
- 3 När dialogrutan "InstallShield Wizard complete" har stängts startar du om datorn.
- 4 Anslut videokameran till datorn genom att följa proceduren under "Ansluta videokameran till datorn" (sid. 94). Därmed är installationen av USB-drivrutinen klar, liksom anslutningen mellan videokameran och datorn.

### Använda direkthjälpen

Till ImageMixer finns en direkthjälp som innehåller en utförlig handledning till programvaran ImageMixer.

- 1 Klicka på  i fönstrets övre högre hörn. Du kan också klicka på [Start] → [Programs] ([All Programs] i Windows XP) → [PIXELA] → [ImageMixer] → [Help]. Hjälpfönstret ImageMixer Help visas.
- 2 Med hjälp av innehållsförteckningen kan du hitta den information du behöver.

### Stänga direkthjälpen

Klicka på knappen  i fönstrets övre högre hörn.

### Om du har några frågor om ImageMixer

ImageMixer är en produkt från PIXELA Corporation. Mer information finns i bruksanvisningen på den CD-ROM-skiva som följer med videokameran.

# Visa inspelningarna på en dator

För att du ska kunna visa inspelningarna på en dator måste USB-drivrutinen och programvaran ImageMixer vara installerade på datorn (sid. 92, 93).

**Använder du Windows 2000 Professional eller Windows XP Home Edition/Professional,**  
loggar du in som administratör.

## Visa avsnitt från skivan

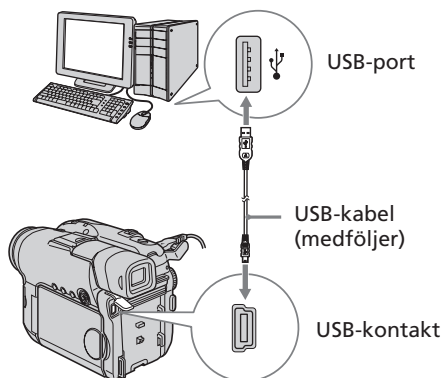

Genom att placera en inspelad skiva i videokameran, och sedan ansluta kameran till datorn, kan du visa de avsnitt som finns inspelade på skivan utan att först stänga den.

- 1 Slå på strömmen till datorn och låt Windows starta.
- 2 Anslut nätadaptern till videokameran.
- 3 Ställ lägesratten på  (uppspelning/redigering).
- 4 Slå på strömmen till videokameran genom att trycka på POWER-knappen under några sekunder.
- 5 Sätt in en inspelad skiva i videokameran.
- 6 Anslut  $\Psi$  (USB)-kontakten på videokameran och  $\Psi$  (USB)-porten på datorn med den USB-kabel som medföljer videokameran.





- 7 Dubbelklicka på ikonen [ImageMixer Ver.1.5 for Sony DVD Handycam] på skrivbordet i Windows. Du kan också klicka på [Start] → [Programs] ([All Programs] i Windows XP) → [PIXELA] → [ImageMixer] → [PIXELA ImageMixer Ver.1.5 for Sony DVD Handycam]. Programmet ImageMixer startar och titeldialogrutan visas.



- 8 Klicka på  till vänster i fönstret. Miniaturbilder av de avsnitt som finns inspelade på skivan visas. Om miniatyrbilderna inte visas klickar du på , klicka sedan på .



Om du vill visa filmer klickar du på ; om du vill visa stillbilder klickar du på .

Visa inspelningar/kopiera skivor/redigera inspelningar på en dator (endast DCR-DVD101E/DVD201E)

## Visa inspelningarna på en dator



---

- 9** Dubbelklicka på den miniatyrbild som motsvarar det avsnitt som du vill visa. Det valda avsnittet kopieras tillfälligtvis till datorn och visas i förhandsgranskningsfönstret. Du återgår till listan med miniatyrbilderna genom att klicka på  nere till höger i fönstret.

### Spara ett avsnitt på datorn

- 1 Klicka på miniatyrbilden som motsvarar det avsnitt som du vill spara.
- 2 Klicka på .  
Det valda avsnittet sparas på datorn.

### Visa albumet

- 1 Klicka på .
- 2 Dubbelklicka på den miniatyrbild som motsvarar det avsnitt som du vill visa. Det valda avsnittet visas. Om du har valt en film startar du uppspelningen genom att klicka på .  
Du återgår till listan med miniatyrbilderna genom att klicka på  uppe till höger i fönstret.

### Obs!

- USB-drivrutinen kan inte registreras korrekt om du ansluter USB-kabeln innan installationen av USB-drivrutinen är klar. I så fall får du installera om USB-drivrutinen genom att utföra proceduren under "Om det inte går att installera USB-drivrutinen" (sid. 98).
- Det kan ta en stund för avsnittet att sparas på en dator, beroende på inspelningsläget (sid. 32) och filmens längd.
- Du kan inte ta ur skivan från videokameran under tiden som du visar miniatyrbilderna på datorns bildskärm.
- Om något fel uppstår stänger du alla program och startar sedan om datorn.



### Tips!

- Ett album kan ses som en enhet för registrering och hantering av filmer och stillbilder som du sparar från videokameran till datorn.
- Stillbilder som konverterats till en film visas inte.



# Göra en kopia av skivan – Skivkopiering

## Göra en kopia av skivan

Du kan göra en kopia av en stängd skiva.

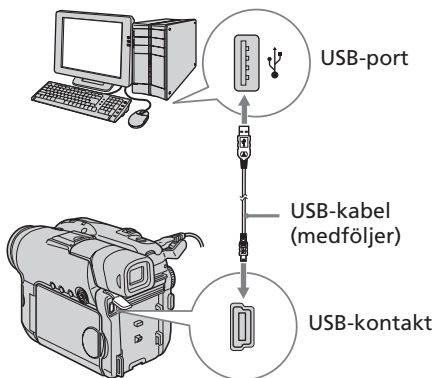
- 1 Slå på strömmen till datorn och låt Windows starta.
- 2 Anslut nätadaptern till videokameran.
- 3 Ställ lägesratten på  (uppspelning/redigering).
- 4 Slå på strömmen till videokameran genom att trycka på POWER-knappen under några sekunder.
- 5 Sätt in en inspelad och stängd skiva i videokameran.
- 6 Anslut  (USB)-kontakten på videokameran och  (USB)-porten på datorn med den USB-kabel som medföljer videokameran.



- 7 Starta programmet ImageMixer på datorn.
- 8 Klicka på  till vänster i fönstret.
- 9 Klicka på . Dialogrutan för bekräftelse visas.

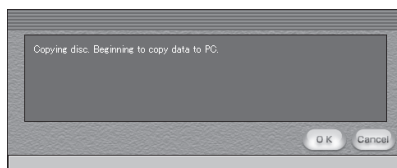

- 10 Klicka på [OK].
- 11 När meddelandet som bekräftar att kopieringen är slutförd visas tar du ut skivan och sätter i en ny skiva i videokameran.

- 12 Klicka på [OK].

Kopieringen av informationen från datorn till den nya skivan startar. När skivkopieringen är slutförd visas en dialogruta med en fråga om du vill göra fler kopior.

- 13 Om du vill göra fler kopior klickar du på [OK]. En ny kopiering påbörjas. Om du inte vill göra ytterligare en kopia avslutar du processen genom att klicka på [Cancel].

- 14 Ta ur skivan genom att följa instruktionerna som ges i skärmmeddelandena.

### Obs!

- Det kan ta en stund för avsnittet att sparas, beroende på inspelningskvaliteten (sid. 32) och filmens längd.
- Du kan inte kopiera skivor som inte är stängda.
- Du kan inte kopiera en DVD-RW-skiva som spelats in i VR-läget till en DVD-R-skiva. Använd istället en annan DVD-RW-skiva.
- ACCESS-lampan tänds när du kopierar en skiva. När skivan kopieras kan du inte ta ur skivan.
- Om du använder DVD-RW-skivor som kopieringsmedium kan du inte öppna skivan och fortsätta spela in på videokameran eftersom kopieringsmediets format skiljer sig från det format som videokameran använder. Om du vill spela in mer på DVD-RW-skivan måste du först formatera den.

### Tips!

Vill du använda skivan med andra DVD-program måste du utföra en exportprocedur för filen. Mer information finns i direkthjälpen till ImageMixer.

# Redigera och spara avsnitt

## Redigera filmer

Du kan sammanfoga fler avsnitt så att de bildar ett enda avsnitt.

- 1 Klicka på  i titelfönstret. Fönstret växlar över till läget [Movie Editing Environment] och miniatyrbilder visas.



- 2 Dra och släpp miniatyrbilderna på storyboarden (händelselinjen) i den ordning du vill ha dem.

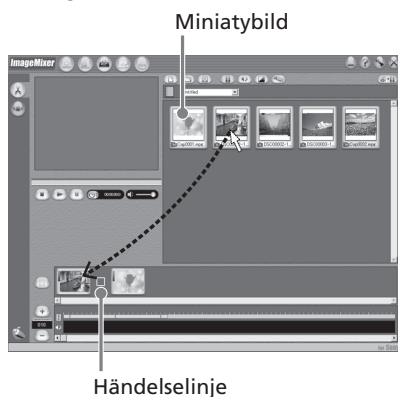

Om du vill ta bort ett visst avsnitt klickar du på avsnittet och klickar sedan på .

## Spara filmen på datorn

När du är klar med redigeringen av filmen kan du spara den på datorn. Följande procedur är ett exempel och beskriver hur du gör för att spara filmen i mappen [My Documents].

- 1 Klicka på  i fönstrets övre högre hörn. Dialogrutan [Output Format Settings] visas.
- 2 Klicka på [OK].
- 3 Välj mappen [My Documents] som plats för den sparade filen, ge sedan filen ett namn och spara den genom att klicka på [OK]. Den film du sparar lagras som en ny fil i albumet.

### Obs!

I följande fall tar det en stund att spara filen:

- när filen innehåller både filmer och stillbilder.
- när filen innehåller flera inspelningslägen (HQ/SP/LP).
- när du har använt effekter som t.ex. toning.

### Visa den sparade filen

Dubbelklicka på den sparade filen (i det här exemplet finns den i mappen [My Documents]). Windows Media Player startar och uppspelningen av filen startar.

# Skapa en originalskiva

Du kan redigera de avsnitt som finns registrerade i albumet och skapa ett DVD-original.

## Skapa en meny

En meny behövs om du vill använda en DVD-spelare för att spela upp en skiva som du har spelat in på videokameran.

- 1 Klicka på  i titelfönstret. Fönstret [Layout mode] visas.



- 2 Klicka på fliken  och välj en bakgrund.
- 3 Till bakgrunden drar och släpper du miniatyrbilderna av de avsnitt som du vill spela in på skivan. Miniatyrbilderna ändras till ikoner och de valda avsnitten registreras som innehåll på skivan. Du kan registrera ett album som en separat titel genom att dra albumet till bakgrunden och släppa det där. Du kan också sammanfoga avsnitt från fler album och visa dem under en enda titel.

Album-meny:  
Klicka för att ändra det album som visas.

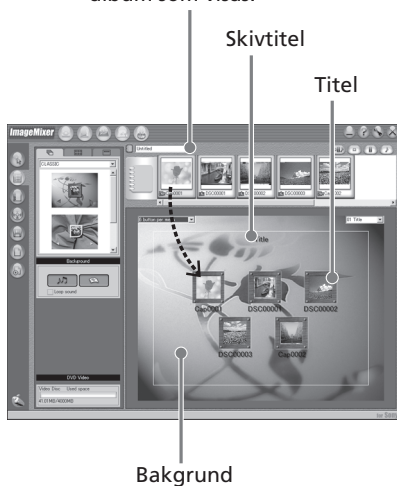

- 4 Vill du ändra namn och utseende på ikonerna klickar du på fliken . Klicka på ikonerna och ändra inställningarna.



Visa inspelningar/kopiera skivor/redigera inspelningar på en dator (endast DCR-DVD101E/DVD201E)

## Skapa en originalskiva

- 5 Vill du ändra den skivtitel som visas i menyn klickar du på fliken . Ändra inställningarna, t.ex. namn och typsnitt.



### Tips!

När du skapar en DVD-skiva i datorns DVD-enhet kan du ändra "Disc Type" från [1.4G] till [4.7G] genom att klicka på  uppe till höger i fönstret. Om du väljer [4.7G] kan du utnyttja hela inspelningskapaciteten hos DVD-R/DVD-RW-skivor med 12 cm diameter.

## Redigera innehållet

Du kan redigera innehållet genom att lägga till eller radera avsnitt, ändra ordningen på avsnitten och bestämma vilka bilder som ska användas som miniatyrer.

- 1 Klicka på ikonen som motsvarar det du vill redigera, klicka sedan på  till vänster i fönstret. Fönstret [Album mode] visas.



- 2 Använd dra och släpp-tekniken för att lägga till och/eller ändra ordningen på innehållet. Du raderar innehållet genom att klicka på innehållet och sedan klicka på . Tänk på att bilder som valts som miniatyrbild inte kan raderas.







## Skapa en originalskiva

### Spela in en skiva

Kontrollera att menyn är som du vill ha den och kontrollera innehållet i förhandsgranskningsfönstret; spela sedan in innehållet på en skiva.

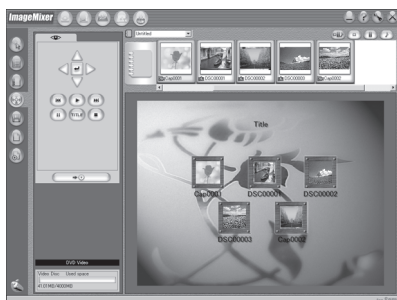
- 1 Klicka på  till vänster i fönstret. Fönstret [Writing mode] visas.



- 2 Förhandsgranska innehållet genom att klicka på knappen i rutan  (Förhandsgranskningspanelen) uppe till vänster i fönstret.

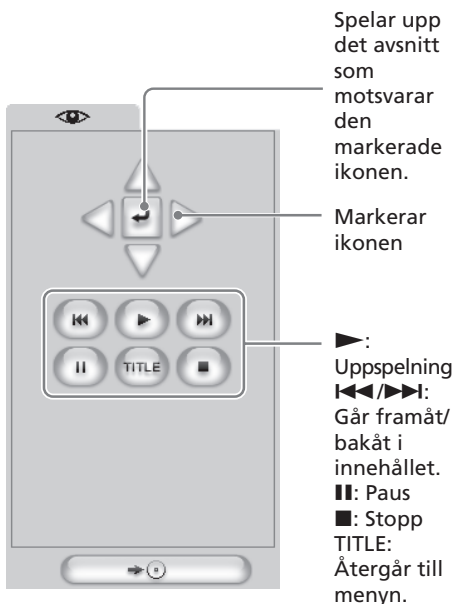

- 3 När du kontrollerat att allt innehåll är som du vill ha det använder du USB-kabeln för att ansluta videokameran till datorn och sätter sedan en oinspelad skiva i videokameran.

- 4 Klicka på . Fönstret [DVD Video Output] visas.

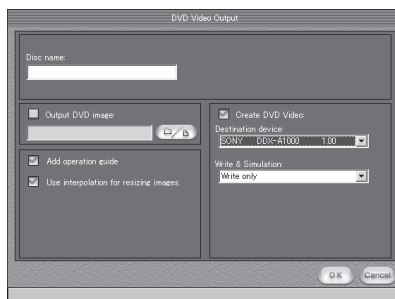

- 5 Klicka på [OK]. Inspektionen på skivan startar. När inspektionen är klar visas en dialogruta med frågan om du vill göra fler kopior.
- 6 Vill du göra fler kopior klickar du på [OK]. En ny kopiering påbörjas. Vill du avsluta proceduren klickar du på [Cancel].
- 7 Ta ur skivan genom att följa instruktionerna som ges i skärmmeddelandena.

#### Obs!

- Beroende på inspelningsläge och inspelningsstiden kan det ta en stund att spara avsnittet.
- ACCESS-lampan tänds när du spelar in en skiva. När skivan spelas in kan du inte ta ur den.

## Kopiera skivor till band

Du kan kopiera filmer som spelats in på en skiva genom att ansluta en videobandspelare till videokameran och använda videokameran som uppspelare.

### Ansluta videokameran till en videobandspelare

Anslut videokameran till videobandspelaren med den medföljande A/V-kabeln.

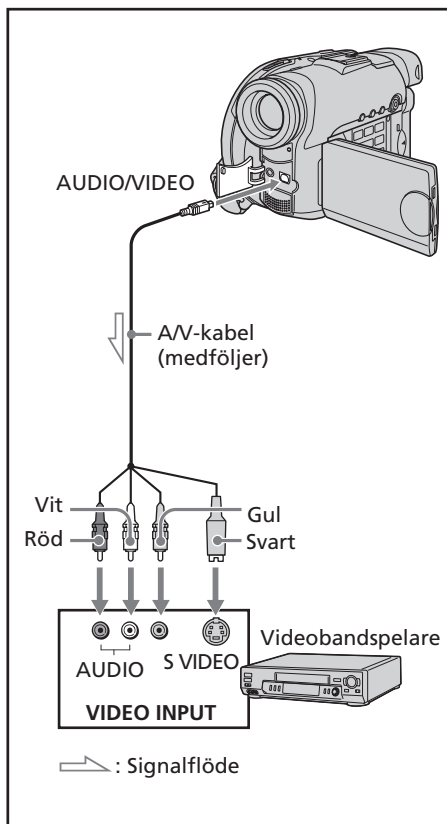

### Tips

- Du kan utföra redigeringen med en videobandspelare som kan hantera följande system:  
**8** 8 mm, **Hi8** Hi8, **VHS** VHS, **S-VHS** S-VHS, **VHS-C** VHSC, **S-VHS-C** S-VHSC, **B** Betamax, **Mini DV** mini DV, **DV** DV, **D** Digital8, **MICRO MV** MICRO MV
- Om ljudet på videobandspelaren är i mono ansluter du A/V-kabelns gula kontakt till videobandspelarens videoingång och den vita eller röda kontakten till videobandspelarens ljudingång. När den vita kontakten är ansluten sänds ljudet ut från den vänstra ljudkanalen, när den röda kontakten är ansluten sänds ljudet ut från den högra ljudkanalen.
- Ansluter du via en S-videokontakt återges bilderna bättre. Om det finns en S-videokontakt på den enhet som du tänker ansluta, ansluter du S-videokontakten till den kontakten, istället för att använda den gula videokontakten. Du får inget ljud om du bara ansluter via S-videokontakten.

## Kopiera skivor till band

---

### Kopiering till ett band

#### Innan du börjar

- Ställ [DISPLAY] under  (OTHERS) på [LCD] i SETUP-menyn. (Ursprunglig inställning är [LCD].)
- Släck indikatorerna så att de inte spelas in på det redigerade bandet; du släcker dem genom att trycka på följande knappar:
  - DISPLAY/BATT INFO
  - DISPLAY på fjärrkontrollen
  - DATA CODE på fjärrkontrollen.

- 1** Placera den inspelade skivan i videokameran.
- 2** Förbered videobandspelaren för inspelning.  
Sätt ett tomt band (eller ett band som du kan spela över) i videobandspelaren.  
Ställ ingångsväljaren på LINE.  
Mer information finns i videobandspelarens bruksanvisning.
- 3** Starta inspelningen på videobandspelaren.
- 4** Spela upp den inspelade skivan på videokameran.

#### När kopieringen är färdig

Stoppa inspelningen på videobandspelaren, tryck sedan på  på videokameran.

# Kopiera ett TV-program eller videoband till en skiva (endast DCR-DVD101E/DVD201E)

Du kan spela in en skiva från en annan videobandspelare eller från ett TV-program. Då använder du videokameran som inspelare.

## Ansluta videokameran till en TV eller videobandspelare

Anslut videokameran till TV:n/ videobandspelaren med den medföljande A/V-kabeln.

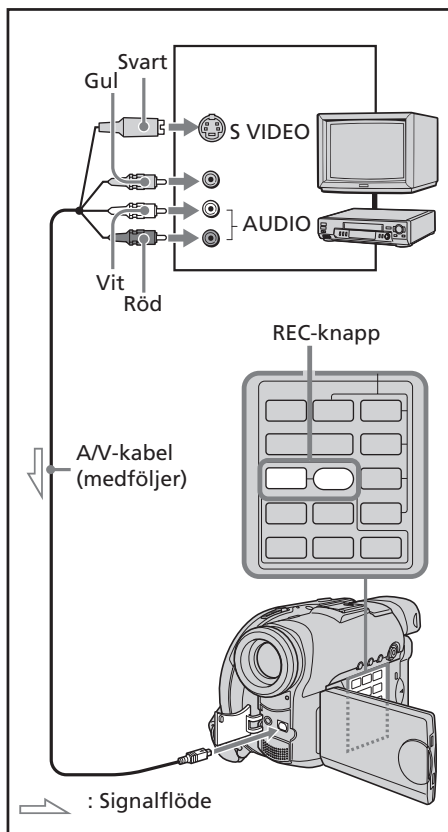

## Välja vilken videokontakt som ska användas på TV:n eller videobandspelaren

Den medföljande A/V-kabeln har en S-videokontakt och en videokontakt. Använd antingen S-videokontakten eller videokontakten beroende på TV:n eller videobandspelaren.

Ställ [DISPLAY] under **ETC** (OTHERS) på [LCD] i SETUP-meny (ursprunglig inställning är [LCD]).

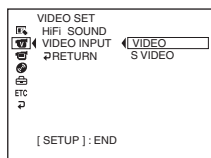

- 1 Ställ lägesratten på videokameran på (uppspelning/redigering).
- 2 Tryck på SETUP. SETUP-meny visas.
- 3 Välj (VIDEO SET) med hjälp av flervalsknappen.
- 4 Välj [VIDEO INPUT] med hjälp av flervalsknappen.



- 5 Välj [VIDEO] eller [S VIDEO] med hjälp av flervalsknappen.
- 6 Tryck på SETUP. SETUP-meny på LCD-skärmen stängs.

## Kopiera ett TV-program eller videoband till en skiva (endast DCR-DVD101E/DVD201E)

### Kopiering till en skiva

- 1** Förbered TV:n/videobandspelaren.  
Spelar du in ett band från en videobandspelare, sätter du in ett inspelat band i den.
- 2** Ställ lägesratten på videokameran på  (uppspelning/redigering).
- 3** Sätt in en tom skiva (eller en skiva som du vill fortsätta spela in på) i videokameran.  
Om du har satt in en ny DVD-RW-skiva visas menyn [FORMAT]. Formatera skivan i VIDEO- eller VR-läge (sid. 7) genom att följa instruktionerna i teckenfönstret.
- 4** Tryck på VISUAL INDEX på videokameran.  
Bildindexet stängs och bilden från LINE visas.
- 5** Om du spelar in ett band från en videobandspelare spelar du upp bandet på videobandspelaren. Spelar du in från TV ställer du in det program som du vill spela in. Bilden från videobandspelaren eller TV:n visas på LCD-skärmen eller i sökaren.
- 6** På videokameran trycker du på REC  samtidigt som du trycker på knappen intill vid det avsnitt som du vill starta inspelningen från.  
Kopieringen startar.

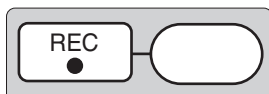

### När kopieringen är färdig

Stoppa inspelningen genom att trycka på  på videokameran och avbryt sedan uppspelningen på videobandspelaren.

#### Obs!

Det kan bli en liten tidsskillnad från den punkt du tryckte på REC och den punkt där inspelningen faktiskt startas/avbryts.

#### Tips!









- På sid. 32 beskrivs hur du ändrar inspelningsläge.
- Om ljudet på videobandspelaren är i mono ansluter du A/V-kabelns gula kontakt till videoutgången och den vita eller röda kontakten till ljudutgången på videobandspelaren eller TV:n. Om du ansluter den vita kontakten får du ljudet från vänster kanal (L). Om du ansluter den röda kontakten får du ljudet från höger kanal (R).
- Ansluter du via en S-videokontakt återges bilderna bättre. Om det finns en S-videokontakt på den enhet som du tänker ansluta, ansluter du S-videokontakten till den kontakten, istället för att använda den gula videokontakten. Du får inget ljud om du bara ansluter S-videokontakten.

# Ändra i SETUP-menyn

Du kan ändra de ursprungliga inställningarna genom att markera olika alternativ i SETUP-menyn med hjälp av flervalsknappen.



Så här väljer du för att komma fram till ett visst alternativ:  
SETUP-meny → ikon → menyalternativ → alternativ

Menyalternativen visas som följande ikoner. Vilka ikoner som visas beror på hur lägesratten står.

-  APPLI
-  MANUAL SET
-  VIDEO SET
-  PLAYER SET
-  CAMERA SET
-  LCD/VF SET
-  DISC SET
-  SETUP MENU
-  OTHERS

**1** Tryck på POWER-knappen under några sekunder.

**2** Tryck på SETUP-knappen.

Ett av följande meddelande visas beroende på lägesratten läge. Ställ lägesratten på  (film),  (stillbild) eller  (uppspelning/redigering), tryck sedan på SETUP.

 (film)

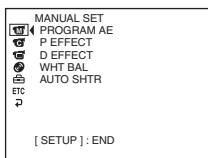

 (stillbild)

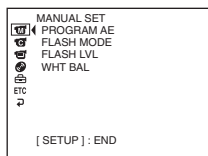

 (uppspelning/redigering)

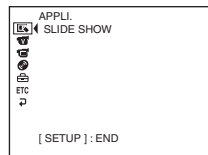

**3** Välj önskad ikon med hjälp av flervalsknappen.

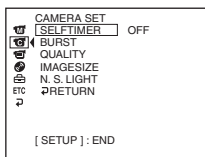

**4** Välj önskat alternativ med hjälp av flervalsknappen.

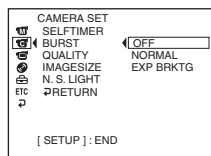

**5** Välj önskat läge med hjälp av flervalsknappen.

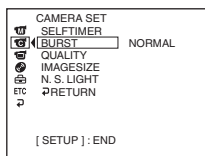

**6** Om du vill ändra andra alternativ väljer du [RETURN] med hjälp av flervalsknappen och bekräftar sedan valet genom att trycka på knappen i mitten av flervalsknappen, upprepa sedan steg 3 till 5.

Du kommer tillbaka till steg 3 genom att välja [RETURN].

Mer information finns under "Välja inställning för de olika alternativen" på nästa sida.

## Stänga SETUP-meny

Tryck på SETUP.

## Ändra i SETUP-meny

### Välja inställning för de olika alternativen

Vilka menyalternativ som finns tillgängliga beror på hur lägesratten står. Skärmen visar bara de alternativ som för tillfället är aktiva eller som du för tillfället kan använda.

Ursprunglig inställning är ●.

Ikoner/alternativ	Val	Betydelse	Lägesratt
MANUAL SET			
PROGRAM AE	—	För anpassning till specifika inspelningsförhållanden (sid. 51).	Film Stillbild
P EFFECT	—	För att lägga till specialeffekter (liknande dem som brukar användas i filmer och på TV) (sid. 54).	Film
D EFFECT	—	För att lägga till specialeffekter med de olika digitala funktionerna (sid. 54).	Film
FLASH MODE*1	● ON	För att utlösa blixten (tillval) oberoende av belysningen i omgivningen.	Stillbild
	ON *3	För att utlösa blixten (tillval) oberoende av belysningen i omgivningen. En förblit innan inspelningen startar minskar röda ögon-effekten.	
	AUTO	För att utlösa blixten (tillval) automatiskt.	
	AUTO *3	För att utlösa blixten (tillval) automatiskt. En förblit innan inspelningen startar minskar röda ögon-effekten.	
FLASH LVL*1*2	HIGH	För att få en högre nivå på blixten (tillval) än vid normal inställning.	Stillbild
	● NORMAL	Normal inställning.	
	LOW	För att få en lägre nivå på blixten (tillval) än normal inställning.	
WHT BAL	—	För att justera vitbalansen (sid. 50)	Film Stillbild
AUTO SHTR	● ON	För att automatiskt aktivera den elektroniska slutaren*4 när du filmar där det är ljus.	Film
	OFF	För att den elektroniska slutaren*4 inte ska aktiveras när du filmar där det är ljus.	











\*1 Du kan inte justera [FLASH MODE] och [FLASH LVL] om du inte har anslutit en extern blyxt (tillval).

\*2 Du kan inte justera [FLASH LVL] om den externa blixten (tillval) inte kan hantera blyxtnivåerna.

\*3 Du kan inte justera de här inställningarna om den externa blixten (tillval) inte kan hantera funktionen för reducering av "röda ögon".

\*4 Den elektroniska slutaren är en funktion som på elektronisk väg justerar slutarhastigheten.

## Ändra i SETUP-menyn

Ikon/alternativ	Val	Betydelse	Lägesratt
 CAMERA SET			
SELFTIMER	● OFF	För att stänga av självutlösaren.	 Film
	ON	För att använda självutlösaren (sid. 47).	 Stillbild
D ZOOM	● OFF	För att stänga av digital zoomning. Bara optisk zoomning upp till 10X utförs.	 Film
	20 X	För att aktivera digital zoomning. Zoomning från 10X till 20X utförs digitalt (sid. 33).	
	120 X	För att aktivera digital zoomning. Zoomning från 10X till 120X utförs digitalt.	
16:9WIDE	● OFF	För att inte spela in i breddbilsformatet 16:9.	 Film
	ON	För att spela in i breddbilsformatet 16:9 (sid. 48).	
STEADYSHOT	● ON	För att motverka kameraskakningar.	 Film
	OFF	För att stänga av SteadyShot. Du får naturligare bilder om du använder stativ när du fotograferar stillastående motiv.	
BURST*	● OFF	Stänga av oavbruten inspelning ("burst").	 Stillbild
	NORMAL	För att spela in upp till 4 (i storlek 1152 X 864) eller 12 (i storlek 640 X 480) stillbilder i snabb följd (sid. 41).	
	EXP BRKTG	För att spela in 3 bilder i en följd med olika exponeringar.	
QUALITY	● FINE	För att ta stillbilder i det bästa kvalitetsläget (sid. 38).	 Stillbild
	STANDARD	För att ta stillbilder i normalt kvalitetsläge.	
IMAGESIZE*	● 1152 X 864	För att ta stillbilder i storleken 1152 X 864 (sid. 39).	 Stillbild
	640 X 480	För att ta stillbilder i storleken 640 X 480.	
N.S.LIGHT	● ON	För att använda NightShot Light (sid. 45).	 Film  Stillbild
	OFF	För att stänga av NightShot Light.	

\* Endast DCR-DVD201E

### Obs!

#### Om SteadyShot

















- SteadyShot-funktionen kan inte kompensera en alltför ryckig kameraföring.
- Om du använder en konverionslins (extra tillbehör) kan SteadyShot-funktionen påverkas.

### Tips!

Om du stänger av SteadyShot visas indikatorn  (SteadyShot av). Videokameran blockerar kraftig kompensation för kameraskakningar.



## Ändra i SETUP-meny

Ikon/alternativ	Val	Betydelse	Lägesratt
 LCD/VF SET			
LCD BRIGHT	—	För att justera ljusstyrkan för LCD-skärmen med -/+.  <div style="text-align: center;">  <p>Mörkare ← → Ljusare</p> </div>	<ul style="list-style-type: none"> <li> Film</li> <li> Stillbild</li> <li> Uppspelning/Redigering</li> </ul>
LCD B.L.	● BRT NORMAL	För att ställa in normal ljusstyrka för LCD-skärmen.	<ul style="list-style-type: none"> <li> Film</li> <li> Stillbild</li> <li> Uppspelning/Redigering</li> </ul>
	BRIGHT	För att göra LCD-skärmen ljusare.	<ul style="list-style-type: none"> <li> Uppspelning/Redigering</li> </ul>
LCD COLOR	—	För att justera färgen för LCD-skärmen med -/+.  <div style="text-align: center;">  <p>För att få färger med låg intensitet ← → För att få färger med hög intensitet</p> </div>	<ul style="list-style-type: none"> <li> Film</li> <li> Stillbild</li> <li> Uppspelning/Redigering</li> </ul>
VF B.L.	● BRT NORMAL	För att ställa in normal ljusstyrka i sökaren.	<ul style="list-style-type: none"> <li> Film</li> <li> Stillbild</li> <li> Uppspelning/Redigering</li> </ul>
	BRIGHT	För att göra sökaren ljusare.	<ul style="list-style-type: none"> <li> Uppspelning/Redigering</li> </ul>



### Obs!

#### Om LCD B.L. och VF B.L.





- Om du väljer [BRIGHT] ökar batteriförbrukningen en aning under inspelning.
- När du använder andra strömkällor än batteri väljs [BRIGHT] automatiskt.

### Tips!

















Den inspelade bilden påverkas inte av hur du ställer [LCD BRIGHT], [LCD B.L.], [LCD COLOR] och/eller [VF B.L.].

Ikon/alternativ	Val	Betydelse	Lägesratt
 APPLI.			
SLIDE SHOW	—	För att spela upp stillbilder oavbrutet (sid. 62).	<ul style="list-style-type: none"> <li> Uppspelning/Redigering</li> </ul>

## Ändra i SETUP-menyn

Ikon/alternativ	Val	Betydelse	Lägesratt
 VIDEO SET (DCR-DVD101E/DVD201E)			
 PLAYER SET (DCR-DVD91E)			
<b>HiFi SOUND</b>	<input checked="" type="radio"/> STEREO	För att spela upp en stereoskiva eller en skiva med dubbla ljudspår med huvud- och sidoljud.	 Uppspelning/ Redigering
	1	För att spela upp en stereoskiva med vänster ljudkanal eller huvudljudet på en skiva med dubbla ljudspår.	
	2	För att spela upp en stereoskiva med höger ljudkanal eller sidoljudet på en skiva med dubbla ljudspår.	
<b>VIDEO INPUT*1</b>	<input checked="" type="radio"/> VIDEO	För att använda A/V-kabeln när du ansluter videokameran och en spelare.	 Uppspelning/ Redigering
	S VIDEO	För att använda S VIDEO-kabeln när du ansluter videokameran och en spelare.	

\*1 endast DCR-DVD101E/DVD201E













Ikon/alternativ	Val	Betydelse	Lägesratt
 DISC SET			
<b>REC MODE*1</b>	HQ	Inspelning i HQ-läge (högkvalitetsläge).	 Film
	<input checked="" type="radio"/> SP	För att spela in i SP-läget (Standard Play).	 Uppspelning/ Redigering
	LP	För att spela in i LP-läget (Long Play).	
<b>FORMAT*2</b>	—	För att formatera en skiva (sid. 74).	 Film  Stillbild  Uppspelning/ Redigering
<b>FINALIZE</b>	—	För att förhindra fortsatt inspelning på skivan och göra den kompatibel med andra DVD-spelare (sid. 65).	 Film  Stillbild  Uppspelning/ Redigering
<b>UNFINALIZE*2*3</b>	—	För att göra en stängd skiva inspelningsbar igen (sid. 73).	 Film  Stillbild  Uppspelning/ Redigering
<b>DISC TITLE</b>	—	För att ge skivan en titel (sid. 68).	 Film  Stillbild  Uppspelning/ Redigering
<b>FILE NO.</b>	<input checked="" type="radio"/> SERIES	För att numrera filerna i löpande ordning även mellan skivbyten.	 Stillbild
	RESET	För att återställa filnumren varje gång du byter skiva.	

\*1 Du kan inte ändra det här alternativet när lägesratten är ställd på  (uppspelning/redigering) på DCR-DVD91E.

\*2 DVD-RWs only

\*3 VIDEO mode only



## Ändra i SETUP-meny



Ikon/alternativ	Val	Betydelse	Lägesratt
 SETUP MENU			
<b>CLOCK SET</b>	—	För att ställa in datum och tid (sid. 23).	 Film  Stillbild  Uppspelning/ Redigering
<b>A. SHUT OFF</b>	● 5 min	För automatisk avstängning av strömmen – när videokameran drivs med batterier – om ingen funktion har utförts under 5 minuter.	 Film  Stillbild  Uppspelning/ Redigering
	NEVER	För att behålla strömmen påslagen även om inga operationer utförs på kameran.	
<b>LTR SIZE</b>	● NORMAL	För att visa valda menyalternativ i normal storlek.	 Film  Stillbild  Uppspelning/ Redigering
	2 X	För att visa valda menyalternativ i dubbel storlek.	
<b>USB SPEED*1</b>	● AUTO	För att sända information som överensstämmer med den anslutna datorn.	 Uppspelning/ Redigering
	FULL-SPEED	För att sända information enligt USB 1.1 (full speed-överföring).	
<b>DEMO MODE</b>	● ON	För att starta demonstrationsläget.	 Film
	OFF	För att avbryta demonstrationsläget.	

\*1 endast DCR-DVD101E/DVD201E

### Obs!

#### Om DEMO MODE (demonstrationsläget)













- Du kan inte välja [DEMO MODE] när en skiva sitter i videokameran.
- När NIGHTSHOT PLUS-omkopplaren är ställd på ON visas indikatorn [“NIGHTSHOT PLUS”] i LCD-teckenfönstret och då kan du inte välja [DEMO MODE] i SETUP-meny.
- Följande åtgärder avbryter demonstrationsläget:
  - När du ställer lägesratten på  (stillbild) eller  (uppspelning/redigering).
  - När du trycker på SETUP.
  - När du ställer NIGHTSHOT PLUS-omkopplaren på ON.
  - När du skjuter skivfackets OPEN-omkopplare
- När [DEMO MODE] är ställt i standbyläge vid leverans från fabrik startas demonstrationen ungefär 10 minuter efter det att du ställt lägesratten på  (film) utan att ha satt in en skiva i kameran.

Du avbryter demonstrationsläget genom att sätta in en skiva och ställa lägesratten på  (stillbild) eller  (uppspelning/redigering) eller genom att ställa [DEMO MODE] på [OFF]. Om du vill ställa videokameran i standbyläge igen lämnar du [DEMO MODE] i läget [ON] i menyinställningarna, ställer POWER-omkopplaren på OFF (CHG) och ställer sedan tillbaka POWER-omkopplaren på ON och lägesratten på  (film).

## Ändra i SETUP-menyn

Ikön/alternativ	Val	Betydelse	Lägesratt
<b>ETC OTHERS</b>			
<b>DATA CODE</b> (funktioner som utförs på fjärrkontrollen)	● DATE/CAM	För att ändra teckenfönstret i ordningen datum och tid → kamerainformation → teckenfönster varje gång du trycker på DATA CODE (sid. 59).	▶ Uppspelning/ Redigering
	DATE	För att visa datum och tid under uppspelning när du trycker på DATA CODE på fjärrkontrollen.	
<b>AREA SET</b>	—	För att ange i vilket land eller område du bor.	🎞 Film 📷 Stillbild ▶ Uppspelning/ Redigering
<b>DST SET</b>	● OFF	För att stänga av sommartidsfunktionen.	🎞 Film 📷 Stillbild
	ON	För att använda sommartid.	▶ Uppspelning/ Redigering
<b>BEEP</b>	● MELODY	För att spela upp en melodislinga när du startar/avbryter en inspelning eller när videokameran hamnar i ett oväntat läge.	🎞 Film 📷 Stillbild ▶ Uppspelning/ Redigering
	NORMAL	För att aktivera en ljudsignal i stället för melodin.	
	OFF	För att stänga av melodi, ljudsignal och slutarljud.	
<b>COMMANDER</b>	● ON	För att aktivera fjärrkontrollen som medföljer videokameran.	🎞 Film 📷 Stillbild ▶ Uppspelning/ Redigering
	OFF	För att stänga av fjärrkontrollfunktionen om du vill undvika att kameran påverkas av ovidkommande signaler när du använder den fjärrkontroll som hör till en annan utrustning.	
<b>DISPLAY</b>	● LCD	För att visa bilden på LCD-skärmen och i sökaren.	🎞 Film 📷 Stillbild
	V-OUT/LCD	För att visa bilden också på TV-skärmen.	▶ Uppspelning/ Redigering
<b>REC LAMP</b>	● ON	För att inspelningslampan på kamerans framsida ska tändas vid inspelning.	📷 Stillbild 🎞 Movie
	OFF	För att stänga av inspelningslampan, t.ex. om du inte vill att den du filmar ska veta att du spelar in.	

## Ändra i SETUP-menyn

Ikon/alternativ	Val	Betydelse	Lägesratt
<b>ETC OTHERS</b>			
 <b>REMAIN</b>	 <b>AUTO</b>	För att visa skivans återstående kapacitet i t.ex. följande fall: <ul style="list-style-type: none"><li>• Under 8 sekunder efter att du slagit på strömmen och ställt lägesratten på  (film) eller  (stillbild).</li><li>• Under 8 sekunder efter det att videokameran identifierat den skiva du satt i videokameran i läget  (film) eller  (stillbild).</li><li>• Under 8 sekunder när du aktiverat visningen genom att trycka på DISPLAY/BATT INFO i läget  (film) eller  (stillbild).</li><li>• När den återstående skivkapaciteten är mindre än 5 minuter i läget  (film) eller 20 stillbilder i läget  (stillbild).</li><li>• Under 8 sekunder när du startar inspelningen från linjeingången (endast DCR-DVD101E/DVD201E).</li></ul>	 Film  Stillbild  Uppspelning/ Redigering
	<b>ON</b>	För att alltid visa skivans återstående kapacitet.	

### Obs!

- Om du trycker på DISPLAY/BATT INFO när [DISPLAY] står på [V-OUT/LCD] i SETUP-menyn, visas inte bilden från en TV eller videobandspelare i LCD-fönstret, även om videokameran är ansluten till utgångarna på TV:n eller videobandspelaren.
- När det har gått mer än 5 minuter efter det att du kopplat bort strömkällan återställs inställningarna för [PROGRAM AE], [FLASH LVL], [WHT BAL], [COMMANDER] och [HiFi SOUND] till sina fabriksinställningar. De andra inställningarna lagras i minnet och finns kvar även om du tar bort batteriet.



### Tips!

När [REC LAMP] är ställd på [ON] kan det hända att ljuset från den röda inspelningslampan reflekteras mot motivet om det befinner sig nära. I så fall bör du ställa [REC LAMP] på [OFF].

# Olika typer av problem och åtgärder

Om du stöter på problem när du använder videokameran kan du försöka hitta orsaken till problemet med hjälp av följande felsökningstabell. Om du inte lyckas identifiera problemet bör du koppla bort strömkällan och kontakta en Sony-återförsäljaren eller en auktoriserad Sony-verkstad. Om "C:□□:□□" visas på LCD-skärmen betyder det att kamerans självdiagnosfunktion har utförts. Se sid. 125.

## Om allmänna funktioner

Symptom	Orsak och/eller åtgärder
Strömmen slås inte på.	<ul style="list-style-type: none"> <li>Du har inte satt i batteriet eller så är det helt eller nästan helt urladdat.               <ul style="list-style-type: none"> <li>→ Sätt i ett laddat batteri. (sid. 15)</li> </ul> </li> <li>Nätadaptorn är inte ansluten till ett vägguttag.               <ul style="list-style-type: none"> <li>→ Anslut nätadaptorn till ett vägguttag. (sid. 18)</li> </ul> </li> </ul>
Videokameran vibrerar.	<ul style="list-style-type: none"> <li>Vibrationerna uppstår beroende på skivans status. Det är inte ett tecken på att något är fel.</li> </ul>
Indikatorn  blinkar.	<ul style="list-style-type: none"> <li>Det har bildats kondens (fukt) i kameran.               <ul style="list-style-type: none"> <li>→ Slå av strömmen till videokameran och låt den stå oanvänd under minst en timme så att fukten hinner avdunsta. (sid. 132)</li> </ul> </li> </ul>
Indikatorn  blinkar.	<ul style="list-style-type: none"> <li>Videokamerans temperatur är extremt hög.               <ul style="list-style-type: none"> <li>→ Slå av strömmen till videokameran och lämna den en stund på en sval plats.</li> </ul> </li> </ul>
Då och då hörs ett motorljud från videokameran.	<ul style="list-style-type: none"> <li>Ljudet orsakas av skivan. Det är inte ett tecken på att något är fel.</li> </ul>
Kameran vibrerar i handen eller ett lågt ljud hörs när jag använder den.	<ul style="list-style-type: none"> <li>Det här orsakas av skivenheten. Det är inte tecken på att något är fel.</li> </ul>
Videokameran blir varm när den använts en längre tid.	<ul style="list-style-type: none"> <li>Det är inte tecken på att något är fel.</li> </ul>
Fjärrkontrollen som följer med videokameran fungerar inte.	<ul style="list-style-type: none"> <li>[COMMANDER] är ställt på [OFF] under  (OTHERS) i SETUP-menyn.               <ul style="list-style-type: none"> <li>→ Ställ det på [ON]. (sid. 116)</li> </ul> </li> <li>Det finns någonting i vägen som blockerar de infraröda strålarna.               <ul style="list-style-type: none"> <li>→ Ta bort det som blockerar strålarna.</li> </ul> </li> <li>Du har satt in batteriet med polerna felvända i förhållande till markeringarna (+/-).               <ul style="list-style-type: none"> <li>→ Sätt i batterierna rättvända. (sid. 143)</li> </ul> </li> <li>Batteriet är urladdat.               <ul style="list-style-type: none"> <li>→ Byt ut batterierna mot nya. (sid. 143)</li> </ul> </li> </ul>
Det går inte att utföra några funktioner, trots att strömmen till videokameran är påslagen.	<ul style="list-style-type: none"> <li>Videokamerans temperatur är extremt hög.               <ul style="list-style-type: none"> <li>→ Slå av strömmen till videokameran och lämna den en stund på en sval plats.</li> </ul> </li> <li>Videokameran har utsatts för en kraftig stöt eller kraftiga vibrationer.               <ul style="list-style-type: none"> <li>→ Videokameran är kanske skadad. Kontakta Sony-återförsäljaren eller en auktoriserad Sony-serviceverkstad.</li> <li>→ Koppla ur strömkällorna, t.ex. nätadaptorn eller batteriet, vänta en minut och slå sedan på strömmen igen. Om du fortfarande inte kan använda videokameran trycker du på RESET-knappen med ett spetsigt föremål, detta återställer alla inställningar, inklusive datum och tid, till sina ursprungliga inställningar.</li> </ul> </li> </ul>



## Olika typer av problem och åtgärder

### Om strömkällan

Symptom	Orsak och/eller åtgärd
Batteriet laddas snabbt ur.	<ul style="list-style-type: none"><li>• Driftstemperaturen är för låg.</li><li>• Batteriet är inte fulladdat.<ul style="list-style-type: none"><li>→ Ladda upp batteriet fullt igen. (sid. 16)</li></ul></li><li>• Batteriet är förbrukat och kan inte laddas upp igen.<ul style="list-style-type: none"><li>→ Byt ut det mot ett nytt batteri. (sid. 15)</li></ul></li></ul>
Indikatorn för återstående batteritid visar inte korrekt tid.	<ul style="list-style-type: none"><li>• Du har under en längre tid använt batteriet där det varit extremt varmt eller kallt.</li><li>• Batteriet är förbrukat och kan inte laddas upp igen.<ul style="list-style-type: none"><li>→ Byt ut det mot ett nytt batteri. (sid. 15)</li></ul></li><li>• Batteriet är tomt.<ul style="list-style-type: none"><li>→ Sätt i ett fulladdat batteri. (sid. 15)</li></ul></li><li>• Det har uppstått ett problem med visningen av den återstående batteritiden.<ul style="list-style-type: none"><li>→ Ladda upp batteriet helt igen, så att indikatorn för återstående batteritid visar rätt värde. (sid. 16)</li></ul></li></ul>
Det går inte att ladda upp batteriet.	<ul style="list-style-type: none"><li>• POWER står i påslaget läge.<ul style="list-style-type: none"><li>→ Slå av strömmen (CHG) genom att trycka på POWER-knappen under några sekunder. (sid. 19)</li></ul></li></ul>
Strömmen stängs av trots att indikatorn för återstående batteritid visar att det finns tillräckligt med ström för att videokameran ska fungera.	<ul style="list-style-type: none"><li>• Det har uppstått ett problem med visningen av den återstående batteritiden.<ul style="list-style-type: none"><li>→ Ladda upp batteriet helt igen, så att indikatorn för återstående batteritid visar rätt värde. (sid. 16)</li></ul></li><li>• Batteriets prestanda minskar vid låga temperaturer, vilket kan göra att du kanske inte kan spela in även om den återstående tiden för batteriet kan vara så lång som 20 minuter.<ul style="list-style-type: none"><li>→ Ladda upp batteriet fullt. (sid. 16)</li></ul></li></ul>
POWER/CHG-lampan lyser inte under uppladdning.	<ul style="list-style-type: none"><li>• Batteriet är färdigladdat.</li><li>• Batteriet är inte rätt isatt.<ul style="list-style-type: none"><li>→ Se till att batteriet sitter som det ska. (sid. 15)</li></ul></li></ul>
När batteriet laddas upp blinkar POWER/CHG-lampan.	<ul style="list-style-type: none"><li>• Batteriet är inte rätt isatt.<ul style="list-style-type: none"><li>→ Se till att batteriet sitter som det ska. (sid. 15)</li></ul></li><li>• Det är något fel med batteriet.<ul style="list-style-type: none"><li>→ Om symptomen inte försvinner kopplar du bort kontakten från vägguttaget så fort som möjligt så att strömförsörjningen bryts. Kontakta sedan Sony-återförsäljaren eller en auktoriserad Sony-serviceverkstad.</li></ul></li></ul>

## Olika typer av problem och åtgärder

### Om skivan

Symptom	Orsak och/eller åtgärd
Indikatorn som visar återstående skivutrymme visas inte.	<ul style="list-style-type: none"><li>• [  REMAIN ] är ställt på [ AUTO ] under  (OTHERS) i SETUP-menyn. → Ställ det på [ ON ] så visas alltid indikatorn för återstående skivtid. (sid. 117)</li></ul>
Det går inte att mata ut skivan.	<ul style="list-style-type: none"><li>• Batteriet eller nätadaptern är inte installerat/ansluten. → Installera eller anslut någon av strömkällorna på rätt sätt.</li><li>• Batteriet är tomt. → Sätt i ett laddat batteri.</li><li>• Det har bildats kondens (fukt) i kameran. → Slå av strömmen till videokameran och låt den stå oanvänd under minst en timme så att fukten hinner avdunsta. (sid. 132)</li><li>• Du avbröt stängningen av skivan genom att slå av strömmen till videokameran. → Slå på strömmen till videokameran och ta ur skivan när stängningen är slutförd.</li><li>• Videokamerans temperatur är extremt hög. → Slå av strömmen till videokameran och lämna den en stund på en sval plats.</li></ul>
Det går inte att fortsätta att spela in på skivan med en annan utrustning.	<ul style="list-style-type: none"><li>• Det är inte säkert att du kan använda en annan utrustning för att fortsätta spela in på en skiva som spelats in med den här videokameran.</li></ul>





### Om LCD-skärmen eller sökaren

Symptom	Orsak och/eller åtgärd
En okänd bild visas på LCD-skärmen.	<ul style="list-style-type: none"><li>• När det gått 10 minuter efter det att du ställt lägesratten på  (film), utan att du har satt i en skiva, startar videokameran demonstrationsläget automatiskt. → Demonstrationen avbryts när du sätter i en skiva. Du kan också avbryta DEMO MODE. (sid. 115)</li></ul>
Bilden i sökaren är inte skarp.	<ul style="list-style-type: none"><li>• Du har inte ställt in sökarlinsen. → Ställ in skärpan i sökaren. (sid. 22)</li></ul>
Bilden visas inte i sökaren.	<ul style="list-style-type: none"><li>• LCD-skärmen är öppen. → Stäng LCD-skärmen.</li></ul>
Tecken som visas på LCD-skärmen spegelvänds.	<ul style="list-style-type: none"><li>• När du använder spegelläget spegelvänds tecknen på LCD-skärmen och på den TV-skärm som är ansluten via AUDIO/VIDEO-kontakten. Det är inte tecken på att något är fel.</li></ul>
En bild dröjer sig kvar på LCD-skärmen.	<ul style="list-style-type: none"><li>• Detta inträffar när du tar bort batteriet eller kopplar bort DC-kontakten när strömmen till videokameran är påslagen. Det är inte tecken på att något är fel.</li></ul>





## Olika typer av problem och åtgärder



### Under inspelning

Symptom	Orsak och/eller åtgärd
Inga filmer/stillbilder spelas in när jag trycker på START/STOP eller PHOTO.	<ul style="list-style-type: none"><li>• Lägesratten är ställd på  (uppspelning/redigering). → Ställ lägesratten på  (film) eller  (stillbild). (sid. 29, 35)</li><li>• Utrymmet på skivan har tagit slut. → Använd en ny skiva eller formatera skivan. (endast DVD-RW, sid. 74)</li><li>• Skivan har stängts. → Öppna skivan (endast DVD-RW) eller använd en ny skiva. (sid. 73)</li><li>• Om du filmar genom att ofta byta mellan film och stillbild minskar den återstående kapaciteten på skivan och du kan till slut inte spela in mer film på den.</li></ul>
Strömmen stängs av.	<ul style="list-style-type: none"><li>• Om du driver videokameran på batteri slås videokameran av om du inte utfört någon operation på kameran under mer än 5 minuter. → Tryck på POWER-knappen under några sekunder. → Ställ [A. SHUT OFF] på [NEVER] under  (SETUP MENU) i SETUP-menyn. (sid. 115)</li><li>• Batteriet är slut eller nästan slut. → Sätt i ett laddat batteri. (sid. 15)</li></ul>
SteadyShot fungerar inte.	<ul style="list-style-type: none"><li>• [STEADYSHOT] är ställt på [OFF] under  (CAMERA SET) i SETUP-menyn. → Ställ det på [ON]. (sid. 112)</li></ul>
Det går inte att använda automatisk fokusering.	<ul style="list-style-type: none"><li>• Du har ställt in för manuell fokusering. → Aktivera automatisk fokusering genom att trycka på FOCUS. (sid. 52)</li><li>• Inspelningsförhållandena passar inte för automatisk fokusering. → Justera fokuseringen manuellt. (sid. 52)</li></ul>
Ett vertikalt band visas under filmning av t.ex. en lampa eller lågan från ett levande ljus mot en mörk bakgrund.	<ul style="list-style-type: none"><li>• Kontrasten mellan motiv och bakgrund är för stor. Det är inte tecken på att något är fel.</li></ul>
Ett vertikalt band visas när jag filmar mycket ljusstarka motiv.	<ul style="list-style-type: none"><li>• Det är inte tecken på att något är fel.</li></ul>
Några små vita, röda, blå eller gröna punkter syns i teckenfönstret.	<ul style="list-style-type: none"><li>• Läget Super NightShot plus eller Color Slow Shutter är aktiverat. Det är inte tecken på att något är fel.</li></ul>

## Olika typer av problem och åtgärder

Symptom	Orsak och/eller åtgärd
Bilden flimrar och färgerna är felaktiga.	<ul style="list-style-type: none"><li>• PROGRAM AE var ställt på [PORTRAIT] eller [SPORTS] när du spelade in i belysningen från ett lysrör, en natriumlampa eller kvicksilverlampa. → Stäng av PROGRAM AE. (sid. 51)</li></ul>
Bilden är inspelad med fel eller onaturliga färger.	<ul style="list-style-type: none"><li>• NIGHTSHOT PLUS-omkopplaren är ställd på ON. → Ställ den på OFF. (sid. 45)</li></ul>
Bilden är för ljus och motivet visas inte på LCD-skärmen.	<ul style="list-style-type: none"><li>• NIGHTSHOT PLUS-omkopplaren är ställd på ON och du filmar där det är ljust. → Ställ den på OFF. (sid. 45)</li><li>• BACK LIGHT (☀) är aktiverat. → Stäng av det. (sid. 43)</li></ul>
Det hörs inget ljud från slutaren.	<ul style="list-style-type: none"><li>• [BEEP] är ställt på [OFF] under  (OTHERS) i SETUP-menyn. → Ställ det på [MELODY] eller [NORMAL]. (sid. 116)</li></ul>
Svarta band visas när jag filmar en TV- eller datorskärm.	<ul style="list-style-type: none"><li>→ Ställ [STEADYSHOT] på [OFF] under  (CAMERA SET) i SETUP-menyn. (sid. 112)</li></ul>
Inspelningen avbryts.	<ul style="list-style-type: none"><li>• Videokamerans temperatur är extremt hög. → Slå av strömmen till videokameran och lämna den en stund på en sval plats.</li></ul>

## Under uppspelning på videokameran

Symptom	Orsak och/eller åtgärd
Skivan kan inte spelas upp.	<ul style="list-style-type: none"><li>• Det sitter ingen skiva i videokameran. → Sätt i en skiva. (sid. 26)</li><li>• Du har vänt skivan upp och ned. → Sätt in skivan korrekt.</li><li>• Lägesratten är ställd på  (film) eller  (stillbild). → Ställ lägesratten på  (uppspelning/redigering).</li><li>• Du har satt i en skiva som kameran inte kan hantera. → Kontrollera skivans kompatibilitet. (sid. 6)</li><li>• Du har satt i en skiva som spelats in med annan utrustning. → Det går inte alla gånger att använda den här kameran för att spela upp skivor som har spelats in med annan utrustning.</li></ul>
Det är störningar i den uppspelade bilden.	<ul style="list-style-type: none"><li>• Skivan är kanske smutsig. → Rengör skivan med rengöringsduken (medföljer). (sid. 129)</li></ul>
När jag spelar upp en skiva hörs inget ljud eller så är ljudet mycket lågt.	<ul style="list-style-type: none"><li>• Du har sänkt volymen för mycket. → Höj volymen. (sid. 56)</li><li>• LCD-skärmen är stängd. → Öppna LCD-skärmen.</li></ul>



## Olika typer av problem och åtgärder

### Under uppspelning av en skiva på andra spelare

Symptom	Orsak och/eller åtgärd
Uppspelningen avbryts en kort stund mellan olika avsnitt.	<ul style="list-style-type: none"><li>• Skivan kan vara smutsig. → Rengör skivan med den medföljande rengöringsduken.</li><li>• Skivan har inte stängts. → Stäng den. (sid. 65)</li><li>• Du försöker spela upp en skiva som spelats in i VR-läget på utrustning som inte kan hantera VR-läget. → Du kan inte spela upp skivan med den här utrustningen.</li></ul>
Det är störningar i bilden.	<ul style="list-style-type: none"><li>• Skivan kan vara smutsig. → Rengör skivan med den medföljande rengöringsduken.</li></ul>
Uppspelningen avbryts en kort stund mellan olika avsnitt.	<ul style="list-style-type: none"><li>• Det är möjligt att bilden fryser ett kort ögonblick mellan olika avsnitt, beroende på den DVD-spelare som används.</li></ul>
Uppspelningen går inte tillbaka till det föregående avsnittet när jag trycker på ◀◀.	<ul style="list-style-type: none"><li>• Om du trycker på ◀◀ när uppspelningen passerar 2 titlar som skapats automatiskt av videokameran är det möjligt att uppspelningen inte går tillbaka till föregående avsnitt. → Välj önskat avsnitt i menyfönstret. Mer information finns i bruksanvisningen.</li></ul>

Felsökning

### Under redigering

Symptom	Orsak och/eller åtgärd
Skärmen för redigering visas inte trots att jag trycker på EDIT.	<ul style="list-style-type: none"><li>• Lägesratten är ställd på  (film) eller  (stillbild). → Ställ lägesratten på  (uppspelning/redigering).</li><li>• Du har satt i en DVD-R-skiva. → DVD-R-skivor kan inte redigeras. Sätt i en DVD-RW-skiva.</li><li>• Den DVD-RW-skiva som du har satt i är formaterad i VIDEO-läget. → Formatera DVD-RW-skivan i VR-läget. Tänk på att all inspelad information raderas från skivan när du formaterar den.</li></ul>
Det går inte att lägga in avsnitt i spellistan.	<ul style="list-style-type: none"><li>• Antal registrerade avsnitt överstiger 999. → Radera oönskade avsnitt eller konvertera alla stillbilderna till en film. (sid. 79, 80)</li><li>• Skivan är full. → Radera avsnitt som du inte längre behöver ha kvar. (sid. 89)</li></ul>
En film går inte att dela.	<ul style="list-style-type: none"><li>• Om filmen är alltför kort kan den inte delas upp.</li><li>• Stillbilder som konverterats till en film kan inte delas.</li><li>• En film som skrivskyddats med en annan utrustning kan inte delas. → Ta bort skrivskyddet från filmen med den utrustning som du använde när du skrivskyddade filmen.</li></ul>
Ett avsnitt går inte att radera.	<ul style="list-style-type: none"><li>• Ett avsnitt som skrivskyddats med en annan utrustning kan inte raderas. → Ta bort skrivskyddet från avsnittet med den utrustning som du använde när du skrivskyddade avsnittet.</li></ul>
Redigeringen är avaktiverad.	<ul style="list-style-type: none"><li>• Du använde en annan utrustning för att redigera skivan. → Det är inte säkert att du kan använda en annan utrustning för att redigera en skiva som spelats in med videokameran.</li></ul>

## Olika typer av problem och åtgärder

### Övrigt

Symptom	Orsak och/eller åtgärd
Det går inte att ändra skivtiteln.	<ul style="list-style-type: none"><li>• Skivan har stängts (finalized). → Öppna skivan (endast DVD-RW). På stängda DVD-R-skivor kan du inte spela in skivtitlar.</li><li>• Skivtiteln har skapats med en annan utrustning. → Om titeln har skapats med en annan utrustning är det inte säkert att det går att ändra skivans titel med videokameran.</li></ul>
Det går inte att konvertera stillbilder till film.	<ul style="list-style-type: none"><li>• Om du har spelat in alltför många stillbilder kan det återstående utrymmet på skivan vara så litet att det inte går att konvertera stillbilderna till en film. → Radera avsnitt som du inte längre behöver ha kvar. (sid. 89)</li></ul>
Bilden från en TV eller videobandspelare visas inte trots att videokameran är ansluten till utgången på TV:n eller videobandspelaren.	<ul style="list-style-type: none"><li>• [DISPLAY] är ställt på [V-OUT/LCD] under <b>[ETC]</b> (OTHERS) i SETUP-menyn. → Ställ det på [LCD]. (sid. 116)</li><li>• Bildindexet visas. → Tryck på VISUAL INDEX Indexvisningen stängs.</li></ul>
Melodin eller ljudsignalen hörs under 5 sekunder.	<ul style="list-style-type: none"><li>• Det har bildats kondens (fukt) i kameran. → Slå av strömmen till videokameran och låt den stå oanvänd under minst en timme så att fukten hinner avdunsta. (sid. 132)</li><li>• Det har blivit något fel på videokameran. → Ta ur skivan, sätt tillbaka den och se om kameran går att använda igen.</li></ul>
Det går inte att spara avsitt på en dator med hjälp av USB-anslutningen.	<ul style="list-style-type: none"><li>• Du anslöt USB-kabeln innan installationen av USB-drivrutinen var klar. → Installera USB-drivrutinen igen. (sid. 98)</li></ul>

# Visning av självdiagnoskoder

Videokameran har ett teckenfönster för självdiagnos.

Den här funktionen visar kamerans aktuella status med en 5-siffrig kod (en kombination av en bokstav följt av siffror) på LCD-skärmen eller i sökaren. Om en kod med 5 tecken visas kan du se efter vad den betyder i följande kodlista. De 2 sista siffrorna (indikeras med □□) varierar beroende på videokamerans status.

## LCD-skärm eller sökare

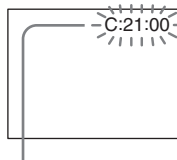

### Visning av självdiagnoskoder

- C:□□:□□  
Du kan själv utföra service på videokameran.
- E:□□:□□  
Kontakta Sony-återförsäljaren eller en auktoriserad Sony-serviceverkstad.

5-teckenkod	Orsak och/eller åtgärd
C:04:□□	<ul style="list-style-type: none"><li>• Du använder ett batteri som inte är av typen "InfoLITHIUM". → Använd ett "InfoLITHIUM"-batteri. (sid. 16, 130)</li></ul>
C:13:□□	<ul style="list-style-type: none"><li>• Det är något fel på skivan. → Använd en skiva som är kompatibel med videokameran. (sid. 6)</li></ul>
C:21:□□	<ul style="list-style-type: none"><li>• Det har bildats kondens (fukt) i kameran. → Slå av strömmen till videokameran och låt den stå oanvänd under minst en timme så att fukten hinner avdunsta. (sid. 132)</li></ul>
C:31:□□ C:32:□□	<ul style="list-style-type: none"><li>• Ett annat fel än ovanstående har inträffat, men du bör själv kunna åtgärda det. → Ta ur skivan, sätt tillbaka den och se om kameran går att använda igen. → Koppla bort nätkabeln till nätadaptern eller ta bort batteriet. Koppla in strömkällan igen och gör ett nytt försök att använda kameran.</li></ul>
E:20:□□ E:61:□□ E:62:□□ E:93:□□ E:94:□□	<ul style="list-style-type: none"><li>• Ett fel, som du inte själv kan åtgärda, har uppstått. → Kontakta Sony-återförsäljaren eller en Sony-serviceverkstad och tala om vilken 5-teckenkod som visades. (exempel: E:61:10)</li></ul>

Om du inte kommer till rätta med problemet, trots att du har försökt några gånger, bör du kontakta din Sony-återförsäljare eller en auktoriserad Sony-serviceverkstad.

# Varningsindikatorer

Om indikatorer visas i LCD-teckenfönstret eller i sökaren bör du kontrollera följande: Mer information finns på de sidor som anges inom parentes "( )".

## 100-0001 Varningsindikator rörande filer

Blinkar långsamt:

- Det är något fel på filen.
- Videokameran kan inte läsa filen.



C:21:00 Självdiagnoskod (sid.125)

## Varningsindikatorer som gäller skivan

Blinkar långsamt:

- Det sitter ingen skiva i videokameran.\*
- Återstående tid för inspelning av film är mindre än fem minuter.
- Återstående utrymme för stillbilder räcker till färre än 20 bilder.
- Du har satt i en skiva som spelats in med ett annat TV-färgsystem än det som videokameran använder.\*

Blinkar snabbt:

- Du har satt i en skiva som videobandsspelaren inte kan identifiera.\*
- Du har satt i en stängd skiva i VIDEO-läget när lägesratten är ställd på  (film) eller  (stillbild).
- Skivan saknar ledigt utrymme.\*
- Du har satt i en skiva med upphovsrättsignal.\*
- Du har satt in en skiva som varken kan läsas från eller skrivas till, t.ex. en enkelsidig skiva som du har vänt upp och ned.

## Du måste ta ur skivan\*

Blinkar snabbt:

- Du har satt in en skiva som inte kan identifieras.
- Det finns inget ledigt utrymme på skivan.
- Du har satt i en skiva med upphovsrättsignal.
- Du har satt i en skiva som spelats in med ett annat TV-färgsystem än det som videokameran använder.

## Varningsindikatorer som gäller skivan

Blinkar snabbt:

- Du har satt in en skiva som inte kan identifieras.

## Batteriet är slut eller nästan slut

Blinkar långsamt:

- Batteriet är tomt.  
Beroende på användning, miljö och batteriets kondition, kan det hända att -indikatorn blinkar trots att det finns ungefär 20 minuters användningstid kvar.

Blinkar snabbt:

- Ett batterifel har uppstått.

## Det har bildats kondens (fukt)\*

Blinkar snabbt:

- Det har bildats kondens (fukt) på skivan.  
Slå av strömmen till videokameran och låt den stå oanvänd under minst en timme så att fukten hinner avdunsta. (sid. 132)

## Varningsindikator för temperaturstegring

Blinkar långsamt:

- Videokamerans temperatur är extremt hög.\*
- Blinkar snabbt:
- Videokamerans temperatur stiger.

## Varningsindikator för blix (tillval)

Blinkar långsamt:









- Blixten laddas upp.\*

Blinkar snabbt:

- Det är något fel med blixten (tillval).

\* Melodin eller ljudsignalen hörs.

# Varningsmeddelanden

Meddelande	Orsak och/eller åtgärd
FOR "InfoLITHIUM" BATTERY ONLY	<ul style="list-style-type: none"><li>• Använd ett batteri av typen "InfoLITHIUM".</li></ul>
	<ul style="list-style-type: none"><li>• Sätt i ett laddat batteri.</li><li>• Batteriet är förbrukat och kan inte laddas upp igen. → Byt ut det mot ett nytt batteri</li></ul>
 *1	<ul style="list-style-type: none"><li>• Det har bildats kondens (fukt). → Slå av strömmen till videokameran och låt den stå oanvänd under minst en timme så att fukten hinner avdunsta. (sid. 132)</li></ul>
 CANNOT OPEN TRY LATER*1	<ul style="list-style-type: none"><li>• Det har bildats kondens (fukt). → Slå av strömmen till videokameran och låt den stå oanvänd under minst en timme så att den hinner anpassa sig till miljön, ta därefter ur skivan.</li></ul>
 *1	<ul style="list-style-type: none"><li>• Videokamerans temperatur är extremt hög. → Slå av strömmen till videokameran och lämna den en stund på en sval plats.</li></ul>
 CANNOT OPEN TRY LATER*1	<ul style="list-style-type: none"><li>• Videokamerans temperatur är extremt hög. → Slå av strömmen till videokameran och låt den stå oanvänd på en sval plats under minst en timme, ta därefter ur skivan.</li></ul>
REC. DISABLE*1	<ul style="list-style-type: none"><li>• Det har uppstått ett fel med skivan och du kan inte spela in film eller stillbilder på den.</li></ul>
CAPACITY FULL FOR MOVIE*1	<ul style="list-style-type: none"><li>• Det finns inget ledigt utrymme på skivan för inspelning av film. → Använd en ny skiva.</li></ul>
SCENE NUMBER FULL*1	<ul style="list-style-type: none"><li>• Per skiva kan den här videokameran spela in upp till 98 filmtitlar i VIDEO-läget och upp till 999 kapitel i VR-läget.</li><li>• Den här videokameran kan spela in upp till 9999 stillbilder per skiva.</li></ul>
  DISC FULL*1	<ul style="list-style-type: none"><li>• Utrymmet på skivan har tagit slut. → Använd en ny skiva.</li></ul>
PLAYBACK PROHIBITED*1	<ul style="list-style-type: none"><li>• Den här videokameran kan inte spela upp skivor som inte är kompatibla.</li></ul>
EDIT DISABLE*1	<ul style="list-style-type: none"><li>• En tom skiva kan inte redigeras.</li></ul>
DISC IS ALREADY FINALIZED*1	<ul style="list-style-type: none"><li>• Skivan har redan stängts.</li></ul>
FINALIZED DISC, USE ANOTHER DISC*1	<ul style="list-style-type: none"><li>• Det går inte att spela in på stängda DVD-R-skivor.</li></ul>
NEED TO UNFINALIZE*1	<ul style="list-style-type: none"><li>• Du måste öppna stängda DVD-RW-skivor om du vill spela in på dem i VIDEO-läget.</li></ul>
 CLOSE DISC COVER	<ul style="list-style-type: none"><li>• Skivfacket är öppet. → Stäng locket till skivfacket.</li></ul>
 NO DISC	<ul style="list-style-type: none"><li>• Du har inte satt i en skiva. → Sätt i en skiva.</li><li>• Skivan är inte insatt på rätt sätt. → Sätt in skivan på rätt sätt. (sid. 26)</li></ul>
CANNOT RECOVER DATA*1*2	<ul style="list-style-type: none"><li>• Informationen kan inte återställas. → Använd en ny skiva.</li></ul>
NEED TO FORMAT DISC*1*2	<ul style="list-style-type: none"><li>• Informationen kan inte återställas. → Formatera skivan (endast DVD-RW).</li></ul>

## Varningsmeddelanden

Meddelande	Orsak och/eller åtgärd
DISC PROTECTED*1	<ul style="list-style-type: none"><li>• En skiva som skrivskyddats på en annan utrustning kan inte redigeras.</li><li>→ Ta bort skivans skrivskydd med den utrustning som skivan skrivskyddades med.</li></ul>
COPY INHIBIT*1	<ul style="list-style-type: none"><li>• Upphovsrättsskyddad film och upphovsrättsskyddat ljud kan inte spelas in på den här videokameran.</li></ul>
⊕ ▲ DISC ERROR*1	<ul style="list-style-type: none"><li>• Du har satt i en skiva som inte är kompatibel med videokameran.</li><li>• Videokameran kan inte identifiera skivan eftersom skivan är skadad av t.ex. repor.</li><li>• Skivan är inte insatt på rätt sätt.</li><li>→ Sätt in skivan på rätt sätt. (sid. 26)</li></ul>
FORMAT ERROR*1	<ul style="list-style-type: none"><li>• Skivan har spelats in med en annan formatkod än den som videokameran använder.</li><li>→ Om du först formaterar skivan kan du eventuellt använda den med den här videokameran (endast DVD-RW).</li></ul>
ACCESS ERROR*1	<ul style="list-style-type: none"><li>• Ett fel har uppstått under läsning eller skrivning till/från skivan.</li></ul>
⚡ NOW CHARGING*1	<ul style="list-style-type: none"><li>• Du kan inte använda videokameran medan blixten laddas upp.</li></ul>

\*1 En ljudsignal hörs när meddelandet visas.

\*2 Om informationen inte spelats in korrekt återställer videokameran automatiskt informationen när strömmen slås på.



## Om skivorna

### Skivor som du kan använda

Du kan bara använda DVD-R- och DVD-RW-skivor med en diameter på 8 cm. Använd skivor med logotyperna  eller .

### Obs!

Du rekommenderas att använda skivor från Sony som är garanterade att fungera med den här videokameran. Mer information om de rekommenderade skivorna finns på sid. 6.

### Att observera angående användning

- Håll om skivans kant med ett finger i hålet på skivan. Vidrör inte den inspelade ytan på skivan (motsatta sidan till den tryckta sidan).



- Innan du börjar filma torkar du bort eventuellt damm och fingeravtryck från skivan med den medföljande rengöringsduken. Annars finns det risk för att du i vissa situationer inte kan spela in eller spela upp skivan på normalt sätt.
- När du sätter skivan i videokameran trycker du fast den ordentligt tills den klickar på plats. Om meddelandet [C:13:□□] visas på LCD-skärmen öppnar du skivfacket och sätter i skivan igen.
- Klistra inte fast något på skivytan, t.ex. etiketter. Det kan skapa obalans i skivan, som i sin tur kan orsaka funktionsstörningar hos skivan eller videokameran.

### Hur du sköter och förvarar skivorna

- Håll skivorna rena eftersom smuts påverkar kvaliteten på ljud och bild negativt.
- Rengör skivorna med en medföljande rengöringsduk. Torka från skivans mitt och utåt kanterna. Smuts, som är svårare att få bort, kan du avlägsna med en mjuk duk lätt fuktad med vatten, torka därefter bort fukten med en mjuk torr duk. Använd inte lösningsmedel som t.ex. bensin, rengöringsmedel för vinylskivor eller antistatiska sprayer, eftersom de kan göra att skivorna inte fungerar som de ska.



- Utsätt inte skivorna för direkt solljus eller för fukt.
- Använd fodralet när du bär med dig eller förvarar skivan.
- Du kan bara skriva på skivornas tryckta sida och med oljebaserade filterpennor, tänk dessutom på att inte vidröra bläcket innan det torkat. Hetta inte upp skivan eller använd vassa föremål, t.ex. kulspetspennor. Torka inte ytan genom att värma upp den.

# Om "InfoLITHIUM"-batterier

Den här enheten är kompatibel med "InfoLITHIUM"-batterier (M-serien). Videokameran kan enbart drivas med batterier av typen "InfoLITHIUM". "InfoLITHIUM"-batterier i M-serien är märkta med



## Vad är ett "InfoLITHIUM"-batteri?

"InfoLITHIUM"-batterier är litiumjonbatterier med funktioner som gör att de kan utbyta information om drifttillståndet mellan batteriet och en nätadapter/laddare (tillval). "InfoLITHIUM"-batterier kan beräkna strömförbrukningen efter videokamerans aktuella drifttillstånd och visar sedan den återstående batteritiden i minuter. Med en nätadapter/laddare (tillval) visas den återstående användningstiden/uppladdningstiden.

## Ladda batteriet

- Se till att batteriet är laddat innan du använder videokameran.
- Du rekommenderas att ladda upp batteriet i en temperatur mellan 10°C till 30°C tills POWER/CHG-lampan (uppladdning) slocknar. Om du laddar upp batteriet i en temperatur som ligger utanför det rekommenderade intervallet, är det inte säkert att batteriet laddas upp effektivt.
- När laddningen är klar bör du antingen koppla bort kabeln från DC IN-kontakten på videokameran eller ta ur batteriet.

## Hur du använder batteriet effektivt

- Batteriets prestanda minskar vid låga temperaturer, vilket kan göra att du kanske inte kan spela in även om den återstående tiden för batteriet kan vara så lång som 20 minuter. Följande råd hjälper dig att få batteriet att räcka längre:
  - Förvara batteriet i en ficka, där det kan värmas upp av kroppsvärmen, och sätt in det i videokameran strax innan du börjar filma.
  - Använd ett batteri med hög kapacitet (NP-QM71/QM71D/QM91/QM91D, tillval).
- Batteriet tar fortare slut om du använder LCD-skärmen, eller ofta använder funktioner som uppspelning och snabbspolning framåt eller bakåt. Du rekommenderas att använda ett högkapacitetsbatteri (NP-QM71/QM71D/QM91/QM91D, tillval).
- Slå av strömmen till kameran genom att hålla POWER-knappen intryckt under några få sekunder när du inte använder videokameran. Det går åt lite ström även när videokameran är i standbyläge, liksom när uppspelningen är i pausläge.

- Om du vill vara på den säkra sidan bör du ha med dig laddade batterier så att de räcker 2 till 3 gånger den planerade inspelningstiden. Gör en provinspelning på DVD-RW-skivor innan du börjar filma.
- Utsätt inte batterierna för vatten. Batterierna är inte vattentäta.

## Indikator för återstående batteritid

- Om strömmen slås av automatiskt trots att den återstående batteridrifttiden anger att batteriet inte är tomt, bör du ladda upp batteriet fullt igen. Efter det visar indikatorn för den återstående batteritiden rätt värde. Det kan hända att visningen av återstående batteritid inte återställs korrekt om du använt batteriet en längre tid där det är varmt, om du lämnat det fulladdat eller om du använt det ofta. Betrakta indikatorn för återstående batteritid som en fingervisning om hur mycket batteritid du har kvar.
- Även om den återstående batteritiden är ungefär 20 minuter kan i vissa fall inspelningsförhållandena, omgivningens temperatur och den miljö, som du använder kameran i, göra att märket börjar blinka som tecken på att det bara finns lite batteritid kvar.

## Förvaring av batteriet

- Om du inte använder batteriet under en längre tid bör du hålla det i trim genom att utföra följande en gång årligen.
  1. Ladda upp batteriet helt.
  2. Ladda ur batteriet genom att använda videokameran.
  3. Ta bort batteriet och förvara det på en torr och sval plats.
- Du laddar ur batteriet med videokameran genom att lämna videokameran i standbyläge för inspelning, utan att ha satt i en skiva, med [A. SHUT OFF] på [NEVER] under (SETUP MENU) i SETUP-menyn tills strömmen slås av.

## Batterilivslängd

- Batteriets livslängd är begränsad. Batteriets kapacitet avtar gradvis med tiden och i och med att du använder det. När batteridrifttiden blir mycket kortare än vanligt, är det antagligen ett tecken på att batteriet håller på att ta slut. Då är det dags att köpa ett nytt batteri.
- Batteriets livslängd varierar beroende på hur det förvaras, på inspelningsförhållandena och i vilken miljö batteriet har använts.

# Använda videokameran utomlands

---

Du kan använda videokameran i vilket land eller område som helst med hjälp av den nätadapter som följer med videokameran, bara spänningen ligger inom intervallet 100-240 V växelström (AC), 50/60 Hz.

Videokameran är baserad på PAL-systemet. Om du vill titta på bilden på en TV måste den använda PAL-systemet och vara försedd med AUDIO/VIDEO-ingångar (ingångar för video och ljud).

Följande lista visar vilka TV-färgsystem som används utomlands.

## **PAL-systemet**

Australien, Österrike, Belgien, Kina, Tjeckien, Danmark, Finland, Tyskland, Holland, Hongkong, Ungern, Italien, Kuwait, Malaysia, Nya Zeeland, Norge, Polen, Portugal, Singapore, Slovakien, Spanien, Sverige, Schweiz, Thailand, Storbritannien m.fl.

## **PAL-M-systemet**

Brasilien

## **PAL-N-systemet**

Argentina, Paraguay, Uruguay

## **SECAM-systemet**

Bulgarien, Frankrike, Guiana, Iran, Irak, Monaco, Ryssland, Ukraina m.fl.

## **NTSC-systemet**

Bahamas, Bolivia, Kanada, Centralamerika, Chile, Columbia, Ecuador, Guyana, Jamaica, Japan, Korea, Mexico, Peru, Samoa, Surinam, Taiwan, Filipinerna, USA, Venezuela m.fl.

# Underhåll och försiktighetsåtgärder

## Kondensbildning

Om du flyttar videokameran direkt från en kall omgivning till en varm plats kan det hända att det bildas kondens (fukt) inne i videokameran, på skivytan eller på linsen. Det kan göra att videokameran inte fungerar som den ska. Om det har bildats kondens i videokameran visas följande indikator under 5 sekunder.

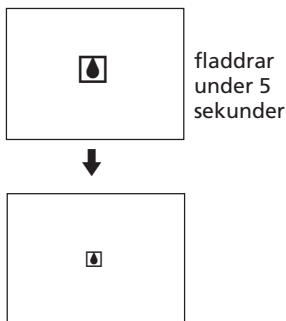

## Om det har bildats kondens i kameran

Slå av strömmen till videokameran och lämna den oanvänd under ungefär en timme.

### Om kondensbildning

Kondens kan bildas när du tar videokameran från en kall till en varm plats (eller tvärtom), liksom när du använder videokameran där det är varmt. Här är några exempel på sådana situationer:

- Du tar med dig videokameran från en skidbacke och in i ett uppvärmt rum.
- Du tar med dig videokameran från en luftkonditionerad bil eller ett svalt rum till värmen utomhus.
- Du använder videokameran när det nyss har regnat.
- Du använder videokameran där det är varmt och fuktigt.

I ovanstående fall är det inte säkert att det är problemfritt att spela upp och spela in.

### Hur du förhindrar kondensbildning

Om du tänker ta med dig videokameran från en kall till en varm plats bör du först placera videokameran i en plastpåse som du stänger till ordentligt. Du kan ta ut videokameran ur plastpåsen när innehållet i plastpåsen har samma temperatur som omgivningen (brukar ta ungefär en timme).

## Försiktighetsåtgärder

### Vid användning av videokameran

- Driv videokameran med 7,2 V (batteri) eller med 8,4 V (nätadapter).
- Vare sig du tänker driva videokameran med lik- eller växelström bör du använda de tillbehör som anges i den här bruksanvisningen.
- Om något föremål eller någon vätska råkar hamna inne i videokameran bör du genast koppla bort den från all strömförsörjning och låta en Sony-återförsäljare kontrollera den innan du använder den igen.
- Hantera kameran varsamt och undvik att utsätta den för stötar. Var särskilt försiktig med kamerallinsen.
- Låt POWER stå i avslaget läge (off) när du inte använder videokameran.
- Linda aldrig in videokameran i t.ex. en handduk när du använder den. Då kan kameran överhettas.
- Vidrör inte LCD-skärmen med fingrarna eller vassa föremål.
- Om du använder videokameran i kyla kan det hända att bilderna på LCD-skärmen "släpar efter". Det är inte tecken på att något är fel.
- När du använder videokameran kan baksidan av LCD-skärmen bli varm. Det är inte tecken på att något är fel.

### Om placering

Oberoende av om du använder videokameran eller ej, bör du undvika att lämna videokameran på följande platser. Det kan leda till funktionsstörningar.

- På platser där temperaturen är extremt hög  
I het sol, eller sommartid i ett fordon med stängda fönster, kan videokameran utsättas för höga temperaturer, vilket kan leda till formförändringar i videokamerans chassi eller orsaka funktionsstörningar.
- I direkt solljus eller nära värmeelement  
Det kan leda till formförändringar i videokamerans chassi eller orsaka funktionsstörningar.
- På platser där det förekommer starka vibrationer och magnetfält.
- På platser där det förekommer starka elektriska fält eller radiovågor.  
Det finns risk för att inspelningen inte utförs korrekt.

## Underhåll och försiktighetsåtgärder

- Nära AM-mottagare och videoutrustning.  
Det finns risk för störningar.
- Där det är sandigt eller smutsigt  
Sand och damm kan orsaka funktionsstörningar och i värsta fall fel som inte går att reparera.
- Undvik att utsätta sökare och LCD-skärm för direkt solljus  
Den interna mekanismen i sökaren och LCD-skärmen kan skadas.

### Om du vet med dig att du inte kommer att använda videokameran under en längre tid

Ta ur skivan. Slå någon gång emellanåt på strömmen, använd funktionerna för film och stillbilder och spela upp en skiva under ungefär 3 minuter.

### Om LCD-skärmen

- Tryck inte hårt på LCD-skärmen. Suddighet uppstår och det kan åstadkomma funktionsstörningar på LCD-skärmen.
- Om du använder videokameran i en kall omgivning kan bildspår uppstå (det verkar som om bilden släpar efter). Det är inte ett tecken på att något är fel.
- Temperaturen kring LCD-skärmen kan bli högre under användning av videokameran. Det är inte ett tecken på att något är fel.
- Om fingeravtryck eller smuts har gjort LCD-skärmen smutsig bör du göra ren den med rengöringsduken (medföljer).  
Om du använder ett LCD Cleaning Kit (tillval) ska du inte hålla rengöringsvätskan direkt på LCD-skärmen; håll istället vätskan på en bit rengöringspapper och torka av LCD-skärmen försiktigt.

### Om rengöring av chassi

- Rengör videokamerans utsida med en mjuk duk, lätt fuktad med vatten eller ljummet vatten och torka sedan av ytan med en torr duk.
- För att förhindra att videokamerans utsida skadas, undvik följande:
  - Att vid rengöring använda kemikalier, t.ex. thinner, alkohol, kemikaliebehandlade dukar eller lättflyktiga ämnen som t.ex. insektsmedel.
  - Att hålla i videokameran om du har något av ovanstående ämnen på händerna.

- Att låta kamerahuset ligga i kontakt med gummi eller plastföremål under en längre tid.

### Om pickup-linsen

- Vidrör inte linsen inne i skivfacket. Håll locket till skivfacket stängt; öppna det bara när du sätter i eller tar ur en skiva. På det sättet undviker du att damm kommer in i videokameran.

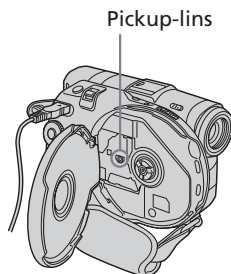

- Om videokameran inte fungerar på grund av att pickuplinsen (avläslarlinsen) är smutsig rengör du den med ett blåsverktyg (medföljer ej). Vidrör inte pickuplinsen direkt under rengöringen eftersom det kan orsaka funktionsstörningar hos videokameran.

### Hur du sköter och förvarar kameralinsen

- Torka av linsens yta med en mjuk duk i följande fall:
  - När det har kommit fingeravtryck på linsytan.
  - När det är varmt och fuktigt.
  - När linsen utsätts för salthaltig luft, t.ex. i närheten av havet.
- Förvara den på en välventilerad plats; en plats som varken är smutsig eller dammig.
- Du förhindrar mögelbildning genom att periodvis rengöra linsen på det sätt som beskrivs ovan.

Du rekommenderas att använda videokameran minst en gång per månad; på det sättet kan du bevara kamerans prestanda under lång tid.

## Underhåll och försiktighetsåtgärder

### Nätadapter

- Koppla bort nätadaptern från vägguttaget när du vet med dig att du inte kommer att använda den under en längre tid. Fatta tag om kontakten när du drar ut nätkabeln. Dra aldrig i själva kabeln.
- Använd inte nätadaptern om kabeln är skadad eller om du har råkat tappa nätadaptern i marken.
- Undvik kraftiga böjar på nätkabeln och placera inte heller tunga föremål på den. Det kan skada kabeln och leda till brand eller elskador.
- Se till att inga metallföremål kommer i kontakt med anslutningarnas metalldelar. Det kan leda till kortslutning och skada nätadaptern.
- Håll metallkontaktarna rena.
- Plocka inte isär nätadaptern.
- Utsätt inte nätadaptern för mekaniska stötar och tappa den inte.
- När du använder nätadaptern, särskilt under uppladdning, bör du se till att den inte är placerad i närheten av AM-mottagare eller videoutrustning. Det kan störa såväl AM-mottagare som hanteringen av videoutrustningen.
- Nätadaptern blir varm när den används. Det är inte tecken på att något är fel.
- Placera inte nätadaptern där den utsätts för:
  - stark värme eller kyla.
  - damm och smuts.
  - hög luftfuktighet.
  - vibrationer.

### Uppladdningsbart batteri

- Använd bara den laddare eller videoutrustning med laddningsfunktion som rekommenderas.
- Se upp så att inte metallföremål kommer i kontakt med batterikontaktarna så undviker du olyckor som kan orsakas av kortslutning.
- Se till så att batteriet inte kommer nära öppen eld.
- Utsätt aldrig batteriet för temperaturer som överstiger 60°C, sådana temperaturer kan det bli i t.ex. en bil som står parkerad i solen, eller om batteriet utsätts för direkt solbelysning.
- Håll batteriet torrt.

- Utsätt inte batteriet för mekaniska stötar.
- Plocka inte isär eller modifiera batteriet på något sätt.
- Se till att batteriet sitter fast ordentligt när du använder det.

### Uppladdning av det inbyggda uppladdningsbara batteriet i videokameran

I kameran finns ett inbyggt, uppladdningsbart batteri som ger tillräckligt med ström för att bevara inställningarna av datum och tid m.m. i kameran minne, oberoende av i vilket läge POWER-knappen står. Det inbyggda uppladdningsbara batteriet laddas automatiskt så fort du använder videokameran. Batterier laddas däremot gradvis ur när du inte använder videokameran. Batteriet hinner laddas ur helt om du inte använt kameran under **ungefär 3 månader**. Även om det uppladdningsbara batteriet inte är laddat påverkas inte videokamerans funktioner. För att informationen om datum och tid m.m. ska bevaras måste du ladda upp batteriet om det är urladdat.

### Uppladdning av det inbyggda uppladdningsbara batteriet:

- Anslut videokameran till ett vägguttag med hjälp av den medföljande nätadaptern, lämna sedan videokameran med POWER-knappen i avslaget läge under mer än 24 timmar.
- Du kan också sätta in ett vanligt fulladdat kamerabatteri i kameran, och sedan låta den stå med POWER-knappen i läge OFF under mer än 24 timmar.

# Tekniska data

## Videokamera

### System

#### Inspelningsformat för video

DVD-Video  
DVD-VR (endast DVD-RW)

#### Ljudinspelningssystem

2-kanalig Dolby\* Digital

#### Videosignal

PAL-färg, CCIR-standarder

#### Skivor som du kan använda

DVD-R- och DVD-RW-skivor med en diameter på 8 cm

#### Videokomprimeringsformat

MPEG2/JPEG (stillbilder)

Inspelningstid/ uppspelningstid

HQ: Ca. 20 minuter

SP: Ca. 30 minuter

LP: Ca. 60 minuter

#### Sökare

Elektronisk sökare (i färg)

#### Bildenhet

DCR-DVD91E/DVD101E:

3,0 mm (1/6 typ) CCD (Charge

Coupled Device)

Antal bildpunkter

Totalt: Ca. 800 000 bildpunkter

Effektivt:

Ca. 400 000 bildpunkter

DCR-DVD201E:

3,6 mm (1/5-typ) CCD (Charge

Coupled Device)

Antal bildpunkter

Totalt: Ca. 1 070 000 bildpunkter

Effektivt (för stillbilder):

Ca. 1 000 000 bildpunkter

Effektivt (för filmer):

Ca. 690 000 bildpunkter

#### Lins

Carl Zeiss Vario-Tessar

Filterdiameter:

25 mm

10× (optisk), 120× (digital)

DCR-DVD91E/DVD101E:

F = 1,7–2,3

DCR-DVD201E:

F = 1,8–2,3

#### Brännvidd

DCR-DVD91E/DVD101E:

2,3 – 23 mm

Vid konvertering till 35 mm

stillbilsformat

43–430 mm

DCR-DVD201E:

3,2–32 mm

Vid konvertering till 35 mm

stillbilsformat

För filmer:

46–460 mm

För stillbilder:

38–380 mm

#### Färgtemperatur

Automatisk, HOLD (låst), ☼

Inomhus(3 200 K), ☼: Utomhus

(5 800 K)

#### Minsta belysning

DCR-DVD91E/DVD101E:

5 lx (lux) (F 1,7)

0 lx (lux) (i NightShot plus-läge)\*

DCR-DVD201E:

7 lx (lux) (F 1,8)

0 lx (lux) (i NightShot plus-läge)\*

\* Motiv som inte kan ses på grund av mörker, kan fotograferas med infraröd belysning.

### Ingångar/Utgångar

#### AUDIO/VIDEO-ingång/utgång

(DCR-DVD101E/DVD201E)

#### AUDIO/VIDEO utgång

(DCR-DVD91E)

AV MINI JACK,

automatväxlande ingång/utgång

(DCR-DVD101E/DVD201E)

Video : 1 Vp-p, 75 Ω (ohm),

obalanserad

Ljud: 327 mV, (vid en utimpedans

på mer än 47 kΩ (kohm))

Utimpedans lägre än

2,2 kΩ (kilohm)

Inimpedans högre än

47 kΩ (kohm)

(DCR-DVD101E/DVD201E)

#### USB-kontakt

(endast DCR-DVD101E/DVD201E)

mini-B

#### REMOTE-kontakt

Stereominikontakt (ø 2,5 mm)

#### MIC-kontakt

Stereominikontakt (ø 3,5 mm)

### LCD-bildskärm

#### Bild

6,2 cm (2,5-typ)

#### Totalt antal bildpunkter

123 200 (560 × 220)

### Allmänt

#### Strömförsörjning

7,2 V (batteri)

8,4 V (nätadapter)

#### Medelvärde för

#### energiförbrukningen

#### (när du använder batteri)

Vid kamerainspelning med LCD-skärm

DCR-DVD91E/DVD101E: 3,9 W

DCR-DVD201E: 4,4 W

Sökare

DCR-DVD91E/DVD101E: 3,6 W

DCR-DVD201E: 4,1 W

#### Drifttemperatur

0°C till 40°C

#### Förvaringstemperatur

-20°C till +60°C

#### Storlek (ca.)

50,5 × 88 × 136 mm

(b/h/d)

#### Vikt (ca.)

DCR-DVD91E/DVD101E

490 g

endast huvudenheten

595 g

inklusive batteri, skiva och

linsskydd

DCR-DVD201E

500 g

endast huvudenheten

605 g

inklusive batteri, skiva och

linsskydd

#### Medföljande tillbehör

Se sid. 14.

\* Tillverkad under licens från

Dolby Laboratories.

”Dolby” och dubbel-D-symbolen är varumärken som tillhör Dolby Laboratories.

## Tekniska data

---

### Nätadapter AC-L15A/L15B

**Strömförsörjning**

100-240 V växelström (AC), 50/60 Hz

**Strömförbrukning**

0,35-0,18 A

**Energiförbrukning**

18 W

**Utspänning**

DC OUT: 8,4 V, 1,5 A vid användning

**Drifttemperatur**

0°C till 40°C

**Förvaringstemperatur**

-20°C till +60°C

**Storlek (ca.)**

56 × 31 × 100 mm

(b/h/d) inkl. utstående delar

**Vikt (ca.)**

190 g

exklusive nätkabel

### Uppladdningsbart batteri NP-FM50

**Maximal utspänning**

8,4 V likström (DC)

**Utspänning**

7,2 V likström (DC)

**Kapacitet**

8,5 Wh (1 180 mAh)

**Storlek (ca.)**

38,2 × 20,5 × 55,6 mm

(b/h/d)

**Vikt (ca.)**

76 g

**Drifttemperatur**

0°C till 40°C

**Typ**

Litiumjon

Utförande och specifikationer kan ändras utan föregående meddelande.



# Delar och kontroller

## Videokamera

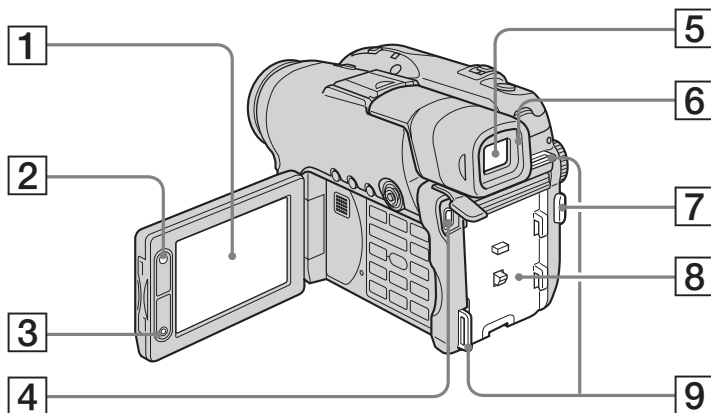

**1** LCD-skärm (sid. 20)

**2** LCD BACKLIGHT, knapp (sid. 20)

**3** REC START/STOP, knapp

**4** USB-kontakt (sid. 94, endast DCR-DVD101E/DVD201E)

**5** Sökare (sid. 22)

**6** Ögonmussla

**7** START/STOP, knapp (sid. 30)

**8** Batterifäste (sid. 15)

**9** Krokar för axelrem

### Om Carl Zeiss-linsen

Kameran är utrustad med en Carl Zeiss-lins, känd för att återge bilder av hög kvalitet.

Linsen till den här videokameran har utvecklats i samarbete mellan Carl Zeiss i Tyskland och Sony Corporation. Den använder mätsystemet MTF\* för videokameror och har samma kvalitet som en Carl Zeiss-lins.

\* MTF står för Modulation Transfer Function.

Värdet visar hur mycket av ljuset från motivet som kommer in genom linsen.

## Delar och kontroller

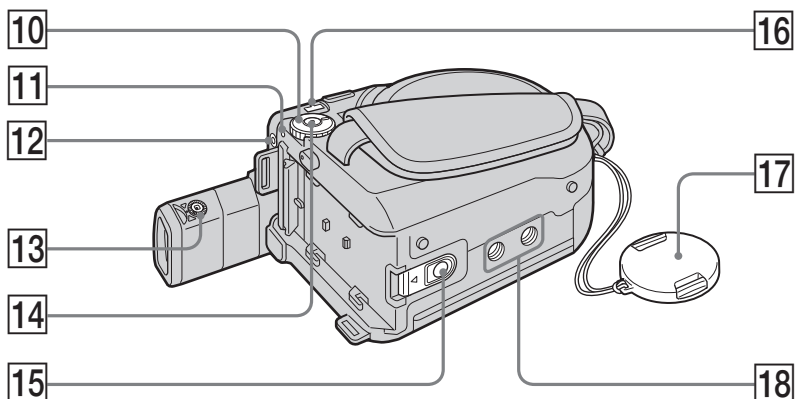

**10** Lågesratt (sid. 19)

**11** POWER/CHG, lampa (sid. 16)

**12** REMOTE, kontakt  
Används för att ansluta extra tillbehör.

**13** Sökarens linsjusteringsratt (sid. 22)

**14** POWER, knapp (sid. 19)

**15** BATT, knapp (för att lossa batteriet)  
(sid. 15)

**16** DC IN, kontakt (sid. 16)

**17** Linsskydd (sid. 28)

**18** Stativfäste  
Stativskruven får inte vara längre än 5,5 mm.  
Om den är längre kan du inte fästa stativet ordentligt och dessutom kan skruven skada kameran.

## Delar och kontroller

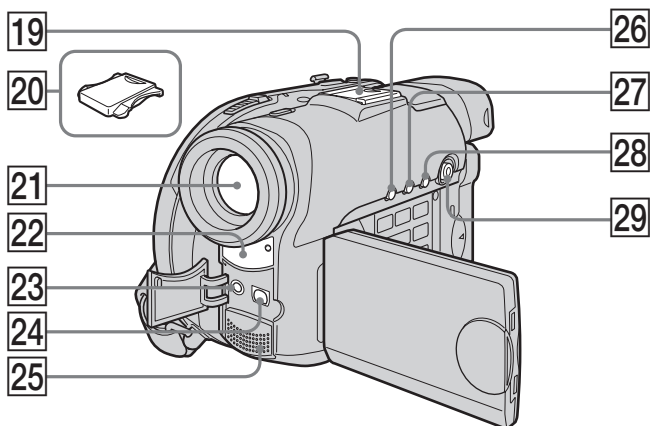

**19** Intelligent tillbehörssko

**20** Skyddet över tillbehörsskon

**21** Lins

**22** Mottagare av fjärrkontrollsignaler/IR-sändare

**23** **MIC (PLUG IN POWER), kontakt**  
För anslutning av en extern mikrofon (tillval). Den här ingången kan även användas för mikrofoner av typen "plug-in-power". När du ansluter en extern mikrofon får den prioritet som ljudkälla.

**24** **AUDIO/VIDEO, kontakt** (sid. 63)

**25** Mikrofon

**26** **DISPLAY/BATT INFO, knapp** (sid. 18)

**27** **BACK LIGHT, knapp** (sid. 43)

**28** **VISUAL INDEX, knapp** (sid. 56)

**29** **Flervalssknapp** (sid. 23)



### Om den intelligenta tillbehörsskon

- När du använder den intelligenta tillbehörsskon förlänger du sökaren och tar av skyddet till tillbehörsskon.
- Tillbehörsskon förser extra tillbehör, t.ex. en mikrofon, med ström.
- Den intelligenta tillbehörsskon är länkad till POWER-knappen, vilket gör att du kan slå på och av den ström som går via tillbehörsskon. Mer information finns i bruksanvisningen till tillbehören.
- Tillbehörsskon har en säkerhetsfunktion som låser de installerade tillbehören så att de sitter fast ordentligt. Du fäster ett tillbehör genom att trycka ned det, skjuta in det så långt det går och sedan dra åt skruven.
- Du tar loss ett tillbehör genom att lossa skruven och trycker sedan ned och drar ut tillbehöret.

## Delar och kontroller

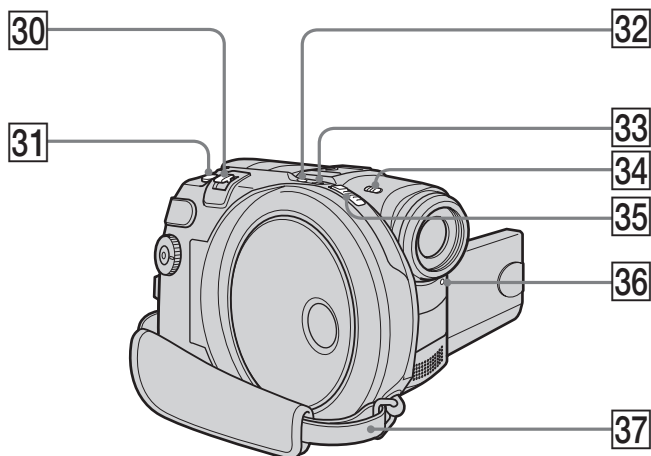

**30** Zoomningsspak (sid. 33)

**31** PHOTO, knapp (sid. 35)

**32** SUPER NS PLUS/COLOR SLOW S, knapp (sid. 45)

**33** ACCESS-lampa (sid. 26)

**34** NIGHTSHOT PLUS, omkopplare (sid. 45)

**35** OPEN, omkopplare för skivfack (sid. 26)

**36** Inspelningslampa (sid. 29)

**37** Grepprem (sid. 28)

### Fästa axelremmen

Fäst den medföljande axelremmen i krokarna.

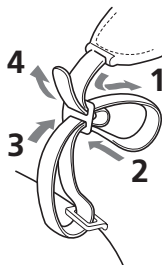

## Delar och kontroller

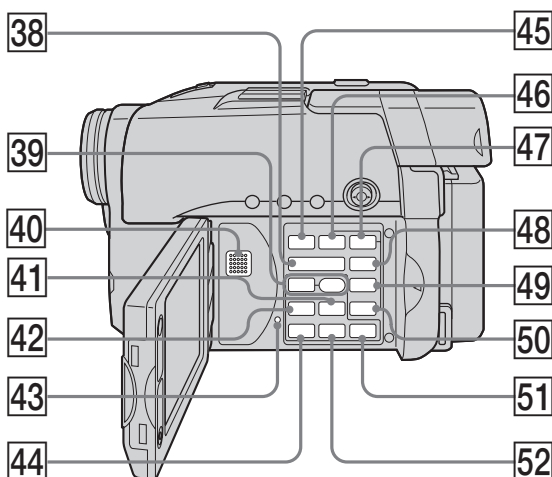

**38 VOL, knapp** (sid. 56)

**39 ● REC, knapp** (sid. 109, endast DCR-DVD101E/DVD201E)

**40 Högtalare**

**41 ►► NEXT (nästa), knapp** (sid. 58)

**42 ◀◀ PREV (föregående), knapp** (sid. 58)

**43 RESET, knapp**

**44 ► PLAY-knapp (uppspelning)/  
REVIEW ⏪-knapp** (sid. 55, 56)

**45 FADER, knapp** (sid. 53)

**46 FOCUS, knapp** (sid. 52)

**47 EXPOSURE, knapp** (sid. 43)

**48 SETUP, knapp** (sid. 110)

**49 FINALISE, knapp** (sid. 65)

**50 EDIT, knapp** (sid. 76)

**51 ■ STOP, knapp** (sid. 57)

**52 || PAUSE, knapp** (sid. 58)

## Delar och kontroller

### Fjärrkontroll

De knappar på fjärrkontrollen, som har samma namn som de på videokameran, har samma funktion.

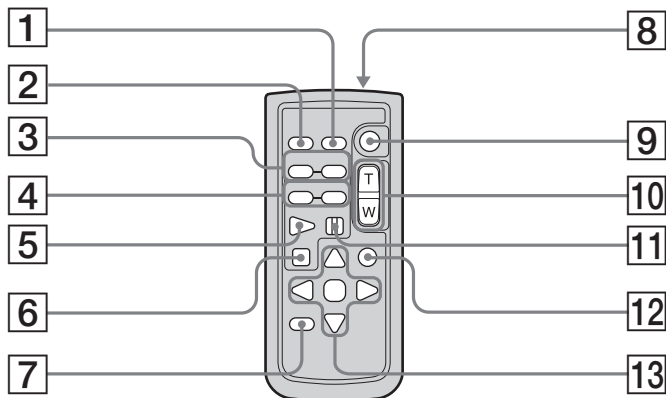

- |                                      |                                  |
|--------------------------------------|----------------------------------|
| 1 DATA CODE, knapp (sid. 59)         | 8 Sändare                        |
| 2 PHOTO, knapp (sid. 35)             | 9 START/STOP, knapp (sid. 30)    |
| 3 ◀◀/▶▶ SCAN/SLOW, knappar (sid. 58) | 10 Zoomningsknappar (sid. 33)    |
| 4 ◀◀ PREV/▶▶ NEXT, knappar (sid. 58) | 11    PAUSE, knapp (sid. 58)     |
| 5 ▶ PLAY, knapp (sid. 56)            | 12 VISUAL INDEX, knapp (sid. 56) |
| 6 ■ STOP, knapp (sid. 57)            | 13 ◀/▶/▲/▼/ENTER-knappar         |
| 7 DISPLAY, knapp (sid. 59)           |                                  |

## Delar och kontroller

### Förbereda fjärrkontrollen för användning

Aktivera fjärrkontrollen genom att ta bort isoleringsarket på det sätt som bilden visar.

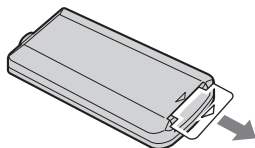

### Byta ut knappcellsbatteriet i fjärrkontrollen

Sätt i ett CR2025 litiumbatteri genom att passa ihop batteriets plus- och minuspoler (+ och -) mot terminalerna + och - i batterifacket.

1

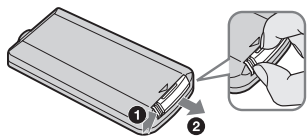

2



3

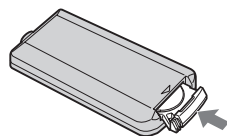

#### WARNING!

Batteriet kan explodera om du hanterar det fel. Varken ladda upp, plocka isär eller elda upp det.

#### VAR FÖRSIKTIG!

Batteriet kan explodera om du inte sätter i det rätt.

Byt bara ut batteriet mot ett batteri av samma typ, eller mot en typ som tillverkaren rekommenderar.

Gör dig av med använda batterier enligt tillverkarens instruktioner.

#### Obs!

##### Om fjärrkontrollen

- Fjärrkontrollen drivs med ett CR2025-batteri av knappcellstyp. Använd inga andra batterier än CR2025.
- Rikta inte fjärrkontrollen mot starka ljuskällor, t.ex. direkt mot solen eller mot ljuset från en storbildsprojektor. Det kan göra att fjärrkontrollen inte fungerar som den ska.
- Videokameran använder fjärrkontrollläge DVD 2. Fjärrkontrollslägen 1, 2 och 3 används för att skilja den här videokameran från andra DVD-spelare från Sony för att det ska vara möjligt undvika att de olika enheterna nås av felaktiga fjärrkontrollkommandon. Om du använder en annan Sony DVD-spelare i fjärrkontrollläge DVD 2, rekommenderas du att antingen byta fjärrkontrollläge på DVD-spelaren eller täcka över DVD-spelarens fjärrkontrollsensor med ett svart papper.

### Funktionsindikatorer

#### LCD-skärm och sökare

##### Vid fotografering

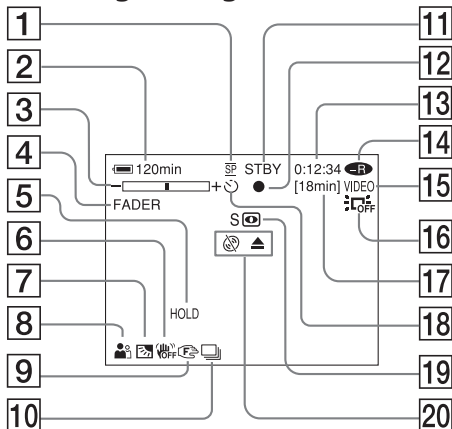

- 1 Inspelningsläge (sid. 32, 114), bildstorlek (sid. 39, 112)
- 2 Återstående batteridrifttid (sid. 18)
- 3 Zoomning (sid. 33), exponering (sid. 43)
- 4 FADER (sid. 53), 16:9WIDE (sid. 48), effekter (sid. 54)
- 5 Vitbalans (sid. 50)
- 6 SteadyShot av (sid. 112)
- 7 Bakgrundsbelysning (sid. 43)
- 8 PROGRAM AE (sid. 51)
- 9 Manuell fokusering (sid. 52)
- 10 Burst (flera bilder i följd) (sid. 41, 112), videoblixt redo (sid. 111), funktion för reducering av "röda ögon"-fenomenet (sid. 111)
- 11 STBY, REC (sid. 29), bildkvalitet (sid. 38, 112)
- 12 AE/AF-lås (sid. 36)
- 13 Räkneverk, antal inspelade stillbilder, självdiagnos (sid. 125)

##### Vid uppspelning

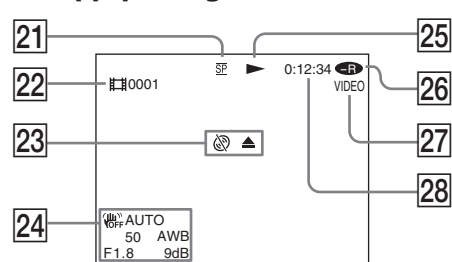

- 14 Skivtyp (sid. 6)
- 15 Inspelningsformat (sid. 7)
- 16 LCD BACK LIGHT OFF (sid. 21)
- 17 Återstående tid (sid. 117), Antal inspelningsbara stillbilder (sid. 40)
- 18 Självutlösare (sid. 47)
- 19 NightShot plus, Super NightShot plus, Color Slow Shutter (sid. 45)
- 20 Varningar (sid. 126, 127)
- 21 Inspelningsläge (sid. 32, 114), bildstorlek (sid. 39, 112)
- 22 Avsnittsnummer (sid. 57), filnummer (sid. 114)
- 23 Varningar (sid. 126, 127)
- 24 Informationskod (sid. 59), datum och tid (sid. 23)
- 25 Uppspelningsläge (sid. 58)
- 26 Skivtyp (sid. 6)
- 27 Inspelningsformat (sid. 7)
- 28 Räkneverk, antal uppspelade stillbilder/antal inspelade stillbilder, självdiagnos (sid. 125)



# Index

## A

A/V-kabel ..... 14, 63  
Axelrem ..... 137, 140

## B

B & W ..... 54  
BACK LIGHT ..... 43  
Batteri ..... 15, 130  
BATTERY INFO ..... 18  
BEACH & SKI ..... 51  
Bildeffekter ..... 54  
Bildindex ..... 56  
Bildkvalitet ..... 38, 112  
Bildspel ..... 62  
Bildstorlek ..... 39, 112  
Blixt ..... 111  
Bredbildsläge ..... 48  
BURST ..... 41

## C

Color slow shutter ..... 46

## D

Dela ..... 84, 87  
DEMO ..... 115  
Digital zoomning ..... 33  
Digitala effekter ..... 54  
DISPLAY ..... 59  
DVD-R ..... 6  
DVD-RW ..... 6

## E

EXP BRKTG ..... 41  
EXPOSURE ..... 43

## F

FADER ..... 53  
FINE ..... 38, 40  
Fjärrkontroll ..... 142  
Flytta ..... 82  
FOCUS ..... 52  
Format ..... 74  
Fotofilm ..... 64, 79  
Full uppladdning ..... 17  
Funktionsindikatorer ..... 144  
Funktionsljud ..... Se Ljudsignal

## G

Grepprem ..... 28

## H

HiFi SOUND ..... 114  
HQ ..... 32

## I

ImageMixer ..... 93, 99  
In/uttoning ..... 53  
"InfoLITHIUM"-batteri ..... 130

Informationskod ..... 59  
Inspelning med  
självtvlösare ..... 47, 112  
Inspelningsformat ..... 7  
Inspelningstid ..... 17  
IR-sändare ..... 139

## J

JPEG ..... 40  
Justera sökaren ..... 22  
Justering av sökarens lins ..... 22

## K

Kondensbildning ..... 132  
Kontroll ..... 55

## L

Ladda batteriet ..... 16  
Ladda upp det inbyggda  
uppladdningsbara  
batteriet ..... 134  
LANDSCAPE ..... 51  
LCD-skärm ..... 20  
Ljudsignal ..... 26, 42, 116  
LP ..... 32  
LUMI. (luminanskey) ..... 54  
Långsam uppspelning ..... 58

## M

Manuell fokusering ..... 52  
Mapp ..... 72  
MIC-kontakt (PLUG IN  
POWER) ..... 139  
MOSAIC ..... 54

## N

NightShot Light ..... 46  
NightShot plus ..... 45  
NORMAL ..... 41, 111, 112  
Nätadapter ..... 16

## O

Oavbruten inspelning av  
stillbilder ..... 41  
OLD MOVIE ..... 54  
OVERLAP ..... 53

## P, Q

PAL-system ..... 12, 93, 131  
PASTEL ..... 54  
PB ZOOM ..... 61  
PORTRAIT ..... 51  
PROGRAM AE ..... 51

## R

Radera ..... 55, 89  
REMOTE-kontakt ..... 138  
RESET ..... 114, 141  
Räkneverk ..... 31

## S

SEPIA ..... 54  
SETUP-meny ..... 110  
Skiva ..... 6  
Skivkopiering ..... 106  
Skivtitel ..... 68  
Sommartid ..... 24, 116  
SP ..... 32  
Spegelläge ..... 34  
Spellista ..... 76  
SPORTS ..... 51  
SPOTLIGHT ..... 51  
STANDARD ..... 38  
STEADYSHOT ..... 112  
Ställa klockan ..... 23  
Stänga en skiva ..... 65  
SUNSETMOON ..... 51  
Super NightShot plus ..... 45  
S-videokontakt ..... 63, 106, 109  
Sökare ..... 22

## T

Teckenfönster för  
självd diagnos ..... 125  
Telefoto ..... 33  
Tidskillnad ..... 25  
Tillbehörssko ..... 139  
Titel ..... 68  
TV ..... 48, 63, 108  
TV-färgsystem ..... 12, 131

## U

Uppspelningspaus ..... 58  
Uppspelningstid ..... 17  
USB-kontakt ..... 94

## V

Varningsindikatorer ..... 126  
Varningsmeddelanden ..... 127  
VCR ..... 106  
VIDEO-läge ..... 7  
Vidvinkel ..... 33  
Visning av datum och tid ..... 31, 59  
Vitbalans ..... 50  
VR-läge ..... 7

## W, X, Y

WIPE ..... 53

## Z

Zoom ..... 33, 61

## Å, Ä

Återstående batteritid,  
indikator ..... 31  
Återstående tid ..... 117

## Ö

Öppna en skiva ..... 73

---

## Varumärken

- Logotyperna för DVD-VIDEO, DVD-RW och DVD-R är varumärken.
- InfoLITHIUM är ett varumärke som tillhör Sony Corporation.
- PlayStation är ett registrerat varumärke som tillhör Sony Computer Entertainment Inc.
- Microsoft och Windows är antingen varumärken eller registrerade varumärken som tillhör Microsoft Corporation i USA och/eller andra länder.
- Pentium är ett varumärke eller ett registrerat varumärke som tillhör Intel Corporation.
- Macintosh är ett varumärke eller registrerat varumärke som tillhör Apple Computer, Inc.

Namn på andra produkter som nämns här kan vara varumärken eller registrerade varumärken som tillhör respektive företag. TM och ® är inte utsatta i varje enskilt fall i den här handledningen.





## Добро пожаловать!

Поздравляем Вас с приобретением видеокамеры Sony Handycam. С помощью видеокамеры Handycam можно запечатлеть дорогие Вам мгновения жизни с превосходным качеством изображения и звука.

Видеокамера Handycam оснащена усовершенствованными функциями, но в то же время ее очень легко использовать. Вскоре Вы будете создавать семейные видеопрограммы, которыми сможете наслаждаться в последующие годы.

### ПРЕДУПРЕЖДЕНИЕ

Для предотвращения возгорания или опасности электрического удара не выставляйте аппарат на дождь или влагу.

Во избежание поражения электрическим током не открывайте корпус. За обслуживанием обращайтесь только к квалифицированному обслуживающему персоналу.

В некоторых странах и регионах могут быть собственные законодательные акты по утилизации батареи, используемого для подачи питания на это устройство. Обратитесь в местные органы власти.

### Для покупателей в Европе

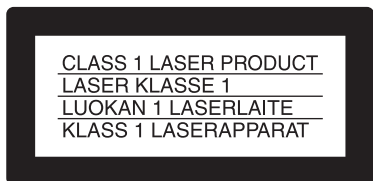

### ВНИМАНИЕ

Электромагнитные поля на определенных частотах могут влиять на изображение и звук, воспроизводимые данной цифровой видеокамерой.

Это изделие прошло проверку на соответствие требованиям Директивы EMC для использования соединительных кабелей, короче 3 метров.

### Предупреждение

Если статическое электричество или электромагнетизм приведет к прерыванию (невыполнению) передачи данных, то перезапустите прикладную программу или отсоедините и подсоедините USB-кабель опять.



### Дата изготовления фотоаппарата

Такой же номер, как и серийный номер фотоаппарата, указан на этикетке со штрих-кодом картонной коробки изделия.

Вы можете узнать дату изготовления фотоаппарата, взглянув на обозначение "P/D:", знаки указанные на этикетке со штрих-кодом картонной коробки.

P/D: XX XXXX  
1 2

1. Месяц изготовления

2. Год изготовления

A-0, B-1, C-2, D-3, E-4, F-5, G-6, H-7, I-8, J-9

Сначала прочтите эту часть

## Возможности при работе с видеочамерой DVD Handycam

В качестве носителей записи для видеочамеры DVD Handycam используются диски DVD-R и DVD-RW.

Новые возможности, предоставляемые видеочамерой DVD Handycam, позволяют использовать ее совершенно не так, как обычные кассетные видеочамеры. Информация о таких способах содержится на нескольких следующих страницах.

### Можно быстро найти эпизод, используя дисплей Визуальный указатель.

На дисплее Визуальный указатель отображаются миниатюрные изображения фильмов и неподвижных изображений, записанных на диске, установленном в видеочамеру DVD Handycam. Используя этот удобный указатель, можно быстро найти нужный эпизод.

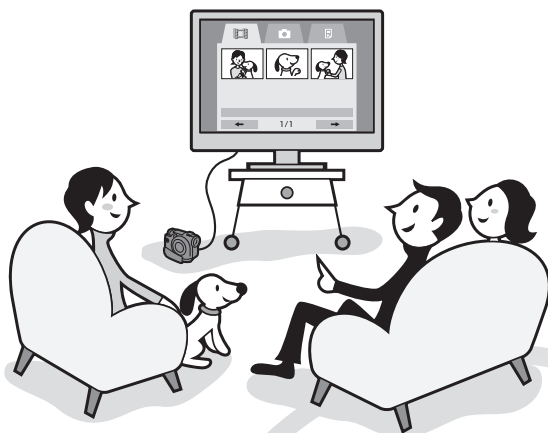

### Воспроизведение неподвижных изображений одного за другим.

Видеочамера DVD Handycam позволяет воспроизведение неподвижных изображений одного за другим. Если сессии записанного диска были закрыты, можно также непрерывно воспроизводить неподвижные изображения на проигрывателе DVD.

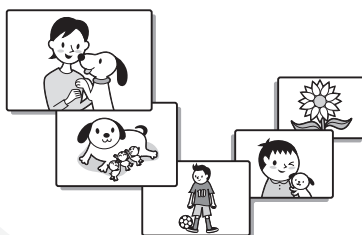

## Воспроизведение диска, записанного на видеокамере DVD Handycam, на проигрывателе DVD.

Диски, записанные на видеокамере DVD Handycam, можно воспроизвести на проигрывателях DVD, воспроизводящих диски DVD-R/DVD-RW.

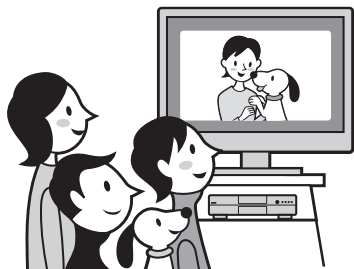

## Возможность монтажа и копирования диска путем подсоединения видеокамеры DVD Handycam к компьютеру.

Монтаж или копирование диска легко выполняются на компьютере с помощью прилагаемой программы ImageMixer Ver.1.5 for Sony DVD Handycam. С ее помощью можно также создавать собственные диски DVD.

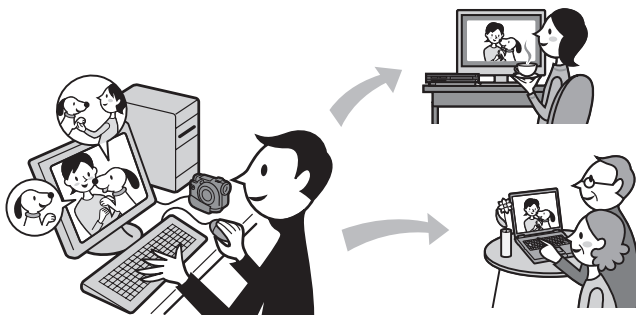

# Различия между дисками DVD-R и DVD-RW

На данной видеокамере можно использовать 2 типа дисков. Различия между ними описаны ниже.



Какой диск можно использовать?

Можно использовать диски DVD-R диаметром 8 см и DVD-RW диаметром 8 см.



Какой из этих 2 дисков выбрать?

Количество раз записи различно для 2 дисков. Выберите нужный Вам диск.

## Диск DVD-R диаметром 8 см

Можно использовать следующие диски:

- DMR30 (односторонний диск)
- DMR60DS (двусторонний диск)

## Запись на диски DVD-R можно выполнять только один раз.

Они подходят для записи данных, которые не будут изменяться в дальнейшем, а также для создания резервных копий.

Запись выполняется в режиме VIDEO.

## Диск DVD-RW диаметром 8 см

Можно использовать следующие диски:

- DMW30 (односторонний диск)
- DMW60DS (двусторонний диск)

## Запись на диски DVD-RW можно выполнять неоднократно.

Они подходят для накопления данных, которые будут использоваться в качестве источника, и для временных записей. Запись может выполняться как в режиме VIDEO, так и в режиме VR.

Диски других типов нельзя использовать в видеокамере DVD Handycam.

Примеры неподдерживаемых дисков

- Диск DVD-R диаметром 12 см
- Диск DVD-RW диаметром 12 см
- Диск DVD+R
- Диск DVD-RAM
- Диск DVD+RW
- Диск DVD-ROM
- Диск CD-R
- Диск CD-RW





## Какой проигрыватель необходимо использовать для воспроизведения?

Если сессии диска, записанного на видеокамере DVD Handycam, были закрыты, то такой диск можно воспроизводить на других проигрывателях (см. стр. 65).

Ниже указаны проигрыватели, которые можно использовать для воспроизведения дисков, записанных на видеокамере DVD Handycam. Однако нет полной гарантии, что перечисленные проигрыватели смогут поддерживать воспроизведение этих дисков.\*1

### Диск DVD-R (только в режиме VIDEO)

Проигрыватели, поддерживающие формат DVD Video.



Проигрыватель DVD/записывающее устройство DVD



Компьютер с установленным дисководом DVD

### Диск DVD-RW (в режиме VIDEO)

Проигрыватели, которые можно использовать для воспроизведения дисков DVD-RW.



Проигрыватель DVD/записывающее устройство DVD



Компьютер с установленным дисководом DVD

### Диск DVD-RW (в режиме VR)

Проигрыватели, которые можно использовать для воспроизведения дисков DVD-RW в режиме VR.



Проигрыватель DVD/записывающее устройство DVD



Компьютер с установленным дисководом DVD

## В режимах VIDEO и VR (Video Recording - Видеозапись)

Режим VIDEO: диск поддерживается большим числом других проигрывателей.

Режим VR: монтаж диска можно выполнить на видеокамере DVD Handycam, но типы проигрывателей ограничены.

\*1 Диски DVD-R/RW, записанные на видеокамерах Sony DVD Handycam, должны поддерживаться и воспроизводиться на бытовых проигрывателях DVD, компьютерных дисководах DVD и игровых приставках PlayStation 2.\*2

\*2 Возможность воспроизведения на всех проигрывателях DVD, компьютерных дисководах DVD и игровых приставках PlayStation 2 не гарантируется. Некоторые проигрыватели, дисководы и игровые приставки обладают недостаточной способностью к считыванию из-за стандартов оптического отражения, действующих для дисков DVD-R/RW, и/или из-за несовместимости стандартов декодирования. Дополнительную информацию о совместимости см. в технических характеристиках воспроизводящего оборудования.

# Подготовка и использование видеокамеры DVD Handycam

## Подготовка



### **Подготовьте новый диск.**

- Запись на диск DVD-R можно начать немедленно.
- Перед выполнением записи на диск DVD-RW его необходимо отформатировать.  
Форматирование также необходимо при повторном использовании ранее записанного диска DVD-RW.

### **При использовании диска DVD-RW выберите формат записи (либо режим VIDEO, либо режим VR).**

## Съемка



### **На один диск можно записать как фильмы, так и неподвижные изображения.**

Так как фильмы и неподвижные изображения автоматически записываются в свободную область на диске, важные записи не удаляются. Если закрыть сессии диска после съемки, его можно будет сразу же воспроизводить на проигрывателях DVD и т.п.

## Воспроизведение

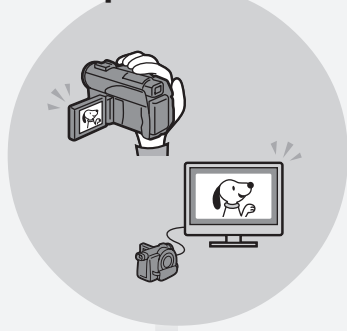

### **Выберите эпизод для воспроизведения на дисплее Визуальный указатель.**

Если закрыть сессии диска после съемки, его можно будет воспроизводить на проигрывателях DVD и т.п.

Продолжение см. на странице справа.

## Монтаж



- ✎ Можно скопировать ранее записанный диск, подключив видеокамеру DVD Handycam к компьютеру, на котором установлено прилагаемое программное обеспечение.

Сведения о рекомендуемой среде компьютерной системы см. на стр. 91.

- ✎ Выполнив редактирование фильма/ неподвижного изображения на компьютере, можно создать оригинальный диск DVD.

## Заккрытие сессий диска

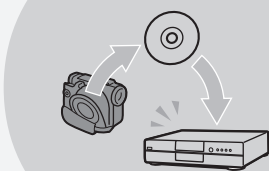

- ✎ Закройте сессии диска, чтобы его могли поддерживать другие проигрыватели DVD.

После закрытия сессий дальнейшая запись, редактирование или форматирование диска могут быть невозможны, что зависит от типа используемого диска.

	Перезапись	Монтаж	Форматирование
Диск DVD-R (режим VIDEO)	Нет	Нет	Нет
Диск DVD-RW (режим VIDEO)	Да*1	Нет	Да*3
Диск DVD-RW (режим VR)	Да*2	Да*2	Да*3

\*1 Сессии диска не должны быть закрыты.

\*2 Не требуется оставлять сессии диска незакрытыми.

\*3 Записанные данные будут удалены.

# Оглавление

## Сначала прочтите эту часть

Возможности при работе с видеокамерой DVD Handycam ....	4
Различия между дисками DVD-R и DVD-RW .....	6
Подготовка и использование видеокамеры DVD Handycam ....	8

## Подготовка к эксплуатации

Как пользоваться этим руководством .....	12
Проверка прилагаемых принадлежностей .....	14
Пункт 1 Подготовка источника питания .....	15
Установка и снятие батарейного блока .....	15
Зарядка установленного батарейного блока .....	16
Отображение оставшегося времени работы батарейного блока – BATTERY INFO .....	18
Подсоединение к сетевой розетке .....	18
Пункт 2 Включение питания .....	19
Пункт 3 Регулировка экрана ЖКД и видеоискателя .....	20
Регулировка угла наклона и яркости экрана ЖКД .....	20
Регулировка видеоискателя .....	22
Пункт 4 Установка даты и времени .....	23
Простая установка часов с использованием разницы во времени .....	25
Пункт 5 Подготовка диска к записи .....	26

## Съемка фильмов/ неподвижных изображений

Перед началом съемки .....	28
Съемка фильмов .....	29
Выбор режима записи Использование функции наезда .....	32
Съемка в режиме контроля изображения объектом съемки – зеркальный режим .....	34
Съемка неподвижных изображений .....	35
Выбор размера и качества неподвижных изображений .....	38
Непрерывная съемка изображений (BURST, только для модели DCR-DVD201E) .....	41
Регулировка экспозиции .....	43
Регулировка экспозиции для объектов с задней подсветкой – BACK LIGHT ....	43

Регулировка экспозиции вручную .....	43
Съемка в темноте – NightShot plus и т.д. ....	45
Использование функции NightShot plus .....	45
Использование функции Super NightShot plus .....	45
Использование функции NightShot Light .....	46
Использование функции Color Slow Shutter .....	46
Запись по таймеру самозапуска ....	47
О съемке фильмов .....	47
О съемке неподвижных изображений .....	47
Съемка для дальнейшего просмотра на широкоэкранном телевизоре – Режим 16:9 .....	48
Регулировка баланса белого вручную .....	50
Способы съемки в различных условиях – PROGRAM AE .....	51
Фокусировка вручную .....	52
Съемка с использованием специальных эффектов .....	53
Использование фейдера (только при съемке фильмов) .....	53
Использование специальных эффектов – Эффект изображения/Цифровой эффект .....	54
Просмотр/удаление последнего эпизода .....	55
Просмотр последнего эпизода – Просмотр .....	55
Удаление последнего эпизода (только для дисков DVD-RW) .....	55

## Просмотр записей

Воспроизведение диска на видеокамере .....	56
Выбор и просмотр записи – Визуальный указатель ....	56
Различные режимы воспроизведения .....	58
Отображение экранных индикаторов во время воспроизведения – Отображение .....	59
Увеличение записанных изображений – PB ZOOM (увеличение при воспроизведении) .....	61
Автоматическое воспроизведение неподвижных изображений – Показ слайдов .....	62
Просмотр записей на телевизоре .....	63

---

## **Заккрытие сессий диска для его воспроизведения на других проигрывателях**

Заккрытие сессий диска .....	65
Изменение названия диска .....	68
Воспроизведение диска с помощью проигрывателя DVD и т.д. ....	70
Воспроизведение диска на компьютере, на котором установлен дисковод DVD .....	71
Запись на диск с закрытыми сессиями – Открытие сессий диска (режим VIDEO, только для дисков DVD-RW) .....	73
Повторная запись на уже записанный диск – Форматирование (только для дисков DVD-RW) .....	74

---

## **Использование диска, записанного в режиме VR (только для дисков DVD-RW)**

Выбор порядка воспроизведения на Вашей видеокамере – Список воспроизведения .....	76
Добавление фильмов и неподвижных изображений в список воспроизведения ....	76
Преобразование всех неподвижных изображений диска в файл фильма – Photomovie .....	79
Удаление ненужных эпизодов из списка воспроизведения ....	80
Изменение порядка в списке воспроизведения .....	82
Разделение фильма в списке воспроизведения .....	84
Воспроизведение списка воспроизведения .....	86
Редактирование исходных данных ....	87
Разделение фильма .....	87
Удаление фильмов/неподвижных изображений .....	89

---

## **Просмотр/дублирование дисков/монтаж записанных изображений на компьютере (только для моделей DCR-DVD101E/DVD201E)**

Подсоединение видеокамеры к компьютеру – Введение .....	91
Требования к системе .....	91
Установка драйвера USB .....	92
Установка программного обеспечения .....	93
Подсоединение видеокамеры к компьютеру .....	94
Просмотр системы встроенной справки .....	98

Просмотр эпизодов, записанных на компьютере .....	99
Просмотр эпизодов на диске ...	99
Копирование диска – Дублирование диска .....	101
Копирование диска .....	101
Монтаж и сохранение эпизодов ....	102
Монтаж фильмов .....	102
Сохранение фильма на компьютере .....	102
Создание оригинального диска ...	103
Создание меню .....	103
Монтаж содержания .....	104
Запись на диск .....	105

---

## **Подсоединение видеокамеры к телевизору и видеомагнитофону**

Перезапись диска на кассету .....	106
Подсоединение видеокамеры к видеомагнитофону .....	106
Перезапись на кассету .....	107
Перезапись видеокассеты или телевизионной программы на диск (только для моделей DCR-DVD101E/DVD201E) .....	108
Подсоединение видеокамеры к телевизору или видеомагнитофону .....	108
Выбор видеоразъема для использования на телевизоре или видеомагнитофоне ....	108
Перезапись на диск .....	109

---

## **Выполнение индивидуальных установок на видеокамере**

Изменение экрана SETUP .....	110
Выбор параметра для каждого элемента .....	111

---

## **Устранение неполадок**

Разновидности неисправностей и методы их устранения .....	118
Индикация самодиагностики .....	125
Предупреждающие индикаторы ....	126
Предупреждающие сообщения ....	127

---

## **Дополнительная информация**

О дисках .....	129
О батарейном блоке "InfoLITHIUM" ....	130
Использование видеокамеры за границей .....	131
Информация по уходу за аппаратом и меры предосторожности .....	132
Технические характеристики .....	135

---

## **Детали и органы управления/Алфавитный указатель**

Обозначение деталей и органов управления .....	137
Алфавитный указатель .....	145

## Как пользоваться этим руководством

Инструкции в данном руководстве предназначены для 3 моделей, перечисленных в таблице ниже. Перед тем, как приступить к чтению руководства и эксплуатации видеокамеры, определите ее модель по надписи в нижней части видеокамеры. В качестве примера здесь описана модель DCR-DVD201E. В случаях, когда речь идет о другой модели, ее название указано на иллюстрации. Разница между моделями указывается отдельно, например, “Только для DCR-DVD201E”.

### Различия между моделями

Модель (DCR-)	DVD91E	DVD101E	DVD201E
Формирователь изображения	3,0 мм (тип 1/6) ПЗС, всего приблиз. 800 000 точек	3,0 мм (тип 1/6) ПЗС, всего приблиз. 800 000 точек	3,6 мм (тип 1/5) ПЗС, всего приблиз. 1 070 000 точек
AUDIO/VIDEO jack	OUT	IN/OUT	IN/OUT
Гнездо USB	–	●	●

### Примечание о системах цветного телевидения

В различных странах и регионах используются разные системы цветного телевидения. Для просмотра Ваших записей на экране телевизора необходимо использовать телевизор системы PAL.

### Авторское право

Телевизионные программы, кинофильмы, видеокассеты и другие материалы могут быть защищены авторскими правами. Несанкционированная запись таких материалов может противоречить положениям закона об авторском праве. Эту видеокамеру нельзя использовать для перезаписи программы, защищенной авторским правом.

Содержание записи не может быть компенсировано в случае, если запись или воспроизведение не выполнены из-за неисправности видеокамеры, носителя данных и т.п.

### Уход за видеокамерой

#### Экран ЖКД/видеоискатель

Экран ЖКД и видеоискатель изготовлены с использованием высокоточной технологии, благодаря которой эффективно используются более 99,99% точек. Однако на экране ЖКД и в видеоискателе могут постоянно отображаться маленькие черные или яркие цветные точки (белые, красные, синие или зеленые). Эти точки могут появляться в процессе работы и никак не влияют на качество записи.

### Совместимость дисков с другими проигрывателями

Диски, записанные на этой видеокамере, можно воспроизвести на других проигрывателях, только если сессии этих дисков закрыты. Подробная информация о закрытии сессий диска содержится в разделе “Закрытие сессий диска” (стр. 65).

#### Диск, записанный в режиме VIDEO

По завершении записи всего материала сессии диска должны быть закрыты. Дополнительная запись на диск, записанный в режиме VIDEO, невозможна после закрытия сессий. Дополнительная запись на диск DVD-RW возможна после открытия его сессий.

#### Диск, записанный в режиме VR

В режиме VR можно выполнять запись только на диски DVD-RW. Закрытие сессий диска требуется только в том случае, если его нельзя воспроизвести на других DVD-RW-совместимых проигрывателях. Если диск с закрытыми сессиями был записан в режиме VR, то, установив его в эту видеокамеру, можно снова выполнить запись.

Совместимые проигрыватели: проигрыватели DVD, которые можно использовать для воспроизведения дисков DVD-RW в режиме VR.

---

#### Примечание

Некоторые диски с закрытыми сессиями могут не воспроизводиться на определенных проигрывателях.

# Проверка прилагаемых принадлежностей

Убедитесь, что в комплект поставки видеокамеры входят следующие принадлежности.

1

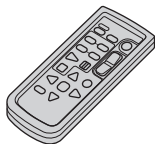

2

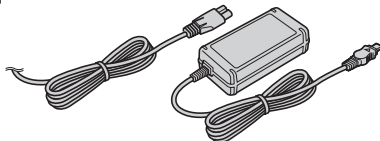

3

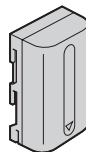

4



5

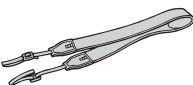

6

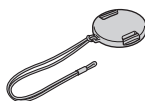

7

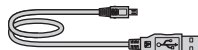

8

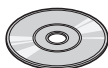

9

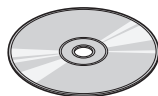

10

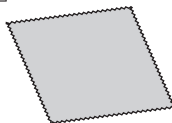

- 1 **Беспроводной пульт дистанционного управления** (1) (стр. 142)
- 2 **Адаптер переменного тока AC-L15A/L15B** (1),  
**Кабель питания** (1) (стр. 16)
- 3 **Перезаряжаемый батарейный блок NP-FM50** (1) (стр. 15)
- 4 **Соединительный аудио/видео кабель** (1)
- 5 **Плечевой ремень** (1)
- 6 **Крышка объектива** (1) (стр. 28)
- 7 **Кабель USB (совместимый с высокоскоростным USB)** (1) (стр. 92)  
Только для моделей DCR-DVD101E/  
DVD201E.
- 8 **Диск DVD-R (DMR30)** (1)
- 9 **Диск CD-ROM (SPVD-011, драйвер USB)** (1)  
Только для моделей DCR-DVD101E/  
DVD201E.
- 10 **Чистящая ткань** (1)
- 11 **21-штырьковый адаптер** (1)  
Только модели со знаком  на нижней стороне.



# Пункт 1 Подготовка источника питания

## Установка и снятие батарейного блока

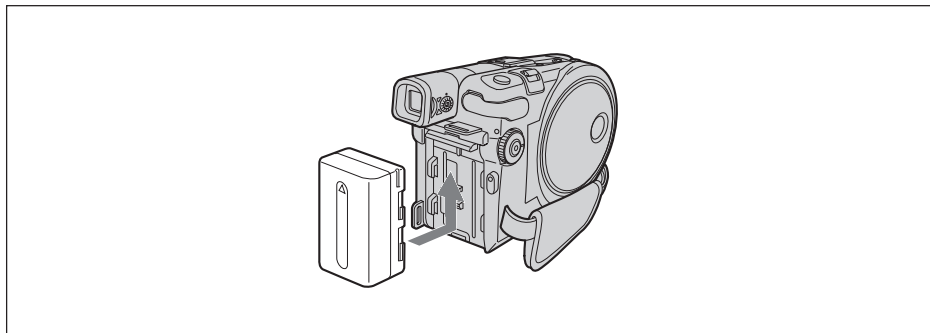

Для установки батарейного блока вставьте его, передвигая вверх по направлению стрелки до щелчка.

### Для снятия батарейного блока

- 1 Передвиньте батарейный блок в направлении стрелки, нажав кнопку снятия батарейного блока.
- 2 Передвиньте батарейный блок вниз.

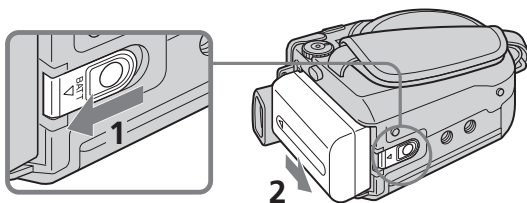

Кнопка снятия  
батарейного блока BATT

## Пункт 1 Подготовка источника питания

### Зарядка установленного батарейного блока

Видеокамера работает только с батарейным блоком “InfoLITHIUM” (серия M).  
Дополнительные сведения о батарейном блоке “InfoLITHIUM” см. на стр. 130.

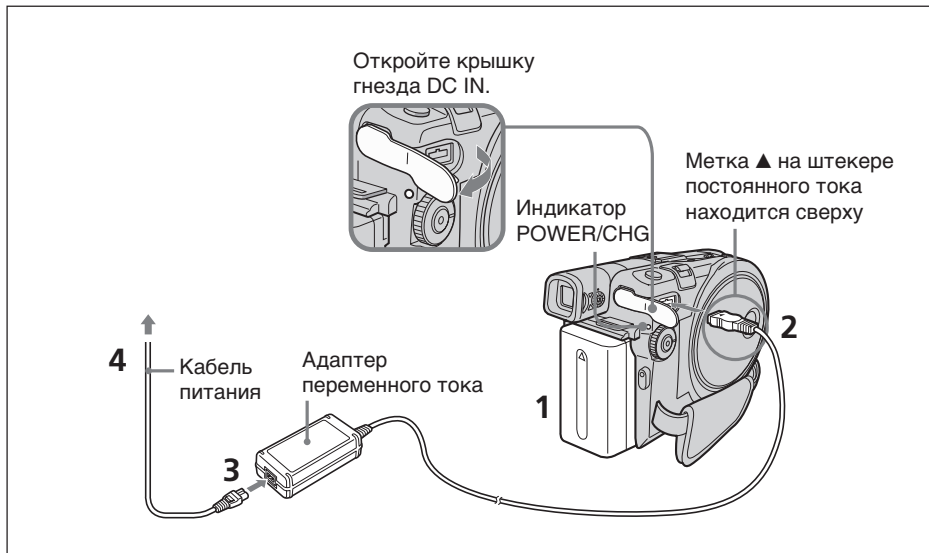

- 1** Убедитесь, что батарейный блок подсоединен к видеокамере.
- 2** Откройте крышку гнезда DC IN и подсоедините адаптер переменного тока, прилагаемый к Вашей видеокамере, к гнезду DC IN, так чтобы знак ▲ на штекере находился сверху.
- 3** Подсоедините кабель питания к адаптеру переменного тока.
- 4** Подсоедините кабель питания к сетевой розетке.  
Начнется зарядка. Во время зарядки индикатор POWER/CHG горит оранжевым. Он погаснет после окончания зарядки (полная зарядка).

### После зарядки батарейного блока

Отсоедините адаптер переменного тока от гнезда DC IN видеокамеры.

#### Примечания

- Не допускайте соприкосновения металлических предметов с металлическими частями штекера постоянного тока адаптера переменного тока. Это может привести к короткому замыканию и повреждению адаптера переменного тока.
- Разместите адаптер переменного тока рядом с сетевой розеткой. Если при использовании адаптера переменного тока возникнут какие-либо проблемы с этим устройством, отсоедините штепсельную вилку от сетевой розетки как можно быстрее для отключения питания.
- Индикатор POWER/CHG может мигать, если батарейный блок установлен неправильно или поврежден.

## Время зарядки (полная зарядка)\*1

Батарейный блок	
NP-FM50 (прилагается)	150
NP-QM71/QM71D	260
NP-QM91/QM91D	360

## Время записи с помощью видеоискателя\*2

Батарейный блок	Непрерывная			Типичная*3		
	DVD91E	DVD101E	DVD201E	DVD91E	DVD101E	DVD201E
NP-FM50 (прилагается)	135	135	115	65	65	55
NP-QM71/QM71D	325	325	285	160	160	140
NP-QM91/QM91D	490	490	430	245	245	215

## Время записи с помощью экрана ЖКД\*2 LCD BACKLIGHT установлен в положение ON

Батарейный блок	Непрерывная			Типичная*3		
	DVD91E	DVD101E	DVD201E	DVD91E	DVD101E	DVD201E
NP-FM50 (прилагается)	120	120	105	60	60	50
NP-QM71/QM71D	290	290	265	145	145	130
NP-QM91/QM91D	445	445	400	220	220	200

## LCD BACKLIGHT установлен в положение OFF

Батарейный блок	Непрерывная			Типичная*3		
	DVD91E	DVD101E	DVD201E	DVD91E	DVD101E	DVD201E
NP-FM50 (прилагается)	135	135	120	65	65	60
NP-QM71/QM71D	335	335	300	165	165	150
NP-QM91/QM91D	505	505	455	250	250	225

## Продолжительность воспроизведения\*2

Батарейный блок	Время воспроизведения на экране ЖКД			Время воспроизведения при закрытом ЖКД		
	DVD91E	DVD101E	DVD201E	DVD91E	DVD101E	DVD201E
NP-FM50 (прилагается)	130	130	115	140	140	125
NP-QM71/QM71D	315	315	285	340	340	305
NP-QM91/QM91D	475	475	430	520	520	465

\*1 Приблизительное время в минутах для зарядки полностью разряженного батарейного блока при 25°C. Время зарядки может увеличиться, если температура батарейного блока чрезмерно высока или низка вследствие воздействия температуры окружающей среды.

\*2 Приблизительное время в минутах при записи с полностью заряженным батарейным блоком.

\*3 Приблизительное время в минутах при записи с неоднократным пуском/остановкой записи, наездом видеокамеры и включением/выключением питания. Фактический срок службы батарейного блока может быть короче.

## Примечания

- Если питание пропадает, хотя индикатор оставшегося заряда батарейного блока показывает, что батарейный блок обладает достаточным для работы зарядом, зарядите батарейный блок полностью еще раз, чтобы показания индикатора оставшегося заряда батарейного блока были правильными.
- При низкой температуре окружающей среды эффективность работы батарейного блока снижается и запись может не выполняться, даже если оставшегося заряда батарейного блока осталось не менее чем на 20 минут работы. В этом случае полностью перезарядите батарейный блок.
- Не рекомендуется использовать батарейный блок NP-FM30, так как при его использовании на этой видеокамере продолжительность записи невелика.

## Пункт 1 Подготовка источника питания

### Отображение оставшегося времени работы батарейного блока – BATTERY INFO

- 1 Откройте экран ЖКД.
- 2 Нажмите DISPLAY/BATT INFO.  
В течение некоторого времени на экране ЖКД будет отображаться оставшееся время работы батарейного блока.

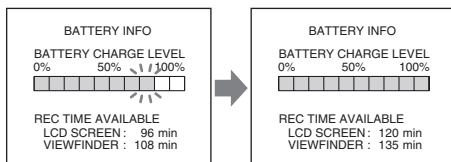

Во время зарядки      Полностью заряжен

#### Примечания

- Индикация BATTERY INFO не отображается, если переключатель питания видеокамеры установлен в положение ON.
- Индикация оставшегося времени работы батарейного блока может не отображаться в следующих случаях:
  - батарейный блок установлен неправильно;
  - батарейный блок поврежден;
  - батарейный блок разряжен.
- Число, отображающее оставшееся время работы батарейного блока, соответствует приблизительно времени записи.
- Во время расчета оставшегося времени работы батарейного блока на экране отображается индикация “CALCULATING BATTERY INFO...”.
- После нажатия кнопки DISPLAY/BATT INFO для отображения оставшегося времени работы батарейного блока может потребоваться некоторое время.

### Подсоединение к сетевой розетке

Если видеокамера должна непрерывно работать в течение долгого времени, рекомендуется использовать питание от сетевой розетки через адаптер переменного тока.

- 1 Откройте крышку гнезда DC IN и подсоедините адаптер переменного тока, прилагаемый к Вашей видеокамере, к гнезду DC IN, так чтобы знак ▲ на штекере находился сверху.
- 2 Подсоедините кабель питания к адаптеру переменного тока.
- 3 Подсоедините кабель питания к сетевой розетке.  
Более подробная информация приведена на стр.16.

#### Примечания

- Питание от адаптера переменного тока может подаваться даже в том случае, если батарейный блок подсоединен к видеокамере.
- Гнездо DC IN имеет приоритет источника. Это означает, что питание от батарейного блока не подается, пока кабель питания подсоединен к гнезду DC IN, даже если провод электропитания не включен в сетевую розетку.
- Видеокамера не отключается от источника питания переменного тока до тех пор, пока она подсоединена к сетевой розетке, даже если сама видеокамера выключена.

## Пункт 2 Включение питания

Нажмите на несколько секунд кнопку POWER. Питание видеокамеры будет включено, а индикатор POWER/CHG загорится зеленым. При первом включении видеокамеры отобразится дисплей CLOCK SET.

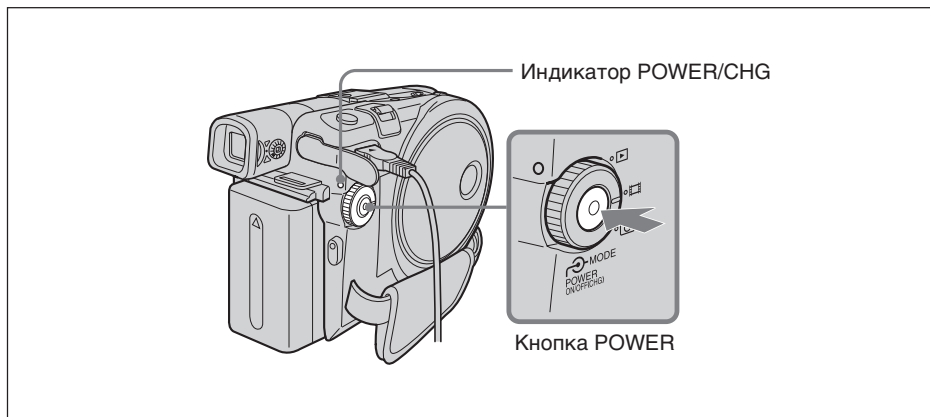

### Выключение питания

Еще раз нажмите на несколько секунд кнопку POWER. Когда индикатор POWER/CHG гаснет, питание отключается.

### Установка дискового переключателя режимов

Поверните дисковый переключатель режимов в нужное положение, например для выполнения съемки или воспроизведения.

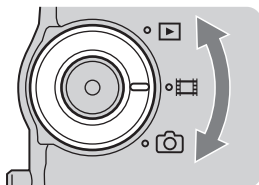

 : Воспроизведение/монтаж

Выберите этот режим для воспроизведения или монтажа записанных эпизодов на видеокамере.

 : Фильмы

Выберите этот режим для съемки фильмов.

 : Неподвижные изображения

Выберите этот режим для съемки неподвижных изображений.

# Пункт 3 Регулировка экрана ЖКД и видоискателя

## Регулировка угла наклона и яркости экрана ЖКД

Отрегулируйте яркость и угол наклона экрана ЖКД до уровня, приемлемого для зрения.

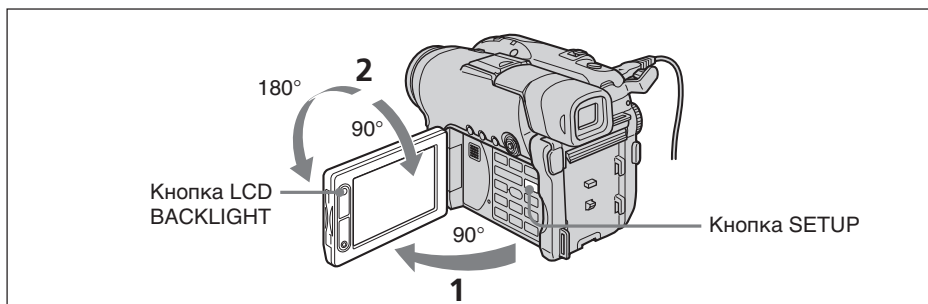

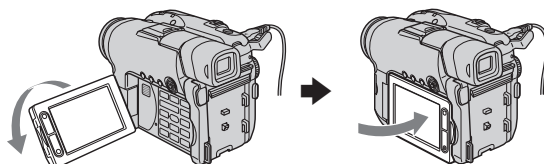

- 1 Откройте экран ЖКД.
- 2 Установите экран ЖКД в нужное положение.  
При регулировке угла наклона экрана ЖКД убедитесь, что экран ЖКД открыт на 90 градусов.  
Вы можете перевернуть экран ЖКД и затем придвинуть его обратно к корпусу видеокамеры, так что экран ЖКД будет обращен наружу, как показано на следующей иллюстрации.

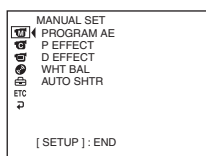

## Регулировка яркости экрана ЖКД

- 1 Включите питание, нажав на несколько секунд кнопку POWER.
- 2 Нажмите кнопку SETUP.  
Отобразится дисплей SETUP.



- 3 Выберите  (LCD/VF SET) с помощью универсального переключателя. Сведения по использованию универсального переключателя см. на стр. 23.

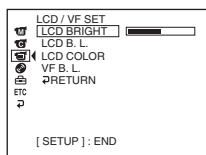

## Пункт 3 Регулировка экрана ЖКД и видоискателя

- 4 Выберите [LCD BRIGHT] с помощью универсального переключателя.

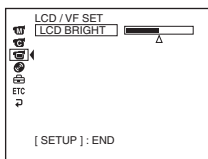



- 5 Отрегулируйте яркость экрана ЖКД с помощью универсального переключателя.
- : темнее
  - + : ярче
- Яркость экрана ЖКД будет отрегулирована.
- 6 Нажмите кнопку SETUP.
- Дисплей SETUP исчезнет с экрана ЖКД.

### Примечание

Для [LCD B.L.] устанавливается значение [BRT NORMAL], если закрыть экран ЖКД так, что он будет обращен наружу.

### Советы

- Яркость подсветки регулируется. При использовании батарейного блока выберите  (LCD/VF SET), а затем [LCD B.L.] на дисплее SETUP (стр. 113).
- Параметры [LCD BRIGHT], [LCD B.L.] и [LCD COLOR] не влияют на яркость изображения во время записи.
- Обычно для подсветки экрана ЖКД установлено значение ON. При использовании видеокамеры вне помещения установите значение OFF для экономии заряда батарейного блока.
- При отключении подсветки экрана ЖКД на нем появляется значок .

## Пункт 3 Регулировка экрана ЖКД и видоискателя

### Регулировка видоискателя

Если запись изображений выполняется при закрытом экране ЖКД, контролируйте изображение с помощью видоискателя. Отрегулируйте объектив видоискателя в соответствии со своим зрением, чтобы изображение в видоискателе было четко сфокусировано.

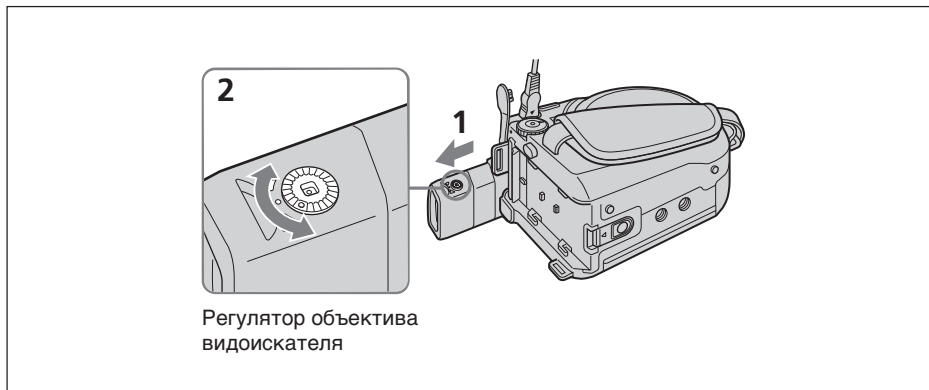

- 1** Выдвиньте видоискатель.
- 2** Поверните регулятор объектива видоискателя, чтобы все символы в видоискателе отображались четко.

#### Советы

- При установке на видеокамеру батарейного блока большой емкости, например NP-QM91/QM91D, вытяните видоискатель и настройте его на нужный угол.
- Яркость подсветки в видоискателе регулируется. При использовании батарейного блока выберите [VF B.L.] на дисплее SETUP (стр. 113).
- Параметр [VF B.L.] не влияет на яркость изображения во время записи.
- Рекомендуется пользоваться видоискателем во время записи в следующих случаях:
  - при низком качестве изображения на экране ЖКД;
  - при необходимости экономии энергии батарейного блока.



## Пункт 4 Установка даты и времени

При первом использовании видеокамеры выполните установку даты и времени. Установите данные в следующем порядке: географический регион, переход на летнее время (DST), год, месяц, день, час и минуты. Если дата и время не установлены, то при каждом включении видеокамеры или переключении дискового переключателя режимов будет появляться дисплей [CLOCK SET]. Если видеокамера не использовалась **около 3 месяцев**, установки даты и времени могут быть удалены из памяти, поскольку встроенная аккумуляторная батарейка, установленная в видеокамере, за это время разрядится. В этом случае зарядите встроенную батарейку, подсоединив адаптер переменного тока, а затем снова установите дату и время (стр. 16,134).

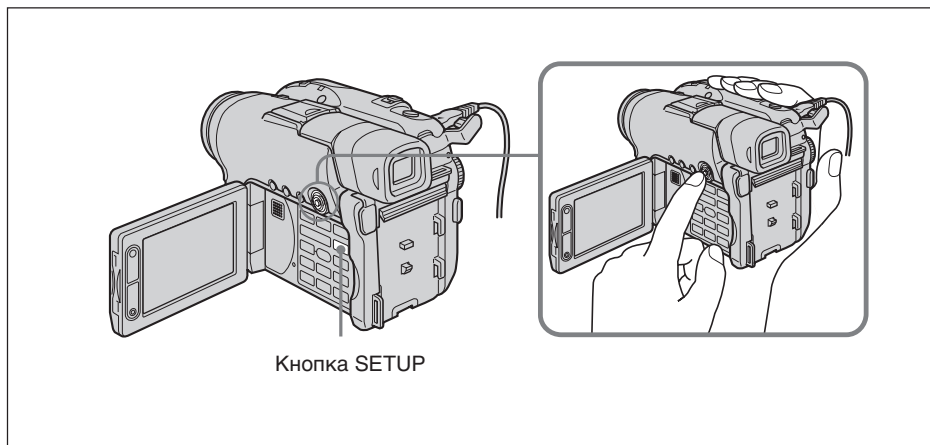

- 1 Откройте экран ЖКД.
- 2 Включите питание, нажав на несколько секунд кнопку POWER. Отобразится дисплей CLOCK SET.

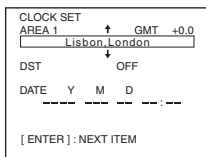

- 3 Выберите нужный географический регион с помощью универсального переключателя.

Универсальный переключатель

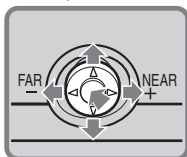

Выберите параметр с помощью кнопок ▼/▲/►/◀ и нажмите кнопку в центре для подтверждения выбора.

## Пункт 4 Установка даты и времени

---

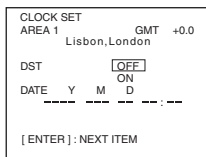

- 4 Если требуется, с помощью универсального переключателя установите для перехода на летнее время ([DST]) значение [ON].

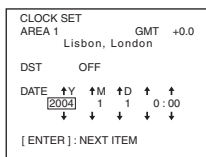

- 5 Установите год с помощью универсального переключателя.

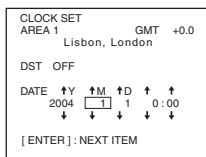

- 6 Установите месяц, день, час и минуты с помощью процедуры, описанной в пункте 5, а затем нажмите на кнопку в центре. Часы начнут функционировать. Встроенные часы этой видеокамеры работают в 24-часовом режиме.

---

### Примечание

При установке даты и времени возврат к ранее установленному элементу невозможен. Если допущена ошибка, дважды нажмите кнопку SETUP и снова начните с начала этого пункта, выбрав  (SETUP MENU), затем [CLOCK SET].

### Советы

- Если дисплей CLOCK SET не появится при выполнении процедуры, описанной в пункте 2, нажмите SETUP и выберите с помощью универсального переключателя  (SETUP MENU), а затем [CLOCK SET].
- Если дисплей SETUP появится после выполнения процедуры, описанной в пункте 6, нажмите SETUP. Дисплей SETUP исчезнет.

## Пункт 4 Установка даты и времени

### Простая установка часов с использованием разницы во времени

Местное время можно легко установить путем выбора соответствующего региона. На дисплее SETUP выберите **ETC** (OTHERS), а затем [AREA SET] с помощью универсального переключателя.

### Разница во времени в различных регионах мира

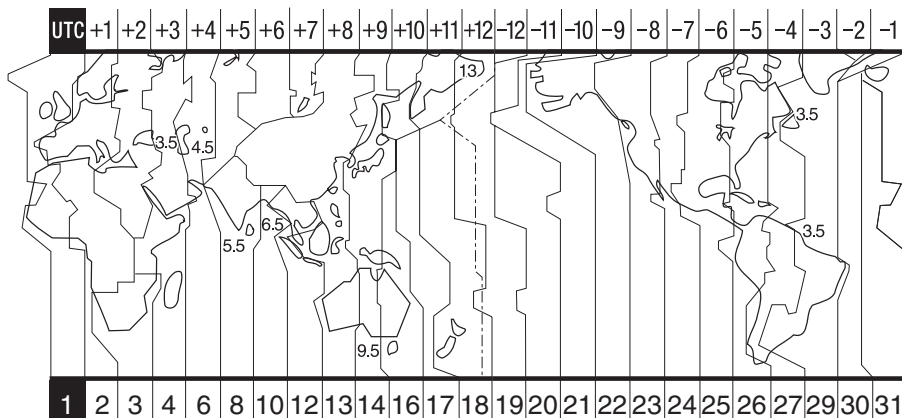

Код региона	Разница времени	Настройка региона
1	GMT	Lisbon, London
2	+01:00	Berlin, Paris
3	+02:00	Helsinki, Cairo
4	+03:00	Moscow, Nairobi
5	+03:30	Tehran
6	+04:00	Abu Dhabi, Baku
7	+04:30	Kabul
8	+05:00	Karachi, Islamabad
9	+05:30	Calcutta, New Delhi
10	+06:00	Almaty, Dhaka
11	+06:30	Rangoon
12	+07:00	Bangkok, Jakarta
13	+08:00	HongKong, Singapore
14	+09:00	Seoul, Tokyo
15	+09:30	Adelaide, Darwin
16	+10:00	Melbourne, Sydney

Код региона	Разница времени	Настройка региона
17	+11:00	Solomon Is.
18	+12:00	Fiji, Wellington
19	-12:00	Eniwetok, Kwajalein
20	-11:00	Midway Is., Samoa
21	-10:00	Hawaii
22	-09:00	Alaska
23	-08:00	LosAngeles, Tijuana
24	-07:00	Denver, Arizona
25	-06:00	Chicago, Mexico City
26	-05:00	New York, Bogota
27	-04:00	Santiago
28	-03:30	St. John's
29	-03:00	Brasilia, Montevideo
30	-02:00	Fernando de Noronha
31	-01:00	Azores

## Пункт 5 Подготовка диска к записи

Для выполнения записи необходим новый диск DVD-R или DVD-RW. Невозможно перезаписать или удалить данные, записанные на диске DVD-R, однако можно удалять данные и выполнять перезапись на диске DVD-RW.



В зависимости от типа используемого диска процедура его подготовки будет различной.

### Примечания

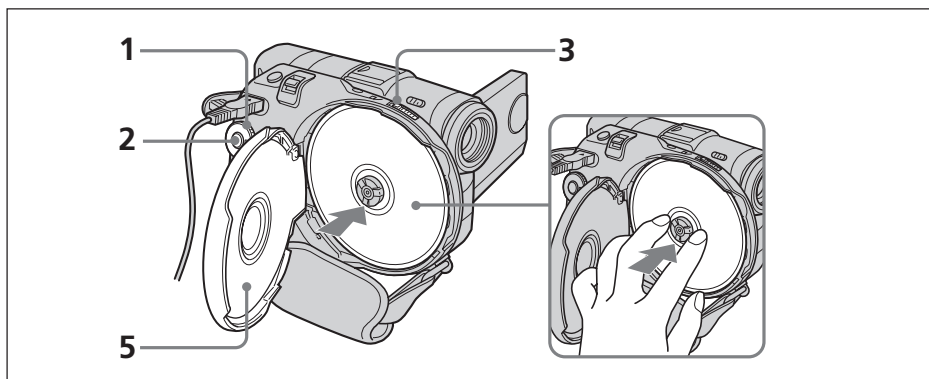
- Во время установки или извлечения диска передвиньте ремень для захвата в нижнюю часть видеокамеры, чтобы он не зацепился за руку и т. д.
- Избегайте сотрясения или вибрации видеокамеры во время отображения на экране ЖКД индикации [DISC ACCESS] или [PREPARING TO OPEN COVER].
- Форматирование необходимо, если диск DVD-RW используется в первый раз.



Убедитесь, что на диске отсутствуют отпечатки пальцев и пыль.

- 1 Установите дисковый переключатель режимов в положение  (Фильм) или  (Неподвижное изображение).
- 2 Включите питание, нажав на несколько секунд кнопку POWER.
- 3 Передвиньте переключатель открытия крышки диска OPEN в направлении стрелки. Прозвучит мелодия открытия, затем послышатся короткие сигналы. На экране ЖКД отобразится индикация [PREPARING TO OPEN COVER]. После прекращения звуковых сигналов крышка диска автоматически приоткроется. Полностью откройте крышку.

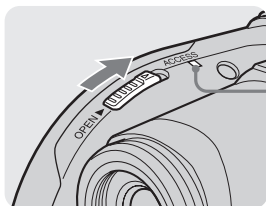

Индикатор ACCESS

- 4 Установите диск стороной с этикеткой наружу, затем нажмите в центре диска для плотной посадки его на центральный вал до щелчка.

### 5 Закройте крышку диска.

Видеокамера начнет процедуру распознавания установленного диска.

При установке диска DVD-R можно начать запись, как только с дисплея ЖКД исчезнет индикация [DISC ACCESS].

При установке диска DVD-RW отобразится дисплей FORMAT. Перейдите к пункту 6.

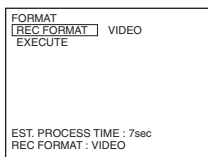

### 6 Выберите [REC FORMAT] с помощью универсального переключателя, а затем нажмите кнопку в центре для подтверждения выбора.

### 7 Выберите нужный формат записи с помощью универсального переключателя, а затем нажмите кнопку в центре для подтверждения выбора.

В качестве настройки по умолчанию на видеокамере установлен режим VIDEO. Сведения о режиме записи см. на стр. 7.

### 8 Выберите [EXECUTE] с помощью универсального переключателя.

### 9 Выберите [YES] с помощью универсального переключателя. Выбор формата записи завершен.

Начнется форматирование диска. Когда форматирование завершится, можно начинать запись на диск DVD-RW.

#### Примечания

- Для разных типов дисков и дисков, находящихся в различном состоянии, процедура их распознавания может занять некоторое время.
- Если закрыть крышку, когда диск вставлен неправильно, это может стать причиной неправильной работы видеокамеры.
- Если закрыть крышку диска, когда диск не установлен, может быть слышен звук двигателя. Это не является неисправностью.
- Во время форматирования не снимайте батарейный блок и не отсоединяйте адаптер переменного тока.
- Диск можно извлечь, если к видеокамере подсоединен источник питания, даже если сама видеокамера выключена. Однако при смене диска таким образом автоматического распознавания диска не произойдет.

#### Извлечение диска

Извлечение диска может занимать некоторое время в зависимости от состояния диска и записанных материалов.

### 1 Выполните пункт 3 на стр. 26.

### 2 Извлеките диск.

#### Советы

- При повторной установке диска информация о нем (например, дата начала использования диска и информация о ранее записанных участках) отображается на экране в течение примерно 5 секунд. В зависимости от состояния диска информация о ранее записанных участках может отображаться неправильно.
- Подробные сведения по обращению с диском см. на стр. 129.

## Перед началом съемки

### Примечание

Чтобы правильно выполнить съемку фильмов/неподвижных изображений, следует иметь в виду следующее:

- Правильно держите видеокамеру.
- Во время съемки не трясите видеокамеру и не подвергайте ее вибрации.
- Не оставляйте царапин и отпечатков пальцев на диске. В противном случае диск загрязнится.

### Как держать видеокамеру

Держите видеокамеру, продев пальцы через ремень для захвата.

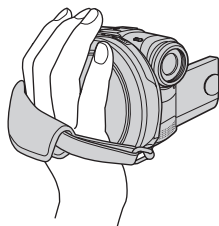

### Закрепление ремня для захвата

Прочно закрепите ремень для захвата, как показано на рисунке ниже.

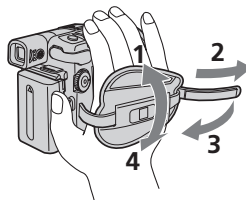

### Прикрепление крышки объектива

С помощью ремешка прикрепите крышку объектива к металлическим держателям на ремне для захвата, как показано на рисунке ниже.

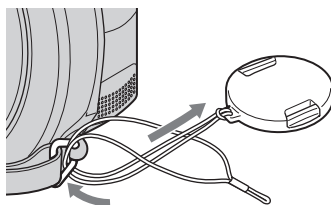

### Примечание

Не поднимайте видеокамеру, держа ее за видоискатель, экран ЖКД или батарейный блок.

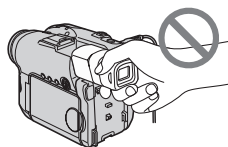

Видоискатель

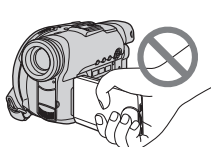

Экран ЖКД

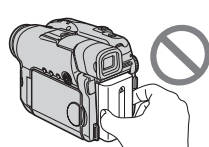

Батарейный блок

# Съемка фильмов

Выполните пункты с 1 по 5 раздела “Подготовка к эксплуатации” (стр. с 15 по 27).  
Следующие действия являются общими для режимов VIDEO и VR.

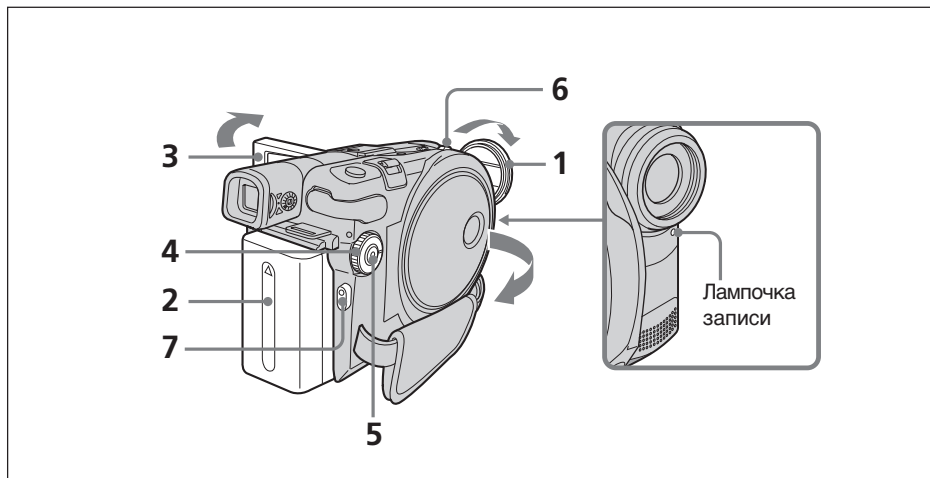

- 1** Снимите крышку объектива, нажав кнопки на обеих ее сторонах.

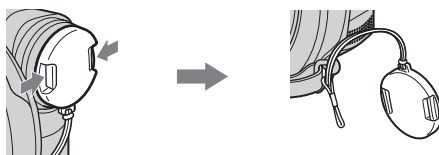

- 2** Установите батарейный блок или подсоедините адаптер переменного тока (стр. 15).
- 3** Откройте экран ЖКД.  
Когда экран ЖКД открыт, изображение в видоискателе отсутствует.
- 4** Установите дисковый переключатель режимов в положение  (Фильм).
- 5** Включите питание, нажав на несколько секунд кнопку POWER.
- 6** Вставьте диск (стр. 26).  
При этом видеокамера перейдет в режим ожидания.

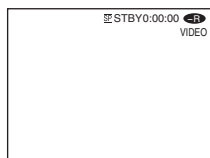

### 7 Нажмите кнопку START/STOP (●).

Видеокамера начнет запись. На дисплее ЖКД появится индикатор [REC]. Загорится расположенный на передней части камеры индикатор записи камерой. Чтобы остановить запись, нажмите кнопку START/STOP еще раз.

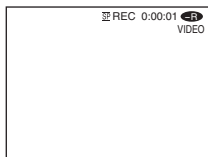

Управлять запуском и остановкой записи можно с помощью кнопки REC START/STOP на экране ЖКД. Это удобно, если съемка фильмов осуществляется с малого угла.

### После записи

- 1 Извлеките диск (стр. 27).
- 2 Включите питание, нажав еще раз на несколько секунд кнопку POWER.
- 3 Закройте экран ЖКД.
- 4 Снимите батарейный блок или отсоедините адаптер переменного тока.

---

### Примечания

- Следите за тем, чтобы ремешок крышки объектива не попал под крышку диска при вставке или извлечении диска.
- Не прикасайтесь к встроенному микрофону во время записи.
- Если индикатор ACCESS горит, то выполняется запись данных на диск. Примите во внимание следующие указания, касающиеся процесса записи данных на диск. Их несоблюдение может повлечь повреждение данных или диска.
  - Не подвергайте видеокамеру ударам и не трясите ее.
  - Не выключайте питание.
  - Не снимайте батарейный блок и не отсоединяйте адаптер переменного тока.
  - Не открывайте крышку диска.
- Время записи на диск может быть разным в зависимости от режима записи (стр. 32).
- Точка, в которой была нажата кнопка START/STOP, может быть немного смещена по времени относительно действительной точки, в которой начата/остановлена запись.
- При отключении питания убедитесь, что индикатор POWER/CHG не горит.

### Совет

Если оставить видеокамеру включенной при питании от батарейного блока на 5 минут, она автоматически отключится. Это предотвращает расход заряда батарейного блока и его износ. Снова включите питание, нажав на несколько секунд кнопку POWER. Автоматическое отключение питания можно отменить, установив для параметра  (SETUP MENU) - [A. SHUT OFF] значение [NEVER] на дисплее SETUP.



### Индикаторы, отображаемые в режиме записи

Эти индикаторы не записываются на диски.

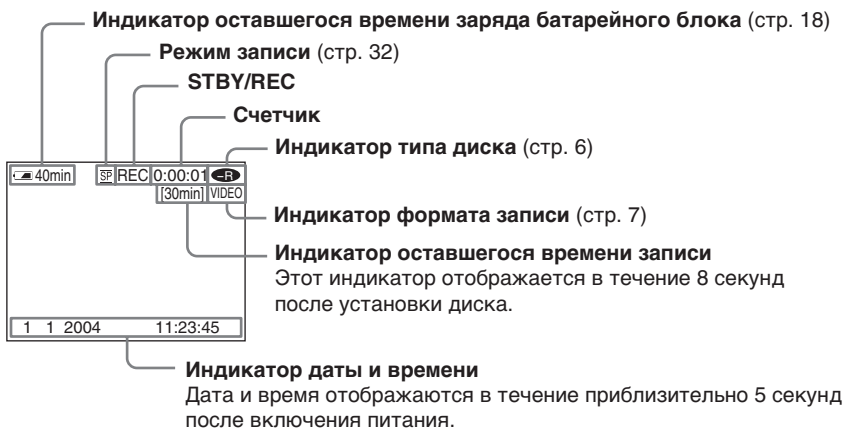

### Примечания

- Индикатор оставшегося времени работы батарейного блока отображает приблизительное время непрерывной записи. Показание индикатора может быть неточным. Это зависит от условий, в которых выполняется запись. Если закрыть экран ЖКД и открыть его снова, то правильная индикация оставшегося времени работы батарейного блока в минутах появится только через некоторое время.
- Данные записи (дата/время или различные настройки, активизированные при записи) не отображаются во время записи. Однако они автоматически записываются на диск. Для отображения данных записи нажмите во время воспроизведения кнопку DATA CODE на пульте дистанционного управления (стр. 59).

## Выбор режима записи

Видеокамера выполняет запись в режиме HQ (высокое качество), SP (стандартное воспроизведение) и LP (долгоиграющее воспроизведение). В качестве настройки по умолчанию на видеокамере установлен режим SP.

- 1 Установите дисковый переключатель режимов в положение  (Фильм).
- 2 Нажмите кнопку SETUP.

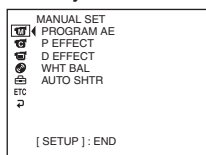

- 3 Выберите  (DISC SET) с помощью универсального переключателя.

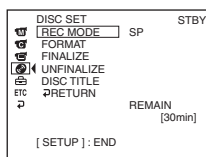

- 4 Выберите [REC MODE] с помощью универсального переключателя.

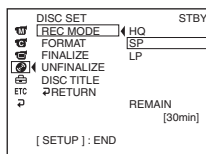

- 5 Выберите необходимый режим записи с помощью универсального переключателя.

Режим записи	Время записи*	Сведения
HQ	20 минут	Высокое качество
SP	30 минут	Стандартное воспроизведение
LP	60 минут	Долгоиграющее воспроизведение

- \* • Численные значения указаны для справки.  
 • В приведенной таблице указана приблизительная продолжительность записи, а численные значения приведены для одностороннего диска будут удвоены.

- 6 Нажмите кнопку SETUP.  
 Дисплей SETUP исчезнет с экрана ЖКД.

### Примечания

- Длительность записи в режиме LP увеличивается, однако при этом режим записи является пониженным по сравнению со съемкой в режиме SP, а также возможно появление матричных помех в эпизодах с быстрым движением.
- При съемке быстродвижущегося объекта время записи может сокращаться.
- Использование широкоэкранный режима 16:9 невозможно при установке режима записи [LP] в режиме VIDEO.

### Использование функции наезда

Слегка передвиньте рычаг приводного вариообъектива для относительно медленного наезда видеокамеры. Передвиньте его дальше для ускоренной трансфокации.

Умеренное использование функции наезда видеокамеры обеспечивает наилучшие результаты.

W: для широкоугольного вида (объект удаляется)

T : для телефото (объект приближается)

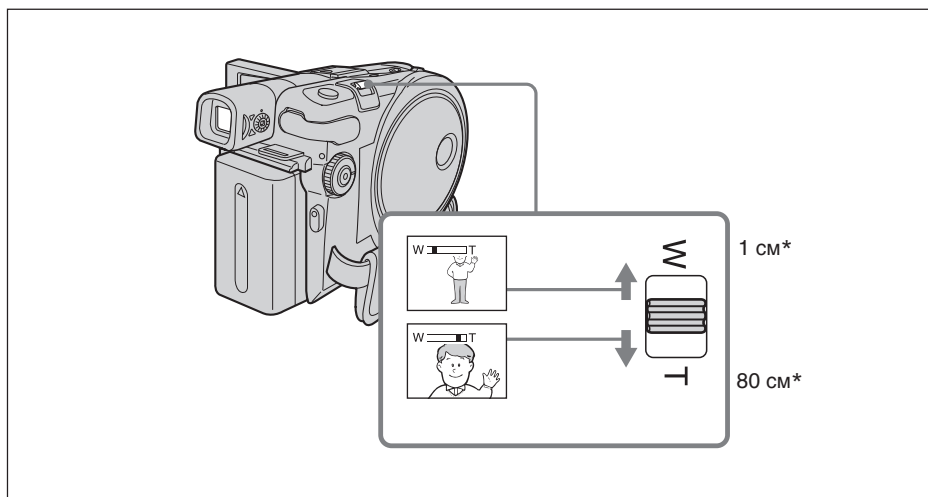

\* Минимальное расстояние между видеокамерой и объектом съемки, необходимое для получения четкой фокусировки при данном положении рычажка.

#### Для увеличения более, чем в 10 раз

Увеличение более, чем в 10 раз, выполняется цифровым способом. Для цифровой трансфокации можно установить значение 20x или 120x. По мере сдвига рычага приводного вариообъектива к стороне "Т" качество изображения ухудшается.

Чтобы включить функцию цифровой трансфокации, выберите степень цифровой трансфокации в пункте  (CAMERA SET) - [D ZOOM] на дисплее SETUP (стр. 112). По умолчанию для функции цифрового наезда установлено значение [OFF].

Правая сторона полосы на экране показывает зону цифровой трансфокации. Зона цифровой трансфокации появляется, когда выбрана степень цифровой трансфокации на дисплее SETUP.

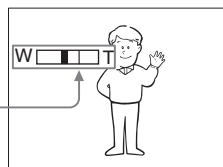

#### Совет

Если Вы не можете получить четкой фокусировки, передвиньте рычаг приводного вариообъектива сторону "W" до получения четкой фокусировки.



## Съемка фильмов

### Съемка в режиме контроля изображения объектом съемки – зеркальный режим

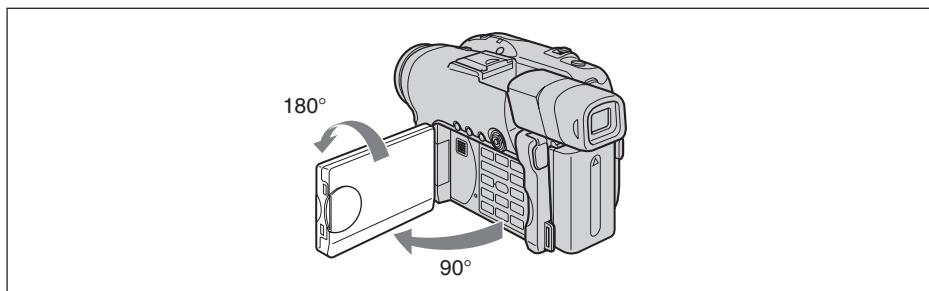
Изображение на ЖК-дисплее отображается в зеркальном отражении. Однако запись изображения будет нормальной.



Откройте экран ЖКД и поверните его на 180 градусов, как показано на рисунке выше.

В видоискателе и на дисплее ЖКД появится индикатор ☺. Если дисковый переключатель режимов установлен в положение  (Фильм), на дисплее в режиме ожидания появится индикация  ●, а в режиме записи - индикация  ●. Некоторые индикаторы появятся в зеркально отображенном виде, а некоторые из них не будут отображаться совсем.

# Съемка неподвижных изображений

Выполните пункты с 1 по 5 раздела “Подготовка к эксплуатации” (стр. с 15 по 27).  
Следующие действия являются общими для режимов VIDEO и VR.  
Можно записывать неподвижные изображения и фильмы на один диск.

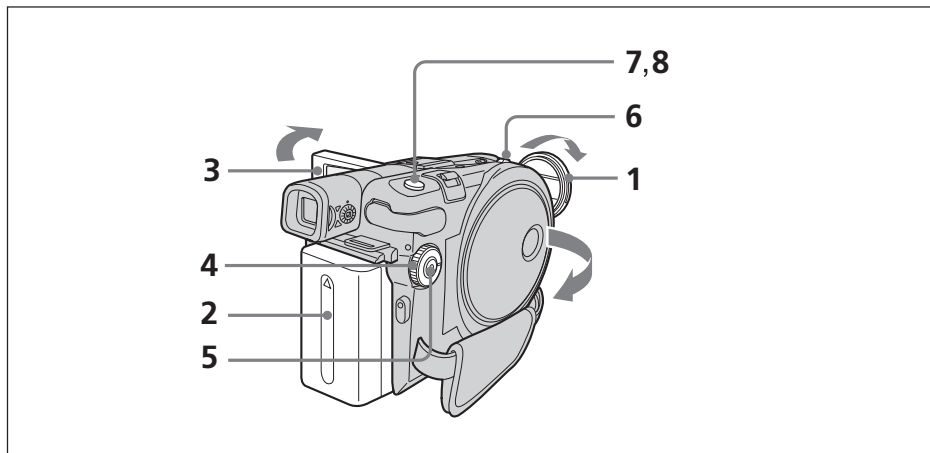

- 1** Снимите крышку объектива, нажав кнопки на обеих ее сторонах.

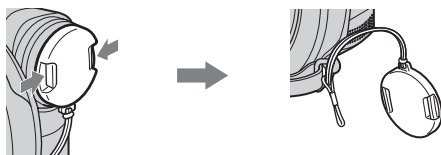

- 2** Установите батарейный блок или подсоедините адаптер переменного тока (стр. 15).
- 3** Откройте экран ЖКД.  
Когда экран ЖКД открыт, изображение в видеоскелете отсутствует.
- 4** Установите дисковый переключатель режимов в положение  (Неподвижное изображение).
- 5** Включите питание, нажав на несколько секунд кнопку POWER.
- 6** Вставьте диск (стр. 26).  
При этом видеокамера перейдет в режим ожидания.

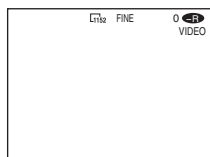

## Съемка неподвижных изображений

- 7** Слегка нажмите и удерживайте нажатой кнопку PHOTO, затем проконтролируйте изображение. Когда индикатор блокировки AE/AF (●) перестанет мигать и будет гореть постоянно, видеокамера готова к съемке. Выполняется настройка яркости изображения и фокусировка на его центр, а затем эти параметры фиксируются.

Количество записанных изображений

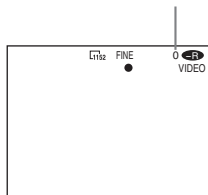

- 8** Нажмите кнопку PHOTO до конца. После звука затвора на экране отобразится индикатор [CAPTURE]. Запись будет завершена, когда исчезнет индикатор выполнения.

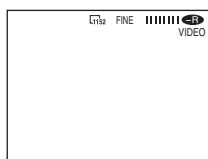

Изображение, отображаемое на экране в момент нажатия кнопки PHOTO до конца в этом пункте, будет записано.

При нажатии кнопки PHOTO на пульте дистанционного управления немедленно записывается изображение, отображаемое в этот момент на экране ЖКД.

### Примечания

- Если дисковый переключатель режимов установлен в положение  (Неподвижное изображение), не работают следующие функции.
  - Режим 16:9
  - Цифровой вариообъектив
  - SteadyShot
  - Super NightShot plus
  - Color Slow Shutter
  - Фейдер
  - Эффект изображения
  - Цифровой эффект
  - Функция спортивных состязаний в функции [PROGRAM AE] (индикатор мигает)
- Если индикатор ACCESS горит, то выполняется запись данных на диск. Примите во внимание следующие указания, касающиеся процесса записи данных на диск. Их несоблюдение может повлечь повреждение данных или диска.
  - Не подвергайте видеокамеру ударам или вибрации.
  - Не выключайте питание.
  - Не снимайте батарейный блок и не отсоединяйте адаптер переменного тока.
  - Не открывайте крышку диска.
- Когда в пункте 7 слегка нажимается кнопка PHOTO, изображение кратковременно замигает. Это не является неисправностью.
- Когда на дисплее ЖКД отображается индикация CAPTURE, невозможно выключить питание или нажать кнопку PHOTO.
- Время записи на диск может быть разным в зависимости от размера неподвижных изображений.

### Советы



- Объем записываемых данных может быть различным в зависимости от настроек качества и размера изображения, а также типа снимаемых изображений.
- Данные записи (дата/время или различные настройки, активизированные при записи) не отображаются во время записи. Однако они автоматически записываются на диск. Для отображения данных записи нажмите во время воспроизведения кнопку DATA CODE на пульте дистанционного управления (стр. 59).
- Угол обзора для неподвижных изображений немного больше, чем для фильмов (только DCR-DVD201E).
- Если оставить видеокамеру включенной при питании от батарейного блока на 5 минут, она автоматически отключится. Это предотвращает расход заряда батарейного блока и его износ. Снова включите питание, нажав на несколько секунд кнопку POWER. Автоматическое отключение питания можно отменить, установив для параметра [A. SHUT OFF] значение [NEVER] в меню  (SETUP MENU) на дисплее SETUP.
- Размер изображения не отображается на моделях DCR-DVD91E/DVD101E.

### Выбор размера и качества неподвижных изображений

#### Выбор качества неподвижных изображений

При записи неподвижных изображений можно выбрать качество [FINE] или [STANDARD].

Настройкой по умолчанию является [FINE].

- 1 Установите дисковый переключатель режимов в положение  (Неподвижное изображение).
- 2 Нажмите кнопку SETUP.
- 3 Выберите  (CAMERA SET) с помощью универсального переключателя.

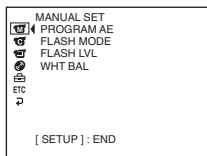

- 4 Выберите [QUALITY] с помощью универсального переключателя.

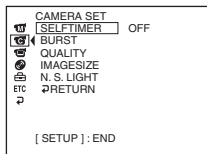

- 5 С помощью универсального переключателя выберите необходимый режим качества изображения.  
Объем записываемых данных различен в зависимости от настроек качества изображения.

#### Настройки качества изображения

##### FINE (FINE):

Используйте этот режим, если требуется выполнить запись высококачественных изображений. Изображения сжимаются примерно до 1/4 своего размера.

##### STANDARD (STD):

Это стандартный уровень качества для данной видеокамеры. Изображения сжимаются примерно до 1/10 своего размера.

- 6 Нажмите кнопку SETUP.  
Дисплей SETUP исчезнет с экрана ЖКД.



### Выбор размера неподвижных изображений (только для модели DCR-DVD201E)

Можно выбрать любое из 2 значений размера изображений 1152 × 864 или 640 × 480.

Настройкой по умолчанию является 1152 × 864.

- 1 Установите дисковый переключатель режимов в положение  (Неподвижное изображение).
- 2 Нажмите кнопку SETUP.

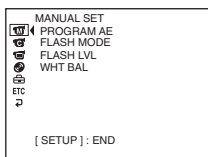

- 3 Выберите  (CAMERA SET) с помощью универсального переключателя.

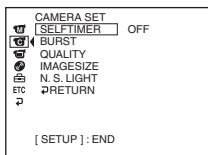

- 4 Выберите [IMAGESIZE] с помощью универсального переключателя.

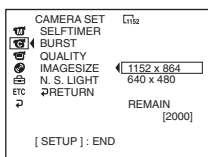

- 5 С помощью универсального переключателя выберите необходимый размер изображения.  
Индикатор изменяется в следующем порядке:



- 6 Нажмите кнопку SETUP.  
Дисплей SETUP исчезнет с экрана ЖКД.

#### Совет

Размер изображения равен 640 × 480 для DCR-DVD91E/DVD101E.

## Съемка неподвижных изображений

### Количество неподвижных изображений, которое можно записать на диск

Видеокамера выполняет сжатие данных изображения в формате JPEG (расширение .jpg).

По умолчанию файлу данных изображения присваивается следующее имя:

- 100-0001: это имя файла отображается на дисплее ЖКД видеокамеры.
- DSC00001.jpg: такое имя файла отображается на мониторе персонального компьютера.

Количество может быть различным в зависимости от настроек качества и размера изображения, а также типа снимаемых изображений.

Качество изображения	Размер изображения	Количество записываемых изображений*2		
		Диск DVD-RW VIDEO	VR	Диск DVD-R VIDEO
FINE	1152 × 864*1	2 250	2 250	2 150
	640 × 480	5 400	5 400	5 100
STANDARD	1152 × 864*1	4 300	4 350	4 100
	640 × 480	8 600	8 600	8 100

\*1 Только для модели DCR-DVD201E.

\*2 В приведенной таблице указано приблизительное количество записей. Численные значения приведены для одностороннего диска, для двустороннего диска их следует удвоить.

### Размер файла неподвижных изображений

Режим качества изображения	Размер файла	
	640 × 480	1152 × 864*1
FINE	150 КБ	500 КБ
STANDARD	60 КБ	200 КБ

В приведенной таблице указан приблизительный размер файла.

\*1 Только для модели DCR-DVD201E.

## Съемка неподвижных изображений

### Непрерывная съемка изображений (BURST, только для модели DCR-DVD201E)

Можно записывать изображения в непрерывном режиме, установив параметр [BURST].

#### **NORMAL**

Видеокамера снимает не более 4 неподвижных изображений размером 1152 × 864 или 12 неподвижных изображений размером 640 × 480 с интервалами приблизительно 0,7 сек.

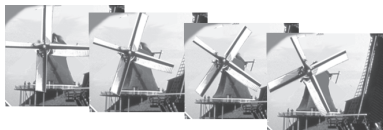

#### **EXP BRKTG (серия снимков с различной экспозицией) BRK**

Видеокамера автоматически снимает 3 изображения с разной экспозицией с интервалами примерно в 0,7 сек.



- 1 Установите дисковый переключатель режимов в положение  (Неподвижное изображение).
- 2 Нажмите кнопку **SETUP**.

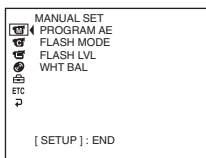

- 3 Выберите  (CAMERA SET) с помощью универсального переключателя.

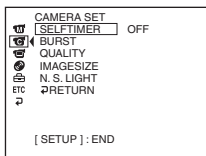

## Съемка неподвижных изображений

- 4 Выберите [BURST] с помощью универсального переключателя.

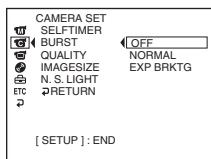

- 5 Выберите [NORMAL] или [EXP BRKTG] с помощью универсального переключателя.

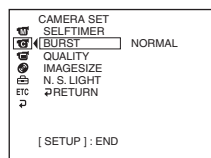

- 6 Нажмите кнопку SETUP.

Дисплей SETUP исчезнет с экрана ЖКД.

- 7 Нажмите кнопку PHOTO до конца.

Выполняется непрерывная запись изображений с учетом настроек, указанных выше.

В режиме [NORMAL] пока нажата кнопка PHOTO, выполняется непрерывная запись максимально возможного числа изображений.

### Примечания

- Запись максимального числа непрерывно снимаемых изображений может быть невозможной в зависимости от размера изображения и оставшейся емкости диска.
- Во время непрерывной съемки вспышка (приобретается дополнительно) отключается.
- Запись непрерывно снимаемых изображений на диск занимает больше времени, по сравнению с обычной съемкой. Снимите следующее неподвижное изображение, когда погаснет полосовой индикатор и индикатор ACCESS.

### Советы

- При съемке с использованием таймера самозапуска или пульта дистанционного управления выполняется автоматическая запись максимально возможного числа изображений.
- Эффект съемки с различной экспозицией может быть трудноразличим на экране ЖКД. Чтобы этот эффект стал заметен, рекомендуется подсоединить видеокамеру к телевизору или компьютеру.

# Регулировка экспозиции

## Регулировка экспозиции для объектов с задней подсветкой – BACK LIGHT

Если Вы выполняете съемку объекта с источником освещения позади объекта или же съемку объекта со светлым фоном, используйте функцию задней подсветки.

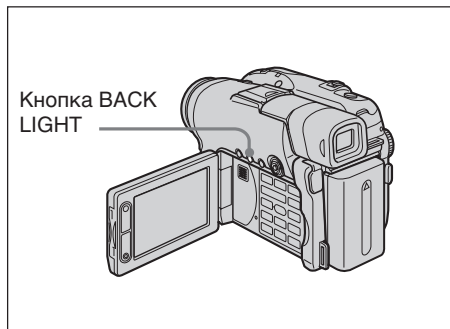

- 1 Установите дисковый переключатель режимов в положение (Фильм) или (Неподвижное изображение).
- 2 Нажмите кнопку BACK LIGHT. На экране ЖКД появится индикатор .

### Для отмены функции BACK LIGHT

Нажмите кнопку BACK LIGHT еще раз.

### Примечание

Если во время съемки с помощью функции BACK LIGHT нажать кнопку EXPOSURE, подсветка будет отключена.

## Регулировка экспозиции вручную

В следующих случаях следует выполнить регулировку экспозиции вручную:

- когда необходима точная настройка для объектов, снимаемых против света;
- когда объект слишком светлый по сравнению с фоном;
- при записи темных изображений (например, ночных сцен).

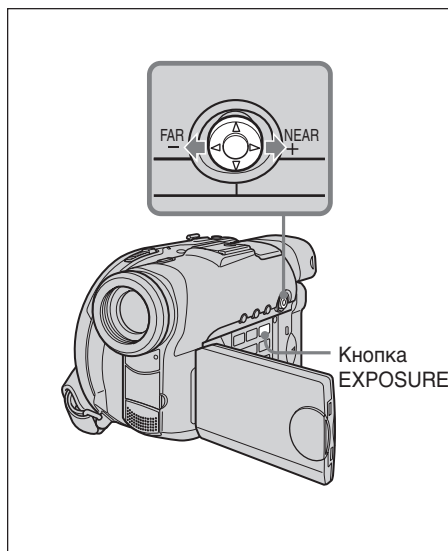

- 1 Установите дисковый переключатель режимов в положение (Фильм) или (Неподвижное изображение).
- 2 Нажмите кнопку EXPOSURE.

Появится индикатор экспозиции.

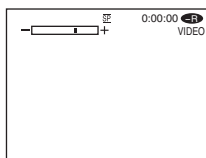

## Регулировка экспозиции

---

- 3** Отрегулируйте яркость с помощью универсального переключателя, как показано ниже.
- : темнее
  - +: ярче

### Для возврата к автоматической экспозиции

Нажмите кнопку EXPOSURE еще раз.

---

#### Примечания

- При регулировке экспозиции вручную не работают следующие функции:
  - Color Slow Shutter
  - BACK LIGHT
- Видеокамера автоматически возвращается в режим автоматической экспозиции в следующих случаях:
  - при изменении эффекта PROGRAM AE;
  - если во время ручной регулировки экспозиции передвинуть переключатель NIGHTSHOT PLUS в положение ON.

# Съемка в темноте – NightShot plus и т.д.

Применение функций, для которых используются инфракрасные лучи (например, NightShot plus, Super NightShot plus и Color Slow Shutter), полезно во время ночной съемки или при съемке объектов в темных местах.

С помощью функций NightShot plus и Super NightShot plus можно выполнять съемку фильмов, создавая светлую гамму, а с помощью функции Color Slow Shutter можно снимать фильмы с применением реалистичного цвета.

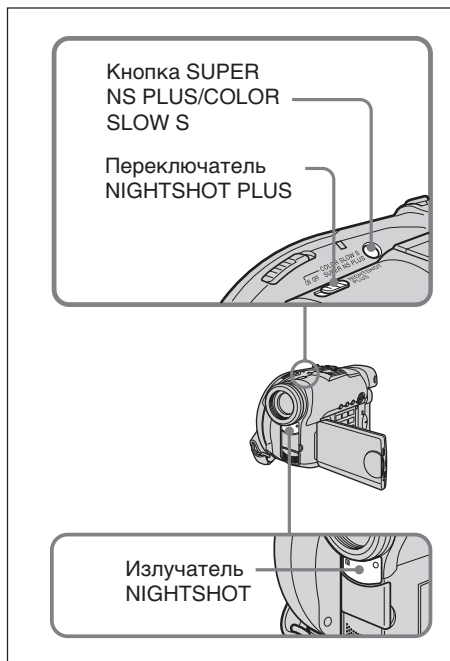

## Использование функции NightShot plus

- 1 Установите дисковый переключатель режимов в положение (Фильм) или (Неподвижное изображение).
- 2 Передвиньте переключатель NIGHTSHOT PLUS в положение ON. На дисплее ЖКД начнут мигать индикаторы и ["NIGHTSHOT PLUS"].

### Отмена функции NightShot plus

Передвиньте переключатель NIGHTSHOT PLUS в положение OFF.

## Примечания

- Не используйте функцию NightShot plus в ярко освещенных местах (например, на улице в дневное время). Это может привести к неисправности Вашей видеокамеры.
- Если фокусировка затруднена в автоматическом режиме при использовании функции NightShot plus, выполните фокусировку вручную.
- Во время съемки с использованием функции подсветки NightShot Light не переключайте пальцами излучатель инфракрасных лучей NightShot Light.
- При использовании функции NightShot plus невозможно использовать следующие функции:
  - Экспозиция
  - PROGRAM AE (индикатор мигает)
  - Баланс белого

## Использование функции Super NightShot plus

Режим Super NightShot plus позволяет сделать объекты более чем в 16 раз ярче, чем при выполнении съемки в режиме NightShot plus.

- 1 Установите дисковый переключатель режимов в положение (Фильм).
- 2 Передвиньте переключатель NIGHTSHOT PLUS в положение ON.
- 3 Нажмите кнопку SUPER NS PLUS. На дисплее ЖКД начнут мигать индикаторы и ["SUPER NIGHTSHOT PLUS"].

### Отмена функции Super NightShot plus

Нажмите кнопку SUPER NS PLUS еще раз.

## Примечания

- Невозможно использовать функцию Super NightShot plus для записи неподвижных изображений.
- При использовании функции Super NightShot plus скорость затвора регулируется автоматически в соответствии с освещенностью. В эти моменты скорость движущегося изображения может замедляться.
- При использовании функции Super NightShot plus невозможно использовать следующие функции:
  - Фейдер
  - Экспозиция
  - Цифровой эффект
  - PROGRAM AE
  - Баланс белого

### Использование функции NightShot Light

Изображение станет четче, если включить функцию NightShot Light.

Лучи подсветки NightShot Light являются инфракрасными и поэтому невидимыми.

Максимальное расстояние для съемки при использовании функции NightShot Light равно примерно 3 м.

Для включения функции NightShot Light установите для параметра  (CAMERA SET) - [N.S.LIGHT] значение [ON] на дисплее SETUP.

По умолчанию установлено значение [ON].



• При использовании функции Color Slow Shutter невозможно использовать следующие функции:

- Фейдер
- Экспозиция
- Цифровой эффект
- PROGRAM AE

### Использование функции Color Slow Shutter

С помощью функции Color Slow Shutter можно выполнять запись цветных изображений в темных местах.

Возможно, функция Color Slow Shutter не будет работать надлежащим образом в полной темноте.

- 1** Установите дисковый переключатель режимов в положение  (Фильм).
- 2** Передвиньте переключатель NIGHTSHOT PLUS в положение OFF.
- 3** Нажмите кнопку COLOR SLOW S.  
На дисплее ЖКД начнут мигать индикаторы  и [COLOR SLOW SHUTTER].

### Отмена функции Color Slow Shutter

Нажмите кнопку COLOR SLOW S еще раз, чтобы исчез индикатор .

### Примечания

- Невозможно использовать функцию Color Slow Shutter для записи неподвижных изображений.
- При использовании функции Color Slow Shutter скорость затвора регулируется автоматически в соответствии с освещенностью. В эти моменты скорость движущегося изображения может замедляться.



# Запись по таймеру самозапуска

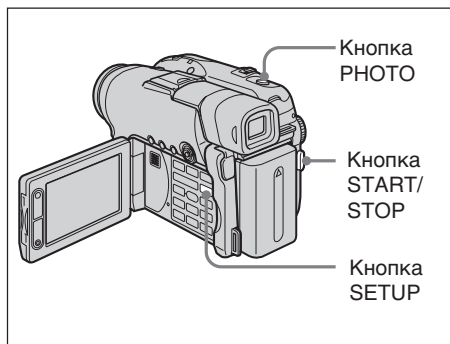

## О съемке фильмов

- 1 Установите дисковый переключатель режимов в положение (Фильм).
- 2 Нажмите кнопку SETUP.
- 3 Выберите (CAMERA SET) с помощью универсального переключателя.
- 4 Выберите [SELFTIMER] с помощью универсального переключателя.

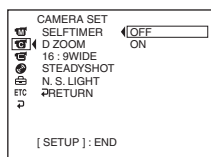

- 5 Выберите параметр [ON] с помощью универсального переключателя.
- 6 Нажмите кнопку SETUP.  
Дисплей SETUP исчезнет с экрана ЖКД, и отобразится индикатор (таймер самозапуска).
- 7 Нажмите кнопку START/STOP.  
Таймер самозапуска начнет обратный отсчет с зуммерным сигналом. В течение 2 последних секунд обратного отсчета зуммерный сигнал будет звучать чаще, а затем автоматически начнется запись по истечении 10 секунд после нажатия кнопки START/STOP.

## О съемке неподвижных изображений

- 1 Установите дисковый переключатель режимов в положение (Неподвижное изображение), затем выполните пункты со 2 по 6.
- 2 Нажмите кнопку PHOTO до конца.  
Таймер самозапуска начнет обратный отсчет с зуммерным сигналом. В течение 2 последних секунд обратного отсчета зуммерный сигнал будет звучать чаще, а затем автоматически начнется запись по истечении 10 секунд после нажатия кнопки PHOTO.

## Отмена таймера самозапуска

В режиме ожидания установите для (CAMERA SET) - [SELFTIMER] значение [OFF] на дисплее SETUP.

## Примечания

- По окончании записи в режиме таймера самозапуска функция таймера самозапуска будет автоматически отменена.
- Таймер самозапуска можно установить только в режиме ожидания.
- При съемке неподвижных изображений нельзя остановить обратный отсчет, нажав кнопку PHOTO.

## Совет

Для остановки обратного отсчета во время съемки фильма нажмите кнопку START/STOP.

Для повторного запуска обратного отсчета нажмите кнопку START/STOP еще раз.

# Съемка для дальнейшего просмотра на широкоэкранном телевизоре – Режим 16:9

Можно записывать широкоформатное изображение 16:9 для просмотра на широкоэкранном телевизоре формата 16:9 (16:9WIDE).

Во время записи в режиме 16:9WIDE [a] на дисплее ЖКД появятся черные полосы. Изображение при воспроизведении на телевизоре с обычным экраном [b] или на широкоэкранном телевизоре [c] будет сжато по длине. При установке экранного режима широкоэкранного телевизора в полноэкранный режим можно наблюдать изображения нормального размера [d]. Более подробные сведения можно найти в инструкциях по эксплуатации телевизора.

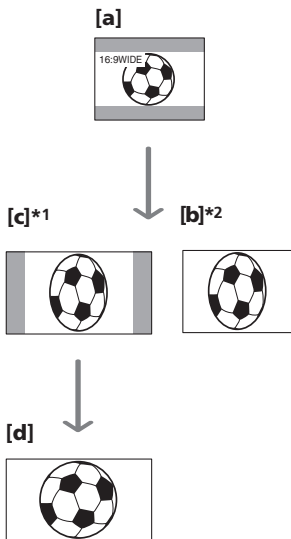

\*1 Если режим 16:9 переключить в полноэкранный режим, изображение на экране телевизора будет отображаться правильно.

\*2 При воспроизведении на обычном телевизоре (режим 4:3) изображение может быть сжато. При воспроизведении в режиме 16:9 изображение отображается так, как оно отображалось на экране ЖКД или в видеоискателе.

1 Установите дисковый переключатель режимов в положение (Фильм).

2 Нажмите кнопку SETUP.

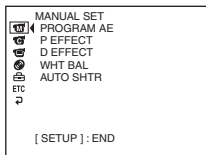

3 Выберите (CAMERA SET) с помощью универсального переключателя.

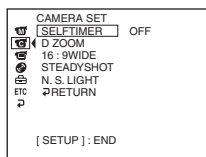

4 Выберите параметр [16:9WIDE], используя универсальный переключатель.

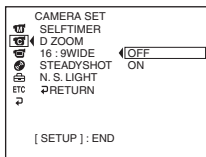

5 Выберите значение [ON] с помощью универсального переключателя.

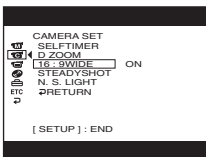

6 Нажмите кнопку SETUP.  
Дисплей SETUP исчезнет с экрана ЖКД.

## Отмена режима 16:9

Установите для параметра [16:9WIDE] значение [OFF] в пункте 5.

## Съемка для дальнейшего просмотра на широкоэкранном телевизоре – Режим 16:9

---



### Примечания

- Во время записи в режиме 16:9 невозможно выбрать режим [OLD MOVIE] (стр. 54).
- Если выбран режим VIDEO, то при установке значения [LP] будет отменен режим 16:9.
- Если фильм записан в формате 16:9, его невозможно изменить на обычный формат.

# Регулировка баланса белого вручную

Обычно баланс белого настраивается автоматически. Его ручную регулировку следует выполнять в следующих случаях:

- при съемке в местах, где часто меняются условия освещенности, например на вечеринке;
- при съемке ночных сцен и неоновых вывесок.

- 1 Установите дисковый переключатель режимов в положение  (Фильм) или  (Неподвижное изображение).
- 2 Нажмите кнопку SETUP.
- 3 Используя универсальный переключатель, выберите  (MANUAL SET).

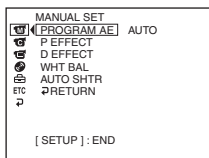

- 4 Выберите параметр [WHT BAL] с помощью универсального переключателя.

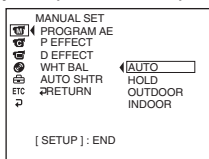

- 5 С помощью универсального переключателя выберите необходимый уровень баланса белого.

**HOLD :**

запись одноцветного объекта или фона

 **(OUTDOOR) :**

- запись заката/восхода солнца: сразу после заката или непосредственно перед восходом солнца
- запись неоновых вывесок, фейерверков
- при освещении лампами дневного света или аналогичными им

 **(INDOOR) :**

- при быстро меняющихся условиях освещения
- при записи в студии с телевизионным освещением
- при освещении объекта натриевой или ртутной лампой

- 6 Нажмите кнопку SETUP.  
Дисплей SETUP исчезнет с экрана ЖКД.

## Возврат к автоматическому режиму баланса белого

Установите для  (MANUAL SET) - [WHT BAL] значение [AUTO] на дисплее SETUP.

## Примечания

- В режиме баланса белого [HOLD] установите для баланса белого значение [AUTO], а через несколько секунд снова установите значение [HOLD]:
  - если изменяется значение параметра [PROGRAM AE];
  - если видеокамера выносится из помещения на улицу или наоборот.
- Если источник питания будет отключен более чем на пять минут, для функции баланса белого будет автоматически установлено значение [AUTO].

## Советы

- Во время съемки изображения в студии с освещением от видеофонаря (приобретается отдельно), запись рекомендуется выполнять в режиме [INDOOR].
- При записи в условиях освещения лампами дневного света используйте режим [AUTO] или [HOLD]. Возможно, в режиме [INDOOR] видеокамере не удастся отрегулировать баланс белого надлежащим образом.
- После включения питания для выполнения оптимальной регулировки в автоматическом режиме баланса белого направляйте видеокамеру на белый объект в течение 10 секунд в следующих случаях:
  - после замены батарейного блока;
  - при перемещении видеокамеры из помещения на улицу с сохранением экспозиции, и наоборот.
- При установке переключателя NIGHTSHOT PLUS в положение ON для баланса белого восстанавливается значение [AUTO].

# Способы съемки в различных условиях – PROGRAM AE

## SPOTLIGHT\*1

Этот эффект используется, например, чтобы лица людей не выглядели слишком бледными при съемке в условиях яркого освещения.

## PORTRAIT (размытый портретный режим)

Этот эффект оттеняет снимаемый объект, создавая мягкий фон при съемке, например людей или цветов.

## SPORTS (спортивные состязания)\*1

Этот эффект позволяет свести к минимуму дрожание камеры при съемке быстро движущихся объектов, например при игре в теннис или гольф.

## BEACH&SKI\*1

Препятствует затемнению лиц при съемке в сильно освещенных местах или в лучах отраженного света, например на летнем пляже или на покрытом снегом лыжном склоне.

## SUNSETMOON (закат солнца и лунное освещение)\*2

Этот эффект позволяет точно передать атмосферу при съемке солнечных закатов, общих ночных видов, фейерверков и неоновых реклам.

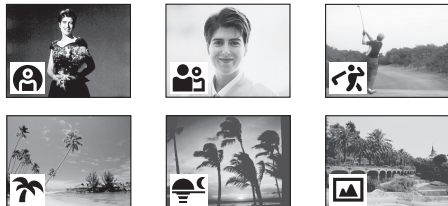

## LANDSCAPE\*2

Этот эффект применяется при съемке удаленных объектов, например гор, и предотвращает фокусировку видеокамеры на стекло или металлическую решетку, если выполняется съемка объекта позади стекла или экрана.



\*1 Видеокамера фокусируется только на объекты, находящиеся на среднем и дальнем расстояниях.

\*2 Видеокамера фокусируется только на удаленные объекты.

1 Установите дисковый переключатель режимов в положение  (Фильм) или  (Неподвижное изображение).

2 Нажмите кнопку SETUP.

3 Используя универсальный переключатель, выберите  (MANUAL SET).

4 Используя универсальный переключатель, выберите параметр [PROGRAM AE].

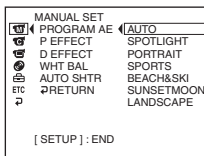

5 Выберите необходимый эффект с помощью универсального переключателя.

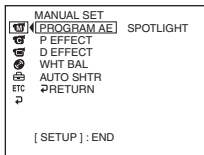

6 Нажмите кнопку SETUP.

Дисплей SETUP исчезнет с экрана ЖКД.

## Отмена функции PROGRAM AE

Установите для параметра [PROGRAM AE] значение [AUTO] в пункте 5.

## Примечания

- При использовании функции PROGRAM AE не работают следующие функции:
  - Color Slow Shutter
  - OLD MOVIE
- Если для параметра NIGHTSHOT PLUS установлено значение ON, функция PROGRAM AE не будет работать (индикатор мигает).
- Невозможно использовать функцию [SPORTS] для записи неподвижных изображений (индикатор мигает).

# Фокусировка вручную

Можно выполнить фокусировку вручную в соответствии с условиями, в которых выполняется запись.



Используйте данную функцию в следующих случаях:

- для записи объекта через стекло окна, закапанное дождем;
- для записи объекта с горизонтальными полосами;
- для записи объекта, слабо контрастирующего с фоном, на котором он находится;
- при необходимости фокусировки на объекте заднего плана;

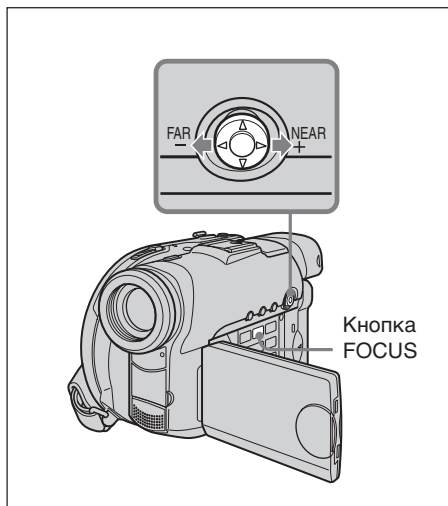

- для записи стационарного объекта с использованием штатива.



- 1** Установите дисковый переключатель режимов в положение  (Фильм) или  (Неподвижное изображение).
- 2** Нажмите кнопку FOCUS.  
На дисплее появится индикатор  (ручная фокусировка).
- 3** Просматривая изображение на экране ЖКД или в видоискателе, выполните фокусировку с помощью универсального переключателя.

## Возврат к автоматической фокусировке

Нажмите кнопку FOCUS еще раз.

## Съемка удаленных объектов

Поверните дисковый переключатель в положение FAR, чтобы на экране появился индикатор ▲.

Фокусировка устанавливается на максимально удаленные объекты.

## Советы

- Фокусировку на объектах удобнее осуществлять, если после регулировки фокуса в режиме “Т” (телефото) выполнить регулировку наезда камеры для съемки в режиме “W” (телевик).
- Если съемка выполняется близко к объекту, фокусировку следует выполнять на предельных значениях режима “W” (телевик).
- Индикатор  изменяется следующим образом:
  - ▲ при записи удаленного объекта;
  - ● если объект находится слишком близко для выполнения фокусировки.

# Съемка с использованием специальных эффектов

## Использование фейдера (только при съемке фильмов)

Можно выполнять плавное введение и выведение изображения, чтобы придать фильму более профессиональный вид.

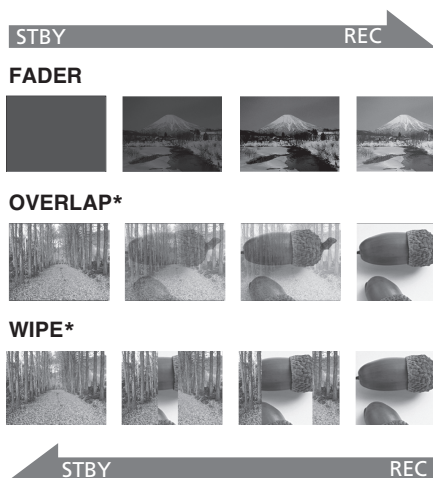

\* Только для плавного введения

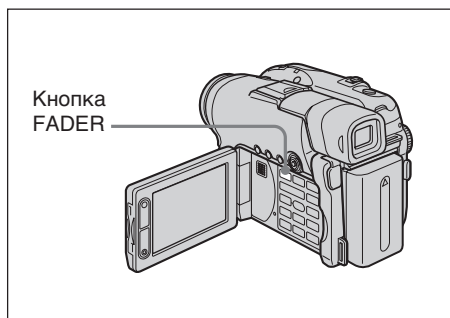

**1** Установите дисковый переключатель режимов в положение (Фильм).

**2 При введении изображения**

В режиме ожидания нажмите кнопку FADER, пока не появится нужный индикатор фейдера.

**При выведении изображения**

В режиме записи нажимайте кнопку FADER.

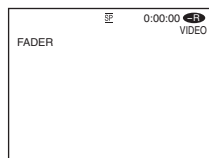

Индикатор изменяется в следующем порядке:

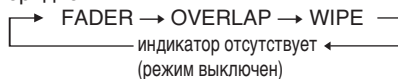

Режим фейдера, выбранный в последнюю очередь, будет отображен первым.

**3** Нажмите кнопку START/STOP.

Индикатор фейдера перестанет мигать и будет гореть постоянно.

По завершении плавного введения и выведения изображения индикатор фейдера исчезнет.

## Отмена режима фейдера

В пункте 2, нажимайте кнопку FADER, пока не исчезнет индикатор фейдера.

### Примечания

- При использовании функции фейдера нельзя использовать следующие функции. Также при использовании следующих функций невозможно использовать функцию фейдера.
  - Цифровой эффект
  - Super NightShot plus
  - Color Slow Shutter
- Появление индикаторов OVERLAP или WIPE в режиме ожидания означает, что видеокамера автоматически сохраняет записанное изображение на диск. В процессе сохранения изображения индикатор часто мигает, а воспроизводимое изображение временно исчезает.

## Съемка с использованием специальных эффектов

### Использование специальных эффектов – Эффект изображения/Цифровой эффект

Вы можете выполнять обработку фильмов цифровым методом для получения специальных эффектов, как в кинофильмах или в телепередачах.

#### Эффект изображения

- SEPIA:** Изображение будет отображаться в цвете сепия.
- B&W:** Изображение будет отображаться в монохромном режиме (черно-белым).
- PASTEL:** Изображение будет представлено в пастельных тонах.
- MOSAIC:** Изображение будет иметь мозаичную структуру.

#### PASTEL



#### MOSAIC



#### Цифровой эффект

##### LUMI.(ключ яркости):

Замена светлых мест неподвижного изображения на движущиеся изображения.





##### OLD MOVIE:

Можно выполнить съемку с эффектом старинного кино. Видеокамера автоматически выполнит запись изображений в режиме letterbox для всех размеров экранов с использованием цвета сепии и низкой скорости затвора.

**1** Установите дисковый переключатель режимов в положение  (Фильм).

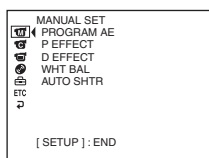
**2** Нажмите кнопку **SETUP**.



**3** Выберите  (MANUAL SET) с помощью универсального переключателя.

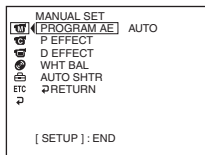

**4** Выберите параметр [P EFFECT] или [D EFFECT] с помощью универсального переключателя.

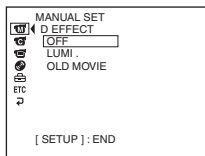

**5** Выберите необходимый эффект с помощью универсального переключателя. В режиме [LUMI.] при нажатии кнопки multi-selector неподвижное изображение, отображаемое в этот момент на экране, записывается в память. Отрегулируйте степень замены неподвижного изображения фильмом с помощью кнопок ◀ (уменьшить степень)/▶ (увеличить степень).

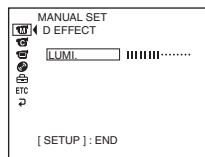

**Полоски:** отображаются только в режиме LUMI.

**6** Нажмите кнопку **SETUP**.  
Дисплей **SETUP** исчезнет с экрана ЖКД.

#### Отмена эффекта

Установите для параметра [P EFFECT] или [D EFFECT] значение [OFF] в пункте 5.

#### Примечания

- Следующие функции не работают при использовании цифрового эффекта:
  - Фейдер
  - Super NightShot plus
  - Color Slow Shutter
- При использовании эффекта изображения невозможно выбрать режим OLD MOVIE.
- В режиме OLD MOVIE не работают следующие функции:
  - Режим 16:9
  - Эффект изображения
  - PROGRAM AE



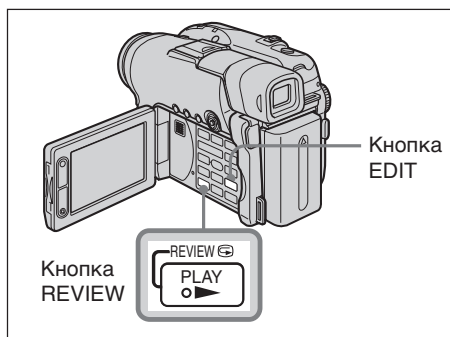

# Просмотр/удаление последнего эпизода



## Просмотр последнего эпизода – Просмотр

Можно быстро просмотреть последний записанный эпизод.

- 1 Установите дисковый переключатель режимов в положение  (Фильм) или  (Неподвижное изображение).
- 2 Нажмите кнопку REVIEW . Начнется воспроизведение последнего эпизода.



### Возврат в режим записи

Нажмите кнопку REVIEW еще раз.

### Примечание

Данные записи (DATA CODE) не отображаются на дисплее просмотра.

### Совет

При просмотре неподвижных изображений, записанных в непрерывном режиме (BURST, только для модели DCR-DVD201E), переход по изображениям вперед/назад выполняется с помощью кнопок  .

## Удаление последнего эпизода (только для дисков DVD-RW)

Если просмотренный эпизод не требуется сохранять, его можно сразу удалить.

- 1 Во время просмотра нажмите кнопку EDIT. Отобразится дисплей для подтверждения удаления.



- 2 Выберите параметр [EXEC.] с помощью универсального переключателя. Последний эпизод будет удален.

## Отмена операции удаления

Выберите  [RET.] в пункте 2.

### Примечания

- Последний эпизод можно удалить только в том случае, если он был записан на диске DVD-RW. Данные, записанные на диск DVD-R, удалить невозможно.
- Можно удалить эпизод, который был записан непосредственно до этого. Если запись выполнена в режиме VR, можно удалить любой эпизод. См. раздел “Удаление фильмов/неподвижных изображений” на стр. 89.
- При удалении неподвижных изображений, записанных в непрерывном режиме (BURST, только для модели DCR-DVD201E), удаляются сразу все изображения. При записи в режиме VR, можно удалить отдельные неподвижные изображения. См. раздел “Удаление фильмов/неподвижных изображений” на стр. 89.
- В следующих случаях последний эпизод невозможно удалить.
  - Если изменено положение дискового переключателя режимов.
  - Если выключено питание.
  - Если извлечен диск.

# Воспроизведение диска на видеокамере

## Выбор и просмотр записи – Визуальный указатель

Записанные эпизоды отображаются в виде списка на дисплее Визуальный указатель. Используя этот удобный указатель, можно быстро найти нужный эпизод. Если воспроизведение ведется при закрытой панели экрана ЖКД, то изображение контролируется по видоискателю. Вы можете контролировать воспроизведение с помощью пульта дистанционного управления, прилагаемого к этой видеокамере.

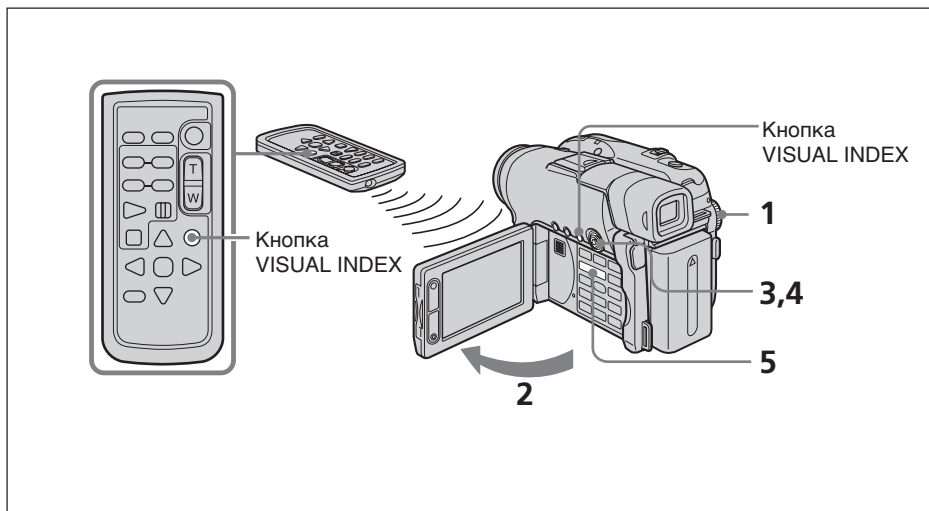

Для активации пульта дистанционного управления удалите изоляционную вкладку (стр. 143).

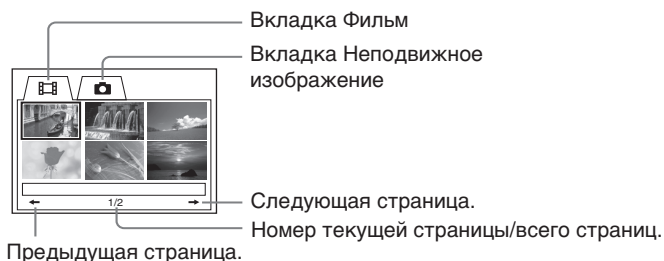

- 1** Установите дисковый переключатель режимов в положение  (Воспроизведение/Монтаж).
- 2** Откройте экран ЖКД. Отобразится дисплей Визуальный указатель.



## Воспроизведение диска на видеокамере

- 3** Выберите вкладку  (Фильм) или  (Неподвижное изображение) с помощью универсального переключателя в соответствии с типом эпизода, который требуется воспроизвести. На экране отобразится список миниатюрных изображений.

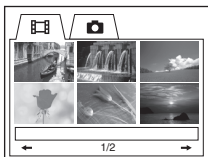

- 4** С помощью универсального переключателя выберите необходимые эпизоды. При выборе фильма начнется его воспроизведение, которое будет продолжаться до последнего эпизода этого фильма. При выборе неподвижного изображения оно отобразится в полноэкранном режиме.



- 5** Отрегулируйте громкость воспроизводимого фильма, нажимая кнопки VOL +/- . При закрытии экрана ЖКД звук отключается.

### Совет



Если в пункте 2 не отобразится дисплей Визуальный указатель, нажмите кнопку VISUAL INDEX.

### Возврат к дисплею Визуальный указатель

Нажмите кнопку VISUAL INDEX еще раз.

### Остановка воспроизведения

Нажмите кнопку .

При нажатии кнопки  воспроизведение начнется с того места, где была нажата кнопка .

## Воспроизведение диска на видеокамере

### Различные режимы воспроизведения

#### Фильмы

В различных режимах воспроизведения звук отключается.

#### Установка паузы во время воспроизведения (просмотр неподвижного изображения)

Во время воспроизведения нажмите кнопку **||**. Чтобы возобновить обычный режим воспроизведения, нажмите кнопку **||** еще раз.

#### Переход к следующему эпизоду

Во время воспроизведения нажмите кнопку **▶▶**.

#### Возврат к началу эпизода

Во время воспроизведения нажмите кнопку **◀◀**.

#### Воспроизведение предыдущего эпизода

Во время воспроизведения несколько раз нажмите кнопку **◀◀**.

#### Поиск нужного эпизода при просмотре изображения

В режиме воспроизведения нажмите и удерживайте кнопку **◀◀** или **▶▶**. Для перехода в обычный режим воспроизведения отпустите кнопку.

Нажмите кнопку **◀◀** или **▶▶** на пульте дистанционного управления.\*

При нажатии кнопка **◀◀** или **▶▶** скорость воспроизведения переключается между значениями 5x и 10x.

#### Просмотр изображения на замедленной скорости (замедленное воспроизведение)

Во время паузы воспроизведения нажмите кнопку **⏪** на пульте дистанционного управления.\* Для замедленного воспроизведения в обратном направлении нажмите кнопку **◀◀** на пульте дистанционного управления.\* Воспроизведение в обратном направлении выполняется со скоростью один кадр в полсекунды.

\* Чтобы возобновить обычный режим воспроизведения, нажмите кнопку **▶**.

#### Неподвижные изображения

##### Отображение следующего изображения

Нажмите кнопку **▶▶**.

##### Отображение предыдущего изображения

Нажмите кнопку **◀◀**.

#### [Обозначения кнопок]

Обозначения кнопок на видеокамере отличаются от обозначений на пульте дистанционного управления.

##### Обозначения кнопок на видеокамере:

<b>▶</b>	воспроизведение
<b>  </b>	пауза
<b>■</b>	стоп
<b>▶▶</b>	следующий
<b>◀◀</b>	предыдущий

##### Обозначения кнопок на пульте дистанционного управления:

<b>▶</b>	воспроизведение
<b>  </b>	пауза
<b>■</b>	стоп
<b>▶▶</b>	следующий
<b>◀◀</b>	предыдущий
<b>⏪</b>	сканировать/замедленно (вперед)
<b>◀◀</b>	сканировать/замедленно (назад)

#### Примечание

Для переключения изображения из режима воспроизведения в режим перемотки вперед/назад и наоборот может потребоваться некоторое время.

### Отображение экранных индикаторов во время воспроизведения – Отображение

Нажмите кнопку DISPLAY/BATT INFO на видеокамере или DISPLAY на пульте дистанционного управления.

При нажатии кнопки индикаторы включаются или выключаются.

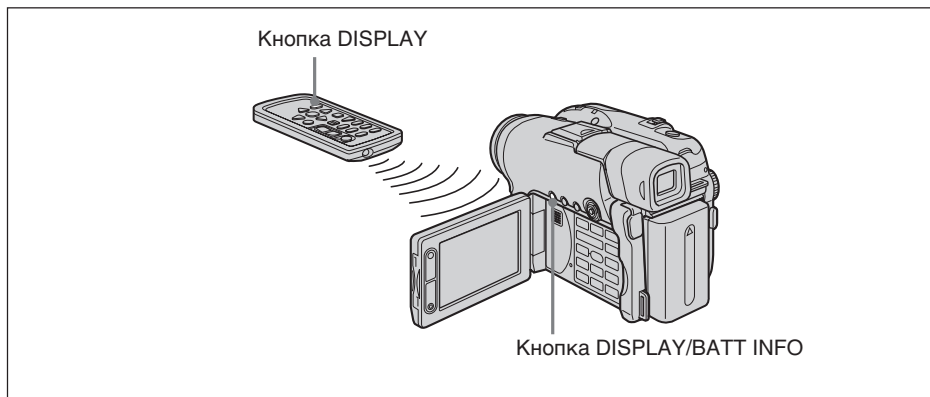

#### Отображение даты, времени и различных установок

Видеокамера автоматически записывает на диск не только изображения, но и данные о записи (дата/время и различные установки) (**Код данных**).

Чтобы отобразить на экране и дату/время, и код данных, установите для [ETC] (OTHERS) – [DATA CODE] значение [DATE/CAM] на дисплее SETUP.

#### Изменение даты, времени и различных установок

Нажмите кнопку DATA CODE на пульте дистанционного управления во время воспроизведения.

Индикация будет изменяться следующим образом:

дата/время → различные установки (SteadyShot, баланс белого, усиление, скорость затвора, величина диафрагмы, экспозиция) → без индикации

#### Дата/время

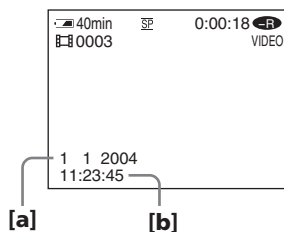

[a] дата

[b] время

## Воспроизведение диска на видеокамере

### Различные установки (фильм)

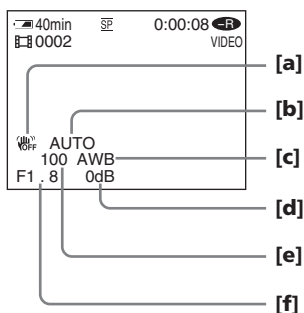

- [a] Функция SteadyShot OFF
- [b] Экспозиция
- [c] Баланс белого
- [d] Усиление
- [e] Скорость затвора
- [f] Величина диафрагмы

### Различные установки (неподвижное изображение)

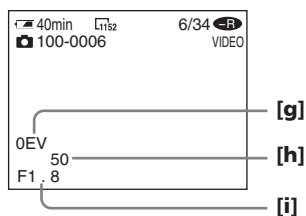

- [g] Значение экспозиции
- [h] Скорость затвора
- [i] Величина диафрагмы

### Советы

- В следующих случаях при использовании кода данных во время воспроизведения появляются черточки (--- ---):
  - данные на диске невозможно прочесть из-за наличия на нем повреждений или помех;
  - запись на диске была сделана через гнездо AUDIO/VIDEO.
- Код данных будет отображаться на экране телевизора, если подключить видеокамеру к телевизору.

### Увеличение записанных изображений – PB ZOOM (увеличение при воспроизведении)

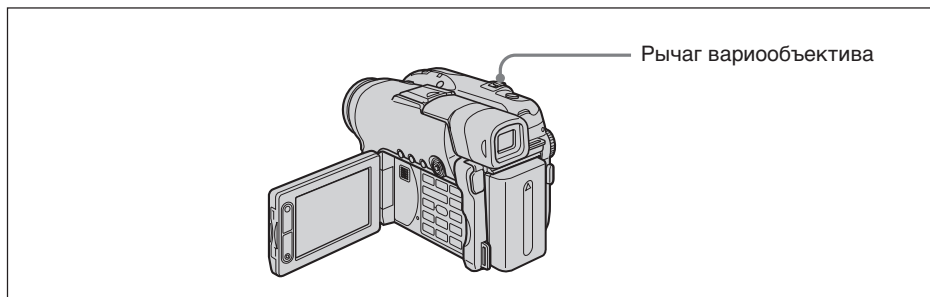

- 1 Передвиньте рычаг приводного вариообъектива при использовании режима воспроизведения, а также паузы воспроизведения или просмотра.  
Можно выбрать значение увеличения в диапазоне приближ. от 1,1× до 5×.  
W : уменьшение коэффициента масштабирования  
T : увеличение коэффициента масштабирования
- 2 Увеличенное изображение можно перемещать в нужном направлении с помощью универсального переключателя.

#### Отмена функции PB ZOOM

Нажмите кнопку в центре универсального переключателя.  
Можно также отменить функцию PB ZOOM, передвинув рычаг приводного вариообъектива в направлении символа W до упора.

#### Примечания

- С помощью функции PB ZOOM нельзя видоизменять эпизоды, получаемые на входе от других устройств.
- Невозможно переместить невидимую после увеличения часть увеличенного изображения (расположенную по краям) в центр дисплея.

#### Советы

- Невозможно выполнить запись изображений на диск, находящийся в видеокамере, если выполнена обработка изображения с помощью функции PB ZOOM. Однако эти изображения можно записать на видеомаягнитофон, используя видеокамеру в качестве видеоплеера.
- Функцию PB ZOOM можно использовать в режиме ускоренной перемотки вперед, перемотки назад и замедленного воспроизведения.
- Отмена функции PB ZOOM происходит при выборе другого эпизода с помощью кнопок **◀◀ / ▶▶**.

### Автоматическое воспроизведение неподвижных изображений – Показ слайдов

Можно воспроизвести все неподвижные изображения, записанные на диске, в автоматическом режиме.

- 1 Установите дисковый переключатель режимов в положение  (Воспроизведение/Монтаж).
- 2 Нажмите кнопку SETUP.

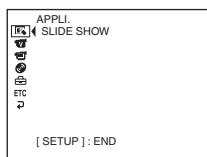

- 3 Выберите  (APPLI.) с помощью универсального переключателя.

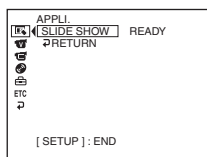



- 4 Выберите [SLIDE SHOW] с помощью универсального переключателя.



- 5 Нажмите кнопку в центре универсального переключателя.  
Начнется последовательное воспроизведение неподвижных изображений. Когда все изображения будут воспроизведены, воспроизведение прекратится.

#### Показ слайдов, начиная с определенного изображения

Выберите нужное изображение с помощью кнопок  /  после выполнения действий пункта 4.

Показ слайдов начнется с выбранного изображения и завершится, когда будут воспроизведены все изображения.

#### Отмена показа слайдов

Нажмите кнопку SETUP.

#### Установка паузы во время показа слайдов

Нажмите кнопку в центре универсального переключателя. Для повторного запуска показа слайдов нажмите эту кнопку еще раз.



# Просмотр записей на телевизоре

Чтобы воспроизвести изображение на экране телевизора, подсоедините телевизор к видеокамере с помощью соединительного кабеля аудио/видео, который прилагается к видеокамере. Кнопками видеоконтроля можно оперировать таким же образом, как и при просмотре воспроизводимого изображения на дисплее ЖКД. При работе с телевизором рекомендуется подключить видеокамеру к сетевой розетке с помощью адаптера переменного тока (стр. 18). См. инструкцию по эксплуатации телевизора.

Откройте крышку отсека разъемов. Подсоедините видеокамеру к телевизору с помощью соединительного кабеля аудио/видео, который прилагается к видеокамере. Затем установите селектор TV/VCR на телевизоре в положение VCR.

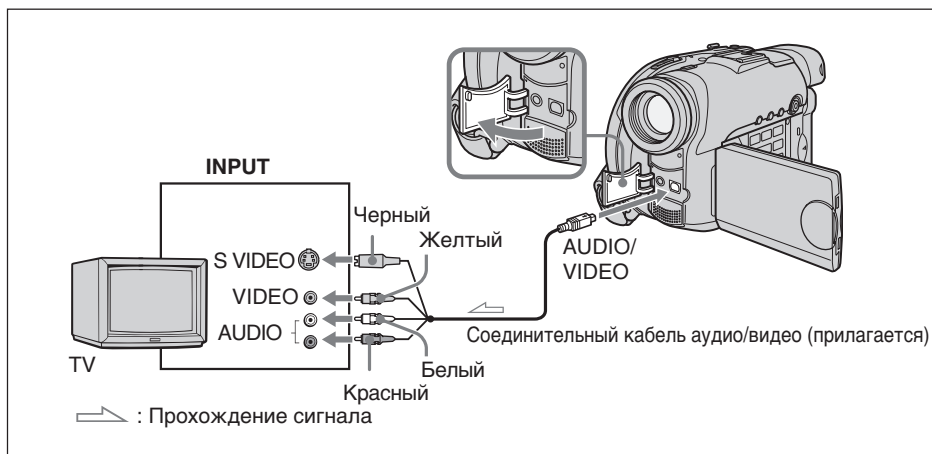

Прилагаемый соединительный кабель аудио/видео оборудован разъемом S video и видеостекером. В зависимости от телевизора или видеомагнитофона используйте стекер S video или видеостекер.

## Если телевизор уже подсоединен к видеомагнитофону

Подсоедините видеокамеру ко входному гнезду LINE IN на видеомагнитофоне с помощью соединительного кабеля аудио/видео, который прилагается к видеокамере. Установите селектор входного сигнала на видеомагнитофоне в положение LINE.

## Если телевизор или видеомагнитофон монофонического типа

Подключите желтый стекер соединительного кабеля аудио/видео к входному гнезду видеосигнала, а белый или красный стекер к входному гнезду звукового сигнала на видеомагнитофоне или телевизоре. При подключении белого стекера будет слышен левый звуковой сигнал L, при подключении красного - правый звуковой сигнал R.

## Если телевизор/видеомагнитофон оснащен 21-штырьковым разъемом (EUROCONNECTOR)

Используйте 21-контактный переходник, который прилагается к видеокамере. Этот адаптер используется исключительно для вывода.

Только модели со знаком **CE** на нижней стороне

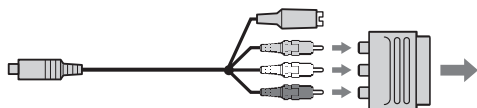

### Советы

- Подключение через гнездо S video обеспечивает более высокое качество изображения. Если на устройстве, к которому выполняется подключение, имеется гнездо S video, подсоедините штекер S video к этому гнезду вместо подсоединения желтого штекера видео. Если подсоединен только штекер S Video, звук выводиться не будет.
- Для отключения индикаторов на экране телевизора установите для параметра [DISPLAY] значение [V-OUT/LCD] в пункте  (OTHERS) на дисплее SETUP (стр. 116). Затем нажмите кнопку DISPLAY/BATT INFO на видеокамере. Для включения индикаторов еще раз нажмите кнопку DISPLAY/BATT INFO на видеокамере.

## Закрытие сессий диска

Чтобы иметь возможность воспроизводить записанный диск на других проигрывателях. При закрытии сессий записанный диск становится совместимым с проигрывателями DVD-Video, что позволяет воспроизводить его на таких устройствах, как проигрыватели DVD.

Следует помнить, что нельзя записывать дополнительные материалы на дисках, на которых было выполнено закрытие сессий, в режиме VIDEO. Однако можно выполнить запись на диск еще раз, если для него были открыты сессии при использовании дисков DVD-RW.

На некоторых проигрывателях невозможно воспроизвести диски, записанные в режиме VR. Прежде чем начать запись диска на видеокамере, убедитесь, что он совместим с имеющимися проигрывателями для воспроизведения. Подробные сведения см. в инструкциях по эксплуатации, прилагаемых к проигрывателю.

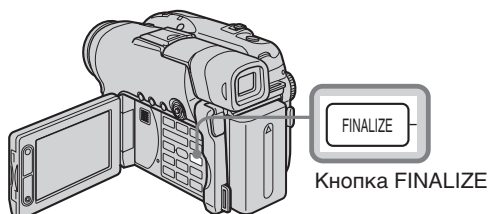

### Примечания

- Избегайте сотрясения или вибрации видеокамеры во время процедуры закрытия сессий диска.
- Во время закрытия сессий диска не отсоединяйте адаптер переменного тока, иначе диск может быть поврежден. Если потребуется отсоединить адаптер переменного тока, убедитесь, что видеокамера выключена (питание не подается), и отсоедините адаптер после того, как индикатор POWER/CHG погаснет. Если в дальнейшем подсоединить адаптер переменного тока и включить питание, закрытие сессий диска будет возобновлено. Нельзя извлекать диск, пока не будет завершена процедура закрытия сессий диска.

Поместите видеокамеру на устойчивую поверхность. Для закрытия сессий диска требуется время приблизительно от одной минуты до нескольких часов. Чем меньше объем записанного материала, тем дольше будет длиться закрытие сессий диска.

- 1 Подсоедините адаптер переменного тока к гнезду DC IN на видеокамере, затем подсоедините кабель питания к сетевой розетке.
- 2 Включите питание, нажав на несколько секунд кнопку POWER.
- 3 Нажмите кнопку FINALIZE.  
На экране ЖКД появится дисплей [FINALIZE].

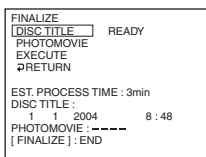

Если потребуется изменить название диска, выберите параметр [DISC TITLE] с помощью универсального переключателя и нажмите кнопку в центре для подтверждения выбора, затем начните процедуру, начиная с пункта 4 на стр. 68.

## Заккрытие сессий диска

- 4** Если на диске, записанном в режиме VIDEO, имеются неподвижные изображения, выберите параметр [PHOTOMOVIE] с помощью универсального переключателя, затем выберите [CREATE] и нажмите кнопку в центре универсального переключателя для подтверждения выбора. Перейдите к пункту 5 в режиме VR.  
Чтобы воспроизводить неподвижные изображения, например на проигрывателях DVD, неподвижные изображения необходимо преобразовать в формат MPEG. Преобразованные неподвижные изображения воспроизводятся последовательно (как фильм). Исходные неподвижные изображения остаются в виде файлов формата JPEG. Если неподвижные изображения записаны в режиме VR, выполните действия, описанные в разделе “Преобразование всех неподвижных изображений диска в файл фильма – Photomovie” (стр. 79).
- 5** Выберите [EXECUTE] с помощью универсального переключателя. Отобразится дисплей подтверждения.

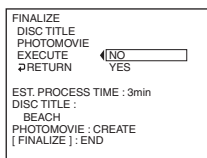

- 6** Выберите [YES] с помощью универсального переключателя и нажмите кнопку в центре для подтверждения выбора. Начнется закрытие сессий диска. В режиме VIDEO временно будет отображаться окно меню для воспроизведения на проигрывателях DVD.

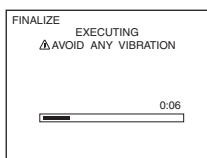

- 7** Когда появится сообщение [COMPLETED], нажмите кнопку FINALIZE. Дисплей с сообщением о завершении закрытия сессий диска исчезнет с экрана ЖКД.



### Отмена операции закрытия сессий диска

При выполнении любого из пунктов с 3 по 6 нажмите кнопку FINALIZE или SETUP.

### Примечания

- Файл фильма Photomovie, созданный в этом разделе, используется для просмотра неподвижных изображений на других проигрывателях. В режиме VIDEO на данной видеокамере невозможно просмотреть Photomovie. Для последовательного воспроизведения неподвижных изображений на данной видеокамере используйте режим показа слайдов (стр. 62).
- Если во время закрытия сессий диска для параметра [PHOTOMOVIE] будет установлено значение [CREATE], для закрытия сессий диска может потребоваться некоторое время. Чем больше неподвижных изображений записано на диске, тем больше времени потребуется для создания Photomovie.
- Неподвижные изображения, не совместимые с этой видеокамерой, например неподвижные изображения, снятые с помощью цифровой фотокамеры и скопированные на компьютер, не удастся преобразовать в фильм с помощью [PHOTOMOVIE].
- На некоторых проигрывателях во время воспроизведения между эпизодами могут появляться паузы.

### Советы

- Дисплей FINALIZE можно отобразить, нажав кнопку SETUP и выбрав параметр  (DISC SET) – [FINALIZE] с помощью универсального переключателя.
- При установке в видеокамеру диска с закрытыми сессиями в правом верхнем углу экрана отобразится формат диска, как показано ниже:
  - режим VIDEO: VIDEO
  - режим VR: VR
- Неподвижные изображения, преобразованные в фильм, отмечены знаком .

# Заккрытие сессий диска

## Изменение названия диска

С помощью кнопки SETUP каждому диску можно присвоить название. По умолчанию в качестве названия диска используется дата первого использования диска.

Для изменения названия диска на дисплее закрытия сессий диска выберите параметр [DISC TITLE] с помощью универсального переключателя и начните процедуру с пункта 4 на этой странице.

- 1 Нажмите кнопку SETUP.

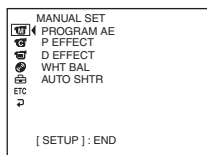

- 2 Выберите  (DISC SET) с помощью универсального переключателя.

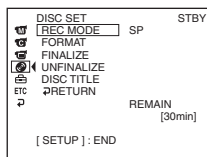

- 3 Выберите параметр [DISC TITLE] с помощью универсального переключателя.

Отобразится дисплей DISC TITLE.

- 4 Для удаления ненужных символов выберите  с помощью универсального переключателя. Символы будут удаляться с конца.

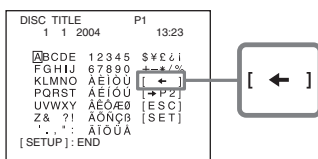

- 5 Выберите необходимый символ с помощью универсального переключателя. Допускается ввод до 20 символов.

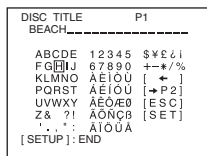

## Заккрытие сессий диска

---

- 6** Выберите [SET] с помощью универсального переключателя.  
Название диска будет сохранено, и снова отобразится окно SETUP.

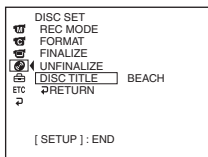

- 7** Нажмите кнопку SETUP.  
Дисплей SETUP исчезнет с экрана ЖКД.

### Отмена изменения названия диска

Во время выполнения операций в пунктах с 4 по 5 выберите [ESC] с помощью универсального переключателя.

---

#### Примечание

Если диску было присвоено название на другом устройстве, то при изменении этого названия 21-й и последующие символы будут стерты.

#### Советы

- Можно добавлять пробел, выбирая символ [ ] между символами [&] и [?].
- При нажатии кнопки SETUP в пункте 6 название диска будет сохранено, и дисплей SETUP исчезнет с экрана ЖКД.

### Воспроизведение диска с помощью проигрывателя DVD и т.д.

#### Воспроизведение диска, записанного в режиме VIDEO

Диск с закрытыми сессиями, записанный в режиме VIDEO, можно воспроизвести на проигрывателях, воспроизводящих диски DVD-R и DVD-RW.

Если сессии диска закрыты в режиме VIDEO, отображается дисплей меню, аналогичный дисплею Визуальный указатель. На каждой странице (максимальное число страниц - 200) дисплея меню отображается по 6 эпизодов. На дисплее меню выберите эпизод, который следует воспроизвести на проигрывателе DVD.

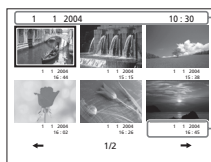

Название диска

Дата записи

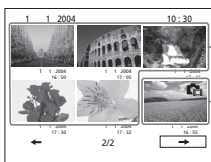

Фильмы

Неподвижные изображения, преобразованные в фильм, отображаются после обычных фильмов.

Первое неподвижное изображение отображается в виде миниатюрного изображения.

#### Воспроизведение неподвижных изображений

Неподвижные изображения воспроизводятся в виде фильма из фотографий, сменяющих одна другую каждые 3 секунды.

При нажатии кнопок ◀◀/▶▶ во время воспроизведения происходит пропуск 10 изображений.

#### Воспроизведение диска, записанного в режиме VR

Можно воспроизвести диск с закрытыми сессиями, записанный в режиме VR, на проигрывателях, воспроизводящих диски DVD-RW в режиме VR.

На дисплее меню выберите эпизод, который следует воспроизвести на проигрывателе DVD.

#### Воспроизведение неподвижных изображений

Использование этой функции отличается на разных проигрывателях. См. инструкции по эксплуатации для конкретной модели проигрывателя.

#### Примечания

- При воспроизведении дисков проигрыватель DVD, предназначенный для работы в вертикальной положении, следует обязательно установить в горизонтальное положение.
- Для дисков DVD диаметром 8 см не следует использовать адаптер для компакт-дисков диаметром 8 см, так как это может стать причиной неправильной работы.
- Диск может не воспроизводиться на некоторых проигрывателях.
- На некоторых проигрывателях отдельные функции, например воспроизведение неподвижных изображений, могут быть отключены.
- Для воспроизведения неподвижных изображений на других проигрывателях, неподвижные изображения необходимо преобразовать в Photomovie (стр. 79).
- Неподвижные изображения, преобразованные в Photomovie, могут воспроизводиться с недостаточной четкостью, поскольку разрешение (количество пикселей) в преобразованном фильме из фотографий будет ниже, чем разрешение исходных неподвижных изображений.



## Воспроизведение диска на компьютере, на котором установлен дисковод DVD

Использование данной функции и характер отображения могут отличаться в разных операционных системах.

### Воспроизведение фильмов

- 1 Включите компьютер.
- 2 Установите диск с закрытыми сессиями в дисковод DVD на компьютере. Будет запущено приложение для воспроизведения дисков DVD, и начнется воспроизведение фильма. Если приложение для воспроизведения дисков DVD не запускается автоматически, запустите его, используя меню [Start] на компьютере.

### Воспроизведение неподвижных изображений

- 1 Включите компьютер.
- 2 Установите диск с закрытыми сессиями в дисковод DVD на компьютере. Когда будет запущено приложение для воспроизведения дисков DVD, закройте его.
- 3 Нажмите [Start] → [My Computer]. Или дважды щелкните значок [My Computer] на рабочем столе. Появится экран [My Computer].

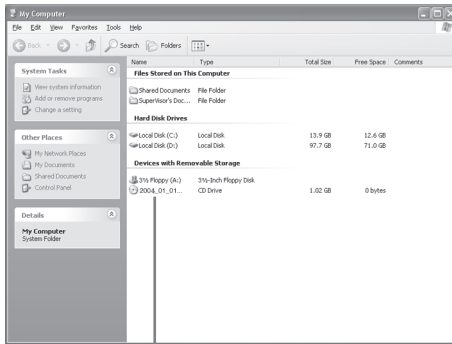

Дата первого использования диска записывается в качестве метки тома этого диска.

Например, диск впервые был использован 1-го января 2004 года в 18:00: 2004\_01\_01\_06H00M\_PM

- 4 Установите диск, щелкните правой кнопкой мыши значок дисковода DVD и затем щелкните [Open]. Отобразятся папки, имеющиеся на диске.
- 5 Нажмите [DCIM] → [100MSDCF]. Отобразится список неподвижных изображений, записанных на диске.
- 6 Дважды щелкните файл, который требуется просмотреть. На экране появится выбранное неподвижное изображение.

### Структура каталогов и имена файлов фильмов и неподвижных изображений

Фильмы и неподвижные изображения сохраняются на диске в следующих папках.

Фильмы: папка VIDEO\_TS (при записи в режиме VIDEO)

папка DVD\_RTAV (при записи в режиме VR)

Неподвижные изображения: папка DCIM\100MSDCF

### Отображение на экране Windows XP

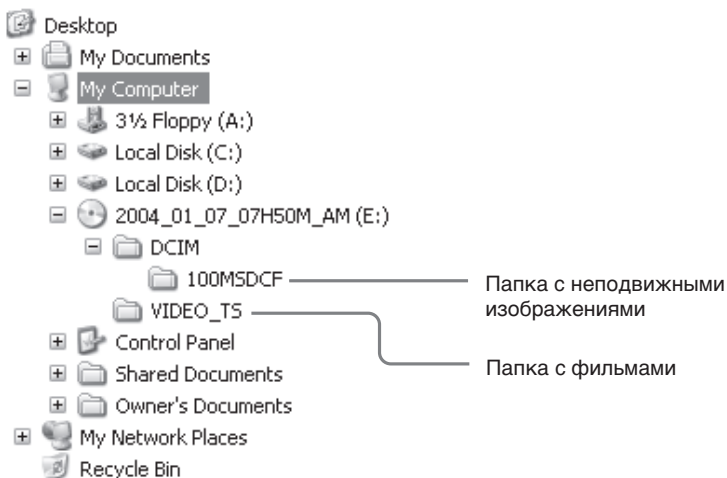

---

### Примечания

- Используйте дисковод DVD, поддерживающий диски диаметром 8 см.
- На компьютере должно быть установлено приложение для воспроизведения дисков DVD.
- Во время воспроизведения фильмов, имеющихся на диске, могут возникать паузы изображения и звука. В этом случае скопируйте данные с диска на жесткий диск компьютера.
- Возможно, диск не будет воспроизводиться на некоторых компьютерах. Подробные сведения см. в инструкциях по эксплуатации, прилагаемых к компьютеру.

### Совет

Можно воспроизвести указанный диск на компьютере, на котором не установлен дисковод DVD. Для этого следует подсоединить видеокамеру к компьютеру, используя кабель USB (стр. 99, только для моделей DCR-DVD101E/DVD201E).

# Запись на диск с закрытыми сессиями – Открытие сессий диска (режим VIDEO, только для дисков DVD-RW)

Можно выполнить запись на диск DVD-RW с закрытыми сессиями, если открыть его сессии. Эта операция доступна только в режиме VIDEO. Сессии диска, записанного в режиме VR, не требуется открывать.

Предварительно установите в видеокамеру диск DVD-RW с закрытыми сессиями.

- 1 Нажмите кнопку SETUP.
- 2 Выберите  (DISC SET) с помощью универсального переключателя.
- 3 Выберите [UNFINALIZE] с помощью универсального переключателя.

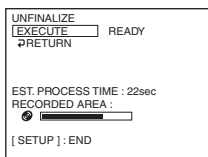

- 4 Выберите [EXECUTE] с помощью универсального переключателя. Отобразится дисплей подтверждения.

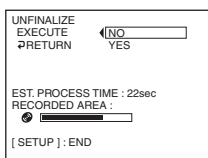

- 5 Выберите [YES] с помощью универсального переключателя. Начнется процесс открытия сессий диска.

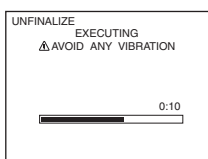

- 6 Когда появится сообщение [COMPLETED], нажмите кнопку SETUP. Сообщение исчезнет с экрана ЖКД, и диск можно будет снова использовать для записи.

## Отмена открытия сессий диска

Нажмите кнопку SETUP в любом пункте со 2 по 4.

### Примечания

- Убедитесь, что видеокамера подключена к сетевой розетке с помощью сетевого адаптера переменного тока.
- Если во время открытия сессий диска будет отсоединен адаптер переменного тока, возможно, сессии диска не будут открыты правильно, и дальнейшую запись выполнить не удастся.
- Избегайте сотрясения или вибрации видеокамеры во время открытия диска.
- Можно открывать только сессии дисков DVD-RW. Сессии диска DVD-R нельзя открывать.

### Совет

Открытие сессий диска занимает примерно 20 секунд.

# Повторная запись на уже записанный диск – Форматирование (только для дисков DVD-RW)

Записанные диски DVD-RW можно форматировать. Это позволяет заново выполнять на них запись. Помните, что во время форматирования удаляются все данные, записанные на диск.

Предварительно установите записанный диск DVD-RW в видеокамеру.

- 1 Нажмите кнопку **SETUP**.
- 2 Выберите  (DISC SET) с помощью универсального переключателя.
- 3 Выберите параметр **[FORMAT]** с помощью универсального переключателя.

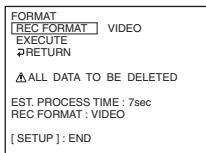

- 4 Выберите **[REC FORMAT]** с помощью универсального переключателя.

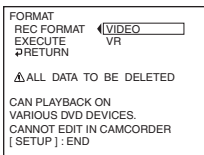

- 5 Выберите **[VIDEO]** или **[VR]** с помощью универсального переключателя.

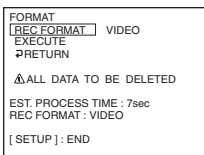

- 6 Выберите **[EXECUTE]** с помощью универсального переключателя.  
Отобразится дисплей подтверждения.

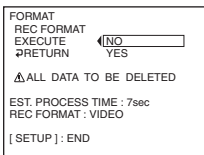

- 7 Выберите **[YES]** с помощью универсального переключателя.  
Начнется форматирование.

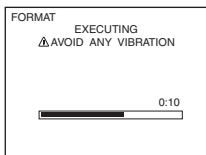

## Повторная запись на уже записанный диск – Форматирование (только для дисков DVD-RW)

---

- 8** Когда на экране ЖКД появится индикация [COMPLETED], нажмите кнопку SETUP.  
Дисплей FORMAT исчезнет с экрана ЖКД. Диск отформатирован, и его снова можно использовать для записи.

### Отмена форматирования

Нажмите кнопку SETUP в любом пункте с 2 по 6.

---

#### Примечания

- Убедитесь, что видеокамера подключена к сетевой розетке с помощью сетевого адаптера переменного тока.
- Если во время форматирования диска отсоединить адаптер переменного тока, диск может быть поврежден или будет неправильно отформатирован, а также последующая запись на него будет невозможна.
- Избегайте сотрясения или вибрации видеокамеры во время форматирования диска.
- Можно форматировать только диски DVD-RW. Данные, записанные на диск DVD-R, удалить нельзя.

#### Советы

- Для форматирования диска DVD-RW в режиме VIDEO требуется примерно 10 секунд, а в режиме VR - приблизительно 40 секунд.
- При форматировании диска с закрытыми сессиями для диска будет установлен один из следующих режимов:
  - режим VIDEO: сессии диска открыты
  - режим VR: сессии диска закрыты.Дальнейшую запись или редактирование можно выполнять для дисков, сессии которых были закрыты в режиме VR.

## Выбор порядка воспроизведения на Вашей видеокамере – Список воспроизведения

Список воспроизведения можно редактировать на диске DVD-RW, записанном в режиме VR. Список воспроизведения – это список, используемый для изменения порядка воспроизведения эпизодов по своему усмотрению. Исходные эпизоды никак не изменяются, даже если в Списке воспроизведения эпизоды будут редактироваться или изменяться.

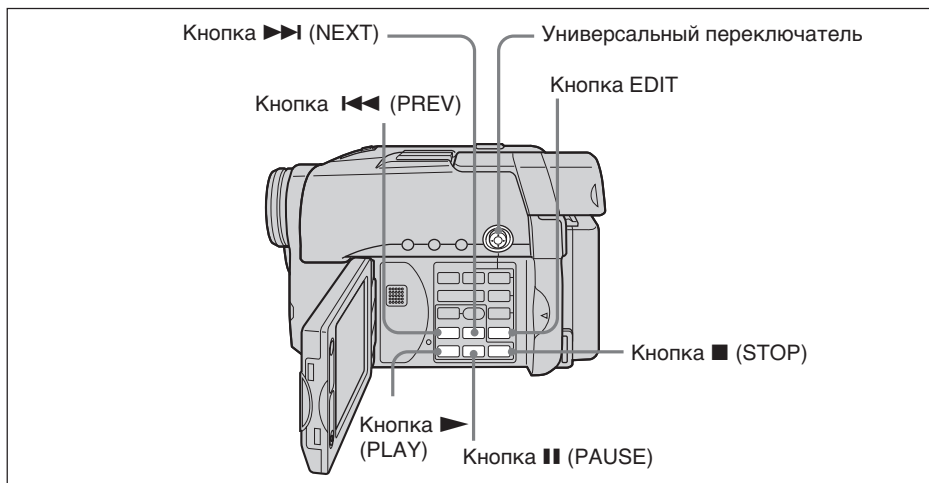

### Примечания

- Использование списка воспроизведения доступно только в режиме VR.
- Во время редактирования не снимайте с видеокамеры батарейный блок и не отсоединяйте от нее адаптер переменного тока. Это может привести к повреждению диска.

### Добавление фильмов и неподвижных изображений в список воспроизведения

Установите диск DVD-RW, записанный в режиме VR, в видеокамеру.

- 1** Установите дисковый переключатель режимов в положение (Воспроизведение/Монтаж).
- 2** Нажмите кнопку EDIT.  
Отобразится дисплей для выбора объекта для монтажа.

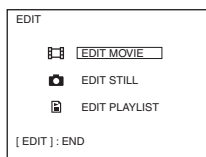

- 3** Выберите [EDIT PLAYLIST] с помощью универсального переключателя.  
Отобразится дисплей для редактирования списка

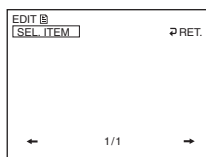

## Выбор порядка воспроизведения на Вашей видеокамере – Список воспроизведения

- 4 Выберите [SEL.ITEM] с помощью универсального переключателя.

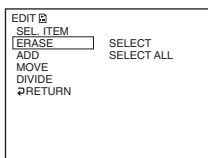

- 5 Выберите [ADD] с помощью универсального переключателя.

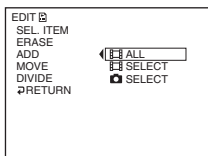

- 6 С помощью универсального переключателя выберите [SELECT] (фильмы) или [SELECT] (неподвижные изображения).  
На экране появится список миниатюрных изображений фильмов или неподвижных изображений, записанных на диске.

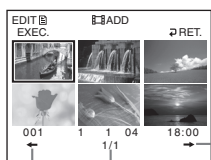

Количество записанных изображений

Номер текущей страницы/всего страниц.

← Предыдущая страница.

- 7 С помощью универсального переключателя выберите эпизод, который необходимо добавить в Список воспроизведения.  
Выбранный эпизод отмечен знаком ✓.  
Повторите действия этого шага для выбора нескольких эпизодов.

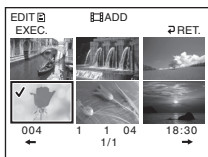

Нажмите кнопку ►, чтобы воспроизвести выбранный эпизод.

Нажмите ■, чтобы вернуться к дисплею и выбрать другой эпизод.

- 8 Выберите [EXEC.] с помощью универсального переключателя.  
Отобразится дисплей подтверждения.

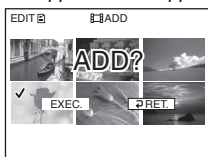

- 9** Выберите [EXEC.] с помощью универсального переключателя. Выбранные фильмы или неподвижные изображения добавляются в список воспроизведения. После добавления в список воспроизведения неподвижное изображение преобразуется и отмечается в папке фильмов как новый файл фильма. По окончании добавления снова отобразится дисплей для редактирования списка воспроизведения.

### **Для одновременного добавления всех фильмов**

Выберите  ALL] в шаге 6.

### **Для одновременного добавления всех неподвижных изображений**

См. раздел “Преобразование всех неподвижных изображений диска в файл фильма - Photovie” на стр. 79.

### **Для отмены добавления**

Нажмите кнопку EDIT в любом шаге с 3 по 8.

---

### **Советы**

- В список воспроизведения можно внести до 999 эпизодов.
- В список воспроизведения можно добавлять только фильмы в формате MPEG. При добавлении в список воспроизведения неподвижные изображения, записанные в формате JPEG, преобразуются в формат MPEG. Исходные неподвижные изображения сохраняют формат JPEG.
- Неподвижные изображения, преобразованные в фильм, отмечены знаком .



## Преобразование всех неподвижных изображений диска в файл фильма – Photomovie

При создании фильма Photomovie все неподвижные изображения на диске сохраняются в виде единого фильма. Сохранение неподвижных изображений в виде единого фильма позволяет зарегистрировать больше эпизодов в списке воспроизведения. Установите диск DVD-RW с неподвижными изображениями в видеокамеру.

- 1 Установите дисковый переключатель режимов в положение  (Воспроизведение/Монтаж).
- 2 Нажмите кнопку EDIT.  
Отобразится дисплей для выбора объекта для монтажа.

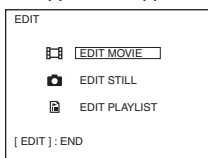

- 3 Выберите [EDIT MOVIE] с помощью универсального переключателя.  
Отобразится дисплей для монтажа фильма.

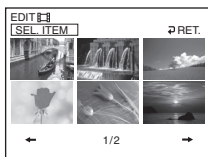

- 4 Выберите [SEL. ITEM] с помощью универсального переключателя.

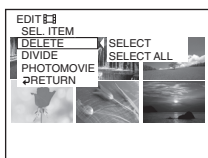

- 5 Выберите [PHOTOMOVIE] с помощью универсального переключателя.  
Отобразится дисплей подтверждения.

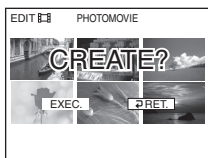

- 6 Выберите [EXEC.] с помощью универсального переключателя.  
Все неподвижные изображения на диске сохранены в один файл фильма. Неподвижные изображения, сохраненные как фильм, отмечены знаком . По окончании сохранения снова отобразится дисплей для выбора элементов.

### Для отмены сохранения

Нажмите кнопку EDIT в любом шаге с 3 по 5.

## Удаление ненужных эпизодов из списка воспроизведения

Удаление ненужных эпизодов из списка воспроизведения не влияет на записанные на диске данные.

Установите диск DVD-RW, добавленный в список воспроизведения, в видеокамеру.

- 1 Установите дисковый переключатель режимов в положение  (Воспроизведение/Монтаж).
- 2 Нажмите кнопку EDIT.  
Отобразится дисплей для выбора объекта для монтажа.

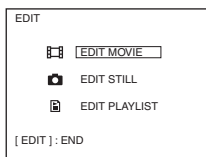

- 3 Выберите [EDIT PLAYLIST] с помощью универсального переключателя.  
Отобразится дисплей для редактирования списка воспроизведения.

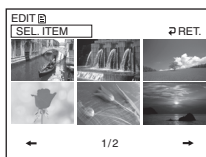

- 4 Выберите [SEL. ITEM] с помощью универсального переключателя.

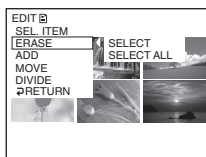

- 5 Выберите [ERASE] с помощью универсального переключателя.

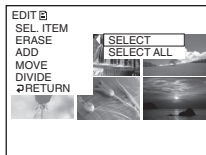

- 6 Выберите [SELECT] с помощью универсального переключателя.  
На экране появится список миниатюрных изображений эпизодов, добавленных в список воспроизведения.

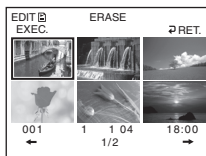

- 7** С помощью универсального переключателя выберите эпизод, который необходимо удалить.  
Выбранный эпизод отмечен знаком ✓.  
Повторите действия этого шага для удаления нескольких эпизодов.

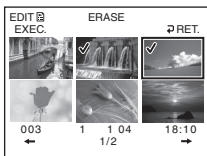

Нажмите кнопку ►, чтобы воспроизвести выбранный эпизод. Нажмите ■, чтобы вернуться к дисплею и выбрать другой эпизод.

- 8** Выберите [EXEC.] с помощью универсального переключателя.  
Отобразится дисплей подтверждения.

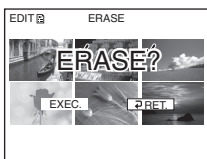

- 9** Выберите [EXEC.] с помощью универсального переключателя.  
Выбранные эпизоды удаляются из списка воспроизведения. По окончании удаления снова отобразится дисплей для редактирования списка воспроизведения.

### Для одновременного удаления всех эпизодов

Выберите [SELECT ALL] в шаге 6, затем выполните действия, описанные в шаге 9.

### Для отмены удаления

Нажмите кнопку EDIT в любом шаге с 3 по 8.

### Совет

Неподвижные изображения, добавленные в список изображений, преобразуются в файл фильма формата MPEG. При удалении неподвижных изображений из списка воспроизведения файл фильма, составленный из неподвижных изображений, сохраняется. Для получения информации по удалению преобразованного файла фильма из папки фильмов см. раздел “Удаление фильмов или неподвижных изображений” (стр. 89).

## Изменение порядка в списке воспроизведения

Установите диск DVD-RW, добавленный в список воспроизведения, в видеокамеру.

- 1 Установите дисковый переключатель режимов в положение  (Воспроизведение/Монтаж).
- 2 Нажмите кнопку EDIT.  
Отобразится дисплей для выбора объекта для монтажа.

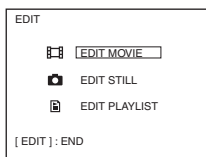

- 3 Выберите [EDIT PLAYLIST] с помощью универсального переключателя.  
Отобразится дисплей для редактирования списка воспроизведения.

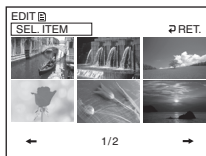

- 4 Выберите [SEL. ITEM] с помощью универсального переключателя.

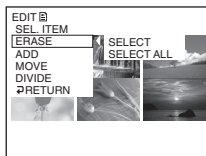

- 5 Выберите [MOVE] с помощью универсального переключателя.  
На экране появится список миниатюрных изображений эпизодов, добавленных в список воспроизведения.

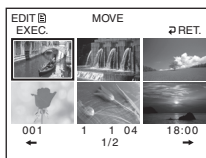

## Выбор порядка воспроизведения на Вашей видеокамере – Список воспроизведения

- 6** С помощью универсального переключателя выберите эпизод, который необходимо переместить.  
Выбранный эпизод отмечен знаком ✓.  
Повторите действия этого шага, если необходимо переместить несколько эпизодов.

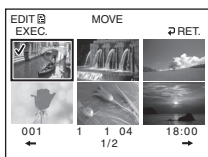

Нажмите кнопку ►, чтобы воспроизвести выбранный эпизод.  
Нажмите ■, чтобы вернуться к дисплею и выбрать другой эпизод.

- 7** Выберите [EXEC.] с помощью универсального переключателя.  
Отобразится дисплей назначения перемещения.

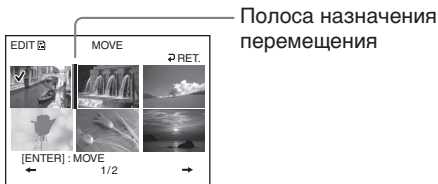

- 8** Используя универсальный переключатель, поместите полосу назначения перемещения в место, в которое требуется переместить эпизод.  
Отобразится дисплей подтверждения.

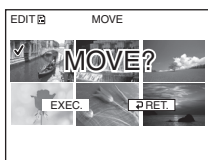

- 9** Выберите [EXEC.] с помощью универсального переключателя.  
Эпизод, выбранный в шаге 6, переместится в указанное место. Если было выбрано несколько эпизодов, то они переместятся с сохранением того порядка, в котором они отображаются в списке воспроизведения.  
По окончании перемещения снова отобразится дисплей для редактирования списка воспроизведения.

### Для отмены изменения порядка

Нажмите кнопку EDIT в любом шаге с 3 по 8.

### Разделение фильма в списке воспроизведения

Можно разделить фильм на 2 эпизода. Разделение фильма на эпизоды в списке воспроизведения не влияет на записанные на диске данные.

Установите записанный диск DVD-RW, добавленный в список воспроизведения, в видеокамеру.

#### Примечание

Нельзя разделить фильм, преобразованный из неподвижных изображений.

- 1 Установите дисковый переключатель режимов в положение  (Воспроизведение/Монтаж).
- 2 Нажмите кнопку EDIT.  
Отобразится дисплей для выбора объекта для монтажа.

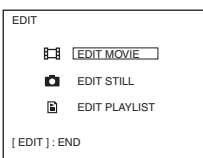

- 3 Выберите [EDIT PLAYLIST] с помощью универсального переключателя.  
Отобразится дисплей для редактирования списка воспроизведения.

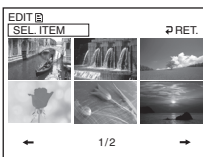

- 4 Выберите [SEL. ITEM] с помощью универсального переключателя.

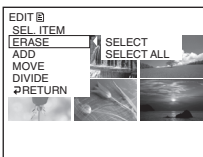

- 5 Выберите [DIVIDE] с помощью универсального переключателя.  
На экране появится список миниатюрных изображений эпизодов, добавленных в список воспроизведения.

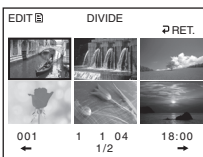

- 6** С помощью универсального переключателя выберите эпизод, который необходимо разделить.  
Начнется воспроизведение выбранного эпизода.

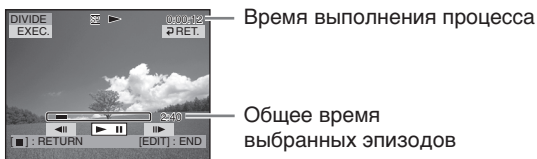

- 7** Нажмите кнопку в центре универсального переключателя в том месте, где необходимо разделить фильм на эпизоды.  
Воспроизведение фильма приостанавливается (режим паузы).



### Примечание

Точка, в которой была нажата кнопка <||/||>, может слегка отличаться от действительной точки разделения, так как точка разделения выбирается видеокамерой через промежутки, равные полсекунде.

- 8** Выберите [EXEC.] с помощью универсального переключателя.  
Отобразится дисплей подтверждения.

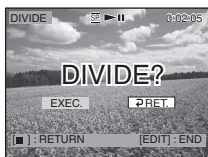

- 9** Еще раз выберите [EXEC.] с помощью универсального переключателя.  
Начнется разделение фильма. По окончании разделения снова отобразится дисплей для редактирования списка воспроизведения.

### Для отмены разделения

Нажмите кнопку EDIT в любом шаге с 3 по 8.

### Воспроизведение списка воспроизведения

Установите диск DVD-RW, добавленный в список воспроизведения, в видеокамеру.

- 1 Установите дисковый переключатель режимов в положение  (Воспроизведение/Монтаж).

Отобразится дисплей Визуальный указатель.

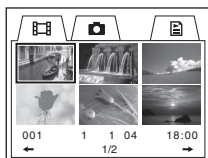

- 2 Выберите вкладку  (Playlist) с помощью универсального переключателя.  
На экране появится список миниатюрных изображений эпизодов, добавленных в список воспроизведения.

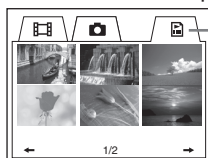

Вкладка Список воспроизведения

- 3 Нажмите кнопку .  
Начнется воспроизведение списка воспроизведения. Неподвижные изображения отображаются на экране LCD в течение некоторого времени. По окончании воспроизведения всех добавленных эпизодов снова отобразится дисплей Визуальный указатель.

#### Чтобы начать воспроизведение с определенного эпизода:

С помощью универсального переключателя выберите эпизод. Воспроизведение начнется с выбранного эпизода.

#### Для отображения другого эпизода во время воспроизведения

Нажмите  .

#### Для установки паузы эпизода

Нажмите кнопку .

#### Для отмены воспроизведения

Нажмите кнопку .



# Редактирование исходных данных

Исходные данные - это фактические данные фильмов и неподвижных изображений, записанные на диск. Можно редактировать исходные данные диска DVD- RW, записанные в режиме VR. Редактирование исходных данных влияет на записанные на диск данные.

## Разделение фильма

Помните, что в результате этой операции исходные данные, записанные на диск, будут разделены.

Установите диск DVD-RW с записанным на нем фильмом в видеокамеру.

### Примечания

- Нельзя разделить неподвижные изображения, а также неподвижные изображения, преобразованные в фильм.
- После добавления фильма в список воспроизведения на него не влияет разделение исходного фильма.

**1** Установите дисковый переключатель режимов в положение

 (Воспроизведение/Монтаж).

**2** Нажмите кнопку EDIT.

Отобразится дисплей для выбора объекта для монтажа.



**3** Выберите [EDIT MOVIE] с помощью универсального переключателя.

Отобразится дисплей для монтажа фильма.

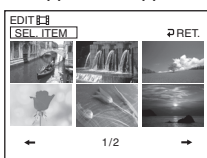

**4** Выберите [SEL. ITEM] с помощью универсального переключателя.

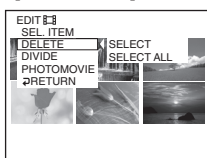

**5** Выберите [DIVIDE] с помощью универсального переключателя.

На экране появится список миниатюрных изображений фильмов, записанных на диске.

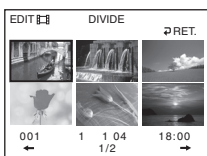

- 6** С помощью универсального переключателя выберите эпизод, который необходимо разделить.  
Начнется воспроизведение выбранного фильма.

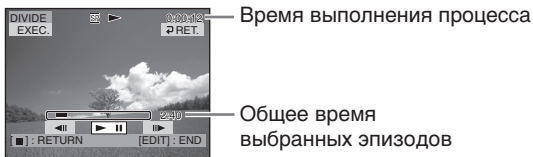

- 7** Нажмите кнопку в центре универсального переключателя в том месте, где необходимо разделить фильм на эпизоды.  
Воспроизведение фильма приостанавливается (режим паузы).



### Примечание

Точка, в которой была нажата кнопка ◀||/||▶, может слегка отличаться от действительной точки разделения, так как точка разделения выбирается видеокамерой через промежутки, равные полсекунде.

- 8** Выберите [EXEC.] с помощью универсального переключателя.  
Отобразится дисплей подтверждения.

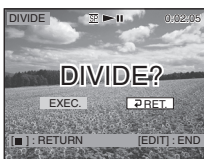

- 9** Еще раз выберите [EXEC.] с помощью универсального переключателя.  
Начнется разделение фильма. По окончании разделения снова отобразится дисплей для монтажа фильма.

### Для отмены разделения

Нажмите кнопку EDIT в любом шаге с 3 по 8.

### Удаление фильмов/неподвижных изображений

Помните, что в результате этой операции с диска удаляются записанные на него данные.

Установите записанный диск DVD-RW в видеокамеру.

#### Примечания

- При удалении фильмов удаляются также и фильмы, добавленные в список воспроизведения.
- В результате удаления эпизодов на диске не всегда освобождается достаточное место для записи дополнительных фильмов или неподвижных изображений.

- 1 Установите дисковый переключатель режимов в положение

 (Воспроизведение/Монтаж).

- 2 Нажмите кнопку EDIT.

Отобразится дисплей для выбора объекта для монтажа.

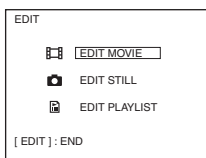

- 3 Выберите [EDIT MOVIE] или [EDIT STILL] с помощью универсального переключателя.

Отобразится дисплей для монтажа фильма или редактирования неподвижных изображений.

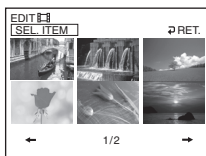

- 4 Выберите [SEL. ITEM] с помощью универсального переключателя.

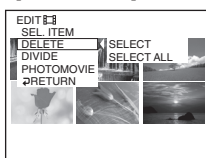

- 5 Выберите [DELETE] с помощью универсального переключателя.

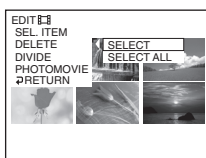

## Редактирование исходных данных

- 6 Выберите [SELECT] с помощью универсального переключателя. На экране появится список миниатюрных изображений фильмов или неподвижных изображений, записанных на диске.

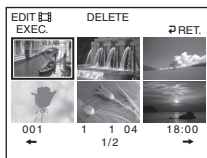

- 7 С помощью универсального переключателя выберите эпизод. Выбранный эпизод отмечен знаком ✓. Повторите действия этого шага для выбора нескольких фильмов или неподвижных изображений.

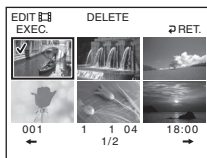

Нажмите кнопку ►, чтобы воспроизвести выбранный эпизод. Нажмите кнопку ■, чтобы вернуться к дисплею для выбора других элементов.

- 8 Выберите [EXEC.] с помощью универсального переключателя. Отобразится дисплей подтверждения.



- 9 Выберите [EXEC.] с помощью универсального переключателя. Выбранные фильмы или неподвижные изображения удаляются из списка воспроизведения. По окончании удаления снова отобразится дисплей для выбора элементов.

### Для одновременного удаления всех фильмов/неподвижных изображений в папке

Выберите [SELECT ALL] в шаге 6.

### Для отмены удаления

Нажмите кнопку EDIT в любом шаге с 3 по 8.

---

#### Совет

Чтобы удалить с диска все фильмы и неподвижные изображения, выполните форматирование (стр. 74).

# Подсоединение видеокамеры к компьютеру – Введение

Чтобы подсоединить видеокамеру к компьютеру, необходимо установить драйвер USB и прикладное программное обеспечение. Драйвер USB и прикладное программное обеспечение, необходимое для редактирования эпизодов, можно найти на прилагаемом диске CD-ROM, прилагаемом к компьютеру. Подсоединив видеокамеру к компьютеру с помощью кабеля USB, можно выполнять следующие операции:

- Копирование записанных эпизодов на компьютер
- Просмотр эпизодов на компьютере
- Монтаж эпизодов, скопированных на компьютер
- Дублирование диска
- Создание оригинального диска DVD с использованием записанных эпизодов, хранящихся на компьютере.

## Примечания

- При использовании некоторых компьютеров корректная передача эпизодов может оказаться невозможной. В такой ситуации установите для параметра [USB SPEED] значение [FULL-SPEED] в меню [SETUP MENU] окна SETUP.
- При открытии файла неподвижного изображения в разных прикладных программах размер файла может увеличиваться.
- Связь между видеокамерой и персональным компьютером не всегда может быть восстановлена корректно после выхода компьютера из режимов Паузы/ Возобновления или Спящего режима.
- Программное обеспечение на прилагаемом диске CD-ROM не работает с операционными системами Mac OS или Mac OS X.

## Совет

- Эта видеокамера совместима с высокоскоростным USB (согласно спецификации USB 2.0). С помощью компьютера, совместимого с высокоскоростным USB, можно передавать данные на более высокой скорости.
- При подсоединении интерфейса USB, не совместимого с высокоскоростным USB, будет использоваться скорость передачи данных USB 1.1 (полноскоростной USB).

## Требования к системе

### ОС

Microsoft Windows Me, Microsoft Windows 2000 Professional, Microsoft Windows XP Home Edition или Microsoft Windows XP Professional. Указанные операционные системы должны быть установлены на предприятии-изготовителе. Нормальная работа не гарантируется в среде, обновленной до упомянутых выше операционных систем, или в средах с несколькими операционными системами.

### ЦП

Минимум: Intel Pentium III 500 МГц или выше (рекомендуется Intel Pentium III 1 ГГц или выше)

### Приложение

DirectX 8.0a или более поздних версий

### Звуковая система

Стереозвуковая карта 16-бит и стереофонические громкоговорители

### Память

64 Мб или более

### Жесткий диск:

Объем свободного места, необходимого для установки:

не менее 250 Мб

Рекомендуемое свободное место на жестком диске:

не менее 2 Гб (в зависимости от размеров смонтированных файлов)

### Дисплей

Видеокарта с VRAM 4 Мб или более, минимальное разрешение 800 × 600 Hi color (16 бит, 65000 цветов), драйвер дисплея DirectDraw (при разрешении 800 × 600 или менее, 256 цветах или менее это устройство не будет работать должным образом).

### Порт USB

Должен входить в стандартную комплектацию.

Для получения подробных сведений о разъемах и программном обеспечении монтажа компьютера обратитесь к производителю компьютера.

### Установка драйвера USB

**Перед подключением кабеля USB к компьютеру, приступите к выполнению следующих действий.**

Установите драйвер USB для управления видеокамерой с компьютера.

#### При использовании Windows 2000 Professional или Windows XP Home Edition/Professional

Войдите в систему с правами администратора.

- 1 Включите компьютер и дождитесь загрузки Windows.  
Если компьютер уже включен, закройте все программы.
- 2 Установите прилагаемый диск CD-ROM в дисковод CD-ROM компьютера.  
Появится окно меню установки



Если экран меню не появится, дважды щелкните значок [My Computer], а затем элемент [ImageMixer] (дисковод CD-ROM). Через некоторое время появится окно меню.

- 3 Переместите курсор на элемент [USB Driver] и выберите его.  
Запустится программа InstallShield Wizard.

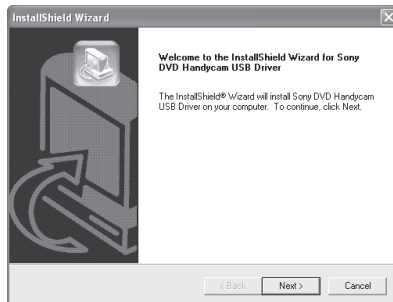

- 4 Нажмите кнопку [Next].  
Начнется установка драйвера USB.  
Через некоторое время появится диалоговое окно [InstallShield Wizard Complete].



- 5 Нажмите кнопку [Finish].  
Установка драйвера USB завершена.

#### Примечание

Драйвер USB не будет правильно установлен, если подсоединить кабель USB до завершения установки драйвера USB. Снова установите драйвер USB, выполняя действия, описанные в разделе “Если не удается установить драйвер USB” (стр. 98).

### Установка программного обеспечения

Установите программное обеспечение ImageMixer Ver. 1.5 for Sony DVD Handycam (в дальнейшем именуемое ImageMixer), с помощью которого можно работать с фильмами и неподвижными изображениями, передаваемыми с видеокамеры на компьютер, а также программное обеспечение WINASPI, которое управляет записью данных на диски CD-R/CD-RW.

- 1 По завершении установки драйвера USB выберите [ImageMixer] в окне меню. Запустится программа Install Wizard, и появится окно [Choose Setup Language]. Если экран меню не появится, дважды щелкните значок [My Computer], а затем элемент [ImageMixer] (дискковод CD-ROM). Через некоторое время появится окно меню.



- 2 Выберите нужный язык и щелкните [OK].

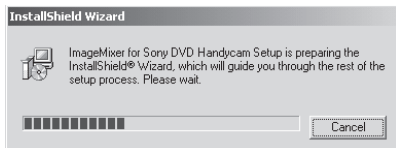

- 3 Выполните инструкции, изложенные в сообщениях на экране. После отображения окна [Setup Type] убедитесь, что выбрано [PAL], и продолжите процедуру. Появится диалоговое окно [InstallShield Wizard Complete].

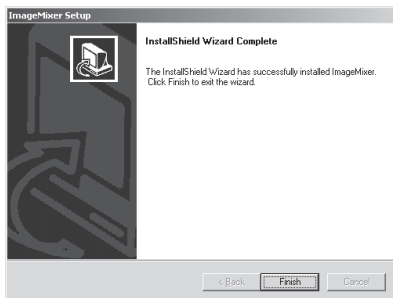

- 4 Нажмите кнопку [Finish]. Установка программы ImageMixer завершена. Появится диалоговое окно установки WINASPI.



- 5 Нажмите [OK] и выполните инструкции, изложенные в сообщениях на экране.
- 6 Когда появится диалоговое окно [InstallShield Wizard Complete], щелкните [Finish].
- 7 Извлеките диск CD-ROM из дисковода CD-ROM после перезагрузки компьютера.

### Примечание

Если на компьютере отсутствует компонент DirectX 8.0a или более поздней версии, начнется установка DirectX. Выполните инструкции, изложенные в сообщениях на экране, и перезагрузите компьютер после завершения установки.

### О программе WINASPI

Чтобы использовать функцию записи на компакт-диск программы ImageMixer, необходимо установить WINASPI. Если ранее было установлено другое приложение записи, функция записи может работать неправильно. В этом случае переустановите исходное приложение и замените WINASPI. Обратите внимание, что функция записи на компакт-диск программы ImageMixer может работать неправильно.

# Подсоединение видеокамеры к компьютеру – Введение

## Подсоединение видеокамеры к компьютеру

### Примечания

- Сначала установите драйвер USB, а затем подсоедините видеокамеру к компьютеру. Если сначала подсоединить к компьютеру видеокамеру, драйвер USB будет установлен неправильно.
- К одному компьютеру можно подключить только одну видеокамеру.
- Нормальная работа не гарантируется при подсоединении видеокамеры к компьютеру с помощью концентратора USB или порта USB, не установленного по умолчанию.
- Нормальная работа не гарантируется для всех рекомендованных компьютерных сред.

### Для пользователей Microsoft Windows XP

- 1 Подсоедините адаптер переменного тока к видеокамере.
- 2 Установите дисковый переключатель режимов в положение  (Воспроизведение/Монтаж).
- 3 Включите питание видеокамеры, нажав на несколько секунд кнопку POWER.
- 4 Соедините гнезда USB (USB) видеокамеры с портом USB компьютера, используя прилагаемый к видеокамере кабель USB.

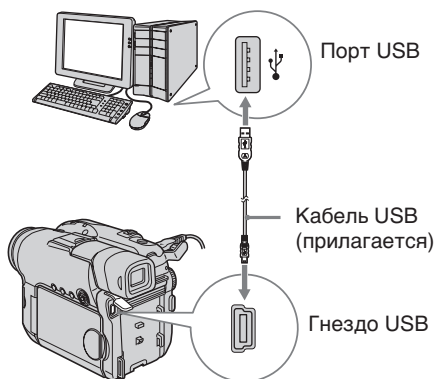

Компьютер распознает видеокамеру, и запустится [Found New Hardware Wizard].

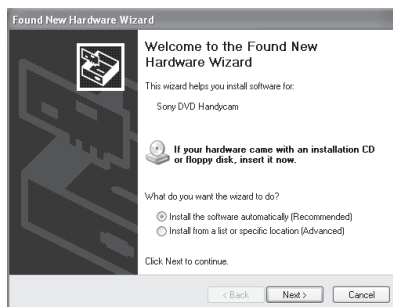

- 5 Выберите [Install the software automatically (Recommended)] и щелкните [Next].

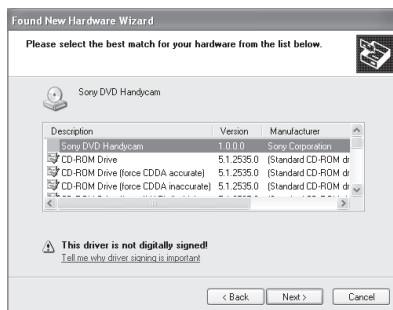

- 6 Убедитесь, что выбран элемент [Sony DVD Handycam], и щелкните [Next]. Выберите элемент [Sony DVD Handycam], если он еще не выбран. Появится диалоговое окно [Completing the Found New Hardware Wizard].

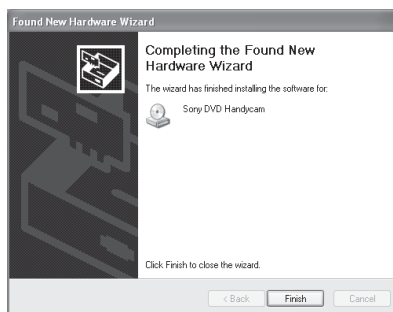



## Подсоединение видеокамеры к компьютеру – Введение

- 7** Нажмите кнопку [Finish].  
Соединение между видеокамерой и компьютером завершено.

### Для подтверждения установки драйвера USB

- Щелкните [Start] → [Control Panel].
- Щелкните [Performance and Maintenance] → [System].  
Появится окно [System Properties].
- Щелкните вкладку [Hardware].
- Нажмите [Device Manager].  
Появится окно [Device Manager].
- Убедитесь, что в каталоге [DVD/CD-ROM drives] отображается [SONY DDX-A1010 USB Device], в каталоге [Storage volumes] - [Generic volume], а в каталоге [Universal Serial Bus controllers] - [USB Mass Storage Device].

Если все устройства отображены, значит, драйвер USB установлен правильно. Если какое-либо из этих устройств не отображено, снова установите драйвер USB, выполняя действия, описанные в разделе “Если не удается установить драйвер USB” (стр. 98).

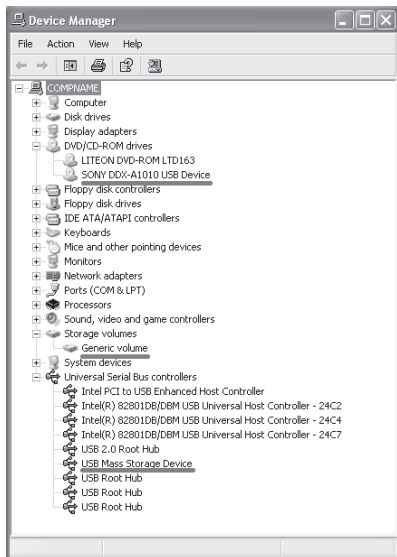

### Для пользователей Microsoft Windows 2000

- Подсоедините адаптер переменного тока к видеокамере.
- Установите дисковый переключатель режимов в положение (Воспроизведение/Монтаж).
- Включите питание видеокамеры, нажав на несколько секунд кнопку POWER.
- Соедините гнезда (USB) видеокамеры с портом (USB) компьютера, используя прилагаемый к видеокамере кабель USB.

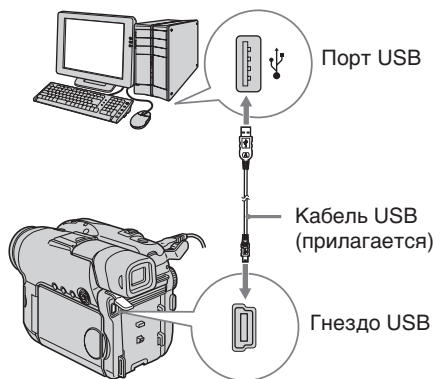

Компьютер распознает видеокамеру, и появится диалоговое окно [Found New Hardware].

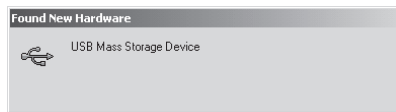

- 5** Выполните инструкции, изложенные в сообщениях на экране. Соединение между видеокамерой и компьютером завершено.

## Подсоединение видеокамеры к компьютеру – Введение

### Для подтверждения установки драйвера USB

- 1 Щелкните [Start] → [Settings] → [Control Panel].
- 2 Щелкните [System]. Появится окно [System Properties].
- 3 Щелкните вкладку [Hardware].
- 4 Нажмите [Device Manager]. Появится окно [Device Manager].
- 5 Убедитесь, что в каталоге [DVD/CD-ROM drives] отображается [SONY DDX-A1010 USB Device], в каталоге [Storage volumes] - [Generic volume], а в каталоге [Universal Serial Bus controllers] - [USB Mass Storage Device].

Если все устройства отображены, значит, драйвер USB установлен правильно. Если какое-либо из этих устройств не отображено, снова установите драйвер USB, выполняя действия, описанные в разделе "Если не удастся установить драйвер USB" (стр. 98).

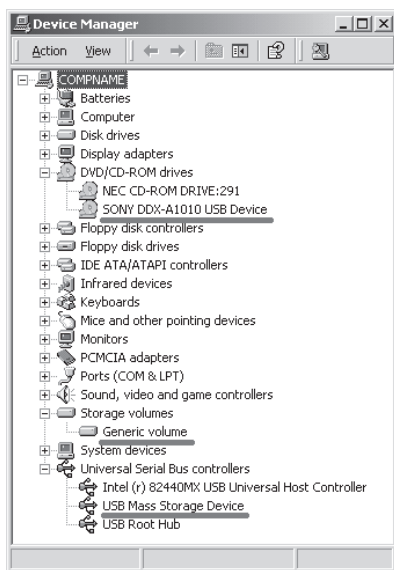

### Для пользователей Microsoft Windows Me

- 1 Подсоедините адаптер переменного тока к видеокамере.
- 2 Установите дисковый переключатель режимов в положение  (Воспроизведение/Монтаж).
- 3 Включите питание видеокамеры, нажав на несколько секунд кнопку POWER.
- 4 Соедините гнезда  (USB) видеокамеры с портом  (USB) компьютера, используя прилагаемый к видеокамере кабель USB.

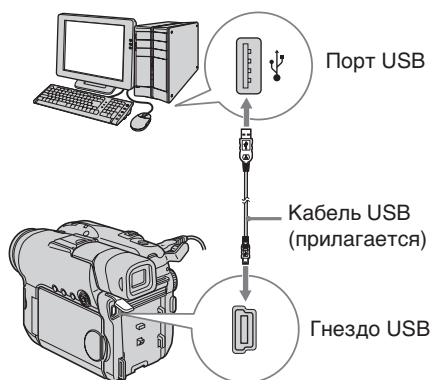

Компьютер распознает видеокамеру, и появится диалоговое окно [New Hardware Found].



- 5 Выполните инструкции, изложенные в сообщениях на экране, и перезагрузите компьютер. Соединение между видеокамерой и компьютером завершено.

# Подсоединение видеокамеры к компьютеру – Введение

## Для подтверждения установки драйвера USB

- 1 Щелкните [Start] → [Settings] → [Control Panel].
- 2 Щелкните [System].
- 3 Появится окно [System Properties].
- 4 Нажмите [Device Manager].
- 5 Появится окно [Device Manager].
- 6 Убедитесь, что [SONY DDX-A1010] отображено в каталоге [CDROM], [Sony DVD Handycam] - в каталоге [Storage device], а [USB Mass Storage Device] - в каталоге [Universal Serial Bus controllers].

Если все устройства отображены, значит, драйвер USB установлен правильно. Если какое-либо из этих устройств не отображено, снова установите драйвер USB, выполняя действия, описанные в разделе “Если не удастся установить драйвер USB” (стр. 98).

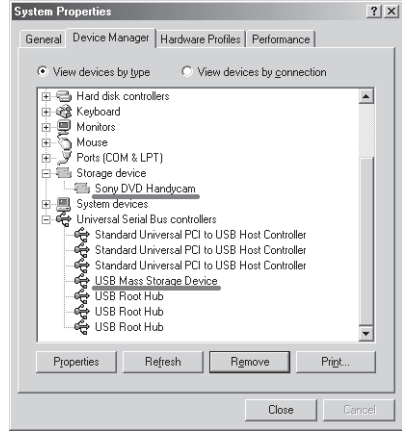
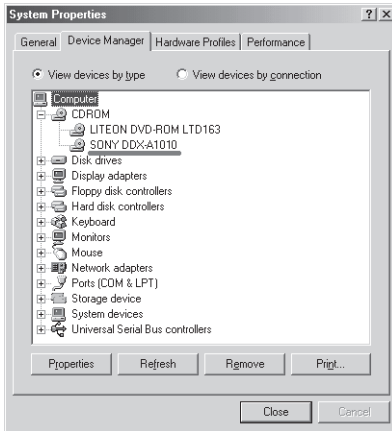

## Отсоединение кабеля USB

- 1 Переместите курсор на значок [Unplug or Eject Hardware] на панели задач и нажмите его для отмены соответствующего устройства.



- 2 После появления диалогового окна [Safe to Remove Hardware] отсоедините кабель USB и отключите видеокамеру.

## Примечания

- Обязательно отключите видеокамеру после отсоединения кабеля USB от компьютера.
- Не отсоединяйте кабель USB, когда индикатор ACCESS горит красным. Это может привести к повреждению диска.

### Если не удается установить драйвер USB

Драйвер USB зарегистрирован неправильно, поскольку персональный компьютер был подсоединен к видеокамере до завершения установки драйвера USB. Неверные данные драйвера USB будут удалены при повторной правильной установке драйвера. Для установки драйвера USB выполните следующие действия.

- 1 Отсоедините видеокамеру от компьютера, как описано в разделе “Отсоединение кабеля USB” (стр. 97).
- 2 Снова установите драйвер USB, выполняя действия, описанные в разделе “Установка драйвера USB” (стр. 92).
- 3 После закрытия диалогового окна “InstallShield Wizard complete” перезагрузите компьютер.
- 4 Подсоедините видеокамеру к компьютеру, выполняя действия, описанные в разделе “Подсоединение видеокамеры к компьютеру” (стр. 94). Установка драйвера USB и соединение между видеокамерой и компьютером завершены.

### Просмотр системы встроенной справки

Программное обеспечение ImageMixer снабжено системой встроенной справки, в которой можно найти детальную информацию по эксплуатации программного обеспечения ImageMixer.

- 1 Щелкните значок (?) в правом верхнем углу окна.  
Или щелкните [Start] → [Programs] ([All Programs] в системе Windows XP) → [PIXELA] → [ImageMixer] → [Help].  
Появится окно ImageMixer Help.
- 2 Вы можете получить доступ к нужной информации из оглавления.

### Для закрытия системы встроенной справки

Щелкните кнопку  в правом верхнем углу окна.

### При возникновении вопросов по программе ImageMixer

ImageMixer является продуктом корпорации PIXELA. Дополнительную информацию см. в инструкции по эксплуатации, имеющейся на прилагаемом к видеокамере диске CD-ROM.

# Просмотр эпизодов, записанных на компьютере

Для просмотра эпизодов, записанных на диск с помощью компьютера, необходимо установить драйвер USB и программное обеспечение ImageMixer (стр. 92, 93).

**При использовании Windows 2000 Professional или Windows XP Home Edition/Professional**

войдите в систему как администратор.

## Просмотр эпизодов на диске

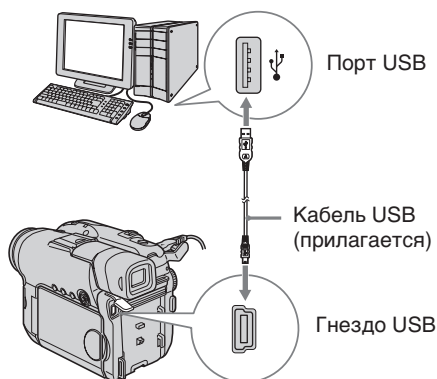

Эпизоды, записанные на диске с незакрытыми сессиями, можно просматривать на компьютере. Для этого необходимо установить записанный диск в видеокамеру и подсоединить ее к компьютеру.

- 1 Включите компьютер и дождитесь загрузки Windows.
- 2 Подсоедините адаптер переменного тока к видеокамере.
- 3 Установите дисковый переключатель режимов в положение  (Воспроизведение/Монтаж).
- 4 Включите питание видеокамеры, нажав на несколько секунд кнопку POWER.
- 5 Установите записанный диск в видеокамеру.
- 6 Соедините гнезда USB видеокамеры с портом USB компьютера, используя прилагаемый к видеокамере кабель USB.



- 7 Дважды щелкните значок [ImageMixer Ver.1.5 for Sony DVD Handycam] на рабочем столе Windows. Или щелкните [Start] → [Programs] ([All Programs] в системе Windows XP) → [PIXELA] → [ImageMixer] → [PIXELA ImageMixer Ver.1.5 for Sony DVD Handycam] на компьютере. Запустится программа ImageMixer, и появится начальное диалоговое окно.



- 8 Щелкните  в левой части экрана. На экране появятся миниатюрные изображения эпизодов, записанные на диске. Если миниатюрные изображения не появились на экране, щелкните , а затем .

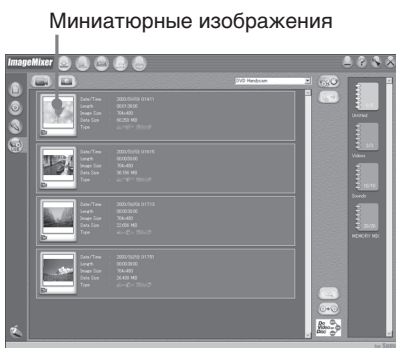



Щелкните  для просмотра фильмов и  - для просмотра неподвижных изображений.

- 9** Дважды щелкните миниатюрное изображение эпизода, чтобы его просмотреть.  
Выбранный эпизод временно копируется на компьютер, и отображается в окне предварительного просмотра.  
Для возврата к списку миниатюрных изображений щелкните  в правом нижнем углу окна.

### Для сохранения эпизода на компьютере

- 1 Щелкните миниатюрное изображение эпизода, который требуется сохранить.
- 2 Щелкните .  
Выбранный эпизод будет сохранен на компьютере.

### Для просмотра альбома

- 1 Щелкните .
- 2 Дважды щелкните миниатюрное изображение эпизода, чтобы его просмотреть.  
Будет отображен выбранный эпизод.  
Выбрав фильм, щелкните , чтобы начать воспроизведение.  
Для возврата к списку миниатюрных изображений щелкните  в правом верхнем углу окна.

### Примечания

- Драйвер USB будет зарегистрирован неправильно, если подсоединить кабель USB до завершения установки драйвера USB. Снова установите драйвер USB, выполняя действия, описанные в разделе “Если не удается установить драйвер USB” (стр. 98).
- В зависимости от режима записи (стр. 32) и продолжительности фильма для сохранения эпизода на компьютер может потребоваться некоторое время.
- Во время отображения миниатюрных изображений на дисплее компьютера нельзя удалять диск из видеокамеры.
- Если операция выполнена неправильно, закройте все программы и снова запустите компьютер.

### Советы

- Альбом - это единица, служащая для регистрации сохраненных в компьютере фильмов и неподвижных изображений, а также для управления ими.
- Неподвижные изображения, преобразованные в фильм, не отображаются.



# Копирование диска – Дублирование диска

## Копирование диска

Можно скопировать диск с закрытыми сессиями.

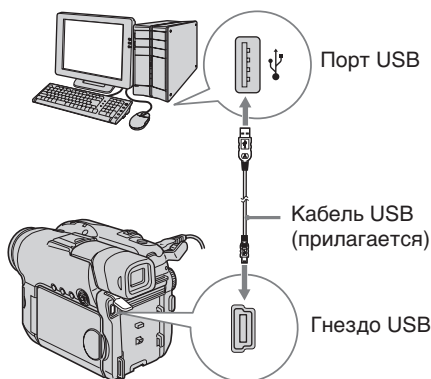
- 1 Включите компьютер и дождитесь загрузки Windows.
- 2 Подсоедините адаптер переменного тока к видеокамере.
- 3 Установите дисковый переключатель режимов в положение  (Воспроизведение/Монтаж).
- 4 Включите питание видеокамеры, нажав на несколько секунд кнопку POWER.
- 5 Установите записанный и закрытый диск в видеокамеру.
- 6 Соедините гнезда USB видеокамеры с портом USB компьютера, используя прилагаемый кабель USB.



- 7 Запустите на компьютере программу ImageMixer.
- 8 Щелкните  в левой части экрана.
- 9 Щелкните . Появится диалоговое окно подтверждения.

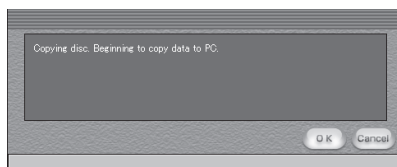

- 10 Нажмите кнопку [OK].
- 11 После появления сообщения о завершении копирования извлеките диск из видеокамеры и установите новый.
- 12 Нажмите кнопку [OK]. Начнется копирование данных с компьютера на новый диск. По завершении операции копирования появится диалоговое окно с запросом о создании дополнительной копии.
- 13 Если необходимо создать дополнительную копию, щелкните [OK]. Начнется создание дополнительной копии. Если дополнительная копия не нужна, щелкните [Cancel], чтобы завершить процедуру.
- 14 Извлеките диск, следуя инструкциям, изложенным в сообщениях на экране.

## Примечания

- В зависимости от режима записи (стр. 32) и продолжительности фильма для сохранения эпизода может потребоваться некоторое время.
- Нельзя скопировать диск с незакрытыми сессиями.
- Диск DVD-RW, записанный в режиме VR, нельзя скопировать на диск DVD-R. Используйте другой диск DVD-RW.
- При дублировании диска загорается индикатор ACCESS. Во время дублирования нельзя извлекать диск.
- Использование дисков DVD-RW в качестве носителей для копирования позволяет избежать открытия сессий диска и создания дополнительных записей на видеокамере, так как формат носителей для копирования отличается от формата этой видеокамеры. Для записи дополнительных данных на диск DVD-RW его необходимо отформатировать.

## Совет

Для использования диска в других приложениях для записи DVD требуется выполнить процедуру экспорта файла. Для получения дополнительных сведений см. систему встроенной справки ImageMixer.

# Монтаж и сохранение эпизодов

## Монтаж фильмов

Несколько эпизодов можно объединить в один.

- 1 Щелкните  в заголовке окна. Окна переключается в режим [Movie Editing Environment], и появятся миниатюрные изображения.

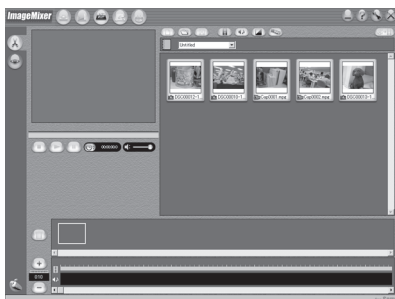

- 2 Перетащите миниатюрные изображения на раскадровку в том порядке, в котором необходимо выполнить их монтаж.

Миниатюрные изображения

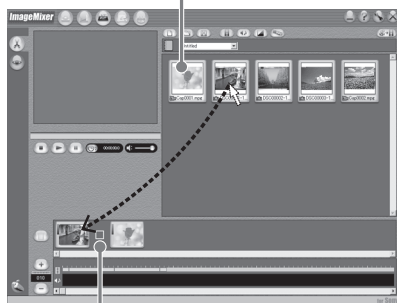

Раскадровка

Если требуется удалить определенный эпизод, щелкните его, а затем щелкните .

## Сохранение фильма на компьютере

По завершении монтажа фильма можно сохранить данные на компьютере. Следующий пример иллюстрирует сохранение данных в папке [My Documents].

- 1 Щелкните  в правой части экрана. Появится диалоговое окно [Output Format Settings].
- 2 Нажмите кнопку [OK].
- 3 Выберите папку [My Documents] в качестве каталога для сохранения файлов, затем присвойте файлу имя и щелкните [OK] для его сохранения. После сохранения фильма он также сохраняется в альбоме в качестве нового файла.

### Примечание

Для сохранения файла требуется некоторое время, если:

- файл содержит фильмы и неподвижные изображения;
- файл записан с использованием различных режимов записи (HQ/SP/LP);
- добавлены такие эффекты, как фейдер.

### Для просмотра сохраненного файла

Дважды щелкните сохраненный файл (находится в папке [My Documents]). Запустится программа Windows Media Player, и начнется воспроизведение файла.



# Создание оригинального диска

Можно выполнить монтаж добавленных в альбом эпизодов и создать оригинальный диск DVD.

## Создание меню

Меню необходимо для воспроизведения диска, записанного на видеокамере, на проигрывателе DVD.

- 1 Щелкните  в заголовке окна. Появится окно [Layout mode].



- 2 Щелкните вкладку  и выберите фон.
- 3 Перетащите на фон миниатюрные изображения эпизодов, которые необходимо записать на диск. Миниатюрные изображения меняются на значки, а выбранные эпизоды добавляются в содержание. Можно зарегистрировать альбом под отдельным названием, перетащив его в фон. Также можно объединить эпизоды из различных альбомов и отобразить их под одним названием.

Меню альбома: нажмие для изменения отображаемого альбома

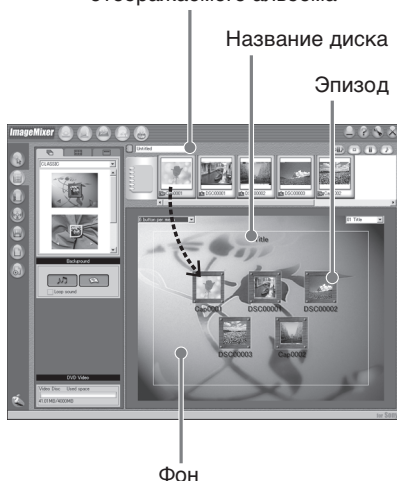

- 4 При необходимости изменения названий и внешнего вида значков выберите вкладку . Щелкните значок и измените установки.

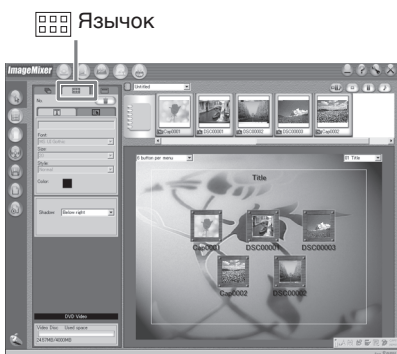

## Создание оригинального диска

- 5** При необходимости изменения названия диска, отображенного в меню, щелкните вкладку . Измените такие установки, как название и шрифт.

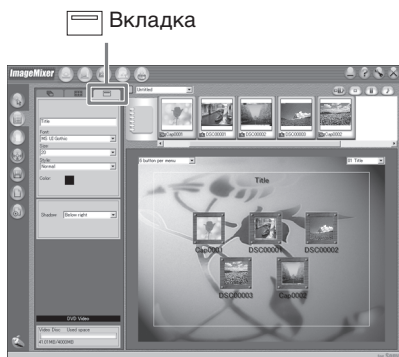

### Совет

При записи диска DVD в дисковом DVD, установленном в компьютере, значение для параметра "Disc Type" можно изменить с [1.4G] на [4.7G], щелкнув  в правом верхнем углу окна. [4.7G] позволяет при записи данных использовать весь объем диска DVD-R/DVD-RW диаметром 12 см.

## Монтаж содержания

Можно отредактировать содержание путем добавления/удаления эпизодов, изменения порядка эпизодов, а также выбрав изображение, используемое для миниатюрного изображения.

- 1** Щелкните значок содержания, которое необходимо отредактировать, затем щелкните  в левой части окна. Появится окно [Album mode].



- 2** Перетащите содержание, которое нужно добавить, и измените порядок. Для удаления содержания выберите его, затем щелкните . Обратите внимание, что изображение, выбранное в качестве миниатюрного изображения, нельзя удалить.





## Создание оригинального диска

### Запись на диск

Проверьте меню и просмотрите содержание в окне предварительного просмотра, затем запишите содержание на диск.

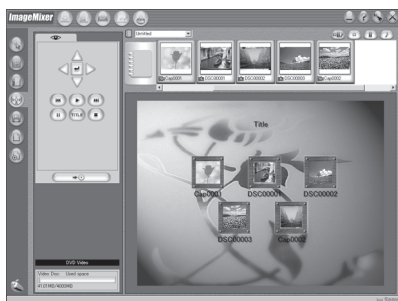
- Щелкните  в левой части экрана. Появится окно [Writing mode].



- Щелкните кнопку  в окне (Панель просмотра) в левом верхнем углу окна и выполните предварительный просмотр содержания.

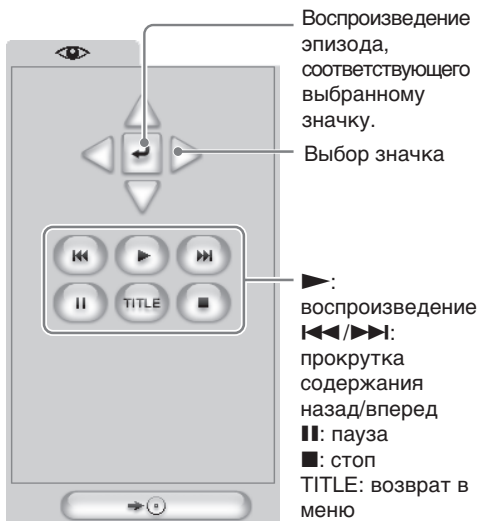

- После того, как Вы убедились, что содержание верно, подсоедините видеокамеру к компьютеру с помощью кабеля USB, затем установите в видеокамеру незаписанный диск.
- Щелкните . Появится окно [DVD Video Output].

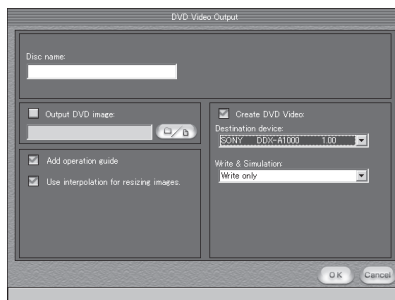

- Нажмите кнопку [OK]. Начнется запись на диск. По завершении операции появится диалоговое окно с запросом о создании дополнительной копии.
- Если необходимо создать дополнительную копию, щелкните [OK]. Начнется создание дополнительной копии. Если требуется завершить эту процедуру щелкните [Cancel].
- Извлеките диск, следуя инструкциям, изложенным в сообщениях на экране.

#### Примечания

- В зависимости от режима и времени записи для сохранения эпизода на компьютер может потребоваться некоторое время.
- При записи на диск загорается индикатор ACCESS. Во время записи нельзя извлекать диск.

## Перезапись диска на кассету

Вы можете выполнять перезапись записанных на диск фильмов с помощью видеомagneфона, подсоединенного к видеокамере, которая используется в качестве видеоплеера.

### Подсоединение видеокамеры к видеомagneфону

Подсоедините эту видеокамеру к видеомagneфону с помощью соединительного кабеля аудио/видео, прилагаемого к видеокамере.

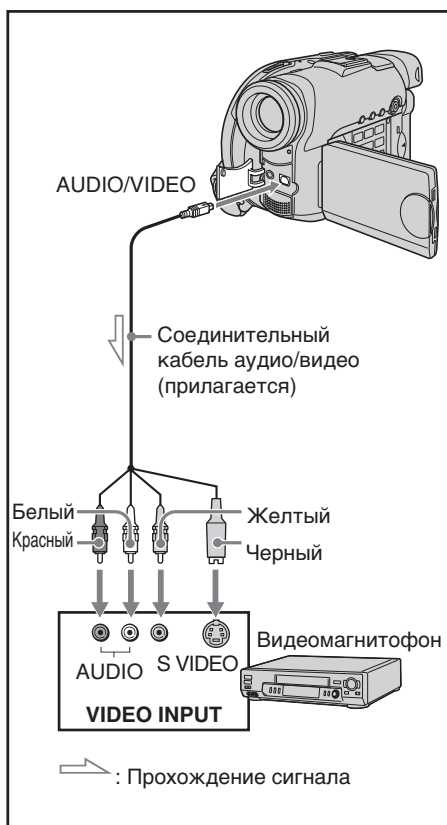

### Советы

- Можно выполнять монтаж на видеомagneфонах, которые поддерживают следующие системы: **8** 8 mm, **Hi8** Hi8, **VHS** VHS, **S-VHS** S-VHS, **VHS-C** VHS-C, **S-VHS-C** S-VHS-C, **B** Betamax, **mini DV** mini DV, **DV** DV, **D** Digital8, **MICRO MV** MICRO MV
- Если видеомagneфон монофонический, подсоедините желтый штекер соединительного кабеля аудио/видео к гнезду входного видеосигнала, а белый или красный штекер подсоедините к гнезду входного аудиосигнала на видеомagneфоне. Если будет подсоединен белый штекер, то будет выводиться звук левого канала, а если будет подсоединен красный штекер, то будет выводиться звук правого канала.
- Подключение через гнездо S video обеспечивает более высокое качество изображения. Если на устройстве, к которому выполняется подключение, имеется гнездо S video, подсоедините штекер S video к этому гнезду вместо подсоединения желтого штекера видео. Если подсоединен только штекер S Video, звук выводиться не будет.

## Перезапись диска на кассету

---

### Перезапись на кассету

#### Перед выполнением операции

- Установите для параметра [DISPLAY] в пункте  (OTHERS) на дисплее SETUP значение [LCD] ([LCD] является установкой по умолчанию).
- Нажмите следующие кнопки, чтобы добиться исчезновения индикаторов во избежание их наложения на монтируемую кассету:
  - DISPLAY/BATT INFO
  - DISPLAY (на пульте дистанционного управления)
  - DATA CODE (на пульте дистанционного управления)

- 1** Вставьте записанный диск в видеокамеру.
- 2** Подготовьте видеомэгнитофон к записи.  
Вставьте чистую (или перезаписываемую) кассету в видеомэгнитофон.  
Установите селектор входа в положение LINE.  
См. инструкцию по эксплуатации видеомэгнитофона.
- 3** Начните запись на видеомэгнитофоне.
- 4** Начните воспроизведение записанного диска на видеокамере.

#### После завершения записи

Остановите операцию записи на видеомэгнитофоне, затем нажмите кнопку

- на видеокамере.

# Перезапись видеокассеты или телевизионной программы на диск (только для моделей DCR-DVD101E/DVD201E)

Запись диска можно производить с другого видеомагнитофона или телевизионной программы. Используйте видеокамеру, как записывающее устройство.

## Подсоединение видеокамеры к телевизору или видеомагнитофону

Подсоедините эту видеокамеру к телевизору/видеомагнитофону с помощью соединительного кабеля аудио/видео, прилагаемого к видеокамере.

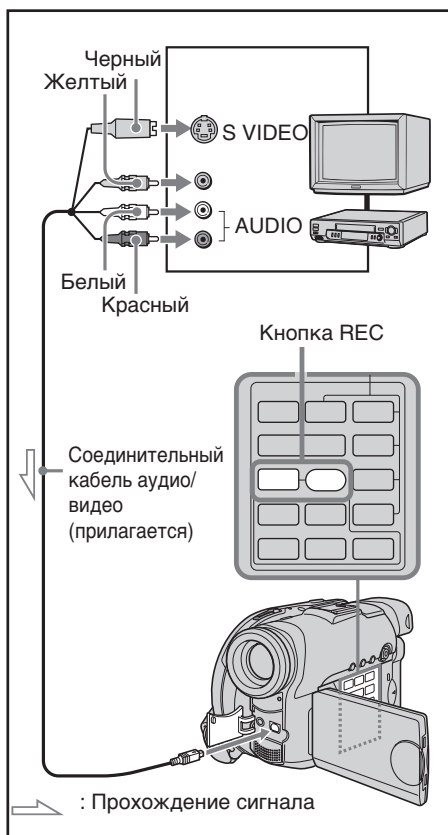

## Выбор видеоразъема для использования на телевизоре или видеомагнитофоне

Прилагаемый соединительный кабель аудио/видео оборудован разъемом S video и видеоштекером. В зависимости от телевизора или видеомагнитофона используйте штекер S video или видеоштекер.

Установите для параметра [DISPLAY] в [ETC] (OTHERS) значение [LCD] в установках меню (значение по умолчанию: [LCD]).

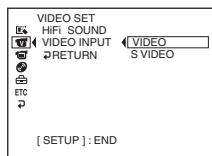

- 1 Установите дисковый переключатель режимов в положение (Воспроизведение/Монтаж) на видеокамере.
- 2 Нажмите кнопку SETUP. Отобразится дисплей SETUP.
- 3 Выберите (VIDEO SET) с помощью универсального переключателя.
- 4 Выберите [VIDEO INPUT] с помощью универсального переключателя.



- 5 Выберите [VIDEO] или [S VIDEO] с помощью универсального переключателя.
- 6 Нажмите кнопку SETUP. Дисплей SETUP исчезнет с экрана ЖКД.

## Перезапись видеокассеты или телевизионной программы на диск (только для моделей DCR-DVD101E/DVD201E)

### Перезапись на диск

- 1** Подготовьте телевизор/ видеомагнитофон.  
При записи с кассеты, установленной в видеомагнитофоне, вставьте записанную кассету в видеомагнитофон.
- 2** Установите дисковый переключатель режимов в положение  (Воспроизведение/ Монтаж) на видеокамере.
- 3** Установите в видеокамеру незаписанный диск (или диск, на который необходимо выполнить дополнительную запись).  
При установке нового диска DVD-RW отобразится дисплей [FORMAT].  
Отформатируйте диск в режиме VIDEO или в режиме VR (стр. 7), следуя инструкциям, отображаемым на дисплее.
- 4** Нажмите VISUAL INDEX на видеокамере.  
Дисплей Визуальный указатель исчезнет, и отобразится изображение в пункте LINE.
- 5** Начните воспроизведение кассеты на видеомагнитофоне, если запись выполняется с видеомагнитофона.  
Выберите телевизионную программу, если запись выполняется с телевизора. Изображение с телевизора или видеомагнитофона появится на экране ЖКД или в видеоискателе.
- 6** Одновременно нажмите кнопку REC  и расположенную рядом кнопку на видеокамере при воспроизведении эпизода, который необходимо записать.  
Начнется перезапись.

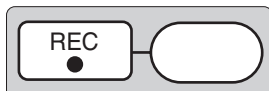

### После завершения записи

Нажмите кнопку  на видеокамере для остановки записи и остановите воспроизведение на видеомагнитофоне.

### Примечание

Точка, в которой была нажата кнопка REC, может быть немного смещена по времени относительно действительной точки, в которой начата/остановлена запись.









### Советы

- Информацию об изменении режима записи см. на стр. 32.
- Если видеомагнитофон монофонический, подсоедините желтый штекер соединительного кабеля аудио/видео к гнезду выходного видеосигнала, а белый или красный штекер подсоедините к гнезду выходного аудиосигнала на видеомагнитофоне или телевизоре. При подключении белого штекера будет слышен левый звуковой сигнал L, при подключении красного - правый звуковой сигнал R.
- Подключение через гнездо S video обеспечивает более высокое качество изображения. Если на устройстве, к которому выполняется подключение, имеется гнездо S video, подсоедините штекер S video к этому гнезду вместо подсоединения желтого штекера видео. Если подсоединен только штекер S Video, звук выводиться не будет.

# Изменение экрана SETUP



Можно изменить установки по умолчанию, выбрав параметры на дисплее SETUP с помощью универсального переключателя. Выберите элемент следующим образом: Дисплей SETUP → значок → элемент меню → параметр

Пункты меню отображаются в виде приведенных ниже значков. Отображение тех или иных значков зависит от положения дискового переключателя режимов.

-  APPLI.
-  MANUAL SET
-  VIDEO SET
-  PLAYER SET
-  CAMERA SET
-  LCD/VF SET
-  DISC SET
-  SETUP MENU
-  OTHERS

**1** Включите питание, нажав на несколько секунд кнопку POWER.

**2** Нажмите кнопку SETUP.

Появится один из следующих экранов в зависимости от положения дискового переключателя режимов. Установите дисковый переключатель режимов в положение  (Фильм),  (Неподвижное изображение) или  (Воспроизведение/Монтаж), затем нажмите SETUP.

 (Фильм)

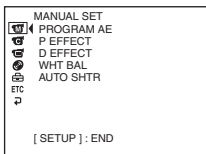

 (Неподвижное изображение)

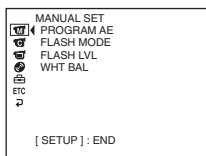

 (Воспроизведение/Монтаж)

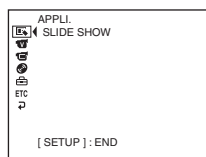

**3** Выберите необходимый значок с помощью универсального переключателя.

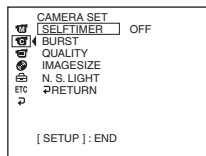

**4** Выберите необходимый элемент с помощью универсального переключателя.

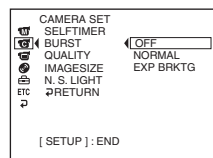

**5** Выберите необходимый режим с помощью универсального переключателя.

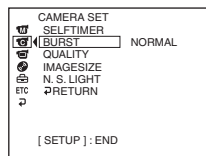

**6** Если требуется изменить другие элементы, выберите [RETURN] с помощью универсального переключателя и нажмите кнопку в центре универсального переключателя, чтобы подтвердить выбор, затем повторите пункты с 3 по 5. Для возврата к пункту 3, выберите [RETURN].

Подробные сведения приведены в разделе “Выбор параметра для каждого элемента” на следующей странице.

**Для того, чтобы исчез экран SETUP**  
Нажмите кнопку SETUP.











## Изменение экрана SETUP

### Выбор параметра для каждого элемента

Набор пунктов меню зависит от положения дискового переключателя режимов. На дисплее отображаются только те элементы, которые задействованы в настоящий момент или которые можно использовать.

● - значение по умолчанию.

Значок/Пункт меню	Параметр	Значение	Дисковый переключатель режимов
<b>MANUAL SET</b>			
PROGRAM AE	—	Для соответствия специфическим условиям съемки (стр. 51).	 Фильм  Неподвижное изображение
P EFFECT	—	Наложение специальных теле- и киноэффектов на изображение (стр. 54).	 Фильм
D EFFECT	—	Наложение специальных эффектов с помощью различных функций цифровых эффектов (стр. 54).	 Фильм
FLASH MODE*1	● ON	Для срабатывания вспышки (приобретается дополнительно) независимо от яркости окружающего освещения.	 Неподвижное изображение
	ON ●*3	Для срабатывания вспышки (приобретается дополнительно) независимо от яркости окружающего освещения. Срабатывание предварительной вспышки перед записью с целью снижения эффекта красных глаз.	
	AUTO	Для автоматического срабатывания вспышки (приобретается дополнительно).	
	AUTO ●*3	Для автоматического срабатывания вспышки (приобретается дополнительно). Срабатывание предварительной вспышки перед записью с целью снижения эффекта красных глаз.	
FLASH LVL *1*2	HIGH	Для увеличения уровня яркости вспышки (приобретается дополнительно) по сравнению с нормальной установкой.	 Неподвижное изображение
	● NORMAL	Обычная установка.	
	LOW	Для снижения уровня яркости вспышки (приобретается дополнительно) по сравнению с нормальной установкой.	
WHT BAL	—	Настройка баланса белого (стр. 50).	 Фильм  Неподвижное изображение
AUTO SHTR	● ON	Для автоматического срабатывания электронного затвора*4 при съемке в ярких условиях.	 Фильм
	OFF	Для отмены автоматического срабатывания электронного затвора*4 при съемке в ярких условиях.	











\*1 Нельзя изменить установки [FLASH MODE] и [FLASH LVL], если не подключена внешняя вспышка (приобретается дополнительно).

\*2 Нельзя изменить установку [FLASH LVL], если установленная внешняя вспышка (приобретается дополнительно) не поддерживает необходимый уровень яркости.

\*3 Нельзя изменить эти установки, если установленная внешняя вспышка (приобретается дополнительно) не поддерживает функцию устранения эффекта красных глаз.

\*4 Электронный затвор - это функция, используемая для электронной регулировки скорости затвора.

## Изменение экрана SETUP

Значок/Пункт меню	Параметр	Значение	Дисковый переключатель режимов
 CAMERA SET			
SELFTIMER	● OFF	Для отключения таймера самозапуска.	 Фильм
	ON	Для использования таймера самозапуска (стр. 47).	 Неподвижное изображение
D ZOOM	● OFF	Для отключения цифрового вариообъектива. Выполняется оптическая трансфокация только до 10X.	 Фильм
	20 X	Для включения цифрового вариообъектива. Трансфокация от 10X до 20X выполняется цифровым способом (стр. 33).	
	120 X	Для включения цифрового вариообъектива. Трансфокация от 10X до 120X выполняется цифровым способом.	
16:9WIDE	● OFF	Для отмены записи широкоэкранный изображения 16:9 .	 Фильм
	ON	Для записи широкоэкранный изображения 16:9 (стр. 48).	
STEADYSHOT	● ON	Для компенсации подрагивания видеокамеры.	 Фильм
	OFF	Для отмены функции SteadyShot. При съемке стационарного объекта с помощью треноги получаются очень естественные изображения.	
BURST*	● OFF	Для отключения функции Burst.	 Неподвижное изображение
	NORMAL	Для быстрой непрерывной записи до 4 неподвижных изображений (размер 1152 X 864) или 12 неподвижных изображений (размер 640 X 480) (стр. 41).	
	EXP BRKTG	Для непрерывной записи 3 изображений с различными экспозициями.	
QUALITY	● FINE	Для записи неподвижных изображений в режиме высокого качества (стр. 38).	 Неподвижное изображение
	STANDARD	Для записи неподвижных изображений со стандартным качеством.	
IMAGESIZE*	● 1152 X 864	Для записи неподвижных изображений размером 1152 X 864 (стр. 39).	 Неподвижное изображение
	640 X 480	Для записи неподвижных изображений размером 640 X 480.	
N.S.LIGHT	● ON	Для использования функции NightShot Light (стр. 45).	 Фильм
	OFF	Для отмены функции NightShot Light.	 Неподвижное изображение

\* Только для модели DCR-DVD201E

### Примечания

#### По функции SteadyShot

- Функция SteadyShot не в состоянии компенсировать чрезмерную тряску видеокамеры.
- Установка конверсионного объектива (приобретается дополнительно) может повлиять на работу функции устойчивой съемки SteadyShot.

#### Совет

В случае отмены функции SteadyShot появится индикатор выключенной функции . Ваша видеокамера не допускает чрезмерную компенсацию тряски.

## Изменение экрана SETUP

Значок/Пункт меню	Параметр	Значение	Дисковый переключатель режимов
<b>LCD/VF SET</b>			
LCD BRIGHT	—	Для регулировки яркости экрана ЖКД с помощью кнопок –/+.  Темнее ← → Светлее	<input type="checkbox"/> Фильм <input checked="" type="checkbox"/> Неподвижное изображение <input type="checkbox"/> Воспроизведение/Монтаж
LCD B.L.	● BRT NORMAL	Для установки нормальной яркости на экране ЖКД.	<input type="checkbox"/> Фильм <input checked="" type="checkbox"/> Неподвижное изображение <input type="checkbox"/> Воспроизведение/Монтаж
	BRIGHT	Для более яркого экрана ЖКД.	
LCD COLOR	—	Для регулировки цвета на экране ЖКД с помощью кнопок –/+.  Насыщенность цвета ниже ← → Насыщенность цвета выше	<input type="checkbox"/> Фильм <input checked="" type="checkbox"/> Неподвижное изображение <input type="checkbox"/> Воспроизведение/Монтаж
VF B.L.	● BRT NORMAL	Установка нормальной яркости экрана видеодискателя.	<input type="checkbox"/> Фильм <input checked="" type="checkbox"/> Неподвижное изображение <input type="checkbox"/> Воспроизведение/Монтаж
	BRIGHT	Для повышения яркости экрана видеодискателя.	

### Примечания

#### К функциям LCD B.L. и VF B.L.

- При выборе режима [BRIGHT] срок службы батарейного блока немного сокращается во время записи.
- При использовании других источников питания, кроме батарейного блока, режим [BRIGHT] выбирается автоматически.

### Совет

Даже при настройке функций [LCD BRIGHT], [LCD B.L.], [LCD COLOR] и/или [VF B.L.] качество записанного изображения не зависит от настройки изображения на экране.

Значок/Пункт меню	Параметр	Значение	Дисковый переключатель режимов
<b>APPLI.</b>			
SLIDE SHOW	—	Для постоянного воспроизведения неподвижных изображений (стр. 62).	<input type="checkbox"/> Воспроизведение/Монтаж

## Изменение экрана SETUP

Значок/Пункт меню	Параметр	Значение	Дисковый переключатель режимов
<b>VIDEO SET (DCR-DVD101E/DVD201E)</b>			
<b>PLAYER SET (DCR-DVD91E)</b>			
HiFi SOUND	● STEREO	Для воспроизведения стереодиска или диска с двойной звуковой дорожкой с основным и дополнительным звуком.	▶ Воспроизведение/Монтаж
	1	Для воспроизведения левого звука стереодиска или основного звука диска с двойной звуковой дорожкой.	
	2	Для воспроизведения правого звука стереодиска или дополнительного звука диска с двойной звуковой дорожкой.	
VIDEO INPUT*1	● VIDEO	Для использования соединительного кабеля аудио/видео для подключения видеокамеры к проигрывателю.	▶ Воспроизведение/Монтаж
	S VIDEO	Для использования кабеля S VIDEO для подключения видеокамеры к проигрывателю.	

\*1 Только для моделей DCR-DVD101E/DVD201E.

















Значок/Пункт меню	Параметр	Значение	Дисковый переключатель режимов
<b>DISC SET</b>			
REC MODE*1	HQ	Для записи в режиме HQ (высокое качество).	🎬 Фильм ▶ Воспроизведение/Монтаж
	● SP	Для записи в режиме SP (стандартное воспроизведение).	
	LP	Для записи в режиме LP (долгоиграющее воспроизведение).	
FORMAT*2	—	Для форматирования диска (стр. 74).	🎬 Фильм 📷 Неподвижное изображение ▶ Воспроизведение/Монтаж
FINALIZE	—	Для предотвращения последующей записи на диск, а также для совместимости диска с другими проигрывателями DVD (стр. 65).	🎬 Фильм 📷 Неподвижное изображение ▶ Воспроизведение/Монтаж
UNFINALIZE*2*3	—	Для того, чтобы выполнять последующую запись на диск с закрытыми сессиями (стр. 73).	🎬 Фильм 📷 Неподвижное изображение ▶ Воспроизведение/Монтаж
DISC TITLE	—	Для присвоения диску оригинального названия (стр. 68).	🎬 Фильм 📷 Неподвижное изображение ▶ Воспроизведение/Монтаж
FILE NO.	● SERIES	Для последовательного присвоения номеров файлам даже при замене диска.	📷 Неподвижное изображение
	RESET	Для сброса нумерации файлов каждый раз при замене диска.	

\*1 Для модели DCR-DVD91E невозможно изменить этот параметр, если дисковый переключатель режимов установлен в положение ▶ (Воспроизведение/Монтаж).

\*2 Только для дисков DVD-RW

\*3 Только режим VIDEO



## Изменение экрана SETUP



Значок/Пункт меню	Параметр	Значение	Дисковый переключатель режимов
 SETUP MENU			
CLOCK SET	—	Для установки даты или времени (стр. 23).	 Фильм  Неподвижное изображение  Воспроизведение/Монтаж
A. SHUT OFF	 5 min	Для автоматического отключения видеокамеры, если видеокамера питается от батарейного блока и не используется в течение 5 минут.	 Фильм  Неподвижное изображение  Воспроизведение/Монтаж
	NEVER	Для отмены автоматического отключения видеокамеры, даже если она не используется.	
LTR SIZE	 NORMAL	Для отображения выбранных элементов меню обычным размером.	 Фильм  Неподвижное изображение  Воспроизведение/Монтаж
	2 X	Для отображения выбранных элементов меню размером вдвое больше обычного.	
USB SPEED*1	 AUTO	Для отправки данных, соответствующих подключенному компьютеру.	 Воспроизведение/Монтаж
	FULL-SPEED	Для отправки данных, соответствующих USB 1.1 (полноскоростная передача).	
DEMO MODE	 ON	Для воспроизведения демонстрации.	 Фильм
	OFF	Для отмены режима демонстрации.	

\*1 Только для моделей DCR-DVD101E/DVD201E.

### Примечания

#### О режиме DEMO MODE













- Невозможно выбрать параметр [DEMO MODE], если в видеокамеру установлен диск.
- Если переключатель NIGHTSHOT PLUS установлен в положение ON, то на дисплее ЖКД отображается индикатор [“NIGHTSHOT PLUS”] и нельзя выбрать параметр [DEMO MODE] на дисплее SETUP.
- Режим демонстрации будет отменен, если:
  - установить дисковый переключатель режимов в положение  (Неподвижное изображение) или  (Воспроизведение/Монтаж);
  - нажать кнопку SETUP;
  - установить переключатель NIGHTSHOT PLUS в положение ON;
  - передвинуть переключатель открытия крышки диска OPEN.
- Если для параметра [DEMO MODE] по умолчанию установлено значение ожидания, демонстрация включается примерно через 10 минут после установки дискового переключателя режимов в положение  (Фильм) при отсутствии установленного в видеокамеру диска.

Для отмены демонстрации вставьте диск, установите дисковый переключатель режимов в положение  (Неподвижное изображение) или  (Воспроизведение/Монтаж) или установите для параметра [DEMO MODE] значение [OFF]. Чтобы снова перевести видеокамеру в режим ожидания, оставьте для параметра [DEMO MODE] значение [ON] в установках меню, переместите кнопку POWER в положение OFF (CHG), а затем переведите кнопку POWER в положение ON, а дисковый переключатель режимов - в положение  (Фильм).

## Изменение экрана SETUP

Значок/Пункт меню	Параметр	Значение	Дисковый переключатель режимов
<b>ETC OTHERS</b>			
	<b>DATA CODE</b> ● DATE/CAM (на пульте дистанционного управления)	Нажмите кнопку DATA CODE для отображения даты → времени → данных настройки видеокамеры (стр. 59).	▶ Воспроизведение/ Монтаж
	DATE	Нажмите кнопку DATA CODE на пульте дистанционного управления для отображения даты и времени во время воспроизведения.	
	<b>AREA SET</b> —	Для настройки региона.	■ Фильм 📷 Неподвижное изображение ▶ Воспроизведение/ Монтаж
	<b>DST SET</b> ● OFF	Не учитывать переход на летнее время.	■ Фильм 📷 Неподвижное изображение ▶ Воспроизведение/ Монтаж
	ON	Учесть переход на летнее время.	
	<b>BEEP</b> ● MELODY	Для получения выходного мелодичного сигнала при пуске/остановке записи или же при необычных условиях функционирования Вашей видеокамеры.	■ Фильм 📷 Неподвижное изображение ▶ Воспроизведение/ Монтаж
	NORMAL	Для получения выходного зуммерного сигнала вместо мелодии.	
	OFF	Для отмены мелодичного, зуммерного сигналов, а также звука затвора.	
	<b>COMMANDER</b> ● ON	Для приведения в действие пульта дистанционного управления, прилагаемого к Вашей видеокамере.	■ Фильм 📷 Неподвижное изображение ▶ Воспроизведение/ Монтаж
	OFF	Для отключения пульта дистанционного управления во избежание выполнения ошибочной команды, переданной пультом управления другого устройства.	
	<b>DISPLAY</b> ● LCD	Для отображения индикации на экране ЖКД и в видеоскатель.	■ Фильм 📷 Неподвижное изображение ▶ Воспроизведение/ Монтаж
	V-OUT/LCD	Для отображения индикации также на экране телевизора.	
	<b>REC LAMP</b> ● ON	Для высвечивания индикатора записи на передней панели Вашей видеокамеры во время записи.	📷 Неподвижное изображение ■ Фильм
	OFF	Для выключения индикатора записи видеокамеры, чтобы снимаемый человек не мог распознать, что выполняется запись.	

## Изменение экрана SETUP

Значок/Пункт меню	Параметр	Значение	Дисковый переключатель режимов
<b>ETC OTHERS</b>			
	<b>REMAIN</b>		<b>AUTO</b>
		<p>Для отображения оставшейся емкости на диске, например, в следующих случаях:</p> <ul style="list-style-type: none"> <li>• В течение 8 секунд после включения питания видеокамеры и установки дискового переключателя режимов в положение  (Фильм) или  (Неподвижное изображение).</li> <li>• В течение 8 секунд после того, как видеокамера, работающая в режиме  (Фильм) или  (Неподвижное изображение), распознает диск.</li> <li>• В течение 8 секунд после включения дисплея нажатием кнопки DISPLAY/BATT INFO в режиме  (Фильм) или  (Неподвижное изображение).</li> <li>• Когда на диске осталось места менее, чем на 5 минут, в режиме  (Фильм) и менее, чем на 20 минут, в режиме  (Неподвижное изображение).</li> <li>• В течение 8 секунд после запуска записи через линейный вход (только для моделей DCR-DVD101E/DVD201E).</li> </ul>	<p> Фильм</p> <p> Неподвижное изображение</p> <p> Воспроизведение/Монтаж</p>
	ON	Чтобы всегда отображать оставшуюся емкость диска.	

### Примечания

- При нажатии кнопки DISPLAY/BATT INFO, когда для параметра [DISPLAY] установлено значение [V-OUT/LCD] на дисплее SETUP, изображение с телевизора или видеомагнитофона не появится на экране ЖКД, даже если видеокамера подсоединена к выходам телевизора или видеомагнитофона.
- Если после отключения источника питания пройдет более 5 минут, для параметров [PROGRAM AE], [FLASH LVL], [WHT BAL], [COMMANDER] и [HiFi SOUND] будут восстановлены заводские установки. Другие установки будут оставаться в памяти, даже если будет снят батарейный блок.



### Совет

При съемке в непосредственной близости от снимаемого объекта, если для параметра [REC LAMP] установлено значение [ON], красный индикатор записи видеокамерой на передней панели видеокамеры может отражаться на объекте. В таком случае рекомендуется установить для параметра [REC LAMP] значение [OFF].

## Разновидности неисправностей и методы их устранения

Если при эксплуатации видеокамеры встретились проблемы, используйте эту таблицу для поиска и устранения неисправностей. Если не удастся решить проблему, отсоедините источник питания и обратитесь к дилеру Sony или в местное предприятие, уполномоченное проводить техническое обслуживание аппаратуры Sony. Если на дисплее ЖКД появится индикация “С:□□:□□”, это означает, что работает функция вывода самодиагностики. См. стр. 125.

### Общие функции

Неполадка	Причина и/или способ устранения
Не включается питание.	<ul style="list-style-type: none"> <li>• Не установлен батарейный блок, либо он разрядился или почти разрядился. → Установите заряженный батарейный блок (стр. 15).</li> <li>• Адаптер переменного тока не подсоединен к сетевой розетке. → Включите адаптер переменного тока в сетевую розетку (стр. 18).</li> </ul>
Видеокамера вибрирует.	<ul style="list-style-type: none"> <li>• В зависимости от состояния диска может произойти вибрация. Это не является неисправностью.</li> </ul>
Индикатор  мигает.	<ul style="list-style-type: none"> <li>• Произошла конденсация влаги. → Выключите видеокамеру и оставьте ее, по меньшей мере, на один час для акклиматизации (стр. 132).</li> </ul>
Индикатор  мигает.	<ul style="list-style-type: none"> <li>• Видеокамера очень сильно нагрелась. → Выключите видеокамеру и оставьте ее на время в прохладном месте.</li> </ul>
Периодически при работе камеры слышен шум двигателя.	<ul style="list-style-type: none"> <li>• Звук создается диском. Это не является неисправностью.</li> </ul>
Во время работы в руке чувствуется вибрация или слышен слабый шум.	<ul style="list-style-type: none"> <li>• Это связано с работой дисководов. Это не является неисправностью.</li> </ul>
Из-за непрерывной работы в течение долгого времени видеокамера нагрелась.	<ul style="list-style-type: none"> <li>• Это не является неисправностью.</li> </ul>
Не работает прилагаемый к видеокамере пульт дистанционного управления.	<ul style="list-style-type: none"> <li>• Для параметра [COMMANDER] установлено значение [OFF] в пункте  (OTHERS) на дисплее SETUP. → Установите значение [ON] (стр. 116).</li> <li>• Что-то преграждает путь инфракрасным лучам. → Устраните препятствие.</li> <li>• Батарейка вставлена так, что полюса +/– не соответствуют знакам +/– внутри отсека для батареек. → Установите батарейку правильно (стр. 143).</li> <li>• Батарейка разряжена. → Замените на новую батарейку (стр. 143).</li> </ul>
Не выполняется ни одна функция, хотя питание подключено.	<ul style="list-style-type: none"> <li>• Видеокамера очень сильно нагрелась. → Выключите видеокамеру и оставьте ее на время в прохладном месте.</li> <li>• Видеокамера была подвержена сильным ударам или вибрации. → Видеокамера, возможно, повреждена. Обратитесь в сервисный центр Sony или в местное уполномоченное предприятие по обслуживанию изделий Sony.</li> <li>→ Отсоедините источник питания, например адаптер переменного тока или батарейку, и включите питание примерно через 1 минуту. Если после этого не удастся управлять функциями видеокамеры, нажмите кнопку RESET с помощью какого-либо заостренного предмета. В результате этого для всех настроек (включая дату и время) будут восстановлены значения по умолчанию.</li> </ul>





## Разновидности неисправностей и методы их устранения

### Об источнике питания

Неполадка	Причина и/или способ устранения
Батарейный блок быстро разряжается.	<ul style="list-style-type: none"><li>• Слишком низкая температура окружающей среды.</li><li>• Батарейный блок заряжен не полностью. → Снова зарядите батарейный блок полностью (стр. 16).</li><li>• Батарейный блок полностью разряжен и не может быть перезаряжен. → Замените на новый батарейный блок (стр. 15).</li></ul>
Индикатор оставшегося заряда батарейного блока показывает неправильное время.	<ul style="list-style-type: none"><li>• Батарейный блок длительное время использовался при слишком высокой или низкой температуре окружающей среды.</li><li>• Батарейный блок полностью разряжен и не может быть перезаряжен. → Замените его на новый батарейный блок (стр. 15).</li><li>• Батарейный блок разрядился. → Установите полностью заряженный батарейный блок (стр. 15).</li><li>• Произошло отклонение во времени оставшегося заряда батарейного блока. → Зарядите батарейный блок полностью еще раз, чтобы отображение индикатора оставшегося заряда батарейного блока стало правильным (стр. 16).</li></ul>
Батарейный блок не заряжается.	<ul style="list-style-type: none"><li>• Переключатель POWER установлен во включенное положение. → Установите его в выключенное положение (CHG), нажав на несколько секунд кнопку POWER (стр. 19).</li></ul>
Питание выключается, хотя индикатор оставшегося заряда батарейного блока показывает, что у батарейного блока достаточно заряда для работы.	<ul style="list-style-type: none"><li>• Произошло отклонение во времени оставшегося заряда батарейного блока. → Зарядите батарейный блок полностью еще раз, чтобы отображение индикатора оставшегося заряда батарейного блока стало правильным (стр. 16).</li><li>• При низкой температуре окружающей среды эффективность работы батарейного блока снижается и запись может не выполняться, даже если оставшегося заряда батарейного блока осталось не менее чем на 20 минут работы. → Полностью перезарядите батарейный блок (стр. 16).</li></ul>
Во время зарядки батарейного блока не горит индикатор POWER/CHG.	<ul style="list-style-type: none"><li>• Зарядка батарейного блока завершена.</li><li>• Батарейный блок не установлен надлежащим образом. → Установите его надлежащим образом (стр. 15).</li></ul>
Во время зарядки батарейного блока мигает индикатор POWER/CHG.	<ul style="list-style-type: none"><li>• Батарейный блок не установлен надлежащим образом. → Установите его надлежащим образом (стр. 15).</li><li>• Неполадка с батарейным блоком. → Если симптом не устраняется, выньте вилку из сетевой розетки как можно быстрее для отключения питания и обратитесь в сервисный центр Sony или в местное уполномоченное предприятие по обслуживанию изделий Sony.</li></ul>

## Разновидности неисправностей и методы их устранения

### О дисках





Неполадка	Причина и/или способ устранения
Не отображается индикатор оставшегося свободного места на диске.	<ul style="list-style-type: none"><li>Для элемента [  REMAIN] установлено значение [AUTO] в пункте [  OTHERS] на дисплее SETUP. → Для постоянного отображения индикатора оставшегося свободного места на диске установите значение [ON] (стр. 117).</li></ul>
Не удается извлечь диск.	<ul style="list-style-type: none"><li>Не установлен батарейный блок или не подсоединен адаптер переменного тока. → Установите/подсоедините источник питания надлежащим образом.</li><li>Батарейный блок разрядился. → Установите заряженный батарейный блок.</li><li>Произошла конденсация влаги. → Выключите видеокамеру и оставьте ее, по меньшей мере, на один час для акклиматизации (стр. 132).</li><li>Процесс закрытия сессий диска прерван из-за отключения видеокамеры. → Включите видеокамеру и после того, как сессии диска будут закрыты, извлеките его.</li><li>Видеокамера очень сильно нагрелась. → Выключите видеокамеру и оставьте ее на время в прохладном месте.</li></ul>
На диск нельзя записать дополнительный материал с помощью других устройств.	<ul style="list-style-type: none"><li>На диск, записанный на этой видеокамере, нельзя записать дополнительный материал с помощью других устройств.</li></ul>

### Об экране ЖКД или видеоискателя



Неполадка	Причина и/или способ устранения
На дисплее ЖКД отображается неизвестное изображение.	<ul style="list-style-type: none"><li>Если спустя 10 минут после установки дискового переключателя режимов в положение  (Фильм) в видеокамеру не будет вставлен диск, видеокамера автоматически начнет демонстрацию. → Вставьте диск, и демонстрация прекратится. Возможно также отменить режим DEMO MODE (стр. 115).</li></ul>
Изображение на экране видеоискателя является нечетким.	<ul style="list-style-type: none"><li>Не отрегулирован объектив видеоискателя. → Отрегулируйте объектив видеоискателя (стр. 22).</li></ul>
Изображение не появляется в видеоискателе.	<ul style="list-style-type: none"><li>Открыт экран ЖКД. → Закройте экран ЖКД.</li></ul>
Изображения на экране ЖКД отображаются в перевернутом виде.	<ul style="list-style-type: none"><li>При использовании зеркального режима изображения на экране ЖКД и на экране телевизора, подсоединенного с помощью гнезда AUDIO/VIDEO, отображаются в перевернутом виде. Это не является неисправностью.</li></ul>
Изображение не исчезает с экрана ЖКД.	<ul style="list-style-type: none"><li>Это происходит, когда отключение работающей видеокамеры осуществляется посредством отсоединения батарейного блока или штекера постоянного тока. Это не является неисправностью.</li></ul>

## Разновидности неисправностей и методы их устранения



### Во время записи

Неполадка	Причина и/или способ устранения
При нажатии кнопки START/STOP или PHOTO фильмы/неподвижные изображения не записываются.	<ul style="list-style-type: none"><li>• Дискový переключатель режимов установлен в положение  (Воспроизведение/Монтаж). → Установите его в положение  (Фильм) или  (Неподвижное изображение) (стр. 29, 35).</li><li>• На диске не осталось свободного места. → Используйте новый диск или отформатируйте диск (только для дисков DVD-RW, стр. 74).</li><li>• Сессии диска закрыты. → Используйте диск с открытыми сессиями (только для дисков DVD-RW) или новый диск (стр. 73).</li><li>• Съёмка фильмов и неподвижных изображений путем их частого добавления на диск сокращает количество оставшегося свободного места на диске, а также может препятствовать съёмке фильмов.</li></ul>
Выключается питание.	<ul style="list-style-type: none"><li>• Если при питании от батарейного блока видеокамера не будет использоваться более 5 минут, она отключится. → Нажмите на несколько секунд кнопку POWER.</li><li>• Установите для параметра [A. SHUT OFF] значение [NEVER] в меню  (SETUP MENU) на дисплее SETUP (стр. 115).</li><li>• Батарейный блок полностью или почти полностью разряжен. → Установите заряженный батарейный блок (стр. 15).</li></ul>
Функция SteadyShot не работает.	<ul style="list-style-type: none"><li>• Для параметра [STEADYSHOT] установлено значение [OFF] в пункте  (CAMERA SET) на дисплее SETUP. → Установите значение [ON] (стр. 112).</li></ul>
Не работает автофокусировка.	<ul style="list-style-type: none"><li>• Установлен режим ручной фокусировки. → Установите для параметра FOCUS режим автофокусировки (стр. 52).</li><li>• Условия съёмки являются неподходящими для автоматической фокусировки. → Отрегулируйте фокус вручную (стр. 52).</li></ul>
Появляется вертикальная полоса при съёмке ярких объектов на темном фоне, например огней или пламени свечи.	<ul style="list-style-type: none"><li>• Слишком высокая контрастность между объектом и фоном. Это не является неисправностью.</li></ul>
При съёмке очень ярких объектов появляется вертикальная черная полоса.	<ul style="list-style-type: none"><li>• Это не является неисправностью.</li></ul>
На экране появляются крошечные белые, красные, синие или зеленые точки.	<ul style="list-style-type: none"><li>• Включен режим Super NightShot plus или Color Slow Shutter. Это не является неисправностью.</li></ul>

## Разновидности неисправностей и методы их устранения

Неполадка	Причина и/или способ устранения
Изображение мерцает, и изменение цветов происходит неправильно.	<ul style="list-style-type: none"><li>• Для параметра PROGRAM AE установлено значение [PORTRAIT] или [SPORTS] для съемки при свете ламп дневного света, натриевых и ртутных ламп. → Отмените функцию PROGRAM AE (стр. 51).</li></ul>
Изображение записывается с неправильными или неестественными цветами.	<ul style="list-style-type: none"><li>• Переключатель NIGHTSHOT PLUS установлен в положение ON. → Установите его в положение OFF (стр. 45).</li></ul>
Изображение получается слишком ярким, а объект не отображается на дисплее ЖКД.	<ul style="list-style-type: none"><li>• Переключатель NIGHTSHOT PLUS установлен в положение ON, а съемка выполняется при ярком освещении. → Установите его в положение OFF (стр. 45).</li><li>• Включена функция BACK LIGHT (☒). → Выключите ее (стр. 43).</li></ul>
Не слышен звук затвора.	<ul style="list-style-type: none"><li>• Для параметра [BEEP] установлено значение [OFF] в пункте  (OTHERS) на дисплее SETUP. → Установите для него значение [MELODY] или [NORMAL] (стр. 116).</li></ul>
При записи экрана телевизора или компьютера появляются черные полосы.	<ul style="list-style-type: none"><li>→ Установите для параметра [STEADYSHOT] значение [OFF] в пункте  (CAMERA SET) на дисплее SETUP (стр. 112).</li></ul>
Запись останавливается.	<ul style="list-style-type: none"><li>• Видеокамера очень сильно нагрелась. → Выключите видеокамеру и оставьте ее на время в прохладном месте.</li></ul>

## Во время воспроизведения с помощью видеокамеры

Неполадка	Причина и/или способ устранения
Не удается воспроизвести диск.	<ul style="list-style-type: none"><li>• В видеокамере отсутствует диск. → Вставьте диск (стр. 26).</li><li>• Диск установлен записанной стороной вверх. → Вставьте диск правильно.</li><li>• Дискосовый переключатель режимов установлен в положение  (Фильм) или  (Неподвижное изображение). → Установите дискосовый переключатель режимов в положение  (Воспроизведение/Монтаж).</li><li>• Вставлен диск, не совместимый с данной видеокамерой. → Проверьте диск на совместимость (стр. 6).</li><li>• Вставлен диск, записанный на другом устройстве. → Эта видеокамера может не воспроизвести диски, записанные на других устройствах.</li></ul>
Воспроизводимое изображение искажено.	<ul style="list-style-type: none"><li>• Возможно, диск загрязнен. → Протрите диск чистящей тканью (прилагается) (стр. 129).</li></ul>
В режиме воспроизведения звук отсутствует или слышен только тихий звук.	<ul style="list-style-type: none"><li>• Громкость установлена на минимальную величину. → Увеличьте уровень громкости (стр. 56).</li><li>• Экран ЖКД закрыт. → Откройте экран ЖКД.</li></ul>

## Разновидности неисправностей и методы их устранения

### Во время воспроизведения диска с помощью других проигрывателей

Неполадка	Причина и/или способ устранения
Воспроизведение невозможно, или не удалось распознать диск.	<ul style="list-style-type: none"><li>• Возможно, диск загрязнен. → Очистите его с помощью прилагаемой чистящей ткани.</li><li>• Диск не закрыт. → Закройте его (стр. 65).</li><li>• Предпринята попытка воспроизведения звука, записанного в режиме VR, с помощью оборудования, которое не поддерживает режим VR. → Нельзя воспроизвести этот диск с помощью этого аппарата.</li></ul>
Изображение искажено.	<ul style="list-style-type: none"><li>• Возможно, диск загрязнен. → Очистите его с помощью прилагаемой чистящей ткани.</li></ul>
При воспроизведении отдельных эпизодов между ними возникают кратковременные паузы.	<ul style="list-style-type: none"><li>• В зависимости от используемого проигрывателя DVD изображение может кратковременно переходить в режим паузы между эпизодами.</li></ul>
При нажатии кнопки <b>◀◀</b> воспроизведение предыдущего эпизода не начинается.	<ul style="list-style-type: none"><li>• Если в процессе воспроизведения 2 соседних глав, которые были автоматически созданы на видеокамере, будет нажата кнопка <b>◀◀</b>, воспроизведение предыдущего эпизода может оказаться невозможным. → Выберите нужный эпизод в меню. Более подробные сведения можно найти в руководстве по эксплуатации.</li></ul>

### Во время монтажа

Неполадка	Причина и/или способ устранения
Не отображается дисплей для монтажа/редактирования, несмотря на то, что была нажата кнопка EDIT.	<ul style="list-style-type: none"><li>• Диск переключатель режимов установлен в положение <b>🎬</b> (Фильм) или <b>📺</b> (Неподвижное изображение). → Установите диск переключатель режимов в положение <b>▶</b> (Воспроизведение/Монтаж).</li><li>• Вставлен диск DVD-R. → Невозможно отредактировать диск DVD-R. Вставьте диск DVD-RW.</li><li>• Вставленный диск DVD-RW отформатирован в режиме VIDEO. → Отформатируйте диск DVD-RW в режиме VR. Помните, что во время форматирования удаляются все данные, записанные на диск.</li></ul>
Не удается добавить эпизоды в список воспроизведения.	<ul style="list-style-type: none"><li>• Количество добавленных эпизодов превышает 999. → Удалите ненужные эпизоды или добавьте все неподвижные изображения, преобразовав их в фильм (стр. 79, 80).</li><li>• На диске недостаточно места. → Удалите ненужные эпизоды (стр. 89).</li></ul>
Невозможно разделить фильм.	<ul style="list-style-type: none"><li>• Слишком короткий фильм нельзя разделить.</li><li>• Неподвижные изображения, преобразованные в фильм, нельзя разделить.</li><li>• Невозможно разделить фильм, на котором установлена защита с помощью другого устройства. → Следует отменить защиту фильма, используя устройство, на котором она была установлена.</li></ul>
Невозможно удалить эпизод.	<ul style="list-style-type: none"><li>• Невозможно удалить эпизод, на котором установлена защита с помощью другого устройства. → Следует отменить защиту эпизода, используя устройство, на котором она была установлена.</li></ul>
Отключена функция монтажа.	<ul style="list-style-type: none"><li>• Используется другое устройство для выполнения монтажа диска. → Возможно, на других устройствах не удастся выполнить монтаж диска, записанного на этой видеокамере.</li></ul>

## Разновидности неисправностей и методы их устранения

### Прочее

Неполадка	Причина и/или способ устранения
Не удается изменить название диска.	<ul style="list-style-type: none"><li>• Сессии диска закрыты. → Откройте сессии диска (только для дисков DVD-RW). Нельзя записать название диска на диск DVD-R с закрытыми сессиями.</li><li>• Название диска было создано с помощью другого устройства. → Название диска, созданное на другом устройстве, нельзя изменить на этой видеокамере.</li></ul>
Не удастся преобразовать неподвижные изображения в фильм.	<ul style="list-style-type: none"><li>• Если на диск записано слишком много неподвижных изображений, оставшееся место на диске уменьшается, и неподвижные изображения нельзя преобразовать в фильм. → Удалите ненужные эпизоды с диска (стр. 89).</li></ul>
Не появляется изображение с телевизора или видеоманитофона, хотя видеокамера подключена к выходу телевизора или видеоманитофона.	<ul style="list-style-type: none"><li>• Для параметра [DISPLAY] установлено значение [V-OUT/LCD] в пункте  (OTHERS) на дисплее SETUP. → Установите значение [LCD] (стр. 116).</li><li>• Отобразится дисплей Визуальный указатель. → Нажмите VISUAL INDEX. Дисплей исчезнет.</li></ul>
В течение 5 секунд звучит мелодия или звуковой сигнал.	<ul style="list-style-type: none"><li>• Произошла конденсация влаги. → Выключите видеокамеру и оставьте ее, по меньшей мере, на один час для акклиматизации (стр. 132).</li><li>• В видеокамере возникли неполадки. → Выньте диск и установите его снова, а затем вновь включите видеокамеру.</li></ul>
На компьютере не удается сохранить сцену, используя соединение USB.	<ul style="list-style-type: none"><li>• Кабель USB был подсоединен до завершения установки драйверов USB. → Снова установите драйвер USB (стр. 98).</li></ul>

# Индикация самодиагностики

В видеокамере имеется функция самодиагностики.

С помощью этой функции отображается текущее состояние видеокамеры в виде 5-значного кода (комбинация из одной буквы и цифр) на экране ЖКД или в видеоискателе. Если отображается 5-значный код, см. следующий список кодов. Последние 2 цифры (обозначенные как □□) будут изменяться в зависимости от состояния видеокамеры.

## Экран ЖКД или видеоискатель

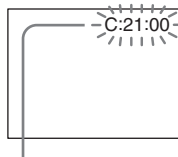

### Индикация самодиагностики

- C:□□:□□  
Можно выполнить обслуживание видеокамеры самостоятельно.
- E:□□:□□  
Обратитесь в сервисный центр Sony или в местное уполномоченное предприятие по обслуживанию изделий Sony.

5-значная индикация	Причина и/или способ устранения
C:04:□□	<ul style="list-style-type: none"><li>• Используется батарейный блок, который не является батарейным блоком "InfoLITHIUM". → Используйте батарейный блок "InfoLITHIUM" (стр. 16, 130).</li></ul>
C:13:□□	<ul style="list-style-type: none"><li>• Диск поврежден. → Используйте диск, совместимый с видеокамерой (стр. 6).</li></ul>
C:21:□□	<ul style="list-style-type: none"><li>• Произошла конденсация влаги. → Выключите видеокамеру и оставьте ее, по меньшей мере, на один час для акклиматизации (стр. 132).</li></ul>
C:31:□□ C:32:□□	<ul style="list-style-type: none"><li>• Произошла неполадка, отличающаяся от приведенных выше, которую можно устранить самостоятельно. → Выньте диск и установите его снова, а затем вновь включите видеокамеру. → Отсоедините провод электропитания адаптера переменного тока или батарейный блок. После повторного подключения/установки источника питания выполните на видеокамере какие-либо операции.</li></ul>
E:20:□□ E:61:□□ E:62:□□ E:93:□□ E:94:□□	<ul style="list-style-type: none"><li>• Произошла неисправность, которую нельзя устранить самостоятельно. → Обратитесь в сервисный центр Sony или в местное уполномоченное предприятие по обслуживанию изделий Sony и сообщите 5-значный код (пример: E:61:10).</li></ul>

Если после нескольких попыток не удастся устранить неполадку, обратитесь к дилеру Sony или в местное предприятие, уполномоченное проводить техническое обслуживание аппаратуры Sony.

# Предупреждающие индикаторы

Если на дисплее ЖКД или в видеоскелете отобразятся индикаторы, проверьте следующее. Более подробные сведения см. на страницах, указанных в скобках “ ( )”.

## 100-0001 Предупреждающий индикатор, относящийся к файлу

Медленное мигание:

- файл поврежден;
- файл невозможно прочитать на данной видеокамере.



C:21:00 **Функция вывода самодиагностики** (стр. 125)

## Предупреждающий индикатор, относящийся к диску

Медленное мигание:

- диск не установлен;\*
- оставшееся время на диске для записи фильмов составляет менее 5 минут;
- оставшегося места для записи неподвижных изображений хватит менее чем на 20 изображений;
- установлен диск, записанный в системе цветного телевидения, отличающейся от системы данной видеокамеры.\*

Быстрое мигание:

- установлен диск, который не распознается;\*
- диск с закрытыми сессиями вставлен в режиме VIDEO, когда дисковый переключатель режимов установлен в положение  (Фильм) или  (Неподвижное изображение);
- диск заполнен записями;\*
- вставлен диск, содержащий сигналы защиты от копирования;\*
- вставлен диск, который невозможно считать или выполнить на него запись, например, в случае, когда односторонний диск вставлен не той стороной.

## Необходимо извлечь диск\*

Быстрое мигание:

- вставлен диск неизвестного формата;
- диск заполнен записями;
- вставлен диск, содержащий сигналы защиты от копирования;
- установлен диск, записанный в системе цветного телевидения, отличающейся от системы данной видеокамеры.

## Предупреждающий индикатор, относящийся к диску

Быстрое мигание:

- вставлен диск неизвестного формата.

## Батарейный блок полностью или почти полностью разряжен

Медленное мигание:

- батарейный блок разрядился. В зависимости от условий эксплуатации, окружающей среды или состояния батарейного блока индикатор  может начать мигать, даже если оставшееся время работы батарейного блока составляет приблизительно 20 минут.

Быстрое мигание:

- произошла ошибка батарейного блока.

## Произошла конденсация влаги\*

Быстрое мигание:

- на поверхности диска произошла конденсация влаги. Выключите видеокамеру и оставьте ее, по меньшей мере, на один час для акклиматизации (стр. 132).

## Предупреждающий индикатор, указывающий на повышение температуры

Быстрое мигание:

- видеокамера очень сильно нагрелась.\*

Медленное мигание:

- видеокамера сильно нагрелась.

## Предупреждающий индикатор, относящийся к вспышке (приобретается дополнительно)

Медленное мигание:

- происходит зарядка вспышки.\*









Быстрое мигание:

- неисправность вспышки (приобретается дополнительно).

\* Слышен мелодичный или зуммерный сигнал.



# Предупреждающие сообщения

Сообщение	Причина и/или способ устранения
FOR "InfoLITHIUM" BATTERY ONLY	<ul style="list-style-type: none"> <li>Используйте батарейный блок "InfoLITHIUM".</li> </ul>
 *	<ul style="list-style-type: none"> <li>Установите заряженный батарейный блок.</li> <li>Батарейный блок полностью разряжен и не может быть перезаряжен.</li> <li>→ Замените его на новый батарейный блок.</li> </ul>
 *1	<ul style="list-style-type: none"> <li>Произошла конденсация влаги.</li> <li>→ Выключите видеокамеру и оставьте ее, по меньшей мере, на один час для акклиматизации (стр. 132).</li> </ul>
 CANNOT OPEN TRY LATER*1	<ul style="list-style-type: none"> <li>Произошла конденсация влаги.</li> <li>→ Выключите видеокамеру и оставьте ее, по меньшей мере, на один час для акклиматизации, затем извлеките диск.</li> </ul>
 *1	<ul style="list-style-type: none"> <li>Видеокамера очень сильно нагрелась.</li> <li>→ Выключите видеокамеру и оставьте ее на время в прохладном месте.</li> </ul>
 CANNOT OPEN TRY LATER*1	<ul style="list-style-type: none"> <li>Видеокамера очень сильно нагрелась.</li> <li>→ Выключите видеокамеру и оставьте ее, по крайней мере, на один час в прохладном месте для акклиматизации, затем извлеките диск.</li> </ul>
REC. DISABLE*1	<ul style="list-style-type: none"> <li>Диск неисправен, запись фильмов и неподвижных изображений на диск невозможна.</li> </ul>
CAPACITY FULL FOR MOVIE*1	<ul style="list-style-type: none"> <li>На диске недостаточно места для записи фильмов.</li> <li>→ Используйте новый диск.</li> </ul>
SCENE NUMBER FULL*1	<ul style="list-style-type: none"> <li>С помощью видеокамеры на один диск можно записать до 98 глав фильмов в режиме VIDEO и до 999 разделов в режиме VR.</li> <li>С помощью видеокамеры на один диск можно записать до 9999 неподвижных изображений.</li> </ul>
  DISC FULL*1	<ul style="list-style-type: none"> <li>На диске не осталось свободного места.</li> <li>→ Используйте новый диск.</li> </ul>
PLAYBACK PROHIBITED*1	<ul style="list-style-type: none"> <li>Диск, не совместимый с данной видеокамерой, воспроизводить нельзя.</li> </ul>
EDIT DISABLE*1	<ul style="list-style-type: none"> <li>Невозможно отредактировать незаписанный диск.</li> </ul>
DISC IS ALREADY FINALIZED*1	<ul style="list-style-type: none"> <li>Диск уже закрыт.</li> </ul>
FINALIZED DISC, USE ANOTHER DISC*1	<ul style="list-style-type: none"> <li>Невозможно выполнить запись на диск DVD-R, сессии которого закрыты.</li> </ul>
NEED TO UNFINALIZE*1	<ul style="list-style-type: none"> <li>Для записи на закрытый диск DVD-RW в режиме VIDEO, необходимо открыть на нем сессии.</li> </ul>
 CLOSE DISC COVER	<ul style="list-style-type: none"> <li>Открыта крышка диска.</li> <li>→ Закройте крышку диска.</li> </ul>
 NO DISC	<ul style="list-style-type: none"> <li>Диск не вставлен.</li> <li>→ Вставьте диск</li> <li>Диск установлен неправильно.</li> <li>→ Установите диск правильно (стр. 26).</li> </ul>
CANNOT RECOVER DATA*1*2	<ul style="list-style-type: none"> <li>Невозможно восстановить данные.</li> <li>→ Используйте новый диск.</li> </ul>
NEED TO FORMAT DISC*1*2	<ul style="list-style-type: none"> <li>Невозможно восстановить данные.</li> <li>→ Отформатируйте диск (только для дисков DVD-RW).</li> </ul>

## Предупреждающие сообщения



Сообщение	Причина и/или способ устранения
DISC PROTECTED*1	<ul style="list-style-type: none"><li>Невозможно выполнить монтаж на диске, на котором установлена защита с помощью другого устройства. → Следует отменить защиту диска, используя устройство, на котором она была установлена.</li></ul>
COPY INHIBIT*1	<ul style="list-style-type: none"><li>Невозможно записать на данной видеокамере фильмы и звуковые произведения, защищенные авторским правом.</li></ul>
⊕ DISC ERROR*1	<ul style="list-style-type: none"><li>Вставлен диск, несовместимый с данной видеокамерой.</li><li>Видеокамера не может распознать диск из-за наличия на нем повреждений, например царапин.</li><li>Диск установлен неправильно. → Установите диск правильно (стр. 26).</li></ul>
FORMAT ERROR*1	<ul style="list-style-type: none"><li>Диск записан с кодом другой зоны, отличающимся от кода зоны данной видеокамеры. → После форматирования диска его можно будет использовать на данной видеокамере (только диски DVD-RW).</li></ul>
ACCESS ERROR*1	<ul style="list-style-type: none"><li>Во время чтения или записи диска произошел сбой.</li></ul>
⚡ NOW CHARGING*1	<ul style="list-style-type: none"><li>Невозможно выполнить какие-либо операции с видеокамерой во время зарядки вспышки.</li></ul>

\*1 При появлении сообщения слышен мелодичный или зуммерный сигнал.

\*2 При включении питания видеокамера автоматически восстановит неправильно записанные данные.

## О дисках

### Используемые диски

На данной видеокамере можно использовать только диски DVD-R и DVD-RW диаметром 8 см. Используйте диски с логотипами  или .

### Примечание

Рекомендуется использовать диски Sony, так как их совместимость с данной видеокамерой гарантирована. Подробные сведения о рекомендуемых дисках см. на стр. 6.

### Примечания по эксплуатации

- Держите диск за края, одновременно поддерживая его в центре. Не прикасайтесь к рабочей стороне диска (это сторона, обратная стороне с нанесенным изображением).



- Перед съемкой удалите отпечатки пальцев с поверхности диска, используя чистящую ткань, прилагаемую к видеокамере. В противном случае при использовании такого диска нормальная запись или воспроизведение могут быть невозможны.
- При установке диска в видеокамеру слегка нажмите на диск до щелчка. Если на экране ЖКД появится индикация [C:13:□□], откройте крышку диска и снова установите диск.
- Не прикрепляйте к поверхности диска никаких клеящихся материалов, например наклеек. В противном случае диск может стать несбалансированным, что может привести к неисправности диска или видеокамеры.

### Уход за дисками и их хранение

- Диски должны быть чистыми, иначе качество звука и изображения может снизиться.
- Очистите диск с помощью прилагаемой чистящей ткани. Протирайте диск от центра к краям. Грязь с поверхности диска счищайте мягкой тканью, слегка смоченной водой, а влагу удаляйте мягкой, сухой тканью. Не используйте растворители, в частности, бензин, очистители для виниловых пластинок или антистатические аэрозоли, поскольку это может повлечь неправильную работу диска.



- Не подвергайте диск воздействию прямых солнечных лучей или влаги.
- При переноске или хранении диск необходимо положить в футляр.
- Надписи на диске можно наносить только на стороне с нанесенным изображением, используя для этого только маркер с войлочным наконечником и чернилами на масляной основе; не прикасайтесь к надписи до ее высыхания. Не подвергайте диск нагреву и не используйте остроконечные предметы, например шариковые ручки. Не высушивайте поверхность диска путем нагрева.

# О батарейном блоке “InfoLITHIUM”

Это устройство совместимо с батарейным блоком “InfoLITHIUM” (серии M). Эта видеокамера работает только с батарейным блоком “InfoLITHIUM”. Батарейные блоки “InfoLITHIUM” серии M имеют знак .

## Что представляет собой батарейный блок “InfoLITHIUM”?

Батарейный блок “InfoLITHIUM” – это литиевый батарейный блок, обладающий функцией обмена данными об условиях эксплуатации между батарейным блоком и адаптером переменного тока/зарядным устройством (приобретается дополнительно). Батарейный блок “InfoLITHIUM” рассчитывает потребление электроэнергии, исходя из условий эксплуатации видеокамеры, и отображает оставшееся время работы батарейного блока в минутах.

При использовании адаптера/зарядного устройства переменного тока (приобретается отдельно) на дисплее появятся время оставшегося заряда батарейного блока и время зарядки.

## Зарядка батарейного блока

- Перед использованием видеокамеры обязательно зарядите батарейный блок.
- Рекомендуется заряжать батарейный блок при температуре окружающей среды от 10°C до 30°C, пока не выключится индикатор POWER/CHG (зарядка). Если Вы заряжаете батарейный блок при температуре, не попадающей в указанный выше диапазон, возможно, Вы не сможете эффективно зарядить батарейный блок.
- После завершения зарядки отсоедините кабель от разъема DC IN видеокамеры или извлеките батарейный блок.

## Эффективное использование батарейного блока

- При низкой температуре окружающей среды эффективность работы батарейного блока снижается и запись может не выполняться, даже если оставшегося заряда батарейного блока осталось не менее чем на 20 минут работы. Для обеспечения более длительного времени работы батарейного блока рекомендуется выполнить описанные ниже действия.
  - Положите батарейный блок в карман близко к телу, дайте ему согреться и установите его в видеокамеру непосредственно перед началом съемки.
  - Используйте батарейный блок большой емкости: NP-QM71/QM71D/QM91/QM91D (приобретается дополнительно).
- Частое использование экрана ЖКД, воспроизведение и перемотка вперед или назад приводят к более быстрому разряду батарейного блока. Рекомендуется использовать батарейный блок большой емкости: NP-QM71/QM71D/QM91/QM91D (приобретается дополнительно).
- Если на этой видеокамере не выполняются операции съемки или воспроизведения,

обязательно отключите ее питание, нажав на несколько секунд кнопку POWER. Заряд батарейного блока также расходуется, когда Ваша видеокамера находится в режиме ожидания или паузы воспроизведения.

- Рекомендуется иметь запасные батарейные блоки, обеспечивающие время записи, в 2 или 3 раза превышающее ожидаемое время записи, и перед началом записи выполняйте пробную запись на диск DVD-RW.
- Избегайте попадания воды на батарейный блок. Батарейный блок не является водостойким.

## Индикатор оставшегося времени работы батарейного блока

- Если питание пропадает, хотя индикатор оставшегося заряда батарейного блока показывает, что батарейный блок обладает достаточным для работы зарядом, зарядите батарейный блок полностью еще раз, чтобы показания индикатора оставшегося заряда батарейного блока были правильными. Следует отметить, что корректная индикация заряда иногда не восстанавливается в случае длительной эксплуатации батарейного блока при высоких температурах, его хранения в полностью заряженном состоянии или при частом использовании. Следует рассматривать оставшееся время работы батарейного блока как приблизительное время съемки.
- Знак  указывает на то, что осталось немного времени заряда батарейного блока, иногда мигает в зависимости от условий эксплуатации или окружающей температуры и среды, даже если оставшееся время заряда батарейного блока составляет примерно 20 минут.

## Хранение батарейного блока

- Если батарейный блок не используется в течение длительного времени, выполняйте раз в год следующую процедуру, чтобы поддерживать его работоспособность.
  1. Полностью зарядите батарейный блок.
  2. Разрядите его с помощью видеокамеры.
  3. Извлеките батарейный блок из видеокамеры и поместите его в сухое прохладное место.
- Чтобы полностью разрядить батарейный блок с помощью видеокамеры, оставьте видеокамеру в режиме ожидания записи, не устанавливая в нее диск и установив для параметра [A. SHUT OFF] значение [NEVER] в меню  (SETUP MENU) на дисплее SETUP, пока не погаснет индикатор питания.

## Срок службы батарейного блока

- Срок службы батарейного блока ограничен. При каждом последующем использовании и с течением времени емкость батарейного блока понемногу снижается. Когда время работы батарейного блока становится значительно короче, вероятно, срок его службы подошел к концу. В этом случае следует приобрести новый батарейный блок.
- Срок службы батарейного блока зависит от условий его хранения, эксплуатации и окружающей среды, в которых он используется.

# Использование видеокамеры за границей

---

Можно использовать видеокамеру с прилагаемым адаптером переменного тока в любой стране или регионе, где действуют стандарты электропитания 100 – 240 В переменного тока, 50/60 Гц.

В этой видеокамере используется система PAL. Телевизор, используемый для воспроизведения изображений, должен быть совместим с системой PAL и иметь входное гнездо AUDIO/VIDEO.

Ниже приведены системы цветного телевидения, используемые в различных странах.

## **Система PAL**

Австралия, Австрия, Бельгия, Великобритания, Венгрия, Германия, Голландия, Гонконг, Дания, Испания, Италия, Китай, Кувейт, Малайзия, Новая Зеландия, Норвегия, Польша, Португалия, Сингапур, Словацкая Республика, Финляндия, Чешская Республика, Швейцария, Швеция, Таиланд и т.д.

## **Система PAL-M**

Бразилия

## **Система PAL-N**

Аргентина, Парагвай, Уругвай

## **Система SECAM**

Болгария, Гвиана, Ирак, Иран, Монако, Россия, Украина, Франция и т.д.

## **Система NTSC**

Багамские острова, Боливия, Венесуэла, Гайана, Канада, Колумбия, Корея, Мексика, Перу, Самоа, Суринам, США, Тайвань, Филиппины, Центральная Америка, Чили, Эквадор, Ямайка, Япония и т.д.

# Информация по уходу за аппаратом и меры предосторожности

## Конденсация влаги

При переносе видеокамеры из холодного места в теплое внутри нее, на поверхности диска или на линзах объектива может конденсироваться влага. Это может привести к неисправности видеокамеры. Если произошла конденсация влаги внутри видеокамеры, следующий индикатор отображается в течение 5 секунд.



Мигает в течение 5 секунд



## Если произошла конденсация влаги

Выключите видеокамеру и оставьте ее приблизительно на один час.

### Примечание по конденсации влаги

Влага может образоваться, если принести видеокамеру из холодного места в теплое (или наоборот) или при использовании видеокамеры в жарком месте в следующих случаях:

- видеокамера принесена с лыжного склона в помещение, где работает обогреватель;
- видеокамера перенесена из автомобиля или комнаты с воздушным кондиционированием в жаркое место на открытом воздухе;
- видеокамера используется после грозы или дождя;
- видеокамера используется в очень жарком и влажном месте.

В перечисленных выше случаях функции записи и воспроизведения могут работать неправильно.

### Как предотвратить конденсацию влаги

Если видеокамера принесена из холодного места в теплое, положите видеокамеру в полиэтиленовый пакет и плотно заклейте его. Выньте видеокамеру из полиэтиленового пакета, когда температура воздуха внутри пакета достигнет температуры окружающего воздуха (приблизительно через один час).

## Меры предосторожности

### Эксплуатация видеокамеры

- Для эксплуатации видеокамеры используйте питание 7,2 В (батарейный блок) или 8,4 В (адаптер переменного тока).
- Для работы от источника постоянного или переменного тока используйте принадлежности, рекомендуемые в данной инструкции по эксплуатации.
- Если внутрь корпуса попал какой-нибудь твердый предмет или жидкость, выключите видеокамеру и дайте ее проверить дилеру Sony перед дальнейшей эксплуатацией.
- Не допускайте грубого обращения с видеокамерой или механических ударов. Будьте особенно осторожны с объективом.
- Когда видеокамера не используется, установите переключатель POWER в положение выключения питания.
- Не заворачивайте видеокамеру, например, в полотенце, и не эксплуатируйте ее в таком состоянии. В этом случае может произойти повышение температуры внутри видеокамеры.
- Не прикасайтесь к экрану ЖКД пальцами или острыми предметами.
- При эксплуатации видеокамеры в холодном месте на экране ЖКД может появиться остаточное изображение. Это не является неисправностью.
- При эксплуатации видеокамеры задняя сторона экрана ЖКД может нагреваться. Это не является неисправностью.

### О размещении

Вне зависимости от того, используется видеокамера или нет, не оставляйте ее в следующих местах. Это может привести к ее неисправности.

- В местах, подверженных воздействию высокой температуры.  
Под жаркими лучами солнца или летом в машине при закрытых окнах видеокамера может подвергнуться избыточному нагреву, что может привести к короблению ее корпуса либо неправильной работе видеокамеры.
- Под прямыми лучами солнца или около нагревателя.  
Это может привести к короблению ее корпуса либо неправильной работе видеокамеры.
- В местах, подверженных воздействию сильной вибрации и магнитных полей.
- В местах, подверженных воздействию сильных электромагнитных волн и радиоволн.  
Запись может быть выполнена неправильно.

## Информация по уходу за аппаратом и меры предосторожности

- Рядом с приемниками АМ и видеоборудованием. Могут возникать помехи.
- В местах, где много пыли или песка. Песок или пыль могут привести к неисправности видеокамеры, которая иногда может быть неустранимой.
- Не подвержайте видеоискатель и экран ЖКД воздействию прямых солнечных лучей. Внутренние детали видеоискателя и экрана ЖКД могут быть повреждены.

### Если видеокамера не используется в течение долгого времени

Извлеките диск. Периодически включайте на ней питание, используйте функции Фильм и Неподвижное изображение и воспроизводите диск в течение примерно 3 минут.

### Об экране ЖКД

- Не нажимайте сильно на экран ЖКД. Это приводит к появлению на нем размытых пятен и является причиной его неправильной работы.
- При использовании видеокамеры в условиях низкой температуры на экране может отображаться остаточное изображение. Это не является неисправностью.
- Температура в области экрана ЖКД может повыситься во время работы видеокамеры. Это не является неисправностью.
- Если отпечатки пальцев или пыль загрязняют экран ЖКД, воспользуйтесь лоскутом чистящей ткани (прилагается) для очистки экрана ЖКД. При использовании комплекта для чистки ЖКД (приобретается дополнительно) не наносите чистящую жидкость непосредственно на экран ЖКД. Смочите этой жидкостью лист чистящей бумаги и осторожно протрите экран ЖКД.

### О чистке корпуса

- Очистите корпус видеокамеры с помощью мягкой ткани, слегка смоченной в воде, а затем протрите мягкой сухой тканью.
- Во избежание повреждения корпуса видеокамеры не следует:
  - использовать химические вещества, например растворители, бензин или спирт, ткань, пропитанную химическими реагентами, быстро испаряющиеся вещества, например, инсектициды;
  - использовать видеокамеру, если на руках имеются остатки вышеперечисленных веществ;
  - допускать длительного соприкосновения корпуса видеокамеры с предметами из резины или винила.

### О считывающих линзах

- Не прикасайтесь к линзам, находящимся под крышкой диска. Во избежание попадания пыли держите крышку диска закрытой, кроме случаев установки и извлечения диска.

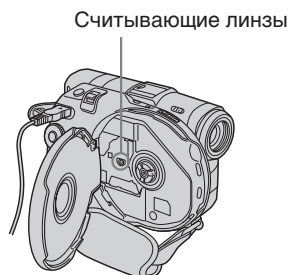

- Если видеокамера не будет работать по причине загрязнения считывающей линзы, почистите ее с помощью вентилятора (не прилагается). Во время чистки не прикасайтесь непосредственно к считывающей линзе, так как это может привести к неисправности видеокамеры.

### Уход за объективом камеры и его хранение

- Очищайте поверхность объектива мягкой тканью в следующих случаях:
    - если на поверхности объектива имеются отпечатки пальцев;
    - в жарких или влажных местах;
    - при использовании объектива в таких местах, где он может подвергаться воздействию соленого воздуха, например на морском побережье.
  - Храните объектив в хорошо проветриваемом месте, защищенном от грязи и пыли.
  - Во избежание появления плесени периодически выполняйте очистку объектива, как описано выше.
- Рекомендуется включать видеокамеру и пользоваться ею примерно один раз в месяц для поддержания видеокамеры в оптимальном состоянии в течение длительного времени.

### Адаптер переменного тока

- Отсоедините устройство от сетевой розетки, если оно не используется в течение длительного времени. Для отсоединения провода электропитания потяните его за вилку. Никогда не тяните за сам провод электропитания.
- Не эксплуатируйте аппарат с поврежденным проводом, или если аппарат упал или был поврежден.
- Не сгибайте провод электропитания, прилагая чрезмерные усилия, и не ставьте на него тяжелые предметы. Это повредит провод и может привести к пожару или поражению электрическим током.
- Не допускайте соприкосновения металлических предметов с металлическими частями области контактов. Если это случится, то может произойти короткое замыкание, и аппарат может быть поврежден.
- Всегда поддерживайте металлические контакты в чистоте.
- Не разбирайте аппарат.
- Не подвергайте аппарат механической вибрации и не роняйте его.
- При использовании аппарата, особенно во время зарядки, держите его подальше от приемников AM-радиовещания и видеоаппаратуры. Иначе нарушается работа видеоаппаратуры и прием в диапазоне AM приемниками AM-радиовещания.
- В процессе эксплуатации аппарат нагревается. Это не является неисправностью.
- Не размещайте аппарат в местах:
  - чрезмерно жарких или холодных;
  - пыльных или грязных;
  - очень влажных;
  - подверженных вибрации.

### Перезаряжаемый батарейный блок

- Используйте только рекомендуемое зарядное устройство или видеоаппаратуру с функцией зарядки.
- Для предотвращения несчастного случая из-за короткого замыкания не допускайте контакта металлических предметов с контактами батарейного блока.
- Не располагайте батарейный блок вблизи

огня.

- Не допускайте нагрева батарейного блока до температуры свыше 60°C, например, не оставляйте батарейный блок в припаркованном под солнцем автомобиле или под прямым солнечным светом.
- Поддерживайте батарейный блок в сухом виде.
- Не подвергайте батарейный блок воздействию каких-либо механических ударов.
- Не разбирайте и не переделывайте батарейный блок.
- Надежно прикрепляйте батарейный блок к видеоаппаратуре.

### Зарядка встроенной перезаряжаемой батарейки видеокамеры

В Вашей видеокамере имеется встроенная перезаряжаемая батарейка, поэтому дата, время и другие установки будут сохраняться, несмотря на то, в каком положении установлена кнопка POWER. Встроенная аккумуляторная батарейка всегда подзаряжается при использовании видеокамеры. Однако батарейка постепенно разрядится, если Вы не будете использовать видеокамеру. Если видеокамера совершенно не используется, то батарейка полностью разрядится **приблизительно через 3 месяца**. Даже если встроенная перезаряжаемая батарейка не заряжена, это не повлияет на работу видеокамеры. Чтобы поддерживать дату, время и прочую информацию, зарядите батарейку, если она разрядилась.

### Зарядка встроенной перезаряжаемой батарейки:

- Подсоедините видеокамеру к электрической сети, используя сетевой адаптер переменного тока, прилагаемый к видеокамере, и оставьте видеокамеру более чем на 24 часа, установив при этом кнопку POWER в выключенное положение.
- Или установите заряженный батарейный блок в видеокамеру и оставьте ее более чем на 24 часа, установив кнопку POWER в выключенное положение.



# Технические характеристики

## Видеокамера

### Система

#### Формат видеозаписи

DVD-Video

DVD-VR (только диски DVD-RW)

#### Система аудиозаписи

2-канальная Dolby\* Digital

#### Видеосигнал

Цветовой сигнал PAL, стандарт CCIR

#### Используемые диски

DVD-R и DVD-RW диаметром 8 см

#### Формат видеосжатия

MPEG2/JPEG (для неподвижных изображений)

Длительность записи/

воспроизведения

HQ: Приблиз. 20 минут

SP: Приблиз. 30 минут

LP: Приблиз. 60 минут

#### Видоискатель

Электрический видоискатель (цветной)

#### Формирователь изображения

DCR-DVD91E/DVD101E:

3,0 мм (тип 1/6) ПЗС (прибор с зарядовой связью)

Количество точек

Всего: прибл. 800 000 точек

Эффективные:

прибл. 400 000 точек

DCR-DVD201E:

3,6 мм (тип 1/5) ПЗС (прибор с зарядовой связью)

Количество точек

Всего: приблиз. 1 070 000 точек

Эффективные (для неподвижных изображений): приблиз. 1 000 000 точек

Эффективные (для фильмов):

приблиз. 690 000 точек

#### Объектив

Carl Zeiss Vario-Tessar

Диаметр фильтра:

25 мм

10-кратный (оптический),

120-кратный (цифровой)

DCR-DVD91E/DVD101E:

F = 1,7 - 2,3

DCR-DVD201E:

F = 1,8 - 2,3

#### Фокусное расстояние

DCR-DVD91E/DVD101E:

2,3 - 23 мм

При преобразовании в 35-мм

фотокамеру

43 - 430 мм

DCR-DVD201E:

3,2 - 32 мм

При преобразовании в 35-мм

фотокамеру

Для фильмов:

46 - 460 мм

Для неподвижных изображений:

38 - 380 мм

#### Цветовая температура

Авторегулирование, HOLD

(блокировка), ☼: В помещении (3 200 К), ☼: на улице (5 800 К)

#### Минимальная освещенность

DCR-DVD91E/DVD101E:

5 лк (люкс) (F 1.7)

0 лк (лк) (в режиме NightShot plus)

DCR-DVD201E:

7 лк (люкс) (F 1,8)

0 лк (лк) (в режиме NightShot plus)

\* Съемку объектов, не видимых в темноте, можно выполнять с помощью инфракрасного освещения.

### Разъемы входных/выходных сигналов

#### Вход/выход AUDIO/VIDEO

(DCR-DVD101E/DVD201E)

#### Выход AUDIO/VIDEO

(DCR-DVD91E)

AV MINI JACK,

автоматический переключатель ввода/вывода (DCR-DVD101E/

DVD201E)

Видео: 1 Vp-p, 75 Ω (Ом),

несимметричный

Звук : 327 мВ (при выходном полном сопротивлении 47 кΩ

(кОм))

Полное выходное

сопротивление

2,2 кΩ (кОм)

Полное входное сопротивление более 47 кΩ (кОм) (DCR-DVD101E/DVD201E)

**Гнездо USB** (только для моделей DCR-DVD101E/DVD201E)

мини-B

#### Гнездо REMOTE

Стерефоническое мини-гнездо (ø 2,5 мм)

#### Гнездо MIC

Стерефоническое мини-гнездо (ø 3,5 мм)

### Экран ЖКД

#### Изображение

6,2 см (тип 2,5)

#### Общее количество точек

123 200 (560 × 220)

### Общие характеристики

#### Требования к питанию

7,2 В (батареиный блок)

8,4 В (адаптер переменного тока)

#### Средняя потребляемая

мощность

(при использовании батарейного блока)

Во время записи видеокамерой с помощью ЖКД

DCR-DVD91E/DVD101E: 3,9 Вт

DCR-DVD201E: 4,4 Вт

Видоискатель

DCR-DVD91E/DVD101E: 3,6 Вт

DCR-DVD201E: 4,1 Вт

#### Рабочая температура

от 0°C до 40°C

#### Температура хранения

От -20°C до +60°C

#### Размеры (приблиз.)

50,5 × 88 × 136 мм (ш/в/г)

#### Вес (приблиз.)

DCR-DVD91E/DVD101E

490 г

(только сама видеокамера)

595 г

включая батарейный блок,

диск и крышку объектива

DCR-DVD201E

500 г

(только сама видеокамера)

605 г

включая батарейный блок,

диск и крышку объектива

#### Прилагаемые принадлежности

См. стр. 14.

\* Изготовлено по лицензии компании Dolby Laboratories. "Dolby" и символ двойного D являются торговыми марками компании Dolby Laboratories.

### Адаптер переменного тока AC-L15A/L15B

**Требования к питанию**

100 – 240 В переменного тока,  
50/60 Гц

**Расход тока**

0,35 – 0,18 А

**Потребляемая мощность**

18 Вт

**Выходное напряжение**

DC OUT: 8,4 В, 1,5 А в рабочем  
режиме

**Рабочая температура**

от 0°C до 40°C

**Температура хранения**

От -20°C до + 60°C

**Размеры (прибл.)**

56 × 31 × 100 мм  
(ш/в/г) не включая  
выступающие части

**Вес (приблиз.)**

190 г

(без провода электропитания)

### Перезаряжаемый батареяный блок NP-FM50

**Максимальное выходное  
напряжение**

8,4 В постоянного тока

**Выходное напряжение**

7,2 В постоянного тока

**Емкость**

8,5 Втч (1 180 мАч)

**Размеры (прибл.)**

38,2 × 20,5 × 55,6 мм

**Вес (приблиз.)**

76 г

**Рабочая температура**

от 0°C до 40°C

**Тип**

Литиево-ионный

Конструкция и технические  
характеристики могут  
изменяться без  
предварительного уведомления.

## Обозначение деталей и органов управления

### Camcorder

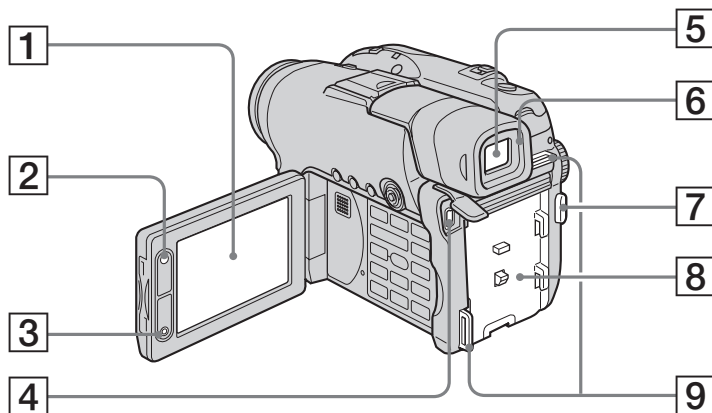

**1** Экран ЖКД (стр. 20)

**2** Кнопка LCD BACKLIGHT (стр. 20)

**3** Кнопка REC START/STOP

**4** Гнездо USB (стр. 94, только для моделей DCR-DVD101E/DVD201E)

**5** Видоискатель (стр. 22)

**6** Окуляр

**7** Кнопка START/STOP (стр. 30)

**8** Место крепления батарейного блока (стр. 15)

**9** Крючки для плечевого ремня

#### Примечание по объективу Карл Цейсс

В видеокамере установлен объектив Карл Цейсс, который позволяет воспроизводить высококачественные изображения.

Объектив для видеокамеры был разработан совместно компанией Карл Цейсс (Германия) и Sony Corporation. Она основана на системе измерения MTF\* для видеокамер и обладает качеством линзы Карл Цейсс.

\* MTF является сокращением от Modulation Transfer Function (функция передачи модуляции).

Числовое значение указывает на величину светового потока, исходящего от объекта и проникающего в объектив.

## Обозначение деталей и органов управления

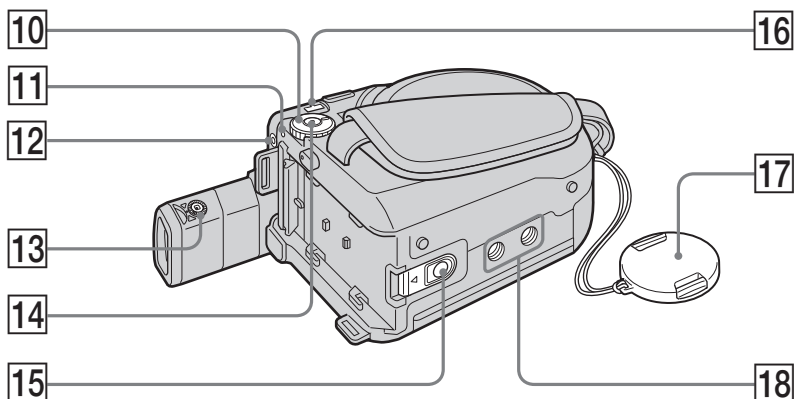

- 10 **Дисковый переключатель режимов** (стр. 19)
- 11 **Индикатор POWER/CHG** (стр. 16)
- 12 **Гнездо REMOTE**  
Используется для подсоединения вспомогательных принадлежностей.
- 13 **Регулятор объектива видеоискателя** (стр. 22)
- 14 **Кнопка POWER** (стр. 19)
- 15 **Кнопка освобождения БАТТ** (батарей) (стр. 15)

- 16 **Гнездо DC IN** (стр. 16)
- 17 **Крышка объектива** (стр. 28)
- 18 **Гнездо для штатива**  
Убедитесь, что длина винта для штатива не превышает 5,5 мм. В противном случае не удастся надежно прикрепить штатив, а винт может повредить видеокамеру.

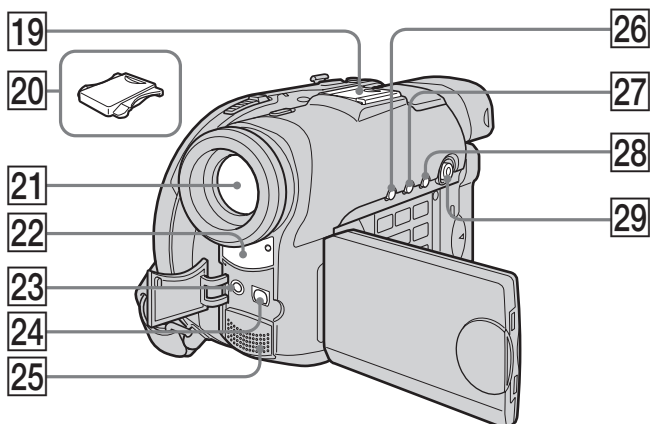

- |  |  |
|--|--|
| <p><b>19</b> Держатель для вспомогательных принадлежностей</p> <p><b>20</b> Крышка держателя</p> <p><b>21</b> Объектив</p> <p><b>22</b> Дистанционный датчик/инфракрасный излучатель</p> <p><b>23</b> Гнездо MIC (PLUG IN POWER)<br/>Подсоедините внешний микрофон (приобретается дополнительно). Это гнездо также позволяет подключить микрофон “с выключателем питания”. Если подсоединен внешний микрофон, он является приоритетным источником для ввода звукового сигнала.</p> | <p><b>24</b> Гнездо AUDIO/VIDEO (стр. 63)</p> <p><b>25</b> Микрофон</p> <p><b>26</b> Кнопка DISPLAY/BATT INFO (стр. 18)</p> <p><b>27</b> Кнопка BACK LIGHT (стр. 43)</p> <p><b>28</b> Кнопка VISUAL INDEX (стр. 56)</p> <p><b>29</b> Универсальный переключатель (стр. 23)</p> |
|--|--|



### Примечание к держателю для установки вспомогательных принадлежностей

- При прикреплении или снятии крышки держателя для вспомогательных принадлежностей выдвиньте видоискатель и снимите крышку держателя.
- Держатель для установки вспомогательных принадлежностей подает питание для внешних вспомогательных устройств, таких как микрофон.
- Держатель для установки вспомогательных принадлежностей связан с кнопкой POWER, что позволяет включать и выключать питание, подаваемое держателем. Более подробные сведения можно найти в инструкциях по эксплуатации вспомогательных принадлежностей.
- Держатель для установки вспомогательных принадлежностей оснащен предохранителем, обеспечивающим надежное крепление вспомогательного устройства. Для подсоединения принадлежности нажмите ее вниз и сдвиньте до упора, а затем затяните винт.
- Для снятия принадлежности ослабьте винт, а затем нажмите принадлежность вниз и потяните ее.

## Обозначение деталей и органов управления

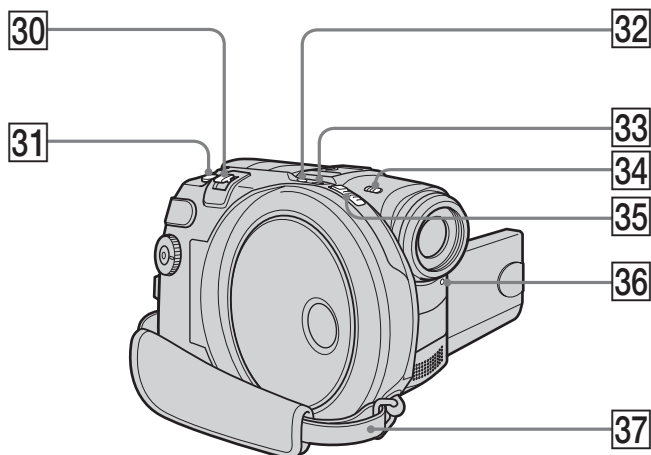

**30 Рычаг приводного вариообъектива**  
(стр. 33)

**31 Кнопка PHOTO** (стр. 35)

**32 Кнопка SUPER NS PLUS/COLOR  
SLOW S** (стр. 45)

**33 Индикатор ACCESS** (стр. 26)

**34 Переключатель NIGHTSHOT PLUS**  
(стр. 45)

**35 Переключатель открытия крышки  
диска OPEN** (стр. 26)

**36 Индикатор записи** (стр. 29)

**37 Ремень для захвата** (стр. 28)

### Прикрепление плечевого ремня

Прикрепите плечевой ремень, прилагаемый к видеокамере, к крючкам для плечевого ремня.

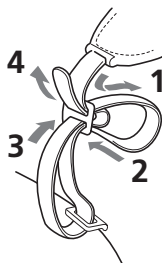

## Обозначение деталей и органов управления

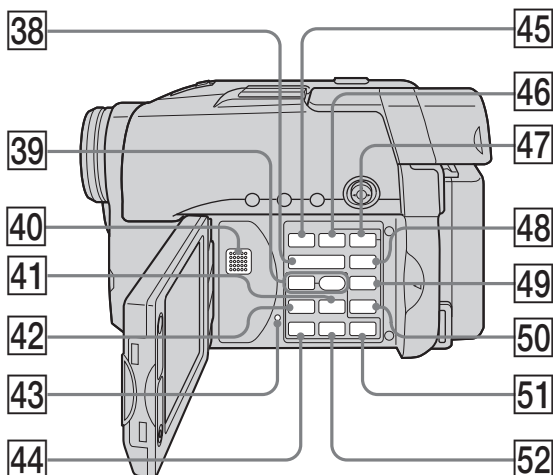

**38** Кнопки VOL (стр. 56)

**39** Кнопки **● REC** (стр. 109, только для моделей DCR-DVD101E/DVD201E)

**40** Динамик

**41** Кнопка **▶▶ NEXT (следующий)** (стр. 58)

**42** Кнопка **◀◀ PREV (предыдущий)** (стр. 58)

**43** Кнопка RESET

**44** Кнопка **▶ PLAY (воспроизведение)/REVIEW** (стр. 55, 56)

**45** Кнопка FADER (стр. 53)

**46** Кнопка FOCUS (стр. 52)

**47** Кнопка EXPOSURE (стр. 43)

**48** Кнопка SETUP (стр. 110)

**49** Кнопка FINALIZE (стр. 65)

**50** Кнопка EDIT (стр. 76)

**51** Кнопка **■ STOP** (стр. 57)

**52** Кнопка **|| PAUSE** (стр. 58)

## Обозначение деталей и органов управления

### Пульт дистанционного управления

Кнопки на пульте дистанционного управления, которые имеют такие же названия, как и кнопки на видеокамере, функционируют точно так же, как и кнопки Вашей видеокамеры.

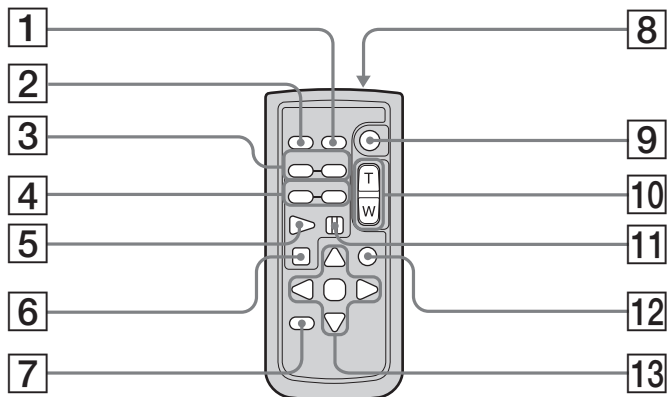

- |   |  |
|---|--|
| 1 Кнопка <b>DATA CODE</b> (стр. 59)               | 8 Передатчик                                 |
| 2 Кнопка <b>PHOTO</b> (стр. 35)                   | 9 Кнопка <b>START/STOP</b> (стр. 30)         |
| 3 Кнопка <b>SCAN/SLOW</b> ◀ ⏪/⏩▶ (стр. 58)        | 10 Кнопки приводного вариобъектива (стр. 33) |
| 4 Кнопки ◀◀ <b>PREV</b> /▶▶ <b>NEXT</b> (стр. 58) | 11 Кнопка <b>II PAUSE</b> (стр. 58)          |
| 5 Кнопка ▶ <b>PLAY</b> (стр. 56)                  | 12 Кнопка <b>VISUAL INDEX</b> (стр. 56)      |
| 6 Кнопка ■ <b>STOP</b> (стр. 57)                  | 13 Кнопки ◀/▶/▲/▼/ <b>ENTER</b>              |
| 7 Кнопка <b>DISPLAY</b> (стр. 59)                 |  |



### Для подготовки пульта дистанционного управления

Для активации пульта дистанционного управления удалите изоляционную вкладку, как показано на рисунке.

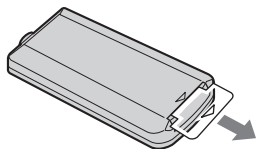

### Для замены батарейки типа “таблетка” в пульте дистанционного управления

Вставьте литиевую батарейку CR2025 таким образом, чтобы полярность + и – на батарейке совпала со знаками + и – внутри отсека для батарейки.

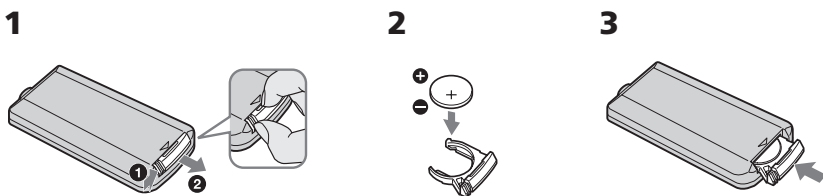

### ПРЕДУПРЕЖДЕНИЕ

При небрежном обращении батарея может взорваться. Запрещается перезаряжать, разбирать и бросать в огонь.

### ВНИМАНИЕ

При неправильной установке батарейки существует опасность взрыва. Замену следует выполнять только на батарейку того же или аналогичного типа, рекомендованного производителем. Использованные батарейки следует утилизировать в соответствии с инструкциями производителя.

### Примечания

#### О пульте дистанционного управления

- В пульте дистанционного управления используется батарейка CR2025 типа “таблетка”. Не используйте другие батарейки, кроме CR2025.
- Не допускайте воздействия на дистанционный датчик сильных источников света, например прямых солнечных лучей или искусственного освещения. В противном случае пульт дистанционного управления может функционировать неправильно.
- Ваша видеокамера работает в режиме пульта дистанционного управления DVD 2. Режимы пульта дистанционного управления 1, 2 и 3 используются для отличия Вашей видеокамеры от других проигрывателей DVD фирмы Sony во избежание неправильной работы дистанционного управления. Если Вы используете другой проигрыватель DVD фирмы Sony, работающий в режиме пульта дистанционного управления DVD 2, рекомендуется изменить режим пульта дистанционного управления этого проигрывателя DVD или закрыть дистанционный датчик этого проигрывателя DVD черной бумагой.

## Рабочие индикаторы

### Экран ЖКД и видоискатель

#### О съемке

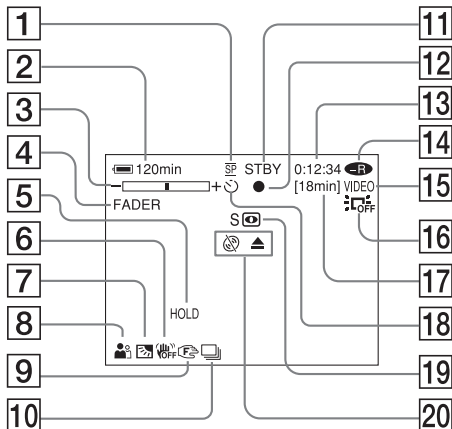

- 1 Индикатор режима записи (стр. 32, 114), Индикатор размера изображения (стр. 39, 112)
- 2 Индикатор оставшегося времени заряда батарейного блока (стр. 18)
- 3 Индикатор наезда (стр. 33), Индикатор экспозиции (стр. 43)
- 4 FADER (стр. 53), 16:9WIDE (стр. 48), Индикатор эффекта (стр. 54)
- 5 Индикатор баланса белого (стр. 50)
- 6 Индикатор отмены функции SteadyShot (стр. 112)
- 7 Индикатор задней подсветки (стр. 43)
- 8 PROGRAM AE (стр. 51)
- 9 Индикатор фокусировки вручную (стр. 52)
- 10 Индикатор функции пакетной записи (стр. 41, 112), Индикатор готовности видеовспышки (стр. 111), Снижение эффекта “красных глаз” (стр. 111)
- 11 STBY, REC (стр. 29), Индикатор качества изображения (стр. 38, 112)
- 12 Индикатор блокировки AE/AF (стр. 36)
- 13 Счетчик, Количество записанных неподвижных изображений, Индикатор самодиагностики (стр. 125)
- 14 Индикатор типа диска (стр. 6)
- 15 Индикатор формата записи (стр. 7)

#### О воспроизведении

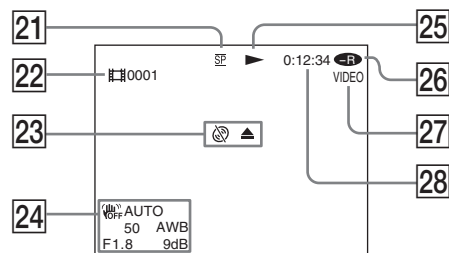

- 16 LCD BACK LIGHT OFF (стр. 21)
- 17 Оставшееся время (стр. 117), Количество неподвижных изображений, которое можно записать (стр. 40)
- 18 Индикатор таймера самозапуска (стр. 47)
- 19 Индикатор функций NightShot plus, Super NightShot plus, Color Slow Shutter (стр. 45)
- 20 Предупреждающие индикаторы (стр. 126, 127)
- 21 Индикатор режима записи (стр. 32, 114), Индикатор размера изображения (стр. 39, 112)
- 22 Номер эпизода (стр. 57), Номер файла (стр. 114)
- 23 Предупреждающие индикаторы (стр. 126, 127)
- 24 Индикатор кода данных (стр. 59), Дата и время (стр. 23)
- 25 Индикатор режима воспроизведения (стр. 58)
- 26 Индикатор типа диска (стр. 6)
- 27 Индикатор формата записи (стр. 7)
- 28 Счетчик, Количество воспроизведенных неподвижных изображений/Количество записанных неподвижных изображений, Индикатор самодиагностики (стр. 125)

# Алфавитный указатель

## В

B & W .....	54
BACK LIGHT .....	43
BATTERY INFO .....	18
BEACH & SKI .....	51
BURST .....	41

## С, D

Color Slow Shutter .....	46
DEMO .....	115
DISPLAY .....	59

## Е

EXP BRKTG .....	41
EXPOSURE .....	43

## F

FADER .....	53
FINE .....	38
FOCUS .....	52

## H

HiFi SOUND .....	114
HQ .....	32

## I, J

ImageMixer .....	93, 99
JPEG .....	40

## L

LANDSCAPE .....	51
LP .....	32
LUMI. (ключ яркости) .....	54

## M, N

MOSAIC .....	54
NightShot Light .....	46
NightShot plus .....	45
NORMAL .....	41, 111, 112

## O, P

OLD MOVIE .....	54
OVERLAP .....	53
PASTEL .....	54
PB ZOOM .....	61
Photomovie .....	67, 79
PORTRAIT .....	51
PROGRAM AE .....	51

## R, S, W

RESET .....	114, 141
SEPIA .....	54
SP .....	32
SPORTS .....	51
SPOTLIGHT .....	51
STANDARD .....	38
STEADYSHOT .....	112
SUNSETMOON .....	51
Super NightShot plus .....	45
WIPE .....	53

## A, Б

Адаптер переменного тока .....	16
Баланс белого .....	50
Батарейный блок .....	15, 130
Батарейный блок "InfoLITHIUM" .....	130

## В

Введение/выведение изображения .....	53
Видеомагнитофон .....	106
Видеоуказатель .....	22
Визуальный указатель .....	56
Время записи .....	17
Вспышка .....	111

## Г

Глава .....	68
Гнездо MIC (PLUG IN POWER) .....	139
Гнездо REMOTE .....	138
Гнездо S VIDEO .....	63, 106, 109
Гнездо USB .....	94

## Д

Деление .....	84, 87
Держатель для вспомогательных принадлежностей .....	139
Диск .....	6
Диск DVD-R .....	6
Диск DVD-RW .....	6

## З

Закрытие сессий диска .....	65
Замедленное воспроизведение .....	58
Запись по таймеру самозапуска .....	47
Зарядка батареи .....	16
Зарядка встроенной перезаряжаемой батарейки .....	134
Звук, сопровождающий выполнение операций .....	См. Звуковой сигнал
Звуковой сигнал .....	26, 47, 116
Зеркальный режим .....	34

## И

Индикатор оставшегося времени записи .....	117
Индикатор оставшегося времени работы батареи .....	31
Индикация самодиагностики .....	125
Инфракрасный излучатель .....	139

## К, Н

Качество изображения .....	38, 112
Код данных .....	59
Конденсация влаги .....	132
Название диска .....	68
Непрерывная съемка неподвижных изображений .....	41

## О

Окно SETUP .....	110
Открытие сессий диска .....	73
Отображение даты/времени .....	31, 59

## П

Папка .....	72
Пауза воспроизведения .....	58
Перезапись диска .....	106
Перемещение .....	82
Переход на летнее время .....	24, 116
Плечевой ремень .....	137, 140
Показ слайдов .....	62
Полная зарядка .....	17
Предупреждающие индикаторы .....	126
Предупреждающие сообщения .....	127
Продолжительность воспроизведения .....	17
Просмотр .....	55
Пульт дистанционного управления .....	142

## Р

Рабочие индикаторы .....	144
Размер изображения .....	39, 112
Разница во времени .....	25
Регулировка видеоискателя .....	22
Регулировка объектива видеоискателя .....	22
Режим VIDEO .....	7
Режим VR .....	7
Режим качества изображения .....	38, 112
Ремень для захвата .....	28
Ручная фокусировка .....	52

## С

Система PAL .....	12, 93, 131
Системы цветного телевидения .....	12, 131
Соединительный кабель A/V .....	14, 63
Список воспроизведения .....	76
Счетчик .....	31

## Т, У

Телевизор .....	48, 63, 108
Телефото .....	33
Трансфокация .....	33, 61
Удаление .....	55, 89
Установка часов .....	23

## Ф, Ц

Формат записи .....	7
Форматирование .....	74
Цифровой вариобъектив .....	33
Цифровой эффект .....	54

## Ш, Э

Широкоугольный .....	33
Широкоэкранный режим .....	48
Экран ЖКД .....	20
Эффект изображения .....	54

---

## **О торговых марках**

- DVD-VIDEO, DVD-RW и логотип DVD-R являются торговыми марками.
- InfoLITHIUM является торговой маркой корпорации Sony Corporation.
- PlayStation является зарегистрированной торговой маркой корпорации Sony Computer Entertainment Inc.
- Microsoft и Windows являются торговыми марками или зарегистрированными торговыми марками корпорации Microsoft Corporation в США и/или других странах.
- Pentium является торговой маркой или зарегистрированной торговой маркой корпорации Intel Corporation.
- Macintosh является торговой маркой или зарегистрированной торговой маркой корпорации Apple Computer, Inc.

Все названия изделий, упомянутые в данном руководстве, могут быть торговыми марками или зарегистрированными торговыми марками соответствующих компаний. Далее символы ТМ и ® в каждом случае не упоминаются в данном руководстве.







Изготовитель: Сони Корпорейшн  
Адрес: 6-7-35 Киташинагава,  
Шинагава-ку, Токио 141-0001, Япония  
Страна-производитель: Япония

<http://www.sony.net/>



Tryckt på 100% återvunnet papper med  
vegetabilisk olje-baserad färg utan  
lättflyktiga organiska föreningar.

Напечатано на бумаге, изготовленной на  
100% из бумажных отходов, с  
использованием печатной краски на  
основе астительного масла без пимесей  
ЛОС (летучих органических соединений).

Printed in Japan



3089914630