

SONY®

Priločnik »Handycam« DCR-PJ5E/SR21E/SX21E



Vsebina

Uporabne tehnike za snemanje

Abecedno kazalo

HANDYCAM®

Uporaba priročnika »Handycam«

V priročniku »Handycam« boste našli popolne informacije o uporabi videokamere. Poleg priročnika preberite tudi navodila za uporabo (Operating Guide) (ločena knjižica). Informacije o uporabi videokamere z računalnikom boste našli v navodilih za uporabo (Operating Guide) in pod »PMB Help« v priloženem programu »PMB (Picture Motion Browser)«.

Hitro iskanje informacij



- Postavko lahko poiščete po ključni besedi z uporabo Adobe Reader. Podrobnosti si oglejte pod Help za Adobe Reader.
- Priročnik »Handycam« lahko natisnete.

Najprej preberite naslednje

Priložena oprema

Številka med oklepaji pomeni število priloženih enot.

- Omrežni napajalnik (1)
- Omrežni kabel (1)
- A/V priključni kabel (1) **A**
- USB kabel (1) **B**
- Akumulatorska baterija NP-FV30 (1)
- CD-ROM »Programska oprema za Handycam« (1)
 - PMB (program), vključno z vodičem »PMB Help«,
 - Priročnik za videokamero Handycam (PDF)
- Navodila za uporabo (Operating Guide) (1)

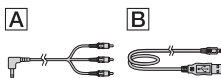

- Program »PMB Portable« je že naložen v videokamero (str. 50).
- Več o spominskih karticah, ki jih lahko uporabljate s to videokamero, si oglejte na strani 19.

Uporaba videokamere

- Ne držite videokamere za dele, prikazane na spodnjih slikah. Ne držite videokamere za pokrove priključkov.

LCD zaslon

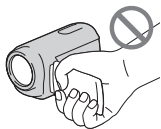

Baterija



- Videokamera ni odporna proti prahu in tudi ni vodoodporna. Glej stran 91.

Postavke v meniju, LCD zaslon in objektiv

- Če postavka v meniju v trenutnih pogojih snemanja ali predvajanja ni na voljo, je postavka zatemnjena.
- LCD zaslon in iskalo sta izdelana z uporabo visoke tehnologije, tako da je več kot 99,99 % slikovnih pik učinkovitih. Kljub temu se lahko pojavijo črne pike in/ali svetle pike (rdeče, modre ali zelene), ki se neprestano pojavljajo na LCD zaslonu. Pike so normalen pojav v proizvodnem procesu in v nobenem primeru ne vplivajo na posneto sliko.

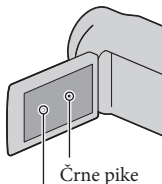

Črne pike
Bele, rdeče, modre ali zelene pike

- Daljše izpostavljanje LCD zaslona ali objektivna neposredni sončni svetlobi utegne povzročiti nepravilno delovanje.
- Ne usmerjajte kamere proti soncu. S tem bi utegnili povzročiti nepravilno delovanje kamere. Sonce snemajte samo pri nižji svetlobi, na primer v mraku.

Nekaj o nastavitvi jezika

- Za prikaz postopkov se uporabljajo prikazi na zaslonu v lokalnem jeziku. Jezik lahko spremenite s pomočjo videokamere (str. 17).

Snemanje

- Da bi zagotovili stabilno delovanje spomske ploščice, vam priporočamo, da jo pred prvo uporabo z videokamero formatirate (stran 73). Ne pozabite, da se s formatiranjem izbrišejo vsi podatki na spominski ploščici in jih ni več mogoče priklicati. Shranite pomembnejše podatke na računalnik, ipd.
- Pred začetkom snemanja preizkusite funkcijo snemanja in preverite, če se slika in zvok posnameta brez težav.

- Kompenzacija vsebine posnetkov ni mogoča, tudi če snemanje ali predvajanje ni mogoče zaradi okvare videokamere.
- Barvni sistem televizorja je odvisen od države/področja. Za predvajanje posnetkov na televizorju potrebujete televizor sistema PAL.
- TV programi, filmi, video kasete in drugo gradivo utegnejo biti zaščiteni pred presnemavanjem. Nedovoljeno presnemavanje takega gradiva ni v skladu z zakoni o zaščiti pred presnemavanjem.

Nekaj o predvajanju

- Slik, posnetih z videokamero, morda ne bo mogoče pravilno predvajati na drugih napravah.
- Prav tako slik, posnetih na drugih napravah, morda ne bo mogoče pravilno predvajati na tej videokameri.
- Filmov, posnetih na SD spominsko kartico, ni mogoče predvajati na AV opremi drugih proizvajalcev.

Shranite vse podatke o posnetih slikah

- Da ne bi izgubili slikovnih podatkov, jih redno shranjujte na zunanji medij. Priporočamo, da jih shranite na disk, npr. DVD-R, s pomočjo računalnika. Shranite jih lahko tudi s pomočjo videorekorderja ali DVD/HDD snemalnika (str. 55).

Nekaj o bateriji/omrežnem napajalniku

- Po izklopu videokamere ne pozabite odstraniti baterije ali omrežnega napajalnika.
- Izključite omrežni napajalnik iz videokamere tako, da držite za videokamero in vtič DC.

Opombe o temperaturi videokamere/ baterije

- Če se temperatura videokamere ali baterije prekomerno poveša ali zniža, snemanje in predvajanje z videokamero ne bo mogoče. V tem primeru se na LCD zaslonu prikaže opozorilna oznaka (stran 82).

Če je videokamera priključena v računalnik ali dodatno napravo

- Ne poskušajte formatirati snemalnega medija videokamere s pomočjo računalnika. Če bi to storili, videokamera morda ne bi pravilno delovala.

- Če s kablom priključite videokamero v drugo napravo, vstavite vtič v priključek na pravi način. Z uporabo sile bi utegnili poškodovati priključek, s tem pa bi povzročili nepravilno delovanje kamere.
- Ne zapirajte LCD zaslona, medtem ko je kamera vklopljena in priključena v USB, ker bi s tem izgubili posnete filme ali fotografije.

Če snemanje/predvajanje slik ni mogoče, uporabite postopek [MEDIA FORMAT]

- Po dolgem času snemanja/brisanja slik se utegnejo na mediju pojaviti fragmentacije podatkov in slik ni mogoče snemati in shraniti. V tem primeru najprej shranite slike na zunanji medij, nato pa uporabite funkcijo [MEDIA FORMAT] s pritiskom na **MENU** (MENU) → [Show others] → [MEDIA FORMAT] (pod [MANAGE MEDIA] → želeni medij (DCR-SR21E) → [YES] → [YES] → **OK**).

Opombe o dodatni opremi

- Priporočamo vam uporabo splošne Sonyjeve dodatne opreme.
- Razpoložljivost dodatne opreme je odvisna od države/področja.

Nekaj o priročniku, ilustracijah in zaslonih v tem priročniku

- Slike, ki se v priročniku pojavljajo kot primeri, so posnete z digitalnim fotoaparatom in utegnejo izgledati drugače kot slike in indikatorji na zaslonu, ki se dejansko prikažejo na videokameri.
- V tem priročniku se za notranji pomnilnik videokamere (DCR-SR21E) in spominsko kartico uporablja izraz »snemalni medij«.
- Oblika in tehnični podatki se lahko spremenijo brez predhodnega opozorila.

Preverite ime modela vaše videokamere

- Ime modela je v priročniku navedeno, kjer je navedena razlika v tehničnih lastnostih med modeli. Ime modela je navedeno na spodnji strani videokamere.
- Spodaj so navedene glavne razlike v tehničnih lastnostih te serije videokamer.

	Snemalni medij	Zmogljivost notranjega snemalnega medija	Projektor
DCR-SR21E	Notranji pomnilnik + spominska kartica	80 GB	–
DCR-SX21E	Spominska kartica	–	–
DCR-PJ5E			✓

Opombe o uporabi

- Da ne bi poškodovali snemalnega medija, onemogočili predvajanja posnetih slik, izgubili slikovnih podatkov ali povzročili nepravilno delovanje videokamere, ne storite naslednjega:
 - Ne odstranjujte spominske ploščice, ko sveti ali utripa lučka 'Access' (str. 20),
 - Ne odstranjujte baterije ali omrežnega napajalnika iz videokamere, ne izpostavljajte videokamere udarcem ali tresenju, medtem ko sveti lučka POWER (str. 15) ali sveti ali utripa lučka 'Access' (str. 20).
- Če uporabljate pas za čez ramo (ni priložen), pazite, da ne udarite s kamero v drug predmet.
- Ne uporabljajte videokamere na zelo glasnih mestih (DCR-SR21E).

Nekaj o senzorju padca (DCR-SR21E)

- Za zaščito notranjega trdega diska pred udarcem ob padcu, ima videokamera senzor padca (str. 76). Če videokamera pade, se utegne posneti tudi blokovna motnja, ki ščiti videokamero. Če senzor padca večkrat zazna padeč, se utegne snemanje/predvajanje ustaviti.

Opombe o uporabi videokamere na višjih legah (DCR-SR21E)

- Ne vklaplajte videokamere na področjih z nizkim pritiskom, na višinah nad 5 000 m. S tem bi utegnili poškodovati notranji trdi disk kamere.

Začetek (str. 12)

Pripravite vir napajanja in snemalni medij.

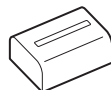

Snemanje filmov in fotografij (str. 21)

Snemanje filmov → str. 22

💡 Menjavanje snemalnega medija (str. 26)

⌚ Pričakovan čas snemanja (MEDIA INFO, str. 73)

Snemanje fotografij → str. 23



Predvajanje filmov in fotografij

Predvajanje na videokameri → (str. 28)

Predvajanje slik na televizorju → (str. 36).

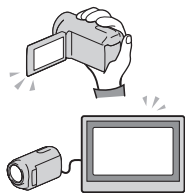

Shranjevanje slik

Shranjevanje filmov in fotografij s pomočjo računalnika

Shranjevanje filmov in fotografij na zunanji medij → (str. 52)

Shranjevanje filmov in fotografij s pomočjo DVD zapisovalnika/
snemalnika → (str. 55)

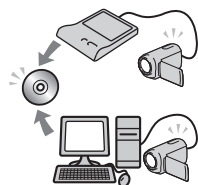

Brisanje filmov in fotografij (str. 38)

Če izbršete slikovne podatke, ki ste jih prej shranili na računalnik ali disk, lahko na prosto mesto snemate nove slike.





■ Doseganje dobrih rezultatov pri snemanju



★ Stabilizacija videokamere

Ko držite videokamero, vzravnavajte zgornji del telesa in pritisnite komolca ob telo.

Funkcija 'SteadyShot' sicer učinkovito preprečuje tresenje kamere, a je vseeno pomembno, da kamere ne premikate.

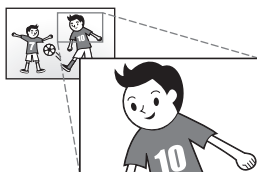

★ Gladko zoomiranje

Zoomirajte (približevanje in oddaljevanje slike) čim bolj enakomerno in ne preveč. Pri prekomernem zoomiranju se gledalec med gledanjem filma utruji.



★ Kako ustvariti občutek prostornosti

Uporabite tehniko obračanja. Stojte stabilno in počasi začnite obračati zgornji del telesa, pri tem pa vodoravno premikajte tudi kamero. Na koncu obračanja nekaj časa stojte na miru, da bo kader izgledal čim bolj stabilen.



★ Poudarjanje filmov z govorom

Izberite zvok, ki bi ga želeli posneti s filmom. Med snemanjem pripovedujte ali se pogovarjate z objektom. Potrudite se, da bo jakost glasu primerna, saj je oseba, ki snema, bližje mikrofону kot snemana oseba.



★ Uporaba dodatne opreme

Izkoristite dodatno opremo za videokamero. Na primer, z uporabo stojalo lahko snemate dlje časa ali pri slabši osvetlitvi, na primer ognjemet ali nočne kadre. Če imate vedno pri sebi rezervne baterije, boste lahko mirno snemali, ne da bi vas skrbelo, da se bo baterija izpraznila.

■ Uporabne tehnike za snemanje

Zajemanje čudovitih slik brez težavnih nastavitev

INTELLIGENT AUTO (25)



Rože od blizu

PORTRAIT (65)

TELE MACRO (67)



Preverjanje udarcev pri golfu

SPORTS (65)



Snemanje v zatemnjeni sobi

VIDEO LIGHT (26)



Snemanje ognjemetov ali sončnega zahoda v vsej svoji lepoti

FIREWORKS (65)

SUNRISE&SUNSET (65)



Vsebina

Uporaba priročnika »Handbook«	2
Hitro iskanje informacij	2
Najprej preberite naslednje	3
Opombe o uporabi	5
Delovanje	6
Nasveti za uspešno snemanje	7

Uvod

Korak 1: Polnjenje baterije	12
Korak 2: Vklonje videokamere in nastavitve datuma in ure	15
Uporaba multi-izbirnika	17
Spreminjanje nastavitve za jezik	17
Korak 3: Priprava snemalnega medija	18
Izbira snemalnega medija za filme (DCR-SR21E)	18
Izbira snemalnega medija za fotografije (DCR-SR21E)	18
Vstavljanje spominske ploščice	19

Snemanje / Predvajanje

Snemanje	21
Snemanje filmov	22
Snemanje fotografij	23
Uporabne funkcije za snemanje filmov in fotografij	25
Zoomiranje	25
Samodejno snemanje boljših slik (INTELLIGENT AUTO)	25
Izbira načina snemanja	26
Uporaba video luči (VIDEO LIGHT)	26
Snemanje v zrcalnem načinu	27
Predvajanje na videokameri	28
Uporabne funkcije za predvajanje filmov in fotografij	31
Iskanje zelenih slik po datumu (Date Index)	31
Natančnejše iskanje zelenega kadra (Film Roll Index)	31
Iskanje zelenega kadra po obrazih (Face Index)	32
Predvajanje serije fotografij (Slide show)	33
Uporaba vgrajenega projektorja (DCR-PJ5E)	34
Predvajanje slik na televizorju	36

Pravilna uporaba videokamere

Brisanje filmov in fotografij.....	38
Zaščita posnetih filmov in fotografij (Protect)	40
Delitev filmov.....	41
Zajemanje fotografij iz filma (DCR-SR21E)	42
Presnemavanje/kopiranje filmov in slik iz notranjega snemalnega medija na spominsko ploščico (DCR-SR21E).....	43
Presnemavanje filmov.....	43
Kopiranje fotografij.....	44
Uporaba seznama 'Playlist' za filme	45
Ustvarjanje seznama 'Playlist'.....	45
Predvajanje seznama 'Playlist'.....	45









Shranjevanje filmov in fotografij s pomočjo računalnika

Ustvarjanje diska z enim pritiskom (One Touch Disc Burn).....	47
Uvažanje filmov in fotografij na računalnik.....	48
Ustvarjanje diska	48
Nalaganje slik na medijske storitve	50
Zagon programa »PMB Portable« (Windows).....	50
Zagon programa »PMB Portable« (Macintosh).....	50
Opombe o programu »PMB Portable«	51

Shranjevanje slik z zunanjo napravo

Shranjevanje slik na zunanjem mediju (DIRECT COPY).....	52
Ustvarjanje diska z DVD zapisovalnikom, snemalnikom.....	55
Ustvarjanje diska s posebnim DVD zapisovalnikom, DVDirect Express	55
Ustvarjanje diska z DVD zapisovalnikom, itd., ki ni DVDirect Express	57
Ustvarjanje diska s snemalnikom, itd.....	58

Nastavitev videokamere

Uporaba menijev	60
Upravljanje menijev	60
Uporaba funkcije MY MENU	61
Uporaba funkcije  OPTION MENU	62
Seznam menijev	63
 MANUAL SETTINGS (Postavke za nastavitve v skladu s pogoji snemanja).....	65
 SHOOTING SETTINGS (Postavke za prilagojeno snemanje)	68
 PHOTO SETTINGS (Postavke za snemanje fotografij)	70
 PLAYBACK (Postavke za predvajanje).....	71
 EDIT (Postavke za urejanje)	72
 OTHERS (Postavke za ostale nastavitve).....	72
 MANAGE MEDIA (Postavke za snemalni medij)	73
 GENERAL SET (Druge nastavitvene postavke)	74

Dodatne informacije

? Odpravljanje težav.....	77
Prikaz samodiagnoze/Opozorilni indikatorji.....	82
Čas snemanja filmov / število fotografij, ki jih lahko posnamete.....	85
Pričakovan čas snemanja in predvajanja s posameznimi baterijami	85
Pričakovan čas snemanja filmov	85
Pričakovan čas snemanja fotografij	86
Uporaba videokamere v tujini	87
Vzdrževanje in varnost	89
Nekaj o mediju »Memory Stick«.....	89
Nekaj o bateriji »InfoLITHIUM«	90
Nekaj o ravnanju z videokamero	91

Hiter pregled funkcij

Indikatorji na zaslonu.....	95
Deli videokamere in tipke	96
Abecedno kazalo	99

Korak 1: Polnjenje akumulatorske baterije

DCR-SR21E

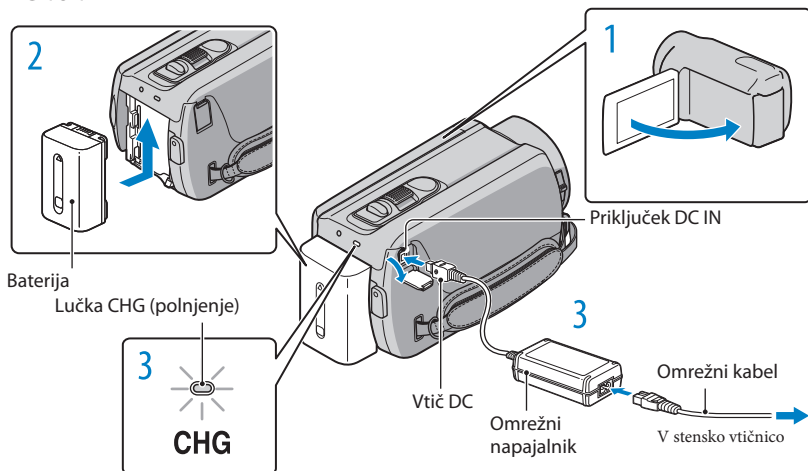

DCR-PJ5E/SX21E

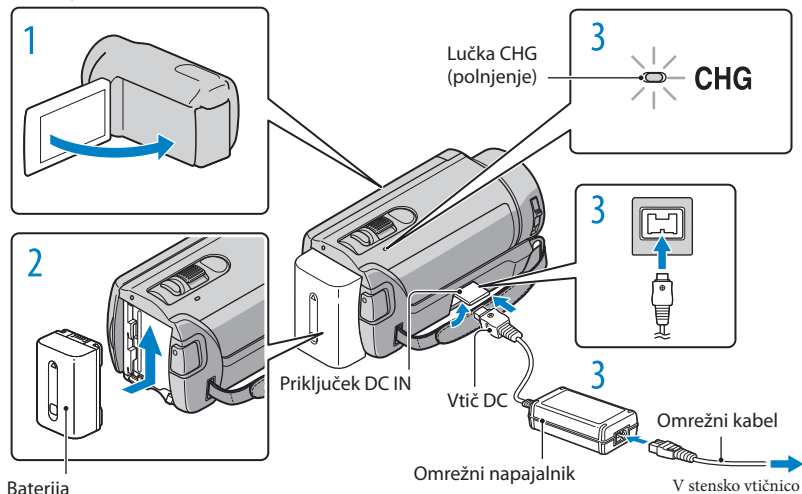

Akumulatorsko baterijo »InfoLITHIUM« (serija V) lahko polnite takoj, ko ste jo vstavili v videokamero.

ⓘ Opomba

- Vaša videokamera deluje samo z akumulatorsko baterijo »InfoLITHIUM« (serija V).

1 Izklopite videokamero tako, da zaprete LCD zaslon.

2 Vstavite baterijo v smeri puščice, dokler ne zaskoči.

3 Priključite omrežni napajalnik in omrežni kabel v videokamero in stensko vtičnico

- Naravnajte oznako ▲ na vtiču DC z oznako na priključku DC IN.

Lučka CHG (charge) zasveti in polnjenje se začne. Ko je baterija polna, lučka CHG ugasne.

4 Ko je baterija polna, izključite omrežni napajalnik iz priključka DC IN na videokameri.

💡 Nasveta

- Več o polnjenju ter času snemanja/predvajanja si oglejte na strani 85.
- Ko je videokamera vklopljena, vam indikator na zgornji levi strani LCD zaslona pove količino preostale moči baterije.

Čas polnjenja

Približen čas (v minutah), potreben da napolnimo povsem prazno baterijo.

Baterija	Čas polnjenja
NP-FV30 (priložena)	115
NP-FV50	155
NP-FV70	195
NP-FV100	390

- Če polnite baterijo pri temperaturi 25°C (priporočljiva temperatura je 10-30°C).

Odstranitev baterije

Zaprte LCD zaslon. Premaknite stikalo BATT (①) in odstranite baterijo (②).

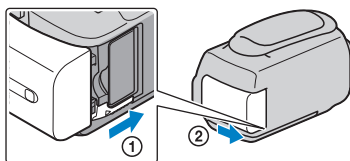

Uporaba stenske vtičnice za vir napajanja

Opravite iste povezave kot v poglavju »Korak 1: Polnjenje baterije«. Baterija se v tem primeru ne prazni, tudi če je vstavljena v kamero.

Polnjenje baterije v tujini

Baterijo lahko s pomočjo omrežnega napajalnika, priloženega kameri, polnite tudi v drugih državah z napetostjo med AC 100 V – 240 V, 50 Hz/60Hz.

⚠ Opomba

- Ne uporabljajte elektronskega napetostnega transformatorja.

Opombe o akumulatorski bateriji

- Ko odstranite baterijo ali izključite omrežni napajalnik, zaprite LCD zaslon in se prepričajte, da sta lučka POWER (str. 15)/lučka ACCESS (dostop) (str. 20) izklopljeni.
- Lučka CHG (polnjenje) med polnjenjem utripa v naslednjih primerih:
 - Baterija ni pravilno vstavljena,
 - Baterija je poškodovana,
 - Temperatura baterije je nizka,
 - Odstranite baterijo iz videokamere in jo postavite na toplo.
 - Temperatura baterije je visoka,
 - Odstranite baterijo iz videokamere in jo postavite na hladno.
- Po tovarniški nastavitvi se kamera samodejno izklopi, če je najmanj 5 minut ne uporabljate (varčevanje z energijo; [A.SHUF OFF]; str. 75).

Opombe o omrežnem napajalniku

- Če uporabljate omrežni napajalnik, ga priključite v bližnjo stensko vtičnico. V primeru, da se pojavi kakršnakoli težava s kamero, napajalnik takoj izključite.
- Ne postavljajte omrežnega napajalnika v ozek prostor, na primer med stene ali pohištvo.
- Pazite, da ne pride do kratkega stika med priključkom DC na omrežnem napajalniku ali priključkom za baterijo in kovinskim predmetom. S tem bi povzročili okvaro.

Korak 2: Vklop in nastavitve datuma in ure

1 Odprite LCD zaslon videokamere.

Videokamera se vklopi.

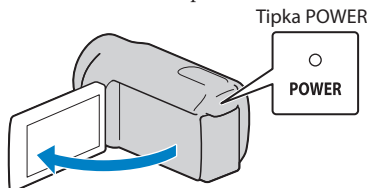

2 S puščicama ▲/▼ na multi-izbirniku izberite puščici ▲/▼ za izbiro zelenega geografskega področja in nato pritisnite na sredino multi-izbirnika, dokler ne zasveti zeleno geografsko področje.

Multi-izbirnik

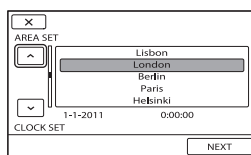
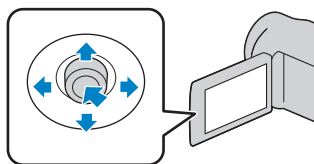

- Podrobnosti o uporabi multi-izbirnika si oglejte na strani 17.
- Za ponovno nastavitve datuma in ure, uporabite multi-izbirnik in izberite **MENU** (MENU) → [Show others] → [CLOCK/🌐LANG] (pod kategorijo 🌐 [GENERAL SET]) → [CLOCK SET]. Če postavke ni na zaslonu, uporabite puščici ▲/▼.

3 S puščico ▼ na multi-izbirniku izberite [NEXT], nato pritisnite na sredino multi-izbirnika.

4 S puščicama ◀/▶ na multi-izbirniku izberite [SUMMERTIME], nato pritisnite na sredino multi-izbirnika

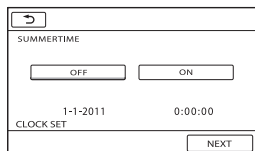

Če nastavite [SUMMERTIME] na [ON], se ura premakne naprej za eno uro.

5 S puščico ▼ na multi-izbirniku izberite [NEXT], nato pritisnite na sredino multi-izbirnika.

6 S ponavljanjem spodnjega postopka nastavite datum in uro.

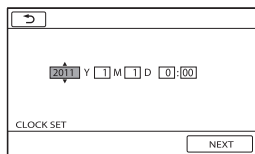

① S puščicama ◀/▶ na multi-izbirniku označite želeno postavko.

② S puščicama ▲/▼ na multi-izbirniku izberite vrednost nastavitve in pritisnite na sredino multi-izbirnika.

7 S puščico na multi-izbirniku izberite [NEXT] → **OK**, nato pritisnite na sredino multi-izbirnika.

Ura začne teči.

ⓘ Opomba

Datum in ura snemanja se med snemanjem ne prikažeta, vendar se samodejno posnameta na snemalni medij in prikažeta med predvajanjem. Če želite, da se datum in ura prikažeta, pritisnite na **MENU** (MENU) → [Show others] → [PLAYBACK SET] (pod kategorijo ▶ [PLAYBACK]) → [DATA CODE] → [DATE/TIME] → **OK** → **↶** → **✕**.

• Zvočni signal ob delovanju kamere lahko izklopite s pritiskom na **MENU** (MENU) → [Show others] → [SOUND/DISP SET] (pod kategorijo 🔊 [GENERAL SET]) → [BEEP] → [OFF] → **OK** → **↶** → **✕**.

Izklop videokamere

Zaprte LCD zaslon. Lučka POWER nekaj sekund utripa in kamera se izklopi.

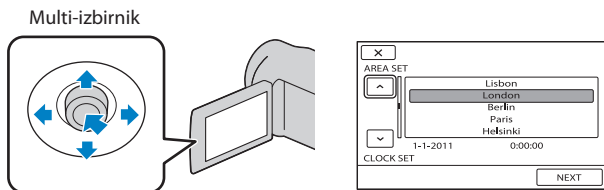

1 S puščicami ▼/▲/◀/▶ na multi-izbirniku označite želeno tipko.

2 S pritiskom na sredino multi-izbirnika potrdite izbiro.

Sprememba nastavitve jezika

Jezik za prikaze na zaslonu lahko po želji spremenite. Pritisnite na **MENU** (MENU) → [Show others] → [CLOCK/🗨️LANG] (pod kategorijo 🗨️ [GENERAL SET]) → [🗨️LANGUAGE SET] → želeni jezik → **OK** → **↶** → **X**.

Korak 3: Priprava snemalnega medija

Snemalni medij, ki ga lahko uporabite, je odvisen od videokamere. Naslednji simboli se prikažejo na zaslonu videokamere.

DCR-PJ5E/SX21E:



Spominska kartica

DCR-SR21E:



Notranji pomnilnik



Spominska kartica

* Po tovarniški nastavitvi se na ta snemalni medij posnamejo tako filmi kot fotografije. Na izbrani medij lahko snemate, ga predvajate in urejate.

Multi-izbirnik

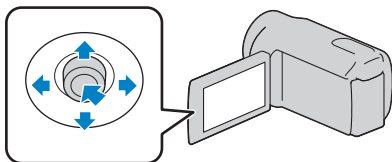

• Puščice ▼/▲/◀/▶ uporabite za izbiro, nato izbiro potrdite tako, da pritisnete na sredino multi-izbirnika.

 Nasveta

- Več o času snemanja filmov si oglejte na strani 85.
- Več o številu fotografij, ki jih lahko posnamete, si oglejte na strani 85.

Izbira snemalnega medija za filme (DCR-SR21E)

1 Pritisnite na **MENU** (MENU) → [Show others] → [MEDIA SETTINGS] (pod kategorijo  [MANAGE MEDIA]) → [MOVIE MEDIA SET].

Prikaže se zaslon [MOVIE MEDIA SET].

2 Pritisnite na zeleni snemalni medij.

3 Pritisnite na [YES] → **OK**.

Snemalni medij se zamenja.

Izbira snemalnega medija za fotografije (DCR-SR21E)

- 1 Pritisnite na **MENU** (MENU) → [Show others] → [MEDIA SETTINGS] (pod kategorijo  [MANAGE MEDIA]) → [PHOTO MEDIA SET].

Prikaže se zaslon [PHOTO MEDIA SET].

- 2 Pritisnite na zeleni snemalni medij.

- 3 Pritisnite na [YES] → **OK**.

Snemalni medij se zamenja.

Preverjanje nastavitev snemalnega medija

Med snemanjem filmov in fotografij, se bo v zgornjem desnem kotu zaslona prikazal simbol za snemalni medij.



- Simbol, ki se prikaže na LCD zaslonu, je odvisen od videokamere.

Vstavljanje spominske ploščice

ⓘ Opomba

- Če želite snemati filme in/ali fotografije na spominsko ploščico, nastavite snemalni medij na [MEMORY CARD] (DCR-SR21E).

Vrste spominskih ploščic, ki jih lahko uporabljate z vašo videokamero

- Z vašo videokamero lahko uporabljate naslednje spominske kartice: »Memory Stick PRO Duo«, »Memory Stick PRO-HG Duo«, SD spominske kartice, SDHC spominske kartice (razred 2 ali hitrejši) in SDXC spominske kartice (razred 2 ali hitrejši). Delovanje z vsemi spominskimi karticami ni zagotovljeno.
- S to videokamero preverjeno deluje medij »Memory Stick PRO Duo« zmogljivosti vse do 32 GB in SD spominska kartica zmogljivosti vse do 64 GB.
- Za snemanje filmov na medij »Memory Stick PRO Duo« vam priporočamo, da uporabite »Memory Stick PRO Duo« zmogljivosti 512 MB ali več.
- V tem priročniku se »Memory Stick PRO Duo« nanaša na oba medija, »Memory Stick PRO Duo« in »Memory Stick PRO-HG Duo«, SD spominske kartice pa na SDHC in SDXC spominske kartice.

ⓘ Opombi

- Kartic MultiMediaCard ni mogoče uporabljati.
- Slik, posnetih na SDXC spominske kartice, ni mogoče predvajati ali uvoziti na računalnike, AV komponente, itd. ki niso združljivi(-e) s standardom exFAT* in ki niso priključeni(-e) v videokamero z USB kablom. Prepričajte se, da so priključene naprave združljive s standardom exFAT. Če priključite napravo, ki ni združljiva s standardom exFAT, se utegne prikazati zaslon za inicializacijo. Ne izvedite postopka inicializacije, ker bi s tem izgubili vso posneto vsebino.

Velikost spominskih kartic, ki jih lahko uporabljate z vašo videokamero



- Uporabite lahko samo medij »Memory Stick Duo«, ki je približno za polovico manjši od običajnega medija »Memory Stick« in spominske kartice SD standardne velikosti.
- Ne lepote nalepk in podobnega na spominsko kartico ali na adapter, ker bi jo (ga) s tem utegnili poškodovati.

Odprite pokrov, obrnite spominsko kartico kot kaže slika in jo vstavite v režo, dokler ne zaskoči.

- Po vstavitvi spominske ploščice zaprite pokrov.

Lučka Access

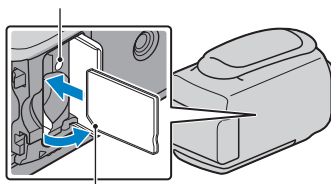

Bodite pozorni na položaj kartice.

Če vstavite novo spominsko ploščico, se utegne prikazati zaslonski [Create a new Image Database File] (ustvarite novo datoteko s podatki o sliki). V tem primeru pritisnite na [YES]. Če boste na spominsko ploščico snemali le fotografije, pritisnite na [NO].

- Preverite, če je spominska kartica pravilno obrnjena. Če jo na silo vstavite v režo v nepravilni smeri, utegnete poškodovati spominsko kartico, režo ali slikovne podatke.

⚠ Opomba

- Če se prikaže [Failed to create a new Image Database File. It may be possible that there is not enough free space] (Spodletelo ustvarjanje nove datoteke s podatki o sliki. Morda ni dovolj prostora.), inicializirajte spominsko kartico in sicer tako, da pritisnete na **MENU** (MENU) → [Show others] → [MEDIA FORMAT] (pod kategorijo [MANAGE MEDIA]) → [MEMORY CARD] (DCR-SR21E) → [YES] → [YES] → **OK**.

Odstranitev spominske ploščice

Odprite pokrov in enkrat rahlo pritisnite na kartico.

- Ne odpirajte pokrova med snemanjem.
- Pri vstavljanju in odstranjevanju spominske kartice, pazite, da vam le-ta ne pade na tla.

Snemanje

Po tovarniški nastavitvi se filmi posnamejo na naslednji snemalni medij.

DCR-PJ5E/SX21E: spominska kartica

DCR-SR21E: notranji pomnilnik

Nasvet

- Več o menjavi snemalnega medija si oglejte na strani 18 (DCR-SR21E).

Odpiranje pokrova na objektivu

- Premaknite stikalo LENS COVER, da se pokrov odpre.

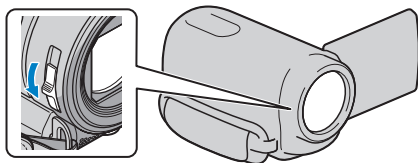

Opomba

- Ko končate s snemanjem ali ko želite predvajati sliko, zaprite pokrov na objektivu.

1 Zategnite pas.

DCR-SR21E

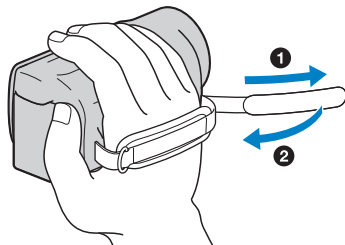

DCR-PJ5E/SX21E

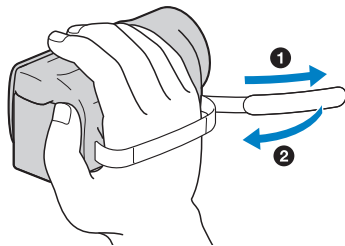

2 Odprite LCD zaslon videokamere.

Videokamera se vklopi.

- Snemalni medij lahko zamenjate s pritiskom na MODE. Pritisnite na tipko MODE, da zasveti lučka za zeleni snemalni medij.

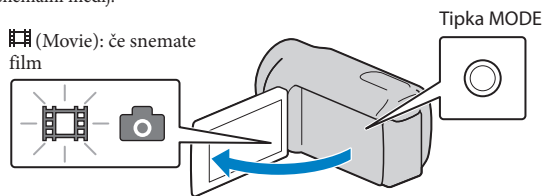

Snemanje filmov

Pritisnite na START/STOP in začnite snemati.

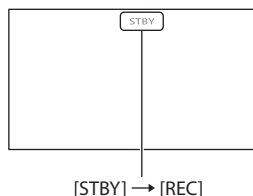
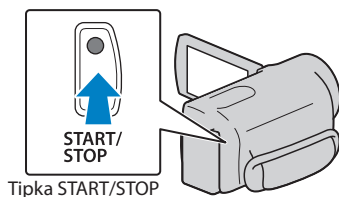

Snemanje ustavite s ponovnim pritiskom na START/STOP.

- Simboli in indikatorji so na LCD zaslonu prikazani približno 3 sekunde, po vklopu videokamere ali preklopu načina snemanja/predvajanja, pa izginejo. Za ponovni prikaz simbolov in indikatorjev, pritisnite na multi-izbirnik.

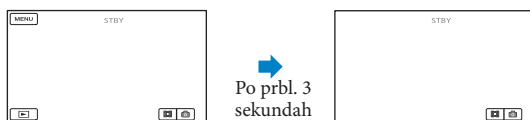

ⓘ Opombe

- Če med snemanjem zaprete LCD zaslon, se bo snemanje ustavilo.
- Najdaljši čas neprekinjenega snemanja filmov je približno 13 ur.
- Če filmska datoteka preseže 2 GB, se bo samodejno ustvarila naslednja filmska datoteka.
- Po vklopu videokamere bo trajalo nekaj sekund preden bo začela snemati. V tem času upravljanje videokamere ni mogoče.
- Medtem ko se podatki po snemanju zapisujejo na snemalni medij, se zgodi spodaj navedeno. V tem času ne izpostavljajte videokamere udarcem ali tresenju in ne odstranjujte baterije ali omrežnega napajalnika.
 - Lučka »Access« sveti ali utripa (str. 20)
 - Simbol za medij na zgornji desni strani LCD zaslona utripa.

ⓘ Opombe

- Ko kamera zazna obraz, se prikaže bel okvir in kakovost slike okoli obraza se samodejno izboljša ([FACE DETECTION], str. 68).
- Iz posnetega filma lahko zajamete fotografije (DCR-SR21E)(str. 32).
- Več o času za snemanje filmov si lahko ogledat na strani 85.
- Čas snemanja, približno preostalo zmogljivost, ipd. lahko preverite s pritiskom na tipko **MENU** (MENU) → [Show others] → [MEDIA INFO] (pod kategorijo [MANAGE MEDIA]).
- Posneta slika se lahko prikaže čez ves LCD zaslon (prikaz z vsemi slikovnimi točkami). Če pa sliko prikazete na televizorju, ki ni združljiv s prikazom vseh slikovnih točk, utegnejo biti zgornji, spodnji, levi in desni rob slike odrezani. V tem primeru nastavite [GUIDEFRAAME] na [ON] (str. 68) in slike snemajte s pomočjo zunanega okvira, ki se prikaže na zaslonu kot vodilo.
- Po tovarniški nastavitvi je [STEADYSHOT] nastavljen na [ON].
- LCD zaslon nastavite tako, da ga najprej odprete za 90 stopinj proti videokameri (①), nato pa nastavite njegov kot (②).

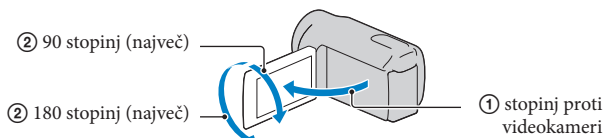

Podatkovna koda med snemanjem

Datum, ura in pogoji snemanja se samodejno posnamejo na snemalni medij. Med snemanjem se ne prikažejo. Med snemanjem se ne prikažejo, lahko pa jih preverite med predvajanjem kot podatkovno kodo [DATA CODE]. Če jih želite prikazati, pritisnite na **MENU** (MENU) → [Show others] → [PLAYBACK SET] (pod kategorijo [PLAYBACK]) → zelena nastavitvev → **OK** → → → **X**.

Snemanje fotografij

Po tovarniški nastavitvi se fotografije posnamejo na naslednji snemalni medij.

DCR-PJ5E/SX21E: spominska kartica

DCR-SR21E: notranji trdi disk

ⓘ Nasvet

- Več o menjavi snemalnega medija si oglejte na strani 18 (DCR-SR21E).

1 Pritisnite na tipko MODE za vklop lučke  (Photo).

Prikaz na LCD zaslonu preklopi na način snemanja in razmerje slike se spremeni v 4:3.

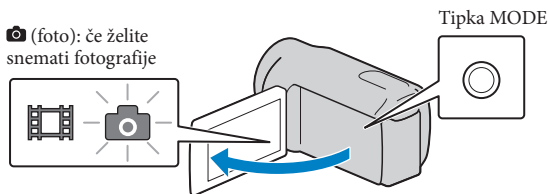

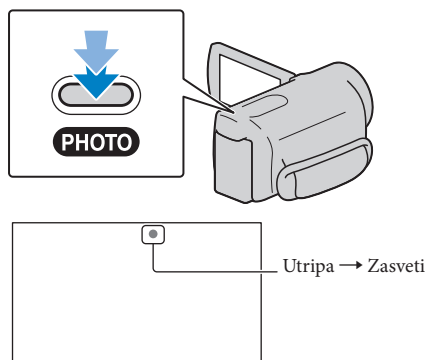

2 Na rahlo pritisnete na PHOTO, da se nastavi ostrina, nato na tipko do konca pritisnete.



 Ko  izgine, je fotografija posneta.

 **Opombi**

- Več o številu slik, ki jih lahko posnamete, si oglejte na strani 86.
- Če želite spremeniti velikost slike, pritisnite na **MENU** (MENU) → [Show others] → [ IMAGE SIZE] (pod kategorijo  [PHOTO SETTINGS]) → zelena nastavev → **OK** → **X**.

Uporabne funkcije za snemanje filmov in fotografij

Zoomiranje

S stikalom 'Power zoom' lahko slike povečate do 67x.

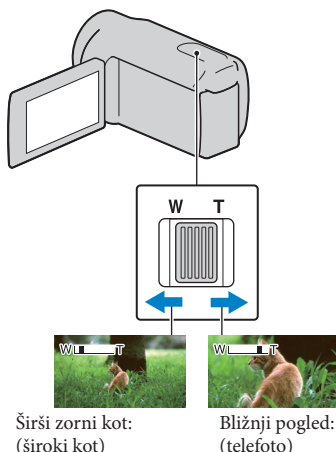

Za počasno približevanje/oddaljevanje na rahlo premaknite stikalo »power zoom«. Za hitrejše zoomiranje pa ga premaknite dlje.

⚠ Opomba

- Če je stikalo »power zoom« nastavljeno na T (Telephoto), funkcija 'SteadyShot' morda ne bo zmanjšala motnosti slike.
- Držite prst na stikalu »Power zoom«. Če ga odstranite, se utegne posneti zvok delovanja.
- Najmanjša možna razdalja med videokamero in objektom med ohranitvijo ostrine je približno 1 cm za široki kot in približno 150 cm za telefoto.

🔦 Nasvet

- Če želite povečati zoomiranje, lahko nastavite možnost [ DIGITAL ZOOM] (str. 69).

Samodejno snemanje boljših slik (INTELLIGENT AUTO)

Če pritisnete na , lahko slike snemate s funkcijo INTELLIGENT AUTO. Če obrnete kamero proti objektu, bo kamera posnela sliko z najboljšo kombinacijo treh načinov zaznavanja: Face detection (zaznavanje obrazov), Scene detection (zaznavanje kadrov) in Camera-shake detection (zaznavanje tresenja kamere). Če kamera zazna objekt, se prikažejo simboli, ki ustrezajo zaznanim pogojem.

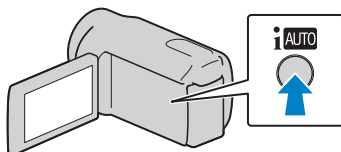

Zaznavanje obrazov

 (Portrait)

Kamera zazna obraze in nastavi ostrino, barvo in osvetlitev.

Zaznavanje kadrov

 (Back light),  (Landscape),  (Night scene),  (Spotlight),  (Macro)

Kamera samodejno zazna najučinkovitejšo nastavev, odvisno od kadra.

⚠ Opomba

- Videokamera v določenih snemalnih pogojih morda ne bo zaznala pričakovanega kadra ali objekta.

Preključ funkcije INTELLIGENT AUTO

Pritisnite na .

 ali simbol za način zaznavanja izgine in snemate lahko z nastavitvami po vaših željah.

Nastavev INTELLIGENT AUTO se preključijo tudi v primeru, da spremenite naslednje nastavitve:

- [SCENE SELECTION]
- [WHITE BAL.]
- [EXPOSURE]

- [FOCUS]
- [TELE MACRO]
- [STEADYSHOT]
- [BACK LIGHT]
- [FACE DETECTION]

ⓘ Opomba

- Če INTELLIGENT AUTO nastavite na [OFF], se tudi [STEADYSHOT] nastavi na [OFF]. Če pa INTELLIGENT AUTO nastavite na [ON], se tudi [STEADYSHOT] nastavi na [ON]. Ostale postavke v zgornjem seznamu se vrnejo na tovarniško nastavitve.

Izbira načina snemanja

- Način snemanja filmov lahko izbirate med 3-mi nivoji. Čas snemanja je odvisen od načina snemanja. Po tovarniški nastavitvi je [REC MODE] nastavljen na [SP].

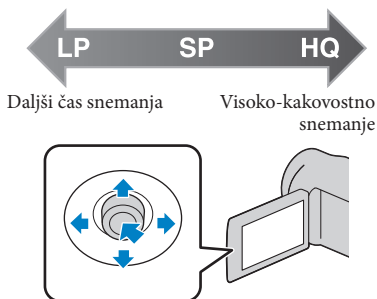

- 1 Pritisnite na **MENU** (MENU) → [Show others] → [REC MODE] (pod kategorijo [SHOOTING SET]).

- 2 Pritisnite na zeleno nastavitvev.

Če želite snemati visoko-kakovostne slike, izberite način HQ. Če želite snemati daljše filme, izberite način LP.

- 3 Pritisnite na **OK** → **X**.

ⓘ Nasveti

- Filmi se posnamejo v formatu MPEG-2.
- Izbirate lahko med naslednjimi kakovostmi slike. Vrednost kot je »9M« je povprečna hitrost prenosa podatkov. »M« pomeni »Mb/s«.
 - [HQ] (9M (HQ))
 - [SP] (6M (SP))(tovarniška nastavitvev)
 - [LP] (3M (LP))
- Če snemate v načinu LP, se kakovost filmov poslabša ali utegnejo kadri s hitrim premikanjem vsebovati blokovni šum.

💡 Nasvet

- Način snemanja, [REC MODE], lahko izberete za vsak posamezen snemalni medij (DCR-SR21E).

Uporaba video luči (VIDEO LIGHT)

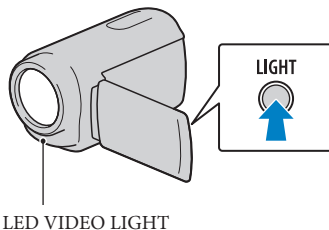

- Video luč lahko uporabljate v skladu s pogoji snemanja. Priporočamo vam, da video luč uporabljate iz razdalje približno 30 – 150 cm od objekta.



Z vsakim pritiskom na tipko LIGHT se indikator spremeni na naslednji način. Ni indikatorja (izklopljen) → **AUTO** (Auto) → **ON** (vklopljen) → ... S pritiskanjem na LIGHT izklopite VIDEO LIGHT.

ⓘ Opomba

- Video luč oddaja močno svetlobo. Ne uporabljajte je v bližini oči.

- Čas uporabe baterije je pri uporabi video luči krajši.
- Če snemate filme z video lučjo, nastavljeno na  **AUTO**, se utegne vklopiti in izklopiti. V tem primeru večkrat pritisnite na **LIGHT** in izberite .

Snemanje v zrcalnem načinu

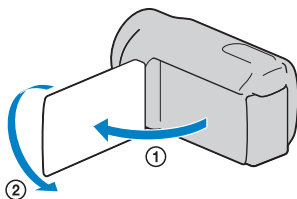

Odprite LCD zaslon za 90 stopinj proti videokameri (①) in ga nato zavrtite za 180 stopinj proti objektivu (②).

Nasvet

- Na LCD zaslonu se prikaže zrcalna slika objekta, vendar bo posneta slika imela običajen polož.

Predvajanje na videokameri

Po tovarniški nastavitvi se predvajajo filmi in fotografije posneti na naslednjem snemalnem mediju.

DCR-PJ5E/SX21E: spominska ploščica

DCR-SR21E: notranji pomnilnik

Nasvet

- Več o menjavi snemalnega medija si oglejte na strani 18 (DCR-SR21E).

1 Odprite LCD zaslon videokamere.

Vklopite videokamero.

2 Pritisnite na (VIEW IMAGES).

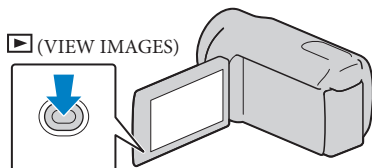

Za nekaj sekund se prikaže zaslon VISUAL INDEX.

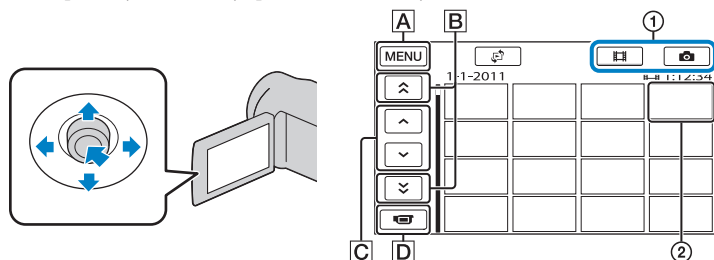

3 Pritisnite na (Movie) (1) → zeleni film (2) za predvajanje filma. Pritisnite na (Photo) (1) → zelena fotografija (2) za ogled fotografije.

Filmi se prikažejo in razvrstijo po datumu snemanja.



A Zaslon MENU

B  /  : prikaže filme, posnete na predhodnji/naslednji datum.

C  /  : prikaže predhodnji/naslednji film.

D Vrnitev na snemalni zaslon.

- Na filmu ali fotografiji, ki je bil(-a) nazadnje posnet(-a) ali predvajan(-a) se prikaže simbol ►►. Če pritisnete na film ali fotografijo s simbolom ►►, lahko nadaljujete s predvajanjem od prejšnjega posnetka. (Na fotografiji, posneti na spominski ploščici se prikaže ►.)

Predvajanje filmov

Videokamera začne predvajati izbrani film.

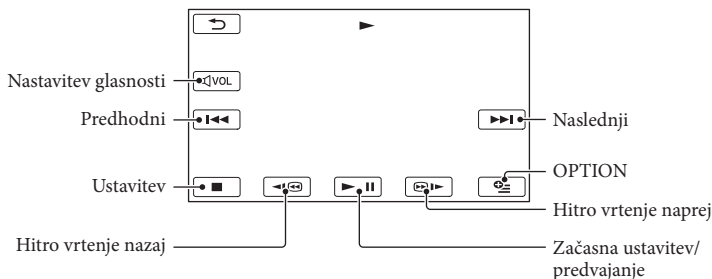

Nasveti

- Ko videokamera predvaja zadnji film, se zaslon vrne na zaslon VISUAL INDEX.
- Za počasno predvajanje filma med začasno ustavitvijo pritisnete na ►► / ◀◀.
- Če med predvajanjem večkrat pritisnete na ►► / ◀◀, se bodo filmi predvajali vse do približno 5-krat hitreje → približno 10-krat hitreje → približno 30-krat hitreje → približno 60-krat hitreje.
- VISUAL INDEX lahko prikažete s pritiskom na MENU (MENU) → [Show others] → [VISUAL INDEX] (pod kategorijo ► [PLAYBACK]).
- Datum, ura in pogoji snemanja se samodejno posnamejo. Te informacije se med snemanjem ne prikažejo, lahko pa jih prikažete med predvajanjem, če pritisnete na MENU (MENU) → [Show others] → [PLAYBACK SET] (pod kategorijo ► [PLAYBACK]) → [DATA CODE] → zelena nastavitev → OK → ►► → X.

Nastavitev glasnost zvoka filmov

Med predvajanjem filmov pritisnete na VOL → nastavite glasnost s tipko ► / ◀ → ►.

- Glasnost zvoka lahko nastavite tudi s tipkama - / + v meniju OPTION MENU.

Ogled fotografij

Videokamera prikaže izbrano fotografijo.

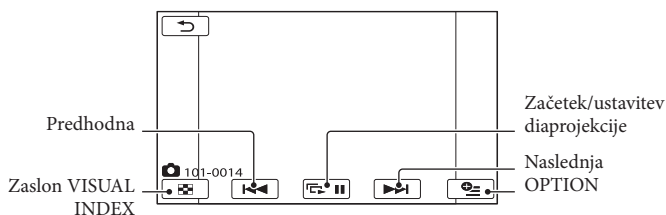

Opomba

- Če predvajate fotografije, posnete na spominski ploščici, se bo na zaslonu prikazal simbol  (predvajalna mapa).

Uporabne funkcije za predvajanje filmov in fotografij

Iskanje zelenih slik po datumih (Date Index)

Zelo učinkovit način iskanja je iskanje po datumih.

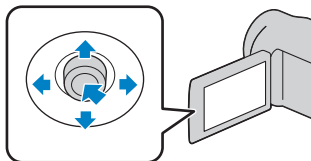

Opomba

- Funkcije 'Date Index' ni mogoče uporabiti za fotografije na spominsko ploščico.

1 Pritisnite na tipko (VIEW IMAGES).

Prikaže se zaslon VISUAL INDEX.

2 Pritisnite na → [DATE INDEX].

Vrnitev na zaslon VISUAL INDEX

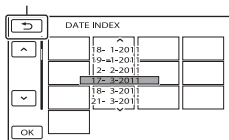

3 S puščicama / izberite datum zelene slike, nato pritisnite na .

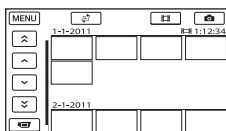

Na zaslonu VISUAL INDEX se prikažejo slike, posnete na izbrani datum.

Nasveta

- 'Date Index' lahko prikažete tudi s pritiskom na **MENU** (MENU) → [Show others] → [VIEW IMAGES] (pod kategorijo  [PLAYBACK]) → [DATE INDEX].
- Na zaslonu [Film Roll Index]/[Face Index] lahko uporabite funkcijo 'Date Index' tako, da pritisnete na datum v zgornjem desnem kotu zaslona.

Zelo natančno iskanje kadrov (Film Roll Index)

- Filme lahko razdelite na določene časovne enote in na zaslonu INDEX se bo prikazal prvi kader vsakega dela. Film lahko začnete predvajati od izbrane sličice.

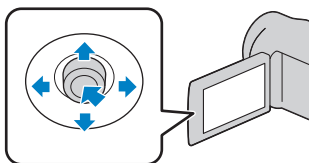

1 Pritisnite na (VIEW IMAGES).

Prikaže se zaslon VISUAL INDEX.

2 Pritisnite na → [FILM ROLL].

Vrnitev na zaslon VISUAL INDEX

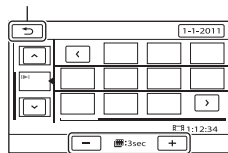

Nastavitev intervala za ustvarjanje sličic kadrov v filmu.

3 S tipkama / izberite želeni film.

4 S tipkama / izberite želeni kader, nato pritisnite na kader, ki ga želite predvajati.

Predvajanje se začne od izbranega kadra.

Vrnitev na zaslon VISUAL INDEX

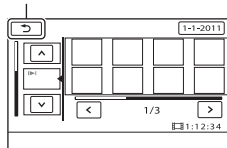

3 S tipkama / izberite želeni film.

4 S puščicama / poiščite želeno sliko z obrazom, nato na sliko pritisnite, da se prikaže na zaslonu.

Predvajanje se začne od izbranega kadra.

Nasvet

- 'Film Roll Index' lahko prikažete tudi s pritiskom na **MENU** (MENU) → [Show others] → [VIEW IMAGES] (pod kategorijo [PLAYBACK]) → [FILM ROLL].

Iskanje zelenih kadrov po obrazih (Face Index)

Na zaslonu INDEX se prikažejo slike obrazov, ki jih kamera zazna med snemanjem filma.

Film lahko predvajate od slike z izbranim obrazom.

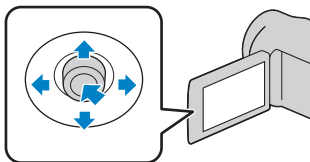

Opombi

- Nekateri pogoji snemanja ne omogočajo zaznavanja obrazov. Primer: če človek nosi očala ali kapo ali če ni obrnjen proti kameri.
- Prepričajte se, da je možnost [FACE DETECTION] pred snemanjem nastavljena na [ON] (str. 68) (tovarniška nastavitve), če želite filme iskati s funkcijo 'Face Index'.

Nasvet

Zaslon 'Face Index' lahko prikažete tudi s pritiskom na **MENU** (MENU) → [Show others] → [VIEW IMAGES] (pod kategorijo [PLAYBACK]) → [FACE].

1 Pritisnite na tipko (VIEW IMAGES).

Prikaže se zaslon VISUAL INDEX.

2 Pritisnite na → [FACE].

Zaporedno predvajanje fotografij (Slide show)

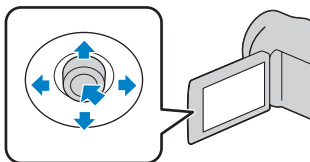

Pritisnite na  na zaslonu za predvajanje fotografij.

Zaporedni prikaz se začne od izbrane slike.



Ustavitev zaporednega predvajanja slik

Pritisnite na .

Nadaljevanje zaporednega predvajanja slik

Ponovno pritisnite na .

Nasvet

- Neprekinjeno zaporedno predvajanje fotografij lahko nastavite tako, da med predvajanjem fotografij izberete na  (OPTION) → oznako  → [SLIDE SHOW SET]. Tovarniška nastavev je [ON] (neprekinjeno predvajanje)

Uporaba vgrajenega projektorja (DCR-PJ5E)

Posnete filme in fotografije lahko predvajate s pomočjo vgrajenega projektorja. Projektor lahko uporabljate, ko si želite posneto vsebino ogledati s prijatelji v prostoru, kjer ni predvajalne naprave, na primer TV-ja.

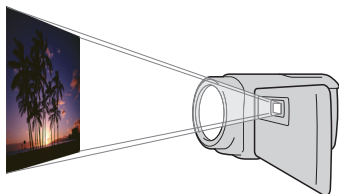

1 Pritisnite na PROJECTOR.

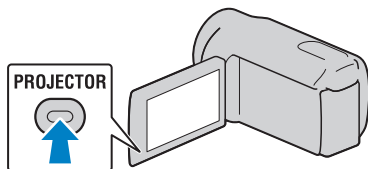

LCD zaslon se izklopi in vgrajeni projektor se vklopi.

2 Nastavite projicirano sliko s pomočjo LCD zaslona in stikala PROJECTOR FOCUS.

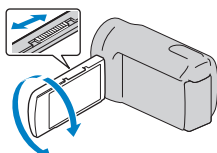

3 Izberite sliko.

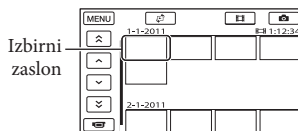
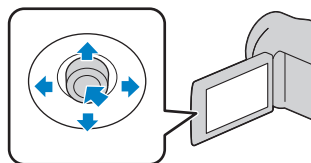

Izklop projektorja

Pritisnite na PROJECTOR.

Ogled slik, posnetih na drugi napravi, s projektorjem

- 1 Izberite **MENU** (MENU) → [Show others] → [PROJECTOR] (pod kategorijo **[OTHERS]**).
- 2 Izberite [SOURCE] → [PROJECTOR INPUT] → **OK**.
- 3 Priključite videokamero z A/V priključnim kablom v drugo napravo.

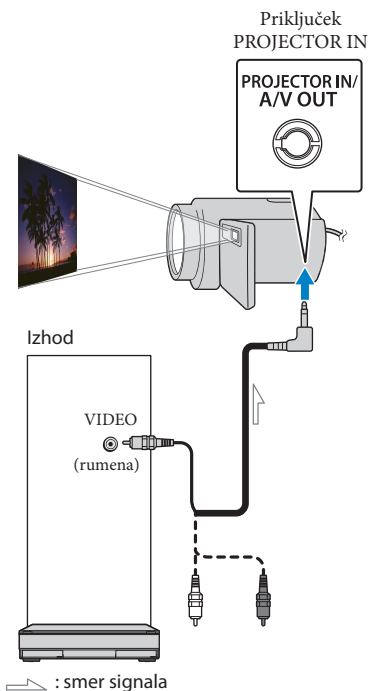

- Med uporabo projektorja naslednje funkcije niso na voljo:
 - Prikaz zaslona za snemanje,
 - Upravljanje videokamere z zaprtim LCD zaslonom,
 - Nekaj drugih funkcij.
- Postavite videokamero približno 0,5 m do 3 m od površine, na katero želite projicirati slike.
- Priključite videokamero v stansko vtičnico s priloženim omrežnim napajalnikom.
- Zvok drugih naprav ne more potovati v videokamero.
- Tipke za upravljanje se ne prikažejo na projicirani sliki, če je izbran način [PROJECTOR INPUT]. Če videokamera ni priključena v drugo napravo, se bo projiciral prazen moder zaslon. Če želite projicirati slike na videokameri, opravite naslednje postopke:
 - Najprej pritisnite na tipko PROJECTOR, da ustavite projiciranje. Izberite **MENU** (MENU) → [Show others] → [PROJECTOR] (pod kategorijo [OTHERS]) → [SOURCE] → [MEMORY CARD] → **OK** in nato ponovno pritisnite na PROJECTOR.
 - Izklopite in nato ponovno vklopite videokamero, nato pritisnite na PROJECTOR.

④ Pritisnite na PROJECTOR.

Sprememba razmerja slike med uporabo projektorja

- ① Izberite **MENU** (MENU) → [Show others] → [PROJECTOR] (pod kategorijo [OTHERS]).
- ② Izberite [SCREEN FORMAT] → [16:9 WIDE] ali [4:3].

⚠ Opombe

- Med uporabo projektorja bodite pozorni na naslednje:
 - Ne projicirajte slik proti očem,
 - Ne dotikajte se objektiv projektorja,
 - LCD zaslon in objektiv projektorja se med uporabo segrejeta,
 - Uporaba projektorja skrajša čas delovanja baterije,
- Če priključite videokamero v TV in uporabite funkcijo projektorja, bo zvok potoval iz televizorja; slike pa TV ne bo oddajal.

Predvajanje slik na televizorju

Z A/V priključnim kablom (priložen) priključite videokamero v vhodni priključek na televizorju ali videorekorderju. Priključite kamero v stensko vtičnico s pomočjo priloženega omrežnega napajalnika (str. 14). Oglejte si tudi navodila za uporabo naprave, ki jo želite priključiti.

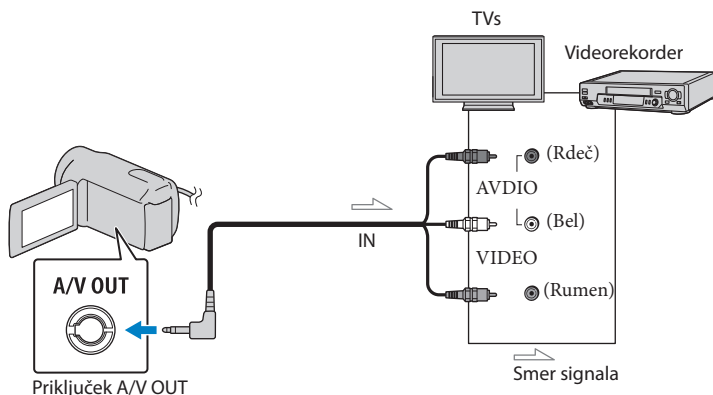

- 1** Nastavite izbirnik vhoda na televizorju na vhod, v katerega boste priključili videokamero.



Podrobnosti si oglejte v navodilih za uporabo televizorja.

- 2** Priključite videokamero v TV z A/V priključnim kablom (priložen).

Priključite videokamero v vhodni priključek televizorja.

- 3** Predvajajte filme in fotografije na videokameri (str. 28).

Nastavitev razmerja slike v skladu s priključenim televizorjem (16:9/4:3)

Pritisnite na **MENU** (MENU) → [Show others] → [OUTPUT SETTINGS] (pod kategorijo  [GENERAL SET]) → [TV TYPE] → [16:9] ali [4:3] → **OK** →  → **X**

Če priključite videokamero v TV prek videorekorderja

Priključite svojo videokamero v vhod LINE IN na videorekorderju z A/V priključnim kablom. Nastavite izbirnik vhoda na videorekorderju na LINE (VIDEO 1, VIDEO 2, itd.).

Če je vaš TV mono (če ima TV samo en avdio vhodni priključek)

Priključite rumeni vtič A/V priključnega kabla v video vhod in priključite beli (levi kanal) ali rdeči (desni kanal) vtič v avdio vhod na TV-ju ali videokameri.

Če ima vaš televizor ali videorekorder 21 pinski priključek (EUROCONNECTOR)

Uporabite 21 pinski adapter (ni priložen).

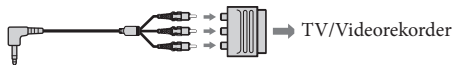

⚠ Opombe



- Če nastavite [TV TYPE] na [4:3], se utegne kakovost slike poslabšati. Če se je razmerje slike med snemanjem prekllopilo med 16:9 in 4:3, utegne slika migetati.
- Na nekaterih televizorjih 4:3, se slike, posnete v razmerju 4:3, ne bodo prikazale čez ves zaslon. To ne pomeni okvare.

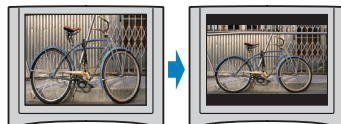

- Če predvajate sliko, posneto v razmerju 16:9 (široko) na televizorju 4:3, ki ni združljiv s signalom 16:9 (široko), nastavite [TV TYPE] na [4:3].



💡 Nasvet

- Če želite preveriti informacije (števec, ipd.) na zaslonu, pritisnite na **MENU** (MENU) → [Show others] → [OUTPUT SETTINGS] (pod kategorijo  [GENERAL SET]) → [DISP OUTPUT] → [V-OUT/PANEL] → **OK** →  → **X**

Brisanje filmov in fotografij

Slike in fotografije, posnete na mediju, lahko z videokamero izbrišete.

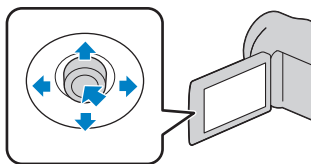

ⓘ Opombe

- Izbrisanih slik ni več mogoče priklicati. Najprej shranite pomembne filme in fotografije.
- Med brisanjem slik ne odstranjujte baterije in ne izključujte omrežnega napajalnika iz videokamere. S tem bi utegnili poškodovati medij.
- Med brisanjem filmov s spominske ploščice ne odstranjujte spominske ploščice.
- Zaščiteneh filmov in fotografij ni mogoče izbrisati. Najprej prekličite zaščito (str. 40).
- Če je izbrisan film vključen v seznam 'Playlist' (str. 45), se film izbriše tudi iz seznama.

💡 Nasveti

- Sliko na predvajalnem zaslonu lahko izbrišete s pomočjo menija OPTION MENU.
- Če želite izbrisati vse slike, posnete na mediju in pridobiti ves prostor za snemanje, medij formatirajte (str. 73).
- Pomanjšane slike, ki vam omogočajo ogled večih slik na indeksnem zaslonu naenkrat, se imenujejo 'thumbnails' (vzorčne sličice).

[DELETE].

- 3 Izberite in prikažite oznako ✓ na filmih in fotografijah, ki jih želite izbrisati.

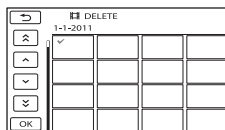

- Ko izberete sličico, jo potrdite s pritiskom na tipko LIGHT (str. 26). Za vrnitev na predhodni zaslon pritisnite na .

- 4 Pritisnite na → [YES] → → .

Izbris vseh filmov/fotografij hkrati

V koraku 2 pritisnite na [DELETE] → [DELETE ALL] → [YES] → [YES] → → .

- Za izbris vseh fotografij hkrati, pritisnite na [DELETE] → [DELETE ALL] → [YES] → [YES] → → .

- 1 Pritisnite na (MENU) → [Show others] → [DELETE] (pod kategorijo [EDIT]).

- 2 Za izbris filmov, pritisnite na [DELETE] → [DELETE].

- Za izbris fotografij pritisnite na [DELETE] →



Izbris vseh filmov/fotografij, posnetih na isti dan

ⓘ Opomba

Fotografij na spominski ploščici ni mogoče izbrisati po datumu snemanja.

① V koraku 2 pritisnite na [DELETE]

→ [ DELETE by date].

- Če želite izbrisati vse fotografije, posnete na isti dan, naenkrat, pritisnite na [ DELETE] → [ DELETE by date].



② S puščicama / izberite datum snemanja filmov/fotografij, nato pritisnite na .

- Ko izberete sličico, jo potrdite s pritiskom na sredino multi-izbirnika. Za vrnitev na predhodni zaslon pritisnite na .

③ Pritisnite na [YES] → → .

Zaščita filmov in fotografij (Protect)

Posnete filme in fotografije lahko zaščitite pred neželanim izbrisom.

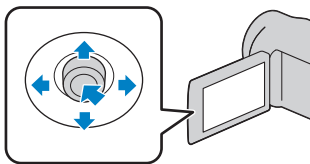

Nasvet

- Filme in fotografije lahko zaščitite na zaslonu za predvajanje v meniju **OPTION MENU**.

1 Pritisnite na **MENU** (MENU) → [Show others] → [PROTECT] (pod kategorijo [EDIT]).

2 Za zaščito filmov, pritisnite na [PROTECT] → [PROTECT].

- Če želite zaščititi fotografije, pritisnite na [PROTECT] → [PROTECT].

3 Pritisnite na film ali fotografijo, ki ga (jo) želite zaščititi.

Na izbranih slikah se prikaže oznaka **On**.



- Pritisnite in držite sliko na LCD zaslonu in jo tako potrdite. Za vrnitev na predhodni zaslon pritisnite na **RETURN**.

4 Pritisnite na **OK** → [YES] → **OK** → **X**.

Preklic zaščite filmov in fotografij

V koraku 3 pritisnite na film ali fotografijo z oznako **On**.

Oznaka **On** izgine.

Zaščita vseh filmov in fotografij, posnetih na isti dan, hkrati

Opomba

Za fotografije, posnete na spominski ploščici, ne morete izbrati funkcije [PRT. by date].

1 V koraku 2 pritisnite na [PROTECT] → [PRT. by date].

- Če želite zaščititi vse fotografije, posnete na isti dan, hkrati, pritisnite na [PROTECT] → [PRT. by date].

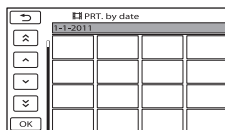

2 S puščicama **UP** / **DOWN** izberite datum snemanja filmov/fotografij, nato pritisnite na **OK**.

- Ko izberete sličico, jo potrdite s pritiskom na sredino multi-izbirnika. Za vrnitev na predhodni zaslon pritisnite na **RETURN**.

3 Izberite [PROTECT] → **OK** → **X**.

Preklic zaščite filmov in fotografij, posnetih na isti dan, hkrati

V zgornjem koraku 2 izberite datum snemanja želenega filma/fotografije in pritisnite na **OK** → [UNPROTECT] → **OK** → **X**.

Delitev filma

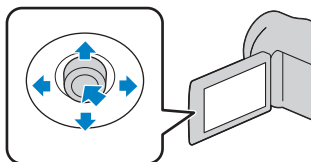

1 Pritisnite na **MENU** (MENU) → [Show others] → **[DIVIDE]** (pod kategorijo **[EDIT]**).

2 Izberite film, ki ga želite razdeliti.
Izbrani film se začne predvajati.

3 Izberite **[PAUSE]** na mestu, kjer želite razdeliti film v kadre.
Film se začasno ustavi. S pritiskanjem na tipko **[PAUSE]** lahko preklapljate med predvajanjem in začasno ustavitvijo.

Za tem, ko s tipko **[PAUSE]** izberete mesto delitve, ga natančneje nastavite.

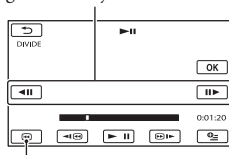

Vrnitev na začetek izbranega filma.

4 Izberite **[OK]** → **[YES]** → **[OK]**.

! Opombe

- Ko film razdelite, ga ni več mogoče združiti.
- Zaščitenegega filma ni mogoče razdeliti. Odstranite zaščito in nato razdelite film (str. 40).
- Med urejanjem slik ne odstranjujte baterije in ne izklapljajte omrežnega napajalnika. S tem bi utegnili poškodovati disk. Med urejanjem filmov na spominski ploščici, ploščice ne odstranjujte.
- Med mestom, kjer ste pritisnili tipko **[PAUSE]** in dejanskim mestom delitve utegne priti do razlike, ker videokamera izbere mesto delitve na osnovi približno pol-sekundnih delov.
- Če razdelite izvorni film, se razdeli tudi film v seznamu 'Playlist'.
- Na videokameri je na voljo samo vzorčno urejanje. Za naprednejše urejanje uporabite priloženi program 'PMB'.

💡 Nasvet

- Film lahko razdelite na zaslonu za predvajanje, v meniju **[OPTION MENU]**.

Zajemanje fotografij iz filma (DCR-SR21E)

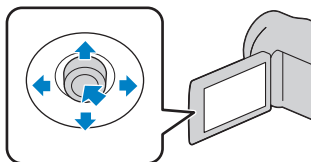

- 1 Izberite **MENU** (MENU) → [Show others] → [PHOTO CAPTURE] (pod kategorijo [EDIT]).

Prikaže se zaslon [PHOTO CAPTURE].

- 2 Pritisnite na film, ki ga želite zajeti.

Izbrani film se predvaja.

- 3 Pritisnite na tipko , da predvajanje začasno ustavite na mestu, kjer želite zajeti sliko.

Film se začasno ustavi. S pritiskom na tipko lahko preklapljate med predvajanjem in začasno ustavitvijo.

Natančneje nastavite mesto zajemanja, ko ste izbrali mesto s tipko .

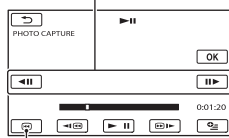

Vrnitev na začetek izbranega filma.

- 4 Izberite **OK**.

Po končanem zajemanju slik se zaslon vrne na začasno ustavitvev.

- Zajeta fotografija se shrani na snemalni medij, ki ste ga izbrali v [PHOTO MEDIA SET] (str. 17).
- Za nadaljevanje zajemanja pritisnite na , nato ponovite postopek od koraka 3.
- Če želite zajeti fotografijo iz drugega filma, pritisnite na in sledite postopku od koraka 2.

- 5 Izberite → .

ⓘ Opombe

- Velikost slike je nespremenljiva in odvisna od razmerja slike filma:
 - [0.2M] v razmerju slike 16:9 (wide)
 - [VGA(0.3M)] v razmerju slike 4:3
- Medij, na katerega želite shraniti slike, mora imeti dovolj prostora.
- Datum in ura snemanja ustvarjene slike sta enaka datumu in uri snemanja filma.
- Če film nima podatkovne kode, se za datum in uro snemanja slik shrani ura, ko ste jih ustvarili iz filma.

Iz filma, posnetega na spominsko kartico, lahko zajamete fotografijo.

Presnemavanje/ kopiranje filmov in fotografij iz notranjega trdega diska na spominsko ploščico (DCR-SR21E)

Presnemavanje filmov

Filme, posnete na trdem disku videokamere, lahko presnamete na spominsko ploščico.

Najprej v videokamero vstavite spominsko ploščico.

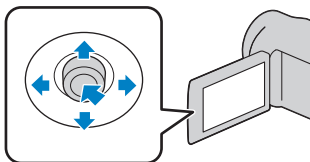

⚠ Opombi

- Če prvič snemate film na spominsko ploščico, ustvarite datoteko s podatkovno slikovno bazo in sicer tako, da pritisnete na **MENU** (MENU) → [Show others] → [REPAIR IMG.DB F.] (pod kategorijo [MANAGE MEDIA]) → [MEMORY CARD].
- S priloženim omrežnim napajalnikom priključite videokamero v stensko vtičnico.

💡 Nasveti

- Izvorni film se po presnemavanju ne izbríše.
- Presnamejo se vse slike, ki so vključene v seznam 'Playlist'.
- Slike, posnete s to videokamero in shranjene na snemalni medij, se imenujejo 'izvorne slike'.

- 1 Izberite **MENU** (MENU) → [Show others] → [MOVIE DUB] (pod kategorijo [EDIT]).

Prikaže se zaslon [MOVIE DUB].

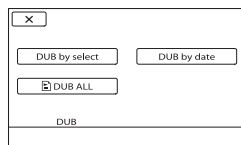

- 2 Izberite vrsto presnemavanja.

[DUB by select]: če želite izbrati filme in jih presneti

[DUB by date]: če želite presneti vse filme določenega datuma

[DUB ALL]: če želite presneti seznam 'Playlist'

Če izberete seznam 'Playlist' kot izvor presnemavanja, sledite navodilom na zaslonu.

- 3 Izberite film, ki ga želite presneti.

[DUB by select]: Pritisnite na sličico za film, ki ga želite presneti in ga tako označite s kljukico ✓. Izberete lahko več filmov.

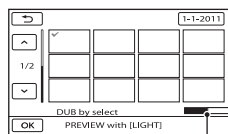

Preostala zmogljivost spominske ploščice

- Ko izberete sličico, jo potrdite s pritiskom na tipko LIGHT (str. 26). Za vrnitev na predhodni zaslon pritisnite na .

[DUB by date]: Izberite datum snemanja filma, ki ga želite presneti, nato pritisnite na **OK**. Izbira večih datumov ni mogoča.

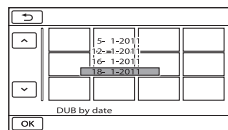

- 4 Izberite **OK** → [YES] → **OK**
→ **X**.

Nasvet

- Če želite po presnemavanju presnete filme pregledati, izberite [MEMORY STICK] na [MOVIE MEDIA SET] in jih predvajajte (str. 18).

Kopiranje fotografij

Slike lahko kopirate z notranjega snemalnega medija videokamere na spominsko ploščico.

Najprej vstavite spominsko ploščico.

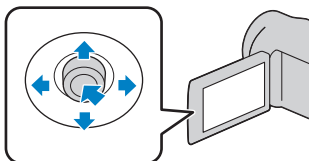

Opomba

- S priloženim omrežnim napajalnikom priključite videokamero v stensko vtičnico.

- 1 Izberite **MENU** (MENU) → [Show others] → [PHOTO COPY] (pod kategorijo  [EDIT]).

Prikaže se zaslon [PHOTO COPY].

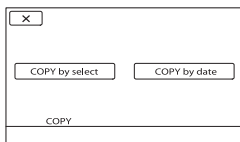

- 2 Izberite vrsto kopiranja.

[COPY by select]: če želite izbrati sliko in jo kopirati

[COPY by date]: če želite kopirati vse slike določenega datuma

- 3 Izberite sliko, ki jo želite kopirati.

[COPY by select]: Pritisnite na sličico za fotografijo, ki jo želite presneti in jo tako označite s kljukico ✓. Izberete lahko več slik.

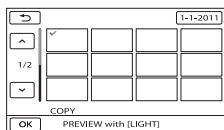

- Ko izberete sličico, jo potrdite s pritiskom na tipko LIGHT (str. 26). Za vrnitev na predhodni zaslon pritisnite na .

[COPY by date]: Izberite datum snemanja slike, ki ga želite kopirati, nato pritisnite na **OK**. Izbira večih datumov ni mogoča.

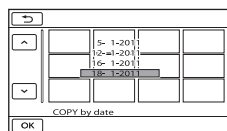

- 4 Pritisnite na **OK** → [YES] → **OK** → **X**.

Nasvet

- Če želite po kopiranju pregledati slike, izberite [MEMORY STICK] na [PHOTO MEDIA SET] in jih predvajajte (str. 19).

Uporaba seznama »Playlist«

Playlist seznam je seznam, ki prikazuje vzorčne sličice filmov, ki ste jih izbrali. Izvirni prizori se ne spremenijo, čeprav urejate ali izbrišete prizore na seznamu.

Ustvarjanje seznama 'Playlist'

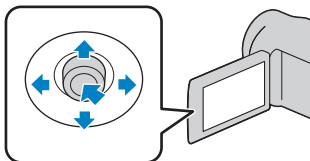

1 Pritisnite na **MENU** (MENU) → [Show others] → [PLAYLIST EDIT] (pod kategorijo [EDIT]).

2 Pritisnite [**ADD**].

3 Pritisnite na film, ki ga želite vključiti v seznam Playlist.

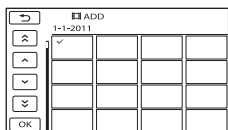

Izbran film se označi s .

- Ko izberete sličico, jo potrdite s pritiskom na tipko LIGHT (str. 26). Za vrnitev na predhodni zaslonski prikaz pritisnite na .

4 Izberite **OK** → [YES] → **OK** → .

Če želite v seznam Playlist vključiti vse filme, posnete na isti dan, hkrati

1 V koraku 2 pritisnite na [**ADD** by date].

Na zaslonu se prikažejo datumi snemanja filmov.

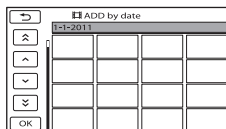

2 S tipkama / izberite datum snemanja zelenega filma, nato pritisnite na **OK**.

- Pritisnite in držite sliko na LCD zaslonu in jo tako potrdite. Za vrnitev na predhodni zaslonski prikaz izberite .

3 Izberite [YES] → **OK** → .

! Opombi

- Ne odstranjujte baterije ali omrežnega napajalnika iz videokamere med urejanjem seznama »Playlist«, ker bi s tem utegnili poškodovati snemalni medij. Med dodajanjem filmov na spominsko ploščico, ploščice ne odstranjujte.
- V seznam Playlist ne morete dodajati fotografij.

Nasveta

- V seznam Playlist lahko dodate največ 99 filmov.
- Film lahko dodate v seznam tudi s pritiskom na (OPTION).

Predvajanje seznama Playlist

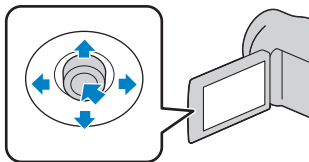

1 Pritisnite na **MENU** (MENU) → [Show others] → [PLAYLIST] (pod kategorijo [PLAYBACK]).

Prikažejo se filmi v seznamu Playlist.

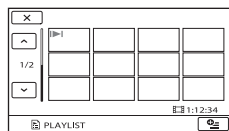

2 Izberite film, s katerim želite začeti predvajanje.

Seznam »Playlist« se predvaja od izbranega kadra do konca, nato pa se zaslon vrne na zaslon »Playlist«.

2 Pritisnite na [MOVE].

3 Izberite film, ki ga želite premakniti.

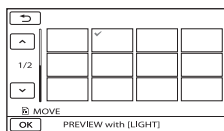

Izbrani film se označi s ✓.

- Pritisnite in držite sliko na LCD zaslonu in jo tako potrdite. Za vrnitev na predhodni zaslon pritisnite na [REVERSE].

4 Izberite [OK].

5 S puščicama [LEFT] / [RIGHT] izberite želeno mesto premika.

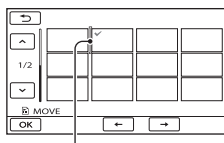

Merilnik

6 Izberite [OK] → [YES] → [OK] → [X].

Nasvet

- Če ste izbrali več filmov, se le-ti premaknejo v zaporedju, v katerem se prikažejo v seznamu Playlist.

Brisanje dodanih slik iz seznama »Playlist«

1 Pritisnite na [MENU] (MENU) → [Show others] → [PLAYLIST EDIT] (pod kategorijo [EDIT]).

2 Pritisnite na [ERASE].

Če želite izbrisati vse slike iz seznama, pritisnite na [ERASE ALL] → [YES] → [YES] → [OK] → [X].

3 Pritisnite na film, ki ga želite izbrisati iz seznama.

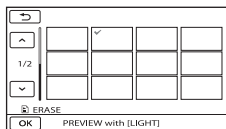

Izbrani film je označen s X.

- Ko izberete sličico, jo potrdite s pritiskom na tipko LIGHT (str. 26). Za vrnitev na predhodni zaslon pritisnite na [REVERSE].

4 Pritisnite na [OK] → [YES] → [OK] → [X].

Nasvet

- Originalni filmi ostanejo nespremenjeni, tudi če jih izbrišete iz seznama »Playlist«.

Sprememba zaporedja v seznamu Playlist

1 Pritisnite na [MENU] (MENU) → [Show others] → [PLAYLIST EDIT] (pod kategorijo [EDIT]).

Ustvarjanje diska z enim pritiskom (One Touch Disc Burn)

⚠ Opomba

- Filmi in fotografije se ne shranijo na računalnik, če uporabljate funkcijo 'One Touch Disc Burn'.

Filme in fotografije se lahko samodejno shranijo na disk s funkcijo 'One Touch Disc Burn'.

- Najprej namestite program »PMB«, a ga še ne zaženite.
- Priključite videokamero v stensko vtičnico s pomočjo priloženega omrežnega napajalnika (str. 14).
- S funkcijo 'One Touch Disc Burn' lahko shranite samo filme in fotografije na notranjem trdem disku (DCR-SR21E).

1 Vključite računalnik in vstavite prazen disk v DVD pogon.

- Če se samodejno zažene kak drug program razen programa »PMB«, ga zaprite.

2 Vključite videokamero in jo priključite v računalnik s priloženim USB kablom.

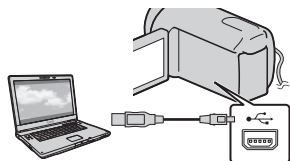

3 Izberite [DISC BURN] na videokameri.

4 Sledite navodilom na zaslonu računalnika.

Uvažanje filmov in fotografij v računalnik

Filme in fotografije, posnete na videokamero, lahko uvozite v računalnik. Najprej vklopite računalnik.

ⓘ Opomba

- Priključite videokamero v stensko vtičnico s priloženim omrežnim napajalnikom (str. 14).

- 1 Vključite videokamero in jo priključite v računalnik z vgrajenim USB kablom.

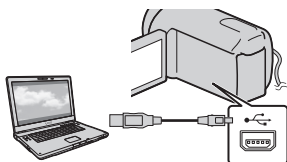

Na zaslonu videokamere se prikaže zaslon [USB SELECT].

- 2 Na zaslonu računalnika pritisnite na snemalni medij s slikami, ki jih želite shraniti.

[USB CONNECT]: notranji pomnilnik (DCR-SR21E)

[USB CONNECT]: spominska ploščica

- Prikazan snemalni medij je odvisen od modela.
- Če se zaslon [USB SELECT] ne prikaže, pritisnite na **MENU** (MENU) → [Show others] → [USB CONNECT] (pod kategorijo [OTHERS]).

Na zaslonu računalnika se prikaže okno [Import].

- 3 Kliknite [Import].

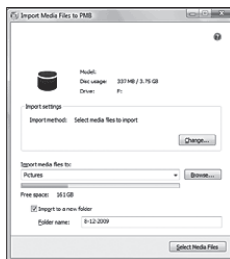

Filmi in fotografije se uvozijo v računalnik.

Ko je postopek končan, se prikaže zaslon »PMB«.

Ustvarjanje diska

Izberete lahko filme, prej uvožene v računalnik in ustvarite disk (str. 48).

1 Vključite računalnik in vstavite prazen disk v DVD pogon.

- Če se samodejno zažene kak drug program razen programa »PMB«, ga zaprite.

2 Zaženite program »PMB«.

3 Kliknite na [Calendar] ali [Index] na levi strani okna in izberite mapo ali datum, nato pa izberite filme.

- Za izbiro večih filmov med držanjem tipke Ctrl kliknite na sličice.

4 Na zgornjem delu okna kliknite na  → [DVD-Video (STD) Creation].

Prikaže se okno za izbiranje filmov in fotografij.

- Če želite prej izbranim filmom dodati nove, jih izberite v glavnem oknu in jih nato povlecite in spustite na okno za izbiranje filmov.



5 Sledite navodilom na zaslonu za ustvarjanje diska.

- Ustvarjanje diska utegne trajati nekaj časa.

Kopiranje diska

Posnet disk lahko kopirate na drugega s pomočjo funkcije »Video Disc Copier«. Kliknite na [Start] → [All Programs] → [PMB] → [PMB Launcher] → [Disc creation] → [Video Disc Copier] in zaženite program. Več o delovanju si oglejte pod 'Help' za funkcijo »Video Disc Copier«.

Urejanje filmov

Iz filma lahko izrežete samo potrebne dele in jih shranite kot drugo datoteko. Dvokliknite film, ki ga želite urediti s »PMB«, nato kliknite na [Show Edit Palette] na desni strani zaslona → [Trim Video] ali izberite meni [Manipulate] [Manipulate] menu → [Edit] → [Trim Video]. Več o delovanju si oglejte v priročniku »PMB Help«.

Zajemanje fotografij iz filma

Sliko iz filma lahko shranite kot foto datoteko.

Dvokliknite film, ki ga želite urediti s »PMB«, nato kliknite na [Show Edit Palette] na desni strani zaslona → [Save Frame]. Več o delovanju si oglejte v priročniku »PMB Help«.



Nalaganje slik na medijske storitve

Aplikacija »PMB Portable« je vnaprej naložena v računalnik.

»PMB Portable« lahko uporabite za naslednje:

- Slike lahko na enostaven način naložite na blog ali drugo medijsko storitev.
- Slike lahko naložite iz računalnika, priključenega na Internet, tudi če niste doma ali v pisarni.
- Na enostaven način lahko registrirate medijske storitve (na primer, blog), ki jih pogosto uporabljate.

Če po zagonu programa »PMB Portable« kliknete na tipko Help na zgornji desni strani, se bodo prikazale podrobnosti.

Zagon programa »PMB Portable« (Windows)

- 1 Vključite videokamero, nato jo priključite v računalnik z vgrajenim USB kablom.

Na LCD zaslonu videokamere se prikaže zaslon [USB SELECT].

- 2 Izberite snemalni medij, s katerim želite uporabiti program »PMB Portable«.

[ USB CONNECT]: notranji pomnilnik (DCR-SR21E)

[ USB CONNECT]: spominska kartica

- Če se zaslon [USB CONNECT] ne prikaže, pritisnite na **MENU** (MENU) → [Show others] → [USB CONNECT] (pod kategorijo [ OTHERS]).

- 3 Kliknite na »PMB Portable«.

Prikaže se zaslon »User Agreement«.

- 4 Izberite želeni jezik, nato kliknite na [OK].

Prikaže se zaslon 'Region Selection' (izbir področja).

- 5 Izberite ustrezno področje, [Region] in [Country/Area] in nato kliknite na [OK].

Prikaže se zaslon »User Agreement«.

- 6 Preberite pogoje licenčne pogodbe. Če se strinjate s pogoji, kliknite [I Agree].

Program »PMB Portable« se zažene.

Zagon programa »PMB Portable« (Macintosh)

- 1 Vključite videokamero, nato jo priključite v računalnik z vgrajenim USB kablom.

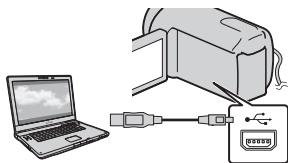

Na LCD zaslonu videokamere se prikaže zaslon [USB SELECT].

- 2 Izberite snemalni medij, s katerim želite uporabiti program »PMB Portable«.

Če je vzpostavljena priključitev med videokamero in računalnikom, se na namizju računalnika prikaže [PMBPORTABLE].

3 Kliknite na »PMBP_Mac« v mapi [PMBPORTABLE].

Prikaže se zaslon 'Region Selection' (izbir področja).

4 Izberite ustrezno področje, [Region] in [Country/Area] in nato kliknite na [OK].

Prikaže se zaslon »User Agreement«.

5 Preberite pogoje licenčne pogodbe. Če se strinjate s pogoji, kliknite [I Agree].

Portable« se zažene.

- Storitve se lahko po zahtevi upravljavec spletnih strani ukinejo ali spremenijo. Sony ne bo odgovoren za težave, ki se pojavijo med uporabnikom in tretjo osebo, vključno z neprijetnostmi, ki jih je deležen uporabnik med uporabo teh storitev, vključno z njihovo ukinitvijo (ali spremembo).
- Za ogled spletne strani boste preusmerjeni na Sonyjev strežnik. Dostop do določenih spletnih strani morda ne bo mogoč zaradi vzdrževalnih del, itd.
- V primeru, da bo Sonyjev strežnik ukinjen, bo na Sonyjevi spletni strani opozorilo.
- URL-ji, na katere vas preusmeri Sonyjev strežnik in druge informacije se utegnejo posneti z namenom izboljšave Sonyjevih izdelkov in storitev v prihodnosti. Osebnih podatki se v teh primerih ne posnemajo.

ⓘ Opombe

- Ko nalagate slike s programom »PMB Portable«, je vedno potrebna povezava z omrežjem.
- Če se [PMB Portable] v čarovniku »AutoPlay Wizard« ne prikaže, kliknite na [Computer] → [PMBPORTABLE], nato dvojno kliknite na [PMBP_Win.exe].
- Če se v »PMB Portable« pojavi napaka ali če nehotе izbrišete »PMB Portable«, lahko to popravite tako, da naložite namestitvenik s spletne strani.

Opombe o programu »PMB Portable«

Program »PMB Portable« vam omogoča nalaganje različnih URL-jev spletnih strani iz strežnika, ki ga upravlja Sony (»Sony server«).

Če želite uporabiti program »PMB Portable« in uživati v prednostih storitev za nalaganje slik ali drugih storitev, ki jih nudijo te in druge spletne strani, se morate strinjati z naslednjim.

- Pri nekaterih spletnih straneh je potreben postopek registracije in/ali plačilo za uporabo teh storitev. Če uporabljate te storitve, morate sprejeti pogoje, ki jih določa zadevana spletna stran.

Shranjevanje slik s pomočjo zunanje naprave

Shranjevanje slik na zunanji medij (DIRECT COPY)

Filme in fotografije lahko shranite na zunanji medij (USB shranjevalna naprava), na primer na zunanji trdi disk. Lahko tudi predvajate slike na videokameri ali drugi predvajalni napravi.

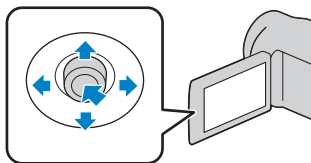

ⓘ Opombe

- Za to funkcijo potrebujete USB adapterski kabel VMC-UAM1 (ni priložen).
- USB adapterski kabel VMC-UAM1 (ni priložen) ni na voljo v vseh državah.
- Naslednjih naprav ni mogoče uporabiti kot zunanji medij:
 - medij z zmogljivostjo, večjo od 2 TB,
 - običajni pogon za disk, na primer CD ali DVD pogon,
 - medij, priključen prek USB vrat,
 - medij z vgrajenimi USB vrati
 - kartični čitalnik
- Zunanjega medija s kodno funkcijo morda ne bo mogoče uporabiti.
- Za vašo videokamero je na voljo FAT datotečni sistem. Če ste zunanji medij formatirali na NTFS datotečni sistem, itd., zunanji medij pred uporabo formatirajte na videokameri.
- Delovanje ni zagotovljeno za vse naprave, ki jih lahko priključite.
- Priključite videokamero v stensko vtičnico s priloženim omrežnim napajalnikom (str. 12).
- Oglejte si navodila za uporabo, priložena zunanjemu mediju.
- Podrobnosti o zunanjih medijih, ki jih lahko uporabljate, si oglejte na Sonyjevi podporni strani za vašo državo/področje.

💡 Nasvet

- S pomočjo priloženega programa »PMB« lahko uvozite tudi slike, posnete na zunanji medij.

1 Priključite omrežni napajalnik in omrežni kabel v DC IN priključek videokamere in v stensko vtičnico.

2 Če ima zunanji medij omrežni kabel, ga priključite v stensko vtičnico.

3 Priključite USB adapterski kabel v zunanji medij.

4 Priključite USB adapterski kabel v priključek  (USB) na videokameri.

Ko se prikaže zaslon [Create a new Image Database File.], pritisnite na [YES].

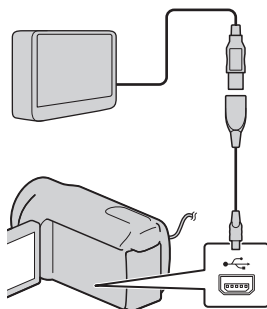

USB adapterski kabel (ni priložen)

5 Na zaslonu videokamere pritisnite na [Copy].

DCR-SR21E:

Shranite lahko filme in fotografije na notranjem snemalnem mediju videokamere, ki jih še niste shranili na zunanji medij.

DCR-PJ5E/SX21E:

Shranite lahko filme in fotografije, ki še niso bili shranjeni na zunanji medij.

- Ta zaslon se prikaže samo, če ste posneli nove slike.

6 Ko ste končali, pritisnite na **OK** na zaslonu videokamere.

! Opombi

- Število kadrov, ki jih lahko shranite na zunanji medij, je naslednje. Tudi če ima zunanji medij prostor, kadrov nad tem številom ni mogoče shraniti.
Filmi: 9 999
Fotografije: 9 999 slik × 899 map
- Število kadrov je lahko pri nekaterih vrstah slik manjše.

Če priključite zunanji medij

Slike, shranjene na zunanjem mediju, se prikažejo na LCD zaslonu. Tipke za prikaz filma in fotografij na zaslonu VISUAL INDEX se spremenijo kot kaže spodnja slika.

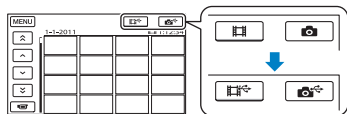

Izvedete lahko nastavitve menija za zunanji medij, na primer, brisanje slik. Pritisnite na **MENU** (MENU) → [Show others] na zaslonu VISUAL INDEX.

Shranjevanje zelenih filmov in fotografij
Shranite lahko tudi slike, posnete na spominsko kartico.

! Opomba

- Fotografij, posnetih na spominsko kartico, ni mogoče iskati ali kopirati po datumu snemanja.

① V koraku 5 zgoraj pritisnite na [Play without copying].

Prikaže se zaslon VISUAL INDEX zunanjega medija.

② Pritisnite na **MENU** (MENU) → [Show others] → [MOVIE DUB] (če izbirate filme)/[PHOTO COPY] (če izbirate fotografije).

③ Sledite navodilom na zaslonu in izberite snemalni medij (DCR-SR21E) in način izbiranja slik.

④ Če izberete [DUB by select], pritisnite na sliko, ki jo želite shraniti.

Prikaže se ✓.

- Če izberete [DUB by date], s puščicama **↑** / **↓** izberite datum slike, ki jo želite presneti, nato pritisnite na **OK** in nadaljujte s korakom ⑤.

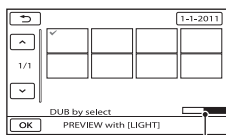

Preostala zmogljivost zunanjega medija

- Ko izberete sličico, jo potrdite s pritiskom na tipko LIGHT (str. 26). Za vrnitev na predhodni zaslon pritisnite na **←**.
 - Če pritisnete na datum, lahko slike poiščete po datumih.
- ⑤ Pritisnite na **OK** → [YES] → **OK** zaslonu videokamere.

Predvajanje slik na zunanjem mediju na videokameri

- ① V koraku 5 zgoraj pritisnite na [Play without copying].

Prikaže se zaslon VISUAL INDEX zunanjega medija.

- ② Predvajajte sliko (str. 28).
 - Slike si lahko ogledate tudi na televizorju, priključenem v videokamero (str. 36).

ⓘ Opombi

- 'Date Index' za fotografije ni mogoče prikazati.
- Če videokamera ne prepozna zunanjega medija, poskusite naslednje:
 - Ponovno priključite U SB adapterski kabel v videokamero,
 - Če ima zunanji medij omrežni kabel, ga priključite v stensko vtičnico.

Zaključek povezave zunanjega medija

- ① Pritisnite na  na zaslonu VISUAL INDEX zunanjega medija.
- ② Izključite USB adapterski kabel.

Ustvarjanje diska s pomočjo DVD zapisovalnika, snemalnika

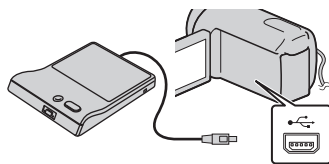

Ustvarjanje diska s pomočjo posebnega DVD zapisovalnika, DVDirect Express

S pomočjo posebnega DVD zapisovalnika, DVDirect Express (ni priložen) lahko ustvarite disk ali predvajate slike na ustvarjenem disku.

Oglejte si tudi navodila za uporabo DVD zapisovalnika.

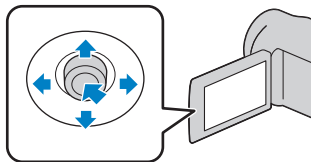

ⓘ Opombe

- Za uporabo te funkcije priključite videokamero v stensko vtičnico s priloženim omrežnim napajalnikom (str. 14).
- Uporabljate lahko samo neuporabljene diske naslednjih vrst:
 - 12 cm DVD-R
 - 12 cm DVD+R
- DVDirect Express je v tem delu imenovan »DVD zapisovalnik«.

1 Priključite omrežni napajalnik in omrežni kabel v DC IN priključek videokamere in v stensko vtičnico (str. 14).

2 Vklopite videokamero in z USB kablom DVD zapisovalnika priključite DVD zapisovalnik v priključek  (USB) na videokameri.

3 Vstavite neuporabljen disk v DVD zapisovalnik in zaprite nosilec diska.

Na zaslonu videokamere se prikaže zaslon [DISC BURN].

4 Pritisnite na  (DISC BURN) na DVD zapisovalniku.

Na disk se bodo posneli filmi, posneti na notranjem snemalnem mediju, ki še niso bili shranjeni na disk (DCR-SR21E).

Na disk se bodo posneli filmi, ki jih še niste shranili na noben disk (DCR-PJ5E/SX21E).

5 Če skupna velikost pomnilnika za filme, ki jih želite zapisati, presega velikost diska, ponavljajte koraka 3 in 4.

6 Izberite  → [END] → [EJECT DISC] na zaslonu videokamere.

Ko končate, odstranite disk.

7 Izberite  na zaslonu, nato izključite USB kabel.

Ustvarjanje diska s funkcijo DISC BURN OPTION

Uporabite to funkcijo v naslednjih primerih:

- če želite presneti zeleno sliko,

- če želite ustvariti več enakih diskov,
- če želite presneti slike na spominski ploščici (DCR-SR21E)

- 1 V zgornjem koraku 4 pritisnite na [DISC BURN OPTION] na zaslonu.
- 2 Izberite snemalni medij, ki vsebuje film(-e), ki jih želite shraniti. (DCR-SR21E).
- 3 Pritisnite na film, ki ga želite zapisati na disk.
Prikaže se ✓.

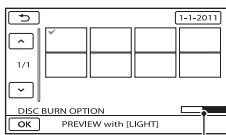

Preostala zmogljivost diska

- Ko izberete sličico, jo potrdite s pritiskom na tipko LIGHT (str. 26). Za vrnitev na predhodni zaslon pritisnite na .
 - Če pritisnete na datum, lahko slike poiščete po datumih.
- 4 Izberite **OK** → [YES] na zaslonu videokamere.
 - Če želite ustvariti drug disk z enako vsebino, vstavite nov disk in izberite [CREATE SAME DISC].
 - 5 Ko je postopek končan, izberite [EXIT] → [END] na zaslonu videokamere.
 - 6 Izvlecite USB kabel iz videokamere.

Predvajanje diska na DVD zapisovalniku

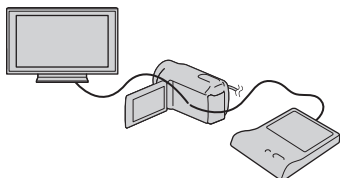

- 1 Priključite omrežni napajalnik in omrežni kabel v DC IN priključek videokamere in v stensko vtičnico (str. 14).
- 2 Vključite videokamero in z USB kablom

DVD zapisovalnika priključite DVD zapisovalnik v priključek (USB) na videokameri.

- Če videokamero priključite v TV, si lahko filme ogledate na TV zaslonu (str. 36).
- 3 Vstavite ustvarjeni disk v DVD zapisovalnik.
Na zaslonu videokamere se filmi na disku prikažejo kot VISUAL INDEX.
 - 4 Pritisnite na tipko za predvajanje na DVD zapisovalniku.
 - Za to funkcijo lahko uporabite tudi zaslon videokamere.
 - 5 Ko je postopek končan, izberite [END] → [EJECT DISC] na zaslonu videokamere in odstranite disk.
 - 6 Izberite **OK** in izvlecite USB kabel.

! Opombe

- Ko ustvarjate disk, ne storite naslednjega:
 - Ne izklopite videokamere,
 - Ne izključite USB kabla ali omrežnega napajalnika.
 - Ne izpostavljajte kamere mehanskim udarcem ali tresenju,
 - Ne odstranujte spominske ploščice iz videokamere.
- Preden izbrišete filme na videokameri, predvajajte ustvarjeni disk in se prepričajte, da se je presnemavanje pravilno izvedlo.
- Če se na zaslonu prikaže napis [Failed.] ali [DISC BURN failed.], v DVD zapisovalnik vstavite drug disk in ponovite postopek DISC BURN.

Nasveti

- Če skupna velikost pomnilnika za filme, ki jih želite zapisati s funkcijo DISC BURN presega velikost diska, se ustvarjanje diska ustavi. Zadnji film na disku utegne biti odrezan.
- Čas ustvarjanja diska s presnemavanjem filmov je približno 20 do 60 minut. V nekaterih načinih snemanja in pri določenem številu kadrov utegne biti čas daljši.
- Če ustvarjenih diskov ne morete predvajati na DVD predvajalniku, priključite videokamero v DVD zapisovalnik in ga nato predvajajte.

Ustvarjanje diska z DVD zapisovalnikom ipd., ki ni DVDirect Express

Uporabite USB kabel za priključitev videokamere v napravo za ustvarjanje diska, na primer Sony DVD zapisovalnik. Oglejte si tudi navodila za uporabo naprave, ki jo boste priključili.

ⓘ Opombi

- Sony DVD zapisovalnik v nekaterih državah morda ni na voljo.
- S priloženim omrežnim napajalnikom priključite videokamero v stensko vtičnico (str. 14).

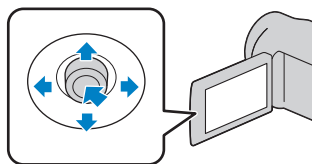

1 Priključite omrežni napajalnik in omrežni kabel v DC IN priključek videokamere in v stensko vtičnico (str. 14).

2 Vklopite videokamero in z USB kablom (priložen) priključite DVD zapisovalnik, ipd., v priključek  (USB) na videokameri.

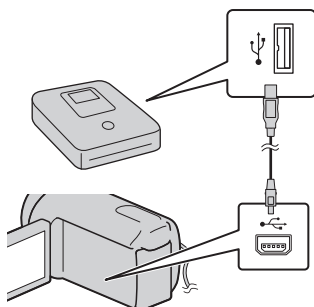

Na zaslonu videokamere se prikaže zaslon [USB SELECT].

- Če se zaslon [USB SELECT] ne prikaže, pritisnite na **MENU** (MENU) → [Show others] → [USB CONNECT] (pod kategorijo  [OTHERS]).

3 Pritisnite na snemalni medij s slikami.

[ USB CONNECT]: notranji trdi disk (DCR-SR21E)

[ USB CONNECT]: notranji pomnilnik

- Prikazan snemalni medij je odvisen od modela.

4 Posnemite filme na priključeno napravo.

- Podrobnosti si oglejte v navodilih za uporabo naprave, ki jo boste priključili.

5 Ko je postopek končan, pritisnite na [END] → [YES] na zaslonu videokamere.

6 Izvlecite USB kabel.

Ustvarjanje diska s snemalnikom, ipd.

Če z A/V priključnim kablom priključite videokamero v snemalnik diskov, Sonyjev DVD zapisovalnik, itd., ki ni DVDirect Express, itd., lahko slike, ki jih predvajate na videokameri, presnamete na disk ali video kaseto. Priključite napravo v (1) ali (2). Oglejte si tudi navodila za uporabo naprave, ki jo želite priključiti.

ⓘ Opombi

- Priključite videokamero v stensko vtičnico z uporabo priloženega omrežnega napajalnika (str. 14).
- Sony DVD zapisovalnik ni na voljo v vseh državah.

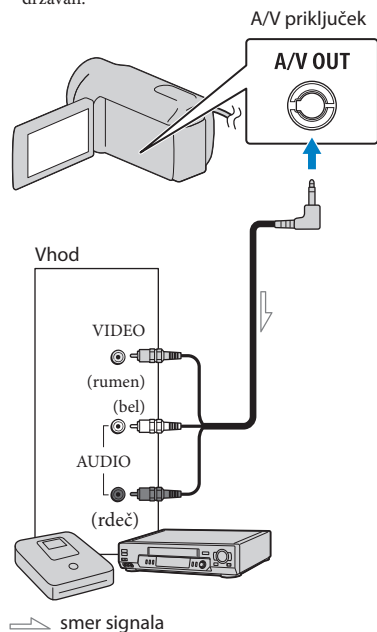

1 Vstavite snemalni medij v snemalno napravo.

- Če ima snemalna naprava izbirnik vhoda, ga nastavite na način vhoda.

2 Vstavite snemalni medij v snemalno napravo.

- Priključite videokamero v vhode na snemalni napravi.

3 Začnite s predvajanjem na videokameri in snemajte na snemalno napravo.

- Oglejte si navodila za uporabo snemalne naprave.

4 Ko je presnemavanje končano, ustavite snemalno napravo in nato še videokamero.

ⓘ Opombe









- Ker se presnemavanje izvaja z analognim prenosom podatkov, se utegne kakovost slike poslabšati.
- Če želite indikatorje na zaslonu priključene naprave (na primer števec, ipd.) skriti, izberite **MENU** (MENU) → [Show others] → [OUTPUT SETTINGS] (pod kategorijo [GENERAL SET]) → [DISP OUTPUT] → [LCD PANEL] (tovarniška nastavitve) → **OK** → → **X**.
- Za snemanje datuma/ure ali podatkov o nastavitvah kamere pritisnite na **MENU** (MENU) → [Show others] → [PLAYBACK SET] (pod kategorijo [PLAYBACK]) → [DATA CODE] → želena nastavitev → **OK** → → **X**. Poleg tega pritisnite na **MENU** (MENU) → [Show others] → [OUTPUT SETTINGS] (pod kategorijo [GENERAL SET]) → [DISP OUTPUT] → [V-OUT/PANEL] → **OK** → → **X**.
- Če je velikost zaslona naprave (TV, ipd.) 4:3, pritisnite na **MENU** (MENU) → [Show others] → [OUTPUT SETTINGS] (pod kategorijo [GENERAL SET]) → [TV TYPE] → [4:3] → **OK** → → **X**.

- Če priključite mono napravo, priključite rumeni vtič A/V priključnega kabla v video vhod in belega (levi kanal) ali rdečega (desni kanal) v avdio vhod na napravi.

Uporaba menijev

S pomočjo menijev lahko uporabite razne pripravne funkcije in spreminjate nastavitve. Če znate uporabljati funkcije menijev, lahko še bolj uživate v uporabi videokamere.

Videokamera ima pod vsako od osmih kategorij, več različnih postavk.





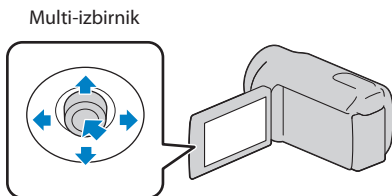

-  **MANUAL SETTINGS** (postavke za prilagoditev snemalnim pogojem) → str. 65
-  **SHOOTING SET** (postavke za prilagojeno snemanje) → str. 68
-  **PHOTO SETTINGS** (postavke za snemanje fotografij) → str. 70
-  **PLAYBACK** (postavke za predvajanje) → str. 71
-  **EDIT** (postavke za urejanje) → str. 72
-  **OTHERS** (postavke za druge nastavitve) → str. 72
-  **MANAGE MEDIA** (postavke za snemalni medij) → str. 73
-  **GENERAL SET** (druge nastavitvene postavke) → str. 74

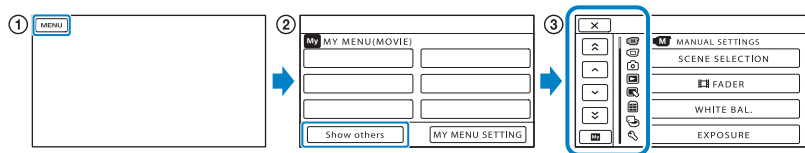
Upravljanje menijev



- Za izbiro uporabite puščice ▼/▲/◀/▶, nato izbiro potrdite s pritiskom na sredino multi-izbirnika.
- Na izbrani postavki se prikaže oranžen okvir.



	: zaključen nastavev menija.
 / 	: seznam menijev se pomika od kategorije do kategorije.
 / 	: seznam menijev se pomika po 4 postavke hkrati.
	: vrnitev na [MY MENU].

- ① Izberite **MENU**.
- ② Izberite [Show others] na zaslonu [MY MENU] (str. 61).
- ③ Za spremembo prikaza izberite postavko v meniju.
- ④ Ko ste spremenili nastavitve, izberite **OK**.
 Za zaključek nastavitve menija izberite **X**.
 Za vrnitev na predhodni meni izberite **↶**.
 • Pri nekaterih postavkah menija se **OK** morda ne bo prikazal.

- ⚠ **Opombi**
- V določenih snemalnih in predvajalnih pogojih nastavitve nekaterih postavk morda ne bo mogoče.
 - Postavke in nastavitve, ki so označene s sivo, niso na voljo.
- 💡 **Nasvet**
- Videokamera bo pri določenih spremembah postavk v meniju preklopila med načinom predvajanja in načinom snemanja (movie/photo).

Uporaba menija [MY MENU]

Uporaba postavk menijev bo enostavnejša, če tiste, ki jih pogosto uporabljate, registrirate v MY MENU. Registrirate lahko 6 postavk v vsaki meni MY MENU za MOVIE, PHOTO in PLAYBACK.

Primer: brisanje [FOCUS] in registriranje [**F** FADER]

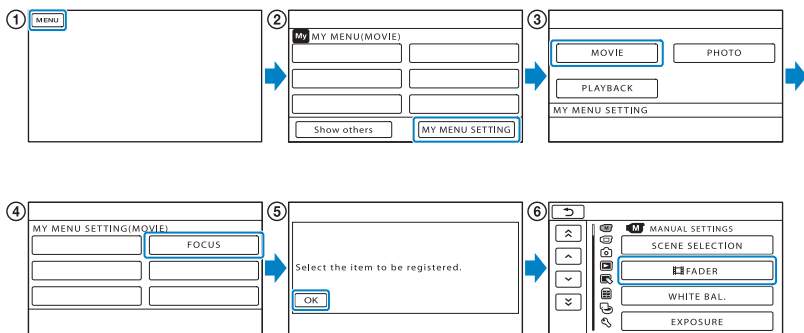



- ① Izberite **MENU**.
- ② Izberite [MY MENU SETTING].
- ③ Izberite [MOVIE].
- ④ Izberite [FOCUS].
- ⑤ Izberite **OK**.
- ⑥ Izberite [**F** FADER] (pod kategorijo **(M)**).
- ⑦ Če se prikaže meni MY MENU, pritisnite na **X**.



Ponavljajte zgornje korake za registracijo postavk v meni MY MENU in uživajte v uporabi videokamere.

- Če priključite zunanjo napravo, se prikaže ekskluzivni meni MY MENU.

Uporaba menija OPTION MENU

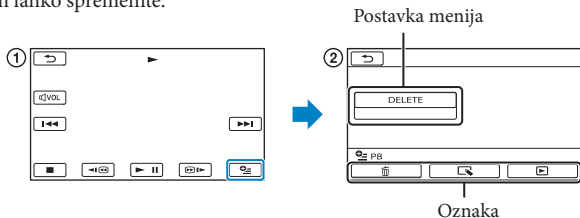
Meni OPTION MENU se prikaže prav tako kot pojavno okno (pop-up), ki se prikaže, če desno kliknete na miško za računalnik. Če se simbol  prikaže na spodnjem desnem delu zaslona, lahko uporabite meni OPTION MENU. Pritisnite na  in prikažejo se postavke menija, ki jih lahko spremenite.



- 1 Izberite  (OPTION).
- 2 Izberite želeno oznako → postavko za spremembo nastavitve.
- 3 Po končani nastavitvi, pritisnite na .

! Opombe

- Postavke in nastavitve, označene s sivo, niso na voljo.
- Če postavke ni na zaslonu, pritisnite na oznako. (Oznake morda ne bo.)
- Oznake in postavke, ki se prikažejo na zaslonu, so odvisne od stanja snemanja/predvajanja videokamere.

Seznam menijev

Kategorija (MANUAL SETTINGS)

SCENE SELECTION	65
FADER	65
WHITE BAL.	66
EXPOSURE	67
FOCUS	67
TELE MACRO	67

Kategorija (SHOOTING SET)

REC MODE	26
GUIDEFAME	68
STEADYSHOT	68
AUTO SLW SHUTTR	68
FACE DETECTION	68
AUDIO REC SET	
BLT-IN ZOOM MIC	69
MICREF LEVEL	69
OTHER REC SET	
DIGITAL ZOOM	69
BACK LIGHT	69
WIDE SELECT	69

Kategorija (PHOTO SETTINGS)

SELF-TIMER	70
IMAGE SIZE	70
FILE NO.	70

Kategorija (PLAYBACK)

VISUAL INDEX	28
VIEW IMAGES	
DATE INDEX	31
FILM ROLL	31
FACE	32
PLAYLIST	45
PLAYBACK SET	
DATA CODE	71

Kategorija (EDIT)

DELETE	
DELETE	38
DELETE	38
PROTECT	
PROTECT	40

PROTECT	40
---------	----

DIVIDE	41
--------	----

PHOTO CAPTURE*1	42
-----------------	----

MOVIE DUB*1	
-------------	--

DUB by select	43
---------------	----

DUB by date	43
-------------	----

DUB ALL	43
---------	----

PHOTO COPY*1	
--------------	--

COPY by select	44
----------------	----

COPY by date	44
--------------	----

PLAYLIST EDIT	
---------------	--

ADD	45
-----	----

ADD by date	45
-------------	----

ERASE	46
-------	----

ERASE ALL	46
-----------	----

MOVE	46
------	----

Kategorija (OTHERS)

PROJECTOR*2	
-------------	--

SOURCE	34
--------	----

SCREEN FORMAT	35
---------------	----

USB CONNECT	
-------------	--

USB CONNECT*1	57
---------------	----

USB CONNECT	57
-------------	----

DISC BURN	47, 55
-----------	--------

BATTERY INFO	72
--------------	----

Kategorija (MANAGE MEDIA)

MEDIA SETTINGS*1	
------------------	--

MOVIE MEDIA SET	18
-----------------	----

PHOTO MEDIA SET	19
-----------------	----

MEDIA INFO	73
------------	----

MEDIA FORMAT	
--------------	--

HDD*1	73
-------	----

MEMORY CARD	73
-------------	----

REPAIR IMG.DB.F.	
------------------	--

HDD*1	80, 83
-------	--------

MEMORY CARD	80, 83
-------------	--------

Kategorija (GENERAL SET)

SOUND/DISP SET	
----------------	--

VOLUME	29, 74
--------	--------

BEEP	74
------	----

LCD BRIGHT	74
------------	----

LCD BL LEVEL	74
--------------	----

LCD COLOR	75
-----------	----

DISPLAY SET	75
OUTPUT SETTINGS	
TV TYPE	36
DISP OUTPUT	75
CLOCK/🗓️LANG	
CLOCK SET	15
AREA SET	75
SUMMERTIME	75
🗓️LANGUAGE SET	75
POWER SETTINGS	
A.SHUT OFF	75
OTHER SETTINGS	
DEMO MODE	76
USB LUN SETTING	76
DROP SENSOR*1	76

*1 DCR-SR21E

*2 DCR-PJ5E

M MANUAL SETTINGS

(Postavke za nastavitve v skladu s pogoji)

Več o delovanju si oglejte pod »Uporaba menijev« na strani 60. Tovarniška nastavitve je označena z ►.

SCENE SELECTION

Fotografije lahko učinkovito snemate v različnih okoliščinah.

► AUTO

Snemanje slik v običajni kakovosti, brez funkcije [SCENE SELECTION].

NIGHT SCENE* (🌙)

S tem načinom lahko posnamete oddaljene nočne kadre in ohranite temno vzdušje okolja.



CANDLE (🕯)

Izberite to možnost za kadre, osvetljene s svečami.



SUNRISE&SUNSET* (🌅)

Izberite to možnost, če želite ustvariti vzdušje takih kadrov kot sta sončni vzhod in zahod.



FIREWORKS* (💣)

Izberite ta način za snemanje spektakularnih posnetkov ognjemeta.



LANDSCAPE* (🏞)

Izberite to možnost, če želite jasno posneti oddaljene predmete. S to nastavitvijo prav tako preprečite kameri, da bi izostrila sliko na steklo ali kovinsko mrežo na oknih, ki se pojavi med videokamero in motivom.



PORTRAIT (Soft portrait) (👤)

Izberite to možnost, da poudarite motive, kot so rože in ljudje in pri tem ustvarite nežno ozadje.



SPOTLIGHT** (🎤)

Izberite to možnost, če želite preprečiti izrazito belino na obrazih, ki so osvetljeni z močno lučjo.



SPORTS** (🏃)

Izberite ta način, da zmanjšate tresenje med snemanjem hitro premikajočih se objektov.



BEACH** (🏖)

Izberite to možnost za snemanje modrine morja ali jezera.



SNOW** (❄)

Izberite to možnost za ustvarjanje svetlih slik bele pokrajine.



- * Videokamera je nastavljena na ostritev samo oddaljenih objektov.
- ** Videokamera je nastavljena na ostritev samo oddaljenih objektov.

! Opomba

- Če izberete funkcijo [SCENE SELECTION], se nastavitve [WHITE BAL.] izbriše.

FADER

Prehod lahko posnamete s sledečimi učinki, ki se dodajo intervalu med kadri. Izberite zeleni učinek v načinu [STBY] (med prikazovanjem) ali [REC] (med izginjevanjem).

► OFF

Funkcija je izklopljena.

WHITE FADER

Počasno pojavljanje in izginjevanje slike z belim učinkom.

Izginjevanje Pojavljanje



BLACK FADER

Počasno pojavljanje in izginjevanje slike s črnim učinkom.

Izginjevanje Pojavljanje



Če želite funkcijo 'Fader' pred uporabo izklopiti, pritisnite na [OFF].

Nasveta

- Če pritisnete na tipko START/STOP, se nastavev izbršiše.
- Film, posnet z uporabo načina [BLACK FADER] utegne biti na zaslonu VISUAL INDEX slabo viden.

WHITE BAL. (Uravnavanje beline)



Prilagodite lahko temperaturo barve glede na svetlost snemalnega okolja.



AUTO

Temperatura barve se uravnava samodejno.

OUTDOOR (☀)

Belina se uravnava glede na sledeče pogoje pri snemanju:

- zunanji prostor
- nočni pogled, neonski napisi in ognjemet
- sončni vzhod ali zahod
- pod fluorescentnimi lučmi

INDOOR (☾)

Belina se uravnava glede na sledeče pogoje pri snemanju:

- notranji prostori
- na zabavah ali kjer se svetlobni pogoji hitro menjajo
- pod video lučmi v studiju ali pod žarečimi barvnimi lučmi

ONE PUSH (⏸)

Temperatura se prilagodi glede na svetlobo okolja.

- ① Pritisnite [ONE PUSH].
- ② Usmerite sliko na bel predmet, kot je npr. list papirja in zapolni zaslon z enakimi svetlobnimi pogoji, kot bodo prisotni pri snemanju motiva.
- ③ Pritisnite [⏸].
⏸ hitro utripa. Ko se belina uravnava in shrani v spomin, indikator preneha utripati.

Opombe

- Pod belo ali zelo svetlo fluorescentno lučjo nastavite možnost [WHITE BAL.] na [AUTO] ali nastavite barvo v možnosti [ONE PUSH].
- Ko izberete možnost [ONE PUSH] in oznaka ⏸ hitro utripa, nadaljujte z uokvirjanjem belega objekta.
- Oznaka ⏸ utripa počasi, če možnosti [ONE PUSH] ni mogoče nastaviti.
- Če ste izbrali možnost [ONE PUSH] in oznaka ⏸ utripa še po pritisku na [OK], nastavite [WHITE BAL.] na [AUTO].
- Če ste nastavili možnost [WHITE BAL.], se funkcija [SCENE SELECTION] samodejno nastavi na [AUTO].

Nasveta

- Če zamenjate akumulatorsko baterijo ali prestavite videokamero z notranjega v zunanji prostor, ko je izbrana možnost [AUTO], za 10 sekund usmerite kamero proti najbližjemu belemu predmetu za boljše prilagoditev ravnovesja barv.
- Če ste nastavili razmerje beline s funkcijo funkcijo [ONE PUSH], če ste prestavili videokamero z notranjega v zunanji prostor (ali obratno), boste morali ponoviti postopek za [ONE PUSH].

EXPOSURE (osvetlitev)



Osvetlitev slike lahko popravite ročno. Nastavite osvetlitev, če je objekt pretemen ali presvetel.



S tipkama **-** / **+** nastavite osvetlitev. Za samodejno nastavitvev osvetlitve pritisnite [AUTO].

FOCUS



Ostrenje lahko prilagodite tudi ročno. To funkcijo lahko uporabite tudi, ko želite namerno izostriti določen predmet.



Izberite **☺** (ostrenje bližnjih predmetov)/ **☹** (ostrenje oddaljenih predmetov), da izostrite sliko. Za samodejno ostrenje pritisnite [AUTO].

⚠ Opombi

- Če nastavite [FOCUS] na [MANUAL], se prikaže simbol **☺**.
- Najmanjša možna razdalja med videokamero in predmetom pri kateri še lahko ohranite ostrino, je okoli 1cm za širok kot in okoli 150 cm za telefoto.

💡 Nasveti

- Če ostrine ni mogoče nastaviti nič bližje, se prikaže simbol **☺**, če pa ostrine ni mogoče nastaviti nič dlje, se prikaže simbol **☹**.
- Izostritev na predmet se lažje izvede, če stikalo za povečavo pomaknete proti T (telefoto) za nastavitvev ostrine in nato proti W (širok kot) za prilagoditev povečave za snemanje. Če želite posneti motiv od blizu, pomaknite stikalo proti W in nato nastavite ostrino.
- Podatki o goriščni razdalji (razdalja, pri kateri je objekt izostren, v primeru, ko je temno in je

ostrino težje nastaviti) se v naslednjih primerih prikaže za nekaj sekund:

- če preklopite način ostritve iz samodejnega v ročnega,
- če ročno nastavite ostrino.

TELE MACRO



To je uporabno pri snemanju majhnih predmetov, kot so rože in žuželke. Ozadje lahko zameglite in motiv še jasneje izstopa.

▶ OFF

Preklic funkcije TELE MACRO. (TELE MACRO se prekliče tudi, če premaknete stikalo Zoom proti strani W.)

ON (T)

Zoom (str. 25) se samodejno premakne proti vrhu strani T (telefoto) in omogoči snemanje objektov od blizu, do razdalje 38 cm.



⚠ Opombi

- Pri snemanju oddaljenih predmetov je ostrenje lahko težje in lahko traja nekaj časa.
- Ostrenje nastavite ročno ([FOCUS], stran 67), če je težko samodejno izostriti sliko.

SHOOTING SET

(Postavke za prilagojeno snemanje)

Več o delovanju si oglejte v poglavju »Uporaba menijev« (str. 60).

Tovarniške nastavitve so označene z ►.

REC MODE (način snemanja)

Glej stran 26.

GUIDEFAME

Prikažete lahko okvir in preverite, če je motiv poravnat vodoravno ali navpično. Okvir se ne posname.

- OFF
Okvir se ne prikaže.
- ON
Prikaže se okvir.

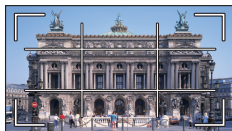

- 🔦 Nasvet
 - Če motiv postavite na stičišče vodila, ustvarite uravnoteženo kompozicijo.
 - Zunanji okvir funkcije [GUIDEFAME] prikaže področje, ki ga prikaže televizor, ki ni združljiv s prikazom vseh slikovnih točk.

STEADYSHOT

Učinek tresenja kamere lahko ublažite. Nastavite [STEADYSHOT] na [OFF] (📷), če uporabljate stativ (ni priložen), da slika deluje bolj naravno.

- ON
Uporaba funkcije 'SteadyShot'.

OFF (📷)
Funkcija 'SteadyShot' je izklopljena.

- ⚠ Opomba
 - Če nastavite funkcijo [STEADYSHOT] na [OFF], se bo funkcija INTELLIGENT AUTO nastavila na [OFF].

AUTO SLW SHUTTR (Auto Slow Shutter)

Če snemate v temnem prostoru, se hitrost zaklopa samodejno zmanjša na 1/25 sekunde.

- OFF
Uporablja se funkcija 'Auto Slow Shutter'.
- ON
Funkcija 'Auto Slow Shutter' se ne uporablja.

FACE DETECTION

Ta funkcija zazna obraze objektov in samodejno nastavi osvetlitev.

- ON
Kamera zazna obraze.
- OFF (📷)
Kamera obrazov ne zazna.

- ⚠ Opombi
 - V nekaterih pogojih snemanja in nastavitvah videokamere, le-ta ne zazna obrazov.
 - Funkcija [FACE DETECTION] v nekaterih pogojih snemanja morda ne bo ustrezno delovala. V tem primeru nastavite funkcijo [FACE DETECTION] na [OFF].

- 🔦 Nasvet
 - Za boljše delovanje funkcije prepoznavanja obrazov, snemajte objekt v naslednjih pogojih:
 - Osvetlitev naj bo zadostna,
 - Objekt naj ne nosi očal, kape ali maske,
 - Objekt naj bo obrnjen proti kameri.
 - Obrazi, ki jih kamera zazna, se posamejno v 'Face Index', vendar ne vsi obrazi. Poleg tega je število obrazov, ki jih lahko posnamete v 'Face Index' omejeno. Več o predvajanju slik v 'Face Index' si oglejte na strani 32.



■ BLT-IN ZOOM MIC (vgrajen zoom mikrofoni)

Film lahko posnamete z jasnim zvokom, ki ustreza položaju zoomiranja.

▶ OFF

Mikrofon ne snema zvoka v skladu z zoomiranjem.

ON (📶)

Mikrofon snema zvok v skladu z zoomiranjem.

■ MICREF LEVEL (Microphone reference level)

Izberete lahko glasnost na mikrofoni za snemanje zvoka.

▶ NORMAL

Posname razne zvoke iz okolja in jih pretvori na določeno stopnjo.

LOW (📉)

Okoliški zvoke se posnamejo čimbolj zvesto originalu. Možnost [LOW] izberite, ko želite posneti vznemirljiv, močan zvok koncertne dvorane, ipd. (Ta nastavev ni primerna za snemanje pogovorov.)

OTHER REC SET (ostale nastavitve za snemanje)



■ DIGITAL ZOOM

Izberete lahko največjo stopnjo povečave. Upoštevajte, da se kakovost slike poslabša, če uporabite digitalno povečavo.



Če izberete 1800×, se prikaže področje povečave.

▶ OFF

Izvede se 67× povečava.

1800×

Izvede se 67× povečava, po tem pa se digitalno izvede povečava do 1800×.

■ BACK LIGHT

Videokamera nastavi osvetlitev za objekte z osvetljenim ozadjem.

▶ OFF

Osvetlitev se ne nastavi.

ON (📷)

Nastavite se osvetlitev za objekte z osvetljenim ozadjem.

■ WIDE SELECT

Izberete lahko razmerje slike glede na priključen TV sprejemnik. Pri tem si prav tako preberite navodila priložena TV sprejemniku.

▶ 16:9 WIDE

Filme snema za cel zaslon na televizorju s širokim (16:9) TV zaslonom.

4:3 (4:3)

Filme snema za cel zaslon na televizorju s 4:3 TV zaslonom.

⚠ Opomba

- Pravilno nastavite postavko [TV TYPE] v skladu s televizorjem, ki ga želite priključiti (str. 75).

PHOTO SETTINGS

(Postavke za snemanje fotografij)

Več o uporabi si oglejte v poglavju

»Uporaba menijev« (str. 60).

Tovarniške nastavitve so označene s puščico



SELF-TIMER

Pritisnite PHOTO, da se začne izštevanje in fotografija se bo posnela čez 10 sekund.

▶ OFF

Preklic samosprožilca.

ON (☺)

Snemanje s samosprožilcem se začne. Za preklic snemanja pritisnite na [RESET].

IMAGE SIZE

Velikost slike, ki jo želite posneti, lahko izberete.

▶ VGA(0.3M) (VGA)

Videokamera posname slike v razmerju 4:3 (640 × 480).

0.2M (0.2M)

Videokamera posname slike v razmerju 16:9 (wide) (640 × 360).

⚠ Opomba

- Več o številu slik, ki jih lahko posnamete, si oglejte na strani 86.

FILE NO. (File number)

Izberete lahko način dodeljevanja številke datotek za fotografije.

▶ SERIES

Datotekam dodeli številke v zaporedju. Številka datoteke se z vsakim posnetkom poveča.

Tudi če zamenjate spominsko ploščico z drugo, se številke datotek dodelijo v zaporedju.

RESET

Dodeli številke datotek zaporedoma, začenši z največjo številko datoteke na trenutnem snemalnem mediju.

Če medij spominsko ploščico zamenjate z drugo, se številka datotek dodeli vsaki spominski ploščici.

PLAYBACK

(Postavke za predvajanje)

Več o uporabi teh funkcij si oglejte v poglavju »Uporaba menijev« (str. 60).

VISUAL INDEX

Glej stran 28.

VIEW IMAGES

■ DATE INDEX

Glej stran 31.

■ FILM ROLL

Glej stran 31.

■ FACE

Glej stran 32.

PLAYLIST

Glej stran 45.

PLAYBACK SET

■ DATA CODE

Med predvajanjem prikaže informacije (datum/uro, podatke o kameri) samodejno posnete pri snemanju.

► OFF

Podatki se ne prikažejo.

DATE/TIME

Prikaz datuma in čas.

CAMERA DATA

Prikaz podatke o nastavitvah kamere.

DATE/TIME

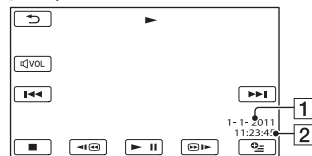

1 Datum

2 Ura

CAMERA DATA

Film

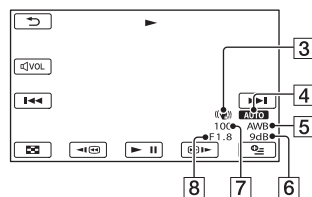

Fotografija

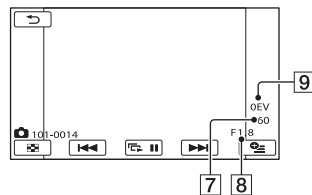

3 Izklop funkcije SteadyShot

4 Svetlost

5 Razmerje beline

6 Gain

7 Hitrost zaklopa

8 Vrednost zaslonke

9 Osvetlitev

💡 Nasveta

- Podatki se prikažejo tudi na TV zaslону, če ste priključili videokamero na TV sprejemnik.
- Glede na stanje diska se pojavijo črte [---:---].

EDIT

(Postavke za urejanje)

Več o uporabi teh funkcij si oglejte v poglavju »Uporaba menijev« (str. 60).

DELETE 

Glej stran 38.

PROTECT 

Glej stran 40.

 **DIVIDE** 

Glej stran 41.

PHOTO CAPTURE (DCR-SR21E) 

Glej stran 42.

MOVIE DUB (DCR-SR21E) 

Glej stran 43.

PHOTO COPY (DCR-SR21E) 

Glej stran 44.

PLAYLIST EDIT 

Glej stran 45.

OTHERS

(Postavke za ostale nastavitve)

Več o uporabi teh funkcij si oglejte v poglavju »Uporaba menijev« (str. 60). Tovarniške nastavitve so označene z ►.

PROJECTOR (DCR-PJ5E) 

Glej stran 34.

USB CONNECT 

Glej stran 55.

BATTERY INFO 

Preverite lahko približno preostalo zmogljivost baterije.

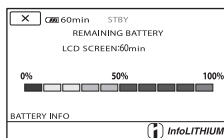

Izklop zaslona o stanju baterije

Za izklop prikaza izberite .

MANAGE MEDIA

(Postavke za snemalni medij)

Več o uporabi teh funkcij si ogledte v poglavju »Uporaba menijev« (str. 60).

MEDIA SETTINGS (DCR-SR21E)

Glej stran 18.

MEDIA INFO

Preverite lahko preostali čas snemanja za posamezne načine snemanja snemalnega medija in približen prazen in uporabljen prostor na snemalnem mediju.

Izklop prikaza

Pritisnite na 

! Opomba

- Ker obstaja področje za upravljanje datotek, se uporabljeni prostor ne prikaže kot 0%, tudi če opravite postopek [MEDIA FORMAT] (str. 73).

💡 Nasvet

- Prikažejo se le informacije o mediju, izbranem v [MOVIE MEDIA SET] (str. 18). Po potrebi spremenite nastavev medija (DCR-SR21E).

MEDIA FORMAT

S formatiranjem se vsi filmi in slike izbrišejo.

Pritisnite na [YES] → [YES] → .

Izberite snemalni medij, ki ga želite formatirati in pritisnite na DCR-SR21E.

! Opombe

- Za ta postopek priključite videokamero v omrežno vtičnico s priloženim omrežnim napajalnikom (str. 14).
- Da ne bi izgubili pomembnih podatkov, jih pred formatiranjem shranite.
- Izbrišejo se tudi zaščiteni filmi in fotografije.
- Medtem ko je prikazan napis [Executing...], ne zapirajte LCD zaslona, ne upravljajte tipk na videokameri in ne izključujte spominske ploščice iz videokamere. (Med formatiranjem

lučka ACCESS sveti ali utripa).

Preprečevanje priklica podatkov v notranjem pomnilniku videokamere (DCR-SR21E)

Funkcija [EMPTY] vam omogoča vpisovanje nepomembnih podatkov na notranji pomnilnik videokamere. Na ta način bo težje priklicati originalne podatke. Ko želite odvreči ali prenesti podatke iz videokamere drugam, vam priporočamo, da opravite postopek [EMPTY].

Če na zaslonu [MEDIA FORMAT] izberete notranji snemalni medij, pritisnite na [EMPTY].

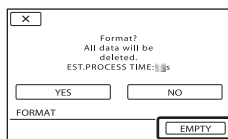

! Opombe

- Priključite omrežni napajalnik v stensko vtičnico. Funkcije [EMPTY] ni mogoče uporabiti, če omrežni napajalnik ni priključen v stensko vtičnico.
- Da ne bi izgubili pomembnih slik, jih pred uporabo te funkcije shranite na računalniku ali drugi napravi.
- Izključite vse kable razen omrežnega napajalnika. Ne izključujte omrežnega napajalnika med delovanjem funkcije.
- Med izvedbo funkcije [EMPTY] ne izpostavljajte kamere tresenju ali udarcem.
- Preverite dejanski čas, ki je potreben za brisanje podatkov na LCD zaslonu.
- Če medtem ko je prikazan napis [Executing...] ustavite postopek [EMPTY], ne pozabite ob naslednji vključitvi videokamere opraviti postopek s funkcijo [MEDIA FORMAT] ali [EMPTY].



GENERAL SET

(Ostale nastavitvene postavke)

Več o uporabi teh funkcij si oglejte v poglavju »Uporaba menijev« (str. 60). Tovarniške nastavitve so označene z ►.

SOUND/DISP SET



■ VOLUME

S tipkama / nastavite glasnost.

■ BEEP

► ON

Ko začnete/zaustavite snemanje ali upravljate zaslon na dotik, se zasliši melodija.

OFF

Preklic melodije.

■ LCD BRIGHT

S tipkama / lahko nastavite osvetlitev LCD zaslona.

Nasvet

- Ta nastavev ne vpliva na posnete slike.

■ LCD BL LEVEL (LCD backlight level)

Prilagodite lahko osvetlitev LCD zaslona.

► NORMAL

Standardna osvetlitev.

BRIGHT

Osvetli LCD zaslon.

Opombe

- Ko z omrežnim napajalnikom priključite videokamero v omrežno vtičnico, se samodejno izbere nastavev [BRIGHT].
- Če izberete [BRIGHT], se med snemanjem trajanje baterije rahlo zmanjša.
- Če odprete LCD zaslon za 180 stopinj, da je obrnjen proti zunanjemu zaslonu in zaprete LCD ploščo proti ohišju kamere, se samodejno nastavev spremeni na [NORMAL].

Nasvet

- Ta nastavev ne vpliva na posnete slike.

■ LCD COLOR

S tipkama  /  lahko prilagodite barvo LCD zaslona.

Nasvet

- Ta nastavev ne vpliva na posnete slike.

■ DISPLAY SET

Nastavite lahko dolžino prikaza simbolov in indikatorjev na LCD zaslonu.

▶ AUTO

Prikažejo se za približno 3 sekunde.

ON

Vedno prikazani.

OUTPUT SETTINGS

■ TV TYPE

Glej stran 36.

■ DISP OUTPUT (Display output)

Nastavite lahko iz katerega izhoda naj potuje prikaz na zaslonu.

▶ LCD PANEL

Na LCD zaslonu se prikaže prikaz kot je časovna koda.

V-OUT/PANEL

Na LCD zaslonu in na TV zaslonu se prikaže prikaz kot je časovna koda.

CLOCK LANG

■ CLOCK SET

Glej stran 15.

■ AREA SET

Nastavite lahko časovno razliko brez ustavitve ure. Ko uporabljate videokamero v drugih časovnih področjih, lahko nastavite trenutno območje. Za časovne razlike si preberite navodila na strani 86.

■ SUMMERTIME

To nastavev lahko spremenite brez ustavitve ure. Nastavite na [ON], da premaknete čas naprej za eno uro.

▶ OFF

Izklop nastavitve poletnega časa.

ON

Nastavev poletnega časa.

■ LANGUAGE SET

Izberete lahko jezik, ki se uporabi za prikaz na LCD zaslonu.

Nasvet

- Videokamera vam omogoča izbiro možnosti [ENG [SIMP]] (poenostavljena angleščina), če želenega jezika ni na seznamu.

POWER SETTINGS

■ A.SHUT OFF (Auto shut off)

Nastavite lahko možnost, da se videokamera samodejno izklopi, če je več kot 5 minut ne uporabljate.

▶ 5min

Videokamera se samodejno izklopi.

NEVER

Videokamera se ne samodejno izklopi.

Opomba

- Če videokamero priključite na električno omrežje, se [A.SHUT OFF] samodejno nastavi na [NEVER].



■ DEMO MODE

Če je videokamera priključena v stensko vtičnico in s tipko MODE vklopite lučko  (Movie), se bo za približno 10 minut prikazal demonstracijski film.

▶ ON

Demonstracija se prikaže.

OFF

Demonstracija se ne prikaže.

🗨️ Nasveti

- Če to postavko nastavite na [ON] in pritisnete na **OK**, se bo demonstracija začela predvajati.
- Prikaz demonstracije se prekliče v naslednjih situacijah:
 - Če pritisnete START/STOP,
 - Če se med demonstracijo dotaknete zaslona (demonstracija se po 10-ih minutah ponovno začne),
 - Če pritisnete na MODE,
 - Če pritisnete na  (VIEW IMAGES).

■ USB LUN SETTING

Nastavite lahko združljivost videokamere pri uporabi USB povezave.

▶ MULTI

Tovarniška nastavitvev.

SINGLE

Izberite to nastavitvev, če povezava ni moogoča.

⚠️ Opomba

- Če uporabljate program 'PMB Portable', izberite nastavitvev [MULTI].

■ DROP SENSOR (DCR-SR21E)

Videokamera zazna padec in zaščiti notranji trdi disk.

▶ ON

Senzor padca je vklopljen. Če kamera zazna, da pada, snemanje ali predvajanje slik morda ne bo mogoče, zato da se notranji trdi disk zaščiti. Ko kamera zazna padec, se prikaže oznaka .

OFF ()

Senzor padca je izklopljen.

ⓘ Opombi

- Med uporabo videokamere naj bo senzor padca nastavljen na [ON]. Če ni, se utegne, v primeru, da kamera pade, notranji disk poškodovati.
- V breztežnostnih pogojih se senzor padca vklopi. Če snemate slike med aktivnostjo kot je na primer rolanje, ipd., lahko možnost [DROP SENSOR] nastavite na [OFF], da se senzor ne bi vklopil

Dodatne informacije

? Odpravljanje težav

Če pri uporabi videokamere naletite na težave, sledite naslednjim korakom.

① Oglejte si seznam (str. 77 do 84) in preglejte videokamero.

② Odstranite vir napajanja, nato ga po prbl. 1 minuti ponovno priključite in vklopite kamero.

③ S koničastim predmetom pritisnite na tipko RESET (str. 97, 97) in vklopite kamero.
Če pritisnete na tipko RESET, se vse nastavitve, vključno z nastavitvijo ure, ponastavijo.

④ Posvetujte se s prodajalcem ali z lokalnim pooblaščenim serviserjem opreme Sony.

- Včasih je videokamero potrebno inicializirati ali zamenjati trenutni notranji smalnali medij videokamere, odvisno od težave. V tem primeru se bodo podatki, shranjeni na notranjem smalnem mediju izbrisali. Preden pošljete kamero v popravilo, shraniti podatke na drug medij. Za izgubo kakršnihkoli podatkov na trdem disku nismo odgovorni.
- Pri popravilu videokamere je včasih potrebno preveriti minimalno količino podatkov, shranjenih na notranjem smalnem mediju, zato, da bi odpravili napako. Prodajalec opreme Sony podatkov ne bo kopiral in ne shranil.
- Splošne funkcije str. 77
- Baterije/Viri napajanja str. 78
- LCD zaslon str. 78
- Spominska kartica str. 78
- Snemanje str. 79
- Predvajanje str. 80
- Predvajanje slik, shranjenih na spominsko ploščico, na drugih napravah str. 80
- Urejanje filmov/fotografij na videokameri str. 81

- Presnemavanje/Priključitev v druge naprave str. 81
- Priključitev v računalnik str. 81
- Funkcije, katerih ne moremo uporabljati istočasno str. 81

Splošne funkcije

Videokamera se ne vklopi.



- Baterija ni vstavljena v videokamero. Vstavite jo (str. 12).
- Priključite omrežni napajalnik v stensko vtičnico (str. 12).

Videokamera ne deluje, čeprav je vklopljena.

- Po vklopu kamere traja nekaj sekund, da je kamera pripravljena na snemanje. To ne pomeni okvare.
- Izključite omrežni napajalnik iz stenske vtičnice ali odstranite baterijo, nato ga/jo po eni minuti ponovno priključite. Če funkcije še vedno ne bodo delovali, s koničastim predmetom pritisnite na tipko RESET (str. 97). (Če pritisnete na tipko RESET, se vse nastavitve, vključno z nastavitvijo ure, ponastavijo).
- Temperatura videokamere je zelo visoka. Izključite videokamero in jo pustite, da se ohladi.
- Temperatura videokamere je zelo nizka. Pustite jo nekaj časa vklopljeno. Če še vedno ne deluje, jo izklopite, nekaj časa pustite v toplem prostoru in jo nato ponovno vklopite.

Nastavitve menija so se spremenile.

- Naslednje postavke se 12 ur po tem, ko zaprete LCD zaslon, vrnejo na tovarniške nastavitve:
 - [SCENE SELECTION]
 - [WHITE BAL.]
 - [EXPOSURE]
 - [FOCUS]
 - [BLT-IN ZOOM MIC]
 - [MICREF LEVEL]
 - [DROP SENSOR] (DCR-SR21E)
 - [BACK LIGHT]

- Naslednje postavke menija se vrnejo na tovarniško nastavitve, kadar preklapljate med snemanjem filmov, snemanjem fotografij in načini predvajanja:
 - [ FADER]
 - [TELE MACRO]
 - [ SELF-TIMER]

Videokamera se segreje.

- To se zgodi, če je dlje časa vklopljena in ne pomeni okvare.

Baterije / Viri napajanja

Videokamera se nenadoma izklopi.

- Uporabite omrežni napajalnik.
- Če kamere približno 5 minut ne uporabljate, se samodejno izklopi (A.SHUT OFF). Spremenite nastavev načina [A.SHUT OFF] (str. 75) ali ponovno vklopite kamero.
- Napolnite baterijo (str. 12).

CHG (polnjenje) lučka se med polnjenjem akumulatorske baterije ne osvetli.

- Zaprite LCD zaslon (str. 12).
- Pravilno vstavite baterijo v videokamero (str. 12).
- Omrežni napajalnik pravilno povežite z električnim omrežjem.
- Polnjenje je končano (stran 12).

Lučka za polnjenje (CHG) utripa med polnjenjem akumulatorske baterije.

- Če je temperatura baterije previsoka ali prenizka, polnjenje morda ne bo mogoče (str. 90).
- Akumulatorsko baterijo pravilno namestite na videokamero (stran 12). Če napaka niste odpravili, odklopite omrežni napajalnik iz električnega omrežja in se obrnite na Sonyjevega zastopnika. Baterija je morda poškodovana.

Indikator preostalega časa baterije ne prikazuje pravilnega časa.

- Temperatura okolja je ali prenizka ali previsoka. To ni okvara.

- Akumulatorsko baterijo niste povsem napolnili. Ponovno napolnite baterijo do konca. Če se težave še naprej pojavljajo, zamenjajte akumulatorsko baterijo z novo (stran 91).
- Prikazani čas morda ni pravilen zaradi okolja, v katerem uporabljate videokamero.

Baterija se hitro izprazni.

- Temperatura okolja je ali prenizka ali previsoka. To ni okvara.
- Akumulatorsko baterijo niste povsem napolnili. Ponovno napolnite baterijo do konca. Če se težave še naprej pojavljajo, zamenjajte akumulatorsko baterijo z novo (stran 91).

LCD zaslon

Postavke v meniju posivijo.

- Postavk, ki so označene s sivo, v trenutnem stanju snemanja/predvajanja ni mogoče izbrati.
- Nekaterih funkcij ni mogoče uporabiti naenkrat (str. 81).

Na LCD zaslonu se pojavijo pike v črtah

- To ne pomeni okvare. Te pike se ne posnamejo.

Spominska ploščica

Funkcij s spominsko ploščico ni mogoče uporabljati.

- Če uporabljate spominsko ploščico, ki je bila formatirana na osebem računalniku, jo formatirajte na videokamero (str. 73).

Slik, shranjenih na spominski ploščici, ni mogoče izbrisati.

- Največje število slik, ki jih na indeksnem zaslonu lahko naenkrat izbrišete, je 100.
- Slik, ki so bile z drugo napravo zaščitene pred presnemavanjem, ni mogoče izbrisati.



Ime podatkovne datoteke se ne izpiše pravilno ali utripa.

- Datoteka je poškodovana.
- Videokamera ne podpira formata datoteke (stran 89).

Snemanje

- Preberite si tudi poglavje »Spominske ploščice« (stran 78).

S pritiskom na START/STOP ali PHOTO se snemanje ne začne.

- Prikazan je zaslon za predvajanje. Pritisnite na tipko MODE, da se vklopi lučka  (Movie) ali  (Photo).
- Videokamera snema sliko, ki ste jo ravnokar posneli na snemalni medij. V tem času ne morete ustvariti novega posnetka.
- Snemalni medij je poln. Izbrišite nepotrebne slike (str. 38).
- Skupno število filmov ali slik presega zmogljivost videokamere (str. 85, 86). Izbrišite nepotrebne slike (str. 38).
- Medtem ko je funkcija [DROP SENSOR] vklopljena (str. 76), snemanje ne bo mogoče (DCR-SR21E).
- Temperatura videokamere je izjemno visoka. Izklopite videokamero in jo nekaj časa pustite, da se ohladi.
- Temperatura videokamere je zelo nizka. Izklopite jo, nesite v toplem prostoru in čez čas ponovno vklopite.

Lučka ACCESS zasveti, čeprav je snemanje ustavljeno.

- Videokamera zapisuje ravnokar posnet kader na spominsko kartico.

Snemalni kot izgleda drugačen.

- Snemalni kot utegne pri nekaterih načinih videokamere izgledati drugačen. To ne pomeni okvare.

Dejanski posneti čas filma je krajši od približnega pričakovanega snemalnega časa na disku.

- Pri nekaterih pogojih snemanja je čas, ki je na voljo za snemanje, krajši (str. 85).

Videokamera preneha delovati.

- Temperatura videokamere je izjemno visoka. Izklopite jo in jo na hladnem nekaj časa pustite, da se ohladi.
- Temperatura videokamere je zelo nizka. Izklopite jo, nesite v toplem prostoru in čez čas ponovno vklopite.
- Če kamero neprestano tresete, se bo snemanje ustavilo.



Med trenutkom, ko pritisnete START/STOP, in trenutkom, ko se dejansko prične/zaustavi posneti film, je časovna razlika.

- Na videokameri je možen zamik med trenutkom, ko pritisnete START/STOP, in trenutkom, ko se posneti film začne/ustavi. To ni okvara.

Funkcija »Auto focus« ne deluje

- Nastavite [FOCUS] na [AUTO] (str. 67).
- Pogoji snemanja ne ustrezajo funkciji samodejne nastavitve ostrine. Ostrino nastavite ročno (str. 67).

Funkcija 'SteadyShot' ne deluje.

- Nastavite [STEADYSHOT] na [ON] (str. 68).
- Tudi, če je funkcija [STEADYSHOT] nastavljena na [ON] pri močnem tresenju videokamere morda ne bo delovala.

Če snemate svečo ali luč v temi, se prikaže navpičen pas.

- To se zgodi, če je kontrast med objektom in ozadjem prevelik. To ne pomeni okvare.

Če snemate svetel objekt, se prikaže navpičen pas.

- Ta pojav se imenuje učinek razmazanosti. To ne pomeni okvare.

Če snemate vsebino na TV ali računalniškem zaslonu, se pojavijo črni pasovi.

- Nastavite [ STEADYSHOT] na [OFF] (stran 68).

Pojavi se migetanje.

- To se pojavi, kadar snemate slike pod fluorescentno, natrijevo ali živorebrno lučjo in ne pomeni okvare.

Možnosti [LCD BL LEVEL] ni mogoče nastaviti.

- Možnosti [LCD BL LEVEL] ni mogoče nastaviti, če:
 - je LCD zaslon zaprt tako, da je obrnjen navzven,
 - napajate videokamero z omrežnim napajalnikom.

Ko spremenite način snemanja, se povečava slike spremeni.

- Če je vaša videokamera v načinu snemanja fotografij, digitalnega zooma ne morete uporabiti.

Predvajanje

Slike ni mogoče predvajati.

- Izberite snemalni medij ki ga želite predvajati (str. 18) (DCR-SR21E).
- Slik, posnetih na drugi napravi, morda ne bo mogoče predvajati. To ne pomeni okvare.



Fotografij ni mogoče predvajati.

- Fotografij ni mogoče predvajati, če ste spremenili datoteke ali mape ali če ste podatke urejali na računalniku. (V tem primeru ime datoteke utripa). To ne pomeni okvare.

Na zaslonu VISUAL INDEX se na sliki pojavi oznaka .

- Ta oznaka se utegne pojaviti na fotografijah, posnetih z drugimi napravami, urejenimi na računalniku, itd.
- Omrežni napajalnik ali baterijo ste izključili iz videokamere, preden se je lučka ACCESS po snemanju ugasnila. Slikovni podatki so se poškodovali in prikaže se oznaka .

Na zaslonu [VISUAL INDEX] se na sliki prikaže oznaka .

- Slikovna datoteka je morda poškodovana. Preverite jo tako, da izberete **MENU** (MENU) → [Show others] → [REPAIR IMG.DB F.] (pod kategorijo  [MANAGE MEDIA]) → snemalni medij. Če je oznaka še naprej prikazana, izbršite sliko z  (str. 38).

Med predvajanjem diska ni slišati zvoka ali pa je slišati samo nizek zvok.

- Povišajte glasnost (str. 29).
- Če snemate zvok s postavko [MICREF LEVEL] (str. 69) nastavljeno na [LOW], bo posneti zvok težje slišati.

Projektor

Če uporabljate projektor, se LCD zaslon videokamere izklopi.

- Ko uporabljate projektor, se LCD zaslon ne prikaže. Če želite, da se prikaže, pritisnite na PROJECTOR in ustavite projiciranje.

Projicira se moder zaslon.

- Prazen moder zaslon se prikaže, če nastavite [PROJECTOR INPUT] in pritisnete na PROJECTOR, ne da bi priključili drugo napravo. Podrobnosti o projiciranju slik si oglejte na strani 35.

Slike ni mogoče projicirati.

- Temperatura projektorja je morda zelo visoka. Izklopite videokamero in pustite, da se kamera ohladi.

Predvajanje slik, shranjenih na spominski ploščici, na drugih napravah

Slik ni mogoče predvajati ali naprava ne prepozna spominske ploščice.

- Predvaljalna naprava ne podpira predvajanja spominske kartice.

Urejanje filmov/fotografij na videokameri

Urejanje ni mogoče.

- Urejanje ni mogoče zaradi stanja slike.

Filmov ni mogoče vključevati v seznam »Playlist«.

- V notranjem pomnilniku ni prostora.
- V seznam Playlist lahko dodate največ 99 filmov. Izbršite nepotrebne filme iz seznama (str. 46).
- Fotografij ne morete vključiti v seznam »Playlist«.

Filma ni mogoče razdeliti.

- Film je prekratek.
- Filma, ki je bil zaščiten na drugi napravi, ni mogoče razdeliti.

Slike ni mogoče zajeti iz filma.

- Medij, kamor želite shraniti sliko, je poln.

Presnemavanje/Priključitev v druge naprave

Razmerje slike med predvajanjem ni pravilno, če je videokamera priključena

v TV.

- Nastavite [TV TYPE] v skladu s televizorjem (str. 75).

Zgornji, spodnji, levi in desni pas slike so med prikazom na TV zaslonu malce odrezani.

- LCD zaslon videokamere lahko posnete slike prikaže čez ves zaslon (prikaz vseh slikovnih točk). Ko pa sliko predvajate na TV zaslonu, ki ni združljiv s prikazom vseh slikovnih točk, so ti deli med prikazom odrezani.
- Priporočamo vam, da snemate slike z uporabo zunanjega okvira funkcije [GUIDEFAME] (str. 68).

Presnemavanja ne morete pravilno izvesti.

- A/V priključni kabel ni pravilno priključen. Prepričajte se, da je priključen v vhod na drugi napravi (str. 55).

Priključitev v računalnik

Programa »PMB« ni mogoče namestiti.

- Preverite računalniško okolje, ki je potrebno za namestitev programa.

Program »PMB« ne deluje pravilno.

- Končajte program »PMB« in ponovno zaženite računalnik.

Računalnik ne prepozna videokamere.

- Izklopite vse USB naprave, razen tipkovnice, miške in videokamere iz računalnika.
- Izvlecite USB kabel iz računalnika in videokamere in ponovno zaženite računalnik, nato pa ju ponovno pravilno priključite.

Funkcije, katerih ni mogoče uporabiti hkrati

V naslednjem seznamu so prikazani primeri nesprejemljivih kombinacij funkcij in postavk v menijih.

Ni možna uporaba	Zaradi naslednjih nastavitvev
[BACK LIGHT]	[MANUAL] in [EXPOSURE], [FIREWORKS]
[FACE DETECTION]	[DIGITAL ZOOM], [EXPOSURE], [NIGHT SCENE], [CANDLE], [SUNRISE&SUNSET], [FIREWORKS], [LANDSCAPE], [SPOTLIGHT], [BEACH], [SNOW]
[SCENE SELECTION]	[FADER], [TELE MACRO]

Prikaz samodiagnoze / Opozorilne oznake

Če se na zaslonu prikaže oznaka, preverite naslednje. Nekatere napake lahko odpravite sami. Če se težava nadaljuje še po tem, ko ste jo s pomočjo navodil v tabeli poskušali odpraviti, se obrnite na prodajalca ali pooblaščenega serviserja opreme Sony. V tem primeru jim navedite kodo, ki se začnejo s črko C ali E.

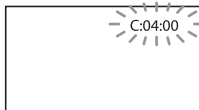

C:(ali E:) □□:□□ (prikaz samodiagnoze)

C:04:□□

- Uporabljate baterijo, ki ni »InfoLITHIUM«.
- Uporabite baterijo »InfoLITHIUM« (serija V) (str. 90).
- Priključite vtič DC na omrežnem napajalniku v priključek DV IN videokamere (str. 12).

C:06:□□

- Temperatura baterije je visoka. Zamenjajte baterijo ali postavite baterijo na hladno.

C:13:□□ / C:32:□□

- Odstranite izvor napajanja. Ponovno ga priključite in začnite uporabljati kamero.

E:□□:□□

- Sledite korakom ② do ④ na strani 77.

⊗ (opozorilo v zvezi z notranjim trdim diskom kamere)

Hitro utripanje

- Notranji trdi disk videokamere je poln.
- Pojavila se je napaka na trdem disku videokamere.

⚡ (Opozorilo v zvezi z baterijo)

Počasno utripanje

- Baterija je skoraj prazna.
- V nekaterih pogojih okolja in baterije utegne simbol ⚡ utripati, tudi če je čas delovanja baterije še približno 20 minut.

⚠ (Opozorilo v zvezi s temperaturo baterije)

- Temperatura baterije je visoka. Zamenjajte baterijo ali postavite baterijo na hladno.

⚠ (Opozorilo o visoki temperaturi)

Počasno utripanje

- Temperatura videokamere postaja visoka. Izključite jo in pustite, da se ohladi.

Hitro utripanje

- Temperatura videokamere je izjemno visoka. Izključite jo in pustite, da se ohladi.

⚠ (Opozorilo o nizki temperaturi)

Hitro utripanje

- Temperatura videokamere je izjemno nizka. Ogrejte kamero.

⚠ (Opozorilo v zvezi s spominsko kartico)

Počasno utripanje

- Za snemanje slik ni dovolj prostora. Več o tem, katere spominske kartice, lahko uporabljate, si oglejte na strani 19.
- Spominska ploščica ni vstavljena (str. 19).

Hitro utripanje

- Ni dovolj prostora za snemanje slik. Po tem, ko ste slike shranili na drug medij (str. 52), izbrišite nepotrebne slike ali formatirajte spominsko kartico (str. 73).
- Datoteka s slikovno podatkovno bazo je poškodovana. Preverite datoteko tako, da izberete **MENU** (MENU) → [Show others] → [REPAIR IMG.DB F.] (pod kategorijo  [MANAGE MEDIA]) → snemalni medij (DCR-SR21E).
- Spominska kartica je poškodovana.

(Opozorilo v zvezi s formatiranjem spominske ploščice)

- Spominska ploščica je poškodovana.
- Spominska ploščica ni pravilno formatirana (str. 73).

(Opozorilo v zvezi z nezdružljivostjo spominske ploščice)

- Vstavili ste nezdružljivo spominsko ploščico (str. 20).

(Opozorilo v zvezi z zaščito spominske ploščice pred presnemavanjem)

- Dostop do spominske ploščice je omejila druga naprava.

(Opozorilo v zvezi s tresenjem kamere)

- Videokamera ni stabilna, zato se pojavi tresenje kamere. Držite jo z obema rokama in posnemite sliko. Pomnite, da oznaka za tresenje kamere ne izgine.
- does not disappear.

(Opozorilo v zvezi s senzorjem padca)

- Senzor padca (str. 76) se vklopi, ker je kamera zaznala padec. Videokamera tako zaščiti svoj notranji trdi disk. Snemanje/predvajanje ne bo mogoče.
- Senzor padca ne zagotavlja zaščite notranjega trdega diska v vseh pogojih. Uporabite videokamero v primernem okolju.

Opomba

- Pri prikazu nekaterih opozorilnih indikatorjev bo slišati melodijo.

Opozorilna sporočila

Če se na zaslonu prikaže sporočilo, preverite naslednje.

Snemalni medij

Internal memory format error. (Napaka pri formatiranju notranjega pomnilnika)

- Notranji snemalni medij videokamere je nastavljen drugače od tovarniško nastavljenega formata.
- Postopek [MEDIA FORMAT] (str. 73) utegne omogočiti uporabo videokamere. S tem pa se bodo vsi podatki na notranjem snemalnem mediju izbrisali.

Data error (Napaka v podatkih.)

- Med branjem ali pisanjem v notranji pomnilnik je prišlo do napake.
- Do tega utegne priti, če je kamera predolgo izpostavljena udarcem.
- Filmov, posnetih na drugih napravah, morda ne bo mogoče predvajati.

The Image Database File is damaged.
Do you want to create a new file?
(Datoteka s slikovno podatkovno bazo je poškodovana. Ali želite ustvariti novo datoteko?)

- Datoteka s slikovno podatkovno bazo je poškodovana. Ko pritisnete na [YES] se bo ustvarila nova.
- Prej posnetih slik na mediju ne bo mogoče predvajati (slikovne datoteke niso poškodovane). Če po ustvarjanju nove datoteke s slikovno podatkovno bazo opravite postopek [REPAIR IMG.DB F.], boste morda lahko zopet predvajali slike. Če to ne pomaga, kopirajte slike v računalnik s pomočjo priloženega programa »PMB«.

File. Do you want to repair the Image Database File? (V datoteki s slikovno podatkovno bazo so bile najdene nepravilnosti. Ali želite popraviti datoteko s slikovno podatkovno bazo)
The Image Database File is damaged. Do you want to repair the Image Database

File? (Datoteka s slikovno podatkovno bazo je poškodovana. Ali želite popraviti datoteko s slikovno podatkovno bazo?)

- Datoteka za upravljanje slike je poškodovana in snemanje filmov in fotografij ni mogoče. Pritisnite na tipko [YES], da se popravi. Fotografije lahko snemate na spominsko ploščico.

Buffer overflow

- Uporabljate spominsko kartico, na katero ste pogosto snemali, z nje brisali ali jo formatirali na drugih napravah. Najprej ustvarite varnostno kopijo podatkov na trdem disku računalnika, ipd., nato spominsko kartico formatirajte na videokameri (str. 73).
- Funkcija zapisovanja spominske kartice, ki jo uporabljate, ne ustreza hitrosti snemanja filmov videokamere. Uporabite spominsko kartico, ki ustreza vaši videokameri (str. 19).
- Snemanje ni mogoče, ker je senzor padca zaznal večkratni padec videokamere. Za snemanje slik nastavite funkcijo [DROP SENSOR] na [OFF] (str. 76).

Recovering data (Priklic podatkov.)

- Videokamera poskuša samodejno priklicati podatke, če se vpisovanje le-teh ni pravilno izvedlo.

Cannot recover data (Podatkov ni mogoče priklicati)

- Vpisovanje podatkov na medij videokamere je spodletelo. Poskus priklica podatkov ni uspel.

Reinsert the memory card. (Ponovno vstavite spominsko ploščico.)

- Nekajkrat ponovite vstavljanje spominske ploščice. Če oznaka ne preneha utripati, je spominska ploščica morda poškodovana. Preizkusite drugo spominsko ploščico.

This memory card is not formatted correctly. (Spominska ploščica ni pravilno formatirana.)

- Preverite format, nato spominsko ploščico po potrebi formatirajte (str. 73). Ne pozabite, da

se s formatiranjem vsi posneti filmi in slike izbrišejo.

Still picture folder is full. Cannot record still pictures. (Mapa za fotografije je polna. Snemanje fotografij ni mogoče)

- Ustvariti ni mogoče mape, ki presega 999MSDCF. Z videokamero ne morete ustvarjati ali brisati ustvarjenih map.
- Morali boste formatirati spominsko ploščico (str. 73) ali jih izbrisati na računalniku.

This memory card may not be able to record or play movies. (S tem Memory Stick-om morda ne bo mogoče snemati ali predvajati filmov.)

- Uporabite spominsko ploščico, ki ustreza vaši kameri (str. 20).

This memory card may not be able to record or play images correctly. (S to spominsko ploščico morda ne bo mogoče pravilno snemati ali predvajati slik.)

- Uporabite ustrezno spominsko ploščico (str. 20).

Do not eject the memory card during writing (Ne odstranjajte spominske ploščice med zapisovanjem).

- Ponovno vstavite spominsko ploščico in sledite navodilom na LCD zaslonu.

Ostalo

No further selection is possible.

- V seznam lahko dodate največ 99 filmov.
- Pri naslednjih postopkih lahko izberete samo 100 slik naenkrat:
 - brisanje slik
 - zaščita slik ali preključ zaščite
 - presnemavanje filmov
 - kopiranje slik.

Data protected (Podatki so zaščiteni)

- Poskušali ste izbrisati zaščitene podatke. Odstranite zaščito.

Čas snemanja filmov/ število fotografij, ki jih lahko posnamete

Pričakovan čas snemanja in predvajanja s posameznimi baterijami

Čas snemanja

Približen čas, ki je na razpolago pri uporabi povsem polne baterije.

DCR-SR21E

Baterija	(enota: minute)	
	Čas neprekinjenega snemanja	Običajni čas snemanja
NP-FV30 (priložena)	95	45
NP-FV50	180	85
NP-FV70	375	180
NP-FV100	745	355

DCR-PJ5E/SX21E

Baterija	(enota: minute)	
	Čas neprekinjenega snemanja	Običajni čas snemanja
NP-FV30 (priložena)	105	50
NP-FV50	200	95
NP-FV70	415	195
NP-FV100	830	395

- Čas snemanja je merjen pri možnosti [ REC MODE] nastavljeni na SP.
- Običajni čas snemanja se nanaša na čas, ko večkrat začnete/ustavite snemanje, pri čemer se lučka MODE preklaplja in ko zoomirate.
- Čas je merjen se nanaša na uporabo kamere pri temperaturi 25°C (priporočljiva temperatura je 10-30°C).
- Čas snemanja in predvajanja bo krajši, če videokamero uporabljate pri nizkih temperaturah.
- Čas snemanja in predvajanja bo v nekaterih

pogojih uporabe kamere krajši.

Čas predvajanja

Približen čas, ki je na razpolago pri uporabi povsem polne baterije.

DCR-SR21E

Baterija	(enota: minute)
	NP-FV30 (priložena)
NP-FV50	240
NP-FV70	490
NP-FV100	980

DCR-PJ5E/SX21E

Baterija	(enota: minute)
	NP-FV30 (priložena)
NP-FV50	280
NP-FV70	565
NP-FV100	1120

Pričakovani čas snemanja filmov

Notranji trdi disk

DCR-SR21E

Način snemanja	(enota: minute)
	Čas snemanja
[HQ]	1220 (1090)
[SP]	1750 (1090)
[LP]	3660 (2370)

Opomba

- Številka med oklepaji () se nanaša na minimalni čas snemanja.

Nasveta

- Filme lahko snemate z največ 9.999 kadri.
- Videokamera uporablja format VBR (Variable Bit Rate) za samodejno nastavitvev kakovosti slike, ki najbolj ustreza kadru. Ta tehnologija pa povzroča razlike v času snemanja. Filmi, ki vsebujejo hitra gibanja in kompleksne slike, se

snemajo z višjo hitrostjo prenosa podatkov, kar zmanjša celotni čas snemanja.

Spominska kartica

	(enota: minute)		
	HQ	SP	LP
512MB	6 (5)	9 (5)	20 (10)
1GB	10 (10)	20 (10)	40 (25)
2GB	25 (25)	40 (25)	85 (55)
4GB	55 (50)	80 (50)	170 (110)
8GB	115 (100)	165 (100)	350 (225)
16GB	230 (205)	330 (205)	690 (445)
32GB	465 (415)	670 (415)	1405 (910)

ⓘ Opombe

- Čas snemanja pri uporabi spominske kartice Sony.
- Čas snemanja je odvisen tudi od pogojev snemanja, načina [REC MODE] (str. 68).
- Številka med oklepaji je minimalni čas snemanja.

Pričakovano število fotografij, ki jih lahko posnamete

Notranji snemalni medij (DCR-SR21E)

Posnamete lahko največ 9.999 fotografij.

Spominska kartica

	VGA(0.3M) ↓ VGA
512MB	2800
1GB	5700
2GB	11500
4GB	22500
8GB	46500
16GB	91000
32GB	185000

- Skupno število fotografij pri uporabi spominske kartice Sony.
- Navedeno število fotografij, ki jih lahko posnamete, velja za maksimalno velikost slike.
- Dejansko število fotografij, ki jih lahko posnamete, se prikaže na LCD zaslonu med snemanjem (str. 95).
- Število slik, ki jih lahko posnamete, je odvisno od pogojev snemanja.

💡 Nasveti

- Za snemanje fotografij lahko uporabljate spominsko ploščico z zmogljivostjo pod 512 GB.
- Naslednji seznam predstavlja hitrost prenosa podatkov, slikovne točke in razmerje slike za posamezne načine snemanja.
 - HQ: Pribl. 9 Mb/s 720 × 576 slikovnih točk/16:9, 4:3
 - SP: Pribl. 6 Mb/s 720 × 576 slikovnih točk/16:9, 4:3
 - LP: Pribl. 3 Mb/s 720 × 576 slikovnih točk/16:9, 4:3
- Slikovne točke fotografij in razmerje slike.
 - Način snemanja fotografij:
 - 640 × 480 pik / 4:3
 - 640 × 360 pik / 16:9
 - Zajemanje fotografij iz filma:
 - 640 × 360 pik / 16:9
 - 640 × 480 pik / 4:3

Uporaba videokamere v tujini

Napajanje

Vašo videokamero lahko uporabljate v vsaki državi ali področju s priloženim omrežnim napajalnikom znotraj 100V do 240V AC, 50/60Hz. Za predvajanje slik potrebujete TV sistema PAL z AUDIO/VIDEO vhodnimi priključki. A/V kabel mora biti priključen.

O TV barvnih sistemih

Vaša videokamera je zasnovana na PAL sistemu. Če bi radi predvajali sliko na TV sprejemniku, mora biti TV sprejemnik z AUDIO/VIDEO vhodnim priključkom in zasnovan na PAL sistemu.

Sistem	Se uporablja v
PAL	Avstralija, Avstrija, Belgija, Kitajska, Češka, Danska, Finska, Nemčija, Nizozemska, Hong Kong, Madžarska, Italija, Kuvajt, Malezija, Nova Zelandija, Norveška, Poljska, Portugalska, Singapur, Slovaška, Španija, Švedska, Švica, Tajska, Velika Britanija, itd.
PAL-M	Brazilija
PAL-N	Argentina, Paragvaj, Urugvaj
NTSC	Bahamski otoki, Bolivija, Kanada, Srednja Amerika, Čile, Kolumbija, Ekvador, Gvajana, Jamajka, Japonska, Koreja, Mehika, Peru, Surinam, Tajvan, Filipini, ZDA, Venezuela, itd.
SECAM	Bolgarija, Francija, Iran, Irak, Monako, Rusija, Ukrajina, itd.

Nastavitev na lokalni čas

Ko uporabljate videokamero v tujini, lahko zlahka nastavite uro na lokalni čas tako, da nastavite časovno razliko. Pritisnite na **MENU** (MENU) → [Show others] → [CLOCK/🌐LANG] (pod kategorijo 🌐 [GENERAL SET]) → [AREA SET] in [SUMMERTIME] (stran 75).

Časovne razlike po svetu

Razlike med časovnimi pasovi	Nastavitev področja
GMT	Lizbona, London
+01:00	Berlin, Pariz
+02:00	Helsinki, Kairo, Istanbul
+03:00	Moskva, Nairobi
+03:30	Teheran
+04:00	Abu Dhabi, Baku
+04:30	Kabul
+05:00	Karači, Islamabad
+05:30	Kalkuta, New Delhi
+06:00	Almati, Dhaka
+06:30	Rangun
+07:00	Bangkok, Džakarta
+08:00	HongKong, Singapur, Peking
+09:00	Seul, Tokio
+09:30	Adelaide, Darwin
+10:00	Melbourne, Sydney

Razlike med časovnimi pasovi	Nastavitev področja
+11:00	Salomonski otoki
+12:00	Fidži, Wellington
-12:00	Eniwetok, Kwajalein
-11:00	Midway, Samoa
-10:00	Hawaii
-09:00	Aljaska
-08:00	Los Angeles, Tijuana
-07:00	Denver, Arizona
-06:00	Chicago, Mexico City
-05:00	New York, Bogota
-04:00	Santiago
-03:30	St.John's
-03:00	Braziliya, Montevideo
-02:00	Fernando de Noronha
-01:00	Azori

Nekaj o spominski kartici

- Pri spominski kartici, formatirani na računalniku (Windows OS/Mac OS), združljivost z videokamero ni zagotovljena.
- Hitrost branja/zapisovanja podatkov je odvisna od kombinacije formata spominske kartice in naprave, združljive s tem formatom.
- V naslednjih primerih utegne priti do okvare ali izgub podatkov (podatki se ne kompenzirajo):
 - če odstranite spominsko kartico ali izklopite videokamero medtem ko le-ta bere ali zapisuje slikovne datoteke na spominsko kartico (medtem ko lučka Access sveti ali utripa),
 - če uporabljate spominsko kartico v bližini magnetov ali magnetnega polja.
- Proporočamo vam, da ustvarite rezervno kopijo pomembnih podatkov na trdi disk računalnika.
- Ne lepите nalepk in podobnega na spominsko kartico ali na adapter za spominsko kartico.
- Ne razstavljajte in ne spreminjajte spominske kartice.
- Spominske kartice ne smete zmočiti.
- Hranite spominsko kartico izven dosega majhnih otrok, ker bi jo utegnili pogoltniti.
- Ne vstavljajte ničesar razen spominske kartice v režo za spominsko kartico. S tem bi utegnili povzročiti okvaro.
- Ne izpostavlajte spominske ploščice:
 - visoki vročini, na primer v avtu, parkiranem na soncu,
 - neposredni sončni svetlobi
 - vlagi ali agresivnim plinom.

Opombe o adapterju za spominsko kartico

- Če želite uporabiti spominsko kartico v napravi, ki je združljiva s spominsko kartico, jo najprej vstavite v adapter.
- Če uporabljate spominsko kartico v napravi, ki je združljiva s spominsko kartico in jo najprej vstavite v adapter, pazite, da je pravilno obrnjena.

Opombe v zvezi z združljivostjo podatkov

- Datoteke slikovnih podatkov, posnetih na spominsko kartico z vašo videokamero, ustrezajo določitvam JEITA (Japan Electronics and Information Industry) standarda Design Rules for Camera File Systems.
- Fotografij, posnetih na drugo opremo (DCR-TRV900 ali DSC-D700/D770), ki ne ustreza tem standardom, na vaši kameri ni mogoče predvajati. Ti modeli ponekod niso naprodaj.
- Če ne morete uporabiti spominske kartice, ki je bila uporabljena na drugi opremi, jo formatirajte na vaši videokameri (str. 73). Pomnite, da se bodo pri tem vse slike na spominski kartici izbrisale.
- Sledečih slik morda ne boste mogli predvajati na vaši videokameri:
 - slikovnih podatkov, ki so bili spremenjeni na računalniku,
 - slikovnih podatkov, posnetih na drugi opremi.

Nekaj o spominski kartici

Vrste medija »Memory Stick«	Snemanje/ Predvajanje
»Memory Stick Duo« media (with MagicGate)	–
»Memory Stick PRO Duo« media	○
»Memory Stick PRO-HG Duo« media	○*

- * Vaša videokamera ni združljiva z 8-bitnim paralelnim prenosom podatkov, temveč izvaja 4-bitni paralelni prenos podatkov, katerega uporablja format »Memory Stick PRO Duo«.
- Ta izdelek ne more snemati in predvajati podatkov, ki uporabljajo tehnologijo »MagicGate«. »MagicGate« je tehnologija za zaščito pred presnemavanjem (copyright), ki uporablja tehnologijo enkripcije. Ta izdelek je združljiv s formatom »Memory Stick Micro« (»M2«). »M2« je okrajšava za »Memory Stick Micro«.

Uporaba spominske ploščice »Memory Stick Micro«

- Če želite uporabiti spominsko ploščico »Memory Stick Micro« z vašo videokamero, potrebujete adapter M2 velikosti Duo. Vstavite »Memory Stick Micro« v adapter, nato pa vstavite adapter v režo za Memory Stick Duo. Če vstavite »Memory Stick Micro« v videokamero brez adapterja, je morda ne boste mogli odstraniti.
- Hranite spominsko ploščico »Memory Stick Micro« izven dosega majhnih otrok, ker bi jo utegnili pogoltniti.

Nekaj o bateriji »InfoLITHIUM«

Ta enota je združljiva z baterijami »InfoLITHIUM« (serije V). Videokamera deluje samo s temi baterijami. Baterije »InfoLITHIUM« (serije V) imajo oznako 

Kaj je baterija »InfoLITHIUM«?

- »InfoLITHIUM« je litijeva ionska baterija, ki lahko izmenjuje podatke o pogojih delovanja med vašo videokamero in omrežnim napajalnikom/polnilnikom.
- Baterija »InfoLITHIUM« meri porabo energije, glede na pogoje delovanja vaše videokamere, in v minutah prikaže čas preostanka moči baterije.

Polnjenje baterije

- Pred uporabo videokamere ne pozabite napolniti baterijo.
- Priporočamo vam, da baterijo polnite v prostoru s temperaturo med 10 in 30°, dokler lučka CHG (charge – polnjenje) ne ugasne. Če jo polnite izven tega območja temperature, baterije ne bo mogoče učinkovito napolniti.

Učinkovita uporaba baterije

- Delovanje baterije je pri nizkih temperaturah slabša. Čas delovanja baterije je v mrzlih prostorih krajši. Za brezskrbno, daljšo uporabo baterije vam priporočamo naslednje:
 - Hranite baterijo v žepu ob vašem telesu, da se ogreje in jo vstavite v videokamero tik preden začnete snemati.
 - Uporabljajte baterijo z visoko močjo (NP-FV70/NP-FV100).

- Če pogosto uporabljate LCD zaslon ali pogosto predvajate posnetke, ipd., se baterija hitreje iztroši. Uporabljajte baterijo z visoko močjo (NP-FV70/NP-FV100).
- Kadar ne snemate in ne predvajate posnetkov na vaši videokameri, se prepričajte, da ste zaprli LCD zaslon. Če je kamera v stanju pripravljenosti ali v načinu začasne ustavitve predvajanja, se baterija troši.
- Imejte pri roki nadomestne baterije za dva- ali trikratni čas pričakovanega časa snemanja, in naredite preizkusne posnetke pred dejanskim snemanjem.
- Ne izpostavljajte baterije vodi. Baterija ni vodoodporna.

Indikator časa preostale moči baterije

- Če se videokamera izklopi, čeprav indikator časa preostale moči baterije kaže, da ima baterija še dovolj moči za delovanje, ponovno povsem napolnite baterijo, da bo indikator zopet kazal pravilen čas. Upoštevajte pa, da pravilen prikaz časa morda ne bo mogoče doseči, če baterijo dlje časa uporabljate pri visokih temperaturah, če jo pustite stati povsem napolnjeno, ali če jo pogosto uporabljate. Indikator časa preostale moči baterije naj vam pomeni le približen čas snemanja.
- Oznaka , ki opozarja na to, da je bateriji ostalo le še malo moči, v določenih pogojih upravljanja ali temperature okolja utripa, tudi če je preostali čas delovanja baterije približno 20 minut.

Shranjevanje baterije

- Če baterije dlje časa ne uporabljate, jo enkrat na leto povsem napolnite in jo nato z videokamero povsem izpraznite. Če želite baterijo shraniti, jo odstranite in shranite v suhem, hladnem prostoru.
- Če želite baterijo v videokameri povsem izprazniti, pritisnite na **MENU** (MENU) → [Show others] → [POWER SETTINGS] (pod kategorijo  [GENERAL SET]) → [A.SHUT OFF] → [NEVER] in pustite videokamero v načinu stanje pripravljenosti na snemanje, dokler se baterija ne iztroši (str. 73).

Življenjska doba baterije

- Zmogljivost baterije se s časom zmanjša. Ko baterija ne deluje več dovolj dolgo, jo zamenjajte z novo.
- Življenjska doba baterije je odvisna od pogojev uporabi in okolice.

Nekaj o uporabi in vzdrževanju videokamere

- Ne uporabljajte in ne shranjujte kamere in dodatne opreme v naslednjih pogojih:
 - V zelo hladnem ali zelo vročem prostoru. Nikoli je ne izpostavljajte temperaturi nad 60°C, na primer, neposredno na soncu, v bližini grelcev ali v avtomobilu, parkiranem na soncu. S tem bi povzročili napačno delovanje ali deformacijo kamere.
 - V bližini močnih magnetnih polj in mehanskih vibracij. S tem bi povzročili napačno delovanje kamere.
 - V bližini močnih radijskih valov ali sevanja. V tem primeru s kamero ne bo mogoče pravilno snemati.
 - V bližini AM sprejemnikov in video opreme. Pojavi se šum.
 - Na peščenih plaži ali kjerkoli je zelo prašno. Če pesek ali prah zaideta v kamero, utegne priti do okvare. Take okvare včasih ni mogoče popraviti.
 - V bližini oken ali na prostem, kjer bi bila LCD zaslon in objektiv izpostavljena neposrednemu soncu. S tem bi se utegnil LCD zaslona poškodovati.
 - V vlažnem prostoru.
- Za delovanje videokamere uporabite baterijo (7,2V) ali omrežni napajalnik (8,4V).
- Za delovanje pri enosmernem ali izmeničnem toku uporabite dodatno opremo, ki jo priporočamo v navodilih.
- Videokamere ne smete zmociti, na primer, v dežju ali morju. Če se zmocni, utegne priti do okvare. Take okvare včasih ni mogoče popraviti.
- Če pride v ohišje videokamere tekočina ali trden objekt, izključite videokamero. Pred nadaljnjo uporabo naj jo pregledajo v pooblaščenem servisu Sony.
- Izogibajte se grobemu ravnanju z videokamero in mehanskim udarcem. Bodite še posebno previdni z objektivom.
- Kadar kamere ne uporabljate, naj bo LCD

zaslon zaprt.

- Med snemanjem naj videokamera ne bo v kakršnemkoli zavoju, saj se lahko pregreje.
- Ko nameravate izvleči omrežni kabel, ga povlecite za vtičnik in ne za kabel.
- Ne postavljajte ničesar težkega na kabel, ker bi ga s tem poškodovali.
- Ne uporabljajte deformiranih ali poškodovanih baterij.
- Kovinski priključki morajo ostati čisti.
- Če se je iz baterije izlila elektrolitska tekočina:
 - posvetujte se s pooblaščenim servisierjem izdelkov Sony,
 - če je tekočina prišla v stik z vašo kožo, jo takoj odstranite z vodo,
 - če tekočina pride v stik z očmi, oči oplaknite z obilo vode in se posvetujte z zdravnikom.

Če videokamera dlje časa ne boste uporabljali

- Občasno vklopite kamero in pustite, da nekaj časa deluje, na primer, da približno 3 minute predvaja kaseto.
- Odstranite disk iz videokamere.
- Povsem izpraznite baterijo, preden jo shranite.

Vlaga

- Če videokamero prinesete iz hladnega v tople prostor, se lahko nabere vlaga znotraj videokamere, na površini diska ali na leči. To utegne povzročiti napako v delovanju videokamere.
- Če se pojavi vlaga
Izklopite videokamero in je približno 1 uro ne uporabljajte.
- Opomba o vlagi
Vlaga se lahko nabere znotraj videokamere, če jo prinesete iz hladnega v tople prostor (ali obratno) ali če uporabljate kamero v vročem prostoru, na primer:
 - prinesete jo iz smučišča v tople, ogrevalni prostor,
 - prinesete jo iz klimatiziranega avtomobila ali sobe ven, na tople,
 - uporabljate jo po nevihti ali močnem dežju,
 - uporabljate jo v prostoru v katerem je zelo vroče in vlažno.
- Kako preprečiti nabiranje vlage
Kadar prinesete videokamero iz hladnega v tople prostor, jo dajte v plastično vrečo in jo dobro zaprtite. Vrečo odstranite, ko bo

temperatura znotraj vreče enaka temperaturi v prostoru (po približno 1 uri).

- Da se ne bi pojavila plesen, občasno očistite lečo.

LCD zaslon

- Ne pritiskajte premočno na LCD zaslon, ker bi ga s tem utegnili poškodovati.
- Če uporabljate videokamero v mrzlem prostoru, se utegne na LCD zaslonu prikazati nepopolna slika. To ne pomeni okvare.
- Med uporabo videokamere se utegne zadnja stran LCD zaslona segreti. To ne pomeni okvare.

Čiščenje LCD zaslona

- Če se na LCD zaslonu pojavijo prstni odtisi ali prašni delci, vam priporočamo, da ga očistite z mehko krpico.
- Če uporabljate čistilni pribor za LCD zaslon (ni priložen), ne nanašajte čistilne tekočine neposredno na LCD zaslon. Uporabite čistilni papir, navlažen s tekočino.

Čiščenje leče projektorja (DCR-PJ5E)

- Nežno obrišite lečo z mehko krpo, na primer, s krpo za čiščenje stekla.
- Trdovratne madeže lahko odstranite z mehko krpo, rahlo navlaženo z vodo.
- Nikoli ne uporabljajte topil, na primer, alkohola, bencina, ipd.; kisljih, alkalnih ali grobih detergentov ali kemijskih čistilnih krš, ker bi z njimi utegnili poškodovati površino leče.

Čiščenje ohišja

- Očistite ohišje z mehko krpo, rahlo navlaženo z vodo.
- Izogibajte se naslednjim snovem, ki bi utegnili poškodovati lak:
 - topila, kot so razredčevalci, bencin, alkohol, hitro hlapljive snovi, kot so insekticidi, itd.
 - dolgotrajen stik z gumo ali vinilnimi predmeti.

Ravnanje z lečo in shranjevanje

- Očistite površino leče z mehko krpo v naslednjih primerih:
 - če se na površini leče pojavijo prstni odtisi,
 - v toplem in vlažnem prostoru,
 - če je objektiv izpostavljen slanemu zraku, na primer na morju.
- Hranite lečo v zračnem prostoru, kjer ni izpostavljena prahu in umazaniji.



Polnjenje tovarniško vstavljene akumulatorske baterije

V videokameri se nahaja vstavljena litijeva baterija, ki ohranja datum, uro in druge nastavitve, tudi kadar nastavite stikalo POWER na OFF (CHG). Ta baterija se vedno polni med uporabo kamere, če pa kamere ne uporabljate, se počasi iztroši. Baterija se bo po 3 mesecih neuporabe kamere povsem izpraznila. Če je baterija prazna, ne bo imelo vpliva na snemanje, če le ne snemate datuma.

Polnjenje tovarniško vstavljene akumulatorske baterije

S priloženim omrežnim napajalnikom priključite videokamero v omrežno vtičnico in jo najmanj 24 ur pustite z zaprtim LCD zaslonom.

Opombe o odmetu/prenosu (DCR-SR21E)

Tudi če izvedete postopek [ DELETE ALL], [ DELETE ALL] ali [MEDIA FORMAT (str. 73)] ali če medij videokamere formatirate, podatkov morda ne bo mogoče povsem izbrisati. Preden oddate videokamero vam priporočamo, da opravite postopek [EMPTY] (str. 73) in preprečite priklic vaših podatkov. Poleg tega, če imate namen videokamero odvreči, vam priporočamo, da uničite njeno ohišje.

Opombe o odmetu/prenosu spominske ploščice

Tudi če podatke na spominski ploščici izbrišete ali če spominsko ploščico formatirate z videokamero ali računalnikom, se morda ne bodo izbrisali vsi podatki. Če spominsko ploščico komu date, vam priporočamo uporabo računalniškega programa za brisanje podatkov, da se bodo gotovo izbrisali vsi podatki. Poleg tega, če imate namen spominsko ploščico odvreči, vam priporočamo, da jo uničite.

Blagovne znamke

- »Handycam« in **HANDYCAM** sta registrirani blagovni znamki korporacije Sony.
 - »Memory Stick«,  »Memory Stick Duo«, **MEMORY STICK DUO**, »Memory Stick Duo Pro«, **MEMORY STICK PRO DUO**, »Memory Stick PRO-HG Duo«, **MEMORY STICK PRO-HG DUO**, »MagicGate, **MAGICGATE**, »MagicGate Memory Stick « in »MagicGate Memory Stick Duo so blagovne znamke korporacije Sony.
 - »InfoLITHIUM« je blagovna znamka korporacije Sony.
 - »DVDirect« je blagovna znamka korporacije Sony.
 - Dolby in dvojni D simbol sta blagovni znamki korporacije Sony.
 - Microsoft, Windows, Windows Media, Windows Vista in DirectX so blagovne znamke ali registrirane blagovne znamke Microsoft Corporation v ZDA ali drugih državah.
 - Macintosh in Mac OS sta registrirani blagovni znamki Apple Computer, Inc. v ZDA ali drugih državah.
 - Intel, Intel Core in Pentium so blagovne znamke ali registrirane blagovne znamke korporacije Intel ali njenih podružnic v ZDA in drugih državah.
 - Adobe in Adobe Reader sta blagovni znamki ali Adobe Systems Incorporated.
 - Logotip za SDHC je blagovna znamka SD-3C, LLC.
 - MultiMediaCard je blagovna znamka združenja MultiMediaCard.
- Vsa druga imena izdelkov, ki so omenjeni v navodilih za uporabo so lahko blagovne znamke ali registrirane blagovne znamke določenih podjetij. Znaka © in TM nista prikazana vsakič.

Nekaj o programu, na katerega se nanašajo licence GNU GPL/LGPL

Videokamera vključuje program, ki ustreza naslednjim licencam GNU General Public License (v nadaljnjem besedilu »GPL«) ali GNU Lesser General Public License (v nadaljnjem besedilu »GPL«).

S tem ste obveščeni, da imate pravico do dostopa, modificiranja in preporazdelitve izvorne kode za te programe, pod pogoji, ki jih določa priloženi GPL/LGPL.

Izvorno kodo lahko poiščete na spletni strani. Za nalaganje kode uporabite naslednjo spletno stran in izberite DCR-SX43.

<http://www.sony.net/Products/Linux/>

Raje bi videli, če se o vsebini izvorne kode ne obračate na nas.

Preberite poglavje »license2.pdf« v mapi »License« na CD-ROM-u. Našli boste licence (v angleščini) za programa »GPL« in »LGPL«.

Za ogled datoteke PDF potrebujete Adobe Reader. Če še ni nameščen v računalnik, ga lahko naložite s spletne strani sistemov Adobe:

<http://www.adobe.com/>

Hiter pregled funkcij

Indikatorji na zaslonu

Levo zgoraj Sredina Desno zgoraj

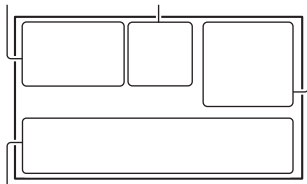

Spodaj

Levo zgoraj

Indikator	Pomen
	Tipka MENU (60)
	Snemanje s samosprožilcem (70)
	Nivo MICREF LEVEL nizek (69)
	WIDE SELECT (69)
	BLT-IN ZOOM MIC (69)
	Preostala moč baterije
	Snemalna mapa
	VIDEO LIGHT (26)
	Tipka za vrnitev (60)

Sredina

Indikator	Pomen
	Status snemanja (22)
	Velikost fotografije (70)
	Nastavitev diaproykcije (SlideShow) (33)
	Opozorilo (82)
	Način predvajanja (29)

Desno zgoraj

Indikator	Pomen
	Način snemanja (HQ/SP/LP) (26)
	Medij za snemanje/predvajanje/urejanje (18)
	Števcec (ura:minute:sekunde)

Indikator	Pomen
	Ocena preostalega časa za snemanje
	FADER (65)
	Senzor padca izklopljen
	Senzor padca vklopljen
	Približno število fotografij, ki jih lahko posnamete in snemalni medij (86)
	Predvajalna mapa spominske kartice (30)
	Trenutno predvajani film ali fotografija/število vseh posnetih filmov ali fotografij (85)

Spodaj

Indikator	Pomen
	[FACE DETECTION] je nastavljen na [OFF] (68)
	Ročna ostritev (67)
	SCENE SELECTION (65)
	Razmerje beline (66)
	SteadyShot izklopljen (68)
	EXPOSURE (67)
	TELE MACRO (67)
	BACK LIGHT (69)
	INTELLIGENT AUTO (25)
	Tipka OPTION (62)
	Tipka VIEW IMAGES (28)
	Tipka 'SlideShow' (33)
	Ime podatkovne datoteke (29)
	Zaščitena slika (40)
	Tipka Index
	Način »Movie«/način »Photo« (22, 24)

- Indikatorji in njihovi položaji so približni in so dejansko lahko drugačni.
- Nekateri indikatorji se ne prikazujejo, kar je odvisno od modela videokamere

Deli videokamere in tipke

Med oklepaji so navedene referenčne strani.

DCR-SR21E

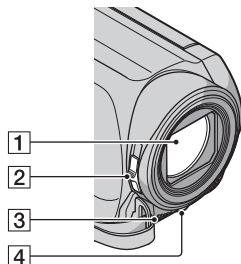

- 1 Objektiv
- 2 Stikalo LENS COVER
- 3 Vgrajen mikrofون
- 4 LED VIDEO LIGHT (26)

DCR-PJ5E/SX21E

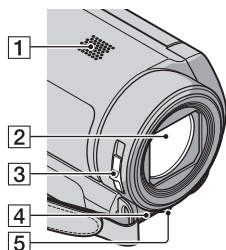

- 1 Zvočnik (DCR-PJ5E)
- 2 Objektiv
- 3 Stikalo LENS COVER
- 4 Vgrajen mikrofون
- 5 LED VIDEO LIGHT (26)

DCR-SR21E/SX21E

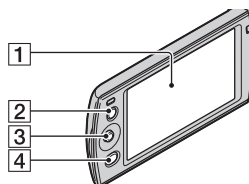

- 1 LCD zaslon (27, 60)
Če LCD zaslon obrnete za 180 stopinj, ga lahko zaprete tako, da je zaslon obrnjen navzven. To je uporabno med funkcijami predvajanja.
- 2 Tipka LIGHT (26)
Pritisnite, da zasveti luč (LIGHT).
- 3 Multi-izbirnik (17)
- 4 Tipka  (VIEW IMAGES) (28)

DCR-PJ5E

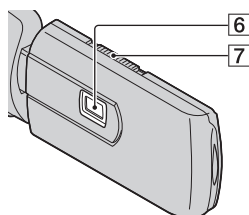
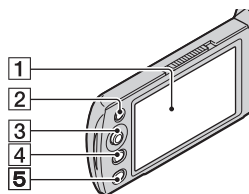



- 1 LCD zaslon (27, 60)
Če LCD zaslon obrnete za 180 stopinj, ga lahko zaprete tako, da je zaslon obrnjen navzven. To je uporabno med funkcijami predvajanja.
- 2 Tipka LIGHT (26)
Pritisnite, da zasveti luč (LIGHT).
- 3 Multi-izbirnik (17)

- 4 Tipka  (VIEW IMAGES) (28)
- 5 Tipka PROJECTOR (34)
- 6 Objektiv projektorja
- 7 Stikalo PROJECTOR FOCUS (34)

- 6 Tipka RESET
S koničastim predmetom pritisnite na tipko RESET. S tem se vse nastavitve, vključno z nastavitvijo ure, inicializirajo.

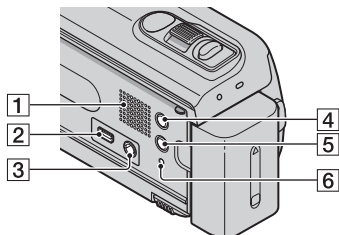

DCR-SR21E

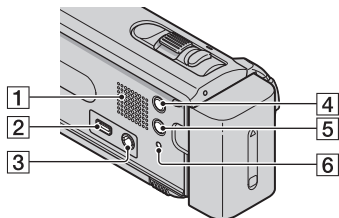

- 1 Zvočnik
- 2 Priključek  (USB) (55)
Samo izhod
- 3 Priključek A/V OUT (36)
- 4 Tipka MODE (22)
- 5 Tipka  (INTELLIGENT AUTO) (25)
- 6 Tipka RESET
S koničastim predmetom pritisnite na tipko RESET. S tem se vse nastavitve, vključno z nastavitvijo ure, inicializirajo.

DCR-PJ5E/SX21E



- 1 Zvočnik (DCR-SX21E)
- 2 Priključek  (USB) (55)
Samo izhod
- 3 Priključek A/V OUT (36)
PROJECTOR IN jack (DCR-PJ5E) (35)
- 4 Tipka MODE (22)
- 5 Tipka  (INTELLIGENT AUTO) (25)

DCR-SR21E

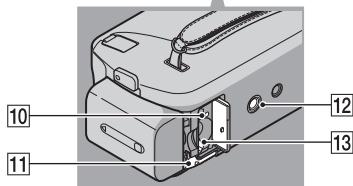
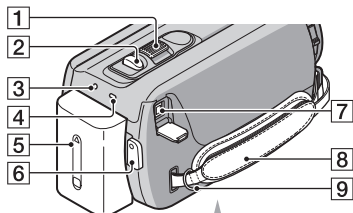

- 1 Stikalo Power zoom(25)
- 2 Tipka PHOTO (24)
- 3 Lučka POWER
- 4 Tipka CHG (polnjenje) (12)
- 5 Baterija (12)
- 6 Tipka START/STOP (22)
- 7 Priključek DC IN (12)
- 8 Pas (21)
- 9 Zanka za naramni pas
- 10 Lučka za dostop do spominske kartice (Access) (19)
Medtem ko lučka sveti ali utripa, videokamera bere ali zapisuje podatke.
- 11 Stikalo za izmet baterije, BATT (14)
- 12 Odprtina za stativ
S pomočjo vijaka na stativu namestite stativ (ni priložen: dolžina vijaka mora biti krajša od 5,5mm).
- 13 Reža za spominsko kartico

DCR-PJ5E/SX21E

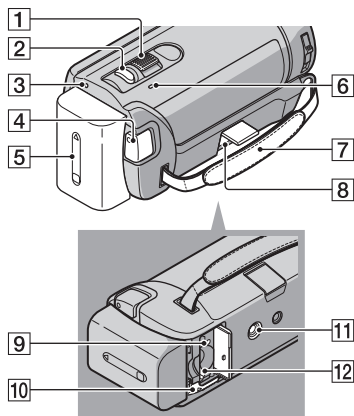

- 1 Stikalo Power zoom(25)
- 2 Tipka PHOTO (24)
- 3 Lučka POWER
- 4 Tipka CHG (polnjenje) (12)
- 5 Baterija (12)
- 6 Tipka START/STOP (22)
- 7 Prikluček DC IN (12)
- 8 Pas (21)
- 9 Zanka za naramni pas
- 10 Lučka za dostop do spominske kartice (Access) (19)
Medtem ko lučka sveti ali utripa, videokamera bere ali zapisuje podatke.
- 11 Stikalo za izmet baterije, BATT (14)
- 12 Odprtina za stativ
S pomočjo vijaka na stativu namestite stativ (ni priložen: dolžina vijaka mora biti krajša od 5,5mm).
- 13 Reža za spominsko kartico

Abecedno kazalo

Simboli

16:9	36
4:3	36

A, B, C, D

A.SHUT OFF	75
A/V priključni kabel.....	36, 58
AREA SET	75
AUDIO REC SET	69
AUTO SLW SHUTTR	68
BACK LIGHT	69, 82
Barvni sistem televizorja	87
Baterija	12
BATTERY INFO.....	72
BEACH	65
BEEP.....	74
BLACK FADER	66
BLT-IN ZOOM MIC.....	69
Brisanje	38
CAMERA DATA	71
CANDLE	65
CLOCK SET	15
CLOCK/LANG.....	75
Čas snemanja filmov/število slik, ki jih lahko posnamete.....	85
DATA CODE	16, 71
Date Index	31
DATE/TIME.....	16, 71
Delovanje	6
DEMO MODE.....	76
DIGITAL ZOOM	69
DISP OUTPUT	75
DISPLAY SET	75
DIVIDE.....	41
DROP SENSOR	76
DVD zapisovalnik	55, 57
DVDirect Express.....	55

E, F, G, H

EMPTY	73
EXPOSURE	67
FACE DETECTION.....	68, 82
Face Index.....	32
FADER	65

FILE NO.....	70
Film Roll Index	31
Filmi	22, 28
FIREWORKS	65
FOCUS.....	67
Format.....	73
Fotografije	23, 28
GENERAL SET	74
Glasnost	29, 74
GUIDEFRAE.....	68
HQ.....	26

I, J, K, L

IMAGE SIZE	70
Indikatorji na zaslonu	95
INDOOR	66
InfoLITHIUM baterija.....	90
INTELLIGENT AUTO.....	25
Kopiranje	44
Kopiranje diska	49
LANDSCAPE.....	65
LANGUAGE SET	17, 75
LCD BL LEVEL	74
LCD BRIGHT	74
LCD COLOR.....	75
LP	26

M, N, O, P

MANAGE MEDIA	73
MANUAL SETTINGS.....	65
MEDIA FORMAT	73
MEDIA INFO	73
MEDIA SETTINGS.....	18
Medij »Memory Stick«.....	20, 89
Memory Stick PRO Duo.....	19, 89
Memory Stick PRO-HG Duo.....	20, 89
Meniji	60, 63
MICREF LEVEL.....	69
MOVIE DUB	43
MOVIE MEDIA SET	18
MY MENU	60
MY MENU SETTING.....	60
Nabiranje vlage	91

Nastavitev datuma in ure.....	15
NIGHT SCENE	65
Notranji pomnilnik	18
Odpravljanje težav	77
Omrežna vtičnica	12
ONE PUSH	66
One touch Disc Burn	47
Opozorila	89
Opozorilna sporočila	83
OPTION MENU	62
OTHER REC SET.....	69
OTHER SETTINGS	76
OTHERS	72
OUTDOOR.....	66
OUTPUT SETTINGS	75
PAL.....	87
PHOTO CAPTURE.....	42
PHOTO COPY	44
PHOTO MEDIA SET	19
PHOTO SETTINGS.....	70
PLAYBACK	71
PLAYBACK SET	71
Playlist	45
PLAYLIST EDIT	72
PMB Portable	50
Polnjenje baterije	12
Polnjenje baterije v tujini.....	14, 87
Popravilo	77
PORTRAIT.....	65
POWER SETTINGS	75
Predvajanje	28
Presnemavanje	43
Prikaz samodijagnoze/ Opozorilne oznake	82
Priložena oprema.....	3
Projektor	34
PROTECT	40

R, S, T

REC MODE.....	26
REPAIR IMG.DB F	83
RESET	97
SCENE SELECTION	65, 82
SELF-TIMER.....	70

SHOOTING SET	68
Shranjevanje slik na zunanji medij	52
SLIDE SHOW SET	33
SlideShow	33
Snemalni medij	18
Snemalnik diskov	58
Snemanje	22
SNOW	65
SOUND/DISP SET	74
SP	26
Spominska kartica	19
SPORTS	65
SPOTLIGHT	65
STEADYSHOT	68
SUMMERTIME	75
SUNRISE&SUNSET	65
Široki kot	25
TELE MACRO	67
TELEPHOTO	25
TV	36
TV TYPE	36

Zvočni signal med upravljanjem	16
--------------------------------------	----

U, V, Z, Ž

Urejanje filmov	49
USB CONNECT	55, 57
USB kabel	55, 57
USB LUN SETTING	76
Ustvarjanje diska	49, 55
VBR	85
VIDEO LIGHT	26
VIEW IMAGES	28, 31
VISUAL INDEX	28
Vklop videokamere	15
Vzdrževanje	89
Vzorčne sličice	38
WHITE BAL.	66
WHITE FADER	65
WIDE SELECT	69
Zajemanje fotografij iz filma	42, 49
Zoom	25
Zrcalni način	27
Zunanji medij	52

Sony Corporation

SL



Oddaja stare električne in elektronske opreme (veljavno v Evropski uniji in ostalih evropskih državah s sistemom ločenega zbiranja odpadkov)

Če se na izdelku ali na njegovi embalaži nahaja ta simbol, to pomeni, da z izdelkom ne smete ravnati enako kot z drugimi gospodinjskimi odpadki. Morate ga oddati na ustrezno zbirno mesto za recikliranje električne in elektronske opreme. S pravilno oddajo tega izdelka boste pomagali preprečiti negativne posledice za okolje in zdravje ljudi, do katerih bi prišlo v primeru neustreznega ravnanja ob odstranitvi tega izdelka. Recikliranje materiala bo pripomoglo k ohranjanju naravnih virov. Podrobnejše informacije o recikliranju tega izdelka lahko dobite pri lokalni mestni upravi, službi za oddajanje gospodinjskih odpadkov ali v trgovini, kjer ste izdelek kupili. Odpadno električno in elektronsko opremo lahko oddate brezplačno tudi distributerju neposredno ob dobavi električne oz. elektronske opreme.