

# DVD система за домашно кино

BG

Ръководство за експлоатация  
DAV-DZ280



**HDMI**



SUPER AUDIO CD



**MP3**

## ПРЕДУПРЕЖДЕНИЕ

**За да избегнете пожар или токов удар, не излагайте устройството на дъжд или влага.**

Не инсталирайте устройството в затворени пространства, като например лаици или вградени шкафове.

За да предотвратите пожар, не покривайте вентилационните отвори на системата с вестници, покривки, пердета и т.н.

Не поставяйте запалени свещи върху системата.

За да предотвратите пожар или токов удар, не поставяйте върху устройството предмети, пълни с течност, като например вази.

Не излагайте каквито и да е батерии, включително и батериите, инсталирани в устройството, на прекалени горещини, като например на пряка слънчева светлина, озън или подобни.

Използвайте устройството само на закрито – в домашни условия.

Това устройство се класифицира като продукт CLASS 1 LASER. Това обозначение се намира на гърба на устройството.

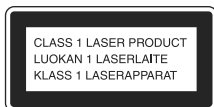

**Изхвърляне на стари електрически и електронни уреди (Приложимо за страни от Европейския съюз и други европейски страни, използващи система за разделително събиране на отпадьци)**

Този символ на устройството или на неговата опаковка показва, че този продукт не трябва да се третира като домашен отпадьк. Вместо това, той трябва да бъде предаден в съответните пунктове за рециклиране на електрически и електронни уреди. Изхвърляйки този продукт на правилното място, вие предотвратявате потенциални негативни последици за околната среда и човешкото здраве, които в противен случай могат да се случат. Рециклирането на материалите ще помогне за запазването на естествените

ресурси. За по-подробна информация относно рециклирането на този продукт, моля, свържете се с местния градски офис, службата за изхвърляне на отпадьци или с магазина, от който сте закупили продукта.



**Изхвърляне на използваните батерии (за страните от Европейския съюз и други европейски страни със система за разделително събиране на отпадьците)**

Изхвърляне на използвани батерии (Приложимо за страните от Европейския съюз и други европейски страни, използващи система за разделително събиране на отпадьци)

Този символ на батериите или на тяхната опаковка показва, че този продукт не трябва да се третира като домашен отпадьк.

Изхвърлянето на батериите на правилното място ще предотврати потенциални негативни последици за околната среда и човешкото здраве, които могат да се случат в противен случай, при неправилното изхвърляне на продукта. Рециклирането на материалите ще помогне за запазването на естествените ресурси. В случай, че поради мерки за безопасност или интегритет на данните продуктът трябва постоянно да бъде свързан с батерията, то отстраняването на батерията от устройството трябва да се извършва единствено в квалифициран сервис. За да се уверите, че батерията ще бъде правилно изхвърлена, предайте устройството, когато животът му изтече, в правилния събирателен пункт за рециклиране на електрическо и електронно оборудване. Относно всички други видове батерии, моля, прегледайте частта относно безопасното събиране на батериите от продукта. Предайте продукта в правилния събирателен пункт за рециклиране на батерии. За по-подробна информация относно рециклирането на този продукт, моля, свържете се с местния градски офис, службата за изхвърляне на отпадьци или с магазина, от който сте закупили продукта.

Производителят на този продукт е Sony Corporation, 1-7-1 Konan Minato-ku Tokyo, 108-0075 Япония. Оторизираният представител за ЕМС и безопасността на продукта е Sony Deutschland GmbH, Hedelfinger Strasse 61, 70327 Штутгарт, Германия. За всички въпроси, свързани с работата или с гаранцията на продукта, моля, обръщайте се към адресите, указани в отделните ръководства или в гаранционните документи.

## Предпазни мерки

### Източници на захранване

- Подменяйте захранващия кабел единствено в квалитетен сервиз.
- Устройството не е изключено от източника на променлив ток (мрежата), докато е свързано с контакта на стената, дори ако самото устройство е изключено.
- Инсталирайте системата така, че в случай на проблем да имате лесен достъп до захранващия кабел и контакта.

## Относно инструкциите в това ръководство

- Инструкциите в това ръководство описват контролните бутони на устройството за дистанционно управление. Също така, можете да използвате и контролните бутони на самата система, ако те имат същите или аналогични наименования като бутоните на устройството за дистанционно управление.
- Опциите в контролното меню се различават в зависимост от областта, в която сте закупили и използвате продукта.
- “DVD” се използва като общ термин за DVD VIDEO, DVD+RW/DVD+R и DVD-RW/DVD-R.
- Мерките са посочени във футове (ft.) за моделите за Северна Америка.
- Насройката по подразбиране е подчертана.

### Авторски права

Този продукт включва технология за защита на авторското право, защитена с US патенти и други права на интелектуална собственост. Използването на тази технология за защита на авторското право трябва да бъде разрешено от Macrovision и е предназначена само за домашно видео или друго ограничено ползване, освен ако изрично не е разрешено друго от Macrovision. Повторното съобщаване или разглашаване са забранени.

Тази система включва в себе си Dolby® Digital и Dolby Pro Logic (II) декодер с адаптивна матрица за съраунд-озвучаване и дигитална съраунд система DTS®\*.

\* Произведен по лиценз на Dolby Laboratories.

“Dolby”, “Pro Logic” и символът двойно D са търговски марки на Dolby Laboratories.

\*\* Произведена по лиценз и патент на територията на САЩ#:

5,451,942; 5,956,674; 5,974,380; 5,978,762;

6,487,535 и други патенти в САЩ и по света

издадени и чакащи одобрение. “DTS” и “DTS Digital Surround” са регистрирани търговски марки, а логата на DTS и Symbol са търговски марки на DTS, Inc. 1996-2008 DTS, Inc. Всички права запазени.

Тази система включва High-Definition Multimedia Interface (HDMI™) технологията.

HDMI, логото HDMI и High-Definition Multimedia Interface са търговски марки или запазени търговски марки на HDMI

Licensing, LLC.

“DVD-RW”, “DVD-R”, “DVD+RW”, “DVD+R”, “DVD VIDEO” и “CD” са лоза и търговски марки.

“BRAVIA” е търговска марка на Sony Corporation.

“PLAYSTATION” е търговска марка на Sony Computer Entertainment Inc.

“WALKMAN” и логото на “WALKMAN” са регистрирани търговски марки на Sony Corporation.

DivX<sup>®</sup> е технология за компресия на видео файлове разработена от DivX, Inc.

DivX, DivX Certified и асоциирани с тях лоза са търговски марки на DivX, Inc и се използват с лиценз.

### **Относно MPEG-4 Visual**

ТОЗИ ПРОДУКТ Е ЛИЦЕНЗИРАН ПО ЛИЦЕНЗА ЗА MPEG-4 ВИЗУАЛНОТО ПАТЕНТНО ПОРТФОЛИО ЗА ЛИЧНА И НЕСТОПАНСКА УПОТРЕБА НА ПОТРЕБИТЕЛЯ ЗА КОДИРАНЕ НА ВИДЕО СЪГЛАСНО MPEG-4 ВИЗУАЛЕН СТАНДАРТ (“MPEG-4 VIDEO”), КОЕТО Е БИЛО КОДИРАНО ОТ ПОТРЕБИТЕЛЯ С ЛИЧНА И НЕСТОПАНСКА ЦЕЛ И/ ИЛИ Е БИЛО ПРИДОБИТО ОТ ВИДЕО РАЗПРОСТРАНЕНИЕТО, ЛИЦЕНЗИРАН ДА РАЗПРОСТРАНЯВА „MPEG-4 VIDEO“.

ЛИЦЕНЗЪТ НЕ СЕ ДАВА И НЕ МОЖЕ ДА БЪДЕ ИЗПОЛЗВАН ЗА НИКАКВИ ДРУГИ ЦЕЛИ. ДОПЪЛНИТЕЛНА ИНФОРМАЦИЯ ВКЛЮЧИТЕЛНО ЗА ПРОМОЦИОНАЛНИ, ВЪТРЕШНИ ИЛИ СТОПАНСКИ ЦЕЛИ И УПОТРЕБА МОЖЕТЕ ДА ПОЛУЧИТЕ ОТ MPEG LA, L.L.C.

ВИЖТЕ: [HTTP://MPEGLA.COM](http://MPEGLA.COM)

# Съдържание

Относно инструкциите в това ръководство.....	3
Дискове, които системата може да възпроизвежда .....	6

## Подготовка за експлоатация

<b>Стъпка 1: Разполагане на системата.....</b>	<b>11</b>
<b>Стъпка 2: СВЪРЗВАНЕ НА СИСТЕМАТА .....</b>	<b>15</b>
<b>Стъпка 3: БЪРЗА НАСТРОЙКА .....</b>	<b>21</b>
<b>Стъпка 4: ИЗБОР НА ИЗТОЧНИК .....</b>	<b>23</b>
<b>Стъпка 5: СЪРАУНД ЗВУК .....</b>	<b>24</b>

## Диск

Възпроизвеждане на дискове .....	27
Използване на режима за възпроизвеждане.....	32
Търсене/ Избор на диск.....	35
Възпроизвеждане на MP3 файлове/JPEG файлове с изображения .....	37
Видео файлове .....	41
Настройка на разминаването между картина и звук.....	43
Забрана за възпроизвеждане на диск.....	43
Промяна на настройките на системата чрез дисплей за настройки .....	45

## Тунер

Настройка на радиостанции .....	52
Слушане на радио .....	53
Използване на системата за радио данни (RDS).....	54

## Контрол на HDMI/ външно аудио устройство

Използване на контрол за HDMI функции за “BRAVIA” Sync .....	55
Възпроизвеждане на файлове от USB устройство.....	57
Прехвърляне на музика на USB устройство.....	65
Използване на Sony Ericsson мобилен телефон.....	69
Използване на DIGITAL MEDIA PORT асантер .....	69



















## Други операции

Оптимален съраунд звук за стаята.....	71
Управление на телевизора с приложеното устройство за дистанционно управление .....	72
Използване на звуков ефект .....	72
Използване на ефект, който да съвпадне с източника.....	73
Промяна на входното ниво на звука от свързани компоненти .....	74
Използване на таймер за автоматично изключване .....	74
Промяна на осветеността на дисплея на предния панел.....	75
Преглед на информацията за диска .....	75
Връщане към фабричните настройки .....	78

## Допълнителна информация

Предпазни мерки .....	79
Забележки за дисковете.....	80
Отстраняване на проблемите.....	81
Функция за автодиагностика.....	89
Спецификации .....	90
Речник.....	91
Приоритет на възпроизвеждане на видеовите файлове .....	93
Списък на езиковите кодове .....	94
Индекс на частите и контролните бутони .....	95
Упътване за екрана на Контролното меню.....	99
Азбучен указател .....	103

# Дискове, които системата може да възпроизвежда

Вид	Лого на гиска	Характеристики	Икона
DVD VIDEO	     	<ul style="list-style-type: none"> <li>DVD VIDEO</li> <li>DVD-R/DVD-RW в DVD VIDEO формат или видео формат</li> <li>DVD+R/DVD+RW в DVD VIDEO формат</li> </ul>	
VR (Video Recording) mode	 	<ul style="list-style-type: none"> <li>DVD-R/DVD-RW във VR режим (видео запис) (освен DVD-R DL)</li> </ul>	
VIDEO CD		<ul style="list-style-type: none"> <li>VIDEO CD (Ver. 1.1 и 2.0 гискове)</li> <li>Super VCD</li> <li>CD-R/CD-RW/CD-ROM във видео CD формат или Super Audio CD</li> </ul>	
Super Audio CD	 SUPER AUDIO CD	<ul style="list-style-type: none"> <li>Super Audio CD</li> </ul>	
CD		<ul style="list-style-type: none"> <li>Audio CD</li> <li>CD-R/CD-RW в аудио CD формат</li> </ul>	
DATA CD	–	<ul style="list-style-type: none"> <li>CD-R/CD-RW/CD-ROM в DATA CD формат, съдържащ MP3 файлове 1), JPEG файлове с изображения 2) и DivX видео файлове 3) 4) 5), и съответства с ISO 9660 6) Level 1/Level 2, или Joliet (разширен формат)</li> </ul>	
DATA DVD	–	<ul style="list-style-type: none"> <li>DVD-ROM/DVD-R/DVD-RW/DVD+R/DVD+RW в DATA DVD, съдържащ MP3 файлове 1), JPEG файлове с изображения 2) и DivX видео файлове 3) 4) 5) във формат, който съответства на UDF (Универсален формат за гискове)</li> </ul>	

1) MP3 (MPEG1 Audio Layer 3) е стандартен формат за компресиране на аудио данни, дефиниран от ISO/MPEG. MP3 файловете трябва да бъдат в MPEG1 Audio Layer 3 формат.

2) JPEG файловете с изображения трябва да съответстват на DCF формата за файлове. (DCF "Design rule for Camera File System": Стандарт за изображения от цифрови фотоапарати, наложен от Японската асоциация по електроника и информационни технологии (JEITA).)

3) Формат от файлове и папки на CD-ROM, определен от ISO (Международна организация по стандартизация).

## Забележки за гисковете

Този продукт е създаден да възпроизвежда гискове, които отговарят на CD (компакт гиск) стандартите.

DualDisc гиск и някои аудио гискове със защита от копиране не съответстват на Compact Disc (CD) стандарта, следователно възпроизвеждането им не е гарантирано.

## Примери за гискове, които системата не може да възпроизвежда

Системата не може да възпроизвежда следните гискове:

- Всички CD-ROM/CD-R/CD-RW, които са различни от записаните във форматите, описани на стр. 6
- CD-ROM, записан във формат PHOTO CD
- Частите с данни на CD-Extra
- CD Graphics гискове
- DVD аудио гискове
- DATA DVD, които не съдържат MP3 аудио записи, JPEG файлове с изображения, DivX видео файлове или MPEG4 видео файлове
- DVD-RAM
- Блу-рей гискове

Освен това, системата не може да възпроизвежда и следните гискове:

- DVD VIDEO с различен регионален код (стр. 8)
- Диск с нестандартна форма (например карта, сърце)
- Диск с хартия или стикери по него
- Диск с останало тиксо или друг стикер по него

## Забележки за CD-R/CD-RW/DVD-R/DVD-RW/DVD+R/DVD+RW

Някои CD-R/CD-RW/DVD-R/DVD-RW/DVD+R/DVD+RW не могат да бъдат възпроизведени с тази система поради качеството на записа, физическото състояние на гиска или характеристиките на записващото устройство и авторския софтуер.

Освен това, гискът няма да се възпроизвежда и ако не е правилно финализиран. За повече информация вижте ръководството за експлоатация, приложено към записващото устройство. Обърнете внимание, че е възможно някои функции за възпроизвеждане да не работят с някои DVD+RW/DVD+R, дори ако гисковете са правилно финализирани. В този случай прегледайте гиска в режим на нормално възпроизвеждане. Също така, DATA CD/DATA DVD, записани във формат Packet Write, не могат да бъдат възпроизведени.

## Мулти-сесийни гискове

- Тази система може да възпроизвежда мулти-сесийни гискове, когато първата сесия на гиска съдържа MP3 файл. Всички останали MP3 файлове, записани в следващите сесии, също могат да бъдат възпроизведени.
- Тази система може да възпроизвежда мулти-сесийни гискове, когато първата сесия съдържа JPEG файл с изображение. Всички останали JPEG файлове с изображения, записани в следващите сесии, също могат да бъдат възпроизведени.
- Ако в първата сесия са записани MP3 файлове и JPEG файлове с изображения във формат на музикално CD или видео CD, то ще можете да възпроизведете само първата сесия.

## Регионален код

Вашата система има регионален код, отбелязан на гърба на устройството, и работи само с DVD дискове, които имат идентични регионални кодове.

DVD VIDEO дискове, обозначени със символа , също могат да се възпроизвеждат с тази система.

Ако се опитате да използвате друг DVD VIDEO диск, на телевизионния екран се извежда съобщението [Playback prohibited by area limitations.] (Възпроизвеждането е забранено от областните закони.). В зависимост от DVD VIDEO диска, възможно е регионалният код да не бъде указан, въпреки че използването на DVD VIDEO е забранено от областните закони.

## Забележка относно възпроизвеждането на DVD или VIDEO CD

Някои операции по възпроизвеждането на DVD и VIDEO CD могат да бъдат нарочно фиксирани от производителите на софтуер. Тъй като тази система работи с DVD или VIDEO CD, възможно е някои функции на възпроизвеждане да бъдат невалидни в зависимост от съдържанието на диска, програмирано от софтуерните производители. Уверете се, че сте се запознали с инструкциите, приложени към DVD и VIDEO CD.



## Подготовка за експлоатация

### Разпаковане

- Предни високоговорители (2)

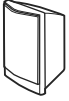

- FM жична антена (1)



ИЛИ



- Ръководство за експлоатация
- Ръководство за бърза настройка

- Централен високоговорител (1)



- Кабели за високоговорителите (6, червен/бял/зелен/сив/син/лилав)



- Съраунд високоговорители (2)



- Устройство за дистанционно управление (1)

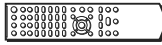

- Суббуфер (1)

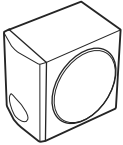

- Батерии R6 (размер AA) (2)



- Крачета (1 комплект)



### **Зареждане на батерии в устройството за дистанционно управление**

Заредете две батерии R6 (размер AA) (приложени в комплекта), като съобразите знаците ⊕ и ⊖ на батериите със съответните знаци в отделението. За да използвате устройството за дистанционно управление, насочете го към дистанционния сензор  на системата.

#### **Забележки**

- Не оставяйте устройството за дистанционно управление на изключително горещи или влажни места.
- Не използвайте едновременно една стара и една нова батерия.
- Не допускайте попадането на каквито и да е чужди тела в кутията на устройството за дистанционно управление; особено внимавайте, когато сменяте батериите.
- Не излагайте дистанционния сензор на директна слънчева светлина или на светлина от осветителни тела. Ако го направите, това може да причини неизправност.
- Ако няма да използвате устройството за дистанционно управление за дълъг период от време, извадете батериите, за да предотвратите възможна повреда вследствие на протичане или корозия на батерията.

## Стъпка 1: Инсталиране на системата

### Разполагане на системата

За да постигнете възможно най-качествен съраунд-звук, всички високоговорители трябва да са разположени на еднакво разстояние от мястото, от което ще слушате (А). Разстоянието мое да е между 1.0 и 7.0 метра.

Ако не можете а поставите централния и съраунд високоговорителите на еднакво разстояние от (А), можете да преместите централния високоговорител на 1.6 метра по-близо до позицията, от която слушате (В), а съраунд високоговорителите - на 5.0 метра по-близо (С) в сравнение с предните високоговорители.

Събуферът може да бъде където и да е в същото помещение.

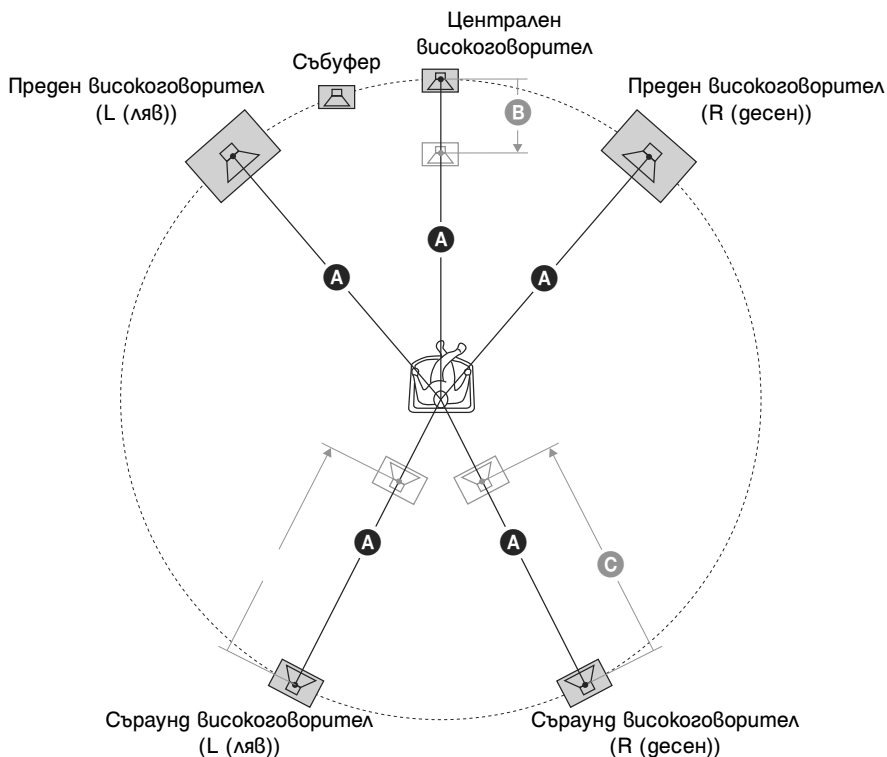

### Забележки

- Не поставяйте високоговорителите в наклонена позиция.
- Внимавайте, когато поставяте високоговорителите и/или стойките на високоговорителите върху повърхности, третирани със специални препарати (вакса, полир и др.), защото поховата повърхност може да се обезцвети и да се получи петно.
- Не се облягайте на високоговорителите, защото могат да паднат.

### Прикрепяне на крачетата на суббуфера

Прикрепете крачетата (приложени в комплекта) към дъното на суббуфера, за да го стабилизирате и да предотвратите случайното му падане.

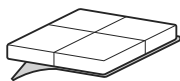

Махнете крачетата от стойката им.

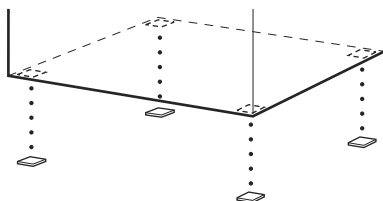

## Инсталиране на високоговорителите на стената

### Предупреждение

- Попитайте в магазин за винтове, кои винтове са подходящи за вашата стена.
- Използвайте винтове, които са подходящи за материала и здравината на стената. Тъй като стените с пластмасово покритие са чупливи, завийте винтовете към носеща гредка. Поставете високоговорителите на вертикална и плоска стена.
- Sony не носи отговорност за повреди, причинени от неправилна инсталация, недостатъчно силна основа, неправилно поставяне на винтовете, бедствия и др.

Преди да инсталирате високоговорителите на стената, свържете кабелите на високоговорителите към високоговорителите.

Уверете се, че кабелите на високоговорителите съвпадат с терминалите на високоговорителите: края на кабела с цветната тръбчица към ⊕, а края без цветна тръбчица - към ⊖.

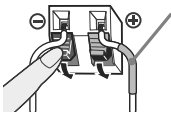

Цветна тръбчица

- Преден високоговорител (L): Бял
- Преден високоговорител (R): Червен
- Централен високоговорител: Зелен
- Съраунд високоговорител (L): Син
- Съраунд високоговорител (R): Сив

### 1 Пригответе винтове (не са приложени в комплекта), които са подходящи за дупките, от задната страна на всеки високоговорител. Вижте илюстрацията по-долу.

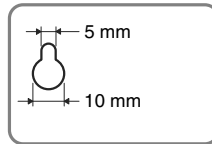
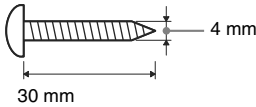

Дупка от задната страна на високоговорителя

### 2 Затегнете винтовете в стената.

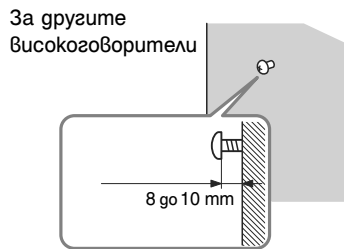
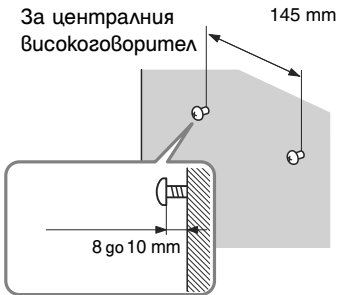

### 3 Окачете високоговорителите на винтовете.

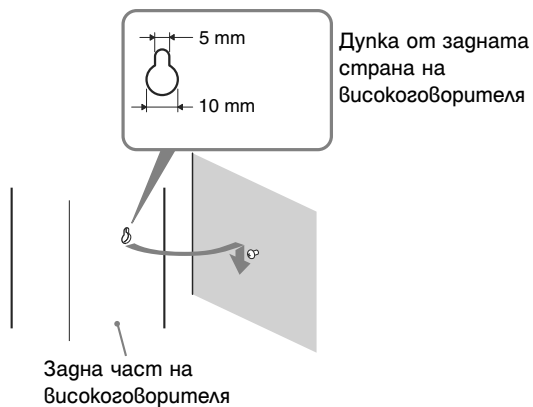

## Стъпка 2: Свързване на системата

За свързване на системата прочетете информацията на следните страници.

### Забележка

- Когато свържете друг компонент с опция за контрол на силата на звука, увеличете звука на другия компонент до ниво, в което звукът се извежда без смущения.

### Свързване на високоговорителите

Конекторът и края на кабела на високоговорителите с цветната тръбичка са с еднакъв извят като етикетата на жаковете, които ще свързвате. Свържете съвпадащите си по цвят конектори и SPEAKER жаковете на устройството.

Уверете се, че сте свързали края на кабела на високоговорителите с цветната тръбичка към съответния терминал на всеки компонент: краищата на кабелите с цветовете към ⊕, а краищата без цветовете към ⊖. Не прищипвайте изолацията на кабела на високоговорителя в терминала за високоговорителя.

#### За да свържете кабелите към устройството

Когато свързвате към устройство, заредете конектора докато щракне.

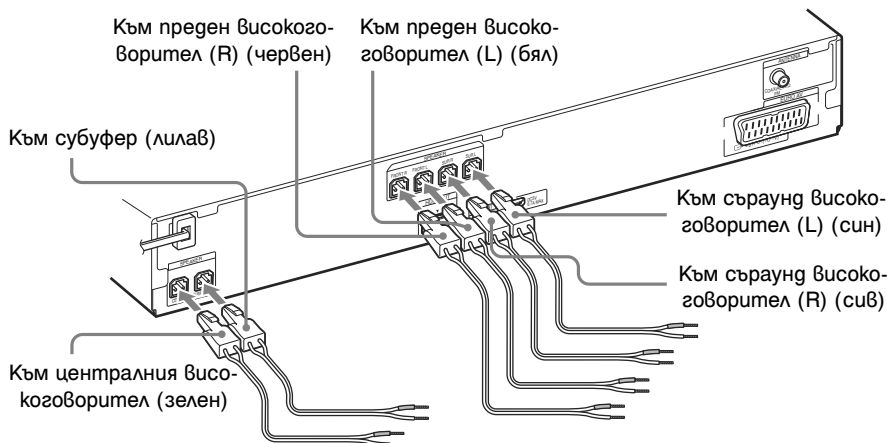

#### За да свържете кабелите към високоговорителите

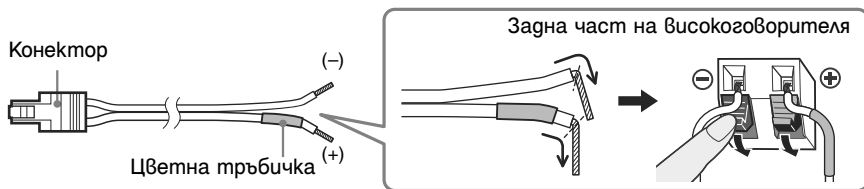

## Свързване на телевизора

В зависимост от жаковете на телевизора изберете метод на свързване.

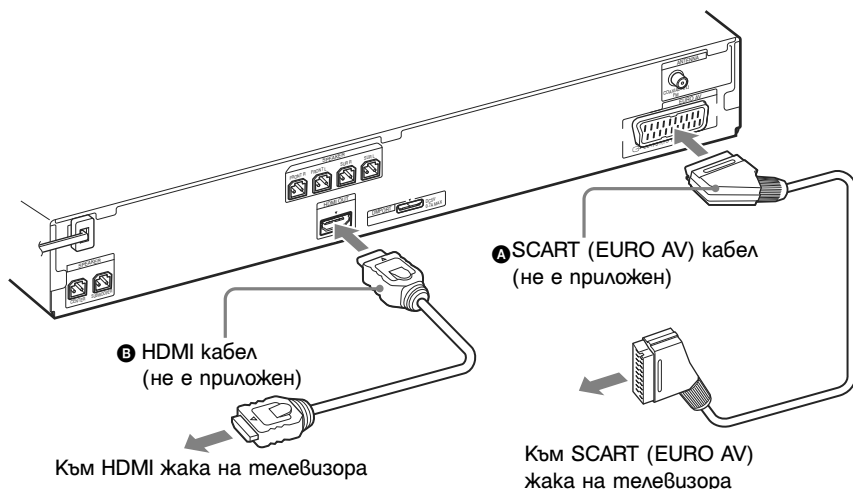

### Метод 1: Свързване посредством SCART (EURO AV) кабел (Ⓐ)

Тази връзка изпраща и аудио, и видео сигнали.

### Метод 2: Свързване посредством SCART (EURO AV) кабел (Ⓑ) и HDMI \* кабел (Ⓐ)

Ако телевизорът ви има HDMI жак, свържете телевизора със SCART (EURO AV) кабел и с HDMI кабел. Качеството на картината ще бъде по-добро, отколкото ако използвате само SCART (EURO AV) свързване.

Когато свързвате посредством HDMI кабел, трябва да изберете вида на извеждащия сигнал (стр. 22).

За да прегледате изображения посредством DIGITAL MEDIA PORT адаптера, трябва да свържете телевизора посредством SCART (EURO AV) кабел. Видео сигналите от DIGITAL MEDIA PORT адаптера не се извеждат през HDMI OUT жака.

\*HDMI (High-Definition Multimedia Interface)

### Съвет

- Когато свързвате системата и телевизор притежаващ функция 'BRAVIA' Sync посредством HDMI кабел, функция 'BRAVIA' Sync се активира. В този случай настройте [CONTROL FOR HDMI] в настройките [HDMI SETUP] в позиция [ON].



## Свързване на други компоненти

Можете да се наслаждавате на звук от свързания компонент, като използвате високоговорителите на тази система.

Преносим аудио източник (не е приложен): **C**

USB устройство (не е приложено): **D**

DIGITAL MEDIA PORT адаптер (не е приложен): **E**

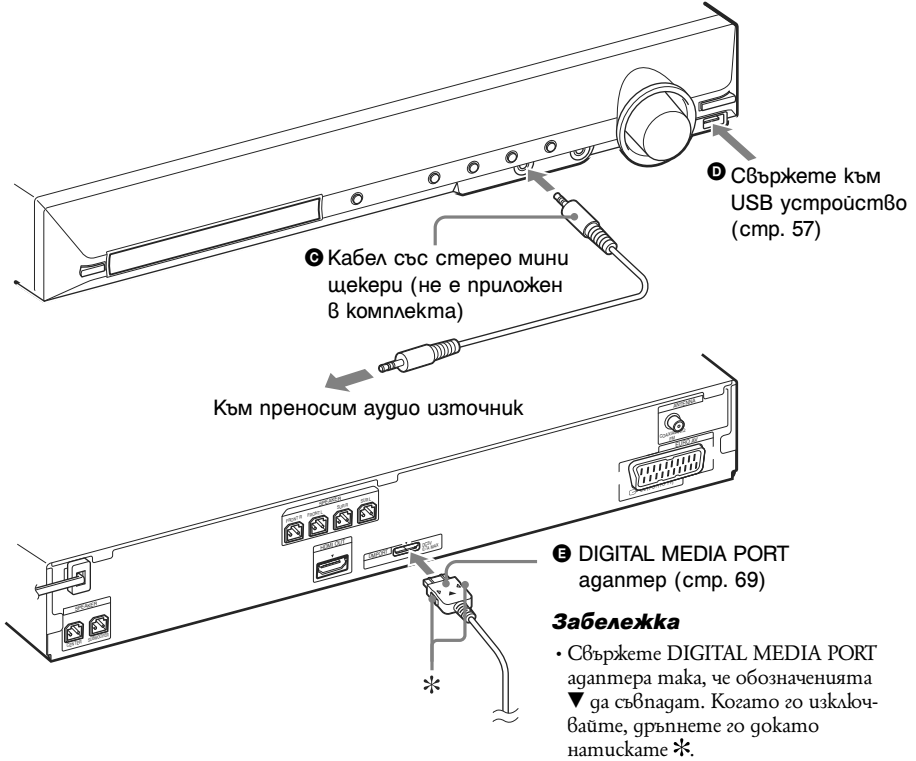

### Ако вашият телевизор притежава няколко аудио/видео входа

Можете да се наслаждавате на звук от свързания телевизор през високоговорителите на система. Свържете компонентите както следва.

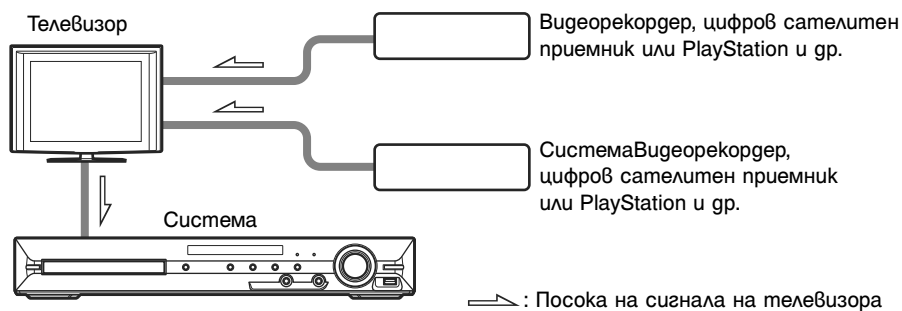

Ако телевизорът не притежава няколко аудио/видео входа, имате нужда от превключвател, за да приемате звук от повече от два компонента.

## Свързване на антените

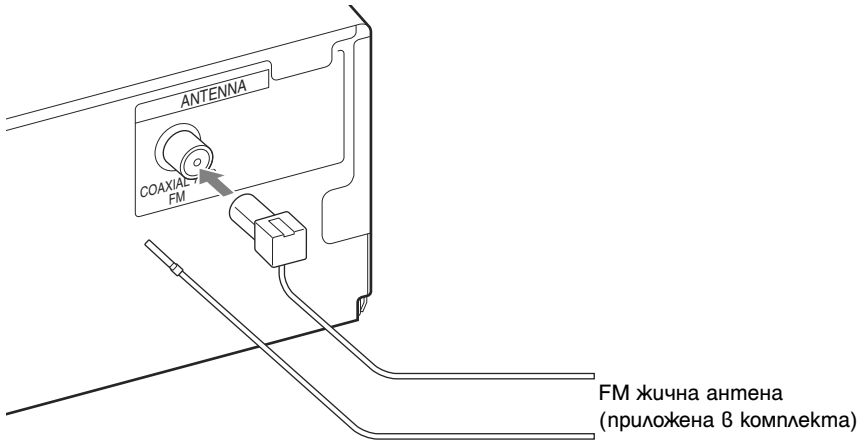

### Забележка

- Уверете се, че сте разпънали напълно жичната FM антена.
- След като свържете жичната FM антена, позиционирайте антената в колкото се може по-хоризонтална позиция.

### Съвет

- Ако FM приемът не е добър, използвайте коаксиален кабел 75 ома (не е приложен в комплекта), за да свържете системата към външна FM антена, както е показано по-долу.

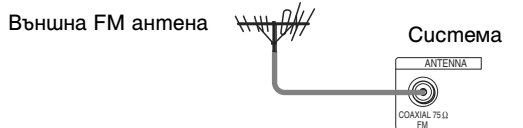

## Свързване на променливотоковия адаптер (захранващ кабел)

Преди да свържете захранващия кабел на тази система към стенен контакт, свържете всички високоговорителите към системата.

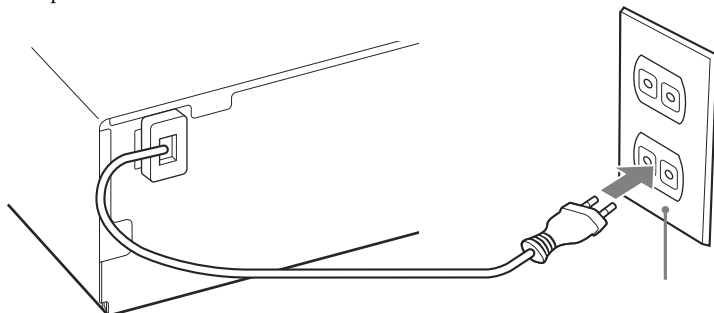

Контакт: Формата на изхода за електрическо захранване (контакта) се различава в зависимост от частта на света, в която се намирате.

## Относно режима на демонстрация

След като включите захранващия кабел, на дисплея на предния панел се активира демонстрационен режим.

### Включване/изключване на режима на демонстрация

- 1** Натиснете **I/⏻** на устройството  
Системата се включва.
- 2** Натиснете **SYSTEM MENU**.
- 3** Неколкократно натиснете **↑/↓** докато на дисплея на предния панел се изведе индикация **“DEMO”** и след това натиснете **⊕** или **→**.
- 4** Натиснете **↑/↓**, за да изберете настройката.
  - **DEMO ON**: Включва режима на демонстрация.
  - **DEMO OFF**: Изключва режима на демонстрация.
- 5** Натиснете **⊕**.  
Настройката се задава.
- 6** Натиснете **SYSTEM MENU**.  
Системното меню се изключва.

### Съвет

- Ако системата е нова или ако устройството е в настройките си по подразбиране (например, след като сте извършили **“COLD RESET”** (стр. 78)), вие можете да изключите режима на демонстрация просто като натиснете **I/⏻** на устройството за дистанционно управление.

## Стъпка 3: Бърза настройка

Следвайте стъпките по-долу, за да извършите минимума от основни настройки, с които можете да използвате системата. Изведените опции се различават в зависимост от областта.

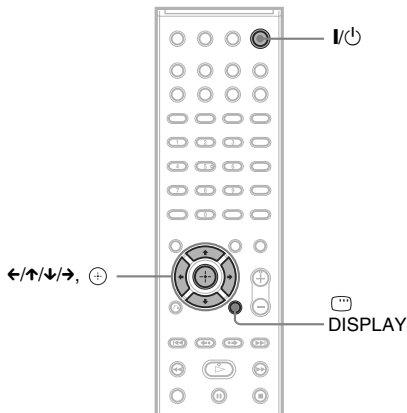

**1 Включете телевизора.**

**2 Натиснете I/⏻.**

### **Забележка**

- Уверете се, че функцията е зададена в положение "DVD" (стр. 23).

**3 Превключете селектора за входен сигнал на телевизора, за да изведете сигнала от системата на телевизионния екран.**

В долната част на екрана се извежда съобщението [Press [ENTER] to run QUICK SETUP.] (Натиснете [ENTER], за да стартирате [QUICK SETUP].). Ако това съобщение не се изведе, изберете Quick Setup (Бърза настройка) и извършете процедурата отново (стр. 22).

**4 Натиснете (+) без зареден гиск.**

Извежда се екран на настройка за избор на език за индикациите.

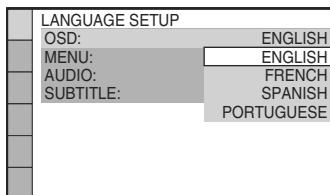

**5 Натиснете ↑/↓, за да изберете езика, след това натиснете (+).**

Извежда се екранът за настройка на съотношението на телевизионния екран.

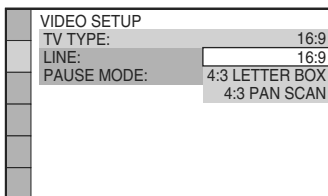

**6 Натиснете ↑/↓, за да изберете настройка, която отговаря на вида на телевизора, след това натиснете (+).**

- [16:9]: Ако имате широкоекранен телевизор или стандартен 4:3 телевизор с широкоекранен режим [16:9] (стр. 47)
- [4:3 LETTER BOX] или [4:3 PAN SCAN]: Ако имате 4:3 стандартен телевизор (стр. 47)

Извежда се дисплей за настройки за избор на начин на извеждане на видео сигнала от жака EURO AV OUTPUT (TO TV) на задния панел.

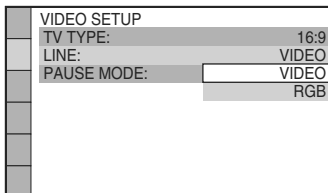

**7 Натиснете ↑/↓, за да изберете изходния метод за видео сигналите.**

- [VIDEO]: извежда видео сигнали.
- [RGB]: извежда RGB сигнали.

### **Забележка**

- Ако вашият телевизор не приема RGB сигнали, на телевизионния екран няма да се изведе картина, дори ако изберете [RGB]. Вижте ръководството за експлоатация, приложено към вашия телевизор.

Извежда се екран за настройка за избор на разположение на високоговорителите.

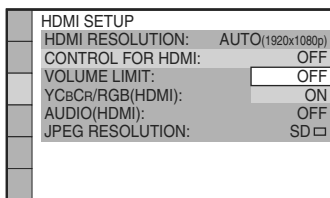

**8** Натиснете  $\uparrow/\downarrow$ , за да изберете настройка и след това натиснете  $\oplus$ .

- [OFF]: Функцията за контрол на HDMI е изключена.
- [ON]: Функцията за контрол на HDMI (стр. 55) е включена.

Извежда се екран за настройка на разположението на високоговорителите.

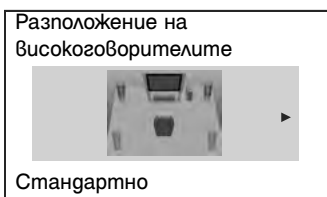

**9** Натиснете  $\uparrow/\downarrow$ , за да изберете изображение за разположение на високоговорителите според начина, по който сте ги позиционирали в помещението, след това натиснете  $\oplus$ .

За подробности вижте “Оптимален съраунд звук за стая” (стр. 71).

Бързата настройка е приключена. Всички връзки и настройки са завършени.

### За да излезете от Бърза настройка

Натиснете  $\square$  DISPLAY по всяко време.

### Извикване на дисплея за Бърза настройка

**1** Неколкократно натиснете FUNCTION +/- докато на дисплея на предния панел се изведе индикация “DVD”.

**2** Натиснете  $\square$  DISPLAY докато системата е в режим стоп.

Контролното меню се извежда на телевизионния екран.

**3** Натиснете  $\uparrow/\downarrow$ , за да изберете [SETUP], след това натиснете  $\oplus$ .

Извеждат се опциите за [SETUP].

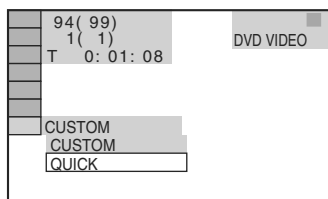

**4** Натиснете  $\uparrow/\downarrow$ , за да изберете [QUICK], след това натиснете  $\oplus$ .

Извежда се дисплеят за Бърза настройка.

## Настройка на вида на видео изходния сигнал за вашия телевизор

В зависимост от връзката на телевизора (стр. 16), изберете вида на видео изходния сигнал на системата.

### Избор на вида на видео сигнала, който се извежда от HDMI OUT жака

Когато свързвате устройството и телевизора с HDMI кабел, изберете вида на видео изходния сигнал през жака HDMI OUT.

За подробности се обърнете също така и към ръководството за експлоатация, приложено към телевизора/прожекционния апарат и др.

**1** Неколкократно натиснете FUNCTION +/- докато на дисплея на предния панел се изведе индикация “DVD”.

**2** Натиснете  $\square$  DISPLAY, докато системата е в режим стоп.

Контролното меню се извежда на телевизионния екран.

**3** Натиснете  $\uparrow/\downarrow$ , за да изберете  $\square$  [SETUP], след това натиснете  $\oplus$ .

Извеждат се опциите за [SETUP].

**4** Натиснете  $\uparrow/\downarrow$ , за да изберете [CUSTOM], след това натиснете  $\oplus$ .

Извежда се дисплеят за извършване на настройка.

**5** Натиснете  $\uparrow/\downarrow$ , за да изберете [HDMI SETUP], след това натиснете  $\oplus$ .

Извеждат се опциите за [HDMI SETUP].

**6** Натиснете  $\uparrow/\downarrow$ , за да изберете [HDMI RESOLUTION], след това натиснете  $\oplus$ .

**7** Натиснете  $\uparrow/\downarrow$ , за да изберете желаната настройка, след това натиснете  $\oplus$ .

• [AUTO (1920x1080p)]: Системата извежда оптимален видео сигнал към свързания телевизор.

• [1920x1080i]: Системата извежда 1920 x 1080i\* видео сигнали.

• [1280x720p]: Системата извежда 1280 x 720p\* видео сигнал.

• [720x480p]: Системата извежда 720 x 480p\* видео сигнал.

\* i: свързващ формат, p: прогресивен формат

\*\* В зависимост от модела, може да се изведе индикация [720 x 576p].

## Стъпка 4: Избор на източник

Можете да изберете източник на възпроизвеждане.

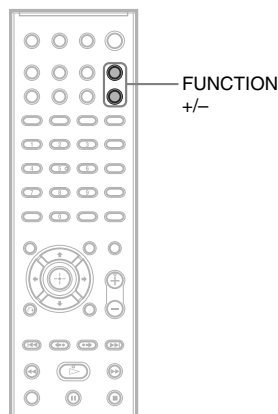

Неколкократно натиснете FUNCTION +/- докато на дисплея на предния панел се изведе желаната функция.

Всеки път, когато натискате бутоната FUNCTION +/-, режимът на системата се променя в следния ред:

“DVD” ↔ “TUNER FM” ↔ “USB” ↔  
“TV” ↔ “DMPORT” ↔ “AUDIO” ↔ ...

Функция	Източник
“DVD”	Диск, който се възпроизвежда от системата
“TUNER FM”	FM радио (стр. 52)
“USB”	USB устройство (стр. 57)
“TV”	Телевизор
“DMPORT”	DIGITAL MEDIA PORT адаптер (стр. 69)
“AUDIO”	Преносим аудио източник (който е свързан към жака AUDIO IN на предния панел)

## Стъпка 5: Възпроизвеждане на съраунд звук

Можете да се възползвате от съраунд звука просто като изберете един от фабрично програмираните режими за декодиране на системата. Те ще доведат вълнуващия и мощен звук на кинотеатрите във вашия дом.

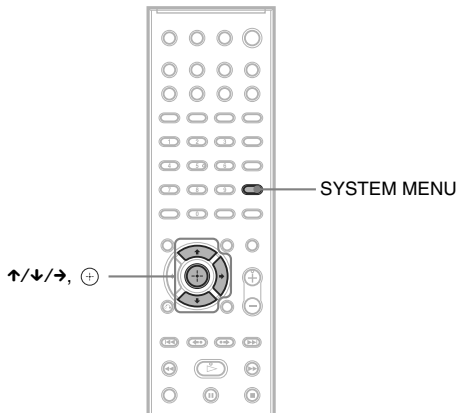

### Насладете се на звук от телевизора с 5.1-канален съраунд ефект

- 1 Натиснете SYSTEM MENU.
- 2 Неколкократно натиснете ↑/↓ докато на дисплея на предния панел се изведе индикация "DEC MODE", след това натиснете ⊕ или →.
- 3 Неколкократно натиснете ↑/↓ докато на дисплея на предния панел се изведе "PRO LOGIC".
- 4 Натиснете ⊕.  
Настройката е завършена.
- 5 Натиснете SYSTEM MENU.  
Системното меню се изключва.

#### Забележка

- Когато звукът в телевизионната програма е моно, той се извежда само от централния високоговорител.

### Избор на звуков съраунд ефекти според вашите предпочитания

- 1 Натиснете SYSTEM MENU.
- 2 Неколкократно натиснете ↑/↓ докато на дисплея на предния панел се изведе индикация "DEC MODE", след това натиснете ⊕ или →.
- 3 Неколкократно натиснете ↑/↓ докато на дисплея на предния панел се изведе желанния съраунд звуков ефект.  
Вижте долната таблица за описания на съраунд звуковите ефекти.
- 4 Натиснете ⊕.  
Настройката е завършена.



## 5 Натиснете SYSTEM MENU.

Системното меню се изключва.

### Относно извеждане от високоговорителите

Следната таблица описва опциите, когато свържете всички високоговорители към устройството и настройките [SPEAKER FORMATION] в позиция [STANDARD] (стр. 71).

Настройките по подразбиране са "A.F.D. STD" (когато свързвате слушалки към устройството) и настройките по подразбиране са "HP 2CH".

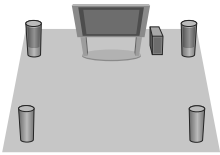
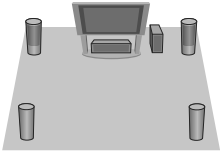
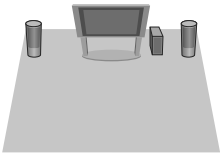
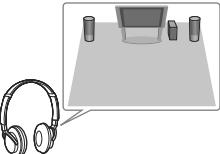
Звук от	Съраунд ефект	Ефект
Зависи от източника	"A.F.D. STD" (AUTO FORMAT DIRECT STANDARD)	<ul style="list-style-type: none"><li>• Представя звука така, както е записан/ кодиран.</li></ul>
	"A.F.D. MULTI" (AUTO FORMAT DIRECT MULTI)	<ul style="list-style-type: none"><li>• Двуканален източник: Звук, записан в 2 канала (преден ляв и десен), се пренася и към съраунд левия и десен високоговорители.</li><li>• Многоканален източник: В зависимост от източника, високоговорителите, които извеждат звука, ще се различават.</li></ul>
	"PRO LOGIC" "PLII MOVIE" "PLII MUSIC"	<ul style="list-style-type: none"><li>• Двуканален източник: Системата симулира съраунд звук от двуканални източници и извежда звука от всички високоговорители.<ul style="list-style-type: none"><li>- "PRO LOGIC" извършва Dolby Pro Logic декодиране.</li><li>- "PLII MOVIE" извършва Pro Logic II филмово декодиране на входния сигнал;</li><li>- "PLII MUSIC" извършва Pro Logic II музикално декодиране на входния сигнал</li></ul></li><li>• Мултиканален източник: Системата извежда звук от високоговорителите в зависимост от броя на каналите на източника.</li></ul>
	"2CH STEREO"	<ul style="list-style-type: none"><li>• Този режим извежда звука от предните ляв и десен високоговорители и от субфуера. Многоканалните съраунд формати се смесват само в два канала.</li></ul>
	"HP 2CH" (HEADPHONE 2 CHANNEL STEREO)	<ul style="list-style-type: none"><li>• Този режим извежда звука от жака за слушалки L/R. Многоканалните съраунд формати се свеждат до два канала.</li></ul>

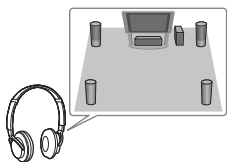
Звук от	Съраунд ефект	Ефект
	<p>“HP VIRTUAL” (HEADPHONE VIRTUAL)</p>	<ul style="list-style-type: none"> <li>• Този режим извежда звука като съраунд от жака за слушалки L/R. Този режим е ефективен само когато възпроизвеждате многоканален източник.</li> </ul>

### За да изключите съраунд ефекта

Изберете “A.F.D. STD” или “2CH STEREO” за “DEC. MODE”.

### Забележка

- Когато се извежда двузвучен звук, “PRO LOGIC”, “PLII MOVIE” и “PLII MUSIC” не са ефективни.
- Не можете да изберете режим а декодиране, докато системата зарежда диск.
- Не можете да изберете режим на декодиране, когато устройството чете файлове в USB устройството или записва/копира песни.
- В зависимост от входния поток, възможно е режимът на декодиране да се окаже неефективен.
- Когато изберете “A.F.D. MULT”, възможно е съраунд или стерео ефектът да се окаже неефективен. В този случай изберете “A.F.D. STD”, “PRO LOGIC”, “PLII MOVIE” и “PLII MUSIC”.

## Диск

### Възпроизвеждане на дискове

DVD-V DVD-VR VIDEO CD Super Audio CD CD

DATA-CD DATA DVD

В зависимост от това дали дискът е DVD VIDEO или VIDEO CD, възможно е някои операции да бъдат различни или ограничени. Обърнете се към инструкциите, приложени към съответния диск.

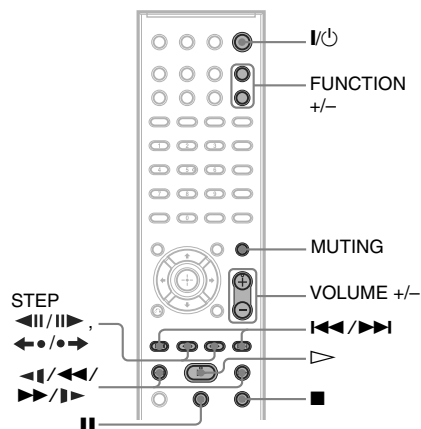
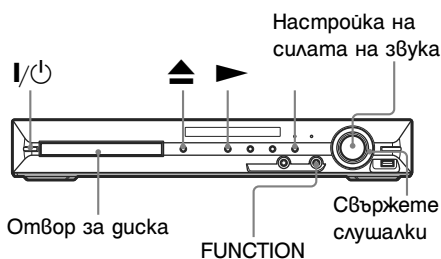

- 1 Включете телевизора.
- 2 Превключете селектора на входен сигнал за телевизора, за да може сигналът от системата да се изведе на телевизионния екран.

- 3 Натиснете I/⏻.

Системата се включва.

Натиснете бутона FUNCTION, за да изберете "DVD", освен ако системата не е зададена в режим "DVD".

- 4 Натиснете на устройството, за да отворите шейната на диска и поставите диска в шейната.

Поставете диска и след това натиснете .

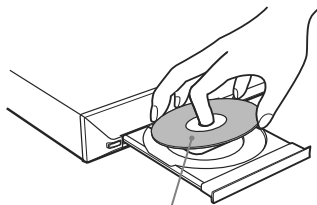

С обложката нагоре.

#### Забележка

- Когато възпроизвеждате 8 cm диск, поставете го във вътрешния кръг на шейната. Уверете се, че дискът е поставен правилно в шейната.
- Не поставяйте повече от един диск в шейната.

- 5 Натиснете .

Системата започва да възпроизвежда (непрекъснато възпроизвеждане).

- 6 Регулирайте нивото на силата на звука, като използвате VOLUME +/- на устройството за дистанционно управление или VOLUME на системата.

Нивото на силата на звука се извежда на телевизионния екран и на дисплея на предния панел.

#### Забележка

- Когато зададете функцията HDMI CONTROL, телевизорът, включен към системата чрез HDMI кабел (не е приложен в комплекта), може да работи синхронизирано със системата. За подробности вижте "Използване на контрол за HDMI функции за "BRAVIA" Sync" (стр. 55).

#### За да изключите системата

Натиснете I/⏻ докато системата е включена. Системата влиза в режим на готовност.

#### За да пестите електроенергия в режим на готовност

Натиснете I/⏻ докато системата се включи. За да влезете в режим на пестене на електроенергия, уверете се, че системата е в следното състояние.

- "DEMO" е зададен в положение "OFF" (стр. 20).
- [CONTROL FOR HDMI] е зададен в положение [OFF] (стр. 55).

#### За да използвате слушалките

Свържете слушалките към жака PHONES на устройството. Звукът от системата се зазлушава.

## Допълнителни операции

За га	Натиснете
Спрете	■
Задайте пауза	
Възстановите възпроизвеждането след пауза	или ►
Преминете към следващата глава, трак или сцена <sup>1)</sup>	►►
Преминете към предходна глава, трак или сцена <sup>1)</sup>	◄◄ два пъти в секунда. Когато натиснете ◄◄ еднократно, можете да отидете в началото на настоящата глава, запис или сцена.
Намерете желаната глава, запис или сцена чрез OPERATION DIAL на устройството <sup>1)</sup>	Завъртането на OPERATION DIAL по посока на часовниковата стрелка има същия резултат като натискането на ►►. Завъртането на OPERATION DIAL по посока обратна на часовниковата стрелка има същия резултат като натискането на ◄◄.
Заглушете звука временно	MUTING. За да отмените, натиснете бутона отново или натиснете VOLUME +, за да резурирате нивото на силата на звука.
Спрете възпроизвеждане и извадите диска	▲ на системата.
Бързо откриване на точка чрез превъртане на диска назад или напред (Сканиране) <sup>1)</sup>	►►/► или ◄/◄◄ докато възпроизвеждате даден диск. Всеки път, когато натиснете ►►/► или ◄/◄◄ по време на сканиране, скоростта на възпроизвеждане се променя. За да се върнете към нормална скорост, натиснете ▷. Скоростта може да се различава при различните дискове.
Гледане кадър по кадър (Бавно възпроизвеждане) <sup>2)</sup>	►►/► или ◄/◄◄ 3) докато системата е в режим на пауза. Всеки път, когато натиснете ►►/► или ◄/◄◄ 3) по време на Бавно възпроизвеждане, скоростта на възпроизвеждане се променя. Съществуват две скорости. За да се върнете към нормална скорост, натиснете ▷.

Възпроизвеждане на едн кадър (Неподвижен кадър) 2) 4) 5)

STEP II►, когато системата е в режим на пауза, за да отидете на следващия кадър. Натиснете STEP ◄II, за да отидете на предходния кадър (само за DVD VIDEO/DVD-R/DVD-RW), докато системата е в режим на пауза. За да се върнете към нормално възпроизвеждане, натиснете ▷.

Възпроизведете отново предходната сцена (10 секунди по-рано) <sup>6)</sup>

◄● (моментално възпроизвеждане) по време на възпроизвеждане.

Превъртате бързо напред текущата сцена (30 секунди след това) <sup>7)</sup>

●► (моментално търсене) по време на възпроизвеждане.

- 1) Освен за JPEG файлове с изображения.
- 2) Само за DVD VIDEO, DVD-R, DVD-RW, VIDEO CD.
- 3) Освен за VIDEO CD.
- 4) Не можете да търсите неподвижни изображения на DVD-VR.
- 5) За DATA CD/ DATA DVD, тази функция работи само за видео файлове.
- 6) Само за DVD VIDEO/DVD-RW/DVD-R. Бутонът може да бъде използван освен за видео файлове.
- 7) Само за DVD VIDEO/DVD-RW/DVD-R/DVD+RW/DVD+R. Бутонът може да бъде използван освен за видео файлове.

## Извеждане на ракурси и субтитри

### Смяна на ракурсите

#### DVD-V

Ако на DVD VIDEO диска са записани различни ракурси (multi-angles) за една сцена, можете да сменяте показания в момента ракурс.

**Натиснете ANGLE по време на възпроизвеждане, за да изберете желаня ракурс.**

### Извеждане на субтитри

#### DVD-V

#### DVD-VR

#### DATA-CD

#### DATA DVD

Ако на диска са записани субтитри, можете да ги включвате или изключвате по време на възпроизвеждане. Ако на диска са записани субтитри на различни езици, по време на възпроизвеждане можете да сменяте езика на субтитрите или да ги включвате и

изключват винаги, когато искате.

**Натиснете SUBTITLE по време на възпроизвеждане, за да изберете желаня език на субтитрите.**

### Забележка

• Можете да променяте субтитрите, ако DivX видео файлът е с разширение “AVI” или “.DIVX” и информацията за субтитрите се съдържа в самия файл (освен за моделите за Великобритания и Северна Америка).

## Промяна на звука

DVD-V DVD-VR VIDEO CD CD DATA DVD

DATA-CD

При възпроизвеждане на DVD VIDEO диск или DATA CD/DATA DVD (DivX видео файлове\*), записан в различни аудио формати (PCM, Dolby Digital, MPEG audio или DTS), вие можете да промените аудио формата. Ако DVD VIDEO дискът е записан на различни езици, можете да смените и езика. При VIDEO CD, CD или DATA CD, или DATA DVD, вие можете да изберете звука от десния или левия канал и да го слушате и през двата десен и ляв високоговорителя. Не можете да промените звука за Super Audio CD.

**Неколкократно натиснете AUDIO по време на възпроизвеждане, за да изберете желаня аудио сигнал.**

### ■ DVD VIDEO

В зависимост от DVD VIDEO диска възможно е изборът на език да се различава. Когато са изведени 4 цифри, те представляват кода на езика. Обърнете се към “Списък на езиковите кодове” (стр. 94), за да разберете кода на отделния език. Когато един и същи език се извежда 2 или повече пъти, DVD VIDEO дискът е записан в различни аудио формати.

### ■ DVD-VR

Извеждат се видовете записани аудио тракове.

Пример:

- [1: MAIN] (основен звук)
- [1: SUB] (поддържащ звук)
- [1: MAIN+SUB] (основен и поддържащ звук)
- [2: MAIN]
- [2: SUB]
- [2: MAIN+SUB]

### ■ VIDEO CD/CD/DATA CD (MP3 файл)/DATA DVD (MP3 файл)

- [STEREO]: Стандартен стерео звук
- [1:L]: Звукът от левия канал (моно)
- [2:R]: Звукът от десния канал (моно)

### ■ DATA CD (DivX Video)/DATA DVD (DivX Video)

Изборът на DATA CD или DATA DVD формат на аудио сигнала се различава в зависимост от DivX видео файла, който се съдържа на диска. Форматът се извежда на дисплея.

### ■ Super VCD

- [1:STEREO]: Стерео звук от аудио запис 1.
- [1:1/L]: Звукът от левия канал на аудио запис 1 (моно).
- [1:2/R]: Звукът от десния канал на аудио запис 1 (моно).
- [2:STEREO]: Стерео звук от аудио запис 2.
- [2:1/L]: Звукът от левия канал на аудио запис 2 (моно).
- [2:2/R]: Звукът от десния канал на аудио запис 2 (моно).

## Проверка на формата на аудио сигналите

DVD-V DATA-CD DATA DVD

Ако по време на възпроизвеждане неколкратно натиснете AUDIO, форматът на настоящия аудио сигнал (PCM, Dolby Digital, DTS и др.) се извежда както е показано по-долу.

### ■ DVD

#### Пример:

Dolby Digital 5.1 channel

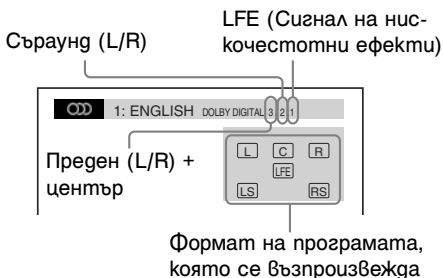

## Пример:

Dolby Digital 3 ch

Преген (L/R)      Съраунд (моно)

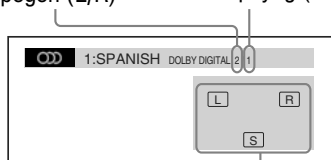

Формат на програмата,  
която се възпроизвежда

## ■ DATA CD (DivX Video)/DATA DVD (DivX Video)

### Пример:

MP3 аудио

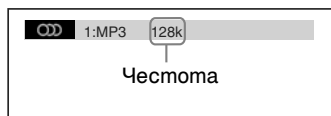

## Избор на област за възпроизвеждане на Super Audio CD

### Super Audio CD

Някои Super Audio CD се състоят от звуковални области на възпроизвеждане. Можете да изберете областта на възпроизвеждане, която желаете да слушате

### 1 Натиснете DISPLAY докато системата е в режим стоп.

На телевизионния екран се извежда Контролното меню.

### 2 Натиснете , за да изберете [MULTI/2CH], след което натиснете .

Извеждат се опциите за [MULTI/2CH].

### 3 Натиснете , за да изберете желаната настройка, и натиснете .

- [MULTI]: Възпроизвежда частта за многоканално възпроизвеждане.
- [2 CH]: Възпроизвежда частта за звуковално възпроизвеждане.

## Забележка

- Когато Super Audio CD няма мултиканална област на възпроизвеждане, не можете да изберете област на възпроизвеждане.

## Избор на слой за възпроизвеждане за хибриден Super Audio CD

### Super Audio CD

Някои Super Audio CD са съставени от Super Audio CD слой и CD слой. Можете да изберете слоя, който желаете да възпроизвеждате/слушате.

### 1 Натиснете DISPLAY докато системата е в режим стоп.

На телевизионния екран се извежда Контролното меню.

### 2 Натиснете , за да изберете [SUPER AUDIO CD/CD LAYER], след което натиснете .

■ Когато настоящият слой е CD слой [SUPER AUDIO CD] се извежда.

■ Когато настоящият слой е Super Audio CD слой [CD] се извежда.

### 3 Натиснете , за да промените слоя.

- [SUPER AUDIO CD]: Можете да възпроизведете Super Audio CD слоя. Когато системата възпроизведе Super Audio CD слой, в дисплея на предния панел светва "SA-CD".
- [CD]: Можете да възпроизведете CD слоя. Когато системата възпроизвежда CD слоя, "CD" светва в дисплея на предния панел.

## Забележка

- Всяка функция за режим на възпроизвеждане работи само за избрания слой от областта за възпроизвеждане.
- Когато изберете CD слой, вие не можете да промените областта за възпроизвеждане.
- Аудио сигналите от Super Audio CD не се извеждат през HDMI OUT жака.

## Възпроизвеждане на VIDEO CD с функция PBC (Версия 2.0)

(PBC Playback)

### VIDEO CD

Използвайки функциите PBC (Контрол на възпроизвеждането), вие можете да извършвате прости интерактивни операции, като например да търсите функции и други подобни операции.

PBC възпроизвеждането ви позволява да възпроизвеждате интерактивно VIDEO CD, като следвате менюто на телевизионния екран.

#### 1 Започнете възпроизвеждането на VIDEO CD с функцията PBC.

Извежда се менюто за избор.

#### 2 Изберете номера на желания елемент, като натискате бутоните с цифри.

#### 3 Натиснете (+).

#### 4 Следвайте инструкциите от менюто за интерактивни операции.

Възможно е процедурата на работа да се различава в зависимост от VIDEO CD. За подробности се обърнете към инструкциите за експлоатация, приложени към диска.





### За да се върнете към менюто

Натиснете  RETURN.

### Забележка

• В зависимост от възпроизвеждания VIDEO CD, [Press ENTER] на Стъпка 3 може да се изведе като [Press SELECT] в инструкциите на диска. В този случай натиснете .

### Съвет



• За да възпроизвеждате без PBC функция, докато системата е в режим стоп натиснете /  или бутоните с цифри, за да изберете трак; след това натиснете  или (+). Системата стартира непрекъснато възпроизвеждане. Не можете да възпроизвеждате неподвижни изображения като меню. За да се върнете към PBC възпроизвеждане, натиснете два пъти , след това натиснете .

## Възстановяване на възпроизвеждането от точката, в която сте спрели диска

(Resume Play)

DVD-V DVD-VR VIDEO CD Super Audio CD CD

DATA-CD DATA DVD

Когато спрете диска, системата запамятава точката, в която сте натиснали , и на дисплея на предния панел се извежда индикация "RESUME". Ако да не изваждате диска от устройството, Resume Play ще действа дори ако системата влезе в режим на готовност след като натиснете .

#### 1 Докато възпроизвеждате диск, натиснете , за да спрете възпроизвеждането.

На дисплея на предния панел се извежда индикация "RESUME".

#### 2 Натиснете .

Системата възобновява възпроизвеждането от точката, в която сте спрели диска на Стъпка 1.

### Забележка

- В зависимост от точката, в която сте спрели диска, възможно е системата да не възстанови възпроизвеждането от същата точка.
- Точката, в която сте спрели възпроизвеждането, се изчиства, когато:
  - извадите диска.
  - системата влезе в режим на готовност (само за DATA CD/DATA DVD).
  - промените или нулирате настройките в Setup Display (дисплей за настройки).
  - промените настройката в родителския контрол.
  - промените функцията, като натиснете FUNCTION +/-.
  - изключите кабела на захранването.
- За DVD-VR, VIDEO CD, Super Audio CD, CD, DATA CD или DATA DVD, системата помни позицията на възстановяване на възпроизвеждането за диска.
- Не можете да използвате Resume Play по време на Разбъркано възпроизвеждане или Програмирано възпроизвеждане.
- Възможно е тази функция да не работи за някои видове дискове.

## Съвет

- За да започнете възпроизвеждането от началото на диска, натиснете два пъти **■**; след това натиснете **▶**.

## За да се наслаждавате на диск, който сте възпроизвеждали, чрез функцията възстановяване на възпроизвеждането

### (Multi-disc Resume)

**DVD-V** **VIDEO CD**

Системата запазва точка, в която сте спрели диска, и възстановява възпроизвеждането от същата точка следващия път, когато заредите същия диск. Когато паметта за запазване на точки се напълни, точката за първия диск се изчиства.

За да активирате тази функция, задайте [MULTI-DISC RESUME] в [SYSTEM SETUP] в положение [ON]. За подробности вижте "[MULTI-DISC RESUME] (само за DVD VIDEO/VIDEO CD)" (стр. 50).

## Забележка

- Системата може да запаzeti и възстанови възпроизвеждането до 10 точки на спиране на диска.

## Съвет

- За да започнете възпроизвеждането от началото на диска, натиснете два пъти **■** и след това натиснете **▷**.

# Използване на режима за възпроизвеждане

## Създаване на ваша собствена програма

### (Program Play)

**VIDEO CD** **CD**

Можете да възпроизведете съдържанието на диска в реда, в който желаете, като погредите записите на диска, създавайки ваша собствена програма. Можете да програмирате до 99 записа.

### 1 Натиснете **⏏** DISPLAY.

На телевизионния екран се извежда Контролното меню.

### 2 Натиснете **↑/↓**, за да изберете **PROGRAM**, след това натиснете **+**.

Извеждат се опциите за [PROGRAM].

### 3 Натиснете **↑/↓**, за да изберете [SET →], след това натиснете **+**.

Общо времетраене на програмираните записи

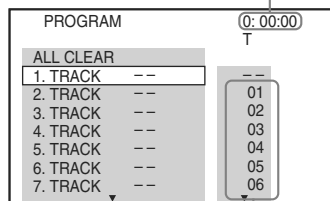

Записи на диска

### 4 Натиснете **→**.

Курсорът се премества към редицата със записи [T] (в този случай [01]).

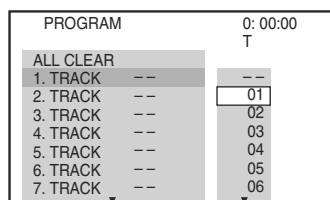



### 5 Изберете записа, който желаете да програмирате.

Например, изберете запис [02].  
Намиснете  $\uparrow/\downarrow$ , за да изберете [02] в [T], след това намиснете  $\oplus$ .

Избран запис

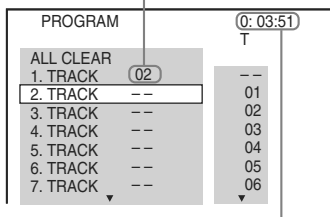

Общо времетраене на програмираните записи

### 6 За да програмирате други записи, повторете Стъпки 4 и 5.

Програмираните записи се извеждат в избрания рег.

### 7 Намиснете $\triangleright$ , за да стартирате Програмираното възпроизвеждане.

Програмираното възпроизвеждане започва. Когато програмата приключи, можете отново да стартирате същата програма, като намиснете  $\oplus$ .

### За да се върнете към режим на нормално възпроизвеждане

Намиснете CLEAR докато дисплеят за настройка на програмата не е изведен на телевизионния екран или на Стъпка 3 изберете [OFF]. За да възпроизведете същата програма отново, на Стъпка 3 изберете [ON] и намиснете  $\oplus$ .

### За да изключите Контролното меню

Нколкократно намиснете  $\square$  DISPLAY докато Контролното меню се изключи.

### За да промените или отмените програма

#### 1 Следвайте Стъпки от 1 до 3 в “Създаване на ваша собствена програма”.

#### 2 Намиснете $\uparrow/\downarrow$ , за да изберете номер на програмата за записа, който желаете да промените или отмените.

Ако желаете да изтриете запис от програма, намиснете CLEAR.

### 3 За ново програмиране следвайте Стъпка 5.

За да отмените програма, изберете [-] в [T], след това намиснете  $\oplus$ .

### За да отмените всички записи в програмата

#### 1 Следвайте Стъпки от 1 до 3 в “Създаване на ваша собствена програма”.

#### 2 Намиснете $\uparrow$ и изберете [ALL CLEAR].

#### 3 Намиснете $\oplus$ .

### Забележка

- Когато намиснете CLEAR, за да се върнете към нормално възпроизвеждане, Shuffle Play и Repeat Play също се отменят.

## Възпроизвеждане в случаен рег

### (Shuffle Play)



Можете да възпроизведете съдържанието на диска в случаен рег. Всяко следващо “разбъркване” подрежда записите в различен рег.

### Забележка

- Една и съща песен може да бъде възпроизведена повторно по време на MP3 възпроизвеждане.

#### 1 Намиснете $\square$ DISPLAY по време на възпроизвеждане.

На телевизионния екран се извежда Контролното меню.

#### 2 Намиснете $\uparrow/\downarrow$ , за да изберете $\square$ [SHUFFLE], след това намиснете $\oplus$ .

Извежда се опцията за [SHUFFLE].

#### 3 Намиснете $\uparrow/\downarrow$ , за да изберете опция, която ще бъде разбърквана.

##### ■ VIDEO CD/Super Audio CD/CD

- [OFF]: Изключено.
- [TRACK]: Разбърква записите на диска.

##### ■ Когато Програмираното възпроизвеждане е включено

- [OFF]: Изключено.
- [ON]: Разбърква записи, избрани в програмата.

■ **DATA CD** (освен за DivX видео файлове\*)/ **DATA DVD** (освен за DivX видео файлове\*)

- [OFF]: Изключено.
- [ON (MUSIC)]: Разбърква MP3 файлове в папката на настоящия диск. Когато не сте избрали папка, първата папка ще се възпроизведе в произволен ред.

#### 4 Натиснете (+).

Разбърканото възпроизвеждане започва.

### За да се върнете към режим на нормално възпроизвеждане

Натиснете CLEAR или на Стъпка 3 изберете [OFF].

### За да изключите дисплея на Контролното меню

Неколкократно натиснете (☐) DISPLAY докато Контролното меню се изключи.

#### Забележка

- Не можете да използвате тази функция с VIDEO CD или Super VCD с PBC възпроизвеждане.
- Когато натиснете CLEAR, за да се върнете към нормално възпроизвеждане, Shuffle Play и Repeat Play също се отменят.

## Повторно възпроизвеждане

(Repeat Play)

DVD-V DVD-VR VIDEO CD Super Audio CD CD

DATA-CD DATA DVD

Можете повторно да възпроизведете съдържанието на диска. Можете да използвате комбинация от режимите за Разбъркано и Програмирано възпроизвеждане.

#### 1 Натиснете (☐) DISPLAY по време на възпроизвеждане.

На телевизионния екран се извежда Контролното меню.

#### 2 Натиснете ↑/↓, за да изберете [REPEAT], след това натиснете (+).

Извежда се опцията за [REPEAT].

#### 3 Натиснете ↑/↓, за да изберете опция, която ще бъде повторена.

##### ■ DVD VIDEO/DVD-VR

- [OFF]: Изключено.
- [DISC]: Повтаря всички заглавия на диска.
- [TITLE]: Повтаря настоящото заглавие на диска.
- [CHAPTER]: Повтаря настоящата глава.
- VIDEO CD/Super Audio CD/CD
- [OFF]: Изключено.
- [DISC]: Повтаря всички записи на диска.
- [TRACK]: Повтаря настоящия запис.

##### ■ DATA CD/DATA DVD

- [OFF]: Изключено.
- [DISC]: Повтаря всички папки на диска.
- [FOLDER]: Повтаря настоящата папка.
- [TRACK] (само за MP3 файлове): Повтаря настоящия файл.
- [FILE] (само за DivX видео файлове): Можете да повтаряте настоящия файл. (Освен за моделите за Великобритания и Северна Америка.)

#### 4 Натиснете (+).

Опцията е избрана.

### За да се върнете към режим на нормално възпроизвеждане

Натиснете CLEAR или на Стъпка 3 изберете [OFF].

### За да изключите дисплея на Контролното меню

Неколкократно натиснете (☐) DISPLAY докато Контролното меню се изключи.

#### Забележка

- Не можете да използвате тази функция с VIDEO CD и Super VCD с PBC възпроизвеждане.
- Когато възпроизвеждате DATA CD/DATA DVD, който съдържа MP3 файлове и JPEG файлове с изображения, и когато тяхното време за възпроизвеждане не е едно и също, звукът и картината ще се разминават.
- Когато натиснете CLEAR, за да се върнете към нормално възпроизвеждане, Shuffle Play и Repeat Play също се отменят.

## Търсене/Избор на съдържание на дисковете

### Използване на менюто на DVD

#### DVD-V

DVD дискът е разделен на множество части, които съставят изображение или музикален запис. Тези части се наричат “заглавия”. Когато възпроизвеждате DVD, което съдържа няколко заглавия, можете да изберете желаното от вас заглавие с помощта на DVD TOP MENU.

Когато възпроизвеждате DVD дискове, които ви позволяват да избирате функции като език на субтитрите и звука, изберете тези функции с помощта на DVD MENU.

#### 1 Натиснете DVD TOP MENU или DVD MENU.

На телевизионния екран се извежда менюто на диска. В зависимост от диска съдържанието на менюто е различно.

#### 2 Натиснете ↑/↓/←/→ или бутоните с цифри, за да изберете функцията, която искате да задействате или да промените.

#### 3 Натиснете ⊕.

#### За да изведете DVD менюто на дисплея на Контролното меню

#### 1 Натиснете DISPLAY по време на възпроизвеждане.

На телевизионния екран се извежда Контролното меню.

#### 2 Натиснете ↑/↓, за да изберете [DISC MENU], след това натиснете ⊕.

Извежда се опцията за [DISC MENU].

#### 3 Натиснете ↑/↓, за да изберете [MENU] или [TOP MENU]

#### 4 Натиснете ⊕.

#### За да изключите дисплея на Контролното меню

Неколкократно натиснете  DISPLAY когато Контролното меню се изключи.

## Избор на оригинално заглавие или редактирано заглавие на DVD-VR

#### DVD-VR

Тази функция работи само за DVD-VR със създаден плейлист.

#### 1 Натиснете DISPLAY, когато системата е в режим стоп.

На телевизионния екран се извежда Контролното меню.

#### 2 Натиснете ↑/↓, за да изберете [ORIGINAL/PLAY LIST], след това натиснете ⊕.

Извежда се опциите за [ORIGINAL/PLAY LIST].

#### 3 Натиснете ↑/↓, за да изберете настройката.

- [PLAY LIST]: Възпроизвежда заглавията, създадени за редактиране от [ORIGINAL].
- [ORIGINAL]: Възпроизвежда оригиналните записани заглавия.

#### 4 Натиснете ⊕.

## Търсене на заглавие/глава/песен/сцена и гр.

#### DVD-V

#### DVD-VR

#### VIDEO CD

#### Super Audio CD

#### C D

#### DATA-CD

#### DATA DVD

Можете да търсите DVD VIDEO/DVD-VR по заглавие или глава, и VIDEO CD/Super Audio CD/CD/DATA CD/DATA DVD по песен, индекс или сцена. За DATA CD/DATA DVD, вие можете да търсите по папка или файл. Тъй като заглавията и песните са обозначени с уникални номера на дисковете, можете да изберете желаното заглавие или запис, като въведете неговия номер. Или, можете да търсите определена сцена, като използвате времеви код.

#### 1 Натиснете DISPLAY. (Ако [MEDIA] е в настройка [MUSIC/PHOTO], натиснете [DISPLAY] два пъти.)

На телевизионния екран се извежда Контролното меню.

## 2 Натиснете ↑/↓, за да изберете метода на търсене.

Пример:  [CHAPTER]  
Избрано е [\*\*(\*\*) (\*\*) се отнася за номер).  
Номерът в скоби обозначава общия брой на заглавията, главите, песните, индексите, сцените, папките или файловете.

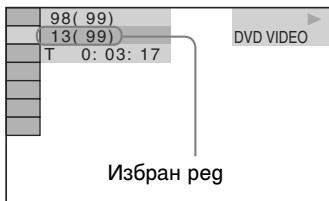

## 3 Натиснете ⊕.

[\*\*(\*\*) се променя на [-- (\*\*)].

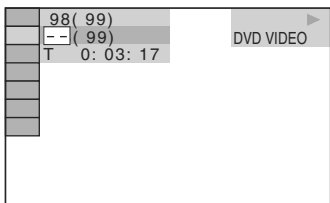

## 4 Натиснете ↑/↓ или бутоните с номера, за да изберете номера на заглавието, главата, песента, индекса или сцената, която търсите.

Ако допуснете грешка, откажете номера, като натиснете CLEAR.

## 5 Натиснете ↑/↓.

Системата започва възпроизвеждане от избрания номер.

### Съвет

- Когато дисплеят с контролното меню се изключи, можете да търсите глава (DVD VIDEO/DVD-R/DVD-RW), запис (VIDEO CD/Super Audio CD/CD) или файл (DATA CD/DATA DVD (DivX видео файл))\* , като натиснете бутоните с цифри и ⊕.

## Търсене на сцена, като използвате времевия код

DVD-V DVD-VR

### 1 На Стъпка 2 изберете [TIME].

Избира се [T \*\*:\*\*:\*\*] (възпроизведено време от текущото заглавие).

### 2 Натиснете ⊕.

[T \*\*:\*\*:\*\*] се променя на [T --:--:--].

### 3 Въведете времевия код, като използвате бутоните с цифри.

Например, ако искате да откриете сцена, която е на 2 часа, 10 минути и 20 секунди след началото. Натиснете 2, 1, 0, 2, 0 ([2:10:20]).

### 4 Натиснете ⊕.

### Забележка

- Не можете да търсите сцена на DVD+RW, като използвате времевия код.

## Възпроизвеждане на MP3 файлове/ JPEG файлове с изображения

**DATA-CD DATA DVD**

Можете да възпроизвеждате MP3 файлове или JPEG файлове с изображения:

- които имат разширение ".MP3" (за MP3 файл) или ".JPG"/".JPEG" (за JPEG файлове с изображения)
- които отговарят на стандарта за формат на файловете с изображения DCF\*.

\* "Design rule for Camera File system":



Стандарт за изображения при цифрови фотоапарати, одобрен от Асоциацията за развитие на японската електронна индустрия (JEITA).

### Забележка



- Системата възпроизвежда данни с разширение ".MP3", ".JPG" или ".JPEG" дори ако не са в MP3 или JPEG формат. Възпроизвеждането на тези данни може да генерира силен шум, който може да повреди системата от високоговорители.
- Системата не може да възпроизвежда аудио записи в MP3PRO формат.
- Системата може да разпознае до 200 папки. Тя няма да възпроизведе папките след първите 200. (В зависимост от конфигурацията на папките, възможно е броят на папките, които могат да се разпознаят от системата, да намалее.)
- Системата може да разпознае до 150 MP3 файла/JPEG файлове с изображения в папка.
- Времето за започване на възпроизвеждането на следващ папка може да се окаже по-бързо, когато прескачате от една папка в друга.
- Някои видове JPEG файлове не могат да бъдат възпроизвеждани от системата. (JPEG файл с изображение с големина, която е по-малка от 8 (широчина) x 8 (височина).

## Избор на MP3 файл или папка

- 1 Натиснете FUNCTION +/- няколкократно, докато на предния дисплей на панела се появи "DVD".**
- 2 Заредете DATA CD или DATA DVD.**  
Когато възпроизвеждате диск, на телевизионния екран се появява списък с папки.
- 3 Натиснете  DISPLAY.**  
Дисплеят на контролното меню се извежда на телевизионния екран.

- 4 Натиснете , за да изберете [MEDIA], след това натиснете .**

Появяват се опции за [MEDIA].

- 5 Когато изберете [MUSIC], натиснете DVD MENU. Когато сте избрали опция различна от [MUSIC], натиснете , за да изберете [MUSIC], след това натиснете .**

Появява се списък с папки, които съдържат MP3 файлове.

Избраната папка е оцветена в жълто.

#### FOLDER LIST

01 Let's Talk About Love (1985)
02 1st Album (1986)
03 In the Middle of Nowhere (1986)
04 Ready for Romance (1986)
05 In the Garden of Venus (1987)
06 Romantic Warriors (1987)
07 Back for Good (1988)
08 Alone (1999)

- 6 Натиснете , за да изберете папка.**

■ Когато възпроизведете MP3 файлове в папка

Натиснете , за да започнете възпроизвеждането на избраната папка.



■ Когато изберете MP3 файл

Натиснете .

Извежда се списък с файловете в папката.

#### TRACK LIST

<input type="checkbox"/> 03 In the Middle of Nowher...
01 Geronimo_s_Cadillac
02 Riding_On_A_White_Swan
03 Give_Me_Peace_On_Earth
04 Sweet_Little_Shella
05_Ten_Thousand_Lonely_Drums
06_Lonely_Tears_In_Chinatown
07_In_Shaire

Натиснете , за да изберете файл, и натиснете .

Системата възпроизвежда избраният файл. Можете да изключите списъка с файлове, като натиснете DVD MENU. Когато пак натиснете DVD MENU, отново се извежда списъкът с папки.

**За да отидете в предишна или следваща страница**

Натиснете / .

**За да спрете възпроизвеждането**

Натиснете ■.

## За да възпроизведете следващ или предходен MP3 файл

Натиснете ►►I, за да възпроизведете следващ MP3 файл и I◄◄, за да възпроизведете предишен MP3 файл. Когато натиснете I◄◄ веднъж можете да отидете в началото на настоящия MP3 файл. Обърнете внимание, че можете да изберете следваща папка, като след последния файл в настоящата папка натиснете ►►I, но не можете да се върнете към предната папка, като натиснете I◄◄. За да се върнете към предходната папка, изберете папката от списъка с папки.

## За да се върнете към предходния дисплей

Натиснете ⏪ RETURN.

## За да изключите дисплея

Натиснете DVD MENU.

## За да изберете папка посредством устройството за дистанционно управление

По време на възпроизвеждане или пауза можете да изберете желаната папка бързо като натиснете □ +/-.

## Други операции

Вижте “Other operations” (стр. 28).

## Избор на JPEG файл с изображение или папка

**1** Натиснете FUNCTION +/- няколкократно, докато на предния дисплей на панела се появи “DVD”.

**2** Зарегете DATA CD или DATA DVD.

Когато възпроизвеждате диск, на телевизионния екран се появява списък с папки.

**3** Натиснете  DISPLAY.

Дисплеят на контролното меню се извежда на телевизионния екран.

**4** Натиснете ↑/↓, за да изберете

 [MEDIA], след това натиснете ⊕.

Появяват се опции за [MEDIA].

**5** Когато изберете [PHOTO], натиснете DVD MENU. Когато сте избрали опция различна от [PHOTO], нати-

снете ↑/↓, за да изберете [PHOTO], след това натиснете ⊕.

Появява се списък с папки, които съдържат JPEG файлове.

Избраната папка е оцветена в жълто.

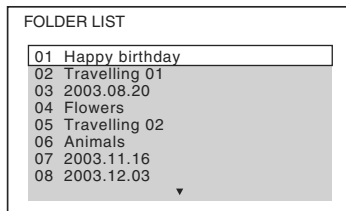

**6** Натиснете ↑/↓, за да изберете папката.

■ За да отидете в предишна или следваща страница

Натиснете ●→/←●.

■ Когато възпроизведете JPEG файлове с изображения в папки

Натиснете ▷, за да започнете възпроизвеждане на избраната папка.

JPEG изображенията се възпроизвеждат като слайд шоу. Можете да промените интервала на извеждане (стр. 39) и да добавите ефекти (стр. 40).

■ Когато изберете JPEG файл с изображение чрез извеждане на подекрани.

Натиснете PICTURE NAVI.

Извежда се списък с изображения на файловете, които се съдържат в папката на 16 под-екрана.

1	2	3	4
5	6	7	8
9	10	11	12
13	14	15	16

Натиснете ↑/↓/←/→, за да изберете изображението, което желаете да прегледате, и след това натиснете ⊕.

За да се върнете към нормален екран, натиснете ⏪ RETURN.

## За да възпроизведете следващ или предходен JPEG файл с изображение

Натиснете →/←, когато дисплеят на Контролното меню не е изведен. Обърнете внимание, че можете да изберете следващ албум като натискате → след последното

изображение в първата папка, но не можете да се върнете към предната папка, като натиснете .

### За да се върнете към предходната папка, изберете папката от списъка с папки

Въртене на JPEG файл с изображение  
Когато на телевизионния екран е изведен JPEG файл с изображение, вие можете да въртите изображението на 90 градуса.  
Натиснете  докато преглеждате JPEG изображението. Натиснете CLEAR, за да се върнете към нормален изглед.

### Забележка

- Не можете да въртите JPEG файл с изображение, когато зададете [JPEG RESOLUTION] в [HDMI SETUP] в положение [(1920 x 1080i) HD ] или [(1920 x 1080i) HD] (стр. 48).

### За да спрете възпроизвеждането

Натиснете .

### За да изключите дисплея

Натиснете DVD MENU.

### За да изберете папка посредством устройството за гистанционно управление

По време на възпроизвеждане или пауза можете да изберете желаната папка бързо като натиснете  +/-.

### Други операции

Вижте “Other operations” (стр. 28).

## Възпроизвеждане на кадри в последователност със звук

Можете да възпроизвеждате изображения в последователност със звук, като първо поставите MP3 и JPEG файловете в една папка на DATA CD или DATA DVD.



**1** Натиснете FUNCTION +/- няколкократно, докато на предния дисплей на панела се появи “DVD”.

**2** Заредете DATA CD или DATA DVD.



Когато възпроизвеждате диск, на телевизионния екран се появява списък с папки.

**3** Натиснете  DISPLAY.



Дисплеят на контролното меню се извежда на телевизионния екран.

**4** Натиснете , за да изберете  [MEDIA], след това натиснете .

Появяват се опции за [MEDIA].

**5** Когато изберете [MUSIC/PHOTO], натиснете DVD MENU. Когато сте избрали опция различна от [MUSIC/PHOTO], натиснете , за да изберете [MUSIC/PHOTO], след това натиснете .

Появява се списък с папки.

**6** Натиснете , за да изберете папката, която желаете да възпроизведете, и натиснете .

Системата започва да възпроизвежда избраната папка.

Можете да включите/изключите списъка с папки, като неколккратно натиснете DVD MENU.



### Забележка

- Ако по едно и също време възпроизвеждате голямо количество данни с MP3 и JPEG файлове с изображения, възможно е звукът да прескача. Препоръчително е да зададете MP3 честотата в положение 128 kbps или по-малко, когато създавате файл. Ако звукът все още прескача, намалете размера на JPEG файла.

## Задаване на продължителност на изреждането на кадри за JPEG файлове с изображения

**1** Натиснете  DISPLAY (Ако [MEDIA] е в настройка [MUSIC/PHOTO], натиснете  DISPLAY два пъти).

На телевизионния екран се извежда Контролното меню.

**2** Натиснете , за да изберете  [INTERVAL], след това натиснете .

Извеждат се опциите за [INTERVAL].

**3** Натиснете , за да изберете настройката.

- [NORMAL]: Задава стандартно време.

- [FAST]: Задава време, което е по малко от [NORMAL].

- [SLOW1]: Задава време, което е по-голямо от [NORMAL].

- [SLOW2]: Задава време, което е по-голямо от [SLOW1].

**4** Натиснете .

## Забележка

- Някои JPEG файлове, особено тези в прогресивен формат или тези с 3,000,000 или повече пиксела, изискват по-дълго време от останалите, да се изведат, което може да удължи продължителността за извеждане на желаната опция.

## Изберане ефект за JPEG изображения в изреждането на кадри

### 1 Натиснете DISPLAY (Ако [MEDIA] е в настройка [MUSIC/PHOTO], натиснете DISPLAY два пъти).

На телевизионния екран се извежда Контролното меню.

### 2 Натиснете за да изберете [EFFECT], след това натиснете .

Извеждат се опциите за [EFFECT].

### 3 Натиснете за да изберете настройката.

- [MODE1]: Изображението се извежда от върха към долната част.
- [MODE2]: Изображението се извежда от ляво на дясно.
- [MODE3]: Изображението се извежда от центъра на екрана.
- [MODE4]: Изображението избира произволен ефект.
- [MODE5]: Следващото изображение се извежда върху предходното.
- [OFF]: Изключва функцията.

### 4 Натиснете .

## Забележка

- Не можете да въртите JPEG файл с изображение, когато зададете [JPEG RESOLUTION] в [HDMI SETUP] в положение [(1920 x 1080i) HD ] или [(1920 x 1080i) HD] (стр. 48).

## Избор на приоритет за вида на файла

Можете да изберете приоритет на възпроизвеждане, когато имате смесени източници (MP3 файлове, JPEG файлове с изображения или видео файлове) на диска.

### 1 Натиснете FUNCTION +/- няколкократно, докато на предния дисплей на панела се появи "DVD".

### 2 Заредете DATA CD или DATA DVD.

Когато възпроизвеждате диск, на телевизионния екран се появява списък с папки.

## 40

### 3 Натиснете DISPLAY.

Дисплеят на контролното меню се извежда на телевизионния екран.

### 4 Натиснете за да изберете [MEDIA], след това натиснете .

Появяват се опции за [MEDIA].

### 5 Натиснете за да изберете настройка.

- [MUSIC/PHOTO]: Можете да възпроизвеждате JPEG файлове с изображения и MP3 файлове от една и съща папка като слайд шоу.
- [MUSIC]: Възпроизвеждането на MP3 файлове има приоритет.
- [VIDEO]: Възпроизвеждането на видео файлове има приоритет.
- [PHOTO]: Възпроизвеждането на JPEG файлове има приоритет. Можете да възпроизвеждате JPEG файлове като слайд шоу.

### 6 Натиснете .

За подробности относно приоритета на възпроизвеждане на файловете в режим [MEDIA] вижте „Приоритет на възпроизвеждане на различните видове файлове” (стр. 93).

## Извеждане на списък с MP3 файлове/JPEG изображения

### 1 Натиснете DISPLAY по време на възпроизвеждане.

На телевизионния екран се извежда Контролното меню.

### 2 Натиснете за да изберете [BROWSING], след това натиснете .

Извеждат се опциите за [BROWSING].

### 3 Натиснете за да изберете желаня списък, след това натиснете .

- [FOLDER LIST]: Появява се списък с папки. Следвайте стъпка 6 от “Избор на MP3 или папка” (стр. 37) или “Избор на JPEG файл с изображение или папка” (стр. 38).
- [PICTURE LIST] (само за JPEG файлове с изображения): Предварителен преглед на JPEG файлове с изображения се появява в 16 под-файла. Следвайте стъпка 6 от “Избор на JPEG файл с изображения или папка” (стр. 38).



# Видео файлове

DATA-CD DATA DVD

## Относно видео файловете

Можете да възпроизведете DivX видео файлове и MPEG-4 видео файлове. DivX® е цифрова видео технология, създадена от DivX, Inc. Това устройство е официално сертифициран DivX® продукт. Можете да възпроизведете DATA CD и DATA DVD, които съдържат DivX® видео файлове.

### DATA CD и DATA DVD, които системата може да възпроизвежда

Тази система възпроизвежда само DATA CD, чиито логически формат е ISO 9660 HiVo1/HiVo2 или Joliet, и DATA DVD в универсален гисков формат (UDF).

За подробности относно форматите на запис се обърнете към ръководствата за експлоатация, приложени към гисковете и записващия софтуер (не са приложени в комплекта).

### Относно реда на възпроизвеждане на данни от DATA CD или DATA DVD

Обърнете внимание, че е възможно редът на възпроизвеждане да не е същият в зависимост от софтуера, който е използван за създаването на DivX видео файла или ако има повече от 200 албума и 150 DivX видео файла във всеки албум.

### Забележка

• Възможно е системата да не успее да възпроизведе някои DATA CD/DATA DVD, създадени в Packet Write формат.

### DivX видео файлове, които системата може да възпроизвежда

Системата може да възпроизвежда данни, записани в DivX формат и които имат разширение “.AVI” или “.DIVX”. Системата няма да възпроизведе файлове с разширение “.AVI” или “.DIVX”, ако те не са DivX.

### Забележки

• Възможно е системата да не възпроизведе DivX видео файлът, когато той е съставен от два или повече DivX видео файла.

- Системата не може да възпроизвежда DivX видео файл с размер, който е по-голям от 720 (широчина) x 576 (височина) или 2 GB.
- В зависимост от DivX видео файла, възможно е изображението да е неясно или звукът да прескача, или да не съвпада с картината на екрана.
- Системата не може да възпроизвежда някои DivX файлове, които са по-дълги от 3 часа.
- В зависимост от DivX видео файла, възможно е изображението да бъде неясно или възпроизвеждането да спре. В този случай, препоръчваме ви да създадете файл с по-малка честота. Ако звукът все още съдържа шум, препоръчителният аудио формат е MP3. Обърнете внимание, обаче, че тази система не е съвместим с WMA (Windows Media Audio) формата.
- Заради технологията по компресията, която използва DivX видео файловете, възпроизвеждането на картината след като натиснете  отнема известно време.





### MPEG-4 видео файлове, които системата може да възпроизвежда

Системата може да възпроизвежда данни, записани в MP4 формат и които имат разширение “.mp4” или “.m4v”. Системата няма да възпроизведе файлове с разширение “.mp4” или “.m4v”, ако те не съдържат MPEG-4 видео.

### Забележки

- Съвместимостта с всякакъв MPEG4 видео кодират/записващ софтуер, устройство за запис и медия за запис не може да бъде гарантиран.

## Избор на папка

- 1 Натиснете FUNCTION +/- няколкократно, докато на предния дисплей на панела се появи “DVD”.**
- 2 Зарегете DATA CD или DATA DVD.**  
Когато възпроизведете гиск, на телевизионния екран се появява списък с папки.
- 3 Натиснете  DISPLAY.**  
Дисплеят на контролното меню се извежда на телевизионния екран.
- 4 Натиснете , за да изберете  [MEDIA], след това натиснете .**  
Появяват се опции за [MEDIA].

- 5** Когато сте избрали [VIDEO], натиснете DVD MENU. Когато сте избрали опция различна от [VIDEO], натиснете ↑/↓, за да изберете [VIDEO] и след това натиснете (+).

Появява се списък от папки, които съдържат видео файлове. Избраната папка е оцветена в жълто.

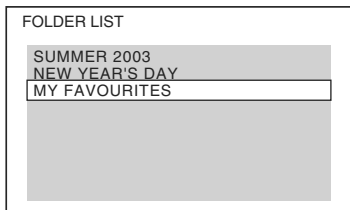

- 6** Натиснете ↑/↓, за да изберете албума, който желаете да възпроизведате.

- 7** Натиснете ▷.

Възпроизвеждането започва от избраната папка.

За да изберете DivX видео файловете, вижте “Избор на DivX видео файл” (стр. 42).

### За да преминете към следваща или предходна страница

Натиснете ●→/←●.

### За да спрете възпроизвеждането

Натиснете ■.

### За да изключите дисплея

Неколкократно натиснете DVD MENU. За да изберете папка посредством устройството за дистанционно управление По време на възпроизвеждане или пауза можете да изберете желаната папка бързо като натиснете □ +/-.

### Други операции

Вижте “Other operations” (стр. 28).

## Избор на видео файл

- 1** След Стъпка 6 в “Избор на албум”, натиснете (+).

Извежда се списък с файловете в албума.

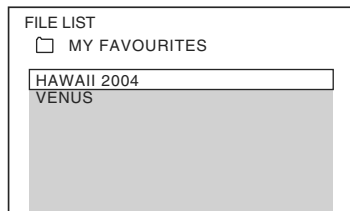

- 2** Натиснете ↑/↓, за да изберете файл, и натиснете (+).

Избраният файл се възпроизвежда.

### За да преминете към следваща или предходна страница

Натиснете ●→/←●.

### За да се върнете към предходния дисплей

Натиснете ⏪ RETURN.

### За да спрете възпроизвеждането

Натиснете ■.







### За да възпроизведете следващ или предходен DivX видео файл без да вклучвате списъка с файлове по-горе

Можете да изберете следващ или предходен DivX видео файл в същия албум, като натиснете ►►/◄◄. Можете да изберете и първия DivX видео файл от следващ албум, като по време на възпроизвеждане на последния запис от текущия албум продължите да натискате ►►. Обърнете внимание, че не можете да се върнете към предходния албум, като натискате ◄◄. За да се върнете към предходния албум, изберете албума от списъка.

### Свет

- Ако предварително сте задали колко пъти да се възпроизведе файлът, вие можете да възпроизведете DivX видео файла толкова пъти, колкото пъти сте задали. Имайте предвид следното:
  - когато системата бъде изключена.
  - когато възпроизведете друг файл.
  - когато отворите шейната на гуска.

## Извеждане на списък с видео файлове







- 1 Натиснете**  **DISPLAY** по време на възпроизвеждане.  
На телевизионния екран се извежда Контролното меню.
- 2 Натиснете**  **↑/↓**, за да изберете  **[BROWSING]**, след това натиснете  **+**.  
Извеждат се опциите за **[BROWSING]**.
- 3 Натиснете**  **↑/↓**, за да изберете **[FOLDER LIST]**, след това натиснете  **+**.  
Появява се списък с папки. Следвайте стъпка 6 от “Избор на папка” (стр. 41).

## Настройка на разминаването между картина и звук

**[A/V SYNC]**

**DVD-V** **DVD-VR** **VIDEO CD** **DATA-CD** **DATA DVD**

Когато звукът и картината се разминават, можете да регулирате закъснението между картината и звука.

- 1 Натиснете**  **DISPLAY**.  
На телевизионния екран се извежда Контролното меню.
- 2 Натиснете**  **↑/↓**, за да изберете  **[A/V SYNC]**, след това натиснете  **+**.  
Извеждат се опциите за **[A/V SYNC]**.
- 3 Натиснете**  **↑/↓**, за да изберете настройката.
  - **[OFF]**: Не се настройва.
  - **[ON]**: Регулира разминаването между картина и звук.
- 4 Натиснете**  **+**.

### Забележка

- В зависимост от входния поток, възможно е тази функция да се окаже неефективна.











## Забрана на възпроизвеждане за диск

**[PARENTAL CONTROL]**

**DVD-V**

Възпроизвеждането на някои DVD VIDEO дискове може да бъде ограничено съобразно предварително зададено ниво, като например, възрастта на потребителите. Някои сцени могат да бъдат блокирани или сменени с други.

Можете да зададете ограничение за възпроизвеждането, като регистрирате парола. Когато включите функцията **[PARENTAL CONTROL]**, вие трябва да въведете паролата, за да възпроизведете дискове с ограничения.

- 1 Неколкократно натиснете** **FUNCTION +/-** докато на предния панел се извеже “DVD”.
- 2 Натиснете**  **DISPLAY**, докато системата е в режим стоп.  
На телевизионния екран се извежда Контролното меню.
- 3 Натиснете**  **↑/↓**, за да изберете  **[SETUP]**, след това натиснете  **+**.  
Извежда се опцията **[SETUP]**.
- 4 Натиснете**  **↑/↓**, за да изберете **[CUSTOM]**, след това натиснете  **+**.  
Извежда се дисплеят с настройки.
- 5 Натиснете**  **↑/↓**, за да изберете **[SYSTEM SETUP]**, след това натиснете  **+**.  
Извеждат се опциите за **[SYSTEM SETUP]**.
- 6 Натиснете**  **↑/↓**, за да изберете **[PARENTAL CONTROL →]**, след което натиснете  **+**.

■ Ако не сте въвели парола

Извежда се екранът за регистриране на

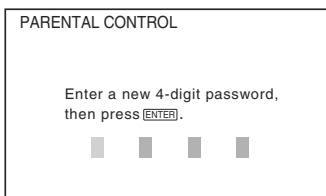

нова парола.

Въведете нова 4-цифрена парола, като използвате бутоните с цифри; след това натиснете (+).

Извежда се екранът за потвърждение на паролата.

■ **Когато вече сте регистрирали парола**

Извежда се екранът за въвеждане на паролата.

- 7 Въведете вашата 4-цифрена парола, като натискате бутоните с цифри; след това натиснете (+).**

Извежда се дисплеят за настройка на нивото на ограничение за възпроизвеждане.

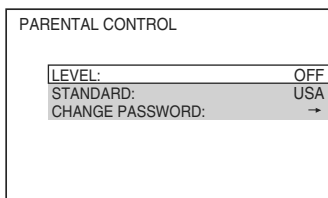

- 8 Натиснете ↑/↓, за да изберете [STANDARD], след това натиснете (+).**

Извеждам се опциите за избор за [STANDARD].

- 9 Натиснете ↑/↓, за да изберете географска област като ниво на ограничение на възпроизвеждането, след това натиснете (+).**

Избира се областта.

Когато изберете [OTHERS →], изберете и въведете стандартния код в таблицата в "Списък с областните кодове за родителски контрол" (стр. 94), като използвате бутоните с цифри.

- 10 Натиснете ↑/↓, за да изберете [LEVEL], след това натиснете (+).**

Извеждам се опциите за избор за [LEVEL].

- 11 Натиснете ↑/↓, за да изберете желаното ниво, след това натиснете (+).**

Настройката [PARENTAL CONTROL] приключва.

Колкото по-ниска е стойността, толкова по-голямо е ограничението.

## **За да изключите функцията [PARENTAL CONTROL] (Родителски контрол)**

Задайте [LEVEL] в положение [OFF] на Стъпка 11.

## **За да възпроизведете диск, за който е зададена функцията [PARENTAL CONTROL] (Родителски контрол).**

- 1 Заредете диска и натиснете ▷.**

Извежда се екранът за въвеждане на парола.

- 2 Въведете 4-цифрената парола, като използвате бутоните с цифри, след което натиснете (+).**

Системата е готова за възпроизвеждане.

## **Съвет**

- Ако сте забравили вашата парола, извадете диска и повторете Стъпки от 1 до 7 в "Забрана за възпроизвеждане на диск" (стр. 44). Когато екранът ви попита за парола, въведете 6-цифреното число "199703", като използвате бутоните с цифри, после натиснете (+). Екранът ще поиска да въведете нова 4-цифрена парола. След като въведете новата парола, сменете диска в устройството и натиснете ▷. Когато се изведе дисплей за въвеждане на вашата парола, въведете новата парола.

## **Смяна на паролата**

- 1 Неколкократно натиснете FUNCTION +/- докато на дисплея на предния панел се изведе "DVD".**
- 2 Натиснете ☺ DISPLAY докато системата е в режим стоп.**  
На телевизионния екран се извежда Контролното меню.
- 3 Натиснете ↑/↓, за да изберете [SETUP], след това натиснете (+).**  
Извеждам се опциите за [SETUP].
- 4 Натиснете ↑/↓, за да изберете [CUSTOM], след това натиснете (+).**  
Извежда се дисплеят с настройка.
- 5 Натиснете ↑/↓, за да изберете [SYSTEM SETUP], след това натиснете (+).**  
Извеждам се опциите за [SYSTEM SETUP].

- 6** Натиснете  $\uparrow/\downarrow$ , за да изберете [PARENTAL CONTROL  $\rightarrow$ ], след което натиснете  $\oplus$ .

Извежда се екранът за въвеждане на паролата.

- 7** Въведете вашата 4-цифрената парола, като използвате бутоните с цифри, след това натиснете  $\oplus$ .

- 8** Натиснете  $\uparrow/\downarrow$ , за да изберете [CHANGE PASSWORD  $\rightarrow$ ], след това натиснете  $\oplus$ .

- 9** Въведете вашата 4-цифрената парола, като използвате бутоните с цифри, след това натиснете  $\oplus$ .

- 10** За да потвърдите паролата, въведете я отново, като използвате бутоните с цифри; след това натиснете  $\oplus$ .

#### Ако сте направили грешка при въвеждането на паролата

Натиснете  $\leftarrow$  преди да натиснете  $\oplus$  и след това въведете правилната цифра.

## Промяна на настройките на системата и използване на дисплея с настройки

Чрез екрана с настройки можете да извършите различни настройки, например, да регулирате картината и звука.

Изведените опции се различават в зависимост от държавата и модела.

- 1** Неколкократно натиснете FUNCTION +/- докато на дисплея на предния панел се изведе "DVD".

- 2** Натиснете  $\square$  DISPLAY докато системата е в режим стоп.

На телевизионния екран се извежда Контролното меню.

- 3** Натиснете  $\uparrow/\downarrow$ , за да изберете  $\square$  [SETUP], след това натиснете  $\oplus$ .

Извеждат се опциите за [SETUP].

- 4** Натиснете  $\uparrow/\downarrow$ , за да изберете [CUSTOM], след това натиснете  $\oplus$ .

Извежда се дисплеят с настройки.

- 5** Натиснете  $\uparrow/\downarrow$ , за да изберете опция, след това натиснете  $\oplus$ .

- [LANGUAGE SETUP] (стр. 46)
- [VIDEO SETUP] (стр. 46)
- [HDMI SETUP] (стр. 47)
- [AUDIO SETUP] (стр. 49)
- [SYSTEM SETUP] (стр. 49)
- [SPEAKER SETUP] (стр. 50)

Пример: [VIDEO SETUP]

Избрана опция

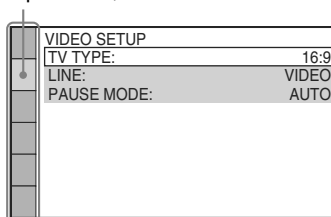

Опция за настройка

- 6** Изберете опция, като натиснете  $\uparrow/\downarrow$ , след което натиснете  $\oplus$ .

Възможните опции за настройки се извеждат.

Пример: [TV TYPE]

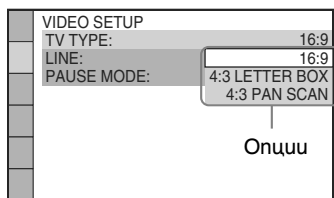

## 7 Изберете настройка като натиснете ↑/↓, след което натиснете (+).

Настройката е избрана и извършена.

Избрана настройка

Пример: [4:3 LETTER BOX]

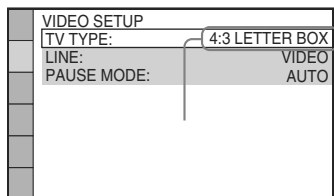

## За да нулирате всички настройки в [SETUP]

За да нулирате всички настройки в [SETUP], вижте “Връщане на [SETUP] настройките в настройки по подразбиране” (стр. 78).

## Настройка на езика на екрана или на звука

### [LANGUAGE SETUP]

Позволява ви да задавате различни езици за индикацията на екрана или за звука.

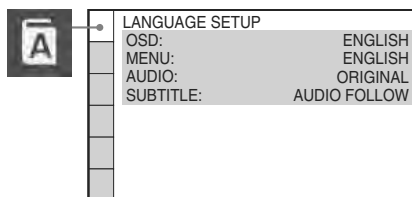

### ■ [OSD] (On-Screen Display)

Превключва езика за индикацията на телевизионния екран.

### ■ [MENU] (само за DVD VIDEO)

Избира желанния език за менюто на диска.

### ■ [AUDIO] (само за DVD VIDEO)

Превключва езика за звука.

Когато изберете [ORIGINAL], езикът на диска е с приоритет и дискът се избира.

### ■ [SUBTITLE] (само за DVD VIDEO)

Превключва езика за субтитрите, записани на DVD VIDEO.

Когато изберете [AUDIO FOLLOW], езикът за субтитрите се променя в зависимост от езика, който сте избрали за звуковата пътечка.

### Забележка

- Когато изберете език в [MENU], [AUDIO] или [SUBTITLE], който не е записан на DVD VIDEO диска, един от записаните езици ще бъде автоматично избран (в зависимост от диска, езикът може да не се избере автоматично).

### Свет

- Ако изберете [OTHERS →] в [MENU], [AUDIO] и [SUBTITLE], изберете и въведете кода на езика от “Списък на езиковите кодове” (стр. 94), като използвате бутоните с цифри.

## Настройки на дисплея

### [VIDEO SETUP]

Изберете настройки в зависимост от телевизора, който ще свържете.

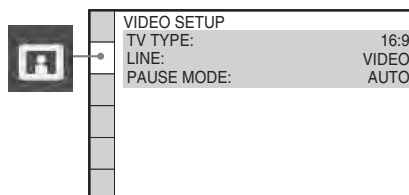

### ■ [TV TYPE]

Избира съотношението на екрана на свързания телевизор.

[16:9]: Изберете тази позиция, когато свързвате широкоекранен телевизор или телевизор с функция широк екран.



[4:3 LETTER BOX]: Изберете тази позиция, когато свързвате 4:3 телевизор. Извежда широка картина с черни ленти в горната и долната част на екрана.



[4:3 PAN SCAN]: Изберете тази позиция, когато свързвате 4:3 телевизор. Автоматично извежда широка картина на целия екран, като частта, която не пасва, се отрязва автоматично.

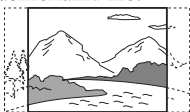

### Забележка

- В зависимост от DVD диска, опцията [4:3 LETTER BOX] може автоматично да бъде избрана вместо [4:3 PAN SCAN], или обратното.

### ■ [LINE]

Можете да изберете начин на извеждане на видео сигнал от EURO AV  $\leftrightarrow$  OUTPUT (TO TV) жака на задния панел на устройството.

[VIDEO]: Системата извежда видео сигнали.

[RGB]: Системата извежда RGB сигнали.

### Забележки

- Ако вашият телевизор не приема RGB сигнали, на телевизионния екран не се извежда картина, дори когато изберете [RGB]. Вижте ръководството за експлоатация, приложено към вашия телевизор.
- Не можете да изберете [RGB], докато HDMI индикаторът свети. [RGB] автоматично се превключва в положение [VIDEO], когато включите свързаното HDMI оборудване.

### ■ [PAUSE MODE] (само за DVD VIDEO/DVD-R/DVD-RW)

Избира се изображението в режим на пауза.

[AUTO]: Изображение, включващо динамично движещи се обекти, се извежда на екран без трептене. Обикновено се избира това положение.

[FRAME]: Изображение, включващо неподвижни обекти, се извежда на екран с висока резолюция.

## Настройка за HDMI

### [HDMI SETUP]

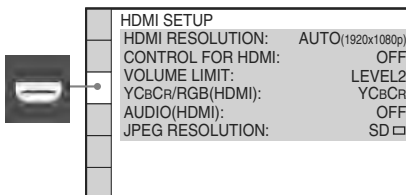

### ■ [HDMI RESOLUTION]

Можете да изберете вида на видео сигнала, който да се извежда през жака HDMI OUT. За подробности вижте "Избор на вида на видео сигнала, който се извежда от HDMI OUT жака" (стр. 22).

[AUTO (1920 x 1080p)]: Системата извежда оптимален видео сигнал за свързания телевизор.

[1920 x 1080i]: Системата извежда 1920 x 1080i\* видео сигнали.

[1280 x 720p]: Системата извежда 1280 x 720p\* видео сигнали.

[720 x 480p]: Системата извежда 720 x 480p\* видео сигнали.

\* i: интерфейс, p: прогресивен

\*\* В зависимост от модела може да се появи [720 x 576p].

### ■ [CONTROL FOR HDMI]

Включва/изключва функцията [CONTROL FOR HDMI]. Тази функция работи, когато свържете системата и телевизора с HDMI кабел. За подробности относно тази функция вижте "Използване на контрол за функцията HDMI за "BRAVIA" Sync" (стр. 55).

[OFF]: Изключва функцията.

[ON]: Включва функцията. Можете да работите с различните компоненти, които са свързани с HDMI кабела.

### **Забележка**

- Когато зададете в положение [ON] без HDMI връзка към телевизора, се извежда съобщение [Please verify the HDMI connection] и вие не можете да зададете в положение [ON].

### **■ [VOLUME LIMIT]**

Ако промените начина на извеждане на сигнала от телевизионните високоговорители към високоговорителите на системата в телевизионното меню или чрез натискане на бутона THEATRE, аудио контролът на системата (стр. 56) се включва и се извежда силен звук, в зависимост от нивото на силата на звука на системата. Можете да предотвратите това, като ограничите максималната сила на звука.

[LEVEL3]: Максималната сила на звука е 10.

[LEVEL2]: Максималната сила на звука е 15.

[LEVEL1]: Максималната сила на звука е 20.

[OFF]: Изключена функция.

### **Забележка**

- Тази функция работи само когато [CONTROL HDMI] е зададен в положение [ON].

### **■ [YCbCr/RGB (HDMI)]**

Избира вида на HDMI сигнала, който се извежда през жака HDMI OUT.

[YCbCr]: Извежда YCbCr сигнали.

[RGB]: Извежда RGB сигнали.

### **Забележка**

- Ако във възпроизвежданата картина се получат смущения, задайте [YCbCr] в положение [RGB].
- Ако HDMI OUT жакът е свързан към оборудване с DVI жак, [RGB] сигналите ще бъдат автоматично извеждани, дори когато сте избрали [YCbCr].

### **■ [AUDIO (HDMI)]**

Избира вида на аудио сигнала, който се извежда през жака HDMI OUT.

[OFF]: Звукът не се извежда от жака HDMI OUT.

[ON]: Извежда аудио сигнали, като преобразува Dolby Digital, DTS или 96 kHz/24 bit PCM сигнали в 48 kHz/16 bit PCM.

### **Забележка**

- Когато свържете системата и телевизора с HDMI кабел и сте избрали [ON], [AUDIO DRC], [A/V SYNC], DYNAMIC BASS, "DEC. MODE" и звуковия режим не се прилагат към звука, който се извежда от телевизора.
- Когато зададете функцията в положение, различно от "DVD", системата не извежда звук от HDMI OUT жака, дори когато зададете [AUDIO (HDMI)] в положение [ON].

### **■ [JPEG RESOLUTION]**

Можете да изберете резолюцията за JPEG файл с изображение, изведен от жака HDMI OUT.

[SD ]: Системата извежда стандартна резолюция с черен кадър.

[HD ]: Системата извежда HD резолюция с черен кадър.

[HD]: Системата извежда HD резолюция без черен кадър.

[(1920 x 1080i) HD ]: Системата извежда HD резолюция в пълен размер с черен кадър.

[(1920 x 1080i) HD]: Системата извежда HD резолюция в пълен размер без черен кадър.

### **Забележка**

- Функцията [JPEG RESOLUTION] е ефективна, само когато зададете [TV TYPE] във [VIDEO SETUP] в положение [16:9] и зададете [HDMI RESOLUTION] в [HDMI SETUP] в положение, различно от [720 x 480p] или [720 x 576p].
- Можете да изберете [(1920 x 1080i) HD ] или [(1920 x 1080i) HD], само когато зададете [HDMI RESOLUTION] в [HDMI SETUP] в положение [1920 x 1080i].
- Ако изберете [(1920 x 1080i) HD ] или [(1920 x 1080i) HD], следващото изображение се появява след черния кадър.
- HDMI сигналът спира временно, когато:
  - Системата зарежда или спира зареждането на DATA CD или DATA DVD.
  - Свържете или изключите USB устройство.



## Настройки на звука

### [AUDIO SETUP]

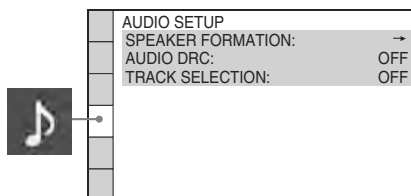

#### ■ [SPEAKER FORMATION]

Можете да изберете позицията на високоговорителите за по-добър съраунд звук. За подробности вижте “Оптимален съраунд звук за стая” (стр. 71).

#### ■ [AUDIO DRC] (Контрол на динамичния обхват) (само за DVD VIDEO)

Стеснява динамичния обхват на звука. Опцията [AUDIO DRC] е полезна при гледане на филми с намален звук късно нощем.

[OFF]: Динамичният обхват не се компресира [STANDARD]: Възпроизвежда звука с динамичния обхват, зададен от тон-инженера.

[MAX]: Компресира максимално динамичния обхват.

#### Забележка

- [AUDIO DRC] работи само за Dolby Digital.

#### ■ [TRACK SELECTION] (само за DVD VIDEO)

Дава предимство на звуковия формат с най-много записани канали, когато се възпроизвежда DVD VIDEO диск със записани няколко аудио формата (PCM, DTS, MPEG audio или Dolby Digital формат).

[OFF]: Не се дава приоритет.

[AUTO]: Системата автоматично избира звуковия формат спрямо приоритета.

#### Забележка

- Когато зададете опция [AUTO], езикът може да се промени. Настройката [TRACK SELECTION] има по-висок приоритет от [AUDIO] опциите в [LANGUAGE SETUP] (стр. 46). (В зависимост от диска, възможно е функцията да не работи.)
- Ако форматите PCM, DTS, MPEG audio и Dolby Digital имат един и същи брой канали, системата избира формата в следния ред - PCM, DTS, Dolby Digital, MPEG audio.

## Други настройки

### [SYSTEM SETUP]

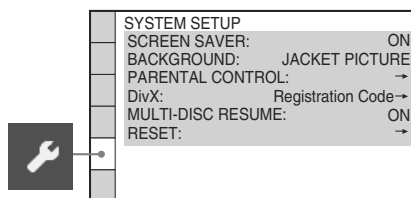

#### ■ [SCREEN SAVER]

Намалява риска от евентуална повреда на дисплея (замъгляване). Натиснете който е да е бутон (например бутона  $\triangleright$ ), за да отмените функцията.

[ON]: Включва скрийн сейвъра, за да се появи образът му, когато оставите системата в режим на пауза или в режим стоп за 15 минути.

[OFF]: Изключва скрийн сейвъра.

#### ■ [BACKGROUND]

Избира цвета на фона или изображението на телевизионния екран.

[JACKET PICTURE]: Изображението-обложка (неподвижна картина) се извежда, но само ако вече е записано на диска (CD-EXTRA и др.). Ако дискът не съдържа такова изображение, се извежда изображението [GRAPHICS].

[GRAPHICS]: Извежда се предварително зададено изображение, съхранено в паметта на системата.

[BLUE]: Цветът на фона е син.

[BLACK]: Цветът на фона е черен.

#### ■ [PARENTAL CONTROL]

Можете да зададете забрана за възпроизвеждане. За подробности вижте “Забрана за възпроизвеждане на диск” (стр. 43).

#### ■ [DivX]

(Освен за моделите за Великобритания и Северна Америка)

Извежда регистрационния код на системата. За повече информация вижте

<http://www.divx.com>

## ■ [MULTI-DISC RESUME] (само за DVD VIDEO/VIDEO CD)

Включва или изключва настройката [MULTI-DISC RESUME].

[ON]: Запаметява възстановеното възпроизвеждане за 10 диска.

[OFF]: Не запаметява настройките. Възпроизвеждането започва отново в точката на възстановяване само за заредения в системата диск.

## ■ [RESET]

Можете да зададете настройките [SETUP], различни от [PARENTAL CONTROL] в настройки по подразбиране. За подробности вижте “Връщане на [SETUP] настройките в настройки по подразбиране” (стр. 78).

# Настройки на високоговорителите

## [SPEAKER SETUP]

За да постигнете най-добрия възможен съраунд звук, задайте свързването на високоговорителите и разстоянието им от мястото, от което ще слушате. След това използвайте тестов тон, за да настроите нивото и баланса на високоговорителите на същото ниво.

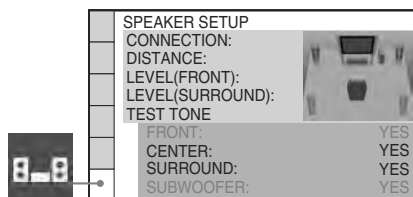

## ■ [CONNECTION]

Ако не свързвате централен и съраунд високоговорители, задайте параметрите за [CENTER] и [SURROUND]. Тъй като настройките за предните високоговорители и субуфера са фиксирани, не можете да ги промените.

## [FRONT]

[YES]

## [CENTER]

[YES]: Обикновено избирайте тази позиция.

[NONE]: Изберете, ако не използвате централен високоговорител.

## [SURROUND]

[YES]: Обикновено избирайте тази позиция.

[NONE]: Изберете, ако не използвате съраунд високоговорители.

## [SUBWOOFER]

[YES]

## Забележка

- Когато промените настройката [CONNECTION], настройките на [SPEAKER FORMATION] се връщат в положение [STANDARD], а настройката [STANDARD] остава същата.

## ■ [DISTANCE (FRONT)]

Когато местите предните високоговорители и централния високоговорител, уверете се, че сте задали параметрите за разстояние (A) от позицията на слушане до високоговорителите.

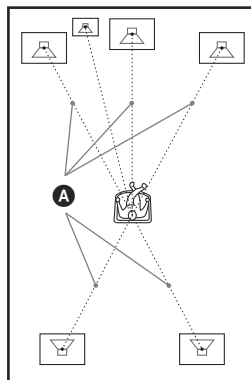

Можете да зададете параметрите от 1.0 до 7.0 метра<sup>1)</sup> за предните високоговорители, 0.0 до 7.0 метра<sup>2)</sup> за централния високоговорител.

[FRONT] 3,0 m<sup>3)</sup>: Задайте разстоянието на предния високоговорител.

[CENTER] 3,0 m<sup>3)</sup>4): Задайте разстоянието на централния високоговорител (до 1,6 m по-близо до предните високоговорители).

[SURROUND] 3,0 m<sup>3)</sup>5): Задайте разстоянието на задния високоговорител (до 5,0 m по-близо до предните високоговорители).

- 1) 0.9 до 6.9 m за модела за Северна Америка.
- 2) 0.0 до 6.9 m за модела за Северна Америка.
- 3) Когато извършвате Бърза настройка (стр. 20), стойностите по подразбиране се променят.
- 4) Появява се, когато зададете [CENTER] в положение [YES] в настройката [CONNECTION].
- 5) Тази опция се появява когато настройките [SURROUND] в позиция [YES] в [CONNECTION] настройки.

### Забележка

- Ако всички предни и съраунд високоговорители не са поставени на еднакво разстояние от мястото, от което ще слушате, задайте разстоянието според най-близкия високоговорител.
- Не поставяйте съраунд високоговорителите по-далеч от вашата позиция за слушане, отколкото са предните високоговорители.
- В зависимост от входната аудио пътечка, възможно е опцията [DISTANCE] да не работи.

### ■ [LEVEL (FRONT)]

Можете да променяте нивото на всеки високоговорител, както следва. Можете да настроите параметрите от -6.0 dB до 0 dB за [L/R] и от -6.0 dB до +6.0 dB за [CENTER] и [SUBWOOFER]. Не забравяйте за по-лесна настройка да зададете [TEST TONE] в положение [ON].

[L/R] 0.0 dB: Настройва нивото на предния високоговорител.

[CENTER] 0.0 dB\*: Настройва нивото на централния високоговорител.

[SUBWOOFER] +2.0 dB: Настройва нивото на субуфера.

\* Опцията се извежда, когато зададете [CENTER] в положение [YES] в настройката [CONNECTION].

### ■ [LEVEL (SURROUND)]

Можете да променяте нивото на съраунд високоговорителите. Можете да настроите параметрите от -6.0 dB до +6.0 dB. Не забравяйте за по-лесна настройка да зададете [TEST TONE] в положение [ON].

[L/R] 0.0 dB\*: Настройва нивото на съраунд високоговорителя.

\* Тази настройка се извежда, когато зададете [SURROUND] в положение [YES] в настройките [CONNECTION].

### ■ [TEST TONE]

Високоговорителите извеждат тестов тон, за да настроите [LEVEL (FRONT)] и [LEVEL (SURROUND)].

[OFF]: Тестовият тон не се извежда от високоговорителите.

[ON]: Тестовият тон се извежда последователно от всички високоговорители, докато настроите нивото. Когато изберете една от настройките в [SPEAKER SETUP], тестовият тон се извежда последователно от всеки високоговорител.

Настройте нивото на звука както следва:

- 1 **Задайте [TEST TONE] в положение [ON].**
- 2 **Неколкократно натиснете  $\uparrow/\downarrow/\leftarrow/\rightarrow$ , за да изберете желаното ниво на високоговорителя.**
- 3 **Натиснете  $\oplus$ .**
- 4 **Повторете Стъпки от 1 до 3.**
- 5 **Неколкократно натиснете  $\uparrow/\downarrow/\leftarrow/\rightarrow$ , за да зададете [TEST TONE] в положение [OFF], след като регулирате нивото на високоговорителите.**

### Съвет

- За да настроите едновременно силата на звука на всички високоговорители, използвайте VOLUME на системата или натиснете VOLUME +/- на устройството за дистанционно управление.
- За да се върнете към настройките по подразбиране, когато променяте настройка, изберете опция, след това натиснете CLEAR. Обърнете внимание, че единствено настройката [CONNECTION] не се връща в положението си по подразбиране.

## Тунер

### Настройка на радио станции

Можете да запаметявате 20 FM и 10 AM радио станции. Преди да започнете настройката, намалете звука до минимум.

Настояща честота и номер на станцията

Настояща станция



Име на станцията

- 1** Неколкократно натиснете бутона **FUNCTION+/-**, докато на дисплея на предния панел се изведе индикация **“TUNER FM”** или **“TUNER AM”**.
- 2** Натиснете и задръжте **TUNING +/-**, докато автоматичното сканиране започне.  
Когато системата открие радио станция, сканирането спира. На дисплея на предния панел се извежда индикация **“TUNED”** и **“ST”** (за стерео програми).
- 3** Натиснете **SYSTEM MENU**.
- 4** Неколкократно натиснете **↑/↓** докато на дисплея на предния панел се изведе индикация **“MEMORY”**.
- 5** Натиснете **⊕** или **→**.  
На дисплея на предния панел се извежда номер за запаметяване на станцията.

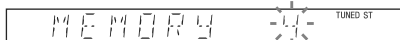

- 6** Натиснете **-↑/↓**, за да изберете желаня от вас номер.

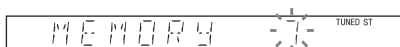

#### Съвет

- Можете директно да изберете номер, като натиснете номерата с цифри.

- 7** Натиснете **⊕**.

Индикацията **“COMPLETE”** се извежда на дисплея на предния панел и станцията е запаметена.

- 8** Повторете Стъпки от 2 до 7, за да запаметите и други станции.

- 9** Натиснете **SYSTEM MENU**.

Системното меню се изключва.

#### За да промените запаметения номер

Изберете желаня номер като натиснете **PRESET +/-** (стр. 53) и след това извършете процедурата от стъпка 3.

## Слушане на радио

Най-напред запаметете радио станции в паметта на системата (вижте “Настройка на радио станции” (стр. 52)).

- 1 **Неколкократно натиснете бутона FUNCTION+/- докато на дисплея на предния панел се изведе индикация “TUNER FM”.**

Настройва се последната намерена станция.

- 2 **Неколкократно натиснете PRESET + или -, за да изберете желаната запаметена станция.**

Всеки път, когато натискате бутона, системата настройва една запаметена станция.

### Съвет

• Можете да изберете номера на станцията, като натиснете номерата с цифра.

- 3 **Нагласете силата на звука, като натискате VOLUME +/-.**

### За да изключите радиото

Натиснете I/⏻.

### За да слушате незапаметени радио станции

На Стъпка 2 използвайте ръчна или автоматична настройка.

За ръчна настройка, неколкократно натиснете TUNING + или -.

За автоматична настройка, натиснете и задържете TUNING + или -. Настройката спира автоматично, когато системата приеме радио станция. Натиснете TUNING + или ■, за да прекратите автоматичната настройка.

### За да слушате радио станции, когато знаете честотите им

Натиснете D.TUNING в стъпка 2, натиснете бутоните с номера, за да изберете честотата, която желаете да слушате и след това натиснете ⊕.

### Съвет

• За да подобрите приема, насочете приложените антени в друга посока.

### Ако FM програмата е шумна

Ако FM програмата е шумна, можете да изберете моно приемане. Стерео ефектът ще изчезне, но приемането ще се подобри.

- 1 Натиснете SYSTEM MENU.
- 2 Неколкократно натиснете ↑/↓ докато на дисплея на предния панел се изведе “FM MODE”.

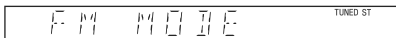

- 3 Натиснете ⊕ или →.
- 4 Натиснете ↑/↓, за да изберете “MONO”.

- STEREO: Стерео приемане.
- MONO: Моно приемане.

- 5 Натиснете ⊕.

Настройката е извършена.

- 6 Натиснете SYSTEM MENU.

Системното меню се изключва.

## Задаване на име на запаметени радио станции

Можете да зададете име за запаметена радио станция. Тези имена (например “ABC”) се извеждат на дисплея на предния панел, когато изберете станцията.

Обърнете внимание, че за всяка запаметена станция може да се задава само по едно име.

### Забележка

• Не можете да въведете име за предварително настроена станция от системата за радио данни (RDS) (стр. 54).

- 1 **Неколкократно натиснете бутона FUNCTION+/- докато на дисплея на предния панел се изведе индикация “TUNER FM” или “TUNER AM”.**

Настройва се последната намерена станция.

- 2 Неколкократно натиснете PRESET +/-, за да изберете запаметената станция, на която искате да зададете индекс име.

- 3 Натиснете SYSTEM MENU.

- 4 Неколкократно натиснете ↑/↓ докато на дисплея на предния панел се изведе индикация “NAME IN”.

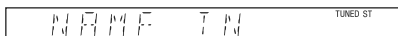

- 5 Натиснете ⊕ или →.

## 6 Създайте име, като използвате ↑/↓/←/→.

Натиснете ↑/↓, за да изберете символ, след това натиснете →, за да придвижите курсора на следващата позиция.



За имена на станциите можете да въвеждате букви, цифри и други символи.

### Ако допуснете грешка

Неколкократно натиснете ←/→ докато символът, който трябва да бъде променен, започне да мига, след което натиснете ↑/↓, за да изберете желаня символ. За да изтриете символ, неколкократно натиснете ←/→ докато символът, който ще триете, започне да мига, след това натиснете CLEAR.

## 7 Натиснете ⊕.

На дисплея на предния панел се извежда индикация "COMPLETE" и името на станцията е запаметено.

## 8 Натиснете SYSTEM MENU.

Системното меню се изключва.

## Преглед на името на станцията или честотата на дисплея на предния панел

Когато системата е зададена в положение "TUNER AM" или "TUNER FM", вие можете да проверите честотата, като използвате дисплея на предния панел.

### Натиснете DISPLAY.

Всеки път, когато натиснете DISPLAY, дисплеят се променя както е показано.

① → ② → .... → ① → ....

### Когато името на станцията бъде зададено

- ① Име на станцията  
Пример: "SONY RADIO"
- ② Честота  
Пример: "FM1 87.50"
- ③ Настройка на "FM MODE"  
Пример: "STEREO"

### Когато не сте задали име за станция:

- ① Честота  
Пример: "FM1 87.50"
- ② Настройка на "FM MODE"  
Пример: "STEREO"

## Използване на Системата за радио данни (RDS)

### Какво представлява Системата за радио данни?

Системата за радио данни (RDS) е ефирна услуга, която позволява на радио станциите да изпращат допълнителна информация заедно с обикновения прозрачен сигнал. Този тунер ви предлага удобни RDS функции, като показване на името на станцията. RDS е достъпна само за FM станции.\*

### Забележка

- Възможно е RDS да не функционира надеждно, ако станцията, която сте настроили, не излъчва правилно RDS сигнала или ако той е слаб.
- \* Не всички FM станции предлагат услугата RDS, нито пък предлагат услуги от един и същи вид. Ако не сте запознати със системата RDS, обърнете се към Вашите местни радио станции за подробности относно предлаганите RDS услуги във Вашия район.

### Прием на RDS излъчвания

Просто изберете станция от FM обхвата. Когато настроите станция, предлагаща RDS услуги, името на станцията\* се извежда на дисплея на предния панел.

\* Ако не успеете да уловите RDS излъчването, възможно е името на станцията да не се изведе на дисплея на предния панел.

## Контрол на HDMI/външно аудио устройство

### Използване на контрол за HDMI функции за “BRAVIA” Sync

Тази функция работи единствено за телевизори с функцията “BRAVIA” Sync.

Когато свързвате Sony компонент, съвместими с функцията за контрол на HDMI, посредством HDMI кабел (не е приложен в комплекта), операцията е опростена както е описано по-долу:

- Режим Theatre (стр. 56)
- Възпроизвеждане с едно докосване (стр. 56)
- Изключване на захранването на системата (стр. 56)
- Контрол на звука на системата (стр. 56)
- Ограничаване на звука (стр. 57)
- Следване на езика (стр. 57)

Функцията HDMI контрол позволява на оборудванията да се контролират чрез CEC (Consumer Electronic Control) определен от HDMI (High-Definition Multimedia Interface).

Функцията за HDMI контрол няма да работи в следните случаи:

- Когато свързвате тази система към компонент, който не е съвместим с функцията за контрол на HDMI.
- Когато компонентът не притежава HDMI жак.

На устройството за дистанционно управление за работа с телевизора има удобни бутони, като например THEATRE, ONE-TOUCH PLAY, TV I/O. За подробности вижте “Управление на телевизора с приложеното устройство за дистанционно управление” (стр. 72), а също и ръководството за експлоатация, приложено към телевизора.

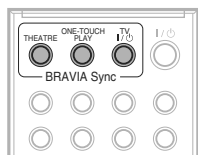

#### Забележка

- В зависимост от свързания компонент, възможно е функцията за HDMI контрол да не работи. Обърнете се към ръководството за експлоатация, приложено към компонента.

- Възможно е функцията за HDMI контрол да не работи, ако свържете компонент, различен от Sony, дори компонентът да е съвместим с функцията за HDMI контрол.

### Подготовка за функцията HDMI контрол

#### (HDMI контрол – Лесна настройка)

Системата е съвместима с функцията HDMI контрол – функция за Лесна настройка. Ако телевизорът е съвместим с HDMI контрол – функция за Лесна настройка, можете автоматично да зададете функция за системата [CONTROL FOR HDMI], като настроите телевизора. За подробности вижте ръководството за експлоатация на телевизора.

Ако телевизорът не е съвместим с HDMI контрол – функция за Лесна настройка, задайте ръчно функцията за HDMI контрол на системата и телевизора.

- 1 Уверете се, че системата и телевизорът са свързани с HDMI кабел.
- 2 Включете телевизора и натиснете I/O, за да включите системата.
- 3 Превключете входния селектор на вашия телевизор, така че сигналът от системата през входа HDMI да се изведе на телевизионния екран.
- 4 Задайте функцията за HDMI контрол на системата и телевизора.

За подробности относно настройката на системата вижте следните стъпки. За подробности относно настройката на телевизора вижте ръководството за експлоатация, приложено към телевизора (в зависимост от телевизора, настройката по подразбиране на HDMI контрол е зададена в положение “OFF”).

#### За да включите/изключите функцията [CONTROL FOR HDMI]

- 1 Неколкократно натиснете FUNCTION +/- докато на дисплея на предния панел се изведе “DVD”.
- 2 Натиснете  DISPLAY докато системата е в режим стоп. На телевизионния екран се извежда Контролното меню.

- 3 Натиснете  $\uparrow/\downarrow$ , за да изберете [SETUP], след това натиснете  $\oplus$ .  
Извеждат се опциите за [SETUP].
- 4 Натиснете  $\uparrow/\downarrow$ , за да изберете [CUSTOM], след това натиснете  $\oplus$ .  
Извежда се дисплеят с настройките.
- 5 Натиснете  $\uparrow/\downarrow$ , за да изберете [HDMI SETUP], след това натиснете  $\oplus$ .  
Извеждат се опциите за [HDMI SETUP].
- 6 Натиснете  $\uparrow/\downarrow$ , за да изберете [CONTROL FOR HDMI], след това натиснете  $\oplus$ .
- 7 Натиснете  $\uparrow/\downarrow$ , за да изберете настройката, след това натиснете  $\oplus$ .
  - [OFF]: Изключена функция.
  - [ON]: Включена функция.

## Използване на режима Theatre

### (Режим Theatre)

Ако вашият телевизор е съвместим с режим Theatre, вие можете да се наслаждавате на оптимално изображение, подходящо за филми като при натискане на THEATRE звукът автоматично се извежда от високоговорителите на системата.

## Гледане на DVD чрез едно натискане на бутон

### (One-Touch Play - Възпроизвеждане с едно натискане)

Когато натиснете ONE TOUCH PLAY, телевизорът се включва, задава се входен режим за DVD и системата автоматично започва възпроизвеждане на диска.

### Забележка

- Функцията за възпроизвеждане с едно докосване не работи, когато натиснете  $\triangleright$ .
- Системата и телевизорът работят както следва:

Тази система	Телевизор
Включва се. (Ако не е включена.)	Включва се. (Ако не е включен.)
↓	↓
Преминува към "DVD Функция".	Превключва към HDMI вход.
↓	↓
Започва възпроизвеждане на диска и извежда звука.	Минимизира нивото на звука. (System Audio Control - Аудио контрол на системата)

## Изключване на системата в синхронизация с телевизора

### (System Power Off - Изключване на захранването)

Когато изключите телевизора, като използвате бутона POWER на устройството за дистанционно управление на телевизора, или бутона TV  $\mathbb{I}/\text{O}$  на устройството за дистанционно управление на системата, системата автоматично се изключва.

### Забележка

- Преди да използвате функцията за изключване на захранването на системата, задайте функцията за захранване на телевизора. За подробности вижте ръководството за експлоатация на телевизора.
- В зависимост от състоянието на системата (например, когато възпроизвеждате CD или е зададена функция различна от DVD или TV), възможно е системата да не се изключи автоматично.

## Възпроизвеждане на телевизионен звук от високоговорителите на системата

### (System Audio Control - Аудио контрол на системата)

Може да изведете звука на телевизора през системата като избършите една изключително лесна операция.

За да използвате тази функцията, свържете системата и телевизора посредством SSCART (EURO AV) кабел и HDMI кабел (стр. 16).

В зависимост от телевизора, когато зададете системата към функция "TV", функцията за аудио контрол на системата се включва. Телевизионният звук се извежда от високоговорителите на системата и силата на звука от телевизионните високоговорители автоматично се минимизира.

Можете да използвате функцията за аудио контрол на системата както следва:

- Докато гледате телевизия и превключите функцията на системата в положение "TV", звукът от телевизора автоматично се извежда от високоговорителите на системата.
- Докато гледате телевизия и превключите функцията на системата в положение "DVD" или "USB", звукът от телевизора автоматично се извежда от високоговорителите на системата.



- Можете да контролирате силата на звука на системата, като използвате устройството за дистанционно управление на телевизора.
- Ако изключите системата или зададете функцията на системата в положение, различно от "TV", "DVD" или "USB", звукът от телевизора се извежда от високоговорителите на телевизора.

Също така, вие можете да работите с функцията за аудио контрол на системата и от телевизионното меню. За подробности вижте ръководството за експлоатация, приложено към телевизора.

### **Забележка**

- Докато телевизорът е в режим PAP (картина в картината), функцията за аудио контрол на системата няма да работи.
- Когато телевизорът излезе от режим PAP, начинът на извеждане на сигнала се връща в положението преди да активирате PAP режима.
- Докато записвате песни на аудио CD в USB устройството, функцията за аудио контрол на системата няма да работи.

## **Задаване на максимално ниво на силата на звука за системата**

### *(Volume Limit -*

#### **Ограничение на силата на звука)**

Ако погледнете начина на извеждане на сигнала на телевизора към системните високоговорители на телевизионното меню, като натиснете THEATRE, в зависимост от нивото на силата на звука на системата е възможно да се изведе силен звук. Можете да предотвратите това като ограничите максималната сила на звука. За подробности вижте "[VOLUME LIMIT]" (стр. 48).

## **Промяна на езика за дисплея на телевизора**

### *(Language Follow)*

Когато промените езика на дисплея на телевизора, езикът на системата също се променя. Въпреки това, когато изведете на дисплей тези функции на устройството, функцията няма да работи. Контрол на HDMI/външно аудио устройство

## **Възпроизвеждане на файлове на USB устройство**

Можете да възпроизвеждате аудио файлове (MP3/WMA/AAC файлове)/JPEG файлове с изображения, запазени на USB устройство като цифров музикален плейър или USB носител на данни (не е приложен в комплекта), като свържете USB устройството към системата.

За списък с USB устройствата, които могат да бъдат включени, вижте "USB устройства, които могат да бъдат включени" (приручка).

Аудио форматът, който може да бъде възпроизвеждан от системата, е само MP3/WMA/AAC файлове\*.

\* Файлове, защитени с авторски права, не могат да бъдат възпроизвеждани от системата.

### **Забележка**

- Системата не може да възпроизвежда WMA/AAC на DATA CD/DATA DVD.

### **Относно съвместими USB устройства**

- Не използвайте USB устройства различни от тези USB устройства. Работата с описаните тук модели не винаги е гарантирана.
- Функционирането на устройствата не винаги е гарантирано, когато използвате тези USB устройства.
- Някои от тези USB устройства може да не са налични в търговската мрежа в някои области.
- По време на възпроизвеждане или трансфер на файлове, има малка вероятност, има малка вероятност тези операции да бъдат спрени поради превишен трафик в системата или в USB устройството. В такъв случай отстранете USB устройството и го свържете отново; след това опитайте операцията отначало.
- Когато форматируете USB устройството уверете се, че използвате подходящ софтуер. В противен случай може устройството да не функционира правилно.
- Някои файлове съвместими с Walkman®, не се поддържат от това устройство.
- Когато свързвате Walkman® към системата, уверете се, че го правите след като надписът "Creating Library" или "Creating Database" на Walkman®-ът е изчезнал.
- След като сте прехвърлили музика на Walkman®-а чрез "Media Manager for Walkman®", уверете се, че музиката е в MP3

формат. За подробности обърнете се към инструкциите за експлоатация приложени към Walkman®-а.

## Свързване на USB устройство

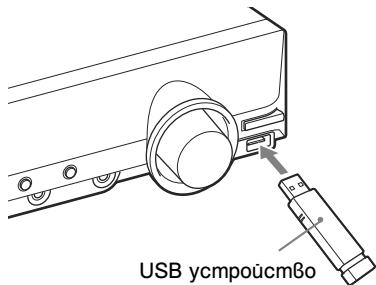



- 1 **Неколкократно натиснете FUNCTION +/- докато на дисплея на предния панел се изведе индикация "USB".**
- 2 **Свържете USB устройството (цифров музикален плейър или USB носител на данни) към порта  (USB).**  
Когато свържете USB устройството, на дисплея на предния панел се извежда индикация "READING" докато системата чете всички данни на USB устройството.

### Забележка

- Не зареждайте насила USB устройството, защото това може да причини повреда в системата.
- Не свързвайте други устройства освен USB устройството.
- В зависимост от вида на USB устройството, възможно е да отнеме 10 секунди преди индикацията "READING" да се изведе на дисплея на предния панел.

### За да изключите USB устройството:

- 1 **Натиснете , за да спрете възпроизвеждането.**
- 2 **Натиснете , за да изключите системата.**
- 3 **Изключете USB устройството.**

### Забележки за USB устройство

- Системата може да възпроизвежда до 200 папки, включително албуми, които не съдържат аудио файлове, и JPEG файлове с изображения. Когато на USB устройството има повече от 200 папки, папките, които се разпознават от системата, се различават в

зависимост от конфигурацията на самата папка.

- Системата може да възпроизвежда следните файлове.

Файл	Разширение на файла
MP3 файл	“.mp3”
WMA файл	“.wma”
AAC файл	“.m4a”
JPEG файл с изображение	“.jpg” или “.jpeg”
DivX видео файл	“.avi” или “.divx”
MPEG4 видео файл	“.mp4” или “.m4v”

Системата ще възпроизведе всякакви данни с горните разширения, дори ако данните не са MP3/WMA/AAC/JPEG/DivX/MPEG4 формат. Възможно е възпроизвеждането на тези данни да е съпроводено с извеждане на силен шум, който да повреди системата от високочестотен шум.

• Следните USB устройства/ситуации могат да увеличат времето за стартиране на възпроизвеждането:

- USB устройства със сложна гърбовидна структура.
- Когато аудио файловете или JPEG файловете с изображения в друг папка бъдат възпроизведени.
- Някои USB устройства не могат да бъдат възпроизведени на тази система в зависимост от формата на файловете.
- Системата може да възпроизвежда папки до 8 ниво.
- Възможно е системата да не успее да възпроизведе аудио файл в зависимост от вида му.
- Когато USB устройството бъде заредено, системата чете всички файлове на него. Ако на USB устройството има много папки или файлове, прочитането на данните на носителя може да отнеме много време.
- Не свързвайте системата и USB устройство посредством USB хъб.
- При някои свързани USB устройства след като извършите операция, възможно е стартирането на операцията от системата да започне с известно забавяне.
- Тази система не винаги поддържа всички функции на свързаното USB устройство.
- Възможно е файловете, записани от устройство, като например компютър, да не бъдат възпроизведени в поредността, в която са били записани.
- Редът на възпроизвеждане за системата може да се различава от реда на възпроизвеждане за USB устройството.
- Винаги изключвайте системата преди да изключите USB устройството. Изключване-

мо на USB устройството докато системата е включена, може да повреди данните на USB устройството.

- Не запазвайте други видове файлове или ненужни папки на USB устройството, на което има аудио файлове или JPEG файлове с изображения.
- Папките, в които няма аудио файлове или JPEG файлове с изображения, се пропускат.
- Съвместимостта с всички MP3/WMA/AAC кодиращи/записващи софтуери, записващи устройства и записващи носители не може да бъде гарантирана. Възможно е несъвместимите USB устройства да произведат шум, да прекъснат звука или изобщо да не се възпроизведат.
- Съвместимостта с всякакъв MPEG4 видео кодиращ/записващ софтуер, устройства за запис и записващи устройства не могат да бъдат гарантирани.
- Преди да използвате USB устройство, уверете се, че на него няма вируси.

## Избор на MP3 аудио файл или папка

- 1 Неколкократно натиснете FUNCTION +/- докато на дисплея на предния панел се изведе "DVD".**
- 2 Свържете USB устройство към USB порта.**

След като сте разчели всички данни от USB устройството, на екрана на телевизора се появява списъка с папки.
- 3 Натиснете DISPLAY докато системата е в режим стоп.**

На телевизионния екран се извежда Контролното меню.
- 4 Натиснете ↑/↓, за да изберете [MEDIA], след това натиснете ⊕.**

Извежда се опцията за [MEDIA]
- 5 Когато сте избрали [MUSIC], натиснете DVD MENU. Когато сте избрали опция различна от [MUSIC], натиснете ↑/↓, за да изберете [MUSIC] и след това натиснете ⊕.**

Появява се списък с папки, които съдържат аудио файлове.  
Избраната папка е оцветена в жълто.

### Списък с папки

01 Let's Talk About Love (1985)
02 1st Album (1986)
03 In the Middle of Nowhere (1986)
04 Ready for Romance (1986)
05 In the Garden of Venus (1987)
06 Romantic Warriors (1987)
07 Back for Good (1988)
08 Alone (1999)

### 6 Натиснете ↑/↓, за да изберете папка.

#### ■ Когато възпроизвеждате аудио файлове в папка

Натиснете ▷, за да започнете възпроизвеждането на избраната папка.

#### ■ Когато избирате аудио файл

Натиснете ⊕.

Извежда се списъкът с файлове в папката.

### Списък с файлове

03 In the Middle of Nowher...

01 Geronimo_s Cadillac
02_Riding_On_A_White_Swan
03_Give_Me_Peace_On_Earth
04_Sweet_Little_Shella
05_Ten_Thousand_Lonely_Drums
06_Lonely_Tears_In_Chinatown
07_In_Shaire

Натиснете ↑/↓, за да изберете файл, и натиснете ⊕. Системата възпроизвежда избрания файл. Можете да изключите списъка с файлове, като натиснете DVD MENU. Натиснете DVD MENU отново, списъкът с файлове в папката се извежда.

### Свет

- Системата може да разпознае до 150 аудио файла в една папка.

### За да отидете към предишна или следваща страница

Натиснете ●→/←●.

### За да спрете възпроизвеждането

Натиснете ■.

### За да възпроизведете следващ или предходен аудио файл

Натиснете ►►, за да възпроизведете следващия аудио файл. Натиснете ◀◀ гва пъти, за да възпроизведете предишен аудио файл. Когато натиснете ◀◀ веднъж, можете да отидете в началото на настоящия аудио файл.

Обърнете внимание, че можете да изберете следваща папка, като натиснете ►► след последния файл в първата папка, но не можете да се върнете към предната папка, като натиснете ◀◀. За да се върнете към предходната папка, изберете папката от списъка с папки.

### За да се върнете към предходния дисплей

Натиснете ◀ RETURN.

### За да изключите дисплея

Натиснете DVD MENU.

### За да изберете папка посредством устройството за дистанционно управление

По време на пауза или възпроизвеждане, можете да изберете папка бързо като натиснете □ +/-.

### Други операции

Вижте “Други операции” (стр. 28).

## Избор на JPEG файл с изображение или папка

- 1 Неколкократно натиснете FUNCTION +/- докато на дисплея на предния панел се изведе “DVD”.
- 2 Свържете USB устройство към ◀ (USB) порта.  
След като сте разчели всички данни от USB устройството, на екрана на телевизора се появява списъка с папки.
- 3 Натиснете □ DISPLAY докато системата е в режим стоп.  
На телевизионния екран се извежда Контролното меню.
- 4 Натиснете ↑/↓, за да изберете [MEDIA], след това натиснете ⊕.  
Извежда се опцията за [MEDIA]
- 5 Когато сте избрали [PHOTO], натиснете DVD MENU. Когато сте избрали опция различна от [PHOTO], натиснете ↑/↓, за да изберете [PHOTO] и след това натиснете ⊕.  
Появява се списък с папки, които съдържат JPEG файлове.

Избраната папка е оцветена в жълто.

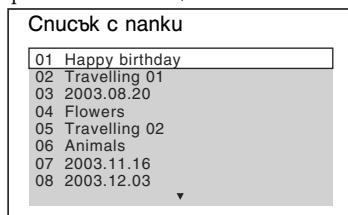

### 6 Натиснете ↑/↓, за да изберете папка.

■ За да отидете към предишна или следваща страница

Натиснете ◀▶/◀◀▶▶.

■ Когато възпроизвеждате JPEG файлове с изображения в папка като изреждане на кадри

Натиснете ▷, за да започнете възпроизвеждане на избраната папка.

JPEG изображенията се възпроизвеждат едно след друго. Можете да промените интервала за изреждане на кадри (стр. 61) и да прибавяте ефекти към слайд шоуто (стр. 61).

■ Когато избирате JPEG файл с изображение, като изведете поекран.

Натиснете PICTURE NAVI.

Извежда се списък с изображения на JPEG файловете, които се съдържат в папката на 16 под-екрана.

1	2	3	4
5	6	7	8
9	10	11	12
13	14	15	16

Натиснете ↑/↓/◀/▶, за да изберете JPEG изображението, което желаете да прегледате, и натиснете ⊕. За да се върнете към нормален екран, натиснете ◀ RETURN.

### Съвет

- Системата може да разпознае до 150 JPEG файла с изображения в една папка.

### За да възпроизведете следващ или предходен JPEG файл с изображение

Натиснете ◀/▶, когато Контролното меню не е изведено. Обърнете внимание, че

можете да изберете следваща папка, като натиснете → след последното изображение в първата папка, но не можете да се върнете към предната папка, като натиснете ←. За да се върнете към предходната папка, изберете папката от списъка с папки.

### Въртене на JPEG изображение

Когато на екрана е изведен JPEG файл с изображение, вие можете да въртите файла на 90 градуса.

Натиснете ↑/↓ докато преглеждате изображението.

Натиснете CLEAR, за да се върнете към нормален изглед.

### Забележка

• Не можете да въртите JPEG файл с изображение, когато зададете [JPEG RESOLUTION] в [HDMI SETUP] в положение [(1920 x 1080i) HD □] или [(1920 x 1080i) HD].

### За да спрете възпроизвеждането

Натиснете ■.

### За да включите/изключите дисплея

Натиснете DVD MENU.

### За да изберете папка посредством устройството за дистанционно управление

По време на пауза или възпроизвеждане, можете да изберете папка бързо като натиснете □ +/-.

### Други операции

Вижте “Други операции” (стр. 28).

### За да изберете продължителност на изреждането на кадри.

#### 1 Натиснете DISPLAY.

На телевизионния екран се извежда Контролното меню.

#### 2 Натиснете ↑/↓, за да изберете [INTERVAL], след това натиснете .

Опциите за [INTERVAL] се извеждат.

#### 3 Натиснете ↑/↓, за да изберете настройката.

- [NORMAL]: Задава време между 6 и 9 секунди.
- [FAST]: Задава време, което е по-малко от [NORMAL].
- [SLOW1]: Задава време, което е по-голямо от [NORMAL].
- [SLOW2]: Задава време, което е по-голямо от [SLOW1].

#### 4 Натиснете .

### Забележка

• Някои JPEG файлове, особено тези в прогресивен формат или тези с 3,000,000 или повече пиксела, се извеждат за повече време от останалите, което може да удължи продължителността, за която ще бъдат изведени.

### Избор на ефект за файлове с изображения при извеждане на кадри

#### 1 Натиснете DISPLAY.

На телевизионния екран се извежда Контролното меню.

#### 2 Натиснете ↑/↓, за да изберете [EFFECT], след това натиснете .

Извеждат се опциите за [EFFECT].

#### 3 Натиснете ↑/↓, за да изберете настройката.

- [MODE1]: Изображението се извежда от върха към долната част.
- [MODE2]: Изображението се извежда от ляво на дясно.
- [MODE3]: Изображението се извежда от центъра на екрана
- [MODE4]: Изображението избира произволен ефект.
- [MODE5]: Следващото изображение се извежда върху предходното.
- [OFF]: Изключва функцията.

#### 4 Натиснете .

### Забележка

• Настройката за [EFFECT] не е ефективна, когато зададете [JPEG RESOLUTION] в [HDMI SETUP] в положение [(1920 x 1080i) HD □] или [(1920 x 1080i) HD] (стр. 48).

### Избор на видео файл или папка

#### 1 Неколкократно натиснете FUNCTION +/- докато на дисплея на предния панел се извеже “DVD”.

#### 2 Свържете USB устройство към (USB) порта.

След като сте разчели всички данни от USB устройството, на екрана на телевизора се появява списъка с папки.

#### 3 Натиснете DISPLAY докато системата е в режим стоп.

На телевизионния екран се извежда Контролното меню.

- 4** Натиснете **↑/↓**, за да изберете **[MEDIA]**, след това натиснете **⊕**.

Извежда се опцията за **[MEDIA]**

- 5** Когато сте избрали **[VIDEO]**, натиснете **DVD MENU**. Когато сте избрали опция различна от **[VIDEO]**, натиснете **↑/↓**, за да изберете **[VIDEO]** и след това натиснете **⊕**.

Появява се списък с папки, които съдържат JPEG файлове.

Избраната папка е оцветена в жълто.

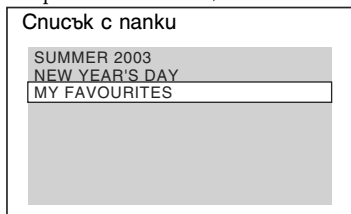

- 6** Натиснете **↑/↓**, за да изберете папка.

■ Когато възпроизвеждате видео файлове в папка

Натиснете **▷**, за да започнете възпроизвеждането на избраната папка.

■ Когато избирате видео файл

Натиснете **⊕**.

Извежда се списъкът с файлове в папката.



Натиснете **↑/↓**, за да изберете файл, и натиснете **⊕**. Системата възпроизвежда избрания файл. Можете да изключите списъка с файлове, като натиснете **DVD MENU**. Натисвайки **DVD MENU** отново, списъкът с файлове в папката се извежда.

**За да отидете към предишна или следваща страница**

Натиснете **◀▶/◀▶**.

**За да спрете възпроизвеждането**

Натиснете **■**.

**За да възпроизведете следващ или предходен аудио файл**

Натиснете **▶▶**, за да възпроизведете следващия аудио файл. Натиснете **◀◀**, за да възпроизведете предишен аудио файл. Когато натиснете **◀◀** веднъж, можете да отидете в началото на настоящия аудио файл.

Обърнете внимание, че можете да изберете следваща папка, като натиснете **▶▶** след последния файл в първата папка, но не можете да се върнете към предната папка, като натиснете **◀◀**. За да се върнете към предходната папка, изберете папката от списъка с папки.

**За да се върнете към предходния дисплей**

Натиснете **↶** RETURN.

**За да изключите дисплея**

Натиснете **DVD MENU**.

**За да изберете папка посредством устройството за дистанционно управление**

По време на пауза или възпроизвеждане, можете да изберете папка бързо като натиснете **□ +/-**.

**Други операции**

Вижте “Други операции” (стр. 28).

**Забележка**

• За подробности относно видео файловете, вижте “Enjoying Video Files” (стр. 41).

## Избор на приоритет на възпроизвеждане на вида файлове

Можете да изберете приоритет на възпроизвеждане когато смесвате източниците (аудио файлове, JPEG файлове с изображения или видео файлове) на USB устройството.

**1** Неколкократно натиснете **FUNCTION +/-** докато на дисплея на предния панел се изведе “DVD”.

**2** Свържете USB устройство към **⚡ (USB) порта**.

След като сте разчели всички данни от USB устройството, на екрана на телевизора се появява списъка с папки.

### 3 Натиснете DISPLAY докато системата е в режим стоп.

На телевизионния екран се извежда Контролното меню.

### 4 Натиснете , за да изберете [MEDIA], след това натиснете .

Извежда се опцията за [MEDIA]

### 5 Натиснете , за да изберете настройки.

- [MUSIC]: Възпроизвеждането на аудио файл има приоритет.
- [VIDEO]: Възпроизвеждането на видео файл има приоритет.
- [PHOTO]: Възпроизвеждането на JPEG файлове има приоритет. Можете да възпроизвеждате JPEG файлове с изображения като слайд шоу.

### 6 Натиснете .

За подробности относно приоритета на възпроизвеждане на файлове в настройките [MEDIA] вижте “Приоритет на възпроизвеждане на видове файлове” (стр. 93).

## Извеждане на списък с аудио файлове/JPEG файлове/видео файлове

### 1 Натиснете DISPLAY по време на възпроизвеждане.

На телевизионния екран се извежда Контролното меню.

### 2 Натиснете , за да изберете [BROWSING], след това натиснете .

Извежда се опцията за [BROWSING].

### 3 Натиснете , за да изберете желанния списък, след това натиснете .

- [FOLDER LIST]: Списъкът с папки се появява. Следвайте Стъпка 6 от “Избор на аудио файл или папка” (стр. 59), “Избор на JPEG файл с изображение или папка” (стр. 60) или “Избор на видео файл или папка” (стр. 61).
- [PICTURE LIST] (JPEG файлове с изображения): Изображенията на JPEG файловете с изображения в папката се извеждат в 16 под-екрана. Следвайте Стъпка 2 от “Избор на JPEG файл с изображение или папка” (стр. 60).

## Повторно възпроизвеждане

### (Repeat Play)

Можете няколкократно да възпроизвеждате аудио файлове/JPEG файлове с изображения на USB устройството.

### 1 Натиснете DISPLAY по време на възпроизвеждане.

На телевизионния екран се извежда Контролното меню.

### 2 Натиснете , за да изберете [REPEAT], след това натиснете .

Извеждат се опциите за [REPEAT].

### 3 Натиснете , за да изберете опция за повтаряне.

- [OFF]: Изключена функция.
- [MEMORY]: Можете да повторите всички папки в USB устройството.
- [FOLDER]: Можете да повторите настоящата папка.
- [TRACK] (само за аудио файлове): Можете да повторите настоящия файл.
- [FILE] (само за видео файлове): Можете да повторите настоящия файл.

### 4 Натиснете .

Опцията е избрана.

### За да се върнете към нормално възпроизвеждане

Натиснете CLEAR или изберете [OFF] на Стъпка 3.

### За да изключите дисплея с Контролното меню

Неколкократно натиснете  DISPLAY докато дисплеят с Контролното меню се изключи.

## Търсене на файл или папка

Можете да търсите USB устройство по аудио файл, JPEG файл с изображение или папка. Тъй като аудио файловете и JPEG файловете с изображения имат уникални номера на USB устройството, вие можете да изберете желанния аудио файл или JPEG файл с изображение, като въведете номера му.

### 1 Натиснете DISPLAY.

На телевизионния екран се извежда Контролното меню.

## 2 Натиснете ↑/↓, за да изберете метода на търсене.

- [TRACK]: аудио файлове.
- [FILE]: JPEG файлове с изображения.
- [FOLDER]: папки.

Избрано е [\*\* (\*\*)] (\*\* се отнася за номер). Номерът в скоби обозначава общия брой на аудио файловете, JPEG файловете с изображения или папки.



## 3 Натиснете ⊕.

[\*\* (\*\*)] се променя на [ - - (\*\*)].

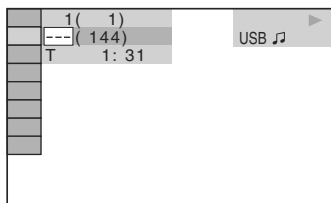

## 4 Натиснете ↑/↓ или бутоните с номера, за да изберете желания номер.

Ако допуснете грешка, откажете номера, като натиснете CLEAR

## 5 Натиснете ⊕.

Системата започва възпроизвеждане от избрания номер.

## Преглед на информацията за аудио файл на дисплея на предния панел

Неколкократно натиснете DISPLAY.

Всеки път, когато натиснете DISPLAY докато възпроизвеждате диск, дисплеят се променя:

① ↔ ②

① Време за възпроизвеждане и настоящ номер на записа

## ② Име на записа (файла)\*

\* Ако MP3 файлът има ID3 tag, системата ще изведе името на папката/записа (файла) от ID3 tag информацията.

Системата може да поддържа ID3 ver 1.0/1.1/2.2/2.3.

ID3 ver 2.2/2.3 tag дисплеят с информация е с приоритет, когато ID3 ver. 1.0/1.1 и ver 2.2/2.3 tag се използват за единични MP3 файлове.

## Забележка

- Ако името на аудио файла не може да бъде изведено, на дисплея на предния панел ще се изведе “-”.
- В зависимост от текста, възможно е името на файла да не се изведе.
- Възможно е времето за възпроизвеждане на MP3 файловете да не се изведе правилно.

## Преглед на информацията за аудио файл на телевизионния екран

Можете да изведете на телевизионния екран информацията за аудио/видео файл, като например името на папката/аудио/видео файла и аудио честотата (количество данни в секунда на настоящия звук). Натиснете DISPLAY по време на възпроизвеждане.

Информацията за аудио файла се извежда на телевизионния екран.

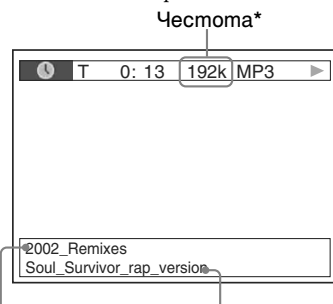

Име на папката\*\* Име на аудио файл\*\*/  
Видео файл

\* Появява се, когато възпроизвеждате аудио файл.

\*\* Ако MP3 файлът има ID3 tag, системата ще изведе името на папката/записа (файла) от ID3 tag информацията.

Системата може да поддържа ID3 ver 1.0/1.1/2.2/2.3.



ID3 ver 2.2/2.3 tag дисплеят с информация е с приоритет, когато ID3 ver. 1.0/1.1 и ver 2.2/2.3 tag се използват за единични MP3 файлове.

### Забележка

- Възможно е символи/обозначения да не бъдат изведени на някои езици.
- В зависимост от вида на файла, който се възпроизвежда, системата може само да изведе ограничен брой символи. Също така в зависимост от файла, не всички символи в текста ще бъдат изведени.

## Проверка на информацията за датата за JPEG

Можете да проверите информацията на датата по време на възпроизвеждане, когато в данните за JPEG изображението е записан етикетът Exif<sup>®</sup>.

Написнете  **DISPLAY** гва пъти по време на възпроизвеждане.

На телевизионния екран се извежда Контролното меню.

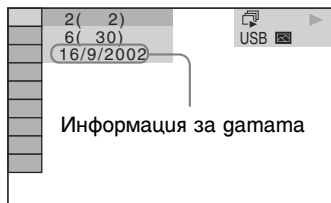

\* “Exchangeable Image File Format” е формат за изображения, заснети с цифров фотоапарат, определен от Японската асоциация по електроника и информационни технологии (JEITA).

## Прехвърляне на музика на USB устройство

Можете да записвате песни на аудио CD в USB устройство, като декодирате в MP3 формат. Също така, можете да копирате MP3 файлове на DATA CD/DATA DVD върху USB устройството.





Относно връзките на USB устройството вижте “Свързване на USB устройство” (стр. 58).

Записаната музика е ограничена единствено за използване за лична употреба. Използването на музиката за други цели изисква разрешението на притежателя на авторските права.

### Забележки за USB запис/копиране

- Не свързвайте системата и USB устройството чрез USB хъб.
- Уверете се, че на USB устройството има достатъчно място за запис или копиране.
- Не вадете USB устройството по време на запис/копиране.
- Когато записвате песни от CD, песните се записват като 128Kbps MP3 файлове.
- Когато копирате MP3 файлове от DATA CD/DATA DVD, MP3 файловете се записват със същата честота като оригиналните MP3 файлове.
- CD текстовата информация не се записва в създадените MP3 файлове.
- Ако спрете записа по средата, MP3 файлът, който е спрял, ще се изтрие.
- Прехвърлянето спира автоматично, ако:
  - Свободното място на USB устройството свърши по време на запис/копиране.
  - Броят на MP3 файловете на USB устройството достигне ограничението за брой, който системата може да разпознае.
- Можете да запазите до 150 файла в една папка .
- Можете да запазите до 199 папки в едно USB устройство.
- Ако папката или файла, който се опитвате да запишете, вече съществуват на USB устройството под същото име, след името се прибавя пореден номер без да се записва върху оригиналната папка или файл.

## Прехвърляне на песни от аудио CD на USB устройство

- 1 Заредете аудио CD.
  - 2 Натиснете  DISPLAY, докато системата е в режим стоп.  
На телевизионния екран се извежда Контролното меню.
  - 3 Натиснете , за да изберете  [USB TRANSFER], след това натиснете .
  - 4 Натиснете .
- На дисплея на предния панел се извежда индикация "READING" докато на телевизионния екран се извеждат песните на аудио диска.

### Забележка

- В зависимост от броя на песните, извеждането им на екрана може да отнеме известно време.

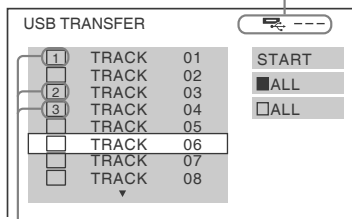

- 5 Изберете песен, която желаете да прехвърлите.

Място за запис на USB устройството





Песни, които ще записвате.



### ■ За да изберете желана песен

Натиснете , за да изберете песен, след това натиснете . Песните се маркират в реда, в който сте ги избрали.

### ■ За да изберете всички песни на аудио диска



Натиснете , за да изберете  ALL], след това натиснете .



### ■ За да отмените песента

Натиснете , за да изберете песента, след това натиснете .

Маркираните песни се изтриват.

### ■ За да отмените всички песни







Натиснете , за да изберете  ALL], след това натиснете .

- 6 Натиснете , за да изберете [START], след това натиснете .

Системата започва записа и състоянието на записа се извежда на дисплея.

За да отмените записа, натиснете .

## Прехвърляне на MP3 файлове от DATA CD/DATA DVD на USB устройство

- 1 Заредете DATA CD/DATA DVD.
- 2 Натиснете  DISPLAY докато системата е в режим стоп.  
На телевизионния екран се извежда Контролното меню.
- 3 Натиснете , за да изберете  [USB TRANSFER], след това натиснете .
- 4 Натиснете , за да изберете [TRACK] или [FOLDER], след това натиснете .



• [TRACK]: Извеждам се папките, записани на DATA CD/DATA DVD. Можете да копирате желания MP3 файл.

• [FOLDER]: Извеждам се папките, записани на DATA CD/DATA DVD. Можете да копирате всички MP3 файлове в папката. Преминете към Стъпка 6.

На дисплея на предния панел се извежда индикация "READING" докато песните/папките се появяват на телевизионния екран.

### Забележка

- В зависимост от броя на песните/папките, извеждането им на екрана може да отнеме известно време.

- 5 Натиснете , за да изберете желаната папка, след това натиснете .

MP3 файловете в избраната папка се извеждат.

- 6 Изберете MP3 файл/папка, които желаете да прехвърлите.

## Място за запис на USB устройството



MP3 файлове/папки, които ще копирате

### ■ За да изберете желаните MP3 файл/папка

Натиснете  $\uparrow/\downarrow$ , за да изберете MP3 файл/папка, след това натиснете  $\oplus$ . MP3 файловете/папки се маркират.

### ■ За да изберете MP3 файлове/папки

Натиснете  $\uparrow/\downarrow/\leftarrow/\rightarrow$ , за да изберете  $\boxed{\checkmark}$  ALL], след това натиснете  $\oplus$ .

### ■ За да отмените MP3 файлове/папки

Натиснете  $\uparrow/\downarrow$ , за да изберете MP3 файл/папка, след това натиснете  $\oplus$ . Маркировката на MP3 файла/папката се премахва.

### ■ За да отмените всички MP3 файлове/папки

Натиснете  $\uparrow/\downarrow/\leftarrow/\rightarrow$ , за да изберете  $\boxed{\square}$  ALL], след това натиснете  $\oplus$ .

## 7 Натиснете $\uparrow/\downarrow/\leftarrow/\rightarrow$ , за да изберете [START], след това натиснете $\oplus$ .

Системата стартира копирането и състоянието на копирането се появява.

## Прехвърляне чрез натискане на един бутон

Можете да трансферирате записи/MP3 файлове на USB устройство чрез REC TO USB.

### За да прехвърлите всички записи на аудио CD или всички MP3 файлове на USB устройство

Записите на аудио CD се прехвърлят на USB устройството чрез кодиране в MP3 формат.

#### 1 Заредете аудио CD/DATA CD/DATA DVD.

#### 2 Натиснете $\oplus$ .

#### 3 Натиснете REC TO USB на устройството.

REC TO USB светва и на предния дисплей на панела се появява индикация "READING". След това натиснете "PUSH PLAY" и оставащото разстояние на USB устройството се появява на предния панел на дисплея.

#### 4 Натиснете $\blacktriangleright$ на устройството.

Трансферът започва.

Когато трансферът е приключил, на предния панел на дисплея се появява индикация "COMPLETE", а дискът и USB устройството спират автоматично. За да спрете трансфера, натиснете ■.

### За да прехвърлите единичен запис на аудио CD или един MP3 файл на USB устройство

Можете да трансферирате запис/MP3 файл, който в момента се възпроизвежда. Запис на аудио CD се прехвърлят на USB устройството чрез кодиране в MP3 формат.

#### 1 Заредете аудио CD/DATA CD/DATA DVD.

#### 2 Изберете желаните запис/MP3 файл, след това натиснете $\blacktriangleright$ .

Възпроизвеждането започва от избрания запис/MP3 файл.

#### 3 Натиснете REC TO USB на устройството.

REC TO USB светва и на предния дисплей на панела се появява индикация "READING". След това натиснете "PUSH PLAY" и оставащото разстояние на USB устройството се появява на предния панел на дисплея.

#### 4 Натиснете $\blacktriangleright$ на устройството.

Трансферът започва.

Когато трансферът е приключил, на предния панел на дисплея се появява индикация "COMPLETE", а дискът и USB устройството спират автоматично. За да спрете трансфера, натиснете ■.

## Правила за папки и файлове

Когато прехвърляте на USB устройство, "ROOT" автоматично се създава папка "MUSIC". Папките и файловете се генерират в папка "MUSIC" както следва според метода на трансфера и източника.

- Когато трансферирате всички записи на аудио CD или всички MP3 файлове на DATA CD/DATA DVD

Източник	Име на папка	Име на файл
MP3	Същите като източника на трансфер <sup>1)</sup>	
Аудио CD	"FLDR001" <sup>2)</sup>	"TRACK001" <sup>3)</sup>

Когато трансферирате единичен запис на аудио CD или единичен MP3 файл на DATA CD/DATA DVD

Източник	Име на папка	Име на файл
MP3	"REC1-MP3" <sup>4)</sup>	Същия като източника на трансфер <sup>1)</sup>
Аудио CD	"REC1-CD" <sup>4)</sup>	"TRACK001" <sup>3)</sup>

- 1) В името може да има до 64 символа (включително продължението).
- 2) Папките се организират по ред на номерата.
- 3) Файловете се организират по ред на номерата.
- 4) В папки "REC1-MP3" или "REC1-CD", всеки път, когато се извърши трансфер на REC1.

## Изтриване на аудио файлове от USB устройства

Можете да изтривате аудио файлове (".mp3", ".wma" или ".m4a") от USB устройство.

**1 Неколкократно натиснете FUNCTION +/- докато на дисплея на предния панел се изведе "USB".**

**2 Натиснете ↑/↓, за да изберете папка**

- За да изтриете всички аудио файлове в папката

Натиснете CLEAR.

- За да изтриете аудио файл

Натиснете ⊕.

Извежда се списъкът с файлове, които се съдържа в папката.

Натиснете ↑/↓, за да изберете желаня аудио файл, след това натиснете CLEAR.

**3 Натиснете ←/→, за да изберете [YES], след това натиснете ⊕.**

За да отмените, изберете [NO], след това натиснете ⊕.

### Забележка

- Не вагете USB устройството докато изтривате.
- Ако папката, която ще изтривате, съдържа файлове, които не са в аудио формат или под-папки, данните се изтриват от списъка на телевизионния екран, но не се изтриват от USB устройството.

## Използване Sony Ericsson мобилен телефон

Можете да свържете Sony Ericsson мобилен телефон към системата и да се насладите на музика посредством тази система или да прехвърлите музика от системата на мобилния си телефон.

**1 Свържете мобилния телефон към  (USB) порта.**

**2 Настройте режим за трансфер на данни в мобилния си телефон във File Transfer (Mass Storage).**

За подробности обърнете се към инструкциите за експлоатация приложени към мобилния Ви телефон.

**3 Извършете възпроизвеждане или трансфер посредством системата.**

- Възпроизвеждане: Вижте “Възпроизвеждане на файлове на USB устройство” (стр. 57).
- Трансфер: Вижте “Трансфер на песни на USB устройство” (стр. 65).

### **Забележка**

- Свържете системата с включен мобилен телефон.
- Използвайте приложения към телефона USB кабел.
- Докато мобилният телефон е свързан към системата, не поставяйте и не отстранявайте карта с памет.
- Някои файлове поддържани с мобилен телефон може да не се поддържат от системата.
- Когато песента е регистрирана в музикалната плейлиста на мобилния ви телефон и изтриете песента посредством тази система, възвеждането на плейлистата не се променя.

## Използване на DIGITAL MEDIA PORT адаптер

DIGITAL MEDIA PORT (DMPORT) адаптерът (не е приложен в комплекта) ви помага да се насладявате на звук от преносим аудио източник или компютър. Когато свържете DIGITAL MEDIA PORT адаптера, вие можете да се насладявате на звук, който се извежда от свързания към системата компонент.

DIGITAL MEDIA PORT адаптерите се различават в зависимост от областта.

За подробности относно свързването на DIGITAL MEDIA PORT адаптера вижте “Свързване на DIGITAL MEDIA PORT адаптер” (стр. 17).

### **Забележка**

- Не свързвайте адаптер, различен от DIGITAL MEDIA PORT адаптера
- Не свързвайте и не изключвайте DIGITAL MEDIA PORT адаптера към/от устройство докато системата е включена.

## Възпроизвеждане на свързания компонент на системата

**1 Неполкократно натиснете FUNCTION +/- докато на дисплея на предния панел се изведе “DMPORT”.**

**2 Започнете възпроизвеждането на свързания компонент.**

Звукът и изображението от свързания компонент се възпроизвеждат на системата или на свързания телевизор. За подробности относно работата се обърнете към ръководството за експлоатация на DIGITAL MEDIA PORT адаптера.

### **Забележка**

- В зависимост от вида на DIGITAL MEDIA PORT адаптера изображенията се извеждат. В този случай системата извежда EURO AV OUTPUT сигнал независимо от вида на видео сигнала.

## Съвет

- В зависимост от вида на DIGITAL MEDIA PORT адаптера, вие можете да успеете да работите със свързан компонент, като използвате бутоните на устройството за дистанционно управление или бутоните на системата. Следната илюстрация показва местоположението на бутоните, които можете да използвате в този случай.

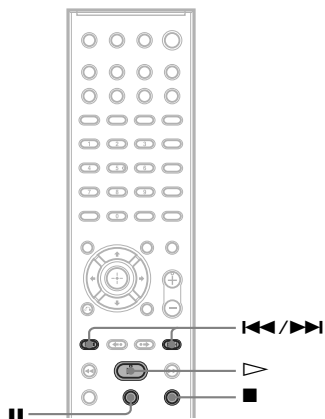



## Други операции

### Оптимален съраунд звук за стаята

#### (SPEAKER FORMATION)

В зависимост от формата на стаята, възможно е да има високоговорители, които да не можете да инсталирате. За по-добър съраунд звук е препоръчително първо да избере позицията на високоговорителите.

- 1 Неколкократно натиснете FUNCTION +/- докато на дисплея на предния панел се изведе индикация "DVD".**
- 2 Натиснете  DISPLAY докато системата е в режим стоп.**  
На телевизионния екран се извежда Контролното меню.
- 3 Натиснете  $\uparrow/\downarrow$ , за да изберете  [SETUP], след това натиснете  $\oplus$ .**  
Извеждат се опциите за [SETUP].
- 4 Натиснете  $\uparrow/\downarrow$ , за да изберете [CUSTOM], след това натиснете  $\oplus$ .**  
Извежда се дисплеят с настройки.
- 5 Натиснете  $\uparrow/\downarrow$ , за да изберете [AUDIO SETUP], след това натиснете  $\oplus$ .**  
Извеждат се опциите за [AUDIO SETUP].
- 6 Натиснете  $\uparrow/\downarrow$ , за да изберете [SPEAKER FORMATION], след това натиснете  $\oplus$ .**  
Извеждат се опциите за [SPEAKER

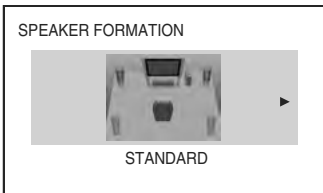

FORMATION].

- 7 Натиснете  $\leftarrow/\rightarrow$ , за да изберете настройката.**

- [STANDARD]: Когато инсталирате всички високоговорители нормално.
- [NO CENTER]: Когато инсталирате предните и съраунд високоговорители.
- [NO SURROUND]: Когато инсталирате централния и предните високоговорители.
- [FRONT ONLY]: Когато инсталирате предните високоговорители.
- [ALL FRONT]: Когато инсталирате всички високоговорители пред позицията на слушане.
- [ALL FRONT - NO CENTER]: Когато инсталирате предните и съраунд високоговорители пред позицията на слушане.

- 8 Натиснете  $\oplus$ .**

## Управление на телевизора с приложеното устройство за дистанционно управление

Можете да управлявате телевизора (само SONY), като използвате следните бутони. Използвайте тези бутони (различни от TV I/⏻, TV INPUT и TV VOL +/-), докато натискате бутоните на телевизора.

### Забележка

- В зависимост от телевизора, възможно е да не успеете да управлявате телевизора или да използвате някои от бутоните.

Като натиснете	Вие можете да
TV I/⏻	Включите или изключите телевизора.
THEATRE	Насладете се на оптимално качество на картината, подходяща за филми.
TV INPUT	Превключите входния източник на телевизора между TV и друг източник на входен сигнал.
VOLUME +/-	Регулирате силата на звука за телевизора.
PROG +/-*	Избирате телевизионен канал.
Бутони с номера*, +/-* ENTER*	Избирате телевизионен канал.
TOOLS*	Извежда менюто с операции за настоящия дисплей.
RETURN*	Преминете назад към предходен канал или слой в менюто на телевизора.
MENU*	Изведете менюто на телевизора.
MUTING*	Временно да изключите телевизионния звук.
⬆️/⬇️/⬅️/➡️, ⊕*	Избирате опция в менюто.

\* Използвайте тези бутони, докато натискате телевизионните бутони.

## Използване на звуков ефект

### Увеличаване на басите

Можете да увеличите ниските честоти.

#### Натиснете DYNAMIC BASS.

На дисплея на предния панел се извежда "D. BASS ON" и ниските честоти ефективно се увеличават.

#### За да изключите звуковия ефект

Натиснете отново DYNAMIC BASS.

### Звук с ниска сила

Можете да се наслаждавате на звукови ефекти или диалог, както бихте го направили в кинозалон, дори ако силата на звука е намалена. Тази опция е полезна за гледане на филми през нощта.

#### Натиснете NIGHT.

На дисплея на предния панел се извежда индикация "NIGHT ON" и звуковият ефект се включва.

### Забележка

- Този ефект не работи за Super Audio CD. Когато по време на "NIGHT ON" заредите Super Audio CD, звуковият ефект автоматично се изключва.
- Когато звукът се извежда от централния високоговорител, този ефект е по-осезаем, като например при говор (диалог и др.) звукът се чува по-отчетливо. Когато звукът не се извежда от централния високоговорител или когато използвате слушалки, системата настройва силата на звука в оптимално ниво.

#### За да изключите звуковия ефект

Натиснете NIGHT отново.



## Подсилване на компресирания звук

- Можете да подсилите компресирания звук на файлове като MP3 аудио файлове. Този ефект се активира автоматично, когато са изпълнение следните условия:
- Функцията е настроена в позиция "DMPORT", "AUDIO" или "USB".
  - "DEC. MODE" е в позиция "A.F.D. STD" или "A.F.D. MULT".
  - Слушалките не са включени.

### За да изключите звуковия ефект

Изберете опция различна от "A.F.D. STD" или "A.F.D. MULT" за "DEC.MODE" (стр. 24).

## Избор на ефект, който да съвпадне с източника

Можете да изберете подходящ звуков режим за филми или музика.

**Натиснете SOUND MODE** няколкократно по време на възпроизвеждане, докато желания режим се появи на предния дисплей на панела.

- "AUTO": Системата автоматично избира "MOVIE" (индикаторът "MOVIE" светва) или "MUSIC" ("MUSIC" индикаторът светва), за да възпроизведе звуков ефект в зависимост от източника.
- "MOVIE": Системата осигурява звук за филмите. Индикаторът MOVIE светва.
- "MUSIC": Системата осигурява звук за музика. Индикаторът MUSIC светва.

### Забележка

- Когато възпроизвеждате Super Audio CD тази функция не работи.
- Не можете да работите с тези настройки когато към устройството има свързани слушалки.

## Промяна на входното ниво на звука от свързаните компоненти

Когато слушате компонент свързан посредством EURO AV ⇄ OUTPUT (TO TV) жак на задния панел или AUDIO IN жак на предния панел, може да се получи изкривяване на звука.

Изкривяването не е неизправност и ще зависи от свързани компоненти.

За да предотвратите изкривяването, намаляете входното ниво на устройството.

- 1** **Неколкократно натиснете FUNCTION +/- докато на дисплея на предния панел се изведе индикация "DVD".**
- 2** **Натиснете SYSTEM MENU.**
- 3** **Натиснете ↑/↓ неколкократно докато на предния дисплей на панела се появи индикация "ATTENUATE", след това натиснете → или ⊕.**
- 4** **Натиснете ↑/↓, за да изберете настройка.**
  - "ATT ON": Можете да настроите входното ниво. Изходното ниво се променя.
  - "ATT OFF": Нормално входно ниво.
- 5** **Натиснете ⊕.**

Настройките са завършени.
- 6** **Натиснете SYSTEM MENU.**

Системното меню се изключва.

## Използване на таймер за автоматично изключване

Можете да настроите системата да се изключва в предварително зададено време, за да можете да заспите, докато слушате музика. Можете да задавате времето на 1 или 10-минутни интервали.

### Натиснете SLEEP.

Всеки път, когато натиснете SLEEP, минутите на дисплея (изведеното време) се променят на интервали от по 10 минути. Когато зададете таймера за автоматично изключване, на дисплея на предния панел мига индикация "SLEEP".

**За да проверите оставащото време**  
Натиснете SLEEP веднъж.

**За да промените оставащото време**  
Неколкократно натиснете SLEEP, за да изберете желаното време.

**За да отмените функцията за таймер за автоматично изключване**  
Неколкократно натиснете SLEEP докато на дисплея на предния панел се изведе индикация "SLEEP OFF".

**За да зададете таймера за автоматично изключване, като използвате системното меню**

- 1** **Натиснете SYSTEM MENU.**
- 2** **Неколкократно натиснете ↑/↓ докато на дисплея на предния панел се изведе индикация "SLEEP", след това натиснете → или ⊕.**
- 3** **Натиснете ↑/↓, за да изберете настройка.**

Дисплеят с минутите (оставащото време) се променя на 10-минутни интервали.

### Свет

• Можете да изберете оставащото време, като натиснете бутоните с цифри. В този случай вие можете да задавате време на стъпки от по 1 минута.

- 4** **Натиснете ⊕.**

Настройката се извършва и на дисплея на предния панел светва индикацията "SLEEP".
- 5** **Натиснете SYSTEM MENU.**

Системното меню се изключва.

## Промяна на яркостта на дисплея на предния панел

Можете да промените яркостта на дисплея на предния панел на две стъпки.

### Натиснете DIMMER.

Всеки път когато натиснете DIMMER, яркостта на предния дисплей на панела се променя.

За да настроите яркостта на предния дисплей на панела чрез използване на системното меню.

- 1 Натиснете SYSTEM MENU.
  - 2 Неколкократно натиснете ↑/↓ докато на дисплея на предния панел се изведе индикация "DIMMER", след това натиснете → или ⊕.
  - 3 Натиснете ↑/↓, за да изберете яркостта на дисплея на предния панел.
    - DIMMER OFF: Изсветлява екрана.
    - DIMMER ON: Потъмнява екрана.
  - 4 Натиснете ⊕.
- Настройката е извършена
- 5 Натиснете SYSTEM MENU.
- Системното меню се изключва.

## Преглед на информацията за диска



### Извеждане на времетраенето и оставащото време на дисплея на предния панел

Неколкократно натиснете DISPLAY. Всеки път, когато натиснете DISPLAY докато възпроизвеждате диска, дисплеят се променя:

① → ② → ... → ① → ...

Някои изведени опции изчезват след няколко секунди.

#### ■ DVD VIDEO/ DVD-VR

- ① Времетраене и текущото заглавие
- ② Оставащо време от текущото заглавие
- ③ Времетраене на текущата глава
- ④ Оставащо време на текущата глава
- ⑤ Име на диска
- ⑥ Заглавие и глава

#### ■ VIDEO CD (без функция PBC)/Super Audio CD/CD

- ① Времетраене на текущия трек
- ② Оставащо време на текущия трек
- ③ Времетраене на диска
- ④ Оставащо време на диска
- ⑤ Име на диска
- ⑥ Трек и индекс\*

\* Само за VIDEO CD/Super Audio CD.

#### ■ DATA CD (MP3 файл)/DATA DVD (MP3 файл)

- ① Времетраене и номер на текущия трек
- ② Име на трака (файла)\*

\* Ако MP3 файлът има ID3 tag, системата ще изведе името на папката/записа (файла) от ID3 tag информацията.

Системата може да поддържа ID3 ver 1.0/1.1/2.2/2.3.

ID3 ver 2.2/2.3 tag дисплеят с информация е с приоритет, когато ID3 ver. 1.0/1.1 и ver 2.2/2.3 tag се използват за единични MP3 файлове.

## ■ DATA CD (DivX Video)/DATA DVD (DivX Video) (освен за моделите за Великобритания и Северна Америка)

- 1 Времетраене на текущ файл
- 2 Име на текущ файл
- 3 Номер на текущ албум и файл

### Забележка

- Системата може да показва единствено първото ниво от DVD/CD текста, като името на диска или заглавието.
- Ако името на MP3 файла не може да бъде изведено, вместо него на дисплея ще се изведе “\*”.
- Възможно е името на диска или записа да не се изведе в зависимост от текста.
- Възможно е възпроизвеждането на MP3 аудио записи и DivX видео файлове\* да не бъде изведено правилно на екрана.

### Съвет

- Когато се възпроизвеждат VIDEO CD с функция PBC, на екрана се извежда времетраенето.

## Проверка на времетраенето и оставащото време на телевизионния екран

### 1 Натиснете DISPLAY по време на възпроизвеждане

Извежда се следният дисплей.

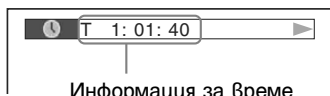

### 2 Неколкократно натиснете DISPLAY, за да промените информацията за времето.

Дисплеят и видовете време, които можете да проверите, се различават в зависимост от диска, който възпроизвеждате.

#### ■ DVD VIDEO/DVD-VR

- T \*\*.\*.\*\*

Времетраене на текущото заглавие

- T \*.\*.\*.\*\*

Оставащо време от текущото заглавие

- C \*.\*.\*.\*\*

Времетраене на текущата глава

- C \*.\*.\*.\*\*

Оставащо време от текущата глава

#### ■ VIDEO CD (с PBC функции)

- \*.\*.\*.

Времетраене на текущата сцена

#### ■ VIDEO CD (без PBC функции)/Super Audio CD/CD

- T \*.\*.\*.

Времетраене на текущия трек

- T \*.\*.\*.

Оставащо време на текущия трек

- D \*.\*.\*.

Времетраене на текущия диск

- D \*.\*.\*.

Оставащо време на текущия диск

#### ■ DATA CD (MP3 аудио)/DATA DVD (MP3 файл)

- T \*.\*.\*.

Времетраене на текущия трек

#### ■ DATA CD (DivX Video)/DATA DVD (DivX Video) (освен за моделите за Великобритания и Северна Америка)

- \*.\*.\*.\*.

Времетраене на текущия файл

### Забележка

- Възможно е определени символи/обозначения да не се извеждат на някои езици.
- В зависимост от вида на възпроизвеждания диск, системата може да възпроизвежда ограничен брой символи. Освен това, в зависимост от диска, не всички текстови символи ще бъдат изведени.

## Проверка на информацията за възпроизвеждане на диска

### За да проверявате DVD/Super Audio CD/CD текст

Неколкократно натиснете DISPLAY по време на възпроизвеждане, за да изведете на екрана текста, записан на DVD/Super Audio CD/CD диск.

DVD/Super Audio CD/CD текстът се извежда само когато на диска е записан такъв текст. Не можете да променяте текста. Ако дискът не съдържа текст, извежда се индикацията “NO TEXT”.

Dvorak/Tchaikovsky /NedPho/Kreizberg  
Adagio - Allegro molto

## За да проверявате DATA CD/DATA DVD (MP3 аудио/DivX видео) текст

Надискатки DISPLAY докато възпроизвеж- гате MP3 аудио файлове или DivX видео файлове 3) на DATA CD/DATA DVD, вие можете да изведете името на папката/MP3 файла/DivX видео файла и аудио честотата (количеството данни в секунда на настоящия звук) на телевизионния екран.

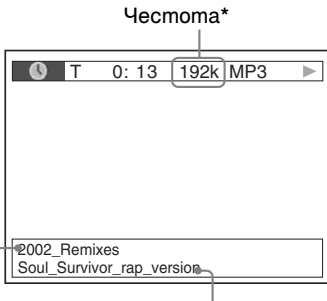

Име на папката \*\*    Име на MP3 файла\*\*/  
DivX видео файла

\* Появява се когато възпроизвежгате MP3 файл на DATA CD/DATA DVD.

\*\* Ако MP3 файлът има ID3 tag, системата ще изведе името на папката/записа (файла) от ID3 tag информацията. Системата може да поддържа ID3 ver 1.0/1.1/2.2/2.3. ID3 ver 2.2/2.3 tag дисплеят с информация е с приоритет, когато ID3 ver. 1.0/1.1 и ver 2.2/2.3 tag се използват за единични MP3 файлове.

## Проверка на информацията за датата за JPEG файл с изображение

Можете да проверите информацията на датата по време на възпроизвеждане, когато в данните за JPEG изображението е записан етикетът Exif\*.

Написнете  DISPLAY два пъти по време на възпроизвеждане.

На телевизионния екран се извежда Контролното меню.

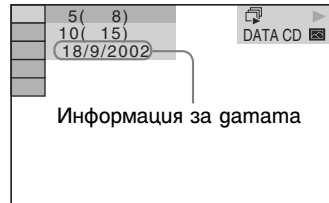

\* “Exchangeable Image File Format” е формат за изображения, заснети с цифрова видеокamera, определен от Японската асоциация по електроника и информационни технологии (JEITA).

## Връщане към фабричните настройки

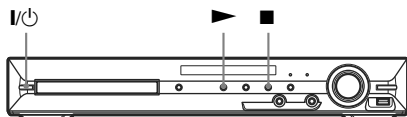

### Връщане параметрите на системата, като запазете-ни станции, към фабричните им настройки



- 1 Натиснете I/O, за да включите системата.
- 2 Натиснете едновременно ■, ► и I/O на системата.  
На дисплея на предния панел се извежда индикация “COLD RESET” и фабричните настройки се връщат.

### За да нулирате всички настройки в [SETUP]

Можете да върнете всички настройки в [SETUP] (стр. 46), освен [PARENTAL CONTROL], в настройките им по подразбиране.

- 1 Неколкократно натиснете FUNCTION +/- на дисплея на предния панел се изведе “DVD”.
- 2 Натиснете  DISPLAY докато системата е в режим стоп.  
На телевизионния екран се извежда Контролното меню.
- 3 Натиснете ↑/↓, за да изберете  [SETUP], след това натиснете ⊕.  
Извеждат се опциите за [SETUP].
- 4 Натиснете ↑/↓, за да изберете [CUSTOM], след това натиснете ⊕.  
Извежда се дисплеят с настройки.

- 5 Натиснете ↑/↓, за да изберете [SYSTEM SETUP], след това натиснете ⊕.  
Извеждат се опциите за [SYSTEM SETUP].
- 6 Изберете ↑/↓ за [RESET] и натиснете →.
- 7 Изберете [YES], като използвате ←/→.  
Можете да излезете от менюто и да се върнете към Контролното меню като изберете [NO] мук.
- 8 Натиснете ⊕.  
Не натискайте I/O докато нулирате системата, защото настройката приключва за няколко секунди.

#### Забележка

- Настройките [MODE (MUSIC, IMAGE)], [INTERVAL], [EFFECT] и [MULTI/2CH] също се връщат в настройките по подразбиране.

## Допълнителна информация

### Прегпазни мерки

#### Енергийни източници

- Изключете устройството от мрежата от 220 V, ако няма да го използвате за продължителен период от време. За да изключите кабела, хващайте го за цекера, никога не дърпайте самия кабел.
- Местоположение
- Поставете системата на място с подходяща вентилация, за да предотвратите покачване на вътрешната температура.
- Когато системата работи дълго време и с висока сила на звука, кутията се нагорещява. Това не е неизправност. Въпреки това, избягвайте да докосвате кутията. Не поставяйте системата в затворени пространства, където вентилацията е слаба и може да се получи прегряване.
- Не блокирайте вентилационните отвори на системата. Системата е оборудвана с усилвател с висока мощност. Ако вентилационните отвори са запушени, това може да причини прегряване и повреда.
- Не поставяйте системата върху мека повърхност (например килим), която може да запуши вентилационните отвори.
- Не поставяйте системата близо до топлинни източници или на места, изложени на пряка слънчева светлина, прах или механични вибрации.
- Не инсталирайте устройството в наклонена позиция. То е проектирано да работи само в хоризонтална позиция.
- Пазете устройството и дисковете далеч от оборудване със силни магнитни полета, като микровълнови печки или големи тонколони.
- Не поставяйте тежки предмети върху устройството.

#### Функциониране

- Ако системата е внесена директно от студено на топло място или е поставена в много влажна стая, възможно е върху лещите във вътрешността на устройството да кондензира влага. Ако това се случи, възможно е системата да не функционира правилно. В този случай извадете диска и оставете системата включена за около половин час, докато влагата се изпари.
- Изваждайте диска, когато пренасяте системата. Ако не го направите, дискът може да се повреди.

- Ако някакъв предмет или течност попадне в кутията, изключете устройството от мрежовото захранване и го проверете при квалифициран персонал, преди да го включите отново.
- Сила на звука
- Не увеличавайте силата на звука, ако слушате участък с много ниско ниво на входния сигнал или участък без аудио сигнал. В противен случай високоразговорителите може да се повредят, ако внезапно се получи пик на сигнала.

#### Почистване

- Почиствайте кутията, панела и контролните бутони с парче мек плат, леко навлажнено с мек почистващ разтвор. Не използвайте груби гъбички, гранази прахове или разтвори като алкохол или бензин.
- Ако имате проблеми или въпроси, отнасящи се към вашата система, моля, консултирайте се с най-близкия доставчик на Sony.
- Почистване на дисковете, препарати за почистване на дискове/лещи
- Не използвайте почистващ диск от търговската мрежа или почистващ препарат за дискове/лещи (спрей от мокър тип). Това може да причини неизправност.
- Система за цветна телевизия
- Ако високоразговорителите причиняват появата на неестествени цветове на телевизионния екран, изключете телевизора и отново го включете след 15 до 30 минути. Ако проблемът продължи, поставете високоразговорителите по-далеч от телевизора.

#### ВАЖНА БЕЛЕЖКА

Внимание: Тази система е в състояние да поддържа неподвижен видео образ или снимка на екрана на вашия телевизор безкрайно дълго време. Ако оставите неподвижен видео образ на телевизионния екран за продължителен период от време, рискувате да повредите телевизионния екран. Особено чувствителни са телевизорите с плазмени екрани и прожекторните телевизори.

#### Преместване на системата

Преди да местите системата, уверете се, че в нея няма заредени дискове и изключете променливотоковия адаптер (захранващ кабел) от мрежата от 220 V.

# Забележки за дисковете

## Работа с дисковете

- За да запазите диска чист, не докосвайте повърхността му - хващайте го само по ръбовете.
- Не залепяйте хартия или тиксо на диска.



- Не излагайте диска на пряка слънчева светлина или на въздействието на топлинни източници като климатици; не оставяйте дискове в автомобил, паркиран на пряка слънчева светлина, тъй като е възможно температурата във вътрешността на автомобила да се повиши значително.
- След употреба прибирайте диска в кутията му.

## Почистване

- Преди употреба, почиствайте диска с парче плат.  
Почиствайте диска от центъра към периферията.



- Не използвайте разтвори като бензин, разреждател, почистващи вещества от търговската мрежа или антистатичен спрей, предназначен за винилови грамофонни плочи.

Тази системата може да възпроизвежда само стандартни дискове с кръгла форма. Използването на друг вид дискове (с форма на карта, сърце или звезда) може да причини неизправност.



Не използвайте дискове, които се продават с прикрепен към тях пръстен или етикет.



# Отстраняване на проблеми

Ако по време на използването на системата се сблъскате с някой от изброените по-големи проблеми, използвайте тези указания за отстраняването им, преди да занесете системата на ремонт. Ако проблемът продължава, обърнете се към най-близкия доставчик на Sony. Обърнете внимание, че ако персоналът на сервиза подмени някои части по време на поправката, възможно е старите части да бъдат задръжани.

## Захранване

Симптом	Начин на отстраняване
Захранването не се включва.	<ul style="list-style-type: none"><li>• Проверете дали захранващият кабел е здраво свързан.</li><li>• Натиснете , след като индикаторът "STANDBY" излезне от дисплея на предния панел.</li></ul>
Ако индикаторите "PROTECTOR" и "PUSH POWER" се появят един след друг на дисплея на предния панел.	<p>Натиснете , за да изключите системата, и след като индикаторът "STANDBY" излезне, проверете следното:</p> <ul style="list-style-type: none"><li>• Дали кабелите + и - на високоговорителя не са направили късо съединение.</li><li>• Дали използвате само указаните високоговорители.</li><li>• Дали нещо не запушва вентилационните отвори на системата.</li><li>• След като проверите всичко това и отстраните проблемите, включете отново захранващия кабел в контакта и след това включете системата. Ако причината за проблема не може да бъде открита дори след като сте проверили изброените по-горе опции, обърнете се към най-близкия доставчик на Sony.</li></ul>

## Картина

Симптом	Начин на отстраняване
Няма картина.	<ul style="list-style-type: none"><li>• SCART (EURO AV) кабелът не е добре свързан.</li><li>• SCART (EURO AV) кабелът е повреден.</li><li>• Системата не е свързана с правилния EURO AV INPUT жак (стр. 16).</li><li>• Входният селектор на телевизора не е зададен така, че картина от системата да се появи на телевизионния екран.</li><li>• Проверете начина на извеждане на сигнала на вашата система (стр. 16).</li><li>• Свържете отново свързващия кабел.</li><li>• Системата е свързана към устройство за входен сигнал, което не е HDCP съвместимо (индикацията "HDMI" не светва на предния панел). Вижте стр. 16.</li><li>• Ако жакът HDMI OUT се използва за видео изход, проблемът може да се реши като смените настройката на HDMI жака във видео формат (стр. 22). Свържете телевизора и системата като използвате видео жак, различен от HDMI OUT, и превключете входния сигнал на телевизора към свързаното видео оборудване по такъв начин, че да виждате дисплей на екрана. Променете настройката за HDMI OUT жака и превключете входния сигнал на телевизора обратно в положение HDMI. Ако картината все още не се появява на екрана, повторете стъпките и опитайте други опции.</li><li>• Ако използвате функция "DMPORT", видео сигналът се извежда само от EURO AV ⇄ OUTPUT (TO TV) жака.</li></ul>
Появяват се смущения в картината.	<ul style="list-style-type: none"><li>• Дискът е замърсен или повреден.</li><li>• Ако сигналът от EURO AV ⇄ OUTPUT (TO TV) жака съдържа смущения, променете настройката видео сигнала за жака HDMI OUT като зададете [HDMI RESOLUTION] в [HDMI SETUP] в положение [720 x 480p]* (стр. 22).</li><li>• * В зависимост от модела може да се появи индикацията [720 x 576p].</li></ul>
Въпреки че задавате съотношението на екрана чрез [TV TYPE] на [SCREEN SETUP], картината не изпълва екрана.	<ul style="list-style-type: none"><li>• Съотношението на картината на диска е фиксирано.</li></ul>

<b>Симптом</b>	<b>Начин на отстраняване</b>
Получават се смущения в цветовете на телевизионния екран.	<p>Субуферът и предните високоговорители на системата са магнитно защитени, за да предотвратят магнитно изтичане. Въпреки това, може да се получи слабо изтичане, защото системата използва силен магнит. Ако това се случи, проверете следните опции:</p> <ul style="list-style-type: none"> <li>• Ако високоговорителите се използват с телевизор на базата на CTR или проекционен апарат, инсталирайте високоговорителите на разстояние най-малко на 0.3 m от телевизора.</li> <li>• Ако проблемът продължава, изключете телевизора веднъж, след това отново включете телевизора след 15 до 30 минути.</li> <li>• Ако се появи виене, поставете високоговорителите далеч от телевизора.</li> <li>• Уверете се, че близо до високоговорителите не е поставено магнитно устройство (магнит на стойката за телевизор, лекарски прибор, играчка и др.)</li> </ul>

## Звук

<b>Симптом</b>	<b>Начин на отстраняване</b>
Няма звук	<ul style="list-style-type: none"> <li>• Кабелите на високоговорителите не са свързани зряво.</li> <li>• Натиснете MUTEING на устройството за дистанционно управление, ако на дисплея на предния панел се изведе индикация "MUTING ON".</li> <li>• Системата е в режим на пауза или в режим на бавно възпроизвеждане. Натиснете <math>\triangleright</math>, за да се върнете в нормален режим на възпроизвеждане.</li> <li>• Системата е в режим на бързо превъртане напред или назад. Натиснете <math>\triangleright</math>, за да се върнете в нормален режим на възпроизвеждане.</li> <li>• Проверете настройките на високоговорителите (стр. 50).</li> <li>• Аудио сигналите от Super Audio CD не се извеждат от HDMI OUT жака.</li> <li>• Оборудването свързано към жака HDMI OUT не съответства с формата на аудио сигнала. В този случай, задайте [AUDIO(HDMI)] в [HDMI SETUP] в положение [ON] (стр. 48).</li> </ul>
Не се извежда звук от жака HDMI OUT	<ul style="list-style-type: none"> <li>• Задайте [AUDIO (HDMI)] в [HDMI SETUP] в положение [ON] (стр. 48).</li> <li>• HDMI OUT жакът е свързан към DVI оборудване (DVI жаковете не приемат аудио сигнали).</li> <li>• Жакът HDMI OUT не извежда Super Audio CD звук.</li> <li>• Опитайте следното: ① Изключете системата и отново я включете. ② Изключете и отново включете свързаното оборудване. ③ Изключете и отново включете HDMI кабела.</li> </ul>
Звукът отляво и отясно не са балансирани или са разменени.	<ul style="list-style-type: none"> <li>• Уверете се, че високоговорителите и компонентите са свързани правилно и надеждно.</li> </ul>
От субуфера не се извежда звук.	<ul style="list-style-type: none"> <li>• Проверете свързването на високоговорителя и настройките (стр. 15, 50).</li> </ul>
Чува се силно бучене или шум.	<ul style="list-style-type: none"> <li>• Уверете се, че високоговорителите и компонентите са свързани зряво.</li> <li>• Уверете се, че свързващите кабели не се намират в близост до трансформатор или мотор и че са поне на 3 метра разстояние от Вашия телевизор или флуоресцентни лампи.</li> <li>• Отдалечете телевизора от аудио компонентите.</li> <li>• Шекерите и жаковете са замърсени. Изтрийте ги с парче плат, леко навлажнено с алкохол.</li> <li>• Почистете гиска.</li> </ul>
Звукът губи стерео ефекта си, когато възпроизвеждате VIDEO CD, CD или MP3 гиска.	<ul style="list-style-type: none"> <li>• Задайте звук, като натиснете AUDIO (стр. 29).</li> <li>• Уверете се, че системата е свързана правилно.</li> </ul>
Съраунд ефектът не се усеща добре, когато възпроизвеждате аудио пътечка във формат Dolby Digital, DTS или MPEG audio.	<ul style="list-style-type: none"> <li>• Уверете се, че функцията "DEC. MODE" е включена (стр. 24).</li> <li>• Проверете свързването и настройките на високоговорителите (стр. 15, 50).</li> <li>• В зависимост от DVD гиска, възможно е изходният сигнал да не обхваща изцяло каналите 5.1. Може да е моно или стерео, дори когато звукът е записан във формат Dolby Digital или MPEG audio.</li> </ul>
Звукът се чува само от централния високоговорител.	<ul style="list-style-type: none"> <li>• В зависимост от гиска, възможно е звукът да се чува само от централния високоговорител.</li> </ul>

Симптом	Начин на отстраняване
От съраунд високоговорителите не се чува звук или звукът е много слаб.	<ul style="list-style-type: none"> <li>• Проверете свързването и настройките на високоговорителите (стр. 15, 50).</li> <li>• Уверете се, че функцията “DEC. MODE” е включена (стр. 24).</li> <li>• В зависимост от източника, възможно е ефектът от съраунд високоговорителите да се усеща по-слабо.</li> <li>• Възпроизвеждате гъвкавен източник.</li> </ul>



## Функциониране

Симптом	Начин на отстраняване
Радио станциите не могат да бъдат настроени.	<ul style="list-style-type: none"> <li>• Проверете дали антените са свързани здраво. Нагласете антената (антените) или ако е необходимо, свържете външна антена.</li> <li>• Сигналят на станциите е твърде слаб (когато настройвате автоматично). Използвайте директно настройване.</li> <li>• Не са запазени никакви станции или запазените станции са били изтрети (когато настройвате чрез сканиране на запазените станции). Запазете станциите (стр. 52).</li> </ul>
Устройството за дистанционно управление не работи.	<ul style="list-style-type: none"> <li>• Има препятствия между устройството за дистанционно управление и системата.</li> <li>• Разстоянието между устройството за дистанционно управление и системата е твърде голямо.</li> <li>• Устройството за дистанционно управление не е насочено към сензора за дистанционно управление на системата.</li> <li>• Батериите на устройството за дистанционно управление са отслабнали.</li> </ul>
Дискът не се възпроизвежда.	<ul style="list-style-type: none"> <li>• Няма подаден диск.</li> <li>• Дискът е обърнат обратно.</li> </ul> <p>Заредете диска правилно със страната, която ще се възпроизвежда, наогул.</p> <ul style="list-style-type: none"> <li>• Системата не може да възпроизвежда CD-ROM или други дискове (стр. 6).</li> <li>• Регионалният код на DVD диска не отговаря на системата.</li> <li>• Във вътрешността на системата има конденз на влага. Извадете диска и оставете системата включена в продължение на половин час.</li> </ul>
Не може да се възпроизвежда MP3 аудио запис.	<ul style="list-style-type: none"> <li>• DATA CD не е записан в MP3 формат, който отговаря на ISO 9660 Ниво 1/Ниво 2 или Joliet.</li> <li>• DATA DVD не е записан в MP3 формат, който отговаря на UDF (универсален дисков формат).</li> <li>• MP3 файлът няма разширение “.MP3”.</li> <li>• Данните не са форматираны в MP3, дори дискът да има разширение “.MP3”.</li> <li>• Данните не са MPEG 1 Audio Layer 3.</li> <li>• Системата не може да възпроизвежда аудио записи във формат MP3PRO.</li> <li>• Настройката [MODE (MUSIC, IMAGE)] е зададена в положение [IMAGE] (стр. 40).</li> <li>• Ако не можете да промените настройката [MODE (MUSIC, IMAGE)], заредете диска отново или изключете системата, след което я включете отново.</li> </ul>
JPEG файлът с изображение не може да бъде възпроизведен.	<ul style="list-style-type: none"> <li>• DATA CD не е записан в JPEG формат, който отговаря на ISO 9660 Ниво 1/Ниво 2 или Joliet.</li> <li>• DATA DVD не е записан в JPEG формат, който отговаря на UDF (универсален дисков формат).</li> <li>• JPEG файлът с изображение няма разширение “.JPG” или “.JPEG”.</li> <li>• Размерът е по-голям от 3,072 (широчина) x 2,048 (дължина) в нормален режим или повече от 2,000,000 точки в JPEG, който се използва главно за интернет страници.</li> <li>• Изображението не се побира на екрана (тези изображения се намаляват).</li> <li>• Ако не можете да промените настройката [MEDIA], заредете диска отново или изключете системата, след което я включете отново.</li> </ul>

<b>Симптом</b>	<b>Начин на отстраняване</b>
Видео файлът не може да бъде възпроизведен	<ul style="list-style-type: none"> <li>• Файлът не е създаден в DivX или MP4 формат.</li> <li>• Файлът има разширение различно от “.avi”, “.divx”, “.mp4” или “.m4v”.</li> <li>• DATA CD/DATA DVD не е записан в DivX формат, който отговаря на ISO9660 Ниво 1/Ниво 2 или Joliet/UDF.</li> <li>• DivX видео файлът има широчина, която е по-голяма от 720 и височина 576.</li> </ul>
Заглавието на папката/песента/файла не е изведено прабилно.	<ul style="list-style-type: none"> <li>• Системата може да възпроизвежда само цифри и букви. Други знаци се извеждат като [*].</li> </ul>
Дискът не се възпроизвежда отначало.	<ul style="list-style-type: none"> <li>• Избрани са Програмирано възпроизвеждане, Разбъркано възпроизвеждане или Повторно възпроизвеждане.</li> <li>• Натиснете CLEAR, за да отмените тези функции преди да възпроизведете диска.</li> <li>• Избран е режим Resume Play (Възстановено възпроизвеждане).</li> <li>• В режим стоп натиснете  на системата или на устройството за дистанционно управление и тогава започнете възпроизвеждане на диска (стр. 31).</li> <li>• Заглавието, DVD или PBC менюто се извеждат автоматично на телевизионния екран.</li> </ul>
Системата започва възпроизвеждането на диска автоматично.	<ul style="list-style-type: none"> <li>• DVD дискът има функция автоматично възпроизвеждане. Възпроизвеждането спира автоматично.</li> </ul>
Възпроизвеждането спира автоматично.	<ul style="list-style-type: none"> <li>• Дискът може да съдържа сигнал за автоматична пауза. По време на възпроизвеждане на такъв диск системата спира при постъпване на сигнала.</li> </ul>
Не можете да изпълнявате някои функции като спиране, търсене, забавено възпроизвеждане или повторно възпроизвеждане.	<ul style="list-style-type: none"> <li>• В зависимост от диска изпълнението на някои от гореизброените функции може да се окаже невъзможно. Вижте инструкциите за експлоатация на самия диск.</li> </ul>
Съобщенията, които се извеждат на екрана, не са на желания от вас език.	<ul style="list-style-type: none"> <li>• В менюто с настройките изберете желания език за екранния дисплей от [OSD] в меню [LANGUAGE SETUP] (стр. 46).</li> </ul>
Езикът на звука не може да бъде сменен.	<ul style="list-style-type: none"> <li>• На диска няма записан звук на различни езици.</li> <li>• Смяната на езика за звука е забранена на DVD диска.</li> </ul>
Езикът на субтитрите не може да бъде сменен.	<ul style="list-style-type: none"> <li>• На диска няма записани субтитри на различни езици.</li> <li>• Смяната на езика за субтитрите е забранена на DVD диска.</li> </ul>
Субтитрите не могат да бъдат изключени.	<ul style="list-style-type: none"> <li>• Изключването на субтитрите е забранено на DVD диска.</li> </ul>
Ракурсите не могат да бъдат сменени.	<ul style="list-style-type: none"> <li>• На диска няма записани различни ракурси (стр. 28).</li> <li>• Смяната на ракурсите е забранена на DVD диска.</li> </ul>
Дискът не излиза от системата и на дисплея на предния панел се извежда индикация “LOCKED”.	<ul style="list-style-type: none"> <li>• Свържете се с вашия дистрибутор или с местнияоторизиран сервиз на Sony.</li> </ul>
По време на възпроизвеждане на DATA CD или DATA DVD на телевизионния екран се извежда индикацията [Data error].	<ul style="list-style-type: none"> <li>• MP3 записът/JPEG файлът с изображение/видео файлът, който искате да възпроизведете, е развален.</li> <li>• Данните не са MPEG 1 Audio Layer 3.</li> <li>• JPEG файлът с изображение не съответства на DCF.</li> <li>• JPEG файлът с изображение притежава разширението “.jpg” или “.jpeg”, но не е в JPEG формат.</li> <li>• Файлът, който се опитвате да възпроизведете, има разширение “.avi” или “.divx”, но не е в DivX формат или е в DivX формат, който не се поддържа от DivX Certified профили.</li> <li>• Файлът, който се опитвате да възпроизведете, има разширение “.mp4” или “.m4v”, но не е в MP4 формат или е в MP4 формат, който не се поддържа от MPEG4 Simple Profiles система.</li> </ul>

Симптом	Начин на отстраняване
Системата не работи нормално.	<ul style="list-style-type: none"> <li>Изключете кабела на захранването от стенния контакт (мрежата) и го включете отново след няколко минути.</li> </ul>
Функцията HDMI CONTROL не работи.	<ul style="list-style-type: none"> <li>Когато "HDMI" не свети в дисплея на предния панел, проверете HDMI връзката (стр. 16).</li> <li>Задайте [CONTROL FOR HDMI] настройката в [HDMI SETUP] в положение [ON] (стр. 47).</li> <li>Уверете се, че свързаните компоненти са съвместими с функцията [CONTROL FOR HDMI].</li> <li>Уверете се, че кабелът на захранването на свързания компонент е здраво свързан.</li> <li>Проверете настройката за HDMI CONTROL функцията на свързания компонент.</li> <li>За информация се обърнете към ръководството за експлоатация, приложено към компонента.</li> <li>Ако промените HDMI връзката, свържете и изключете променливотоковия адаптер или ако се получи токов удар, задайте [CONTROL FOR HDMI] настройката в [HDMI SETUP] в положение [OFF], след това задайте [CONTROL FOR HDMI] настройката в [HDMI SETUP] в положение [ON] (стр. 47).</li> <li>За подробности вижте "Използване на функцията HDMI CONTROL за "BRAVIA" Sync" (стр. 55).</li> <li>От системата и телевизора не се чува звук докато използвате функцията System Audio Control.</li> <li>Задайте [AUDIO (HDMI)] в [CUSTOM SETUP] в положение [ON] (стр. 48).</li> <li>Уверете се, че свързаният телевизор е съвместим с функцията System Audio Control.</li> <li>За подробности относно функцията вижте "Използване на функцията HDMI CONTROL за "BRAVIA" Sync" (стр. 55).</li> </ul>

## USB устройство

Симптом	Начин на отстраняване
На дисплея на предния панел се извежда индикация "OVERLOAD".	<ul style="list-style-type: none"> <li>Получил се е проблем с нивото на електрическото напрежение от  (USB) порта. Изключете системата и USB устройството от  (USB) порта. Уверете се, че в USB устройството няма проблем. Ако индикацията на екрана не се промени, свържете се с най-близкия сервиз на Sony.</li> </ul>
Използвате ли USB устройство, което се поддържа?	<ul style="list-style-type: none"> <li>Ако свържете USB устройство, което не се поддържа, може да се получи следния проблем. Вижте "USB устройства, които можете да възпроизведжате" (притурка) относно поддържаните видове устройства. <ul style="list-style-type: none"> <li>USB устройството не се разпознава.</li> <li>Имената на файловете или папките не се извеждат на системата.</li> <li>Възпроизвеждането не е възможно.</li> <li>Звукът прескача.</li> <li>Съществуват смущения.</li> <li>Извежда се звук със смущения.</li> <li>Трансферът спира преди да е приключил.</li> </ul> </li> </ul>
Няма звук.	<ul style="list-style-type: none"> <li>USB устройството не е свързано правилно. Изключете системата, след това включете USB устройството отново.</li> </ul>
Звукът съдържа смущения.	<ul style="list-style-type: none"> <li>Честота, която използвате за кодиране на дискове, е ниска. Изпращайте аудио файлове с по-висока честота към USB устройството.</li> </ul>

<b>Симптом</b>	<b>Начин на отстраняване</b>
Съществуват смущения и збуъкът прескача.	<ul style="list-style-type: none"> <li>• Изключете системата, след това включете отново USB устройството.</li> <li>• Възможно е смущенията да са се получили по време на запис или копиране. Изтрийте файла и опитайте да записвате или копираете отново.</li> <li>• Копирайте файловете на вашия компютър, форматирайте USB устройството във формат FAT12, FAT16 или FAT32 и копирайте файловете на USB устройството отново.*</li> <li>• * Системата поддържа FAT12, FAT16 и FAT32, но е възможно някои USB устройства да не поддържат всички системи. За подробности вижте ръководството за експлоатация на всяко USB устройство и се свържете с производителя.</li> </ul>
USB устройството не може да бъде свързано към (USB) порт.	<ul style="list-style-type: none"> <li>• USB устройството е свързано наобратно. Свържете устройството правилно.</li> </ul>
USB устройството, което използвате с друго устройство, не работи.	<ul style="list-style-type: none"> <li>• Възможно е да сте записвали в неподдържан формат. Ако е така, първо вземете предпазни мерки за подсигуриране на важните файлове на USB устройството, като ги копираете на твърдия диск на вашия компютър. След това форматирайте USB устройството в система FAT12, FAT16 и FAT32 и отново прехвърлете подсигурираните аудио файлове на USB устройството отново.*</li> <li>• * Системата поддържа FAT12, FAT16 и FAT32, но е възможно някои USB устройства да не поддържат всички системи. За подробности вижте ръководствата за експлоатация, приложени към всяко USB устройство, и се свържете с производителя.</li> </ul>
Индикацията “READING” се извежда за дълго време.	<ul style="list-style-type: none"> <li>• Процесът по прочитане на данните може да отнеме известно време в следните случаи. <ul style="list-style-type: none"> <li>– Ако на USB устройството има много папки или файлове.</li> <li>– Ако файловата структура е много сложна.</li> <li>– Ако капацитетът на паметта е надвишен.</li> <li>– Ако върздената памет е фрагментирана.</li> </ul> </li> <li>• Sony препоръчва да следвате следните принципи. <ul style="list-style-type: none"> <li>– Общият брой папки на USB устройството да бъде 200 или по-малко.</li> <li>– Общият брой файлове в папка да бъде 150 или по-малко.</li> </ul> </li> </ul>
Имената на файловете не се извеждат правилно.	<ul style="list-style-type: none"> <li>• Трансферирайте музикални данни а USB устройството отново, тъй като вече прехвърлените може да са повредени.</li> <li>• Кодовете за символи, които могат да се извеждат от системата са само номера и букви. Другите символи не се извеждат правилно.</li> </ul>
На дисплея на предния панел се извежда индикация “DATA ERROR”, когато възпроизвеждаме USB устройство.	<ul style="list-style-type: none"> <li>• Аудио файлът/JPEG файлът с изображение, който желаете да възпроизведете, е повреден.</li> <li>• Данните не са MPEG1 Audio Layer 3 данни.</li> <li>• Форматът на JPEG файла с изображение не съответства с DCF.</li> <li>• Разширението на JPEG файла с изображение е “.jpg” или “.jpeg”, но файлът не е в JPEG формат.</li> <li>• Файлът, който се опитвате да възпроизведете, има разширение “.avi” или “.divx”, но не е в DivX формат или е в DivX формат, който не се поддържа от DivX Certified профили.</li> <li>• Файлът, който се опитвате да възпроизведете, има разширение “.mp4” или “.m4v”, но не е в MP4 формат или е в MP4 формат, който не се поддържа от MPEG4 Simple Profiles система.</li> </ul>
Възпроизвеждането не започва.	<ul style="list-style-type: none"> <li>• Изключете системата, след това отново включете USB устройството.</li> <li>• Свържете USB устройство, което системата може да възпроизведе (притурка).</li> <li>• Натиснете , за да започнете възпроизвеждане.</li> </ul>
Възпроизвеждането не започва от първата песен.	<ul style="list-style-type: none"> <li>• Отменете повторното възпроизвеждане (стр. 63).</li> </ul>
Отнема време, за да започне възпроизвеждането	<ul style="list-style-type: none"> <li>• Системата възпроизвежда аудио файл в AAC формат.</li> </ul>

Симптом	Начин на отстраняване
<p>USB устройството (аудио файл/JPEG файл с изображение) не може да се възпроизведе.</p>	<ul style="list-style-type: none"> <li>• USB устройство, форматирано с файлова система, различна от FAT12, FAT16 или FAT32 не се поддържа.*</li> <li>• Файлове, които са кодирани или защитени от пароли и др., не могат да се възпроизведат.</li> <li>• MP3 файлът не притежава разширението “.MP3”.</li> <li>• WMA файлът не притежава разширението “.wma”.</li> <li>• AAC файлът не притежава разширението “.m4a”.</li> <li>• DivX файлът няма разширение “.avi” или “.divx”.</li> <li>• MPEG4 файлът няма разширение “.mp4” или “.m4v”.</li> <li>• Данните не са запазени в желания формат.</li> <li>• Възпроизвеждат се MP3 файлове в формат, различен от MPEG1 audio layer3.</li> <li>• Ако използвате разделено на части USB устройство, вие можете да възпроизведете само аудио файловете в първата част.</li> <li>• Системата може да възпроизведе папки до 8 ниво.</li> <li>• За аудио файлове/JPEG файлове с изображения, проверете настройките за [MODE (MUSIC, IMAGE)] (стр. 62).</li> <li>• Броят на папките надвишава 200.</li> <li>• Броят на файловете надвишава 150.</li> <li>• За аудио файлове/JPEG файлове с изображения, папката съдържа повече от 150 файла.</li> <li>• JPEG файлът с изображение не е с разширение “.JPG” или “.JPEG”.</li> <li>• JPEG файлът с изображение е по-голям от 3,072 (широчина) x 2,048 (височина) в нормален режим или повече от 2,000,000 пиксела в прогресивен JPEG режим, който се използва най-вече в Интернет.</li> <li>• Не можете да възпроизведете JPEG файлове с изображения с голямо съотношение между широчината и височината.</li> <li>• WMA файл, който е в WMA DRM, WMA lossless или WMA PRO формат, не може да бъде възпроизведен.</li> <li>• AAC файл, който е в AAC DRM или AAC lossless формат, не може да бъде възпроизведен.</li> <li>• * Системата поддържа FAT12, FAT16 и FAT32, но е възможно някои USB устройства да не поддържат всички системи. За подробности вижте ръководствата за експлоатация, приложени към всяко USB устройство, и се свържете с производителя.</li> </ul>
<p>Аудио файлове или JPEG файлове с изображения се възпроизвеждат по-бавно от другите.</p>	<ul style="list-style-type: none"> <li>• След като системата прочете всички файлове на USB устройството възпроизвеждането може да отнеме повече време от обикновено, ако: <ul style="list-style-type: none"> <li>– броят на папките или файловете е много голям.</li> <li>– структурата на папките или файловете е много сложна.</li> <li>– капацитетът на паметта е много голям.</li> <li>– размерът на файла е много голям.</li> <li>– структурата на паметта е фрагментирана.</li> </ul> </li> <li>• Sony препоръчва да следвате следните принципи. <ul style="list-style-type: none"> <li>– Общият брой папки на USB устройството да бъде 200 или по-малко.</li> <li>– Общият брой файлове в папка да бъде 150 или по-малко.</li> </ul> </li> </ul>
<p>Не можете да започнете запис/копиране на USB устройството.</p>	<ul style="list-style-type: none"> <li>• Получили са се следните проблеми.</li> <li>• USB устройството е пълно.</li> <li>• Броят на MP3 файловете и папките на USB устройството е достигнал лимита си.</li> <li>• USB устройството е защитено от запис.</li> </ul>
<p>Прехвърлянето е спряно преди да е приключило.</p>	<ul style="list-style-type: none"> <li>• Скоростта на връзка с USB устройството е много ниска. Свържете USB устройство, което може да се възпроизвежда от тази система.</li> <li>• Ако операцията по запис, копиране или изтриване бъдат повторени няколко пъти, структурата на файловете в USB устройството става сложна. Следвайте процедурата в ръководството за експлоатация на USB устройството, за да го форматирате. Ако проблемът продължи, свържете се с най-близкия сервиз на Sony.</li> </ul>

Симптом	Начин на отстраняване
<p>Записът на USB устройството води до грешка.</p>	<ul style="list-style-type: none"> <li>• Използвайте USB устройство, което не се поддържа. Вижте “USB устройства, които могат да се възпроизвеждат” (притурка).</li> <li>• USB устройството е изключено или захранването е изключено по време на запис/копиране. Изтрийте наполовина записания файл и отново опитайте запис/копиране. Ако това не оправя проблема, вероятно USB устройството е повредено. Следвайте процедурата в ръководството за експлоатация на USB устройството, за да форматирате носителя. Ако проблемът продължи, свържете с най-близкия сервиз на Sony.</li> </ul>
<p>Аудио файловете или папките на USB устройството не могат да бъдат изтрети.</p>	<ul style="list-style-type: none"> <li>• Проверете дали USB устройството не е защитено от запис.</li> <li>• USB устройството е изключено или захранването е изключено по време на изтриване. Изтрийте наполовина изтрения файл. Ако това не оправя проблема, USB устройството може би е повредено. Следвайте процедурата в ръководството за експлоатация на USB устройството, за да форматирате носителя. Ако проблема продължи, свържете с най-близкия сервиз на Sony.</li> </ul>



## Функция за автодиагностика

(Когато на дисплея се появяват букви/цифри)

Когато функцията за автодиагностика се включва, за да предотврати неизправно функциониране на системата, на екрана и на дисплея на предния панел мига сервизен номер от 5 символа (например С 13 50). В този случай проверете в следващата таблица.

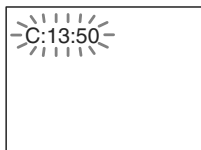

## Когато на екрана се изведе номер

Когато включите системата, номерът на модела [VER.X.XX] (X е номер) може да се изведе на екрана. Въпреки че това не е неизправност и системата може да се използва единствено в сервиз на Sony, нормалната операция не е възможна. Изключете системата и след това отново включете системата, за да работите.



Първите три символа на сервизния номер	Повреда и/или начин на отстраняване
С 13	Дискът е замърсен. ➔ Почистете диска с парче мек плат (стр. 80).
С 31	Дискът не е зареден правилно. ➔ Рестартирайте системата и заредете диска правилно.
Е XX (xx е произволно число)	За да предотврати неизправно функциониране, системата е извършила функция за автодиагностика. ➔ Свържете се с най-близкия доставчик на Sony и съобщете 5-символния номер. Например: Е 61 10

# Спецификации

## Усилвател

Стерео режим (измерен)	108 W + 108 W (3 ома за 1 kHz, 1 % THD)
Съраунд режим (примерен)	RMS изход за захранване, 10 %THD
FL/FR/C/SL/SR*:	142 W (на канал при 3 ома за 1 kHz, 10 % THD)
Субуфер*:	140 W (3 ома за 80 kHz, 10 % THD)

\* Възможно е да не се изведе звук в зависимост от настройките на Звуковото поле и източника.

## Входове (Аналогови)

TV (AUDIO IN) Чувствителност: 450/250 mV  
AUDIO IN Чувствителност: 250/125 mV

## Входове (Цифрови)

TV (COAXIAL IN/OPTICAL IN)  
Импеданс: 75 ома

## Изходи (Аналогови)

Слушалки Приема слушалки с нисък и висок импеданс

## Super Audio CD/DVD Система

Свойства на диодния лазер  
Продължителност на емисията:  
Постоянна  
Извеждане на лазера: по-малко от 44.6  $\mu$ W

\*Това извеждане е измерено при разстояние от 200 мм от повърхността на лещата на Optical Pick-up Block при 7 мм диафрагма.

Система на формат на сигнала NTSC/PAL

## USB

• (USB) порт:  
Максимално напрежение: 500 mA

## Тунер

Система PLL кварцово-заклучена цифрова синтезаторна система

FM тунер  
Обхват на настройка  
Северо американски модел: 87.5 - 108.0 MHz (на стъпки от 100 kHz)

Други модели 87.5 - 108.0 MHz (на стъпки от 50 kHz)

Антена FM кабелна антена

Антенни терминали 75 ома, небалансирани

Междина честота 10.7 MHz

## Video

Изходи VIDEO: 1 Vp-p 75 ома  
R/G/B: 0.7 Vp-p, 75 ома  
HDMI OUT: Tun A (19 пина)

## Високоговорители

### Прегни/Съраунд (SS-TS92)

Високоговорителна система:  
Бас рефлекс

Високоговорител 65 mm в диаметър, конусовиден тип

Измерен импеданс 3.0 ома

Размери (приблизително) 103 x 164 x 94 mm (ш/в/г)

Тегло (приблизително) 0.5 kg

### Централен (SS-CT91)

Високоговорителна система  
Бас рефлекс, Магнитно защитен

Високоговорител 65 mm в диаметър, конусовиден тип

Измерен импеданс 3.0 ома

Размери (приблизително) 265 x 94 x 77 mm (ш/в/г)

Тегло (приблизително) 0.7 kg

### Субуфер (SS-WS91)

Високоговорителна система  
Бас рефлекс, магнитно защитен

Високоговорител 160 mm в диаметър, конусовиден тип

Измерен импеданс 3.0 ома

Размери (приблизително) 168 x 300 x 325 (ш/в/г)

Тегло (приблизително) 5.3 kg

## Общи характеристики

Изисквания към захранването 220 - 240 V AC, 50/60 Hz

Консумация на електроенергия  
Включено: 150 W  
Готовност: 0.3 W (в режим на пестене на захранването)

Изходен волтаж (DIGITAL MEDIA PORT) DC 5 V

Изходно напрежение (DIGITAL MEDIA PORT) 700 mA

Размери (приблизително) 430 x 66 x 390 mm (ш/в/г) вклучително издадените части

Тегло (приблизително) 4.3 kg

## Поддържани формати на файлове

MP3 (MP3 Audio Layer -3)  
Продължение на файла: mp3

Битрейт: 32 kbps - 320 kbps

Примерни честоти: 32/44.1/48 kHz

## WMA (само за USB устройства)

Продължение на файла:

wma

Битрейт: 48 kbps - 192 kbps

Примерни честоти:

44.1 kHz

## AAC (само за USB устройства)

Продължение на файла:

m4a

Битрейт: 48 kbps - 320 kbps

Примерни честоти:

44.1 kHz

## DivX

Продължение на файла:

avi/divx

Видео кодек: DivX video

Битрейт: 8 Mbps (MAX)

Рамкова честота: 30 fps

Резолуция: 720 x 576

Аудио кодек: MP3

## MPEG4

Формат на файла: MP4 File Format

Продължение на файла:

mp4/m4v

Видео кодек: MPEG4 Simple Profile  
(AVC не е съвместим)

Битрейт: 4 Mbps

Рамкова честота: 30 fps

Резолуция: 720 x 576

Аудио кодек: AAC-LC  
(HE-AAC не е съвместим)

DRM Не е съвместим

Дизайнът и спецификациите подлежат на промени без предупреждение.

# Речник

## Dolby Digital

Този формат за озвучаване на кинозали е по-напреднал от Dolby Surround Pro Logic. В този формат съраунд високоговорителите извеждат стерео звук с разширен честотен обхват, а независимо от тях е включен и субуфер канал за по-обеман бас. Този формат се нарича и "5.1", като субуфер каналът се определя като канал 0.1 (защото функционира само когато е необходим обмен басов ефект). Данните за всички 6 канала в този формат са записани отделно за по-качествено разделяне на каналите. Освен това, тъй като всички сигнали са обработени по цифров път, има по-малко влошаване на сигнала.

## Dolby Pro Logic II

Dolby Pro Logic II създава пет пълно-честотни изходни канали от двуканални източници. Това се постига чрез използването на модерен матричен съраунд декодер с висока чистота, който извлича пространствените характеристики на оригиналния запис, без да добавя нови звуци или тонални оттенъци.

### ■ Кино-режим

Кино-режимът се използва за стерео телевизионни програми и за всички програми, кодирани със звук Dolby Surround. Резултатът е подсилено насочване на звуковото поле, което се доближава до качеството на отделен 5.1-канален звук.

### ■ Музикален режим

Музикалният режим се използва за всички стерео музикални записи и предлага широко и дълбоко звуково пространство.

## Dolby Surround Pro Logic

Като един от методите за декодиране на формата Dolby Surround, Dolby Surround Pro Logic извежда четири канала от двуканален звук. Сравнен с предишната система Dolby Surround, Dolby Surround Pro Logic репродуцира преминаването на звука отляво наясно по-естествено и локализира звуците по-прецизно. За да се възползвате максимално от Dolby Surround Pro Logic, трябва да имате два съраунд високоговорителя и един централен високоговорител. Съраунд високоговорителите извеждат моно звук.

## DTS

Технология за цифрова аудио компресия, разработена от DTS, Inc. Тази технология отговаря на 5.1-канален съраунд. Задният канал е стерео и има отделен нискочестотен канал в този формат. DTS извежда същите 5.1 отделни канали с висококачествен цифров звук. Доброто разделяне на каналите се осъществява благодарение на факта, че данните за всеки канал са записани отделно и се обработват по цифров път.

## HDMI (High-Definition Multimedia Interface)

HDMI е интерфейс, който поддържа както видео, така и аудио на една цифрова връзка, което ви позволява да се наслаждавате на качество и звук с високо качество. DMI спецификациите поддържат HDCP (High-bandwidth Digital Contents Protection), технология за защита на копирането, която включва кодираща технология за цифрови и видео сигнали.

## Рогителски контрол

Функция на DVD диска за ограничаване на възпроизвеждането въз основа на възрастта на зрителите в съответствие с възрастовите ограничения за всяка страна. Ограничението е различно за различните дискове; когато ограничението се активира, възпроизвеждането се забранява изцяло, сцените на насиле се прескачат или се заменят с други и т.н.

## Super Audio CD

Super Audio CD е нов, висококачествен стандарт за дискове, в който музиката е записана спрямо DSD (Direct Stream Digital) формата (обикновените дискове се записват в PCM формат). DSD форматът използва честота на записа, която е около 64 пъти по-голяма от тази на обикновените дискове с квантизация от 1 бит. Така се постига както широк честотен обхват, така и широк динамичен обхват, като по този начин музиката се доближава много повече до оригиналния звук.

### ■ Вугове Super Audio CD

В зависимост от Super Audio CD слоя и комбинацията на CD слоевете съществуват два вида дискове.

- Super Audio CD слой: сигнална слой с висока плътност за Super Audio CD.
- CD слой<sup>1)</sup>: Слой, който се чете от обикновени CD плейъри.

Диск с единичен слой  
(disk с един Super Audio CD слой)



Хибриден диск<sup>2)</sup>  
(disk със Super Audio CD слой и CD слой)

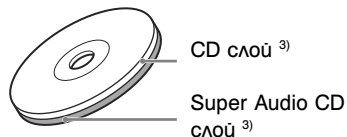

Един слой на Super Audio CD се състои от звукованална област или многоканална област

- Двуканална област: Област, в която се записва двуканален стерео звук.
- Многоканална област: Област, в която се записва многоканален (до 5.1 канала) звук.

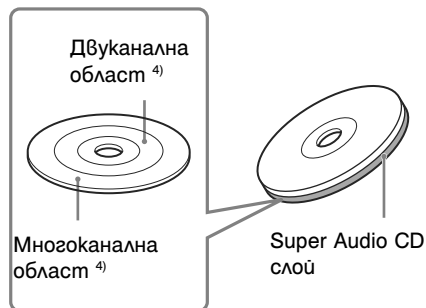

- 1) Можете да възпроизведете CD слоя на обикновен CD плейър.
- 2) Тъй като и двата слоя са от една страна, не е необходимо да обръщате диска.
- 3) За да изберете слой, вижте "Избор на слой на възпроизвеждане за хибриден Super Audio CD" (стр. 30).
- 4) За да изберете област, вижте "Избор на област за възпроизвеждане на 2 канален + многоканален Super Audio CD" (стр. 30).

## Приоритет на възпроизвеждане за различни видове файлове

Следната таблица описва приоритета за възпроизвеждане на различните видове файлове при настройка [MEDIA].

Вид на файла на диска или на USB устройство	настройки [MEDIA]				
	[VIDEO]		[MUSIC/PHOTO]	[PHOTO]	[MUSIC]
	Диск	USB устройство	Диск	Диск/USB устройство	Диск/USB устройство
Само за видео файлове	Видео файлове	Видео файлове	Видео файлове	Видео файлове	Видео файлове
Само за JPEG файлове с изображения	JPEG файлове с изображения	JPEG файлове с изображения	JPEG файлове с изображения	JPEG файлове с изображения	JPEG файлове с изображения
Само за аудио файлове	Аудио файлове	Аудио файлове	Аудио файлове	Аудио файлове	Аудио файлове
Видео файлове и JPEG файлове с изображения	Видео файлове	Видео файлове	JPEG файлове с изображения	JPEG файлове с изображения	Видео файлове
Видео файлове и аудио файлове	Видео файлове	Видео файлове	Аудио файлове	Аудио файлове	Аудио файлове
Аудио файлове и JPEG файлове с изображения	Аудио файлове и JPEG файлове с изреждане на изображения	Аудио файлове	Аудио файлове и JPEG файлове с изреждане на изображения	JPEG файлове с изображения	Аудио файлове
Видео файлове, аудио файлове и JPEG файлове с изображения	Видео файлове	Видео файлове	Аудио файлове и JPEG файлове с изреждане на изображения	JPEG файлове с изображения	Аудио файлове

# Списък с езикови кодове

Изписването на съответния език съответства на ISO 639: 1988 (E/F) стандарта.

Ког	Език	Ког	Език	Ког	Език	Ког	Език
1027	Афар	1183	Ирландски	1347	Маорски	1508	Шона
1028	Абхазки	1186	Шотландски	1349	Македонски	1509	Сомалийски
1032	Африкански	1194	Галийски	1350	Малаялам	1511	Албански
1039	Амхарик	1196	Гуарани	1352	Монголски	1512	Сръбски
1044	Арабски	1203	Гуджарати	1353	Молдовски	1513	Свази
1045	Асамски	1209	Хауса	1356	Марати	1514	Сесото
1051	Аймара	1217	Хинди	1357	Малайски	1515	Сугански
1052	Азербайджански	1226	Хърватски	1358	Малтийски	1516	Шведски
1053	Башкирски	1229	Унгарски	1363	Бирмански	1517	Суахили
1057	Белоруски	1233	Арменски	1365	Науру	1521	Тамилски
1059	Български	1235	Интерлингва	1369	Непалски	1525	Телугу
1060	Бихари	1239	Окцидентален	1376	Холандски	1527	Таджикски
1061	Бислама	1245	Инуяк	1379	Норвежки	1528	Таи
1066	Бенгалски	1248	Индонезийски	1393	Окситански	1529	Тигрия
1067	Тибетски	1253	Исландски	1403	Оромо	1531	Тюркменски
1070	Бретонски	1254	Италиански	1408	Орийски	1532	Тагалог
1079	Каталунски	1257	Иврид	1417	Пенджаби	1534	Сечуански
1093	Корсикански	1261	Японски	1428	Полски	1535	Тонга
1097	Чешки	1269	Идиш	1435	Пушо	1538	Турски
1103	Уелски	1283	Явански	1436	Португалски	1539	Тсонга
1105	Датски	1287	Грузински	1463	Кечуа	1540	Татарски
1109	Немски	1297	Казахски	1481	Рето романски	1543	Трип
1130	Бутан	1298	Гренландски	1482	Кирунди	1557	Украински
1142	Гръцки	1299	Камбоджански	1483	Румънски	1564	Ургу
1144	Английски	1300	Каннада	1489	Руски	1572	Узбекски
1145	Есперанто	1301	Корейски	1491	Киняруанда	1581	Виетнамски
1149	Испански	1305	Кашмирски	1495	Санскрит	1587	Волапюк
1150	Естонски	1307	Кюрдски	1498	Синдхи	1613	Волоф
1151	Баски	1311	Киргизки	1501	Санго	1632	Кхоса
1157	Персийски	1313	Латински	1502	Сърбохърватски	1665	Юруба
1165	Фински	1326	Лингала	1503	Сингалски	1684	Китайски
1166	Фиджи	1327	Лаоски	1505	Словашки	1697	Зулу
1171	Фариорски	1332	Литовски	1506	Словенски	1703	За езици, които не са посочени в таблицата.
1174	Френски	1334	Латвийски	1507	Самоански		
1181	Фризийски	1345	Малагасийски				

# Списък с регионални кодове за родителски контрол

Ког	Език	Ког	Език	Ког	Език	Ког	Език
2044	Аржентина	2115	Дания	2304	Корея	2436	Португалия
2047	Австралия	2165	Финландия	2363	Малайзия	2489	Руска Федерация
2046	Австрия	2174	Франция	2362	Мексико	2501	Сингапур
2057	Белгия	2109	Германия	2376	Холандия	2149	Испания
2070	Бразилия	2248	Индия	2390	Нова Зеландия	2499	Швеция
2079	Канада	2238	Индонезия	2379	Норвегия	2086	Швейцария
2090	Чили	2254	Италия	2427	Пакистан	2528	Тайланд
2092	Китай	2276	Япония	2424	Филипини	2184	Великобритания

## Индекс на частите и контролните бутони

За повече информация се обърнете към страниците, указани в скоби.

### Преген панел

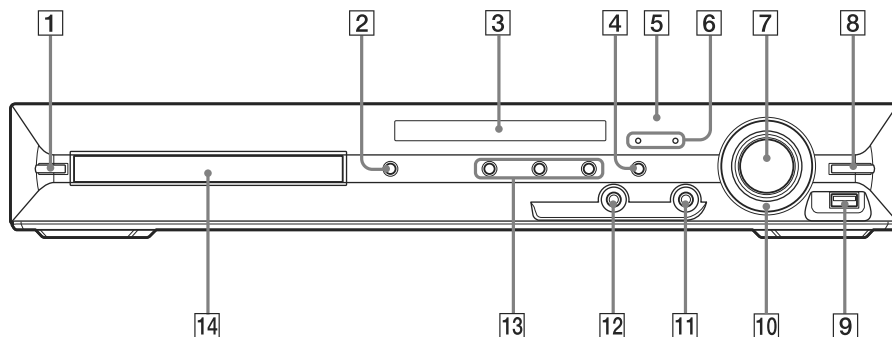

- 1 (захранване/готовност)(21, 78)
- 2 (отваряне/затваряне) (27)
- 3 Дисплей на предния панел (97)
- 4 FUNCTION (23)
- 5 (сензор за устройство за дистанционно управление) (10)
- 6 Индикатор MOVIE/MUSIC (73)
- 7 VOLUME (27)
- 8 REC TO USB (67)
- 9 (USB) порт (58)
- 10 OPERATION DIAL (27)
- 11 Жак PHONES (27)
- 12 Жак AUDIO IN (17)
- 13 Бутони за възпроизвеждане (27)
- 14 Отвор за диск (27)

## Заден панел

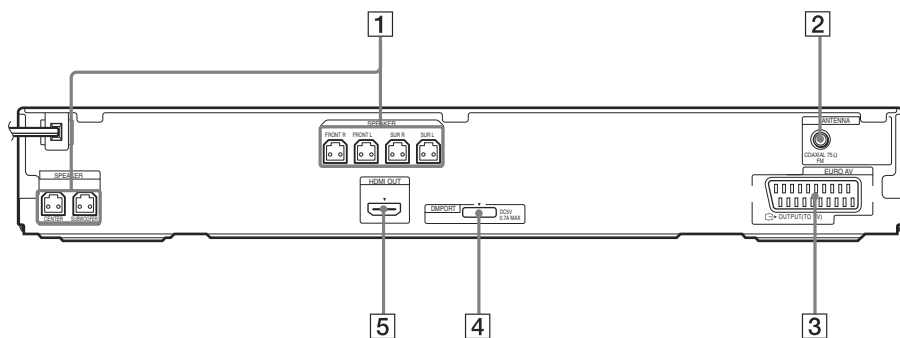

- 1** SPEAKER жакове (15)
- 2** Жак COAXIAL FM 75 Омa (19)
- 3** Жак EURO AV  OUTPUT (TO TV) (16)
- 4** Жак DMPORT (DIGITAL MEDIA PORT) (17, 69)
- 5** Жак HDMI OUT (16)



## Дисплей на предния панел

Индикации на дисплея на предния дисплей

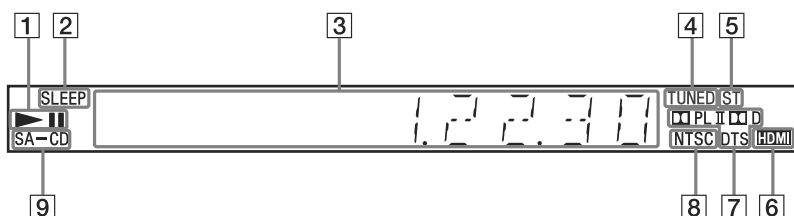

- 1 Състояние на възпроизвеждане
- 2 Мига, когато зададете таймер за самостоятелно изключване. (74)
- 3 Извежда състоянието на системата, като глава, заглавие, или номер на записа, информация за време, честота на радиото, състояние на възпроизвеждането, режим на декодиране и др.
- 4 Светва, когато приемете станция (само за радио). (52)
- 5 Стерео/моно ефект (само за радио). (53)
- 6 Светва, когато HDMI OUT жакът е правилно свързан към HDCP (High-bandwidth Digital Content Protection)-съвместимо устройство с HDMI или DVI (Digital Visual Interface) вход. (16)
- 7 Текущ съраунд формат (освен за JPEG).
- 8 Светва, когато сте зарегули NTSC гуск.
- 9 Светва, когато зарегули Super Audio CD/CD. (30)

## Устройство за гистанционно управление

АЗБУЧЕН РЕД		ОПИСАНИЕ НА БУТОНИТЕ
<b>A - O</b>	<b>P - Z</b>	Бутони с цифри <b>14</b> (31, 52, 72)
ANGLE <b>22</b> (28)	PICTURE NAVI <b>34</b> (38, 60)	<b>1/1</b> (Включване/готовност) <b>1</b> (20, 21, 27)
AUDIO <b>15</b> (29)	PRESET +/- <b>27</b> (53)	TV <b>1/1</b> (Вкл./гот.) <b>19</b> (72)
CLEAR <b>32</b> (32, 53)	PROG +/- <b>27</b> (72)	<b>←/↑/↓/→/⊕</b> <b>12</b> (20, 21, 30, 32, 52, 71)
D.TUNING <b>16</b> (53)	S-AIR MODE <sup>2)</sup> <b>35</b>	<b>□ +/-</b> <b>6</b> (37, 57)
DIMMER <b>33</b> (75)	SLEEP <b>17</b> (74)	<b>◀•/•▶</b> REPLAY/ADVANCE <b>9</b> (27)
DISPLAY <b>21</b> (54, 64, 75)	SOUND MODE <b>3</b> (73)	<b>◀◀/▶▶</b> <b>27</b> (27)
DVD MENU <b>25</b> (35)	SUBTITLE <b>16</b> (28)	<b>◀◀/▶▶</b> <b>10</b> (27)
DVD TOP MENU <b>13</b> (35)	SYSTEM MENU <b>5</b> (20, 24, 52, 74)	STEP <b>◀   ▶</b> <b>9</b> (27)
DYNAMIC BASS <b>4</b> (72)	THEATRE <b>18</b> (55)	SLOW <b>◀   ▶</b> <b>10</b> (27)
ENTER <b>24</b> (72)	TOOLS <b>26</b> (72)	<b>▷</b> (Възпроизвеждане) <b>30</b> (27)
FUNCTION +/- <b>2</b> (23, 27)	TUNING +/- <b>10</b> (52)	<b>■</b> (стоп) <b>28</b> (27)
MEMORY SELECT <sup>1)</sup> <b>22</b>	TV <b>29</b> (72)	<b>  </b> (пауза) <b>11</b> (27)
MENU <b>25</b> (72)	TV INPUT <b>20</b> (72)	<b>⊞</b> DISPLAY <sup>3)</sup> <b>26</b> (21, 30, 32, 45, 71, 99)
MUTING <b>7</b> (27)	VOLUME +/- <b>8</b> (27)	<b>↶</b> RETURN <b>31</b> (31, 72)
NIGHT <b>23</b> (72)		-/- <b>32</b> (72)
ONE-TOUCH PLAY <b>36</b> (56)		

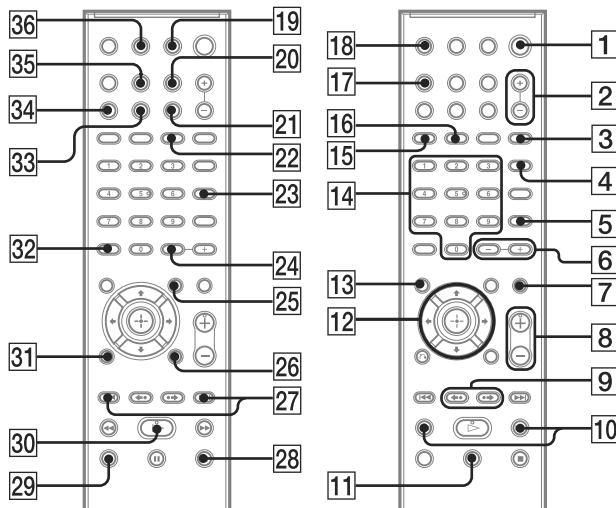

- 1) Вижте приложената притурка.
- 2) Този бутон не присъства в този модел.
- 3) Бутонът присъства само за "DVD", "USB" или "DMPORT" функция. В зависимост от DIGITAL MEDIA PORT адаптера, този бутон може да не работи.

## Упътване за екрана на Контролното меню

Използвайте контролното меню, за да изберете желаната от вас функция и да видите информацията за нея.

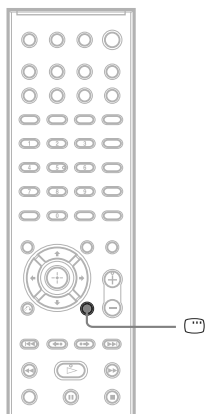

Неколкократно натиснете бутона  **DISPLAY**.

Всеки път когато натиснете  **DISPLAY**, Контролното меню се променя както следва:

① → ② → ... → ① → ...

- ① Екран на Контролното меню 1
- ② Екран на Контролното меню 2 (извежда се само за определени видове дискове)
- ③ Екран на Контролното меню изключен

### **Забележка**

- Екранът на Контролното меню се извежда само по време на функции “DVD” или “USB”.

### **Екран на Контролното меню**

В зависимост от вида на диска екранът на Контролното меню 1 или 2 ще показва различни индикации. За подробности относно всяка индикация вижте страниците в скоби.

Пример: Екран 1 на Контролното меню при възпроизвеждане на DVD VIDEO.

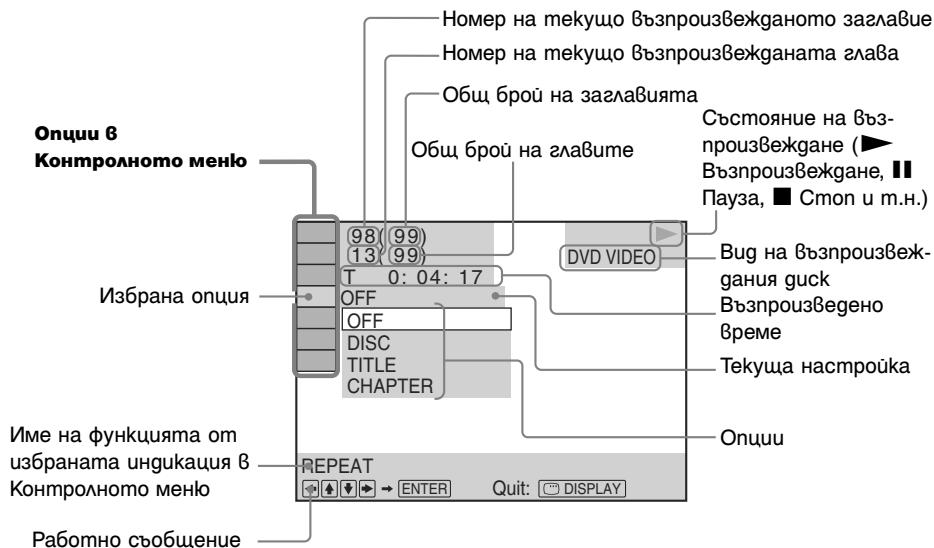













## За да изключите дисплея

Натиснете DISPLAY.





## Списък на индикациите в Контролното меню (освен за USB устройство)









Индикация	Име на индикацията, Функция, Съответстващ вид disc
	[TITLE] (стр. 35)/[SCENE] (стр. 35)/[TRACK] (стр. 35) Избира заглавието, сцената или трака, който ще се възпроизвежда.
	[CHAPTER] (стр. 35)/[INDEX] (стр. 35) Избира главата или индекса, който ще се възпроизвежда.
	[INDEX] (стр. 35) Извежда или избира индекса, който ще се възпроизвежда
	[TRACK] (стр. 35) Избира песента, която ще се възпроизвежда.
	[ORIGINAL/PLAY LIST] (стр. 35) Избира вида на заглавията за възпроизвеждане (DVD-RW/DVD-R), оригиналните [ORIGINAL] или редактираните [PLAY LIST].
	[TIME] (стр. 36) Проверява изминалото и оставащото възпроизведено време. Въвеждане на времеви код за търсене на картина и музика. Извежда DVD/Super Audio CD/CD текст или името на MP3 файла.
	[MULTI/2CH] (стр. 30) Можете да изберете област за възпроизвеждане на Super Audio CD, когато това е възможно.
	[SUPER AUDIO CD/CD LAYER] (стр. 30) Можете да изберете област за възпроизвеждане на Super Audio CD, когато това е възможно.
	[PROGRAM] (стр. 32) Избира възпроизвеждане на песните в реда, който желаем.

	<b>[SHUFFLE] (стр. 33)</b> Възпроизвежда песните в произволен ред. VIDEO CD C D DATA-CD DATA DVD Super Audio CD
	<b>[REPEAT] (стр. 34)</b> Възпроизвежда целия диск (всички заглавия/песни/албуми) повторно или едно заглавие/глава/песен/албум повторно. DVD-V DVD-VR VIDEO CD C D DATA-CD DATA DVD Super Audio CD
	<b>[A/V SYNC] (стр. 43)</b> Регулира разминаването между звук и картина. DVD-V DVD-VR VIDEO CD DATA-CD DATA DVD
	<b>[DISC MENU] (стр. 35)</b> Можете да изберете DVD менюто. DVD-V
	<b>[BROWSING] (стр. 40)</b> Можете да изберете списъка с папки/JPEG файлове с изображения. DATA-CD DATA DVD
	<b>[SETUP] (стр. 45)</b> [QUICK] (Бърза настройка) (стр. 21) Можете да направите основни настройки. Използвайте бързата настройка, за да изберете езика на екрана, съотношението на телевизионния екран и изберете дали да стартирате автоматичната настройка. [CUSTOM] (Индивидуална настройка) Като допълнение към бързата настройка, с тази функция можете да регулирате и други различни настройки. DVD-V DVD-VR VIDEO CD C D DATA-CD DATA DVD Super Audio CD
	<b>[FOLDER] (стр. 35)</b> Избира папката за възпроизвеждане. DATA-CD DATA DVD
	<b>[FILE] (стр. 35)</b> Избира JPEG файла с изображение или DivX видео файл 1), който ще се възпроизвежда. DATA-CD DATA DVD
 *	<b>[DATE] (стр. 77)</b> Извежда датата на записа на изображението с цифровия фотоапарат. DATA-CD DATA DVD
 *	<b>[INTERVAL] (стр. 39)</b> Определя продължителността на извеждането на кадри на екрана на телевизионния екран. DATA-CD DATA DVD
 *	<b>[EFFECT] (стр. 40)</b> Избира ефекта, който ще се използва при възпроизвеждане на изображение при изреждане на кадри. DATA-CD DATA DVD
	<b>[MEDIA] (стр. 40)</b> Избира вида на данните (MP3 файл, JPEG файл с изображение, видео файл или MP3 файл и JPEG файл с изображение), когато е зареден DATA CD/DATA DVD. DATA-CD DATA DVD



\*Тези опции не се извеждат, когато възпроизвеждате DATA CD/DATA DVD с DivX видео файлове.

## Списък на индикациите в Контролното меню за USB устройство

Индикация	Име на индикацията, Функция, Съответстващ bug disk
	<b>[REPEAT] (стр. 63)</b> Възпроизвежда цялото съдържание на USB устройството (всички папки/всички файлове) повторно или една папка/файл повторно.
	<b>[BROWSING] (стр. 63)</b> Можете да изберете списъка с папки/JPEG файлове с изображения.
	<b>[DATE] (стр. 65)</b> Извежда датата на записа на изображението с цифровия фотоапарат.
	<b>[INTERVAL] (стр. 61)</b> Определя продължителността на извеждането на кадри на екрана на телевизионния екран.

	<b>[EFFECT] (стр. 61)</b> Избира ефекта, който ще се използва при възпроизвеждане на изображение при изреждане на касри.
	<b>[MEDIA] (стр. 62)</b> Избира вида на данните; аудио файл, JPEG файл с изображение, когато възпроизвеждате USB устройство.
	<b>[USB TRANSFER] (стр. 65)</b> Можете да записвате песни на аудио CD или да копирате MP3 файлове на CD/DATA CD/DATA DVD на USB устройство.
	<b>[SHUFFLE]</b> Можете да възпроизвеждате файлове в произволен ред.
	<b>[TRACK]</b> Можете да изберете записа, който ще възпроизвеждате.
	<b>[FOLDER]</b> Можете да изберете папката, която ще възпроизвеждате.
	<b>[FILE]</b> Можете да изберете JPEG изображението, което ще възпроизвеждате.
	<b>[TIME]</b> Можете да проверите изминалото време и времето, което остава за възпроизвеждане.
	<b>[A/V SYNC]</b> Можете да регулирате времето между образ и звук.

### Съвет

- Иконата на контролното меню свети в жълто  → , когато изберете опция, различна от [OFF]. (Само за [PROGRAM], [SHUFFLE], [REPEAT] и [A/V SYNC].) Индикаторът [ORIGINAL/PLAYLIST] свети в жълти, когато е избрана настройка [PLAY LIST] (настройка по подразбиране). Индикаторът [MULTI/2CH] светва в жълто, когато изберете многоканално възпроизвеждане на Super Audio CD.

# Азбучен указател

## Цифри

5.1 канален съраунд .....29

## A - D

A/V SYNC .....43

AAC файл .....57

ANGLE .....28

ATTENUATE .....74

AUDIO .....46

AUDIO (HDMI) .....48

AUDIO DRC .....49

AUDIO SETUP .....49

BACKGROUND .....49

COLD RESET .....78

CONTROL FOR HDMI .....47

CUSTOM .....45, 78

DATA CD .....41

DATA DVD .....41

DEMO .....20

DIGITAL MEDIA PORT .....69

DIMMER .....75

DISPLAY .....54

DivX .....57

DivX® .....41, 50

Dolby Digital .....29, 91

Dolby Pro Logic II .....91

Dolby Surround Pro Logic .....91

DTS .....29, 91

DVD меню .....35

DYNAMIC BASS .....72

## E-M

EFFECT .....40, 61

FM MODE .....53

HDMI

YCbCr/RGB (HDMI) .....48

HDMI (High-Definition

Multimedia Interface) .....92

HDMI RESOLUTION .....47

HDMI SETUP .....47

INTERVAL .....39, 61

JPEG файл с изображение...37, 57

JPEG RESOLUTION .....48

LANGUAGE SETUP .....46

LINE .....47

MEDIA

37, 38, 39, 40, 41, 59, 60, 62, 63

MENU .....46

MP3 файл .....37, 57

MPEG4 .....57

MULTI DISC RESUME .....50

## N - Z

NIGHT .....72

OSD .....46

PARENTAL CONTROL...43, 49,

92

PAUSE MODE .....47

PBC възпроизвеждане.....31

PICTURE NAVI .....38, 60

RDS .....54

RESET .....50, 78

SCREEN SAVER .....49

SETUP .....45, 78

SLEEP .....74

SPEAKER FORMATION...49, 71

SPEAKER SETUP .....50

CONNECTION .....50

DISTANCE .....50

LEVEL .....51

SUBTITLE .....29, 46

Super Audio CD .....30, 92

SYSTEM MENU

20, 24, 53, 74, 75

SYSTEM SETUP .....49

TEST TONE .....51

TIME .....36

TRACK SELECTION .....49

TV TYPE .....47

USB устройство .....57

VIDEO SETUP .....46

VOLUME LIMIT .....48

WMA файл .....57

## A - Я

Аудио файл .....57

Бърза настройка.....21

Възстановяване на възпроиз-

веждането.....31

Дискове, които могат да се

възпроизвеждат .....6

Дисплей на предния панел75, 97

Екран с контролно меню.....99

Заден панел.....96

Изреждане на кадри .....39

Контрол за HDMI .....55

Моментно повтаряне.....28

Моментно превъртане

напред .....28

Мулти сесийни дискове.....7

Наименуване на радио

станции.....53

Повторно възпроизвеждане 34

Преден панел.....95

Програмно възпроизвеждане 32

Разбъркано възпроизвеждане 33

Регионален код.....8

Списък с езиковите кодове...94

Устройство за дистанционно

управление.....10

<http://www.sony.net/>

Sony Corporation Printed in Czech Republic (E)

BG



**Изхвърляне на стари електрически и електронни уреди  
(Приложимо за страните от Европейския съюз и други европейски  
страни, използващи система за разделно събиране на отпадъци)**

Този символ на устройството или на неговата опаковка показва, че този продукт не трябва да се третира като домашен отпадък. Вместо това, той трябва да бъде предаден в съответните пунктове за рециклиране на електрически и електронни уреди. Изхвърляйки този продукт на правилното място, вие предотвратявате потенциални негативни последици за околната среда и човешкото здраве, които могат да се случат при неправилното изхвърляне на продукта. Рециклирането на материалите ще помогне за запазването на естествените ресурси. За по-подробна информация относно рециклирането на този продукт, моля, свържете се с местния градски офис, службата за изхвърляне на отпадъци или с магазина, от който сте закупили продукта.

Производителят на този продукт е Sony Corporation, 1-7-1 Konan Minato-ku Tokyo, 108-0075 Japan. Упълномощеният представител за ЕМС (електромагнитна съвместимост) и техническа безопасност на продукта е Sony Deutschland GmbH, Hedelfinger Strasse 61, 70327 Stuttgart, Germany. За въпроси, свързани със сервиза и гаранцията, моля обърнете се към адресите в съответните сервизни или гаранционни документи.

Допълнителна информация за този продукт и отговори на често задавани въпроси можете да намерите на нашия уебсайт за клиентска поддръжка.

<http://www.sony.bg>