

DVD Recorder Home Theatre System

Betjeningsvejledning _____ **DK**
Käyttöohje _____ **FI**

DAR-RD100



SHOWVIEW®

ADVARSEL

Udsæt ikke optageren for regn eller fugt, så risiko for brand eller stød undgås.

Åbn ikke kabinettet for at undgå elektrisk stød. Overlad alt reparationsarbejde til faguddannet personale.

Netledningen må kun udskiftes af faguddannet servicepersonale.

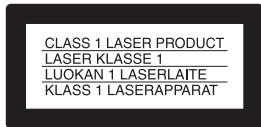

Denne optager er klassificeret som et LASER KLASSE 1-produkt. LASER KLASSE 1-PRODUKT MÆRKET findes på bagsiden.

ADVARSEL

Brug af optiske instrumenter sammen med dette produkt forøger risikoen for øjenskader. Eftersom den laserstråle, der anvendes i denne DVD-optager, er skadelig for øjnene, må du ikke skille kabinettet ad.

Overlad alt reparationsarbejde til faguddannet personale.

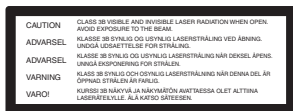

Dette mærkat er placeret på laserbeskyttelsehuset indvendigt i kabinettet.

Forholdsregler

- Denne optager bruger 220 til 240 V AC, 50/60 Hz. Kontroller, at optagerens driftsspænding er den samme som den lokale strømforsyning.
- Undlad at dække enhedens ventilationsåbninger med aviser, duge, gardiner, osv. Og placer ikke tændte stearinlys på enheden.
- Undlad at placere objekter med væsker, f.eks. vaser, på enheden, da det kan medføre brand eller elektrisk stød.

SHOWVIEW er et af Gemstar Development Corporation registreret varemærke. SHOWVIEW Systemet fremstilles på licens af Gemstar Development Corporation.



Batterier må ikke bortskaffes som almindeligt husholdningsaffald, men skal bortskaffes som farligt affald.

Håndtering af udtjente elektriske og elektroniske produkter (Gælder for den Europæiske Union og andre europæiske lande med separate indsamlingssystemer)



Dette symbol på produktet eller emballagen angiver, at produktet ikke må behandles som husholdningsaffald.

Det skal i stedet indleveres på en

deponeringsplads specielt indrettet til modtagelse og oparbejdning af elektriske og elektroniske produkter. Ved at sikre at produktet bortskaffes korrekt, forebygges de eventuelle negative miljø- og sundhedsskadelige påvirkninger, som en ukorrekt affaldshåndtering af produktet kan forårsage. Genindvinding af materialer vil medvirke til at bevare naturens ressourcer. Yderligere information om genindvindingen af dette produkt kan fås hos myndighederne, det lokale renovationselskab eller butikken, hvor produktet blev købt.

Forholdsregler

Om sikkerhed

Hvis du spilder væske eller genstande ned i kabinettet, skal du afbryde strømmen til systemet, og få enheden kontrolleret af en kvalificeret tekniker, før den tages i brug igen.

Når du afbryder netledningen, må du ikke røre ved metaldele på stikkene.

Du må ikke komme genstande ind i åbningerne (f.eks.

ventilationsåbninger, stikåbninger, osv.). Du kan få elektrisk stød.

Om strømkilder

- Strømmen til systemet er ikke afbrudt, så længe netledningen sidder i stikkontakten. Dette gælder også, selvom selve systemet er blevet slukket.
- Hvis systemet ikke skal bruges i længere tid, skal du trække stikket ud af stikkontakten. Når du trækker stikket ud, skal du trække i selve stikket – aldrig i ledningen.
- Du må ikke afbryde strømmen, mens systemet er i brug.

Om placering

- Anbring systemet på et sted med tilstrækkelig ventilation for at undgå overophedning.
- Når der afspilles ved høj lydstyrke i længere tid, bliver kabinettet meget varmt. Dette er ikke en fejl. Rør ikke ved kabinettet. Du må ikke placere systemet et sted med begrænset plads, hvor ventilationen er dårlig, da dette kan medføre overophedning.
- Du må ikke blokere ventilationsåbningerne ved at anbringe noget på systemet. Systemet er udstyret med en højeffektforstærker. Hvis ventilationsåbningerne blokeres, kan systemet blive for varmt, og der kan opstå fejl.
- Du må ikke anbringe systemet på en blød overflade, f.eks. et tæppe, da dette kan blokere for ventilationsåbningerne.

- Du må ikke placere systemet et sted med begrænset plads, f.eks. i en bogreol eller i et skab.
- Du må ikke placere systemet i nærheden af varmekilder eller på et sted, hvor det udsættes for direkte sollys, meget støv eller mekaniske vibrationer.
- Du må ikke placere systemet i skrån stilling. Det er kun beregnet til at blive betjent i vandret stilling.
- Du skal placere systemet og diskene på afstand af udstyr med kraftige magneter, f.eks. mikrobølgeovne eller store højttalere.
- Du må ikke placere tunge genstande på systemet.
- Du må ikke placere genstande foran højttalerne, da lydtrykket fra høj lyd kan vælte dem.
- Hvis systemet flyttes direkte fra et koldt til et varmt sted, kan der dannes kondens i dvd hjemmebiografsystemet, hvilket kan beskadige linserne. Første gang du installerer systemet, eller hvis det er blevet flyttet fra et koldt til et varmt sted, skal der gå ca. 30 min., før det tages i brug.

Om afspilning

- Bemærk, at der ikke kan rejses erstatningskrav for indhold af en optagelse, herunder forhold, der måtte opstå som følge af fejl i enheden.
- Lav nogle prøveoptagelser forud for den ønskede optagelse.

Om ophavsret

- Tv-programmer, film, videobånd, disks og andre materialer kan være beskyttet af ophavsret. Optagelse af sådant materiale uden tilladelse kan være i strid med loven om ophavsret. Brug af denne optager med kabel-tv-transmission kan desuden kræve godkendelse fra kabel-tv-udbyderen og/eller ejeren af programmet.
- Dette produkt anvender teknologi til beskyttelse af ophavsret, der er beskyttet af amerikanske patenter og andre immaterielle ejendomsrettigheder. Brug af teknologien til beskyttelse af ophavsret skal ske med tilladelse fra Macrovision og er kun beregnet til privatbrug og andre

former for begrænset visning, medmindre andet er godkendt af Macrovision. Reverse engineering eller disassembling er forbudt.

- Dette system bruges med den adaptive matrix-surrounddekoder Dolby^{*1} Digital og Dolby Pro Logic (II) samt DTS^{*2} Digital Surround System.

^{*1} Fremstillet på licens fra Dolby Laboratories. "Dolby", "Pro Logic" og det dobbelte D-symbol er varemærker tilhørende Dolby Laboratories.

^{*2} Fremstillet på licens fra Digital Theater Systems, Inc. "DTS" og "DTS Digital Surround" er varemærker tilhørende Digital Theater Systems, Inc.

Om kopisikringsfunktion

Da denne optager indeholder en kopisikringsfunktion, kan du muligvis ikke optage programmer, afhængigt af signaltypen, der modtages via en ekstern tuner (ekstraudstyr), hvis programmerne indeholder kopibeskyttelses signaler (kopisikringsfunktion).

VIGTIGT!

Forsigtig: Dette system kan vise et stillvideobillede eller et billede på tv-skærmen uendeligt. Hvis stillvideobilledet eller billedet på tv-skærmen vises i længere tid, er der risiko for permanent beskadigelse af tv-skærmen. Plasma- og projektions-tv er særlig følsomme over for dette.

Kontakt nærmeste Sony-forhandler, hvis du har spørgsmål, eller der opstår problemer med optageren.

Om denne betjeningsvejledning

- Anvisningerne i denne betjeningsvejledning beskriver knapperne på fjernbetjeningen. Du kan også bruge knapperne på optageren, hvis de har de samme eller lignende navne som dem på fjernbetjeningen.
- Navne på indstillinger og meddelelser, der vises på skærmen, står i parenteser.

Visninger på frontpaneldisplayet står i anførselstegn.

- Skærmbillederne, der vises i denne vejledning, svarer muligvis ikke til de skærmbilleder, der vises på tv-skærmen.
- Vejledningens beskrivelser om disks henviser til disks, der oprettes på denne optager. Beskrivelserne gælder ikke disks, der er oprettet på andre optagere og senere afspilles på denne optager.

Indholdsfortegnelse

ADVARSEL	2
Forholdsregler	2
Sådan bruges din DVD Recorder/Home Theatre System	6
Hurtig oversigt over disktyper	8
<hr/>	
Tilslutninger og indstillinger	12
Oversigt	12
Trin 1: Udpakning	12
Trin 2: Tilslutning af højttalersystemet	14
Trin 3: Tilslutning af FM/AM-antennen	17
Trin 4: Tilslutning af højttalersystemet og optageren	18
Trin 5: Tilslutning af tv-antennen	19
Trin 6: Tilslutning af tv'et og optageren	20
Trin 7: Tilslutning af netledningen	23
Tilslutning af optageren til andet udstyr	24
Trin 8: Grundlæggende indstilling	28
<hr/>	
Grundlæggende om dvd-optageren	31
Ilæggelse og formatering af en disk	31
Optagelse af et tv-program på en disk	32
Visning af det optagne tv-program (Title List)	33
Kontrol af afspilningsoplysninger og spilletid	35
Ændring af navnet på et optaget program (indtastning af titel)	37
Mærkning og beskyttelse af en disk	38
Afspilning af en dvd på andet udstyr (afslutning)	39
<hr/>	
Optagelse	41
Før optagelse	41
Programmeret optagelse (standard og ShowView)	42
Kontrol/ændring/annullering af timerindstillinger (Timer List)	46
Optagelse uden timeren	47
Optagelse fra tilsluttet udstyr	50
<hr/>	
Afspilning	51
Afspilning af dvd'er og video-cd'er	51
Søgning efter en titel/et kapitel/et spor, osv.	56
Afspilning af musik-cd'er og MP3-lydspor	58
Afspilning af JPEG-billedfiler	61
<hr/>	
Dvd-redigering	63
Før redigering	63
Sletning og redigering af titler	64
Redigering af en titel efter kapitel	67
Redigering af en afspilningsliste	69

DV Dubbing	71
Før DV Dubbing	71
Tilslutning af et digitalt videokamera til DV IN-stikket	72
Dubbing fra et bånd i DV/Digital8-format til en dvd	73
<hr/>	
Dvd-optagerens installationsmenu	75
Brug af installationsmenuen	75
Indstilling af kanal og ur	76
Tv- og videoindstillinger	79
Sprogindstillinger	80
Lydindstillinger	81
Børnesikringsindstillinger	83
Optageindstillinger	84
<hr/>	
Højttalerindstillinger for surround	85
Kontrol af statusoplysninger på centerenhedens display	85
Valg af lydfelt	86
Forstærkning af basfrekvenser (DSGX)	88
Lyd ved lav lydstyrke ("AUDIO DRC")	88
Justering af forsinkelse mellem billede og lyd ("A/V SYNC")	89
Stereo- og tosprogede udsendelser ("DUAL MONO")	90
Lyd fra tv eller videobåndoptager via højttalersystemet	91
<hr/>	
Højttalersystemets installationsmenu	92
Brug af menuen AMP	92
Grundlæggende indstilling af højttalere ("SP SETUP")	93
Indstillinger for højttalerniveau ("LEVEL")	95
Flere højttalerindstillinger ("CUSTOMIZE")	96
<hr/>	
Andre betjeningsmuligheder	98
Radio	98
Brug af timerfunktionen	99
Fjernbetjening af andet udstyr	100
Gendannelse af standardindstillingerne for højttalersystemet og optageren	102
<hr/>	
Yderligere oplysninger	103
Fejlfinding	103
Bemærkninger til dette system	108
Specifikationer	109
Oversigt over dele og knapper	111
Ordfølelse	116
Liste over sprogkoder	118
Liste over områdekoder	119
Indeks	120

Sådan bruges din DVD Recorder/Home Theatre System

Hurtig adgang til optagne titler – Titelliste

- ➔ Åbn en titelliste for at få vist alle titler på disken, herunder optagelsesdato, titellængde og miniaturebillede (side 33).

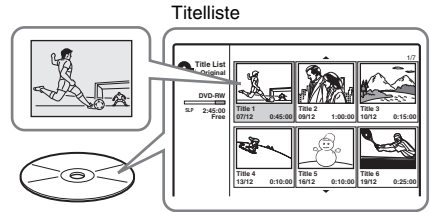

Oprettelse af dit eget program – Afspilningsliste

- ➔ Optag et program på en DVD-RW (VR-tilstand), og slet, flyt og tilføj sekvenser for at oprette dit eget originale program (side 63).

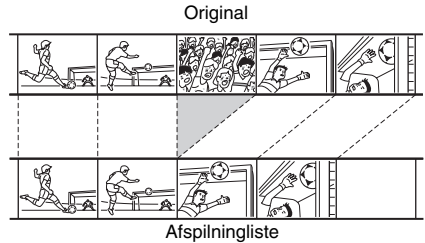

Dubbing af DV/Digital8-bånd – DV Dubbing

- ➔ Slut dit digitale videokamera til DV IN-stikket, og overfør al indhold eller udvalgte sekvenser til en dvd (side 71).

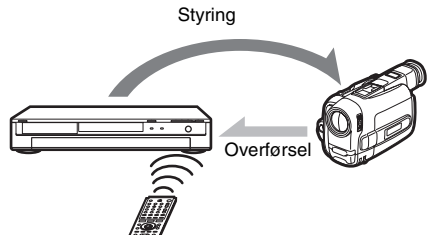

Progressiv PAL-afspilning

- ➔ Hvis dit tv understøtter progressive signaler, kan du få glæde af en nøjagtig farvegengivelse og billeder i høj kvalitet i progressiv tilstand.

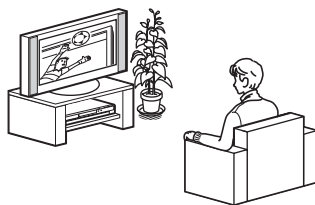

Afspilning af JPEG-billedfiler

- ➔ Du kan få vist JPEG-billeder på tv-skærmen. Du skal først tage billeder med et digitalkamera og derefter gemme dem på en cd-r/cd-rw i JPEG-format på en pc. Afspil derefter din cd-r/cd-rw på denne optager (side 61).

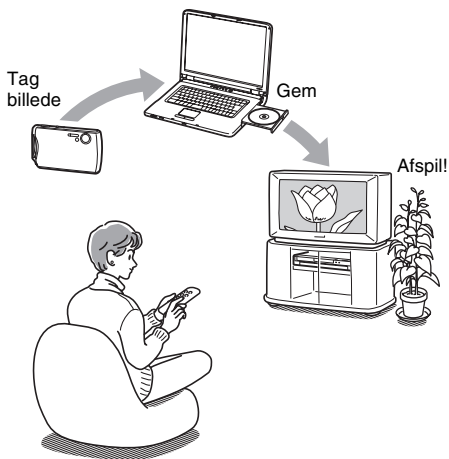

Multikanalslyd med højttalerne



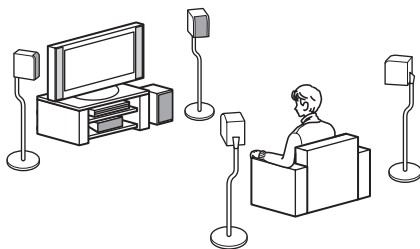





- ➔ De fleste dvd-videoer understøtter afspilning med dynamisk lyd fra 5.1-højttalerne. Systemets indstillinger for lydfelt simulerer forskellige akustiske egenskaber, der gør det muligt at sende lyden fra tv'et via surroundhøjttalerne eller 5.1-højttalerne (side 86).



Du finder en liste over understøttede disks til optagelse og afspilning på side 8.

Hurtig oversigt over disktyper

Disks til optagelse og afspilning

Type		Disk-logo	Symbol i denne vejledning	Formatering (nye disks)	Kompatibilitet med andre dvd-afspillere (afslutning)
DVD+RW		 DVD + ReWritable		Formateres automatisk	Kan afspilles på DVD+RW-kompatible afspillere (afsluttes automatisk)
DVD-RW	VR-tilstand			Formateres automatisk i VR-tilstand	Kan kun afspilles på afspillere, der understøtter VR-tilstand (afslutning ikke nødvendig)
	Video-tilstand			Manuel omformatering i Video-tilstand (side 31)	Kan afspilles på de fleste dvd-afspillere (afslutning nødvendig) (side 39)
DVD+R		 DVD + R		Formateres automatisk	Kan afspilles på de fleste afspillere, der understøtter DVD+R (afslutning nødvendig) (side 39)
DVD-R		 R R4.7		Formateres automatisk	Kan afspilles på de fleste dvd-afspillere (afslutning nødvendig) (side 39)

Understøttede diskversioner (pr. februar 2005)

- 4x-speed eller langsommere DVD+RW'er
- 4x-speed eller langsommere DVD-RW'er (ver. 1.1, ver. 1.2 med CPRM^{*1})
- 8x-speed eller langsommere DVD+R'er
- 8x-speed eller langsommere DVD-R'er (ver. 2.0)

"DVD+RW", "DVD-RW", "DVD+R" og "DVD-R" er varemærker.

^{*1} CPRM (Content Protection for Recordable Media) er en kodningsteknologi, der beskytter ophavsretten på billeder.

^{*2} Slet den sidste titel på disken for at frigøre diskplads.









^{*3} Sletning af titler frigør ikke diskplads.

Optagefunktioner			Redigeringsfunktioner					
Rewrite (side 41)	Optag 16:9- formater (side 84)	Autokapitel (side 84)	Slet titel (side 65)	A-B Erase (side 65)	Manuelt kapitel (side 68)	Slet kapitel/ Skjul kapitel (side 67)	Afspilnings- liste (side 63)	
Ja	Nej	Ja	Ja * ²	Nej	Ja	Nej/Ja	Nej	
Ja	Ja	Ja	Ja	Ja	Ja	Ja/Nej	Ja	
Ja	Nej	Ja	Ja * ²	Nej	Nej	Nej/Nej	Nej	
Nej	Nej	Ja	Ja * ³	Nej	Ja	Nej/Ja	Nej	
Nej	Nej	Ja	Ja * ³	Nej	Nej	Nej/Nej	Nej	

Disks, der ikke understøtter optagelse

- DVD-RW'er (ver. 1.0)
- DVD+RW'er, der ikke understøtter 2,4x-speed
- Dobbelt-sidede disks
- Minidisks (8 cm)

Disks til afspilning

Type	Disklogo	Ikon anvendt i denne manual	Beskrivelse
Dvd-video			Disks, f.eks. film, der kan købes eller lejes.
Video-cd			Video-cd eller cd-r/cd-rw i video-cd- eller Super VIDEO CD-format.
Cd			Almindeligt tilgængelige musik-cd'er eller cd-r'er/cd-rw'er i musik-cd-format.
Data-cd			Cd-rom'er/cd-r'er/cd-rw'er, der indeholder MP3-lydspor og JPEG-billedfiler.

Bemærkning om cd'er

- Optageren understøtter cd-rom'er/cd-r'er/cd-rw'er, der er optaget i følgende formater:
 - Musik-cd-format
 - Video-cd-format
 - MP3-lydspor og JPEG-billedfiler i formater, der er i overensstemmelse med ISO9660* niveau 1/niveau 2 eller det udvidede format, Joliet
- * Et logisk format af filer og mapper på cd-rom'er som defineret af ISO (International Organization for Standardization).
- Når der afspilles DTS-surroundsound på en cd, høres lyden kun fra højttalersystemet. Lydsignalerne sendes ikke via optagerens LINE-udgangsstik.

Disks, der ikke understøtter afspilning

- Alle cd-rom'er (herunder foto-cd'er)
- Cd-r'er/cd-rw'er, undtagen dem, der er optaget i et af ovennævnte formater
- Datasektioner på cd-Extra'er
- Dvd-rom
- Dvd-lyddisks
- Dvd-ram
- DVD+R DL-disks (dobbeltsidet)
- HD-lag på Super Audio CD'er
- Dvd-videoer med en anden områdekode (side 11)

Tip!

Denne optager kan afspille mini-cd'er (8 cm) og afsluttede mini-dvd'er (8 cm).

Bemærkning om afspilningsfunktioner til dvd-videoer/video-cd'er

Nogle afspilningsfunktioner til dvd-videoer/video-cd'er kan være bevidst fastsat af softwareproducenterne. Nogle afspilningsfunktioner er muligvis ikke tilgængelige, da optageren afspiller dvd-videoer/video-cd'er i overensstemmelse med det af softwareproducenterne udviklede diskindhold. Se også de anvisninger, der fulgte med dvd-videoerne/video-cd'erne.

Områdekode (kun dvd-video)

På bagsiden af optageren findes en områdekode. Optageren kan kun afspille dvd-videoer, der har en tilsvarende områdekode. Denne sikkerhedsforanstaltning bruges til at beskytte ophavsretten.

Afspilleren kan også afspille dvd-videoer, der er mærket .

Hvis du forsøger at afspille andre dvd-videoer, vises meddelelsen [Playback prohibited by region code] på tv-skærmen. Afhængigt af dvd-videoen er der muligvis ikke angivet en områdekode, selvom den ikke kan afspilles i det pågældende område.



Områdekode

Musikdisks med teknologi til beskyttelse af ophavsret

Dette produkt er beregnet til at afspille diske, der er i overensstemmelse med cd-standarden (Compact Disc).

Nogle pladeselskaber er begyndt på at producere diske med teknologi til beskyttelse af ophavsretten. Vær opmærksom på, at der blandt disse diske er nogle, der ikke er i overensstemmelse med cd-standarden, og sådanne diske kan muligvis ikke afspilles på dette produkt.

Bemærkninger om DualDiscs

En DualDisc er en tosidet disk, der kombinerer dvd-indhold på den ene side med digitalt lydindhold på den anden.

Da materialet på lydsiden imidlertid ikke stemmer overens med cd-standarden (Compact Disc), kan afspilning på dette produkt ikke garanteres.

Bemærk

- Bemærk, at nogle DVD+RW'er/DVD+R'er, DVD-RW'er/ DVD-R'er eller cd-rw'er/cd-r'er ikke kan afspilles på denne optager på grund af optagelseskvaliteten eller diskens fysiske tilstand, eller på grund af egenskaber på optageenheden eller i den tilknyttede software. En disk kan ikke afspilles, hvis den ikke er afsluttet korrekt. Yderligere oplysninger findes i betjeningsvejledningen til optageenheden.
- Du kan ikke blande VR-tilstand og Video-tilstand på den samme DVD-RW. Hvis du vil ændre diskens format, skal du omformatere disken (side 31). Bemærk, at diskens indhold slettes ved omformatering.
- Du kan ikke afkorte den tid, det tager at optage indhold – dette gælder også, selvom du bruger high-speed-diske.
- Det anbefales, det du bruger diske, der er mærket "For Video" på emballagen.
- Du kan ikke føje nye optagelser til DVD-RW'er (Video-tilstand) eller DVD-R'er, der indeholder optagelser, som er oprettet på andet dvd-udstyr.
- Du kan muligvis heller ikke føje nye optagelser til DVD+RW'er, der indeholder optagelser, som er oprettet på andet dvd-udstyr. Hvis du tilføjer en ny optagelse, skal du være opmærksom på, at denne optager omskriver dvd-menuen.
- Hvis disken indeholder pc-data, der ikke genkendes af optageren, kan det ske, at dataene slettes.

Oversigt

Følg nedenstående trin for at begynde at bruge dvd-optageren/hjemmebiografssystemet.

Trin 1: Udpakning (side 12)



Trin 2: Tilslutning af højttalersystemet (side 14)



Trin 3: Tilslutning af FM/AM-antennen (side 17)



Trin 4: Tilslutning af højttalersystemet og optageren (side 18)



Trin 5: Tilslutning af tv-antennen (side 19)



Trin 6: Tilslutning af tv'et og optageren (side 20)



Trin 7: Tilslutning af netledningen (side 23)



Trin 8: Grundlæggende indstilling (side 28)

Trin 1 til 4 vedrører højttalersystemet, og trin 5 og 6 vedrører optageren. Når alle tilslutninger er udført, skal du tilslutte netledningen i trin 7 og begynde den grundlæggende indstilling, der beskrives i afsnittet "Trin 8: Grundlæggende indstilling".

Bemærk

- Tilslut kablerne korrekt for at undgå støj.
- Yderligere oplysninger findes i den vejledning, der fulgte med de komponenter, der skal tilsluttes.
- Du kan ikke slutte optageren til et tv, der ikke har et SCART- eller videoindgangsstik.
- Kontroller, at strømmen til de enkelte komponenter er afbrudt, før du udfører tilslutningen.

Trin 1: Udpakning

Kontroller, at du har følgende dele.

I dvd-boksen:

- Dvd-optager (1)
- Tv-antennekabel (1)



I hovedkassen:

- Aktiv subwoofer (1)
- Centerenhed (1)
- Højttalere (4)
- AM-rammeantenne (1)
- FM-ledningsantenne (1)
- Højttalerkabler (kort × 2, lang × 2)
- Optisk digitalkabel (1)
- Fjernbetjening (1)
- R6-batterier (størrelse AA) (2)
- Klæbepuder*
- Betjeningsvejledning (1)
- Tilslutningsvejledning (kort) (1)

* Sæt klæbepuderne på bunden af højttalerne.

Isættelse af batterier i fjernbetjeningen

Optageren og det medfølgende højttalersystem kan fjernbetjenes med den medfølgende fjernbetjening. Sæt to R6-batterier (AA) i fjernbetjeningen, og sørg for, at batteriernes ⊕- og ⊖-pol vender korrekt.

Ret fjernbetjeningen mod optagerens fjernbetjeningsmodtager (). Eller ret den mod  på centerenheden, når du betjener højttalersystemet.

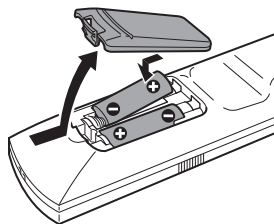

Bemærk

- Hvis den medfølgende fjernbetjening forstyrrer en anden Sony dvd-optager eller -afspiller, skal du ændre optagerens kommandonummer (side 101).
- Hvis du bruger et tv af et andet mærkat end Sony, skal du angive det kodenummer, der gælder for den pågældende tv-producent (side 100).
- Brug batterierne korrekt for at undgå lækage og korrosion. Du må ikke røre udsivet batterisyre med hænderne. Overhold følgende:
 - Du må ikke bruge et nyt batteri med et gammelt eller bruge batterier af forskellige mærker.
 - Du må ikke genoplade batterierne.
 - Hvis fjernbetjeningen ikke skal bruges i en længere periode, skal du fjerne batterierne.
 - Hvis batterierne lækker, skal du aftørre eventuel batterivæske i batterirummet og isætte nye batterier.
- Du må ikke udsætte fjernbetjeningsmodtageren ( på optageren og centerenheden) for kraftigt lys i form af f.eks. direkte sollys eller lysapparater. I sådanne tilfælde reagerer systemet muligvis ikke på fjernbetjeningen.

Trin 2: Tilslutning af højttalersystemet

Tilslut systemkomponenterne med de medfølgende kabler som vist i **A** og **B** nedenfor.

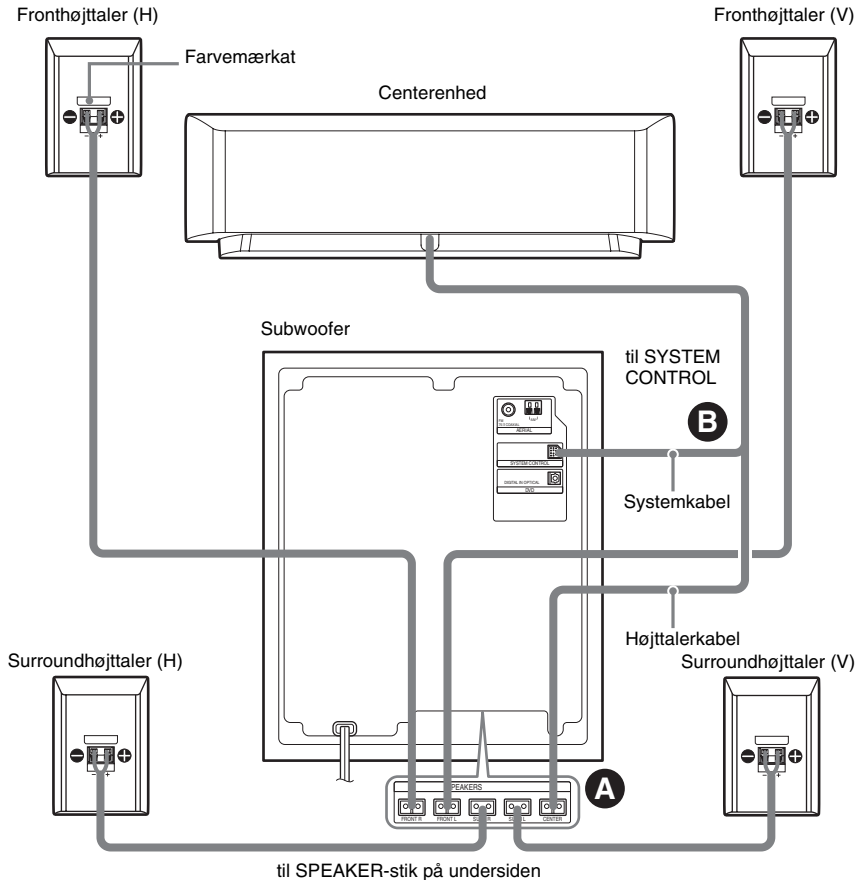

Bemærk

- Du må ikke anbringe højttalerne i skrå stilling.
- Du må ikke anbringe højttalerne på steder, hvor de udsættes for:
 - Meget varme eller kulde
 - Støv eller snavs
 - Meget fugt
 - Vibrationer
 - Direkte sollys
- Du må ikke tilslutte andre end systemets medfølgende højttalere.
- Du skal være forsigtig med at placere højttalerne og/eller den højttalerfod (ekstraudstyr), der monteres på højttaleren, på specialbehandlet gulv (vokset, olieret, poleret, osv.), da det kan give pletter eller misfarvning.

A Tilslutning af højttalerne

Slut de medfølgende højttalere til SPEAKER-stikkene på undersiden af subwooferen ved hjælp af højttalerkablerne.

Brug det højttalerkabel hvis kappe har samme farve som stikmærkaten på højttaleren.

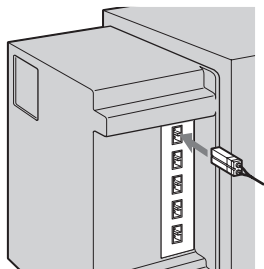
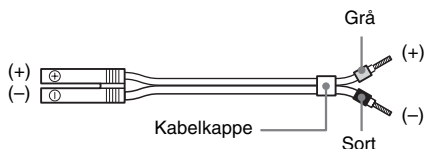

Bemærk

- Afdæk gulvet, mens tilslutningen udføres.
- Sørg for, at højttalerkablet slutes til de korrekte komponentstik, dvs. ⊕ til ⊕ (grå), ⊖ til ⊖ (sort). Hvis kablerne byttes om, kommer lyden til at mangle bas og bliver muligvis forvrænget.

Bemærkninger om håndtering af højttalerkabler

- Du må ikke sætte højttalerkablets isolering i højttalerens stik. Bøj den afisolerede del af kablet, før du udfører tilslutningen.

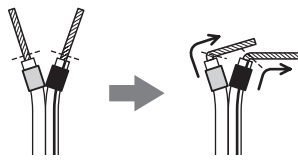

- Sørg for, at de blottede tråde i højttalerkablet ikke rører de blottede tråde i det andet højttalerkabel eller stikket, da dette kan føre til en kortslutning af højttalerne.

Eksempel:

Der er fjernet for meget isolering. De blottede kabeltråde rører hinanden.

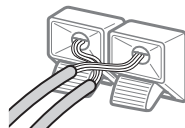

De blottede kabeltråde rører det andet højttalerstik.

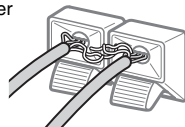

Når systemkomponenterne og netledningen er tilsluttet, kan du kontrollere, om der er opstået kortslutning, med en testtone (side 95). Kontroller højttalertilslutningen, hvis du ikke hører testtonen, eller hvis tonen høres fra en anden højttaler, end den der vises på centerenhedens display.

B Tilslutning af subwooferen og centerenheden

Slut centerenhedens kabel til subwooferens SYSTEM CONTROL-stik, og slut derefter højttalerkablet til CENTER SPEAKER-stikket. Tryk stikkene ind, indtil de klikker på plads.

til SYSTEM CONTROL

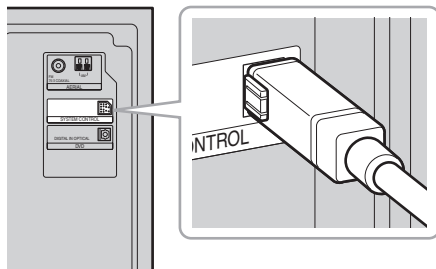

Bemærk

Hvis systemkablet afbrydes, mens der er tilsluttet strøm, skifter højttalersystemet til standby (side 103).

Placering af højttalerne

Du opnår den bedste surroundsound ved at placere alle højttalerne (undtagen subwooferen) med samme afstand til lyttepositionen (A).

Hvis det er nødvendigt, er det imidlertid muligt at placere centerhøjttaleren op til 1,6 meter nærmere (B) og surroundhøjttalerne op til 4,6 meter nærmere (C) lyttepositionen.

Fronthøjttalerne kan placeres 1,0 til 7,0 meter fra lyttepositionen (A).

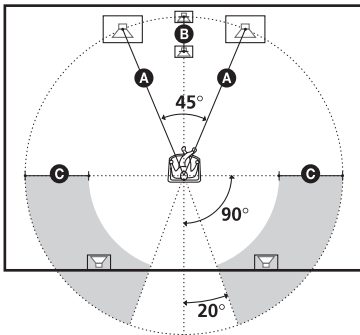

Bemærk

Centerenheden og surroundhøjttalerne må ikke placeres længere væk fra lyttepositionen end fronthøjttalerne.

Bemærkning til placering af subwoofer

Hvis subwooferen placeres for tæt på et CRT-tv eller en projektor, kan magnetfeltet skabe interferens i videosignalerne og medføre farveforstyrrelser. Hvis dette sker, skal du slukke tv'et eller projektoren, vente i 15 til 30 minutter, og derefter tænde enheden igen. Prøv følgende, hvis det ikke løser problemet:

- Placer subwooferen mindst 0,3 m fra tv'et eller projektoren.
- Fjern magnetiske genstande i nærheden af subwooferen (medicinsk udstyr, legetøj, osv.). Magnetlåse på tv-standeren kan også være skyld i problemet.

Sådan monteres højttalerne på væggen

- 1 Find nogle skruer (ekstraudstyr), der egner sig til hullet på bagsiden af hver højttaler.

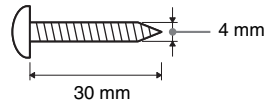

Hul på bagsiden af højttaleren

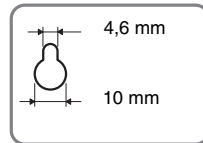

- 2 Skru skruerne fast i væggen. Afstanden mellem skruehoved og væg skal være 5 til 7 mm.

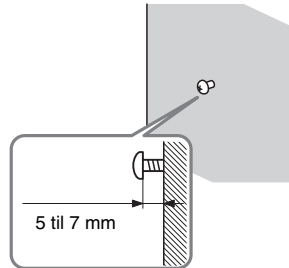

- 3 Hæng højttalerne op på skruerne.

Hul på bagsiden af højttaleren

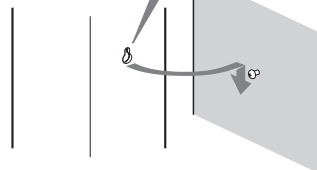
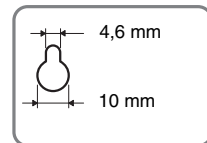

Bemærk

- Brug skruer, der passer til væggen materiale og styrke. Hvis du skrue i gipsplader, skal du skrue skruerne fast på en skinne og montere den på væggen. Monter højttalerne på en lodret, plan og bæredygtig væg.
- Kontakt et byggemarked eller en installatør for at få oplysninger om vægmateriale eller de skruer, der skal bruges.
- Sony er ikke ansvarlig for uheld eller skader, der skyldes ukorrekt montering, utilstrækkelig vægbæreevne eller ukorrekt iskruning af skruer, naturkatastrofer, osv.

Trin 3: Tilslutning af FM/AM-antennerne

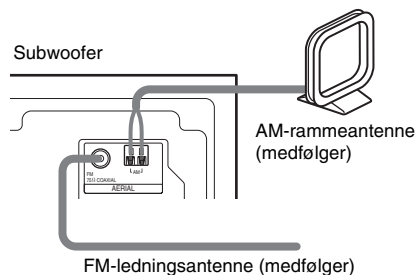

💡 Tip!

- Når du tilslutter AM-rammeantennen, kan du selv bestemme, hvilket af stikkene ledning (A) eller (B) skal tilsluttes.

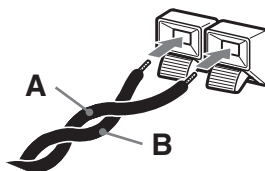

- Hvis FM-modtagelsen er dårlig, skal du bruge et 75-ohm koaksialt kabel (ekstraudstyr) og slutte systemet til en udendørs FM-antenne som vist nedenfor.

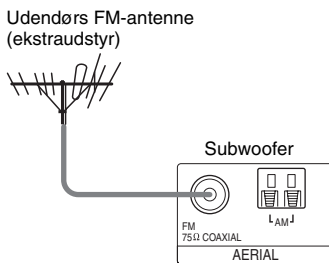

Bemærk

- Placer AM-rammeantennen på afstand af systemet og andet udstyr for at undgå støj.
- FM-ledningsantennen skal rettes helt ud.
- Når FM-ledningsantennen er tilsluttet, skal den placeres så vandret som muligt.

Trin 4: Tilslutning af højttalersystemet og optageren

Slut subwooperens DVD (DIGITAL IN OPTICAL)-stik til optagerens DIGITAL OUT (OPTICAL)-stik med det medfølgende optiske digitalkabel.

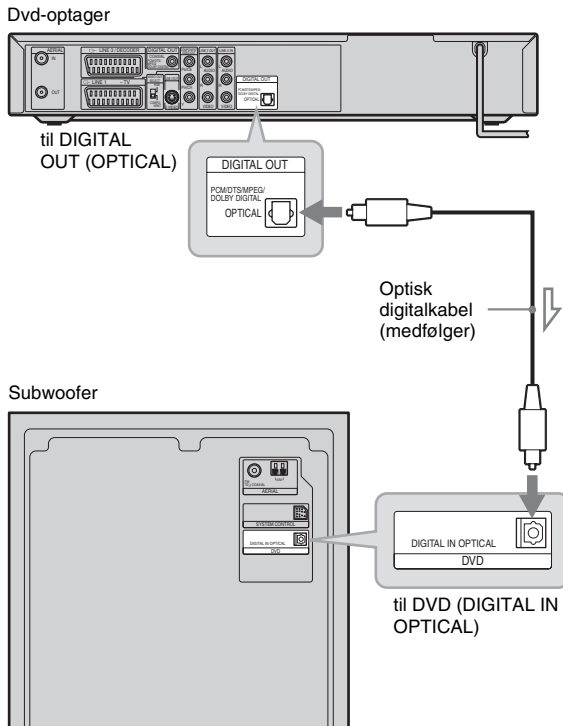

Trin 5: Tilslutning af tv-antennen

Følg nedenstående trin for at tilslutte tv-antennekablet. Du må ikke tilslutte netledningen før i afsnittet "Trin 7: Tilslutning af netledningen" (side 23).

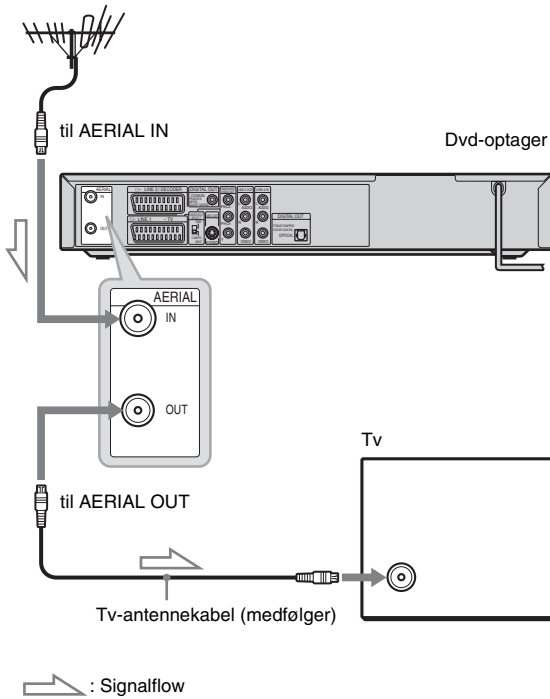

- 1 Tag antennekablet ud af tv'et, og slut det til AERIAL IN på bagsiden af optageren.
- 2 Slut AERIAL OUT på optageren til tv'ets antenneindgang med det medfølgende tv-antennekabel.

Trin 6: Tilslutning af tv'et og optageren

Tilslut videokablet for at få vist billeder. Vælg et af følgende tilslutningsdiagrammer (A til D), afhængigt af indgangsticket på tv-skærmen eller projektoren.

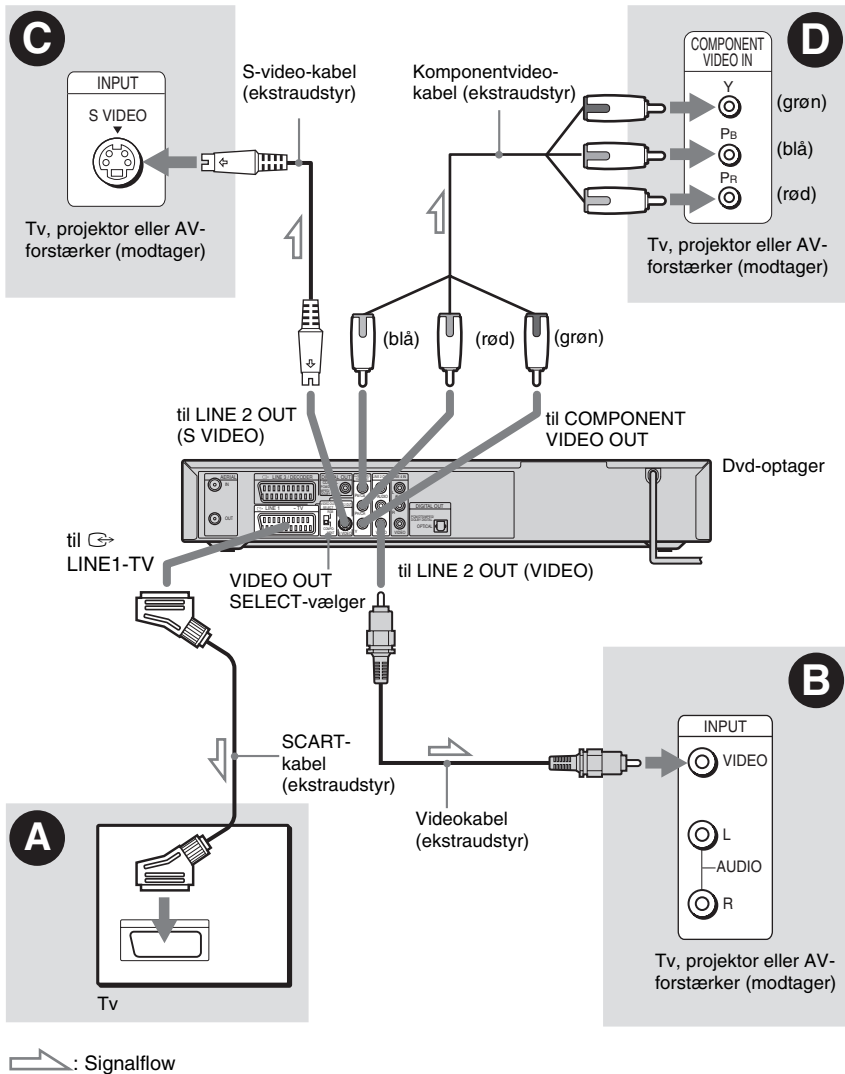

Bemærk

Du må ikke slutte mere end én type videokabel til optageren og tv'et samtidigt.

A Tilslutning til et SCART-indgangsstik

Slut LINE 1-TV-stikket til tv'et med et SCART-kabel (ekstraudstyr). Sørg for at udføre tilslutningen korrekt for at undgå brummen og støj.

Se den betjeningsvejledning, der fulgte med det tv, der skal tilsluttes. Indstil VIDEO OUT SELECT-vælgeren på bagpanelet til "RGB".

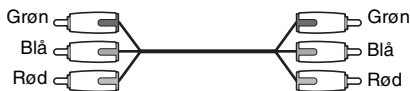

Under afspilning af "widescreen"-billeder

Formatforholdet for nogle optagne billeder passer muligvis ikke til tv-skærmen. Hvis du vil ændre formatforholdet, skal du se side 79.

Hvis du tilslutter til en videobåndoptager

Slut videobåndoptageren til optagerens LINE 3/ DECODER-stik (side 24).

Bemærk

- Du skal være opmærksom på, at ikke alle high definition-tv understøtter dette produkt, hvilket kan give fejl på billedet. Hvis der opstår problemer i forbindelse med progressiv scanning af billeder (625), anbefales det, at du ændrer tilslutningen til "standard definition"-udgangen. Kontakt kundeservicecenteret, hvis du er i tvivl, om dit tv understøtter denne 625p dvd-optager.
- Når du slutter optageren til dit tv via SCART-stikkene, indstilles tv'ets indgangskilde automatisk til optageren, når du tænder optageren. Tryk eventuelt på TV/DVD på fjernbetjeningen for at ændre indgangen til TV.

B Tilslutning til et videoindgangsstik

Slut videokablet (ekstraudstyr) til det gule LINE 2 OUT (VIDEO)-stik. Dette giver billeder i standardkvalitet.



C Tilslutning til et S-VIDEO-indgangsstik

Slut S-video-kablet (ekstraudstyr) til LINE 2 OUT (S VIDEO)-stikket. Dette giver billeder i høj kvalitet.



D Tilslutning til komponentvideoindgangsstik (P_B/C_B, P_R/C_R, Y)

Slut komponentvideokablet (ekstraudstyr) eller tre videokabler (ekstraudstyr) af samme type og længde til COMPONENT VIDEO OUT-stikkene. Dette giver nøjagtig farvegengivelse og høj billedkvalitet.

Indstil VIDEO OUT SELECT-vælgeren på bagpanelet til "COMPONENT".

Hvis tv'et understøtter progressive signaler (625p), skal du bruge denne forbindelse og indstille [Progressive Mode] under [Settings] til [On] (se side 79). Indikatoren PROGRESSIVE lyser på optageren.

Tilslutning af lyd kabler

Hvis du hører lyd via tv'ets højttalere, skal du slutte optagerens LINE 2 OUT-stik til tv'ets lydindgangsstik.

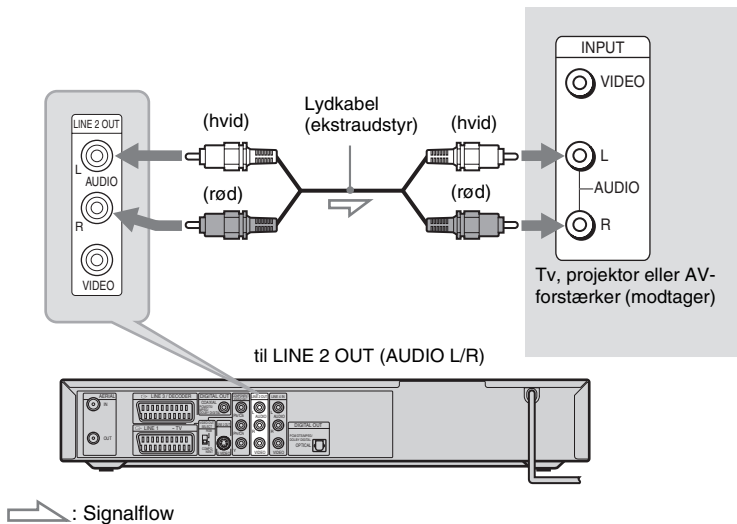

Tip!

Du kan slutte en AV-forstærker til DIGITAL OUT (COAXIAL)-stikket. Foretag de nødvendige indstillinger under [Audio] (side 81). Ikke alle systemets surroundeffekter kan bruges.

Bemærk

- Du må ikke slutte tv'ets lydudgangsstik til LINE IN (AUDIO L/R)-stikkene samtidigt. Det kan forårsage støj fra tv'ets højttalere.
- Du må ikke slutte LINE 4 IN (AUDIO L/R)- og LINE 2 OUT (AUDIO L/R)-stikkene til tv'ets lydudgangsstik samtidigt. Det kan forårsage støj fra tv'ets højttalere.

Sådan bruges optagerens surroundfunktion

Ovenstående lydtilslutning gør det muligt at opnå virtuelle surroundsoundeffekter fra højre og venstre højttalere.

Tryk på SUR på fjernbetjeningen for at slå funktionen til.

[SUR ON] vises på tv-skærmen.

Tryk på SUR igen for at slå funktionen fra.

Trin 7: Tilslutning af netledningen

Slut strøm til optageren, subwooferen og tv'et.

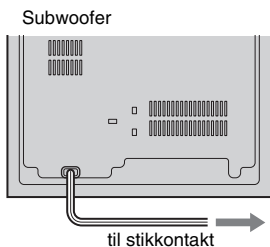
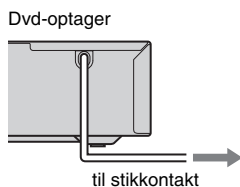

Kontroller, at indikatoren  på centerenheden lyser, når netledningen til subwooferen sættes i stikkontakten.

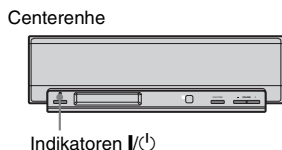

Når du har sat optagerens netledning i stikkontakten, **skal du vente et øjeblik, før du betjener optageren**. Du kan betjene optageren, når frontpaneldisplayet lyser, og optageren skifter til standby.

Hvis du slutter mere udstyr til optageren, skal du læse afsnittet "Tilslutning af optageren til andet udstyr" (side 24), før du tilslutter netledningerne.

Følg trinnene i afsnittet "Trin 8: Grundlæggende indstilling" (side 28), når alle tilslutninger er udført.

Sådan tændes og slukkes optageren

Tryk på DVD .

Når du slukker optageren, skifter den til standby.

Sådan tændes og slukkes højttalersystemet

Tryk på AMP .

Når du slukker højttalersystemet, skifter systemet til standby, og indikatoren  på centerenhedens display lyser rødt.

Tilslutning af optageren til andet udstyr

Slut andet udstyr (videobåndoptager, satellittuner, PAY-TV-dekoder, osv.) til optagerens LINE IN-stik.

Tag optagerens netledning ud af stikkontakten, mens der tilsluttes udstyr.

Brug DV IN-stikket på frontpanelet, hvis udstyret har et DV-udgangsstik (i.LINK-stik) (side 72).

Se også den betjeningsvejledning, der fulgte med det udstyr, som skal tilsluttes.

Hvis du vil optage fra denne optager, skal du læse afsnittet "Optagelse fra tilsluttet udstyr" (side 50). Hvis du vil høre lyd fra andet udstyr via højttalersystemet, skal du læse afsnittet "Lyd fra tv eller videobåndoptager via højttalersystemet" (side 91).

Tilslutning af en videobåndoptager eller lignende enhed

Sådan sluttes til LINE 3-stikket

Slut en videobåndoptager eller lignende optageenhed til optagerens LINE 3/DECODER-stik.

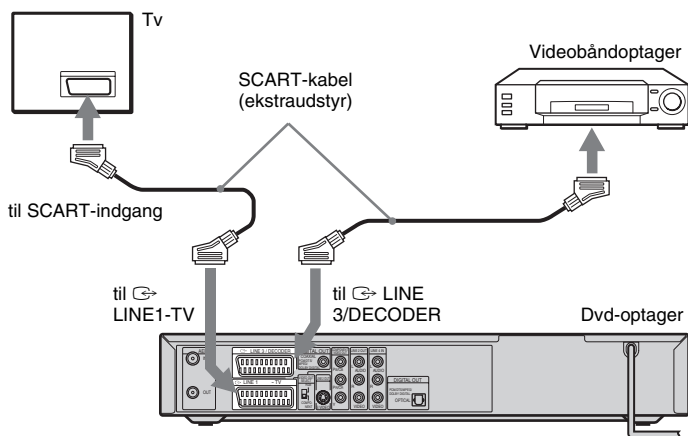

Bemærk

- Billederne kan ikke optages, hvis de indeholder kopibeskyttelsessignaler, der forhindrer kopiering.
- Hvis optagerens signaler sendes via videobåndoptageren, kan det give utydelige billeder på tv-skærmen.

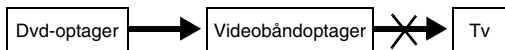

Sørg for at slutte videobåndoptageren til dvd-optageren og tv'et i den rækkefølge, der vises nedenfor. Hvis du vil se videobånd, skal du bruge en anden line-indgang på tv'et (se "Line-indgang 2" nedenfor).

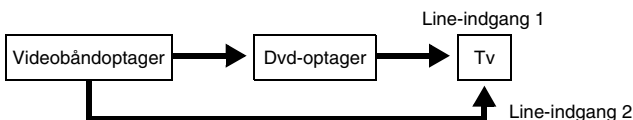

- Når du optager på en videobåndoptager fra denne dvd-optager, må du ikke skifte indgangskilden til TV ved at trykke på knappen TV/DVD på fjernbetjeningen.
- Hvis du afbryder strømmen til optageren, kan du ikke få vist signaler fra den tilsluttede videobåndoptager.

Tilslutning til LINE 2 IN- eller LINE 4 IN-stikkene

Slut en videobåndoptager eller lignende optageenhed til optagerens LINE 2 IN- eller LINE 4 IN-stik. Hvis du slutter til LINE 2 IN-stikkene, og udstyret har et S-video-stik, kan du bruge et S-video-kabel i stedet for et videokabel.

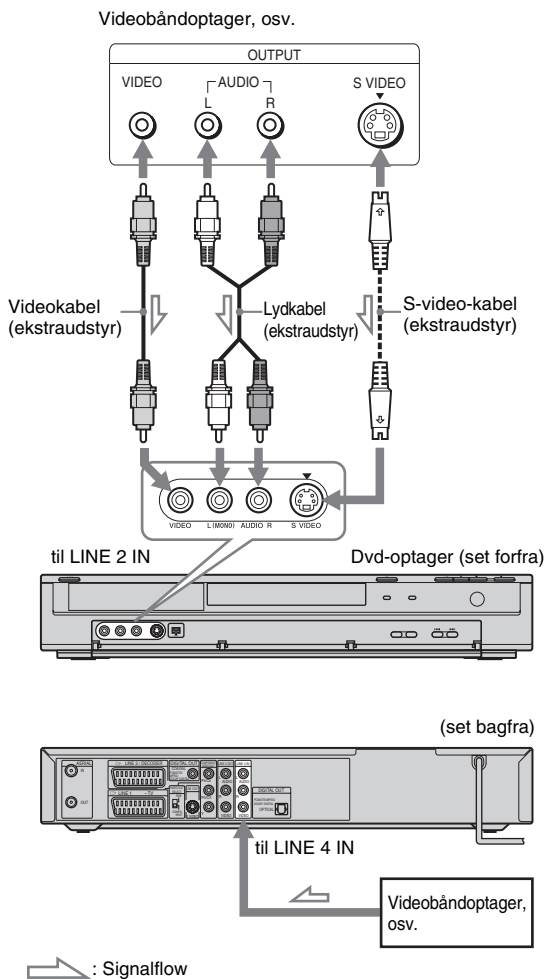

Tip!

Når det tilsluttede udstyr kun sender lyd i mono, kan du bruge lyd kabler, der fordeler monolydene til venstre/højre kanaler (ekstraudstyr).

Bemærk

- Du må ikke tilslutte det gule LINE IN (VIDEO)-stik, når du bruger et S-video-kabel.
- Du må ikke slutte optagerens udgangsstik til indgangsstikket på andet udstyr, når det andet udstyrs udgangsstik er sluttet til optagerens indgangsstik. Det kan give støj (feedback).
- Du må ikke slutte mere end én type videokabel til optageren og tv'et samtidigt.

Tilslutning til en satellit- eller digitaltuner

Slut en satellit- eller digitaltuner til denne optager ved hjælp af LINE 3/DECODER-stikket. Træk netledningen til optageren ud af stikkontakten, mens tuneren tilsluttes.

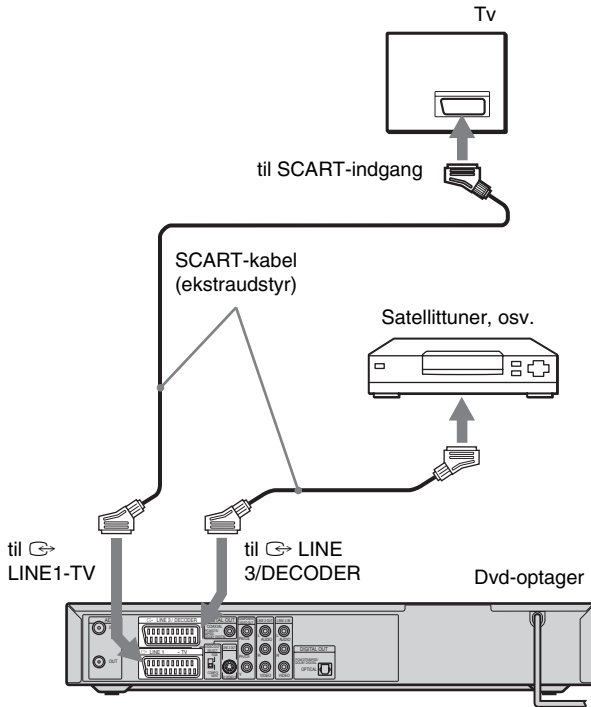

Tip!

Du behøver ikke tænde optageren for at få vist signaler på tv'et fra den tilsluttede tuner.

Bemærk

- Hvis du bruger en B Sky B-tuner, skal du slutte tunerens VCR SCART-stik til LINE 3/DECODER-stikket.
- Hvis du afbryder strømmen til optageren, kan du ikke få vist signaler fra den tilsluttede tuner.
- Når optageren er slukket, accepterer LINE 3/DECODER-stikket ikke signaler i skærmstørrelsen 16:9.

Tilslutning af en PAY-TV-/Canal Plus-dekoder

Hvis du slutter en dekoder (ekstraudstyr) til optageren, kan du se eller optage PAY-TV-/Canal Plus-programmer. Træk optagerens netledning ud af stikkontakten, mens dekoderen tilsluttes. Indstil optageren til at kunne modtage kanaler via installationsmenuen, hvis du vil se eller optage PAY-TV-/Canal Plus-programmer. Se afsnittet "[Channel Settings]" under [Settings] (side 76).

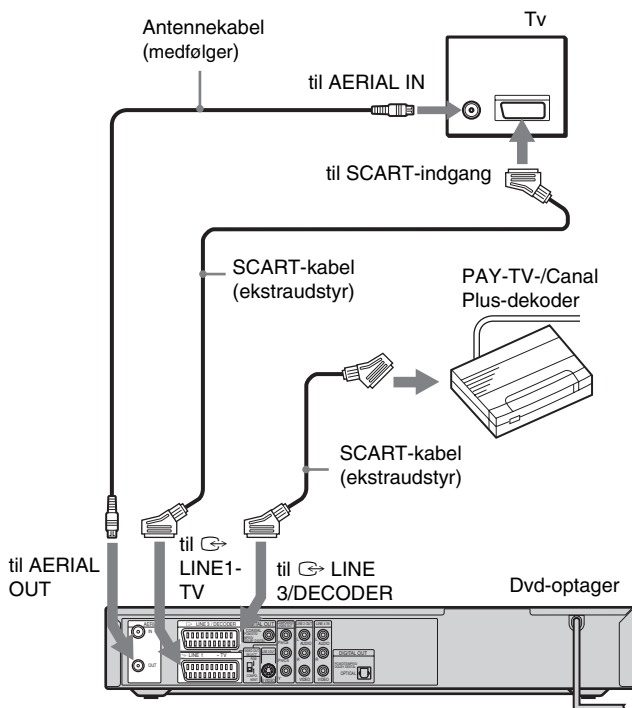

Tip!

Du behøver ikke tænde optageren for at få vist signaler på tv'et fra den tilsluttede tuner.

Bemærk

- Indstil [Line1 Decoder] under [Settings] til [On] (side 79) for at se eller optage PAY-TV-/Canal Plus-programmer fra LINE 1-TV-stikket.
- Hvis du afbryder strømmen til optageren, kan du ikke få vist signaler fra den tilsluttede dekoder.

Trin 8: Grundlæggende indstilling

Brug installationsmenuen og menuen AMP til at angive systemets grundlæggende indstillinger. Følg trinnene i den grundlæggende indstilling i den viste rækkefølge.



Følg nedenstående trin i afsnittene "1. Indstilling af tuner og kanal" til "5. Grundlæggende indstilling af højttaler".

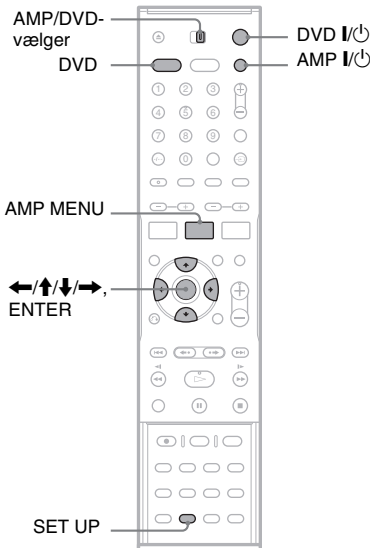

1. Indstilling af tuner og kanal

- 1 Tænd tv'et.
- 2 Tryk på DVD I/⏻ for at tænde optageren.

3 Indstil indgangsvælgeren på tv'et, så signalet fra optageren vises på tv-skærmen.

4 Stop eventuelt optageren, og indstil AMP/DVD-vælgeren til DVD. Tryk derefter på SET UP.

Installationsmenuen vises, så du kan indstille optageren. Hvis du ønsker yderligere oplysninger om installationsmenuen, skal du se side 75.

Eksempel:

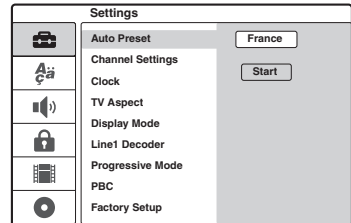

Gå til trin 6, hvis du har en engelsk model.

5 Tryk på ↑/↓ for at vælge land, og tryk derefter på →.

Vælg [Other], hvis dit land ikke findes på listen. Bemærk, at hvis du vælger [Other], kan du ikke vælge [Auto Adjust On] i opsætningen [Clock] (side 78).

6 Marker [Start], og tryk derefter på ENTER. Optageren begynder automatisk at søge efter og gemme alle tilgængelige kanaler.

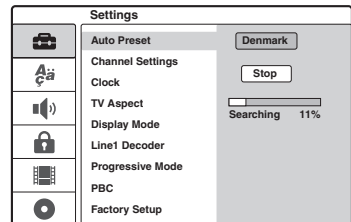

Hvis du vil indstille kanalerne manuelt, skal du slå funktionen fra, og hvis du vil udføre en finjustering, skal du gå til afsnittet "[Channel Settings]" under [Settings] (side 76). Kunder i Frankrig kan indstille hver enkelt kanal til [SECAM] i menuen [Channel Settings], hvis modtagelsen er dårlig (side 76).

7 Tryk på **←** for at vende tilbage til installationsmenuen, og følg trinnene i afsnittet "2. Indstilling af skærmsprog" (se nedenfor).

Hvis du ikke ønsker at ændre skærmsprog, skal du gå til afsnittet "3. Indstilling af ur" (side 29).

2. Indstilling af skærmsprog

1 Tryk på **↑/↓** for at vælge **Aä** [Language] (sprog), og tryk derefter på **→**.

Indstillingerne for [Language] vises.

2 Tryk på **↑/↓** for at vælge [OSD] (skærmsprog), og tryk derefter på **→**.



3 Tryk på **↑/↓** for at vælge sprog, og tryk derefter på **ENTER**.

Skærmsproget ændres til det valgte sprog.

4 Tryk på **←** for at vende tilbage til installationsmenuen, og følg trinnene i afsnittet "3. Indstilling af ur" (se nedenfor).

3. Indstilling af ur

1 Tryk på **↑/↓** for at vælge **⚙️** [Settings], og tryk derefter på **→**.

Indstillingerne for [Settings] vises.

2 Tryk på **↑/↓** for at vælge [Clock], og kontroller, at uret er indstillet korrekt.

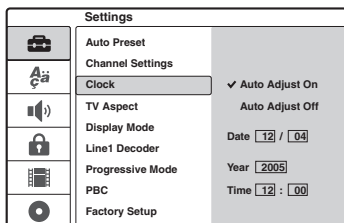

Indstil uret manuelt, hvis det ikke er korrekt (side 78). I modsat fald virker den tidsindstillede optagelse ikke korrekt.

3 Følg trinnene i afsnittet "4. Indstilling af tv-type" (se nedenfor).

4. Indstilling af tv-type

1 Tryk på **↑/↓** for at vælge [TV Aspect], og tryk derefter på **→**.

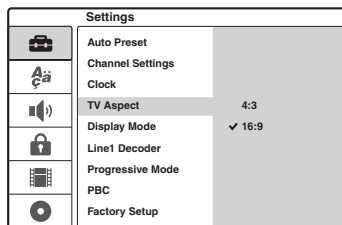

2 Tryk på **↑/↓** for at vælge formatforhold for det tilsluttede tv, og tryk derefter på **ENTER**.

[4:3]: Til tv med standard 4:3-format uden widescreen-funktion. Vælg [Display Mode] under [Settings].

[16:9]: Til tv med widescreen-funktion eller standard-tv med widescreen-funktion.

3 Tryk på **SET UP** for at lukke installationsmenuen, og følg derefter trinnene i afsnittet "5. Grundlæggende indstilling af højttaler" (side 30).

Hvis du slutter et tv, der understøtter progressive signaler i 625p-format, til COMPONENT VIDEO OUT-stikkene

Indstil [Progressive Mode] under [Settings] til [On] (side 79).

⚙️ Tip!

Du kan angive andre indstillinger i installationsmenuen, f.eks. billede, lyd og sprog til undertekster. Se "Dvd-optagerens installationsmenu" på side 75.

5. Grundlæggende indstilling af højttaler

Den aktuelle højttalerposition vises på systemet. Indtast højttalerens afstand fra lyttepositionen i menuen AMP på centerenhedens display. Hvis du ønsker yderligere oplysninger om menuen AMP, skal du se side 92. Hvis du ønsker oplysninger om højttalerplaceringer, skal du se side 16.

1 Tryk på AMP I/O for at tænde højttalersystemet.

Hvis "FM" eller "AM" vises på centerenhedens display, skal du trykke på DVD på fjernbetjeningen for at få vist "DVD".

2 Indstil AMP/DVD-vælgeren til AMP, og ret fjernbetjeningen mod centerenheden. Tryk derefter på AMP MENU.

Menuen AMP vises.

3 Tryk på ↑/↓ for at vælge "SP SETUP" (højttaleropsætning), og tryk derefter på ENTER eller →.

Eksempel:



CENTER SP

4 Tryk på ↑/↓ for at vælge "SURR SP" (surroundhøjttaler), og tryk derefter på ENTER eller →.

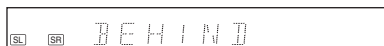

BEHIND

5 Tryk på ↑/↓ for at vælge indstilling for placeringen.

Hvis du er i tvivl om placeringen, skal du se afsnittet "'SURR SP' (surroundhøjttaler)" på side 93.

6 Tryk på ← for at vende tilbage til den forrige visning.

7 Tryk på ↑/↓ for at vælge "FRONT DIST" (afstand for fronthøjttaler), og tryk derefter på ENTER eller →.

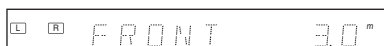

FRONT 30"

8 Tryk på ↑/↓ for at indstille fronthøjttalerens afstand i forhold til lyttepositionen.

Visningen ændres i intervaller på 0,2 m (fra 1,0 til 7,0 m). Indtast den korteste afstand, hvis der er forskel på afstanden for de to højttalere.

Eksempel: Når du indtaster 5,8 m for højre og venstre fronthøjttalere.

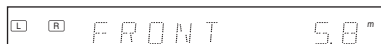

FRONT 5.8"

9 Tryk på ← for at vende tilbage til den forrige visning.

10 Gentag trin 7 til 9 for at indstille "CEN DIST" (afstand for centerhøjttaler) og "SURR DIST" (afstand for surroundhøjttaler).

11 Tryk på AMP MENU for at lukke menuen AMP.

Sådan opnås en bedre indstilling af højttalersystemet

Rediger højttalerniveaueet, osv. Se afsnittet "Indstillinger for højttalerniveau ("LEVEL")" (side 95).

Du har nu udført de grundlæggende tilslutninger og indstillinger. Systemet kan nu tages i brug.

Ilæggelse og formatering af en disk

+RW -RWVR -RW_{Video} +R -R

Første gang du ilægger en ny disk, bliver du bedt om at formatere disken. Følg nedenstående trin for at formatere disken. Du kan også omformatere en DVD+RW eller DVD-RW, så du har en tom disk.

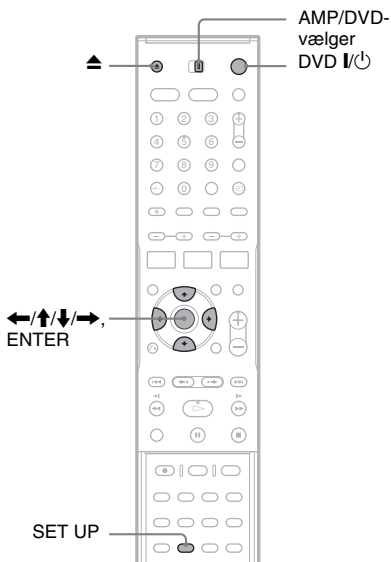

- 1 Tænd tv'et.
- 2 Tryk på DVD I/II.
Optageren tændes.
- 3 Indstil indgangsvælgeren på tv'et, så signalet fra optageren vises på tv-skærmen.
- 4 Indstil AMP/DVD-vælgeren til DVD.
- 5 Tryk på ▲ (åbn/luk), og læg en disk i diskskuffen.

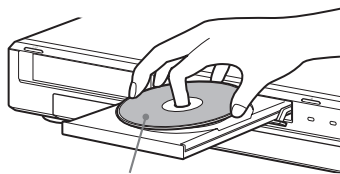

Mærkatsiden skal vende opad

- 6 Tryk på ▲ (åbn/luk) for at lukke diskskuffen.

Når "LOADING" forsvinder fra frontpaneldisplayet, bliver du bedt om at bekræfte.

- 7 Tryk på ← for at vælge [OK], og tryk derefter på ENTER.

Optageren begynder at formatere disken. Displayet viser den anslåede tid.

- 8 Tryk på ENTER, når [OK] vises.

- DVD-RW'er: Optageren formaterer automatisk disken i VR-tilstand. Yderligere oplysninger om formatering i Video-tilstand findes i afsnittet "Omformatering af en disk" nedenfor.

Tip!

Formateret disk: En formateret disk kan bruges, når "LOADING" i trin 6 forsvinder fra frontpaneldisplayet.

Omformatering af en disk

+RW -RWVR -RW_{Video}

Du kan slette alt indhold fra en disk for at oprette en tom disk. Hvis du vil formatere en ny DVD-RW i Video-tilstand, skal du omformatere disken.

- 1 Ilæg en disk.
- 2 Indstil AMP/DVD-vælgeren til DVD, og tryk derefter på SET UP for at aktivere installationsmenuen.
- 3 Vælg ● [Disc Info], og tryk derefter på →.
- 4 Vælg [Format DVD], og tryk derefter på →.



5 Marker [Start], og tryk derefter på ENTER.

Du bliver bedt om at bekræfte.

- DVD-RW'er: Vælg et optageformat (VR-tilstand eller Video-tilstand), og tryk derefter på ENTER.

6 Vælg [OK], og tryk derefter på ENTER.

Formateringen starter.

Optagelse af et tv-program på en disk

+RW -RWVR -RW_{video} +R -R

Dette afsnit beskriver de grundlæggende trin, der skal udføres for at optage et aktuelt tv-program på en disk.

Hvis du ønsker yderligere oplysninger om optagelse, skal du se side 41.

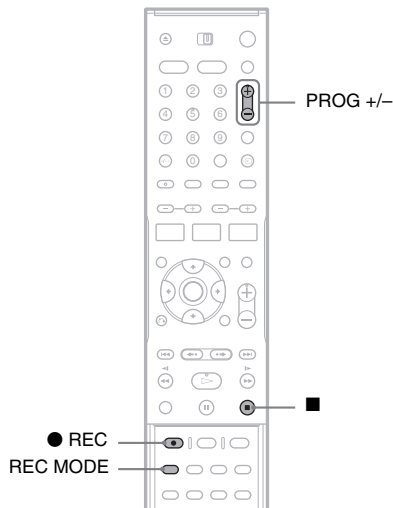

1 Ilæg en disk.

Hvis du ønsker yderligere oplysninger om ilæggelse og formatering af en ny disk, skal du se afsnittet "Ilæggelse og formatering af en disk" (side 31).

2 Tryk på PROG +/- for at vælge placeringen af det program, som du vil optage.

3 Tryk flere gange på REC MODE for at vælge optagetilstanden.

Hver gang du trykker på knappen, ændres visningen på tv-skærmen som følger:

HQ → SP → EP → SLP
 ↑—————↓

Hvis du ønsker yderligere oplysninger om optagetilstanden, skal du se side 41.

4 Tryk på ● REC.

Optagelsen starter, og "●" (rød) vises på frontpaneldisplayet.

Optagelsen fortsætter, indtil du stopper den, eller indtil disken er fuld.

Sådan stoppes optagelsen

Tryk på **■**. Bemærk, at der kan gå nogle få sekunder, før optagelsen stopper.

Tip!

Denne optager kan optage på forskellige disks. Vælg den ønskede disktype (side 8).

Visning af det optagne tv-program (Title List)

+RW **-RWVR** **-RWVideo** **+R** **-R**

Titlerne på de programmer, der er optaget på en disk, vises på en titelliste (Title List). Titellisten indeholder også oplysninger om disken, f.eks. disknavn, resterende tid, osv. Følg nedenstående trin for at afspille det optagne program. Du kan også redigere de enkelte titler på titellisten (side 64).

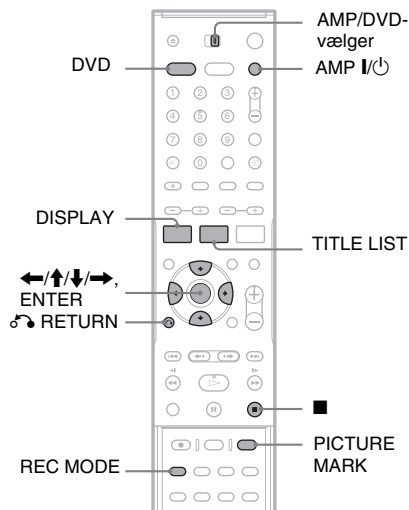

- 1** **Ilæg en disk.**
- 2** **Tryk på AMP I/⏻ for at aktivere højttalersystemet.**

Hvis "FM" eller "AM" vises på centerenhedens display, skal du trykke på DVD på fjernbetjeningen for at få vist "DVD".
- 3** **Indstil AMP/DVD-vælgeren til DVD, og tryk derefter på TITLE LIST.**

Menuen Title List viser indholdet af disken.

Eksempel: Title List (Original) på en DVD-RW (VR-tilstand)

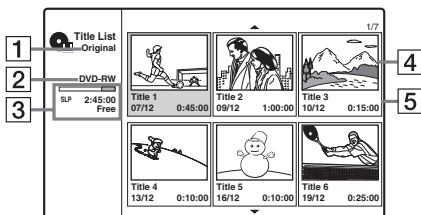

- 1 Titeltipe (kun DVD-RW (VR-tilstand)): Viser titeltypen, original eller afspilningsliste.
- 2 Disknavn (side 38): Viser disktypen. Hvis det er en disk i VR-tilstand, vises "VR" på frontpaneldisplayet.
- 3 Bjælke, der viser resterende plads/tid på disken: Tryk flere gange på REC MODE for at få vist den resterende tid i de enkelte optagetilstande.
- 4 Miniaturebillede af titel: Tryk på ←/→ for at vælge den forrige/næste titel. Hvis der er mere end seks titler, skal du trykke på ↑/↓ for at få vist rækker af titler på forrige/næste side.
- 5 Titeloplysninger: Viser titelnavnet, optagedatoen og optagetiden. Tryk på DISPLAY for at få vist detaljerede oplysninger om den valgte titel (ikke tilgængelig, hvis der vises en afspilningsliste).

- 4 Vælg en titel, og tryk derefter på ENTER. Undermenuen vises med de indstillinger, der gælder for den valgte titel. De viste indstillinger afhænger af situationen og disktypen.

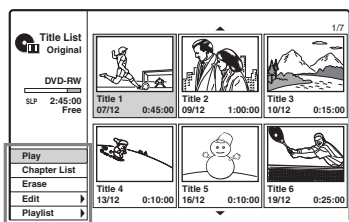

Indstillinger for den valgte titel

- Hvis du vil deaktivere undermenuen og vælge en anden titel, skal du trykke på RETURN.

- 5 Vælg [Play], og tryk derefter på ENTER. Afspilningen starter fra den valgte titel på disken.

Om titellisten for DVD-RW'er (VR-tilstand)

Hver gang du trykker på TITLE LIST, skifter titellisten til at vise Original eller Playlist. "PLAYLIST" vises på frontpaneldisplayet, når der vælges "Playlist". Hvis du ønsker yderligere oplysninger, skal du se afsnittet "Redigering af afspilningslistetitler" (side 63).

Sådan ændres et miniaturebillede for en titel

Du kan vælge en foretrukket sekvens til det miniaturebillede, der vises i menuen Title List.

- 1 Afspil en titel hvis miniaturebillede du vil ændre.
- 2 Tryk på PICTURE MARK i den sekvens, der skal tilknyttes et miniaturebillede. Miniaturemarkeringen vises på skærmen, og sekvensen tilknyttes titlens miniaturebillede.

Sådan stoppes afspilningen

Tryk på ■.

Sådan deaktiveres titellisten

Tryk på RETURN.

Chapter List

+RW -RWVR +R

Når du vælger [Chapter List] i undermenuen for en titel, vises menuen Chapter List med titlens indhold som kapitler.

Du kan afspille eller redigere de enkelte kapitler fra undermenuen, som vises, når du vælger et kapitel og trykker på ENTER.

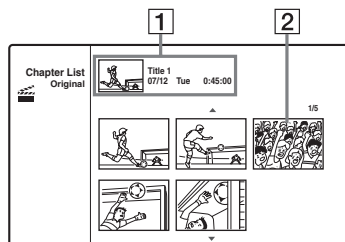

1 Titelloplysninger

2 Kapitlets miniaturebillede

Tryk på ◀/▶ for at vælge det forrige/næste kapitel. Hvis der er mere end seks kapitler, skal du trykke på ↑/↓ for at få vist rækker af kapitler på forrige/næste side.

Sådan vendes tilbage til titellisten

Væg et kapitel, og tryk derefter på ENTER. Væg [Title List] i undermenuen, og tryk derefter på ENTER.

💡 Tip!

Efter optagelse bruges den første sekvens i optagelsen (titlen) automatisk som miniaturebillede.

Bemærk

- Der vises muligvis ingen titelliste for diske, der er oprettet på andre dvd-optagere.
- Bogstaver, der ikke kan vises, vises som beskadigede tegn.
- Titlens miniaturebillede vises kun på denne optager.
- Det kan tage nogle få sekunder, før miniaturebilledet vises.
- Efter redigering kan titlens miniaturebillede ændres til den første sekvens i optagelsen (titel).
- Titlernes miniaturebilleder tilknyttes omtrent på det sted, hvor du trykkede på knappen PICTURE MARK, så resultatet kan afvige en smule fra det ønskede.

Kontrol af afspilningsoplysninger og spilletid

Du kan kontrollere afspilningsoplysningerne og den resterende tid på tv-skærmen eller på frontpaneldisplayet på optageren.

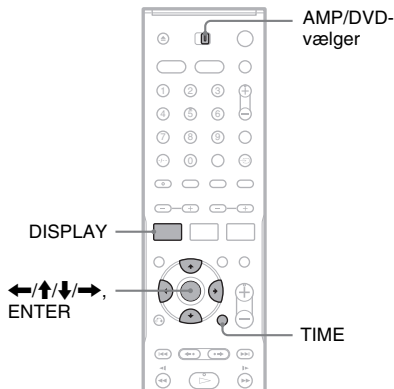

Kontrol af afspilningsoplysninger på skærmen



Indstil AMP/DVD-vælgeren til DVD, og tryk derefter på DISPLAY for at få vist afspilningsoplysninger på tv-skærmen.

De viste elementer kan variere, afhængigt af disktypen og afspilningsstatussen. Tryk igen på DISPLAY for at deaktivere skærmvisningen. Tryk på ↑/↓ for at vælge et element, og tryk på ◀/▶ for at redigere eller vælge indstillingen. Yderligere oplysninger om de enkelte elementer findes på siderne i parentes.

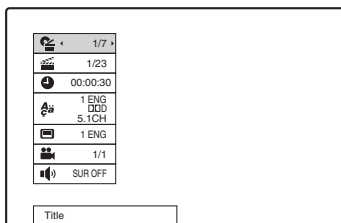

[Title]: Viser det aktuelle titelnummer (eller spornummer)/det samlede antal titler (eller spor) (56)

[Chapter]: Viser det aktuelle kapitelnummer/det samlede antal kapitler (56)

[Time]: Viser den forløbne spilletid (56) (tryk på TIME for at få vist den resterende tid)

[Audio]: Viser det valgte lydprog (kun DVD-VIDEO) eller den valgte lydkanal (53)

[Subtitle]: Viser den valgte undertekst (53)

[Angle]: Viser den valgte vinkel/det samlede antal vinkler (53)

[Sound]: Viser den valgte lydtilstand (53)

💡 Tip!

Når du bruger højtaltersystemet, kan du kontrollere oplysninger om surround på centerenhedens display (side 85).

Bemærk

Visningen af afspilningsoplysningerne deaktiveres, hvis du ikke trykker på knapper i 10 sekunder.

Kontrol af spilletid og resterende tid

+RW -RWVR -RWVideo +R -R DVD
VCD CD DATA CD

Du kan få vist oplysninger om spilletid eller resterende tid på tv-skærmen og på frontpaneldisplayet. Oplysningerne på tv-skærmen svarer til de oplysninger, der vises på frontpaneldisplayet.

Tryk flere gange på TIME.

De viste elementer kan variere, afhængigt af disktypen og afspilningsstatussen.

◆ Afspillerens frontpaneldisplay

Eksempel: Under afspilning af en dvd

Spilletid og nummer på den aktuelle titel

TITLE CHP
1 2 1:03:24



Resterende spilletid for den aktuelle titel

TITLE CHP
1 2- 1:15:36

Eksempel: Under afspilning af en cd

Spilletid for spor og det aktuelle spornummer



Resterende spilletid for det aktuelle spor



Spilletid for disken



Resterende spilletid for disken

Bemærk

- Spilletid for MP3-lydspor vises muligvis ikke korrekt.
- Hvis du opretter en titel for en afspilningsliste, der er længere end "13:15:21", nulstilles displayet til "0:00:00", og tællingen starter forfra.

Ændring af navnet på et optaget program (indtastning af titel)

+RW -RWVR -RW_{video} +R -R

Som standard navngives optagne titler fortløbende ([Title 1], [Title 2], osv.). Titlerne kan omdøbes ved at indtaste nye tegn på displayet til indtastning af tegn (dette display vises også, når en disk eller station skal omdøbes).

Du kan indtaste op til 21 tegn for en titel eller et disnavn og indtaste 5 tegn for et stationsnavn, men det faktiske antal tegn, der vises i menuerne, f.eks. Title List, varierer.

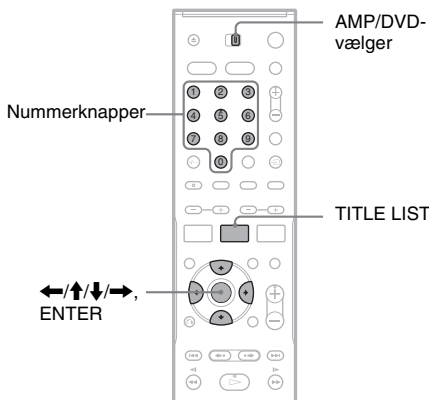

1 Indstil AMP/DVD-vælgeren til DVD, og tryk derefter på TITLE LIST for at aktivere titellisten.

Hvis du ønsker yderligere oplysninger om titellisten, skal du se side 33.

2 Vælg en titel, og tryk derefter på ENTER.

3 Vælg [Edit] i undermenuen, og tryk derefter på ENTER.

Redigeringsindstillingerne for den valgte titel vises.

4 Vælg [Title Name], og tryk derefter på ENTER.

Skærmen til indtastning af tegn vises. Standardtitelnavnet vises i indtastningsfeltet.

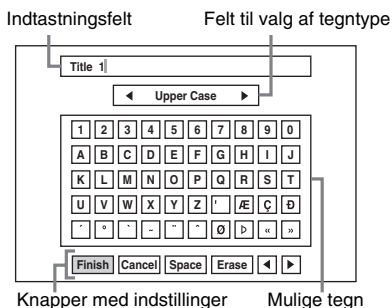

- Tryk på ←/→ for at skifte mellem knapperne med indstillinger. Tryk på ↑/↓ for at skifte mellem knapperne med indstillinger, mulige tegn og feltet til valg af tegntype.
- Vælg [◀] eller [▶] for at flytte markøren til venstre eller højre i indtastningsfeltet, og tryk derefter på ENTER.
- Placer markøren til højre for et tegn i indtastningsfeltet for at slette et tegn. Vælg [Erase], og tryk derefter på ENTER.

5 Gå til feltet til valg af tegntype, og tryk på ←/→ for at vælge en tegntype.

Du kan vælge [Upper Case], [Lower Case] eller [Symbol].

De mulige tegn skifter i overensstemmelse med den valgte tegntype.

6 Gå til mulige tegn, og tryk på ←/↑/↓/→ for at vælge et tegn. Tryk derefter på ENTER.

Det valgte tegn vises i indtastningsfeltet.

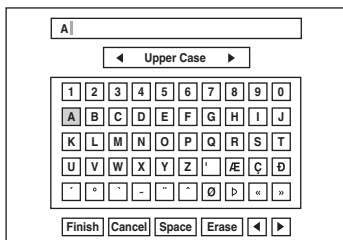

- Hvis du vil indtaste et bogstav med accenttegn, skal du vælge bogstavet og trykke på et accenttegn.

Eksempel: Vælg "a" og derefter " ` " for at indtaste et "à".

- Hvis du vil indsætte et mellemrum, skal du vælge [Space] og trykke på ENTER.
- Hvis du vil indsætte et tegn, skal du placere markøren til højre for det sted, hvor du vil indsætte tegnet. Vælg derefter et af de mulige tegn, og tryk på ENTER.

7 Gentag trin 5 og 6 for at indtaste flere tegn.

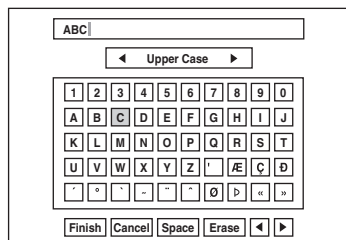

- Vælg [Cancel], og tryk derefter på ENTER for at vende tilbage til titellisten uden at navngive titlen.

8 Vælg [Finish], og tryk derefter på ENTER.

Sådan bruges nummerknapperne

Nummerknapperne kan bruges til at indtaste tegn.

- 1 Vælg den række, der indeholder det ønskede tegn, og tryk derefter på en nummerknop.

Eksempel: Hvis du vil indtaste "MT". Vælg rækken "K, L, M, N, O, P, Q, R, S, T". Tryk på nummerknop 3 efterfulgt af nummerknop 0.

- 2 Vælg [Finish], og tryk derefter på ENTER.

Mærkning og beskyttelse af en disk

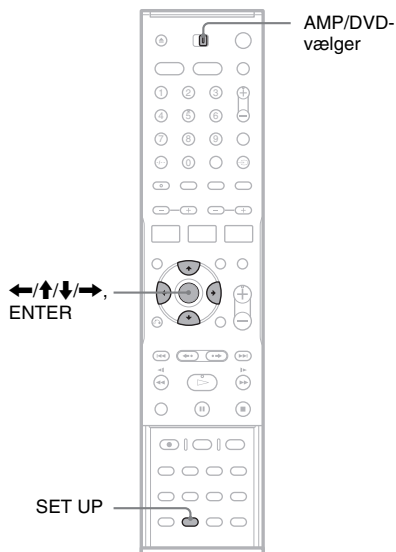

Mærkning af en disk



En disk tilknyttes automatisk et navn, der svarer til disktypen. Dette disknavn kan ændres (op til 21 tegn).

- 1 **Ilæg en disk.**
- 2 **Indstil AMP/DVD-vælgeren til DVD, og tryk derefter på SET UP for at aktivere installationsmenuen.**
- 3 **Vælg [Disc Info], og tryk derefter på →.**
- 4 **Vælg [Disc Name], og tryk derefter på →.**



- 5** Marker [Edit], og tryk på ENTER.
Skærmen til indtastning af tegn vises. Hvis du vil indtaste tegn, skal du se side 37.

Bemærk

Mærk disken, før du afslutter den. Du kan ikke ændre disknavnet, når disken er afsluttet.

Beskyttelse af en disk

+RW -RWVR +R -R

Du kan beskytte alle titler på disken for at undgå utilsigtet optagelse, redigering eller sletning.

- 1 Ilæg en disk.
- 2 Indstil AMP/DVD-vælgeren til DVD, og tryk derefter på SET UP for at aktivere installationsmenuen.
- 3 Vælg  [Disc Info], og tryk derefter på →.
- 4 Vælg [Protect], og tryk derefter på →.

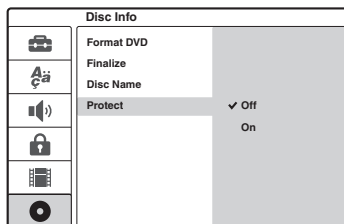

- 5** Vælg [On], og tryk derefter på ENTER.

Sådan ophæves beskyttelsen

Gentag ovenstående trin, og vælg [Off], og tryk derefter på ENTER i trin 5.

Tip!

På DVD+RW'er og DVD+R'er er det muligt at angive beskyttelse for de enkelte titler (side 66).

Afspilning af en dvd på andet udstyr (afslutning)

+RW -RWVR -RW_{Video} +R -R

Når du vil afspille disks, der er optaget på denne optager, på andet dvd-udstyr, er det nødvendigt at afslutte disken.

Når du afslutter en DVD+RW, DVD-RW (Video-tilstand), DVD+R eller DVD-R, oprettes der automatisk en dvd-menu, der kan åbnes på andet dvd-udstyr.

Før afslutningen skal du læse mere om forskellene mellem disktyperne i nedenstående tabel.

Forskelle mellem disktyperne

+RW Afslutningen sker automatisk, når disken fjernes fra optageren. Du kan dog blive nødt til at afslutte disken, så den kan bruges på bestemt dvd-udstyr, eller hvis optagetiden er kort. Du kan stadig redigere eller optage på disken, selvom den er afsluttet.

-RWVR Afslutning er ikke nødvendig, når disken skal afspilles på udstyr, der understøtter VR-formatet. Du kan dog blive nødt til at afslutte disken (særlig hvis optagetiden er kort), selvom det andet dvd-udstyr understøtter VR-formatet. Disken kan ikke redigeres og bruges til optagelse, når den er afsluttet. Hvis du vil redigere eller optage på den igen, skal du ophæve afslutningen.

-RW_{Video} Afslutning er nødvendig, når disken skal afspilles på andet udstyr end denne optager. Disken kan ikke redigeres og bruges til optagelse, når den er afsluttet. Hvis du vil redigere eller optage på den igen, skal du ophæve afslutningen.

+R Afslutning er nødvendig, når disken skal afspilles på andet udstyr end denne optager. Disken kan ikke redigeres eller bruges til optagelse, når den er afsluttet.

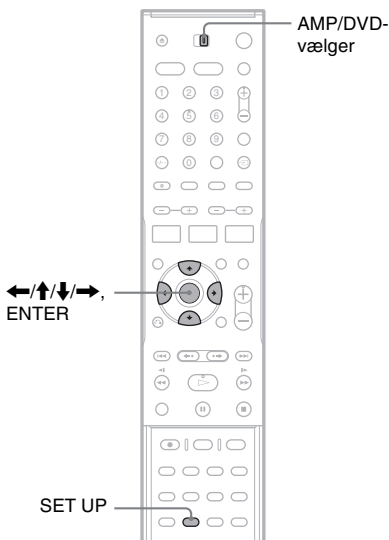

Sådan ophæves afslutningen af en DVD-RW



Hvis du ikke kan optage eller redigere på en afsluttet DVD-RW (der vises en meddelelse), skal du ophæve afslutningen af disken ved at vælge [Unfinalize] i trin 5 ovenfor.

💡 Tip!

Du kan kontrollere, om disken er afsluttet. Disken er allerede afsluttet, hvis du ikke kan vælge [Finalize] i trin 5 ovenfor.

Bemærk

- Afslutningstiden varierer, afhængigt af disktypen, optagetiden eller antal titler på disken.
- Afhængigt af diskens tilstand, optagelse eller dvd-udstyret afspilles den muligvis ikke jævnt. Dette gælder også, selvom den er afsluttet.
- Optageren kan muligvis ikke afslutte disken, hvis den blev optaget på en anden optager.
- Hvis optagelsestiden er kort, kan disken muligvis ikke afspilles på nogle DVD-afspillere.

- 1 **Ilæg en disk.**
- 2 **Indstil AMP/DVD-vælgeren til DVD, og tryk derefter på SET UP for at aktivere installationsmenuen.**
- 3 **Vælg  [Disc Info], og tryk derefter på .**
- 4 **Vælg [Finalize], og tryk derefter på .**

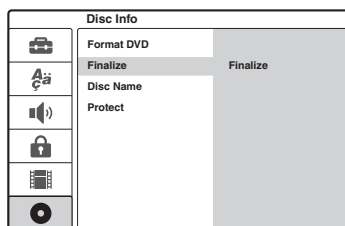

- 5 **Vælg [Finalize], og tryk derefter på ENTER.**
Du bliver bedt om at bekræfte.
- 6 **Vælg [OK], og tryk derefter på ENTER.**
Optageren begynder at afslutte disken. Omtrentlig tilbageværende tid til færdigbehandling vises på skærmen. Nogle diske kræver muligvis mere tid end det angivne.
- 7 **Tryk på ENTER, når [OK] vises.**

Før optagelse

Før du starter optagelsen...

- Denne optager kan optage på forskellige disks. Vælg den ønskede disktype (side 8).
- Brug titellisten til at kontrollere diskens tilgængelige optagetid (side 33). På DVD+RW'er og DVD-RW'er kan du slette titler for at frigøre diskplads (side 63).

💡 Tip!

- En DVD+RW eller DVD+R kan indeholde op til 49 titler. Andre disks, der understøtter optagelse, kan indeholde 99 titler.
- Når du bruger en DVD+RW, kan du overskrive en tidligere optagetitel (side 49).
- Du kan vælge det billedformat, der skal optages på en DVD-RW (VR-tilstand). Vælg [4:3] eller [16:9] for [Rec Aspect Ratio] under [Rec Setting] (side 84).

Optagetilstand

Denne optager har fire forskellige optagetilstande på samme måde som nogle videobåndoptagere understøtter optagelse i SP eller LP.

Vælg en optagetilstand i overensstemmelse med den ønskede tid og billedkvalitet. Hvis f.eks. billedkvaliteten har førsteprioritet, skal du vælge tilstanden High Quality (HQ). Hvis optagetiden har førsteprioritet, kan du vælge tilstanden Super Long Play (SLP).

Tryk flere gange på REC MODE for at skifte optagetilstand.

Bemærk, at optagetiden i nedenstående skema er vejledende.

Optagetilstand	Optagetid (i minutter)
HQ (høj kvalitet)	60
SP (standard)	↑ 120
EP	↓ 240
SLP (lang varighed)	360

Bemærk

- Nedenstående situationer kan medføre mindre unøjagtigheder i optagetiden.
 - Optagelse af et program med dårlig modtagelse, eller optagelse af et program eller en videokilde med lav billedkvalitet.
 - Optagelse på en disk, der allerede er redigeret.
 - Optagelse alene af et stillbillede eller af lyd.
- Den tilgængelige resterende optagetid er vejledende, og den faktiske tid kan variere.

Optagelse af stereo- og tosprogede programmer

Denne optager kan modtage og optage stereo- og tosprogede programmer, der er baseret på ZWEITON- eller NICAM-systemet.

Før du begynder at optage tosprogede programmer, skal du trykke flere gange på knappen  (lyd) for at vælge lydkanalen (Main+Sub, Main eller Sub). Den valgte kanal vises på tv-skærmen og anvendes på optagelsen. "Main+Sub" vælges automatisk i forbindelse med programmerede optagelser. Bemærk, at lydkanalen ikke kan ændres under optagelsen.

ZWEITON-systemet (tysk stereo)

Når der modtages et stereo- eller tosproget ZWEITON-baseret program, vises "ST" eller "BIL" på frontpaneldisplayet.

NICAM-systemet

Når der modtages et stereo- eller tosproget NICAM-baseret program, vises "NICAM" på frontpaneldisplayet.

Hvis du vil optage et NICAM-program, skal du sørge for at indstille [NICAM/Standard] i [Channel Settings] under [Settings] til On (standard). Hvis lyden er utydelig, når du lytter til NICAM-udsendelser, skal du indstille [NICAM/Standard] til Off (se afsnittet "[Channel Settings]" på side 76).

💡 Tip!

- Når disken afspilles på andet dvd-udstyr, kan du muligvis ikke skifte mellem main- og sub-lydene i tosprogede programmer. Vælg "Main" eller "Sub", før du starter optagelsen, hvis disken skal afspilles på andet dvd-udstyr.
- Du kan skifte lydkanal og vælge højtalerudgangen (side 90).

1 Tryk på **▲** (åbn/luk), og læg en disk til optagelse i diskskuffen.

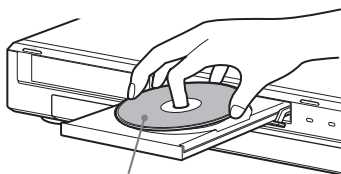

Mærkatsiden skal vende opad

2 Tryk på **▲** (åbn/luk) for at lukke diskskuffen.

Vent, indtil "LOADING" forsvinder fra frontpaneldisplayet.

Hvis du ønsker yderligere oplysninger om ilægelse og formatering af en ny disk, skal du se afsnittet "Ilægelse og formatering af en disk" (side 31).

3 Indstil AMP/DVD-vælgeren til DVD, og tryk derefter på **TIMER**.

Timer Standard							100 Min Free
PR	Date	Start	Stop	Mode	Repeat	PDC/VPS	
12	12/4 Tue	19:20	19:50	SP	Today	Off	

- Hvis menuen Timer List eller [ShowView] vises, skal du trykke flere gange på **TIMER** for at ændre visningen til [Timer Standard].

4 Tryk på **←/→** for at vælge et element, og tryk på **↑/↓** for at justere indstillingen.

[PR]: Gør det muligt at vælge programmets placering eller en indgangskilde.

[Date]: Gør det muligt at indstille en dato i op til en måned i forvejen.

[Start]: Gør det muligt at angive et starttidspunkt.

[Stop]: Gør det muligt at angive et sluttidspunkt.

[Mode]: Gør det muligt at vælge optagetilstand (side 41). Hvis du vælger [AT], kan du bruge funktionen Rec Mode Adjust. Se afsnittet "Justering af optagetilstand" på side 44.

[Repeat]: Gør det muligt at vælge en gentagelsesindstilling ([Today], [Mon-Fri] eller [Weekly]).

[PDC/VPS]: Gør det muligt at indstille PDC/VPS-funktionen. Se afsnittet "Om PDC/VPS-funktionen" nedenfor.

- Hvis du taster forkert, skal du vælge elementet og ændre indstillingen.

5 Tryk på **ENTER**.

Timer List (timerlisten) vises med den angivne timerindstilling.

Timer List						* : PDC/VPS
PR	Date	Start	Length	Mode	Check	
12	12/4 Tue	19:20	30	SP	Rec. OK	

Hvis du vil programmere en anden timerindstilling, skal du trykke på **TIMER** for at vende tilbage til menuen [Timer Standard] og gentage trin 4 og 5.

6 Tryk på **↶** **RETURN** for at deaktivere timerlisten.

7 Tryk på **DVD I/⏻** for at sætte optageren i standby.

Indikatoren **TIMER REC** lyser på frontpanelet, og optageren er klar til at optage.

Sådan stoppes optagelsen under en programmeret optagelse

Tryk på **■**. Bemærk, at der kan gå nogle få sekunder, før optagelsen stopper.

Om PDC/VPS-funktionen

Nogle sendesystemer sender PDC/VPS-signaler med tv-programmerne. Disse signaler sikrer, at programmerede optagelser udføres, uanset eventuelle forsinkelser i udsendelserne, start før tid eller afbrydelser af udsendelsen.

◆ Sådan bruges PDC/VPS-funktionen

Indstil [PDC/VPS] til [On] i trin 4 ovenfor. [*] vises på Timer List ud for [Start]-tidspunktet i timerindstillingen.

Når du aktiverer denne funktion, gennem søger optageren kanalen, før den programmerede optagelse starter. Hvis du ser tv, når søgningen starter, vises der en meddelelse på tv-skærmen. Hvis du vil se tv, skal du skifte til TV-tuneren.

Justering af optagetilstand

Hvis der ikke er tilstrækkelig diskplads til optagelsen, vælger optageren automatisk en optagetilstand, der optager hele programmet. Hvis du vil bruge denne funktion, skal du vælge [AT] som optagetilstand, og indstille [PDC/VPS] til [Off].

Hvis timerindstillingerne overlapper

Hvis timerindstillingerne overlapper, vises [Dup. Date] på Timer List. Hvis du ønsker yderligere oplysninger, skal du se afsnittet "Hvis timerindstillingerne overlapper" (side 46).

Sådan bekræftes, ændres eller annulleres en programmeret optagelse

Se afsnittet "Kontrol/ændring/annullering af timerindstillinger (Timer List)" (side 46).

Tip!

- Du kan afspille det optagne program ved at vælge programtitlen i menuen Title List.
- Optageren kan bruges, når timeren er indstillet. Du skal blot trykke på DVD I/⏻ for at tænde optageren. Tryk igen på DVD I/⏻ for at skifte til standby, før den programmerede optagelse starter.

Bemærk

- Kontroller, at uret er indstillet korrekt, før du programmerer en optagelse. I modsat fald udføres den programmerede optagelse ikke. Hvis du vil optage et satellitprogram, skal du tænde for satellittuneren og vælge det ønskede satellitprogram. Lad satellittuneren være tændt, indtil optageren er færdig med at optage.
- Optageren skal være i standby, før at den programmerede optagelse kan udføres.
- Du kan ikke programmere en optagelse, mens der optages et program, der har førstehedsprioritet. Dette gælder også, selvom timeren er indstillet.
- Du kan ikke programmere en optagelse, hvis optagelsen overlapper et program, der har førstehedsprioritet. Dette gælder også, selvom timeren er indstillet til at optage det samme daglige eller ugentlige program. [Dup. Date] vises for den overlappede indstilling på Timer List. Kontroller indstillingernes prioritering (side 46).
- Funktionen til justering af optagetilstand kan kun bruges med en programmeret optagelse, når PDC/VPS-funktionen indstillet til Off. Den kan ikke bruges med lynprogrammering (side 48).
- Begyndelsen af nogle optagelser kan ikke foretages, når du bruger PDC/VPS-funktionen.
- Hvis indikatoren TIMER REC blinker på frontpanelet, skal du kontrollere, at disken til optagelse er ilagt korrekt, og at der er nok optagetid på disken.

Optagelse af tv-programmer med ShowView-systemet

ShowView-systemet er en funktion, der gør det lettere at indstille timeren. Du skal blot indtaste det ShowView-nummer, der findes i tv-oversigten. Datoen, klokkeslættet og kanalen for det pågældende program indstilles automatisk. Kontroller, at kanalerne er indstillet korrekt i [Channel Settings] under [Settings] (side 76).

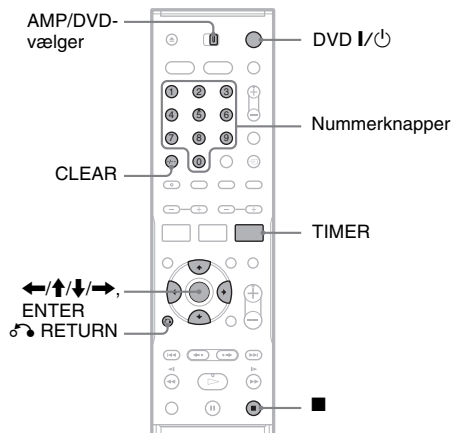

- 1 **Ilæg en disk til optagelse.**
- 2 **Indstil AMP/DVD-vælgeren til DVD, og tryk derefter to gange på TIMER.**

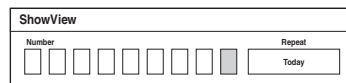

- Hvis menuen Timer List eller [Timer Standard] vises, skal du trykke flere gange på TIMER for at ændre visningen til [ShowView].
- 3 **Tryk på nummerknapperne for at indtaste ShowView-nummeret.**
 - Hvis du taster forkert, skal du trykke på CLEAR og indtaste det korrekte nummer.

4 Tryk på **→** for at gå til [Repeat], og tryk derefter på **↑/↓** for at vælge en gentagelsesindstilling.

Du kan vælge [Today], [Mon-Fri] eller [Weekly].

5 Tryk på **ENTER**.

Programplaceringen, datoen, start- og sluttidspunkterne, optagetilstanden, gentagelsesindstillingen og PDC/VPS-indstillingen (side 43) vises.

PR	Date	Start	Stop	Mode	Repeat	PDC/VPS
12	12/4 Tue	19:20	19:50	SP	Today	Off

Tryk på **←/→** for at vælge et element, og tryk derefter på **↑/↓** for eventuelt at ændre indstillingen.

6 Tryk på **ENTER**.

Timer List (timerlisten) vises med den angivne timerindstilling.

PR	Date	Start	Length	Mode	Check
12	12/4 Tue	19:20	30	SP	Rec. OK

Hvis du vil oprette en anden timerindstilling, skal du trykke på **TIMER** for at vende tilbage til menuen [ShowView] og gentage trin 3 til 6.

7 Tryk på **↶** **RETURN** for at deaktivere timerlisten.

8 Tryk på **DVD I/⏻** for at sætte optageren i standby.

Indikatoren **TIMER REC** lyser på frontpanelet, og optageren er klar til at optage.

Sådan stoppes optagelsen under en programmeret optagelse

Tryk på **■**. Bemærk, at der kan gå nogle få sekunder, før optagelsen stopper.

Hvis timerindstillingerne overlapper

Hvis timerindstillingerne overlapper, vises [Dup. Date] på Timer List. Yderligere oplysninger findes i afsnittet "Hvis timerindstillingerne overlapper" (side 46).

Sådan bekræftes, ændres eller annulleres en programmeret optagelse

Se afsnittet "Kontrol/ændring/annullering af timerindstillingen (Timer List)" (side 46).

🔧 Tip!

- Funktionen til justering af optagetilstand kan også bruges med denne timermetode (side 44).
- Optageren kan bruges, når timeren er indstillet. Du skal blot trykke på **DVD I/⏻** for at tænde optageren. Tryk igen på **DVD I/⏻** for at skifte til standby, før den programmerede optagelse starter.

Bemærk

- Kontroller, at uret er indstillet korrekt, før du programmerer en optagelse. I modsat fald udføres den programmerede optagelse ikke.
- Optageren skal være i standby, for at den programmerede optagelse kan udføres.
- Du kan ikke programmere en optagelse, mens der optages et program, der har førsteprioritet. Dette gælder også, selvom timeren er indstillet.
- Du kan ikke programmere en optagelse, hvis optagelsen overlapper et program, der har førsteprioritet. Dette gælder også, selvom timeren er indstillet til at optage det samme daglige eller ugentlige program. [Dup. Date] vises for den overlappede indstilling på Timer List. Kontroller indstillingernes prioritering (side 46).
- Begyndelsen af nogle optagelser kan ikke foretages, når du bruger PDC/VPS-funktionen.
- Hvis indikatoren **TIMER REC** blinker på frontpanelet, skal du kontrollere, at disken til optagelse er ilagt korrekt, og at der er nok optagetid på disken.

Kontrol/ændring/ annullering af timerindstillinger (Timer List)

+RW -RWVR -RWvideo +R -R

Du kan kontrollere, ændre eller annullere timerindstillinger i menuen Timer List.

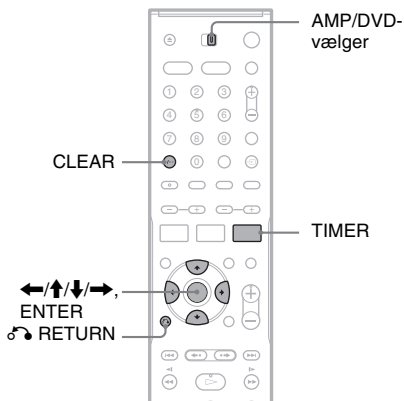

Ændring af timerindstillingerne

Timerlisten kan indeholde op til syv timerindstillinger. Du kan vælge en timerindstilling og ændre den, før optagelsen starter.

1 Indstil AMP/DVD-vælgeren til DVD, og tryk derefter flere gange på TIMER for at aktivere timerlisten.

Alle timerindstillingerne vises. Du kan kontrollere oplysninger, f.eks. optagedatoen, klokkeslæt, optagetilstand, osv.

Timer List						* : PDC/VPS
PR	Date	Start	Length	Mode	Check	
12	12/4 Tue	19:20	30	SP	Rec. OK	
12	13/4 Wed	20:00	30	SP	Dup. Date	
10	13/4 Wed	20:15	15	SP	Dup. Date	

- [Rec. OK] angiver, at den programmerede optagelse udføres som angivet. Hvis timerindstillingerne overlapper, vises [Dup. Date].
- [*] ud for [Start]-tidspunktet angiver, at [PDC/VPS] er indstillet til [On] (side 43).

2 Vælg en timerindstilling, og tryk derefter på ENTER.

Programplaceringen, datoen, start- og sluttidspunkterne, optagetilstanden, gentagelsesindstillingen og PDC/VPS-indstillingen for den valgte timerindstilling vises.

3 Tryk på ←/→ for at vælge et element, og tryk på ↑/↓ for at ændre indstillingen.

- Tryk på TIMER for at vende tilbage til timerlisten uden at ændre indstillinger.

4 Tryk på ENTER.

Oplysningerne for den valgte timerindstilling opdateres.

Annullering af timerindstillingerne

1 Efter trin 1 ovenfor skal du vælge en timerindstilling og trykke på CLEAR.

Du bliver bedt om at bekræfte.

2 Vælg [OK], og tryk derefter på ENTER.

Den valgte timerindstilling slettes fra Timer List.

- Hvis du vil fortryde sletningen, skal du vælge [Cancel] og trykke på ENTER i trin 2.

Sådan deaktiveres timerlisten

Tryk på ↵ RETURN.

Hvis timerindstillingerne overlapper

Hvis en timerindstilling overlapper en anden timerindstilling (dvs. [Dup. Date] vises på Timer List), har det program, der starter først, førsteprioritet, og optagelsen af det andet program starter først, når det første program er færdigt.

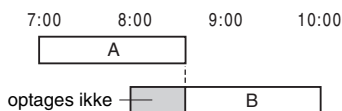

◆ Når optagelserne starter samtidigt

Det program, der er indstillet først, har førsteprioritet. I dette eksempel er timerindstilling A indstillet efter B, så den første del af timerindstilling A optages ikke.

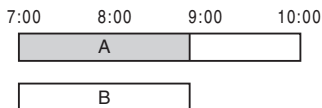

◆ Når afslutningen af én optagelse og starttidspunktet for en anden er det samme

Den første optagelse kan forsinke den anden optagelse.

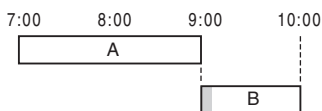

Bemærk

- Du kan ikke ændre timerindstillingen for den aktuelle optagelse under en igangværende optagelse.
- Når [PDC/VPS] er indstillet til [On] for en eller flere programmerede optagelser, kan starttidspunkterne ændres, hvis en udsendelse er forsinket eller starter tidligt.
- Du kan ikke programmere en optagelse, mens der optages et program, der har førsteprioritet. Dette gælder også, selvom timeren er indstillet.
- Du kan ikke programmere en optagelse, hvis optagelsen overlapper et program, der har førsteprioritet. Dette gælder også, selvom timeren er indstillet til at optage det samme daglige eller ugentlige program. [Dup. Date] vises for den overlappede indstilling på Timer List. Kontroller prioritetsrækkefølgen for indstillingerne.

Optagelse uden timeren

+RW -RWVR -RWVideo +R -R

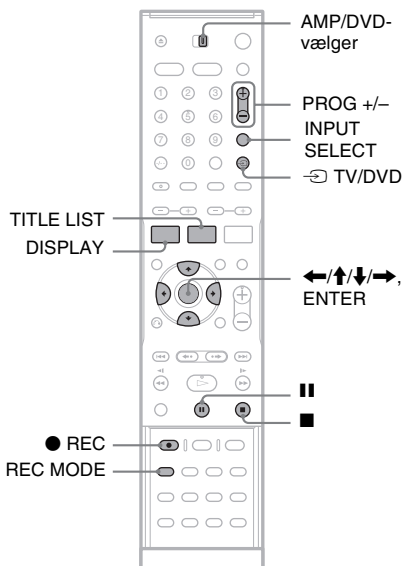

- 1 **Ilæg en disk til optagelse.**
- 2 **Tryk på PROG +/- eller INPUT SELECT for at vælge programplaceringen eller den ønskede indgangskilde.**
- 3 **Tryk flere gange på REC MODE for at vælge optagetilstanden.**

Hver gang du trykker på knappen, ændres visningen på tv-skærmen som følger:

HQ → SP → EP → SLP

Hvis du ønsker yderligere oplysninger om optagetilstanden, skal du se side 41.

- 4 **Tryk på ● REC.**

Optagelsen starter, og "●" (rød) vises på frontpaneldisplayet. Optagelsen fortsætter, indtil du stopper den, eller indtil disken er fuld.

Sådan stoppes optagelsen

Tryk på **■**. Bemærk, at der kan gå nogle få sekunder, før optagelsen stopper.

Sådan standses optagelsen midlertidigt

Tryk på **||**. Tryk på knappen igen for at genoptage optagelsen.

Sådan ses et tv-program under en igangværende optagelse

Hvis tv'et er sluttet til LINE 1-TV-stikket, kan du indstille tv'et til tv-indgangen med knappen **↶** TV/DVD og vælge det program, som du vil have at se. Hvis tv'et er sluttet til LINE 2 OUT- eller COMPONENT VIDEO OUT-stikkene, kan du indstille tv'et til tv-indgangen med knappen **↶** TV/DVD (side 100).

Tip!

Sluk for tv'et, hvis du ikke vil se tv under en igangværende optagelse. Når du bruger en dekoder, skal du lade den være tændt.

Bemærk

- Når du har trykket på **●** REC, kan der gå et øjeblik, inden optagelsen starter.
- Du kan ikke ændre optagetilstanden under optagelsen eller under en pause i optagelsen.
- Hvis der opstår et strømsvigt, kan det slette det program, som du optager.
- Du kan ikke se et PAY-TV/Canal Plus-program under en igangværende optagelse af et andet PAY-TV/Canal Plus-program.

Brug af funktionen til lynprogrammering

Optageren kan indstilles til at optage i intervaller på 10 minutter.

Tryk flere gange på **●** REC at indstille varigheden.

Optagelsen starter efter det første tryk. Lynprogrammeringen starter efter det andet tryk, og hver gang du trykker på knappen, forlænges optagetiden med 10 minutter inden for den tilgængelige diskplads.

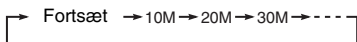

Den resterende optagetid vises et kort øjeblik på tv-skærmen.

Tidstælleren på frontpaneldisplayet skifter til 0:00 (eller når disken er fyldt), og optageren stopper optagelsen (slukkes).

Sådan kontrolleres lynprogrammering

Tryk en enkelt gang på **●** REC under en igangværende optagelse. Den resterende optagetid og andre oplysninger om optagelsen (programplacering, optagetilstand, osv.) vises et kort øjeblik på tv-skærmen.

Sådan annulleres eller stoppes en lynprogrammering

Hvis den normale optagetilstand skal gendannes for optageren, skal du trykke to gange på **●** REC under en igangværende optagelse. [Continue] vises et kort øjeblik på tv-skærmen. Tryk på **■** for at stoppe optagelsen. Bemærk, at der kan gå nogle få sekunder, før optagelsen stopper.

Sådan øges lynprogrammeringen

Tryk flere gange på **●** REC under en igangværende optagelse. Når optageren skifter til normal optagetilstand, forlænges optagetiden med 10 minutter (inden for den tilgængelige diskplads).

Kontrol af diskstatus under en igangværende optagelse

Du kan kontrollere oplysninger om optagelsen, f.eks. optagetid eller optagetilstand, osv.

Indstil AMP/DVD-vælgeren til DVD, og tryk på DISPLAY under en igangværende optagelse.

Oplysningerne om optagelsen vises på tv-skærmen.

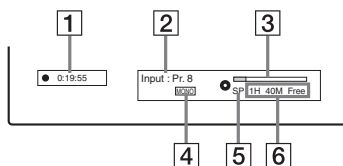

- 1 Forløbet optagetid
- 2 Programplacering eller indgangskilde
- 3 Statusbjælke for optagelse

- 4 Lydkanal
- 5 Optagetilstand
- 6 Tilgængelig optagetid på disken

Tryk på DISPLAY for at deaktivere visningen.

Tip!

Under en igangværende optagelse kan du kontrollere optagetiden og andre oplysninger, f.eks. disktype/format, titel/kapitelnummer, osv., på frontpaneldisplayet (side 114).

Oprettelse af kapitler i en titel

Optageren opdeler automatisk en optagelse (en titel) i kapitler ved at indsætte kapitelmærker med 5-, 10- eller 15-minutters intervaller under optagelsen. Vælg intervallet, [5Min], [10Min] eller [15Min] for [Auto Chapter] under [Rec Setting] (side 84).

Tip!

Du kan oprette kapitler manuelt, når du afspiller en DVD+RW, DVD-RW (VR-tilstand) eller DVD+R (side 68).

Overskrivning af en optagetitel

+RW

Brug Title List til at oprette en ny optagelse, der overskriver en tidligere titel på disken. Hvis du ønsker yderligere oplysninger om Title List, skal du se side 33.

- 1 Ilæg en DVD+RW.
- 2 Indstil AMP/DVD-vælgeren til DVD.
- 3 Tryk på PROG +/- eller INPUT SELECT for at vælge en programplacering eller en indgangskilde.
- 4 Tryk på TITLE LIST for at aktivere Title List.
- 5 Tryk på ←/↑/↓/→ for at vælge den titel, du vil overskrive.
- 6 Tryk på ● REC.
Optagelsen starter.

Sådan stoppes optagelsen

Tryk på ■. Bemærk, at der kan gå nogle få sekunder, før optagelsen stopper.

Tip!

Hvis du sletter en titel på en DVD+RW, vises den på Title List som [Erased title]. Dette øger imidlertid ikke den resterende tid på disken. Vælg [Erased title] på Title List for at overskrive den med en ny optagelse (side 65).

Bemærk

- En beskyttet titel kan ikke overskrives (side 66).
- Hvis den valgte titel er kortere end den nye optagelse eller varer under ti sekunder, overskriver optageren automatisk den næste titel på Title List. Hvis du vil forhindre, at en titel skal overskrives, skal du beskytte titlen (side 66).

Optagelse fra tilsluttet udstyr

+RW **-RW/VR** **-RW_{video}** **+R** **-R**

Du kan optage fra en tilsluttet videobåndoptager eller lignende enhed. Yderligere oplysninger om tilslutning af en videobåndoptager eller lignende enhed findes i afsnittet "Tilslutning af en videobåndoptager eller lignende enhed" (side 24). Brug DV IN-stikket på frontpanelet, hvis udstyret har et DV-udgangsstik (i.LINK-stik).

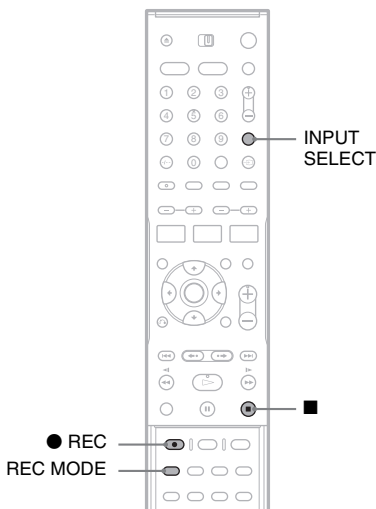

- 1 **Ilæg en disk til optagelse.**
- 2 **Tryk på INPUT SELECT for at vælge en indgangskilde i overensstemmelse med din tilslutning.**

Frontpaneldisplayet ændres som følger:

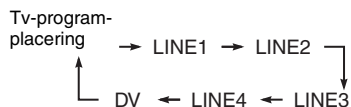

- 3 **Tryk flere gange på REC MODE for at vælge optagetilstanden.**

Optagetilstanden ændres som følger:

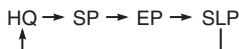

- 4 **Sæt det bånd, der skal optages fra, i det tilsluttede udstyr, og sæt afspilningen på pause.**

- 5 **Tryk på ● REC på denne optager samtidig med, at du trykker på pause- eller play-knappen på det tilsluttede udstyr.**

Optagelsen starter.

Tryk på ■ på optageren for at stoppe optagelsen.

Hvis du tilslutter et digitalt videokamera med et DV IN-stik

Yderligere oplysninger om optagelse fra DV IN-stikket findes i afsnittet "DV Dubbing" (side 71).

Bemærk

- Når du optager et billede fra et videospil, er skærbilledet muligvis utydeligt.
- Et program, der indeholder kopibeskyttelses-signalet Copy-Never, kan ikke optages. Optageren stopper automatisk optagelsen efter nogle få sekunder.

Afspilning af dvd'er og video-cd'er

+RW -RWVR -RW_{video} +R -R DVD
VCD

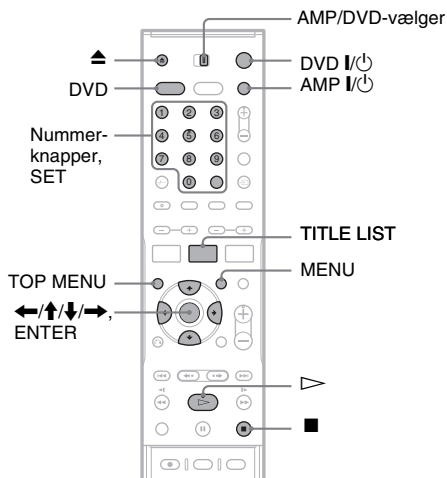

1 Tænd tv'et, og indstil det til videoindgang.

2 Tryk på AMP I/II for at aktivere højttalersystemet.

Hvis "FM" eller "AM" vises på centerenhedens display, skal du trykke på DVD på fjernbetjeningen for at få vist "DVD".

3 Tryk på ▲ (åbn/luk), og læg en disk i diskskuffen.

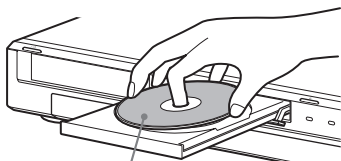

Afspilningssiden skal vende nedad

4 Tryk på ▲ (åbn/luk) for at lukke diskskuffen.

Tryk på ▷, hvis du har ilagt en dvd-video eller video-cd. Afspilningen starter automatisk, afhængigt af disken.

5 Indstil AMP/DVD-vælgeren til DVD, og tryk derefter på TITLE LIST.

Yderligere oplysninger om titellisten findes i afsnittet se afsnittet "Visning af det optagne tv-program (Title List)" (side 33).

Eksempel: DVD-RW (VR-tilstand)

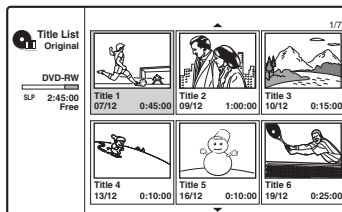

6 Vælg en titel, og tryk derefter på ENTER.

Undermenuen vises.

7 Vælg [Play], og tryk derefter på ENTER.

Afspilningen starter fra den valgte titel på disken.

Sådan vælges et kapitel fra kapitellisten (kun DVD+RW, DVD-RW (VR-tilstand) og DVD+R)

1 Vælg [Chapter List] i undermenuen i trin 7 ovenfor.

Kapitellisten for den valgte titel vises. Hvis du ønsker yderligere oplysninger om kapitellisten, skal du se side 34.

2 Vælg kapitlet, og tryk derefter på ENTER.

3 Vælg [Play] i undermenuen, og tryk derefter på ENTER.

Afspilningen starter fra det valgte kapitel.

Sådan bruges dvd'ens menu

Når du afspiller en dvd-video eller en afsluttet DVD+RW, DVD-RW (Video-tilstand), DVD+R eller DVD-R, kan du få vist dvd'ens menu ved at trykke på TOP MENU eller MENU.

Sådan afspilles video-cd'er med PBC-funktioner

PBC (Playback Control – afspilningskontrol) gør det muligt at afspille video-cd'er interaktivt ved hjælp af menuen på tv-skærmen. Menuen vises, når du begynder at afspille en video-cd med PBC-funktioner.

Vælg et element med nummerknapperne, og tryk derefter på ENTER. Følg derefter anvisningerne i menuen (tryk på \triangleright , når "Press SELECT" vises).

Sådan spares der strøm i standby

Tryk på AMP I/U og/eller DVD I/U , mens systemet tændes. Tryk en enkelt gang på knappen for at annullere standby.

Sådan stoppes afspilningen

Tryk på \blacksquare .

Sådan genoptages afspilningen fra det punkt, hvor du stoppede disken (genoptag afspilning)

Optageren gemmer det punkt, hvor du stoppede disken, selvom disken fjernes, og optageren slukkes.

Tryk en enkelt gang på \blacksquare for at stoppe afspilningen. Næste gang du afspiller disken, genoptages afspilningen fra det punkt, hvor du stoppede disken.

Tryk to gange på \blacksquare for at starte fra begyndelsen. Afspilningen starter fra begyndelsen af titlen/sporet/sekvensen.

Punktet, hvor du stoppede afspilningen, slettes, når:

- Du afspiller en anden titel.
- Du redigerer titlen efter at have stoppet afspilningen.
- Du ændrer indstillingerne på optageren.
- Du laver en optagelse.

Sådan begrænses afspilningen af dvd'er (Børnesikring)

Hvis du afspiller en dvd med begrænsning, vises meddelelsen [Playback limited by Parental Control.], og der vises en skærm, hvor du skal indtaste din adgangskode.

- 1 Indtast din firecifrede adgangskode med nummerknapperne.
- 2 Tryk på SET for at vælge [OK]. Optageren starter afspilningen.

Yderligere oplysninger om registrering og ændring af adgangskoden findes i afsnittet "Børnesikringsindstillinger" (side 83).

Tip!

- Indstil [PBC] til [Off] under [Settings] (side 80) for at afspille uden PBC-funktioner. Video-cd'er kan kun afspilles kontinuerligt.
- Du kan også bruge knappen \triangleright i trin 7 side 51 til at starte afspilningen.

- Vælg [Full Play] i trin 7 side 51 for at afspille en titel, der indeholder skjulte kapitler, på en DVD+RW eller DVD+R. Hvis du ønsker yderligere oplysninger om skjulte kapitler, skal du se side 68.

Afspilningsindstillinger

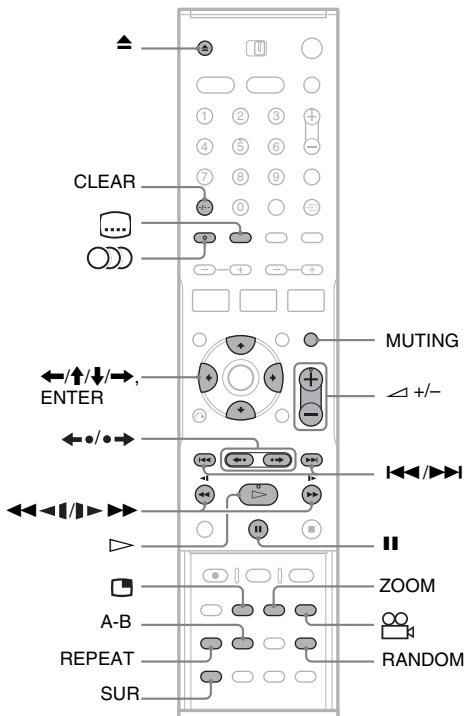

Knapper	Betjening	Disks
▲ (åbn/luk)	Tryk på denne knap for at stoppe afspilningen og åbne diskskuffen.	Alle disks
(pause)	Tryk på denne knap for at standse afspilningen midlertidigt.	Alle disks
◀◀ (forrige)/ ▶▶ (næste)	Tryk på denne knap for at gå til begyndelsen af forrige/næste titel/kapitel/sekvens/spor.	Alle disks
◀◀◀/▶▶▶ (hurtig tilbagespoling/ hurtig fremadspoling)	<p>Tryk flere gange på disse knapper for at spole disken hurtigt tilbage/fremad under afspilningen. Søgehastigheden ændres som følger:</p> <p>hurtig tilbagespoling hurtig fremadspoling</p> <p>FR1 ← → FF1</p> <p>FR2 ←← →→ FF2</p> <p>FR3 ←←← →→→ FF3</p> <p>FR4*¹ ←←←← →→→→ FF4*¹</p>	Alle disks * ¹ FR4 og FF4 er ikke tilgængelige ved afspilning af video-cd'er.

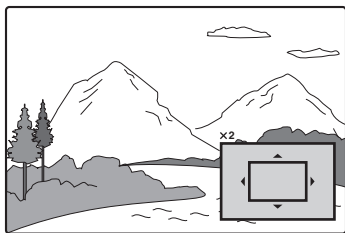

Brug **←/↑/↓/→** til at flytte billedet.
Tryk på **CLEAR** for at genoptage normal afspilning.

Bemærk

Ikke alle disks understøtter brug af zoom.

Sådan gentages afspilningen

Tryk flere gange på **REPEAT** for at vælge det element, der skal gentages.

[Chapter]: Gentager det aktuelle kapitel (kun DVD).

[Title]: Gentager den aktuelle titel (kun DVD).

[Track]: Gentager det aktuelle spor (kun video-cd).

[All]: Gentager alle spor på disken (kun video-cd).

[Off]: Gentager ikke afspilningen.

Bemærk

- Indstil [PBC] til [Off] under [Settings] (side 80) under afspilning af en video-cd med PBC-funktioner.
- Gentag afspilning annulleres, hvis du trykker på **◀◀/▶▶** (forrige/næste), **■** (stop) eller **◀•** (hurtig afspilning), mens afspilningen gentages.

Sådan gentages en bestemt del (A-B)

Du kan afspille en bestemt del af en titel, et kapitel eller et spor flere gange.

- 1 Start en afspilning, og find det ønskede startpunkt (punkt A) for den del, der skal gentages, og tryk derefter på A-B.
[A-] vises på tv-skærmen.
- 2 Tryk igen på A-B, når du finder slutpunktet (punkt B).
[A-B] vises, og optageren gentager den angivne del.
Tryk på A-B for at vælge [Off] for at skifte til normal afspilning.

Bemærk

Ikke alle Super VCD'er understøtter gentagelse af A-B.

Sådan afspilles i vilkårlig rækkefølge (kun video-cd eller karaoke-dvd)

Tryk på **RANDOM** under afspilningen.

[RANDOM] vises på tv-skærmen.

Tryk igen på **RANDOM** for at vende tilbage til normal afspilning.

Tip!

Tryk på **◀◀/▶▶** for at afspille en anden titel i vilkårlig rækkefølge.

Bemærk

Indstil [PBC] til [Off] under [Settings] (side 80) under afspilning af en video-cd med PBC-funktioner.

Sådan vises et tv-program i et andet vindue under afspilning (billede-i-billede)

Du kan få vist et tv-program i et andet vindue under afspilningen af en disk.

Tryk på **□** (billede-i-billede) under afspilningen for at aktivere et vindue på tv-skærmen.

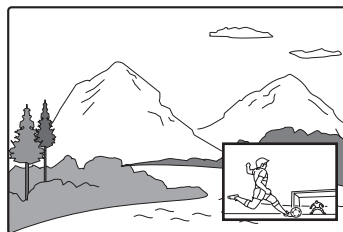

Tryk på **PROG +/-** eller **INPUT SELECT** for at ændre programplaceringen eller indgangskilden for vinduet.

Tryk på **◀/▶** for at ændre vinduets placering.

Hver gang du trykker på knappen, flyttes vinduet med eller mod uret.

Tryk igen på **□** for at deaktivere vinduet.

Tip!

Hvis du ser tv med fuld skærmvisning, skal du trykke på **■** for at stoppe afspilningen.

Bemærkninger om optagerens surroundfunktion

- Knappen **SUR** på fjernbetjeningen kan kun bruges til udgangsstikkene for **LINE 1 - TV**, **LINE 2 OUT (AUDIO L/R)** og **LINE 3/DECODER**. Hvis du ønsker yderligere oplysninger om højttalersystemets surroundeffekter, skal du se side 86.
- Funktionen understøttes ikke af alle disks.

- Når du aktiverer denne funktion, skal du deaktivere surroundindstillingerne for det tilsluttede tv eller den tilsluttede forstærker (modtager).
- Kontroller, at lyttepositionen er placeret mellem højttalerne, og at der er lige stor afstand til højttalerne, og at højttalerne er placeret i ens omgivelser.

Bemærkning om afspilning af DTS-lydspor på en cd

Når du afspiller DTS-kodede cd'er, høres der meget støj fra stereostikkene (LINE-udgang). Træf de nødvendige foranstaltninger for at undgå at beskadige lydsystemet, når optagerens stereostik (LINE-udgang) er sluttet til et forstærkersystem. Det medfølgende højttalersystem skal være sluttet til optagerens optiske digitalstik, for at du kan afspille med DTS Digital Surround™-afspilning.

Bemærkninger om afspilning af dvd'er med et DTS-lydspor

DTS-lydsignaler sendes kun via DIGITAL OUT-stikket.

Når du afspiller en dvd med DTS-lydspor, skal du indstille [DTS] til [On] under [Audio] (side 81).

Søgning efter en titel/et kapitel/et spor, osv.



Du kan søge efter en dvd ud fra titel eller kapitel, og søge på en video-cd ud fra spor. Titler og spor tildeles særskilte numre på disken, og du kan derfor vælge titlen eller kapitlet ved at indtaste nummeret. Du kan også søge efter en sekvens ved hjælp af tidskoden.

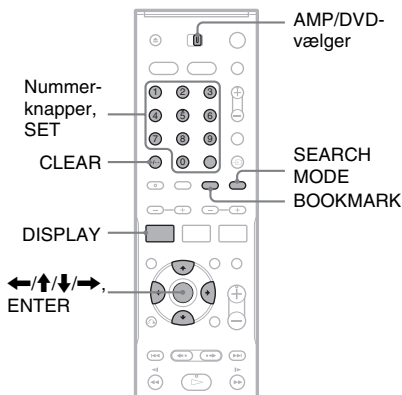

- 1** Indstil AMP/DVD-vælgeren til DVD, og tryk derefter på DISPLAY under en afspilning. Skærmbilledet åbnes.

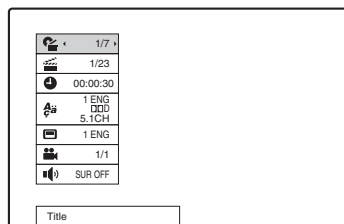

- 2** Vælg et søgeelement, og tryk derefter på ENTER.

- Titel (for dvd'er)
- Kapitel (for dvd'er)
- Spor (for video-cd'er med PBC-funktionen slået fra)
- Tid (søger efter startpunktet for den indtastede tidskode)

3 Tryk på nummerknapperne for at vælge det ønskede nummer på titlen, kapitlet, tidskoden, osv.

Eksempel: Tidssøgning

Hvis du vil finde den sekvens, der afspilles efter 2 timer, 10 minutter og 20 sekunder, skal du indtaste "21020" og trykke på SET.

Hvis du taster forkert, skal du trykke på CLEAR for at slette nummeret, og indtaste et nyt nummer.

Optageren starter afspilningen fra det valgte nummer eller den valgte sekvens.

Tip!

Du kan også søge efter et element med \leftarrow/\rightarrow i trin 3 ovenfor. Tryk på ENTER for at starte afspilningen.

Oprettelse af et bogmærke for en foretrukken sekvens

Du kan få optageren til at gemme bestemte dele af disken i hukommelsen, så de kan afspilles senere, når du ønsker det. Du kan oprette op til ni bogmærker.

Sådan oprettes et bogmærke

Tryk på BOOKMARK under afspilningen, når du finder en sekvens, der skal oprettes bogmærke for. Bogmærkets nummer vises på tv-skærmen.

Sådan søges efter en sekvens, der er oprettet bogmærke for

- 1 Tryk på SEARCH MODE.
Skærmen til søgning efter bogmærker vises.

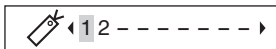

- 2 Tryk på \leftarrow/\rightarrow eller nummerknapperne for at vælge bogmærkets nummer.
Afspilningen starter fra den valgte sekvens med bogmærke.
- 3 Tryk på SEARCH MODE for at deaktivere visningen.

Sådan slettes et bogmærke

- 1 Tryk på SEARCH MODE for at aktivere skærmen til søgning efter bogmærker.
- 2 Tryk på \leftarrow/\rightarrow eller nummerknapperne for at vælge nummeret på det bogmærke, som du vil slette, og tryk derefter på CLEAR.

Afspilning af musik-cd'er og MP3-lydspor

CD DATA CD

Optageren kan afspille MP3-lydspor på data-cd'er (cd-rom'er/cd-r'er/cd-rw'er). Yderligere oplysninger om MP3-lydspor findes i afsnittet "Om MP3-lydspor" (side 61).

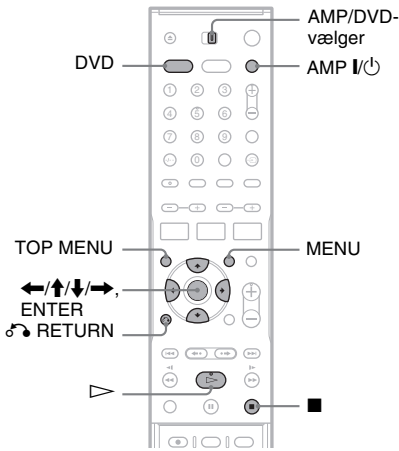

1 Tryk på AMP I/O for at aktivere højttalersystemet.

Hvis "FM" eller "AM" vises på centerenhedens display, skal du trykke på DVD for at få vist "DVD".

- Når du bruger den listemenu, der vises på tv-skærmen, skal du tænde tv'et og indstille det til videoindgang. Du kan dermed lettere vælge et spor på listen.

2 Ilæg en disk.

Listemenen vises på tv-skærmen. Eksempel: Data-cd'er

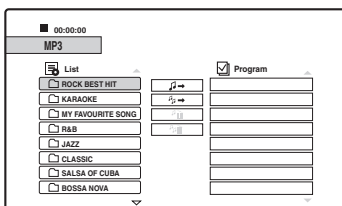

Afspilningen starter automatisk, afhængigt af disken. Vælg et spor, og gå til trin 3.

3 Indstil AMP/DVD-vælgeren til DVD, vælg et album, og tryk derefter på ENTER.

Listen over spor på albummet vises.

Hvis du vil tilbage til listen over album, skal du vælge [EXIT] og trykke på ENTER.

4 Vælg et spor, og tryk derefter på > eller ENTER.

Afspilningen starter fra det valgte spor.

Sådan stoppes afspilningen

Tryk på ■.

Næste gang du starter afspilningen, genoptages afspilningen fra det punkt, hvor du stoppede sporet.

Tryk to gange på ■ for at afspille fra begyndelsen af disken/sporet.

Bemærkning om afspilning af DTS-lydspor på en cd

Når du afspiller DTS-kodede cd'er, høres der meget støj fra stereostikkene (LINE-udgang).

Træf de nødvendige foranstaltninger for at undgå at beskadige lydsystemet, når optagerens stereostik (LINE-udgang) er sluttet til et forstærkersystem. Det medfølgende højttalersystem skal være sluttet til optagerens optiske digitalstik, for at du kan afspille med DTS Digital Surround™-afspilning.

Tip!

- Vælg et spornummer på en cd ved at trykke på nummerknapperne i trin 3 ovenfor.
- Tryk på ↑/↓ for at gå til næste/forrige side af listen.
- Hvis du trykker på RETURN, stopper afspilningen, og listemenen vises. Tryk på MENU for at aktivere listemenen igen.
- Du kan skifte mellem listerne, når disken indeholder både MP3-lydspor og JPEG-billedfiler. Tryk på TOP MENU, tryk derefter på ←/→ for at vælge [MP3] eller [JPEG] øverst i menuen. Tryk på ENTER.

Afspilningsindstillinger

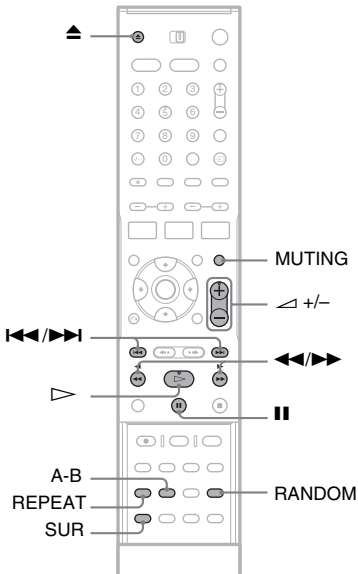

Knapper	Betjening
▲ (åbn/luk)	Tryk på denne knap for at stoppe afspilningen og åbne diskskuffen.
▬▬ (pause)	Tryk på denne knap for at standse afspilningen midlertidigt.
◀◀/▶▶ (forrige/næste)	Tryk på disse knapper for at gå til begyndelsen af forrige/næste spor.
◀◀/▶▶ (hurtig tilbagespoling/hurtig fremadspoling) (ikke tilgængelig ved afspilning af data-cd'er)	Tryk flere gange på disse knapper for at spole disken hurtigt tilbage/fremad under afspilningen. Søgehastigheden ændres som følger: <div style="text-align: center;"> hurtig hurtig tilbagespoling fremadspoling FR1 ← → FF1 FR2 ← ← → → FF2 FR3 ← ← ← → → → FF3 </div>

Knapper	Betjening
SUR (Surround)	Tryk på denne knap under afspilningen for at så surroundeffekten til ([SUR ON]) eller fra. Surround gør det muligt at opnå virtuelle surroundsoundeffekter fra højre og venstre fronthøjttalere. Denne funktion er til udstyr, der er sluttet til LINE-udgangsstikkene. Se bemærkningerne om surroundeffekt på side 55.
MUTING	Tryk på denne knap for at fjerne lyden, når du bruger højttalersystemet. Tryk på MUTING igen, eller tryk på ▲ + for at gendanne lyden.
RANDOM	Tryk på denne knap for at afspille spor i vilkårlig rækkefølge. [Random] vises.
REPEAT	Tryk flere gange på denne knap under afspilningen for at vælge det element, der skal gentages. [TRACK]: Gentager det aktuelle spor. [ALL]: Gentager alle spor på disken (cd) eller albummet (data-cd).
A-B (gentag A-B)	Tryk på denne knap under afspilningen for at vælge en bestemt del, der skal gentages. Tryk på A-B for at finde startpunktet (punkt A) for den ønskede del. [A] vises. Tryk igen på A-B for at gå til slutpunktet (punkt B). [A-B] vises.

Tryk på ▷ for at genoptage normal afspilning. Hvis du vil annullere funktionen til vilkårlig afspilning, gentagelse eller gentag A-B, skal du trykke på knappen igen for at deaktivere indikatoren.

Oprettelse af dit eget program (programafspilning)

Du kan afspille indholdet af en disk i den rækkefølge, du ønsker det, ved at arrangere rækkefølgen af sporene på disken. Der kan programmeres op til 99 spor for cd'er og 256 spor for data-cd'er. Programmet slettes, når disken fjernes.

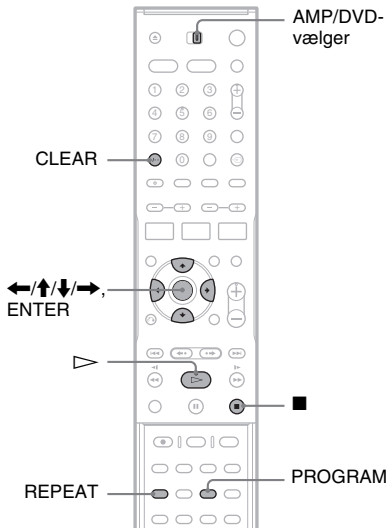

1 Ilæg en disk.

Listemenyen vises.
Eksempel: Data-cd'er

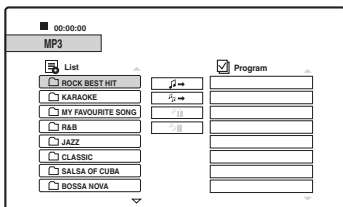

Gå til trin 3 for at vælge et spor på en musik-cd.

- 2 Indstil AMP/DVD-vælgeren til DVD, vælg et album, og tryk derefter på ENTER.
- 3 Vælg det spor, du vil programmere.
- 4 Tryk på PROGRAM, eller tryk på \rightarrow for at vælge [\rightarrow] (program), og tryk derefter på ENTER.

Det valgte spor vises på listen [Program].

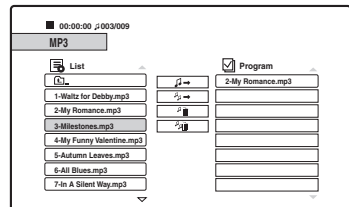

5 Gentag trin 2 og 4 for at føje flere spor til listen.

Hvis du vil tilføje alle sporene på disken, skal du vælge [\rightarrow] (programmer alle) og trykke på ENTER.

6 Vælg det spor, som du vil starte med at afspille, på listen [Program].

7 Tryk på \triangleright eller ENTER for at starte programafspilningen.

Sporene på listen afspilles i den programmerede rækkefølge. Afspilningen stopper, når alle sporene på listen er afspillet.

Sådan slettes et spor fra listen [Program]

- 1 Vælg sporet på listen [Program].
- 2 Tryk på CLEAR, eller vælg [\rightarrow] (slet), og tryk på ENTER.
Hvis du vil slette alle sporene på listen, skal du vælge [\rightarrow] (slet alle) og trykke på ENTER.

Sådan gentages programmet

Tryk på REPEAT under programafspilningen for at vælge det element, der skal gentages.
[TRACK]: Gentager det aktuelle spor.
[ALL]: Gentager alle spor på listen.
No display: Gentager ikke afspilningen.

Sådan stoppes afspilningen under programmeret afspilning

Tryk på \blacksquare .

Om MP3-lydspor

MP3 er en teknologi til lydkomprimering, der overholder visse ISO/MPEG-bestemmelser. Du kan afspille data-cd'er (cd-rom'er/cd-r'er/cd-rw'er), der er optaget i MP3-format (MPEG1 Audio Layer 3). Diskene skal imidlertid være optaget i henhold til ISO9660 niveau 1, niveau 2 eller Joliet-formatet, for at optageren kan genkende sporene. Du kan også afspille disks, der er optaget i Multi Session. Yderligere oplysninger om optageformatet findes i vejledningen til cd-r/cd-rw-drevene og optagesoftwaren (ekstraudstyr).

Tip!

- Afspilningen stopper, når alle MP3-lydsporene på albummet er afspillet.
- Da det tager længere tid at starte afspilning af en disk med mange træer, bør du kun oprette album med to træer.

Bemærk

- Data-cd'er, der er oprettet i formatet Packet Write, kan muligvis ikke afspilles af optageren.
- Optageren afspiller alle data med filtypenavnet "MP3", selvom de ikke er i MP3-format. Afspilning af disse data kan generere en høj lyd, der kan beskadige højttalersystemet.
- Optageren understøtter ikke lydspor i formatet MP3PRO.
- Optageren kan i alt genkende op til 999 album og spor på en data-cd. Optageren genkender muligvis ikke nogle disks. Det afhænger af den optageenhed, der er brugt til optagelsen eller diskens tilstand.
- Optageren kan afspille MP3-lydspor, der er optaget med følgende samplingfrekvenser: 32 kHz, 44,1 kHz, 48 kHz.
- Navne på album og spor kan kun indeholde bogstaver og tal.
- ID3-koder kan ikke vises.

Afspilning af JPEG-billedfiler

DATA CD

Du kan afspille JPEG-billedfiler på data-cd'er (cd-r'er/cd-rw'er). Yderligere oplysninger om JPEG-billedfiler findes i afsnittet "Om JPEG-billedfiler" (side 62).

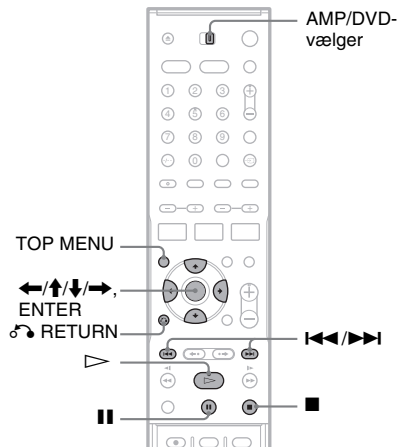

1 Ilæg en data-cd.

Listemenuen vises på tv-skærmen.

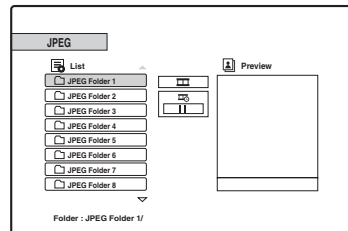



Du kan skifte mellem listerne, når disken indeholder både MP3-lydspor og JPEG-billedfiler. Tryk på TOP MENU. Tryk på ←/→ for at vælge [JPEG] øverst i menuen, og tryk derefter på ENTER.

2 Indstil AMP/DVD-vælgeren til DVD, vælg en mappe, og tryk derefter på ENTER.

Listen over filer i mappen vises. Hvis du vil tilbage til listen over mapper, skal du vælge [] og trykke på ENTER.

3 Vælg den fil, du vil have vist.

Det valgte billede vises i eksempelvinduet.

- Vals du vælger en anden hastighed for diasshow () end [] (fra), starter diasshowet fra den valgte fil. Se afsnittet "Diasshow" nedenfor.

4 Tryk på eller ENTER.

Det valgte billede vises i fuld skærmvisning.

Sådan roteres et billede

Tryk på , mens billedet vises. Hver gang du trykker på knappen, roteres billedet 90 grader med eller mod uret.



Sådan vises forrige eller næste billede

Tryk på  eller .

Sådan skiftes til listemenuen

Tryk på .

Tip!

- Tryk på  for at gå til næste/forrige side af listen.
- Tryk på  RETURN flere gange for at deaktivere listemenuen. Tryk på MENU for at aktivere listemenuen.

Diasshow

JPEG-billedfiler på en data-cd kan afspilles efter hinanden som et diasshow.

1 Vælg den mappe, du vil have vist, og tryk derefter på ENTER.

2 Tryk på for at vælge [] (diasshow).

3 Tryk på for at vælge [] (afspilningshastighed).

4 Tryk på for at vælge en afspilningshastighed >>> (hurtig), >> (normal) eller > (langsom), og tryk derefter på ENTER.

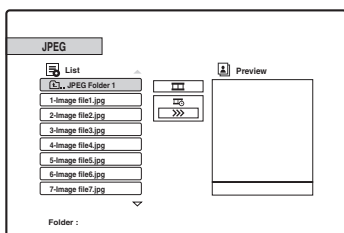

5 Vælg en fil, og tryk derefter på eller ENTER.

Diasshowet starter fra den valgte billedfil.

Tryk på  for at standse afspilningen midlertidigt.

Tryk på  eller  RETURN for at stoppe diasshowet og vende tilbage til listemenuen.

Om JPEG-billedfiler

JPEG er en billedkomprimeringsteknologi.

Du kan afspille data-cd'er (cd-rom'er/cd-r'er/cd-rw'er), der er optaget i JPEG-format. Diskene skal imidlertid være optaget i henhold til ISO9660 niveau 1, niveau 2 eller Joliet-formatet, for at optageren kan genkende filerne.

Du kan også afspille disks, der er optaget i Multi Session. Yderligere oplysninger om optageformatet findes i vejledningen til cd-r/cd-rw-drevne og i optageprogrammerne (ekstraudstyr).

Tip!

- Hvis du indsætter tal (01, 02, 03, osv.) foran filerne, afspilles filerne i denne rækkefølge.
- Da det tager længere tid at starte afspilning af en disk med mange træer, bør du kun oprette mapper med to træer.

Bemærk

- Optageren kan kun afspille filer med filtypenavnet ".JPG".
- Optageren kan genkende op til 999 mapper og filer på en disk. Optageren genkender muligvis ikke nogle disks. Det afhænger af den optageenhed, der blev brugt til optagelsen eller diskens tilstand.
- Afhængigt af disken eller størrelsen på billedfilerne, kan der gå et stykke tid, før afspilningen starter.
- Den billedstørrelse, som optageren kan vise, er begrænset til 8192 × 7680 pixel.
- Progressive og lossless-komprimerede JPEG-billedfiler understøttes ikke.

Før redigering

Denne optager indeholder forskellige redigeringsindstillinger for forskellige disk- og titeltyper. Før du redigerer, skal du kontrollere typerne og vælge en tilgængelig indstilling.

Bemærk

- Du kan miste redigeret indhold, hvis du fjerner disken under redigeringen.
- Du skal udføre en redigering og optagelse, før disken afsluttes. En afsluttet disk kan ikke redigeres eller bruges til optagelse.
- Hvis der vises en meddelelse, der angiver, at diskens kontroloplysninger er fyldt, skal du slette unødvendige titler.

Redigering af titler/originaltitler i Video-tilstand

+RW -RWVR -RW_{Video} +R -R

Ved titler i Video-tilstand på DVD+RW'er/DVD-RW'er (Video-tilstand)/DVD+R'er/ DVD-R'er og originale titler på DVD-RW'er (VR-tilstand), redigerer optageren faktiske optagelser på disken. Du kan ikke fortryde eventuelle redigeringer, du foretager, og det originale indhold går derfor tabt.

Tip!

Når du bruger en DVD-RW (VR-tilstand), kan du beholde det originale indhold ved at redigere en afspilningsliste (se afsnittet "Redigering af afspilningslistetitler" nedenfor).

Sådan frigøres diskplads (kun DVD+RW/DVD-RW (VR-tilstand)/DVD-RW (Video-tilstand))

Du kan udnytte diskkapaciteten ved at slette titler eller originaler i Video-tilstand. Effekten afhænger af disktypen og titlens placering (se nedenfor).

Disktype	Sådan frigøres diskplads
DVD+RW	Gør det muligt at slette den sidste titel på disken. Du kan slette og overskrive titler undtagen den sidste. Kapacitetsforøgelsen vises dog ikke. Slettede titler vises som slettede i menuen Title List.
DVD-RW (VR-tilstand)	Gør det muligt at slette originale titler, hvor som helst på disken.
DVD-RW (Video-tilstand)	Gør det muligt at slette den sidste titel på disken.
DVD+R/ DVD-R	Der kan ikke frigøres plads, da du ikke kan skrive til disken.

Bemærk

Ved DVD+RW'er og DVD-RW'er (VR-tilstand) vises diskens tilgængelige kapacitet muligvis ikke korrekt. Optageren viser kun den tilgængelige kapacitet efter den sidste titel på disken.

Redigering af afspilningslistetitler

-RWVR

Ved DVD-RW'er (VR-tilstand) kan du redigere en afspilningsliste (Playlist), mens du bevarer originale titler (faktiske optagelser på disken). En afspilningsliste er en gruppe afspilningslistetitler, der er oprettet med henblik på redigering, ud fra den originale titel. Når du opretter en afspilningsliste, er det kun de nødvendige kontroloplysninger for afspilningen, f.eks. rækkefølgen af afspilningen, der gemmes på disken. Da de originale titler forbliver uændrede, kan afspilningslistetitlerne redigeres igen.

Eksempel: Du har optaget de sidste par kampe i en fodboldturnering på en DVD-RW (VR-tilstand). Du vil oprette en oversigt med målsekvenserne og andre højdepunkter, men du ønsker også at bevare den originale optagelse.

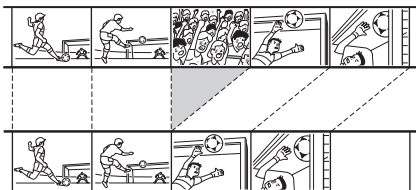

I dette tilfælde kan du vælge en titel eller et kapitel og oprette en afspilningslistetitel. Du kan endda ændre sekvensrækkefølgen i afspilningslistetitlen (side 70).

Tip!

Ved DVD-RW (VR-tilstand) kan du få vist diskens afspilningslistetitler i Title List (Playlist) eller de originale titler i Title List (Original). Tryk flere gange på TITLE LIST for at skifte mellem de to menuer med titellister.

Liste over redigeringsindstillinger

Vælg mellem følgende indstillinger (indstillingerne beskrives på siderne i parentes).

- Den titeltype og disktype, som indstillingen gælder for, angives i hvert afsnit.
- Mærkning af en titel (side 65).
- Sletning af en titel (side 65).
- Sletning af et afsnit af en titel (A-B Erase) (side 65).
- Beskyttelse af en titel (side 66).
- Opdeling af en titel (side 66).
- Sletning af et kapitel (side 67).
- Kombineret af kapitler (side 68).
- Skjulning af et kapitel (side 68).
- Manuel oprettelse af kapitler (side 68).
- Oprettelse af en afspilningslistetitel (side 69).
- Tilføjelse af indhold til en eksisterende afspilningslistetitel (side 69).
- Ændring af rækkefølgen for kapitler i en afspilningslistetitel (side 70).

Bemærk

Når du vælger en titel til redigering, skal du være opmærksom på ovenstående forskelle mellem Video-tilstand/redigering af originaltitel og redigering af afspilningslistetitel.

Sletning og redigering af titler

I dette afsnit beskrives de grundlæggende redigeringsfunktioner, der er fælles for titler i Video-tilstand, originaltitler og afspilningslistetitler.

Bemærk, at redigeringen af titler i Video-tilstand og originaltitler ikke kan fortrydes, da de er faktiske optagelser på disken. Hvis du vil redigere en DVD-RW (VR-tilstand), mens du bevarer det originale indhold, skal du oprette og redigere en afspilningsliste (side 69).

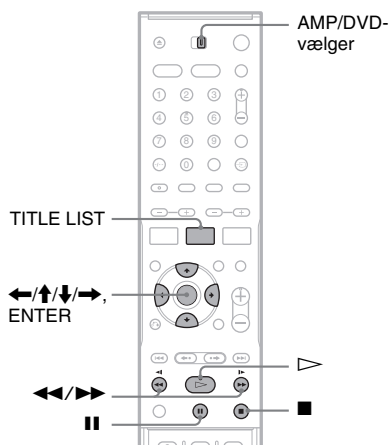

Bemærk

Hvis du redigerer en originaltitel efter at have oprettet en afspilningslistetitel, kan ændringerne påvirke den afledte afspilningslistetitel.

1 Indstil AMP/DVD-vælgeren til DVD, og tryk derefter på TITLE LIST for at aktivere titellisten.

Menuen Title List vises med diskindholdet. Når du redigerer en DVD-RW (VR-tilstand), skal du trykke flere gange på TITLE LIST for at skifte mellem Title List (Original) og Title List (Playlist).

Eksempel: Title List (Original)

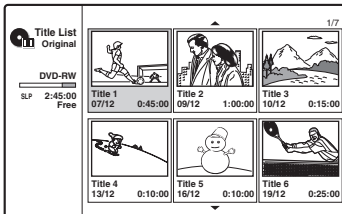

2 Vælg en titel, og tryk derefter på ENTER.

Undermenuen vises med de indstillinger, der er tilgængelige for den valgte titel.

[Chapter List]: Gør det muligt at få vist menuen Chapter List, der viser titelindhold efter kapitel (se afsnittet "Redigering af en titel efter kapitel" på side 67).

[Erase]: Gør det muligt at slette titlen (side 65). Hvis du ønsker yderligere oplysninger om påvirkning af diskcapaciteten, skal du se side 63.

[Protect]: Gør det muligt at beskytte mod sletning eller ændring (side 66).

[Edit]: Gør det muligt at få vist følgende indstillinger.

[Title Name]: Gør det muligt at mærke titlen (side 65).

[Divide]: Gør det muligt at dele titlen i to dele (side 66).

[A-B Erase]: Gør det muligt at slette en sektion af en titel (side 65).

[Playlist]: Gør det muligt at oprette en ny afspilningslistetitel eller føje indhold til en eksisterende afspilningslistetitel (se afsnittet "Redigering af en afspilningsliste" på side 69).

3 Vælg en redigeringsindstilling, og tryk derefter på ENTER.

Den valgte indstilling anvendes på titlen. Se fremgangsmåden på siderne i parentes.

Mærkning af en titel



1 Vælg [Edit] i trin 3 i afsnittet "Sletning og redigering af titler", og tryk derefter på ENTER.

2 Vælg [Title Name], og tryk derefter på ENTER.

Skærmen til indtastning af tegn vises. Du kan indtaste op til 21 tegn. Følg beskrivelserne i

afsnittet i "Ændring af navnet på et optaget program (indtastning af titel)" (side 37).



Du kan mærke eller ommærke dvd'er (side 38).

Sletning af en titel



1 Vælg [Erase] i trin 3 i afsnittet "Sletning og redigering af titler", og tryk derefter på ENTER.

Du bliver bedt om at bekræfte.

2 Vælg [OK], og tryk derefter på ENTER.

Titlen slettes.



- Omformater disken (side 31) for at slette alle titler.
- Når du har slettet en titel på en DVD+RW, vises titelnavnet som slettet i menuen Title List. Du kan vælge den for at overskrive den.

Sletning af et afsnit af en titel (A-B Erase)



1 Vælg [Edit] i trin 3 i afsnittet "Sletning og redigering af titler", og tryk derefter på ENTER.

2 Vælg [A-B Erase], og tryk derefter på ENTER.

Følgende skærm vises.

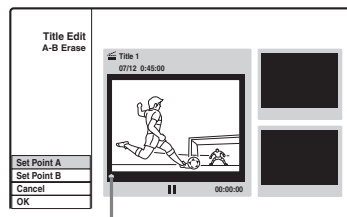

Aktuelt afspilningspunkt

3 Tryk på ▷, og søg efter den sekvens, du vil slette ved at trykke på ■, || og ◀◀/▶▶.

- 4** Tryk på ENTER i starten af den sekvens, der skal slettes (punkt A).

Miniature af punkt A

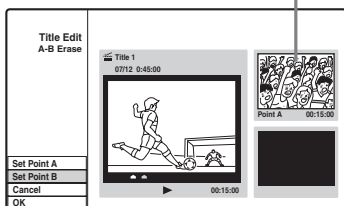

- 5** Tryk på ENTER ved slutningen af sekvensen (punkt B).

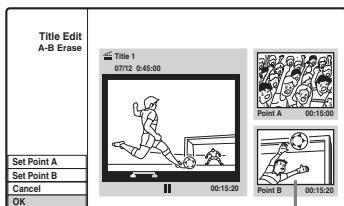

Miniature af punkt B

Hvis du vil nulstille enten punkt A eller B, skal du vælge [Cancel] og gentage fra trin 3.

- 6** Vælg [OK], og tryk derefter på ENTER. Du bliver bedt om at bekræfte. Hvis du ikke vil slette sekvensen, skal du vælge [Cancel] og trykke på ENTER.
- 7** Vælg [OK], og tryk derefter på ENTER. Sekvensen slettes.

Bemærk

- Billeder eller lyd kan blive kortvarigt afbrudt på det sted, hvor du sletter sekvensen.
- Afsnit, der er kortere end fem sekunder, kan ikke slettes.
- Det slettede afsnit kan være en smule anderledes end de punkter, du har valgt.
- Der vil ikke blive angivet et kapitelmærke ved A-B-sletningspunktet.

Beskyttelse af en titel mod sletning eller ændring

+RW +R

Vælg [Protect] i trin 3 i afsnittet "Sletning og redigering af titler", og tryk derefter på ENTER. Titlen beskyttes, og [L] (låst) vises i menuen Title List.

Hvis du vil ophæve beskyttelsen, skal du vælge [Protect] igen.

Opdeling af en titel

+RW

- 1** Vælg [Edit] i trin 3 i afsnittet "Sletning og redigering af titler", og tryk derefter på ENTER.
- 2** Vælg [Divide], og tryk derefter på ENTER. Skærmen til indstilling af opdelingspunktet vises.

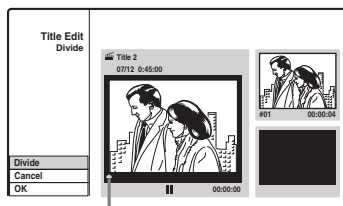

Aktuelt afspilningspunkt

- 3** Tryk på \blacktriangleleft , og søg efter det punkt, du vil dele op, ved at trykke på \blacksquare , II og \blacktriangleleft / \blacktriangleright .
- 4** Tryk på ENTER ved opdelingspunktet. Hvis du vil nulstille punktet, skal du vælge [Cancel] og gentage fra trin 3.
- 5** Vælg [OK], og tryk derefter på ENTER. Titlen deles i to. Hvis du vil omdøbe titlen, skal du se side 65. Hvis du ikke vil dele titlen, skal du vælge [Cancel] og trykke på ENTER.

Redigering af en titel efter kapitel

Du kan foretage detaljeret redigering af en titel ved hjælp af menuen Chapter List, der viser titelindhold efter kapitel.

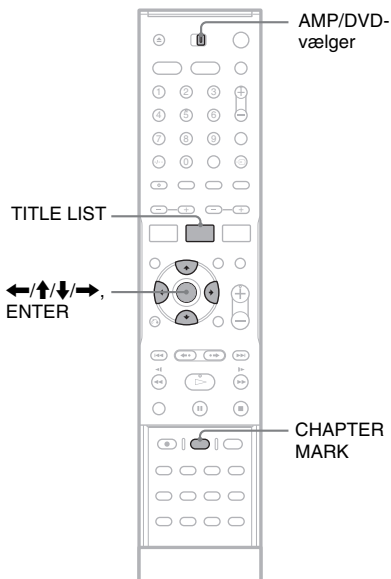

1 Indstil AMP/DVD-vælgeren til DVD, og tryk derefter på TITLE LIST for at aktivere titellisten.

Når du redigerer en DVD-RW (VR-tilstand), skal du trykke flere gange på TITLE LIST for at skifte mellem Title List (Original) og Title List (Playlist).

2 Vælg en titel, og tryk derefter på ENTER.

Undermenuen vises.

3 Vælg [Chapter List], og tryk på ENTER.

Menuen Chapter List vises med indholdet af den valgte titel (vist som kapitler).

Eksempel: Chapter List (Original)

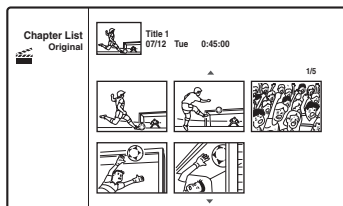

4 Vælg et kapitel, og tryk derefter på ENTER.

Undermenuen vises med de indstillinger, der er tilgængelige for det valgte kapitel.

[Title List]: Gør det muligt at få vist menuen Title List (se afsnittet "Sletning og redigering af titler" på side 64).

[Erase]: Gør det muligt at slette kapitlet (side 67).

[Edit]: Gør det muligt at få vist følgende indstillinger.

[Combine]: Gør det muligt at kombinere to kapitler i ét kapitel (side 68).

[Hide/Show]: Gør det muligt at skjule et kapitel/få vist et skjult kapitel (side 68).

[Move]: Gør det muligt at ændre kapitelrækkefølgen i titlen. Følg anvisningerne i trin 6 i afsnittet "Ændring af rækkefølgen for kapitler i en afspilningslistetitel" (side 70).

5 Vælg en redigeringsindstilling, og tryk derefter på ENTER.

Den valgte indstilling anvendes på kapitlet. Se fremgangsmåden på siderne i parentes.

Sletning af et kapitel

-RWvR

1 Vælg [Erase] i trin 5 i afsnittet "Redigering af en titel efter kapitel", og tryk derefter på ENTER.

Du bliver bedt om at bekræfte.

2 Vælg [OK], og tryk derefter på ENTER.

Kapitlet slettes.

Kombinering af kapitler

+RW -RWVR +R

1 Vælg [Edit] i trin 5 i afsnittet "Redigering af en titel efter kapitel", og tryk derefter på ENTER.

2 Vælg [Combine], og tryk derefter på ENTER.

Det valgte kapitel kombineres med det næste kapitel på titellisten.

Bemærk

Hvis det næste kapitel på DVD+RW'en eller DVD+R'en er skjult, skal kapitlet åbnes på titellisten, før de kan kombineres. Se afsnittet "Skjulning af et kapitel" (side 68).

Skjulning af et kapitel

+RW +R

Du kan udelade afspilning af kapitler uden at slette dem fra disken.

1 Vælg [Edit] i trin 5 i afsnittet "Redigering af en titel efter kapitel", og tryk derefter på ENTER.

2 Vælg [Hide], og tryk derefter på ENTER.

Kapitlet vises nedtonet i menuen Chapter List.

Sådan afspilles en titel med skjulte kapitler

Vælg [Full Play] i trin 3 i afsnittet "Redigering af en titel efter kapitel", og tryk derefter på ENTER.

Sådan vises kapitlet

Gentag ovenstående trin, og vælg [Show] i trin 2.

Bemærk

- Billeder eller lyd kan blive kortvarigt afbrudt på det sted, hvor du skjuler kapitlet.
- På andet Sony dvd-udstyr bliver skjulte kapitler afspillet uden at blive sprunget over.

Manuel oprettelse af kapitler

+RW -RWVR +R

Du kan oprette kapitler i en titel ved at indsætte kapitelmærker på de ønskede punkter.

Tryk på CHAPTER MARK under afspilningen på det sted, hvor du vil dele titlen i kapitler.

Følgende vises ved delingspunktet. Titellindholdet før og efter denne sekvens bliver til særskilte kapitler.



Tip!

Du kan kombinere to kapitler i ét kapitel (side 68).

Bemærk

Hvis der vises en meddelelse, der angiver, at der ikke kan tilføjes flere kapitelmærker, kan du muligvis ikke optage eller redigere.

Redigering af en afspilningsliste

-RWVR

Med redigering af en afspilningsliste kan du redigere eller gentage en redigering uden at ændre de faktiske optagelser.

I dette afsnit beskrives redigeringsindstillinger, der kun er tilgængelige for afspilningslistetitler. Redigeringer, der er beskrevet i de forrige afsnit, kan også bruges, hvis det er angivet.

Bemærk

- Hvis du redigerer en originaltitel efter at have oprettet en afspilningslistetitel, kan resultaterne påvirke den afledte afspilningslistetitel.
- Billedet standser muligvis midlertidigt, når en redigeret sekvens afspilles.

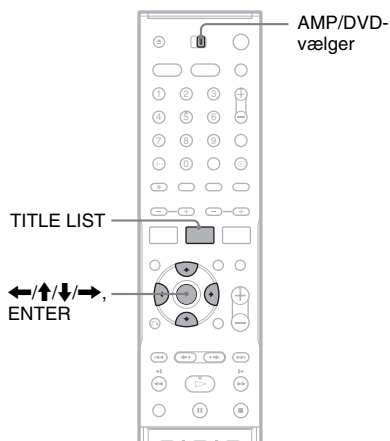

Oprettelse af en afspilningslistetitel

1 Indstil AMP/DVD-vælgeren til DVD, og tryk derefter på TITLE LIST for at aktivere Title List (Original).

Tryk på TITLE LIST igen, hvis Title List (Playlist) vises.

2 Vælg en titel, og tryk derefter på ENTER.

Undermenuen vises.

[Playlist]: Gør det muligt at få vist navne på afspilningslistetitler i menuen Title List (Playlist).

[Chapter List]: Gør det muligt at få vist menuen Chapter List (Original). Når du vil tilføje et originalt kapitel som en afspilningslistetitel, skal du vælge denne indstilling og trykke på ENTER. Når menuen Chapter List (Original) vises, skal du vælge kapitlet og trykke på ENTER og derefter gå til trin 3.

3 Vælg [Playlist], og tryk derefter på ENTER.

4 Vælg [New Playlist], og tryk derefter på ENTER.

Titlen eller kapitlet føjes til afspilningslisten som en ny afspilningslistetitel.

Hvis du vil oprette flere afspilningslistetitler, skal du trykke på TITLE LIST og gentage ovenstående trin.

Tilføjelse af indhold til en eksisterende afspilningslistetitel

1 Indstil AMP/DVD-vælgeren til DVD, og tryk derefter på TITLE LIST for at aktivere Title List (Original).

Tryk på TITLE LIST igen, hvis Title List (Playlist) vises.

2 Vælg en titel, og tryk derefter på ENTER.

Undermenuen vises.

[Playlist]: Gør det muligt at få vist navne på afspilningslistetitler i menuen Title List (Playlist).

[Chapter List]: Gør det muligt at få vist menuen Chapter List (Original). Når du vil føje et originalt kapitel til en afspilningslistetitel, skal du vælge denne og trykke på ENTER. Når menuen Chapter List (Original) vises, skal du vælge kapitlet og trykke på ENTER og derefter gå til trin 3.

3 Vælg [Playlist], og tryk derefter på ENTER.

Eventuelle navne på diskens afspilningslistetitler vises.

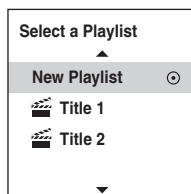

4 Vælg et navn på en afspilningslistetitel, og tryk derefter på ENTER.

Indholdet af den originale titel, der blev valgt i trin 2, føjes til afspilningslistetitlen. Hvis du vil omdøbe titlen, skal du se side 65. Du kan indtaste op til 21 tegn.

Ændring af rækkefølgen for kapitler i en afspilningslistetitel

Du kan flytte kapitler i afspilningslistetitlen for at oprette en anden afspilningsrækkefølge.

1 Indstil AMP/DVD-vælgeren til DVD, og tryk derefter på TITLE LIST for at aktivere Title List (Playlist).

Tryk på TITLE LIST igen, hvis Title List (Original) vises.

2 Vælg en titel, og tryk derefter på ENTER.

Undermenuen vises.

3 Vælg [Chapter List], og tryk på ENTER.

Menuen Chapter List vises med titlens indhold.

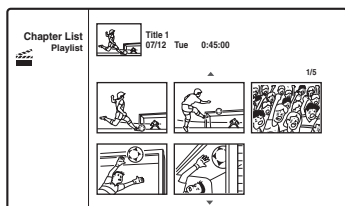

4 Vælg et kapitel, og tryk derefter på ENTER.

Undermenuen vises med de indstillinger, der er tilgængelige for det valgte kapitel.

Yderligere oplysninger findes i afsnittet "Redigering af en titel efter kapitel" (side 67).

5 Vælg [Edit], og tryk derefter på ENTER.

6 Vælg [Move], og tryk derefter på ENTER.

7 Vælg en ny placering i kapitellisten, og tryk derefter på ENTER.

Kapitlet flyttes til den nye placering.

Hvis du vil foretage flere ændringer af rækkefølgen for sekvenser, skal du gentage ovenstående trin.

Hvis du vil omdøbe titlen, skal du se side 65.

Bemærk

Billeder eller lyd kan blive kortvarigt afbrudt på det sted, hvor kapitlerne ændres.

Før DV Dubbing

I dette afsnit beskrives dubbing med et digitalt videokamera via DV IN-stikket på frontpanelet. Følg anvisningerne i afsnittet "Tilslutning af et digitalt videokamera til DV IN-stikket", og gå derefter til afsnittet om dubbing.

Hvis du ønsker at foretage yderligere redigering af en disk efter den indledende dubbing, kan du bruge DV IN-stikket og optage på en DVD-RW (VR-tilstand).

Hvis du ønsker at dubbe ved hjælp af LINE IN-stikkene, skal du se afsnittet "Optagelse fra tilsluttet udstyr" (side 50).

Om DV IN-stikket

DV IN-stikket på denne optager er i overensstemmelse med i.LINK-standarden. Du kan tilslutte hvilket som helst andet udstyr, der har et i.LINK-stik (DV) og optage digitale signaler. i.LINK-kompatibelt udstyr kan tilsluttes med et enkelt i.LINK-kabel. Mulige funktioner er drifts- og dataoverførsler med forskelligt digitalt AV-udstyr. Når der er sluttet to eller flere i.LINK-kompatible enheder til denne optager i en daisy chain, er drifts- og dataoverførsler muligt med ikke blot det udstyr, som denne optager er tilsluttet, men også med andre enheder via det direkte tilsluttede udstyr.

Du skal dog være opmærksom på, at betjeningerne kan variere, afhængigt af egenskaberne og specifikationerne for det udstyr, der skal tilsluttes, og at ikke alt tilsluttet udstyr understøtter drifts- og dataoverførsler.

Brug Sonys i.LINK-kabel, 4 ben til 4 ben (under DV dubbing).

i.LINK og  er varemærker.

i.LINK baudhastighed

i.LINK's maksimale baudhastighed varierer alt efter udstyret. Der er defineret tre maksimale baudhastigheder:

S100 (ca. 100 Mbps*)

S200 (ca. 200 Mbps)

S400 (ca. 400 Mbps)

Baudhastigheden er angivet under "Specifikationer" i betjeningsvejledningen til det enkelte udstyr. Det er også angivet nær i.LINK-stykket på noget udstyr.

Den maksimale baudhastighed på udstyr, hvor det ikke er angivet, som f.eks. denne enhed, er "S100".

Hvor enheder er tilsluttet til udstyr, der har en anden maksimal baudhastighed, afviger baudhastigheden nogle gange fra den angivne baudhastighed.

* Hvad er Mbps?

Mbps står for megabit pr. sekund eller den mængde data, der kan sendes eller modtages på et sekund. En baudhastighed på 100 Mbps betyder f.eks., at der kan sendes 100 megabit data på et sekund.

Bemærk

Der kan normalt kun sluttes én enhed til denne optager ved hjælp af i.LINK-kablet (DV-tilslutningskabel). Når denne optager sluttes til i.LINK-kompatibelt udstyr, der har to eller flere i.LINK-stik (DV-stik), skal du læse den betjeningsvejledning, der fulgte med det udstyr, der skal tilsluttes.

Tilslutning af et digitalt videokamera til DV IN-stikket

Du kan slutte et digitalt videokamera til DV IN-stikket på optageren for at optage eller redigere fra et bånd i DV/Digital8-format. Betjeningen er ligetil, da optageren spoler båndet hurtigt fremad og tilbage for dig – du behøver ikke betjene dit digitale videokamera. Benyt følgende fremgangsmåde for at bruge optagerens funktion "DV Edit".

Se også den betjeningsvejledning, der fulgte med det digitale videokamera, før du udfører tilslutningen.

Bemærk

- DV IN-stikket kan kun bruges som indgang. Den sender ingen signaler.
- Du kan ikke bruge DV IN-stikket, når:
 - Dit digitale videokamera ikke understøttes af denne optager. Slut kameraet til LINE IN-stikket, og følg anvisningerne i afsnittet "Optagelse fra tilsluttet udstyr" (side 50).
 - Indgangssignalet ikke er i DVC-SD-format. Du må ikke tilslutte et digitalt videokamera i MICRO MV-format, selvom det har et i.LINK-stik.
 - Billederne på båndet indeholder kopibeskyttelsessignaler, der begrænser optagelse.
- Hvis du vil afspille disken på andet dvd-udstyr, skal du afslutte disken (side 39).

Tilslutninger

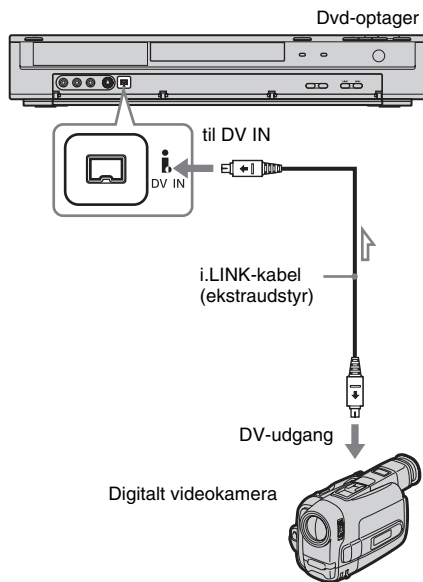

➤ : Signalflyd

Dubbing fra et bånd i DV/Digital8-format til en dvd

+RW -RWVR -RWVideo +R -R

Du kan optage et bånd i DV/Digital8-format på disken. Optageren styrer det digitale videokamera. Du kan spole hurtigt fremad og tilbage og stoppe båndet for at vælge en sekvens ved hjælp af optagerens fjernbetjening.

◆Sådan oprettes kapitler

Det dubbede indhold bliver til en titel, og titlen opdeles i kapitler. Optageren opdeler titlen i kapitler i henhold til indstillingen under [Rec Setting] (5-, 10- eller 15-minutters intervaller eller opdeler ikke) (side 84).

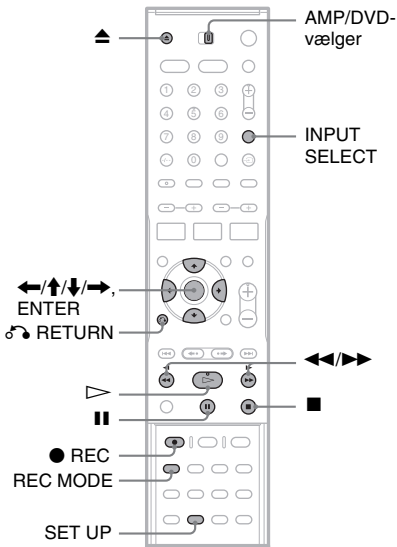

1 Tryk på ▲ (åbn/luk), og læg en disk til optagelse i skuffen.

Kontroller, at der er nok plads på disken til at optage indholdet af båndet.

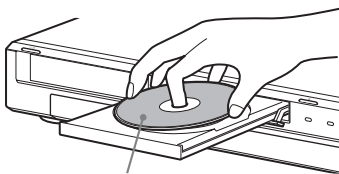

Mærktsiden skal vende opad

2 Tryk på ▲ (åbn/luk) for at lukke diskskuffen.

Vent, indtil "LOADING" forsvinder fra frontpaneletdisplayet.

Hvis du ønsker yderligere oplysninger om ilægelse og formatering af en ny disk, skal du se afsnittet "Ilægelse og formatering af en disk" (side 31).

3 Sæt kildebåndet i DV/Digital8-format i dit digitale videokamera.

Hvis optageren skal kunne optage eller redigere, skal det digitale videokamera være tændt og indstillet til videoafspilningstilstand.

4 Tryk flere gange på INPUT SELECT på fjernbetjeningen for at vælge "DV".

Den valgte indgang ændres som følger:

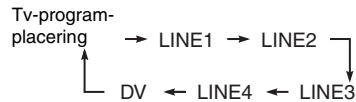

5 Tryk flere gange på REC MODE på fjernbetjeningen for at vælge optagetilstanden.

Optagetilstanden ændres som følger:

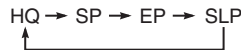

Hvis du ønsker yderligere oplysninger om optagetilstandene, skal du se side 41.

6 Indstil AMP/DVD-vælgeren til DVD, og tryk derefter på SET UP på fjernbetjeningen.

Installationsmenuen vises.

7 Vælg [Rec Setting], og tryk derefter på →.

8 Vælg [DV Audio Input], og tryk derefter på →.

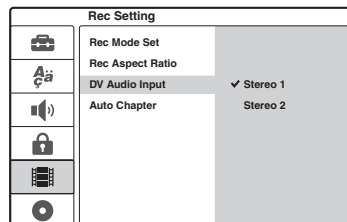

[Stereo 1] (standard): Gør det muligt kun at optage original lyd. Du skal normalt vælge denne indstilling, når du dubber et bånd i DV-format.



[Stereo 2]: Gør det muligt kun at optage anden lyd. Du skal kun vælge denne indstilling, hvis du har tilføjet en anden lydkanal under optagelsen med dit digitale videokamera.

9 Vælg en indstilling, og tryk derefter på ENTER.

10 Tryk på  RETURN for at deaktivere installationsmenuen.

11 Tryk på  for at starte afspilningen af båndet i DV/Digital8-format.

Afspilningsbilledet vises på skærmen.

12 Se på skærmen, og søg efter det punkt, hvor du vil starte optagelsen ved at trykke på  .

13 Når du finder det ønskede punkt, skal du trykke på .

14 Tryk på  REC.

Afspilningen starter fra det valgte punkt, og optageren starter optagelsen.

- Det optagne billede kan blive kortvarigt påvirket, hvis billedstørrelsen af kildebilledet ændres, eller hvis båndet er tomt.
- Ved dubbing fra DV IN-stikket optages billeder kun i 4:3-format uanset indstillingen i [Rec Aspect Ratio] under [Rec Setting] side 84. Du kan kun vælge billedstørrelsen for DVD-RW'er (VR-tilstand).
- Der kan forekomme støj, når du skifter til lydsamplingstilstand (f.eks. 48 kHz/16 bit → 32 kHz/12 bit).
- Billedet eller lyden kan falde ud under optagelse af start-/slutpunkter på båndet.
- Hvis der er en pause på et sekund eller mere på båndet, afsluttes DV-dubbing automatisk.

Sådan stoppes optagelsen

Tryk på . Bemærk, at der kan gå nogle få sekunder, før optagelsen stopper.

Bemærk

- Hvis du vil afspille disken på andet dvd-udstyr, skal du afslutte disken (side 39).
- Du kan ikke slutte mere end én digitalt videoenhed til optageren.
- Du kan ikke betjene optageren med den anden enhed eller med en anden optager af samme model.
- Du kan ikke overføre dato, klokkeslæt eller indholdet af kassettehukommelsen til disken.
- Ved dubbing fra et bånd i DV/Digital8-format ved hjælp af DV IN-stikket begynder optageren at optage omkring fem sekunder efter, at båndet begynder afspilningen.
- Hvis du dubber et bånd i DV/Digital8-format, der er blevet redigeret på en pc via DV IN-stikket, optages eventuel lyd på Stereo 2-sporet muligvis kun som støj.
- Hvis du optager fra et bånd i DV/Digital8-format med et lydspor, der er optaget i flere samplingfrekvenser (48 kHz, 44,1 kHz eller 32 kHz), sendes der ingen lyd eller en unaturlig lyd, når skiftepunktet for samplingfrekvensen på disken afspilles.

Brug af installationsmenuen

Brug installationsmenuen til at angive indstillinger for forskellige elementer, f.eks. billede og lyd, og vælge sprog til underteksterne. Installationsmenuen består af flere niveauer, hvor der kan angives indstillinger. Tryk på **→** for at vælge det næste niveau. Tryk på **←** for at vælge det forrige niveau.

Bemærk

Afspilningsindstillinger på disken har prioritet over indstillingerne i installationsmenuen, og de beskrevne funktioner fungerer muligvis ikke som beskrevet.

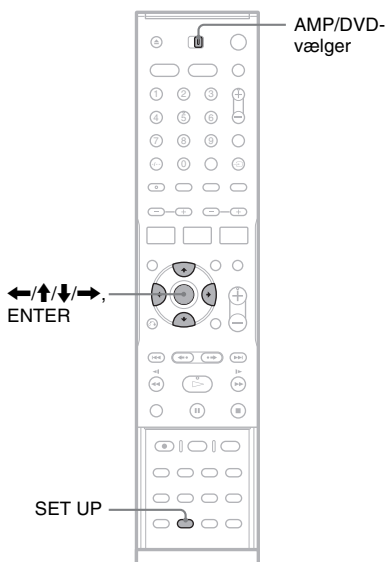

1 Indstil AMP/DVD-vælgeren til DVD.

2 Stop optageren, og tryk derefter på SET UP.

Installationsmenuen vises.

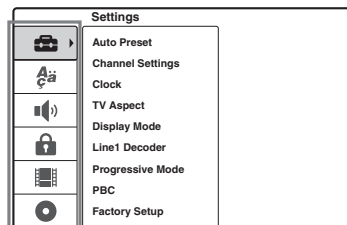

Installationsindstillinger:
[Settings], [Language], [Audio], [Parental Control], [Rec Setting], [Disc Info]

Hvis du ønsker yderligere oplysninger om [Disc Info], skal du se afsnittet "Grundlæggende om dvd-optageren" (side 31).

3 Tryk på **↑/↓** for at vælge den indstilling, du vil angive, og tryk derefter på **→**.

Eksempel:

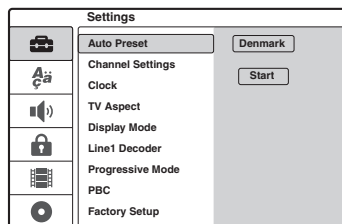

4 Tryk på **↑/↓** for at vælge det punkt, du vil indstille, og tryk derefter på **→**.

Elementets tilgængelige indstillinger vises.
Eksempel: [TV Aspect]

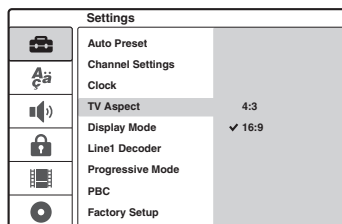

5 Tryk på **↑/↓** for at vælge det punkt, du vil indstille, og tryk derefter på **ENTER** for at ændre det.

Nogle punkter kræver flere indstillinger.

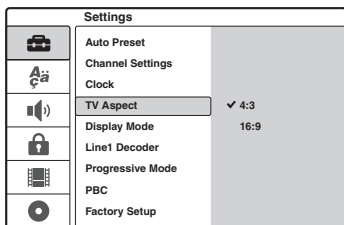

Sådan slås installationsmenuen fra

Tryk på **SET UP**.

Indstilling af kanal og ur

[Settings] gør det muligt at angive indstillinger for optagerens tuner, ur og kanal.

Vælg **[Settings]** i installationsmenuen. Hvis du ønsker yderligere oplysninger om brug af installationsmenuen, skal du se afsnittet "Brug af installationsmenuen" (side 75).

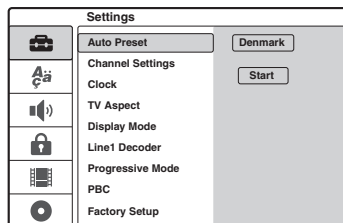

[Auto Preset]

Denne indstilling indstiller automatisk alle tilgængelige kanaler.

Vælg dit land. Vælg derefter [Start], og tryk på **ENTER**.

[Channel Settings]

Denne indstilling gør det muligt at indstille kanalerne manuelt.

Hvis nogle af kanalerne ikke kunne indstilles med funktionen Auto Preset, kan du indstille dem manuelt.

Hvis der ikke er nogen lyd, eller hvis billedet er forvrænget, kan der være valgt et forkert tunersystem under [Auto Preset]. Vælg det korrekte tunersystem manuelt i nedenstående trin.

- 1 Indstil AMP/DVD-vælgeren til DVD, vælg [Channel Settings], og tryk derefter på **➡**.

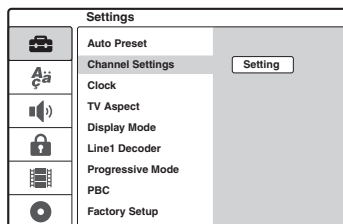

- 2 Tryk på ENTER, mens [Setting] er markeret. Menuen Channel List vises.

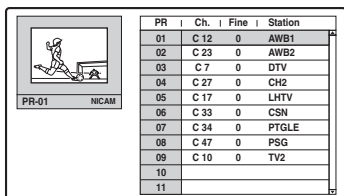

- 3 Tryk på \uparrow/\downarrow for at vælge den programplacering, du vil indstille, og tryk derefter på ENTER.

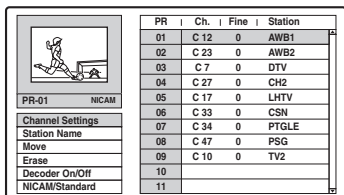

- 4 Vælg en indstilling i undermenuen, og tryk derefter på ENTER.

[Channel Settings]: Gør det muligt at indstille kanalen manuelt. Se afsnittet "Sådan indstilles kanalerne manuelt" nedenfor.

[Station Name]: Gør det muligt at ændre stationens navn. Skærmen til indtastning af tegn vises. Hvis du vil indtaste tegn, skal du se side 37.

[Move]: Gør det muligt at sortere programplaceringerne på kanallisten. Tryk på \uparrow/\downarrow for at flytte den valgte programplacering til et nyt sted.

[Erase]: Gør det muligt at deaktivere en programplacering, du ikke har brug for.

[Decoder On/Off]: Gør det muligt at indstille kanaler for dekoderen. Du skal bruge denne indstilling for at kunne få vist og optage PAY-TV/Canal Plus-programmer. Tryk på ENTER, så [Decoder] vises på displayet. Tryk igen på ENTER for at deaktivere indstillingen.

[NICAM/Standard]: Gør det muligt at indstille kanaler for NICAM-udsendelser. Normalt lyser [NICAM] på frontpaneldisplayet. Hvis lyden fra NICAM-udsendelsen ikke er tydelig, skal du trykke på ENTER, så [NICAM] forsvinder.

Bemærk

Sørg for at vælge den korrekte programplacering, der skal deaktiveres. Hvis du kommer til at deaktivere den forkerte programplacering, skal du indstille kanalen manuelt.

◆ Sådan indstilles kanalerne manuelt

Når du vælger [Channel Settings] i trin 4 ovenfor, vises skærbilledet til indstilling af kanaler.

- 1 Tryk på \leftarrow/\rightarrow for at vælge punktet, og tryk på \uparrow/\downarrow for at ændre indstillingen. [PR] angiver den valgte programplacering.

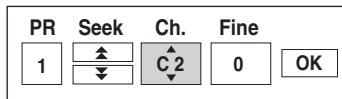

[Seek]: Gør det muligt at søge efter kanalen automatisk. Søgningen stopper, når optageren finder en kanal.

[Ch.]: Gør det muligt at ændre kanalnummeret.

[Fine]: Gør det muligt at finindstille kanalen for at opnå et tydeligere billede.

[PAL/SECAM]: Viser ikke på alle modeller. Kunder i Frankrig kan skifte kanaler fra PAL til SECAM, hvis modtagelsen er dårlig.

- 2 Vælg [OK], og tryk derefter på ENTER. Indstillingen gemmes, og skærmen vender tilbage til kanallisten.

Hvis du vil indstille andre kanaler, skal du følge trin 3 for indstillingen Channel List (side 76).

◆ Kanaler, der kan modtages

Tv-system	Kanaldækning
BG (vesteuropæiske lande undtagen Italien A til H VHF nedenfor)	E2 til E12 VHF
Farvesystem: PAL	E21 til E69 UHF
	S1 til S20 CATV
	S21 til S41 HYPER
	S01 til S05 CATV

Tv-system	Kanaldækning
DK (østeuropæiske lande) Farvesystem: PAL	R1 til R12 VHF
	R21 til R69 UHF
	S1 til S20 CATV
	S21 til S41 HYPER
	S01 til S05 CATV
I (Storbritannien/Irland) Farvesystem: PAL	Irland A til J VHF
	Sydafrika 4 til 13 VHF
	B21 til B69 UHF
	S1 til S20 CATV
	S21 til S41 HYPER
L (Frankrig) Farvesystem: SECAM	F2 til F10 VHF
	F21 til F69 UHF
	B til Q CATV
	S21 til S41 HYPER

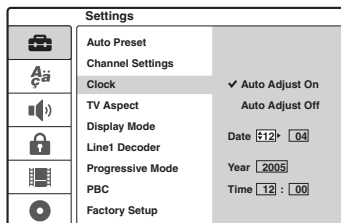

- 3 Tryk på \uparrow/\downarrow for at angive dagen, og tryk derefter på \rightarrow .
Angiv måned, år, timer og minutter i nævnte rækkefølge. Tryk på \leftarrow/\rightarrow for at vælge det element, der skal indstilles, og tryk derefter på \uparrow/\downarrow for at indstille tallene.

Hvis du vil ændre tallene, skal du trykke på \leftarrow for at vende tilbage til det element, der skal ændres og trykke på \uparrow/\downarrow .

- 4 Tryk på ENTER for at aktivere uret.

[Clock]

◆[Auto Adjust]

Aktiverer funktionen til automatisk indstilling af ur, når en kanal i dit lokale område sender et tidssignal.

- 1 Vælg [Clock], og tryk derefter på \rightarrow .

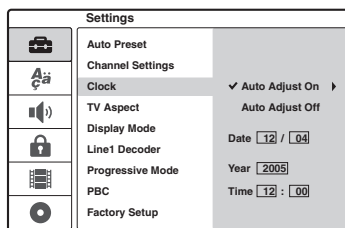

- 2 Vælg [Auto Adjust On], og tryk derefter på ENTER.

💡 Tip!

Hvis du vælger [Auto Adjust On], aktiveres funktionen til automatisk indstilling af ur, når optageren er slukket.

◆Sådan indstilles uret manuelt

Hvis funktionen til automatisk indstilling af ur har indstillet uret forkert for dit lokale område, skal du indstille uret manuelt.

- 1 Vælg [Clock], og tryk derefter på \rightarrow .
2 Tryk på \rightarrow .

Tv- og videoindstillinger

Disse indstillinger justerer elementer, der vedrører billedet, f.eks. størrelse.

Vælg indstillingerne i overensstemmelse med den type tv, tuner eller dekoder, der er sluttet til optageren.

Vælg  [Settings] i installationsmenuen. Hvis du ønsker yderligere oplysninger om brug af installationsmenuen, skal du se afsnittet "Brug af installationsmenuen" (side 75).

Standardindstillingerne er understreget.

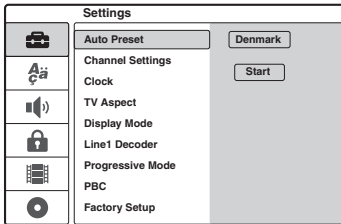

[TV Aspect]

Gør det muligt at vælge formatforholdet for det tilsluttede tv (standard 4:3-format eller bredformat).

[4:3] Vælg denne indstilling, hvis du tilslutter et tv med en skærm i 4:3-format. Når du vælger [4:3], skal du indstille [Display Mode] nedenfor.

[16:9] Vælg denne indstilling, hvis du tilslutter et widescreen-tv eller et tv med widescreen-funktion.

[Display Mode]

Gør det muligt at vælge, hvordan et bredt billede vises på skærmen, når [4:3] er valgt i [TV Aspect].

[Letter Box] Vælg denne indstilling for at få vist et bredt billede med bjælker øverst og nederst på skærmen.

[Pan Scan] Vælg denne indstilling for at få vist et bredt billede på hele skærmen, hvor delen, der ikke er plads til, er fjernet.

[16:9]



[4:3 Letter Box]



[4:3 Pan Scan]



Bemærk

Afhængigt af disken bliver [Letter Box] muligvis valgt automatisk i stedet for [Pan Scan] eller omvendt.

[Line1 Decoder]

Gør det muligt at indstille LINE 1-TV-stikket til input af kodede videosignaler.

[Off]

Vælg denne indstilling for at sender signalerne via LINE 1-TV-stikket. Du skal normalt vælge denne indstilling.

[On]

Vælg denne indstilling for at sende signalerne fra LINE 1-TV-stikket via LINE 3/DECODER-stikket, hvor det afkodes. Det afkodede signal sendes derefter tilbage via LINE 3/DECODER-stikket, så du kan optage eller få vist PAY-TV/Canal Plus-programmer. I dette tilfælde skal du vælge "LINE 1" ved at trykke på INPUT SELECT.

[Progressive Mode] (Visning i progressivt format)

Gør det muligt at vælge, om COMPONENT VIDEO OUT-stikkene sender progressive signaler.

[Off]

Vælg denne indstilling, når dit tv ikke er kompatibelt med progressive signaler, eller når tv'et er tilsluttet andre stik end COMPONENT VIDEO OUT-stikkene.

-
- [On] Vælg denne indstilling, når dit tv accepterer progressive signaler (625p-format), og når tv'et er sluttet til COMPONENT VIDEO OUT-stikkene. Dette giver nøjagtig farvegengivelse og høj billedkvalitet.
-

Bemærk

- Du kan ikke vælge [On], hvis VIDEO OUT SELECT-vælgeren på bagpanelet er indstillet til "RGB". Kontroller, at den er indstillet til "COMPONENT" (side 21).
- Når der er valgt [On], kan billederne vises på tv eller en skærm, der understøtter progressiv tilstand. Signalerne sendes kun til COMPONENT VIDEO OUT-stikkene i progressiv tilstand. Fjern disken, og luk diskskuffen for at annullere indstillingen. Tryk derefter på **■** (stop) på optageren, og hold den nede i fem sekunder.
- Hvis dit tv ikke accepterer progressive signaler, indstilles [Progressive Mode] automatisk til [Off] efter et par sekunder.

[PBC] (Playback Control)

Gør det muligt at aktivere eller deaktivere PBC-funktionen i forbindelse med afspilning af video-cd'er.

-
- [Off] Vælg denne indstilling, hvis PBC-funktionen skal deaktiveres. Video-cd'er med PBC afspilles på samme måde som lyd-cd'er.
-

- [On] Vælg denne indstilling for at aktivere PBC-funktionen i forbindelse med afspilning af video-cd'er med PBC.
-

Sprogindstillinger

[Language] gør det muligt at vælge et sprog til optagerens display og disks.

Vælg  [Language] i installationsmenuen. Yderligere oplysninger om brug af installationsmenuen findes i afsnittet "Brug af installationsmenuen" (side 75). Standardindstillingerne er understreget.

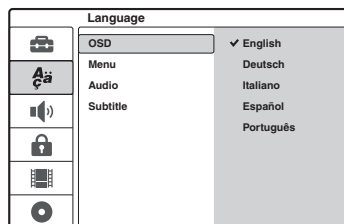

[OSD] (skærmsprog)

Gør det muligt at ændre det sprog, der skal vises på skærmen.

[Menu] (kun dvd-video)

Gør det muligt at ændre sproget for dvd-menuen.

[Audio] (kun dvd-video)

Gør det muligt at ændre sprog for lydsporet.

[Subtitle] (kun dvd-video)

Gør det muligt at ændre sprog for de undertekster, der er optaget på disken.

-
- [Original] Vælg denne indstilling for at vælge det sprog, der har førsteprioritet på disken.
-

- [Other] Vælg denne indstilling for at få vist displayet til indtastning af en sprogkode. Tryk på nummerknapperne for at indtaste et firecifret kodenummer fra "Liste over sprogkoder" (side 118), og tryk derefter på ENTER.
-

Bemærk

Når du vælger et sprog i [Menu], [Subtitle] eller [Audio], der ikke er optaget på dvd-video'en, vælges et af de indspillede sprog automatisk.

Lydindstillinger

[Audio] gør det muligt at justere lyden i overensstemmelse med afspilnings- og tilslutningsforholdene.

Vælg  [Audio] i installationsmenuen. Hvis du ønsker yderligere oplysninger om brug af installationsmenuen, skal du se afsnittet "Brug af installationsmenuen" (side 75). De understregede indstillinger er de standardindstillinger, der giver den bedste surroundeffekt med det medfølgende højttalersystem.

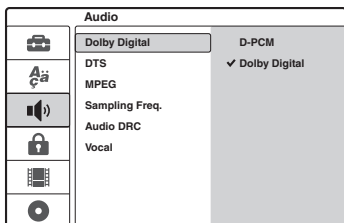

[Dolby Digital] (kun dvd'er)

Gør det muligt at vælge typen af Dolby Digital-signal, når du bruger DIGITAL OUT-stikket (OPTICAL eller COAXIAL).

[D-PCM] Vælg denne indstilling, når optageren er tilsluttet en lydkomponent uden indbygget Dolby Digital-dekoder.

[Dolby
Digital] Vælg denne indstilling, når optageren er sluttet til højttalersystemet.

Bemærk

Hvis du har valgt [D-PCM], fjerner nogle lydfeltindstillinger muligvis surroundeffekten.

[DTS] (kun dvd-video)

Gør det muligt at vælge, om der skal sendes DTS-signaler, når du bruger DIGITAL OUT-stikket (OPTICAL eller COAXIAL).

[Off] Vælg denne indstilling, når optageren er tilsluttet en lydkomponent uden indbygget DTS-dekoder.

[On] Vælg denne indstilling, når optageren er sluttet til højttalersystemet.

Bemærk

Hvis der er valgt [Off], høres der ingen lyd fra de medfølgende højttalere, når der afspilles et DTS-soundtrack på en dvd.

[MPEG] (kun dvd-video)

Gør det muligt at vælge typen af MPEG-lydsignal, når du bruger DIGITAL OUT-stikket (OPTICAL eller COAXIAL).

[PCM] Vælg denne indstilling, når optageren er sluttet til højttalersystemet. Hvis du afspiller MPEG-lydspor, sender optageren stereosignaler via DIGITAL OUT-stikket (OPTICAL eller COAXIAL).

[Bitstream] Vælg denne indstilling, når optageren er tilsluttet en lydkomponent med indbygget MPEG-dekoder.

Bemærk

Det medfølgende højttalersystem understøtter ikke MPEG-lydsignaler. Hvis du har valgt [Bitstream], høres der ingen lyd fra højttalerne.

[Sampling Freq.] (kun dvd-video)

Gør det muligt at vælge samplingsfrekvens for lydsignalet.

[48kHz] Lydsignalerne for dvd-videoer er konverteres altid til 48 kHz/16 bit.

[96kHz] Alle typer signaler, herunder 96 kHz/24 bit, sendes i deres originale format.

Bemærk

Hvis du har valgt [96kHz], fjerner nogle lydfeltindstillinger muligvis surroundeffekten.

[Audio DRC] (Dynamic Range Control) (kun Dolby Digital-dvd'er)

Gør lyden tydelig, når du skruer ned for lyden under afspilning af en dvd, der er i overensstemmelse med [Audio DRC].

Indstillingen påvirker følgende stikudgange:
– LINE 2 OUT (AUDIO L/R)-stik
– LINE 1-TV-stik
– LINE 3/DECODER-stik

–DIGITAL OUT-stik (OPTICAL eller COAXIAL) (kun når [Dolby Digital] er indstillet til [D-PCM] (side 81)).

[Off]	Du skal normalt vælge denne indstilling.
[On]	Gør lave lyde tydelige, også når du skruer ned for lyden.

Bemærk

Brug indstillingen "AUDIO DRC" under "CUSTOMIZE" i menuen AMP (side 88) i forbindelse med output fra højttalersystemet.

Om funktionen Audio DRC

Funktionen Audio DRC afhænger af lydindstillingerne.

RECORDER [Audio]:		Menuen SPEAKER AMP:	Audio DRC- effekt:
[Dolby Digital]	[Audio DRC]	"AUDIO DRC"	
[D-PCM] ^{*3}	[Off]	"DRC OFF"	Nej
		"DRC MAX" eller "DRC STD"	Nej
	[On]	"DRC OFF"	Ja ^{*1}
		"DRC MAX" eller "DRC STD"	Ja ^{*1}
[Dolby Digital] ^{*4}	[Off]	"DRC OFF"	Nej
		"DRC MAX" eller "DRC STD"	Ja ^{*2}
	[On]	"DRC OFF"	Nej
		"DRC MAX" eller "DRC STD"	Ja ^{*2}

*1 Kun Dolby Digital-dvd'er. Kan både bruges til analogt og digitalt output.

*2 Kun Dolby Digital-dvd'er. Kun højttaleroutput.

*3 To kanaler.

*4 Flere kanaler.

[Vocal] (kun karaoke-dvd)

Karaoke-kanalerne mikses til normal stereo. Denne funktion gælder kun multikanals-karaoke-dvd'er.

[Off]	Karaoke-kanaler mikses ikke til normal stereo. Du kan deaktivere forsangeren på en multikanals-dvd.
[On]	Karaoke-kanalerne mikses til normal stereo.

Børnesikringsindstillinger

Afspilning af bestemte dvd-videoer kan begrænses i overensstemmelse med et foruddefineret niveau, f.eks. brugernes alder. Sekvenser kan blokeres eller udskiftes med andre sekvenser.

Vælg  [Parental Control] i installationsmenuen. Hvis du ønsker yderligere oplysninger om brug af installationsmenuen, skal du se afsnittet "Brug af installationsmenuen" (side 75).

[Set Password]

Angiver eller ændrer adgangskoden for [Parental Control].

- 1 Indstil AMP/DVD-vælgeren til DVD, vælg [Set Password], og tryk derefter på . Hvis du ikke har indtastet en adgangskode, vises skærmen til indtastning af en ny adgangskode.

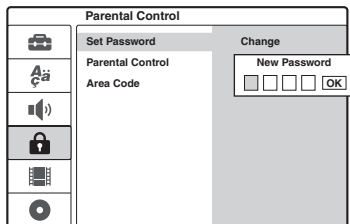

Indtast en firecifret adgangskode ved hjælp af nummerknapperne, og tryk på ENTER.

Indtast adgangskoden igen for at bekræfte, og tryk på ENTER, mens [OK] er valgt. Adgangskoden gemmes.

- Hvis du taster forkert, skal du trykke flere gange på  for at slette numrene et efter et og derefter indtaste dem igen.

- 2 Hvis du vil ændre adgangskoden, skal du trykke på ENTER, mens [Change] er valgt. [Erase]: Sletter adgangskoden. Indtast den registrerede adgangskode, og tryk på ENTER.
- 3 Indtast den registrerede adgangskode, og tryk på ENTER.
- 4 Indtast en ny firecifret adgangskode, og tryk på ENTER.
- 5 Indtast adgangskoden igen for at bekræfte, og tryk på ENTER.

Tip!

Hvis du glemmer adgangskoden, skal du slette den og registrere en ny adgangskode.

Tryk på SET UP for at aktivere installationsmenuen. Indtast det sekscifrede nummer 210499 ved hjælp af nummerknapperne. Vælg [OK], og tryk derefter på ENTER. Den registrerede adgangskode slettes.

[Parental Control]

Vælg begrænsningsniveauet.

- 1 Indstil AMP/DVD-vælgeren til DVD, vælg [Parental Control], og tryk derefter på .

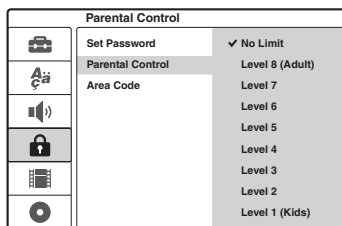





Du bliver bedt om at angive adgangskoden.

- 2 Indtast den firecifrede adgangskode ved hjælp af nummerknapperne, og tryk på ENTER.
- 3 Vælg niveauet, og tryk på ENTER. Jo lavere niveau, jo strengere begrænsning. Hvis du vælger [No Limit], aktiveres børnesikringsfunktionen ikke.

[Area Code]

Vælg en kode for et geografisk område som niveau for afspilningsbegrænsningen. Se afsnittet "Liste over områdekoder" (side 119).

- 1 Indstil AMP/DVD-vælgeren til DVD, vælg [Area Code], og tryk derefter på .
- 2 Indtast den firecifrede adgangskode ved hjælp af nummerknapperne, og tryk på ENTER.
- 3 Tryk på  for at indtaste det første tegn i området, og tryk på .
- 4 Tryk på  for at indtaste et andet tegn, og tryk på ENTER.

Bemærk

- Når du afspiller disks uden børnesikringsfunktion, kan afspilningen ikke begrænses på optageren.
- Afhængigt af den valgte disk bliver du muligvis bedt om at ændre børnesikringsniveauet, mens disken afspilles. I dette tilfælde skal du indtaste din adgangskode og derefter ændre niveauet.

Optageindstillinger

[Rec Setting] gør det muligt at justere kvalitet og størrelse for det optagne billede.

Vælg  [Rec Setting] i installationsmenuen. Hvis du ønsker yderligere oplysninger om brug af installationsmenuen, skal du se afsnittet "Brug af installationsmenuen" (side 75). Standardindstillingerne er understreget.

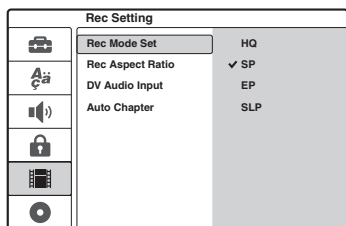

[Rec Mode Set]

Gør det muligt at vælge et af følgende optagetilstande: HQ (høj kvalitet), SP (standardafspilning), EP (udvidet afspilning), SLP (Super Long Play).

[Rec Aspect Ratio] (kun DVD-RW (VR-tilstand))

Vælger billedstørrelsen på det program, der skal optages.

Når der optages på andre disks end DVD-RW'er (VR-tilstand), er skærmformatet fastsat til 4:3.

[4:3] Indstiller billedformatet til 4:3.

[16:9] Indstiller billedformatet til 16:9 (widescreen).

[DV Audio Input]

Gør det muligt at vælge stereosporet ved optagelse fra et digitalt videokamera, der er sluttet til DV IN-stikket på frontpanelet.

[Stereo 1] Optager original lyd på optagetidspunktet. Du skal normalt vælge denne indstilling ved dubbing af et bånd i DV/Digital8-format.

[Stereo 2] Optager kun anden lyd overdubbed efter optagelse.

[Auto Chapter]

Opdeler automatisk en optagelse (en titel) i kapitler ved at indsætte kapitelmærker med et angivet interval. Mærkerne indsættes under en igangværende optagelse.

[Off] Der skal ikke indsættes kapitelmærke.

[5Min] Indstiller intervallet til 5 minutter.

[10Min] Indstiller intervallet til 10 minutter.

[15Min] Indstiller intervallet til 15 minutter.

Bemærk

Afhængigt af størrelsen på optagelsen kan det faktiske interval variere fra det interval, der er valgt i [Auto Chapter]. Det valgte interval bør kun bruges som et cirkainterval for at oprette kapitler.

Kontrol af statusoplysninger på centerenhedens display

Du kan konfigurere højttalersystemet ved hjælp af statusoplysningerne på centerenhedens display.

Centerenhedens display



Følgende skærm vises.

"DIGITAL"	Angiver det aktuelle lydsignalformat.
"DOLBY DIGITAL"	Angiver det aktuelle surroundformat. (side 86)
"DTS"	Angiver det aktuelle surroundformat. (side 86)
"PL" (Dolby Pro Logic), "PLII" (Dolby Pro LogicII), "DCS"	Angiver det aktuelle surroundformat. (side 86)
"LINK"	Lyser, når der sendes en 2-kanalskilde via surroundhøjttalern (side 87).
"DSGX"	Lyser, når der DSGX aktiveres (side 88).
"A/V SYNC"	Lyser, når der A/V SYNC aktiveres (side 89).
"L", "C", "R", "SL", "SW", "SR"	Lyser, når du indstiller højttaleren.

Sådan dæmpes lysstyrken på centerenhedens display (DIMMER)

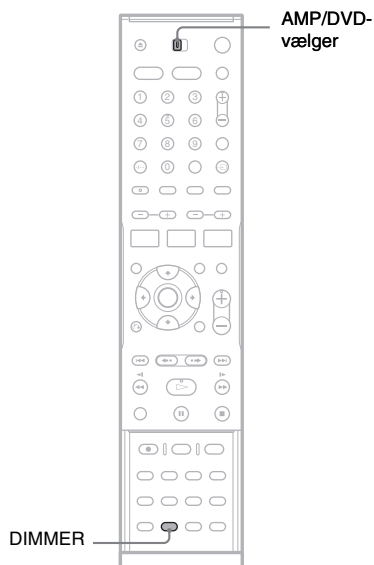

Indstil AMP/DVD-vælgeren til AMP, og tryk derefter på DIMMER. Hver gang du trykker på knappen, bliver centerenhedens display mørkere ("ON") og lysere ("OFF").

Valg af lydfelt

Du kan opnå surroundsound ved at vælge ét af afspillerens forudprogrammerede lydfelder. Med disse lydfelder kan du få biografens spændende og kraftfulde lyd hjem i stuen.

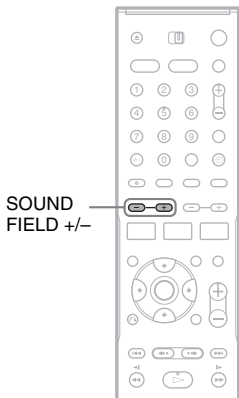

Tryk på **SOUND FIELD +/-** for at vælge et lydfelt.

Eksempel:

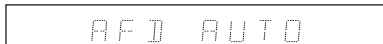

Centerenhedens display ændres som følger:
Yderligere oplysninger findes på siderne i parentes.

Lydfelt

"A. F. D. AUTO"	Sender den originalt optagne lyd uden lydeffekter (side 86).
"PRO LOGIC", "PLII MOVIE", "PLII MUSIC"	Sender 2-kanalskilder som cd'er som 5.1-kanalslyd. Dolby Pro Logic opretter fem kanaler ud fra 2-kanalskilder (side 86).
"C. ST. EX A", "C. ST. EX B", "C. ST. EX C"	Gengiver et ideelt biografmiljø med DCS-teknologien (Digital Cinema Sound) (side 87).

Lydfelt

"MULTI ST.", "REAR ST."	Sender 2-kanalskilder fra front- og surroundhøjttalerne, eller fra surroundhøjttalerne alene (side 87).
"HALL", "JAZZ CLUB", "L. CONCERT" (livekoncert), "GAME", "SPORTS", "MONO MOVIE"	Giver lyd, der passer til kilden (film, musik, nyheder, sport og andet)
"NIGHT"	Gør det muligt at opnå lydeffekter og høre dialoger, som sad du i biografen, selv ved lav lydstyrke. Tilstanden er praktisk, hvis du ser film om natten.
"2CH STEREO"	Sender kun lyd via højre og venstre fronthøjttalere og subwooferen. Ingen surroundeffekter (side 86).

"A. F. D. AUTO" (Auto Format Direct Auto)

Gengiver lyden, som den blev optaget/kodet, uden at der tilføjes effekter (f.eks. rumklang). Funktionen til automatisk afkodning registrerer automatisk, hvilken type lydssignal der sendes (Dolby Digital, DTS eller standard 2-kanalsstereo) og udfører den korrekte afkodning efter behov. Hvis der imidlertid ikke er lavfrekvenssignaler (Dolby Digital LFE, osv.), genereres der et lavfrekvenssignal, der sendes via subwooferen.

"2CH STEREO" (2 Channel Stereo)

Sender lyd via højre og venstre fronthøjttalere og subwooferen. Standard 2-kanalskilder (stereo) kører helt uden om lydfeltetsbehandling. Multikanals-surroundformater mikses ned til 2 kanaler.

"PRO LOGIC" (Dolby Pro Logic)

Opretter fem udgangskanaler fra 2-kanalskilder. Denne tilstand udfører Pro Logic-afkodning af indgangssignalet og sender det ud til front-, center- og surroundhøjttalerne. Surroundkanalen bliver mono.

"PLII MOVIE/PLII MUSIC" (Dolby Pro Logic II Movie/Music)

Opretter fem udgangskanaler med fuld båndbredde fra 2-kanalskilder. Dette gøres ved hjælp af en avanceret matrix-surrounddekode, der trækker de rumlige egenskaber fra den oprindelige optagelse ud uden at tilføje nye lyde eller lydnuancer.

🔔 Tip!

- Hvis du ikke ønsker en surroundeffekt, skal du vælge "A.F.D. AUTO" eller "2CH STEREO".
- Systemet husker det sidst valgte lydfelt for hver funktion. Hvis du f.eks. lyttede til dvd'er med "HALL", og derefter lyttede til FM/AM-radio med et andet lydfelt, gemmes det i systemet, så "HALL" anvendes, når du vender tilbage til dvd-funktionen.

Bemærk

Når indgangssignalet er en multikanalskilde, annulleres Dolby Pro Logic og Dolby Pro Logic II Movie/Music, og multikanalskilden sendes direkte.

Output af 2-kanalskilder fra centerhøjttaleren og surroundhøjttalerne

"MULTI ST." (Multi Stereo)

Sender 2-kanalskilder fra fronthøjttalerne, surroundhøjttalerne og centerhøjttaleren samtidigt. Front- og surroundhøjttalerne sender samme lyd.

"REAR ST." (Rear Stereo)

Sender 2-kanalskilder alene fra surroundhøjttalerne. Der høres kun lyd fra fronthøjttalerne, hvis du vælger "NONE" i "SURR SP" i menuen AMP (side 93).

🔔 Tip!

Når du vælger "MULTI ST." eller "REAR ST.", lyser "LINK" på centerenhedens display.

Digital Cinema Sound (DCS)

Sony har sammen med Sony Pictures Entertainment målt lydforholdene i sine studier og integreret dataene fra målingerne med Sonys egen DSP-teknologi (Digital Signal Processor) for at udvikle "Digital Cinema Sound". "Digital Cinema Sound" gør det muligt at simulere en ideel biografilyd efter filmproducentens ønske i hjemmebiografen.

"C. ST. EX A" (Cinema Studio EX A)

Gengiver den lyd, der kendetegner Sony Pictures Entertainments "Cary Grant Theater"-lydstudie. Denne standardtilstand er velegnet til alle typer film.

"C. ST. EX B" (Cinema Studio EX B)

Gengiver den lyd, der kendetegner Sony Pictures Entertainments "Kim Novak Theater"-lydstudio. Denne tilstand er ideel til science fiction-film eller actionfilm med mange lydeffekter.

"C. ST. EX C" (Cinema Studio EX C)

Gengiver den lyd, der kendetegner i Sony Pictures Entertainments indspilningsstudie. Denne tilstand er ideel til musicals og klassikere, hvor musikken er meget vigtig.

Om Cinema Studio EX

Cinema Studio EX er ideel til filmsoftware, der er kodet med multikanals-formater som Dolby Digital-dvd. Denne tilstand gengiver den lyd, der kendetegner Sony Pictures Entertainment-studierne.

Cinema Studio EX består af følgende tre elementer.

- Virtual Multi Dimension
Opretter fem virtuelle højttalere, der omgiver lytteren fra et enkelt par virkelige surroundhøjttalere.

- Screen Depth Matching

I en biograf lyder det som om, at lyden kommer fra opnå samme effekt i hjemmebiografen ved at forskyde lyden fra fronthøjttalerne til skærmen.

- Cinema Studio Reverberation

Gengiver den genklang, der findes i biografen. Cinema Studio EX er en integreret tilstand, der styre disse elementer på samme tid.

Bemærk

- Den virtuelle højttalereffekt kan medføre øget støj i afspilningssignalet.
- Når du hører lyd med lydfelter, der bruger virtuelle højttalere, høres lyden ikke direkte fra surroundhøjttalerne.

Forstærkning af basfrekvenser (DSGX)

Funktionen DSGX (Extended Dynamic Sound Generator) forstærker basfrekvenserne.

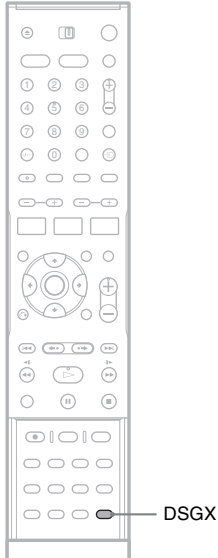

Tryk på DSGX.

Funktionen DSGX aktiveres, og indikatoren "DSGX" lyser på centerenhedens display. Tryk igen på DSGX for at slå funktionen fra.

Lyd ved lav lydstyrke ("AUDIO DRC")

Funktionen AUDIO DRC (Dynamic Range Compression) reducerer lydsporets dynamiske område. Denne funktion er praktisk, hvis du ser film ved lav lydstyrke om natten.

Bemærk

- Funktionen AUDIO DRC kan kun anvendes på Dolby Digital-kilder.
- Indstillingen er kun beregnet til brug med højttalersystemet. Hvis du vil bruge funktionen AUDIO DRC med andet end dette højttalersystem, skal du indstille [Audio DRC] under [Audio] til [On] (side 81).

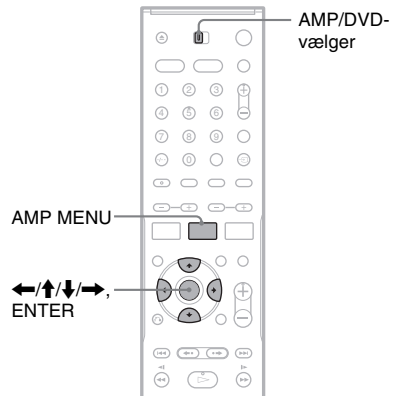

1 Indstil AMP/DVD-vælgeren til AMP, og tryk derefter på AMP MENU.

Menuen AMP vises på centerenhedens display.

2 Tryk på ↑/↓ for at vælge "CUSTOMIZE", og tryk derefter på ENTER eller →.

Eksempel:

AUDIO DRC

3 Tryk på ↑/↓ for at vælge "AUDIO DRC", og tryk derefter på ENTER eller →.

DRC OFF

- 4 Tryk på ↑/↓ for at vælge en indstilling.**
"DRC STD": Gengiver lydsporet med det dynamiske område, der blev tiltænkt under optagelsen.
"DRC MAX": Det dynamiske område komprimeres så meget som muligt.
"DRC OFF" (standard): Det dynamiske område komprimeres ikke.

- 5 Tryk på ENTER eller AMP MENU for at lukke menuen.**

Justering af forsinkelse mellem billede og lyd ("A/V SYNC")

Hvis billedet ikke passer til lyden, kan du justere forskellen via en forsinkelse.

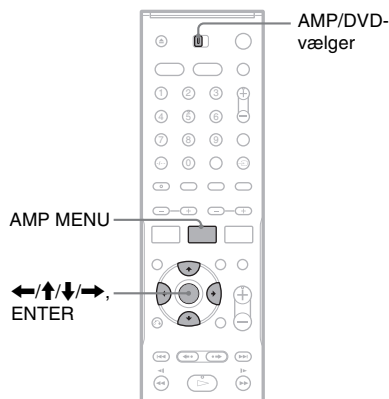

- 1 Indstil AMP/DVD-vælgeren til AMP, og tryk derefter på AMP MENU.**
Menuen AMP vises på centerenhedens display.
- 2 Tryk på ↑/↓ for at vælge "CUSTOMIZE", og tryk derefter på ENTER eller →.**
- 3 Tryk på ↑/↓ for at vælge "A/V SYNC", og tryk derefter på ENTER eller →.**

SYNC OFF

"SYNC OFF" (standard): Der udføres ingen justering.

"SYNC ON": Justerer en forsinkelse mellem billedet og lyden.

- 4 Tryk på ↑/↓ for at vælge "SYNC ON".**
Funktionen A/V SYNC aktiveres, og indikatoren "A/V SYNC" lyser på centerenhedens display.

5 Tryk på ENTER eller AMP MENU for at lukke menuen.

Hvis du senere vil annullere indstillingen, skal du gentage ovenstående trin og vælge "SYNC OFF" i trin 4.

Bemærk

Denne funktion fungerer muligvis ikke, afhængigt af inputstreamen eller den valgte indgangskilde og lydfeltets indstilling. Når indstillingen er aktiv, lyser "A/V SYNC" på centerenhedens display.

Stereo- og tosprogede udsendelser ("DUAL MONO")

Denne optager understøtter tosprogede NICAM- eller ZWEITON-udsendelser. Du kan skifte mellem lydkanalerne under modtagelse eller optagelse eller under afspilning af DVD-RW'er. Vælg kanal- og højttalerudgang som angivet nedenfor.

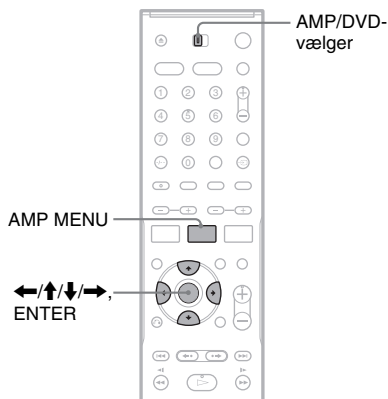

- 1 Indstil AMP/DVD-vælgeren til AMP, og tryk derefter på AMP MENU.
- 2 Tryk på ↑/↓ for at vælge "CUSTOMIZE", og tryk derefter på ENTER eller →.
- 3 Tryk på ↑/↓ for at vælge "DUAL MONO", og tryk derefter på ENTER eller →.

Eksempel:

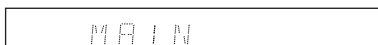

- 4 Tryk på ↑/↓ for at vælge en indstilling.
"MAIN" (standard): Main-lyden høres fra centerhøjttaleren.
"SUB": Sub-lyden høres fra centerhøjttaleren.
"MAIN+SUB": Main- og sub-lyden høres fra centerhøjttaleren.
"MAIN/SUB": Main-lyd høres fra den venstre fronthøjttaler, og sub-lyden høres fra den højre fronthøjttaler.
- 5 Tryk på ENTER eller AMP MENU for at lukke menuen AMP.

Bemærk

Hvis "CENTER SP" indstilles til "CENTER NO" i menuen AMP (side 93), sendes lyden via de højre og venstre fronthøjttalere.

Lyd fra tv eller videobåndoptager via højttalersystemet

Lyd fra tilsluttet udstyr kan sendes via højttalerne til dette system.

Tilslut tv'et og andet udstyr korrekt.

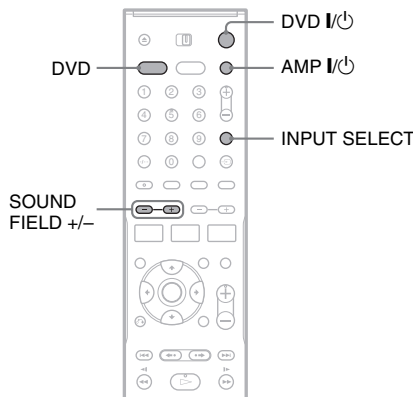

1 Tryk på DVD I/II for at tænde optageren.
Tænd tv'et, og indstil det til videoindgang.

2 Tryk på AMP I/II for at aktivere højttalersystemet.

Hvis "FM" eller "AM" vises på centerenhedens display, skal du trykke på DVD på fjernbetjeningen for at få vist "DVD".

3 Tryk flere gange på INPUT SELECT for at vælge en indgangskilde i overensstemmelse med din tilslutning.

Optagerens frontpaneldisplay ændres som følger:

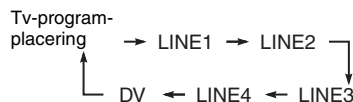

4 Tryk på SOUND FIELD +/- for at vælge det ønskede lydfelt.

Bemærk

Når lyden fra tv'et eller stereolyden fra en 2-kanalskilde skal sendes via de seks højttalere, skal du vælge "PRO LOGIC" eller "PLII MUSIC/MOVIE".

Brug af menuen AMP

◆Træ for menuen AMP

Den faktiske visning indeholder forkortelser.

1. lag 2. lag 3. lag

SPEAKER SETUP

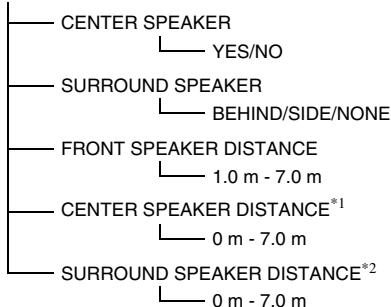

SPEAKER LEVEL

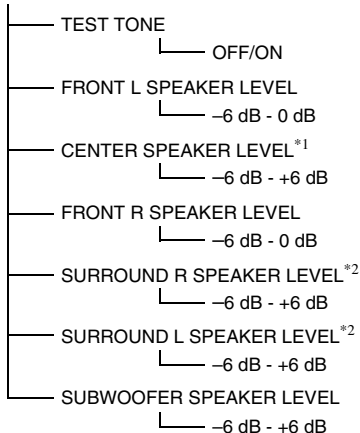

CUSTOMIZE

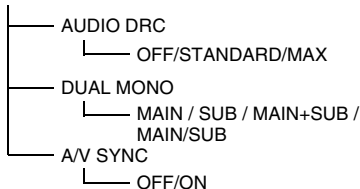

*1 Indstillingselementet vises ikke, hvis indstillingen for "CENTER SPEAKER" er indstillet til "NO".

*2 Indstillingselementet vises ikke, hvis indstillingen for "SURROUND SPEAKER" er indstillet til "NONE".

Menuen AMP på centerenhedens display gør det muligt at konfigurere højttalersystemet, så du opnår den mest optimale surroundsound. Hvis du ønsker yderligere oplysninger om højttalersystemets surroundindstillinger, skal du se side 86.

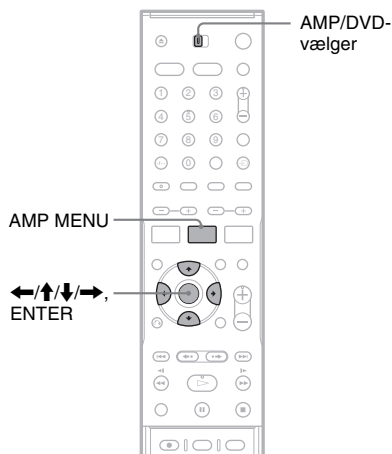

1 Ret fjernbetjeningen mod centerenheden, og indstil AMP/DVD-vælgeren til AMP. Tryk derefter på AMP MENU.

Indstillingerne i menuen AMP vises på centerenhedens display.

Eksempel:



2 Tryk på ↑/↓ for at vælge en indstilling.

"SP SETUP" (højttaleropsætning): Gør det muligt at indtaste højttalerens placering, osv. (side 93).

"LEVEL" (niveau): Gør det muligt at slå en testtone til eller fra og angive højttalerniveauet (side 95).

"CUSTOMIZE" (brugerdefineret): Gør det muligt at angive andre lydfunktioner for højttalersystemet (side 96).

3 Tryk på ENTER eller →.

Der vises et element i det andet lag.

Eksempel: "CENTER SP" (centerhøjttaler)



4 Tryk på \uparrow/\downarrow for at vælge det element, der skal indstilles.

Eksempel: "FRONT DIST" (afstand for fronthøjttaler)

FRONT DIST

5 Tryk på ENTER eller \rightarrow .

FRONT 3.0"

6 Tryk på \uparrow/\downarrow for at vælge en indstilling.

Indstillingen anvendes på højttalersystemet.

Sådan skiftes til forrige lag

Tryk på \leftarrow .

Sådan slås menuen AMP fra

Tryk igen på AMP MENU.

Grundlæggende indstilling af højttalere ("SP SETUP")

Du kan angive højttalernes positioner og vælge, om du vil bruge center- eller surroundhøjttalere.

Vælg "SP SETUP" i menuen AMP. Hvis du ønsker yderligere oplysninger om brug af menuen AMP, skal du se afsnittet "Brug af menuen AMP" (side 92). Yderligere oplysninger om indstilling af højttalerafstand findes også i afsnittet "5. Grundlæggende indstilling af højttaler" (side 30). Standardindstillingerne er understreget.

Bemærk

- Nedenstående indstillinger er muligvis ikke standard, hvis du brugte den aktuelle højttalerplacering, der blev vist i afsnittet "Trin 8: Grundlæggende indstilling" (side 28).
- Rediger indstillingerne igen, hvis du ændrer højttalernes placering.

"CENTER SP" (centerhøjttaler)

"CENTER YES"	Du skal normalt vælge denne indstilling.
"CENTER NO"	Vælg denne indstilling, hvis du ikke bruger centerhøjttaler.

"SURR SP" (surroundhøjttaler)

"BEHIND"	Vælg denne indstilling, hvis surroundhøjttalerne placeres i område B .
"SIDE"	Vælg denne indstilling, hvis surroundhøjttalerne placeres i område A .
"NONE"	Vælg denne indstilling, hvis du ikke bruger surroundhøjttaler.

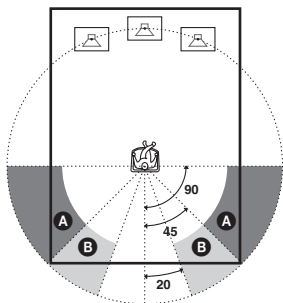

- Subwooferen kan udsende en kraftig lyd, afhængigt af indstillingerne for de øvrige højttalere.
- Hvis front- og surroundhøjttalere placeres i forskellig afstand til lyttepositionen, skal du angive afstanden til den nærmeste højttaler.
- Surroundhøjttalere og centerhøjttaleren må ikke placeres længere væk fra lyttepositionen end fronthøjttalere.
- Afhængigt af inputstreamen kan indstillingen for afstand muligvis ikke bruges.

"FRONT DIST" (afstand for fronthøjttaler)

Indstil centerhøjttalerens afstand til en værdi, der ligger mellem "FRONT DIST"-indstillingen og $-1,6$ m fra "FRONT DIST"-indstillingen (i intervaller på $0,2$ m). Standardindstillingen er "3,0".

"CEN DIST" (afstand for centerhøjttaler)

Indstil centerhøjttalerens afstand til en værdi, der ligger mellem "FRONT DIST"-indstillingen og $-1,6$ m fra "FRONT DIST"-indstillingen (i intervaller på $0,2$ m). Standardindstillingen er "3,0".

"SURR DIST" (afstand for surroundhøjttaler)

Indstil surroundhøjttalerens afstand til en værdi, der ligger mellem "FRONT DIST"-indstillingen og $-4,6$ m fra "FRONT DIST"-indstillingen (i intervaller på $0,2$ m). Standardindstillingen er "3,0".

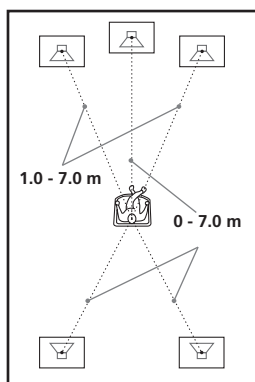

Bemærk

- Lyden forsvinder et kort øjeblik, når du vælger et element.

Indstillinger for højttalerniveau ("LEVEL")

Lydstyrken for de enkelte højttalere kan indstilles særskilt. Brug testtonen for at gøre indstillingen lettere (gå til afsnittet "Indstilling af højttalerniveau med testtonen" på side 95).

Du kan også justere niveauerne uden testtonen. Vælg "LEVEL" (niveau) i menuen AMP. Hvis du ønsker yderligere oplysninger om brug af menuen AMP, skal du se afsnittet "Brug af menuen AMP" (side 92).

Standardindstillingerne er understreget.

"TEST TONE"

"T. TONE OFF" Der sendes ingen testtone.

"T. TONE ON" Testtonen sendes skiftevis fra højttalerne.

"FL LEVEL" (niveau for venstre fronthøjttaler)

Niveauet for venstre fronthøjttaler kan indstilles fra -6 dB til 0 dB i intervaller på 1 dB. Standardindstillingen er "0".

"CEN LEVEL" (niveau for centerhøjttaler)

Niveauet for centerhøjttaleren kan indstilles fra -6 dB til +6 dB i intervaller på 1 dB. Standardindstillingen er "0".

"FR LEVEL" (niveau for højre fronthøjttaler)

Niveauet for højre fronthøjttaler kan indstilles fra -6 dB til 0 dB i intervaller på 1 dB. Standardindstillingen er "0".

"SR LEVEL" (niveau for højre surroundhøjttaler)

Niveauet for højre surroundhøjttaler kan indstilles fra -6 dB til +6 dB i intervaller på 1 dB. Standardindstillingen er "0".

"SL LEVEL" (niveau for venstre surroundhøjttaler)

Niveauet for venstre surroundhøjttaler kan indstilles fra -6 dB til +6 dB i intervaller på 1 dB. Standardindstillingen er "0".

"SW LEVEL" (niveau for subwoofer)

Niveauet for subwooferen kan indstilles fra -6 dB til +6 dB i intervaller på 1 dB. Standardindstillingen er "0".

Sådan indstilles lydstyrken for alle højttalerne på én gang

Tryk på \triangleleft +/- på fjernbetjeningen. Eller tryk på VOLUME +/- på centerenheden.

Indstilling af højttalerniveau med testtonen

1 Indstil AMP/DVD-vælgeren til AMP, og tryk derefter på AMP MENU.

Indstillingerne i menuen AMP vises på centerenhedens display.

2 Tryk flere gange på \uparrow/\downarrow for at vælge "LEVEL" (niveau), og tryk derefter på ENTER eller \rightarrow .

Eksempel:

TEST TONE

3 Tryk på \uparrow/\downarrow for at vælge "TEST TONE" (testtone), og tryk derefter på ENTER eller \rightarrow .

T.TONE OFF

4 Tryk på \uparrow/\downarrow for at vælge "T. TONE ON" (testtone til), og tryk derefter på OK.

Testtonen sendes skiftevis fra højttalerne.

5 Tryk på \leftarrow for at vende tilbage til det forrige lag, og tryk derefter på \uparrow/\downarrow for at vælge en højttaler:

"FL LEVEL" (niveau for venstre fronthøjttaler),

"CEN LEVEL" (niveau for centerhøjttaler),

"FR LEVEL" (niveau for højre fronthøjttaler),

"SR LEVEL" (niveau for højre surroundhøjttaler),

"SL LEVEL" (niveau for venstre surroundhøjttaler)

eller "SW LEVEL" (niveau for subwoofer).

6 Tryk på ENTER eller \rightarrow .

Testtonen sendes fra den valgte højttaler.

7 Juster højttalerniveauet fra lyttepositionen ved at trykke på \uparrow/\downarrow .

Kontroller statussen på centerenhedens display.

Eksempel: Når der sendes en testtone på -4 dB fra venstre fronthøjttaler.

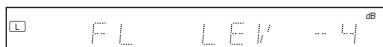

8 Gentag trin 5 til 7 for at justere niveauerne for de andre højttalere.

9 Tryk på \leftarrow , når du har justeret niveauerne, for at vende tilbage til det forrige lag.

10 Tryk på \uparrow/\downarrow for at vælge "TEST TONE", og tryk derefter på ENTER eller \rightarrow .

11 Tryk på \uparrow/\downarrow for at vælge "T. TONE OFF" (testtone fra), og tryk derefter på AMP MENU for at lukke menuen AMP.

Bemærk

Lyden afbrydes et øjeblik, når højttalerindstillingerne justeres.

Flere højttalerindstillinger ("CUSTOMIZE")

Du kan angive flere indstillinger for højttalersystemet med andre surroundindstillinger. Yderligere beskrivelse af alle indstillingerne findes også i afsnittet "Højttalerindstillinger for surround" (side 85).

Vælg "CUSTOMIZE" i menuen AMP. Hvis du ønsker yderligere oplysninger om brug af menuen AMP, skal du se afsnittet "Brug af menuen AMP" (side 92). Standardindstillingerne er understreget.

"AUDIO DRC" (komprimering af dynamisk område) (kun Dolby Digital-dvd'er)

Reducerer det dynamiske område for et lydspor, så det bliver tydeligere, selv ved lav lydstyrke. Denne indstilling er kun tilgængelig, når højttalersystemet er i brug. Se side 88 for at få yderligere oplysninger.

"DRC OFF"	Det dynamiske område komprimeres ikke.
"DRC STD" (DRC-standard)	Gengiver lydsporet med det dynamiske område, der blev tiltænkt under optagelsen.
"DRC MAX"	Det dynamiske område komprimeres så meget som muligt.

"DUAL MONO" (dual mono) (kun til multipleks broadcast)

Gør det muligt at høre multipleks broadcast-lyd, når der modtages AC-3-multipleks broadcast-signaler. Se side 90 for at få yderligere oplysninger.

"MAIN"	Sender main-lyd via centerhøjttaleren.
"SUB"	Sender sub-lyd via centerhøjttaleren.
"MAIN+SUB"	Sender main- og sub-lyd via centerhøjttaleren.
"MAIN/SUB"	Sender main-lyd fra venstre fronthøjttaler og sub-lyd fra højre fronthøjttaler.

Bemærk

Hvis "CENTER SP" indstilles til "CENTER NO" i menuen AMP (side 93), sendes lyden via de højre og venstre fronthøjtalere.

"A/V SYNC"

Justerer en forsinkelse mellem billedet og lyden.
Se side 89 for at få yderligere oplysninger.

" <u>SYNC OFF</u> "	Der udføres ingen justering.
---------------------	------------------------------

"SYNC ON"	Justerer en forsinkelse mellem billedet og lyden.
-----------	---

Andre betjeningsmuligheder

Radio

Tilslut de medfølgende AM/FM-antenner til subwooferen (side 17), så du kan høre radio.

Bemærk

Du kan ikke optage lyd fra FM/AM-radioen med denne optager eller andet tilsluttet udstyr.

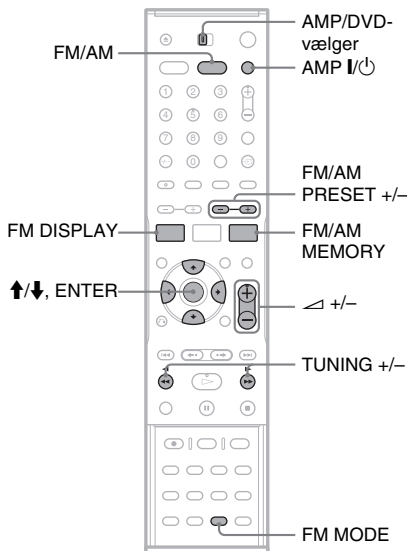

Lagring af radiostationer

Det er muligt at gemme 20 FM-stationer og 10 AM-stationer. Før du søger efter stationerne, skal du skrue helt ned for lyden.

- 1 Tryk på AMP I/O for at aktivere højttalersystemet.
- 2 Indstil AMP/DVD-vælgeren til AMP.
- 3 Tryk flere gange på FM/AM for at vælge FM eller AM.
- 4 Tryk på TUNING +/-, og hold den nede, indtil den automatiske søgning starter.

Søgningen stopper, når afspilleren finder en station. Indikatoren "TUNED" (og "ST" for et stereoprogram) lyser på centerenhedens display.



5 Tryk på FM/AM MEMORY.

Der vises et forudindstillet nummer.

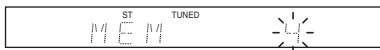

6 Tryk på ↑/↓ for at vælge det ønskede forudindstillede nummer.



7 Tryk på ENTER.

Stationen gemmes.



8 Gentag trin 3 til 7 for at gemme andre stationer.

Sådan ændres et forudindstillet nummer

Gentag ovenstående trin, og vælg et andet forudindstillet nummer i trin 6.

Brug af radioen

- 1 Tryk på AMP I/O for at aktivere højttalersystemet.
- 2 Tryk flere gange på FM/AM for at vælge FM eller AM.
Der stilles ind på den sidst modtagne station.
- 3 Tryk på FM/AM PRESET +/- for at vælge den ønskede gemte station.
- 4 Tryk på △ (volume) +/- for at justere lydstyrken.



Sådan slukkes radioen

Tryk på AMP I/O for at deaktivere højttalersystemet.

Sådan modtages ikke-forudindstillede radiostationer

Brug den manuelle eller automatiske indstillingmetode i trin 3 ovenfor.

- Tryk på TUNING +/- for at stille ind på en station manuelt.
- Tryk på TUNING +/-, og hold den nede for at starte en automatisk søgning. Tryk igen på TUNING +/- for at stoppe søgningen.

Hvis der er støj på FM

Tryk på FM MODE, indtil "MONO" vises på centerenhedens display. Stereoeffekten forsvinder, men modtagelsen bliver bedre. Tryk igen på FM MODE for at gendanne stereoeffekten.

💡 Tip!

- Du kan også vælge en gemt station med nummerknapperne og knappen SET.
- Hvis du vil forbedre modtagelsen, skal du justere antennerne.
- Du kan også vælge FM eller AM ved at trykke flere gange på FUNCTION på centerenhedens display. "AM" eller "FM" vises på centerenhedens display.

Om radiodatasystemet (RDS)

RDS (Radio Data System – radiodatasystem) er en programtjeneste, der giver radiostationer mulighed for at sende yderligere oplysninger sammen med det almindelige programsignal. Denne tuner indeholder praktiske RDS-funktioner, f.eks. visning af stationens navn. RDS er kun tilgængelig på FM-stationer*.

* Det er ikke alle FM-stationer, der sender RDS-tjenester, og de tilbyder heller ikke samme typer tjenester. Hvis du ikke har kendskab til RDS-systemet, kan du få oplysninger om RDS-tjenesterne i dit område ved henvendelse til de lokale radiostationer.

Bemærk

RDS fungerer muligvis ikke korrekt, hvis den station der er stillet ind på, ikke transmitterer RDS-signalet ptimalt, eller hvis signalstyrken er svag.

Sådan modtages RDS-udsendelser

Vælg en station på FM-båndet.

Når du stiller ind på en station, der sender RDS-tjenester, vises stationens navn* på displayet.

* Hvis der ikke findes en RDS-udsendelse, vises stationens navn muligvis ikke på displayet.

💡 Tip!

Når et stationsnavn vises, kan du kontrollere frekvensen ved at trykke flere gange på FM DISPLAY.

Brug af timerfunktionen

Du kan indstille højttalersystemet til at slukke efter et bestemt stykke tid, så du kan falde i søvn til musik. Du kan indstille en tidsperiode på op til 90 minutter i intervaller på 10 minutter.

Bemærk

Timerfunktionen kan kun bruges med højttalersystemet. Optageren forbliver tændt.

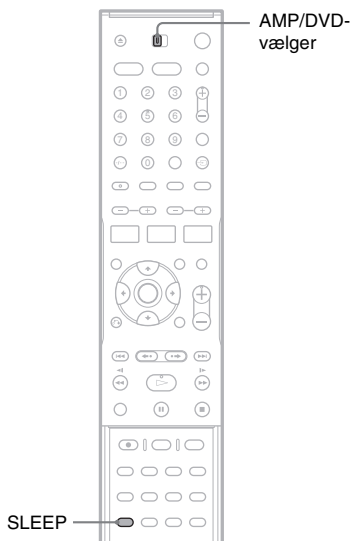

1 Indstil AMP/DVD-vælgeren til AMP.

2 Tryk flere gange på SLEEP.

Hver gang du trykker på knappen, ændres visningen på centerenhedens display (resterende tid) som følger:

SLEEP 90M → SLEEP 80M → SLEEP 70M
↑ ↓
SLEEP OFF ← SLEEP 10M SLEEP 60M

Indikatoren "SLEEP" lyser på centerenhedens display.

Sådan kontrolleres den resterende tid

Tryk en enkelt gang på SLEEP.

Sådan ændres den resterende tid

Tryk flere gange på SLEEP for at vælge den ønskede tid.

Sådan annulleres funktionen

Tryk på SLEEP, indtil "SLEEP OFF" vises på centerenhedens display.

Fjernbetjening af andet udstyr

Den medfølgende fjernbetjening kan bruges til at fjernbetjene dit tv eller en anden dvd-afspiller/optager fra Sony (side 101).

Betjening af tv'et med fjernbetjeningen

Du kan justere fjernbetjeningens signal, så du kan fjernstyre tv'et.

Bemærk

- Ikke alle tv understøtter brug af nogle eller alle nedenstående knapper. Det afhænger af den tilsluttede enhed.
- Hvis du indtaster et nyt kodenummer, slettes det tidligere indtastede kodenummer.
- Når du udskifter batterierne i fjernbetjeningen, er det muligt, at kodenummeret skifter til standardindstillingen. Indstil det korrekte kodenummer igen.

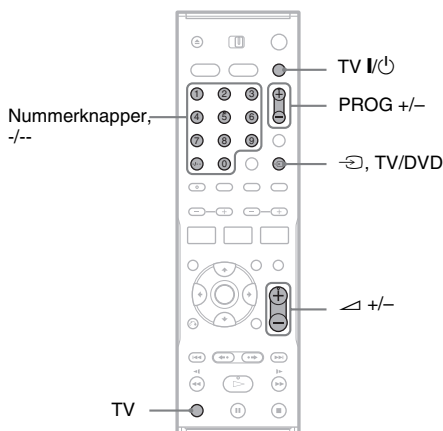

- 1** Tryk på TV I/⏻, og hold den nede.
- 2** Indtast tv-producentens kode (se afsnittet "Kodenumre til tv, der kan fjernbetjenes") med nummerknapperne.
- 3** Slip knappen TV I/⏻.
Tv'et kan nu bruges med fjernbetjeningen.
Tryk på nedenstående knapper, mens du holder knappen TV nede på fjernbetjeningen.

TV I/⏻	Gør det muligt at tænde eller slukke tv'et.
↔ +/-	Gør det muligt at justerer lydstyrken for tv'et.
⏮ TV/DVD	Gør det muligt at skifte tv'ets indgangskilde.
PROG +/-	Gør det muligt at vælge programplaceringen på et Sony-tv.
Nummerknapper og -/--*	Gør det muligt at vælge programplaceringen på et Sony-tv.

* Hvis du vil vælge en tocifret programplacering på tv'et, skal du trykke på -/-- og derefter trykke på nummerknapperne. Knappen TV skal hele tiden holdes nede.

Sådan bruges knappen TV/DVD (kun for SCART-tilslutninger)

Knappen ⏮ TV/DVD skifter mellem optageren og den sidste indgangskilde, der er valgt på tv'et. Ret fjernbetjeningen mod optageren, når du bruger denne knap. Når du slutter optageren til tv'et via SCART-stikkene, indstilles tv'ets indgangskilde automatisk, når du tænder for strømmen. Hvis du vil se en anden kilde, skal du trykke på TV og holde den nede samtidig med, at du trykker på ⏮ TV/DVD for at ændre tv'ets indgangskilde.

Kodenumre til tv, der kan fjernbetjenes

Hvis der er mere end ét kodenummer, skal du indtaste dem enkeltvis, indtil du finder det, der passer til dit tv.

Producent	Kodenummer
Sony	01 (standard)
Grundig	04
Hitachi	06
Panasonic	05, 12
Philips	02, 03
Samsung	13
Sanyo	07
Sharp	08
Thomson	11
Toshiba	10
JVC	09

Hvis du har en Sony dvd-afspiller eller mere end én Sony dvd-optager

Hvis den medfølgende fjernbetjening forstyrrer en anden Sony dvd-optager eller -afspiller, skal du angive et nyt kommandotilstandsnummer for denne optager og den medfølgende fjernbetjening, der er forskellig fra nummeret til den anden Sony dvd-optager eller -afspiller.

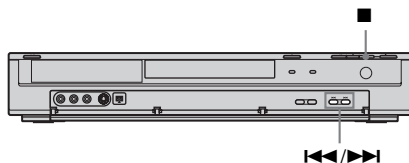

- 1 Sluk for optageren.
- 2 Tryk på ■ (stop) på optageren, og hold den nede, indtil "MODE" vises på frontpaneldisplayet.
- 3 Tryk flere gange på ⏮/▶ på optageren, mens du holder ■ (stop) nede for at vælge kommandotilstanden (MODE 1, 2 eller 3).
- 4 Tryk på DVD I/⏻ på fjernbetjeningen, og hold den nede, mens du trykker på nummerknapperne for at vælge den samme kommandotilstand for fjernbetjeningen, som du valgte ovenfor.

Frontpaneldisplay

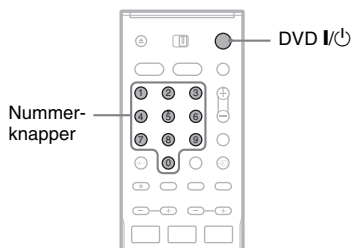
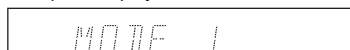

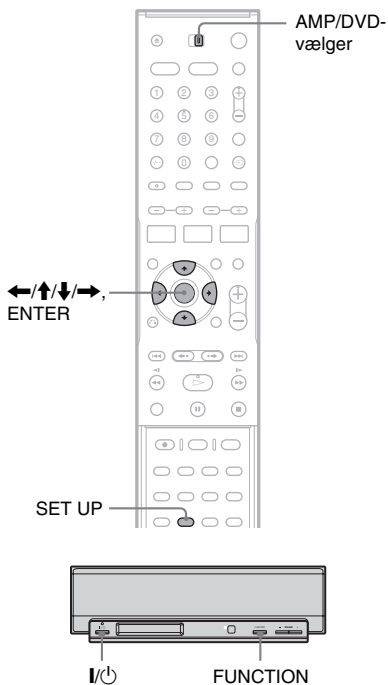

Kommandotilstand	Indtast
"MODE 1"	01
"MODE 2"	02
"MODE 3" (standard)	03

Gendannelse af standardindstillingerne for højttalersystemet og optageren



Gendannelse af standardindstillinger for optageren

Du kan gendanne standardindstillingerne for optageren. Bemærk, at indstillingerne for [Parental Control], [Auto Preset], [Clock] og [OSD] ikke ændres.

- 1 Indstil AMP/DVD-vælgeren til DVD, og tryk derefter på SET UP for at aktivere installationsmenuen.
- 2 Vælg  [Settings], og tryk derefter på .
- 3 Vælg [Factory Setup], og tryk derefter på .

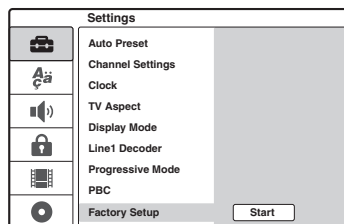

- 4 Marker [Start], og tryk derefter på ENTER. Du bliver bedt om at bekræfte.
- 5 Vælg [OK], og tryk derefter på ENTER.

Gendannelse af standardindstillinger for højttalersystemet

Følgende trin gendanner standardindstillingerne for højttalersystemet (højttalerne, radioen, osv.).

- 1 Tryk på I/⏻ på centerenheden for at aktivere højttalersystemet.
- 2 Tryk på FUNCTION, og hold den nede samtidig med, at du trykker på I/⏻ og holder den nede i ca. fem sekunder. "COLD RESET" vises på centerenhedens display, og standardindstillingerne for højttalersystemet gendannes.

Fejlfinding

Hvis du oplever nogle af følgende problemer under afspilningen, kan du i første omgang bruge denne fejlfindingsvejledning til selv at forsøge at løse problemet. Hvis problemet fortsætter, skal du kontakte den nærmeste Sony-forhandler.

Hvis systemet skal repareres, skal du sørge for at medbringe hele systemet.

Dette produkt er et systemprodukt, og lokalisering af reparationsstedet kræver, at hele systemet er tilgængeligt.

Strøm

Der er ingen strøm.

- ➔ Kontroller, at netledningen er tilsluttet korrekt.
- ➔ Systemkablet er ikke sluttet korrekt til subwooferen. Afbryd netledningen til subwooferen, og fjern derefter systemkablet. Tilslut systemkablet igen, og tilslut netledningen efter ca. to minutter.

Indikatoren I/⏻ på centerenheden blinker.

- ➔ Træk omgående netledningen til subwooferen ud, og kontroller følgende:
 - At højttalerkablerne ikke er kortsluttede.
 - At kun de angivne højttalere bruges.
 - At ventilationsåbningerne ikke er blokerede.Når du har kontrolleret, at ovenstående er i orden, skal du vente i ca. to minutter, indtil indikatoren I/⏻ slukker. Tilslut derefter netledningen til subwooferen, og aktiver højttalersystemet. Hvis indikatoren stadig blinker, skal du kontakte den nærmeste Sony-forhandler.

Billede

Der er intet billede.

- ➔ Tilslut alle kabler igen.
- ➔ Tilslutningskablerne er beskadigede.
- ➔ Kontroller tilslutningen til tv'et (side 20).
- ➔ Indstil indgangsvælgeren på tv'et til "VCR", så signalet fra optageren vises på tv-skærmen.
- ➔ Hvis du slutter optageren til dit tv via LINE 1-TV-stikket, skal du indstille VIDEO OUT SELECT-vælgeren på bagpanelet til "RGB" (side 21).

- ➔ Hvis du slutter optageren til dit tv via COMPONENT VIDEO OUT-stikkene, skal du indstille VIDEO OUT SELECT-vælgeren på bagpanelet til "COMPONENT" (side 21).
- ➔ Når [Progressive Mode] er indstillet til [On] (side 79), sendes signaler kun til COMPONENT VIDEO OUT-stikkene.
- ➔ Denne optager kan ikke optage NTSC-signaler.

Der er støj på billedet.

- ➔ Hvis billedsignalet fra optageren overføres til tv'et via videobåndoptageren, eller hvis der er tilsluttet en kombineret TV/VIDEO-afspiller, kan kopibeskyttelsessignalet på nogle dvd'er påvirke billedkvaliteten. Hvis der stadig er problemer, når du slutter optageren direkte til tv'et, skal du prøve at slutte optageren til tv'ets S VIDEO-indgang.
- ➔ Du har indstillet optageren til progressivt format (indikatoren PROGRESSIVE lyser), men tv'et understøtter ikke progressive signaler. I dette tilfælde skal du fjerne disken og lukke diskskuffen. Tryk derefter på ■ (stop) på optageren, og hold den nede i fem sekunder.
- ➔ Selvom tv'et understøtter progressive signaler (625p), kan billedet påvirkes, når optageren indstilles til progressivt format. I dette tilfælde skal du fjerne disken og lukke diskskuffen. Tryk derefter på ■ (stop) på optageren, og hold den nede i fem sekunder.
- ➔ Du afspiller en disk, der er optaget i et andet farvesystem end det farvesystem, der gælder for dit tv.

Modtagelsen af tv-programmet fylder ikke skærmen.

- ➔ Indstil kanalen manuelt i [Channel Settings] under [Settings] (side 76).
- ➔ Vælg den korrekte kilde med knappen INPUT SELECT, eller vælg en kanal for et andet tv-program med knapperne PROG +/-.

Tv-programmets billeder er forvrængede.

- ➔ Drej tv-antennen.
- ➔ Juster billedet (se betjeningsvejledningen til tv'et).
- ➔ Placer optageren og tv'et længere fra hinanden.
- ➔ Placer tv'et og eventuelle bundtede antennekabler længere fra hinanden.
- ➔ RF-kablet er sluttet til optagerens AERIAL OUT-stik. Slut kablet til AERIAL IN-stikket.

Tv-kanalerne kan ikke ændres.

- ➔ Kanalen er deaktiveret (side 76).
- ➔ Starten af en programmeret optagelse har ændret kanalerne.

Billedet fra udstyr, der er sluttet til optagerens indgangsstik, vises ikke på skærmen.

- ➔ Hvis udstyret er sluttet til LINE 1-TV-stikket, skal du vælge "LINE 1" på frontpaneldisplayet ved at trykke på INPUT SELECT.

Hvis udstyret er sluttet til LINE 2 IN-stikkene, skal du vælge "LINE 2" på frontpaneldisplayet ved at trykke på INPUT SELECT.

Hvis udstyret er sluttet til LINE 4 IN-stikkene, skal du vælge "LINE 4" på frontpaneldisplayet ved at trykke på INPUT SELECT.

Hvis udstyret er sluttet til LINE 3/DECODER-stikket, skal du vælge "LINE 3" på frontpaneldisplayet ved at trykke på INPUT SELECT.

Hvis udstyret er sluttet til DV IN-stikket (dette gælder som regel ved tilslutning af et digitalt videokamera), skal du vælge "DV" på frontpaneldisplayet ved at trykke på INPUT SELECT.

Afspilningsbilledet eller tv-programmet fra det udstyr, der er tilsluttet via optageren, forvrænges.

- ➔ Hvis afspilningsbilledet sendes fra en dvd-afspiller, videobåndoptager eller tuner via optageren, før det når dit tv, kan et eventuelt kopibeskyttelsessignal for et program, påvirke billedkvaliteten. Afbryd det pågældende afspilningsudstyr, og slut det direkte til tv'et.

Billedet fylder ikke skærmen.

- ➔ Indtil [TV Aspect] under [Settings] i overensstemmelse med tv'ets formatforhold (side 79).

Billedet fylder ikke skærmen, selvom formatforholdet er indstillet korrekt i [TV Aspect] under [Settings].

- ➔ Diskens formatforhold er fastsat på dvd'en.

Billedet er i sort-hvidt.

- ➔ Hvis du bruger et SCART-kabel, skal du kontrollere, at stikket har 21 ben.

Lyd

Der er ingen lyd.

- ➔ Tilslutningskablet er beskydget.
- ➔ Indstillingen for indgangskilden på det medfølgende højttalersystem er forkert, eller højttalersystemets tilslutning er forkert.
- ➔ Optageren spoler hurtigt fremad eller tilbage, afspiller i slowmotion eller er standset midlertidigt.
- ➔ Hvis lydsignalet ikke går via DIGITAL OUT-stikkene (OPTICAL eller COAXIAL), skal du kontrollere indstillingerne under [Audio] (side 81).
- ➔ Tryk på MUTING, hvis "MUTING ON" vises på centerenhedens display.
- ➔ Kontroller højttalerindstillingerne (side 14).

Der er støj på lyden.

- ➔ Når du afspiller en cd med DTS-lydspor, kommer der støj fra LINE 2 OUT (AUDIO L/R)-stikkene, LINE 1-TV-stikket eller LINE 3/DECODER-stikket (side 56).

Lyden er lav.

- ➔ Lyden er lav på nogle dvd'er.
Indstil "AUDIO DRC" for den medfølgende højttalerudgang i menuen AMP til "DRC MAX" eller "DRC STD" (side 88).
Indstil [Audio DRC] under [Audio] til [On] (side 81) for andet lydoutput.

Der kan ikke optages eller afspilles et andet lydspor.

- ➔ Hvis der vælges en anden lydkanal end "Main+Sub", kan du ikke optage både main- og sub-lyde. Kontroller den valgte lydkanal, før du begynder at optage.
- ➔ Hvis du vil høre de tospredte programmer via det medfølgende højttalersystem, skal du vælge lydkanalen i indstillingen "DUAL MONO" i menuen AMP (side 90).

Der høres kraftig summen eller støj.

- ➔ Kontroller, at højttalerne og komponenterne er tilsluttet korrekt.
- ➔ Kontroller, at tilslutningskablerne er placeret på afstand af en transformer eller motor eller mindst tre meter væk fra dit tv eller et eventuelt lysstofrør.
- ➔ Flyt tv'et væk fra systemet.

- ➔ Stikkene er snavsede. Tør dem af med en klud, der er let fugtet med sprit.
- ➔ Rengør disken.

Lyden mister sin stereoeffekt, når der afspilles en DVD+RW, DVD+R, DVD-RW, DVD-R eller video-cd.

- ➔ Vælg et stereolydspor ved at trykke på ∞ (lyd) (side 53).
- ➔ Sørg for, at afspilleren er tilsluttet korrekt.
- ➔ Kontroller indstillingen "DUAL MONO" (side 90).

Surroundeffekten for højttalersystemet er vanskelig at høre, når der afspilles et Dolby Digital- eller DTS-lydspor.

- ➔ Kontroller, at lydfeltfunktionen er slået til (side 86).
- ➔ Kontroller højttalertilslutningerne og -indstillingerne (side 14, 81).
- ➔ Afhængigt af disken er udgangssignalet muligvis ikke et fuldt 5.1-kanalssignal. Eller sporet er muligvis i mono eller stereo, selvom det er optaget i Dolby Digital-format.

Der høres ingen lyd fra subwooferen.

- ➔ Kontroller højttalerindstillingerne (side 14, 92).
- ➔ Indstil lydfeltet til "A.F.D. AUTO" (side 86).

Lydsignalerne fra venstre og højre højttaler er ubalancerede eller byttet om.

- ➔ Kontroller, at højttalerne og komponenterne er tilsluttet korrekt.

Lyden høres kun fra centerenheden.

- ➔ Afhængigt af disken høres lyden muligvis kun fra centerenheden.

Der høres ingen lyd fra centerenheden.

- ➔ Kontroller højttalertilslutningerne og -indstillingerne (side 14, 92).
- ➔ Kontroller, at lydfeltfunktionen er slået til (side 86).
- ➔ Afhængigt af kilden er effekten af surroundhøjttalerne mindre udpræget.

Der høres ingen lyd eller kun meget svag lyd fra surroundhøjttalerne.

- ➔ Kontroller højttalertilslutningerne og -indstillingerne (side 14, 92).

- ➔ Kontroller, at lydfeltfunktionen er slået til (side 86).
- ➔ Afhængigt af kilden er effekten af surroundhøjttalerne mindre udpræget.

Afspilning

Disken afspilles ikke.

- ➔ Disken vender på hovedet. Ilæg disken med afspilningssiden nedad.
- ➔ Disken er ikke lagt korrekt i.
- ➔ Der er dannet kondens i optageren. Fjern disken, og lad optageren stå tændt i ca. en halv time, indtil fugten er fordampet.
- ➔ Hvis disken blev optaget på en anden optager, kan denne optager ikke afspille disken, hvis den ikke blev afsluttet (side 39).

Disken afspilles ikke fra begyndelsen.

- ➔ Genoptag afspilning blev aktiveret (side 52).
- ➔ Du har ilagt en disk, hvis titelmenu eller dvd-menu automatisk vises på tv-skærmen, første gang den lægges i. Start afspilningen med menuen.

Optageren begynder automatisk at afspille disken.

- ➔ Dvd-videoen indeholder en funktion til automatisk afspilning.

Afspilningen stopper automatisk.

- ➔ Hvis disken har et automatisk pausesignal, stoppes afspilningen ved det automatiske pausesignal.

Nogle funktioner, f.eks. stop, søgning eller afspilning i slowmotion kan ikke udføres.

- ➔ Afhængigt af disken kan du muligvis ikke udføre de ovenstående handlinger. Se de anvisninger, der fulgte med disken.

Sproget til lydsporet kan ikke ændres.

- ➔ Der er ikke optaget spor på flere sprog på den disk, der afspilles.
- ➔ Det er ikke muligt at ændre sproget for lydsporet på dvd-videoen.
- ➔ Prøv at ændre sproget ved hjælp af dvd-videoens menu.

Sproget for underteksterne kan ikke ændres eller deaktiveres.

- ➔ Der er ikke optaget undertekster på flere sprog på dvd-videoen.
- ➔ Dvd-videoen tillader ikke ændring af undertekster.
- ➔ Prøv at ændre underteksterne ved hjælp af dvd-videoens menu.
- ➔ Underteksterne kan ikke ændres for titler, der er optaget på denne optager.

Vinklerne kan ikke ændres.

- ➔ Der er ikke optaget flere vinkler på den dvd-video, der afspilles.
- ➔ Du prøver at ændre vinklerne, når "00" ikke vises på frontpaneldisplayet (side 53).
- ➔ Dvd-videoen tillader ikke ændring af vinkler.
- ➔ Prøv at ændre vinklen ved hjælp af dvd-videoens menu.
- ➔ Vinklerne kan ikke ændres for titler, der er optaget på denne optager.

MP3-lydsporene eller JPEG-billedfilerne afspilles ikke.

- ➔ MP3-lydsporene eller JPEG-billedfilerne er ikke optaget i et format, som optageren kan afspille (side 10).

Optagelse/programmeret optagelse/redigering

Programplaceringen kan ikke ændres fra den kanal, du optager fra.

- ➔ Indstil tv'ets indgangskilde til "TV".

Optagelsen starter ikke øjeblikket, efter du har trykket på ● REC.

- ➔ Du må først betjene optageren, når "LOADING", "INITIALIZE" eller "WRITE DISC" forsvinder fra frontpaneldisplayet.

Der er ikke optaget noget, selvom du har indstillet timeren korrekt.

- ➔ Optageren var tændt på starttidspunktet for den programmerede optagelse. Sæt optageren i standby, før den programmerede optagelse starter.
- ➔ Der opstod strømsvigt under optagelsen.
- ➔ Optagerens interne ur stoppede på grund af strømsvigt. Nulstil uret (side 78).

- ➔ Kanalen blev deaktiveret efter, at der blev programmeret en optagelse. Se [Channel Settings] på side 76.
- ➔ Træk netledningen ud af stikkontakten, og sæt den i igen.
- ➔ Programmet indeholder kopibeskyttelsessignaler, der begrænser kopiering.
- ➔ En anden timerindstilling overlappede timerindstillingen (side 46).
- ➔ Der er ikke ilagt en disk til optagelse i optageren.
- ➔ Der er ikke tilstrækkelig diskplads til optagelsen.
- ➔ Disken er beskyttet (DVD+RW, DVD-RW, DVD+R) (side 39).
- ➔ Optageren var i gang med DV Dubbing (side 71).

Optagelsen stopper ikke øjeblikkeligt efter, at du har trykket på ■.

- ➔ Det tager et par sekunder for optageren at overføre diskdata, før optagelsen kan stoppe.

Den programmerede optagelse er ikke komplet eller startede ikke fra begyndelsen.

- ➔ Der opstod strømsvigt før eller under optagelsen. Nulstil uret (side 78).
- ➔ En anden timerindstilling overlappede timerindstillingen (side 46).
- ➔ Der er ikke tilstrækkelig diskplads til optagelsen.
- ➔ PDC/VPS-funktionen er aktiveret (side 43).

Tidligere optaget indhold blev slettet.

- ➔ Data, der er optaget på en dvd med en pc, slettes fra disken, når disken ilægges.

PDC/VPS-funktionen virker ikke.

- ➔ Kontroller, at klokkeslættet og datoen er indstillet korrekt.
- ➔ Kontroller, at det angivne PDC/VPS-tidspunkt er korrekt (der kan være en fejl i tv-oversigten). Hvis den udsendelse, du vil optage, ikke sendte nøjagtige PDC/VPS-oplysninger, starter optagelsen ikke.
- ➔ Hvis modtagelsen er dårlig, kan det ændre PDC/VPS-signalet, så optageren ikke starter optagelsen.
- ➔ [PDC/VPS] er indstillet til [Off] (side 43).

Display

Uret er stoppet.

- Indstil uret igen (side 78).
- Uret er stoppet på grund af strømsvigt. Nulstil uret (side 78).

Indikatoren TIMER REC blinker.

- Der er ikke tilstrækkelig plads på disken.
- Ilæg en disk til optagelse i optageren.

Der vises en forkert optagetilstand.

- Når en optagelse eller dubbing varer mindre end tre minutter, vises der muligvis en forkert optagetilstand. Den faktiske optagelse udføres korrekt i den valgte optagetilstand.

Fjernbetjening

Fjernbetjeningen virker ikke.

- Batterierne er ved at være opbrugte.
- Fjernbetjeningen er for langt fra optageren eller centerenheden.
- Fjernbetjeningens producentkode skiftede til standardindstillingen, da du udskiftede batterierne. Nulstil koden (side 100).
- Tænd optageren og/eller centerenheden.
- Ret fjernbetjeningen mod optageren, når du betjener optageren, og ret den mod centerenheden, når du betjener højttalersystemet.
- Der er indstillet forskellige kommandotilstande for optageren og fjernbetjeningen. Vælg den samme kommandotilstand (side 101).
- Indstil AMP/DVD-vælgeren til en anden position, og tryk igen (side 111).

Andet Sony-udstyr reagerer på fjernbetjeningen.

- Der er angivet samme kommandotilstand for det pågældende udstyr og optageren. Vælg en anden kommandotilstand for optageren (side 101).

Andet

Der kan ikke stilles ind på radiostationer.

- Kontroller, at FM/AM-antennen er tilsluttet korrekt. Juster antennen, eller tilslut eventuelt en ekstern antenne.
- Modtagelsen er dårlig. Indstil stationerne manuelt (side 98).
- Der er ikke gemt stationer, eller de gemte stationer er blevet slettet (under søgningen efter gemte stationer). Gem stationerne (side 98).

- Tryk på FM DISPLAY, indtil frekvensen vises på centerenhedens display.
- Sørg for, at AM-antennen er på afstand af systemet og andet udstyr (optager, subwoofer, tv, osv.).

Optageren fungerer ikke korrekt.

- Sluk og tænd optageren igen. Tryk på DVD I/⏏ på optageren, og hold den nede i mere end ti sekunder for at slukke optageren. Hvis der stadig er en disk i optageren, skal du trykke på ▲ (åbn/luk) og fjerne disken.
- Når statisk elektricitet får optageren til at fungere unormalt, skal du slukke for optageren og vente, indtil uret vises på frontpaneldisplayet. Afbryd derefter strømmen til optageren, og lad den være slukket i et stykke tid. Tænd den derefter igen.

Diskskuffen åbner ikke, når du trykker på ▲ (åbn/luk).

- Det kan tage nogle få sekunder, før diskskuffen åbnes, når du har optaget eller redigeret en disk. Dette skyldes, at optageren fjører diskdata til disken.

Der høres en mekanisk lyd, når optageren slukkes.

- Når optageren justerer uret med den funktionen til automatiske indstilling af ur eller søger efter kanalerne til PDC/VPS-funktionen. Der høres muligvis også støj, mens optageren arbejder (f.eks. den interne blæser), selvom der er slukket for strømmen. Dette er ikke en fejl.

Der høres en mekanisk lyd fra subwooferen eller optageren, selvom der ikke afspilles en disk.

- Blæseren i optageren og subwooferen kører, når der er tændt for strømmen. Der høres muligvis også mekaniske lyde, når disken kører rundt. Det er driftslyde og ikke fejl.

Højttaleren fungerer ikke, som den plejer.

- Træk netledningen til subwooferen ud af stikkontakten. Vent i ca. to minutter, indtil indikatoren I/⏏ på centerenheden slukkes. Tilslut derefter netledningen igen.

Bemærkninger til dette system

Om betjening

- Hvis systemet bringes direkte fra et koldt til et varmt sted eller placeres i et rum med høj luftfugtighed, kan der dannes kondens på linserne i systemet. Hvis der dannes kondens, fungerer systemet muligvis ikke korrekt. I så fald skal disken fjernes, og systemet skal stå tændt i cirka en halv time, indtil fugten er fordampet.
- Fjern eventuelle disks, når du flytter systemet. Den pågældende disk kan gå i stykker, hvis den ikke fjernes.

Om justering af lydstyrke

Skrue ikke op for lyden, når du lytter til en sektion med meget lave lyde eller uden lyd. Hvis du skrue op, kan højttalerne gå i stykker, når du afspiller en sektion med kraftige lydsignaler.

Om rengøring

Rengør kabinettet, panelet og kontrolknapperne med en blød klud, der er fugtet let med et mildt rengøringsmiddel. Du må ikke bruge skuresvampe, skurepulver eller opløsningsmidler, f.eks. sprit eller rensebenzin.

Kontakt nærmeste Sony-forhandler, hvis du har spørgsmål, eller hvis der opstår problemer med afspilleren.

Om rengøring af disks

Du må ikke bruge almindeligt tilgængelige rensedisks, da sådanne kan forårsage fejl.

Om tv-skærmens farver

Hvis højttalerne forstyrrer tv-skærmens farver, skal tv'et omgående slukkes. Det kan tændes igen efter 15 til 30 minutter. Hvis farverne fortsat er uregelmæssige, skal højttalerne placeres længere væk fra tv'et.

Bemærkninger om disks

- Hold i diskens kant for ikke at gøre den snavset. Du må ikke røre ved overfladen. Støv, fingeraftryk eller ridser på disken kan forårsage fejl.



- Du må ikke udsætte disken for direkte sollys eller varmekilder, f.eks. varmeblæsere, og du må ikke efterlade den i en bil, der er parkeret i direkte sollys, da temperaturen i bilen kan stige voldsomt.
- Anbring disken i coveret efter afspilning.
- Rengør disken med en rengøringsklud. Aftør disken fra midten og ud.



- Du må ikke bruge opløsningsmidler, f.eks. rensebenzin, fortynder, rensmidler eller antistatisk spray, der er beregnet til vinyl-lp'er.
- Du må ikke bruge følgende disks.
 - En disk med en afvigende form (f.eks. kort- eller hjerteformet).
 - En disk med en etiket eller et klistermærke på.
 - En disk med cellofantape eller lim.

Specifikationer

Der tages forbehold for ændring af design og specifikationer uden forudgående varsel. Hvis du ønsker yderligere oplysninger om medfølgende tilbehør, skal du se side 12.

Specifikationer for dvd-optageren

System

Laser: Halvlederlaser

Kanaldækning:

PAL/SECAM (B/G, D/K, I, L)

VHF: E2 til E12, R1 til R12, F1 til F10, Italien
A til H, Irland A til J, Sydafrika 4 til 13/UHF:
E21 til E69, R21 til R69, B21 til B69, F21 til
F69/CATV: S01 til S05, S1 til S20, Frankrig
B til Q/HYPER: S21 til S41

Ovenstående kanaldækning sikrer kun kanalmottagelsen inden for disse områder. Det garanterer ikke evnen til at modtage signaler under alle forhold.

Videomodtagelse: Frekvenssynthesizersystem

Lydmodtagelse: Opdelt bærersystem

Antenneudgang: 75-ohm asymmetrisk
antennestik

Timer: Ur: Quartz-låst/Timerangivelse: 24-
timersformat (digitalt)

Videoptageformat: MPEG-video

Lydoptageformat: Dolby Digital/2-kanals

Indgange og udgange

LINE 2 OUT

(AUDIO): Phono-stik/2 Vrms/600 ohm

(VIDEO): Phono-stik/1,0 Vp-p

(S VIDEO): Mini-DIN-stik med 4 ben/Y:1,0
Vp-p, C: 0,3 Vp-p (PAL)

LINE 2 IN/LINE 4 IN

(AUDIO): Phono-stik /2 Vrms/mere end 47
kilohm

(VIDEO): Phono-stik/1,0 Vp-p

(S VIDEO): Mini-DIN-stik med 4 ben/Y:1,0
Vp-p, C: 0,3 Vp-p (PAL)

LINE 1 -TV: 21-bens

CVBS IN/OUT

RGB OUT (upstream)

LINE 3/DECODER: 21-bens

CVBS IN/OUT

Dekoder

DV IN: 4-bens/i.LINK S100

DIGITAL OUT (OPTICAL): Optisk
udgangsstik/-18 dBm (bølglængde: 660 nm)

DIGITAL OUT (COAXIAL): Phono-stik/0,5
Vp-p/75 ohm

COMPONENT VIDEO OUT

(Y, Pb/Cb, Pr/Cr):

Phono-stik/Y: 1,0 Vp-p, Pb/Cb: 0,7 Vp-p,

Pr/Cr: 0,7 Vp-p

Generelt

Strømkrav: 220 til 240 V AC, 50/60 Hz

Strømforbrug: 30 W

Mål (ca.): 430 × 75 × 293 mm (bredde/højde/
dybde) inkl. fremspringende dele

Vægt (ca.): 4,0 kg

Driftstemperatur: 5 °C til 35 °C

Luftfugtighed: 25 % til 80 %

Kompatible farvesystemer

Denne optager er udviklet til at optage og afspille ved hjælp af PAL-farvesystemet.

Signalerne fra SECAM-farvesystemet kan modtages eller optages, men afspilles kun i PAL-farvesystemet. Optagelse af videokilder, der er baseret på andre farvesystemer, kan ikke garanteres.

Specifikationer for højttalersystem

AUDIO POWER

Forstærker

Stereo (nominel):

55W+55 W (3 ohm ved 1 kHz, DIN)

Effektoutput ved musik i surroundtilstand (reference):

Front: 120 W+120 W (med SS-TS31)/

Center*: 120 W (med SS-CTRD1)/

Surround*: 120 W+120 W (med SS-TS31B)/

Subwoofer*: 120 W (med SA-WSRD1)

* Lydoutputtet afhænger af kilden og indstillingen for lydfeltet.

FM/AM-tuner

System: Kvartskontrolleret digitalt PLL-
synthesizersystem

FM-tuner: Modtageområde: 87,5 til 108,0 MHz
(intervaller på 50 kHz)/Antennetype: FM-
ledningsantenne/Antennestik: 75 ohm,
ubalanceret/Mellemfrekvens: 10,7 MHz

AM-tuner: Modtageområde: 531 til 1.602 kHz
(med intervallet indstilling til 9 kHz)/
Antennetype: AM-rammeantenne/
Mellemfrekvens: 450 kHz

Højttalere

Front: Højttalersystem: Basrefleks/

Højttalerenhed: Keglemembran, dia. 65 mm/
Nominel impedans: 2,7 ohm/Mål (ca.): 90 ×
132 × 107 mm (b/h/d)/Vægt (ca.): 0,6 kg

Center: Højttalersystem: Basrefleks/

Højttalerenhed: Keglemembran, dia. 65 mm/
Nominel impedans: 2,7 ohm/Mål (ca.): 360 ×
110 × 97 mm (b/h/d)/Vægt (ca.): 1,5 kg

Surround: Højttalersystem: Basrefleks/

Højttalerenhed: Keglemembran, dia. 65 mm/
Nominel impedans: 2,7 ohm/Mål (ca.): 90 ×
132 × 107 mm (b/h/d)/Vægt (ca.): 0,5 kg

Subwoofer: Højttalersystem: Basrefleks/

Højttalerenhed: Keglemembran, dia. 200 mm/
Nominel impedans: 2,7 ohm/Mål (ca.): 270 ×
325 × 413 mm (b/h/d)/Vægt (ca.): 10,0 kg

Generelt

Strømkrav: 220 til 240 V AC, 50/60 Hz

Strømforbrug: Tændt: 145 W/Standby: 0,3 W



Oversigt over dele og knapper





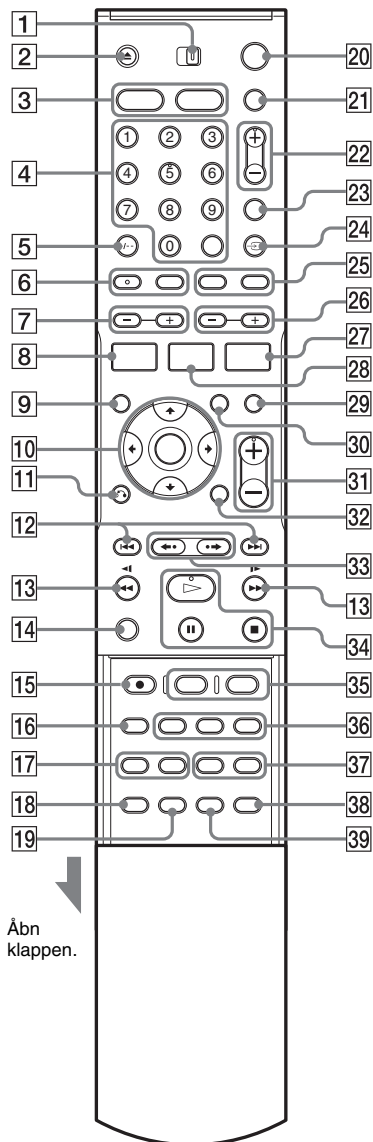







Yderligere oplysninger findes på siderne i parentes.











Knapper på optageren og centerenheden med samme eller tilsvarende navne, fungerer på samme måde som knapperne på fjernbetjeningen.

Fjernbetjening



Den medfølgende fjernbetjening kan både bruges til at fjernbetjene optageren og højttalersystemet. Ret fjernbetjeningen mod optagerens fjernbetjeningsmodtager (). Eller ret den mod  på centerenheden, når du betjener højttalersystemet.



- 1** AMP/DVD-vælger (30, 28)
- 2** Knappen  (åbn/luk) (31, 53, 59)
- 3** Knappen DVD (33)
Knappen FM/AM (98)
- 4** Nummerknapper (38, 44, 56, 101)/
knappen SET (56)
- 5** Knappen CLEAR (slet)/-/- (to cifre) (44,
46, 56, 100)
- 6** Knappen  (lyd) (53)/
knappen  (undertekst) (53)
- 7** Knapperne SOUND FIELD +/- (lydfelt)
(86)
- 8** Knappen DISPLAY (skærm) (35, 48, 56)/
knappen FM DISPLAY* (vis FM) (98)
- 9** Knappen TOP MENU (51, 58, 61)
- 10** Knappen ////ENTER (28, 33, 37)
- 11** Knappen  RETURN (retur) (33, 42, 46,
58, 61)
- 12** Knapperne  (forrige)/ (næste) (53,
59, 61)
- 13** Knapperne  (søg) (53, 59)/
knapperne TUNING +/-* (indstilling) (98)
- 14** Knappen TV (100)
- 15** Knappen  REC (optag) (32, 47, 50, 73)
- 16** Knappen REC MODE (optagetilstand) (32,
41, 50, 73)
- 17** Knappen REPEAT (gentag) (55, 59)/
knappen A-B (55, 59)

- 18** Knappen SUR (surround) (22)/knappen SLEEP* (automatisk slukning) (99)
- 19** Knappen SET UP (installation) (28, 31, 75)/knappen DIMMER* (dæmp lys) (85)
- 20** Knappen DVD  (dvd-optager tændt/standby) (28, 31, 42, 44)
- 21** Knappen TV/AMP  (tv/højtalersystem tændt/standby) (30, 98, 100)
- 22** Knapperne PROG (program) +/- (32, 47)
- 23** Knappen INPUT SELECT (indgangsvælger) (50, 73)
- 24** Knappen  TV/DVD (48, 100)
- 25** Knappen BOOKMARK (opret bogmærke) (56)/knappen SEARCH MODE (søgning) (56)
- 26** Knapperne FM/AM PRESET +/- (gem FM/AM) (98)
- 27** Knappen TIMER (42, 44, 46), knappen FM/AM MEMORY* (FM/AM-hukommelse) (98)
- 28** Knappen TITLE LIST (titelliste) (33, 51, 64)/knappen AMP MENU* (92)
- 29** Knappen MUTE (slå lyd fra) (53)
- 30** Knappen MENU (51, 58)
- 31** Knapperne  (lydstyrke) +/- (98, 100)
- 32** Knappen TIME (ur) (36)
- 33** Knappen  (hurtig afspilning)/  (hurtigt fremad) (53)
- 34** Knappen  (afspil) (51, 58)
knappen  (pause) (47, 53, 59, 61)
knappen  (stop) (32, 33)
- 35** Knappen CHAPTER MARK (indsæt kapitelmærke) (68)
Knappen PICTURE MARK (indsæt billedmærke) (34)
- 36** Knappen  (billede-i-billede) (55)/
knappen ZOOM (54)/
knappen  (vinkel) (53)
- 37** Knappen PROGRAM (60)/
knappen RANDOM (vilkårlig afspilning) (55, 59)
- 38** Knappen DSGX (forstærk bas) (88)

- 39** Knappen FM MODE (FM-tilstand) (98)

* Knapperne kan kun bruges, når AMP/DVD-vælgeren er indstillet til AMP.

Tip!

- Knapper, der har en orange prik, kan bruges til betjening af dit tv, når du samtidig trykker på knappen TV (side 100).
- Knapperne PROG +, nummer 5,  (lyd),  (afspil) og  + (lydstyrke) er blindfindermarkeringsknapper. Brug blindfindermarkeringsknapperne som referencepunkt, når du skal betjene systemet.

Dvd-optager

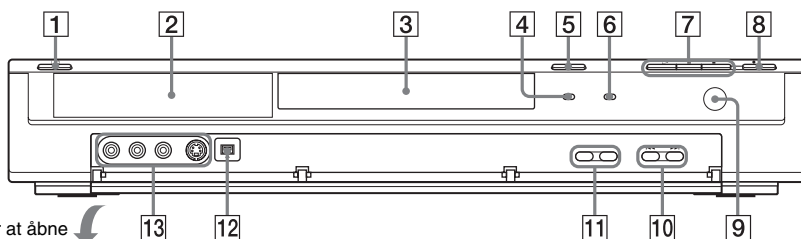

- | | |
|---|--|
| <p>1 Knappen I/⏻ (on/standby) (28, 31, 42, 44)</p> <p>2 Frontpaneldisplay (36, 114)</p> <p>3 Diskskuffe (31)</p> <p>4 Indikatoren TIMER REC (42, 44)</p> <p>5 Knappen ⏪ (åbn/luk) (31, 53, 59)</p> <p>6 Indikatoren PROGRESSIVE (21)</p> <p>7 Knappen ▷ (afspil) (51, 58)
Knappen ⏸ (pause) (47, 53, 59, 61)
Knappen ■ (stop) (32, 33)</p> | <p>8 Knappen ● REC button (32, 47, 50, 73)</p> <p>9 📡 (fjernbetjeningsmodtager) (12)</p> <p>10 Knapperne ◀◀/▶▶ (forrige/næste) (53, 59)</p> <p>11 Knapperne PROGRAM +/- (32, 47)</p> <p>12 📡 DV IN-stik (71)</p> <p>13 LINE 2 IN-stik (VIDEO, AUDIO L/R, S VIDEO) (25)</p> |
|---|--|

Bagpanel

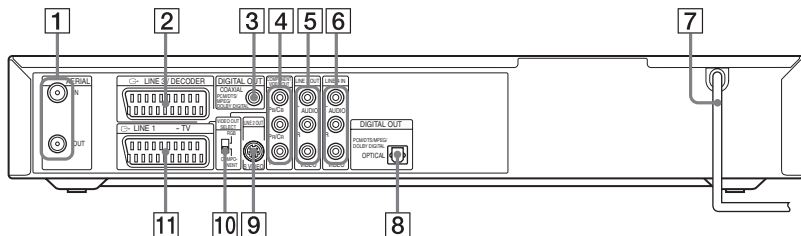

- | | |
|--|--|
| <p>1 AERIAL IN/OUT-stik (19)</p> <p>2 LINE 3/DECODER-stik (26, 27)</p> <p>3 DIGITAL OUT-stik (COAXIAL) (22)</p> <p>4 COMPONENT VIDEO OUT-stik (Pb/Cb, Pr/Cr, Y) (20)</p> <p>5 LINE 2 OUT-stik (AUDIO L/R, VIDEO) (20, 22)</p> | <p>6 LINE 4 IN-stik (AUDIO L/R, VIDEO) (25)</p> <p>7 Netledning (23)</p> <p>8 DIGITAL OUT-stik (OPTICAL) (18)</p> <p>9 LINE 2 OUT-stik (S VIDEO) (20)</p> <p>10 VIDEO OUT SELECT-vælger (20)</p> <p>11 LINE 1 - TV-stik (20)</p> |
|--|--|

Frontpaneldisplay

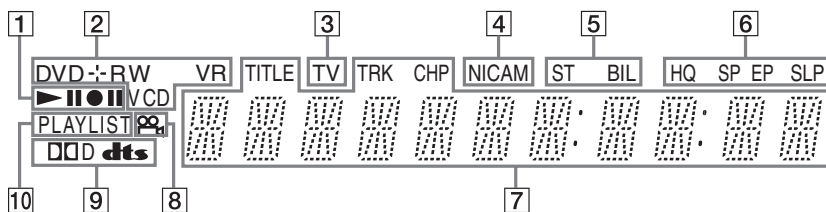

1 Afspilnings-/optagestatus (36, 48)

2 Disktype*/optageformat (8)

3 Indikatoren TV (48)

4 Indikatoren NICAM (41)

5 Indikatorerne ST (stereo)/BIL (tosproget) (41)

6 Indikatorer for optagetilstand (32, 41, 50)

7 Viser følgende (36, 48):

- Spilletid/resterende tid
- Aktuell titel/aktuelt kapitel/aktuelt spornummer
- Optagetid/resterende tid
- Ur
- Programplacering

8 Indikatoren  (vinkel) (53)

9 Indikatorer for lydsignal (35, 53, 58)

10 Indikatoren PLAYLIST (34, 63)

* Data-cd'er vises som "CD".

Centerenhed

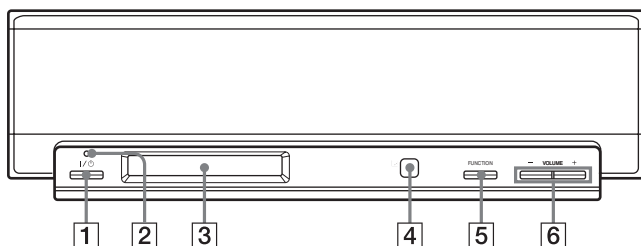

1 Knappen  (højttalersystem tændt/standby) (102)

2 Indikatoren  (23)

3 Centerenhedens display (se nedenfor)

4  (fjernbetjeningsmodtager til betjening af højttalersystem) (12)

Ret fjernbetjeningen mod denne modtager, når radioen eller højttalersystemet skal indstilles.

5 Knappen FUNCTION (102)
Skifter indgang for subwoofer:
"Dvd" → "FM" → "AM"

6 Knappen VOLUME +/- (95)

Centerenhedens display

Centerenhedens display bruges til indstilling af radioen og højttalersystemet. Kontroller følgende indikatorer, når du foretager ændringer. Yderligere oplysninger findes i afsnittet "Kontrol af statusoplysninger på centerenhedens display" (side 85) og på siderne i parentes.

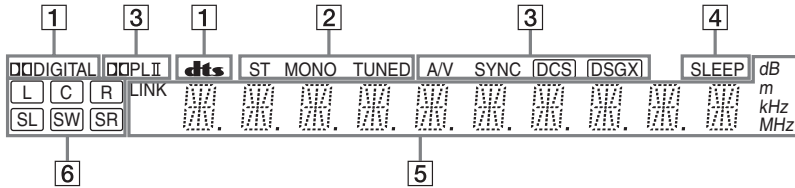

- 1** Aktuelt format for lydsignal (85)
- 2** Status for radiomodtagelse (ST (stereo)/ MONO/TUNED (indstillet) (98))
- 3** Aktuelle lydindstillinger:
 - A/V SYNC (89)
 - DCS (87)
 - DSGX (88)
- 4** Indikatoren SLEEP (automatisk slukning) (99)
- 5** Viser følgende:
 - Radiostation/frekvens/kHz (AM)/MHz (FM) (98)
 - Højttalerindstillinger (afstand, niveau) (92)
 - Lydfelt (86)
 - Funktionsnavn (51, 98)
- 6** Angiver den højttaler, som du justerer (afstand og niveau). (92)

Subwoofer (set bagfra)

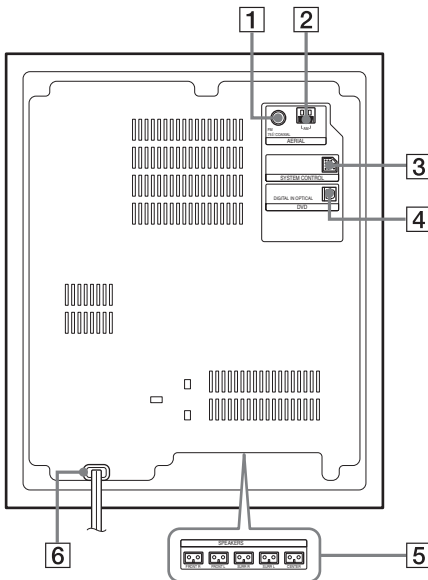

- 1** AERIAL-stik (FM 75Ω COAXIAL) (17)
- 2** AERIAL-stik (AM) (17)
- 3** SYSTEM CONTROL-stik (14)
- 4** DVD-stik (DIGITAL IN OPTICAL) (18)
- 5** SPEAKERS-stik (FRONT R/FRONT L/ SURR R/SURR L/CENTER) (14)
- 6** Netledning (23)

Ordliste

Afspilningsliste (side 63)

Afspilningsoplysninger, der er oprettet ud fra de faktiske optagelser på en DVD-RW (VR-tilstand). En afspilningsliste efterlader originaltitlerne, som de er, og indeholder kun de oplysninger, der er nødvendige for at styre afspilningen. En afspilningslistetitel optager kun meget lille plads.

Album (side 58)

En enhed, hvor du kan gemme MP3-lydspor på en data-cd (definitionen af "Album" gælder kun denne optager).

DCS (side 87)

Dette er fællesbetegnelsen for den surroundsound, der produceres med Sonys teknologi til behandling af digitale signaler. Modsat tidligere surroundsoundfelter, der hovedsageligt var rettet mod gengivelse af musik, er Digital Cinema Sound specialudviklet til film.

Dolby Digital (side 81)

Digital lydkomprimeringsteknologi, der er udviklet af Dolby Laboratories. Denne teknologi er tilpasset multikanalssurroundsound. Bagkanalen er i stereo, og der er en separat subwooferkanal i dette format. Dolby Digital giver de samme separate kanaler med digital lyd i høj kvalitet, som der findes i "Dolby Digital"-biografernes surroundsoundssystemer. Den gode kanaladskillelse opnås ved, at alle kanalernes data optages separat, og eftersom kanalernes data behandles digitalt, er forvrængningen minimal.

Dolby Pro Logic II (side 86)

Dolby Pro Logic II konverterer lyden fra to kanalkilder til lyd med fem kanaler og fuld båndbredde. Dette gøres ved hjælp af en avanceret matrix-surrounddekode, der trækker de rumlige egenskaber fra den oprindelige optagelse ud uden at tilføje nye lyde eller lydnuancer.

◆Filmtilstand

Filmtilstand bruges til tv-programmer i stereo samt alle programmer, der er kodet til Dolby Surround. Resultatet er forbedret lydfeltsspredning, der nærmer sig kvaliteten for den separate 5.1-kanalslyd.

◆Musiktilstand

Musiktilstanden kan bruges til alle musikoptagelser i stereo og giver et bredere og dybere lydrum.

Dolby Surround Pro Logic (side 86)

Dolby Surround Pro Logic er en metode til afkodning af Dolby Surround, der frembringer fire kanaler ud fra to kanalers lyd. Sammenlignet med det tidligere Dolby Surround-system, giver Dolby Surround Pro Logic en mere naturlig venstre-til-højre-panorerer og placerer lydene mere nøjagtigt. Der kræves et sæt surroundhøjtalere og en centerhøjtaler for at kunne få det fulde udbytte af Dolby Surround Pro Logic. Surroundhøjtalerne er i mono.

DTS (side 81)

Digital lydkomprimeringsteknologi af Digital Theater Systems, Inc. Denne teknologi er tilpasset multikanalssurroundsound. Bagkanalen er i stereo, og der er en separat subwooferkanal i dette format. Med DTS får du de samme separate kanaler, der fås ved digital lyd af høj kvalitet. Den gode kanaladskillelse opnås ved, at alle kanalernes data optages separat, og eftersom kanalernes data behandles digitalt, er forvrængningen minimal.

DVD+R (side 8)

En DVD+R (læs "plus R") er en disk, der kan optages på, der har samme størrelse som en dvd-video. Indhold kan kun optages én gang på en DVD+R og har samme format som en dvd-video.

DVD-R (side 8)

En DVD-R er en disk, der kan optages på, der har samme størrelse som en dvd-video. Indhold kan kun optages én gang på en DVD-R og har samme format som en dvd-video.

DVD+RW (side 8)

En DVD+RW (læs "plus RW") kan genbruges og bruger et optagelsesformat, der kan sammenlignes med dvd-video-formatet.

DVD-RW (side 8)

En DVD-RW kan genbruges og har samme størrelse som en dvd-video. En DVD-RW indeholder to forskellige tilstande: VR-tilstand og Video-tilstand. Dvd'er, der er oprettet i Video-tilstand har samme format som en dvd-video,

hvorimod disks, der er oprettet i VR-tilstand (Video Recording) gør det muligt at programmere eller redigere indholdet.

Dvd-video (side 10)

En disk, der indeholder op til otte timers bevægelige billeder på en disk med samme diameter som en cd.

Datakapaciteten for en enkelt-sided dvd med ét lag er 4,7 GB (gigabyte) – 7 gange så meget som for en cd. Datakapaciteten for en enkelt-sided dvd med to lag er 8,5 GB, kapaciteten for en dobbelt-sided DVD med ét lag er 9,4 GB, og kapaciteten for en dobbelt-sided dvd med to lag er 17 GB.

Billeddataene vises i MPEG 2-format, der er en af de mest udbredte standarder til digital

komprimering. Billeddataene komprimeres til omkring 1/40 (gennemsnit) af den oprindelige størrelse. Dvd'en bruger også en kodningsteknologi med variabel hastighed, der ændrer dataene, som skal allokeres, i henhold til billedets status. Lyddataene optages i flerkansalformat, f.eks. Dolby Digital, der giver en mere realistisk lydgenlivelse.

Dvd'en har desuden forskellige avancerede funktioner, f.eks. flere vinkler, flere sprog og gørbørnesikring.

Fil (side 61)

Et JPEG-billede, der er optaget på en data-cd (definitionen af "Fil" gælder kun denne optager). En enkelt fil består af et enkelt billede.

Interlace-format (side 79)

Interlace-formatet viser hver anden linje af et billede, som et enkelt "felt". Dette er standardmetoden til visning af billeder på tv. Felter med lige numre viser linjer med lige numre i et billede, og felter med ulige numre viser linjer med ulige numre i et billede.

i.LINK (side 71)

i.LINK er en digital serielinterface til håndtering af digital video, digital lyd og andre data i to retninger mellem udstyr, der har i.LINK-stik, og til styring af andet udstyr.

"i.LINK" er et mere almindeligt udtryk for IEEE 1394-datatransportbus fremsat af SONY og er et varemærke, der er godkendt af mange virksomheder.

IEEE 1394 er en international standard, der er standardiseret af Institute of Electrical and Electronics Engineers.

Kapitel (side 56)

Sektioner af et billede eller et stykke musik, der er mindre end titler. En titel består af flere kapitler. Ikke alle disks indeholder kapitler.

Kopibeskyttelsessignaler (side 42)

Kopibeskyttelse, der er angivet af copyrighthavere, osv. Disse signaler findes nogle software- eller tv-programmer og begrænser optagelse på denne optager.

Mappe (side 61)

En enhed, hvorpå der kan gemmes JPEG-billedfiler på en data-cd (definitionen af "Mappe" gælder kun denne optager).

MPEG-lyd (side 81)

International standardkodesystem, der bruges til at komprimere digitale lydsignaler i henhold til ISO/IEC. MPEG 2, der bruges af dvd'er, er i overensstemmelse med op til 7.1-kanalssurround.

Original (side 63)

Titler, der er optaget på en DVD-RW (VR-tilstand). Sletning af originale titler frigør diskplads.

Progressivt format (side 79)

Sammenlignet med Interlace-formatet, der skiftevis viser hver anden linje i et billede (felt) for at oprette en ramme, viser det progressive format hele billedet på én gang som en enkelt ramme. Dette betyder, at det progressive format kan vise 50/60 rammer i sekundet, hvorimod Interlace-formatet kun kan vise 25-30 rammer/50-60 felter i sekundet. Den overordnede billedkvalitet øges, og stillbilleder, tekst og vandrette streger synes skarper.

Spor (side 56)

Sektioner af et billede eller et musikstykke på en video-cd, cd eller data-cd (længden af et stykke musik) (definitionen af "Spør" gælder kun denne optager).

Titel (side 56)

Den længste sektion af et billede eller et stykke musik på en dvd, en film, osv., i videosoftware, eller et helt album i lydsoftware.

Liste over sprogkoder

Hvis du ønsker yderligere oplysninger, skal du se side 80.

Sprogens stavemåde er i henhold til standarden ISO 639: 1988 (E/F).

Sprog	Kode	Sprog	Kode	Sprog	Kode	Sprog	Kode
Abkhazian	6566	Galician	7176	Marathi	7782	Tatar	8484
Afar	6565	Georgian	7565	Moldavian	7779	Telugu	8469
Afrikaans	6570	German	6869	Mongolian	7778	Thai	8472
Albanian	8381	Greek	6976	Nauru	7865	Tibetan	6679
Amharic	6577	Greenlandic	7576	Nepali	7869	Tigrinya	8473
Arabic	6582	Guarani	7178	Norwegian	7879	Tonga	8479
Armenian	7289	Gujarati	7185	Oriya	7982	Turkish	8482
Assamese	6583	Hausa	7265	Punjabi	8065	Turkmen	8475
Aymara	6588	Hebrew	7387	Pashto; Pushto	8083	Twi	8487
Azerbaijani	6590	Hindi	7273	Persian	7065	Ukrainian	8575
Bashkir	6665	Hungarian	7285	Polish	8076	Urdu	8582
Basque	6985	Icelandic	7383	Portuguese	8084	Uzbek	8590
Bengali; Bangla	6678	Indonesian	7378	Quechua	8185	Vietnamese	8673
Bhutani	6890	Interlingua	7365	Rhaeto-Romance		Volapük	8679
Bihari	6672	Irish	7165		8277	Welsh	6789
Breton	6682	Italian	7384	Romanian	8279	Wolof	8779
Bulgarian	6671	Japanese	7465	Russian	8285	Xhosa	8872
Burmese	7789	Javanese	7487	Samoan	8377	Yiddish	7473
Byelorussian	6669	Kannada	7578	Sanskrit	8365	Yoruba	8979
Cambodian	7577	Kashmiri	7583	Scots Gaelic	7168	Zulu	9085
Catalan	6765	Kazakh	7575	Serbian	8382		
Chinese	9072	Kirghiz	7589	Serbo-Croatian	8372		
Corsican	6779	Korean	7579	Shona	8378		
Croatian	7282	Kurdish	7585	Sindhi	8368		
Czech	6783	Laothian	7679	Singhalese	8373		
Danish	6865	Latin	7665	Slovak	8375		
Dutch	7876	Latvian; Lettish	7686	Slovenian	8376		
English	6978	Lingala	7678	Somali	8379		
Esperanto	6979	Lithuanian	7684	Spanish	6983		
Estonian	6984	Macedonian	7775	Sundanese	8385		
Faroese	7079	Malagasy	7771	Swahili	8387		
Fiji	7074	Malay	7783	Swedish	8386		
Finnish	7073	Malayalam	7776	Tagalog	8476		
French	7082	Maltese	7784	Tajik	8471		
Frisian	7089	Maori	7773	Tamil	8465		

Liste over områdekoder

Hvis du ønsker yderligere oplysninger, skal du se side 83.

Kode	Område	Kode	Område	Kode	Område	Kode	Område
AF	Afghanistan	FI	Finland	LY	Libyen	SG	Singapore
AN	Holland	FJ	Fiji	MA	Marokko	SI	Slovenien
	Antillerne	FR	Frankrig	MC	Monaco	SK	Slovakiet
AR	Argentina	GB	Storbritannien	MN	Mongoliet	SN	Senegal
AT	Østrig	GL	Grønland	MV	Maldiverne	SV	El Salvador
AU	Australien	GR	Grækenland	MX	Mexico	TH	Thailand
BE	Belgien	HK	Hongkong	MY	Malaysia	TR	Tyrkiet
BO	Bolivia	HM	Heard and McDonald	NG	Nigeria	TW	Taiwan
BR	Brasilien			NL	Holland	UA	Ukraine
BT	Bhutan			NO	Norge	UG	Uganda
CA	Canada	HR	Kroatien	NP	Nepal	US	USA
CG	Congo	HU	Ungarn	NZ	New Zealand	UY	Uruguay
CH	Schweiz	ID	Indonesien	OM	Oman	UZ	Usbekistan
CL	Chile	IL	Israel	PA	Panama	VN	Vietnam
CN	Kina	IN	Indien	PH	Filippinerne	ZA	Sydafrika
CO	Colombia	IT	Italien	PK	Pakistan	ZW	Zimbabwe
CR	Costa Rica	JM	Jamaica	PL	Polen		
CZ	Tjekkiet	JP	Japan	PT	Portugal		
DE	Tyskland	KE	Kenya	PY	Paraguay		
DK	Danmark	KH	Cambodja	RO	Rumænien		
EC	Ecuador	KR	Sydkorea	RU	Rusland		
EG	Egypten	KW	Kuwait	SA	Saudi-Arabien		
ES	Spanien	LK	Sri Lanka	SE	Sverige		
ET	Etiopien	LU	Luxembourg				

Indeks

Ord i firkantede parenteser vises på skærmen.

Tal

[16:9] 29, 79, 84
[4:3] 29, 79, 84
[48kHz] 81
[96kHz] 81

A

A/V SYNC 89
[A-B Erase] 65
Afspilning 51, 53, 58
 Afspilning i slowmotion 54
 Genoptag afspilning 52
 Gentag A-B 55, 59
 Gentag afspilning 55, 59 hurtig afspilning 54
 hurtig fremadspoling 53, 59
 hurtig tilbagespoling 53, 59
 hurtigt fremad 54
 Vilkårlig afspilning 55, 59

Afspilningsliste 63, 69, 116
Album 58, 116
AMP/DVD-vælger 31, 98
Antenne 19
Area Code 83
AUDIO DRC 88
[Audio DRC] 81
[Auto Adjust] 78
[Auto Chapter] 49, 84
[Auto Preset] 76
Auto Preset 28
Automatisk indstilling af ur 29, 78

B

Bagpanel 113, 115
Batterier 12
Betjening af tv'et med fjernbetjeningen 100

Billede-i-billede 55
[Bitstream] 81
Bøgmærke 57
Børnesikring 52, 83

C

Canal Plus 27
Cd 10
Centerenhedens display 85, 115
Channel List 77
[Channel Settings] 76
Chapter List 34, 51, 67, 70
[Clock] 29, 78
[Combine] 68
COMPONENT VIDEO OUT 20
Copy-Free 42
Copy-Never 42
Copy-Once 42
CPRM 8

D

Data-cd 10
DCS 87
[Decoder On/Off] 77
Diasshow 62
DIGITAL OUT (OPTICAL) 18
Digitalt videokamera 71, 72
Dimmer 85
[Disc Info] 31
[Disc Name] 38
Diskplads 63
Disks til afspilning 10
Disks til optagelse 8
Disktyper 8
Display 115
 Centerenhedens display 85, 115
 Frontpaneldisplay 36, 114
 Installationsmenu 75
 Skærmvisning 35
[Display Mode] 79
[Divide] 66
Dolby Digital 81, 116
[D-PCM] 81
DSGX 88

DTS 81, 116
DUAL MONO 90
[DV Audio Input] 73, 84
DV Dubbing 71
DV IN 71
DVD+R 8, 116
DVD+RW 8, 116
DVD-R 8, 116
DVD-RW 8, 63, 116
Dvd-video 10, 117

E

[Edit] 39, 65, 67
[Erase] 65, 67, 77

F

Farvesystemer 109
Fejlfinding 103
Fil 61, 117
[Finalize] 40
[Fine] 77
Fjernbetjening 12, 100, 111
[Format DVD] 31
Frontpanel 113, 114
Frontpaneldisplay 36, 114
[Full Play] 52, 68

G

Gendannelse af standardindstillinger for systemet 102
Genoptag afspilning 52
Gentag A-B 55, 59
Gentag afspilning 55, 59
Grundlæggende indstilling 28

H

[Hide] 68
Hurtig oversigt over disktyper 8
Højttalerindstilling
 niveau 95
 position 30, 93
 testtone 95
Højttalerplacering 16
Håndtering af diske 108

I

Indtastning af tegn 37
INPUT SELECT 50, 73
Installationsmenu 75
Interlace-format 117

J

JPEG-billedfiler 61
Justering af optagetilstand 44

K

Kapitel 49, 68, 117
Kommandotilstand 101
Kopibeskyttelse 117
Kopikontrolsignaler 42

L

[Letter Box] 79
LINE 1 – TV 20
LINE 2 IN 25
LINE 2 OUT 20, 22
LINE 3/DECODER 24, 26, 27
LINE 4 IN 25
[Line1 Decoder] 79
Lyd 80, 81
Lydfelt 86
Lydkabel 22
Lynprogrammering 48

M

Manuel indstilling af ur 78
Mappe 61, 117
MENU 51
Menu 80
 Dvd'ens menu 51
 Top menu 51
Menuen AMP 92
Miniaturebillede 34
[Move] 70, 77
MP3-lydspor 58
MPEG 81, 117

N

Netledning 23
NICAM 41, 77
Nummerknapper 38, 44, 57

O

Områdekode 11, 119
Oprettelse af kapitler 68
Optagelse 32, 41, 47, 50, 84
 mens der ses et andet
 program 48
Optageformat 8
Optagetid 41
Optagetilstand 41, 84
Overskrivning af en
 optagetitel 49
Original 34, 63, 117

P

[Pan Scan] 79
Parental Control 83
PAY-TV 27
PBC (Playback Control) 51, 80
[PCM] 81
PDC 43
Playlist 34
Programafspilning 60
Programmeret optagelse
 Justering af
 optagetilstand 44
 kontroller/ændr/annuller
 46
 manuel programmering
 42
 ShowView 44
 Timer List 46

Progressiv tilstand 21, 117
Progressive mode 79
[Protect] 39, 66

R

Radio 98
REC 32, 47
[Rec Aspect Ratio] 84
[Rec Mode Set] 84
[Rec Setting] 73, 84
Redigering 63
Rengøring af diske 108
Resterende tid 36

S

[Sampling Freq.] 81
SET 57
[Set Password] 83
[Show] 68
ShowView 44
Skærmsprog 28, 80
Skærmvisning 35
 Installationsmenu 75
 Undermenu 34
Slå lyd fra 54
Spilletid 36
Spor 58, 117
[Station Name] 77
[Stereo 1] 84
[Stereo 2] 84
Subtitle 80
Super VIDEO CD 10
Surround 54, 59, 85
S-VIDEO 20, 21
SYSTEM CONTROL 14
Søgning
 finde begyndelsen af
 titlen/kapitlet/
 sporet 53, 59
 hurtig fremadspoling 53, 59
 hurtig tilbagespoling 53, 59
 Søgning 56

T

Tilslutning
 af FM/AM-antennerne
 17
 af højttalersystemet 14
 af lydkabler 22
 af tv-antennekablet 19
 af videokablerne 20
Tilslutninger og indstillinger,
oversigt 12
TIME 36
TIMER 42, 44
Timer List 46
Titel 33, 51, 117
Titelliste 33, 51, 64
TITLE LIST 33, 51
Title List 33
[Title Name] 37, 65

TOP MENU 51
Tosprogede optagelser 41
[TV Aspect] 29, 79
TV/DVD 48, 101

U

Undermenu 34
Understøttede disks 8, 10
Undertekst 54
[Unfinalize] 40

V

VIDEO OUT SELECT-
vælger 21
Video-cd 10, 51
Videoindgang 21
Video-tilstand 8
Vilkårlig afspilning 55, 59
Vinkel 54
[Vocal] 82
VPS 43
VR-tilstand 8

Z

Zoom 54
ZWEITON 41

VAROITUS

Suojaa laite sateelta ja kosteudelta tulipalo- ja sähköiskuvaaran estämiseksi.

Älä avaa laitteen koteloaa, jotta et altistu sähköiskulle. Laitteen saa huoltaa vain ammattitaitoinen huoltoliike.

Verkkojohdon saa vaihtaa vain ammattitaitoinen huoltoliike.

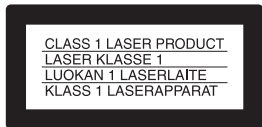

Tämä laite on luokiteltu LUOKAN 1 LASERLAITTEEKSI. LUOKAN 1 LASERLAITE merkintä on laitteen takapaneelissa.

VAARA

Ostisten laitteiden käyttäminen tämän laitteen kanssa voi vahingoittaa silmiä. Tässä DVD-tallentimessa käytettävä lasersäde vahingoittaa silmiä. Älä yritä avata koteloa.

Laitteen saa huoltaa vain ammattitaitoinen huoltoliike.

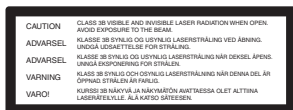

Tämä tarra on laserin suojarasiassa kotelon sisällä.

Varotoimet

- Tämä laite toimii 220 – 240 voltin vaihtovirralla, jonka taajuus on 50 tai 60 Hz. Tarkista, että laitteen käyttöjännite ja paikallinen verkkojännite vastaavat toisiaan.
- Älä peitä laitteen ilmanvaihtoaukkoja sanomalehdillä, paperiliinoilla, verhoilla tms., jotta ei synny tulipalon vaaraa. Älä myöskään aseta syytettyjä kynttilöitä laitteen päälle.
- Älä sijoita laitteen päälle maljakkoa tai muita nestettä sisältäviä esineitä, jotta tulipalon tai sähköiskun vaara voidaan välttää.

ShowView on Gemstar Development Corporationin rekisteröity tavaramerkki. ShowView järjestelmä on valmistettu Gemstar Development Corporationin lisenssillä.



Älä hävittä paristoja tavallisen kotitalousjätteen mukana vaan kemiallisia jätteitä koskevien ohjeiden mukaisesti.

Käytöstä poistetun sähkö- ja elektroniikkalaitteen hävitys (Euroopan Unioni ja muiden Euroopan maiden keräysjärjestelmät)



Symboli, joka on merkitty Tuotteeseen tai sen pakkaukseen, osoittaa, että tätä tuotetta ei saa käsitellä talousjätteenä. Tuote on sen sijaan luovutettava sopivaan sähkö- ja elektroniikkalaitteiden kierrätyksestä huolehtivaan keräyspisteeseen. Tämän tuotteen asianmukaisen hävittämisen varmistamisella autetaan estämään sen mahdolliset ympäristöön ja terveyteen kohdistuvat haittavaikutukset, joita voi aiheutua muussa tapauksessa tämän tuotteen epäasianmukaisesta jätekäsittelystä. Materiaalien kierrätys säästää luonnonvaroja. Tarkempia tietoja tämän tuotteen kierrättämisestä saat paikallisilta viranomaisilta.

Varotoimet

Turvallisuus

Jos nestettä tai kiinteitä esineitä pääsee kotelon sisään, irrota verkkojohto ja anna asiantuntevan huoltoliikkeen tarkistaa järjestelmä, ennen kuin jatkat sen käyttöä. Kun irrotat verkkojohdon, älä kosketa liitäntöjen tai pistokkeiden metalliosia.

Älä aseta laitteen aukkoihin (tuuletusaukkoihin, liitäntöihin tms.) mitään esineitä. Muuten seurauksena voi olla sähköisku.

Virtälähteet

- Järjestelmä on kytkettynä sähköverkkoon, kun verkkojohto on liitettyä pistorasiaan, vaikka virta olisi katkaistu virtakytkimellä.
- Irrota verkkojohto pistorasiasta, jos et aio käyttää järjestelmää pitkään aikaan. Tartu aina pistokkeeseen, kun irrotat verkkojohdon pistorasiasta. Älä koskaan vedä johdosta.
- Älä irrota virtajohtoa, kun järjestelmä on käytössä.

Sijoittaminen

- Sijoita järjestelmä paikkaan, jossa on riittävä ilmanvaihto, jotta järjestelmän sisäosat eivät kuumene liikaa.
- Kun laitetta käytetään pitkään suurella äänenvoimakkuudella, sen kotelo voi kuumentua. Tämä ei ole vika. Vältä kuitenkin koskettamasta koteloa. Älä sijoita järjestelmää suljettuun tilaan, jonka tuuletus ei ole riittävä, jottei laite ylikuumentu.
- Älä aseta järjestelmän päälle mitään esineitä, jotta tuulettimen ilmanvaihtoaukot eivät peity. Järjestelmässä on tehokas vahvistin. Jos ilmanvaihtoaukot on peitetty, järjestelmä voi ylikuumentua ja vioittua.
- Älä sijoita järjestelmää matolle tai muulle pehmeälle alustalle, jotta järjestelmän ilmanvaihtoaukot eivät tukkeudu.

- Älä sijoita järjestelmää suljettuun tilaan, kuten umpinaiseen kirjajhyllyyn tai kaappiin.
- Älä sijoita järjestelmää paikkaan, jossa se on alttiina kuumuudelle, suoralle auringonvalolle, pölylle tai iskuille.
- Älä aseta järjestelmää kaltevalle alustalle. Järjestelmä on suunniteltu käytettäväksi ainoastaan vaakasuorassa asennossa.
- Älä sijoita järjestelmää tai levyjä mikroaaltouunin, kookkaiden kaiuttimien tai muiden voimakkaita magneettikenttiä aiheuttavien laitteiden lähelle.
- Älä sijoita painavia esineitä järjestelmän päälle.
- Älä aseta esineitä kaiuttimien eteen, sillä ne voivat pudota, jos äänenvoimakkuus on suuri.
- Jos järjestelmä tuodaan suoraan kylmästä lämpimään ympäristöön, DVD-tallentimen/ kotiteatterijärjestelmän sisään saattaa tiivistyä kosteutta, joka voi vahingoittaa linssijä. Kun otat järjestelmän ensimmäistä kertaa käyttöön tai tuot sen kylmästä lämpimään, odota noin 30 minuuttia, ennen kuin alat käyttää järjestelmää.

Tallentaminen

- Tallenteen sisällön virheettömyyttä ei voida taata kaikissa tilanteissa, mukaan lukien laitteen toimintahäiriöt.
- Suorita koetallennuksia ennen varsinaista tallennusta.

Tekijänoikeudet

- Televisio-ohjelmat, elokuvat, videonauhut, levyt sekä muu vastaavat aineistot voivat olla tekijänoikeuslakien suojaamia. Tällaisen aineiston luvaton kopiointi voi olla tekijänoikeuslakien vastaista. Tämän tallentimen käyttäminen kaapelitelevisiolähetyskäsien yhteydessä saattaa edellyttää kaapelitelevisioyhtiön ja/tai ohjelman oikeuksien omistajan lupaa.
- Tämä tuote sisältää tekijänoikeuksia suojaavaa tekniikkaa, jota suojaavat Yhdysvalloissa myönnetty

patentit ja muut immateriaalioikeudet. Macrovisionin on valtuutettava tämän tekijänoikeuksia suojaavan tekniikan käyttö, eikä sitä saa käyttää muuhun kuin kotikäyttöön tai vastaavaan rajoitettuun käyttöön, ellei Macrovision ole toisin valtuuttanut. Järjestelmän peruskäyttö ja valmistustavan selvittäminen on kielletty.

- Tässä järjestelmässä on Dolby^{*1} Digital- ja Dolby Pro Logic (II) -tilaäänidekooderimatriisi sekä DTS^{*2} Digital Surround System.

^{*1} Valmistettu Dolby Laboratories -in lisenssillä.
"Dolby," "Pro Logic," ja kaksois-D-symboli ovat Dolby Laboratoriesien tavaramerkkejä.

^{*2} Valmistettu Digital Theater Systems Inc:n lisenssillä.
"DTS" ja "DTS Digital Surround" ovat Digital Theater Systems, Inc:n tavaramerkkejä.

Kopiointisuojaustoiminto

Tallentimessa on kopioinninestotoiminto, joten ulkoisen virittimen (ei vakiovaruste) kautta vastaanotettuja, kopiointisuojaussignaalin (kopioinninestotoiminto) sisältäviä ohjelmia ei voi ehkä tallentaa käytetyn signaalin tyypistä riippuen.

TÄRKEÄ HUOMAUTUS

Huomautus: Tämä järjestelmä voi pitää pysäytyskuvaa tai kuvaruutunäyttöä kuvaruudussa rajoituksettoman ajan. Jos jätät pysäytyskuvan tai näyttökuvan television kuvaruutuun pitkäksi ajaksi, kuvaruutu saattaa vahingoittua pysyvästi. Plasmanäytöt ja projektiotelevisiot ovat erityisen herkkiä.

Jos sinulla on kysyttävää tallentimesta tai tallentimen käytössä ilmenee ongelmia, ota yhteys lähimpään Sony-jälleenmyyjään.

Tietoja tästä käyttöohjeesta

- Tässä käyttöohjeessa viitataan kaukosäätimen painikkeisiin. Voit käyttää myös laitteen painikkeita, jos niiden nimet ovat samat tai

samantapaiset kuin kaukosäätimessä.

- Kuvaruutuun tulevat vaihtoehdot ja sanomat ovat hakasulkeissa. Etupaneelin näytössä näkyvät vaihtoehdot ja sanomat ovat lainausmerkeissä.
- Tässä käyttöoppaassa käytetyt näyttökuvat eivät välttämättä vastaa kuvaruutuun tulevia näyttöjä.
- Tässä käyttöoppaassa olevat levyjä koskevat selitykset koskevat tällä tallentimella luotuja levyjä. Selitykset eivät koske muilla tallentimella luotuja levyjä, joita toistetaan tällä tallentimella.

Sisällysluettelo

VAROITUS	2
Varoimet	2
Käyttötavat - DVD Recorder/Home Theatre System	6
Levytyyppien pikaopas	8
<hr/>	
Liitännät ja asetukset	12
Yleistä	12
Vaihe 1: Pakkauksen avaaminen	12
Vaihe 2: Kaiutinjärjestelmän liittäminen	14
Vaihe 3: FM/AM-antennien liittäminen	17
Vaihe 4: Kaiutinjärjestelmän liittäminen tallentimeen	18
Vaihe 5: Televisioantennin liittäminen	19
Vaihe 6: Television ja tallentimen liittäminen	20
Vaihe 7: Verkkojohtojen liittäminen	23
Tallentimen liittäminen muihin laitteisiin	24
Vaihe 8: Perusasetukset	28
<hr/>	
DVD-tallentimen perustoiminnot	31
Levyn asettaminen tallentimeen ja alustaminen	31
Televisio-ohjelman tallentaminen levyille	32
Tallennetun televisio-ohjelman toisto (Title List)	33
Toistotietojen ja toistoajan tarkistaminen	35
Tallennetun ohjelman nimen muuttaminen (nimikkeen nimen syöttäminen)	37
Levyn nimeäminen ja suojaaminen	38
DVD-levyjen toistaminen muissa laitteissa (viimeistely)	39
<hr/>	
Tallennus	41
Tietoja tallennuksesta	41
Tallentaminen ajastimella (vakiomenetelmä ja ShowView)	42
Ajastinasetusten tarkistaminen, muuttaminen ja peruuttaminen (Timer List)	46
Tallennus ilman ajastinta	47
Tallennus tallentimeen kytketystä laitteesta	50
<hr/>	
Toisto	51
DVD- ja VIDEO CD -levyjen toistaminen	51
Nimikkeen, jakson, raidan tai muun kohteen etsiminen	56
CD-musiikkilevyjen ja MP3-ääniraitojen toistaminen	58
JPEG-kuvien katseleminen	61
<hr/>	
DVD-editointi	63
Tietoja editoinnista	63
Nimikkeiden poistaminen ja editointi	64
Nimikkeen editointi jakson mukaan	67
Playlist-luettelon editointi	69

DV-kopiointi	71
Tietoja DV-kopioinnista	71
Digitaalisen videokameran liittäminen DV IN -liitäntään	72
DV/Digital8-muotoisen nauhan kopioiminen DVD:lle	73
DVD-tallentimen asetusvalikko	75
Asetusnäyttöjen käyttäminen	75
Kanavien ja kellon asetukset	76
TV- ja videoasetukset	79
Kieliasetukset	80
Ääniasetukset	81
Käytönvalvonnan asetukset	83
Tallennusasetukset	84
Kaiuttimien tilaääniasetukset	85
Tilatietojen tarkastaminen keskusyksikön näytöstä	85
Äänikentän valitseminen	86
Bassotaajuuksien vahvistaminen (DSGX)	88
Äänen kuunteleminen alhaisella voimakkuudella ("AUDIO DRC")	89
Kuvan ja äänen välisen viipeen säätäminen ("A/V SYNC")	90
Stereo- tai kaksikielisten lähetysten kuunteleminen ("DUAL MONO")	91
Television tai videonauhurin äänen kuuntelu kaiutinjärjestelmästä	92
Kaiutinjärjestelmän asetusvalikko	93
AMP-valikon käyttäminen	93
Peruskaiutinasetukset ("SP SETUP")	94
Kaiuttimien tasoasetukset ("LEVEL")	95
Lisäkaiutinasetukset ("CUSTOMIZE")	97
Muut toiminnot	98
Radion kuunteleminen	98
Uniajastimen käyttäminen	99
Muiden laitteiden käyttäminen toimitetulla kaukosäätimellä	100
Kaiutinjärjestelmän ja tallentimen oletusasetusten palauttaminen	102
Lisätietoja	104
Vianmääritys	104
Tätä järjestelmää koskevia huomautuksia	109
Tekniset tiedot	110
Osat ja säätimet	112
Sanasto	118
Kielikoodien luettelo	121
Aluekoodiluettelo	122
Hakemisto	123

Käyttötavat - DVD Recorder/Home Theatre System

Tallennettujen nimikkeiden pikakäyttö – nimikeluettelo (Title List)

- ➔ Nimikeluettelossa ovat kaikki levyllä olevat nimikkeet ja tiedot niiden tallennuspäivästä ja pituudesta. Lisäksi luettelossa on pikkukuva kustakin nimikkeestä (sivu 33).

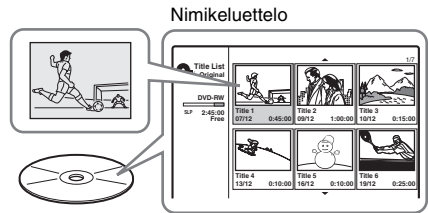

Oman ohjelman luominen – toistoluettelo (Playlist)

- ➔ Voit tallentaa ohjelman DVD-RW-levylle (VR-tilassa) ja muokata sen haluamaksesi poistamalla, siirtämällä ja lisäämällä kohtauksia (sivu 63).

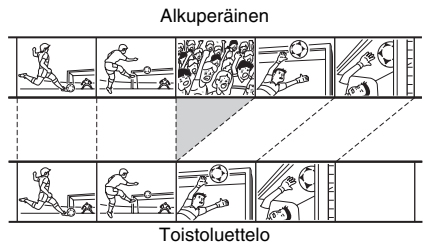

DV/Digital8-nauhojen kopioiminen – DV-kopiointi

- ➔ Voit liittää digitaalivideokameran tallentimen DV IN -liitäntään ja kopioida videokameran nauhan sisällön kokonaan tai osittain DVD-levylle (sivu 71).

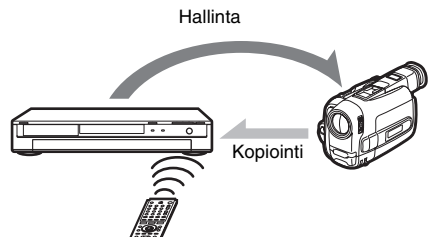

Progressiivinen PAL-toisto

- ➔ Jos televisiosi tukee progressiivisia signaaleja, voit nauttia progressiivisen toistotilan tarkasta väritoistosta ja erinomaisesta kuvanlaadusta.

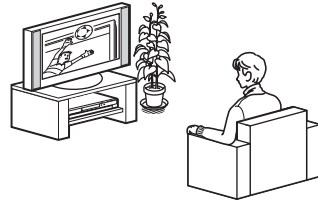

JPEG-kuvien katseleminen

- ➔ Voit katsella JPEG-kuviasi televisiosta. Tallenna ensin digitaalikameralla ottamasi kuvat JPEG-muodossa CD-R- tai CD-RW-levylle tietokoneen avulla. Toista sitten luomasi CD-R- tai CD-RW-levy tällä tallentimella (sivu 61).

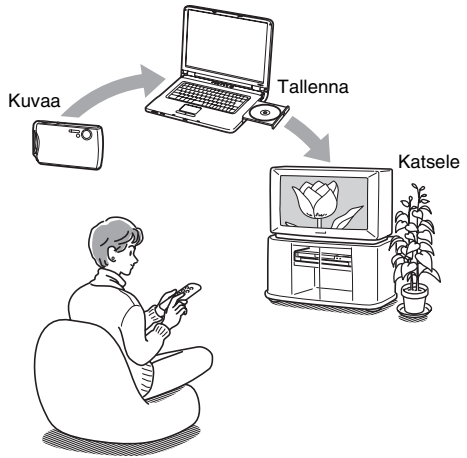

Monikanavaisen äänen kuunteleminen kaiuttimilla



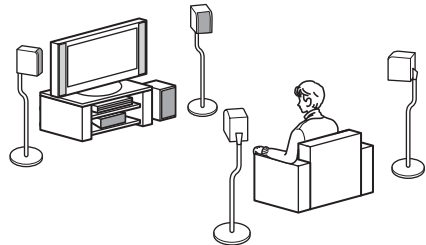





- ➔ Voit kuunnella minkä tahansa markkinoilla olevan DVD VIDEO -levyn dynaamista ääntä 5.1-kanavaisista kaiuttimista. Järjestelmän äänikenttäasetukset jäljittelevät eri akustisia ominaisuuksia; voit kuunnella television ääntä Surround-kaiuttimista tai täydellisistä 5.1-kanavaisista kaiuttimista (sivu 86).



Tallennuksessa ja toistossa tuettujen levyjen luettelo: sivu 8.

Levytyyppien pikaopas

Tallennettavat ja toistettavat levyt

Tyyppi		Levyn logo	Tässä oppaassa käytetty kuvake	Alustus (uudet levyt)	Yhteensopivuus muissa DVD-soittimissa (viimeistely)
DVD+RW		 DVD + ReWritable		Valmiiksi alustettu	Toimii DVD+RW-yhteensopivissa soittimissa (automaattinen viimeistely)
DVD-RW	VR-tila			Valmiiksi alustettu VR-tilassa	Toimii vain VR-tilaa tukevissa soittimissa (viimeistelyä ei tarvita)
	Video-tila			Manuaalinen uudelleenalustus videotilassa (sivu 31)	Toimii useimmissa DVD-soittimissa (viimeistely pakollinen) (sivu 39)
DVD+R		 DVD + R		Valmiiksi alustettu	Toimii useimmissa DVD+R-yhteensopivissa soittimissa (viimeistely pakollinen) (sivu 39)
DVD-R		 R R4.7		Valmiiksi alustettu	Toimii useimmissa DVD-soittimissa (viimeistely pakollinen) (sivu 39)

Käyttökelpoiset levyt (helmikuusta 2005 lähtien)

- Enintään 4x-nopeuksiset DVD+RW-levyt
- Enintään 4x-nopeuksiset DVD-RW-levyt (versio 1.1 sekä 1.2 ja CPRM^{*1})
- Enintään 8x-nopeuksiset DVD+R-levyt
- Enintään 8x-nopeuksiset DVD-R-levyt (versio 2.0)

"DVD+RW", "DVD-RW", "DVD+R" ja "DVD-R" ovat tavaramerkkejä.

*1 CPRM (Content Protection for Recordable Media) on kuvien tekijänoikeuksia suojaava koodaustekniikka.

*2 Voit vapauttaa levytilaa poistamalla levyn viimeisen nimikkeen.









*3 Nimikkeiden poisto ei vapauta levytilaa.

Tallennusominaisuudet			Muokkausominaisuudet				
Uudelleenkirjoitus (sivu 41)	Tallennus 16:9-kuva-koossa (sivu 84)	Auto-maattinen jako jaksoihin (sivu 84)	Nimikkeen poisto (sivu 65)	A-B-osuuden poisto (sivu 65)	Manuaalisesti luodut jaksot (sivu 68)	Jakson poisto/piilotus (sivu 67)	Toistoluettelo (sivu 63)
Kyllä	Ei	Kyllä	Kyllä* ²	Ei	Kyllä	Ei/kyllä	Ei
Kyllä	Kyllä	Kyllä	Kyllä	Kyllä	Kyllä	Kyllä/ei	Kyllä
Kyllä	Ei	Kyllä	Kyllä* ²	Ei	Ei	Ei/ei	Ei
Ei	Ei	Kyllä	Kyllä* ³	Ei	Kyllä	Ei/kyllä	Ei
Ei	Ei	Kyllä	Kyllä* ³	Ei	Ei	Ei/ei	Ei

Levyt, joille tallennusta ei tueta

- DVD-RW-levyt (versio 1.0)
- DVD+RW-levyt, jotka eivät tue 2,4-kertaista nopeutta
- Kaksikerroslevyt
- 8 cm:n levyt

Toistettavat levyt

Tyyppi	Levyn logo	Tässä oppaassa käytetty kuvake	Ominaisuudet
DVD VIDEO			Esimerkiksi vuokrattavat ja myytävät elokuvalevyt
VIDEO CD			VIDEO CD- tai Super VIDEO CD -muodossa tallennetut VIDEO CD- tai CD-R-/CD-RW-levyt
CD			Ostettavat musiikki-CD:t ja musiikki-CD-muodossa tallennetut CD-R-/CD-RW-levyt
DATA CD			CD-ROM-, CD-R- ja CD-RW-levyt, joille on tallennettu MP3-ääniraitoja tai JPEG-kuvatiedostoja

CD-levyjä koskevia huomautuksia

- Tallentimella voi toistaa CD-ROM-, CD-R- ja CD-RW-levyjä, jotka on tallennettu seuraavissa muodoissa:
 - musiikki-CD-muoto
 - video-CD-muoto
 - MP3-ääniraita- tai JPEG-kuvatiedostomuoto, joka on ISO 9660* Level 1:n / Level 2:n tai sen Joliet-laajennuksen mukainen
- * ISO:n (International Organization for Standardization) määrittämä CD-ROM-levyillä olevien tiedostojen ja kansioiden looginen muoto.
- Kun toistat CD-levyillä olevaa DTS-tilääntä, kuulet äänen vain tästä kaiutinjärjestelmästä. Äänisignaalia ei toisteta tallentimen LINE-lähtöliitännöistä.

Levyt, joiden toistoa ei tueta

- Kaikki CD-ROM-levyt (mukaan lukien PHOTO CD -levyt)
- Muut kuin edellä mainituissa muodoissa tallennetut CD-R- ja CD-RW-levyt
- CD-Extra-levyjen dataosat
- DVD-ROM-levyt
- DVD Audio -levyt
- DVD-RAM-levyt
- DVD+R DL -kaksikerroslevyt
- Super Audio CD -levyjen HD-kerros
- DVD VIDEO -levyt, joiden aluekoodi poikkeaa laitteen aluekoodista (sivu 11)

🔔 Vihje

Tällä tallentimella voi toistaa 8 cm:n CD-levyjä ja viimeistelyjä 8 cm:n DVD-levyjä.

DVD VIDEO- ja VIDEO CD -levyjen toistotoimintoihin liittyvä huomautus

Ohjelmien tuottajat voivat estää DVD VIDEO- ja VIDEO CD -levyjen joidenkin toistotoimintojen käytön. Koska tämä tallennin toistaa vain sitä aineistoa, jota ohjelmanvalmistajat ovat DVD VIDEO- ja VIDEO CD -levyille tallentaneet, jotkin toistotoiminnot eivät ehkä ole käytettävissä. Katso myös tarvittaessa lisätietoja DVD VIDEO- tai VIDEO CD -levyn mukana toimitetuista käyttöohjeista.

Aluekoodi (vain DVD VIDEO -levyt)

Tallentimen takaosaan on merkitty aluekoodi. Tallentimella voi toistaa vain niitä DVD VIDEO -levyjä (vain toisto), joissa on sama aluekoodi. Tämän järjestelmän tarkoitus on suojata tekijänoikeuksia.

Tällä tallentimella voi toistaa myös niitä DVD VIDEO -levyjä, joissa on merkintä .

Jos yrität toistaa muita DVD VIDEO -levyjä, television kuvaruutuun tulee teksti [Playback prohibited by region code] (aluekoodi rajoittaa tämän levyn toistoa). Aluekoodimerkintä voi puuttua joistakin DVD VIDEO -levyistä, vaikka niiden käyttö on rajoitettu tietylle alueelle.



Aluekoodi

Tekijänoikeussuojauksella varustetut levyt

Tämä tuote on tarkoitettu Compact Disc (CD) -standardin mukaisten levyjen toistoon. Viime aikoina jotkin levy-yhtiöt ovat tuoneet markkinoille levyjä, jotka on varustettu tekijänoikeuksia suojaavalla tekniikalla. Huomaa, että jotkin näistä levyistä eivät ole CD-standardin mukaisia ja niitä ei ehkä voi toistaa tällä tuotteella.

DualDisc-levyjä koskeva huomautus

DualDisc-levy on kaksipuolinen levy, jonka toisella puolella on tallennettu DVD-aineisto ja toisella puolella digitaalinen ääniaineisto. Koska ääniaineiston puoli ei ole Compact Disc (CD) -standardin mukainen, emme voi taata, että tuote on toistettavissa.

Huomautuksia

- Joitakin DVD+RW/DVD+R-, DVD-RW/DVD-R- tai CD-RW/CD-R-levyjä ei voi toistaa tällä tallentimella. Tämä voi johtua tallennuksen laadusta, levyn fyysisestä kunnosta tai tallennuslaitteen ja -ohjelmiston ominaisuuksista. Levyä ei voi käyttää, jos sitä ei ole viimeistely oikein. Katso lisätietoja tallennuslaitteen käyttöohjeesta.
- Samalle DVD-RW-levylle ei voi tallentaa sekä VR-tilassa että videotilassa. Voit muuttaa levyn alustustilan alustamalla levyn uudelleen (sivu 31). Huomaa, että levyn sisältö poistetaan uudelleenalustuksen lopuksi.
- Tallennusta ei voi nopeuttaa käyttämällä tuettuja nopeuksia nopeampia levyjä.
- On suositeltavaa käyttää levyjä, joiden pakkauksessa on "For Video" -merkintä.
- Et voi tallentaa lisämateriaalia DVD-RW- (videotila) tai DVD-R-levyille, joille on tallennettu jollakin toisella DVD-laitteella.
- Joissakin tapauksissa et voi ehkä tallentaa lisämateriaalia DVD+RW-levyille, joille on tallennettu jollakin toisella DVD-laitteella. Jos tallennat levyille lisämateriaalia, huomaa, että tallennin kirjoittaa DVD-valikon uudelleen.
- Jos levyllä on PC-tietoja, joita tämä tallennin ei tunnista, nämä tiedot saattavat hävitä.

Yleistä

Tee seuraavat toimet, jotta voit käyttää DVD-tallenninta/kotiteatterijärjestelmää.

Vaihe 1: Pakkauksen avaaminen (sivu 12)



Vaihe 2: Kaiutinjärjestelmän liittäminen (sivu 14)



Vaihe 3: FM/AM-antennien liittäminen (sivu 17)



Vaihe 4: Kaiutinjärjestelmän liittäminen tallentimeen (sivu 18)



Vaihe 5: Televisioantennin liittäminen (sivu 19)



Vaihe 6: Television ja tallentimen liittäminen (sivu 20)



Vaihe 7: Verkkojohtojen liittäminen (sivu 23)



Vaihe 8: Perusasetukset (sivu 28)

Vaiheet 1 - 4 on tarkoitettu kaiutinjärjestelmää varten ja vaiheet 5 ja 6 tallenninta varten. Kun kaikki kytkennät on tehty, liitä verkkojohdot vaiheessa 7 ja aloita järjestelmän asetusten määrittäminen ("Vaihe 8: Perusasetukset").

Huomautuksia

- Kytke johdot huolellisesti, jotta ääneen ei tule häiriöitä.
- Tutustu liitettävien laitteiden mukana toimitettaviin ohjeisiin.
- Tämän tallennin voidaan liittää vain sellaisiin televisioihin, joissa on SCART- tai videotuloliitäntä.
- Irrota jokaisen laitteen verkkojohto pistorasiasta ennen laitteiden liittämistä.

Vaihe 1: Pakkauksen avaaminen

Tarkista, että pakkauksessa on seuraavat tarvikkeet:

DVD-laatikossa:

- DVD-tallennin (1)
- televisioantennijohto (1)



Päälaatikossa:

- aktiivibassokaiutin (1)
- keskusyksikkö (1)
- kaiuttimet (4)
- AM-kehäantenni (1)
- FM-johtoantenni (1)
- kaiutinjohdot (lyhyt × 2, pitkä × 2)
- optinen digitaalijohto (1)
- kaukosäädin (1)
- R6 (koko AA) -paristot (2)
- pehmusteet*
- käyttöohjeet (1)
- kytkentäopas (kortti) (1)

* Aseta pehmusteet kaiuttimien pohjaan.

Paristojen asettaminen kaukosäätimeen

Voit ohjata tallenninta ja kaiutinjärjestelmää toimitetulla kaukosäätimellä. Aseta kaksi R6 (koko AA) -paristoa paikalleen siten, että paristojen navat ⊕ ja ⊖ vastaavat paristolokeron sisällä olevia merkintöjä.

Osoita kaukosäätimellä tallentimen kohtaa  (kaukosäätimen tunnistin). Jos taas käytät kaiutinjärjestelmää, osoita kaukosäätimellä keskusyksikön kohtaa .

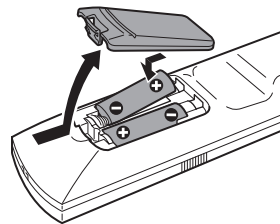

Huomautuksia

- Jos toimitettu kaukosäädin aiheuttaa häiriöitä muissa Sony DVD -tallentimissa tai -soittimissa, vaihda tämän tallentimen hallintatilanumero (sivu 101).
- Jos käytössä on muu kuin Sonyn valmistama televisio, aseta television valmistajaa vastaava koodinumero (sivu 100).
- Käytä paristoja ohjeiden mukaan paristovuotojen ja korroosion välttämiseksi. Jos paristot vuotavat, älä koske vuotoonesteeseen paljain käsin. Noudata seuraavia ohjeita:
 - Älä käytä uusia ja vanhoja paristoja tai eri valmistajien paristoja sekaisin.
 - Älä yritä ladata paristoja.
 - Jos tiedät, että kaukosäädintä ei käytetä pitkään aikaan, poista siitä paristot.
 - Jos paristot vuotavat, pyyhi vuotoonesteet paristolokerosta ja aseta lokeroon uudet paristot.
- Älä kohdistaa kaukosäätimen tunnistimeen (kohta **8**) tallentimessa ja keskusyksikössä) voimakasta valoa, kuten suoraa auringonvaloa tai valaisimien valoa. Järjestelmä saattaa lakata reagoimasta kaukosäätimeen.

Vaihe 2: Kaiutinjärjestelmän liittäminen

Liitä järjestelmän osat toisiinsa kohdissa **A** ja **B** käyttämällä toimitettuja johtoja.

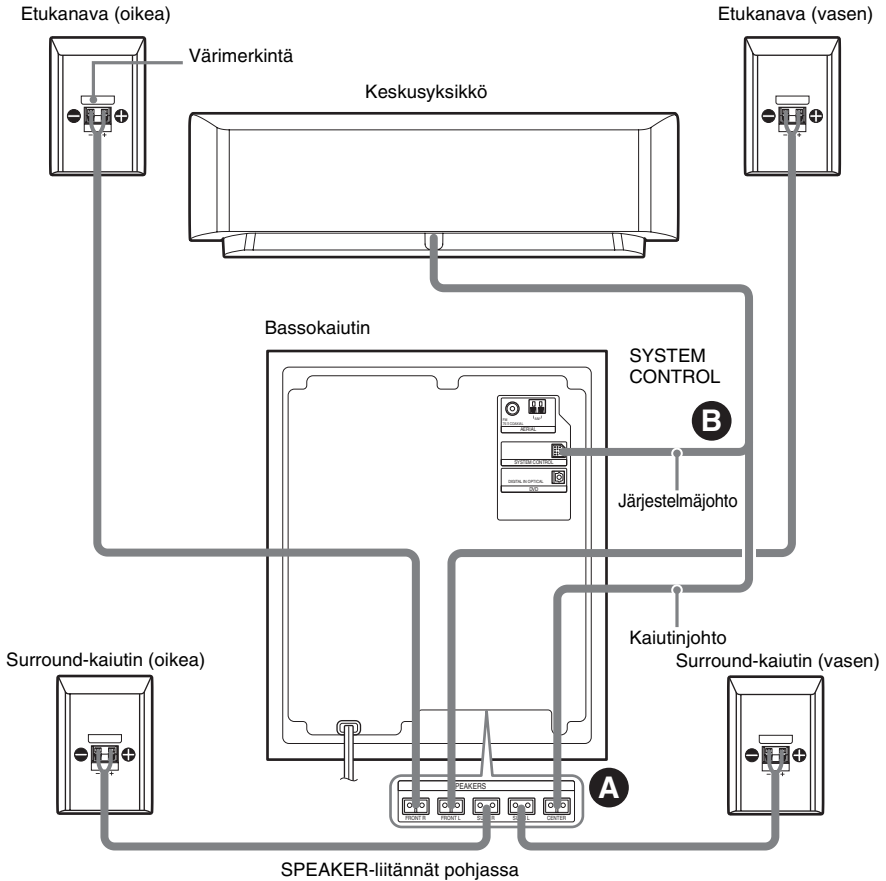

Huomautuksia

- Älä aseta kaiuttimia kaltevalle alustalle.
- Älä aseta kaiuttimia paikkaan, joka on:
 - hyvin kuuma tai kylmä
 - pölyinen tai likainen
 - hyvin kostea
 - alttiina tärinälle
 - alttiina suoralle auringonvalolle
- Älä liitä muita kuin tämän järjestelmän mukana toimitetut kaiuttimet.
- Ole varovainen, kun sijoitat erikoiskäsitellylle (esimerkiksi vahatulle, kiillotetulle tai öljytylle) lattialle kaiuttimen ja/tai kaiutinjalustan (ei

vakiovaruste), koska tällöin voi syntyä tahroja tai värjäytymiä.

A Kaiuttimien kytkeminen

Liitä toimitetut kaiuttimet bassokaiuttimen pohjassa oleviin SPEAKER-liitäntöihin kaiutinjohtojen avulla.

Käytä kaiutinjohtoa, jonka holkki on saman värinen kuin kaiuttimen liittäessä oleva merkintä.

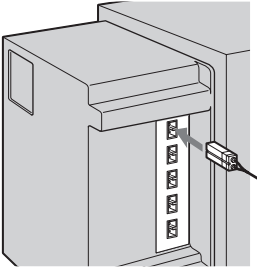
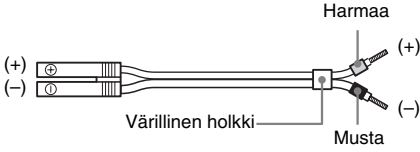

Esimerkki:

Eristettä on poistettu liian paljon. Paljaat johdonosat koskettavat toisiaan.

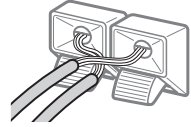

Paljaat johdonosat koskettavat toista kaiutinliitäntää.

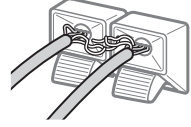

Kun olet liittänyt järjestelmän osat toisiinsa ja kytkenyt verkkojohdot, voit tarkistaa testiäänä avulla, ovatko kaiuttimet oikosulussa (sivu 96). Jos testiääntä ei kuulu tai se kuuluu muusta kaiuttimesta kuin mitä keskusyksikön näytössä on osoitettu, tarkista kaiuttimien kytkennät.

B Bassokaiuttimen liittäminen keskusyksikköön

Kytke keskusyksikön järjestelmäjohto bassokaiuttimen SYSTEM CONTROL -liitäntään ja sitten kaiutinjohto CENTER SPEAKER -liitäntään. Työnnä pistokkeet kokonaan sisään, kunnes kuulet napsahduksen.

SYSTEM CONTROL-liitäntään

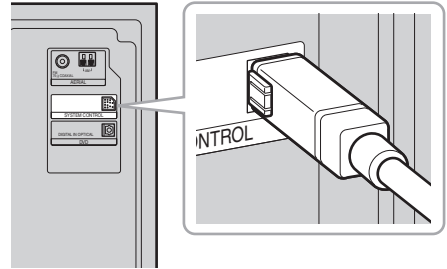

Huomautus

Jos järjestelmäjohto irrotetaan, kun virta on kytkettynä, kaiutinjärjestelmä siirtyä valmiustilaan (sivu 104).

Huomautuksia

- Peitä lattia liinalla kytkentöjä tehtäessä.
- Varmista, että kaiutinjohdon ja laitteen liittäminen napaisuus vastaavat toisiaan: ⊕ ja ⊕ (harmaa), ⊖ ja ⊖ (musta). Jos johdot on kytketty väärin päin, bassoääni puuttuu ja ääni voi säröytyä.

Kaiutinjohtojen käsittelyä koskevia huomautuksia

- Pidä huolta siitä, että kaiutinjohdon eriste ei joudu kaiutinliitäntään. Taivuta paljasta johtoa eristeen päästä ennen kytkemistä.

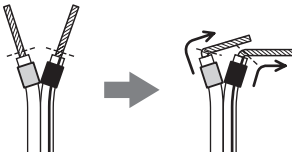

- Jotta kaiuttimet eivät joudu oikosulkuun, varmista, että paljas kaiutinjohto ei kosketa toisen kaiutinjohdon paljasta osaa tai liitäntää.

Kaiuttimien paikkojen valitseminen

Bassokaiutinta lukuun ottamatta kaikkien kaiuttimien tulisi olla yhtä kaukana kuuntelupaikasta (A), jotta tilaäänentoisto olisi paras mahdollinen.

Tätä järjestelmää käyttäessäsi voit kuitenkin sijoittaa keskusyksikön jopa 1,6 m lähemmäksi (B) ja surround-kaiuttimet jopa 4,6 m lähemmäksi (C) kuuntelupaikkaa.

Etukaiuttimet voi sijoittaa 1,0 - 7,0 metrin (A) etäisyydelle kuuntelupaikasta.

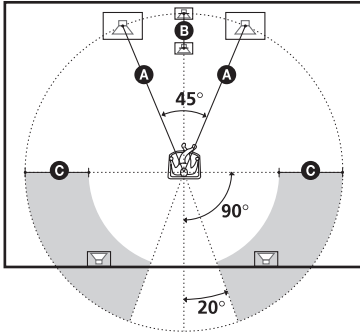

Huomautus

Älä sijoita keskusyksikköä ja surround-kaiuttimia etukaiuttimia kauemmas kuuntelupaikasta.

Bassokaiuttimen paikkaa koskeva huomautus

Jos bassokaiutin on asetettu liian lähelle kuvaputkitelevisiota tai projektorista, magneettinen vuoto voi häiritä videosignaalia ja aiheuttaa värihäiröitä. Jos näin käy, sammuta televisio tai projektori, odota 15 - 30 minuuttia ja kytke sitten virta takaisin. Jos ongelma ei poistu, kokeile seuraavia keinoja:

- Aseta bassokaiutin vähintään 30 cm:n etäisyydelle televisiosta tai projektorista.
- Poista magneettiset esineet bassokaiuttimen läheltä (terveydenhoitolaitteet, lelut jne.). Television jalustan magneettisalpa voi myös aiheuttaa ongelmia.

Kaiuttimien asentaminen seinälle

- 1 Käytä ruuveja (ei vakiovaruste), jotka sopivat kaiuttimien takana olevaan reikään.

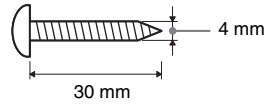

Kaiuttimen takana oleva reikä

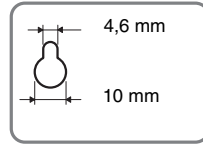

- 2 Kiinnitä ruuvit seinään. Ruuvien pitäisi jäädä 5 - 7 mm seinän pinnan ulkopuolelle.

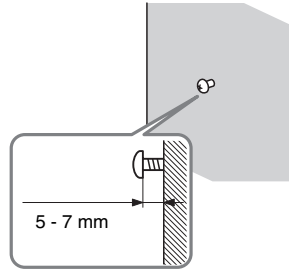

- 3 Ripusta kaiuttimet ruuvien varaan.

Kaiuttimen takana oleva reikä

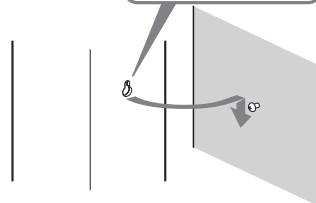
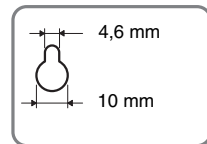

Huomautuksia

- Käytä seinämateriaaliin sopivia ruuveja. Kipsilevyseinä on erityisen hauras, joten kiinnitä ruuvit lujasti levyn takana olevaan koolinkiin. Asenna kaiuttimet pystysuoralle ja tasaiselle seinälle, joka on vahvistettu asianmukaisella tavalla.
- Kysy rautakaupasta tai asentajalta neuvoja käytettävistä ruuveista ja seinämateriaalista.
- Sony ei vastaa onnettomuuksista tai vahingoista, jotka aiheutuvat virheellisestä asennuksesta, heikosta seinän rakenteesta, ruuvien virheellisestä kiinnityksestä, luonnonmullistuksesta jne.

Vaihe 3: FM/AM-antennien liittäminen

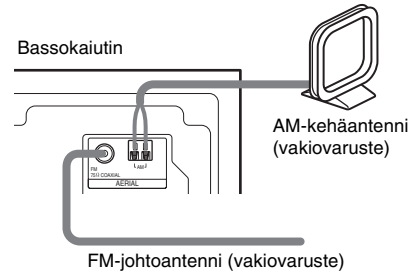

💡 Vihjeitä

- Pakkauksen sisältämän AM-kehäantennin johdot (A) ja (B) voi kiinnittää kumpaankin tahansa liittämään.

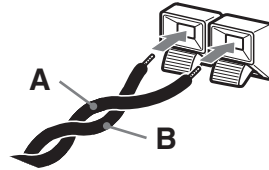

- Jos FM-vastaanoton äänenlaatu on huono, liitä tämä laite FM-ulkoantenniin 75 ohmin koaksiaalikaapelilla (ei vakiovaruste) alla olevan kuvan mukaisesti.

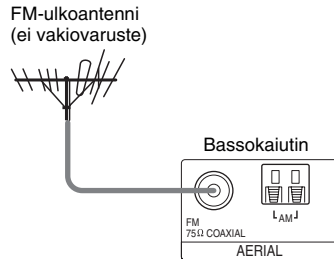

Huomautuksia

- Pidä AM-kehäantenni etäällä järjestelmästä ja muista laitteista, jotta ääneen ei tule kohinaa.
- Avaa FM-johtoantenni täyteen pituuteensa.
- Kun olet liittänyt FM-johtoantennin, asenna se mahdollisimman vaakasuoraan asentoon.

Vaihe 4: Kaiutinjärjestelmän liittäminen tallentimeen

Kytke bassokaiuttimen DVD (DIGITAL IN OPTICAL) -liitäntä tallentimen DIGITAL OUT (OPTICAL) -liitäntään toimitetun optisen digitaalijohdon avulla.

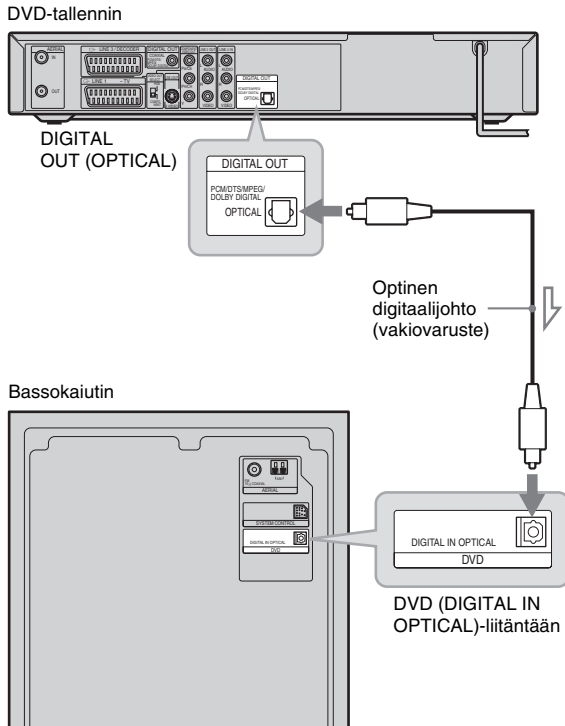

Vaihe 5: Televisioantennin liittäminen

Liitä televisioantennijohto noudattamalla seuraavia ohjeita. Älä kytke verkkojohtoa ennen kohtaa ”Vaihe 7: Verkkojohtojen liittäminen” (sivu 23).

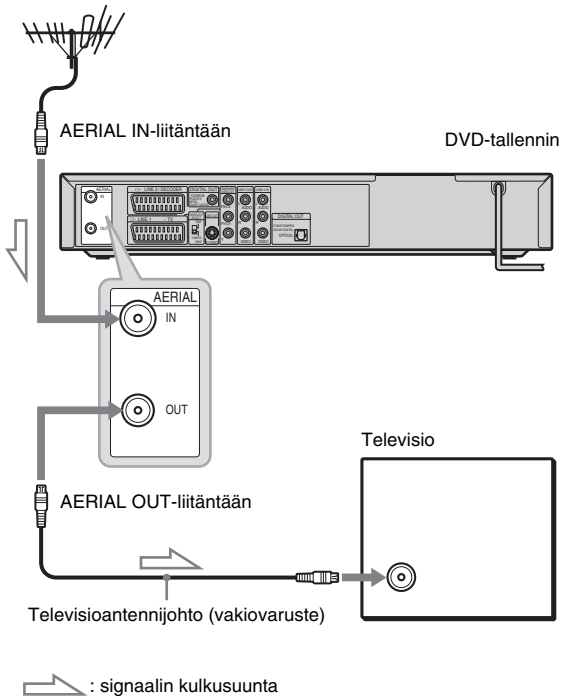

- 1** Irrota televisioantennijohto ja liitä se tallentimen takapaneelin AERIAL IN -liitäntään.
- 2** Yhdistä tallentimen AERIAL OUT -liitäntä television antennituloon toimitetulla televisioantennijohdolla.

Vaihe 6: Television ja tallentimen liittäminen

Liitä videojohto, jotta näet kuvan. Valitse jokin liitännätavoista **A** - **D** sen mukaan, millainen tuloliitäntä televisiossa tai projektorissa on.

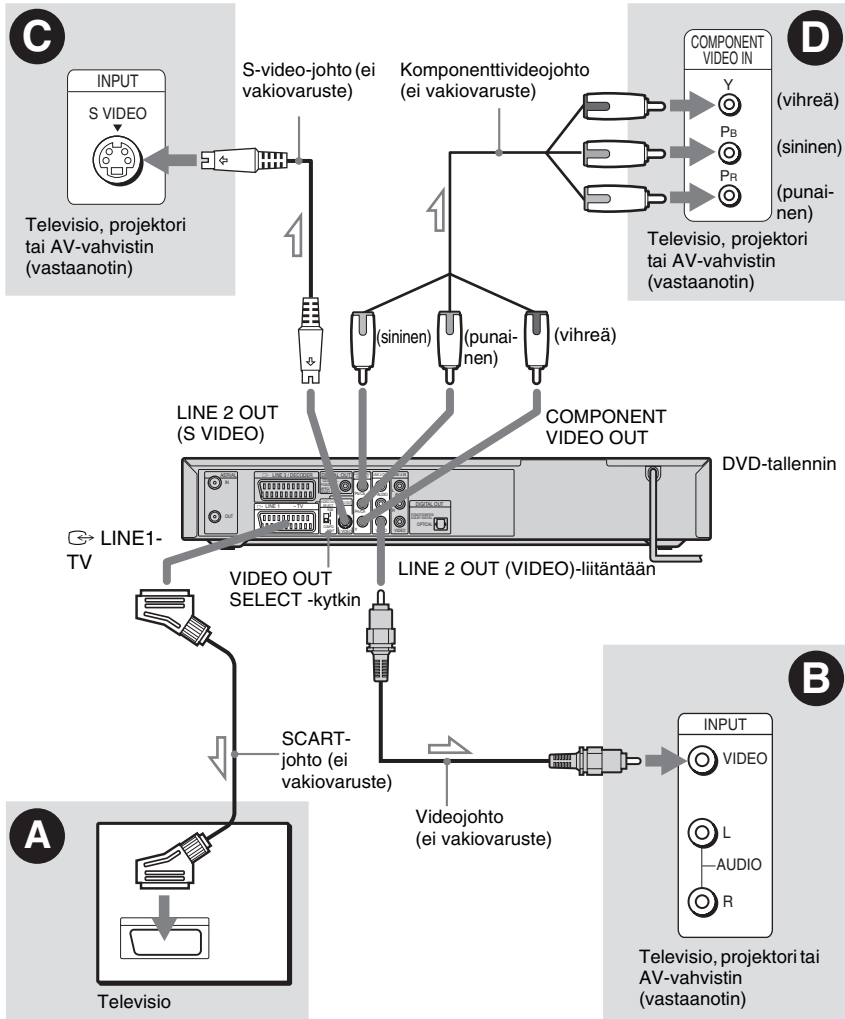

: signaalin kulkusuunta

Huomautus

Älä kytke tallentimen ja television välille useampaa kuin yhtä videojohtoa samanaikaisesti.

A SCART-liitäntä

Liitä SCART-johto (ei vakiovaruste) LINE 1-TV-liitäntään ja televisioon. Tee liitäntä kunnolla häiriöääniä estämiseksi.

Lue liitettävän television käyttöohje. Aseta takapaneelin VIDEO OUT SELECT -kytkin ”RGB”-asentoon.



B Videotuloliitäntä

Liitä videojohto (ei vakiovaruste) keltaiseen LINE 2 OUT (VIDEO) -liitäntään. Kuvanlaatu on normaali.



C S VIDEO -liitäntä

Liitä S-video-johto (ei vakiovaruste) LINE 2 OUT (S VIDEO) -liitäntään. Kuvanlaatu on normaalia parempi.



D Komponenttvideoliitäntä (P_B/C_B, P_R/C_R, Y)

Liitä laite COMPONENT VIDEO OUT -liitäntöjen avulla käyttämällä komponenttideojohtoa (ei vakiovaruste) tai kolmea samantyyppistä ja -pituista videojohtoa (ei vakiovaruste). Kuvanlaatu ja värien toisto on erinomainen.

Aseta takapaneelin VIDEO OUT SELECT-kytkin ”COMPONENT”-asentoon.

Jos televisio tukee progressiivista 625p-signaalia, käytä tätä liitäntätapaa ja aseta [Settings]-näytön [Progressive Mode] -asetukseksi [On] (katso sivu 79). Tallentimen PROGRESSIVE-merkkivalon pitäisi syttyä.



Laajakuvasignaalin toistaminen

Tallenteen kuva ei välttämättä mahdu television kuvaruutuun. Jos haluat muuttaa kuvasuhteen, katso sivua 79.

Videonauhurin liittäminen

Liitä videonauhuri tallentimen LINE 3/DECODER -liitäntään (sivu 24).

Huomautuksia

- Kaikki teräväpiirtotelevisiot eivät ole täysin yhteensopivia tämän tuotteen kanssa, joten kuvassa voi näkyä häiriöitä. Jos progressiivisessa 625-kuvassa on ongelmia, vaihda normaaliin terävyyteen. Jos sinulla on kysymyksiä, jotka liittyvät television ja tämän 625p-tyyppisen DVD-tallentimen yhteensopivuuteen, ota yhteys asiakaspalveluumme.
- Jos liität tallentimen televisioon SCART-liitäntän kautta, tallennin kytkeytyy automaattisesti television kuvälähteeksi, kun kytket virran tallentimeen. Voit tarvittaessa palauttaa kuvälähteeksi televisiokanavan painamalla kaukosäätimen TV/DVD-painiketta.

Audiojohtojen liittäminen

Jos käytät television kaiuttimia äänen kuunteluun, kytke tallentimen LINE 2 OUT -liitännät television audiotuloliitäntöihin.

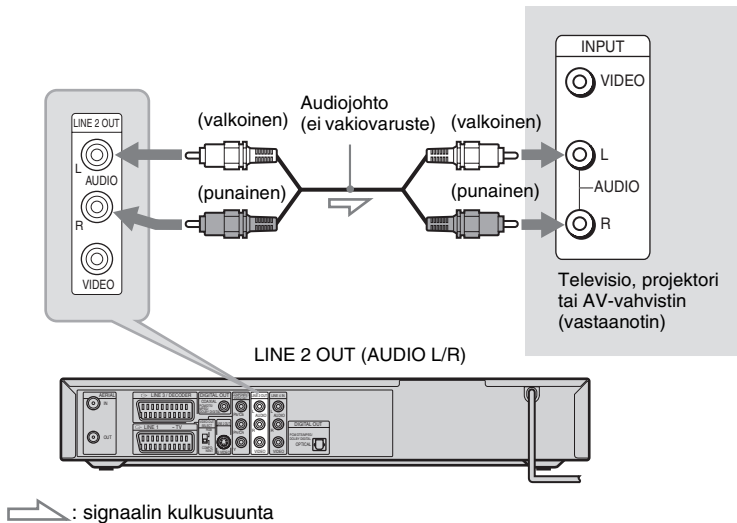

Vihje

Voit kytkeä AV-vahvistimen DIGITAL OUT (COAXIAL) -liitäntään. Tee tarvittavat asetukset [Audio]-valikossa (sivu 81). Järjestelmän kaikkia tilaäänitehosteita ei voi käyttää.

Huomautuksia

- Älä liitä television audiolähtöliitäntöjä LINE IN (AUDIO L/R) -liitäntöihin samanaikaisesti. Tällöin television kaiuttimista kuuluu häiriöääniä.
- Älä kytke LINE 4 IN (AUDIO L/R)- ja LINE 2 OUT (AUDIO L/R) -liitäntöjä television audiolähtöliitäntöihin samanaikaisesti. Tällöin television kaiuttimista kuuluu häiriöääniä.

Tallentimen tilaäänitoiminnon käyttäminen

Kun edellä mainittu audioliitäntä on tehty, vasemmalla ja oikealla kaiuttimella voi toistaa virtuaalista tilaääntä.

Ota tämä toiminto käyttöön painamalla kaukosäätimen SUR-painiketta. Telesioruudussa näkyy [SUR ON]. Voit lopettaa toiminnon käytön painamalla uudelleen SUR-painiketta.

Vaihe 7: Verkkojohtojen liittäminen

Liitä tallentimen, bassokaiuttimen ja television verkkojohdot pistorasiaan.

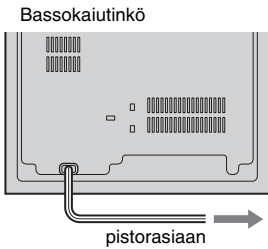
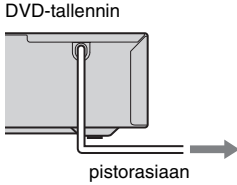

Tarkista, että keskusyksikön I/⏻-merkkivalo syttyy, kun bassokaiuttimen verkkojohto kytketään.

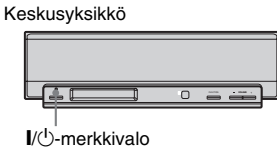

Kun olet kytkenyt tallentimen verkkojohdon, **odota hetki, ennen kuin käytät tallenninta.** Voit käyttää tallenninta, kun etupaneelin näyttöön syttyy valo ja tallennin siirtyy valmiustilaan.

Jos liität lisälaitteen tähän tallentimeen, katso kohta ”Tallentimen liittäminen muihin laitteisiin” (sivu 24), ennen kuin kytket verkkojohdot.

Kun kaikki kytkennät on tehty, toimi kohdan ”Vaihe 8: Perusasetukset” (sivu 28) mukaisesti.

Tallentimen virran kytkeminen ja katkaiseminen

Paina DVD I/⏻-painiketta.

Kun katkaiset tallentimen virran, tallennin siirtyy valmiustilaan.

Kaiutinjärjestelmän virran kytkeminen ja katkaiseminen

Paina AMP I/⏻-painiketta.

Kun katkaiset kaiutinjärjestelmän virran, kaiutinjärjestelmä siirtyy valmiustilaan ja keskusyksikön I/⏻merkkivalo palaa punaisena.

Tallentimen liittäminen muihin laitteisiin

Kytke muu laite (videonauhuri, satelliittiviritin, maksu-tv-purkulaite tms.) tallentimen LINE IN -liitäntöihin.

Kun kytket laitteen, irrota tallentimen verkkojohto.

Jos laitteessa on DV-lähtöliitäntä (i.LINK) (sivu 72), kytke se etupaneelin DV IN -liitäntään.

Tutustu myös liitettävän laitteen mukana toimitettuihin käyttöohjeisiin.

Jos haluat lisätietoja tällä tallentimella tallentamisesta, katso kohtaa ”Tallennus tallentimeen kytketystä laitteesta” (sivu 50). Jos haluat kuunnella muun laitteen ääntä kaiutinjärjestelmän kautta, katso ”Television tai videonauhurin äänen kuuntelu kaiutinjärjestelmästä” (sivu 92).

Videonauhurin tai vastaavan laitteen liittäminen

Kytkeminen LINE 3 -liitäntään

Kytke videonauhuri tai vastaava nauhoituslaite tämän tallentimen LINE 3/DECODER -liitäntään.

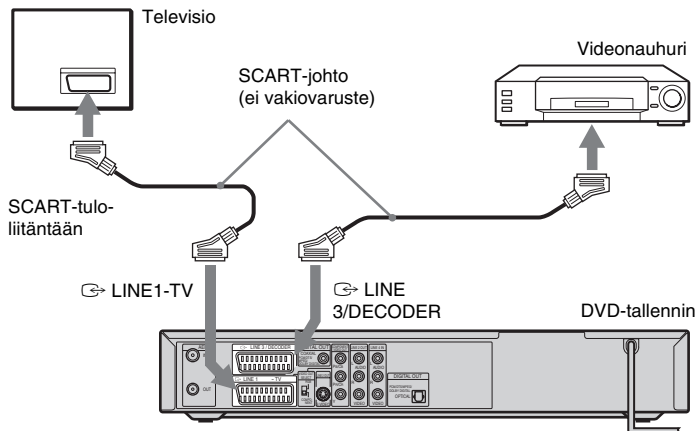

Huomautuksia

- Kopioinnin estävän kopiointisuojaussignaalin sisältävää kuvaa ei voi tallentaa.
- Jos tallentimen signaali kulkee videonauhurin kautta, television kuva ei ehkä ole terävä.

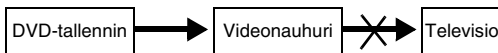

Kytke videonauhuri DVD-tallentimeen ja televisioon alla kuvatulla tavalla. Kun haluat katsella videonauhoja, käytä television toista tulolinjaa (”linjatulo 2” alla).



- Kun tallennat tämän DVD-tallentimen kuvaa videonauhurilla, älä vaihda television kuvälähdettä kaukosäätimen TV/ DVD-painikkeella.
- Jos irrotat tallentimen virtajohdon, et näe liitetyn videonauhurin kuvaa.

Kytkeminen LINE 2 IN- tai LINE 4 IN -liittäntöihin

Kytke videonauhuri tai vastaava nauhoituslaite tämän tallentimen LINE 2 IN- tai LINE 4 IN -liittäntöihin. Jos kytket laitteen LINE 2 IN -liittäntöihin ja laitteessa on S-video-liitäntä, voit käyttää S-video-johtoa videojohdon asemesta.

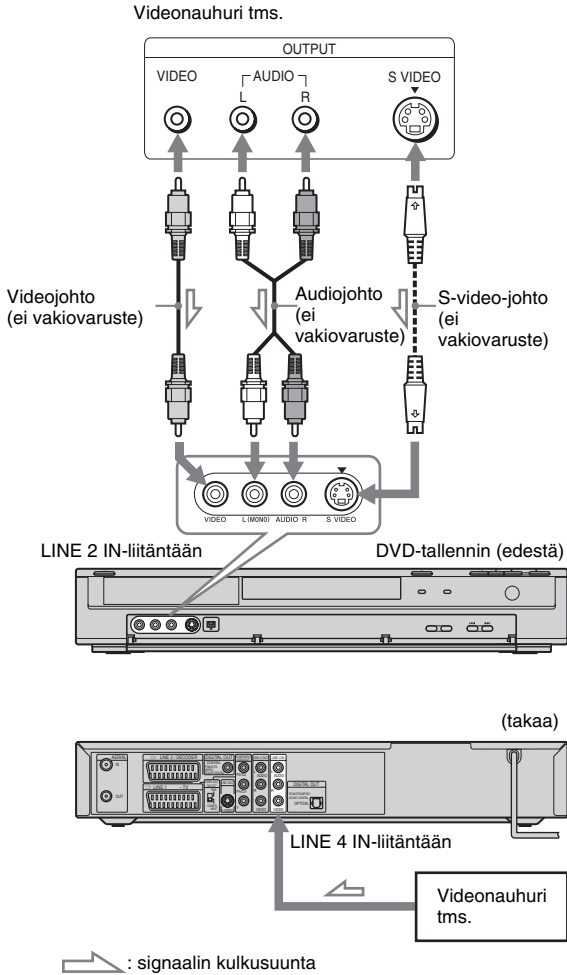

Vihje

Jos liitettävä laite lähettää äänen monona, käytä audiojohtoja, jotka jakavat monoäänen vasemmalle ja oikealle kanavalle (ei vakiovaruste).

Huomautuksia

- Älä kytke keltaista LINE IN (VIDEO) -liittäntää, kun käytät S-video-johtoa.
- Älä kytke tämän tallentimen lähtöliittäntää toisen laitteen tuloliittäntään, jos kyseisen laitteen lähtöliittäntä on kytketty tämän tallentimen tuloliittäntään. Tällainen kytkentä saattaa aiheuttaa häiriöitä.
- Älä kytke tallentimen ja television välille useampaa kuin yhtä videojohtoa samanaikaisesti.

Kytkeminen satelliitti- tai digitaalivirrityimeen

Kytke satelliitti- tai digitaaliviritin tämän tallentimen LINE 3/DECODER -liitäntään. Kun kytket viritimen, irrota tallentimen verkkojohto.

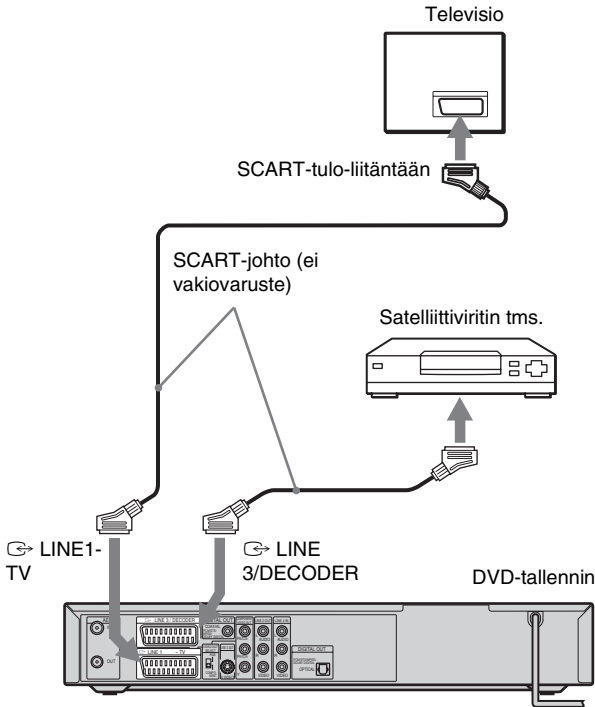

⚡ Vihje

Tallentimen virtaa ei tarvitse kytkeä, jotta liitetyn viritimen signaali näkyisi televisiossa.

Huomautuksia

- Jos käytät B Sky B -viritintä, kytke viritimen VCR SCART -liitäntä LINE 3/DECODER -liitäntään.
- Jos irrotat tallentimen virtajohdon, et näe liitetyn viritimen kuvaa.
- Kun tallennin on suljettu, LINE 3/DECODER -liitäntä ei vastaanota kuvakoon 16:9 signaalia.

Maksutelevisio- ja Canal Plus -purkulaitteen kytkeminen

Voit katsella maksullisia kanavia ja Canal Plus -kanavia kytkemällä purkulaitteen (ei vakiovaruste) tallentimeen. Kun kytket purkulaitteen, irrota tallentimen verkkojohto.

Voit katsella ja tallentaa maksullisten kanavien ohjelmia ja Canal Plus -ohjelmia asettamalla tallentimen vastaanottamaan näitä kanavia asetusnäytön avulla. Katso [Settings]-valikon (sivu 76) kohtaa "[Channel Settings]".

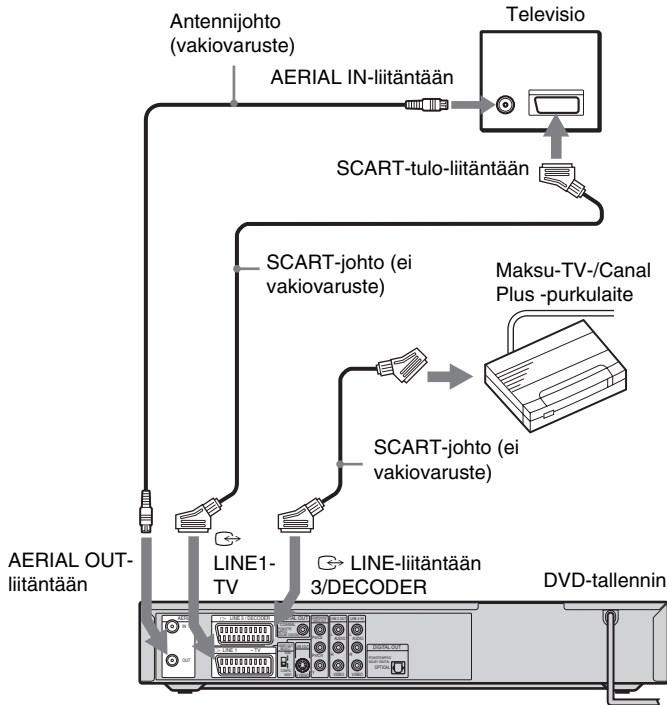

Vihje

Tallentimen virtaa ei tarvitse kytkeä, jotta liitetyn virttimen signaali näkyisi televisiossa.

Huomautuksia

- Voit katsella ja tallentaa maksullisten kanavien ohjelmia ja Canal Plus -ohjelmia LINE 1-TV -liitännän kautta asettamalla [Settings]-valikossa [Line1 Decoder] -asetukseksi [On] (sivu 79).
- Jos irrotat tallentimen virtajohdon, et näe liitetyn purkulaitteen välittämää kuvaa.

Vaihe 8: Perusasetukset

Tee järjestelmän peruskäyttöasetukset asetusnäyttöjen ja AMP-valikon avulla. Määritä perusasetukset seuraavassa järjestyksessä:

1. Viritin- ja kanava-asetukset
2. Kuvaruutuvalikoiden kielen valitseminen
3. Kellon asetus
4. Televisiotyyppin asetus
5. Kaiuttimien perusasetukset

Toimi vaiheiden ”1. Viritin- ja kanava-asetukset” - ”5. Kaiuttimien perusasetukset” ohjeiden mukaan.

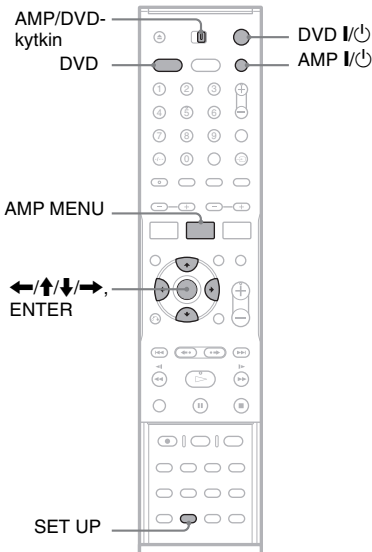

1. Viritin- ja kanava-asetukset

- 1 Kytke virta televisioon.
- 2 Kytke virta tallentimeen painamalla DVD I/II.
- 3 Valitse televisiosta videotulo, jonka kautta näet tallentimesta tulevan kuvan.

4 Kun tallennin on pysäytystilassa, aseta AMP/DVD-kytkin DVD-asentoon ja paina SET UP.

Näkyviin tulee asetusnäyttö, jonka avulla voit muuttaa tallentimen asetuksia. Jos haluat lisätietoja asetusnäytöstä, katso sivua 75.

Esimerkki:

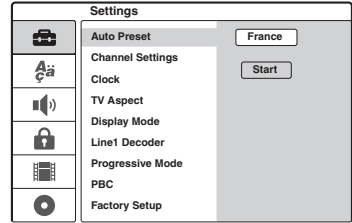

Jos kyseessä on englantilainen malli, siirry vaiheeseen 6.

5 Valitse maa painamalla ↑/↓ ja paina sitten →.

Jos luettelossa ei ole haluamaasi maata, valitse [Other]. Huomaa, että jos valitset vaihtoehdon [Other], et voi valita [Clock]-valikosta vaihtoehtoa [Auto Adjust On] (sivu 78).

6 Valitse [Start]-vaihtoehto ja paina ENTER.

Tallennin aloittaa vastaanotettavien kanavien automaattihau ja viritää ne valmiiksi.

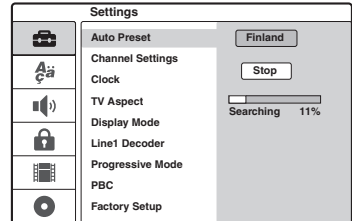

Jos haluat manuaalisesti viritää, poistaa tai hienosäätää kanavia, katso [Settings]-asetusten vaihetta ”[Channel Settings]” (sivu 76). Jos kanavat näkyvät heikosti, kun laitetta käytetään Ranskassa, ota kunkin kanavan [SECAM]-asetus käyttöön [Channel Settings]-valikosta (sivu 76).

7 Palaa asetusnäyttöön painamalla ← ja jatka jäljempänä olevan vaiheen ”2. Kuvaruutuvalikoiden kielen valitseminen” ohjeiden mukaisesti.

Jos et halua vaihtaa kuvaruutuvalikoiden kieltä, siirry kohtaan ”3. Kellon asetus” (sivu 29).

2. Kuvaruutuvalikoiden kielen valitseminen

- 1 Valitse  [Language] painamalla **↑/↓** ja paina sitten **→**.
[Language]-valikko tulee näkyviin.
- 2 Valitse [OSD] painamalla **↑/↓** ja paina sitten **→**.

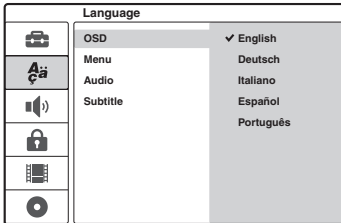

- 3 Valitse haluamasi kieli painamalla **↑/↓** ja paina sitten **ENTER**.
Kuvaruutuvalikot muuttuvat valitsemäsi kielen mukaisiksi.
- 4 Palaa asetusnäyttöön painamalla **←** ja jatka jäljempänä olevan vaiheen ”3. Kellon asetus” ohjeiden mukaisesti.

3. Kellon asetus

- 1 Valitse  [Settings] painamalla **↑/↓** ja paina sitten **→**.
[Settings]-valikko tulee näkyviin.
- 2 Valitse [Clock] painamalla **↑/↓** ja tarkista, että kellonaika on oikea.

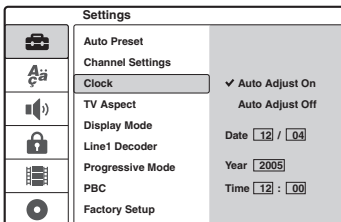

Jos kellonaika on väärä, aseta aika manuaalisesti (sivu 78). Muuten ajastetut tallennukset eivät toimi oikein.

- 3 Toimi jäljempänä olevan vaiheen ”4. Televisiotyyppin asetus” ohjeiden mukaisesti.

4. Televisiotyyppin asetus

- 1 Valitse [TV Aspect] painamalla **↑/↓** ja paina sitten **→**.

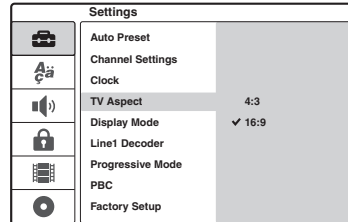

- 2 Valitse liitetyn television kuvasuhde painamalla **↑/↓** ja paina sitten **ENTER**.
[4:3]: Normaali televisio, jonka kuvaruudun kuvasuhde on 4:3 ja joka ei tue laajakuvatilaa. Valitse [Settings]-valikosta [Display Mode].
[16:9]: Laajakuvatelevisio tai normaali televisio, joka tukee laajakuvatilaa.
- 3 Sulje asetusnäyttö painamalla **SET UP** ja noudata sitten kohdan ”5. Kaiuttimien perusasetukset” (sivu 29) ohjeita.

Liitetty televisio tukee COMPONENT VIDEO OUT-liitännöiden progressiivisia 625p-signaaleja

Valitse [Settings]-valikossa [Progressive Mode]-asetukseksi [On] (sivu 79).

Vihje

Voit säätää asetusnäyttöjen avulla myös muita asetuksia, kuten kuva-, ääni- ja tekstityskieliasetuksia. (Katso ”DVD-tallentimen asetusvalikko” sivulla 75.)

5. Kaiuttimien perusasetukset

Tarkista kaiuttimien sijainti järjestelmässä. Syötä kaiuttimien etäisyydet kuuntelupaikasta käyttämällä keskusyksikön näytön AMP-valikkoa. Jos haluat lisätietoja AMP-valikosta, katso sivua 93; jos taas haluat lisätietoja kaiuttimien sijoittelusta, katso sivua 16.

- 1** Kytke virta kaiutinjärjestelmään painamalla AMP I/⏻.
Jos keskusyksikön näytössä näkyy ”FM” tai ”AM”, paina kaukosäätimen DVD-painiketta, jolloin näyttöön tulee ”DVD”.
- 2** Aseta AMP/DVD-kytkin AMP-asentoon, osoita kaukosäätimellä keskusyksikköä ja paina AMP MENU.

Esiin tulee AMP-valikko.

- 3** Valitse ”SP SETUP” (kaiutinasetukset) painamalla ↑/↓ ja paina sitten ENTER tai →.

Esimerkki:

CENTER SP

- 4** Valitse ”SURR SP” (surround-kaiutin) painamalla ↑/↓ ja paina sitten ENTER tai →.

SL SR BEHIND

- 5** Valitse sijaintiasetus painamalla ↑/↓.
Jos et ole varma sijainnista, katso ””SURR SP” (surround-kaiutin)” (sivu 94).

- 6** Palaa edelliselle tasolle painamalla ←.

- 7** Valitse ”FRONT DIST” (etukaiuttimen etäisyys) painamalla ↑/↓ ja paina sitten ENTER tai →.

CL R FRONT 3.0"

- 8** Valitse etukaiuttimen etäisyys kuuntelupaikasta painamalla ↑/↓.
Näytön arvot muuttuvat 0,2 m:n askelin välillä 1,0 - 7,0 m. Syötä lyhyempi etäisyys, jos kahden kaiuttimen etäisyys ei ole sama.
Esimerkki: Syötä 5,8 m vasemmalle ja oikealle etukaiuttimelle.

CL R FRONT 5.8"

- 9** Palaa edelliselle tasolle painamalla ←.

- 10** Aseta ”CEN DIST” (keskikaiuttimen etäisyys) ja ”SURR DIST” (surround-kaiuttimen etäisyys) toistamalla vaiheet 7 - 9.

- 11** Poistu AMP-valikosta painamalla AMP MENU.

Kaiutinjärjestelmän hienosäätäminen

Voit muuttaa äänentasoja jne. Katso ”Kaiuttimien tasoasetukset (”LEVEL”)” (sivu 95).

Peruskytkennät ja -asetukset on nyt tehty. Voit aloittaa järjestelmän käytön.

Levyn asettaminen tallentimeen ja alustaminen

+RW -RWVR -RW_{Video} +R -R

Kun asetat uuden levyn tallentimeen, tallennin kehottaa alustamaan levyn. Alusta levy noudattamalla seuraavia ohjeita. Alustamalla DVD+RW- tai DVD-RW-levyn uudelleen voit luoda tyhjän levyn.

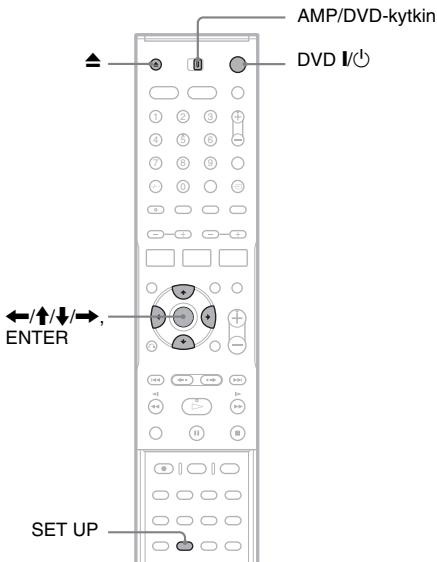

- 1 Kytke virta televisioon.
- 2 Paina DVD I/⏻.
Tallentimeen kytkeytyy virta.
- 3 Valitse televisiosta videotulo, jotta tallentimesta tuleva kuva näkyy television ruudussa.
- 4 Aseta AMP/DVD-kytkin DVD-asentoon.
- 5 Paina ▲ (avaa/sulje) ja aseta levy levykelkkaan.

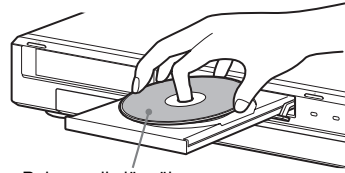

Painopuoli ylöspäin

- 6 Sulje levykelkka painamalla ▲ (avaa/sulje).

Kun "LOADING"-teksti poistuu etupaneelin näytöstä, käyttäjää pyydetään vahvistamaan valinta.

- 7 Valitse [OK] painamalla ← ja paina ENTER.

Tallennin aloittaa levyn alustamisen.

Näyttöön tulee arvio viimeistelyn kestosta.

- 8 Kun [OK] tulee näkyviin, paina ENTER.

- Jos kyseessä on DVD-RW-levy, tallennin tekee alustuksen automaattisesti VR-tilassa. Tietoja videotilassa alustamisesta on jäljempänä kohdassa "Levyn alustaminen uudelleen".

⚠ Vihje

Alustettu levy on käyttövalmis, kun "LOADING"-teksti häviää etupaneelin näytöstä, kuten edellä kohdassa 6 on kuvattu.

Levyn alustaminen uudelleen

+RW -RWVR -RW_{Video}

Voit luoda tyhjän levyn poistamalla levyn sisällön. Jos haluat alustaa uuden DVD-RW-levyn videotilassa, alusta levy uudelleen.

- 1 Aseta levy tallentimeen.
- 2 Aseta AMP/DVD-kytkin DVD-asentoon ja avaa asetusnäyttö painamalla SET UP.
- 3 Valitse ● [Disc Info] ja paina →.
- 4 Valitse [Format DVD] ja paina →.

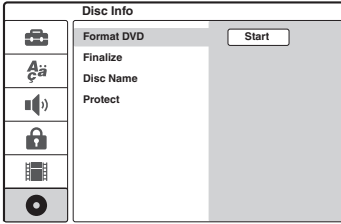

5 Kun [Start] on valittuna, paina ENTER.

Käyttäjää pyydetään vahvistamaan valinta.

- Jos kyseessä on DVD-RW-levy, valitse tallennusmuoto (VR- tai videotila) ja paina ENTER.

6 Valitse [OK] ja paina ENTER.

Alustus alkaa.

Televisio-ohjelman tallentaminen levyille

+RW -RWVR -RWvideo +R -R

Tässä osassa neuvotaan, kuinka meneillään oleva televisio-ohjelma tallennetaan levyille.

Jos haluat lisätietoja tallennuksesta, katso sivua 41.

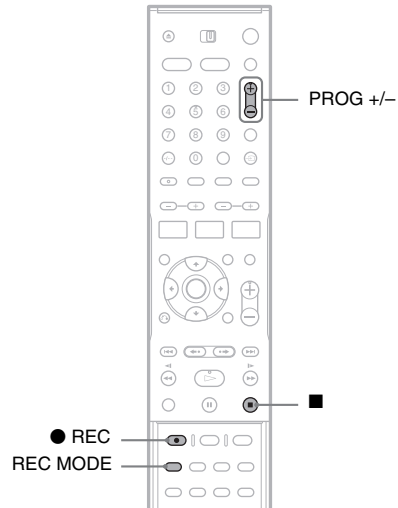

1 Aseta levy tallentimeen.

Jos haluat lisätietoja uuden levyn asettamisesta tallentimeen sekä alustamisesta, katso ”Levyn asettaminen tallentimeen ja alustaminen” (sivu 31).

2 Valitse tallennettavan ohjelman kanavapaikka painamalla PROG +/-.

3 Valitse tallennustila painamalla REC MODE.

Kun REC MODE -painiketta painetaan, televisioruudun teksti muuttuu seuraavasti:

HQ → SP → EP → SLP
↑

Jos haluat lisätietoja tallennustilasta, katso sivua 41.

4 Paina ● REC.

Tallennus käynnistyy ja etupaneelin näyttöön tulee ”●”-merkki (punainen).

Tallennusta jatketaan, kunnes käyttäjä pysäyttää tallennuksen tai levy tulee täyteen.

Tallennuksen lopetus

Paina ■. Tallennuksen pysähtyminen voi kestää muutaman sekunnin.

🔍 Vihje

Tällä tallentimella voi tallentaa useille erilaisille levyille. Valitse tarpeitiasi vastaava levyn tyyppi (sivu 8).

Tallennetun televisio-ohjelman toisto (Title List)

+RW -RWVR -RW_{Video} +R -R

Levyllä tallennettujen ohjelmien nimet näkyvät Title List -luettelossa. Luettelossa näkyy myös levyn tietoja, kuten levyn nimi ja jäljellä oleva aika. Voit toistaa tallennetun ohjelman noudattamalla jäljempänä olevia ohjeita. Voit niin ikään editoida yksittäisiä Title List-luettelon nimikkeitä (sivu 64).

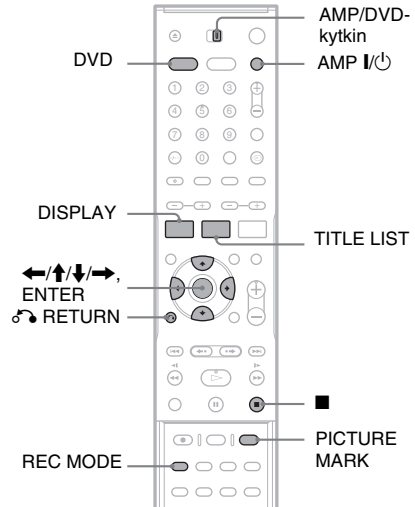

1 Aseta levy tallentimeen.

2 Kytke virta kaiutinjärjestelmään painamalla AMP I/⏻.

Jos keskusyksikön näytössä näkyy "FM" tai "AM", paina kaukosäätimen DVD-painiketta, jolloin näyttöön tulee "DVD".

3 Aseta AMP/DVD-kytkin DVD-asentoon ja paina TITLE LIST.

Näkyviin tulee Title List -valikko, jossa näkyy levyn sisältö.

Esimerkki: DVD-RW (VR-tila) -levyn Title List (Original) -luettelo

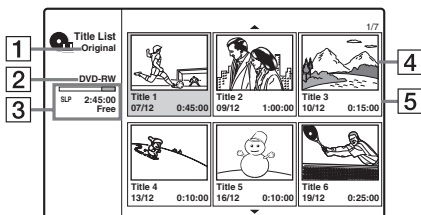

- 1** Nimikkeen tyyppi (vain DVD-RW (VR-tila)):
Näyttää nimikkeen tyyppin, joka voi olla Original tai Playlist.
 - 2** Levyn nimi (sivu 38):
Näyttää levyn tyyppin. Jos kyseessä on VR-tilassa oleva levy, etupaneelin näytössä näkyy ”VR”.
 - 3** Levyn tilapalkki/jäljellä oleva aika:
REC MODE -painikkeella voit tarkastella aikaa, joka on jäljellä kutakin tallennustilaa käytettäessä.
 - 4** Nimikkeen pikkukuva
Valitse edellinen/seuraava nimike painamalla **←/→**. Jos nimikkeitä on enemmän kuin kuusi, voit tarkastella edellisen/seuraavan sivun nimikkeitä rivi kerrallaan painamalla **↑/↓**.
 - 5** Nimikkeen tiedot:
Näyttää nimikkeen nimen, tallennuspäivämäärän ja tallennusajan. Voit tarkastella valitun nimikkeen eriteltyjä tietoja painamalla DISPLAY-painiketta (ei käytettävissä Playlist-nimikkeissä).
- 4** Valitse nimike ja paina ENTER.
Näkyviin tulee alivalikko, jossa on valittua nimikettä koskevia valintoja. Käytettävissä olevat valinnat määräytyvät tilanteen ja levyn tyyppin mukaan.

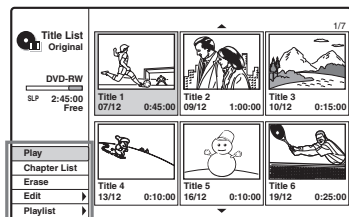

Valitun nimikkeen valinnat

- Jos haluat poistua alivalikosta ja valita toisen nimikkeen, paina **↶** RETURN.

5 Valitse [Play] ja paina ENTER.

Levyn toisto alkaa valitusta nimikkeestä.

Tietoja DVD-RW (VR-tila) -levyjen Title List -luettelosta

TITLE LIST -painikkeella voit vaihtaa Title List -luettelon tyyppiksi Original tai Playlist.

Kun ”Playlist” valitaan, etupaneelin näytössä lukee ”PLAYLIST”.

Lisätietoja on kohdassa katso ”Playlist-nimikkeiden editointi” (sivu 63).

Nimikkeen pikkukuvan vaihtaminen

Voit määrittää haluamasi kohtauksen Title List -valikon pikkukuvaksi.

- 1** Toista nimike, jonka pikkukuvan haluat vaihtaa.
- 2** Paina PICTURE MARK sen kohtauksen kohdalla, jonka haluat määrittää pikkukuvaksi.
Ruutuun tulee pikkukuvan merkki, ja kohtaus määritetään nimikkeen pikkukuvaksi.

Toiston pysäyttäminen

Paina **■**.

Title List -luettelon sulkeminen

Paina **↶** RETURN.

Jaksoluettelo

+RW -RWVR +R

Kun valitset nimikkeen alivalikosta vaihtoehdon [Chapter List], näyttöön tulee Chapter List -valikko, jossa nimikkeen sisältö on eritelty jaksoiksi.

Alivalikosta voit toistaa ja editoida yksittäisiä jaksoja. Alivalikko tulee näkyviin, kun valitset jakson ja painat ENTER.

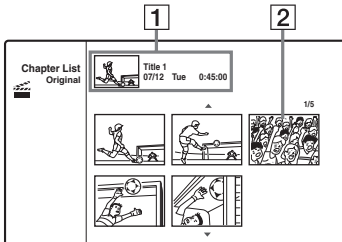

1 Nimikkeen tiedot

2 Jakson pikkukuva

Valitse edellinen/seuraava jakso painamalla ←/→. Jos jaksoja on enemmän kuin kuusi, voit tarkastella edellisen/seuraavan sivun jaksoja rivi kerrallaan painamalla ↑/↓.

Palaaminen Title List -luetteloon

Valitse jakso ja paina ENTER. Valitse alivalikosta [Title List] ja paina ENTER.

Vihje

Tallenteen (nimikkeen) ensimmäinen kuva määritetään tallennuksen jälkeen automaattisesti pikkukuvaksi.

Huomautuksia

- Title List -luettelo ei välttämättä ole käytettävissä, jos levy on luotu jollakin muulla DVD-tallentimella.
- Kirjaimet, joita ei voi näyttää, näkyvät virheellisesti.
- Nimikkeiden pikkukuvat ovat käytettävissä vain tätä tallenninta käytettäessä.
- Pikkukuvien näyttämisen voi kestää muutaman sekunnin.
- Nimikkeen pikkukuva voi editoinnin jälkeen vaihtua tallenteen (nimikkeen) ensimmäiseksi kohtaukseksi.
- Nimikkeiden pienoiskuvat asetetaan lähelle kohtaa, jossa PICTURE MARK -painiketta on painettu, ja tulos voi erota hieman halutusta.

Toistotietojen ja toistoajan tarkistaminen

Toistotiedot ja jäljellä oleva aika näkyvät television kuvaruudussa sekä tallentimen etupaneelin näytössä.

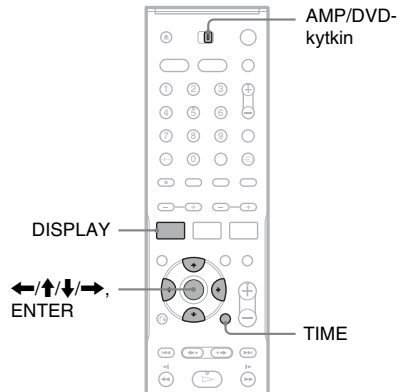

DVD-tallentimen perustoiminnot

Toistoajan tarkastaminen kuvaruutunäytöstä

+RW -RWVR -RWVideo +R -R DVD
VCD

Aseta AMP/DVD-kytkin DVD-asentoon ja paina DISPLAY, jolloin toistotiedot tulevat television kuvaruutuun.

Ruudussa näkyy erilaisia kohteita levyn tyypin ja toistotilan mukaan. Voit sulkea kuvaruutunäytön painamalla DISPLAY-painiketta uudelleen.

Kun haluat valita kohteen, paina ↑/↓ ja vaihda tai valitse asetus painamalla ←/→. Vaihtoehdoista on lisätietoja suluissa olevilla sivuilla.

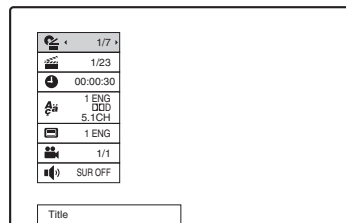

[Title]: Toistettavan nimikkeen (tai raidan) numero/nimikkeitä (tai raitoja) yhteensä (56)

[Chapter]: Toistettavan jakson numero/jaksoja yhteensä (56)

[Time]: Kulunut aika (56) (tässä näkyy myös jäljellä oleva aika, kun TIME-painiketta painetaan)

[Audio]: Valittu äänen kieli (vain DVD VIDEO) tai äänikanava (53)

[Subtitle]: Valittu tekstitys (53)

[Angle]: Valittu kuvakulma/kuvakulmia yhteensä (53)

[Sound]: Valittu äänitila (53)

Esimerkki: CD-levyä toistettaessa

Raidan toisto-aika ja toistettavan raidan numero



Toistettavan raidan jäljellä oleva aika



Levyn toisto-aika



Levyn jäljellä oleva aika

Vihje

Käytettäessä kaiutinjärjestelmää voit tarkastaa tiläänitiedot keskusyksikön näytöstä (sivu 85).

Huomautus

Jos mitään painiketta ei paineta kymmenen sekunnin kuluessa, toistotietojen näyttö suljetaan.

Toistoajan ja jäljellä olevan ajan tarkastaminen



Toisto-aika ja jäljellä oleva aika näkyvät television kuvaruudussa sekä etupaneelin näytössä. Samat tiedot, jotka näkyvät etupaneelin näytössä, näkyvät myös television kuvaruudussa.

Paina TIME-painiketta toistuvasti.

Ruudussa näkyy erilaisia kohteita levyn tyyppin ja toistotilan mukaan.

◆ Tallentimen etupaneelin näyttö

Esimerkki: DVD-levyä toistettaessa

Toistettavan nimikkeen toisto-aika ja numero

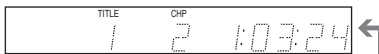

Toistettavan nimikkeen jäljellä oleva aika

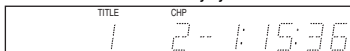

Huomautuksia

- MP3-ääniraitojen toisto-aika ei ehkä näy oikein.
- Jos luot toistoluettelonimikkeen, joka on pitempi kuin ”13:15:21”, näyttö nollautuu arvoon ”0:00:00” ja laskuri käynnistyy uudelleen.

Tallennetun ohjelman nimen muuttaminen (nimikkeen nimen syöttäminen)

+RW -RWVR -RW_{Video} +R -R

Levyllä tallennetut nimikkeet nimetään oletusarvon mukaan numerojärjestyksessä ([Title 1], [Title 2] ja niin edelleen). Nimikkeet nimetään uudelleen merkkien syöttönäytössä, jota käytetään myös, kun levy tai kanava nimetään uudelleen. Nimikkeen tai levyn nimessä voi olla enintään 21 merkkiä ja kanavan nimessä 5 merkkiä, mutta Title List -valikossa ja muissa valikoissa näytettävien merkkien määrä vaihtelee.

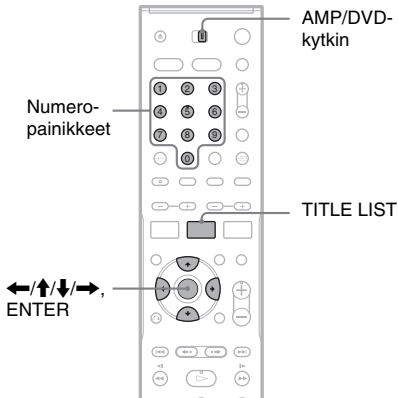

1 Aseta AMP/DVD-kytkin DVD-asentoon ja avaa Title List -luettelo painamalla TITLE LIST.

Jos haluat lisätietoja Title List -luettelosta, katso sivua 33.

2 Valitse nimike ja paina ENTER.

3 Valitse alivalikosta [Edit] ja paina ENTER.

Valitun nimikkeen muokausvaihtoehdot tulevat näkyviin.

4 Valitse [Title Name] ja paina ENTER.

Kuvaruutuun tulee näyttö, johon voit syöttää merkkejä.

Syöttörivillä näkyy nimikkeen oletusnimi.

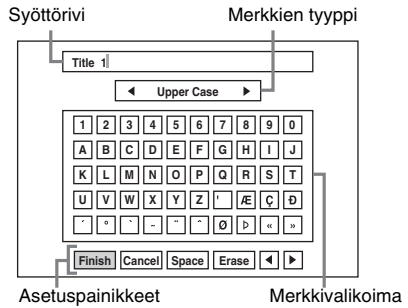

- Voit siirtyä asetuspainikkeesta toiseen painamalla \leftarrow/\rightarrow . Voit siirtyä asetuspainikkeista merkkivalikoimaan ja edelleen merkkityyppien ruutuun painamalla \uparrow/\downarrow .
- Voit siirtää kohdistinta vasemmalle tai oikealle syöttörivillä valitsemalla [\leftarrow] tai [\rightarrow] ja painamalla ENTER.
- Jos haluat poistaa merkin, siirrä kohdistin syöttörivillä poistettavan merkin oikealle puolelle. Valitse [Erase] ja paina ENTER.

5 Siirry merkkityyppien ruutuun ja valitse merkkityyppi painamalla \leftarrow/\rightarrow .

Käytettävissä ovat [Upper Case], [Lower Case] ja [Symbol].

Merkkivalikoima vaihtuu valitsemasi merkkityypin mukaan.

6 Siirry merkkivalikoimaan, valitse merkki painamalla $\leftarrow/\uparrow/\downarrow/\rightarrow$ ja paina ENTER.

Valittu merkki tulee näkyviin syöttöriville.

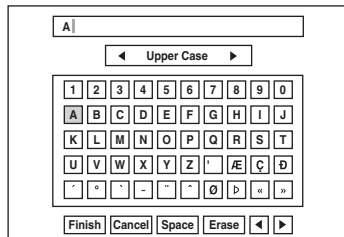

- Voit lisätä kirjaimen, jossa on korostusmerkki, valitsemalla ensin kirjaimen ja sitten korostusmerkin. Esimerkki: Voit muodostaa merkin "à" valitsemalla ensin "a" ja sitten "à".

- Voit lisätä välilyönnin valitsemalla [Space] ja painamalla ENTER.
- Kun haluat lisätä merkin, siirrä kohdistin sen kohdan oikealle puolelle, johon haluat lisätä merkin. Valitse merkki merkkivalikoimasta ja paina ENTER.

7 Lisää puuttuvat merkit toistamalla vaiheet 5 ja 6.

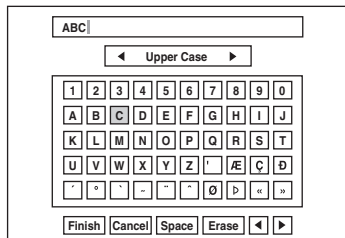

- Jos haluat jättää nimikkeen nimeämättä ja palata Title List -luetteloon, valitse [Cancel] ja paina ENTER.

8 Valitse [Finish] ja paina ENTER.

Numeropainikkeiden käyttäminen

Voit lisätä merkkejä myös numeropainikkeilla.

- 1 Valitse rivi, joka sisältää lisättävän merkin, ja paina numeropainiketta.

Esimerkki: Kirjainyhdistelmän ”MT” lisääminen

Valitse rivi, jossa on kirjaimet ”K, L, M, N, O, P, Q, R, S, T”.

Paina numeropainiketta 3 ja paina sitten numeropainiketta 0.

- 2 Valitse [Finish] ja paina ENTER.

Levyn nimeäminen ja suojaaminen

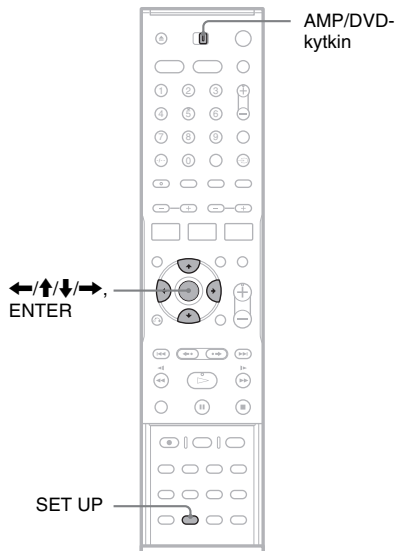

Levyn nimeäminen

+RW -RWVR -RWVideo +R -R

Levy nimetään automaattisesti levytyypin mukaan. Käyttäjä voi vaihtaa levyn nimen (enintään 21 merkkiä).

- 1 Aseta levy tallentimeen.
- 2 Aseta AMP/DVD-kytkin DVD-asentoon ja avaa asetusnäyttö painamalla SET UP.
- 3 Valitse [Disc Info] ja paina →.
- 4 Valitse [Disc Name] ja paina →.

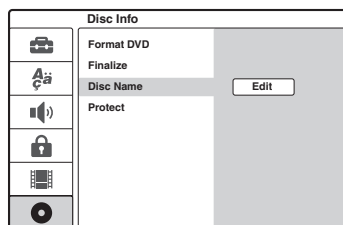

5 Kun [Edit] on valittuna, paina ENTER.

Kuvaruutuun tulee näyttö, johon voit syöttää merkkejä. Jos haluat tietoja merkkien syöttämisestä, katso sivua 37.

Huomautus

Nimeä levy ennen levyn viimeistelemistä. Kun levy on viimeistelty, levyn nimeä ei voi muuttaa.

Levyn suojaaminen

+RW **-RWVR** **+R**

Suojaamalla levyn kaikki nimikkeet vältyt epähuomiossa tehtäviltä tallennus-, editointi- ja poistotoimilta.

- 1 Aseta levy tallentimeen.
- 2 Aseta AMP/DVD-kytkin DVD-asentoon ja avaa asetusnäyttö painamalla SET UP.
- 3 Valitse **Disc Info** ja paina **→**.
- 4 Valitse **[Protect]** ja paina **→**.

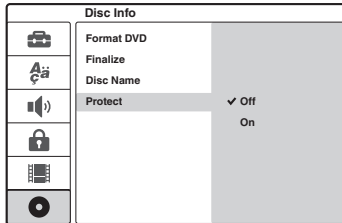

5 Valitse [On] ja paina ENTER.

Suojauksen purkaminen

Toista edelliset vaiheet, mutta valitse [Off]-vaihtoehto kohdassa 5 ja paina ENTER.

Vihje

DVD+RW- ja DVD+R-levyjä käytettäessä voit suojata myös yksittäisiä nimikkeitä (sivu 66).

DVD-levyjen toistaminen muissa laitteissa (viimeistely)

+RW **-RWVR** **-RW_{video}** **+R** **-R**

Jos haluat toistaa tällä tallentimella luotua levyä jossakin muussa DVD-laitteessa, levy täytyy viimeistellä.

Kun viimeistelet DVD+RW-, DVD-RW (videotila)-, DVD+R- tai DVD-R-levyn, laite luo automaattisesti DVD-valikon, joka toimii myös muissa DVD-laitteissa.

Tarkista levytyyppien erot oheisesta taulukosta ennen viimeistelyä.

Levytyyppien erot

+RW Kun levy poistetaan tallentimesta, levy viimeistellään automaattisesti. Levyn voi kuitenkin joutua viimeistelemään erikseen tietynlaisia DVD-laitteita varten, tai jos tallennusaika on kovin lyhyt. Levyä voi muokata ja sille voi tallentaa myös viimeistelyn jälkeen.

-RWVR Viimeistely ei ole tarpeen, kun levyä toistetaan VR-yhteensopivassa laitteessa.

Levyn voi kuitenkin joutua viimeistelemään myös VR-yhteensopivaa DVD-laitetta varten – varsinkin, jos tallennusaika on kovin lyhyt. Viimeistelyä levyä ei voi muokata eikä siihen voi tallentaa. Muokkaaminen ja tallentaminen edellyttää levyn viimeistelyn purkamista.

-RW_{video} Levy täytyy viimeistellä, jos sitä halutaan toistaa jossakin muussa laitteessa kuin tässä tallentimessa. Viimeistelyä levyä ei voi muokata eikä siihen voi tallentaa. Muokkaaminen ja tallentaminen edellyttää levyn viimeistelyn purkamista.

+R Levy täytyy viimeistellä, jos sitä halutaan toistaa jossakin muussa laitteessa kuin tässä tallentimessa. Levyä ei voi viimeistelyn jälkeen muokata eikä siihen voi tallentaa.

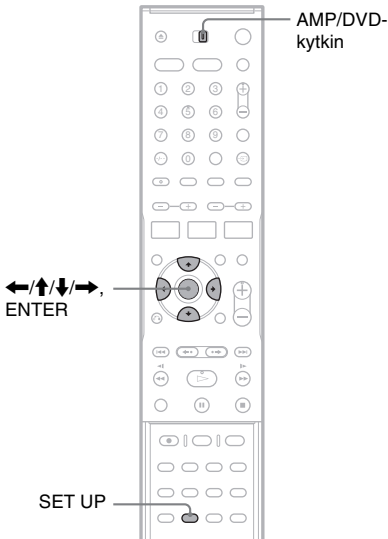

DVD-RW-levyn viimeistelyn purkaminen

Jos viimeistellyn DVD-RW-levyn muokkaaminen ja siihen tallentaminen ei onnistu (näkyviin tulee viesti), pura levyn viimeistely valitsemalla [Unfinalize] edellisen ohjeen kohdassa 5.

💡 Vihje

Voit halutessasi tarkistaa, onko levy viimeistely. Jos [Finalize]-valinta ei ole käytettävissä edellisten ohjeiden kohdassa 5, kyseessä on viimeistely levy.

Huomautuksia

- Levyn viimeistelyyn kuluva aika määräytyy levyn tyyppin, tallennusajan sekä levyn tallennettujen nimikkeiden määrän mukaan.
- Viimeistellynkään levyn toistaminen ei välttämättä onnistu; tähän voivat vaikuttaa levyn, tallenteen ja DVD-laitteen kunto.
- Jollakin toisella tallentimella luodun levyn viimeisteleminen ei välttämättä onnistu tällä tallentimella.
- Jos tallennusaika on lyhyt, levyä ei ehkä voi toistaa joillakin DVD-soittimilla.

- 1 Aseta levy tallentimeen.**
- 2 Aseta AMP/DVD-kytkin DVD-asentoon ja avaa asetusnäyttö painamalla SET UP.**
- 3 Valitse  [Disc Info] ja paina →.**
- 4 Valitse [Finalize] ja paina →.**

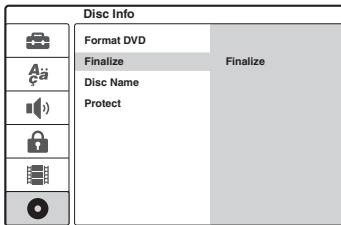

- 5 Valitse [Finalize] ja paina ENTER.**
Käyttäjää pyydetään vahvistamaan valinta.
- 6 Valitse [OK] ja paina ENTER.**
Tallennin aloittaa levyn viimeistelyn. Kuvaruutuun tulee viimeistelyn arvioitu jäljellä oleva aika. Jotkin levyt voivat tarvita tätä pidemmän ajan.
- 7 Kun [OK] tulee näkyviin, paina ENTER.**

Tietoja tallennuksesta

Toimet ennen tallennusta...

- Tällä tallentimella voi tallentaa useille erilaisille levyille. Valitse tarpeitasi vastaava levyn tyyppi (sivu 8).
- Tarkista levyn käytettävissä oleva tallennusaika Title List -luettelosta (sivu 33). DVD+RW- ja DVD-RW-levyillä tallennustilaa voi vapauttaa nimikkeitä poistamalla (sivu 63).

🔔 Vihjeitä

- DVD+RW- ja DVD+R-levyihin voi tallentaa 49 nimikettä. Muihin tallennuskelpoisiin levyihin voi tallentaa 99 nimikettä.
- DVD+RW-levyillä aiemmin tallennettujen nimikkeiden päälle voi tallentaa uusia nimikkeitä (sivu 49).
- Voit valita DVD-RW (VR-tila) -levylle tallennettavan kuvan kuvakoon. Valitse [Rec Setting] -asetusten [Rec Aspect Ratio] -arvoksi [4:3] tai [16:9] (sivu 84).

Tallennustila

Tässä tallentimessa on käytettävissä neljä tallennustilaa, jotka vastaavat videonauhureiden SP- ja LP-tallennustiloja.

Valitse tallennustila tallennettavan ohjelman pituuden ja haluamasi kuvanlaadun mukaan. Jos tärkeintä on esimerkiksi kuvan laatu, valitse HQ (High Quality) -tila. Jos sen sijaan tallennusaikaa tarvitaan mahdollisimman paljon, SLP (Super Long Play) lienee paras vaihtoehto.

Voit siirtyä tallennustilasta toiseen REC MODE -painikkeella.

Seuraavan taulukon tallennusajat ovat arvioita.

Tallennustila	Tallennusaika (minuutteina)
HQ (erinomainen kuvanlaatu)	60
SP (vakiotila)	↑ 120
EP	↓ 240
SLP (pitkäkestoinen)	360

- Seuraavat tilanteet voivat vaikuttaa jonkin verran käytettävissä oleviin tallennusaikoihin:

- Tallennettavan ohjelman vastaanotto on huono tai ohjelma- tai videolähde on heikkolaatuinen.
- Levyä, jolle tallennus tehdään, on jo muokattu.
- Pelkän pysäytyskuvan tai pelkän äänen tallennus.

- Jäljellä oleva tallennusaika on arvio, joka voi poiketa todellisesta käytettävissä olevasta ajasta.

Stereolähetysten ja kaksikielisten ohjelmien tallennus

Tämä tallennin voi vastaanottaa sekä tallentaa stereolähetys- ja kaksikielisiä ohjelmia, jotka perustuvat ZWEITON- ja NICAM-järjestelmiin. Valitse äänikanava (Main+Sub (molemmat), Main (pää-ääni) tai Sub (kakkosääni)) ennen kaksikielisen ohjelman tallentamista painamalla  (ääni) toistuvasti. Valittu kanava tulee television ruutuun, ja kyseistä kanavaa käytetään tallennuksessa. Ajustimella tallennettaessa ”Main+Sub” valitaan automaattisesti. Äänikanavaa ei voi vaihtaa kesken tallennuksen.

ZWEITON-stereojärjestelmä (saksalainen)

ZWEITON-pohjaista stereoääniohjelmaa tai kaksikielistä ohjelmaa vastaanotettaessa etupaneelin näytössä lukee ”ST” tai ”BIL”.

NICAM-järjestelmä

NICAM-pohjaista stereoääniohjelmaa tai kaksikielistä ohjelmaa vastaanotettaessa etupaneelin näytössä lukee ”NICAM”. NICAM-ohjelman tallentaminen edellyttää, että [Settings]-valikon [Channel Settings] -kohta [NICAM/Standard] on käytössä (oletusarvo). Jos ääni ei NICAM-lähetystä kuunneltaessa ole paras mahdollinen, ota [NICAM/Standard] pois käytöstä (lisätietoja on kohdassa ”[Channel Settings]”, sivu 76).

🔔 Vihjeitä

- Kun levyä toistetaan muulla DVD-laitteella, et ehkä voi siirtyä pää-äänestä kakkosääneen ja päinvastoin kaksikielisissä ohjelmissa. Valitse joko ”Main” tai ”Sub” ennen tallennuksen aloitusta, jos aiot käyttää levyä muissa DVD-laitteissa.
- Voit vaihtaa äänikanavaa ja valita käytettävän kaiuttimen (sivu 91).

Kuvat, joita ei voi tallentaa

Tällä tallentimella ei voi kopioida kopiointisuojattuja kuvia.

Kun tallennin havaitsee kopioinninestossignaalin, tallennin keskeyttää tallennuksen.

Kopioinninhallinnan signaalit	Tallennettavat levyt
Copy-Free	+RW -RWVR -RW _{video} +R -R
Copy-Once	-RWVR versio 1.1 sekä 1.2 ja CPRM*
Copy-Never	Ei ole

* Tallennettua levyä voi toistaa vain CPRM-yhteensopivassa laitteessa.

Tallentaminen ajastimella (vakiomenetelmä ja ShowView)

+RW -RWVR -RW_{video} +R -R

Voit ajastaa tallentimella enintään seitsemän ohjelmaa ja enintään kuukauden eteenpäin. Ajastimen voi virittää kahdella tavalla, jotka ovat vakiomenetelmä (Standard) ja ShowView-menetelmä.

- Vakiomenetelmä: Käyttäjä määrittää ohjelman päivämäärän, ajan ja kanavapaikan manuaalisesti.
- ShowView: Käyttäjä syöttää tallennettavan televisio-ohjelman ShowView-numeron (sivu 44).

Huomautuksia

- Ajastintallennus ei onnistu, kun tallennin on päällä.
- Muita ajastuksia ei voi tehdä kesken ajastintallennuksen.

Ajastimen määrittäminen manuaalisesti (vakiomenetelmä)

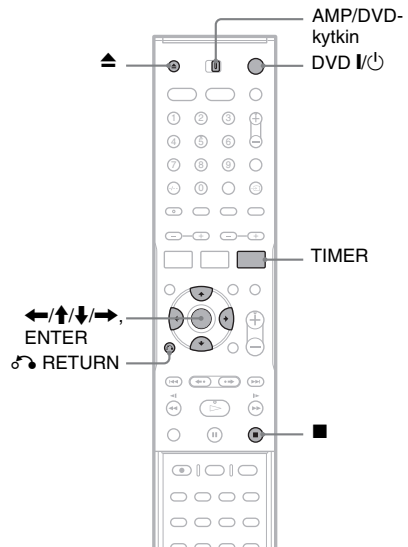

1 Paina **▲** (avaa/sulje) ja aseta tallennettava levy levykelkkaan.

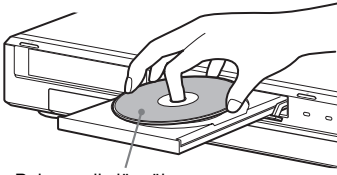

Painopuoli ylöspäin

2 Sulje levykelkka painamalla **▲** (avaa/sulje).

Odot, kunnes etupaneelin näytöstä häviää "LOADING"-teksti.

Jos haluat lisätietoja uuden levyn asettamisesta tallentimeen sekä alustamisesta, katso "Levyn asettaminen tallentimeen ja alustaminen" (sivu 31).

3 Aseta AMP/DVD-kytkin DVD-asentoon ja paina **TIMER**.

Timer Standard							100 Min Free	
PR	Date	Start	Stop	Mode	Repeat	PDC/VPS		
12	12/4 Tue	19:20	19:50	SP	Today	Off		

- Jos näyttöön tulee Timer List -luettelo tai [ShowView]-valikko, siirry [Timer Standard] -näyttöön painamalla **TIMER** toistuvasti.

4 Valitse kohta painamalla **←/→** ja muuta asetusta painamalla **↑/↓**.

[PR]: Valitsee kanavapaikan tai kuvalähteen.

[Date]: Määrittää päivämäärän enintään kuukauden päähän.

[Start]: Määrittää alkamisajan.

[Stop]: Määrittää päättymisajan.

[Mode]: Valitsee tallennustilan (sivu 41). Jos valitset [AT], voit käyttää Rec Mode Adjust -toimintoa. Katso kohtaa "Rec Mode Adjust -toiminto" sivulla 44.

[Repeat]: Valitsee toistuvan ajastuksen; tänään [Today], arkipäivisin [Mon-Fri] tai kerran viikossa [Weekly].

[PDC/VPS]: Asettaa PDC/VPS-toiminnon. Lisätietoja on jäljempänä kohdassa "Tietoja PDC/VPS-toiminnosta".

- Jos teet virheen, valitse kohta ja vaihda asetusta.

5 Paina **ENTER**.

Näkyviin tulee Timer List -luettelo, jossa näkyvät tekemäsi ajastinmääritykset.

Timer List						* : PDC/VPS
PR	Date	Start	Length	Mode	Check	
12	12/4 Tue	19:20	30	SP	Rec. OK	

Jos haluat tehdä muita ajastinmäärityksiä, siirry takaisin [Timer Standard] -valikkoon painamalla **TIMER** ja toista vaiheet 4 ja 5.

6 Sulje Timer List -luettelo painamalla **↶** RETURN.

7 Siirrä tallennin valmiustilaan painamalla **DVD I/⏻**.

TIMER REC -ilmaisimella syttyy etupaneeliin, ja tallennin on valmis aloittamaan tallennuksen.

Meneillään olevan ajastintallennuksen pysäyttäminen

Paina **■**. Huomaa, että tallennuksen lopettaminen saattaa kestää muutaman sekunnin.

Tietoja PDC/VPS-toiminnosta

Jotkin lähetyksjärjestelmät lähettävät televisio-ohjelmien mukana PDC/VPS-signaaleja. Signaalien avulla ajastetut tallennukset alkavat oikeaan aikaan, vaikka ohjelmat myöhästyisivät, alkaisivat etuajassa tai niihin tulisi katkoksia.

◆PDC/VPS-toiminnon käyttäminen

Määritä [PDC/VPS]-asetukseksi [On] edellisen ohjeen kohdassa 4. Timer List -luetteloon ajastinasetuksen [Start]-ajan viereen tulee [*]-merkki.

Tätä toimintoa käytettäessä tallennin alkaa tarkkailla kanavaa ennen ajastintallennuksen alkamista. Jos katselet tällöin televisiota, kuvaruutuun tulee sanoma. Jos haluat katsella televisiota, siirry käyttämään television viritintä.

Rec Mode Adjust -toiminto

Jos levytilaa ei ole riittävästi tallennusta varten, tallennin valitsee automaattisesti tallennustilan, jota käyttämällä ohjelma voidaan tallentaa kokonaisuudessaan. Voit käyttää tätä toimintoa valitsemalla tallennustilaksi [AT] ja määrittämällä [PDC/VPS]-asetukseksi [Off].

Jos ajastukset menevät päällekkäin

Jos ajastukset menevät päällekkäin, Timer List -luettelossa näkyy [Dup. Date]. Lisätietoja on kohdassa katso ”Päällekkäiset ajastukset” (sivu 46).

Ajastintallennuksen vahvistaminen, muuttaminen tai peruuttaminen

Katso kohtaa ”Ajastinasetusten tarkistaminen, muuttaminen ja peruuttaminen (Timer List)” (sivu 46).

Vihjeitä

- Voit toistaa tallennettun ohjelman valitsemalla ohjelman nimikkeen Title List -valikosta.
- Tallenninta voi käyttää ajastimen viritämisen jälkeen normaalisti. Kytke virta tallentimeen painamalla DVD I/⏻. Aseta tallennin valmiustilaan ennen ajastintallennuksen alkamista painamalla DVD I/⏻ uudelleen.

Huomautuksia

- Tarkista ennen tallennuksen ajastamista, että laite on oikeassa ajassa. Muuten ajastintallennus ei onnistu. Voit tallentaa satelliittiohjelman kytkemällä satelliittiviritimen päälle ja valitsemalla tallennettavan satelliittikanavan. Huolehdi siitä, että satelliittiviritin on päällä tallennuksen päättymiseen saakka.
- Tallentimen on oltava valmiustilassa ajastintallennusta varten.
- Ajastetun ohjelman tallentaminen ei onnistu, jos meneillään on ensisijaisen ohjelman tallennus.
- Jos ohjelma on ajastettu tallennettavaksi joka päivä tai kerran viikossa ja kyseinen ohjelma menee päällekkäin ensisijaisen ohjelman kanssa, tallennus ei onnistu. Timer List -luetteloon tulee tällöin päällekkäisyttä tarkoittava [Dup. Date] -merkkintä. Tarkista tallennettavien ohjelmien ensisijaisuustiedot (sivu 46).
- Rec Mode Adjust -toiminto toimii vain, kun ajastintallennus ja PDC/VPS-toiminto on poistettu käytöstä. Se ei toimi Quick Timer -toimintoa käytettäessä (sivu 48).
- Ohjelman alku voi joissakin tallennuksissa jäädä pois PDC/VPS-toimintoa käytettäessä.
- Varmista etupaneelin TIMER REC -ilmaisimen vilkkuessa, että tallennettava levy on asetettu asianmukaisesti tallentimeen ja että levyllä on riittävästi tallennusaikaa.

Televisio-ohjelmien tallentaminen ShowView-järjestelmää käyttäen

ShowView-järjestelmä on ajastamista helpottava ominaisuus. Ajastamiseen riittää ohjelmatiedoissa näkyvän ShowView-numeron määrittäminen. Päivämäärä, aika ja kanava määrittyvät automaattisesti.

Tarkista, että kanavat on määritetty oikein [Settings]-valikon [Channel Settings] -kohdassa (sivu 76).

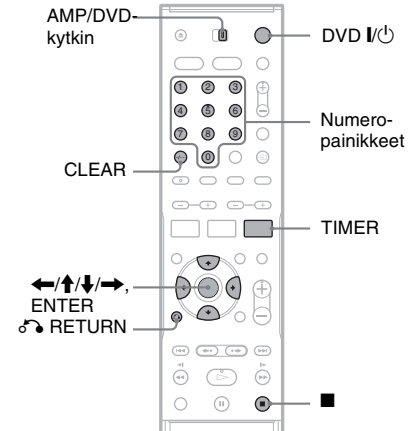

- 1 Aseta tallennettava levy tallentimeen.
- 2 Aseta AMP/DVD-kytkin DVD-asentoon ja paina kahdesti TIMER.



- Jos näyttöön tulee Timer List -luettelo tai [Timer Standard] -valikko, siirry [ShowView]-näyttöön painamalla TIMER toistuvasti.

3 Lisää ShowView-numero numeropainikkeilla.

- Jos lisää väärän numeron, paina CLEAR ja kirjoita oikea numero.

4 Siirry kohtaan [Repeat] painamalla → ja valitse toistuva ajastus painamalla ↑/↓.

Vaihtoehdot ovat tänään [Today], arkisin [Mon-Fri] ja kerran viikossa [Weekly].

5 Paina ENTER.

Kanavapaikka, päivämäärä, alkamis- ja päättymisajat, tallennustila, toistuvan ajastuksen asetukset sekä PDC/VPS-asetus (sivu 43) tulevat näkyviin.

Timer Standard								100 Min Free
PR	Date	Start	Stop	Mode	Repeat	PDC/VPS		
12	12/4 Tue	19:20	19:50	SP	Today	Off		

Valitse nimike painamalla ←/→ ja vaihda asetusta tarvittaessa painamalla ↑/↓.

6 Paina ENTER.

Näkyviin tulee Timer List -luettelo, jossa näkyvät tekemäsi ajastinmääritykset.

Timer List							* : PDC/VPS
PR	Date	Start	Length	Mode	Check		
12	12/4 Tue	19:20	30	SP	Rec. OK		

Jos haluat tehdä muita ajastinmäärityksiä, siirry takaisin [ShowView]-valikkoon painamalla TIMER ja toista vaiheet 3 - 6.

7 Sulje Timer List -luettelo painamalla ↻ RETURN.

8 Siirrä tallennin valmiustilaan painamalla DVD I/O.

TIMER REC -ilmaisim syytty etupaneeliin, ja tallennin on valmis aloittamaan tallennuksen.

Meneillään olevan ajastintallennuksen pysäyttäminen

Paina ■. Huomaa, että tallennuksen lopettaminen saattaa kestää muutaman sekunnin.

Jos ajastukset menevät päällekkäin

Jos ajastukset menevät päällekkäin, Timer List -luettelossa näkyy [Dup. Date]. Jos haluat lisätietoja, katso kohtaa ”Päällekkäiset ajastukset” (sivu 46).

Ajastintallennuksen vahvistaminen, muuttaminen tai peruuttaminen

Katso kohtaa ”Ajastinasetusten tarkistaminen, muuttaminen ja peruuttaminen (Timer List)” (sivu 46).

🔧 Vihjeitä

- Rec Mode Adjust -toiminto toimii myös tätä ajastusmenetelmää käytettäessä (sivu 44).
- Tallenninta voi käyttää ajastimen virittämisen jälkeen normaalisti. Kytke virta tallentimeen painamalla DVD I/O. Aseta tallennin valmiustilaan ennen ajastintallennuksen alkamista painamalla DVD I/O uudelleen.

Huomautuksia

- Tarkista ennen tallennuksen ajastamista, että laite on oikeassa ajassa. Muuten ajastintallennus ei onnistu.
- Tallentimen on oltava valmiustilassa ajastintallennusta varten.
- Ajastetun ohjelman tallentaminen ei onnistu, jos meneillään on ensisijaisen ohjelman tallennus.
- Jos ohjelma on ajastettu tallennettavaksi joka päivä tai kerran viikossa ja kyseinen ohjelma menee päällekkäin ensisijaisen ohjelman kanssa, tallennus ei onnistu. Timer List -luetteloon tulee tällöin päällekkäisyyttä tarkoittava [Dup. Date] -merkintä. Tarkista tallennettavien ohjelmien ensisijaisuustiedot (sivu 46).
- Ohjelman alku voi joissakin tallennuksissa jäädä pois PDC/VPS-toimintoa käytettäessä.
- Varmista etupaneelin TIMER REC -ilmaisimen vilkkua, että tallennettava levy on asetettu asianmukaisesti tallentimeen ja että levyllä on riittävästi tallennusaikaa.

Ajastinasetusten tarkistaminen, muuttaminen ja peruuttaminen (Timer List)

+RW -RWVR -RWvideo +R -R

Voit tarkistaa, muuttaa ja peruuttaa ajastinasetuksia Timer List -valikossa.

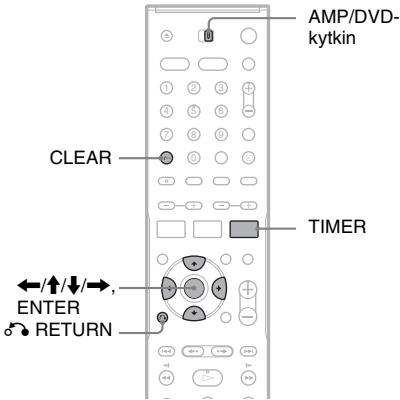

Ajastinasetusten muuttaminen

Timer List -luettelossa on enintään seitsemän ajastusta. Voit valita niitä muokattaviksi ennen ajastetun tallennuksen alkamista.

1 Aseta AMP/DVD-kytkin DVD-asentoon ja avaa Timer List -luettelo painamalla toistuvasti TIMER.

Kaikki ajastukset tulevat näkyviin. Voit tarkistaa ajastusten tietoja, kuten tallennuspäivämäärän, ajankohdan ja tallennustilan.

Timer List						* : PDC/VPS
PR	Date	Start	Length	Mode	Check	
12	12/4 Tue	19:20	30	SP	Rec. OK	
12	13/4 Wed	20:00	30	SP	Dup. Date	
10	13/4 Wed	20:15	15	SP	Dup. Date	

- [Rec. OK] osoittaa, että ajastintallennus toteutetaan niin kuin olet määrittänyt. Jos

ajastukset menevät päällekkäin, esiin tulee [Dup. Date] -merkintä.

- Jos [Start]-ajan vieressä on merkintä [*], [PDC/VPS]-asetus on [On]-tilassa (sivu 43).

2 Valitse ajastettu kohde ja paina ENTER.

Valitun ajastuksen kanavapaikka, päivämäärä, alkamis- ja päättymisajat, tallennustila, toistuvan ajastuksen asetukset sekä PDC/VPS-asetus tulevat näkyviin.

3 Valitse kohta painamalla ←/→ ja vaihda asetusta painamalla ↑/↓.

- Jos haluat palata Timer List -luetteloon muutoksia tekemättä, paina TIMER.

4 Paina ENTER.

Valitun ajastuksen tiedot päivitetään.

Ajastuksen peruuttaminen

1 Valitse peruutettava ajastus edellisten ohjeiden kohdan 1 jälkeen ja valitse CLEAR.

Käyttäjää pyydetään vahvistamaan valinta.

2 Valitse [OK] ja paina ENTER.

Valittu ajastus poistetaan Timer List -luettelosta.

- Jos haluat kumota peruutuksen, valitse [Cancel] ja paina ENTER kohdassa 2.

Timer List -luettelon poistaminen käytöstä

Paina RETURN.

Päällekkäiset ajastukset

Jos kaksi ajastettua ohjelmaa menee päällekkäin (Timer List -luetteloon tulee [Dup. Date] -merkintä), ensin alkava ohjelma tallennetaan kokonaisuudessaan ja toisen ohjelman tallentaminen alkaa vasta ensimmäisen ohjelman päätyttyä.

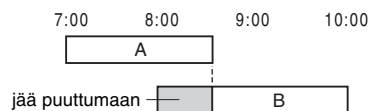

◆ Samanaikaisesti alkavat tallennukset

Ensin ajastettu ohjelma on ensisijainen. Tässä esimerkissä ajastus B on määritetty ennen ajastusta A, joten ajastuksen A alkuosa jää tallentamatta.

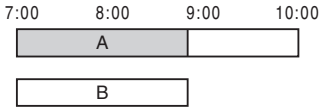

◆ Ensimmäisen ajastuksen päättymisaika on sama kuin toisen alkamisaika

Ensimmäisen tallennuksen päättyttyä jälkimmäisen alkaminen voi hieman viivästyä.

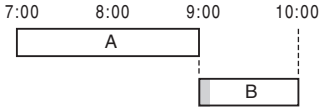

Huomautuksia

- Meneillään olevan tallennuksen ajastusta ei voi muuttaa kesken tallennuksen.
- Jos [PDC/VPS]-asetukseksi on määritetty [On] vähintään yhdessä ajastuksessa, alkamisajat voivat lähetyksen viivästyessä tai aikaistuessa muuttua.
- Ajastetun ohjelman tallentaminen ei onnistu, jos meneillään on ensisijaisen ohjelman tallennus.
- Jos ohjelma on ajastettu tallennettavaksi joka päivä tai kerran viikossa ja kyseinen ohjelma menee päällekkäin ensisijaisen ohjelman kanssa, tallennus ei onnistu. Timer List -luetteloon tulee tällöin päällekkäisyyttä tarkoittava [Dup. Date] -merkintä. Tarkista tallennettavien ohjelmien ensisijaisuustiedot.

Tallennus ilman ajastinta

+RW -RWVR -RWVideo +R -R

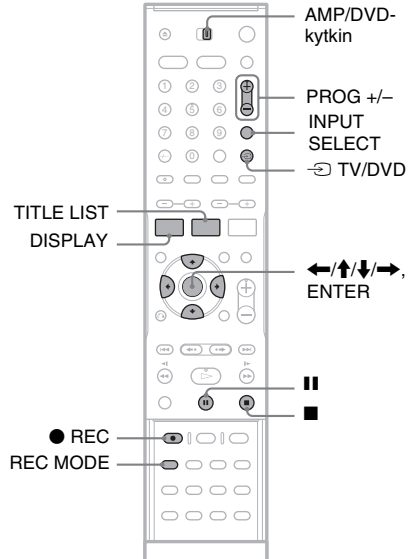

- 1 Aseta tallennettava levy tallentimeen.
- 2 Valitse tallennettavan ohjelman kanavapaikka tai ohjelmälähde painamalla PROG +/- tai INPUT SELECT.
- 3 Valitse tallennustila painamalla REC MODE.

Kun REC MODE -painiketta painetaan, televisioruudun teksti muuttuu seuraavasti:

HQ → SP → EP → SLP

Jos haluat lisätietoja tallennustilasta, katso sivua 41.

- 4 Paina ● REC.

Tallennus käynnistyy ja etupaneelin näyttöön tulee "●"-merkki (punainen). Tallennusta jatketaan, kunnes käyttäjä pysäyttää tallennuksen tai levy tulee täyteen.

Tallennuksen lopetus

Paina ■. Tallennuksen pysähtyminen voi kestää muutaman sekunnin.

Tallennuksen keskeyttäminen

Paina **■**. Voit jatkaa tallennusta painamalla samaa painiketta uudelleen.

Toisen kanavan katsominen tallennuksen aikana

Jos televisio on kytketty LINE 1-TV -liitäntään, siirry käyttämään television tuloliitäntää \rightarrow TV/ DVD-painikkeella ja valitse katseltava kanava. Jos televisio on kytketty LINE 2 OUT- tai COMPONENT VIDEO OUT -liitäntään, siirry käyttämään television tuloliitäntää \rightarrow TV/DVD-painikkeella (sivu 100).

Vihje

Jos et halua katsella televisiota tallennuksen aikana, voit sammuttaa television. Jos käytössä on dekooderi, älä sammuta sitä.

Huomautuksia

- Kun **●** REC -painiketta painetaan, tallennuksen alkamista voi joutua hetken odottamaan.
- Tallennustilaa ei voi muuttaa kesken tallennuksen tai tallennustauon aikana.
- Jos kesken tallennuksen tulee virtakatkos, ohjelma voi pyyhkiytyä pois.
- Maksutelevisio- tai Canal Plus -ohjelmien katselu ei onnistu toista maksutelevisio- tai Canal Plus -ohjelmaa tallennettaessa.

Quick Timer -toiminnon käyttäminen

Voit määrittää tallentimen tallentamaan 10 minuutin jaksoissa.

Määritä kesto painamalla **●** REC toistuvasti.

Tallennus käynnistyy ensimmäisestä painalluksesta. Toinen painallus käynnistää Quick Timer -toiminnon ja jokainen lisäpainallus lisää tallennusaikaan 10 minuuttia, kunnes tallennukseen tarvittava levytila ei enää riitä.

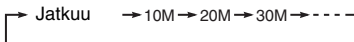

Jäljellä oleva tallennusaika näkyy television kuvaruudussa lyhyen aikaa.

Etupaneelin aikalaskurin aika vähenee arvoon 0:00 (tai kunnes levy täyttyy), minkä jälkeen tallennus keskeytyy (virta katkeaa).

Quick Timer -toiminnon tarkistaminen

Paina **●** REC kesken tallennuksen. Jäljellä oleva tallennusaika ja muut tallennustiedot (kuten kanavapaikka ja tallennustila) välähtävät television ruudussa.

Quick Timer -toiminnon peruuttaminen tai pysäyttäminen

Voit palauttaa tallentimen tavalliseen tallennustilaan painamalla **●** REC kahdesti kesken tallennuksen. [Continue] näkyy television ruudussa lyhyen aikaa.

Voit pysäyttää tallennuksen painamalla **■**.

Tallennuksen pysähtyminen voi kestää muutaman sekunnin.

Ajan lisääminen Quick Timer -toimintoon

Paina **●** REC toistuvasti kesken tallennuksen. Kun tallennin palaa normaaliin tallennustilaan, tallennusta jatketaan 10 minuutin jaksoissa (niin kauan kuin levyllä on tilaa).

Levyn tila tarkistaminen kesken tallennuksen

Voit tarkistaa tallennustietoja, kuten tallennusajan ja tallennustilan.

Aseta AMP/DVD-kytkin DVD-asentoon ja paina DISPLAY tallennuksen aikana.

Tallennustiedot tulevat näkyviin television ruutuun.

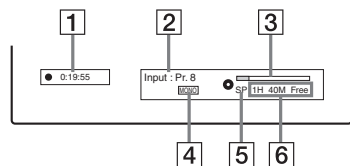

- 1 Kulunut tallennusaika
- 2 Kanavapaikka tai ohjelmälähde
- 3 Tallennuksen tilapalkki
- 4 Äänikanava
- 5 Tallennustila
- 6 Levyn käytettävissä oleva tallennusaika

Voit sulkea näytön painamalla DISPLAY.

Vihje

Tallennuksen aikana etupaneelin näytöstä voi tarkistaa tallennusajan sekä muita tietoja, kuten levyn tyyppin tai muodon ja nimikkeen tai jakson numeron (sivu 115).

tallennin valitsee automaattisesti Title List -luettelon seuraavan nimikkeen. Jos et halua tallentaa nimikkeen päälle, suojaa nimike (sivu 66).

Jaksojen luominen nimikkeeseen

Tallennin jakaa tallenteen (nimikkeen) automaattisesti jaksoiksi asettamalla jaksorajat 5, 10 tai 15 minuutin välein tallennuksen aikana. Valitse [Rec Setting] -asetusten [Auto Chapter] -kohdassa jaksoväliksi [5Min], [10Min] tai [15Min] (sivu 84).

Vihje

Voit luoda jaksoja manuaalisesti DVD+RW-, DVD-RW (VR-tila)- ja DVD+R-levyjä toistettaessa (sivu 68).

Tallennus nimikkeen päälle

+RW

Title List -luettelon avulla voit tallentaa aiemmin tallennetun nimikkeen päälle. Jos haluat tietoja Title List -luettelosta, katso sivua 33.

- 1 Aseta DVD+RW-levy tallentimeen.**
- 2 Aseta AMP/DVD-kytkin DVD-asentoon.**
- 3 Valitse kanavapaikka tai ohjelmälähde painamalla PROG +/- tai INPUT SELECT.**
- 4 Avaa Title List -luettelo painamalla TITLE LIST.**
- 5 Valitse korvattava nimike painamalla ←/↑/↓/→.**
- 6 Paina ● REC.**
Tallennus käynnistyy.

Tallennuksen lopetus

Paina ■. Tallennuksen pysähtyminen voi kestää muutaman sekunnin.

Vihje

DVD+RW-levyltä poistettu nimike näkyy Title List -luettelossa [Erased title] -nimikkeenä. Tallennusaikaa ei kuitenkaan vapaudu suoraan. Voit tallentaa [Erased title] -nimikkeen päälle valitsemalla sen Title List -luettelosta (sivu 65).

Huomautuksia

- Suojatun nimikkeen päälle ei voi tallentaa (sivu 66).
- Jos valittu nimike on uutta tallennetta lyhyempi tai jos nimike on lyhyempi kuin kymmenen sekuntia,

Tallennus tallentimeen kytketystä laitteesta

+RW -RWVR -RW_{video} +R -R

Voit tehdä tallennuksia tallentimeen kytketystä videonauhurista tai muusta vastaavasta laitteesta. Jos haluat kytkeä videonauhurin tai muun vastaavan laitteen tallentimeen, katso kohtaa ”Videonauhurin tai vastaavan laitteen liittäminen” (sivu 24). Jos laitteessa on DV-lähtöliitäntä (i.LINK), kytke se etupaneelin DV IN -liitäntään.

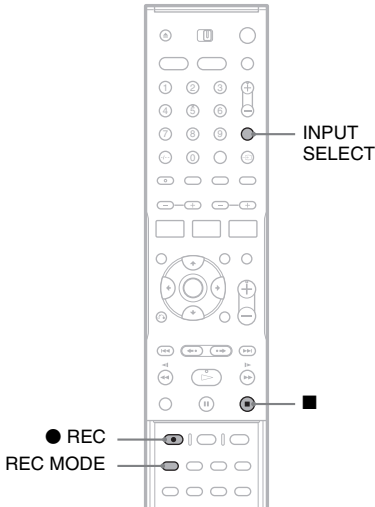

1 Aseta tallennettava levy tallentimeen.

2 Valitse kytkemäsi laite kuvalähteeksi painamalla INPUT SELECT.

Etupaneelin teksti vaihtuu seuraavassa järjestyksessä:

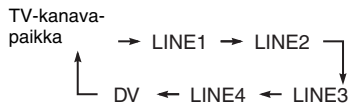

3 Valitse tallennustila painamalla REC MODE.

Tallennustila vaihtuu seuraavassa järjestyksessä:

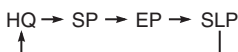

4 Aseta lähdekasetti kytkettyyn laitteeseen ja aseta laite taukotilaan (pause).

5 Paina tämän tallentimen ● REC-painiketta ja tallentimeen kytketyn laitteen tauko- tai toistopainiketta samanaikaisesti.

Tallennus käynnistyy.

Voit pysäyttää tallennuksen painamalla tallentimen ■-painiketta.

Sellaisen digitaalivideokameran kytkeminen, jossa on DV IN -liitin

Kohdassa ”DV-kopiointi” (sivu 71) on lisätietoja tallentamisesta DV IN -liitäntän kautta.

Huomautuksia

- Videopelikuvaa tallennettaessa kuvassa voi olla häiriöitä.
- Jos tallennettavassa kohteessa on Copy-Never-kopioinninesto, signaalia ei voi tallentaa. Tallennin keskeyttää tallennuksen muutaman sekunnin jälkeen.

DVD- ja VIDEO CD -levyjen toistaminen

+RW -RWVR -RW_{video} +R -R DVD
VCD

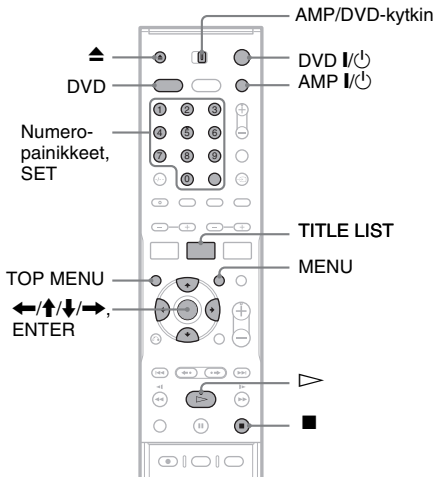

1 Kytke virta televisioon ja aseta se vastaanottamaan videokuva.

2 Kytke virta kaiutinjärjestelmään painamalla AMP I/O.

Jos keskusyksikön näytössä näkyy "FM" tai "AM", paina kaukosäätimen DVD-painiketta, jolloin näyttöön tulee "DVD".

3 Paina ▲ (avaa/sulje) ja aseta levy levykelkkaan.

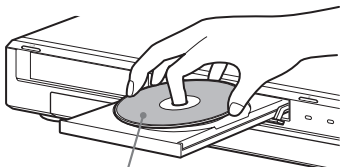

Toistettava puoli alaspäin

4 Sulje levykelkka painamalla ▲ (avaa/sulje).

Jos kyseessä on DVD VIDEO- tai VIDEO CD -levy, paina ▷. Joidenkin levyjen toisto alkaa automaattisesti.

5 Aseta AMP/DVD-kytkin DVD-asentoon ja paina TITLE LIST.

Jos haluat lisätietoja Title List -luettelosta, katso "Tallennetun televisio-ohjelman toisto (Title List)" (sivu 33).

Esimerkki: DVD-RW (VR-tila)

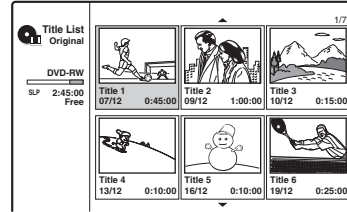

6 Valitse nimike ja paina ENTER.

Alivalikko tulee näkyviin.

7 Valitse [Play] ja paina ENTER.

Levyn toisto alkaa valitusta nimikkeestä.

Jakson valitseminen Chapter List -luettelosta (vain DVD+RW, DVD-RW (VR-tila) ja DVD+R)

1 Valitse alivalikosta vaihtoehto [Chapter List] edellisten ohjeiden kohdassa 7.

Valitun nimikkeen Chapter List -luettelo tulee näkyviin. Jos haluat lisätietoja Chapter List -luettelosta, katso sivua 35.

2 Valitse jaksosta ja paina ENTER.

3 Valitse alivalikosta [Play] ja paina ENTER. Toisto alkaa valitusta jaksosta.

DVD-levyn valikon käyttäminen

DVD VIDEO -levyä tai viimeisteltyä DVD+RW-, DVD-RW (videotila)-, DVD+R- tai DVD-R-levyä toistettaessa levyn valikon saa näkyviin painamalla TOP MENU tai MENU.

Sellaisten VIDEO CD -levyjen toistaminen, joissa on PBC-toimintoja

PBC (Playback Control) -toiminnon avulla voit toistaa VIDEO CD -levyjä vuorovaikutteisesti televisioruudun valikosta.

Valikko tulee näkyviin, kun käyttäjä toistaa VIDEO CD -levyä, jossa on PBC-toimintoja.

Valitse nimike numeropainikkeilla ja paina ENTER. Noudata valikon ohjeita (paina ▷, kun ”Press SELECT” tulee näkyviin).

Virransäästö valmiustilassa

Paina AMP I/⏻ ja/tai DVD I/⏻, kun järjestelmä käynnistyy. Voit poistua valmiustilasta painamalla kerran tätä painiketta.

Toiston pysäyttäminen

Paina ■.

Levyn toiston jatkaminen pysäytyskohdasta (toiston jatkaminen)

Tallennin tallentaa levyn pysäytyskohdan, vaikka levy poistetaan ja tallennin sammutetaan.

Pysäytä toisto painamalla kerran ■. Kun levyä seuraavan kerran toistetaan, tallennin jatkaa toistoa pysäytyskohdasta.

Jos haluat siirtyä takaisin alkuun, paina ■ kahdesti. Toisto alkaa nimikkeen, raidan tai kohtauksen alusta.

Toiston jatkamiskohta nollautuu seuraavissa tilanteissa:

- jokin muu nimike toistetaan
- nimikettä muokataan toiston pysäyttämisen jälkeen
- tallentimen asetuksia muutetaan
- tallentimella tallennetaan.

Rajoitettujen DVD-levyjen toistaminen (käytönvalvonta)

Rajoitettua DVD-levyä toistettaessa television ruutuun tulee [Playback limited by Parental Control.] -sanoma sekä salasananäyttö.

- 1** Lisää nelinumeroinen salasana numeropainikkeilla.
- 2** Valitse [OK] painamalla SET. Tallennin aloittaa toiston.

Jos haluat rekisteröidä tai vaihtaa salasanan, katso kohtaa ”Käytönvalvonnan asetukset” (sivu 83).

🔧 Vihjeitä

- Jos haluat toistaa levyn ilman PBC-toimintoja, määritä [Settings]-valikon [PBC]-asetukseksi [Off] (sivu 80). VIDEO CD -levyjä voi toistaa vain normaalissa toistotilassa.
- Voit aloittaa toiston kohdassa 7 (sivu 51) myös ▷-painikkeella.
- Jos haluat toistaa myös nimikkeen piilotetut jaksot DVD+RW- tai DVD+R-levyä toistettaessa, valitse

kohdassa 7 (sivu 51) [Full Play]. Jos haluat lisätietoja piilotetuista jaksoista, katso sivua 68.

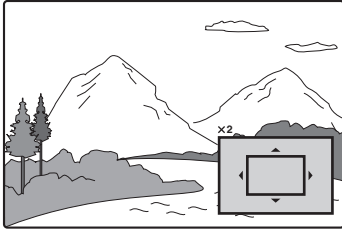

Voit siirtyä kuvassa painikkeilla ◀/↑/↓/▶.
Voit palata normaaliin toistoon painamalla CLEAR.

Huomautus

Zoom-toiminto ei välttämättä toimi kaikkia levyjä toistettaessa.

Toistuva toisto

Valitse toistuvasti toistettava nimike painamalla useita kertoja REPEAT.

[Chapter]: Toistaa meneillään olevan jakson toistuvasti. (vain DVD)

[Title]: Toistaa meneillään olevan nimikkeen toistuvasti. (vain DVD)

[Track]: Toistaa meneillään olevan raidan toistuvasti. (vain VIDEO CD)

[All]: Toistaa kaikki levyn raidat toistuvasti (vain VIDEO CD).

[Off]: Ei toistuvaa toistoa.

Huomautuksia

- Jos kyseessä on VIDEO CD -levy, jossa on PBC-toiminto, määritä [Settings]-valikossa [PBC]-asetukseksi [Off] (sivu 80).
- Jos painat ◀◀/▶▶ (edellinen/seuraava), ■ (pysäytys) tai ◀• (välitön uudelleentoisto) uudelleentoiston aikana, uudelleentoisto peruuntuu.

Tietyn osuuden toisto (A-B)

Voit toistaa haluamasi nimikkeen, jakson tai raidan osuuden toistuvasti.

1 Kun levy on kohdassa, josta toistuvasti toistettava osuus alkaa (kohdassa A), paina A-B.

[A-] tulee television ruutuun.

2 Kun levy on osuuden lopetuskohdassa (kohdassa B), paina A-B uudelleen.

Näkyviin tulee [A-B] ja tallennin ryhtyy toistamaan kyseistä osuutta toistuvasti.

Voit palata normaaliin toistoon, kun valitset [Off] painamalla A-B.

Huomautus

A-B-uusintatoisto ei ehkä toimi kaikkien Super VCD -levyjen kohdalla.

Toisto satunnaisessa järjestyksessä (vain VIDEO CD ja Karaoke-DVD)

Paina RANDOM toiston aikana. [RANDOM] tulee television ruutuun.

Voit palata normaaliin toistoon painamalla RANDOM uudelleen.

🔔 Vihje

Voit toistaa jonkin muun nimikkeen satunnaisessa järjestyksessä painamalla ◀◀/▶▶.

Huomautus

Jos kyseessä on VIDEO CD -levy, jossa on PBC-toiminto, määritä [Settings]-valikossa [PBC]-asetukseksi [Off] (sivu 80).

Television katseleminen kuvansisäisessä kuvassa toiston aikana (Picture-in-Picture)

Levyn toiston aikana voit katsella televisio-ohjelmaa kuvansisäisessä kuvassa.

Avaa kuvansisäinen kuva painamalla  (Picture-in-Picture) toiston aikana.

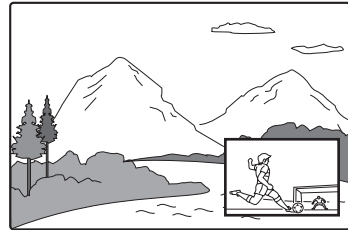

Voit vaihtaa kuvansisäisen kuvan kanavapaikkaa tai kuvälähdettä painamalla PROG +/- tai INPUT SELECT.

Voit siirtää kuvansisäistä kuvaa ruudussa painamalla ◀/▶. Jokainen painallus siirtää kuvansisäistä kuvaa myötä- tai vastapäivään.

Voit sulkea kuvansisäisen kuvan painamalla  uudelleen.

🔔 Vihje

Jos katsot televisiota koko ruudulla, pysäytä toisto painamalla ■.

Tallentimen tilaäänitoimintoa koskevia huomautuksia

- Kaukosäätimen SUR-painike toimii vain LINE 1- TV -liitännän, LINE 2 OUT (AUDIO L/R) -liitännän ja LINE 3/DECODER -liitännän kanssa. Jos haluat lisätietoja kaiutinjärjestelmän tilaäänitehosteiden käytöstä, katso sivua 86.
- Tämä toiminto ei välttämättä toimi kaikkia levyjä toistettaessa.
- Kun käytät tallentimen surround-ominaisuutta, poista tallentimen kytketyn television tai vahvistimen (vastaanottimen) tilaääniasetukset käytöstä.
- Varmista, että kuuntelupaikkasi on kaiuttimien välissä ja yhtä etäällä kaikista kaiuttimista ja että kaiuttimet ovat samantyyppisissä paikoissa.

CD-levyllä olevien DTS-ääniraitojen toistoa koskeva huomautus

Toistettaessa DTS-koodattuja CD-levyjä LINE-lähdön stereoliitännät tuottavat liian voimakkaan äänen. Jotta äänentoistojärjestelmä ei vahingoitu, käyttäjän on oltava varovainen, kun hän kytkee tallentimen LINE-lähdön stereoliitännät vahvistusjärjestelmään. DTS Digital Surround™ -toisto edellyttää, että toimitettu kaiutinjärjestelmä kytketään tallentimen digitaaliseen optiseen liitännään.

DTS-ääniraitoja sisältävien DVD-levyjen toistoa koskeva huomautus

DTS-äänisignaalit käyttävät yksinomaan DIGITAL OUT -liitännää. Määritä DTS-ääniraitoja sisältäviä DVD-levyjä toistaessasi [Audio] Setup -valikon [DTS]-asetukseksi [On] (sivu 81).

Nimikkeen, jakson, raidan tai muun kohteen etsiminen



Voit tehdä hakuja DVD-levyltä nimikkeen tai jakson mukaan ja VIDEO CD -levyltä raidan mukaan. Koska levyyn nimikkeille ja raidoille on annettu yksilölliset numerot, voit valita haluamasi nimikkeen tai raidan syöttämällä sen numeron. Voit etsiä kohtauksen myös syöttämällä aikakoodin.

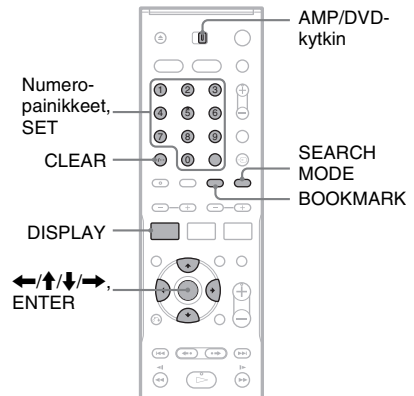

- 1 Aseta AMP/DVD-kytkin DVD-asentoon ja paina DISPLAY toiston aikana.**
Kuvaruutunäyttö tulee näkyviin.

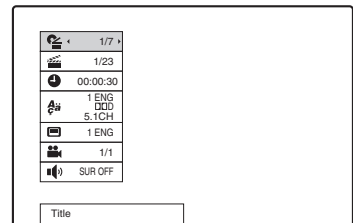

- 2 Valitse hakukohde ja paina ENTER.**

- Title (DVD-levyjen nimikkeet)
- Chapter (DVD-levyjen jaksot)
- Track (VIDEO CD -levyjen raidat, kun PBC-toiminto ei ole käytössä)
- Time (etsii määritetyn aikakoodin aloituskohdan)

3 Valitse nimikkeen, jakson, aikakoodin tms. numero numeropainikkeilla.

Esimerkki: Ajankohdan haku



Voit etsiä 2 tunnin 10 minuutin 20 sekunnin kohdalla olevan kohtauksen kirjoittamalla ”21020” ja painamalla SET.

Jos teet virheen, voit peruuttaa numeron painamalla CLEAR ja valita numeron uudelleen.

Tallennin aloittaa toiston valitsemastasi numerosta tai kohtauksesta.

3 Voit sulkea näytön painamalla SEARCH MODE.

Vihje

Voit etsiä kohteita myös painamalla   edellisten ohjeiden kohdassa 3. Aloita toisto painamalla ENTER.

Suosikkikohtauksen merkitseminen

Voit määrittää tallentimen tallentamaan tietyt levyn osuudet muistiin, josta niitä voi toistaa milloin vain. Suosikkikohtauksia voi määrittää enintään yhdeksän.

Suosikkikohtauksen määrittäminen



Paina toiston aikana BOOKMARK sen kohtauksen kohdalla, jonka haluat määrittää suosikkikohtaukseksi.

Suosikkikohtauksen numero näkyy television ruudussa.

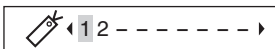

Suosikiksi määritetyn kohtauksen hakeminen

- 1 Paina SEARCH MODE.
Suosikkien hakuruutu tulee näkyviin.



- 2 Valitse suosikkikohtauksen numero painamalla   tai käyttämällä numeropainikkeita.
Toisto alkaa valitsemastasi suosikkikohtauksesta.
- 3 Voit sulkea näytön painamalla SEARCH MODE.

Suosikkikohtauksen poistaminen

- 1 Avaa suosikkien hakunäyttö painamalla SEARCH MODE.
- 2 Valitse poistettavan suosikkikohtauksen numero painamalla   tai käyttämällä numeropainikkeita ja paina CLEAR.

CD-musiikkilevyjen ja MP3-ääniraitojen toistaminen

CD DATA CD

Tallentimella voi toistaa DATA CD -levyjen (CD-ROM-, CD-R- ja CD-RW-levyjen) MP3-ääniraitoja. Jos haluat lisätietoja MP3-ääniraidoista, katso kohtaa ”Tietoja MP3-ääniraidoista” (sivu 61).

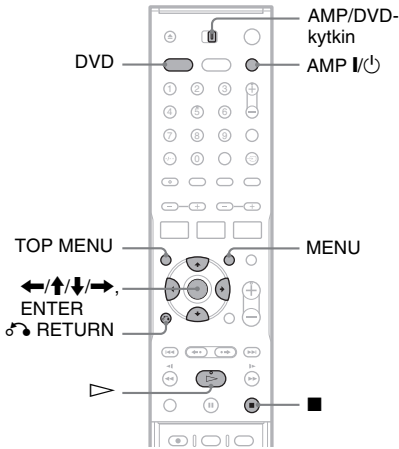

1 Kytke virta kaiutinjärjestelmään painamalla AMP I/O.

Jos keskusyksikön näytössä näkyy ”FM” tai ”AM”, paina DVD-painiketta, jolloin näyttöön tulee ”DVD”.

- Kun käytät televisioruudussa näkyvää luettelovalikkoa, kytke virta televisioon ja aseta se vastaanottamaan videokuvaa. Voit valita raidan helposti luettelosta.

2 Aseta levy tallentimeen.

Luettelovalikko tulee television ruutuun. Esimerkki: DATA CD -levyt

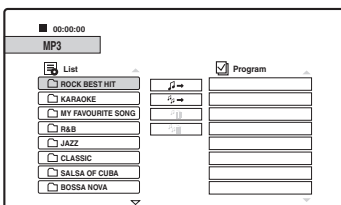

Joidenkin levyjen toisto alkaa automaattisesti. Kun valitset raidan, siirry vaiheeseen 3.

3 Aseta AMP/DVD-kytkin DVD-asentoon, valitse albumi ja paina ENTER.

Albumin raitojen luettelo tulee näkyviin. Voit palata albumiluetteloon valitsemalla [ENTER] ja painamalla ENTER.

4 Valitse raita ja paina > tai ENTER.

Toisto alkaa valitusta raidasta.

Toiston pysäyttäminen

Paina ■.

Kun levyä seuraavan kerran toistetaan, tallennin jatkaa toistoa raidan pysäytyskohdasta.

Siirry levyyn tai raidan alkuun painamalla ■ kahdesti.

CD-levyllä olevien DTS-ääniraitojen toistoa koskeva huomautus

Toistettaessa DTS-koodattuja CD-levyjä LINE-lähdön stereoliitännät tuottavat liian voimakkaan äänen. Jotta äänentoistojärjestelmä ei vahingoitu, käyttäjän on oltava varovainen, kun hän kytkee tallentimen LINE-lähdön stereoliitännät vahvistusjärjestelmään. DTS Digital Surround™ -toisto edellyttää, että toimitettu kaiutinjärjestelmä kytketään tallentimen digitaaliseen optiseen liitäntään.

Vihjeitä

- CD-levyä toistettaessa raidan numeron voi valita edellisten ohjeiden kohdassa 3 myös numeropainikkeilla.
- Siirry luettelon seuraavaan tai edelliseen sivuun painamalla ↑/↓.
- Jos valitset RETURN, toisto pysäytetään ja luettelovalikko suljetaan. Voit avata luettelovalikon uudelleen painamalla MENU.
- Jos levyllä on sekä MP3-ääniraitoja että JPEG-kuvatiedostoja, voit siirtyä luettelosta toiseen. Paina TOP MENU, valitse valikon yläosasta [MP3] tai [JPEG] painamalla ←/→ ja paina ENTER.

Toistovaihtoehdot

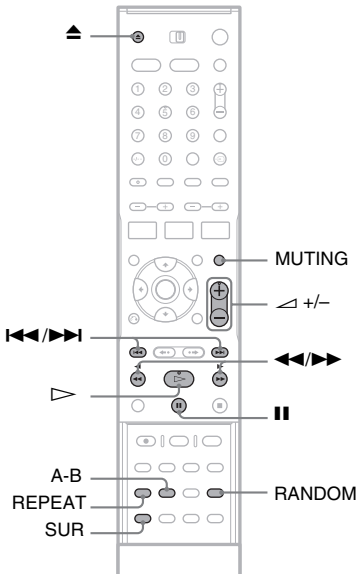

Painikkeet	Toiminnot
▲ (avaa/sulje)	Pysäyttää toiston ja avaa levykelkan.
(tauko)	Toistoon tulee tauko.
◀▶ (edellinen/seuraava)	Siirtyy edellisen tai seuraavan raidan alkuun.
◀▶▶ (pikasiirto taakse/eteen) (ei käytettävissä DATA CD -levyissä)	Pikasiirtää levyä eteen- tai taaksepäin, kun painiketta painetaan toistuvasti toiston aikana. Siirtonopeus vaihtuu seuraavasti: Pikasiirto taakse eteen FR1 ← → FF1 FR2 ← ← → → FF2 FR3 ← ← ← → → → FF3

Painikkeet	Toiminnot
SUR (Surround)	Ottaa surround-äänitehosteen käyttöön ([SUR ON]) ja poistaa sen käytöstä, kun painiketta painetaan toiston aikana. Surround tuottaa vasemmasta ja oikeasta etukaiuttimesta virtuaalisia äänitehosteita. Tämä toiminto koskee LINE-lähtöliitäntöihin kytkettyä laitetta. (Surround-äänitehostetta koskevia huomautuksia: sivu 56.)
MUTING	Mykistää äänen käytettäessä kaiutinjärjestelmää. Voit peruuttaa toiminnon painamalla uudelleen MUTING tai ▲ +.
RANDOM	Toistaa raitoja satunnaisessa järjestyksessä. [Random] tulee näkyviin.
REPEAT	Valitsee kohteen, jota toistetaan toistuvasti, kun painiketta painetaan toiston aikana useita kertoja. [TRACK]: Toistaa meneillään olevan raidan toistuvasti. [ALL]: Toistaa kaikki levyn (CD) tai albumin (DATA CD) raidat toistuvasti.
A-B (A-B-osuuden toisto)	Määrittää tietyn levyn osuuden toistuvalle toistolle, kun painiketta painetaan toiston aikana. Määritä osuuden aloituskohta (kohta A) painamalla A-B. [A] tulee näkyviin. Määritä osuuden lopetuskohta (kohta B) painamalla uudelleen A-B. [A-B] tulee näkyviin.

Voit palata normaaliin toistoon painamalla ▷ .
Jos haluat peruuttaa satunnaistoiston, toistuvan toiston tai A-B-osuuden toiston, sammuta ilmaisin painamalla painiketta uudelleen.

Soittojärjestyksen ohjelmoiminen (ohjelmoitu toisto)

Voit halutessasi laittaa levyn raidat uuteen toistojärjestykseen. CD-levyillä voit ohjelmoida enintään 99 ja DATA CD -levyillä enintään 256 raitaa. Käyttäjän ohjelmoima soittojärjestys häviää muistista, kun levy poistetaan tallentimesta.

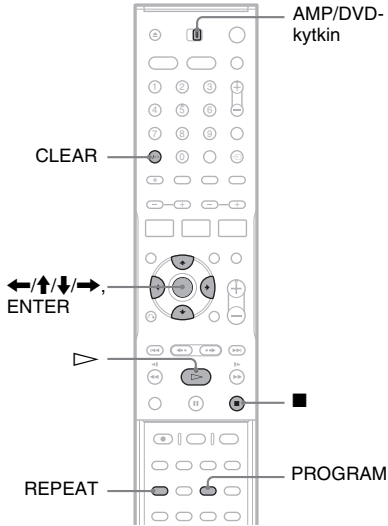

1 Aseta levy tallentimeen.

Luettelovalikko tulee näkyviin. Esimerkki: DATA CD -levyt

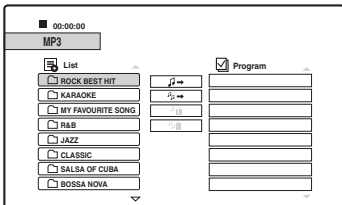

Jos valittava kohde on musiikki-CD-levyn raita, siirry kohtaan 3.

2 Aseta AMP/DVD-kytkin DVD-asentoon, valitse albumi ja paina ENTER.

3 Valitse ohjelmoitava raita.

4 Paina PROGRAM tai valitse [F2] (ohjelmoi) painamalla [F1] ja paina ENTER.

Valittu raita tulee näkyviin [Program]-luetteloon.

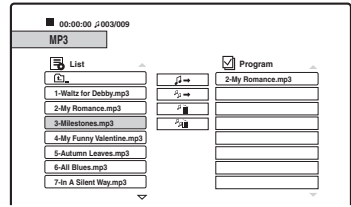

5 Lisää luetteloon raitoja toistamalla vaiheet 2 - 4.

Voit lisätä kaikki levyn raidat valitsemalla [F2] (ohjelmoi kaikki) ja painamalla ENTER.

6 Valitse [Program]-luettelosta raita, josta toisto aloitetaan.

7 Aloita ohjelmoitu toisto painamalla [Right Arrow] tai ENTER.

Luettelon raidat toistetaan siinä järjestyksessä, kun ne on ohjelmoitu. Toisto pysäytetään, kun luettelon kaikki raidat on toistettu.

Raidan poistaminen [Program]-luettelosta

1 Valitse raita [Program]-luettelosta.

2 Valitse CLEAR tai valitse [F1] (poista) ja paina ENTER.

Voit poistaa kaikki luettelon raidat valitsemalla [F1] (poista kaikki) ja painamalla ENTER.

Toistuva ohjelmoitu toisto

Valitse toistuvasti toistettava kohde painamalla ohjelmoidun toiston aikana REPEAT.

[TRACK]: Toistaa meneillään olevan raidan toistuvasti.

[ALL]: Toistaa kaikki luettelon raidat toistuvasti. Ei mitään: Ei toistuvaa toistoa.

Ohjelmoidun toiston pysäyttäminen

Paina [Stop].

Tietoja MP3-ääniraidoista

MP3 on ISO/MPEG-säännösten mukainen äänenpakkaustekniikka.

Tallentimella voi toistaa DATA CD -levyjä (CD-ROM-, CD-R- ja CD-RW-levyjä), jotka on tallennettu MP3 (MPEG1 Audio Layer 3) -muodossa. Tallennin tunnistaa raidat kuitenkin vain, jos niiden tallennuksessa on noudatettu ISO9660 Level 1- ja Level 2 -säännöksiä tai Joliet-muotoa. Voit toistaa myös Multi Session -tyylissä tallennettuja levyjä.

Tallennusmuodoista on lisätietoja CD-R- tai CD-RW-aseman ja tallennusohjelmiston (ei vakiovaruste) käyttöohjeissa.

Vihjeitä

- Toisto päättyy, kun kaikki albumin MP3-ääniraidat on toistettu.
- Koska useita puita sisältävän levyn toiston aloittaminen kestää tavallista kauemmin, albumeihin kannattaa luoda enintään kaksi puuta.

Huomautuksia

- Tallentimella ei välttämättä voi toistaa kaikkia Packet Write -muotoon tallennettuja DATA CD -levyjä.
- Tallentimella voi toistaa kaikkia tiedostoja, joiden tiedostotunnus on ".MP3", huolimatta siitä, ovatko ne MP3-muotoisia. Tällaisten tiedostojen toisto voi kuitenkin vahingoittaa kaiuttimia.
- Tällä tallentimella ei voi toistaa MP3PRO-muotoisia ääniraitoja.
- Tämä tallennin löytää DATA CD -levyltä enintään 999 albumia ja raitaa. Tallennin ei välttämättä tunnista kaikkia levyjä riippuen luonnissa käytetystä tallennuslaitteesta ja levyn kunnosta.
- Tallentimella voi toistaa seuraavilla näyteenottajuuksilla tallennettuja MP3-ääniraitoja: 32 kHz, 44,1 kHz, 48 kHz.
- Albumien ja raitojen nimissä saa käyttää vain aakkosten kirjaimia sekä numeroita.
- ID3 Tag -tunnisteet eivät näy.

JPEG-kuvien katselu

DATA CD

Voit toistaa DATA CD -levyjen (CD-R-/CD-RW-levyjen) JPEG-kuvatiedostoja. Jos haluat lisätietoja JPEG-kuvatiedostoista, katso kohta "Tietoja JPEG-kuvatiedostoista" (sivu 62).

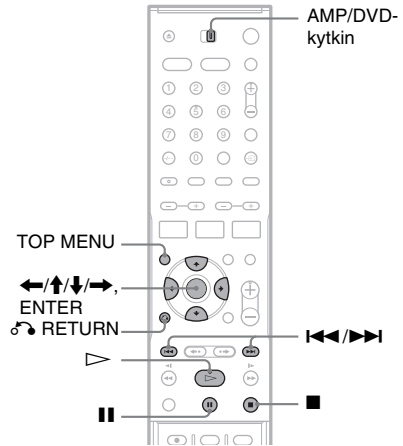

1 Aseta DATA CD -levy tallentimeen.

Luettelovalikko tulee television ruutuun.

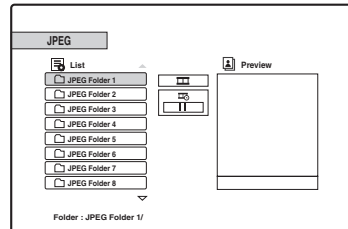

Jos levyllä on sekä MP3-ääniraitoja että JPEG-kuvatiedostoja, voit siirtyä luettelosta toiseen. Paina TOP MENU. Valitse valikon yläosasta [JPEG] painamalla **←/→** ja paina ENTER.

2 Aseta AMP/DVD-kytkin DVD-asentoon, valitse kansio ja paina ENTER.

Kansion tiedostojen luettelo tulee näkyviin. Voit palata kansioluetteloon valitsemalla [**↶**] ja painamalla ENTER.

3 Valitse katseltava tiedosto.

Valitsemasi kuva tulee näkyviin esikatseluikkunaan.

- Jos määrität kuvaesityksen toiston tilaksi (☐) jonkin muun kuin [■] (pois käytöstä), kuvaesitys alkaa valitusta tiedostosta. Lisätietoja on jäljempänä kohdassa ”Kuvaesityksen katseleminen”.

4 Paina ▷ tai ENTER.

Valittu kuva näkyy koko näytön kokoisena.

Kuvan kiertäminen

Paina kuvaa katsellessasi ↑/↓. Jokainen painallus kiertää kuvaa 90 astetta myötä- tai vastapäivään.

Edellisen tai seuraavan kuvan katseleminen

Paina ◀◀/▶▶ tai ◀/▶.

Palaaminen luettelovalikkoon

Paina ■.

🔦 Vihjeitä

- Siirry luettelon seuraavaan tai edelliseen sivuun painamalla ↑/↓.
- Sulje luettelovalikko painamalla ↵ RETURN toistuvasti. Voit avata luettelovalikon painamalla MENU.

Kuvaesityksen katseleminen

Voit toistaa DATA CD -levyllä olevat JPEG-kuvatiedostot peräkkäin kuvaesityksenä.

1 Valitse katseltava kansio ja paina ENTER.

2 Valitse [☐] (kuvaesitys) painamalla →.

3 Valitse [☐] (toiston nopeus) painamalla ↓.

4 Valitse toiston nopeus, >>> (nopea), >> (normaali) tai > (hidas), painamalla ◀/▶ ja paina ENTER.

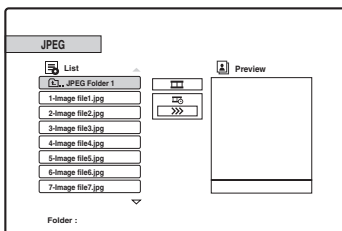

5 Valitse tiedosto ja paina ▷ tai ENTER.

Kuvaesitys alkaa valitusta kuvatiedostosta.

Voit keskeyttää katselun tilapäisesti painamalla ■.

Voit sulkea kuvaesityksen ja palata luettelovalikkoon painamalla ■ tai ↵ RETURN.

Tietoja JPEG-kuvatiedostoista

JPEG on kuvanpakkaustekniikka.

Voit toistaa DATA CD -levyjä (CD-ROM-, CD-R- ja CD-RW-levyjä), jotka on tallennettu JPEG-muodossa. Tallennin tunnistaa tiedostot kuitenkin vain, jos niiden tallennuksessa on noudatettu ISO9660 Level 1- ja Level 2 -määräyksiä tai Joliet-muotoa.

Voit toistaa myös Multi Session -tilassa tallennettuja levyjä. Katso CD-R/CD-RW-laitteen tai tallennusohjelmiston (ei vakiovaruste) käyttöohjeista lisätietoja tallennusmuodosta.

🔦 Vihjeitä

- Jos käyttäjä lisää tiedostojen eteen numeroita (01, 02, 03 jne.), tiedostot toistetaan numerjärjestyksessä.
- Useita puita sisältävän levyn toiston aloittaminen kestää tavallista kauemmin, joten kansioihin kannattaa luoda enintään kaksi puuta.

Huomautuksia

- Tallentimella voi toistaa vain tiedostoja, joiden tiedostotunniste on ".JPG".
- Tallennin tunnistaa levyiltä enintään 999 kansiota ja tiedostoja. Tallennin ei välttämättä tunnista kaikkia levyjä riippuen luonnissa käytetystä tallennuslaitteesta ja levyn kunnosta.
- Toiston aloitus voi kestää hetken riippuen levystä tai kuvatiedostojen koosta.
- Tällä tallentimella toistettavien kuvien enimmäiskoko on 8 192 × 7 680 kuvapistettä.
- Tallennin ei tue progressiivisesti ja hävikittömästi pakattuja JPEG-kuvatiedostoja.

Tietoja editoinnista

Tässä tallentimessa on käytettävissä useita erilaisten levy- ja nimiketyyppien editointitoimintoja. Tarkista käytettävissä olevat vaihtoehdot ennen editointia ja tee valintasi niiden mukaan.

Huomautuksia

- Jos levy poistetaan tallentimesta, editoitu sisältö voi hävitä.
- Tee editointi- ja tallennustoimet valmiiksi ennen levyn viimeistelemistä. Viimeistelyä levyä ei voi editoida eikä siihen voi tallentaa.
- Jos näkyviin tulee sanoma, jonka mukaan levyn hallintatiedot ovat täynnä, poista tarpeettomia nimikkeitä.

Videotilassa tallennettujen nimikkeiden/alkuperäisten nimikkeiden editointitoimet

+RW -RWvR -RW_{video} +R -R

DVD+RW-, DVD-RW (videotila)-, DVD+R- ja DVD-R-levyjen videotilassa tallennettuja nimikkeitä sekä DVD-RW (VR-tila) -levyjen alkuperäisiä nimikkeitä editoidessa muutokset tehdään levyillä oleviin varsinaisiin tallenteisiin. Editointitoimia ei voi peruuttaa, ja alkuperäinen sisältö ei editoinnin jälkeen ole käytettävissä.

Vihje

DVD-RW (VR-tila) -levyjä käytettäessä alkuperäisen sisällön voi säilyttää muuttumattomana tekemällä editointitoimet Playlist-luetteloon (katso ”Playlist-nimikkeiden editointi”).

Levytilan vapauttaminen (vain DVD+RW, DVD-RW (VR-tila), DVD-RW (videotila))

Voit hyödyntää levyn tallennustilaa paremmin poistamalla videotilassa tallennettuja tai alkuperäisiä nimikkeitä. Näiden toimien vaikutus määräytyy levyn tyyppin ja nimikkeen sijainnin mukaan.

Levyn tyyppi	Levytilan vapauttaminen
DVD+RW	Poista levyn viimeinen nimike. Myös muita nimikkeitä voi poistaa ja korvata, mutta vapautunut tila ei tällöin näy näytössä. Poistetut nimikkeet näkyvät Title List -valikossa poistettuina.
DVD-RW (VR-tila)	Poista alkuperäisiä nimikkeitä mistä tahansa levyn kohdasta.
DVD-RW (videotila)	Poista levyn viimeinen nimike.
DVD+R/ DVD-R	Tallennustilan vapauttaminen ei onnistu, koska levyt eivät ole uudelleenkirjoitettavia.

Huomautus

DVD+RW- ja DVD-RW (VR-tila) -levyjen tallennustilatietoja ei välttämättä näytetä oikein. Tallennin näyttää vain levyn viimeisen nimikkeen jäljessä olevan vapaan tallennustilan.

Playlist-nimikkeiden editointi

-RWvR

DVD-RW (VR-tila) -levyjä käytettäessä voit tehdä editointitoimet Playlist-luetteloon ja säilyttää alkuperäiset nimikkeet (levyn varsinaisen sisällön) muuttumattomina. Playlist on joukko Playlist-nimikkeitä, jotka on luotu alkuperäisestä nimikkeestä editointia varten. Kun luot Playlist-luettelon, levyille tallennetaan vain toistossa tarvittavat hallintatiedot, kuten toistojärjestys. Alkuperäisiin nimikkeisiin ei tehdä muutoksia, joten Playlist-nimikkeitä voi myös editoida uudelleen.

Esimerkki: Jalkapalloturnauksen viimeiset ottelut on tallennettu DVD-RW (VR-tila) -levylle. Tallennetuista otteluista pitäisi editoida maalikooste ja parhaat palat siten, että myös alkuperäiset tallenteet säilyvät.

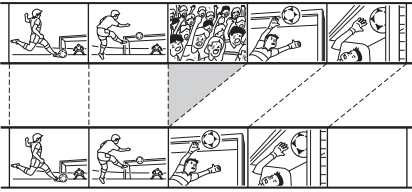

Tässä tapauksessa voit valita nimikkeen tai jakson ja luoda sen perusteella Playlist-nimikkeen. Voit jopa muuttaa Playlist-nimikkeen kohtausten järjestystä (sivu 70).

🔊 Vihje

DVD-RW (VR-tila) -levyjä käytettäessä levyn Playlist-nimikkeitä voi tarkastella Title List (Playlist) -luettelossa ja alkuperäisiä nimikkeitä Title List (Original) -luettelossa. Voit siirtyä Title List -valikosta toiseen TITLE LIST -painikkeella.

Editointitoimintojen luettelo

Valitse haluamasi seuraavista toiminnoista ja tutustu sulkeissa mainittuihin sivuihin. Kussakin osassa kerrotaan nimikkeen sekä levyn tyyppi, johon toimintoa voi käyttää.

- Nimikkeen nimeäminen (sivu 65).
- Nimikkeen poistaminen (sivu 65).
- Nimikkeen osan poistaminen (A-B-osuuden poisto) (sivu 65).
- Nimikkeen suojaaminen (sivu 66).
- Nimikkeen jakaminen (sivu 66).
- Jakson poistaminen (sivu 67).
- Jaksojen yhdistäminen (sivu 68).
- Jakson piilottaminen (sivu 68).
- Jaksojen luominen manuaalisesti (sivu 68).
- Playlist-nimikkeen luominen (sivu 69).
- Sisällön lisääminen aiemmin luotuun Playlist-nimikkeeseen (sivu 69).
- Playlist-nimikkeen kohtausten järjestäminen (sivu 70).

Huomautus

Kun valitset editoitavia nimikkeitä, pidä mielessä edellisten kappaleiden ohjeet; videotilassa tallennettuja ja alkuperäisiä nimikkeitä editoidaan eri tavalla kuin Playlist-nimikkeitä.

Nimikkeiden poistaminen ja editointi

Tässä kappaleessa perehdytään videotilassa tallennettujen nimikkeiden, alkuperäisten nimikkeiden ja Playlist-nimikkeiden yhteisiin editointitoimintoihin. Pidä mielessä, että videotilassa tallennettuihin sekä alkuperäisiin nimikkeisiin tehtyjä editointitoimia ei voi peruuttaa, koska muutokset tehdään suoraan levyille. Jos haluat editoida DVD-RW (VR-tila) -levyä alkuperäistä sisältöä muuttamatta, luo Playlist-luettelo ja tee editointitoimet siihen (sivu 69).

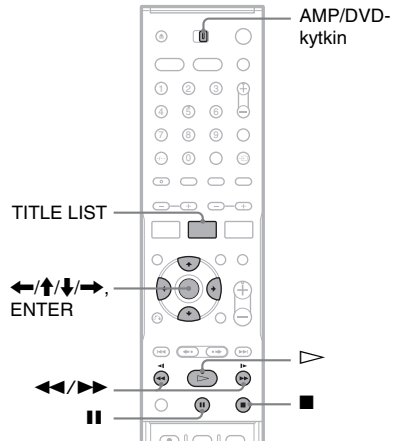

Huomautus

Jos alkuperäistä nimikettä editoidaan Playlist-nimikkeen luomisen jälkeen, muutokset voivat vaikuttaa nimikkeestä johdettuun Playlist-nimikkeeseen.

1 Aseta AMP/DVD-kytkin DVD-asentoon ja avaa Title List -luettelo painamalla TITLE LIST.

Näkyviin tulee Title List -valikko, jossa näkyvät levyn sisältö.

DVD-RW (VR-tila) -levyä editoidessasi voit tarvittaessa siirtyä Title List (Original) -luettelosta Title List (Playlist) -luetteloon painamalla TITLE LIST toistuvasti. Esimerkki: Title List (Original)

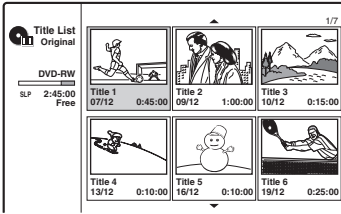

2 Valitse nimike ja paina ENTER.

Näkyviin tulee alivalikko, jossa on valitun nimikkeen osalta käytettävissä olevia valintoja.

[Chapter List]: Näyttää Chapter List -valikon, jossa nimikkeen sisältö on jaoteltu jaksoiksi (katso ”Nimikkeen editointi jakson mukaan”, sivu 67).

[Erase]: Poistaa nimikkeen (sivu 65). Jos haluat tietoja poistamisen vaikutuksista levytilaan, katso sivua 63.

[Protect]: Suojaa nimikettä poistamiselta ja muutoksilta (sivu 66).

[Edit]: Tuo näkyviin seuraavat vaihtoehdot.

[Title Name]: Mahdollistaa nimikkeen nimeämisen (sivu 65).

[Divide]: Jakaa nimikkeen kahteen osaan (sivu 66).

[A-B Erase]: Poistaa käyttäjän määrittämän nimikkeen osan (sivu 65).

[Playlist]: Mahdollistaa uuden Playlist-nimikkeen luomisen tai sisällön lisäämisen aiemmin luotuun Playlist-nimikkeeseen (katso ”Playlist-luettelon editointi” sivu 69).

3 Valitse editointitoiminto ja paina ENTER.

Valittu toiminto otetaan käyttöön nimikkeessä. Toimintaohjeet ovat sulkeissa ilmoitetuilla sivuilla.

Nimikkeen nimeäminen

+RW -RWVr -RWVideo +R -R

1 Valitse ”Nimikkeiden poistaminen ja editointi” -ohjeen 3. kohdassa [Edit] ja paina ENTER.

2 Valitse [Title Name] ja paina ENTER.

Kuvaruutuun tulee näyttö, johon voit syöttää merkkejä. Merkkejä voi lisätä enintään 21. Tee kohdassa ”Tallennetun ohjelman nimen muuttaminen (nimikkeen nimen syöttäminen)” kuvatut toimet (sivu 37).

Vihje

DVD-levyjä voi nimetä sekä nimetä uudelleen (sivu 38).

Nimikkeen poistaminen

+RW -RWVr -RWVideo +R -R

1 Valitse ”Nimikkeiden poistaminen ja editointi” -ohjeen 3. kohdassa [Erase] ja paina ENTER.

Käyttäjää pyydetään vahvistamaan valinta.

2 Valitse [OK] ja paina ENTER.

Nimike poistetaan.

Vihjeitä

- Jos haluat poistaa kaikki nimikkeet, alusta levy uudelleen (sivu 31).
- Kun olet poistanut nimikkeen DVD+RW-levyltä, nimikkeen nimi näkyy poistettuna Title List -valikossa. Valitsemalla poistetun nimikkeen voit määrittää, että sen päälle tallennetaan uutta sisältöä.

Nimikkeen osan poistaminen (A-B-osuuden poisto)

-RWVr

1 Valitse ”Nimikkeiden poistaminen ja editointi” -ohjeen 3. kohdassa [Edit] ja paina ENTER.

2 Valitse [A-B Erase] ja paina ENTER.

Esiin tulee seuraava näyttö.

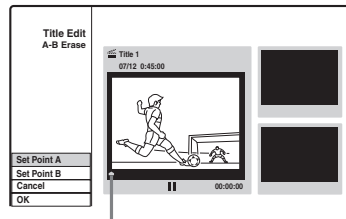

Meneillään oleva toiston kohta

3 Paina [OK] ja etsi poistettava kohtaus painamalla [Left], [Right] ja [Play/Pause].

4 Paina ENTER poistettavan kohtauksen aloituskohdassa (kohdassa A).

Kohdan A pikkukuva

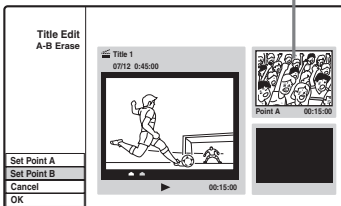

5 Paina ENTER kohtauksen päättymiskohdassa (kohdassa B).

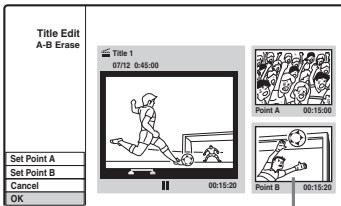

Kohdan B pikkukuva

Voit määrittää kohdan A tai B uudelleen valitsemalla [Cancel] ja jatkamalla ohjeen kohdasta 3.

6 Valitse [OK] ja paina ENTER.

Käyttäjää pyydetään vahvistamaan valinta. Jos et halua poistaa kohtausta, valitse [Cancel] ja paina ENTER.

7 Valitse [OK] ja paina ENTER.

Kohtaus poistetaan.

Huomautuksia

- Kuva tai ääni voi hetkeksi keskeytyä kohdassa, josta poisto tehdään.
- Alle viiden sekunnin pituisia osia ei välttämättä voi poistaa.
- Poistettu osa voi erota hieman valituista aloitus- ja päättymiskohdista.
- Jaksomerkkiä ei lisätä A-B-osuuden poistokohtaan.

Nimikkeen suojaaminen poistoilta ja muutoksilta

+RW +R

Valitse ”Nimikkeiden poistaminen ja editointi” -ohjeen 3. kohdassa [Protect] ja paina ENTER. Nimike suojataan ja Title List -valikkoon tulee merkintä [🔒] (lukittu).

Voit purkaa suojauksen valitsemalla [Protect] uudelleen.

Nimikkeen jakaminen

+RW

1 Valitse ”Nimikkeiden poistaminen ja editointi” -ohjeen 3. kohdassa [Edit] ja paina ENTER.

2 Valitse [Divide] ja paina ENTER.

Näkyviin tulee ruutu, jossa voit määrittää jakamiskohdan.

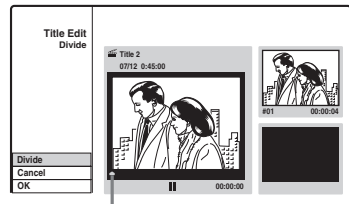

Meneillään oleva toiston kohta

3 Paina \blacktriangleleft ja etsi jakamiskohta painamalla \blacksquare , \parallel ja \blacktriangleright .

4 Paina jakamiskohdassa ENTER.

Voit määrittää jakamiskohdan uudelleen valitsemalla [Cancel] ja jatkamalla ohjeen kohdasta 3.

5 Valitse [OK] ja paina ENTER.

Nimike jaetaan kahteen osaan. Jos haluat nimetä nimikkeen uudelleen, katso sivua 65. Jos et halua jakaa nimikettä, valitse [Cancel] ja paina ENTER.

Nimikkeen editointi jakson mukaan

Voit editoida nimikettä yksityiskohtaisesti käyttämällä Chapter List -valikkoa, jossa nimikkeen sisältö näkyy jaksoiksi jaoteltuna.

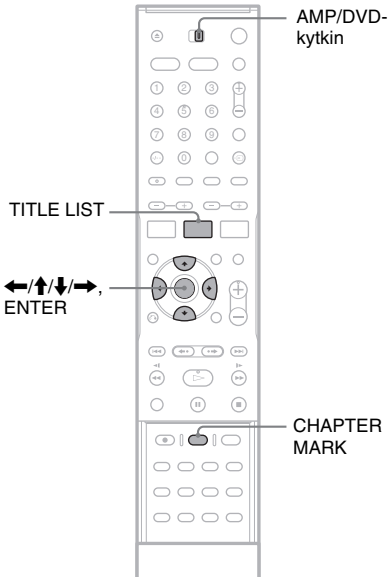

1 Aseta AMP/DVD-kytkin DVD-asentoon ja avaa Title List -luettelo painamalla TITLE LIST.

DVD-RW (VR-tila) -levyä editoidessasi voit tarvittaessa siirtyä Title List (Original) -luettelosta Title List (Playlist) -luetteloon painamalla TITLE LIST toistuvasti.

2 Valitse nimike ja paina ENTER.

Alivalikko tulee näkyviin.

3 Valitse [Chapter List] ja paina ENTER.

Näkyviin tulee Chapter List -valikko, jossa näkyy valitun nimikkeen sisältö (jaksoiksi jaoteltuna).

Esimerkki: Chapter List (Original)

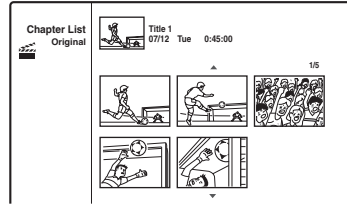

4 Valitse jakso ja paina ENTER.

Näkyviin tulee alivalikko, jossa on valitun jakson osalta käytettävissä olevia vaihtoehtoja.

[Title List]: Tuo Title List -valikon näkyviin (katso ”Nimikkeiden poistaminen ja editointi” sivu 64).

[Erase]: Poistaa jakson (sivu 67).

[Edit]: Tuo näkyviin seuraavat vaihtoehdot.

[Combine]: Yhdistää kaksi jaksoa yhdeksi jaksoksi (sivu 68).

[Hide/Show]: Piilottaa jakson / tuo piilotetun jakson näkyviin (sivu 68).

[Move]: Mahdollistaa nimikkeen jaksojärjestyksen muuttamisen. Noudata samoja ohjeita kuin vaiheessa 6 kohdassa ”Playlist-nimikkeen kohtausten järjestäminen” (sivu 70).

5 Valitse editointitoiminto ja paina ENTER.

Valittu toiminto otetaan käyttöön jaksossa. Toimintaohjeet ovat sulkeissa ilmoitetuilla sivuilla.

Jakson poistaminen

-RWVR

1 Valitse ”Nimikkeen editointi jakson mukaan” -ohjeen 5. kohdassa [Erase] ja paina ENTER.

Käyttäjää pyydetään vahvistamaan valinta.

2 Valitse [OK] ja paina ENTER.

Jakso poistetaan.

Jaksojen yhdistäminen

+RW -RWvR +R

- 1 Valitse ”Nimikkeen editointi jakson mukaan” -ohjeen 5. kohdassa [Edit] ja paina ENTER.**
- 2 Valitse [Combine] ja paina ENTER.**
Valittu jakso yhdistetään seuraavaan jaksoon Title List -luettelossa.

Huomautus

Jos DVD+RW- tai DVD+R-levyn seuraava jakso on piilotettu, tuo jakso Title List -luetteloon ennen yhdistämistä. Katso ”Jakson piilottaminen” (sivu 68).

Jakson piilottaminen

+RW +R

Voit jättää jaksoja väliin poistamatta niitä kuitenkaan levyltä.

- 1 Valitse ”Nimikkeen editointi jakson mukaan” -ohjeen 5. kohdassa [Edit] ja paina ENTER.**
- 2 Valitse [Hide] ja paina ENTER.**
Jakso näkyy varjostettuna Chapter List -valikossa.

Nimikkeen toistaminen piilotetut jaksot mukaan lukien

Valitse ”Nimikkeen editointi jakson mukaan” -ohjeen 3. kohdassa [Full Play] ja paina ENTER.

Jakson näyttäminen

Toista edellinen ohje ja valitse 2. kohdassa [Show].

Huomautuksia

- Kuva tai ääni voi hetkeksi keskeytyä kohdassa, jossa jakso piilotetaan.
- Muissa Sony:n DVD-laitteissa piilotetut jaksot toistetaan eikä niitä ohiteta.

Jaksojen luominen manuaalisesti

+RW -RWvR +R

Voit luoda nimikkeeseen jaksoja lisäämällä haluamiisi kohtiin jaksomerkkejä.

Paina toiston aikana CHAPTER MARK kohdassa, johon haluat lisätä jaksomerkin.

Jakamiskohdassa esiin tulee seuraava näyttö. Kyseistä kohtaa edeltävä sisältö ja sitä seuraava sisältö ovat tämän jälkeen erillisiä jaksoja.



💡 Vihje

Voit yhdistää kaksi jaksoa yhdeksi jaksoksi (sivu 68).

Huomautus

Jos näyttöön tulee sanoma, jonka mukaan jaksomerkkejä ei voi lisätä enempää, levyille tallentaminen ja levyn editointi eivät välttämättä onnistu.

Playlist-luettelon editointi

-RWVR

Kun teet editointitoimet Playlist-luetteloon, voit tehdä editointitoimia vapaasti varsinaisia tallenteita muuttamatta.

Tässä osassa kerrotaan editointitoimista, jotka ovat käytettävissä vain Playlist-nimikkeitä editoitaessa. Myös edellisissä osissa käsitellyt editointitoimet ovat käytettävissä, jos tekstissä näin todetaan.

Huomautuksia

- Jos alkuperäistä nimikettä editoidaan Playlist-nimikkeen luomisen jälkeen, muutokset voivat vaikuttaa nimikkeestä johdettuun Playlist-nimikkeeseen.
- Kuva voi pysähtyä hetkeksi editoitua kohtausta toistettaessa.

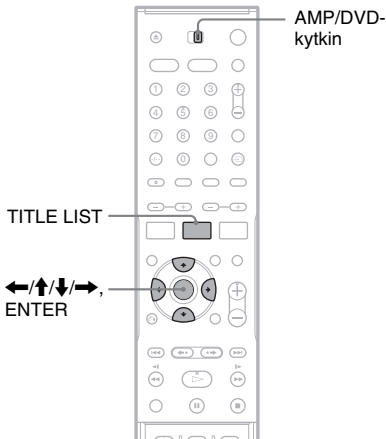

Playlist-nimikkeen luominen

1 Aseta AMP/DVD-kytkin DVD-asentoon ja avaa Title List (Original) -luettelo painamalla TITLE LIST.

Jos näkyviin tulee Title List (Playlist), paina TITLE LIST uudelleen.

2 Valitse nimike ja paina ENTER.

Alivalikko tulee näkyviin.
[Playlist]: Näyttää Title List (Playlist) -valikon Playlist-nimikkeiden nimet.
[Chapter List]: Tuo Chapter List (Original) -valikon näkyviin. Jos haluat lisätä jonkin

alkuperäisen jakson Playlist-nimikkeenä, valitse tämä ja paina ENTER-painiketta. Kun Chapter List (Original) -valikko tulee näkyviin, valitse jakso, paina ENTER ja siirry kohtaan 3.

3 Valitse [Playlist] ja paina ENTER.

4 Valitse [New Playlist] ja paina ENTER.

Nimike tai jakso lisätään Playlist-luetteloon uutena Playlist-nimikkeenä.
Jos haluat luoda muita Playlist-nimikkeitä, paina TITLE LIST ja toista edelliset ohjeen kohdat.

Sisällön lisääminen aiemmin luotuun Playlist-nimikkeeseen

1 Aseta AMP/DVD-kytkin DVD-asentoon ja avaa Title List (Original) -luettelo painamalla TITLE LIST.

Jos näkyviin tulee Title List (Playlist), paina TITLE LIST uudelleen.

2 Valitse nimike ja paina ENTER.

Alivalikko tulee näkyviin.
[Playlist]: Näyttää Title List (Playlist) -valikon Playlist-nimikkeiden nimet.
[Chapter List]: Tuo Chapter List (Original) -valikon näkyviin. Jos haluat lisätä jonkin alkuperäisen jakson Playlist-nimikkeeseen, valitse tämä ja paina ENTER. Kun Chapter List (Original) -valikko tulee näkyviin, valitse jakso, paina ENTER ja siirry kohtaan 3.

3 Valitse [Playlist] ja paina ENTER.

Levyn (mahdollisten) Playlist-nimikkeiden nimet tulevat näkyviin.

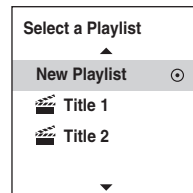

4 Valitse Playlist-nimikkeen nimi ja paina ENTER.

Kohdassa 2 valitun alkuperäisen nimikkeen sisältö lisätään Playlist-nimikkeeseen. Jos haluat nimetä nimikkeen uudelleen, katso sivua 65. Merkkejä voi lisätä enintään 21.

Playlist-nimikkeen kohtausten järjestäminen

Playlist-nimikkeen kappaleita siirtämällä voit luoda erilaisia toistojärjestyksiä.

1 Aseta AMP/DVD-kytkin DVD-asentoon ja avaa Title List (Playlist) -luettelo painamalla TITLE LIST.

Jos näkyviin tulee Title List (Original), paina TITLE LIST uudelleen.

2 Valitse nimike ja paina ENTER.

Alivalikko tulee näkyviin.

3 Valitse [Chapter List] ja paina ENTER.

Chapter List -valikko ja nimikkeen sisältö tulevat näkyviin.

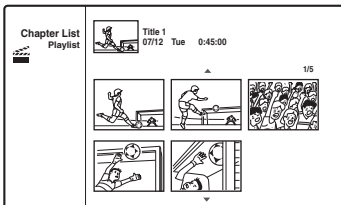

4 Valitse jakso ja paina ENTER.

Näkyviin tulee alivalikko, jossa on valitun jakson osalta käytettävissä olevia vaihtoehtoja. Jos haluat lisätietoja, katso ”Nimikkeen editointi jakson mukaan” (sivu 67).

5 Valitse [Edit] ja paina ENTER.

6 Valitse [Move] ja paina ENTER.

7 Valitse uusi kohta Chapter List -luettelosta ja paina ENTER.

Jakso siirtyy uuteen kohtaan.

Voit muuttaa kohtausten järjestystä edelleen toistamalla edelliset ohjeet.

Jos haluat nimetä nimikkeen uudelleen, katso sivua 65.

Huomautus

Kuva tai ääni voi hetkeksi keskeytyä kohdassa, jossa jakso vaihtuu.

Tietoja DV-kopioinnista

Tässä osassa kerrotaan, kuinka voit suorittaa DV-kopiointin käyttämällä etupaneelin DV IN -liitäntää. Noudata ”Digitaalisen videokameran kytkeminen DV IN -liitäntään” -kohdan ohjeita ja siirry sitten kopiointia koskevaan osaan. Jos aiot muokata levyä lisää ensimmäisen kopiointin jälkeen, käytä DV IN -liitäntää ja tallenna DVD-RW-levylle (VR-tilassa). Jos haluat kopioida LINE IN -liitäntöjen avulla, katso ”Tallennus tallentimeen kytketystä laitteesta” (sivu 50).

Tietoja DV IN -liitännästä

Tämän tallentimen DV IN -liitäntä on i.LINK-standardin mukainen. Voit liittää tallentimeen mitä tahansa laitteita, joissa on i.LINK (DV) -liitäntä, ja tallentaa digitaalisia signaaleja. i.LINK-yhteensopivat laitteet voidaan liittää toisiinsa yhdellä i.LINK-johdolla. Liitäntää voi soveltaa erilaisten digitaalisten AV-laitteiden toimintojen ja datasiirtojen toteuttamiseen. Jos tähän tallentimeen on liitetty vähintään kaksi i.LINK-yhteensopivaa laitetta ketjutetusti, kyseisiä toimintoja ja datasiirtoja voi toteuttaa sekä niillä laitteilla, joihin tämä tallennin on liitetty, että muilla suoraan kytketyillä laitteilla. Huomaa kuitenkin, että toimintatavat vaihtelevat liitettävien laitteiden ominaisuuksien ja teknisten määritysten mukaan ja että joskus kyseisiä toimintoja ja datasiirtoja ei voi toteuttaa joillakin laitteilla.

Käytä Sonyn molempiin suuntiin 4-nastaista i.LINK-johto (DV-kopiointin aikana).

i.LINK ja  ovat tavaramerkkejä.

i.LINKin tiedonsiirtonopeus

i.LINKin tiedonsiirron enimmäisnopeus vaihtelee laitteen mukaan. Enimmäissiirtonopeuksia on määritetty kolme:

- S100 (noin 100 Mbps*)
- S200 (noin 200 Mbps)
- S400 (noin 400 Mbps)

Tiedonsiirtonopeus on mainittu kunkin laitteen käyttöoppaan teknisissä tiedoissa. Se on myös

ilmaistu joissakin laitteissa i.LINK-liitännän vieressä.

Jos laitteen tiedonsiirron enimmäisnopeutta ei ole annettu, kuten tässä laitteessa, nopeus on ”S100”. Jos laite on liitetty toiseen laitteeseen, jolla on erilainen tiedonsiirron enimmäisnopeus, nopeus on joskus eri kuin ilmaistu nopeus.

* Mikä on Mbps?

Mbps on lyhenne sanoista ”megabits per second” (megabittia sekunnissa), eli kyseessä on datamäärä, jonka voi lähettää tai vastaanottaa yhdessä sekunnissa. Esimerkiksi tiedonsiirtonopeus 100 Mbps tarkoittaa, että dataa voi lähettää 100 megabittia yhdessä sekunnissa.

Huomautus

Yleensä tähän tallentimeen voi liittää yhden laitteen i.LINK-johdolla (DV-liitäntäjohdolla). Jos tämä tallennin liitetään i.LINK-yhteensopivaan laitteeseen, jossa on vähintään kaksi i.LINK-liitäntää (DV-liitännät), katso lisätietoja liitettävän laitteen käyttöoppaasta.

Digitaalisen videokameran liittämisen DV IN -liitäntään

Voit liittää digitaalisen videokameran suoraan tallentimen DV IN -liitäntään tai tallentaa tai editoida DV/Digital8-kasetin avulla. Koska tallennin kelaa nauhaa eteen- ja taaksepäin puolestasi, tämän toiminnon käyttäminen on todella helppoa eikä sinun tarvitse itse käyttää digitaalista videokameraa. Voit aloittaa tämän tallentimen ”DV Edit” -toimintojen käyttämisen noudattamalla seuraavia ohjeita. Tutustu myös digitaalisen videokameran mukana toimitettuun käyttöoppaaseen ennen laitteen liittämistä.

Huomautuksia

- DV IN -liitäntä on tarkoitettu vain sisään-tuloa varten. Liitäntä ei voi tuottaa ulostulosignaalia.
- Et voi käyttää DV IN -liitäntää seuraavissa tilanteissa:
 - digitaalinen videokamera ei toimi tallentimen kanssa. Kytke kamera LINE IN -liitäntään ja noudata kohdan ”Tallennus tallentimeen kytketystä laitteesta” (sivu 50) ohjeita.
 - tulosignaali ei ole DVC-SD-muotoinen. Älä kytke laitteeseen MICRO MV -muotoa käyttävää digitaalista videokameraa, vaikka siinä olisi i.LINK-liitäntä.
 - nauhalla oleva kuva sisältää kopiointisuojasignaaleja, jotka rajoittavat aineiston kopioimista.
- Jos haluat toistaa levyn käyttämällä muita DVD-laitteita, viimeistele levy (sivu 39).

Kytkennät

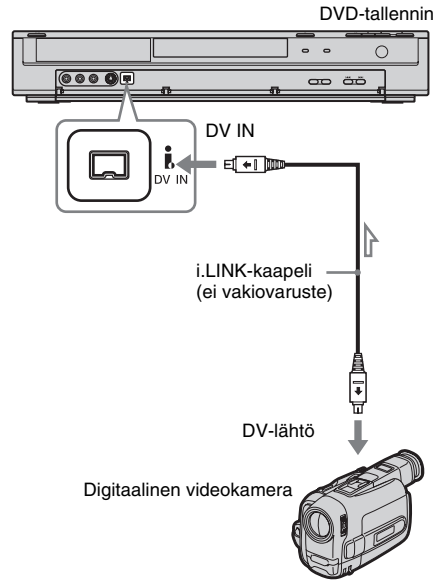

 : signaalin kulkusuunta

DV/Digital8-muotoisen nauhan kopioiminen DVD:lle

+RW -RWVR -RW_{video} +R -R

Voit tallentaa DV/Digital8-muotoisten nauhojen sisällön levyille. Tällöin tallennin hallitsee digitaalivideokameraa. Voit kelata nauhaa eteen- ja taaksepäin ja pysäyttää nauhan tallentimen kaukosäätimellä oikean kohtauksen valitsemiseksi.

◆Tietoja jakojen luomisesta

Kopioidusta sisällöstä muodostetaan yksi nimike, joka on jaettu jaksoihin. Tallennin jakaa nimikkeen jaksoihin [Rec Setting] -asetuksen mukaan (5, 10 tai 15 minuutin pituisiin jaksoihin tai ei lainkaan jakoa) (sivu84).

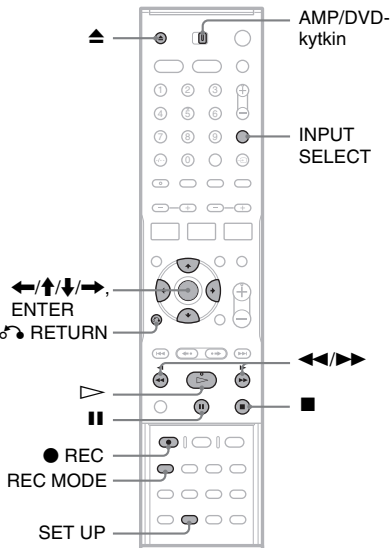

1 Paina ▲ (avaa/sulje) ja aseta levykelkkaan tallennettava levy.

Varmista, että levyllä on riittävästi vapaata tilaa nauhan sisällön tallentamista varten.

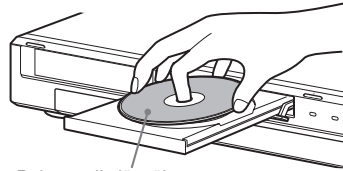

Painopuoli ylöspäin

2 Sulje levykelkka painamalla ▲ (avaa/sulje).

Odota, kunnes etupaneelin näytöstä häviää "LOADING"-teksti.

Jos haluat lisätietoja uuden levyn asettamisesta tallentimeen sekä alustamisesta, katso "Levyn asettaminen tallentimeen ja alustaminen" (sivu 31).

3 Aseta DV/Digital8-kasetti digitaalivideokameraan.

Tallentimen käyttäminen tallentamiseen tai editoimiseen edellyttää, että digitaalivideokamera on päällä ja asetettu videotoistotilaan.

4 Valitse "DV" painamalla kaukosäätimen INPUT SELECT -painiketta toistuvasti.

Valittu tulomuoto vaihtuu seuraavassa järjestyksessä:

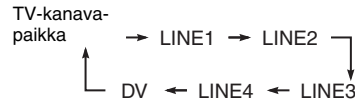

5 Valitse tallennustila painamalla kaukosäätimen REC MODE -painiketta toistuvasti.

Tallennustila vaihtuu seuraavassa järjestyksessä:

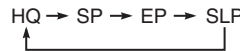

Jos haluat lisätietoja tallennustiloista, katso sivua 41.

6 Aseta AMP/DVD-kytkin DVD-asentoon ja paina kaukosäätimen SET UP -painiketta. Esiin tulee asetusnäyttö.

7 Valitse [Rec Setting] ja paina →.

8 Valitse [DV Audio Input] ja paina →.

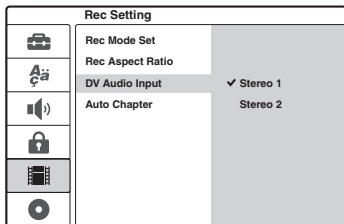

[Stereo 1] (oletusasetus): Tallentaa vain alkuperäisen äänen. Tätä asetusta kannattaa tavallisesti käyttää DV-muotoisia kasetteja kopioitaessa.

[Stereo 2]: Tallentaa vain lisä-äänit. Valitse tämä asetus, jos olet lisännyt nauhoituksen toisen äänikanavan digitaalisen videokameran avulla tallennuksen aikana.

9 Valitse asetukset ja paina ENTER.

10 Sulje asetussäätö painamalla ↶ RETURN.

11 Käynnistä DV/Digital8-nauhan toisto painamalla ▷.

Toistokuva tulee näyttöön.

12 Etsi kuvaruudun katselemisen aikana painikkeilla ◀▶ kohta, josta haluat aloittaa tallentamisen.

13 Kun olet löytänyt haluamasi kohdan, paina II.

14 Paina ● REC.

Toisto käynnistyy valitusta kohdasta, ja tallennin aloittaa tallennuksen.

- Jos kopioit DV/Digital8-nauhalle, jota on editoitu tietokoneella DV IN -liitännän kautta, stereo 2-raidalle mahdollisesti tallentunut ääni tallentuu häiriöääninä.
- Jos tallennat DV/Digital8-kasetin sisältöä, jonka ääniraita on tallennettu käyttämällä useita näytteenottotaajuuksia (48 kHz, 44,1 kHz tai 32 kHz), toistettavaa ääntä ei välttämättä ole tai ääni voi kuulostaa oudolta toistettaessa levyn kohtaa, jossa näytteenottotaajuus muuttuu.
- Tallennetussa kuvassa voi näkyä häiriöitä, jos alkuperäisen kuvan koko muuttuu tai jos kasetille ei ole tallennettu mitään.
- Kun kopiointi tehdään DV IN -liitännän kautta, kuvat tallentuvat vain 4:3-koossa huolimatta [Rec Setting] -asetuksesta [Rec Aspect Ratio] sivu 84. Voit valita DVD-RW (VR-tila) -levylle vain kuvakoon.
- Äänisignaalin näytteenotto-tilan muuttaminen (esimerkiksi 48 kHz/16 bittiä → 32 kHz/12 bittiä) voi aiheuttaa häiriöitä.
- Kasetin alku- ja loppukohdan videokuva tai ääni saattaa puuttua tallennuksesta.
- Jos nauhalli on yli yhden sekunnin pituinen tyhjä kohta, DV-kopiointi päättyy automaattisesti.

Tallennuksen lopetus

Paina ■. Huomaa, että tallennuksen lopettaminen saattaa kestää muutaman sekunnin.

Huomautuksia

- Jos haluat toistaa levyn käyttämällä muita DVD-laitteita, viimeistelevy (sivu 39).
- Voit liittää tallentimeen vain yhden digitaalisen videolaitteen.
- Et voi hallita tallenninta toisen laitteen avulla tai toisen samaa mallia olevan tallentimen avulla.
- Et voi tallentaa päivämäärää, aikaa tai kasettimuistin sisältöä levyille.
- Kun kopiointi tehdään DV/Digital8-nauhalla DV IN -liitännän kautta, laite alkaa tallentaa noin viisi sekuntia nauhan toiston alkamisen jälkeen.

Asetusnäyttöjen käyttäminen

Asetusnäyttöjen avulla voit säätää esimerkiksi kuvaa ja ääntä sekä valita tekstityksen kielen. Asetusnäytön vaihtoehdot on jaettu useaan eri tasoon. Voit valita seuraavan tason painamalla **→**. Voit valita edellisen tason painamalla **←**.

Huomautus

Levyllä tallennetut toistoasetukset korvaavat asetusnäytön asetukset, ja kaikki tässä kuvatut toiminnot eivät ehkä toimi.

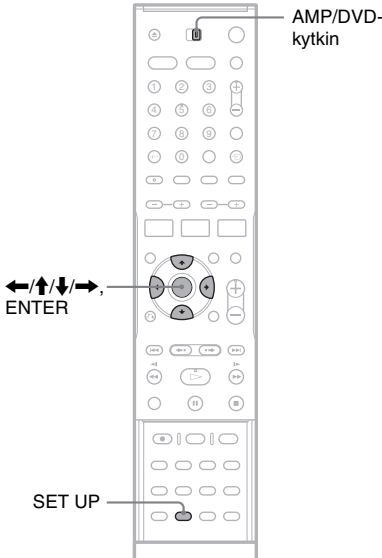

1 Aseta AMP/DVD-kytkin DVD-asentoon.

2 Paina SET UP, kun tallennin on pysäytystilassa.

Esiin tulee asetusnäyttö.

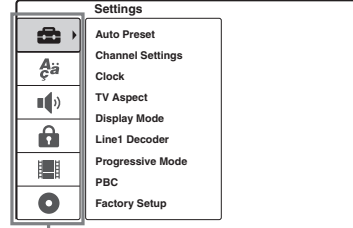

Asetusnäytön vaihtoehdot: [Settings], [Language], [Audio], [Parental Control], [Rec Setting], [Disc Info]

Jos haluat lisätietoja [Disc Info] -asetuksista, katso ”DVD-tallentimen perustoiminnot” (sivu 31).

3 Valitse **↑/↓**-painikkeilla vaihtoehto, jonka asetuksia haluat muuttaa, ja paina **→**.

Esimerkki:

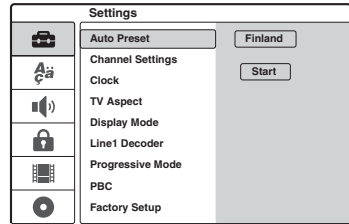

4 Valitse **↑/↓**-painikkeilla vaihtoehto, jonka asetuksia haluat muuttaa, ja paina **→**.

Valittuun vaihtoehtoon liittyvät asetukset tulevat näyttöön.

Esimerkki: [TV Aspect]

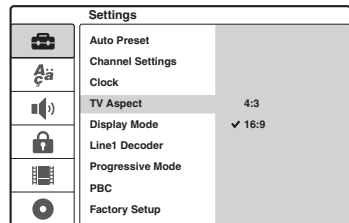

5 Valitse haluamasi vaihtoehto ↑/↓-painikkeilla ja vahvasta valinta painamalla ENTER.

Joihinkin vaihtoehtoihin liittyy lisäasetuksia.

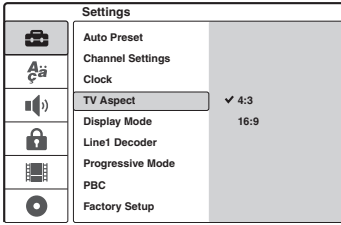

Asetusnäytön poistaminen käytöstä

Paina SET UP.

Kanavien ja kellon asetukset

[Settings]-asetusvaihtoehdon avulla voit määrittää tallentimen viritin-, kello- ja kanava-asetukset.

Valitse asetuspainiketta [Settings]. Jos haluat tietoja näytön käyttämisestä, katso ”Asetusnäyttöjen käyttäminen” (sivu 75).

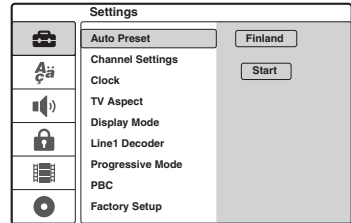

[Auto Preset]

Kaikkien vastaanotettavien kanavien automaattinen viritys. Valitse ensin maasi. Valitse sitten [Start] ja paina ENTER.

[Channel Settings]

Kanavien manuaalinen viritys.

Jos et voi viritää joitakin kanavia Auto Preset -toiminnon avulla, voit viritää kanavat manuaalisesti.

Jos ääntä ei kuulu tai kuva on vääristynyt, [Auto Preset] -virituksen aikana on ehkä valittu väärä viritinjärjestelmä. Ota oikea viritinjärjestelmä käyttöön manuaalisesti noudattamalla alla olevia ohjeita.

- 1 Aseta AMP/DVD-kytkin DVD-asentoon, valitse [Channel Settings] ja paina ➡.

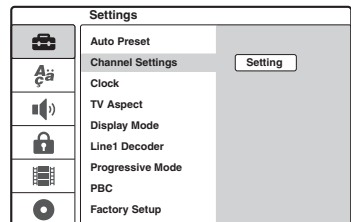

- 2 Paina ENTER, kun [Setting]-vaihtoehto on valittuna.
Näyttöön tulee kanavaluettelovalikko.

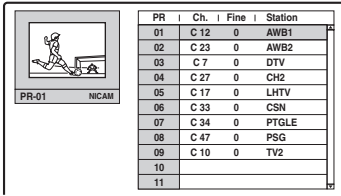

- 3 Valitse virittävä kanava painamalla \uparrow/\downarrow ja paina ENTER.

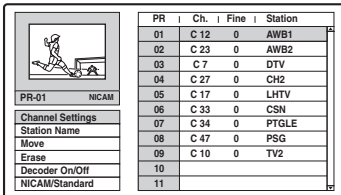

- 4 Valitse vaihtoehto alivalikosta ja paina ENTER.

[Channel Settings]: Virittää kanavan manuaalisesti. Lisätietoja on jäljempänä kohdassa "Kanavien virittäminen manuaalisesti".

[Station Name]: Vaihtaa kanavan nimeä. Kuvaruutuun tulee näyttö, johon voit syöttää merkkejä. Jos haluat tietoja merkkien syöttämisestä, katso sivua 37.

[Move]: Lajittelee kanavaluettelon kanavapaikat. Voit siirtää valitun kanavapaikan uuteen kohtaan käyttämällä \uparrow/\downarrow -painikkeita.

[Erase]: Poistaa tarpeettoman kanavapaikan.
[Decoder On/Off]: Virittää kotipäättteen kanavat. Tätä asetusta on käytettävä maksullisten televisiokanavien ja Canal Plus -kanavien katsomiseen ja tallentamiseen. Paina ENTER, niin esiin tulee [Decoder]-näyttö. Poista asetus käytöstä painamalla ENTER uudelleen.

[NICAM/Standard]: Virittää kanavat NICAM-lähetystä varten. Tavallisesti näytössä näkyy [NICAM]-teksti. Jos NICAM-lähetys ei kuulu selkeästi, paina ENTER-painiketta, jolloin [NICAM]-teksti poistuu.

Huomautus

Varmista, että valitset juuri sen kanavapaikan, jonka haluat poistaa käytöstä. Jos poistat väärän kanavapaikan vahingossa käytöstä, sinun on palautettava kyseisen kanavan asetukset manuaalisesti.

◆Kanavien virittäminen manuaalisesti

Kun valitset [Channel Settings]-vaihtoehdon edellä vaiheessa 4, näkyviin tulee kanavien viritysnäyttö.

- 1 Valitse kohde painamalla \leftarrow/\rightarrow ja muuta asetusta painamalla \uparrow/\downarrow .
[PR] ilmaisee valitun kanavapaikan.

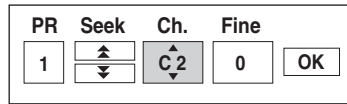

[Seek]: Hakee kanavan automaattisesti. Haku päättyy, kun tallennin virittää kanavan.

[Ch.]: Vaihtaa kanavan numeroa.

[Fine]: Hienosäätää kanavan kuvaa tarkemmaksi.

[PAL/SECAM]: Tämä vaihtoehto näkyy vain tietyissä malleissa. Ranskassa asuvien asiakkaiden kannattaa vaihtaa kanavien PAL-asetus SECAM-asetukseksi, jos kanavien vastaanotossa on ongelmia.

- 2 Valitse [OK] ja paina ENTER.
Asetus tallennetaan ja kanavaluettelo palautuu näyttöön.
Voit virittää muita kanavia noudattamalla kanavaluettelon määrittäsohjeita vaiheesta 3 alkaen (sivu 76).

◆Vastaanotettavat kanavat

TV-järjestelmä	Kanavat
BG (Länsi-Euroopan maat alla erikseen lueteltuja maita lukuun ottamatta) Värijärjestelmä: PAL	E2 - E12 VHF
	Italia A - H VHF
	E21 - E69 UHF
	S1 - S20 CATV
	S21 - S41 HYPER
	S01 - S05 CATV

TV-järjestelmä	Kanavat
DK (Itä-Euroopan maat) Värijärjestelmä: PAL	R1 – R12 VHF
	R21 – R69 UHF
	S1 – S20 CATV
	S21 – S41 HYPHER
I (Iso-Britannia/Irlanti) Värijärjestelmä: PAL	S01 – S05 CATV
	Irlanti A – J VHF
	Etelä-Afrikka 4 – 13 VHF
	B21 – B69 UHF
L (Ranska) Värijärjestelmä: SECAM	S1 – S20 CATV
	S21 – S41 HYPHER
	S01 – S05 CATV
	F2 – F10 VHF
	F21 – F69 UHF
	B – Q CATV
	S21 – S41 HYPHER

[Clock]

◆[Auto Adjust]

Ottaa käyttöön kellonajan automaattisen asettamisen, jos alueen kanava lähettää aikaisignaalia.

- 1 Valitse [Clock] ja paina →.

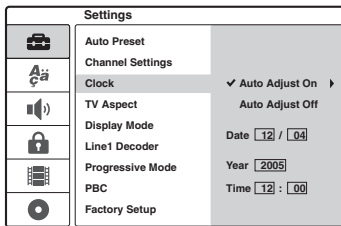

- 2 Valitse [Auto Adjust On] ja paina ENTER.

💡 Vihje

Jos valitset [Auto Adjust On] -asetuksen, kellonajan automaattinen asetus otetaan käyttöön aina, kun tallennin sammutetaan.

◆Kellonajan asettaminen manuaalisesti

Jos kellonajan automaattinen asettaminen ei valinnut oikeaa kellonaikaa, voit asettaa kellonajan manuaalisesti.

- 1 Valitse [Clock] ja paina →.
- 2 Paina →.

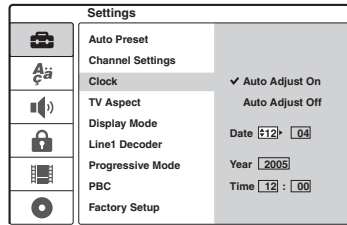

- 3 Valitse päivä painamalla ↑/↓ ja paina sitten →.
Määritä vuorotellen kuukausi, vuosi, tunti ja minuutit. Valitse asetettava asetus painamalla ←/→ ja määritä sitten arvot painamalla ↑/↓.

Jos haluat muuttaa asettamiasi arvoja, palaa muutettavan asetuksen kohdalle painamalla ← ja paina sitten ↑/↓.

- 4 Käynnistä kello painamalla ENTER.

TV- ja videoasetukset

Näiden asetusten avulla voit muokata kuvaan liittyviä asioita, kuten kuvan kokoa. Valitse haluamasi asetukset tallentimeen liitetyn television, viritin tai kotipäättteen mukaan.

Valitse asetusnäyttöä  [Settings]. Jos haluat tietoja näytön käyttämisestä, katso ”Asetusnäyttöjen käyttäminen” (sivu 75). Oletusasetukset on alleviivattu.

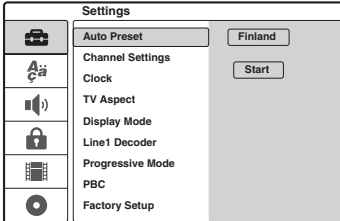

[TV Aspect]

Voit valita television kuvasuhteen (4:3 tai laajakuva).

[4:3] Valitse tämä asetus, jos liität tallentimen 4:3-kuvasuhdetta käyttävään televisioon. Jos valitsit [4:3]-vaihtoehdon, määritä myös alla kuvattu [Display Mode] -asetus.

[16:9] Valitse tämä asetus, jos liität laitteen laajakuvatelevisioon tai televisioon, jossa on laajakuvatoiminto.

[Display Mode]

Tässä valikossa voit määrittää, kuinka laajakuva näytetään näytössä, kun [TV Aspect] -asetukseksi on valittu [4:3].

[Letter Box] Näyttää kuvan laajakuvana siten, että kuvaruudun ala- ja yläreunaan jää musta alue.

[Pan Scan] Näyttää laajakuvan automaattisesti koko ruudun kokoisena siten, että osa kuvan reunoista ei mahdu näyttöön.

[16:9]



[4:3 Letter Box]



[4:3 Pan Scan]



Huomautus

[Letter Box]- tai [Pan Scan] -tilan automaattinen valinta määräytyy käytettävän levyn mukaan.

[Line1 Decoder]

Tässä valikossa voit valita, kuinka LINE 1-TV -liitäntää käytetään koodattujen videosaalien tulon käsittelemiseen.

[Off] LINE 1-TV -liitännän signaalituloa käytetään. Yleensä kannattaa valita tämä asetus.

[On] LINE 1-TV -liitännän signaalitulo ohjataan LINE 3/DECODER -liitännään koodauksen purkua varten. Kun signaalin koodaus on purettu, signaali ohjataan takaisin LINE 3/DECODER -liitännän kautta, jolloin voit tallentaa tai katsella maksullisia televisiopalveluita tai Canal Plus -kanavia. Valitse tässä tapauksessa ”LINE 1” painamalla INPUT SELECT.

[Progressive Mode] (katseleminen progressiivisessa tilassa)

Tämän valikon avulla voit valita, lähetävätkö COMPONENT VIDEO OUT -liitännän progressiivisiä signaaleja.

[Off] Valitse tämä asetus, jos televisiosi ei tue progressiivisiä signaaleja tai televisio on liitetty muihin kuin COMPONENT VIDEO OUT -liitäntöihin.

[On] Valitse tämä asetus, jos televisiosi tukee progressiivista 625p-muotoista signaalia ja televisio on liitetty COMPONENT VIDEO OUT -liitäntöihin. Tämä liitäntä tarjoaa korkean kuvanlaadun ja tarkasti toistettut värit.

Huomautuksia

- Et voi valita [On]-asetusta, jos takapaneelin VIDEO OUT SELECT -kytkin on ”RGB”-asennossa. Varmista, että kytkin on ”COMPONENT”-asennossa (sivu 21).
- Kun [On]-asetus on valittu, kuva näytetään progressiivista signaalia tukevassa televisiossa tai näyttössä. Signaalit lähetetään COMPONENT VIDEO OUT -liitäntöihin progressiivisessa tilassa. Voit peruuttaa asetuksen poistamalla levyn ja sulkemalla levykelkan. Pidä sitten tallentimen ■ (pysäytys) -painiketta painettuna viiden sekunnin ajan.
- Jos televisiosi ei hyväksy progressiivisia signaaleja, [Progressive Mode] -asetukseksi määritetään [Off] automaattisesti muutaman sekunnin jälkeen.

[PBC] (Playback Control)

Ottaa PBC-toiminnon käyttöön tai poistaa sen käytöstä VIDEO CD -levyjen toiston aikana.

[Off] PBC-toiminto ei ole käytössä. VIDEO CD -levyt toistetaan samalla tavalla kuin CD-äänilevyt.

[On] PBC-toiminto otetaan käyttöön toistettaessa PBC-tuella varustettuja VIDEO CD -levyjä.

Kieliasetukset

[Language]-valikon avulla voit valita tallentimen näytön ja levyjen kieliasetuksen.

Valitse asetusnäytöstä  [Language]. Jos tarvitset tietoja näytön käytöstä, katso ”Asetusnäyttöjen käyttäminen” (sivu 75). Oletusasetukset on alleviivattu.

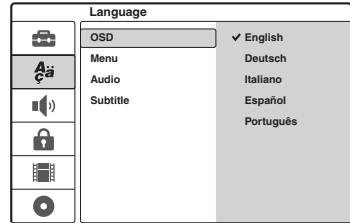

[OSD] (kuvaruutunäyttö)

Tämän toiminnon avulla voit vaihtaa kuvaruutunäytön kielen.

[Menu] (vain DVD VIDEO -levyt)

Voit vaihtaa DVD-valikon kielen.

[Audio] (vain DVD VIDEO -levyt)

Voit valita ääniraidan kielen.

[Subtitle] (vain DVD VIDEO -levyt)

Voit vaihtaa levyille tallennetun tekstityksen kielen.

[Original] Valitsee levyn pääkieleksi valitun kielen.

[Other] Tuo näyttöön valikon, jossa voit määrittää kielikoodin. Syötä numeropainikkeilla haluamasi kielen nelinumeroinen kielikoodi (”Kielikoodien luettelo” (sivu 121)) ja paina ENTER.

Huomautus

Jos valitset [Menu]-, [Subtitle]- tai [Audio]-valikossa kieliasetuksen, jota ei ole tallennettu DVD VIDEO -levylle, laite valitsee automaattisesti jonkin levyille tallennetuista kielistä.

Ääniasetukset

[Audio]-valikon avulla voit ottaa käyttöön haluamasi ääniasetukset, jotka vastaavat toistolaitteistoa ja liitäntöjä.

Valitse asetusnäytöstä  [Audio]. Jos haluat tietoja näytön käyttämisestä, katso ”Aetusnäyttöjen käyttäminen” (sivu 75). Oletusasetukset, jotka on optimoitu toimitettua kaiutinjärjestelmää varten, on alleviivattu.

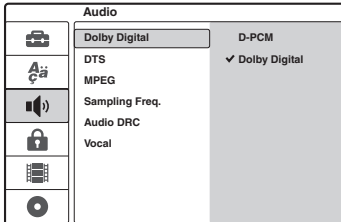

[Dolby Digital] (vain DVD-levyt)

Voit valita Dolby Digital -signaalin tyyppin käytettäessä DIGITAL OUT (OPTICAL tai COAXIAL) -liitäntää.

[D-PCM] Valitse tämä asetus, jos tallennin on liitetty audiolaitteeseen, jossa ei ole sisäistä Dolby Digital -dekoooderia.

[Dolby Digital] Valitse tämä vaihtoehto, kun tallennin liitetään kaiutinjärjestelmään.

Huomautus

Jos valitset [D-PCM]-vaihtoehdon, tilääniivaikutelma katoaa joillakin äänikenttäasetuksilla.

[DTS] (vain DVD VIDEO -levyt)

Voit valita, lähetetäänkö DTS-signaaleja käytettäessä DIGITAL OUT (OPTICAL tai COAXIAL) -liitäntää.

[Off] Valitse tämä asetus, jos tallennin on liitetty audiolaitteeseen, jossa ei ole sisäistä DTS-dekoooderia.

[On] Valitse tämä vaihtoehto, kun tallennin liitetään kaiutinjärjestelmään.

Huomautus

Jos valitset [Off]-vaihtoehdon, mitään ääntä ei kuulu toimitetuista kaiuttimista toistettaessa DVD-levyn DTS-ääniraitaa.

[MPEG] (vain DVD VIDEO -levyt)

Voit valita MPEG-äänisignaalin, jota käytetään DIGITAL OUT (OPTICAL tai COAXIAL) -liitännän kanssa.

[PCM] Valitse tämä vaihtoehto, kun tallennin liitetään kaiutinjärjestelmään. Jos toistaa MPEG-ääniraitoja, tallennin käyttää DIGITAL OUT (OPTICAL tai COAXIAL) -liitäntää stereosignaalin toistamiseen.

[Bitstream] Valitse tämä asetus, jos tallennin on liitetty audiolaitteeseen, jossa on sisäinen MPEG-dekoooderi.

Huomautus

Toimitettu kaiutinjärjestelmä ei hyväksy MPEG-äänisignaaleja. Jos valitset [Bitstream]-vaihtoehdon, mitään ääntä ei kuulu kaiuttimista.

[Sampling Freq.] (vain DVD VIDEO -levyt)

Valitsee äänisignaalin näytteenottotaajuuden.

[48kHz] DVD VIDEO -levyjen äänisignaalit muunnetaan aina 48 kHz:n 16-bittiseen muotoon.

[96kHz] Kaikenlaiset signaalit, mukaan lukien 24-bittiset 96 kHz:n signaalit, toistetaan alkuperäisessä muodossa.

Huomautus

Jos valitset [96kHz]-vaihtoehdon, tilääniivaikutelma katoaa joillakin äänikenttäasetuksilla.

[Audio DRC] (dynamiikan säätö) (vain Dolby Digital DVD -levyt)

Toistaa kirkkaan äänen myös äänenvoimakkuutta pienennettäessä, kun toistettava DVD-levy tukee [Audio DRC] -ominaisuutta. Tämä asetus vaikuttaa seuraavien liitäntöjen lähtösignaaliin:
– LINE 2 OUT (AUDIO L/R) -liitännät
– LINE 1-TV -liitäntä
– LINE 3/DECODER -liitäntä

-DIGITAL OUT (OPTICAL tai COAXIAL)
-liitäntä, kun [Dolby Digital] -asetus on [D-PCM] (sivu 81).

[Off]	Yleensä kannattaa valita tämä asetus.
[On]	Tekee äänestä selkeän, vaikka säätäisit äänenvoimakkuuden hyvin pieneksi.

Huomautus

Käytä kaiutinjärjestelmän lähtönä AMP-valikon "CUSTOMIZE"-kohdan "AUDIO DRC" -asetusta (sivu 89).

Tietoja Audio DRC -toiminnosta

Audio DRC -toiminto toimii eri lailla eri ääniasetuksilla.

RECORDER [Audio]-asetukset:		SPEAKER AMP - valikko:	Audio DRC - tehoste:
[Dolby Digital]	[Audio DRC]	"AUDIO DRC"	
[D-PCM] ^{*3}	[Off]	"DRC OFF"	Ei
		"DRC MAX" tai "DRC STD"	Ei
	[On]	"DRC OFF"	Kyllä ^{*1}
		"DRC MAX" tai "DRC STD"	Kyllä ^{*1}
[Dolby Digital] ^{*4}	[Off]	"DRC OFF"	Ei
		"DRC MAX" tai "DRC STD"	Kyllä ^{*2}
	[On]	"DRC OFF"	Ei
		"DRC MAX" tai "DRC STD"	Kyllä ^{*2}

*1 Vain Dolby Digital DVD -levyt. Toimii sekä analogisilla että digitaalisilla lähdeillä.

*2 Vain Dolby Digital DVD -levyt. Vain kaiutinäänen lähtö.

*3 Kaksi kanavaa.

*4 Monta kanavaa.

[Vocal] (vain DVD-karaokelevyt)

Muuntaa karaokekanavat tavallisiksi stereokanaviksi.

Tämä toiminto toimii vain monikanavaisissa DVD-karaokelevyissä.

[Off] Karaoke-signaaleja ei muunneta tavallisiksi stereosignaaleiksi. Voit poistaa apulaulun käytöstä monikanavaisessa DVD-levyissä.

[On] Muuntaa karaokekanavat tavallisiksi stereokanaviksi.

Käytönvalvonnan asetukset

Joidenkin DVD VIDEO -levyjen toistoa voidaan rajoittaa esimerkiksi käyttäjän iän perusteella. Kohtauksien katselu voidaan estää tai ne voidaan korvata muilla kohtauksilla.

Valitse asetusnäyttöä  [Parental Control]. Jos haluat tietoja näytön käyttämisestä, katso ”Aetusnäyttöjen käyttäminen” (sivu 75).

[Set Password]

Voit asettaa [Parental Control] -salasanan tai vaihtaa sen.

- 1 Aseta AMP/DVD-kytkin DVD-asentoon, valitse [Set Password] ja paina . Jos et ole syöttänyt salasanaa, näyttöön tulee uuden salasanan määrittäminen.

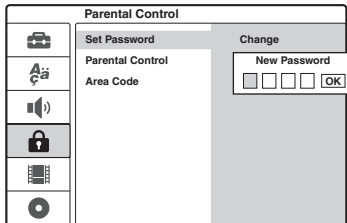

Syötä nelinumeroinen salasana numeropainikkeilla ja paina ENTER. Vahvista salasana syöttämällä se uudelleen ja paina ENTER, kun [OK]-vaihtoehto on valittuna.

Salasana tallennetaan.

- Jos teet virheen, poista numerot yksitellen painamalla  toistuvasti ja syötä sitten numerot uudelleen.

- 2 Voit muuttaa salasanan painamalla ENTER-painiketta, kun [Change]-vaihtoehto on valittuna. [Erase]: Poistaa salasanan. Syötä määrittämäsi salasana ja paina ENTER.
- 3 Syötä määrittämäsi salasana ja paina ENTER.
- 4 Syötä uusi nelinumeroinen salasana ja paina ENTER.
- 5 Vahvista salasana syöttämällä se uudelleen ja paina ENTER.

Vihje

Jos unohdat salasanasasi, poista salasana ja määritä uusi salasana.

Avaa asetusnäyttö painamalla SET UP. Kirjoita kuusinumeroinen luku 210499 käyttämällä numeronäppäimiä. Valitse [OK] ja paina ENTER. Määritetty salasana poistetaan.

[Parental Control]

Voit määrittää käytönvalvonnan rajoitustason.

- 1 Aseta AMP/DVD-kytkin DVD-asentoon, valitse [Parental Control] ja paina .

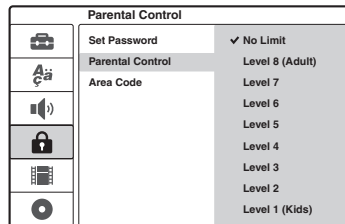





Näytössä pyydetään salasanaa.

- 2 Syötä nelinumeroinen salasana numeropainikkeiden avulla ja paina ENTER.
- 3 Valitse haluamasi rajoitustaso ja paina ENTER. Mitä pienempi rajoitustaso on, sitä enemmän käyttöä on rajoitettu. Jos valitset [No Limit] -asetuksen, käytönvalvontaa ei oteta käyttöön.

[Area Code]

Voit valita maantieteellisen alueen koodin toiston rajoitustasoksi. Katso ”Aluekoodiluettelo” (sivu 122).

- 1 Aseta AMP/DVD-kytkin DVD-asentoon, valitse [Area Code] ja paina .
- 2 Syötä nelinumeroinen salasana numeropainikkeiden avulla ja paina ENTER.
- 3 Syötä alueen ensimmäinen merkki -painikkeilla ja paina .
- 4 Syötä toinen merkki -painikkeilla ja paina ENTER.

Huomautuksia

- Tällä tallentimella ei voi rajoittaa sellaisten levyjen toistoa, joita ei ole varustettu käytönvalvontatoiminnolla.
- Toistettavan levyn mukaan määräytyy, pyydetäänkö sinua muuttamaan käytönvalvonnan tasoa levyn toiston aikana. Jos näin tapahtuu, syötä salasana ja muuta tasoasetusta.

Tallennusasetukset

[Rec Setting] -valikon avulla voit säätää tallennettavan kuvan laatua ja kokoa.

Valitse asetusnäytöstä [Rec Setting]. Jos haluat tietoja näytön käyttämisestä, katso ”Asetusnäyttöjen käyttäminen” (sivu 75). Oletusasetukset on alleviivattu.

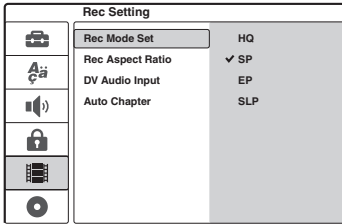

[Rec Mode Set]

Voit valita jonkin seuraavista tallennustiloista: HQ (High Quality), SP (Standard Play), EP (Extended Play), SLP (Super Long Play).

[Rec Aspect Ratio] (vain DVD-RW (VR-tila))

Voit valita tallennettavan ohjelman kuvan koon. Jos tallennat muulle kuin DVD-RW-levylle (VR-tilassa), kuvakoko on 4:3, eikä sitä voi muuttaa.

[4:3] Määrittää kuvan kooksi 4:3.

[16:9] Määrittää kuvan kooksi 16:9 (laajakuvatila).

[DV Audio Input]

Voit valita stereoraidan, kun tallennat etupaneelin DV IN -liitäntään liitetystä digitaalisesta videokamerasta.

[Stereo 1] Alkuperäinen ääni tallennetaan. Valitse tämä asetus tavallisesti, kun kopioit DV/Digital8-muotoista nauhaa.

[Stereo 2] Kuvauksen jälkeen lisätty ääni tallennetaan.

[Auto Chapter]

Tallenne (nimike) voidaan jakaa automaattisesti jaksoihin lisäämällä siihen jaksomerkkejä tietyin väliajoin. Nämä merkit lisätään tallennuksen yhteydessä.

[Off] Jaksomerkkiä ei lisätä.

[5Min] Määrittää jaksosten väliseksi ajaksi 5 minuuttia.

[10Min] Määrittää jaksosten väliseksi ajaksi 10 minuuttia.

[15Min] Määrittää jaksosten väliseksi ajaksi 15 minuuttia.

Huomaus

Tallennettavan ohjelman koosta riippuen käytettävä jaksosten välinen aika voi poiketa [Auto Chapter] -asetuksessa määritetystä. Määritettyä väliaikaa tulisi pitää ainoastaan arviona jaksosten välisen ajan kestosta.

Tilatietojen tarkastaminen keskusyksikön näytöstä

Voit määrittää kaiutinjärjestelmän asetukset katsomalla tilatietoja keskusyksikön näytöstä.

Keskusyksikön näyttö



Näytössä näkyvät seuraavat tiedot.

” DD DIGITAL” (Dolby Digital), ” dts ” (DTS)	Osoittaa käytössä olevan äänisignaali muodon.
” DD PL” (Dolby Pro Logic), ” DD PLII” (Dolby Pro Logic II), ”DCS”	Osoittaa käytössä olevan tilääni muodon (sivu 87).
”LINK”	Syttyy, kun 2-kanavainen lähde toistetaan surround-kaiuttimista (sivu 87).
”DSGX”	Syttyy, kun DSGX on aktiivinen (sivu 88).
”A/V SYNC”	Syttyy, kun A/V SYNC on aktiivinen (sivu 90).
”L”, ”C”, ”R”, ”SL”, ”SW”, ”SR”	Syttyy osoittamaan säädettävää kaiutinta.

Keskusyksikön näytön valoisuuden laskeminen (DIMMER)

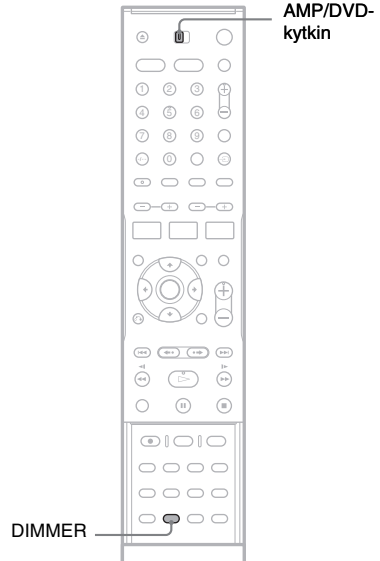

Aseta AMP/DVD-kytkin AMP-asentoon ja paina DIMMER. Keskusyksikön näyttö tummenee (”ON”) tai kirkastuu (”OFF”) jokaisella painalluksella.

Äänikentän valitseminen

Voit hyödyntää tilaääntä valitsemalla jonkin järjestelmän valmiiksi ohjelmoiduista äänikentistä, jolloin saat elokuvateatterien jännittävän ja tehoavan äänen kotiin.

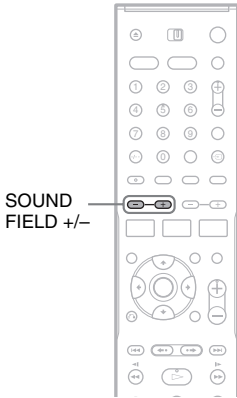

Valitse jokin äänikenttä painamalla SOUND FIELD +/-.

Esimerkki:



Keskusyksikön näytön teksti vaihtuu seuraavasti. Lisätietoja on sulkeissa ilmoitetuilla sivuilla.

Äänikenttä	
"A. F. D. AUTO"	Toistaa alkuperäisen äänen ilman äänitehosteita (sivu 86).
"PRO LOGIC," "PLII MOVIE," "PLII MUSIC"	Toistaa 2-kanavaiset äänilähteet kuten CD-levyt 5.1-kanavaisina. Dolby Pro Logic luo 2-kanavaisista lähteistä viisi kanavaa (sivu 87).
"C. ST. EX A," "C. ST. EX B," "C. ST. EX C"	Tuottaa elokuvateatterimaisen ääniympäristön DCS (Digital Cinema Sound) -teknologian avulla (sivu 87).

Äänikenttä	
"MULTI ST.," "REAR ST."	Toistaa 2-kanavaiset äänilähteet etu- ja surround-kaiuttimista tai vain surround-kaiuttimista (sivu 87).
"HALL," "JAZZ CLUB," "L. CONCERT" (live-konsertti), "GAME", "SPORTS", "MONO MOVIE"	Tuottaa äänilähdettä vastaavan äänen (elokuva, musiikki, uutiset, urheilu jne.).
"NIGHT"	Voit nauttia elokuvateatterimaisista äänitehosteista tai vuoropuhelusta myös hiljaisella äänenvoimakkuudella. Tästä on hyötyä, kun katselet elokuvia öisin.
"2CH STEREO"	Toistaa äänen vain vasemmasta ja oikeasta etukaiuttimesta sekä bassokaiuttimesta. Ei tilaaäänitehosteita (sivu 86).

"A. F. D. AUTO" (Auto Format Direct Auto)

Toistaa äänen niin kuin se on tallennettu ja koodattu lisäämättä mitään tehosteita (esimerkiksi kaiuntaa).

Koodauksen automaattinen purkutoiminto tunnistaa automaattisesti laitteeseen tulevan äänisignaalin tyyppin (Dolby Digital, DTS tai tavallinen 2-kanavainen stereo) ja purkaa koodauksen tarvittaessa. Jos matalataajuisia signaaleja (esimerkiksi Dolby Digital LFE) ei ole, laite luo matalataajuisen signaalin bassokaiutinta varten.

"2CH STEREO" (2-kanavainen stereoääni)

Toistaa äänen vasemmasta ja oikeasta etukaiuttimesta sekä bassokaiuttimesta. Tavallisten 2-kanavaisten stereolähteiden ääni ohittaa äänikenttäproessorin kokonaan. Monikanavaiset tilaäänitallenteet yhdistetään 2-kanavaisiksi.

”PRO LOGIC” (Dolby Pro Logic)

Luo 2-kanavaisista äänilähteistä viisi lähtökanaavaa. Pro Logic -tila purkaa tulosignaalin ja lähettää signaalin etu-, keski- ja surround-kaiuttimiin. Surround-kanava on tällöin monoääninen.

”PLII MOVIE/PLII MUSIC” (Dolby Pro Logic II, elokuva/musiikki)

Luo 2-kanavaisista äänilähteistä viisi täyskaistaista lähtökanaavaa. Tämän muunnoksen suorittaa pitkälle kehitetty, erittäin laadukas tiläänidekooderimatriisi, joka käyttää alkuperäisen äänitteen tilääniominaisuuksia lisäämättä mukaan uusia ääniä tai värittämättä ääntä.

Vihjeitä

- Jos et halua mitään tiläänitehostetta, valitse ”A.F.D. AUTO” tai ”2CH STEREO”.
- Järjestelmä muistaa viimeisen äänikentän, joka on valittu kullekin toimintotilalle. (Jos esimerkiksi kuuntelet DVD-levyä käyttämällä ”HALL”-äänikenttää ja sen jälkeen FM/AM-radiota käyttämällä toista äänikenttää, järjestelmä muistaa tämän ja käyttää ”HALL”-äänikenttää, kun palaat kuuntelemaan DVD-levyä.)

Huomautus

Kun tulosignaali on peräisin monikanavaisesta lähteestä, Dolby Pro Logic- ja Dolby Pro Logic II Movie/Music -tila poistetaan käytöstä ja monikanavainen lähde toistetaan suoraan.

2-kanavaisten äänilähteiden toistaminen keski- ja surround-kaiuttimista

”MULTI ST.” (monistereoääni)

Toistaa 2-kanavaiset äänilähteet etu-, surround- ja keskikaiuttimista samanaikaisesti. Etu- ja surround-kaiuttimista kuuluu sama ääni.

”REAR ST.” (takastereoääni)

Toistaa 2-kanavaiset äänilähteet vain surround-kaiuttimista. Ääni kuuluu etukaiuttimista vain, jos valitset AMP-valikon ”SURR SP” -asetukseksi ”NONE” (sivu 94).

Vihje

Kun valitset ”MULTI ST.” tai ”REAR ST.”, ”LINK”-valo syttyy keskusyksikön näytössä.

DCS (Digital Cinema Sound) äänen kuunteleminen

Sony on yhteistyössä Sony Pictures Entertainmentin kanssa mitannut studioittensa ääniympäristön arvot ja integrointu ne Sonyn omaan DSP (Digital Signal Processor) -teknologiaan, jolloin tuloksena on ”Digital Cinema Sound” -järjestelmä. ”Digital Cinema Sound” -järjestelmä jäljittelee kotiteatterissa elokuvateatterin ääniympäristöä elokuvan ohjaajan määrittysten mukaan.

”C. ST. EX A” (Cinema Studio EX A)

Toistaa Sony Pictures Entertainmentin ”Cary Grant Theater” -tuotantostudion äänen. Tämä vakiotila sopii lähes kaikkien elokuvien katseluun.

”C. ST. EX B” (Cinema Studio EX B)

Toistaa Sony Pictures Entertainmentin ”Kim Novak Theater” -tuotantostudion äänen. Tämä tila sopii paljon äänitehosteita sisältävien tieteis- ja toimintaelokuvien katseluun.

”C. ST. EX C” (Cinema Studio EX C)

Toistaa Sony Pictures Entertainmentin musiikin esitystilän äänen. Tämä tila sopii musikaalien ja sellaisten elokuvaklassikkojen katseluun, joiden ääniraidalla on musiikkia.

Tietoja Cinema Studio EX -teknologiasta

Cinema Studio EX -teknologia sopii sellaisen elokuvaohjelmiston katseluun, joka on koodattu monikanavaisessa muodossa (esim. Dolby Digital DVD). Tämä tila toistaa Sony Pictures Entertainmentin studioitten äänen. Cinema Studio EX koostuu seuraavasta kolmesta elementistä:

- Virtual Multi Dimension -tekniikka
Luo viisi virtuaalikaiuttimien ryhmää kuuntelijan ympärille yhdestä todellisesta surround-kaiutinparista.
- Screen Depth Matching -tekniikka
Elokuvateatterissa ääni tuntuu tulevan kuvan elokuvakankaan sisältä. Tämä elementti luo saman vaikutelman kotonasi siirtämällä etukaiuttimien äänen ”ruudulle”.
- Cinema Studio Reverberation -tekniikka
Toistaa elokuvateatterille tyypillisen jälkikaiunnan. Cinema Studio EX on integroitu tila, jossa nämä elementit tuotetaan samanaikaisesti.

Huomautuksia

- Virtuaalikaiutintehoste voi aiheuttaa häiriöitä toistosignaalisia.
- Kun kuuntelet virtuaalikaiuttimia hyödyntäviä äänikenttiä, et kuule mitään ääniä, jotka tulevat suoraan surround-kaiuttimista.

Bassotaajuuksien vahvistaminen (DSGX)

DSGX (Extended Dynamic Sound Generator)
-toiminto vahvistaa bassotaajuuksia.

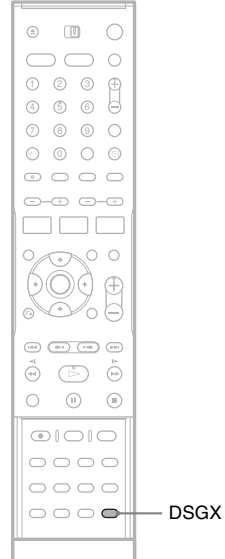

Paina DSGX-painiketta.

DSGX-toiminto aktivoituu ja ”DSGX”-ilmaisimien syytty keskusyksikön näytössä.
Voit peruuttaa toiminnon painamalla DSGX-painiketta uudelleen.

Äänen kuunteleminen alhaisella voimakkuudella ("AUDIO DRC")

AUDIO DRC (Dynamic Range Compression) -toiminto kaventaa ääniraidan dynaamista aluetta. Ominaisuus on hyödyllinen, kun katselet elokuvia öisin hiljaisella äänenvoimakkuudella.

Huomautuksia

- AUDIO DRC -toiminto on käytettävissä vain Dolby Digital -lähteissä.
- Tämä asetus on tarkoitettu vain kaiutinjärjestelmää varten. Jos haluat käyttää AUDIO DRC -toimintoa tallentimen äänentoistoon muusta kuin tästä kaiutinjärjestelmästä, aseta [Audio]-valikon [Audio DRC]-asetukseksi [On] (sivu 81).

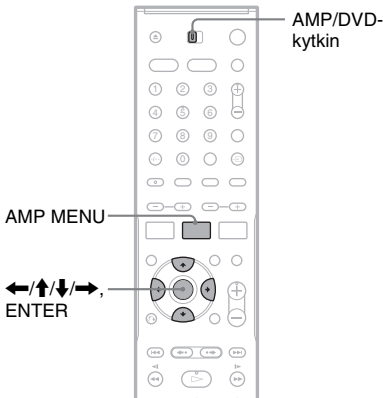

- 1 Aseta AMP/DVD-kytkin AMP-asettoon ja paina AMP MENU.**
Keskusyksikön näyttöön tulee AMP-valikko.
- 2 Valitse "CUSTOMIZE" painamalla \uparrow/\downarrow ja paina ENTER tai \rightarrow .**
Esimerkki:

AUDIO DRC

- 3 Valitse "AUDIO DRC" painamalla \uparrow/\downarrow ja paina ENTER tai \rightarrow .**

DRC OFF

- 4 Valitse haluamasi asetus \uparrow/\downarrow -painikkeilla.**

"DRC STD": Toistaa ääniraidan äänittäjän tarkoittamalla dynaamisella alueella.

"DRC MAX": Dynaamisen alueen maksimaalinen pakkaus.

"DRC OFF": Ei dynaamisen alueen pakkausta.

- 5 Sulje valikko painamalla ENTER tai AMP MENU.**

Kuvan ja äänen välisen viipeen säätäminen ("A/V SYNC")

Huomautus

Tämä toiminto ei ehkä toimi kaikilla syöttövirroilla, valituilla syöttölähteillä ja äänikenttäasetuksilla. Kun toiminto on käytössä, keskusyksikön näytössä palaa "A/V SYNC" -ilmaisin.

Jos kuva ja ääni eivät vastaa toisiaan, voit säätää niiden välisen viipeen.

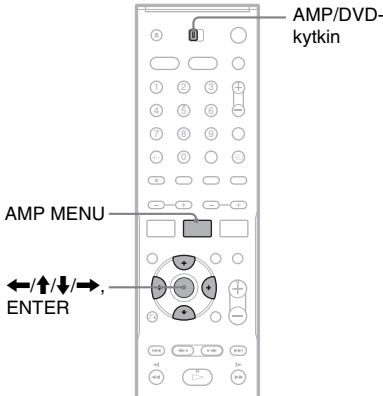

- 1 Aseta AMP/DVD-kytkin AMP-asentoon ja paina AMP MENU.**
Keskusyksikön näyttöön tulee AMP-valikko.
- 2 Valitse "CUSTOMIZE" painamalla ↑/↓ ja paina ENTER tai →.**
- 3 Valitse "A/V SYNC" painamalla ↑/↓ ja paina ENTER tai →.**

SYNC OFF

"SYNC OFF" (oletus): Säätö ei ole käytössä.
"SYNC ON": Säätää viipeen kuvan ja äänen välillä.

- 4 Valitse "SYNC ON" painamalla ↑/↓.**
A/V SYNC -toiminto aktivoituu ja "A/V SYNC"-ilmaisin syttyy keskusyksikön näytössä.
- 5 Sulje valikko painamalla ENTER tai AMP MENU.**
Voit peruuttaa asetuksen toistamalla edellä olevat vaiheet ja valitsemalla "SYNC OFF" vaiheessa 4.

Stereo- tai kaksikielisten lähetyksen kuunteleminen ("DUAL MONO")

Tällä tallentimella voi vastaanottaa kaksikielisiä NICAM- tai ZWEITON-lähetyksiä. Voit siirtyä äänikanavien välillä vastaanoton tai tallennuksen aikana tai DVD-RW-levyjen toiston aikana. Valitse kanava ja kaiutin alla kuvatulla tavalla.

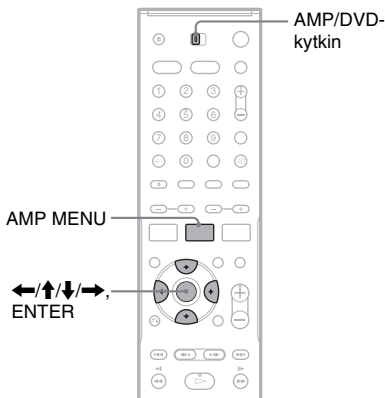

5 Sulje AMP-valikko painamalla ENTER tai AMP MENU.

Huomaus

Jos AMP-valikossa on valittu "CENTER SP"-asetus "CENTER NO" (sivu 94), ääni kuuluu vasemmasta ja oikeasta etukaiuttimesta.

- 1 Aseta AMP/DVD-kytkin AMP-asentoon ja paina AMP MENU.**
Esiin tulee AMP-valikko.
- 2 Valitse "CUSTOMIZE" painamalla ↑/↓ ja paina ENTER tai →.**
- 3 Valitse "DUAL MONO" painamalla ↑/↓ ja paina ENTER tai →.**
Esimerkki:

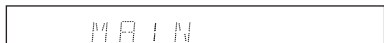

- 4 Valitse haluamasi asetukset ↑/↓-painikkeilla.**
"MAIN" (oletus): Pää-ääni kuuluu keskikaiuttimesta.
"SUB": Kakkosääni kuuluu keskikaiuttimesta.
"MAIN+SUB": Molemmat äänet kuuluvat keskikaiuttimesta.
"MAIN/SUB": Vasemmasta etukaiuttimesta kuuluu pää-ääni ja oikeasta etukaiuttimesta kakkosääni.

Television tai videonauhurin äänen kuuntelu kaiutinjärjestelmästä

Voit kuunnella kytketyn laitteen ääntä tämän järjestelmän kaiuttimista.
Kytke televisio tai muu laite oikein.

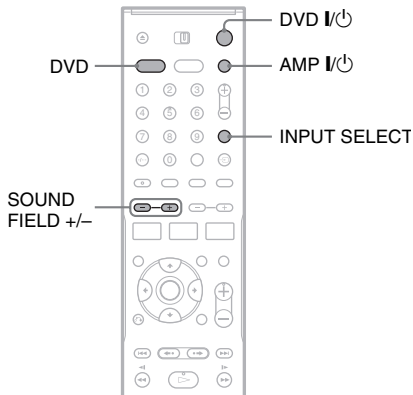

1 Kytke virta tallentimeen painamalla DVD I/⏻.

Aseta televisio videokuvan vastaanottoa varten televisiota katseltaessa.

2 Kytke virta kaiutinjärjestelmään painamalla AMP I/⏻.

Jos keskusyksikön näytössä näkyy ”FM” tai ”AM”, paina kaukosäätimen DVD-painiketta, jolloin näyttöön tulee ”DVD”.

3 Valitse kytkemäsi laite kuvalähteeksi painamalla toistuvasti INPUT SELECT.

Tallentimen etupaneelin teksti vaihtuu seuraavassa järjestyksessä:

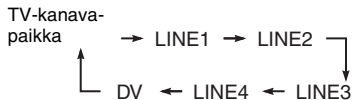

4 Valitse haluamasi äänikenttä painamalla SOUND FIELD +/-.

Huomautus

Kun kuuntelet 2-kanavaisen lähteen televisio- tai stereoääntä kuudesta kaiuttimesta, valitse ”PRO LOGIC” tai ”PLII MUSIC/MOVIE”.

AMP-valikon käyttäminen

◆AMP-valikkopuu

Teksti varsinaisissa näytöissä on lyhennetty.

1. taso 2. taso 3. taso

SPEAKER SETUP

- CENTER SPEAKER
 - YES/NO
- SURROUND SPEAKER
 - BEHIND/SIDE/NONE
- FRONT SPEAKER DISTANCE
 - 1.0 m - 7.0 m
- CENTER SPEAKER DISTANCE*¹
 - 0 m - 7.0 m
- SURROUND SPEAKER DISTANCE*²
 - 0 m - 7.0 m

SPEAKER LEVEL

- TEST TONE
 - OFF/ON
- FRONT L SPEAKER LEVEL
 - -6 dB - 0 dB
- CENTER SPEAKER LEVEL*¹
 - -6 dB - +6 dB
- FRONT R SPEAKER LEVEL
 - -6 dB - 0 dB
- SURROUND R SPEAKER LEVEL*²
 - -6 dB - +6 dB
- SURROUND L SPEAKER LEVEL*²
 - -6 dB - +6 dB
- SUBWOOFER SPEAKER LEVEL
 - -6 dB - +6 dB

CUSTOMIZE

- AUDIO DRC
 - OFF/STANDARD/MAX
- DUAL MONO
 - MAIN / SUB / MAIN+SUB / MAIN/SUB
- A/V SYNC
 - OFF/ON

*¹ Asetus ei näy, jos "CENTER SPEAKER" -asetus on "NO".

*² Asetus ei näy, jos "SURROUND SPEAKER" -asetus on "NONE".

Voit määrittää kaiutinjärjestelmään optimaalisen tilaäänen käyttämällä keskusyksikön näytön AMP-valikkoa. Jos haluat lisätietoja tämän kaiutinjärjestelmän tilaääniasetuksista, katso sivua 86.

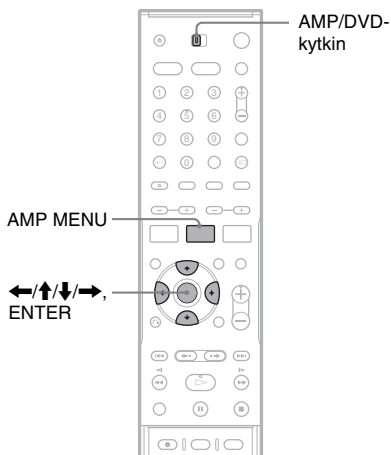

1 Aseta AMP/DVD-kytkin AMP-asentoon ja paina AMP MENU.

Keskusyksikön näyttöön tulee AMP-valikko. Esimerkki:

SP SETUP

2 Valitse vaihtoehto painamalla ↑/↓.

"SP SETUP" (kaiutinasetukset): Kaiuttimien sijainnin määrittäminen jne. (sivu 94).

"LEVEL" (taso): Testiäänen käyttö tai poistaminen käytöstä ja kaiuttimien tason asetus (sivu 95).

"CUSTOMIZE" (mukautaa): Asettaa kaiutinjärjestelmän muut äänitoiminnot (sivu 97).

3 Paina ENTER tai →.

Esiin tulee toinen taso.

Esimerkki: "CENTER SP" (keskikaiutin)

CENTER SP

4 Valitse asetettava kohta painamalla ↑/↓.

Esimerkki: "FRONT DIST" (etukaiuttimien etäisyys)

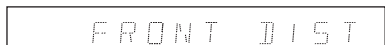

5 Paina ENTER tai →.

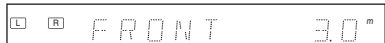

6 Valitse haluamasi asetus ↑/↓-painikkeilla.

Asetus otetaan käyttöön kaiutinjärjestelmässä.

Palaaminen edelliselle tasolle

Paina ←.

AMP-valikon sulkeminen

Paina AMP MENU -painiketta uudelleen.

Peruskaiutinasetukset ("SP SETUP")

Voit syöttää kaiuttimien sijainnit ja valita, käytetäänkö keski- tai surround-kaiuttimia.

Valitse AMP-valikosta "SP SETUP". Jos haluat lisätietoja AMP-valikon käytöstä, katso "AMP-valikon käyttäminen" (sivu 93). Jos haluat lisätietoja kaiuttimien etäisyyksien määrittämisestä, katso "5. Kaiuttimien perusasetukset" (sivu 29).

Oletusasetukset on alleviivattu.

Huomautuksia

- Alla olevat asetukset eivät ehkä ole oletusasetuksia, jos toimit kohdan "Vaihe 8: Perusasetukset" (sivu 28) mukaisesti kaiuttimia sijoiteltaessa.
- Muuta asetuksia uudelleen, jos muutat kaiuttimien paikkoja.

"CENTER SP" (keskikaiutin)

"CENTER YES" Yleensä kannattaa valita tämä asetus.

"CENTER NO" Valitse tämä asetus, jos et käytä keskikaiutinta.

"SURR SP" (surround-kaiutin)

"BEHIND" Valitse tämä asetus, jos surround-kaiuttimet sijaitsevat kohdassa **B**.

"SIDE" Valitse tämä asetus, jos surround-kaiuttimet sijaitsevat kohdassa **A**.

"NONE" Valitse tämä asetus, jos et käytä surround-kaiutinta.

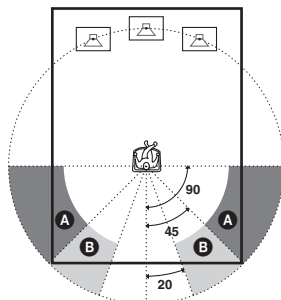

”FRONT DIST” (etukaiuttimen etäisyys)

Aseta etukaiuttimen etäisyys kuuntelupaikasta välillä 1,0 - 7,0 metriä 0,2 metrin askelin. Oletusasetus on ”3,0”.

”CEN DIST” (keskikaiuttimen etäisyys)

Aseta keskikaiuttimen etäisyys siten, että raja-arvoina ovat ”FRONT DIST” -arvo ja -1,6 m ”FRONT DIST” -arvosta (tarkkuus 0,2 m). Oletusasetus on ”3,0”.

”SURR DIST” (surround-kaiuttimen etäisyys)

Aseta surround-kaiuttimen etäisyys siten, että raja-arvoina ovat ”FRONT DIST” -arvo ja -4,6 m ”FRONT DIST” -arvosta (tarkkuus 0,2 m). Oletusasetus on ”3,0”.

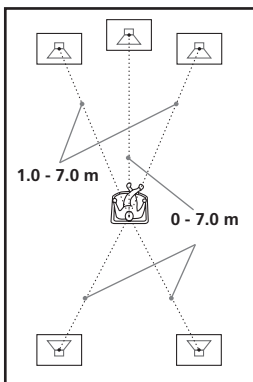

Huomautuksia

- Kun valitset vaihtoehdon, ääni katkeaa hetkeksi.
- Muiden kaiuttimien asetusten mukaan voi olla, että bassokaiuttimen ääni on liian voimakas.
- Jos etu- ja surround-kaiuttimet eivät ole yhtä kaukana kuuntelupaikasta, määritä etäisyys lähimmän kaiuttimen mukaan.
- Älä sijoita surround-kaiuttimia ja keskikaiuttinta kauemmas kuuntelupaikasta kuin etukaiuttimia.
- Etäisyysasetus ei ole käytettävissä kaikkien tietovirtojen kohdalla.

Kaiuttimien tasoasetukset ("LEVEL")

Voit määrittää kunkin kaiuttimen äänenvoimakkuuden erikseen. Testiäänän avulla säätö tapahtuu helposti (ks. ”Kaiuttimien tason asettaminen testiäänän avulla” sivulla 96).

Voit myös säätää äänenvoimakkuuden käyttämättä testiääntä. Valitse AMP-valikosta ”LEVEL” (taso). Jos haluat lisätietoja AMP-valikon käytöstä, katso ”AMP-valikon käyttäminen” (sivu 93). Oletusasetukset on alleviivattu.

”TEST TONE”

”T. TONE OFF”	Mitään testiääntä ei kuulu.
”T. TONE ON”	Testiääni kuuluu eri kaiuttimista vuorotellen.

”FL LEVEL” (vasemman etukaiuttimen taso)

Aseta vasemman etukaiuttimen taso välillä -6 dB - 0 dB 1 dB:n askelin. Oletusasetus on ”0”.

”CEN LEVEL” (keskikaiuttimen taso)

Aseta keskikaiuttimen taso välillä -6 dB +6 dB 1 dB:n askelin. Oletusasetus on ”0”.

”FL LEVEL” (oikean etukaiuttimen taso)

Aseta oikean etukaiuttimen taso välillä -6 dB - 0 dB 1 dB:n askelin. Oletusasetus on ”0”.

”SR LEVEL” (oikean surround-kaiuttimen taso)

Aseta oikean surround-kaiuttimen taso välillä -6 dB +6 dB 1 dB:n askelin. Oletusasetus on ”0”.

”SL LEVEL” (vasemman surround-kaiuttimen taso)

Aseta vasemman surround-kaiuttimen taso välillä -6 dB +6 dB 1 dB:n askelin. Oletusasetus on ”0”.

”SW LEVEL” (bassokaiuttimen taso)

Aseta bassokaiuttimen taso välillä -6 dB +6 dB 1 dB:n askelin. Oletusasetus on ”0”.

Kaikkien kaiuttimien äänenvoimakkuuden säätäminen samanaikaisesti

Paina kaukosäätimen \triangleleft +/- -painiketta. Tai paina keskusyksikön VOLUME +/- -painiketta.

Kaiuttimien tason asettaminen testiäänän avulla

- 1 Aseta AMP/DVD-kytkin AMP-asentoon ja paina AMP MENU.**
Keskusyksikön näyttöön tulee AMP-valikko.
- 2 Valitse "LEVEL" (taso) painamalla ↑/↓ toistuvasti ja paina ENTER tai →.**
Esimerkki:

TEST TONE

- 3 Valitse "TEST TONE" (testiääni) painamalla ↑/↓ ja paina ENTER tai →.**

T.TONE OFF

- 4 Valitse "T.TONE ON" (testiääni päällä) painamalla ↑/↓.**
Testiääni kuuluu eri kaiuttimista vuorotellen.
- 5 Palaa edelliselle tasolle painamalla ← ja valitse sitten kaiutin painamalla ↑/↓;**
"FL LEVEL" (vasemman etukaiuttimen taso),
"CEN LEVEL" (keskikaiuttimen taso),
"FR LEVEL" (oikean etukaiuttimen taso),
"SR LEVEL" (oikean surround-kaiuttimen taso),
"SL LEVEL" (vasemman surround-kaiuttimen taso),
tai "SW LEVEL" (bassokaiuttimen taso).

- 6 Paina ENTER tai →.**
Testiääni kuuluu valitusta kaiuttimesta.

- 7 Säädä kaiuttimen äänenvoimakkuuden tasoa kuuntelupaikasta painamalla ↑/↓.**
Tarkasta tila keskusyksikön näytöstä.
Esimerkki: -4 dB:n testiäänän toisto vasemmasta etukaiuttimesta.

FL LEVEL -4^{dB}

- 8 Säädä muiden kaiuttimien äänenvoimakkuus toistamalla vaiheet 5 - 7.**
- 9 Palaa loppuksi edelliselle tasolle painamalla ←.**

10 Valitse "TEST TONE" painamalla ↑/↓ ja paina ENTER tai →.

11 Valitse "T. TONE OFF" (testiääni ei käytössä) painamalla ↑/↓ ja poistu AMP-valikosta painamalla AMP MENU.

Huomautus

Kun muutat kaiutinasetuksia, ääni katkeaa hetkeksi.

Lisäkaiutinasetukset ("CUSTOMIZE")

Voit tehdä lisäasetuksia kaiutinjärjestelmään muilla tilaääniavainnoilla. Jos haluat lisätietoja eri asetuksista, katso "Kaiuttimien tilaääniasetukset" (sivu 85).

Valitse AMP-valikosta "CUSTOMIZE". Jos haluat lisätietoja AMP-valikon käytöstä, katso "AMP-valikon käyttäminen" (sivu 93). Oletusasetukset on alleviivattu.

"AUDIO DRC" (dynaamisen alueen pakkaus) (vain Dolby Digital DVD -levyt)

Kaventaa ääniraidan dynaamista aluetta, jolloin se kuuluu alhaisellakin äänenvoimakkuudella. Tämä asetus on tehokas vain, jos kuuntelussa käytetään kaiutinjärjestelmää. Jos haluat lisätietoja, katso sivua 89.

" <u>DRC OFF</u> "	Dynaamista aluetta ei pakata.
"DRC STD" (vakio-DRC)	Toistaa ääniraidan äänittäjän tarkoittamalla dynaamisella alueella.
"DRC MAX"	Dynaamisen alueen maksimaalinen pakkaus.

"DUAL MONO" (kaksoismono) (vain multiplex-lähetyskiä varten)

Multiplex-lähetysääni kuuluu, kun AC-3-multiplex-lähetysignaali vastaanotetaan. Jos haluat lisätietoja, katso sivua 91.

" <u>MAIN</u> "	Pää-ääni kuuluu keskikaiuttimesta.
"SUB"	Kakkosääni kuuluu keskikaiuttimesta.
"MAIN+SUB"	Molemmat äänet kuuluvat keskikaiuttimesta.
"MAIN/SUB"	Vasemmasta etukaiuttimesta kuuluu pää-ääni ja oikeasta etukaiuttimesta kakkosääni.

Huomautus

Jos AMP-valikosta on valittu "CENTER SP"-asetus "CENTER NO" (sivu 94), ääni kuuluu vasemmasta ja oikeasta etukaiuttimesta.

"A/V SYNC"

Säätää viipeen kuvan ja äänen välillä. Jos haluat lisätietoja, katso sivua 90.

" <u>SYNC OFF</u> "	Ei säätöä.
"SYNC ON"	Säätää viipeen kuvan ja äänen välillä.

Radion kuunteleminen

Kytke FM/AM-antennit bassokaiuttimeen (sivu 17) ja viritä radioasemat.

Huomautus

Et voi tallentaa FM/AM-radion ääntä tallentimella tai kytketyllä laitteella.

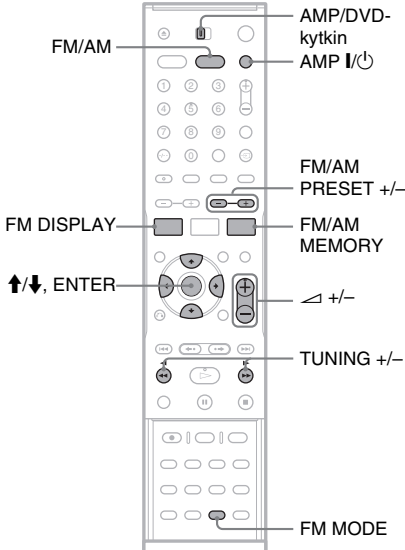

Radioasemien esivirittäminen

Voit esivirittää 20 FM-asemaa ja 10 AM-asemaa. Varmista ennen virittämistä, että äänenvoimakkuus on säädetty minimiin.

- 1** Kytke virta kaiutinjärjestelmään painamalla AMP I/⏻.
- 2** Aseta AMP/DVD-kytkin AMP-asentoon.
- 3** Valitse FM tai AM painamalla FM/AM.
- 4** Pidä TUNING +/- painettuna, kunnes automaattinen haku alkaa.

Haku päättyy, kun laite virittelee löytyneeseen asemaan. "TUNED"-ilmaisimien (ja "ST"-ilmaisimien, jos kyseessä on stereo-ohjelma) syttyä keskuksyksikön näytössä.



- 5** Paina FM/AM MEMORY. Esiin tulee kanavan pikavalintanumero.



- 6** Valitse haluamasi pikavalintanumero ↑/↓-painikkeilla.

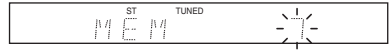

- 7** Paina ENTER. Asema tallentuu muistiin.



- 8** Tallenna muut asemat toistamalla vaiheet 3-7.

Pikavalintanumeron muuttaminen

Toista edelliset vaiheet, mutta valitse eri pikavalintanumero vaiheessa 6.

Radion kuunteleminen

- 1** Kytke virta kaiutinjärjestelmään painamalla AMP I/⏻.
- 2** Valitse FM tai AM painamalla FM/AM. Käyttöön tulee viimeksi kuunneltu asema.

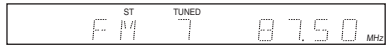

- 3** Valitse haluamasi esiviritetty asema painamalla FM/AM PRESET +/-.
- 4** Säädä äänenvoimakkuus painamalla \triangleleft (äänenvoimakkuus) +/-.

Radion sammuttaminen

Katkaise virta kaiutinjärjestelmästä painamalla AMP I/⏻.

Muiden kuin esiviritettyjen asemien kuunteleminen

Käytä manuaalista tai automaattista viritystä edellä vaiheessa 3.

- Voit viritellä aseman manuaalisesti painamalla TUNING +/-.
- Voit aloittaa automaattisen virityksen pitämällä painiketta TUNING +/- painettuna. Jos haluat lopettaa virityksen, paina TUNING +/- uudelleen.

Jos FM-äänessä on häiriöitä

Paina FM MODE -painiketta, niin keskusyksikön näytössä näkyy "MONO". Tämän jälkeen ääni ei ole stereofoninen, mutta sen laatu on parempi. Jos haluat palauttaa stereoäänen käyttöön, paina FM MODE -painiketta uudelleen.

🔧 Vihjeitä

- Voit valita esiviritetyn aseman myös käyttämällä numeropainikkeita ja SET-painiketta.
- Voit parantaa vastaanottoa suuntaamalla antennit uudelleen.
- Voit myös valita FM- tai AM-taajuuden painamalla toistuvasti keskusyksikön FUNCTION-painiketta. Keskusyksikön näytössä näkyy "AM" tai "FM".

Tietoja Radio Data System (RDS)-järjestelmästä

Radio Data System (RDS) on järjestelmä, jonka avulla radioasemat voivat lähettää tavallisen lähetysignaalin mukana lisätietoja. Tässä viritimessä on käteviä RDS-toimintoja, kuten aseman nimen näyttö. RDS-järjestelmä on käytettävissä vain FM-asemilla.*

* Kaikki FM-asemat eivät lähetä RDS-palveluja eivätkä kaikki asemat lähetä samantyyppisiä palveluja. Jos RDS-järjestelmä ei ole sinulle tuttu, ota selvää paikallisten radioasemiesi RDS-palveluista.

Huomaus

RDS-vastaanotto ei toimi oikein, jos viritämäsi asema ei lähetä RDS-signaalia oikein tai jos signaali on liian heikko.

RDS-lähetysten vastaanottaminen

Valitse FM-alueella lähetävä asema. Kun virität RDS-tietoja lähettävän aseman, aseman nimi* näkyy näytössä.

* Jos laite ei vastaanota RDS-lähetystä, aseman nimi ei ehkä tule näyttöön.

🔧 Vihje

Kun aseman nimi on näytössä, voit tarkastaa taajuuden painamalla toistuvasti FM DISPLAY -painiketta.

Uniajastimen käyttäminen

Voit määrittää kaiutinjärjestelmän sammumaan määrittynä ajankohtana, joten voit nukahtaa musiikkia kuunnellen. Voit määrittää ajaksi enintään 90 minuuttia 10 minuutin askelin.

Huomaus

Uniajastin koskee vain kaiutinjärjestelmää. Tallentimeen jää virta.

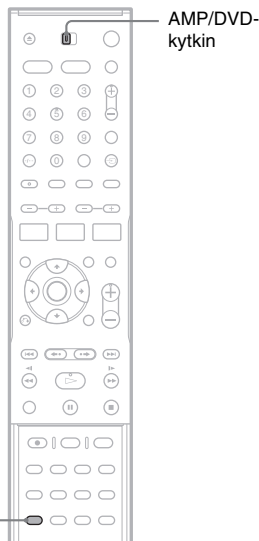

1 Aseta AMP/DVD-kytkin AMP-asentoon.

2 Paina SLEEP-painiketta toistuvasti.

Kun painiketta painetaan, keskusyksikön näyttö (jäljellä oleva aika) muuttuu seuraavasti:

SLEEP 90M → SLEEP 80M → SLEEP 70M
 ↑ ↓
 SLEEP OFF ← SLEEP 10M SLEEP 60M

"SLEEP"-ilmaisimien syttyä keskusyksikön näytössä.

Jäljellä olevan ajan tarkastaminen

Paina SLEEP-painiketta kerran.

Jäljellä olevan ajan muuttaminen

Valitse haluttu aika painamalla SLEEP-painiketta toistuvasti.

Toiminnon peruuttaminen

Paina SLEEP-painiketta toistuvasti, kunnes keskusyksikön näytössä lukee ”SLEEP OFF”.

Muiden laitteiden käyttäminen toimitetulla kaukosäätimellä

Voit käyttää televisiota tai muita Sony:n DVD-soittimia tai tallentimia toimitetun kaukosäätimen avulla (sivu 101).

Television ohjaaminen kaukosäätimellä

Voit säätää kaukosäätimen signaalin niin, että sillä voi ohjata televisiota.

Huomautuksia

- Joidenkin televisioiden toimintaa ei voi ohjata alla kuvatuilla painikkeilla.
- Jos syötät uuden koodinumeron, aiemmin syötetty koodinumero poistetaan.
- Asetettu koodinumero voi palautua oletusasetuksen mukaiseksi, kun vaihdat kaukosäätimen paristot. Aseta tällöin oikea koodinumero uudelleen.

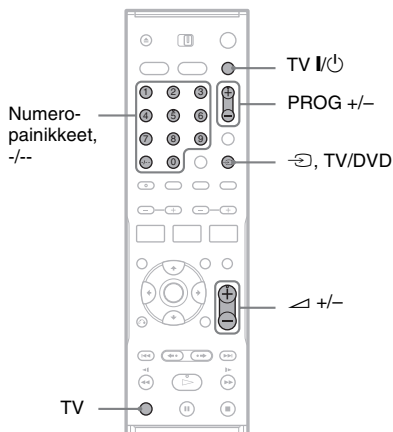

- 1** Pidä painiketta TV I/⏻ painettuna.
- 2** Syötä television valmistajaa vastaava koodi (katso kohtaa ”Ohjattavien televisioiden koodinumerot” jäljempänä) numeropainikkeilla.
- 3** Vapauta TV I/⏻.
Kaukosäädin on asetettu ohjaamaan televisiota.

Paina seuraavia painikkeita samalla, kun pidät kaukosäätimen TV-painiketta painettuna.

TV I/⏻	Television virran kytkeminen tai katkaiseminen
⏪ +/-	Television äänenvoimakkuuden säätäminen
↺ TV/DVD	Television kuvälähteen vaihtaminen
PROG +/-	Sony'n television kanavan valitseminen
Numeropainikkeet ja -/..*	Sony'n television kanavan valitseminen

* Kun valitset television kaksinumeroisen kanavan, paina ensin -/-- ja sitten numeropainikkeita. Pidä TV-painiketta painettuna koko ajan.

TV/DVD-painikkeen käyttäminen (vain SCART-liitännät)

↺ TV/DVD -painikkeella voit valita tallentimen ja viimeksi käytetyn kuvälähteen välillä. Suuntaa kaukosäädin tallenninta kohti, kun käytät tätä painiketta. Jos liität tallentimen televisioon SCART-liitännän kautta, tallennin kytkeytyy television kuvälähteeksi automaattisesti, kun kytket virran. Voit siirtyä katselemaan television kuvälähdettä pitämällä TV-painiketta painettuna ja painamalla ↺ TV/DVD.

Ohjattavien televisioiden koodinumerot

Jos luettelossa on useampia koodinumeroita, kokeile niitä yksitellen, kunnes löydät televisioosi sopivan koodinumeron.

Valmistaja	Koodinnumero
Sony	01 (oletusasetus)
Grundig	04
Hitachi	06
Panasonic	05, 12
Philips	02, 03
Samsung	13
Sanyo	07
Sharp	08
Thomson	11
Toshiba	10

Valmistaja	Koodinnumero
JVC	09

Sony'n tallentimen ja DVD-soittimen tai usean Sony'n DVD-tallentimen samanaikainen käyttö

Jos tallentimen mukana toimitettu kaukosäädin aiheuttaa häiriöitä muissa Sony'n DVD-tallentimissa tai -soittimissa, aseta tämän tallentimen ja sen mukana toimitetun kaukosäätimen ohjaustilanumero poikkeamaan muista Sony'n DVD-tallentimista tai -soittimista.

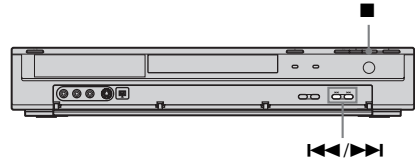

- 1 Sammuta tallennin.
- 2 Pidä tallentimen ■ (pysäytys) -painiketta painettuna, kunnes etupaneelin näytössä lukee "MODE".
- 3 Valitse komentotila (MODE 1, 2 tai 3) painamalla toistuvasti tallentimen ⏪/⏩ -painikkeita samalla, kun painat ■ (pysäytys) -painiketta.

Etupaneelin näyttö



- 4 Aseta kaukosäätimeen sama komentotila kuin edellä painamalla numeropainikkeita samalla, kun painat kaukosäätimen DVD I/⏻ -painiketta.

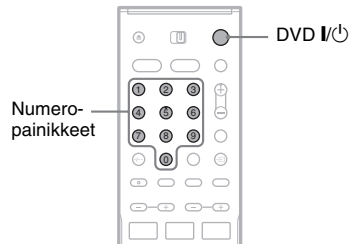

Ohjaustila	Syötä
"MODE 1"	01
"MODE 2"	02
"MODE 3" (oletus)	03

Kaiutinjärjestelmän ja tallentimen oletusasetusten palauttaminen

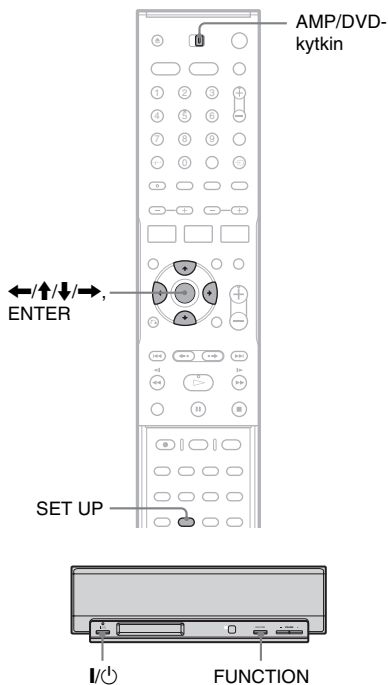

Kaiutinjärjestelmän oletusasetusten palauttaminen

Voit palauttaa kaiutinjärjestelmän oletusasetukset (kaiuttimille, radiolle jne.) toimimalla alla kuvatulla tavalla.

- 1** Kytke virta kaiutinjärjestelmään painamalla ohjauksyksikön I/⏻-painiketta.
- 2** Pidä FUNCTION-painiketta painettuna ja paina sitten I/⏻-painiketta noin viiden sekunnin ajan.

Keskusyksikön näyttöön tulee teksti "COLD RESET" ja kaiutinjärjestelmän oletusasetukset tulevat voimaan.

Tallentimen oletusasetusten palauttaminen

Voit palauttaa käyttöön tallentimen oletusasetukset. Huomaa, että [Parental Control]-, [Auto Preset]-, [Clock]- ja [OSD]-asetukset jäävät ennalleen.

- 1 Aseta AMP/DVD-kytkin DVD-asentoon ja avaa asetusnäyttö painamalla SET UP.**
- 2 Valitse  [Settings] ja paina →.**
- 3 Valitse [Factory Setup] ja paina →.**

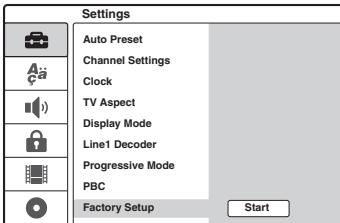

- 4 Valitse [Start]-vaihtoehto ja paina ENTER.**
Käyttäjää pyydetään vahvistamaan valinta.
- 5 Valitse [OK] ja paina ENTER.**

Vianmääritys

Jos jokin seuraavista ongelmista ilmenee laitteen käytön aikana, yritä ratkaista ongelma näiden vianmääritysohjeiden avulla, ennen kuin viet laitteen huoltoon. Jos ongelma ei ratkea, ota yhteys lähimpään Sony-jälleenmyyjään.

Kun tuot järjestelmän huoltoon, muista tuoda kaikki osat.

Tämä tuote on järjestelmätuote, joten kaikki osat tarvitaan, jotta viallinen osa saadaan selville.

Virta

Virtaa ei tule.

- ➔ Tarkista, että verkkojohdot on kiinnitetty hyvin.
- ➔ Järjestelmäjohto ei ole kiinnitetty hyvin bassokaiuttimeen. Irrota bassokaiuttimen virtajohto ja sitten järjestelmäjohto. Kytke järjestelmäjohto uudelleen ja sen jälkeen virtajohto noin kahden minuutin kuluttua.

I/⏻-ilmaisin vilkkuu keskusyksikössä.

- ➔ Irrota bassokaiuttimen virtajohto heti ja varmista seuraavat asiat:
 - Kaiutinjohdot eivät ole oikosulussa.
 - Vain määritetyt kaiuttimet ovat käytössä.
 - Ilmanvaihtoaukkoja ei ole peitetty.
- Kun edellä olevat asiat on varmistettu, odota noin kaksi minuuttia, kunnes I/⏻-ilmaisin sammuu, kytke bassokaiuttimen virtajohto uudelleen ja kytke sitten virta kaiutinjärjestelmään. Jos ilmaisim yhä vilkkuu, ota yhteyttä lähimpään Sony-jälleenmyyjään.

Kuva

Kuva ei näy.

- ➔ Kytke kaikki liitäntäjohdot hyvin paikalleen.
- ➔ Liitäntäjohdot ovat vioittuneet.
- ➔ Tarkista televisiolitännät (sivu 20).
- ➔ Valitse television kuvälähteeksi "VCR" tms., jotta tallentimen signaali näkyy television kuvaruudussa.
- ➔ Jos liität tallentimen televisioon LINE 1-TV-liitäntän kautta, aseta takapaneelin VIDEO OUT SELECT -kytkin "RGB"-asentoon (sivu 21).

- ➔ Jos liität tallentimen televisioon vain COMPONENT VIDEO OUT -liitäntöjen kautta, aseta takapaneelin VIDEO OUT SELECT -kytkin "COMPONENT"-asentoon (sivu 21).
- ➔ Kun [Progressive Mode] -asetukseksi on määritetty [On] (sivu 79), signaalit lähetetään vain COMPONENT VIDEO OUT -liitäntöihin.
- ➔ Tämä tallennin ei voi tallentaa NTSC-signaaleja.

Kuvassa on kohinaa.

- ➔ Jos tallentimesta tuleva kuvasignaali kulkee videonauhurin kautta televisioon tai olet liittänyt tallentimen TV/VIDEO-yhdistelmälaitteeseen, joihinkin DVD-ohjelmiin kuuluva kopiointisuojaussignaali saattaa huonontaa kuvan laatua. Jos ongelma ei poistu, vaikka liität tallentimen suoraan televisioon, kokeile liittämään tallennin television S VIDEO -liitäntään.
- ➔ Olet asettanut tallentimen käyttämään progressiivista muotoa (PROGRESSIVE-ilmaisin palaa), vaikka televisio ei pysty käyttämään progressiivista signaalia. Poista tällöin levy ja sulje levykelkka. Pidä sitten tallentimen ■ (pysäytys) -painiketta painettuna viiden sekunnin ajan.
- ➔ Vaikka televisio olisi yhteensopiva progressiivisen signaali muodon (625p) kanssa, kuvaan voi tulla häiriöitä, kun asetat tallentimen progressiiviseen tilaan. Poista tällöin levy ja sulje levykelkka. Pidä sitten tallentimen ■ (pysäytys) -painiketta painettuna viiden sekunnin ajan.
- ➔ Toistat levyä, jonka tallennuksessa käytetty värijärjestelmä ei ole sama kuin televisiosi värijärjestelmä.

TV-kuva ei ole koko ruudun kokoinen.

- ➔ Viritä kanava manuaalisesti [Settings]-valikon [Channel Settings] -kohdassa (sivu 76).
- ➔ Valitse oikea kuvälähde INPUT SELECT -painikkeella tai valitse jokin TV-kanava PROG +/- -painikkeilla.

TV-ohjelmien kuvassa on häiriöitä.

- ➔ Suuntaa television antenni uudelleen.
- ➔ Säädä kuvaa (lisätietoja on television käyttöoppaassa).
- ➔ Aseta tallennin ja televisio kauemmas toisistaan.
- ➔ Aseta televisio ja mahdolliset nipussa olevat antennijohdot kauemmas toisistaan.
- ➔ RF-johto on liitetty tallentimen AERIAL OUT -liitäntään. Liitä johto AERIAL IN -liitäntään.

TV-kanavia ei voi vaihtaa.

- ➔ Kanava on poistettu käytöstä (sivu 76).
- ➔ Ajustintallennus on alkanut ja se on muuttanut kanavia.

Tallentimen tuloliitäntään kytketyn laitteen kuva ei näy kuvaruudussa.

- ➔ Jos laite on kytketty LINE 1-TV-liitäntään, valitse etupaneelista ”LINE 1” painamalla INPUT SELECT -painiketta.
Jos laite on liitetty LINE 2 IN -liitäntöihin, valitse etupaneelista ”LINE 2” painamalla INPUT SELECT -painiketta.
Jos laite on liitetty LINE 4 IN -liitäntöihin, valitse etupaneelista ”LINE 4” painamalla INPUT SELECT -painiketta.
Jos laite on liitetty LINE 3/DECODER -liitäntään, valitse etupaneelista ”LINE 3” painamalla INPUT SELECT -painiketta.
Jos laite on liitetty DV IN -liitäntään (käytetään yleensä digitaalisen videokameran kytkemiseen), valitse etupaneelista ”DV” painamalla INPUT SELECT -painiketta.

Tallentimeen liitetyistä laitteesta tulevassa toistokuvassa tai TV-kuvasuhteessa on häiriöitä.

- ➔ Jos DVD-soittimesta, videonauhurista tai viritimestä tuleva kuva kulkee televisioon tallentimen kautta, joidenkin ohjelmien kopiointisuojaussignaali saattaa huonontaa kuvan laatua. Irrota kyseinen toistolaitte ja kytke se suoraan televisioon.

Kuva ei ole koko ruudun kokoinen.

- ➔ Määritä [Settings]-valikon [TV Aspect] -asetus television kuvasuhteen mukaiseksi (sivu 79).

Vaikka kuvasuhde valitaan [Settings]-valikon [TV Aspect] -kohdassa oikein, kuva ei täytä koko kuvaruutua.

- ➔ Levyn kuvasuhde on määritetty pysyvästi DVD-levylle.

Kuva näkyy mustavalkoisena.

- ➔ Jos käytät SCART-johtoa, varmista, että siinä on kaikki tarvittavat johtimet (21-nastainen).

Ääni

Ääntä ei kuulu.

- ➔ Liitäntäjohto on vioittunut.
- ➔ Toimitetun kaiutinjärjestelmän tulolähteen asetus tai kaiutinjärjestelmän kytkentä on virheellinen.
- ➔ Tallentimella kelataan taakse- tai eteenpäin, kuvaa katsotaan hidastettuna tai kuva on pysäytetty.
- ➔ Jos äänisignaalia ei tule DIGITAL OUT (OPTICAL tai COAXIAL) -liitännöistä, tarkista [Audio]-asetukset (sivu 81).
- ➔ Jos keskusyksikön näytössä näkyy ”MUTING ON”, paina MUTING-painiketta.
- ➔ Tarkasta kaiutinasetukset (sivu 14).

Äänenlaatu on huono.

- ➔ Kun DTS-ääniraidalla varustettua CD-levyä toistetaan, LINE 2 OUT (AUDIO L/R)-, LINE 1-TV- tai LINE 3/DECODER -liitännöistä kuuluu häiriöääniä (sivu 56).

Äänenvoimakkuus on pieni.

- ➔ Joidenkin DVD-levyjen äänenvoimakkuus on pieni.
Valitse järjestelmän kaiuttimille AMP-valikossa ”AUDIO DRC” -asetus ”DRC MAX” tai ”DRC STD” (sivu 89).
Muissa tapauksissa aseta [Audio]-valikon [Audio DRC] -asetukseksi [On] (sivu 81).

Valinnaista ääniraitaa ei voi tallentaa eikä toistaa.

- ➔ Jos äänikanavaksi on valittu jokin muu kuin ”Main+Sub”, et voi tallentaa sekä pää- että kakkosääniä. Tarkista valitsemasi äänikanava ennen tallennuksen aloittamista.
- ➔ Jos haluat kuunnella kaksikielisiä ohjelmia toimitetun kaiutinjärjestelmän kautta, valitse äänikanava AMP-valikon ”DUAL MONO” -asetukseen (sivu 91).

Äänessä on voimakasta hurinaa tai kohinaa.

- ➔ Tarkasta, että kaiuttimet ja muut laitteet on liitetty toisiinsa kunnolla.
- ➔ Tarkasta, että liitäntäjohdot ovat etäällä muuntajista ja moottoreista sekä vähintään kolmen metrin päässä televisiosta ja loistevalaisimista.
- ➔ Siirrä televisio kauemmas järjestelmästä.

- ➔ Liittimet ja liittännät ovat likaisia. Pyyhi ne kevyesti puhdistusalkoholiin kostutetulla liinalla.
- ➔ Puhdista levy.

Äänen stereovaikutelma katoaa, kun toistat DVD+RW-, DVD+R-, DVD-RW-, DVD-R- tai VIDEO CD -levyä.

- ➔ Valitse stereoääniraita painamalla  (ääni) (sivu 53).
- ➔ Varmista, että laite on liitetty oikein.
- ➔ Tarkasta ”DUAL MONO” -asetus (sivu 91).

Kaiutinjärjestelmän surround-vaikutelma on vaikeasti kuultavissa, kun toistettavana on Dolby Digital- tai DTS-ääniraita.

- ➔ Varmista, että äänikenttätoiminto on käytössä (sivu 86).
- ➔ Tarkasta kaiutinliittännät ja -asetukset (sivu 14, 81).
- ➔ Joidenkin levyjen lähtösignaali ei sisällä kaikkia 5.1-kanavia. Raita voi myös olla monofoninen tai stereofoninen, vaikka se on äänitetty Dolby Digital -muodossa.

Bassokaiuttimesta ei kuulu ääntä.

- ➔ Tarkasta kaiutinasetukset (sivu 14, 93).
- ➔ Aseta äänikenttäasetukseksi ”A.F.D. AUTO” (sivu 86).

Vasemman ja oikean puolen äänet ovat epätasapainossa tai väärinpäin.

- ➔ Tarkasta, että kaiuttimet ja muut laitteet on liitetty toisiinsa oikein ja pitävästi.

Ääni kuuluu vain keskikaiuttimesta.

- ➔ Joidenkin levyjen ääni saattaa kuulua vain keskikaiuttimesta.

Keskikaiuttimesta ei kuulu ääntä.

- ➔ Tarkasta kaiutinliittännät ja -asetukset (sivu 14, 93).
- ➔ Varmista, että äänikenttätoiminto on käytössä (sivu 86).
- ➔ Surround-kaiutinten vaikutus saattaa joillakin lähteillä olla huomaamattomampi.

Surround-kaiuttimista ei kuulu ääntä tai ääni on hyvin heikko.

- ➔ Tarkasta kaiutinliittännät ja -asetukset (sivu 14, 93).

- ➔ Varmista, että äänikenttätoiminto on käytössä (sivu 86).
- ➔ Surround-kaiutinten vaikutus saattaa joillakin lähteillä olla huomaamattomampi.

Toisto

Levy ei soi.

- ➔ Levy on väärin päin. Aseta levy paikalleen toistopuoli alaspäin.
- ➔ Levyä ei ole asetettu oikein laitteeseen.
- ➔ Tallentimen sisään on tiivistynyt kosteutta. Poista levy tallentimesta ja kytke virta päälle noin puoleksi tunniksi, jotta kosteus haihtuu.
- ➔ Jos levy on tehty jollakin toisella tallentimella eikä sitä ole viimeistely, tallennin ei voi toistaa sitä (sivu 39).

Laite ei aloita levyn toistoa alusta.

- ➔ Toistoa on jatkettu tauon jälkeen (sivu 52).
- ➔ Olet asettanut laitteeseen levyn, jonka aloitusvalikko tai DVD-valikko tulee näkyviin automaattisesti TV-ruudulle, kun levy asetetaan laitteeseen. Voit aloittaa toiston valikosta.

Tallennin aloittaa levyn toiston automaattisesti.

- ➔ DVD VIDEO -laitteessa on automaattinen toistonaloitustoiminto.

Toisto keskeytyy automaattisesti.

- ➔ Jos levyssä on automaattinen taukosignaali, tallennin lopettaa toiston automaattisen taukosignaalin kohdalla.

Esimerkiksi toiston pysäytystä, hakuja tai hidastettua toistoa ei voi käyttää.

- ➔ Kaikkien levyjen toiston aikana ei ehkä voi käyttää edellä mainittuja toimintoja. Tutustu levyn mukana toimitettaviin ohjeisiin.

Ääniraidan kieltä ei voi vaihtaa.

- ➔ Toistettavalle levyille ei ole tallennettu monikielisiä raitoja.
- ➔ DVD VIDEO -levy estää ääniraidan kielen vaihtamisen.
- ➔ Kokeile vaihtaa kieli DVD VIDEO -levyn valikosta.

Tekstityskieltä ei voi vaihtaa tai poistaa käytöstä.

- ➔ DVD VIDEO -levylle ei ole tallennettu monikielistä tekstitystä.
- ➔ DVD VIDEO -levy estää tekstityksen vaihtamisen.
- ➔ Kokeile vaihtaa tekstitys DVD VIDEO -levyn valikosta.
- ➔ Tällä tallentimella tallennettujen nimikkeiden tekstitystä ei voi vaihtaa.

Kuvakulmaa ei voi vaihtaa.

- ➔ Toistettavalle DVD VIDEO -levylle ei ole tallennettu eri kuvakulmia.
- ➔ Yrität vaihtaa kuvakulmaa, kun ” ” ei ole näkyvissä etupaneelissa (sivu 53).
- ➔ DVD VIDEO -levy estää kuvakulmien vaihtamisen.
- ➔ Kokeile vaihtaa kuvakulma DVD VIDEO -levyn valikosta.
- ➔ Tällä tallentimella tallennettujen nimikkeiden kuvakulmia ei voi vaihtaa.

MP3-ääniraitojen tai JPEG-kuvatiedostojen toisto ei toimi.

- ➔ MP3-ääniraitoja tai JPEG-kuvatiedostoja ei ole tallennettu tallentimen tunnistamassa muodossa (sivu 10).

Tallentaminen/Tallentaminen ajastimella/Editointi

Kanavapaikkaa ei voi vaihtaa tallennuskanavasta toiseen.

- ➔ Aseta television tulolähteeksi TV-vaihtoehto.

Tallennus ei ala heti ● REC -painikkeen painamisen jälkeen.

- ➔ Käytä tallenninta vasta sitten, kun teksti ”LOADING”, ”INITIALIZE” tai ”WRITE DISC” on hävinnyt etupaneelin näytöstä.

Laite ei tallentanut mitään, vaikka ajastin oli määritetty oikein.

- ➔ Tallentimeen kytkettiin virta, kun ajastintallennuksen piti alkaa. Aseta tallennin valmiustilaan ennen ajastintallennuksen alkamista.
- ➔ Tallennuksen aikana ilmeni virtakatkos.
- ➔ Tallentimen sisäinen kello pysähtyi virtakatkoksen seurauksena. Aseta kellonaika uudelleen (sivu 78).

- ➔ Kanava on poistettu käytöstä ajastintallennuksen määrittymisen jälkeen. Lisätietoja on [Channel Settings] -asetuksia käsittelevässä kohdassa sivulla 76.
- ➔ Irrota verkkojohto pistorasiasta ja kytkte se uudelleen.
- ➔ Kanavalla on kopiointisuojaussignaaleja, jotka estävät kopioinnin.
- ➔ Toinen ajastintallennus on ajoitettu samaan aikaan tämän asetuksen kanssa (sivu 46).
- ➔ Tallentimessa ei ole levyä, jolle voi tallentaa.
- ➔ Levyllä oleva tila ei riitä tallennukseen.
- ➔ Levy on suojattu (DVD+RW, DVD-RW, DVD+R) (sivu 39).
- ➔ Tallennin suoritti DV-kopiointia (sivu 71).

Tallennus ei lopu heti ■-painikkeen painamisen jälkeen.

- ➔ Levytietojen syöttäminen kestää muutaman sekunnin, ja tallennus voidaan lopettaa vasta sen jälkeen.

Ajastintallennusta ei suoritettu loppuun saakka tai se ei alkanut alusta.

- ➔ Tallennuksen jälkeen tai sitä ennen ilmeni virtakatkos. Aseta kellonaika uudelleen (sivu 78).
- ➔ Toinen ajastintallennus on ajoitettu samaan aikaan tämän asetuksen kanssa (sivu 46).
- ➔ Levyllä oleva tila ei riitä tallennukseen.
- ➔ PDC/VPS-toiminto toimii (sivu 43).

Aiemmin tallennettu sisältö on poistettu.

- ➔ Tietokoneella DVD-levylle tallennetut tiedot poistetaan levyiltä, kun levy asetetaan laitteeseen.

PDC/VPS-toiminto ei toimi.

- ➔ Tarkista, että kellonaika ja päivämäärä on asetettu oikein.
- ➔ Tarkista, että asettamasi PDC/VPS-aika on oikein (TV-oppaassa saattaa olla virhe). Jos tallennettavaksi suunnitellun lähetyksen PDC/VPS-tiedoissa on virheitä, tallennin ei aloita tallennusta.
- ➔ Jos vastaanotto on heikko, PDC/VPS-signaali saattaa muuttua eikä tallennin ehkä aloita tallennusta.
- ➔ [PDC/VPS]-asetukseksi on määritetty [Off] (sivu 43).

Näyttö

Kello on pysähtynyt.

- ➔ Aseta kellonaika uudelleen (sivu 78).
- ➔ Kello pysähtyi virtakatkoksen seurauksena. Aseta kellonaika uudelleen (sivu 78).

TIMER REC -ilmais in vilkkuu.

- ➔ Levyllä ei ole riittävästi tilaa.
- ➔ Aseta tallennuskelpoinen levy tallentimeen.

Tallennustila on ilmaistu väärin.

- ➔ Kun tallennus- tai kopiointi-aika on alle kolme minuuttia, tallennustila saattaa näkyä virheellisesti. Itse tallentaminen toimii oikein valitussa tallennustilassa.

Kaukosäädin

Kaukosäädin ei toimi.

- ➔ Paristot ovat lopussa.
- ➔ Kaukosäädin on liian kaukana keskusyksiköstä.
- ➔ Kaukosäätimen valmistajan koodi palautui oletusasetuksiin paristojen vaihdon yhteydessä. Määritä koodi uudelleen (sivu 100).
- ➔ Kytke virta tallentimeen ja/tai keskusyksikköön.
- ➔ Osoita kaukosäätimellä tallenninta tallenninta käytettäessä ja keskusyksikköä kaiutinjärjestelmää käytettäessä.
- ➔ Tallentimen ja kaukosäätimen ohjaustilat eivät ole samat. Määritä niille sama ohjaustila (sivu 101).
- ➔ Aseta AMP/DVD-kytkin toiseen asentoon ja paina uudelleen (sivu 112).

Muut Sony-laitteet reagoivat kaukosäätimeen.

- ➔ Laite ja tallennin ovat samassa hallintatilassa. Määritä tallentimeen jokin toinen hallintatila (sivu 101).



Muut

Radioasemia ei voi virittää.

- ➔ Tarkasta, että FM/AM-antenni on kiinnitetty hyvin. Säädä antennia tai liitä ulkoinen antenni tarvittaessa.
- ➔ Vastaanotto on heikko. Yritä manuaalista viritystä (sivu 98).
- ➔ Asemia ei ole esiviritetty tai esiviritetyt asemat on tyhjänetetty muistista (valittaessa asemia hakemalla). Esiviritä asemat (sivu 98).
- ➔ Paina FM DISPLAY -painiketta niin, että keskusyksikön näytössä näkyy taajuus.

- ➔ Pidä AM-antenni poissa järjestelmästä ja muista laitteista (tallentimesta, bassokaiuttimesta, televisiosta tms.).

Tallennin ei toimi oikein.

- ➔ Käynnistä tallennin uudelleen. Voit sulkea tallentimen painamalla tallentimen DVD  -painiketta yli kymmenen sekunnin ajan. Jos levy on yhä tallentimessa, paina  (avaa/sulje) ja poista levy.
- ➔ Jos tallentimen toiminnassa on esimerkiksi staattisesta sähköstä johtuvia häiriöitä, sammuta tallennin ja odota, kunnes kellonaika tulee etupaneelin näyttöön. Irrota sitten tallentimen virtajohto, odota jonkin aikaa ja kytke virtajohto uudelleen laitteeseen.

Levykelkka ei aukea, kun painat (avaa/sulje) -painiketta.

- ➔ Levykelkan avaamiseen saattaa mennä muutama sekunti sen jälkeen, kun olet tallentanut levyn tai editoinut sitä. Tämä johtuu siitä, että tallennin lisää tietoa levyille.

Tallentimesta kuuluu mekaanista ääntä, kun se on suljettuna.

- ➔ Kun tallennin säätää kellonaikaa automaattisesti tai etsii kanavia PDC/VPS-toiminnolla, käytöstä aiheutuvia ääniä (kuten sisäisen tuulettimen ääniä) saattaa kuulua, vaikka laitteen virta olisi katkaistu. Tämä ei ole vika.

Bassokaiuttimesta tai tallentimesta kuuluu mekaanista ääntä, vaikka mitään levyä ei toisteta.

- ➔ Tallentimessa ja bassokaiuttimessa on tuulettimet, jotka toimivat, kun virta on kytkettyä. Mekaanista ääntä saattaa kuulua myös levyn pyöriessä. Nämä ovat käytöstä johtuvia ääniä eivätkä merkki viasta.

Kaiutin ei toimi normaalisti.

- ➔ Irrota bassokaiuttimen verkkojohto. Odota pari minuuttia, kunnes keskusyksikön  -ilmais in sammuu, ja kytke verkkojohto sitten takaisin.

Tätä järjestelmää koskevia huomautuksia

Käyttö

- Jos järjestelmä tuodaan kylmästä suoraan lämpimään paikkaan tai sijoitetaan hyvin kosteaan tilaan, sen sisällä oleviin linseihin voi tiivistyä kosteutta. Tällöin järjestelmä ei ehkä toimi oikein. Jos näin käy, poista levy ja kytke järjestelmään virta noin puoleksi tunniksi, jotta kosteus haihtuu.
- Poista levy järjestelmästä, ennen kuin siirrät järjestelmää. Muutoin levy voi vahingoittua.

Äänenvoimakkuuden säätäminen

Älä lisää äänenvoimakkuutta, kun kuuntelet hyvin hiljaista tai äänetöntä levyn osaa. Muutoin kaiuttimet voivat vahingoittua, jos toistettavaksi tulee kohta, jonka äänenvoimakkuus on suuri.

Puhdistaminen

Puhdista laitteen kotelo, paneeli, painikkeet ja säätimet mietoon pesuaineliuokseen kostutetulla pehmeällä liinalla. Älä käytä puhdistusliinoja, -jauhetta tai liuotinta, kuten alkoholia tai bensiiniä.

Jos sinulla on järjestelmään liittyviä kysymyksiä tai ongelmia, ota yhteys lähimpään Sony-jälleenmyyjään.

Puhdistuslevyt

Älä käytä alan liikkeissä myytäviä puhdistuslevyjä. Ne voivat vioittaa laitetta.

Televisiion kuvan värit

Jos kaiuttimet vääristävät television kuvan värejä, katkaise televisiosta heti virta ja kytke virta takaisin 15–30 minuutin kuluttua. Jos television kuvan värinen vääristyminen jatkuu, siirrä kaiuttimet kauemmas televisiosta.

Levyjä koskevia huomautuksia

- Tartu levyyn vain sen reunoista, jotta levy pysyy puhtaana. Älä kosketa levyn pintaa. Pöly, sormenjäljet ja naarmut voivat vioittaa levyä.

- Älä jätä levyä suoraan auringonvaloon äläkä ilmanvaihtokanavan tai muiden lämmönlähteiden lähelle. Älä jätä levyä auringonpaisteeseen pysäköityyn autoon, sillä lämpötila auton sisällä saattaa nousta hyvin korkeaksi.
- Sijoita levy omaan koteloonsa käytön jälkeen.
- Puhdista levy puhdistusliinalla. Pyyhi levyä keskustasta reunoja kohti.



- Älä käytä puhdistamiseen bensiiniä, tinneriä tai muita liuottimia äläkä alan liikkeissä myytäviä puhdistusaineita tai vinylilevyjen hoitamiseen tarkoitettuja antistaattisia suihkeita.
- Älä käytä seuraavanlaisia levyjä:
 - levyt, joiden muoto on poikkeuksellinen (esim. kortti, sydän).
 - levyt, joihin on kiinnitetty etikettejä tai tarroja
 - levyt, joissa on teipistä tai tarrasta jäänyttä liimaa.



Tekniset tiedot

Valmistaja pidättää itsellään oikeuden mututtaa laitteen rakennetta ja ominaisuuksia siitä erikseen ilmoittamatta.

Jos haluat lisätietoja vakiovarusteista, katso sivua 12.

DVD-tallentimen tiedot

Järjestelmä

Laser: Puolijohdelaser

Kanavapeitto:

PAL/SECAM (B/G, D/K, I, L)
VHF: E2 - E12, R1 - R12, F1 - F10, Italiassa
A - H, Irlannissa A - J, Etelä-Afrikassa 4 - 13/
UHF: E21 - E69, R21 - R69, B21 - B69, F21
- F69/CATV: S01 - S05, S1 - S20, Ranskassa
B - Q/HYPER: S21 - S41

Yllä mainittu kanavapeitto takaa vain kanavien vastaanoton näillä taajuualueilla. Se ei takaa signaalien vastaanottoa kaikissa olosuhteissa.

Kuvan vastaanotto:

taajuussyntetisaattorijärjestelmä

Äänen vastaanotto:

eritieäänijärjestelmä

Antennilähtö:

75 ohmin asymmetrinen antennipistoke

Ajastin:

Kello: kvartsilukittu/Ajastinilmaisin: 24-tuntinen kierto (digitaalinen)

Kuvantallennusmuoto:

MPEG Video

Ääntäläennusmuoto:

Dolby Digital/2-kanavainen

Tulo- ja lähtöliitännät

LINE 2 OUT

(AUDIO): RCA-liitäntä/2 Vrms/600 ohmia
(VIDEO): RCA-liitäntä/1,0 Vp-p
(S VIDEO): 4-nastainen DIN-miniliitäntä/Y: 1,0 Vp-p, C: 0,3 Vp-p (PAL)

LINE 2 IN/LINE 4 IN

(AUDIO): RCA-liitäntä/2 Vrms/yli 47 kilo-ohmia

(VIDEO): RCA-liitäntä/1,0 Vp-p
(S VIDEO): 4-nastainen DIN-miniliitäntä/Y: 1,0 Vp-p, C: 0,3 Vp-p (PAL)

LINE 1 -TV: 21-nastainen

CVBS IN/OUT

RGB OUT (vastasuuntaan)

LINE 3/DECODER: 21-nastainen

CVBS IN/OUT

Dekooderi

DV IN: 4-nastainen/i.LINK S100

DIGITAL OUT (OPTICAL): optinen

lähtöliitäntä/-18 dBm (aallonpituus: 660 nm)

DIGITAL OUT (COAXIAL): RCA-liitäntä/0,5

Vp-p/75 ohmia

COMPONENT VIDEO OUT

(Y, P_B/C_B, P_R/C_R):

RCA-liitäntä/Y: 1,0 Vp-p, P_B/C_B: 0,7 Vp-p,

P_R/C_R: 0,7 Vp-p

Yleistä

Käyttöjännite: 220 - 240 V, 50/60 Hz

Tehonkulutus: 30 W

Mitat (noin): 430 × 75 × 293 mm (leveys/
korkeus/syvyys) ulkonevat osat mukaan
lukien

Paino (noin): 4,0 kg

Käyttölämpötila: 5 °C - 35 °C

Käyttökosteusprosentti: 25 % - 80 %

Yhteensopivat värijärjestelmät

Tämä tallennin on suunniteltu tallentamaan ja toistamaan signaaleja PAL-värijärjestelmän mukaisesti.

SECAM-värijärjestelmän signaaleja voi vastaanottaa ja tallentaa, mutta niitä voi toistaa vain PAL-värijärjestelmällä. Muihin värijärjestelmiin perustuvien kuvälähteiden toimintaa ei voida taata.

Kaiutinjärjestelmän tiedot

ÄÄNITEHO

Vahvistinosa

Stereotila (nimellinen):

55 W + 55 W (3 ohmia, 1 kHz, DIN)

Musiikkiteho surround-tilassa (vertailuarvo):

Etukaiuttimet: 120 W+120 W (SS-TS31)/

Keskikaiuttimet*: 120 W (SS-CTRD1)/

Surround-kaiuttimet*: 120 W+120 W (SS-TS31B)/Bassokaiutin*: 120 W (SA-WSRD1)

* Ääntä ei kuulu kaikilla äänilähteillä ja äänikenttäasetuksilla.

FM/AM-viritinosa

Järjestelmä: Kidelukittu digitaalinen PLL-synteesiviritin

FM-viritin: Viritysalue: 87,5 - 108,0 MHz
(tarkkuus 50 kHz)/Antennityyppi: FM-
johtoantenni/Antenniliitäntä: 75 ohmia,
tasapainottomaton/Välitaajuus: 10,7 MHz

AM-viritin: Viritysalue: 531 - 1 602 kHz
(tarkkuus 9 kHz)/Antennityyppi: AM-
kehäantenni/Välitaajuus: 450 kHz

Kaiuttimet

Etukaiuttimet: Kaiutinjärjestelmä:

Bassorefleksi/Kaiutinelementti: Halkaisija 65
mm, kartiotyyppinen/Nimellisimpedanssi:
2,7 ohmia/Mitat (noin): 90 × 132 × 107 mm
(l/k/s)/Paino (noin): 0,6 kg

Keskikaiuttimet: Kaiutinjärjestelmä:

Bassorefleksi/Kaiutinelementti: Halkaisija 65
mm, kartiotyyppinen/Nimellisimpedanssi:
2,7 ohmia/Mitat (noin): 360 × 110 × 97 mm
(l/k/s)/Paino (noin): 1,5 kg

Surround-kaiuttimet: Kaiutinjärjestelmä:

Bassorefleksi/Kaiutinelementti: Halkaisija 65
mm, kartiotyyppinen/Nimellisimpedanssi:
2,7 ohmia/Mitat (noin): 90 × 132 × 107 mm
(l/k/s)/Paino (noin): 0,5 kg

Bassokaiutin: Kaiutinjärjestelmä: Bassorefleksi/
Kaiutinelementti: Halkaisija 200 mm,
kartiotyyppinen/Nimellisimpedanssi: 2,7
ohmia/Mitat (noin): 270 × 325 × 413 mm
(l/k/s)/Paino (noin): 10,0 kg

Yleistä

Käyttöjännite: 220 - 240 V, 50/60 Hz

Tehonkulutus: Päällä: 145 W/Valmiustilassa:
0,3 W

Osat ja säätimet



Lisätietoja on sulkeissa ilmoitetuilla sivuilla.



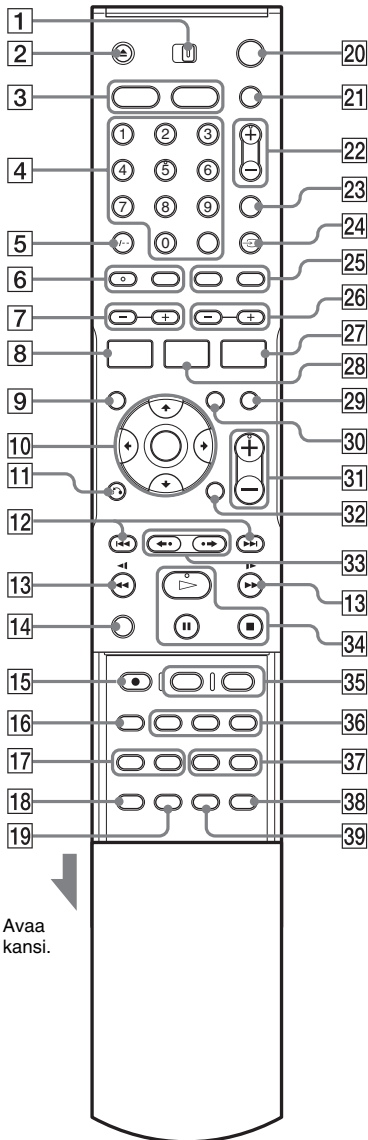









Tallentimen ja keskusyksikön painikkeilla on samat toiminnot kuin samannimisillä tai samankaltaisilla kaukosäätimen painikkeilla.

Kaukosäädin



Toimitettu kaukosäädin ohjaa sekä tallenninta että kaiutinjärjestelmää.

Osoita kaukosäätimellä tallentimen kohtaa  (kaukosäätimen tunnistin). Jos taas käytät kaiutinjärjestelmää, osoita kaukosäätimellä keskusyksikön kohtaa .

- 1 AMP/DVD-kytkin (28, 29)
- 2 ▲ (avaa/sulje) -painike (31, 53, 59)
- 3 DVD-painike (33)
FM/AM-painike (98)
- 4 Numeropainikkeet (38, 44, 56, 101)
SET-painike (56)
- 5 CLEAR (tyhjennä)/-/- (kymmenet)
-painike (44, 46, 56, 100)
- 6  (ääni) -painike (53)
 (tekstitys) -painike (53)
- 7 SOUND FIELD (äänikenttä) +/-
-painikkeet (86)
- 8 DISPLAY (näyttö) -painike (35, 48, 56) /
FM DISPLAY* -painike (98)
- 9 TOP MENU (päävalikko) -painike (51, 58,
61)
- 10 ////ENTER (syöttö) -painike (28,
33, 37)
- 11  RETURN (paluu) -painike (33, 42, 46,
58, 61)
- 12  (edellinen) /  (seuraava)
-painikkeet (53, 59, 61)
- 13 // (haku) -painikkeet (53,
59)/ TUNING (viritys) +/-* -painikkeet
(98)
- 14 TV-painike (100)
- 15 ● REC (tallennus) -painike (32, 47, 50, 73)
- 16 REC MODE (tallennustila) -painike (32,
41, 50, 73)

Avaa
kanssi.

- 17** REPEAT (toisto) -painike (55, 59)
A-B-painike (55, 59)
- 18** SUR (surround) -painike (22)/ SLEEP*
(unijastin) -painike (99)
- 19** SET UP (asetus) -painike (28, 31, 75) /
DIMMER* (himmennin) -painike (85)
- 20** DVD I/⏪ (DVD-tallentimen virta/
valmiustila) -painike (28, 31, 42, 44)
- 21** TV/AMP I/⏪ (TV:n/kaiutinjärjestelmän
virta/valmiustila) -painike (29, 98, 100)
- 22** PROG (kanava) +/- -painikkeet (32, 47)
- 23** INPUT SELECT (ohjelmälähteen valinta)
-painike (50, 73)
- 24** ⇄ TV/DVD-painike (48, 100)
- 25** BOOKMARK (suosikki) -painike (56)
SEARCH MODE (hakutila) -painike (56)
- 26** FM/AM PRESET (FM/AM-pikavalinta)
+/- -painikkeet (98)
- 27** TIMER (ajastin) -painike (42, 44, 46), FM/
AM MEMORY* (FM/AM-muisti)
-painike (98)
- 28** TITLE LIST (nimikeluettelo) -painike (33,
51, 64) / AMP MENU* (AMP-valikko)
-painike (93)
- 29** MUTING (mykistys) -painike (53)
- 30** MENU (valikko) -painike (51, 58)
- 31** ▴ (äänenvoimakkuus) +/- -painikkeet
(98, 100)
- 32** TIME (aika) -painike (36)
- 33** ◀• (välitön uudelleentoisto)/▶• (välitön
siirto eteenpäin) -painikkeet (53)
- 34** ▷ (toisto) -painike (51, 58)
■ (tauko) -painike (47, 53, 59, 61)
■ (pysäytys) -painike (32, 33)
- 35** CHAPTER MARK (jaksomerkki) -painike
(68)
PICTURE MARK (kuvamerkki) -painike
(34)
- 36** □ (Picture-in-Picture) -painike (55)
ZOOM (zoomaus) -painike (54)
⊞ (kuvakulma) -painike (53)

- 37** PROGRAM (ohjelmointi) -painike (60)
RANDOM (satunnaistoisto) -painike (55,
59)
- 38** DSGX (bassotaajuuksien tehostus)
-painike (88)
- 39** FM MODE (FM-tila) -painike (98)

* Nämä toiminnot toimivat vain, jos AMP/DVD-kytkin on AMP-asennossa.

🔍 Vihjeitä

- Painikkeita, joiden vieressä on oranssi piste, voi käyttää TV:ssä pitämällä samalla TV-painiketta painettuna (sivu 100).
- PROG +, numero 5, ○ (ääni), ▷ (toisto) ja ◀ (äänenvoimakkuus) + -painikkeissa on kosketuspiste. Kosketuspistettä voi käyttää apuna käytettäessä järjestelmää.

DVD-tallennin

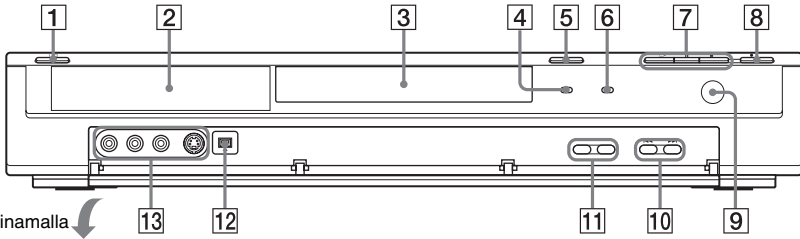

Avaa painamalla

- 1** (virta/valmiustila) -painike (28, 31, 42, 44)
- 2** Etupaneelin näyttö (36, 115)
- 3** Levykelkka (31)
- 4** TIMER REC (ajastintallennus) -ilmaisain (42, 44)
- 5** (avaa/sulje) -painike (31, 53, 59)
- 6** PROGRESSIVE-ilmaisain (21)
- 7** (toisto) -painike (51, 58)
 (tauko) -painike (47, 53, 59, 61)
 (pysäytys) -painike (32, 33)
- 8** REC (tallennus) -painike (32, 47, 50, 73)
- 9** (kaukosäätimen tunnistin) (12)
- 10** (edellinen/seuraava) -painikkeet (53, 59)
- 11** PROGRAM +/- -painikkeet (32, 47)
- 12** DV IN -liitäntä (71)
- 13** LINE 2 IN (VIDEO, AUDIO L/R, S VIDEO) -liitännät (25)

Takapaneeli

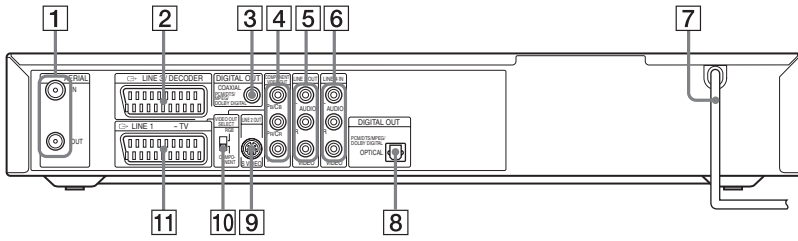

- | | |
|--|---|
| <p>1 AERIAL IN/OUT (antenni, tulo/lähtö) -liitännät (19)</p> <p>2 LINE 3/DECODER (linja 3/dekooderi) -liitäntä (26, 27)</p> <p>3 DIGITAL OUT (COAXIAL) (digitaalinen lähtö, koaksiaali) -liitäntä (22)</p> <p>4 COMPONENT VIDEO OUT (komponenttivideolähtö) (РВ/СВ, Pr/Cr, Y) -liitännät (20)</p> <p>5 LINE 2 OUT (AUDIO L/R, VIDEO) (linja 2, lähtö, audio V/O, video) -liitännät (20, 22)</p> | <p>6 LINE 4 IN (AUDIO L/R, VIDEO) (linja 4, tulo, audio V/O, video) -liitännät (25)</p> <p>7 Verkkojohto (23)</p> <p>8 DIGITAL OUT (OPTICAL) (digitaalinen lähtö, optinen) -liitäntä (18)</p> <p>9 LINE 2 OUT (S VIDEO) (linja 2, lähtö, S Video) -liitäntä (20)</p> <p>10 VIDEO OUT SELECT (video, lähtövalinta) -kytkin (20)</p> <p>11 LINE 1 – TV -liitäntä (20)</p> |
|--|---|

Etupaneelin näyttö

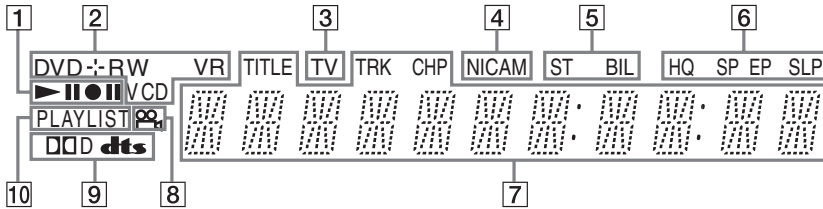

- | | |
|---|---|
| <p>1 Toisto-/tallennustila (36, 48)</p> <p>2 Levyn tyyppi* / tallennusmuoto (8)</p> <p>3 TV-ilmaisain (48)</p> <p>4 NICAM-ilmaisain (41)</p> <p>5 ST (stereo) / BIL (kaksikielinen) -ilmaisimet (41)</p> <p>6 Tallennustilan ilmaisimet (32, 41, 50)</p> <p>7 Näyttää seuraavaa (36, 48):</p> <ul style="list-style-type: none"> • toisto-aika / jäljellä oleva aika • toistettavan nimikkeen/jakson/raidan numero • tallennusaika / jäljellä oleva aika • kello • kanava | <p>8 ∞ (kuvakulma) -ilmaisain (53)</p> <p>9 Äänisignaali-ilmaisimet (35, 53, 58)</p> <p>10 PLAYLIST (toistoluetto) -ilmaisain (34, 63)</p> |
|---|---|

* Ilmaisee DATA CD -levyt merkinnällä "CD".

Keskusyksikkö

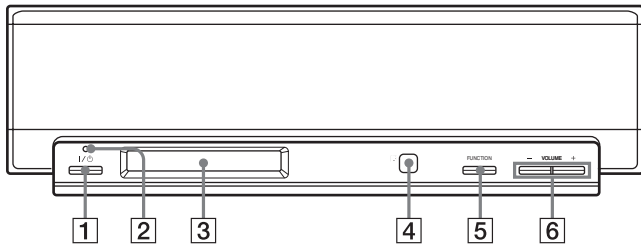

- 1 I/O (kaiutinjärjestelmän virta päällä/valmiustila) -painike (102)
- 2 I/O-ilmaisin (23)
- 3 Keskusyksikön näyttö (ks. alla)
- 4 I/O (kaukosäätimen tunnistin) (kaiutinjärjestelmää varten) (12)
Kun ohjaat radiota tai kaiutinjärjestelmää, osoita kaukosäätimellä tätä tunnistinta.
- 5 FUNCTION (toiminto) -painike (102)
Vaihtaa bassokaiuttimen tulon: "DVD" → "FM" → "AM"
- 6 VOLUME +/- (äänenvoimakkuus) -painikkeet (95)

Keskusyksikön näyttö

Keskusyksikön näytön avulla voi tehdä radion ja kaiutinjärjestelmän asetuksia. Tarkasta seuraavat ilmaisimet, kun teet muutoksia. Lisätietoja on kohdassa "Tilatietöjen tarkastaminen keskusyksikön näytöstä" (sivu 85) ja sulkeissa ilmoitetuilla sivuilla.

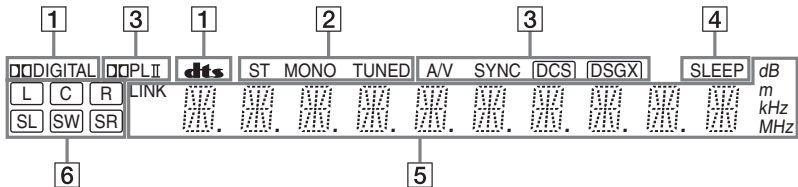

- 1 Nykyinen äänijärjestelmä(85)
- 2 Radiovastaanoton tila (ST (stereo) / MONO (monofoninen) / TUNED (viritetty) (98)
- 3 Nykyiset ääniasetukset:
 - A/V SYNC (90)
 - DCS (87)
 - DSGX (88)
- 4 SLEEP (unijastin) -ilmaisin (99)
- 5 Näyttää seuraavaa:
 - radioasema/taajuus/kHz (AM)/MHz (FM) (98)
 - kaiutinasetukset (etäisyys, taso) (93)
 - äänikenttä (86)
 - toiminnon nimi (51, 98)
- 6 Ilmaisee määritettävän kaiuttimen (etäisyyden ja tason). (93)

Bassokaiutin (takaa)

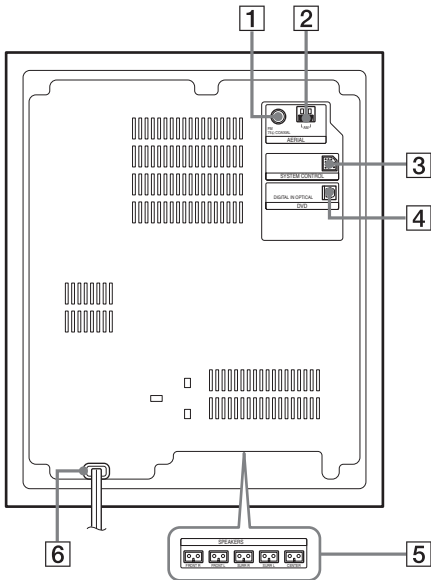

- 1 AERIAL (FM 75Ω COAXIAL) (antenni, FM 75, koaksiaali) -liitäntä (17)
- 2 AERIAL (AM) (antenni, AM) -liitäntä (17)
- 3 SYSTEM CONTROL (järjestelmän ohjaus) -liitäntä (14)
- 4 DVD (DIGITAL IN OPTICAL) (DVD, digitaalinen tulo, optinen) -liitäntä (18)
- 5 SPEAKERS (FRONT R/FRONT L/SURR R/SURR L/CENTER) (kaiuttimet, oikea etukaiutin, vasen etukaiutin, oikea surround-kaiutin, vasen surround-kaiutin, keskikaiutin) -liitännät (14)
- 6 Verkkovohto (23)

Sanasto

Albumi (sivu 58)

Yksikkö, johon MP3-ääniraidat tallennetaan DATA CD -levylle. ("Albumi"-nimitystä käytetään tässä merkityksessä vain tässä tallentimessa.)

Alkuperäinen (sivu 63)

DVD-RW-levylle (VR-tilassa) tallennetut nimikkeet. Näiden alkuperäisten nimikkeiden (original) poistaminen vapauttaa levytilaa.

DCS (sivu 87)

Sony:n kehittämällä digitaalisella signaalinkäsittelytekniikalla tuotetun tiläänänen yleisnimi. Aikaisemmissa tiläänäenitissä keskityttiin pääasiassa musiikin toistoon, kun taas Digital Cinema Sound on suunniteltu elokuvien katselunautintoa varten.

Dolby Digital (sivu 81)

Dolby Laboratoriesin kehittämä digitaalinen äänenpakkaustekniikka. Tämä tekniikka toimii monikanavaisessa tiläänäenitöistössä. Takakanavat ovat stereoäänisiä, ja lisäksi järjestelmä sisältää erillisen bassokanavan. Dolby Digital -järjestelmässä on samat erilliset kanavat kuin elokuvateattereiden "Dolby Digital" -tiläänäinjärjestelmissä. Kanavaerotus on hyvä, koska kaikki eri kanavien signaalit tallennetaan erillisinä ja käsitellään digitaalisesti. Siksi tiedot säilyvät muuttumattomina.

Dolby Pro Logic II (sivu 86)

Dolby Pro Logic II luo kaksikanavaisista ohjelmälähteistä viisi taajuuskaistaltaan täyttää lähtökanavaa. Tämän muunnoksen suorittaa pitkälle kehitetty, erittäin laadukas tiläänäidekooderimatriisi, joka käyttää alkuperäisen äänitteen tiläänäniominaisuuksia lisäämättä mukaan uusia ääniä tai värittäväitä ääntä.

◆Elokuvatila

Elokuvatila on tarkoitettu käytettäväksi stereoäänisten televisio-ohjelmien ja kaikkien Dolby Surround -koodauksella varustettujen ohjelmien kanssa. Se tuottaa äänikenttään

tilavaikutelman, joka on lähes erillisten 5.1-kanavien tuottaman äänentoiston kaltainen.

◆Musiiikitila

Musiiikitila on tarkoitettu käytettäväksi kuunneltaessa stereoäänisiä musiiikkitalenteita. Se tuottaa laajan ja syvän äänikentän.

Dolby Surround Pro Logic (sivu 86)

Dolby Surround Pro Logic on yksi Dolby Surround -äänien purkumenetelmä, joka luo neljä kanavaa kaksikanavaisesta äänestä. Aiempaan Dolby Surround -järjestelmään verrattuna Dolby Surround Pro Logic tuottaa vasemman ja oikean kanavan välisen panoroinnin luonnollisempana, joten äänien paikka äänikentässä on helpompi tunnistaa. Jos haluat hyödyntää Dolby Surround Pro Logic -ääntä täydellisesti, sinulla on oltava yksi surround-kaiutinpari sekä keskikaiutin. Surround-kaiuttimet toistavat monoääntä.

DTS (sivu 81)

Digital Theater Systems, Inc:n kehittämä digitaalisen äänen pakkaustekniikka. Tämä tekniikka tarjoaa monikanavaisen tiläänäenitöiston. Takakanavat ovat stereoäänisiä, ja lisäksi järjestelmä sisältää erillisen bassokanavan. DTS tuottaa erilliskanavien avulla laadukkaan digitaalisen äänentoiston. Kanavaerotus on hyvä, koska kaikki eri kanavien signaalit tallennetaan erillisinä ja käsitellään digitaalisesti. Siksi tiedot säilyvät muuttumattomina.

DVD+R (sivu 8)

DVD+R (luetaan "plus R") on tallennettava levy, joka on samankokoinen kuin DVD VIDEO -levy. DVD+R-levylle voi tallentaa vain kerran, ja sen muoto on sama kuin DVD VIDEO -levyllä.

DVD-R (sivu 8)

DVD-R on tallennettava levy, joka on samankokoinen kuin DVD VIDEO -levy. DVD-R-levylle voi tallentaa vain kerran, ja sen muoto on sama kuin DVD VIDEO -levyllä.

DVD+RW (sivu 8)

DVD+RW (luetaan "plus RW") on tallennuksessa käytettävä uudelleenkirjoitettava levy. DVD+RW-levyjen tallennusmuoto vastaa DVD VIDEO -muotoa.

DVD-RW (sivu 8)

DVD-RW on tallennettava ja uudelleenkirjoitettava levy, joka on saman kokoinen kuin DVD VIDEO -levy. DVD-RW-levyllä on kaksi tilaa: VR-tila ja Video-tila. Videotilassa tallennettujen DVD-levyjen tallennusmuoto on sama kuin DVD VIDEO -levyjen. VR (Video Recording) -tilassa tallennettujen levyjen tietoja taas voi ohjelmoida tai muokata.

DVD VIDEO (sivu 10)

Jopa kahdeksan tuntia liikkuvaa kuvaa sisältävä levy, joka on tavallisen CD-levyn kokoinen. Yksikerroksisen yksipuolisen DVD-levyn tiedontallennuskapasiteetti on 4,7 Gt (gigatavua), eli sille mahtuu 7-kertaisesti tavalliselle CD-levylle mahtuva tietomäärä. Kaksikerroksisen yksipuolisen DVD-levyn tiedontallennuskapasiteetti on 8,5 Gt, yksikerroksisen kaksipuolisen DVD-levyn 9,4 Gt ja kaksikerroksisen kaksipuolisen DVD-levyn 17 Gt.

Kuvadata on MPEG 2 -muodossa, joka on yksi maailmanlaajuisista digitaalisen pakkaustekniikan standardeista. Pakatun kuvadatan koko on (keskimäärin) noin 1/40 kuvadatan alkuperäisestä koosta. DVD-levyissä käytetään myös muuttuvanopeuksista koodaustekniikkaa, joka muuttaa siirrettäviä tietoja kuvan tilan perusteella. Äänitiedot tallennetaan esimerkiksi monikanavaisen Dolby Digital -järjestelmän mukaisina, joten äänentoisto on erittäin luonnollista. Lisäksi DVD-levyissä on useita muita kehittyneitä toimintoja, kuten useita kuvakulma- ja kielivaihtoehtoja sekä käytönvalvontatoimintoja.

i.LINK (sivu 71)

Digitaalinen sarjaliitäntä, joka on tarkoitettu digitaalisen kuvan, äänen ja muiden tietojen käsittelemiseen kaksisuuntaisesti i.LINK-liitännällä varustettujen laitteiden välillä sekä muiden laitteiden ohjaamiseen. ”i.LINK” on yleisempi nimitys SONY:n IEEE 1394 -datasiirtoväylälle. Tämä tavamerkki on useiden yhtiöiden hyväksymä. IEEE 1394 on IEEE:n (Institute of Electrical and Electronics Engineers) standardoima kansainvälinen normi.

Jakso (sivu 56)

Videon tai musiikin osa, joka on nimikettä pienempi. Nimike koostuu useista jaksoista. Levyllä ei välttämättä ole yhtään jaksoa.

Kansio (sivu 61)

Yksikkö, johon JPEG-kuvatiedostot tallennetaan DATA CD -levylle. (Kansio-nimitystä käytetään tässä merkityksessä vain tässä tallentimessa.)

Kopiointisuojaussignaalit (sivu 42)

Esimerkiksi tekijänoikeudet omistavien tahojen asettamat kopiointirajoitukset. Nämä signaalit lisätään joihinkin ohjelmistoihin tai TV-lähetysiin, ja ne rajoittavat tallentamista tällä tallentimella.

Lomiteltu (interlace) muoto (sivu 79)

Lomitetussa näyttötilassa kuvan joka toinen juova näytetään yhtenä ”kentänä”. Tämä on televisiokuvan normaali näyttötila. Numeroltaan parillinen kenttä sisältää kuvan parilliset juovat ja pariton kenttä parittomat juovat.

MPEG-ääni (sivu 81)

ISO/IEC:n hyväksymä kansainvälinen koodausjärjestelmä, jota käytetään digitaalisten äänisignaalien pakkaamiseen. DVD-levyissä käytettävä MPEG 2 soveltuu enintään 7.1-kanavaiseen tiläänentoistoon.

Nimike (sivu 56)

DVD-levyn pisin kuva- tai musiikkiosuus, esimerkiksi elokuva videotallenteessa tai koko albumi äänitallenteessa.

Progressiivinen muoto (sivu 79)

Progressiivisessa muodossa kuvan kaikki juovat näytetään kerralla yhtenä kuvaruutuna. Lomitetussa muodossa taas yksi kuvaruutu luodaan näyttämällä vuorotellen kuvan joka toinen juova. Tämä tarkoittaa, että kun lomitetussa muodossa voidaan esittää 25-30 kuvaa (50-60 kenttää) sekunnissa, progressiivisessa muodossa voidaan esittää 50 tai 60 kuvaa sekunnissa. Yleinen kuvanlaatu on siten parempi, ja pysäytyskuvat, teksti ja vaakasuuntaiset viivat ovat tarkempia.

Raita (sivu 56)

VIDEO CD-, CD- tai DATA CD -levyllä oleva video- tai musiikkiesitys (kappaleen pituus). (Raita-nimitystä käytetään yksinomaan tässä tallentimessa.)

Tiedosto (sivu 61)

JPEG-kuva tallennettuna DATA CD -levylle. (Tiedosto-nimitystä käytetään tässä merkityksessä vain tässä tallentimessa.) Yksittäinen tiedosto koostuu yhdestä kuvasta.

Toistoluettelo (sivu 63)

DVD-RW-levylle (VR-tilassa) tallennetuista kohteista muodostetut toistotiedot. Playlist eli toistoluettelo ei muokkaa alkuperäisiä nimikkeitä ja sisältää vain toiston hallintaan tarvittavat tiedot. Toistoluettelo vie hyvin vähän tilaa levyltä.

Kielikoodien luettelo

Lisätietoja on kohdassa katso sivua 80.

Kielten kirjoitusasu on ISO 639: 1988 (E/F) -standardin mukainen.

Kieli	Koodi	Kieli	Koodi	Kieli	Koodi	Kieli	Koodi
Abkhazian	6566	Galician	7176	Marathi	7782	Tatar	8484
Afar	6565	Georgian	7565	Moldavian	7779	Telugu	8469
Afrikaans	6570	German	6869	Mongolian	7778	Thai	8472
Albanian	8381	Greek	6976	Nauru	7865	Tibetan	6679
Amharic	6577	Greenlandic	7576	Nepali	7869	Tigrinya	8473
Arabic	6582	Guarani	7178	Norwegian	7879	Tonga	8479
Armenian	7289	Gujarati	7185	Oriya	7982	Turkish	8482
Assamese	6583	Hausa	7265	Punjabi	8065	Turkmen	8475
Aymara	6588	Hebrew	7387	Pashto; Pushto	8083	Twi	8487
Azerbaijani	6590	Hindi	7273	Persian	7065	Ukrainian	8575
Bashkir	6665	Hungarian	7285	Polish	8076	Urdu	8582
Basque	6985	Icelandic	7383	Portuguese	8084	Uzbek	8590
Bengali; Bangla	6678	Indonesian	7378	Quechua	8185	Vietnamese	8673
Bhutani	6890	Interlingua	7365	Rhaeto-Romance		Volapük	8679
Bihari	6672	Irish	7165		8277	Welsh	6789
Breton	6682	Italian	7384	Romanian	8279	Wolof	8779
Bulgarian	6671	Japanese	7465	Russian	8285	Xhosa	8872
Burmese	7789	Javanese	7487	Samoan	8377	Yiddish	7473
Byelorussian	6669	Kannada	7578	Sanskrit	8365	Yoruba	8979
Cambodian	7577	Kashmiri	7583	Scots Gaelic	7168	Zulu	9085
Catalan	6765	Kazakh	7575	Serbian	8382		
Chinese	9072	Kirghiz	7589	Serbo-Croatian	8372		
Corsican	6779	Korean	7579	Shona	8378		
Croatian	7282	Kurdish	7585	Sindhi	8368		
Czech	6783	Laothian	7679	Singhalese	8373		
Danish	6865	Latin	7665	Slovak	8375		
Dutch	7876	Latvian; Lettish	7686	Slovenian	8376		
English	6978	Lingala	7678	Somali	8379		
Esperanto	6979	Lithuanian	7684	Spanish	6983		
Estonian	6984	Macedonian	7775	Sundanese	8385		
Faroese	7079	Malagasy	7771	Swahili	8387		
Fiji	7074	Malay	7783	Swedish	8386		
Finnish	7073	Malayalam	7776	Tagalog	8476		
French	7082	Maltese	7784	Tajik	8471		
Frisian	7089	Maori	7773	Tamil	8465		

Aluekoodiluettelo

Lisätietoja on kohdassa katso sivua 83.

Koodi	Alue	Koodi	Alue	Koodi	Alue	Koodi	Alue
AF	Afganistan	FI	Suomi	LY	Libya	SG	Singapore
AN	Alankomaiden	FJ	Fidzisaaret	MA	Marokko	SI	Slovenia
	Antillit	FR	Ranska	MC	Monaco	SK	Slovakia
AR	Argentiina	GB	Iso-Britannia	MN	Mongolia	SN	Senegal
AT	Itävalta	GL	Grönlanti	MV	Malediivit	SV	El Salvador
AU	Australia	GR	Kreikka	MX	Meksiko	TH	Thaimaa
BE	Belgia	HK	Hongkong	MY	Malesia	TR	Turkki
BO	Bolivia	HM	Heard-saari ja	NG	Nigeria	TW	Taiwan
BR	Brasilia		McDonaldin	NL	Alankomaat	UA	Ukraina
BT	Bhutan		saaret	NO	Norja	UG	Uganda
CA	Kanada	HR	Kroatia	NP	Nepal	US	Yhdysvallat
CG	Kongo	HU	Unkari	NZ	Uusi-Seelanti	UY	Uruguay
CH	Sveitsi	ID	Indonesia	OM	Oman	UZ	Uzbekistan
CL	Chile	IL	Israel	PA	Panama	VN	Vietnam
CN	Kiina	IN	Intia	PH	Filippiinit	ZA	Etelä-Afrikka
CO	Kolumbia	IT	Italia	PK	Pakistan	ZW	Zimbabwe
CR	Costa Rica	JM	Jamaika	PL	Puola		
CZ	Tsekin	JP	Japani	PT	Portugali		
	tasavalta	KE	Kenia	PY	Paraguay		
DE	Saksa	KH	Kamputsea	RO	Romania		
DK	Tanska	KR	Etelä-Korea	RU	Venäjän		
EC	Ecuador	KW	Kuwait		federaatio		
EG	Egypti	LK	Sri Lanka	SA	Saudi-Arabia		
ES	Espanja	LU	Luxemburg	SE	Ruotsi		
ET	Etiopia						

Hakemisto

Hakasulkeissa olevat sanat esiintyvät kuvaruutunäytöissä.

Numerot

[16:9] 29, 79, 84
[4:3] 29, 79, 84
[48kHz] 81
[96kHz] 81

A

A/V SYNC 90
[A-B Erase] 65
A-B-uudelleentoisto 55, 59
Ajastintallennus
 Rec Mode Adjust
 -toiminto 44
 ShowView 44
 tarkistaminen/
 muuttaminen/
 peruuttaminen 46
 Timer List 46
 virittäminen
 manuaalisesti 42
Albumi 58, 118
Alivalikko 34
Alkuperäinen 34, 63, 118
Aluekoodi 11, 83, 122
AMP/DVD-kytkin 31, 98
AMP-valikko 93
Antenni 19
Asetusnäyttö 75
Audio 80, 81
AUDIO DRC 89
[Audio DRC] 81
Audiojohto 22
[Auto Adjust] 78
[Auto Chapter] 49, 84
[Auto Preset] 76
Auto Preset 28

B

[Bitstream] 81

C

Canal Plus 27
CD 10
[Channel Settings] 76
[Clock] 29, 78
[Combine] 68
COMPONENT VIDEO OUT
20
Copy-Free 42
Copy-Never 42
Copy-Once 42
CPRM 8

D

DATA CD 10
DCS 87
[Decoder On/Off] 77
Digitaalinen videokamera 71, 72
DIGITAL OUT (OPTICAL)
18
Dimmer 85
[Disc Info] 31
[Disc Name] 38
[Display Mode] 79
[Divide] 66
Dolby Digital 81, 118
[D-PCM] 81
DSGX 88
DTS 81, 118
DUAL MONO 91
[DV Audio Input] 74, 84
DV IN 71
DVD VIDEO 10, 119
DVD+R 8, 118
DVD+RW 8, 118
DVD-R 8, 118
DVD-RW 8, 63, 119
DV-kopiointi 71

E

[Edit] 39, 65, 67
Editointi 63
[Erase] 65, 67, 77
Etupaneeli 114, 116
Etupaneelin näyttö 36, 115

F

[Finalize] 40
[Fine] 77
[Format DVD] 31
[Full Play] 52, 68

H

Haku
 Hakutila 56
 nimikkeen/jakson/raidan
 aloituskohdan
 etsiminen 53, 59
 pikasiirto eteenpäin 53,
 59
 pikasiirto taaksepäin 53,
 59
[Hide] 68

I

INPUT SELECT 50, 73

J

Jakso 49, 68, 119
Jaksojen luominen 68
Jaksoluettelo 35, 51, 67, 70
JPEG-kuvatiedostot 61
Jäljellä oleva aika 36
Järjestelmän oletusasetusten
palauttaminen 102

K

Kaiuttimen paikka 16
Kaiuttimien asetukset
 sijainti 29, 94
 taso 95, 96
 testiääni 95, 96
Kaksikieliset tallenteet 41
Kanavaluettelo 77
Kansio 61, 119
Kaukosäädin 12, 100, 112
Kellonajan asettaminen
manuaalisesti 78
Kellonajan automaattinen
asettaminen 29, 78
Keskusyksikön näyttö 85,
116
Kopioinnin hallinnan signaalit
42

Kopiointisuojaus 119
Kuvaesitys 62
Kuvakulma 54
Kuvaruutunäyttö 35
 Alivalikko 34
 Asetusnäyttö 75
Kuvaruutuvalikoiden kieli 28, 80
Käytettävät levyt 8, 10
Käytönvalvonta 52, 83

L

[Letter Box] 79
Levyjen käsittely 109
Levyjen puhdistaminen 109
Levytila 63
Levytyypit 8
Levytyyppien pikaopas 8
Liittäminen
 audiojohdot 22
 FM/AM-antennit 17
 kaiutinjärjestelmä 14
 televisioantennijohto 19
 videojohdot 20
LINE 1 – TV 20
LINE 2 IN 25
LINE 2 OUT 20, 22
LINE 3/DECODER 24, 26, 27
LINE 4 IN 25
[Line1 Decoder] 79
Lomiteltu (interlace) muoto 119

M

Maksutelevisio 27
MENU 51
Merkkien syöttäminen 37
[Move] 70, 77
MP3-ääniraidat 58
MPEG 81, 119
Mykistys 54

N

NICAM 41, 77
Nimike 33, 51, 119
Nimikeluettelo 33, 51, 64
Numeropainikkeet 38, 44, 57
Näyttö 116

Asetusnäyttö 75
Etupaneelin näyttö 36, 115
Keskusyksikön näyttö 85, 116
Kuvaruutunäyttö 35

O

Ohjaustila 101
Ohjelmoitu toisto 60

P

[Pan Scan] 79
Paristot 12
PBC (Playback Control) 51, 80
[PCM] 81
PDC 43
Perusasetukset 28
Picture-in-Picture 55
Pikkukuva 34
Progressiivinen tila 21, 79, 119
[Protect] 39, 66

Q

Quick Timer 48

R

Radio 98
Raita 58, 120
REC 32, 47
[Rec Aspect Ratio] 84
Rec Mode Adjust -toiminto 44
[Rec Mode Set] 84
[Rec Setting] 73, 84

S

S VIDEO 20, 21
[Sampling Freq.] 81
SET 57
[Set Password] 83
[Show] 68
ShowView 44
[Station Name] 77
[Stereo 1] 84
[Stereo 2] 84

Suosikkikohta 57
Super VIDEO CD 10
SYSTEM CONTROL 14

T

Takapaneeli 115, 117
Tallennettavat levyt 8
Tallennus 32, 41, 47, 50, 84
 Tallennus nimikkeen päälle 49
 Tallennusaika 41
 Tallennusmuoto 8
 Tallennustila 41, 84
 toista kanavaa katsottaessa 48
Tekstitys 54, 80
Television ohjaaminen kaukosäätimellä 100
Tiedosto 61, 120
Tilääni 54, 59, 85
TIME 36
TIMER 42, 44
Timer List 46
TITLE LIST 33, 51
[Title Name] 37, 65
Toistettavat levyt 10
Toisto 51, 53, 58
 A-B-uudelleentoisto 55, 59
 Hidastettu toisto 54
 pikasiirto eteenpäin 53, 59
 pikasiirto taaksepäin 53, 59
 Toisto satunnaisessa järjestyksessä 55, 59
 Toiston jatkaminen 52
 Toistuva toisto 55, 59
 välitön siirto eteenpäin 54
 välitön uudelleentoisto 54
 Toisto satunnaisessa järjestyksessä 55, 59
 Toisto aika 36
 Toistoluettelo 34, 63, 69, 120
 Toiston jatkaminen 52
 Toistuva toisto 55, 59

TOP MENU 51
[TV Aspect] 29, 79
TV/DVD 48, 101

U

[Unfinalize] 40

V

Valikko 80

DVD-levyn valikko 51

Päävalikko 51

Verkkojohto 23

Vianmääritys 104

VIDEO CD 10, 51

VIDEO OUT SELECT

-kytkin 21

Videotila 8

Videotulo 21

[Vocal] 82

VPS 43

VR-tila 8

Värijärjestelmät 110

Y

Yleistä liitännöistä ja
asetuksista 12

Z

Zoom 54

ZWEITON 41

Ä

Äänikenttä 86

