

SONY

Mikro Hi-Fi komponentni sustav

Upute za uporabu

HR

S-master
Digital Amplifier



CMT-CPZ3

© 2010 Sony Corporation

http://www.sony.net/

UPOZORENJE

Kako biste spriječili požar, ne prekrivajte ventilacijske otvore uređaja novinama, stolnjacima, zavjesama, itd. Ne stavljajte izvore otvorenog plamena na uređaj, kao što su upaljene svijeće.

Kako biste smanjili opasnost od požara i električnog udara, nemojte izlagati uređaj kapanju ili prskanju te nemojte stavljati na njega predmete napunjene tekućinom, kao što su vaze.

Nemojte postavljati uređaj u skučen prostor, kao što je policia za knjige ili ormarić.

S obzirom da se mrežni utikač upotrebljava za odspajanje uređaja iz napajanja, spojite ga u lako dostupnu zidnu utičnicu. Ako se pojave nepravilnosti u radu uređaja, odmah ga odspojite iz zidne utičnice.

Baterije ili uređaji s uložnim baterijama ne smiju se izlagati visokim temperaturama, primjerice sunčevom svjetlu, vatri i sl.

Zvuk prevelike glasnoće iz slušalica može uzrokovati губитак sluha.

4-178-679-11(1)

Odlaganje dotrajale električne i elektro-ničke opreme (primjenjivo u Europskoj uniji i ostalim europskim državama s posebnim sustavi-ma za odlaganje)

Ova oznaka na proizvodu ili na ambalaži označava da se ovaj proizvod ne smije zbrinjavati kao kućni otpad. On treba biti zbrinut na za tu namjenu predviđenom mjestu za reciklažu električne ili elektroničke opreme. Pravilnim zbrinjavanjem uređaja pomažete u sprečavanju mogućih negativnih utjecaja na okoliš i ljudsko zdravlje do kojih može doći nepravilnim zbrinjavanjem ovog proizvoda. Reciklažom materijala pomažete u očuvanju prirodnih izvora. Za detaljne informacije o reciklaži ovog proizvoda, molimo kontaktirajte vašu lokalnu upravu, odlagalište otpada ili trgovinu gdje ste kupili proizvod.
Primjenjivi pribor: Daljinski upravljač

Odlaganje istrošenih baterija (primjenjivo u Europskoj uniji i ostalim europskim državama s posebnim sustavima za odlaganje)

Ova oznaka na bateriji ili na ambalaži označava da se baterija priložena uz ovaj proizvod ne smije zbrinjavati kao kućni otpad. Na nekim baterijama ovaj simbol može biti u kombinaciji s kemijskim simbolom. Kemijski simbol za živu (Hg) ili olovo (Pb) se dodaje na baterije koje sadrže više od 0,0005% žive ili 0,004% olova. Pravilnim zbrinjavanjem baterija pomažete u sprečavanju mogućih negativnih utjecaja na okoliš i ljudsko zdravlje do kojih može doći nepravilnim zbrinjavanjem baterija. Reciklažom materijala pomažete u očuvanju prirodnih izvora. U slučaju da neki proizvod iz sigurnosnih razloga ili zbog performansi ili ispravnosti zahtijeva stalnu vezu s ugrađenom baterijom, njezinu zamjenu valja povjeriti isključivo ovlaštenom servisu. Kako bi se zajamčilo pravilno rukovanje baterijom, na kraju njezina radnog vijeka je odnesite na odlagalište za recikliranje električne i elektronske opreme. Za sve ostale baterije molimo da pogledate poglavlje o tome kako sigurno izvaditi bateriju iz uređaja. Odnesite bateriju na odlagalište za recikliranje dotrajalih baterija. Za detaljne informacije o reciklaži ovog proizvoda ili baterije, molimo kontaktirajte vašu lokalnu upravu, odlagalište otpada ili trgovinu gdje ste kupili proizvod.

Napomena o DualDisc diskovima

DualDisc je dvostrani disk koji objedinjuje DVD materijal na jednoj strani i digitalni audio materijal na drugoj. Međutim, s obzirom da strana s audio materijalom ne odgovara Compact Disc (CD) standardu, ne može se jamčiti reprodukcija na ovom uređaju.

Glazbeni diskovi kodirani za zaštitu autorskih prava

Ovaj uređaj je dizajniran za reprodukciju diskova koji odgovaraju Compact Disc (CD) standardu. U posljednje vrijeme neke izdavačke kuće prodaju različite glazbene diskove s tehnologijom zaštite autorskih prava. Molimo imajte na umu da neki od tih diskova ne odgovaraju CD standardu i možda se neće reproducirati na ovom uređaju.

MPEG Layer-3 tehnologija audio kodiranja i patenti imaju licencu Fraunhofer IIS i Thomson.

Napomena za korisnike u Republici Hrvatskoj

IZJAVA O SUKLADNOSTI

Proizvođač ovog proizvoda je Sony Corporation, 1-7-1 Konan Minato-ku, Tokyo 108-0075, Japan.

Sony, odnosno njegov ovlašteni zastupnik Sony Central and Southeast Europe Kft., Predstavništvo u Republici Hrvatskoj izjavljuje da je ovaj proizvod usklađen s bitnim zahtjevima tehničkih propisa koji su za ovaj proizvod utvrđeni.

Izjave o sukladnosti dostupne su na internetskoj stranici www.sukladnost-sony.com.hr

Osnovne funkcije

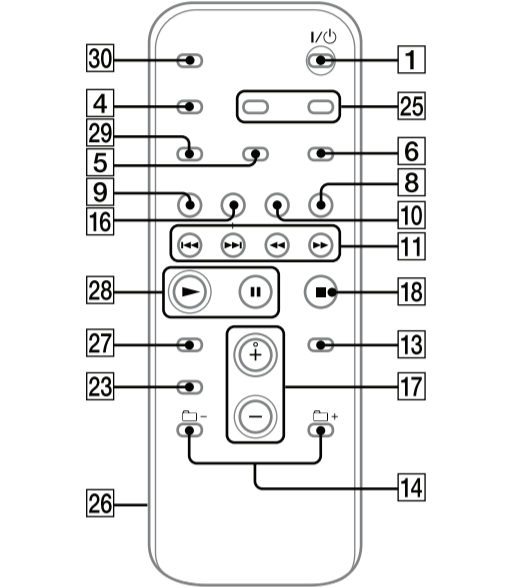
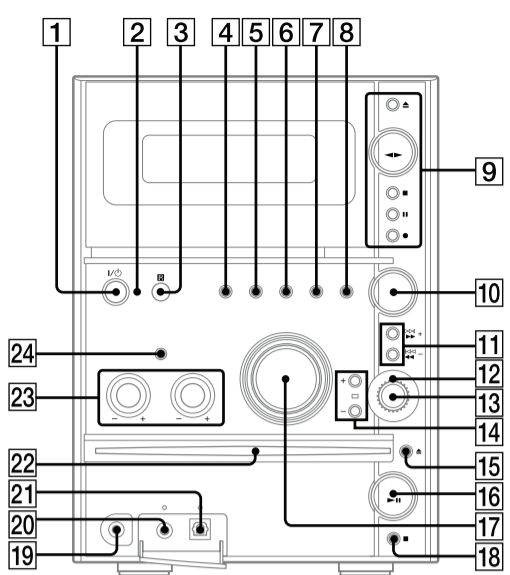

Podešavanje zvuka

Za podešavanje glasnoće

Pritisnite VOLUME +/- na daljinskom upravljaču (ili zakrenite VOLUME regulator na uređaju) **[17]**.

Za dodavanje zvučnog efekta

Za	Pritisnite
Stvaranje dinamičnijeg zvuka (Dynamic Sound Generator X-tra)	DSGX [24] na uređaju.
Podešavanje zvučnog efekta	EQ [23] na daljinskom upravljaču više puta za odabir "BASS" ili "TREBLE", zatim više puta pritisnite +/- [11] na daljinskom upravljaču (ili zakrenite kotačić BASS ili TREBLE [23] na uređaju) za podešavanje razine.

Reprodukcija CD/MP3 diska

1 Odaberite CD funkciju.

Pritisnite CD **[16]** na daljinskom upravljaču.

2 Uložite disk.

Umetnite disk u uložnicu **[22]** tako da je strana s naljepnicom okrenuta prema gore.

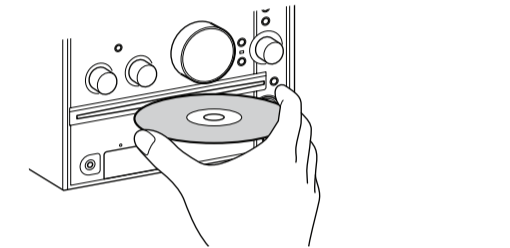

3 Pokrenite reprodukciju.

Pritisnite **[▶]** (reprodukcija) **[28]** na daljinskom upravljaču (ili CD **[▶▶]** (reprodukcija/pauza) **[16]** na uređaju).

Za	Pritisnite
Pauzu reprodukcije	[] (pauza) [28] na daljinskom upravljaču (ili CD [▶▶] (reprodukcija/pauza) [16] na uređaju). Ponovno pritisnite za nastavak reprodukcije.
Zaustavljanje reprodukcije	[■] (zaustavljanje) [18] .
Uklanjanje diska	CD [▲] (vadenje) [15] na uređaju.
Odabir grupe na MP3 disku	[+/-] [14] . Ili zakrenite kotačić [12] na uređaju i pritisnite PUSH ENTER [13] na uređaju (zakrenite kotačić [12] na uređaju tijekom reprodukcije dok se ne prikaže "GROUP" i zatim pritisnite PUSH ENTER [13] na uređaju za odabir željene grupe).
Odabir zapisa ili datoteke	[◀◀/▶▶] (prijelaz unatrag/naprijed) [11] . Ili zakrenite kotačić [12] na uređaju i pritisnite PUSH ENTER [13] na uređaju. Za poništenje pritisnite CANCEL [18] na uređaju.
Nalaženje mjesta u zapisu ili datoteci	Zadržite [◀◀/▶▶] (pretraživanje unatrag/naprijed) [11] tijekom reprodukcije i otpustite tipku na željenom mjestu.
Odabir ponavljanja	REPEAT [6] više puta dok se ne pojavi "REP" ili "REP!".

Napomene o uporabi daljinskog upravljača

- Uz normalnu uporabu, baterije će trajati približno šest mjeseci.
- Nemojte istovremeno upotrebljavati staru bateriju s novom ili različite vrste baterija.
- Ako ne namjeravate upotrebljavati daljinski upravljač dulje vrijeme, izvadite baterije kako biste spriječili njegovo oštećivanje zbog curenja elektrolita i korozije.

Podešavanje sata sustava

1 Uključite sustav.

Pritisnite I/⏻ (uključenje) **[1]**.

2 Odaberite način podešavanja sata. Pritisnite CLOCK/TIMER SET **[25]** na daljinskom upravljaču. Prikazuje li se na pokazivaču tekući mod, pritisnite **[◀◀]** ili **[▶▶]** **[11]** na daljinskom upravljaču više puta za odabir "CLOCK SET" i zatim pritisnite ENTER **[13]** na daljinskom upravljaču.

3 Podesite sat.

Pritisnite **[◀◀/▶▶]** **[11]** na daljinskom upravljaču više puta za podešavanje sati i zatim pritisnite ENTER **[13]** na daljinskom upravljaču. Jednakim postupkom podesite minute.

Postavka sata se briše ako odspojite mrežni kabel ili dođe do prekida napajanja.

Odabir izvora glazbe

Pritisnite sljedeće tipke (ili pritisnite FUNCTION **[8]** više puta).

Za odabir	Pritisnite
CD	CD [16] na daljinskom upravljaču.
Tuner	TUNER/BAND [10] .
Kasetu	TAPE [9] na daljinskom upravljaču.
Komponente (spojene audio kabelom)	FUNCTION [8] više puta dok se ne pojavi "MD".

Napomene o reprodukciji MP3 diskova

- Nemojte snimati ostale vrste datoteka ili nepotrebne mape na disk koji sadrži MP3 datoteke.
- Mape koje se sadrže MP3 datoteke se preskaču.
- MP3 datoteke se reproduciraju redoslijedom kojim su snimljene na disk.
- Sustav može reproducirati samo MP3 datoteke s ekstenzijom ".MP3".
- Ukoliko se na disku nalaze datoteke s ".MP3" ekstenzijom koje nisu MP3 datoteke, uređaj može proizvoditi neobičan zvuk ili može doći do nepravilnosti u radu.
- Maksimalan broj:
 - mapa je 256 (uključujući korijensku).
 - MP3 datoteka je 511.
 - MP3 datoteka i mapa koje se mogu nalaziti na jednom disku je 512.
 - razina mapa (hijerarhija mapa) je 8.
- Ne može se jamčiti kompatibilnost sa svim softverima za MP3 kodiranje/snimanje, uređajima za snimanja i medijima za snimanje. Nekompatibilni MP3 diskovi mogu uzrokovati pojavu šumova ili isprekidanu reprodukciju ili se uopće neće reproducirati.

Napomene o reprodukciji multiseesion diska

- Ako disk započinje CD-DA (ili MP3) sesijom, prepoznaje se kao CD-DA (ili MP3) disk i ostale sesije se neće reproducirati.
- Disk u mješovitom CD formatu prepoznaje se kao CD-DA (audio) disk.

Slušanje radija

1 Odaberite "FM" ili "AM".

Pritisnite TUNER/BAND **[10]** više puta.

2 Odaberite način ugađanja. Više puta pritisnite TUNING MODE **[5]** sve dok se ne prikaže "AUTO".

3 Ugodite željenu postaju.

Pritisnite +/- na daljinskom upravljaču (ili TUNING +/- na uređaju) **[11]**. Pretraživanje se automatski prekida kad se ugoti postaja i zatim se prikazuje "TUNED" i "STEREO" (kod stereo programa).



Kad ugodite postaju koja omogućuje RDS usluge, na pokazivaču se prikazuje naziv postaje.

Za zaustavljanje automatskog pretraživanja

Pritisnite **[■]** (stop) **[18]** na daljinskom upravljaču.

Ugađanje postaje sa slabim signalom

Ukoliko se ne prikaže "TUNED" i pretraživanje se ne zaustavlja, više puta pritisnite TUNING MODE **[5]** sve dok se ne isključe indikatori "AUTO" i "PRESET", zatim više puta pritisnite +/- na daljinskom upravljaču (ili TUNING +/- na uređaju) **[11]** za ugađanje željene postaje.

Za smanjivanje šumova kod slabog FM stereo prijema
Kako biste isključili stereo prijem, više puta pritisnite FM MODE **[6]**, sve dok se ne prikaže "MONO".

Reprodukcija kasete

1 Odaberite TAPE funkciju.

Pritisnite TAPE **[9]** na daljinskom upravljaču.

2 Umetnite kasetu.

Pritisnite TAPE **[▲]** (vadenje) **[9]** na uređaju i uložite kasetu TYPE I (normal) u držač stranom za reprodukciju okrenutom prema naprijed. Pripazite da vrpca ne bude labava kako biste izbjegli njezino oštećivanje ili probleme u radu mehanizma.

3 Više puta pritisnite DIRECTION **[5]** na uređaju za odabir "←" za reprodukciju jedne strane. Pritisnite "→" ili "↔" za reprodukciju objiu strana.

4 Pokrenite reprodukciju.

Pritisnite **[▶]** (reprodukcija) **[28]** na daljinskom upravljaču (ili TAPE **[▶▶]** (reprodukcija) **[9]** na uređaju). Za reprodukciju druge strane pritisnite tipku ponovno.

Za	Pritisnite
Pauzu reprodukcije	[] (pauza) [28] na daljinskom upravljaču (ili TAPE [] (pauza) [9] na uređaju). Ponovno pritisnite za nastavak reprodukcije.

Zaustavljanje reprodukcije **[■]** (stop) **[18]** na daljinskom upravljaču (ili TAPE **[■]** (stop) **[9]** na uređaju).

Premotavanje unatrag ili naprijed **[◀/▶]** (premotavanje unatrag/naprijed) **[11]**.

Savjet
Odaberite li "↔", kasetofon se automatski zaustavlja nakon ponavljanja objiu strana pet puta.

Promjena prikaza na pokazivaču

Za promjenu	Pritisnite
Informacija na pokazivaču*	DISPLAY [4] više puta dok je sustav uključen.
Načina prikaza (pogledajte dolje)	DISPLAY [4] više puta dok je sustav isključen.

* Primjerice, možete vidjeti informacije o CD/MP3 disku, npr. broj zapisa, datoteke ili mape pri normalnoj reprodukciji, ili ukupno vrijeme reprodukcije dok je uređaj zaustavljen.

Sustav omogućuje sljedeće načine prikaza.

Način prikaza	Dok je sustav isključen, ¹⁾
Sat	Prikazuje se sat.
Način štednje energije ²⁾	Pokazivač se isključuje radi štednje energije. Timer i sat i dalje rade.

¹⁾ Indikator STANDBY svijetli dok je uređaj isključen.

²⁾ Dok je sustav u štednom modu, nisu raspoložive sljedeće funkcije:

- podešavanje sata.
- promjena funkcije upravljanja napajanjem CD uređaja.

Napomene o informacijama na pokazivaču

- Ne može se prikazati:
 - ukupno vrijeme reprodukcije za CD-DA diskove ovisno o načinu reprodukcije
 - ukupno vrijeme reprodukcije MP3 diska.
 - preostalo vrijeme reprodukcije MP3 datoteke
- Ne može se prikazati pravilo;
 - protoklo vrijeme reprodukcije MP3 datoteke kodirane uz VBR (variable bit rate).
 - nazivi mapa i datoteka koji ne odgovaraju ISO9660 Level 1, Level 2 ili Joliet proširenom formatu.
- Može se prikazati:
 - ID3 tag informacije za MP3 datoteke kad se koriste ID3 tagovi verzije 1 i verzije 2.
 - do 124 znaka unutar ID3 tag informacija uporabom velikih slova (A – Z), znameniki (0 – 9) i simbola ("<" ">" "*" "+" "/" [\] _).

Uporaba dodatnih audio uređaja

Za spajanje dodatno nabavljivih slušalica

Spojite slušalice na PHONES priključnicu **[19]** na uređaju.

Za spajanje dodatno nabavljive analogne komponente

Spojite dodatnu analognu komponentu na priključnicu ANALOG IN **[20]** na uređaju pomoću analognog audio kabela (nije isporučen). Smanjite glasnoću sustava i zatim više puta pritisnite FUNCTION **[8]** za odabir funkcije "MD".

Za spajanje dodatno nabavljive digitalne komponente

Spojite komponentu s digitalnom optičkom ulaznom priključnicom na priključnicu CD DIGITAL OUT **[21]** na uređaju pomoću digitalnog optičkog kabela (četvrtasti, opcija). Možete digitalno snimati s CD-DA diska na spojnu komponentu.

Napomena

Pomoću digitalne komponente spojene na ovaj sustav ne možete načiniti digitalnu snimku diskova i MP3 zapisa koji su zaštićeni protiv kopiranja.

Pravilno spajanje sustava

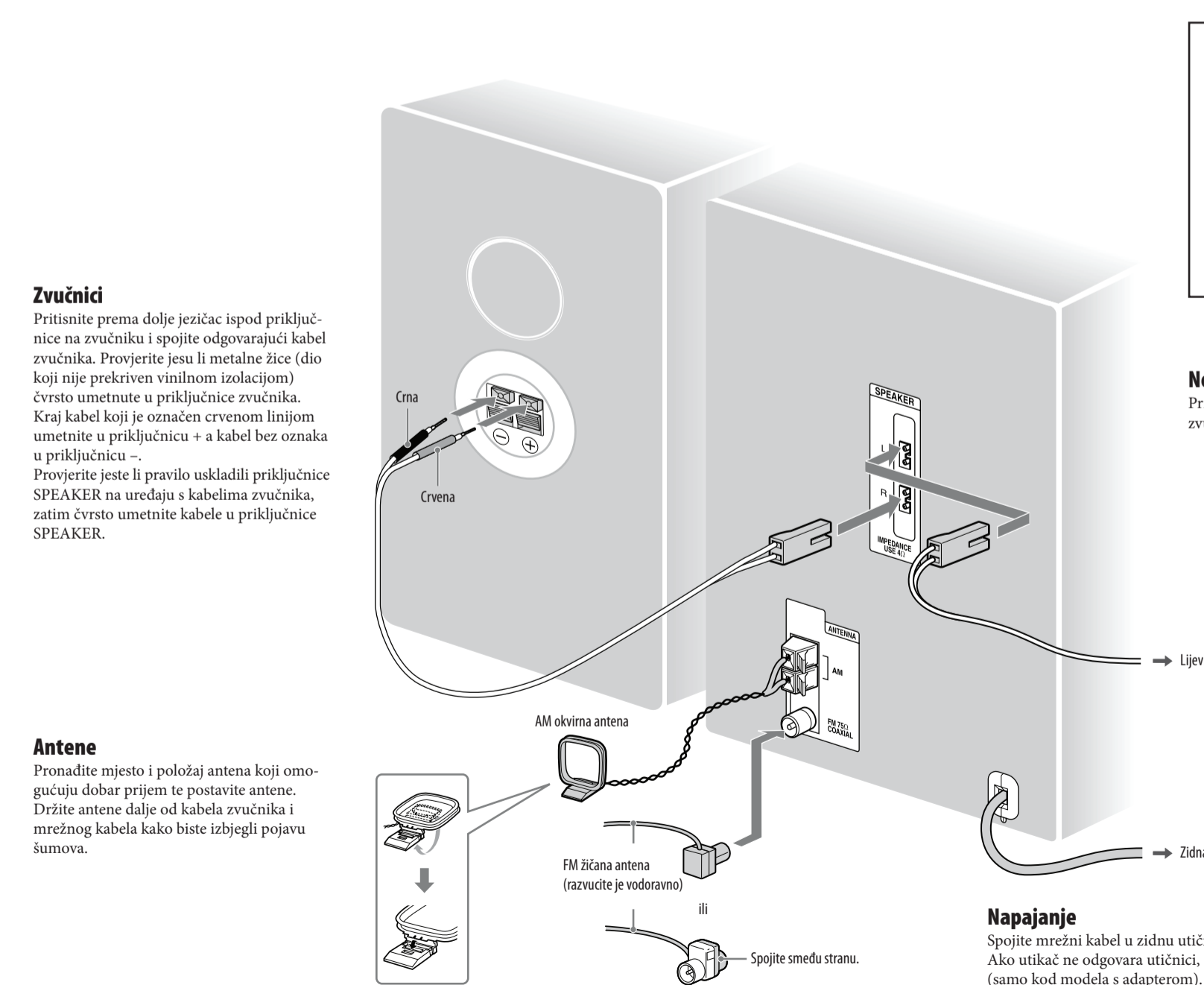

Zvučnici

Pritisnite prema dolje jezičac ispod priključnice na zvučniku i spojite odgovarajući kabel zvučnika. Provjerite jesu li metalne žice (dio koji nije prekriven vinilnom izolacijom) čvrsto umetnute u priključnice zvučnika. Kraj kabel koji je označen crvenom linijom umetnite u priključnicu + a kabel bez oznaka u priključnicu –.

Provjerite jeste li pravilo uskladili priključnice SPEAKER na uređaju s kabelima zvučnika, zatim čvrsto umetnite kabele u priključnice SPEAKER.

Antene

Pronađite mjesto i položaj antena koji omogućuju dobar prijem te postavite antene. Držite antene dalje od kabela zvučnika i mrežnog kabela kako biste izbjegli pojavu šumova.

Nožice zvučnika

Pričvrstite priložene nožice zvučnika na donju stranu zvučnika kako biste spriječili njihovo pomicanje.

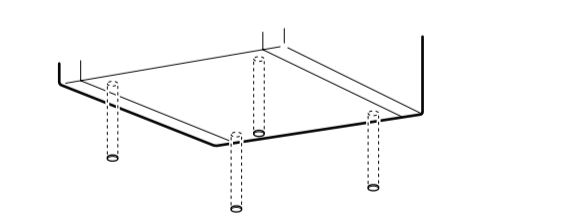

Napajanje

Spojite mrežni kabel u zidnu utičnicu. Ako utikač ne odgovara utičnici, skinite priloženi adapter (samo kod modela s adapterom).

Ostali postupci

Izrada vlastitog programa za CD (Programirana reprodukcija)

Za kreiranje vlastitog programa upotrijebite tipke na daljinskom upravljaču.

1 Pritisnite CD ⏏ za odabir CD funkcije.

2 Pritisnite PLAY MODE ⏮ više puta dok je reprodukcija zaustavljena dok se ne prikaže "PGM".

3 Pritisnite ⏮/⏭ ⏏ više puta dok se ne prikaže broj željenog zapisa. Kod programiranja MP3 datoteka, pritisnite ⏮ +/- ⏏ više puta za odabir željene mape i zatim odaberite željenu datoteku.

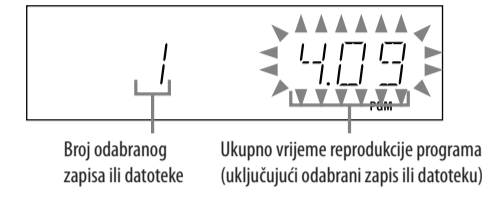

4 Pritisnite ENTER ⏏ za dodavanje zapisa ili datoteke u program.

Prikaže se "-- --" kad ukupno vrijeme programa traje više od 100 minuta za disk ili kad odaberete CD zapis s brojem 21 ili višim, ili kad odaberete MP3 datoteku.

5 Ponovite korake 3 do 4 za programiranje ostalih zapisa ili datoteka, ukupno do 25 zapisa ili datoteka.

6 Za reprodukciju programiranih zapisa ili datoteka, pritisnite ⏮ (reprodukcija) ⏏. Program ostaje dostupan sve dok ne izvadite disk. Za ponovnu reprodukciju istog programa, odaberite CD funkciju i pritisnite ⏮ (reprodukcija) ⏏.

Za poništavanje programirane reprodukcije Pritisnite PLAY MODE ⏮ više puta dok je reprodukcija zaustavljena dok ne nestane "PGM".

Za brisanje zadnjeg zapisa ili datoteke u programu

Pritisnite CLEAR ⏏ dok je reprodukcija zaustavljena.

Za pregled informacija o programu, kao što je broj zapisa u programu Pritisnite DISPLAY ⏏ više puta.

Savjet

Za odabir datoteka u koraku 3 možete također koristiti kontrolni kotačić ⏏. Zakrenite kontrolni kotačić ⏏ i pritisnite PUSH ENTER ⏏ na uređaju za odabir željene mape i zatim odaberite željenu datoteku.

Pohranjivanje radiopostaja

Možete pohraniti omiljene radijske postaje i odmah ih kasnije ugoditi odabirom odgovarajućeg programskog broja.

Za pohranjivanje postaja upotrijebite tipke na daljinskom upravljaču.

1 Ugodite željenu postaju (pogledajte "Slušanje radija").

2 Pritisnite TUNER MEMORY ⏏.



3 Pritisnite +/- ⏏ više puta za odabir željenog programskog broja.

Ako je na programski broj već zauzet postajom, ta postaja će se zamijeniti novom.

4 Pritisnite ENTER ⏏.

5 Ponovite korake 1 do 4 za pohranjivanje ostalih postaja.

Možete pohraniti do 20 FM i 10 AM postaja. Pohranjene postaje ostaju sačuvane približno pola dana čak i ako odspojite mrežni kabel ili ako dođe do prekida napajanja.

6 Za ugađanje pohranjene postaje, pritisnite TUNING MODE ⏮ više puta dok se ne prikaže "PRESET" te zatim tipkama +/- ⏏ odaberite željeni programski broj.

Snimanje na kasetu

Na kasetu TYPE I (normal) možete snimati na dva načina:

Sinkronizirano snimanje s CD diska: Možete snimiti cijeli CD na kasetu.

Ručno snimanje: Možete presnimati samo željeni dio iz izvora zvuka, koji može biti i spojena audio komponenta.

Za upravljanje snimanjem kasete koristite tipke na uređaju.

1 Umetnite kasetu za snimanje tako da je strana na koju želite snimati okrenuta prema naprijed.

2 Pripremite kasetofon za snimanje. Pritisnite FUNCTION ⏏ više puta za odabir funkcije kasetofona.

Više puta pritisnite DIRECTION ⏮ na uređaju za odabir "←" za snimanje na jednu stranu ili "→" ili "↔" za snimanje na obje strane.

Za promjenu strane kasete pri snimanju, pritisnite TAPE ⏮/⏭ (reprodukcija) ⏏ više puta (pojavi se "►" za snimanje na prednju stranu i "◄" za stražnju stranu) i zatim pritisnite TAPE ■ (stop) ⏏.

3 Pripremite izvor za snimanje.

Za sinkronizirano snimanje s CD diska: Pritisnite FUNCTION ⏏ više puta za odabir CD funkcije.

Uložite koji želite snimati.

Kod snimanja mape s MP3 diska, pritisnite PLAY MODE ⏮ više puta za odabir "□" i zatim pritisnite ⏮ +/- ⏏ više puta za odabir željene mape. Za ponovnu samo omiljenih CD zapisa željenim redom, izvedite korake 2 do 5 iz "Kreiranje vlastitog CD programa".

Za ručno snimanje:

Odaberite željeni izvor za snimanje.

4 Podesite kasetofon u pripravno stanje za snimanje.

Za sinkronizirano snimanje s CD diska: Pritisnite CD SYNCHRO ⏏.

Za ručno snimanje: Pritisnite TAPE ● REC ⏏.

5 Pokrenite snimanje. Za vrijeme snimanja ne mogu se slušati drugi izvori.

Za sinkronizirano snimanje s CD diska: Pritisnite TAPE ■ (pauza) ⏏. Kad je prijenos završen, CD uređaj i kasetofon zaustavljaju se automatski. Ako pri snimanju na obje strane dođe vrpca na prvoj strani do kraja prije završetka zapisa, cijeli zapis se snima ponovno na drugu stranu kasete otpočetka.

Za ručno snimanje:

Pritisnite TAPE ■ (pauza) ⏏ i zatim pokrenite reprodukciju željenog izvora snimanja.

Ako se čuju šumovi kod snimanja iz tunera, premjestite odgovarajuću antenu kako biste smanjili šumove.

Za zaustavljanje snimanja Pritisnite TAPE ■ (stop) ⏏ ili CD ■ (stop) ⏏ (samo za sinkronizirano snimanje s CD diska).

Za pauziranje snimanja (samo pri ručnom snimanju) Pritisnite TAPE ■ (pauza) ⏏.

Napomene

- Snimanje se zaustavlja prijedete li na drugu funkciju.
- Disk se ne može izvaditi tijekom sinkroniziranog snimanja s CD-a.

Savjeti

- Zaustavite li sinkronizirano snimanje s CD-a pritiskom tipke CD ■ (stop) ⏏, vrpca još snima oko 4 sekunde praznine i onda se zaustavi.
- Pri snimanju na obje strane svakako počnete od prednje strane. Počnete li snimanje na drugoj strani, na kraju te strane će se snimanje zaustaviti.

Uporaba timera

Sustav ima tri timera. Nije moguće istovremeno aktivirati timer reprodukcije (Play Timer) i timer za snimanje (Rec Timer). Ako jedan od ta dva timera upotrebljavate sa sleep timerom, sleep timer ima prednost.

Sleep timer:

Možete zaspati uz glazbu. Ova funkcija radi čak i ako sat nije podešen. Pritisnite SLEEP ⏏ više puta na daljinskom upravljaču. Ako odaberete "AUTO", sustav se automatski isključuje nakon zaustavljanja tekućeg diska ili kasete, ili nakon 100 minuta.

Timer reprodukcije: Možete se probuditi uz glazbu s CD diska, kasete ili radija u podešeno vrijeme.

Timer za snimanje: Možete snimati pohranjene radijske postaje u podešeno vrijeme.

Timer reprodukcije i timer za snimanje podesite tipkama na daljinskom upravljaču. Obavezno podesite sat.

1 Pripremite izvor zvuka.

Za timer reprodukcije: Pripremite izvor zvuka i zatim pritisnite VOLUME +/- ⏏ za podešavanje glasnoće.

Ako želite pokrenuti reprodukciju od željenog zapisa s CD-a ili MP3 datoteke, kreirajte CD program.

Za timer za snimanje: Ugodite pohranjenu radijsku postaju.

2 Pritisnite CLOCK/TIMER SET ⏏.

3 Pritisnite ⏮/⏭ ⏏ više puta za odabir "PLAY SET" ili "REC SET" i zatim pritisnite ENTER ⏏. Prikazuje se "ON TIME" i trepere znamenke sati.

4 Podesite vrijeme početka reprodukcije ili snimanja.

Pritisnite ⏮/⏭ ⏏ više puta za podešavanje sati i zatim pritisnite ENTER ⏏. Trepere znamenke minuta. Jednakim postupkom podesite minute.

5 Jednakim postupkom kao u koraku 4 podesite vrijeme završetka reprodukcije ili snimanja.

6 Odaberite izvor zvuka ili pripremite kasetu.

Za timer reprodukcije: Pritisnite ⏮/⏭ ⏏ više puta dok se ne prikaže željeni izvor zvuka i zatim pritisnite ENTER ⏏. Na pokazivaču se prikazuju postavke timera.

Za timer za snimanje: Uložite praznu kasetu i pritisnite TAPE ⏏ za odabir funkcije kasetofona.

Više puta pritisnite DIRECTION ⏮ na uređaju za odabir "→" za snimanje na jednu stranu ili "→" ili "↔" za snimanje na obje strane.

Za promjenu strane kasete pri snimanju, pritisnite ⏮ (reprodukcija) ⏏ više puta (pojavi se "►" za snimanje na prednju stranu i "◄" za stražnju stranu) i zatim pritisnite ■ (stop) ⏏.

7 Pritisnite I/⏏ (napajanje) ⏏ za isključenje sustava. Sustav se uključuje 15 minuta prije podešenog vremena.

Ako je sustav uključen u podešeno vrijeme, timer reprodukcije i timer za snimanje neće se aktivirati.

Aktiviranje ili provjera timera Pritisnite CLOCK/TIMER SELECT ⏏, pritisnite ⏮/⏭ ⏏ više puta za odabir "PLAY SELECT" ili "REC SELECT" i zatim pritisnite ENTER ⏏.

Za isključivanje timera Ponovite prethodni postupak tako da se prikaže "TIMER OFF" i zatim pritisnite ENTER ⏏.

Za promjenu postavke Krenite ponovno od koraka 1.

- Savjeti**
- Postavka timera reprodukcije ostaje sačuvana sve dok je ručno ne isključite.
 - Timer za snimanje se automatski poništava nakon aktiviranja timera za snimanje.
 - Glasnoća se smanjuje na minimum tijekom snimanja pomoću timera.

U slučaju problema

1 Provjerite jesu li mrežni kabel i kabeli zvučnika pravilno i čvrsto spojeni.

2 Potražite problem u nastavku i poduzmite navedene mjere.

Ako se problem nastavi, obratite se najbližem Sony prodavatelju.

<p>Ako treperi indikator STANDBY</p> <p>Odmah odspojite mrežni kabel i provjerite sljedeće.</p> <ul style="list-style-type: none">Ako sustav ima preklopku za odabir napona, je li odabran pravilan napon? Jesu li + i – kabeli zvučnika kratko spojeni? Koristite li isključivo isporučene zvučnike? Blokira li nešto ventilacijske otvore na stražnjoj strani sustava? <p>Nakon što indikator STANDBY ⏏ prestane treperiti, ponovno spojite mrežni kabel i uključite sustav. Ako se problem nastavi, obratite se najbližem Sony prodavatelju.</p>

Općenito

Zvuk se čuje iz samo jednog kanala ili je glasnoća ljukeog i desnog zvučnika neuravnotežena.

- Postavite zvučnike što je simetričnije moguće.
- Spojite isključivo isporučene zvučnike.

Čuje se jako brujanje ili šum.

- Odmaknite sustav od izvora smetnji.
- Spojite sustav na drugu zidnu utičnicu.
- Ugradite filtar protiv smetnji (opcija) na mrežni kabel.

Daljinski upravljač ne radi.

- Uklonite prepreke između daljinskog upravljača i senzora ⏏ na sustavu i odmaknite sustav od fluorescentne rasvjete.
- Usmjerite daljinski upravljač prema senzoru na sustavu.
- Približite daljinski upravljač sustavu.

CD/MP3 uređaj

Zvuk preskače ili se disk ne reproducira.

- Očistite disk ili ga zamijenite.
- Premjestite sustav na mjesto bez vibracija (primjerice, na stabilan stalak).
- Odmaknite zvučnike od sustava ili ih stavite na zasebne stalke. Kod veće glasnoće, vibracije zvučnika mogu uzrokovati preskakanje zvuka.

Reprodukcija ne započinje od prvog zapisa.

- Vratite se na normalnu reprodukciju tako da više puta pritisnete PLAY MODE ⏮ dok ne nestane "PGM" i "SHUF".

Pokretanje reprodukcije traje dulje nego inače.

- Kod sljedećih diskova potrebno je više vremena za pokretanje reprodukcije.
 - disk s kompliciranom strukturom mapa.
 - disk snimljen u multisession modu.
 - disk koji nije finaliziran (na kojeg se još može snimati).
 - disk koji sadrži velik broj mapa.

Tuner

Čuje se jako brujanje ili šum ili se postaje ne mogu primati.

- Pravilno spojite antenu.
- Pronađite mjesto i položaj antena koji omogućuju dobar prijem te postavite antenu.
- Spojite dodatnu vanjsku antenu.
- Držite antene dalje od kabela zvučnika i mrežnog kabela kako biste izbjegli pojavu šumova.
- Obratite se Sony prodavatelju ako isporučena AM antena ispadne s plastičnog stalka.
- Isključite obližnji električni uređaj.

Kasetofon

Zvuk pretjerano zavija, podrhtava ili se prekida.

- Očistite osovine, kotačiće i glave. Pogledajte "Mjere opreza" za detalje.

Poboljšanje radijskog prijema

Isključite napajanje CD uređaja pomoću funkcije upravljanja CD napajanjem. Napajanje CD uređaja je standardno uključeno. To podešenje ne može se mijenjati u načinu štednje energije. Napajanje CD uređaja isključite tipkama na uređaju.

1 Pritisnite FUNCTION ⏏ više puta za odabir CD funkcije.
2 Pritisnite I/⏏ (napajanje) ⏏ za isključenje sustava.
3 Nakon što indikator "STANDBY" prestane treperiti, pritisnite I/⏏ (napajanje) ⏏ dok držite pritisnutom tipku CD ■ (stop) ⏏. Prikazuje se "CD POWER" i "OFF". Kad je napajanje CD uređaja isključeno, potrebno je više vremena za pristup disku. Za uključivanje napajanja CD uređaja, ponovite postupak tako da se prikaže "CD POWER" i "ON".

Resetiranje sustava na tvorničke postavke
Ako sustav ni dalje ne radi pravilno, resetirajte ga na tvorničke postavke. Sustav se ne može resetirati na tvorničke postavke u modu štednje energije. Za resetiranje uređaja na tvorničke postavke upotrijebite tipke na uređaju.

1 Odspojite i ponovno spojite mrežni kabel i zatim uključite sustav.

2 Pritisnite istodobno TAPE ■ (stop) ⏏, DISPLAY ⏏ i I/⏏ (napajanje) ⏏. Obrisat će se sve postavke koje je unio korisnik, uključujući radijske postaje, timer i sat.

Poruke

COMPLETE: Postupak pohranjivanja radijske postaje završio je normalno.

LOCKED: Obratite se najbližem Sony prodavatelju.

NO DISC: Nema diska u uređaju ili je umetnut disk koji se ne može reproducirati.

NO STEP: Obrisani su svi programirani zapisi.

NO TAB: Nije moguće snimati na kasetu jer je uklonjen zaštitni jezičac.

NO TAPE: U kasetofonu nema kasete.

NOT IN USE: Pritisnuli ste neodgovarajuću tipku.

OVER: Došli ste do kraja diska pritiskom na ⏭ (ubrzano naprijed) ⏏ tijekom reprodukcije ili pauze.

PUSH SELECT: Pokušali ste podesiti sat ili timer dok je timer aktivan.

PUSH STOP: Pritisnuli ste PLAY MODE ⏮ tijekom reprodukcije.

SET CLOCK: Pokušali ste odabrati timer dok sat nije podešen.

SET TIMER: Pokušali ste odabrati timer dok timer reprodukcije ili timer za snimanje nije podešen.

STEP FULL: Pokušali ste programirati više od 25 zapisa ili datoteka (koraka).

TIME NG: Početno i završno vrijeme timera reprodukcije ili snimanja su podešeni na isto vrijeme.

Primjeri prikaza na pokazivaču	
Pokazivač	označava
⏏	2 (dva)
⏏	6 (šest)
⏏	8 (osam)
⏏	A
⏏	B
⏏	D
⏏	G
⏏	H
⏏	K
⏏	M
⏏	O ili 0 (nula)
⏏	Q
⏏	R
⏏	S ili 5 (pet)
⏏	Z
,	,
⏏	@

Mjere opreza

Diskovi koje ovaj sustav MOŽE reproducirati

- Audio CD
- CD-R/CD-RW (audio podaci/MP3 datoteke)

Diskovi koje ovaj sustav NE MOŽE reproducirati

- CD-ROM
- CD-R/CD-RW osim onih koji su snimljeni u glazbenom CD formatu ili MP3 formatu u skladu s ISO9660 Level 1/ Level 2, Joliet
- CD-R/CD-RW snimljeni u multisession formatu i koji nisu zaključeni pomoću "closing the session"
- CD-R/CD-RW loše kvalitete snimanja, CD-R/CD-RW koji su ogrebeni ili zaprljani ili CD-R/CD-RW snimljeni na nekompatibilnim uređajima za snimanje
- CD-R/CD-RW koji nisu pravilno finalizirani
- Diskovi koji sadrže datoteke koje nisu MPEG 1 Audio Layer-3 (MP3) datoteke
- Diskovi nestandardnog oblika (npr. srce, kvadrat, zvijezda)
- Diskovi na kojima se nalazi samoljepiva vrpca, papir ili naljepnica
- Posudeni ili rabljeni diskovi s naljepnicom kod koje ljepilo izviruje izvan naljepnice
- Diskovi čije naljepnice su pisane tintom koja je ljepljiva na dodir
- Disk promjera 8 cm, s adapterom.

Napomene o diskovima

- Disk obrišite krpicom za čišćenje ravnim potezima od sredine prema rubu prije reprodukcije.
- Nemojte za čišćenje diskova koristiti otapala (npr. benzin, razrjeđivač), sredstva za čišćenje ili antistatički raspršivač za vinilne ploče.
- Ne izlažite diskove izravnom sunčevom svjetlu i izvorima topline; ne ostavljajte ih u automobilu parkiranom na izravnom sunčevom svjetlu.

Sigurnost

- Uređaj nije odspojen iz mrežnog napajanja sve dok je mrežni utikač priključen na zidnu utičnicu, čak i ako je sam uređaj isključen.
- U potpunosti odspojite mrežni kabel iz zidne utičnice ukoliko nećete koristiti sustav duži vremenski period. Prilikom odspajanja uređaja, uvijek uhvatite za utikač. Nikad ne vucite sam kabel.
- Ako u unutrašnjost sustava upadne strani predmet ili se prolje tekućina, izvucite mrežni utikač iz zidne utičnice i prije daljnje uporabe, odnesite ga u servis na provjeru.
- Mrežni kabel smije mijenjati samo osposobljeni serviser.

O postavljanju

- Uređaj nemojte postavljati u kosi položaj ili na mjestu koja su jako topla ili hladna, prašnjava ili zaprljana, vrlo vlažna, izložena vibracijama i izravnom sunčevom svjetlu.

- Imajte na umu da kod postavljanja uređaja ili zvučnika na posebno obrađenu površinu (poliranu, nauljanu, premazanu voskom), mogu nastati mrlje ili može izbljediti boja.

- Unesete li sustav izravno s hladnog na toplo mjesto, ili ga stavite na vrlo vlažno mjesto, na leći CD uređaja može se kondenzirati vlaga i uzrokovati smetnje u radu. Ako se to dogodi, izvadite disk i ostavite sustav uključeni- nim nekoliko sati dok vlaga ne ishlapi.