

---

Упатство за употреба

**MK**

*CFD-S03CP*  
*CFD-S03CPL*

## ПРЕДУПРЕДУВАЊЕ

**За да го намалите ризикот од пожар и електричен удар, не го изложувајте производот на дожд и влага.**

**Не го отворајте заштитниот капа. Поправките препуштете му ги на овластениот сервис.**

За да го намалите ризикот од пожар, не ги покривајте отворите за вентилација на апаратот со весници, чаршави, завеси и слично. Не ставајте запалени свеќи врз апаратот.

За да го намалите ризикот од пожар и електричен удар, не ставајте садови со течност (на пример: вазни) врз апаратот.

Поврзете го апаратот на лесно достапен електричен приклучок. Доколку забележите дека апаратот не функционира нормално, веднаш исклучете го од струја.

Не го ставајте апаратот во затворен простор, како на пример во вградени плаќари или полицаи.



**Одложување на стари електрични и електронски апарати (применливо во Европската Унија и останатите европски држави со селективни собирни системи)**

Овој симбол на амбалажата на производот означува дека со него, откако ќе го помине својот работен век, не смее да се постапува како со останатиот отпад од домаќинството. Тој треба да се однесе во посебните собирни центри за рециклирање електрична и електронска опрема. Со неговото правилно одложување помагате во спречувањето на негативните последици по природата и човек овозможува здравје. Рециклирањето на материјалите помага да се сочуваат природните ресурси. За повеќе информации околу рециклирањето, контактирајте со органите на локалната самоуправа, со локалниот собирен центар, или со местото каде што сте го купиле апаратот.

## Забелешки за двојните дискови

Двојните дискови (означени со DualDisc) се двострани DVD дискови, на кои DVD материјалот е снимен на едната страна, а дигиталниот аудио материјал на другата страна. Сепак, бидејќи дигиталниот аудио материјал снимен на другата страна не е во согласност со Compact Disc (CD) стандардите, емитувањето на ваквите дискови на овој уред не е загарантирано.

## Музички дискови кодирани со технологија за заштита на авторските права

Овој производ е дизајниран да емитува дискови кои се во согласност со Compact Disc (CD) стандардите. Во последно време од издавачките компании на пазарот се пуштаат се повеќе дискови заштитени со технологиите за заштита на авторските права. Ве молиме имајте во предвид дека некои од овие дискови не се во согласност со CD стандардите и нема да можат да се емитуваат на овој апарат.

MPEG Layer-3 технологијата за кодирање податоци за звук и соодветните патенти се лиценцирани од Fraunhofer IIS и Thomson.

## Напојување

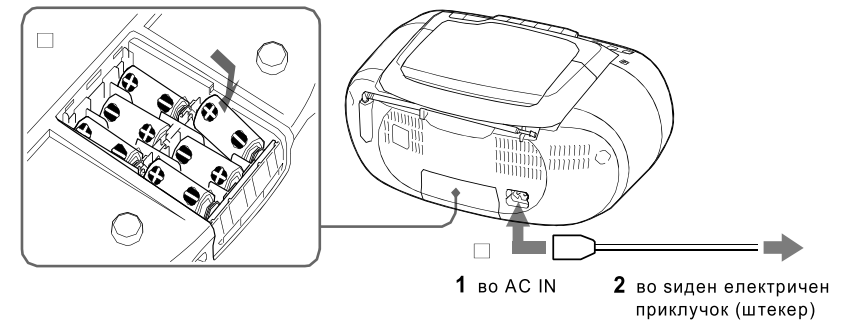

Поврзете го AC кабелот за струја **A** или ставете шест R14 батерии (големина C) во депото за батерии **B**. Батериите не се испорачани со апаратот.

### ЗАБЕЛЕШКИ

- Кога индикаторот OPR/BATT  ќе започне да свети послабо, или кога плеерот повеќе нема да функционира, заменете ги батериите со нови. Заменете ги сите батерии одеднаш. Пред да ги замените батериите, задолжително извадете го дискот од плеерот.
- За да можете да го користите уредот на батерии, исклучете го AC кабелот од него.
- Кога уредот се користи на батерии, не може да се вклучува преку далечинскиот управувач.

### Подготовка на далечинскиот управувач

Ставете две R03 батерии (големина AAA). Со управувачот не се испорачани батерии

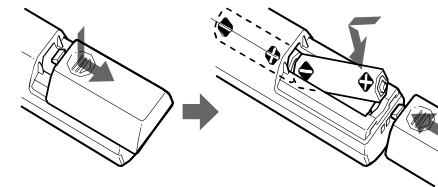

### Менување на батериите

При нормално користење, батериите би требало да се испразнат за околу 6 месеци. Кога далечинскиот управувач ќе почне да реагира послабо, заменете ги батериите со нови.

# Основни операции

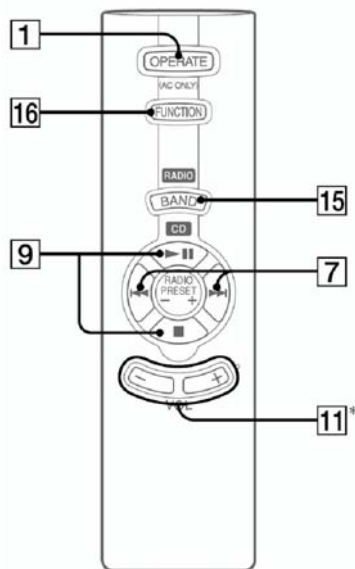
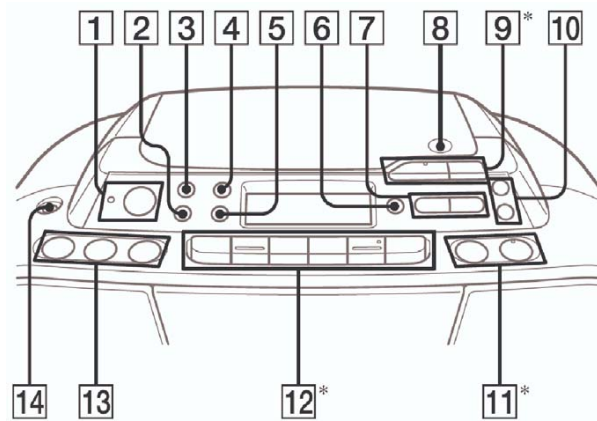

\* Копчињата VOLUME + (VOL + на далечинскиот управувач) [11], [9] на самиот уред имаат испакната точка.

- Исчистете ја главата со комерцијално достапни суви или течни чистачи по секои 10 часа слушање, пред да правите важна снимка, или по емитувањето на стара касета. Нечистењето на главата предизвикува лош квалитет на звукот, а може да доведе и до дефект на уредот. Повеќе детали има во упатството на средството за чистење на главата
- Користете касета TYPE II (high position) или TYPE IV (metal). Користете само TYPE I (normal) касети.
- Демагнетизирајте ја главата со комерцијално достапно средство за демагнетизирање.
- Заменете ги сите батерии одеднаш.

## Далечински управувач

### Далечинскиот управувач не функционира.

- Ако батериите се слаби, заменете ги сите одеднаш со нови.
- Насочете го управувачот кон уредот.
- Внимавајте да нема никакви предмети помеѓу управувачот и сензорот на уредот
- На сензорот на управувачот не смее да паѓа јака директна сончева или флуоросцентна светлина.
- Ако управувачот и натаму не функционира, дури и од помало растојание, а сте се обидете да го решите проблемот со горенаведеното, исклучете го уредот од струја и извадете ги батериите од него. Откако сите индикатори од екранот ќе исчезнат, вклучете го пак и ставете ги батериите. Ако проблемот остане нерешен, контактирајте со продавачот на Sony.

## Технички карактеристики

### Општо

#### Звучници

Со позн опсег: 8 cm фијаметар, 4Ω, конусен тип (2) Излез  
Приклучок за слушалки (стерео мини): За слушалки со 16 - 32Ω импеданца

#### Мокност на излез

1.7 W + 1.7 W (на 4Ω 10% хармонична дисторзија)

#### Напојување

За CD радио касетофон:

Модел за Малезија и Сингапур: 230 - 240 V AC, 50Hz, Модел за  
Кореа: 220 V AC, 60 Hz, Модел за Аргентина: 220 - 230 V AC, 50 Hz  
Other models: 230 V AC, 50 Hz

9 V DC, 6 R14 (големина C) батерии

За далечинскиот управувач:

3 V DC, 2 R03 (големина AAA) батерии

### CD плеер

#### Систем

Компакт диск дигитален аудио систем

Својства на ласерската диода

Траење на емитување зрак: Континуирано

Ласерски излез: Под 44.6 μW

(Оваа вредност е измерена на растојание од околу

200 mm од површината на локата до собирната апаратура од 7 mm)

Број канали

2

Опсег на фреквенција

20 - 20 000 Hz ±1 dB

Шумови и нејаснотии

Под мерно ниво

### Радио прием

Опсег на фреквенција

#### CFD-S03CPL

FM: 87.5 - 108 MHz

MW: 531 - 1 611 kHz (интервали од 9 kHz)

530 - 1 610 kHz (интервали од 10 kHz)

LW: 153 - 279 kHz

#### CFD-S03CP

FM: 87.5 - 108 MHz

AM: 531 - 1 611 kHz (интервали од 9 kHz)

530 - 1 610 kHz (интервали од 10 kHz)

IF

FM: 10.7 MHz

AM/MW/LW: 450 kHz

#### Антери

FM: Антена на извлекување

AM/MW/LW: Вградена феритна рамка

#### Касетофон

Систем на снимање

4-системски 2 канален стерео

Време на премотување

Прибл. 150 s (секунди) со Sony C-60 касета

Frequency response

TYPE I (normal): 80 - 10 000 Hz

#### Потрошувачка

AC 12 W

#### Траење на батериите

За CD радио касетофонот - рекордер:

#### Снимање FM

Sony R14P: прибл. 6 h

Sony алкални LR14: прибл. 20 h

#### Емитирање касети

Sony R14P: прибл. 3 h

Sony алкални LR14: прибл. 12 h

#### Емитирање CD

Sony R14P: прибл. 1 h

Sony алкални LR14: прибл. 4.5 h

#### Димензии

Прибл. 360 × 141 × 235 mm (Д/Ш/В)

(заедно со издадените делови)

#### Испорачан прибор

AC кабел за струја (1)

Далечински управувач (1)

Производителот го задржува правото да ги измени техничките

карактеристики без претходна најава

#### Прибор по избор

Sony слушалки од серијата MDR

## Проблеми и можни решенија

### Општо

#### Уредот не се вклучува.

- Вклучете го правилно апаратот во струја.
- Проверете дали батериите се правилно ставени
- Ако батериите се празни, заменете ги со нови.
- Кога апаратот се напојува од батериите, не може да се вклучи преку далечинскиот управувач.

#### Нема звук.

- Исклучете ги слушалките од уредот кога сакате да слушате преку звучниците.

#### Се слушаат шумови.

- Во близина на апаратот се користи мобилен телефон или друг апарат кој емитува радио бранови.
  - Оддалечете го апаратот кој ги предизвикува пречките подалеку од овој уред

### CD/MP3 плеер

- Ставете го дискот со снимената страна надолу.
- Исклучете го дискот.
- Извадете го дискот и оставете ја преградата отворена, за да испари кондензацијата од леќата.
- CD-R/CD-RW дискот е празен.
- Има проблем со квалитетот на CD-R/CD-RW, уредот на кој е снимен, или софтверот кој е користен за снимање.
- Ако батериите се слаби, заменете ги сите оеднаш со нови.

#### Звукот има прекини.

- Намалете ја јачината на тонот.
- Исклучете го дискот, или не го користете ако е многу оштетен.
- Поставете го плеерот на место каде што нема вибрации.
- Исклучете ја леќата со комерцијално достапен издувач.
- Звукот може да има прекини, или може да се слушаат шумови ако се користат ниско квалитетни CD-R/CD-RW или ако има проблем со уредот на кој бил снимен или софтверот кој бил користен за снимање.

#### Потребно е подолго време од обично за да почне емитувањето.

- Кај следните дискови потребно е подолго време за да почне емитувањето.
  - Дискови снимени со многу гранки.
  - Дискови што не се финализирани (дискови на кои можат да се доснимуваат податоци).
  - Диск што има многу папки и не MP3 фајлови.

### Радио

#### Приемот е слаб.

- Поместете ја антената за подобар FM прием.



- Поместете го самиот уред за подобар прием на станици од AM или MW/LW опсегот.



#### Звукот слабо се слуша или има лош квалитет

- Заменете ги батериите со нови ако се слаби
- Поместете го уредот подалеку од телевизорот.
- Ако го користите далечинскиот управувач додека слушате AM или MW/LW радио, може да дојде до шумови.

#### Сликата на телевизорот трепери

- Ако слушате FM програма, а уредот е блиску до телевизор со внатрешна антена, оддалечете го.

### Плеер за касети

#### Касетата не се движи кога ќе се притисне копчето за емитување

- Затворете ја преградата до крај.

#### Копчето ● не функционира и касетата ниту се емитува ниту се снима.

- Проерете дали не е скршен осигурувачот на касетата.

#### Слаб или мален квалитет на снимката

## Пред да започнете со користењето на уредот

### Вклучување / исклучување

Кај моделите за европскиот пазар:

Притиснете OPERATE **1**

Кај останатите модели: Притиснете POWER **1**

### Прилагодување на јачината на тонот

Притиснете VOLUME +, – (VOL +, – на далечинскиот управувач) **11**

### Слушање преку слушалки

Приклучете ги слушалките во  (headphones) приклучокот **14**

### Засилување на бас тоновите



Притиснете MEGA BASS **2**

“MEGA BASS” симболот се прикажува на екранот.

Притиснете го копчето повторно за враќање на нормалниот звук.

## Емитување CD/MP3 диск

- 1 Притиснете CD **13** на апаратот (тој се вклучува директно). (Кога го користите далечинскиот управувач, притиснете OPERATE или POWER за да го вклучите апаратот, па потоа притискајте FUNCTION **16** додека симболот “CD” не се појави на екранот.)

- 2 Притиснете  PUSH OPEN/CLOSE **18** на апаратот за да се отвори лежиштето за дискови, па во него ставете го дискот со налепницата завртена нагоре, односно со снимената страна завртена надолу. За да го затворите лежиштето за дискови, притиснете повторно на  PUSH OPEN/ CLOSE **18** на апаратот.

- 3 Притиснете  **9**

Плеерот ги емитува сите снимени записи / MP3 фајлови оеднаш. Кога емитувате MP3 диск, MP3 индикаторот свети кога се читаат информации од дискот.

### Audio CD

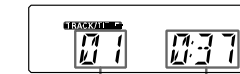

Број на запис

Време на емитување

### MP3 диск

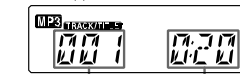

Број на MP3 фајл

Откако ќе се прикажат името на папката\*, насловот на песната и името на изведувачот, се прикажува и времетраењето\*\*.

\* Ако нема папки, на екранот се прикажува симболот “ROOT”.

\*\* Ако времетраењето е подолго од 100 минути, на екранот се прикажува “----”.

За	Притисете на
Паузирање на емитувањето	▶   [9]. За да го продолжите емитувањето, притиснете повторно
Запирање на ем.	■ [9].
Следен запис / MP3 фајл	▶▶ [7].
Претходен запис / MP3 фајл	◀◀ [7].
Избирање папка од MP3 диск	☞ + [10] за движење напред, или ☜ - [10] за движење назад
Емитување на избраната папка (само кај MP3 дисковите)	MODE [4] на уредот за да се прикаже "FLDR" ☞ + [10] и - [10] на уредот за да изберете папка, па ▶▶ [9] за да почне емитувањето
Барање место на дискот додека слушате звук	▶▶ (напред) или ◀◀ (назад) [7] при емитувањето и држете додека не се најде саканото место
Барање место на дискот додека гледате екранот	▶▶ (напред) или ◀◀ (назад) [7] додека е паузирано и држете додека не се најде саканото место
Вадење на диск	▲ PUSH OPEN/CLOSE ▲ на уредот

#### Совети

- Емитувањето започнува од записот / MP3 фајлот каде последното емитување било запрено (Resume play).
- За да го прекинете ваквото продолжено емитување (за емитувањето да продолжи од почетокот на записот / MP3 фајлот), притиснете на ■ [9] додека дискот е запрен. Функцијата за продолжено емитување се прекинува и кога уредот ќе се исклучи, како и кога ќе се извади дискот.

#### Забелешки за MP3 дисковите

- Кога ќе се стави диск, плеерот ги чита сите фајлови снимени на дискот.
- За тоа време, пораката "READING" е прикажана на екранот. Ако има многу папки и фајлови на дискот кои не се во MP3 формат, на уредот ќе му треба повеќе време да започне со емитување или да го вчита следниот MP3 фајл и да започне да го емитува. Затоа препорачливо е на дисковите наменети за слушање да не се снимаат непотребни фајлови и папки кои не се во MP3 формат.
- Папките кои не содржат MP3 фајлови се прескокнуваат.
    - Максимален број фајлови: 255
    - Максимален број папки: 150 (заедно со основната папка)
    - Максимален број папки и фајлови заедно: 256
    - Максимален број нивоа на директории: 8
  - Имињата на папките и фајловите може да се прикажат со до 30 знаци, вклучувајќи ги и наводниците.
  - Само знаците A - Z, 0 - 9, и \_ можат да се прикажат на екранот. Останатите знаци ќе се прикажат како " ".
  - Плеерот е во согласност со верзиите 1.0, 1.1, 2.2, 2.3 и 2.4 на ID3 tag форматот. Кога фајловите содржат ID3 tag информации, името на песната, изведувачот и името на

#### Пример за структурата на папките и редоследот на емитување

Редоследот на емитување на фајловите и папките е

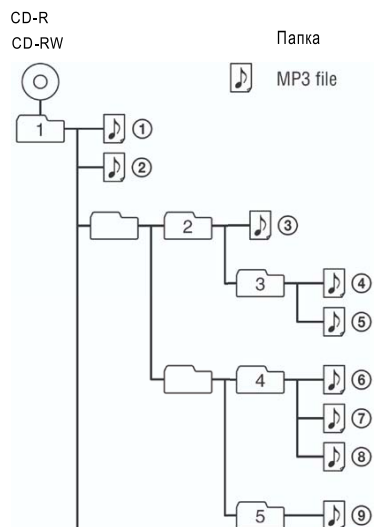

албумот ќе се прикажат на екранот заедно со симболот "ID3". Ако фајлот не содржи ID3 tag информации, наместо насловот на песната ќе се прикаже насловот на фајлот, името на папката ќе се прикаже наместо името на албумот, а наместо името на изведувачот ќе се прикаже "no artist". ID3 tag информациите се прикажуваат со до 15 знаци.

- При именувањето на фајловите, задолжително додајте ја наставката "mp3".
- Ако ставите "mp3" наставка на фајл кој не е MP3, плеерот нема да може да го прочита правилно и ќе дојде до бучава која може да ги оштети звучниците.
- Името на фајлот не соодветствува за ID3 tag.

#### Забелешки за дисковите

- Пред да ги емитувате, избришете ги дисковите со мека ткаенина. Бришете ги од средината кон надворешноста, како што е прикажано на сликата. Ако дискот има гребаници или отпечатоци од прсти, нема да се чита добро.



- Не користете хемикалии, на пример: бензин, разредувач, комерцијално достапни средства за чистење дискови или анти-статички спрејеви посебно наменети за винилни грамофонски плочи.
- Не го изложувајте дискот на директна сончева светлина. Не го изложувајте на извори на топлина, како на пример: топол воздух, и не ги оставајте дисковите во автомобил на сонце.
- Не ставајте налепници на дисковите. Не ја гребете ниту горната површина на дисковите.
- По емитувањето, вратете го дискот во кутијата.

#### За безбедноста

- Бидејќи ласерот вграден во уредот е опасен за очите, не се обидувајте да го отворите заштитниот капак на уредот. Сервисирањето препуштете му го на овластениот сервис.
- Ако во внатрешноста на уредот влезе цврст предмет или течност, веднаш однесете го на проверка во овластен сервис. Не го вклучувајте пред да биде проверен
- Дисковите со нестандартна форма (на пр. во форма на срце, квадрат или ѕвезда), не можат да се емитуваат на овој уред. Не се обидувајте да ги ставите, бидејќи уредот може да се оштети.

#### За изворите на напојување

- Пред да го вклучите уредот во стурја, проверете дали напоенот на апаратот и напоенот на Вашата електрична мрежа се идентични (погледнете во поглавјето "Технички карактеристики". Користете го само испорачаниот кабел за струја.
- Уредот е под напон сè додека е вклучен во струја, дури и кога не работи.
- Ако планирате долго време да не го користите уредот, исклучете го од струја.
- Ако планирате долго време да не го користите уредот на батерии, извадете ги зада не протечат.
- На дното на уредот е залепена плочка со технички карактеристики, како на пр. напојувањето, потрошувачката и слично.

#### За поставувањето

- Не го поставувајте уредот близу извори на топлина, на директна сончева светлина, или на места со многу прашина и механички вибрации. Не го оставајте во автомобил на сонце.
- Не го поставувајте на нерамна и нестабилна површина.
- Оставајте простор барем 10 mm од страните. Отворите за вентилација на уредот не смеат да бидат блокирани. Со тоа се заштитувате себе си и го продолжувате работниот век на производот.
- Бидејќи за звучниците се користат силни магнети, чувајте ги кредитните картички со магнетно кодирање и часовниците со спирални навивање подалеку од овој уред. Тие можат да бидат оштетени од магнетите.

#### За ракувањето

- Ако уредот се внесе директно од ладно на топло, или се постави во многу влажна просторија, може да се нафати кондензација на локата вградена во плеерот. Тогаш уредот нема да функционира правилно. Во тој случај, извадете го дискот и почекајте влагата да испари.
- Ако плеерот не бил користен подолго време, оставете го во режим за емитување касета (на празно) неколку минути за да се загрее пред да ја ставите касетата.

#### Забелешки за касетите

- Скршете ги осигурувачите за страната A или B за да не дојде до нивно случајно преснимување. За да можете повторно да снимате на нив, залепете леплива лента (селотејп) на место на осигурувачите.



Осигурувач за страна A  
Осигурувач за страна B

- Користењето на касети со траење над 90 минути не е препорачливо, освен ако се користат за долго и непрекинато слушање музика.

#### Чистење на куќиштето

- Чистете го куќиштето, контролната табла и копчињата само со мека и малку наводенета крпа со неутрален сапун. Не користете никакви абразивни средства, жица, ниту хемикалии, како на пример: алкохол и бензин.

Ако имате било какви прашања во врска со овој производ, контактирајте со овластениот продавач на Sony.

- 1 Притискајте на RADIO•BAND•AUTO PRESET **13** за да го избере саканиот опсег на фреквенција.
- 2 Држете притиснато RADIO•BAND•AUTO PRESET **13** 2 секунди, односно додека симболот "AUTO" не почне да трепка на екранот.
- 3 Притиснете DISPLAY•ENTER **5** на командната табла.

Сите достапни радио станици автоматски се пронаоѓаат и меморираат, почнувајќи од пониските фреквенции, па кон повисоките

### Ако станицата не може да се сочува автоматски

Овие станици мора да ги меморирате рачно

- 1 Притискајте RADIO•BAND•AUTO PRESET **13** на уредот (или BAND **15** на далечинскиот управувач) за да избере опсег.
- 2 Пронајдете ја саканата станица
- 3 Држете притиснато DISPLAY•ENTER **5** на уредот подолго од две секунди, за на екранот да почне да трепка позицијата за меморирање.
- 4 Притискајте PRESET + или **-7** додека редниот број на кој сакате да ја меморирате станицата не почне да трепка на екранот.
- 5 Притиснете DISPLAY•ENTER **5** на уредот. Станицата е меморирана. Новомеморираната станица ја заменува старата.

### Забелешка

Станиците остануваат меморирани дури и кога уредот ќе се исклучи од струја, или ќе се извадат батериите.

## Бирање меморирани станици

- 1 Притискајте RADIO•BAND•AUTO PRESET **13** на уредот (или BAND **15** на далечинскиот управувач) за да избере опсег.
- 2 Притискајте PRESET + или **-7** за да ја избере саканата меморирана станица.

## Заспивање со музика

- 1 Почнете со емитувањето на саканата музика.
- 2 Притискајте SLEEP **3** на уредот додека "SLEEP" не се прикаже на екранот
- 3 Притискајте SLEEP **3** за да избере по колку минути уредот да се исклучи автоматски.

Со секое притискање, времето се менува на следниот начин:

"AUTO\*" □ "60MIN" □ "30MIN" □ "20MIN"  
□ "10MIN" □ "OFF".

\* Ако избере "AUTO", дискот или касетата ќе престанат да се емитуваат по најмногу 90 минути и уредот потоа ќе се исклучи автоматски, но и порано доколку нема доволно содржини за 90 минутно емитување. Кога слушате радио, радиото ќе се исклучи автоматски по 90 минути.

По 4 секунди од последното притискање на копчето SLEEP **3** на уредот, моменталното време кое е прикажано на екранот ќе се меморира. Откако тоа време ќе измине, уредот се исклучува.

### Поништување на функцијата за заспивање со музика

Притиснете OPERATE (или POWER) **1** за да го исклучите уредот.

### Напомена

Кога емитувате касета и оваа функција е активна: Ако на едната страна на касетата има снимено записи со подолго времетраење од поставеното, плеерот нема да се исклучи додека страната од касетата не се доемитува до крај.

## Мерки на претпазливост

### Дискови кои МОЖАТ да се емитуваат

- Audio CD
- CD-R/CD-RW (CD-DA\*/MP3 фајлови)
- \* CD-DA е кратенка за Compact Disc Digital Audio. Тоа е стандарден формат на снимање кој се користи за Audio CD.

### Дискови кои НЕ МОЖАТ да се емитуваат

- CD-R/CD-RW со записи кои не се снимени во CD или MP3 формат кој е во согласност со ISO9660 Level 1 / Level 2 или Joliet
- CD-R/CD-RW снимени со слаб квалитет, CD-R/CD-RW кои се изгребани или извакани, како и CD-R/CD-RW снимени со некомпатибилен уред за снимање.
- CD-R/CD-RW кои се неправилно финализирани.

## Слушање радио

- 1 Притискајте RADIO•BAND•AUTO PRESET **13** на уредот (или BAND **15** на дал. управувач) . Уредот се вклучува автоматски. Со секое притискање, индикаторот се менува на следниот начин:  
CFD-S03CPL: "FM" □ "MW" □ "LW"  
CFD-S03CP: "FM" □ "AM"
- 2 Држете притиснато TUNE + или **-10** додека цифрите кои ја означуваат фреквенцијата не почнат да се менуваат.  
Плеерот автоматски ја пребарува мрежата и запира кога ќе најде станица со добар прием. Ако на тој начин не може да се пронајде саканата станица, притискајте TUNE + или **-10** за да ја пронајдете станицата чекор по чекор. Кога се примаат FM станици, "ST" се прикажува на екранот.

### Совет

Ако FM преносот е слаб и има шумови, притискајте MODE **4** додека не се избере "MONO" за моноаурален прием.

### Менување помеѓу AM и MW

Ако треба да избере AM или MW опсег, направете го следното:

- 1 Притискајте RADIO•BAND•AUTO PRESET **13** додека "AM" или "MW" не се прикаже.
- 2 Држете притиснато DISPLAY•ENTER **5** на уредот 2 секунди.
- 3 Држете притиснато RADIO•BAND•AUTO PRESET **13** на уредот 2 секунди. "9K STEP" или "10K STEP" почнува да трепка
- 4 Притискајте PRESET + или **-7** за да избере "9K STEP" за интервал од 9 kHz или "10K STEP" за интервал од 10 kHz.
- 5 Притиснете DISPLAY•ENTER **5** на уредот. Откако ќе го смените интервалот, можете да ги меморирате омилените AM/MW радио станици

## Емитување касета

Користете ги копчињата на уредот

- 1 Притиснете TAPE **13** на уредот (уредот ќе се вклучи автоматски)
- 2 Притиснете **▲** **12** на уредот и ставете касета во лежиштето за касети, со страната која сакате да ја слушате завртена кон Вас. Користете само касети TYPE I (normal). Затворете ја преградата за касети.

За да не дојде до оштетување на касетата или уредот, внимавајте лентата во касетата да не е лабава.

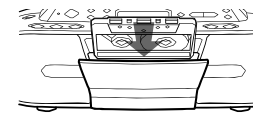

- 3 Притиснете **◀** **12** Уредот започнува со емитување.

За	Притиснете на
Паузирање	<b>  </b> <b>12</b> на уредот. За продолжување, притиснете пак.
Запирање	<b>■▲</b> <b>12</b> на уредот.
Премотување напред / назад*	<b>◀◀</b> или <b>▶▶</b> (напред/назад) <b>12</b> на уредот.
Влеѓење на касета	<b>■▲</b> <b>12</b> на уредот.

\* Ако касетата е до крајот, притиснете **■▲** **12** за да се отпусти **◀◀** или **▶▶** **12**

## Снимање на касета

Користете ги копчињата на уредот.

- 1 Притиснете **■▲** **12** за да се отвори преградата за касети и ставете ја касетата со страната која сакате да се снимат завртена кон Вас. Користете TYPE I (normal) касети.
- 2 Изберете од каде сакате да преснимувате. За да преснимувате од CD плеер, ставете диск и притиснете CD **13**. За преснимување од радио, избере станица.
- 3 Притиснете **●** **12** за да започне снимањето. (◀ исчезнува автоматски).

За	Притиснете на
Паузирање	<b>  </b> <b>12</b> на уредот. За да продолжи снимањето, притиснете повторно.
Запирање	<b>■▲</b> <b>12</b> на уредот.

### Совети

- Прилагодувањето на јачината на тонот при снимањето нема да влијае на јачината на тонот на снимката.
- Ако при приемот на AM/MW/LW станица се слуша зурење откако ќе притиснете **●** **12** во чекорот 3, притискајте MODE **4** за да избере ISS (Interference Suppress Switch) со што зурењето се намалува во голема мерка.
- За најдобар резултат, уредот при преснимувањето треба да биде вклучено во струја.
- За бришење на снимката, направете го следното:
  - 1 Ставете ја касетата што сакате да се избрише.
  - 2 Притиснете TAPE **13** на уредот.
  - 3 Притиснете **●** **12** на уредот.

## Други операции

### Користење на екранот

На екранот може да се прикажуваат информации за компакт дискот што се емитува.

### Проверка на информации за Аудио CD

#### Проверка на вкупниот број записи и вкупното времетраење

Притиснете **■** [9] два пати.



### Проверка на информации за MP3 диск

#### Проверка на вкупниот број фајлови и папки на CD

Притиснете **■** [9] два пати.

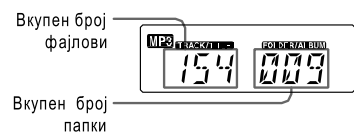

#### Проверка на информациите

Притиснете DISPLAY+ENTER [5] на уредот додека се емитува MP3 диск. Екранот се менува вака:

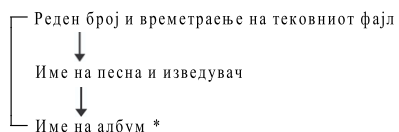

\* Ако нема снимени папки, се прикажува "ROOT".

### Непрекинато повторување записи / MP3 фајлови (Repeat Play)

Можете да емитувате записи / MP3 фајлови непрекинато, во режим за нормално емитување, емитување по случаен избор, и режим за програми.

- 1 Притиснете CD [13] на уредот. "CD" се прикажува на екранот.
- 2 Продолжете на следниот начин.

За повторување	Сторете го следното
Еден запис / MP3 фајл	<ol style="list-style-type: none"><li>1 Држете притиснато REPEAT [6] дури "↺ 1" не се појави на екранот.</li><li>2 Притискајте ◀ или ▶ за да го изберете записот / MP3 фајлот што сакате да се повторува</li><li>3 Притиснете ▶▶ [9]</li></ol>
Сите записи/ MP3 фајлови на CD	<ol style="list-style-type: none"><li>1 Држете притиснато REPEAT [6] додека "↺" не се прикаже на екранот</li></ol>

Избрана папка (само кај MP3 дисковите)	<ol style="list-style-type: none"><li>1 Притискајте MODE [4] додека да се појави "FLDR" на прит. REPEAT [6] додека да се појави "↺".</li><li>2 Изберете папка со помош на <b>■</b> + и -</li></ol>
--	--

Записи / MP3 фајлови по случаен избор	<ol style="list-style-type: none"><li>1 Започнете со емитувањето (видете "Емитување записи / MP3 фајлови по случаен избор").</li><li>2 Притискајте REPEAT [6] додека "SHUF" и "↺" не се појават на екранот.</li><li>3 Притиснете ▶▶ [9]</li></ol>
---------------------------------------	---

Фајлови / MP3 записи од 1 папка по случаен избор	<ol style="list-style-type: none"><li>1 Започнете со емитувањето (видете "Емитување записи / MP3 фајлови по случаен избор").</li><li>2 Притискајте REPEAT [6] додека "FLDR", "SHUF" и "↺" не се појават.</li><li>3 Притиснете ▶▶ [9]</li></ol>
--	--

Записи од програма / MP3 фајлови	<ol style="list-style-type: none"><li>1 Внесете записи / MP3 фајлови во програма (Видете во "Креирање сопствена програма").</li><li>2 Притискајте REPEAT [6] дури "↺" и "PGM" не се прикаже на екранот.</li><li>3 Притиснете ▶▶ [9]</li></ol>
----------------------------------	---

#### Исклучување на повторувањето

Притискајте REPEAT [6] додека "↺" не исчезне од екранот.

### Емитување записи / MP3 фајлови по случаен избор

Снимените записи може да се емитуваат по избор случајно утврден од уредот. Кога емитувате MP3 диск, на овој начин може да се емитуваат и сите записи од една папка (Folder Shuffle Play).

- 1 Притиснете CD [13] на уредот. "CD" се прикажува на екранот.
- 2 Притискајте MODE [4] додека "SHUF" не се прикаже на екранот. Ако изберете Folder Shuffle Play, притискајте MODE [4] на уредот додека "FLDR" и "SHUF" не се прикажат. Потоа притискајте + или - [10] за да изберете.
- 3 Притиснете ▶▶ [9] да почне емитувањето.

#### Исклучување на емитувањето

Најнапред запрете го емитувањето. Потоа притиснете MODE [4] на уредот додека "SHUF" не исчезне од екранот.

#### Совети

- При ваквото емитување не можете да се движите низ записите / MP3 фајловите притискајќи ◀▶ [7]
- Функцијата за продолжување од местото на кое е запрено емитувањето не функционира истовремено со емитувањето по случаен избор.

### Креирање сопствена програма (Program Play)

Можете да изберете до 15 записи / MP3 фајлови од CD кои ќе се емитуваат по редоследот кој Вие ќе го одредите.

- 1 Притиснете CD [13] на уредот. "CD" се прикажува на екранот.
- 2 Притискајте MODE [4] на уредот додека "PGM" не се прикаже на екранот.
- 3 Притиснете ◀ или ▶▶ [7] на потоа DISPLAY+ENTER [5] на уредот за да ги програмирате записите по саканиот редослед. Кај MP3 фајловите, притискајте **■** + и - [10] на потоа притиснете ◀ или ▶▶ [7] и DISPLAY+ENTER [5].
- 4 Притиснете ▶▶ [9] за да започне емитувањето на програмата.

#### Audio CD

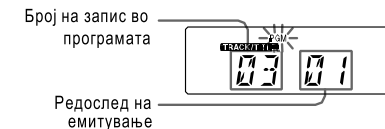

#### MP3 диск

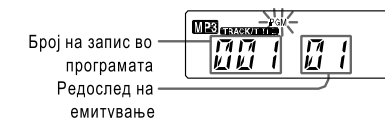

#### За прекинување на програмата

Најнапред запрете го емитувањето. Потоа притискајте MODE [4] на уредот додека "PGM" не исчезне од екранот.

#### Проверка на редоследот на записите / MP3 фајловите во програмата пред емитувањето

Притискајте на DISPLAY+ENTER [5] на уредот. Со секое притискање, редниот број на записот / MP3 фајлот се прикажува во програмата.

#### Менување на тековната програма

Притиснете на **■** [9] денаш ако емитувањето на дискот е запрено, или два пати ако емитувањето е во тек. Програмата е избришана. Креирајте нова програма на горенаведениот начин.

#### Совети

- Ако се обидете во програмата да внесете над 16 записи / MP3 фајлови, пораката "FULL" ќе се прикаже на екранот.
- Програмата можете да ја емитувате повторно. Истата се брише од меморијата само кога уредот ќе се исклучи и кога ќе се отвори преградата за дискови.
- Програмата можете да ја снимите на касета. Откако ќе ја меморирате програмата, ставете касета и притиснете **■** [12] на уредот за да започне снимањето.
- Функцијата за продолжување од местото на кое е запрено емитувањето не функционира истовремено со емитувањето по случаен избор.

### Меморирање радио станици

Можете да меморирате радио станици. Можат да се меморираат до 30 радио станици (за моделот CFD-S03CP), 20 FM и 10 AM, односно 40 радио станици (кај моделот CFD-S03CPL), 20 за FM 10 за MW и 10 за LW опсег на фреквенција.