

Montáž/Zapojenie

1

①

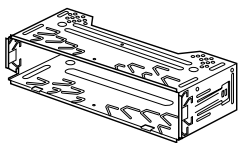

②



③



④

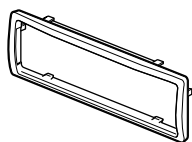

⑤

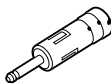

⑥

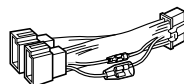

⑦

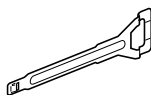

× 2

Príslušenstvo použité v obrázkoch na ilustráciu (nedodávané)



Predný reproduktor

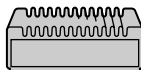

Výkonový zosilňovač



Zadný reproduktor



Menič CD/MD diskov

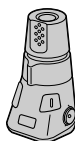

Otočný ovládač RM-X4S

2

A

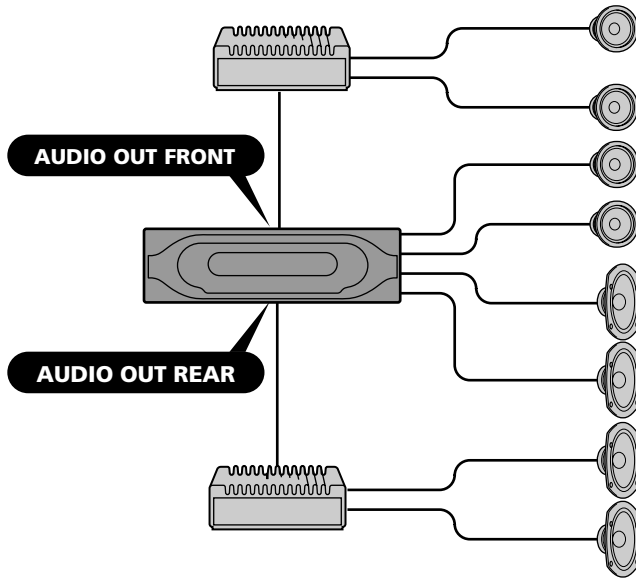

B

a

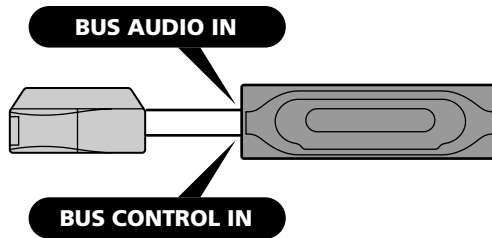

b

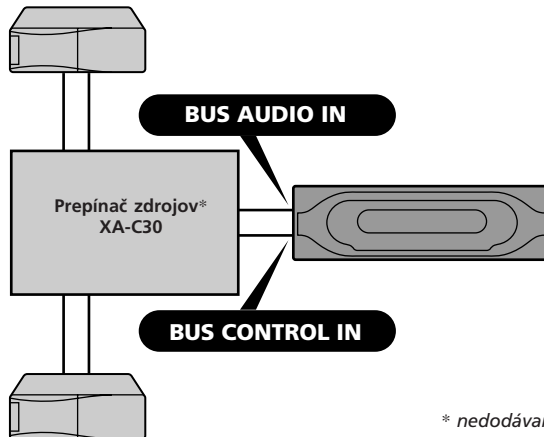

* *nedodávaný*

3

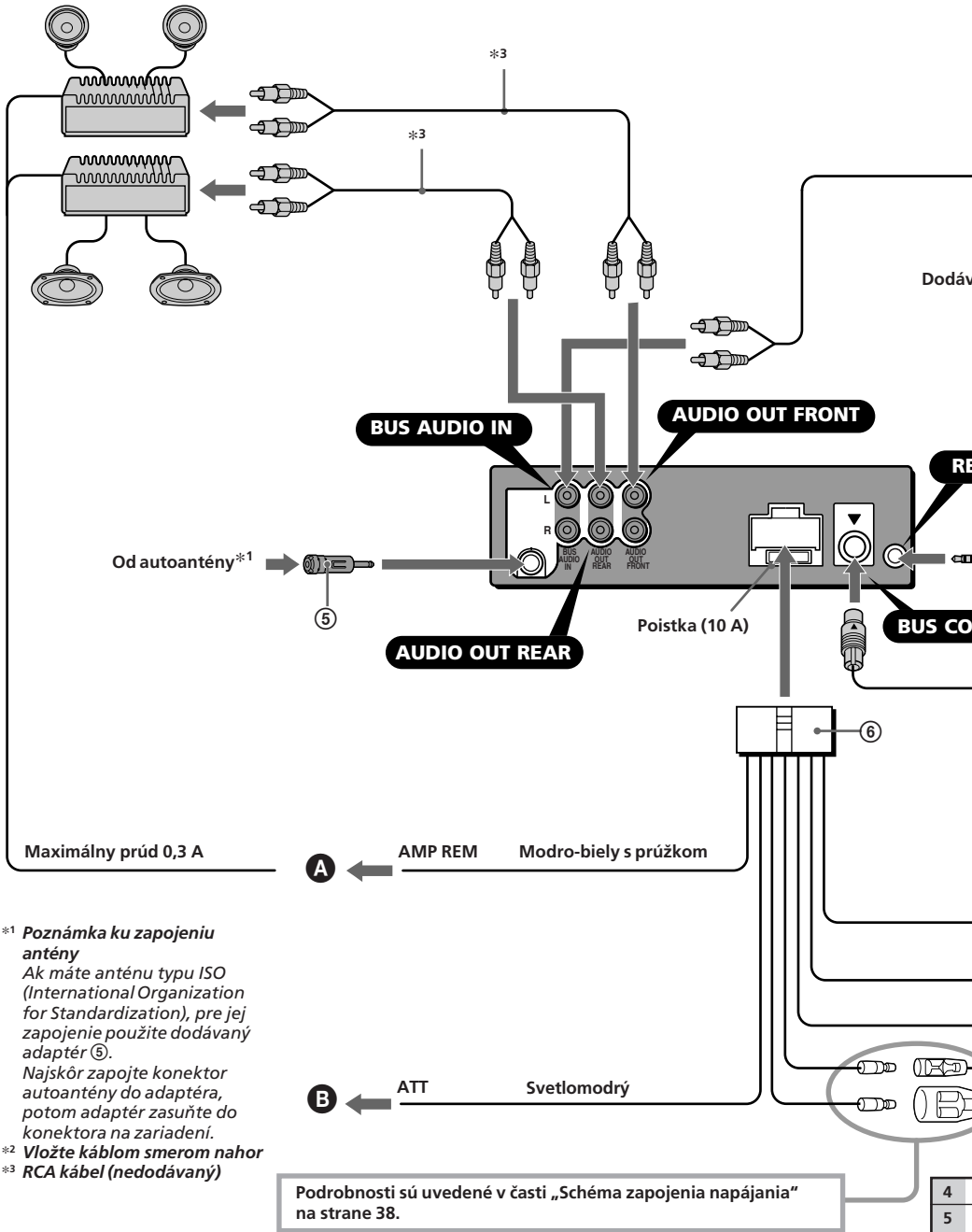

*1 Poznámka ku zapojeniu antény

Ak máte anténu typu ISO (International Organization for Standardization), pre jej zapojenie použite dodávaný adaptér (5).

Najskôr zapojte konektor autoantény do adaptéra, potom adaptér zasunúť do konektora na zariadení.

*2 Vložte káblom smerom nahor

*3 RCA kábel (nedodávaný)

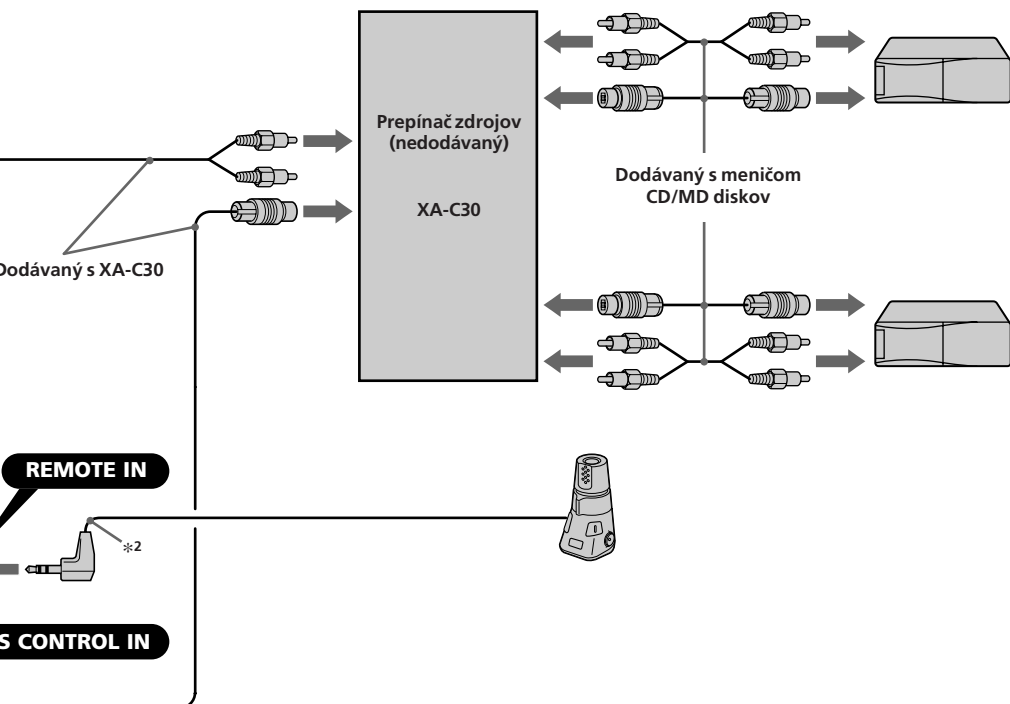

1		+	Reproduktor, zadný, pravý	5	Biely	+	Reproduktor, predný, ľavý
2	Fialový	-	Reproduktor, zadný, pravý	6		-	Reproduktor, predný, ľavý
3		+	Reproduktor, predný, pravý	7	Zelený	+	Reproduktor, zadný, ľavý
4	Sivý	-	Reproduktor, predný, pravý	8		-	Reproduktor, zadný, ľavý

Pozície so zápornou polaritou 2, 4, 6 a 8 majú káble s pružkom.

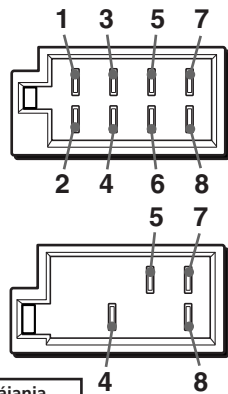
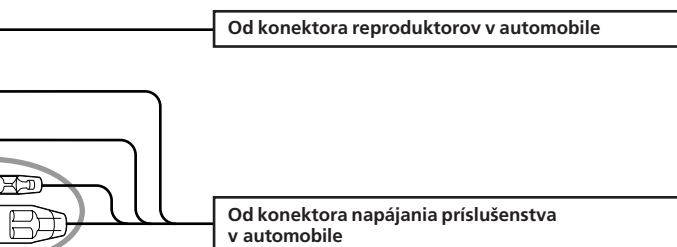

4	Žltý	nepretržité napájanie	7	Červený	spínaný zdroj napájania
5	Modrý	ovládanie elektrickej antény	8	Čierny	uzemnenie

Pozície 1, 2, 3 a 6 nemajú kolíky.

Upozornenia

- Toto zariadenie je určené pre prevádzku s jednosmerným prúdom 12 V s uzemneným záporným pólom.
- Dávajte pozor, aby ste nepricvikli žiadne káble pod skrutku, alebo medzi akékoľvek pohyblivé časti (napríklad koľajničky sedadiel).
- Pred vykonaním zapojení vypnite zapalovanie, aby nedošlo ku skratu.
- Najskôr do zariadenia zapojte napájací kábel ⑥ a reproduktory, až potom ho pripojte ku konektoru napájania.
- **Všetky uzemňovacie káble pripojte na spoločné uzemňovacie miesto.**
- Všetky voľné nezapojené káble zaisolujte izolačnou lepiacou páskou.

Poznámky k napájacímu káblu (žltý)

- Ak zariadenie zapájate spolu s inými stereo zariadeniami, musí byť napájací okruh v automobile stavaný na vyššiu prúdovú záťaž, než je súčet hodnôt všetkých poistiek vo všetkých zapojených zariadeniach.
- Ak nie je v automobile žiadny okruh s vyššou prúdovou hodnotou, než je hodnota poistky zariadenia, pripojte zariadenie priamo na autobateriu.

Zoznam častí (1)

- Čísla priradené jednotlivým častiam zodpovedajú číslam uvádzaným v pokynoch pre inštaláciu.
- Pri zakúpení je konzola ① aj ochranný kryt ④ nasadený na zariadení. Pred montážou zariadenia pomocou uvoľňovacích kľúčov ⑦ zo zariadenia zložte konzolu ① aj ochranný kryt ④. Podrobnosti pozri v časti „Zloženie ochranného krytu a konzoly (4)“ na strane 35.
- **Uvoľňovacie kľúče ⑦ uschovajte pre budúce použitie, napr. pre demontáž zariadenia z automobilu.**

Upozornenie

S konzolou ① manipulujte opatrne, aby nedošlo k poraneniu vašich prstov.

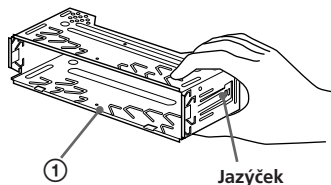

Poznámka

Pred montážou zariadenia do konzoly vyhnite jazýčky po oboch stranách konzoly ① dovnútra cca 2 mm. Ak jazýčky nevyhnete, alebo vyhnete smerom von, zariadenie nenamontujete správne a bezpečne a môže sa vysunúť.

Příklad zapojenia (2)

Poznámky (2-A)

- Dbajte na to, aby ste uzemňovací kábel zapojili ešte pred pripojením zosilňovača.
- Ak pripojíte voliteľný výkonový zosilňovač a nebudete používať vstavaný zosilňovač autorádia, pipnutie nebude aktivované.

Rada (2-B-b)

Pre pripojenie dvoch alebo viacerých CD/MD meničov je nevyhnutné použiť prepínač zdrojov XA-C30 (voliteľný).

Schéma zapojenia (3)

- A** Do konektora AMP REMOTE IN voliteľného výkonového zosilňovača
Zapojenie je určené iba pre zosilňovače.
Zapojenie akýchkoľvek iných zariadení môže zariadenie poškodiť.

- B** Ku káblu montážnej sady pre autotelefón

Výstraha

Ak vlastnité elektrickú anténu bez spínacieho relé, jej pripojením k zariadeniu pomocou dodávaného kábla ⑥ môže dôjsť k poškodeniu antény.

Poznámky k napájacím káblom

- Keď zapnete rádio alebo aktivujete funkciu AF (Alternative Frequency – Alternatívne frekvencie) alebo TA (Traffic Announcement – Dopravné hlásenia), kábel pre ovládanie elektrickej antény (modrý) dodáva jednosmerné napätie +12 V.
- Ak je váš automobil vybavený vstavanou FM/MW/LW anténou v zadnom/bočnom okne, je nutné napájací kábel antény (modrý) alebo napájací kábel príslušenstva (červený) pripojiť k napájacímu konektoru existujúceho anténového zosilňovača. Podrobnejšie informácie vám poskytnie predajca.
- Toto zariadenie nedokáže ovládať elektrickú anténu bez spínacieho relé.

Zapojenie pre uchovanie obsahu pamäte

Ak je zapojený žltý napájací kábel, pamäťový okruh bude napájaný nepretržite aj po vypnutí zapalovania.

Poznámky k zapojeniu reproduktorov

- Pred pripájaním reproduktorov zariadenie vypnite.
- Používajte reproduktory s impedanciou 4 až 8 Ohm a zodpovedajúcim výkonom. Inak môžete reproduktory poškodiť.
- Konecovky reproduktorov nepripájajte na karosériu automobilu, ani vzájomne neprepájajte konektory pravého a ľavého reproduktora.
- Nezapájajte uzemňovací kábel tohoto zariadenia k zápornému (-) konektoru pre reproduktory v automobile.
- Nepokúšajte sa reproduktory zapojiť paralelne.

- Vždy pripájajte len pasívne reproduktory. Zapojenie aktívnych reproduktorov (so vstavaným zosilňovačom) do konektorov pre reproduktory môže poškodiť zariadenie.
- Aby ste predišli nesprávnemu fungovaniu, nepoužívajte v prípade, že je kábel so záporným pólom (-) pripojený súčasne k pravému aj ľavému reproduktoru, vstavané káble pre reproduktory vo vašom automobile.
- Neprepájajte káble reproduktorov medzi sebou.

Bezpečnostné upozornenia

- Miesto montáže zvolte tak, aby zariadenie neprekážalo riadeniu vozidla.
- Zariadenie nemontujte na miesta vystavené nadmernej prašnosti, nečistote, nadmerným otrasom alebo nadmernej teplote, ako napr. priamemu slnečnému žiareniu alebo pôsobeniu tepelných zdrojov.
- Zariadenie bezpečne namontujete len pomocou dodávaneho montážneho príslušenstva.

Nastavenie uhla montáže

Uhol montáže by nemal byť väčší ako 60°.

Zloženie ochranného krytu a konzoly (4)

Pred montážou zariadenia zo zariadenia zložte ochranný kryt ④ aj konzolu ①.

1 Vyberte predný ochranný kryt ④.

- ① Zapasujte uvoľňovacie kľúče ⑦ do ochranného krytu ④.
- ② Ťahaním uvoľňovacích kľúčov ⑦ vyberte ochranný kryt ④.

2 Vyberte konzolu ①.

- ① Obidva uvoľňovacie kľúče ⑦ zasuňte medzi konzolu ① a zariadenie tak, aby zacvakli.
- ② Posúvaním postupne zložte konzolu ① zo zariadenia.

Príklad montáže (5)

Montáž do prístrojovej dosky

Poznámky

- Ak je to potrebné, vyhnite tieto jazýčky podľa potreby (5-2).
- Skontrolujte, či štyri výčnelky na ochrannom kryte ④ správne zapasovali do otvorov v zariadení (5-3).

Vybratie a nasadenie predného panela (6)

Pred montážou vyberte zo zariadenia predný panel.

6-A Vybratie predného panela

Pred vybratím predného panela stlačte najskôr tlačidlo (OFF). Stlačte tlačidlo (OPEN), potom predný panel posuňte doprava a potiahnite ľavú stranu.

6-B Nasadenie predného panela

Podľa obrázka nasadte časť (A) predného panela na časť (B) na zariadení a jemne zatlačte ľavú stranu panela, kým nezacvakne.

Upozornenie pre prípad montáže v automobile bez polohy pre napájanie príslušenstva ACC na skrinke zapalovania

Po vypnutí motora vypnite akékoľvek zobrazenie zatlačením a pridržaním tlačidla (OFF) na zariadení.

Ak stlačíte tlačidlo (OFF) iba na krátko, zobrazenie sa nemusí vypnúť a môže dôjsť k vybitiu autobatérie.

Tlačidlo RESET

Keď dokončíte montáž a všetky zapojenia, nezabudnite po vybratí predného panela stlačiť pomocou špicateho predmetu, napr. guľičkovým perom, tlačidlo RESET.

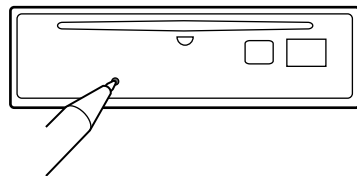

4 1

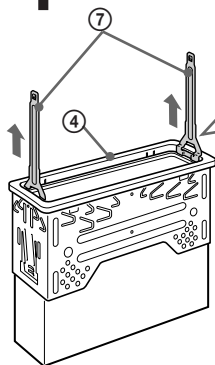

Uvoľňovací kľúč používajte
správnym spôsobom.

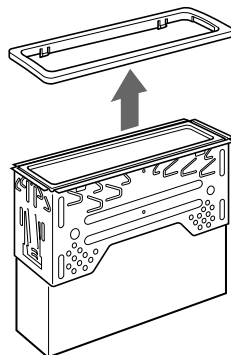

2

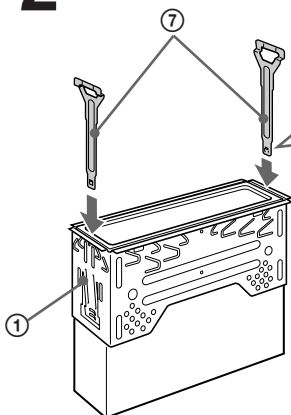

Výčnelkom smerom
dovnútra.

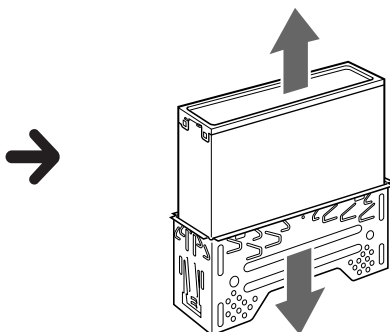
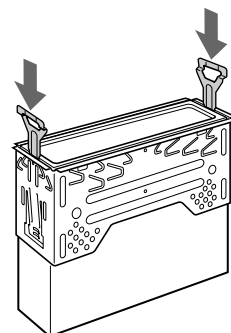

5 1

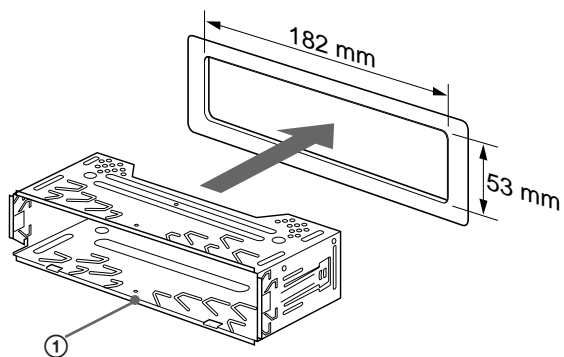

2

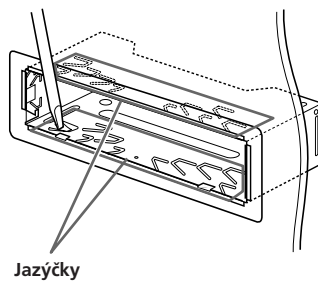

3

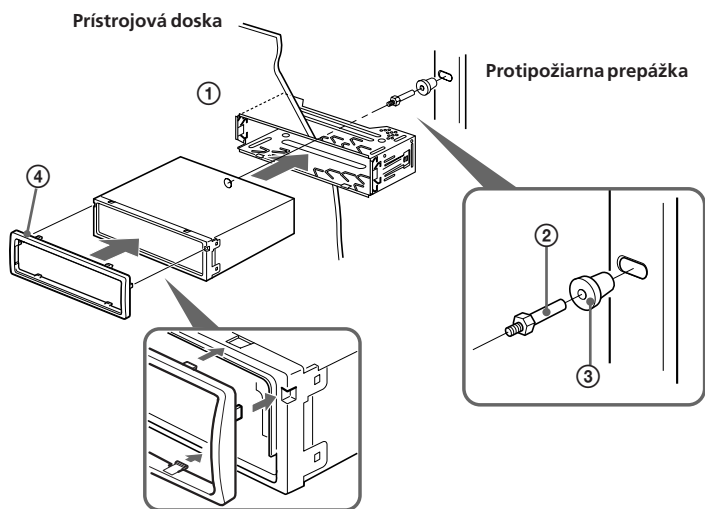

6 A**B**

Schéma zapojenia napájania

Konektor napájania sa môže líšiť v závislosti od automobilu. Podľa schémy napájania konektora vo vašom automobile skontrolujte, či zapojenie zodpovedá konektoru na zariadení. Vyskytujú sa tri základné typy konektorov (obrázok nižšie). Je možné, že bude potrebné zameniť pozíciu červeného a žltého kábla konektora napájania autorádia.

Po ukončení všetkých zapojení a správnej zámene káblov pripojte zariadenie k napájaniu. Ak máte akékoľvek otázky alebo problémy týkajúce sa zapojenia zariadenia, ktoré nie sú popísané v tomto návode, obráťte sa na predajcu vášho automobilu.

Konektor napájania príslušenstva

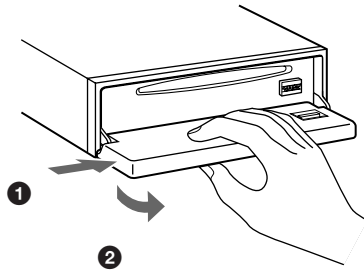
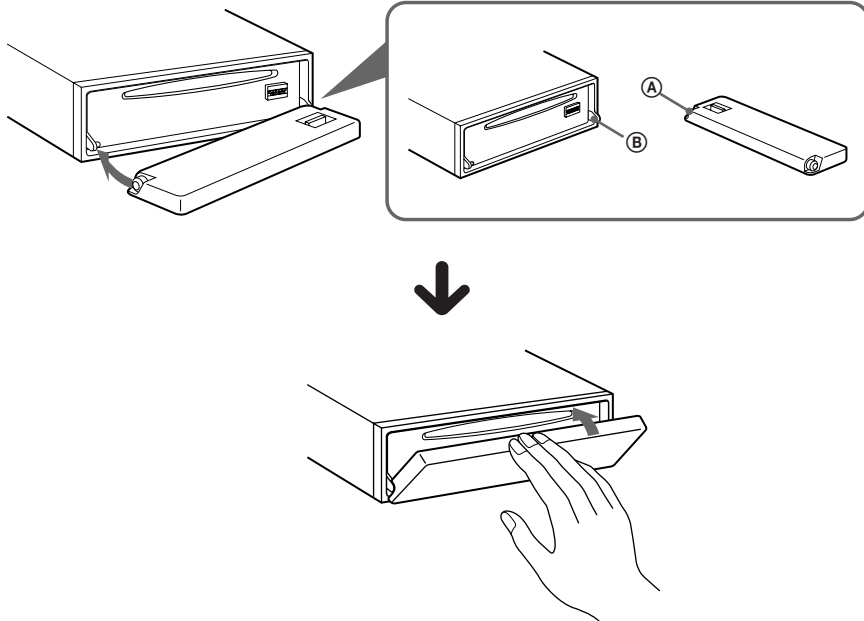
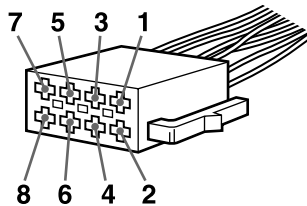

a

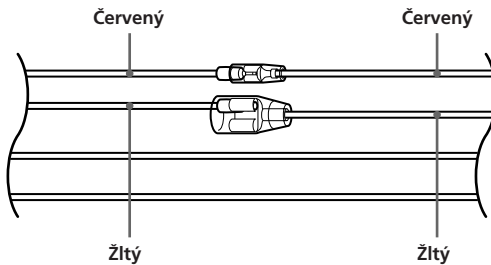

4	Žltý	nepretržité napájanie	7	Červený	spínaný zdroj napájania
---	------	-----------------------	---	---------	-------------------------

b

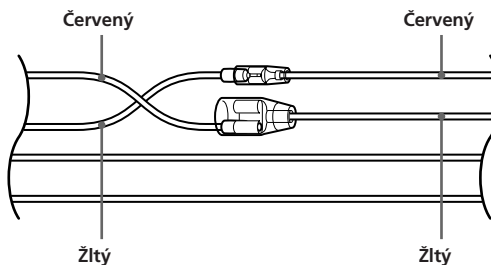

4	Žltý	spínaný zdroj napájania	7	Červený	nepretržité napájanie
---	------	-------------------------	---	---------	-----------------------

c

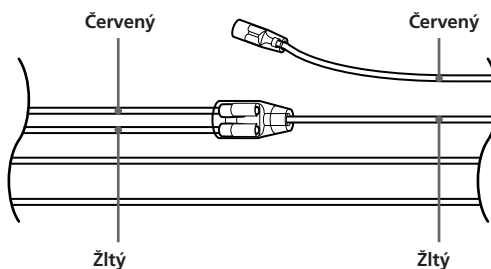

Automobil bez pozície ACC na skrinke
zapaľovania