

# Instalacja/połączenia

# 1

①

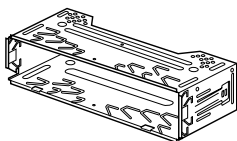

②



③



④

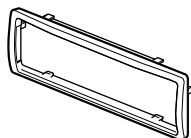

⑤

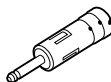

⑥

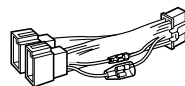

⑦

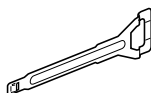

× 2

## Sprzęt występujący na ilustracjach (nie stanowi wyposażenia)



Przedni głośnik

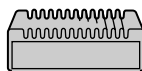

Wzmacniacz mocy



Tyłny głośnik



Zmieniacz płyt CD/MD

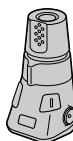

Pilot-joystick RM-X4S

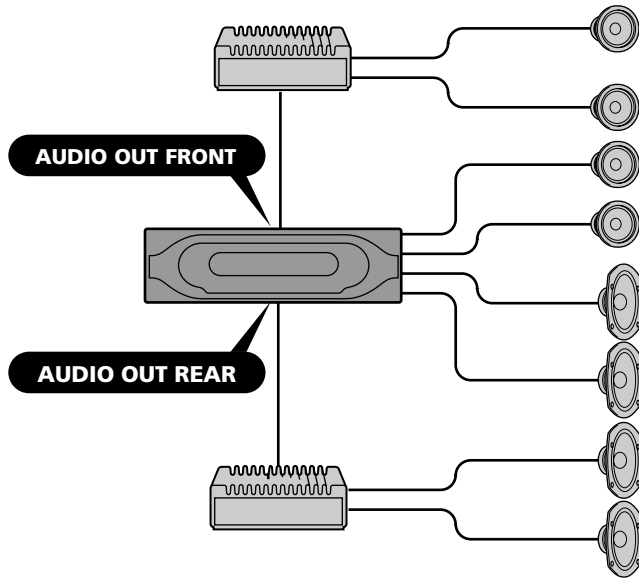
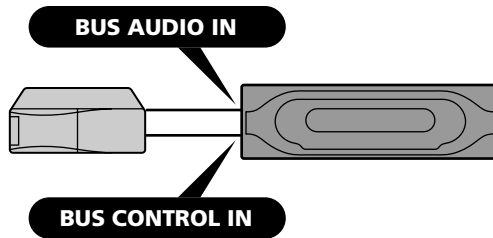
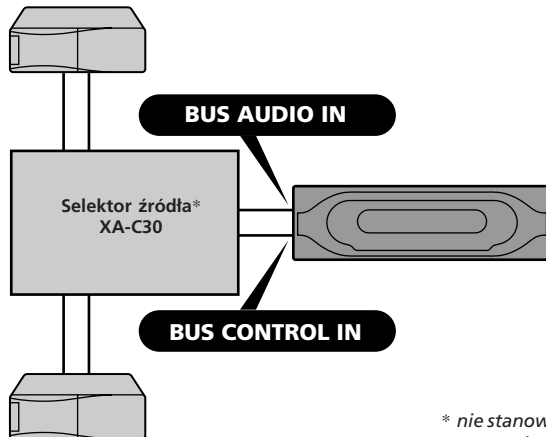
**2****A****B****a****b**

\* nie stanowi wyposażenia

# 3

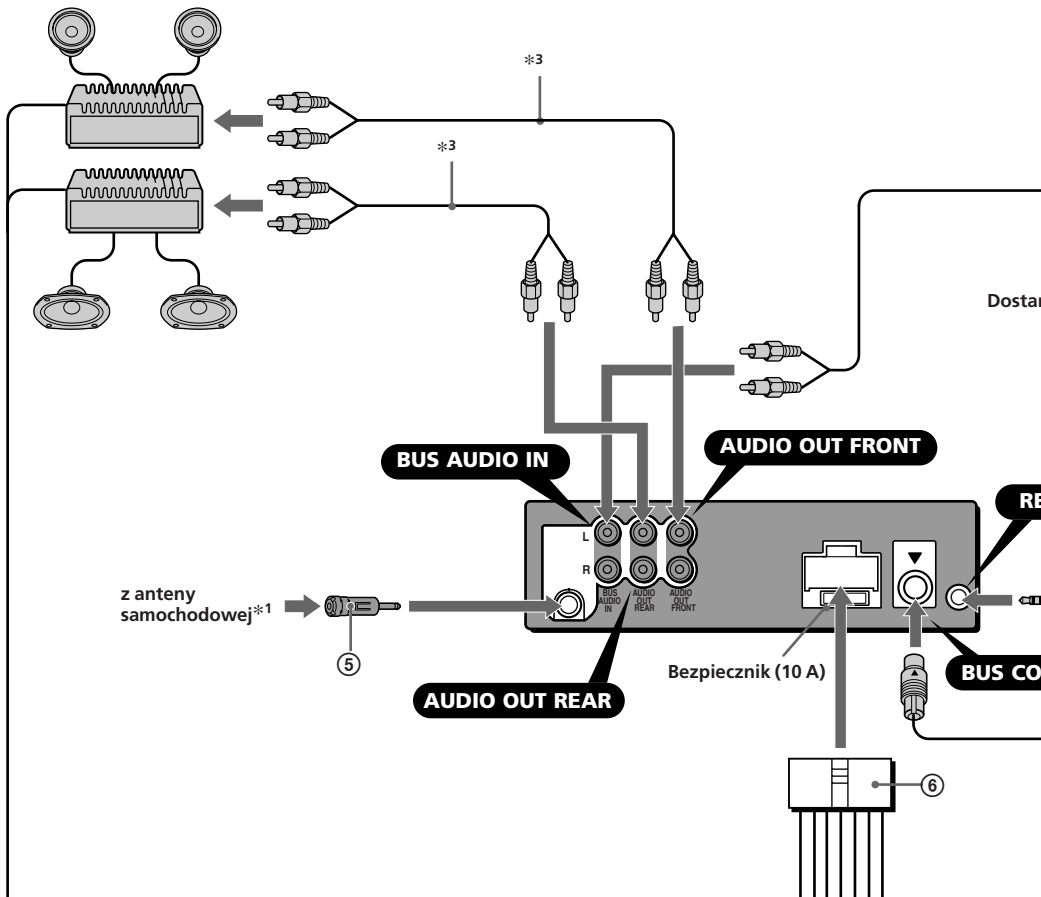

z anteny samochodowej\*1

5

**BUS AUDIO IN**

**AUDIO OUT FRONT**

**AUDIO OUT REAR**

Bezpiecznik (10 A)

**BUS CO**

Maks. prąd zasilania 0,3 A

**A**

AMP REM

W niebiesko-białe paski

**B**

ATT

Jasnoniebieski

- \*1 **Uwaga dotycząca podłączenia anteny**  
Jeśli w samochód jest wyposażony w antenę typu ISO (Międzynarodowej Organizacji Normalizacyjnej), to do jej podłączenia należy użyć dostarczonej przejściówki ⑤.  
Najpierw należy podłączyć antenę samochodową do dostarczonej przejściówki, a następnie do gniazda antenowego radioodtworacza.
- \*2 **Włączyć przewodem do góry**
- \*3 **Przewód z wtykami cinch (brak w wyposażeniu)**

Szczegóły – patrz „Schemat podłączenia zasilania” na stronie 38.

4

5

Pozyo

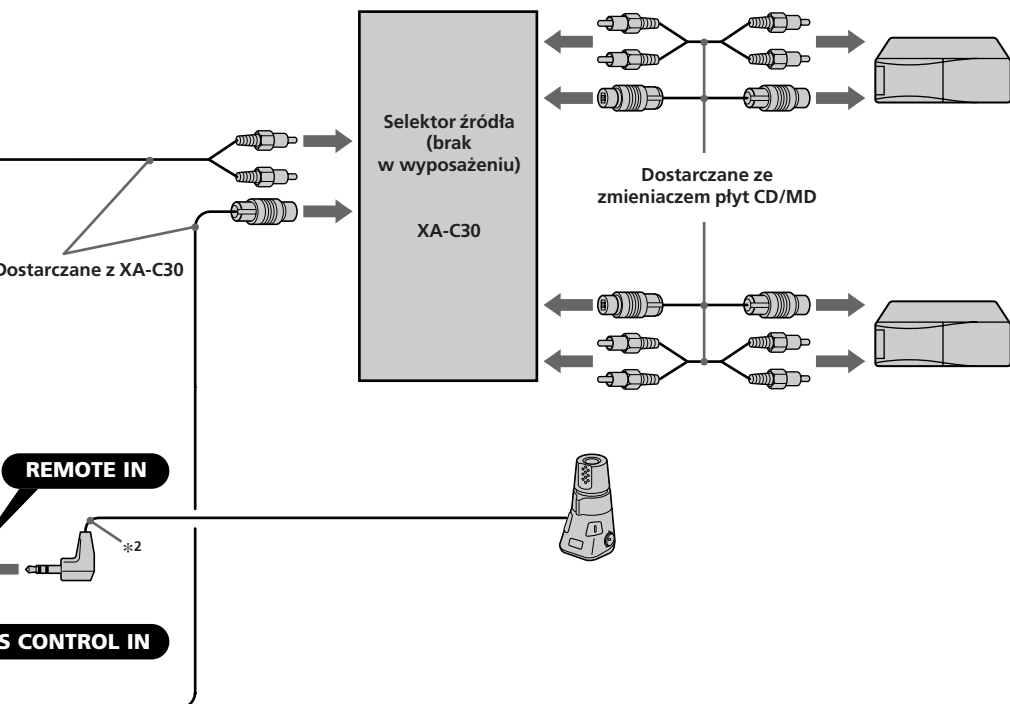

1	Fioletowy	+	Głośnik, tylny, prawy	5	Biały	+	Głośnik, przedni, lewy
2		-	Głośnik, tylny, prawy	6		-	Głośnik, przedni, lewy
3	Szary	+	Głośnik, przedni, prawy	7	Zielony	+	Głośnik, tylny, lewy
4		-	Głośnik, przedni, prawy	8		-	Głośnik, tylny, lewy

Pozycje 2, 4, 6 i 8 z polaryzacją ujemną mają przewody w paski.

do złącza głośnikowego w samochodzie

do złącza zasilania w samochodzie

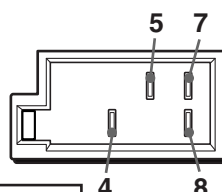
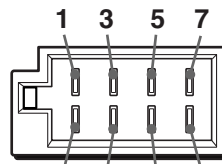

4	Żółty	ciągłe zasilanie	7	Czerwony	odłączane zasilanie
5	Niebieski	sterowanie siłownikiem anteny	8	Czarny	masa

Pozycje 1, 2, 3 i 6 nie mają szpilek.

## Ostrzeżenia

- Radioodtworacz jest przystosowany tylko do zasilania napięciem stałym 12 V z biegunem ujemnym na masie.
- Uważać, aby nie przyciąć żadnych przewodów śrubami albo ruchomymi częściami, na przykład szyną od fotela.
- Aby uniknąć zwarcia, przed wykonywaniem połączeń wyłączyć zapłon samochodu.
- Zanim przewód zasilający ⑥ zostanie podłączony do złącza zasilania pomocniczego, należy go podłączyć do urządzenia i głośników.
- **Poprowadzić wszystkie przewody masy do wspólnego punktu masy.**
- Dla bezpieczeństwa zainstalować taśmą izolacyjną wszystkie niepodłączone przewody.

### Uwagi o przewodzie zasilającym (żółtym)

- Jeśli radioodtworacz jest podłączany wraz z innym sprzętem stereo, to znamionowy prąd wykorzystywanego obwodu musi być wyższy niż suma prądów bezpieczników w poszczególnych urządzeniach.
- Jeśli żaden obwód w samochodzie nie ma wystarczającego prądu znamionowego, urządzenie należy podłączyć wprost do akumulatora.

## Lista elementów (1)

- Numery na liście odpowiadają numerom na ilustracjach.
- Przed wysyłką z fabryki na urządzenie jest zakładana obejma ① i kołnierz ochronny ④. Przed montowaniem urządzenia należy użyć kluczyków odblokowujących ⑦ i zdjąć z urządzenia obejmy ① i kołnierz ochronny ④. Szczegóły podano w punkcie „Zdejmowanie kołnierza ochronnego i obejmy ④” na stronie 35.
- **Nie wyrzucać kluczyków odblokowujących ⑦. Są one potrzebne przy wymontowywaniu urządzenia.**

### Ostrzeżenie

Aby uniknąć skaleczenia palca, ostrożnie obchodź się z obejmą ①.

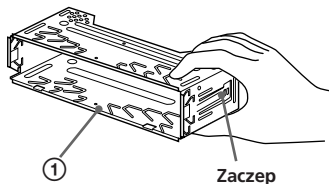

#### Uwaga

Przed instalacją należy upewnić się, czy zaczepy po obu stronach obejmy ① są odgięte do wewnątrz na głębokość co najmniej 2 mm. Jeśli zaczepy będą ustawione na wprost lub wygięte na zewnątrz, urządzenie nie zostanie właściwie zainstalowane i może wyskoczyć.

## Przykład połączeń (2)

### Uwagi (2-A)

- Przed podłączeniem wzmacniacza należy bezwzględnie podłączyć przewód masy.
- Jeśli jest podłączony dodatkowy wzmacniacz mocy, a wbudowany wzmacniacz nie jest używany, to nie będzie działała sygnalizacja dźwiękowa.

### Wskazówka (2-B- 6)

Podłączenie dwóch lub większej liczby zmieniaczy CD/MD wymaga użycia selektora źródła XA-C30 (wyposażenie dodatkowe).

## Diagram połączeń (3)

### A Do gniazda AMP REMOTE IN w dodatkowym wzmacniaczu mocy

To wyprowadzenie służy wyłącznie do podłączenia wzmacniacza mocy. Podłączenie dowolnego innego urządzenia grozi awarią.

### B Do przewodu przyłączeniowego telefonu samochodowego

### Ostrzeżenie

Jeśli posiadany siłownik antenowy nie jest wyposażony w przełącznik, podłączenie radioodtworacza za pomocą dostarczonego przewodu zasilającego ⑥ grozi uszkodzeniem anteny.

### Uwagi o przewodach sterujących

- Przewód sterowania siłownikiem antenowym (niebieski) dostarcza napięcie stałe +12 V po włączeniu radia albo po włączeniu funkcji AF (częstotliwości zastępczych) lub funkcji TA (komunikatów o ruchu drogowym).
- Jeśli w tylną/boczną szybę samochodu jest wbudowana antena UKF/SRI/DE, trzeba podłączyć przewód sterowania siłownikiem antenowym (niebieski) lub przewód wejścia zasilania akcesoriów (czerwony) do zacisku zasilania istniejącego wzmacniacza antenowego. Szczegóły można uzyskać w punkcie sprzedaży.
- Urządzenie nie współpracuje z siłownikiem antenowym bez przełącznika.

### Podłączenie podtrzymujące zawartość pamięci

Jeśli jest podłączony żółty przewód wejścia zasilania, obwód pamięci będzie zasilany stale, nawet po wyłączeniu zapłonu.

### Uwagi o podłączaniu głośników

- Wyłączyć urządzenie przed podłączeniem głośników.
- Użyć głośników o impedancji od 4 do 8 omów i o wystarczającej mocy znamionowej. Inaczej głośniki mogą ulec uszkodzeniu.
- Nie łączyć zacisków zestawu głośnikowego z karoserią samochodu ani nie łączyć zacisków prawych głośników z zaciskami lewych głośników.
- Nie łączyć przewodu masy radioodtworacza z zaciskiem (-) głośnika.
- Nie próbować łączyć głośników równolegle.

- Podłączać tylko pasywne głośniki. Podłączenie do zacisków głośnikowych aktywnych głośników (z wbudowanymi wzmacniaczami) grozi uszkodzeniem radioodtworacza.
- Aby uniknąć awarii, nie używać fabrycznie zainstalowanych w samochodzie przewodów głośnikowych, jeśli dla ujemnego bieguna (-) lewego i prawego głośnika jest wykorzystywany wspólny przewód.
- Nie łączyć między sobą przewodów głośnikowych radioodtworacza.

## Zalecenia dla bezpieczeństwa

- Starannie wybrać miejsce instalacji, tak aby radioodtworacz nie utrudniał normalnego kierowania pojazdem.
- Unikać instalacji radioodtworacza w miejscach narażonych na kurz, brud, nadmierną wibrację i wysoką temperaturę – na przykład w bezpośrednim oświetleniu słonecznym albo obok przewodów ogrzewania.
- Aby instalacja była bezpieczna i pewna, używać tylko dostarczonego zestawu elementów do montażu.

### Regulacja kąta montażu

Zamontować urządzenie pod kątem mniejszym niż 60°.

## Zdejmowanie kołnierza ochronnego i obejmę (4)

Przed instalacją urządzenia należy z niego zdjąć kołnierz ochronny (4) i obejmę (1).

- 1 Zdejmij kołnierz ochronny (4).
  - 1 Zaczep oba kluczyki odblokowujące (7) o kołnierz ochronny (4).
  - 2 Pociągając za kluczyki odblokowujące (7), zdejmij kołnierz ochronny (4).
- 2 Zdejmij obejmę (1).
  - 1 Wsuń oba kluczyki odblokowujące (7) między radioodtworacz a obejmę. Powinien rozleć się lekki trzask.
  - 2 Pociągnij obejmę (1) do dołu, po czym pociągnij radioodtworacz do góry, odłączając go od obejmę.

## Przykład montażu (5)

Instalacja w desce rozdzielczej

### Uwagi

- W razie potrzeby należy odgiąć zaczepty na zewnątrz, zapewniając w ten sposób dokładne dopasowanie (5-2).
- 4 zaczepty na kołnierzu ochronnym (4) muszą być właściwie wprowadzone w otwory urządzenia (5-3).

## Jak zdjąć i założyć panel czołowy (6)

Przed instalacją urządzenia należy zdjąć z niego panel czołowy.

### 6-A Zdejmowanie

Przed zdejmowaniem panelu czołowego należy nacisnąć przycisk (OFF). Następnie należy nacisnąć przycisk (OPEN), przesunąć panel w prawo i wyciągnąć jego lewą stronę.

### 6-B Zakładanie

Dopasować część (A) panelu czołowego do części (B) radioodtworacza, jak pokazano na ilustracji, po czym wcisnąć lewą stronę na miejsce, tak aby rozległ się lekki trzask.

## Ostrzeżenie dotyczące instalacji w samochodzie, którego stacyjka nie ma położenia ACC (akcesoriów)

Po wyłączeniu zapłonu zawsze należy przytrzymać wciśnięty przycisk (OFF) na radioodtworaczu, aby wyłączyć wskazanie zegara.

W przeciwnym razie wskazanie zegara nie zniknie i będzie powodowało zużycie akumulatora.

## Przycisk RESET

Po zakończeniu instalacji i połączeń należy zdjąć panel czołowy, a następnie długopisem itp. nacisnąć przycisk RESET.

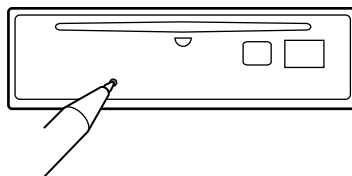

**4** 1

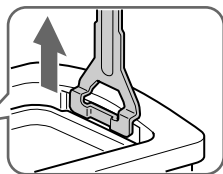
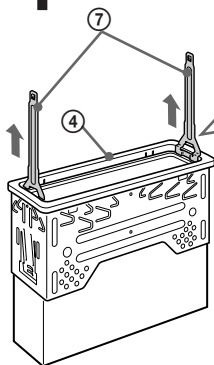

Prawidłowo ustaw kluczyki odblokowujące.

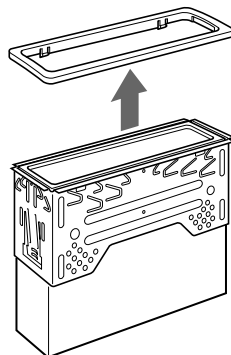

**2**

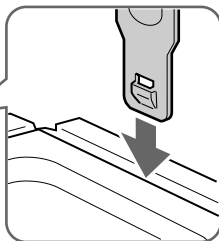
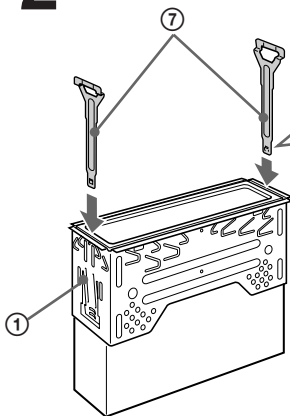

Haczykiem do wewnątrz.

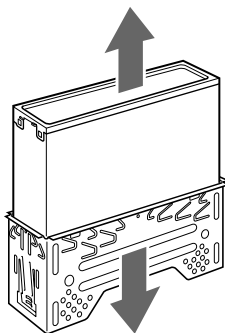
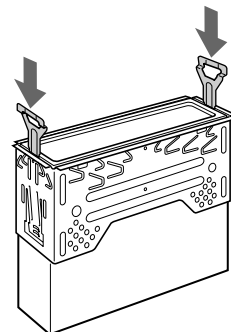

**5 1**

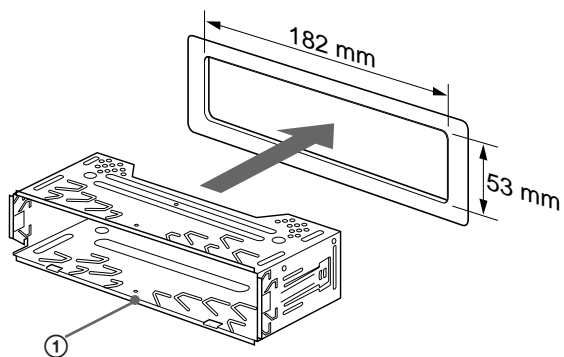

**2**

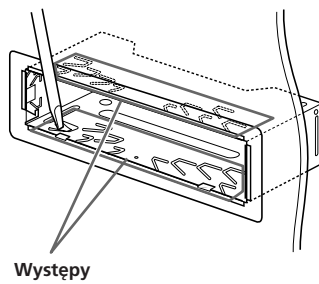

**3**

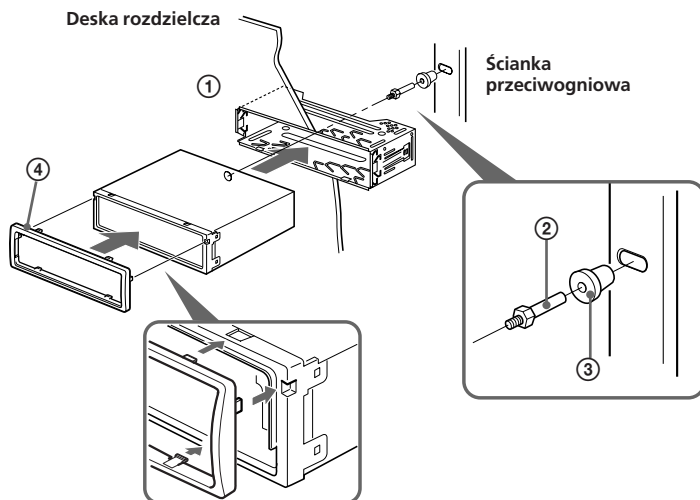



# 6 A

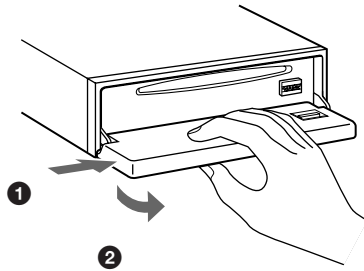

# B

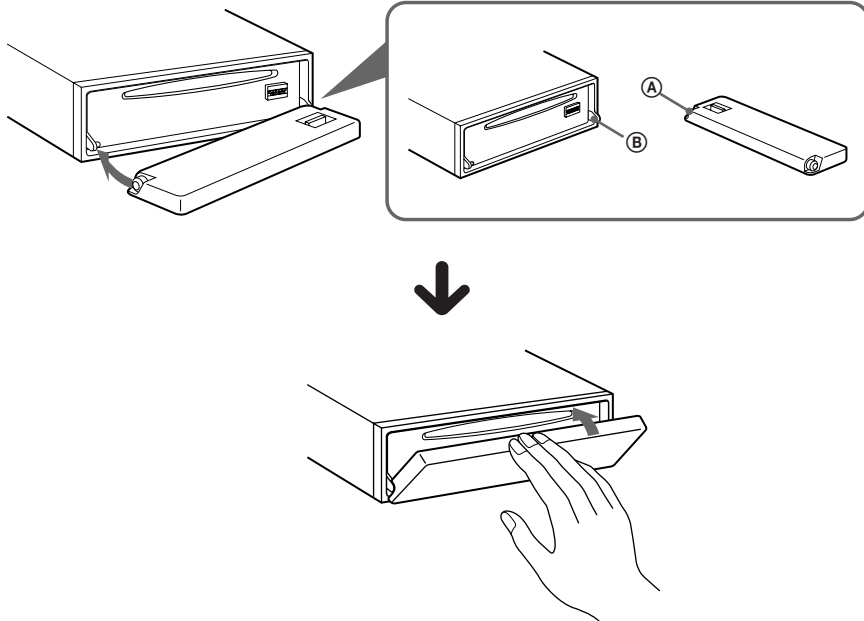

## Schemat podłączenia zasilania

Złącza pomocniczego zasilania mogą się różnić w zależności od marki samochodu. Aby upewnić się, że wyprowadzenia są właściwie dopasowane, należy skontrolować schemat pomocniczego zasilania. Istnieją trzy podstawowe typy (pokazane na ilustracji pod spodem). Konieczna może być zamiana pozycji czerwonego i żółtego przewodu w przewodzie zasilającym radioodtwarzacza.

Po właściwym dopasowaniu wyprowadzeń i przełączeniu przewodów zasilających należy podłączyć radioodtwarzacz do zasilania w samochodzie. W przypadku pytań i problemów dotyczących urządzenia, a nie omówionych w tej instrukcji, prosimy o porozumienie się ze sprzedawcą samochodu.

Złącze zasilania pomocniczego

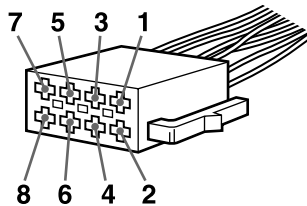

**a**

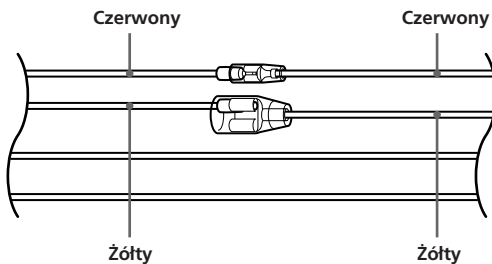

4	Żółty	ciągłe zasilanie	7	Czerwony	odłączane zasilanie
---	-------	------------------	---	----------	---------------------

**b**

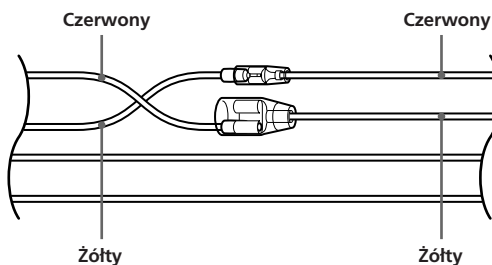

4	Żółty	odłączane zasilanie	7	Czerwony	ciągłe zasilanie
---	-------	---------------------	---	----------	------------------

**c**

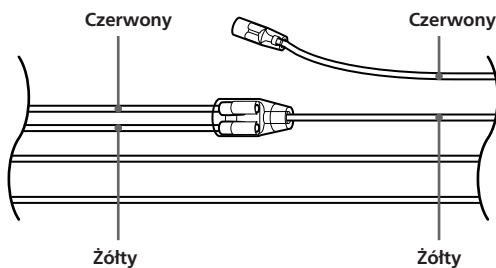

Samochód bez położenia ACC