

## Marrës AV shumëkanalësh

Udhëzimet e përdorimit

## PARALAJMËRIM

### **Për të reduktuar rrezikun e zjarrit ose goditjeve elektrike, kjo aparaturë nuk duhet të ekspozohet ndaj shiut ose lagështirës.**

Për të zvogëluar rrezikun e zjarrit, mos e mbuloni hapësirën e ajrimit të pajisjes me gazeta, mbulesa tavoline, perde etj. Mos e ekspozoni pajisjen ndaj burimeve me flakë të pambrojtur (për shembull, qirinjtë e ndezur).

Për të zvogëluar rrezikun e zjarrit ose të goditjeve elektrike, kjo pajisje nuk duhet të ekspozohet ndaj pikimeve ose spërkatjeve me ujë dhe mbi pajisje nuk duhen vendosur objekte të mbushura me lëngje, si p.sh. vazo.

Mos e instaloni pajisjen në hapësira të kufizuara si p.sh. në rafte librash apo në mobilie inkaso.

Duke qenë se spina kryesore përdoret për të shkëputur njësinë nga rrjeti elektrik, futeni njësinë në priza elektrike që mund të arrihen lehtë. Nëse vini re një anomali në njësi, shkëputni menjëherë prizën kryesore nga priza e rrymës së drejtpërdrejtë.

Mos i ekspozoni bateritë ose pajisjet me bateri të instaluar ndaj nxehtësisë së tepruar si p.sh. drita e diellit dhe zjarri.

Njësia nuk shkëputet nga rrjeti elektrik për sa kohë që është futur në prizë, edhe nëse vetë njësia është e fikur.

Presioni i tepruar i zërit nga kuqjet mund të shkaktojë humbje të dëgjimit.



Ky simbol njofton përdoruesin për sipërfaqe të nxehta, e cila mund të jetë e tillë nëse preket gjatë punës normale.

## **Për klientët në Shtetet e Bashkuara**

### **Regjistri i zotëruesit**

Modeli dhe numrat serialë ndodhen në pjesën e pasme të njësisë. Regjistroni këto numra në hapësirën e dhënë më poshtë. Referojuni atyre sa herë që kontaktoni me shitësin tuaj Sony në lidhje me këtë produkt.

Numri i modelit \_\_\_\_\_

Numri i serisë \_\_\_\_\_



Ky simbol përdoret për të njoftuar përdoruesin mbi praninë e ndonjë "rryme të rrezikshme" të paizoluara brenda produktit që mund të jetë e një përmase të mjaftueshme për të përbërë rrezik goditjeje elektrike për personat.



Ky simbol përdoret për të njoftuar përdoruesin mbi praninë e udhëzimeve të rëndësishme të përdorimit dhe mirëmbajtjes (shërbimit) në broshurat që shoqërojnë pajisjen.

### **Udhëzime të rëndësishme mbi sigurinë**

- 1) Lexojini këto udhëzime.
- 2) Ruajini këto udhëzime.
- 3) Tregoni kujdes për të gjitha paralajmërimet.
- 4) Ndiqini të gjitha udhëzimet.
- 5) Mos e përdorni këtë aparaturë pranë ujit.
- 6) Pastrojeni vetëm me pëlthurë të thatë.
- 7) Mos bllokoni hapësirat e ajrimit. Instalojeni në përputhje me udhëzimet e prodhuesit.
- 8) Mos e instaloni pranë burimeve të nxehtësisë siç janë radiatorët, regjistruarit e nxehtësisë, sobat ose pajisje të tjera (duke përfshirë edhe amplifikatorët) që prodhojnë nxehtësi.

- 9) Mos shpërfillni qëllimin e sigurisë së spinës së polarizuar ose të tokëzuar. Një spinë e polarizuar ka dy kunjat ku njëra është më e gjatë se tjetra. Një spinë e tokëzuar ka dy kunjat dhe një të tretë për tokëzim. Kunji i gjërë ose kunji i tretë ofrohen për sigurinë tuaj. Nëse spina e dhënë nuk futet në prizën tuaj, konsultohuni me një elektrikist për zëvendësimin e prizës së vjetër.
- 10) Mbrojeni kordonin e rrymës nga shkelja ose përthyerja veçanërisht te spinat, prizat, si dhe te pika ku ato dalin nga aparatura.
- 11) Përdorni vetëm pjesët/aksesorët e specifikuar nga prodhuesi.
- 12) Përdoreni vetëm me tryezën me rrota, portmanonë, këmbalecin, mbajtësen ose tavolinën e specifikuar nga prodhuesi, ose që shitet së bashku me aparaturën. Kur përdoret tryezë me rrota, tregoni kujdes gjatë lëvizjes së kombinimit tryezë me rrota/aparaturë për të shmangur lëndimet nga përmbysja.



- 13) Shkëputeni këtë aparaturë nga priza gjatë stuhive me rufe ose kur nuk përdoret për periudha të gjata kohore.
- 14) Për të gjitha shërbimet drejtojuni personelit të kualifikuar të shërbimit. Kërkohet shërbim kur aparatura është dëmtuar në ndonjë mënyrë, si p.sh. nëse është dëmtuar kordoni i furnizimit me rrymë ose priza, nëse mbi aparaturë janë derdhur lëngje ose kanë rënë objekte, nëse aparatura është ekspozuar ndaj shiut ose lagështirës, nëse nuk punon siç duhet ose nëse është rrëzuar.

## **Deklarata e mëposhtme FCC aplikohet vetëm për versionin e këtij modele të prodhuar për shitje në SH.B.A. Versionet e tjera mund të mos jenë konform rregulloreve teknike FCC.**

### **SHËNIM:**

Kjo pajisje është testuar dhe është gjendur konform limiteve për pajisjet dixhitale të Klasis B, në përputhje me pjesën 15 të Rregulloreve FCC. Këto limite janë përcaktuar për të ofruar mbrojtje të arsyeshme kundër ndërhyrjeve të gjeneron, përdor dhe mund të përhapë energji të frekuencave radio dhe mund të shkaktojë interferenca të dëmshme me komunikimet radio nëse nuk instalohet dhe përdoret në përputhje me udhëzimet. Megjithatë, nuk garantohej që nuk do të ndodhë interferencë në një instalim të caktuar. Nëse kjo pajisje shkakton interferenca të dëmshme në marrjen radiofonike ose televizive, që mund të përcaktohet duke ndezur dhe fikur pajisjen, përdoruesi inkurajohet të përpiqet të korrigjojë interferencën përmes një ose më shumë prej masave të mëposhtme:

- Të riorientohet ose zhvendoset antena marrëse.
- Të rritet hapësira ndarëse mes pajisjes dhe marrësit.
- Të lidhet pajisja në një prizë në një qark të ndryshëm nga ai ku është lidhur marrësi.
- Konsultohuni me shitësin ose një teknik televizori/radioje me përvojë për asistencë.

## KUJDES

Kini kujdes që ndryshimet apo modifikimet që nuk janë të miratuara shprehimisht në këtë manual të mos zhvlerësojnë të drejtën tuaj për të përdorur këtë pajisje.

Kabllo dhe bashkuesit e mbrojtur dhe të tokëzuar si duhet, duhet të përdoren për lidhjen e kompjuterëve pritës dhe/ose pajisjeve periferike për të respektuar kufijtë e emetimit të FCC-së.

Për të reduktuar rrezikun e goditjes elektrike, kordoni i altoparlantit duhet të lidhet me aparaturën dhe altoparlantët në përputhje me udhëzimet e mëposhtme.

- 1) Shkëputni kordonin e rrymës së drejtpërdrejtë nga RRJETI ELEKTRIK.
- 2) Zhvishni 10 deri 15 mm nga izolimi i telit të kordonit të altoparlantit.
- 3) Lidhni me kujdes kordonin e altoparlantit me aparaturën dhe altoparlantët, duke mos e prekur me dorë pjesën e brendshme të kordonit të altoparlantit. Shkëputni gjithashtu kordonin e rrymës së drejtpërdrejtë nga RRJETI ELEKTRIK përpara se të shkëputni kordonin e altoparlantit nga aparatura dhe altoparlantët.

## Për klientët në Kanada

Kabllo dhe bashkuesit e mbrojtur dhe të tokëzuar si duhet, duhet të përdoren për lidhjen e kompjuterëve pritës dhe/ose pajisjeve periferike.

## Për klientët në Evropë



**Hedhja e pajisjeve të vjetra elektrike dhe elektronike (e aplikueshme në Bashkimin Evropian dhe shtetet e tjera evropiane me sistem të diferencuar grumbullimi)**

Ky simbol mbi produkt ose mbi paketimin e tij tregon se ky produkt nuk duhet të trajtohet si mbeturinë shtëpiake. Përkundrazi, do të

dorëzohet pranë pikës përkatëse të grumbullimit për riciklimin e pajisjeve elektrike dhe elektronike. Duke ju siguruar që ky produkt të hidhet siç duhet, ju ndihmoni në parandalimin e pasojave të mundshme negative për mjedisin dhe shëndetin, që në rast të kundërt do të shkaktoheshin nga trajtimi i papërshtatshëm i mbetjeve të këtij produkti. Riciklimi i materialeve do të ndihmojë në ruajtjen e burimeve natyrore. Për më shumë informacion të detajuar mbi riciklimin e këtij produkti, ju lutemi kontaktoni me bashkinë tuaj, shërbimin e grumbullimit të mbeturinave shtëpiake ose dyqanin ku keni blerë produktin.



**Hedhja e baterive të përdorura (e aplikueshme në Bashkimin Evropian dhe vendet e tjera evropiane me sisteme të diferencuara grumbullimi)**

Ky simbol mbi bateri ose mbi paketim tregon se bateria që vjen me këtë produkt nuk duhet të trajtohet si mbeturinë shtëpiake. Në disa bateri, ky simbol mund të përdoret i kombinuar me një simbol kimik. Simbolet kimike për zhivën (Hg) ose plumbin (Pb) shtohen nëse bateria përmban më shumë se 0,0005% zhivë ose 0,004% plumb. Duke u siguruar që këto bateri të hidhen siç duhet, ju ndihmoni në parandalimin e pasojave të mundshme negative për mjedisin dhe shëndetin që në rast të kundërt do të shkaktoheshin nga trajtimi i papërshtatshëm i mbetjeve të kësaj baterie. Riciklimi i materialeve do të ndihmojë në ruajtjen e burimeve natyrore. Në rast produktesh të cilat për arsye sigurie, rendimenti apo integriteti të dhënash kërkojnë lidhje të qëndrueshme me një bateri të inkuorporuar, kjo bateri duhet të zëvendësohet vetëm nga personel i kualifikuar shërbimi.

Për të siguruar trajtimin e duhur të baterisë, dorëzoheni produktin në fund të periudhës së funksionimit të tij pranë pikës përkatëse të grumbullimit për riciklimin e pajisjeve elektrike dhe elektronike.

Për të gjitha bateritë e tjera, ju lutemi shihni pjesën që flet mbi heqjen e sigurt të baterisë nga produkti. Dorëzoheni baterinë pranë pikës përkatëse të grumbullimit për riciklimin e baterive të përdorura.

Për më shumë informacion të detajuar mbi riciklimin e këtij produkti ose baterie, ju lutemi kontaktoni me bashkinë tuaj, shërbimin e grumbullimit të mbeturinave shtëpiake ose dyqanin ku keni blerë produktin.

### **Njoftim për klientët: Informacioni i mëposhtëm aplikohet vetëm për pajisjet e shitura në vendet ku aplikohen Direktivat e BE-së.**

Ky produkt është prodhuar nga ose për llogari të Sony Corporation, 1-7-1 Konan Minato-ku Tokyo, 108-0075 Japoni. Pyetjet në lidhje me pajtueshmërinë e produktit sipas legjislacionit të Bashkimit Evropian do t'i adresohen përfaqësuesit të autorizuar, Sony Deutschland GmbH, Hedelfinger Strasse 61, 70327 Stuttgart, Gjermani. Për çdo çështje shërbimi ose garancie, drejtoju adresave që jepen në dokumentet e posaçme të shërbimit ose të garancisë.

### **Për klientët në Australi**



**Hedhja e pajisjeve të vjetra elektrike dhe elektronike (e aplikueshme në Bashkimin Evropian dhe shtetet e tjera evropiane me sistem të diferencuar grumbullimi)**

## **Rreth manualit**

- Udhëzimet në këtë ky manual janë për modelin STR-DH740. Numri i modelit ndodhet në këndin e djathtë të poshtëm të panelit të përparmë. Ilustrimet e përdorura në këtë manual janë të modelit për Evropën dhe mund të jenë ndryshe nga modeli juaj. Çdo ndryshim në funksionim shënohet në manual si “Vetëm modelet evropiane”.
- Udhëzimet në këtë manual përshkruajnë funksionimin e marrësit me telekomandën e dhënë. Mund të përdorni gjithashtu edhe butonat ose çelësat e marrësit nëse kanë emra të njëjtë ose të ngjashëm me ato të telekomandës.

## **Rreth të drejtave të autorit**

Ky marrës përmban Dolby\* Digital dhe Pro Logic Surround dhe DTS\*\* Digital Surround System.

\* Prodhuar me licencë nga Dolby Laboratories. Dolby, Pro Logic, Surround EX dhe simboli me dy “D” janë marka tregtare të Dolby Laboratories.

\*\* Prodhuar me licencë nën patentat amerikane me numër: 5 956 674; 5 974 380; 6 226 616; 6 487 535; 7 212 872; 7 333 929; 7 392 195; 7 272 567 dhe patentat e tjera amerikane dhe botërore të marra dhe në pritje. DTS-HD, Simboli dhe DTS-HD e Simboli bashkë janë marka të regjistruara tregtare dhe DTS-HD Master Audio është markë tregtare e DTS, Inc. Produkti përfshin dhe softuerin. © DTS, Inc. Të gjitha të drejtat e rezervuara.

Ky marrës përmban teknologji High-Definition Multimedia Interface (HDMI™) (Ndërfaqe multimediale me definicion të lartë). Termat HDMI dhe HDMI High-Definition Multimedia Interface, si dhe logoja HDMI janë marka tregtare ose marka tregtare të regjistruara të HDMI Licensing LLC në Shtetet e Bashkuara dhe vende të tjera.

iPhone, iPod, iPod classic, iPod nano dhe iPod touch janë marka të Apple Inc., të regjistruara në Shtetet e Bashkuara dhe vende të tjera.

Të gjitha markat e tjera tregtare dhe të regjistruara tregtare janë të pronarëve përkatës. Në manual nuk përcaktohen markat <sup>TM</sup> dhe ®.

“Made for iPod” dhe “Made for iPhone” nënkuptojnë se një aksesori elektronik është projektuar për t’u lidhur në mënyrë specifike përkatësisht me një iPod ose iPhone dhe është certifikuar nga zhvilluesi i tij se përputhet me standardet e performancës së Apple.

Apple nuk është përgjegjëse për funksionimin e kësaj pajisjeje ose pajtueshmërinë e saj me standardet rregullatore dhe të sigurisë. Ju lutemi vini re se përdorimi i këtij aksesori me iPod ose iPhone mund të ndikojë në performancën e lidhjes me valë.

Windows Media është marka tregtare ose markë tregtare e regjistruar e Microsoft Corporation në Shtetet e Bashkuara dhe/ose vende të tjera.

Ky produkt mbrohet nga teknologji të caktuara që janë subjekt i disa të drejtave të pronësisë intelektuale të Microsoft Corporation. Ndalohet përdorimi ose shpërndarja e kësaj teknologjie jashtë këtij produkti pa licencë nga Microsoft apo një filial i autorizuar i Microsoft.

Patentat dhe teknologjia koduese audio MPEG Layer-3 janë të licencuara nga Fraunhofer IIS dhe Thomson.

“x.v.Color (x.v.Colour)” dhe logoja “x.v.Color (x.v.Colour)” janë marka të regjistruara tregtare të Sony Corporation.

“BRAVIA” është markë tregtare e Sony Corporation.

“PlayStation” është markë e regjistruar tregtare e Sony Computer Entertainment Inc.

“WALKMAN” është markë e regjistruar tregtare e Sony Corporation.

MICROVAULT është markë tregtare e Sony Corporation.

InstaPrevue<sup>TM</sup> është markë tregtare ose markë tregtare e regjistruar tregtare e Silicon Image, Inc. në Shtetet e Bashkuara dhe në shtete të tjera.

# Pasqyra e lëndës

Rreth manualit .....	5
Aksesorët e dhënë .....	9
Përshkrimi dhe vendndodhja e pjesëve .....	10
Fillimi .....	17

## Lidhjet

1: Instalimi i altoparlantëve .....	19
2: Lidhja e altoparlantëve .....	21
3: Lidhja e televizorit .....	23
4a: Lidhja e pajisjeve video .....	24
4b: Lidhja e pajisjeve audio .....	28
5: Lidhja e antenave (ajrore) .....	29
6: Lidhja e kordonit të rrymës së drejtpërdrejtë (rrjetit elektrik) .....	29

## Përgatitja e marrësit

Ndezja e marrësit .....	30
Konfigurimi i marrësit me anë të Easy Setup .....	30
Udhëzim për veprimet e paraqitura në ekran (OSD) .....	33

## Funksionet bazë

Luajtja e një pajisje të burimit të hyrjes .....	34
Luajtja e një iPod/iPhone .....	36
Luajtja e një pajisjeje USB .....	38

## Funksionet e sintonizuesit

Dëgjimi i radios FM/AM .....	41
Paravendosja e stacioneve të radios FM/AM (Memoria e paravendosur) ....	43
Marrja e transmetimeve RDS (Vetëm për modelet në Evropë, Australi dhe Tajvan) .....	44

## Shijimi i efekteve zanore

Zgjedhja e fushave zanore .....	45
Përdorimi i funksionit Night Mode .....	48
Zgjedhja e llojit të kalibrimit .....	48
Rregullimi i balancuesit .....	48
Përdorimi i funksionit Pure Direct .....	49
Rivendosja e fushave zanore në cilësimet e parazgjedhura .....	49

## Veçoritë e "BRAVIA" Sync

Çfarë është "BRAVIA" Sync? .....	50
Përgatitja për "BRAVIA" Sync ....	50
One-Touch Play .....	51
Kontrolli i audios së sistemit .....	52
System Power-Off .....	52
Scene Select .....	53
Home Theatre Control .....	53
Remote Easy Control .....	53

## Funksionet e tjera

Kalimi mes audios dixhitale dhe analoge (INPUT MODE) .....	54
Përdorimi i foleve të tjera të hyrjes video/audio (Caktimi i hyrjes audio) .....	54
Përdorimi i një lidhjeje me dy amplifikatorë .....	56
Kthimi në cilësimet e parazgjedhura të fabrikës ....	56

## **Rregullimi i cilësimeve**

Përdorimi i menysë së Cilësimeve .....	57
Easy Setup .....	59
Menyja e cilësimeve të altoparlantit .....	59
Menyja Cilësimet e audios .....	63
Menyja e cilësimeve HDMI .....	64
Menyja e Cilësimeve të hyrjes .....	65
Menyja e Cilësimeve të sistemit .....	65
Funksionimi pa përdorur OSD .....	66

## **Përdorimi i telekomandës**

Ricaktimi i butonit të hyrjes .....	71
Rivendosja e butonave të hyrjes .....	72

## **Informacion shtesë**

Masat paraprake .....	73
Zgjidhja e problemeve .....	74
Specifikimet .....	81
Treguesi .....	83



## Aksesorët e dhënë

- Udhëzimet e përdorimit (ky manual)
- Udhëzuesi i shpejtë i konfigurimit (1)
- Telekomanda (RM-AAU168) (1)
- Bateri R6 (përmasa AA) (2)
- Antena FM me tel (ajrore) (1)



- Antena AM në formë kornize (ajrore) (1)

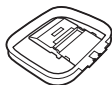

- Mikrofoni i optimizuesit (ECM-AC2) (1)



## Futja e baterive në telekomandë

Futni dy bateri R6 (madhësia-AA) (të përfshira) në telekomandë. Ruani polaritetin e duhur gjatë vendosjes së baterive.

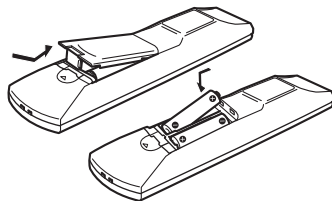

### Shënime

- Mos e lini telekomandën në vende të nxehta apo me shumë lagështirë.
- Mos përdorni bateritë e reja së bashku me të vjetrat.
- Mos përzieni bateri me mangan me lloje të tjera baterish.
- Mos e ekspozoni sensorin e telekomandës ndaj dritës së drejtpërdrejtë të diellit ose aparaturave që lëshojnë dritë. Duke vepruar kështu mund të shkaktoni keqfunksionim.
- Nëse nuk do ta përdorni telekomandën për një periudhë të gjatë, hiqini bateritë për të shmangur dëmtimet e mundshme nga rrjedhja dhe gërryerja e baterive.
- Kur zëvendësoni bateritë, butonat në telekomandë mund të rivendosen në cilësimet e parazgjedhjes. Nëse ndodh kjo, përcaktoni edhe një herë butonat e hyrjes (faqe 71).
- Kur marrësi nuk i përgjigjet më telekomandës, zëvendësoni të gjitha bateritë me të reja.

# Përshkrimi dhe vendndodhja e pjesëve

## Paneli i përparmë

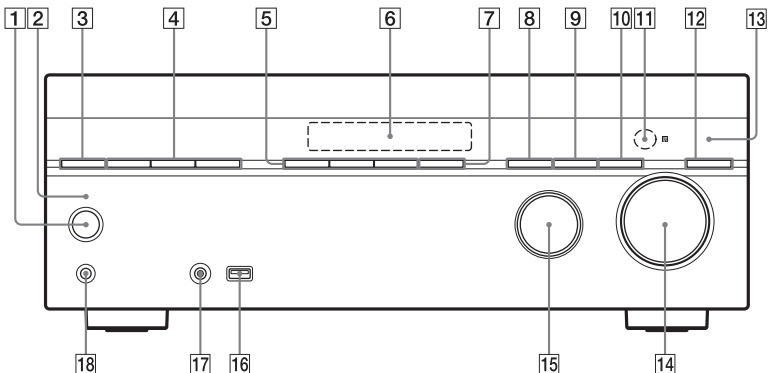

- 1** I/⏻ (ndezur/në gatishmëri)  
(faqe 30, 43, 49, 56)
- 2** Treguesi I/⏻ (ndezur/në gatishmëri)  
Ndizet si më poshtë:  
I gjelbër: Marrësi është i ndezur;  
Portokalli: Marrësi është në modalitet  
pritseje dhe  
– “Control for HDMI” (faqe 64) është  
i vendosur në “On”.  
– “Pass Through” (faqe 64) është  
i vendosur në “On”\* ose “Auto”.  
Fiket kur marrësi është në modalitet  
gatishmërie dhe “Control for HDMI”  
dhe “Pass Through” janë vendosur  
në “Off”.  
\* Vetëm për modele në Shtetet e Bashkuara,  
Kanada, Meksikë, Australi dhe Tajvan.
- 3** **SPEAKERS** (faqe 22, 30)
- 4** **TUNING MODE, TUNING +/-**  
Shtypni për të përdorur një  
sintonizues (FM/AM).  
Shtypni TUNING +/- për të skanuar  
një stacion.
- 5** **A.F.D./2CH, MOVIE, MUSIC**  
(faqe 35, 45)
- 6** **Paneli i ekranit** (faqe 11)
- 7** **NIGHT MODE** (faqe 63)
- 8** **INPUT MODE** (faqe 54)
- 9** **DIMMER**  
Rregullon ndriçimin e panelit të  
ekranit në 3 nivele.
- 10** **DISPLAY** (faqe 71)
- 11** **Sensori i telekomandës**  
Merr sinjal nga telekomanda.
- 12** **PURE DIRECT** (faqe 49)
- 13** **Treguesi PURE DIRECT**  
Ndizet kur aktivizohet funksioni  
Pure Direct.
- 14** **MASTER VOLUME** (faqe 35, 62)
- 15** **INPUT SELECTOR** (faqe 32, 35, 54)
- 16** **ψ Porta (USB)** (faqe 28)
- 17** **Foleja AUTO CAL MIC** (faqe 32)
- 18** **Foleja PHONES**  
Lidhet me kufjet.

## Treguesit në panelin e ekranit

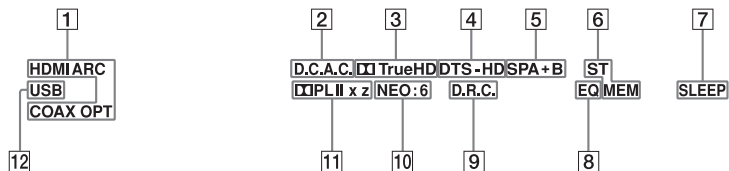

### 1 Treguesi i hyrjes

Ndizet për të treguar sinjalin aktual hyrës.

#### HDMI

Marrësi e njeherë pajisjen e lidhur nëpërmjet një foleje HDMI IN.

#### ARC

Zgjidhet hyrja e televizorit dhe njihensinjalet e Kanalit të kthimit të audios (ARC).

#### COAX

Sinjalet dixhital hyn nëpërmjet folesë COAXIAL (faqe 54).

#### OPT

Sinjalet dixhital hyn nëpërmjet folesë OPTICAL (faqe 54).

### 2 D.C.A.C.

Ndizet kur zbatohen rezultatet e matjes së funksionit "Auto Calibration".

### 3 Treguesi Dolby Digital Surround\*

Ndez treguesin përkatës kur marrësi dekodon sinjalet përkatëse të formatit Dolby Digital.

Dolby Digital

TrueHD Dolby TrueHD

### 4 Treguesi DTS(-HD)\*

Ndez treguesin përkatës kur marrësi dekodon sinjalet përkatëse të formatit DTS.

**DTS** DTS

**DTS-HD** DTS-HD

### 5 SP A/SP B/SP A+B

Ndizet kur sistemi i altoparlantit është i ndezur.

### 6 Treguesi i sintonizimit

#### ST

Ndizet kur marrësi sintonizohet në një transmetim stereo.

#### MEM

Ndizet kur është aktivizuar një funksion memorieje, si p.sh. Memoria e paravendosur (faqe 43), etj.

### 7 SLEEP

Ndizet kur aktivizohet kohëmatësi i fjetjes (faqe 15).

### 8 EQ

Ndizet kur aktivizohet balancuesi.

### 9 D.R.C.

Ndizet kur aktivizohet Kompresimi dinamik i gamës (faqe 64).

### 10 NEO:6

Ndizet kur aktivizohet dekodimi DTS Neo:6 Cinema/Music (faqja 46, 47).

### 11 Treguesi Dolby Pro Logic

Ndez treguesin përkatës kur marrësi bën përpunimin Dolby Pro Logic. Kjo teknologji dekodimi matricë e tingullit rrethues mund të përforcojë sinjalet hyrëse.

**PL** Dolby Pro Logic

**PL II** Dolby Pro Logic II

**PL IIX** Dolby Pro Logic IIX

**PL IIZ** Dolby Pro Logic IIZ

**Shënim**

Këta tregues mund të mos ndizen, në varësi të cilësimit të motivit të altoparlantit.

**12 USB**



Ndizet kur zbulohet një iPod/iPhone ose një pajisje USB.

- \* Kur lexoni një disk të formatit Dolby Digital ose DTS, sigurohuni që të keni përfunduar lidhjet dixhitale dhe që INPUT MODE të mos jetë i vendosur si “Analog” (faqe 54) ose të mos jetë zgjedhur “Analog Direct”.

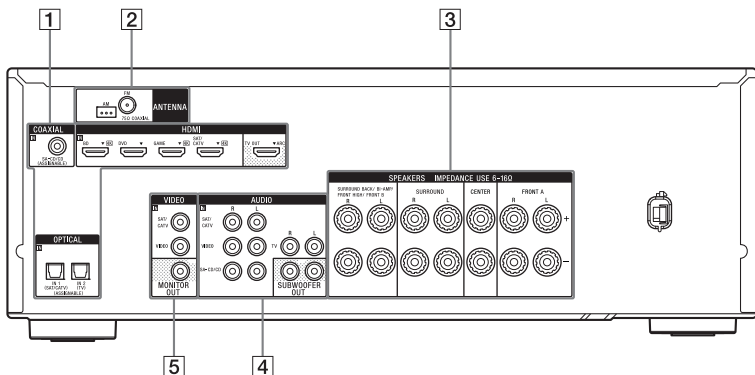

## Paneli i pasmë



### 1 Seksioni DIGITAL INPUT/OUTPUT

-  Foletë HDMI IN/OUT\* (faqe 23, 26)
-  Foletë OPTICAL IN (faqe 23, 27)
-  Foleja COAXIAL IN (faqe 28)



### 2 Seksioni TUNER

-  Foleja FM ANTENNA (faqe 29)
-  Terminalet AM ANTENNA (faqe 29)

### 3 Seksioni SPEAKERS (faqe 21)

-  +
-  -

### 4 Seksioni AUDIO INPUT/OUTPUT

-  I bardhë (L) Foletë AUDIO IN (faqe 23, 27, 28)
-  I kuq (R)
-  I zi Foletë SUBWOOFER OUT (faqe 21)

### 5 Seksioni VIDEO INPUT/OUTPUT (faqe 23, 27)

-  I verdhë Foletë VIDEO IN/OUT\*

\* Duhet të lidhni fole në HDMI TV OUT ose MONITOR OUT me televizorin për të parë figurën e zgjedhur hyrëse (faqe 23).

## Telekomanda

Përdorni telekomandën e dhënë për të përdorur këtë marrës dhe pajisjet e tjera. Telekomanda është caktuar për të përdorur pajisjet audio/video Sony. Mund të ricaktoni butonin e hyrjes sipas pajisjeve të lidhura me marrësin tuaj (faqe 71).

### RM-AAU168

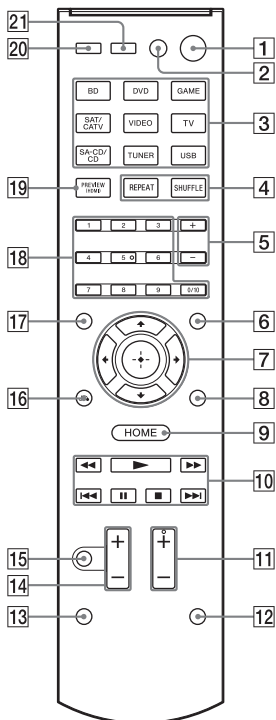

- 1 I/O (ndezur/në gatishmëri)  
Ndez marrësin ose e vendos atë në modalitetin e gatishmërisë.

### Kursimi i energjisë në modalitetin e gatishmërisë

Kur “Control for HDMI” (faqe 64) dhe “Pass Through” (faqe 64) janë të vendosura si “Off”.

- 2 TV I/O<sup>1)</sup> (ndezur/në gatishmëri)  
Ndez televizorin ose e vendos atë në modalitetin e gatishmërisë.

- 3 Butonat e hyrjes  
Përzgjedh pajisjen që dëshironi të përdorni. Kur shtypni një nga butonat e hyrjes gjatë modalitetit të gatishmërisë, marrësi ndizet. Butonat janë të caktuar për të kontrolluar pajisjet Sony.

- 4 TOP MENU<sup>1)</sup>  
Hap ose mbyll menynë kryesore të BD-ROM-it ose të DVD-së.

REPEAT<sup>1)</sup>  
Lexon një pjesë muzikore ose një dosje në mënyrë të përsëritur.

POP UP/MENU<sup>1)</sup>  
Hap ose mbyll menynë e posaçme të BD-ROM-it ose menynë e DVD-së.

SHUFFLE<sup>1)</sup>  
Lexon një pjesë muzikore ose një dosje në mënyrë të rastësishme.

- 5 +/-  
Zgjedh një dosje.

- 6 AMP MENU  
Shfaq menynë për të përdorur marrësin.

- 7 (+)<sup>1)</sup>, +/-<sup>1)</sup>  
Shtypni +/- për të zgjedhur elementet e menysë dhe më pas shtypni + për të vendosur/konfirmuar përzgjedhjen.

- 8 OPTIONS<sup>1)</sup>  
Shfaq dhe zgjedh artikuj nga menya e opsioneve.

- 9 HOME<sup>1)</sup>  
Shfaq menynë kryesore në ekranin e televizorit.

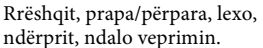
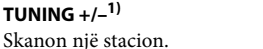
**10**  <sup>1)</sup>,  <sup>1)</sup>,  <sup>1)</sup>

Trëshqit, prapa/përpara, lexo, ndërprit, ndalo veprimin.

**TUNING +/-<sup>1)</sup>**

Skanon një stacion.

#### **D.TUNING**

Kalon direkt në modalitetin e sintonizimit.

**PRESET +/-<sup>1)</sup>**

Zgjedh stacionet ose kanalet e paravendosura.

#### **MEM**

Ruan një stacion gjatë përdorimit të sintonizuesit.

**11** **SOUND FIELD +/-<sup>2)</sup>**

Zgjedh një fushë zanore (faqe 45).

**12** **PURE DIRECT (faqe 49)**

**13** **SLEEP**

Vendos marrësin të fiket automatikisht në një kohë të specifikuar.

Sa herë që shtypni SLEEP, ekrani ndryshon në mënyrë ciklike si më poshtë:

0:30:00 → 1:00:00 → 1:30:00 →  
2:00:00 → OFF

Kur është në përdorim Kohëmatësi i fjetjes, treguesi “SLEEP” ndizet në panelin e ekranit.

#### **Këshillë**

Për të kontrolluar kohën e mbetur përpara se marrësi të fiket, shtypni SLEEP. Koha e mbetur shfaqet në panelin e ekranit. Nëse shtypni sërish SLEEP, do të anulohet kohëmatësi i fjetjes.

**14**  +/-

Rregullon nivelin e volumit të të gjithë altoparantëve njëkohësisht.

**15** 

Mbyll përkohësisht zërin. Shtypni butonin sërish për të rikthyer zërin.

**16** **RETURN**  <sup>1)</sup>

Kthehet në menyne e mëparshme kur në ekranin e televizorit shfaqet menya ose guida në ekran.

**17** **DISPLAY<sup>1)</sup>**

Paraqet informacion në panelin e ekranit.

**18** **Butonat e numrave<sup>1)2)</sup>**

Shtypni

– Për të paravendosur/sintonizuar te stacionet e paravendosura (faqe 43).



– Për të zgjedhur numrin e pjesës.

Shtypni 0/10 për të zgjedhur numrin e pjesës 10.

– Për të zgjedhur numrin e kanalit.

**19** **PREVIEW (HDMI)**

Zgjedh funksionin “Preview for HDMI”. Aktivizon shikimin e një pamjeje paraprake të drejtpërdrejtë figurë-në-figurë të hyrjeve HDMI të lidhura në këtë marrës.

Shtypni vazhdimisht / për të zgjedhur qdo pamje paraprake të hyrjes HDMI dhe më pas shtypni  për të futur/konfirmuar zgjedhjen.

(Kjo veçori mundësohet nga teknologjia Silicon Image InstaPrevue™)

#### **Shënim**

Funksioni “Preview for HDMI” është i disponueshëm për hyrjen HDMI BD, DVD, GAME dhe SAT/CATV.

#### **Këshilla**

- Ky funksion nuk punon në rastet e mëposhtme.
  - Pajisja nuk është e lidhur me folenë e hyrjes HDMI.
  - Pajisja e lidhur me folenë e hyrjes së mbështetur HDMI nuk është e ndezur.
  - Hyrja aktuale nuk është hyrje HDMI.
  - Kur “Fast View” është e vendosur si “Off”.
  - Kur një format i pambështetur i videos HDMI (480i, 576i, 4K, disa sinjale videoje 3D, disa sinjale video të kamerës ose sinjale VGA) është si hyrje.
- Pamja paraprake figurë-në-figurë do të bëhet e zezë kur disa sinjale video 3D ose 4K janë si hyrje.

#### **iPhone CTRL**

Hyn në modalitetin e kontrollit të iPod/iPhone kur përdorni iPod/iPhone.

**20** **AMP**

Aktivizon funksionimin e marrësit.

## 21 TV INPUT<sup>1)</sup>

Zgjedh sinjalin e hyrjes (hyrje e televizorit ose hyrje e videos).

<sup>1)</sup> Shikoni tabelën në faqe 16 për informacione rreth butonave që mund të përdorni për të komanduar secilën pajisje.

<sup>2)</sup> Butonat 5 dhe SOUND FIELD + kanë pika të prekshme. Përdorini pikat e prekshme si referencë kur përdorni marrësin.

### Shënime

- Shpjegimi i mësipërm shërben si shembull.
- Në varësi të modelit të pajisjes së lidhur, disa funksione të shpjeguara në këtë paragraf mund të mos funksionojnë me telekomandën e dhënë.

## Për të kontrolluar pajisje të tjera Sony

Emri	TV	VCR	DVD luajtësi	Blu-ray Disc luajtësi	Luajtës CD
2 TV I/⏻	●				
4 TOP MENU, REPEAT			●	●	●
POP UP/MENU, SHUFFLE			●	●	●
7 ↑/↓/←/→, ⊕	●	●	●	●	
8 OPTIONS	●		●	●	
9 HOME	●	●	●	●	
10 ◀◀/PRESET -, ▶▶/PRESET +	●	●	●	●	●
◀◀/TUNING -, ▶▶/TUNING +	●	●	●	●	●
▶, II, ■	●	●	●	●	●
16 RETURN ↶	●		●	●	
17 DISPLAY	●	●	●	●	●
18 Butonat numerikë	●	●	●	●	●
21 TV INPUT	●				



# Fillimi

Ju mund të shijoni pajisjet tuaja audio/video të lidhura me marrësin duke ndjekur hapat e thjeshtë të mëposhtëm.

Përpara lidhjes së kordonëve, sigurohuni që të shkëputni kordonin e rrymës së drejtpërdrejtë (rrjetit elektrik).

## Instalimi dhe lidhja e altoparlantëve (faqe 19, 21)





## Kontrulli i lidhjes së përshtatshme për pajisjen tuaj

### Lidhja e pajisjes TV dhe video (faqe 23, 24)

Cilësia e figurës varet nga foleja ku bëhet lidhja. Shihni ilustrimin më poshtë. Zgjidhni lidhjen sipas foleve të pajisjeve.

Ne rekomandojmë që ta lidhni pajisjen tuaj të videos nëpërmjet lidhjes HDMI nëse kanë fisha HDMI.

	
Dixhitale	Analoge

←  
Figurë e cilësisë së lartë



### Lidhja e pajisjes audio (faqe 28)



## Përgatitja e marrësit

Shihni "6: Lidhja e kordonit të rrymës së drejtpërdrejtë (rrjetit elektrik)" (faqe 29) dhe "Ndezja e marrësit" (faqe 30).



## Konfigurimi i marrësit

Shihni "Konfigurimi i marrësit me anë të Easy Setup" (faqe 30).



## Konfigurimi i daljes së zërit në pajisjet e lidhura

Për daljen e audios dixhitale shumëkanalëshe, kontrolloni konfigurimin e daljes së audios dixhitale në pajisjet e lidhura.

Për një luajtës Sony Blu-ray Disc, kontrolloni që "Audio (HDMI)", "BD Audio MIX Setting", "Dolby Digital/DTS", "Dolby Digital" dhe "DTS" të jenë caktuar përkatësisht "Auto", "Off", "Bitstream", "Dolby Digital" dhe "DTS" (prej datës 1 gusht 2012).

Për një PlayStation 3, pasi ta keni lidhur marrësin me një kabllo HDMI, zgjidhni "Audio Output Settings" në "Sound Settings" dhe zgjidhni "HDMI" dhe "Automatic" (me versionin 4.21 të softuerit të sistemit). Për hollësi, drejtojeni udhëzimeve të përdorimit që vijnë me pajisjet e lidhura.

## Formatet dixhitale të audios të mbështetura nga marrësi

Formatet dixhitale të audios që mund të dekodojë marrësi varen nga foletë dalëse të audios në pajisjet e lidhura. Marrësi mbështet formatet e mëposhtme audio.

Formati audio [Display] (Ekran)	Numri maksimal i kanaleve	Lidhja midis pajisjeve luajtëse dhe marrësit	
		COAXIAL/OPTICAL	HDMI
Dolby Digital [DOLBY D]	5.1	○	○
Dolby Digital EX [DOLBY D EX]	6.1	○	○
Dolby Digital Plus <sup>a)</sup> [DOLBY D +]	7.1	×	○
Dolby TrueHD <sup>a)</sup> [DOLBY HD]	7.1	×	○
DTS [DTS]	5.1	○	○
DTS-ES [DTS-ES]	6.1	○	○
DTS 96/24 [DTS 96/24]	5.1	○	○
DTS-HD Audioja me rezolucion të lartë <sup>a)</sup> [DTS-HD HR]	7.1	×	○
DTS-HD Audioja kryesore <sup>b)</sup> [DTS-HD MA]	7.1	×	○
PCM lineare shumëkanalëshe <sup>a)</sup> [PCM]	7.1	×	○

<sup>a)</sup> Sinjalet audio nxirren në format tjetër nëse pajisjet luajtëse nuk përkojnë me formatin. Për hollësi, drejtojuuni udhëzimeve të përdorimit të pajisjeve luajtëse.

<sup>b)</sup> Sinjalet me një frekuencë modulimi prej më shumë se 96 kHz rilexohen në 96 kHz ose 88,2 kHz.

## 1: Instalimi i altoparlantëve

Marrësi mundëson përdorimin e një sistemi deri në 7.2 kanale (7 altoparlantë dhe 2 nën-vuferë).

### Shembull i konfigurimit të sistemit të altoparlantëve

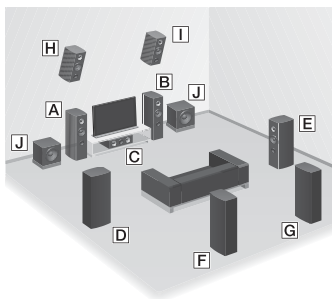

- A** Altoparlanti i përparmë (majtas)
- B** Altoparlanti i përparmë (djathtas)
- C** Altoparlanti qendror
- D** Altoparlanti rrethues (majtas)
- E** Altoparlanti rrethues (djathtas)
- F** Altoparlanti i pasmë rrethues (Majtas)\*
- G** Altoparlanti i pasmë rrethues (Djathtas)\*
- H** Altoparlanti lart përballë (Majtas)\*
- I** Altoparlanti lart përballë (Djathtas)\*
- J** Nën-vuferi

\* Nuk mund të përdorni njëkohësisht altoparlantët e pasmë rrethues dhe altoparlantët e lartë të përparmë.

### Foni 5.1-kanalëshe

Për të shijuar në tërësi audio rrethuese shumëkanalëshe kinemaje duhen pesë altoparlantë (dy të përparmë, një qendror dhe dy shumëkanalësh rrethues) dhe një nën-vufer.

### Foni 7.1-kanalëshe me altoparlantë të pasmë rrethues

Mund të përjetoni riprodhim të besnikërisë së lartë të DVD-ve ose audio të regjistruar me softuer nga Blu-ray Disc në format 6.1-kanalësh ose 7.1-kanalësh.

- Vendosja e fonisë 6.1-kanalëshe  
Vendoseni altoparlantin e pasmë rrethues mbrapa vendit ku dëgjoni.

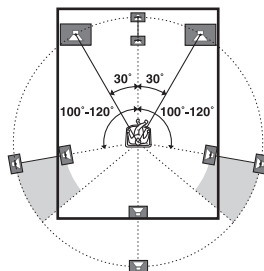

- Vendosja e fonisë 7.1-kanalëshe  
Vendoseni altoparlantët e pasmë rrethues siç tregohen në figurën më poshtë. Këndi **A** duhet të jetë njësoj.

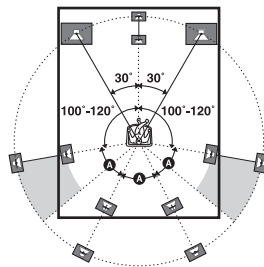

## Foni 7.1-kanalëshe me altoparlantë të lartë të përparmë

Mund të shijoni efekte vertikale të tingullit duke lidhur dy altoparlantë të tjerë të lartë të përparmë.

Vendosni altoparlantët e lartë të përparmë – në një kënd  $25^\circ$  deri  $35^\circ$ .

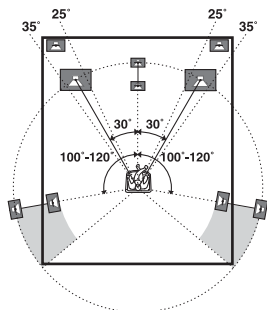

– në një kënd prej  $20^\circ \pm 5^\circ$  në lartësi.

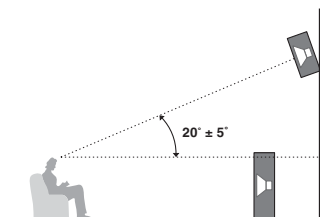

### Këshillë

Duke qenë se nën-vuferi nuk nxjerr sinjale tepër orientuese, mund ta vendosni ku të dëshironi.

## 2: Lidhja e altoparlantëve

Përpara lidhjes së kordonëve, sigurohuni që të shkëputni kordonin e rrymës së drejtpërdrejtë (rrjetit elektrik).

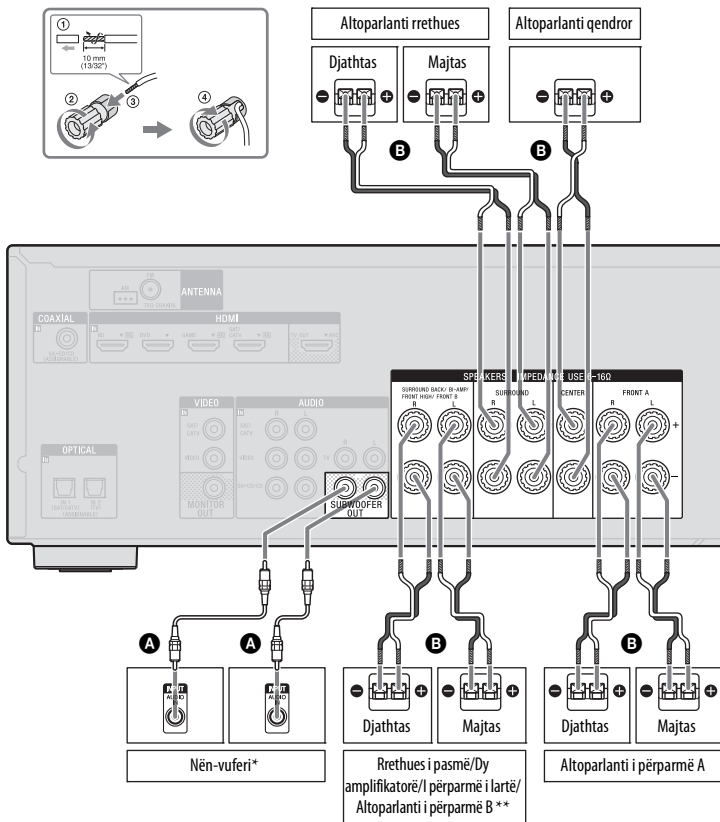

**A** Kablo audio mono (nuk jepet)

**B** Kablo altoparlanti (nuk jepen)

- \* Kur lidhni nën-vufer me funksion gatishmërie automatike, çaktivizojeni funksionin kur shikoni filma. Nëse funksioni i gatishmërisë automatike është aktiv, ai do të kalojë automatikisht në modalitet gatishmërie në varësi të nivelit të sinjalit që dërgohet te nën-vuferi dhe mund të mos ketë dalje zëri.
- \*\* Shënime mbi lidhjen e terminaleve SPEAKERS SURROUND BACK/BI-AMP/FRONT HIGH/FRONT B.
  - Nëse lidhni vetëm një altoparlant të pasmë rrethues, lidhjeni me L të këtij terminali.
  - Nëse keni foni tjetër, lidhjeni me këtë terminal. Vendosi “SB Assign” në “Speaker B” në menynë e Cilësimeve të altoparlantit (faqe 60). Mund të zgjidhni sistemin e altoparlantëve të përparmë që dëshironi duke përdorur butonin SPEAKERS në marrës (faqe 30)
  - Ju mund të lidhni altoparlantët e përparmë me këtë terminal duke përdorur lidhjen me dy amplifikatorë (faqe 22). Vendosi “SB Assign” në “Bi-Amp” në menynë e Cilësimeve të altoparlantit (faqe 60).

#### Shënim

Pasi të keni instaluar dhe lidhur altoparlantin, sigurohuni të zgjidhni motivin e altoparlantëve nga menya e Cilësimeve të Altoparlantëve (faqe 59).

## Lidhja me dy amplifikatorë

Nëse nuk po përdorni altoparlantë rrethues të pasmë dhe altoparlantë të lartë të përparmë, mund të lidhni altoparlantët e përparmë me terminalet SPEAKERS SURROUND BACK/BI-AMP/FRONT HIGH/FRONT B duke përdorur një lidhje me dy amplifikatorë.

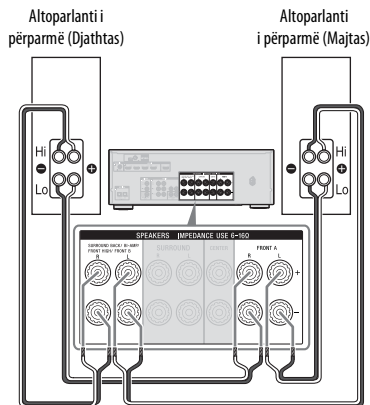

Lidhni foletë në anën Lo (ose Hi) të altoparlantëve të përparmë me terminalet SPEAKERS FRONT A dhe lidhni foletë në anën Hi (ose Lo) të altoparlantëve të përparmë me terminalet SPEAKERS SURROUND BACK/BI-AMP/FRONT HIGH/FRONT B.

Sigurohuni që vrimat metalike Hi/Lo të ngjitura te altoparlantët janë hequr, për të shmangur keqfunksionimin e marrësit. Pasi të keni kryer lidhjen me dy amplifikatorë, vendosni “SB Assign” me “Bi-Amp” në menynë e Cilësimeve të Altoparlantit (faqe 60).

### 3: Lidhja e televizorit

Mund të shihni figurën e zgjedhur hyrëse kur lidhni folenë HDMI TV OUT ose MONITOR OUT në televizor. Marrësin mund ta përdorni duke përdorur një OSD (Figura në ekran) nëse e lidhni fishën HDMI TV OUT me një televizor.

Përpara lidhjes së kordonëve, sigurohuni që të shkëputni kordonin e rrymës së drejtpërdrejtë (rrjetit elektrik).

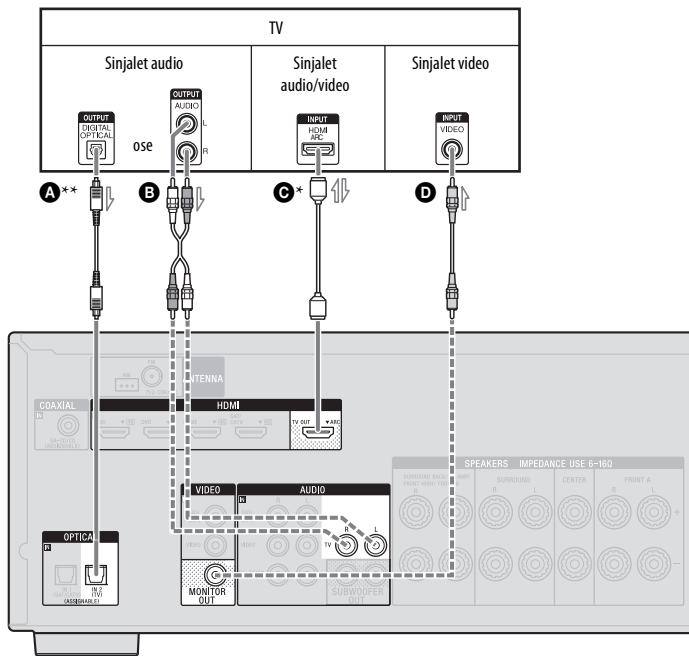

- A** Kordoni dixhital optik (nuk jepet)
- B** Kabllo audio (nuk jepet)
- C** Kablloja HDMI (nuk jepet)

**Sony rekomandon përdorimin e një kablloje të autorizuar HDMI ose të një kablloje Sony HDMI.**

- D** Kordoni video (nuk jepet)

— Lidhja e rekomanduar  
 - - - Lidhja alternative

## Për të shijuar transmetimin e televizorit në një tingulli rrethues shumëkanalësh nga marrësi

\* Nëse televizori juaj është i përputhshëm me funksionin Kanali i kthimit të audios (ARC), lidhni **C**.

Sigurohuni që ta vendosni “Control for HDMI” në “On” në menyën e Cilësimeve të HDMI-së (faqe 64). Nëse dëshironi të zgjidhni një sinjal audio duke përdorur një kablo të ndryshme nga ajo HDMI (p.sh., nëpërmjet një kordoni dixhital optik ose një kordoni audio), ndërrojeni modalitetin e hyrjes audio duke përdorur INPUT MODE (faqe 54).

\*\* Nëse televizori juaj nuk është i përputhshëm me funksionin ARC, lidhni **A**.

Sigurohuni që të fikni volumin e televizorit ose të aktivizoni funksionin e bllokimit të zërit të televizorit.

### Shënime

- Lidhni një monitor televizori ose një projektor me fishën HDMI TV OUT ose MONITOR OUT në marrës. Mund të mos jeni në gjendje të regjistroni, edhe nëse lidhni pajisjen e regjistrimit.
- Në varësi të statusit të lidhjes mes televizorit dhe antenës (ajrore), figura në ekranin e televizorit mund të jetë e shfurmuar. Në një rast të tillë, vendoseni antenën (ajrore) më larg marrësit.
- Kur lidhni kablo dixhitale optike, futini fishat drejt derisa të puthiten duke bërë “klik”.
- Mos i përthyeri ose lidhni kabllo dixhitale optike.

### Këshilla

- Të gjitha foletë e audios dixhitale mbështesin frekuenca modulimi 32 kHz, 44,1 kHz, 48 kHz dhe 96 kHz.
- Kur lidhni fishën e daljes së audios të televizorit me fishat TV IN të marrësit për daljen e zërit të televizorit nga altoparlantët e lidhur me marrësin, vendoseni fishën e daljes së tingullit të televizorit në “Fixed” nëse mund të ndërrohet mes “Fixed” ose “Variable”.

## Për të dëgjuar zërin nga televizori

Nëse televizori nuk e mbështet funksionin Kontrolli i audios së sistemit, vendosni “HDMI Audio Out” në “TV+AMP” në menyën Cilësimet e HDMI-së (faqe 64).

## 4a: Lidhja e pajisjeve video

### Përdorimi i lidhjes HDMI

High-Definition Multimedia Interface (HDMI) është një ndërfaqe që transmeton sinjale video dhe audio në formatin dixhital. Duke lidhur pajisjet e përputhshme për sinkronizmin të Sony “BRAVIA” me anë të kabllove HDMI, veprimet mund të thjeshtohen. Shihni “Veçoritë e “BRAVIA” Sync” (faqe 50).

### Funksionet HDMI

- Një sinjal audio dixhital i transmetuar nga HDMI mund të dalë nga altoparlantët e lidhur me marrësin. Ky sinjal mbështet Dolby Digital, DTS dhe PCM Linear. Për hollësi shihni “Formatet dixhitale të audios të mbështetura nga marrësi” (faqe 18).
- Marrësi mund të marrë PCM lineare shumëkanalëshe (deri në 8 kanale) me një frekuencë modulimi prej 192 kHz ose më pak me një lidhje HDMI.
- Ky marrës mbështet Audion me shpejtësi të lartë të biteve (DTS-HD Master Audio, Dolby TrueHD), Deep Color (Deep Colour), “x.v.Color (x.v.Colour)” dhe transmetimin 4K ose 3D.
- Për figurë 3D, lidhni pajisje video dhe televizive që mbështesin 3D (luajtës Blu-ray Disc, regjistruer Blu-ray Disc, PlayStation 3, etj.) te marrësi me anë të kabllove HDMI me shpejtësi të lartë, vendosni syzet 3D dhe luani materiale që mbështesin 3D.
- Për figurë 4K (hyrja HDMI BD, GAME dhe SAT/CATV), lidhni pajisje video dhe televizive që mbështesin 4K (luajtës Blu-ray Disc, regjistruer Blu-ray Disc, etj.) te marrësi me anë të kabllove HDMI me shpejtësi të lartë dhe më pas luani materiale që mbështesin 4K.



- Sinjalini hyrës HDMI BD, GAME, dhe SAT/CATV mund ta shikoni në pamjen paraprake figurë-në-figurë.

## Shënime për lidhjet HDMI

- Sinjalet DSD të Super Audio CD nuk janë hyrëse dhe dalëse.
- Në varësi të pajisjes së televizorit ose të videos, figurat 4K ose 3D mund të mos shfaqen.
- Drejtojuni udhëzimeve të përdorimit të çdo pajisjeje të lidhur për detaje.

## Kur lidhni kordonët

- Përpara lidhjes së kordonëve, sigurohuni që të shkëputni kordonin e rrymës së drejtpërdrejtë (rrjetit elektrik).
- Nuk është e nevojshme të lidhen të gjitha kabllot. Lidhni sipas disponueshmërisë së fishave në pajisjet e lidhura.
- Përdorni një kablo HDMI të shpejtësisë së lartë. Nëse përdorni kablo HDMI standard, figura 1080p, Deep Color (Deep Colour), 4K ose 3D mund të mos shfaqet siç duhet.
- Nuk rekomandojmë përdorimin e kablove konvertuese HDMI-DVI. Kur lidhni kablo konvertuese HDMI-DVI me një pajisje DVI-D, zëri dhe/ose figura mund të mungojë. Lidhni kabllot e posaçme audio ose kabllot dixhitale të lidhjes, pastaj caktoni "Audio Input Assign" në menynë e Cilësimeve të hyrjes (faqe 65), kur zëri nuk del siç duhet.
- Kur lidhni kablo dixhitale optike, futini fishat drejt derisa të puthiten duke bërë "klik".
- Mos i përthyeri ose lidhni kabllot dixhitale optike.

### Këshillë

Të gjitha foletë e audios dixhitale mbështesin frekuenca modulimi 32 kHz, 44,1 kHz, 48 kHz dhe 96 kHz.

## Nëse dëshironi të lidhni disa pajisje dixhitale, por nuk mund të gjeni hyrje të lirë

Shihni "Përdorimi i foleve të tjera të hyrjes video/audio (Caktimi i hyrjes audio)" (faqe 54).

## Lidhja e pajisjes me fishat HDMI

Nëse pajisja juaj nuk ka një fishë HDMI, shikoni faqe 27.

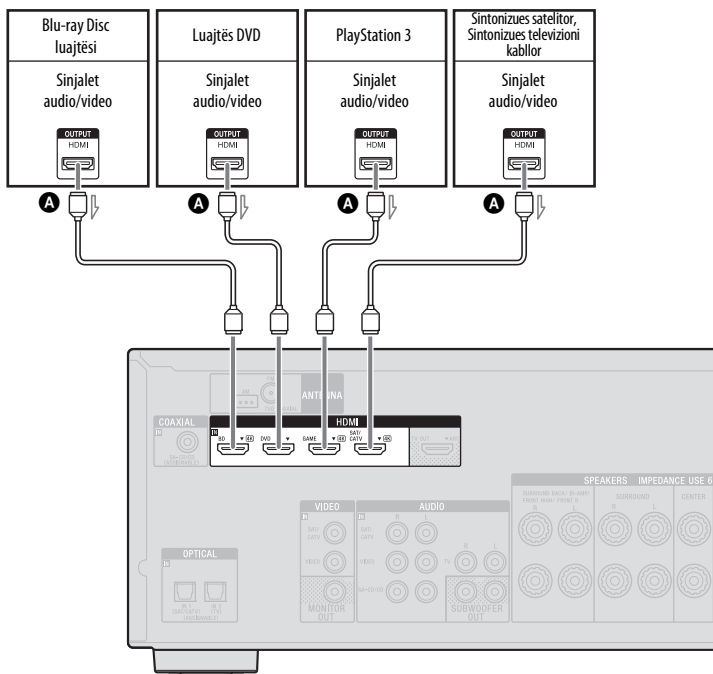

**A** Kablloja HDMI (nuk jepet)

**Sony rekomandon përdorimin e një kablloje të autorizuar HDMI ose të një kablloje Sony HDMI.**

## Lidhja e pajisjeve me fole të ndryshme nga HDMI

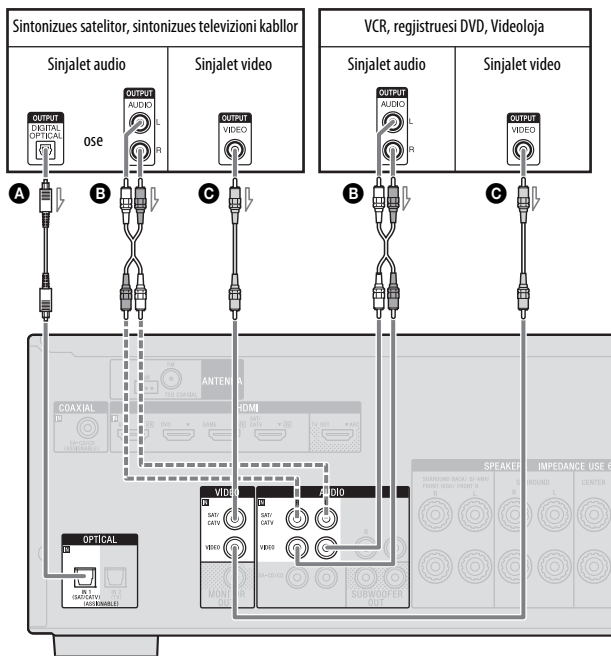

- A** Kordoni dixhital optik (nuk jepet)
- B** Kabllo audio (nuk jepet)
- C** Kordoni video (nuk jepet)

### Shënim

Sigurohuni që të ndërroni cilësimin e paracaktuar të butonit të hyrjes VIDEO në telekomandë në mënyrë që të përdorni butonin për të kontrolluar regjistruesin DVD. Për hollësi shihni "Ricaktimi i butonit të hyrjes" (faqe 71).

## 4b: Lidhja e pajisjeve audio

### Lidhja e një luajtësi Super Audio CD, luajtësi të CD-së

Përpara lidhjes së kordonëve, sigurohuni që të shkëputni kordonin e rrymës së drejtpërdrejtë (rrjetit elektrik).

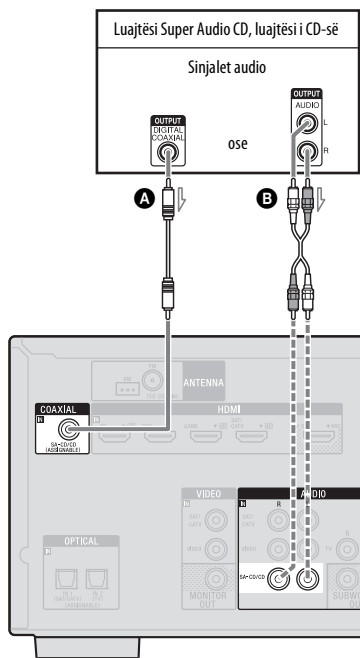

- A** Kordoni dixhital koaksial (nuk jepet)
- B** Kablo audio (nuk jepet)

———— Lidhja e rekomanduar  
----- Lidhja alternative

### Lidhja e një iPod, iPhone, pajisjeve USB

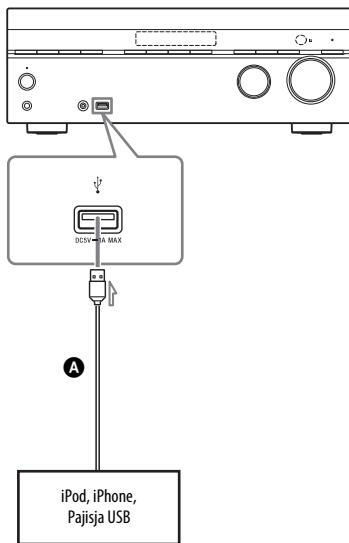

- A** Kabloja USB (nuk jepet)

## 5: Lidhja e antenave (ajrore)

Përpara lidhjes së antenave (ajrore), sigurohuni që të shkëputni kordonin e rrymës së drejtpërdrejtë (rrjetit elektrik).

Antena AM në formë kornize (ajrore)  
(e dhënë)

Antena FM me tel (e dhënë)

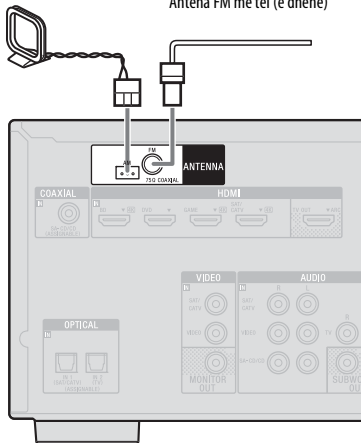

### Shënime

- Për të parandaluar interferencat, mbajeni antenën qarkore AM (ajrore) larg marrësit dhe pajisjeve të tjera.
- Sigurohuni që të zgjatni plotësisht antenën FM me tel (ajrore).
- Pasi të lidhni antenën FM me tel (ajrore), mbajeni në pozicion sa më horizontal.

## 6: Lidhja e kordonit të rrymës së drejtpërdrejtë (rrjetit elektrik)

Lidhni kordonin e rrymës së drejtpërdrejtë (rrjetit elektrik) me një prizë muri.

Kordoni i rrymës së drejtpërdrejtë (rrjetit elektrik)

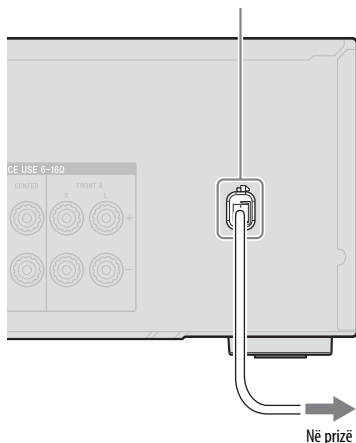

## Përgatitja e marrësit

### Ndezja e marrësit

I/⏻

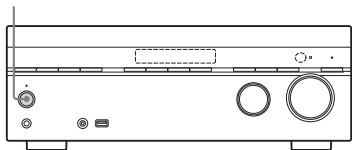

#### Shtypni I/⏻ për të ndezur marrësin.

Marrësin mund ta ndizni gjithashtu me anë të I/⏻ në telekomandë. Kur fikni marrësin, shtypni sërish I/⏻.

“STANDBY” do të pulsojë në panelin e ekranit. Mos e shkëputni kordonin elektrik (përcjellës i rrjetit elektrik) gjatë pulsimit të “STANDBY”. Kjo mund të shkaktojë defekt.

### Konfigurimi i marrësit me anë të Easy Setup

Cilësimet bazë të marrësit mund t'i caktoni lehtësisht duke e komanduar marrësin sipas udhëzimeve në ekranin e televizorit. Kalojeni hyrjen e televizorit te hyrja në të cilën është lidhur marrësi.

Kur ndizni marrësin për herë të parë ose pas nisjes së marrësit, në televizor shfaqet ekranin Easy Setup. Vazhdoni me konfigurimin e marrësit sipas udhëzimeve në ekranin Easy Setup.

Mund të konfiguroni funksionet e mëposhtme me anë të Easy Setup.

- Language
- Speaker Settings

### Për të vendosur altoparlantët e pasmë rrethues

Mund të kaloni përdorimin e altoparlantit (ëve) të lidhur me terminalet SURROUND BACK/BI-AMP/ FRONT HIGH/FRONT B në përputhje me qëllimin e synuar. Për hollësi shihni “SB Assign (Caktimi i altoparlantit të pasmë rrethues)” (faqe 60).

#### Shënim

Ky cilësim është i disponueshëm vetëm nëse “Speaker Pattern” është vendosur në një cilësim pa altoparlantë rrethues të pasmë dhe të përparmë të lartë.

### Për të vendosur altoparlantin e përparmë

Mund të zgjidhni altoparlantët e përparmë që dëshironi të komandoni. Sigurohuni që të përdorni butonat në marrës për të kryer këtë veprim.

SPEAKERS

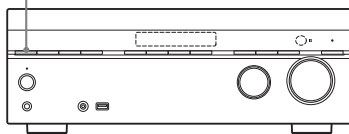

#### Shtypni vazhdimisht SPEAKERS për të zgjedhur sistemin e altoparlantëve të përparmë që dëshironi të komandoni.

Mund të konfirmoni terminalet e zgjedhura të altoparlantëve duke shënuar treguesin në panelin e ekranit.

Treguesit	Altoparlantët e zgjedhur
SP A	Altoparlanti i lidhur me terminalet SPEAKERS FRONT A.
SP B*	Altoparlanti i lidhur me terminalet SPEAKERS SURROUND BACK/BI-AMP/ FRONT HIGH/FRONT B.

Treguesit	Altoperlantët e zgjedhur
SP A+B*	Altoperlanti i lidhur me të dyja терминаlet SPEAKERS FRONT A dhe SPEAKERS SURROUND BACK/BI-AMP/FRONT HIGH/FRONT B (lidhje paralele).
	“SPK OFF” shfaqet në panelin e ekranit. Nuk nxirren sinjale audio nga терминаlet e altoperlantëve.

\* Për të zgjedhur “SP B” ose “SP A+B”, vendosni “SB Assign” në “Speaker B” në menynë e Cilësimeve të altoperlantit (faqe 60).

#### Shënim

Ky cilësim nuk është i disponueshëm kur lidhen kufjet.

## Shënime për Cilësimet e altoperlantit (Kalibrimi automatik)

Ky marrës është i pajisur me funksionin DCAC (Kalibrimi automatik i kinemasë dixhitale) që ju lejon të kryeni kalibrimin automatik si më poshtë:

- Kontrolloni lidhjen midis çdo altoperlanti dhe marrësit.
- Rregulloni nivelin e altoperlantit.
- Matni distancën e çdo altoperlanti nga pozicionin i ndenjes.\*
- Matni madhësinë e altoperlantit.\*
- Matni karakteristikat e frekuencës (EQ).\*

\* Rezultati i matjes nuk përdoret kur zgjidhet “Analog Direct”.

DCAC është i projektuar për të arritur një ekuilibër të përshtatshëm të zërit për dhomën tuaj. Sidoqoftë, mund të rregulloni manualisht nivelet e altoperlantëve sipas preferencës suaj. Për hollësi shihni “Test Tone” (faqe 62).

## Para se të kryeni Kalibrimin automatik

Para se të kryeni Kalibrimin automatik, kontrolloni artikujt e mëposhtëm.

- Konfiguroni dhe lidhni altoperlantët (faqe 19, 21).
- Lidhni vetëm mikrofonin e dhënë të optimizuesit në fishën AUTO CAL MIC. Mos lidhni mikrofon tjetër me këtë fishë.
- Vendosni “SB Assign” në “Bi-Amp” në menynë Cilësimet e Altoperlantit nëse përdorni lidhje me dy amplifikatorë (faqe 60).
- Vendosni “SB Assign” në “Speaker B” në menynë Cilësimet e Altoperlantit nëse përdorni lidhje me altoperlantë të përpamë B (faqe 60).
- Sigurohuni që dalja e altoperlantit të mos jetë aktuar në “SPK OFF” (faqe 60).
- Shkëputni kufjet.
- Largoni çdo pengesë mes mikrofonit të optimizuesit dhe altoperlantëve për të shmangur gabime në matje.
- Merrni një matje të saktë duke u siguruar që ambienti nuk ka zhurma dhe është i qetë.

#### Shënime

- Altoperlantët lëshojnë një tingull shumë të lartë gjatë kalibrimit dhe volumi nuk mund të rregullohet. Kini parasysh fqinjët dhe fëmijët e pranishëm.
- Nëse funksioni i bllokimit të zërit është i aktivizuar para se të kryeni Kalibrimin automatik, funksioni i bllokimit të zërit do të fiket automatikisht.
- Mund të mos merren dot matjet e sakta ose mund të mos kryhet dot Kalibrimi automatik kur përdoren altoperlantë të veçantë, si altoperlantët me dy polë.

## Për të konfiguruar Kalibrimin automatik

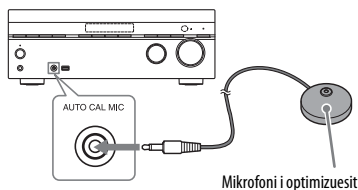

- 1 Lidhni mikrofonin e dhënë të optimizuesit në fishën AUTO CAL MIC.
- 2 Konfiguroni mikrofonin e optimizuesit. Vendoseni mikrofonin e optimizuesit në pozicionin tuaj të ndenjes dhe vendoseni në të njëjtën lartësi me veshët tuaj.

## Konfirmimi konfigurimit e nën-vuferit aktiv

- Kur lidhet nën-vuferi ndizeni dhe ngrijini volumin përpara se ta aktivizoni. Rrotulloni LEVEL deri pak përpara mesit.
- Nëse e lidhni nën-vuferin me një funksion të frekuencës kalimtare, caktojeni vlerën në maksimum.
- Nëse lidhni nën-vuferin me funksionin e gatishmërisë automatike, caktojeni në fikur (joaktiv).

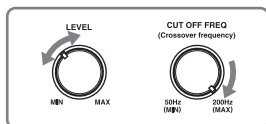

### Shënim

Në varësi të karakteristikave të nën-vuferin që përdorni, vlera largësisë e konfigurimit mund të jetë e ndryshme nga pozicioni aktual.

## Kur lidhni dy nën-vuferë te marrësi

Në varësi të mjedisit, mund të mos merrni rezultate të sakta matjeje të funksionit "Auto Calibration" ose nëse dëshironi të bëni rregullime të imëta, mund t'i konfiguroni nën-vuferët manualisht. Për hollësi shihni "Manual Setup" në menyën Cilësimet e altoparantit (faqe 61).

## Shënime mbi impedancën e altoparantëve

- Nëse nuk jeni të sigurt për impedancat e altoparantëve, drejtojeni udhëzimeve të përdorimit që vijnë me altoparantët. (Këto informacione jepen shpesh në pjesën e pasme të altoparantëve.)
- Kur lidhni altoparantët e përparmë në të dy terminalet FRONT A dhe SURROUND BACK/BI-AMP/FRONT HIGH/FRONT B lidhni altoparantët me impedancë nominale prej 6 om e lart.

## Për të anuluar Kalibrimin automatik

Funksioni i Kalibrimit automatik do të anulohet kur veproni si më poshtë gjatë procesit të matjes:

- Shtypni I/⏻.
- Shtypni butonat e hyrjes në telekomandë ose aktivizoni INPUT SELECTOR në marrës.
- Shtypni .
- Shtypni SPEAKERS te marrësi.
- Ndryshoni nivelin e volumit.
- Lidhni kufjet.

## Për të konfiguruar manualisht marrësin

Shihni "Rregullimi i cilësimeve" (faqe 57).



## Udhëzim për veprimet e paraqitura në ekran (OSD)

Mund të shfaqni menyën e marrësit në ekranin e televizorit dhe të zgjidhni funksionin që dëshironi të përdorni në ekran duke shtypur  $\uparrow/\downarrow/\leftarrow/\rightarrow$  dhe  $\oplus$  në telekomandë.

Kur filloni të përdorni marrësin, sigurohuni që të shtypni më parë AMP në telekomandë. Përndryshe, veprimet pasuese mund të mos jenë për marrësin.

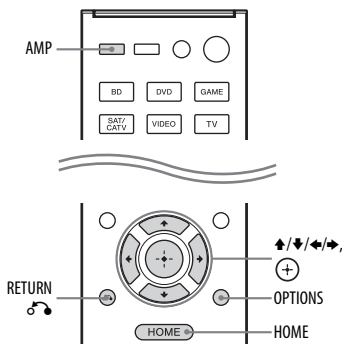

### Përdorimi i menysë

- 1** Ndërroni hyrjen e televizorit në mënyrë që të shfaqet një imazh i menysë.
- 2** Shtypni HOME. Menyja kryesore shfaqet në ekranin e televizorit. Në varësi të televizorit, menyja kryesore mund të kërkojë pak kohë për t'u shfaqur në ekranin e televizorit.

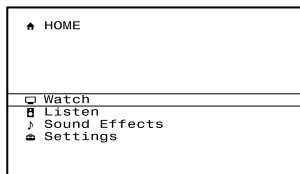

- 3** Shtypni vazhdimisht  $\uparrow/\downarrow$  për të zgjedhur një meny që dëshironi dhe shtypni  $\oplus$  për të hyrë në meny.

Lista e artikujve të menysë shfaqet në ekranin e televizorit. Shembull: Kur zgjidhni "Watch".

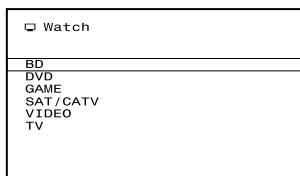

- 4** Shtypni vazhdimisht  $\uparrow/\downarrow$  për të zgjedhur elementin e menysë që dëshironi të rregulloni dhe më pas shtypni  $\oplus$  për të hyrë te elementi i menysë.

- 5** Përsëritni hapat 3 dhe 4 për të zgjedhur parametrin që dëshironi.

#### Këshillë

Kur "OPTIONS" shfaqet djathtas në pjesën e poshtme të ekranit OSD, mund të nxirrni listën e funksioneve duke shtypur OPTIONS dhe duke zgjedhur një funksion përkatës.

### Për t'u kthyer në ekranin e mëparshëm

Shtypni RETURN  $\curvearrowright$ .

### Për të dalë nga menyja

Shtypni HOME për të shfaqur menyën kryesore dhe më pas shtypni përsëri HOME.

## Pamje e përgjithshme e menyve kryesore

Menyja	Përshkrimi
Watch	Zgjedh burimin e videos që do të jetë hyrje për marrësin (faqe 34).
Listen	Zgjedh burimin e muzikës që do të jetë hyrje për marrësin (faqe 34). Mund të përdorni gjithashtu radion FM/AM të marrësit të integruar (faqe 41).
Sound Effects	Mundëson dëgjimin e audios së përpunuar të ofruar nga teknologji ose funksione të ndryshme të patentuara nga Sony (faqe 45).
Settings	Rregullon cilësimet e marrësit (faqe 57).

## Funksionet bazë

### Luajtja e një pajisje të burimit të hyrjes

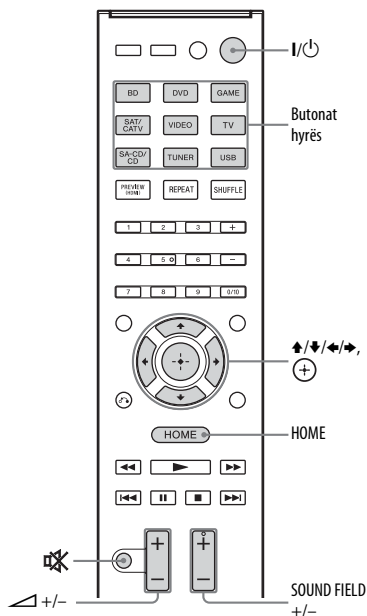

#### 1 Shtypni HOME.

Menyja kryesore shfaqet në ekranin e televizorit.

#### 2 Zgjidhni "Watch" ose "Listen" dhe më pas shtypni (+).

Lista e artikujve të menysë shfaqet në ekranin e televizorit.

#### 3 Zgjidhni pajisjen që dëshironi dhe shtypni (+).

#### 4 Ndizni pajisjen dhe nisni luajtjen.

## 5 Shtypni +/- për të rregulluar volumn.

Mund të përdorni gjithashtu MASTER VOLUME te marrësi.

## 6 Shtypni SOUND FIELD +/- për të shijuar tingullin rrethues.

Mund të përdorni gjithashtu A.F.D./ 2CH, MOVIE ose MUSIC te marrësi.  
Për hollësi shihni faqe 45.

### Këshilla

- Mund të aktivizoni turn INPUT SELECTOR në marrës ose shtypni butonat e hyrjes në telekomandë për të zgjedhur pajisjen që dëshironi.
- Mund ta rregulloni volumnin ndryshe me anë të çelësit MASTER VOLUME në marrës ose butonit  +/- në telekomandë.  
Për të ngritur ose ulur shpejt volumnin
  - Rrotullojeni shpejt çelësin.
  - Shtypni dhe mbani butonin.
 Për të bërë rregullime të imëta
  - Rrotullojeni me ngadalë çelësin.
  - Shtypni dhe lëshoni menjëherë butonin.

## Për të aktivizuar funksionin e heshtjes

Shtypni .

Funksioni i heshtjes do të anulohet kur veproni si më poshtë.

- Shtypni përsëri .
- Ndryshoni volumnin.
- Fikni marrësin.
- Kryeni Kalibrimin automatik.

## Për të shmangur dëmtimin e altoparlantëve

Përpara se të fikni marrësin, sigurohuni që të ulni nivelin e volumnit.

## Luajtja e një iPod/iPhone

Mund të shijoni materialet muzikore nga iPod/iPhone duke e lidhur me portën  $\psi$  (USB) në marrës.

Për hollësi mbi lidhjen e iPod/iPhone, shikoni faqen e 28.

### Modelet e përputhshme të iPod/iPhone

Mund të përdorni modelet e mëposhtme iPod/iPhone me këtë marrës. Përditësoni iPod/iPhone me softuerin më të ri përpara se ta përdorni.



iPod touch  
4th generation



iPod touch  
3rd generation



iPod touch  
2nd generation



iPod nano  
6th generation



iPod nano  
5th generation  
(videokamera)



iPod nano  
4th generation  
(video)



iPod nano  
3rd generation  
(video)



iPod classic



iPhone 4S



iPhone 4



iPhone 3GS



iPhone 3G

#### Shënime

- Sony nuk mund të pranojë përgjegjësi në rast kur të dhënat e regjistruara në iPod/iPhone humbasin apo dëmtohen gjatë përdorimit të një iPod/iPhone të lidhur me marrësin.
- Ky produkt është krijuar konkretisht për të punuar me iPod/iPhone dhe është certifikuar për plotësimin e standardeve të performancës së Apple.

## Zgjedhja e modalitetit të kontrollit të iPod/iPhone

Mund të zgjidhni modalitetin e kontrollit të iPod/iPhone me anë të menysë OSD ose iPhone CTRL në telekomandë. Mund të përdorni menyën OSD për të shfletuar përmbajtjet në iPod/iPhone. Mund të kontrolloni gjithashtu të gjitha veprimet duke parë informacionet në panelin e ekranit kur ekran i televizorit është i fikur.

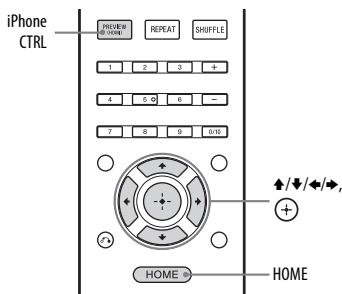

### 1 Shtypni HOME.

Menyja kryesore shfaqet në ekranin e televizorit.

### 2 Zgjidhni "Listen" dhe më pas shtypni (+).

### 3 Zgjidhni "USB" dhe më pas shtypni (+).

Kur lidhet iPod ose iPhone, në ekranin e televizorit shfaqet "iPod/iPhone".

### 4 Zgjidhni "System OSD" ose "iPod/iPhone" dhe më pas shtypni (+).

## Funksionimi i iPod/iPhone duke përdorur modalitetin "System OSD"

### 1 Sigurohuni që "System OSD" të zgjidhet në hapin 4 në "Zgjedhja e modalitetit të kontrollit të iPod/iPhone" (faqe 37).

### 2 Zgjidhni përmbajtjen që dëshironi nga lista e përmbajtjeve dhe më pas shtypni (+).

Përmbajtja e zgjedhur do të fillojë të luhet dhe informacionet e përmbajtjes muzikore do të shfaqen në ekranin e televizorit.

## Për të zgjedhur modalitetin e riprodhimit

Mund ta ndryshoni modalitetin e riprodhimit duke përdorur OPTIONS në telekomandë.

- Përsërit: Joaktiv / Një / Të gjitha
- Përziej: Joaktiv / Këngët / Albumet
- Librat audio: Ngadalë / Normal / Shpejt

## Funksionimi i iPod/iPhone duke përdorur modalitetin "iPod/iPhone"

### 1 Sigurohuni që "iPod/iPhone" të zgjidhet në hapin 4 në "Zgjedhja e modalitetit të kontrollit të iPod/iPhone" (faqe 37).

### 2 Zgjidhni përmbajtjen që dëshironi duke përdorur menyën e iPod/iPhone.

Për hollësi rreth përdorimit të iPod/iPhone, referojuni udhëzimeve të përdorimit të dhëna me iPod/iPhone.

## Për të komanduar iPod/iPhone me anë të telekomandës

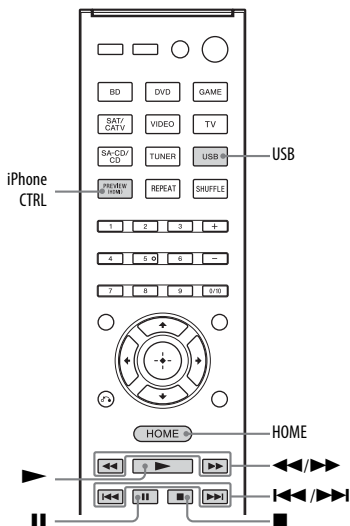

Shtypni te USB para se të përdorni butonat e mëposhtëm.

Shtypni	Përdorimi
▶	Fillon luajtjen.
⏸	Vendos luajtjen në pauzë.
⏮▶▶	Shpejt prapa ose përpara.
⏮▶▶▶	Kalon në pjesën para/prapa.
iPhone CTRL	Zgjedh modalitetin e kontrollit të iPod/iPhone.

## Shënime për iPod/iPhone

- iPod/iPhone karikohet kur lidhet me marrësin ndërkohë që ky është i ndezur.
- Nga ky marrës nuk mund të transferoni këngë të iPod/iPhone.

- Mos e shkëputni iPod/iPhone gjatë punës. Për të shmangur dëmtimin e të dhënave ose dëmtimin e iPod/iPhone, fikeni marrësin gjatë lidhjes ose shkëputjes së iPod/iPhone.

## Lista e mesazheve e iPod/iPhone

### Mesazhi dhe shpjegimi

#### Leximi

Marrësi njeh dhe lexon informacionet e iPod ose iPhone.

#### Ngarkimi

Marrësi ngarkon informacionet e iPod ose iPhone.

#### Nuk mbështetet

Është lidhur një iPod ose iPhone që nuk mbështetet.

#### Nuk ka pajisje të lidhur

Nuk ka një iPod ose iPhone të lidhur.

#### Nuk ka muzikë

Nuk gjendet muzikë.

#### Kufjet nuk mbështeten

Nuk ka dalje të zërit nga kufjet kur lidhet iPod ose iPhone.

## Luajtja e një pajisjeje USB

Mund të shijoni muzikën nga pajisja USB duke e lidhur me portën  $\psi$  (USB) në marrës. Për hollësi për lidhjen e një pajisjeje USB, shikoni "Lidhja e një iPod, iPhone, pajisjeje USB" (faqe 28).  
Formatet e skedarëve të muzikës që mund të riprodhohen nga ky marrës janë si më poshtë:

Formati i skedarit	Prapashtesat
MP3 (MPEG-1 Audio Layer III)	“.mp3”
AAC*	“.m4a”, “.3gp”, “.mp4”
WMA9 Standard*	“.wma”
WAV	“.wav”

\* Marrësi nuk i luan skedarët të koduar me DRM.

## Pajisjet USB të pajtueshme

Mund të përdorni pajisjet e mëposhtme USB nga Sony me këtë marrësi.

### Pajisje e verifikuar USB nga Sony

Emri i produktit	Emri i modelit
Walkman®	NWZ-S754 / S755
	NWZ-E453 / E454 / E455
	NWZ-E353 / E354 / E355
	NWZ-B133 / B135 / B133F / B135F
	NWZ-B142 / B143 / B142F / B143F
	NWD-E023F / E025F
	NWZ-E435F / E436F / E438F
	NWZ-E343 / E344 / E345
	NWZ-S636F / S638F / S639F
	NWZ-S736F / S738F / S739F
	NWZ-A726 / A728 / A729 / A726B / A728B
	NWZ-A826 / A828 / A829
	NWZ-W202
	NWZ-X1050 / X1060
	NWZ-S744 / S745
	NWZ-E443 / E444 / E445
	NWZ-S543 / S544 / S545
	NWZ-A844 / A845 / A846 / A847
	NWZ-W252 / W253
	NWZ-B152 / B153 / B152F / B153F
MICROVAULT	USM1GL / 2GL / 4GL / 8GL / 16GL
	USM1GLX / 2GLX / 4GLX / 8GLX / 16GLX

### Shënime

- Marrësi nuk mund të lexojë të dhënat në formatin NTFS.
- Marrësi nuk mund të lexojë të dhënat e tjera përveç atyre të ruajtura në ndarjen e parë të njësisë së diskut të ngurtë.
- Nuk garantohet funksionimi i modeleve që nuk janë të renditura këtu.
- Funksionimi mund të mos jetë gjithmonë i garantuar edhe kur përdorni këto pajisje USB.
- Disa nga këto pajisje USB mund të mos jenë të disponueshme për blerje në zona të caktuara.
- Kur formatoni modelet e mësipërme, sigurohuni që t'i formatoni duke përdorur vetë modelin ose softuerin e dedikuar të formatimit për atë model.
- Kur lidhni një pajisje USB me marrësin, sigurohuni që ta lidhni pasi të zhduket pamja “Creating Library” ose “Creating Database” në pajisjen USB.

### Funksionimi i pajisjes USB

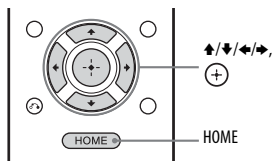

- 1 Shtypni HOME.**  
Menyja kryesore shfaqet në ekranin e televizorit.
- 2 Zgjidhni “Listen” dhe më pas shtypni (+).**  
Kur lidhet pajisja USB, në ekranin e televizorit shfaqet “USB”.
- 3 Zgjidhni “USB” dhe më pas shtypni (+).**  
Pajisjen USB mund ta komandoni me anë të telekomandës së marrësit. Informacionet e përmbajtjeve muzikore shfaqen në ekranin e televizorit.

## Për të komanduar pajisjen USB me anë të telekomandës

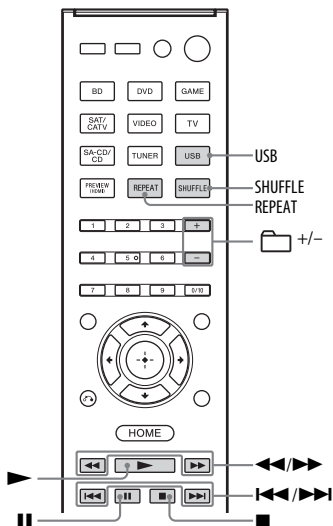

Shtypni te USB para se të përdorni butonat e mëposhtëm.

Shtypni	Përdorimi
▶	Fillon luajtjen.
⏸	Vendos luajtjen në pauzë.
■	Ndalon luajtjen.
◀▶	Shpejt prapa ose përpara.
◀▶▶	Kalon në skedarin para/prapa.
📁 +/-	Kalon në dosjen para/prapa.
REPEAT*	Hyn në modalitetin e përsëritjes (Joaktiv / Një / Të gjitha / Dosja).
SHUFFLE*	Hyn në modalitetin e përzierjes (Joaktiv / Të gjitha / Dosja).

\* Shtypeni në mënyrë të përsëritur për të zgjedhur modalitetin e riprodhimit.

## Shënime për pajisjen USB

- Mos e shkëputni pajisjen USB gjatë punës. Për të shmangur dëmtimin e të dhënave ose dëmtimin e pajisjes USB, fikni marrësin kur lidhni ose shkëputni pajisjen USB.
- Mos e lidhni marrësin dhe pajisjen USB përmes një qendre USB.
- Mund të kalojnë rreth 10 sekonda përpara se të shfaqet “Reading” në varësi të llojit të pajisjes USB të lidhur.
- Kur lidhet pajisja USB, marrësi lexon të gjithë skedarët në pajisjen USB. Nëse ka shumë dosje ose skedarë në pajisjen USB, mund të duhet një kohë e gjatë që të përfundohet leximi i pajisjes USB.
- Marrësi mund të njohë deri në
  - 256 dosje (duke përfshirë dosjen “ROOT”).
  - 256 skedarë audio për çdo dosje.
  - 8 nivele të dosjeve (struktura pemë e skedarëve, përfshirë dosjen “ROOT”).
- Numri maksimal i skedarëve audio dhe dosjeve mund të ndryshojë në varësi të strukturës së skedarëve dhe dosjeve. Mos ruani lloje të tjera të skedarëve ose dosje të panevojshme në një pajisje USB.
- Nuk mund të garantohet pajtueshmëria me të gjithë softuerët kodues/shkrues, pajisjet regjistruese dhe mjetet regjistruese. Një pajisje USB e papërfundshme mund të krijojë zhurmë ose ndërprerje të audios ose mund të mos luhet aspak.
- Mund të duhet pak kohë për të filluar riprodhimin kur:
  - struktura e dosjeve është e ndërlikuar.
  - kapaciteti i memories është shumë i madh.
- Ky marrës nuk i mbështet domosdoshmërisht të gjitha funksionet e ofruara në një pajisje USB të lidhur.
- Rendi i riprodhimit për marrësin mund të ndryshojë nga rendi i riprodhimit i pajisjes së lidhur USB.
- Dosjet që nuk kanë skedarë audio do të kapërcehen.



- Kur luhet një pjesë shumë e gjatë, disa veprime mund të shkaktojnë vonesë në riprodhim.

## Lista e mesazheve të USB-së

### Mesazhi dhe shpjegimi

#### Leximi

Marrësi njej dhe lexon informacionet e pajisjes USB.

#### Gabim i pajisjes

Memoria e pajisjes USB nuk mund të njihet (faqe 39).

#### Nuk mbështetet

Është lidhur një pajisje USB e pambështetur, është lidhur një pajisje e panjohur ose pajisja USB është lidhur nëpërmjet një qendre USB (faqe 39).

#### Nuk ka pajisje të lidhur

Nuk është lidhur asnjë pajisje USB ose pajisja USB e lidhur nuk njihet.

#### Nuk ka asnjë pjesë

Nuk u gjet asnjë pjesë.

## Funksionet e sintonizuesit

### Dëgjimi i radios FM/AM

Mund të dëgjoni transmetime FM dhe AM përmes sintonizuesit të integruar. Përpara përdorimit, sigurohuni të keni lidhur antenat FM dhe AM (ajrore) me marrësin (faqe 29).

#### Këshillë

Shkalla e sintonizimit për sintonizim direkt tregohet më poshtë.

Zona	FM	AM
SH.B.A., Kanada	100 kHz	10 kHz*
Evropë, Australi, Tajvan	50 kHz	9 kHz
Meksika	50 kHz	10 kHz*

\* Shkalla e sintonizimit AM mund të ndryshohet (faqe 43).

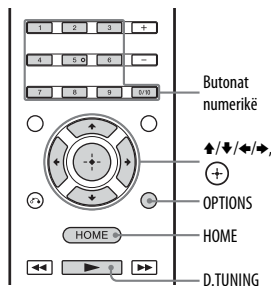

- 1** Zgjidhni "Listen" nga menya kryesore dhe më pas shtypni (+).
- 2** Zgjidhni "FM" ose "AM" nga menya dhe më pas shtypni (+).  
Lista e menës FM ose AM shfaqet në ekranin e televizorit.

## Ekрани FM/AM

Mund të zgjidhni dhe të komandoni çdo artikull në ekran duke shtypur ↕/↔/↔ dhe (+).

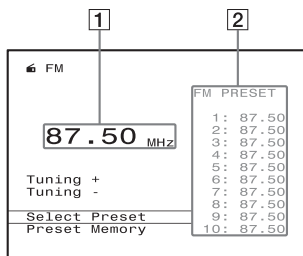

- 1 Treguesi i frekuencës (faqe 42)
- 2 Lista e stacioneve të paravendosura (faqe 43)

## Sintonizimi automatik të një stacion (Sintonizimi automatik)

Zgjidhni "Tuning +" ose "Tuning -" dhe më pas shtypni (+).

Zgjidhni "Tuning +" për të skanuar stacionet nga frekuenca më e ulët në më të lartën, zgjidhni "Tuning -" për të skanuar stacionet nga frekuenca më e lartë në më të ulëtën. Marrësi ndalon skanimin sa herë që kapet një stacion.

## Në rast se ka marrje të dobët stereo FM

- 1 Sintonizohuni në stacionin që dëshironi të dëgjoni me anë të Sintonizimit automatik, Sintonizimit të drejtpërdrejtë (faqe 42) ose zgjidhni stacionin e paravendosur që dëshironi (faqe 43).
- 2 Shtypni OPTIONS.
- 3 Zgjidhni "FM Mode" dhe më pas shtypni (+).
- 4 Zgjidhni "Mono" dhe më pas shtypni (+).

## Sintonizimi direkt të një stacion (Sintonizimi direkt)

Ju mund të vendosni frekuencën e një stacioni direkt duke përdorur butonat e numrave.

- 1 Shtypni D.TUNING.
- 2 Shtypni butonat numerikë për të futur frekuencën dhe shtypni (+).

Shembull 1: FM 102,50 MHz

Zgjidhni 1 → 0 → 2 → 5 (→ 0\*)

Shembull 2: AM 1350 kHz

Zgjidhni 1 → 3 → 5 → 0

\* Shtypni 0 vetëm për modelet në Shtetet e Bashkuara, Kanada, Meksikë, Australi dhe Tajvan.

### Këshillë

Rregulloni drejtimin e antenës AM qarkore (ajrore) për marrje optimale kur sintonizoheni në stacion AM.

## Nëse nuk mund të sintonizoheni në një stacion

Shfaqet " - - - . - - MHz" ose " - - - - kHz" dhe më pas ekрани kthehet në frekuencën aktuale.

Sigurohuni të jepni frekuencën e duhur. Nëse jo, përsëritni hapin 1 deri në 3. Nëse ende nuk mund të lidheni me stacionin, frekuenca mund të mos përdoret në zonën ku ndodhjeni.

## Ndryshimi i shkallës së sintonizimit AM

(Vetëm modelet e SH.B.A.-së, Kanadasë dhe Meksikës)

Ju mund të ndryshoni shkallën e sintonizimit AM në 9 kHz ose 10 kHz duke përdorur butonat në marrës.

I/⏻

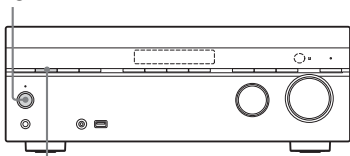

TUNING MODE

- 1 Shtypni I/⏻ për të fikur marrësin.
- 2 Ndërkohë që mbani shtypur TUNING MODE, shtypni I/⏻ në marrës.

Shkalla aktuale e sintonizimit ndryshohet në 9 kHz (ose 10 kHz). Për të rivendosur shkallën në 10 kHz (ose 9 kHz), përsëritni procedurën e mësipërme.

### Shënime

- Në varësi të cilësimeve, marrësi mund të kërkojë pak kohë për të ndryshuar shkallën e sintonizimit AM.
- Të gjitha stacionet e paravendosura do të fshihen kur ndryshoni shkallën e sintonizimit.

## Paravendosja e stacioneve të radios FM/AM (Memoria e paravendosur)

Ju mund të ruani deri në 30 stacione FM dhe 30 stacione AM si stacione të preferuara.

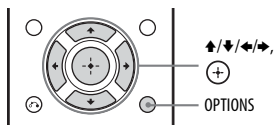

- 1 Sintonizohuni te një stacion që dëshironi të paravendosni duke përdorur Sintonizimin automatik (faqe 42) ose Sintonizimin direkt (faqe 42).
- 2 Zgjidhni "Preset Memory" dhe më pas shtypni (+).
- 3 Zgjidhni një numër të paracaktuar dhe shtypni (+).  
Stacioni ruhet si numri i zgjedhur i paracaktuar.
- 4 Përsëritni hapat 1 deri 3 për të ruajtur një stacion tjetër.  
Stacionin mund ta ruani si më poshtë:
  - Banda AM: AM 1 deri në AM 30
  - Banda FM: FM 1 deri në FM 30

## Sintonizimi te stacionet e paravendosura

- 1 Zgjidhni "FM" ose "AM" nga menyuja dhe më pas shtypni (+).
- 2 Zgjidhni "Select Preset", dhe më pas shtypni (+).
- 3 Zgjidhni stacionin e paravendosur që dëshironi dhe më pas shtypni (+).  
Disponohen numra të paracaktuar nga 1 në 30.

## Emërtimi i stacioneve të paravendosura (Name Input)

- 1** Zgjidhni "FM" ose "AM" nga menyja dhe më pas shtypni (+).
- 2** Zgjidhni "Select Preset", dhe më pas shtypni (+).
- 3** Zgjidhni numrin e paravendosjes që dëshironi të emërtoni, më pas shtypni OPTIONS.
- 4** Zgjidhni "Name Input" dhe më pas shtypni (+).
- 5** Shtypni ↕/↔ në mënyrë të përsëritur për të zgjedhur një karakter dhe më pas shtypni ➔.  
Mund ta lëvizni pozicionin e hyrjes prapa dhe përpara duke shtypur ↔/➔. Ju mund të vendosni një emër deri në 8 karaktere.
- 6** Përsërisni hapin 5 për të futur karakteret një nga një dhe më pas shtypni (+).  
Emri që dhatë është i regjistruar.

## Thjesht zgjidhni një stacion në bandën FM.

Kur sintonizoheni te një stacion që ofron shërbime RDS, në ekranin e televizorit dhe panelin e ekranit shfaqet emri i shërbimit të programit\*.

\* Nëse nuk merret transmetim RDS, shërbimi i programit nuk do të shfaqet.

### Shënime

- RDS mund të mos funksionojë mirë nëse stacioni ku jeni sintonizuar nuk e transmeton sinjalin RDS, ose nëse fuqia e sinjalit është e dobët.
- Disa shkronja që mund të shfaqen në ekranin e televizorit nuk mund të shfaqen në panelin e ekranit.

### Këshillë

Ndërkohë që shfaqet një emër i shërbimit të programit, mund të kontrolloni frekuencën duke shtypur në mënyrë të përsëritur DISPLAY (faqe 71).

## Marrja e transmetimeve RDS

### (Vetëm për modelet në Evropë, Australi dhe Tajvan)

Ky marrës ju lejon të përdorni Radio Data System (RDS) i cili mundëson stacionet e radios të dërgojnë informacion shtesë përgjatë sinjalit normal të programit. Ky marrës ofron veçori të dobishme, si p.sh. shfaqjen e emrit të shërbimit të programit. RDS është e disponueshme vetëm për stacionet FM.\*

\* Jo të gjitha stacionet FM ofrojnë shërbimin RDS, por as nuk ofrojnë të njëjtin lloj shërbimesh. Nëse nuk i njihni mirë shërbimet RDS në zonën tuaj, kontaktoni me stacionet e radiove lokale për detaje.

# Zgjedhja e fushave zanore

Ky marrës mund të krijojë tingull rrethues me shumë kanale. Mund të zgjidhni një prej fushave me tingull të optimizuar nga fushat e paraprogramuara zanore të marrësit.

- 1 Zgjidhni "Sound Effects" nga menyja kryesore dhe shtypni (+).**
- 2 Zgjidhni "Sound Field" dhe shtypni (+).**
- 3 Zgjidhni fushën zanore që dëshironi.**

### Këshilla

- Mund të shtypni vazhdimisht SOUND FIELD +/- në telekomandë për të zgjedhur fushën zanore që dëshironi.
- Mund të përdorni gjithashtu A.F.D./2CH, MOVIE ose MUSIC te marrësi.

## Modaliteti akustik me Auto Format Direct (A.F.D.)/ me 2 kanale

- Modaliteti Auto Format Direct (A.F.D.):** Ky modalitet mundëson dëgjimin e audios në Hi-Fi më të lartë dhe zgjedhjen e modalitetit të dekodimit për dëgjim të tingullit stereo 2-kanalësh si tingull shumëkanalësh.
- Modaliteti me zë 2-kanalësh:** Zërin në dalje mund ta kaloni në zë 2-kanalësh, pavarësisht formateve të regjistrimit të softuerit që përdorni, pajisjes së lidhur luajtëse apo cilësimeve të fushës zanore të marrësit.

### ■ A.F.D. Auto (A.F.D. AUTO)

E paracaktonte zërin sipas regjistrimit/kodimit pa i shtuar efekte rrethuese. Megjithatë, për modelet e SHBA dhe Kanadasë, ky marrës do të krijojë një sinjal me frekuencë të ulët për dalje në nën-vufer ku nuk ka sinjale LFE.

### ■ Multi Stereo (MULTI ST.)

Nxjerr sinjale 2-kanalëshe majtas/djathtas nga të gjithë altoparantët. Megjithatë, zëri mund të mos dalë nga disa altoparantë në varësi të cilësimeve të altoparantit.

### ■ 2ch Stereo (2CH ST.)

Marrësi e nxjerr zërin vetëm nga altoparantët e përparmë majtas/djathtas. Nuk ka dalje të zërit nga basi. Burimet standarde stereo 2-kanalëshe e anashkalojnë plotësisht procesimin e fushës zanore dhe formatet shumëkanalëshe rrethuese miksohen në 2 kanale.

### ■ Analog Direct (A. DIRECT)

Audion e hyrjes së zgjedhur mund ta kaloni në hyrjen analoge 2-kanalëshe. Ky funksion mundëson burime analoge të cilësisë së lartë. Kur përdorni këtë funksion, mund të rregullohet vetëm volumi dhe niveli i altoparantëve të përparmë.

### Shënim

Nuk mund të zgjidhni "Analog Direct" kur zgjidhni BD, DVD, GAME dhe USB si hyrje.

## Modaliteti i filmit

Mund të keni zë rrethues thjesht duke zgjedhur një prej fushave të paraprogramuara zanore të marrësit. Ato sjellin në shtëpinë tuaj audion emocionuese dhe të fuqishme të kinemasë.

## ■ HD-D.C.S.

HD Digital Cinema Sound (HD-D.C.S.) është teknologjia e re novatore e kinemasë në shtëpi nga Sony, e cila përdor teknologjitë më bashkëkohore të procesimit të sinjaleve dixhitale dhe akustike. Ajo bazohet në të dhënat e përpikta të matjes së reagimit nga studio masterizimi. Me këtë modalitet, mund të shihni në shtëpi filma Blu-ray dhe DVD, jo vetëm me cilësi të lartë të zërit, por edhe me atmosferën e përshtatshme akustike, ashtu siç ka qenë qëllimi i inxhinierit të zërit të filmit në procesin e masterizimit. Mund të zgjidhni llojin e efektit për HD-D.C.S si më poshtë.

- **Dynamic:** Ky cilësim është i përshtatshëm për një ambient kumbues, por që i mungon ndjesia e hapësirës (ku përthithja e zërit nuk është e mjaftueshme). Ai thekson pasqyrimin e zërit dhe riprodhon zërin e një kinemaje të madhe klasike. Në këtë mënyrë, forcohet ndjesia e hapësirës së një studioje regjistrimi të zërit dhe krijohet një fushë e veçantë zanore.
- **Theater:** Ky cilësim është i përshtatshëm për një dhomë të zakonshme ndenjjeje. Ai riprodhon rezonancën e zërit si në kinema (studio regjistrimi). Është më i përshtatshmi për të parë materiale të regjistruara në Blu-ray Disc, kur dëshironi të krijoni atmosferë kinemaje.
- **Studio:** Ky cilësim është i përshtatshëm për dhomë ndenjeje me pajisjet e duhura zanore. Ai riprodhon rezonancën kur burimi i filmit është miksuar për Blu-ray Disc në volum të përshtatshëm për përdorim në shtëpi. Niveli i pasqyrimin dhe i rezonancës së zërit mbahet në minimum. Megjithatë, dialogët dhe efektet zanore rrethuese riprodhohen në mënyrë të gjallë.

## ■ PLII Movie

Kryen dekodim Dolby Pro Logic II të modalitetit të filmit. Ky cilësim është ideal për filmat e koduar me Dolby Surround. Përveç kësaj, ky modalitet mund të riprodhojë zë në format 5.1-kanalësh për të parë videot e filmave me dublim ose të filmave të vjetër.

## ■ PLIIx Movie

Kryen dekodim Dolby Pro Logic IIx të modalitetit të filmit. Ky cilësim zgjeron Dolby Pro Logic II Movie ose Dolby Digital 5.1 në 7.1-kanalësh të përkushtuar për filma.

## ■ PLIIz Height (PLIIz)

Kryen dekodim të modalitetit Dolby Pro Logic IIz. Ky cilësim mund të zgjerojë zërin burim nga 5.1 në 7.1 kanale, të cilat i aplikohet pajisja vertikale duke përfutur idenë e pranisë dhe të përmasave fizike.

## ■ Neo:6 Cinema (Neo:6 CIN)

Kryen dekodim të modalitetit DTS Neo:6 Cinema. Një burim i regjistruar në format me 2 kanale dekodohet deri në 7 kanale.

## Modaliteti i muzikës

Mund të keni zë rrethues thjesht duke zgjedhur një prej fushave të paraprogramuara zanore të marrësit. Ato sjellin në shtëpinë tuaj audion emocionuese dhe të fuqishme të sallave të koncerteve.

## ■ Hall (HALL)

Riprodhon akustikën e një holli koncertesh klasike.

## ■ Jazz Club (JAZZ)

Riprodhon akustikën e një klubi xhazi.

## ■ Live Concert (CONCERT)

Riprodhon akustikën e një salle koncertesh me 300 vende.

## ■ Stadium (STADIUM)

Riprodhon ndjesinë e një stadiumi të madh të hapur.

## ■ Sports (SPORTS)

Riprodhon ndjesinë e transmetimeve sportive.

## ■ Portable Audio (PORTABLE)

Riprodhon një perceptim të qartë të përmirësuar të zërit nga pajisja portative audio. Ky modalitet është ideal për MP3 dhe llojet e tjera të muzikës me skedarë të kompresuar.

## ■ PLII Music

Kryen dekodim Dolby Pro Logic II të modalitetit të muzikës. Ky cilësim është ideal për burimet normale stereo, si p.sh. CD-të.

## ■ PLIIx Music

Kryen dekodim Dolby Pro Logic IIx të modalitetit të muzikës. Ky cilësim është ideal për burimet normale stereo, si p.sh. CD-të.

## ■ PLIIZ

Kryen dekodim të modalitetit Dolby Pro Logic IIz. Ky cilësim mund të zgjerojë zërin burim nga 5.1 në 7.1 kanale, të cilat i aplikohet pajisja vertikale duke përfutur idenë e pranisë dhe të përmasave fizike.

## ■ Neo:6 Music (Neo:6 MUS)

Kryen dekodim të modalitetit DTS Neo:6 Music. Një burim i regjistruar në format me 2 kanale dekodohet deri në 7 kanale. Ky cilësim është ideal për burimet normale stereo, si p.sh. CD-të.

## Kur janë lidhur kufje

Mund ta zgjidhni këtë fushë zanore kur kufjet lidhen me marrësin.

## ■ Headphone (2ch) (HP 2CH)

Ky modalitet zgjidhet automatikisht nëse përdorni kufjet (përveç "Analog Direct"). Burimet standarde stereo 2-kanalëshe e anashkalojnë plotësisht procesimin e fushës zanore dhe formatet shumëkanalëshe rrethuese miksohen në 2 kanale, përveç sinjaleve LFE.

## ■ Headphone (Direct) (HP DIRECT)

Ky modalitet zgjidhet automatikisht nëse përdorni kufjet kur është zgjedhur "Analog Direct".

Nxjerr sinjalet analoge pa procesim sipas balancuesit, fushës zanore, etj.

## Nëse lidhni një nën-vufer

Ky marrës do të krijojë një sinjal me frekuencë të ulët për dalje në nën-vufer ku nuk ka sinjale LFE, i cili është një efekt zanor me kalim të ulët nga një nën-vufer në sinjal me 2 kanale. Megjithatë, sinjali i frekuencës së ulët nuk krijohet për "Neo:6 Cinema" ose "Neo:6 Music" kur të gjithë altoparlantët janë vendosur në "Large". Për të shfrytëzuar plotësisht qarkun e ridrejtitimit të basit Dolby Digital, rekomandojmë vendosjen e frekuencës së prerjes së nën-vuferit sa më të lartë të jetë e mundur.

## Shënime për fushat zanore

- Në varësi të cilësimeve të motivit të altoparlantit, disa fusha zanore mund të mos jenë të disponueshme.
- Nuk mund të zgjidhni PLIIx Movie/ Music dhe PLIIZ në të njëjtën kohë.
  - PLIIx Movie/Music është i disponueshëm vetëm kur motivi i altoparlantit është vendosur në një cilësim me altoparlantët e pasmë rrethues.
  - PLIIZ është i disponueshëm vetëm kur motivi i altoparlantit është vendosur në një cilësim me altoparlantët të lartë të përpamë.
- Fusha zanore për muzikën dhe filmat nuk funksionon në rastet e mëposhtme.
  - Merrren DTS-HD Master Audio, DTS-HD High Resolution Audio ose Dolby TrueHD me një frekuencë modulimi me më shumë se 48 kHz.
  - Zgjidhet "Analog Direct".
- "PLII Movie", "PLIIx Movie", "PLII Music", "PLIIx Music", "PLIIZ", "Neo:6 Cinema" dhe "Neo:6 Music" nuk funksionojnë kur motivi i altoparlantit është vendosur në 2/ose 2/0.1.

- Kur zgjidhet një nga fushat zanore për muzikën, nuk do të ketë zë nga nën-vuferi nëse të gjitha altoparlantët janë të vendosur si “Large” në menynë Cilësimet e altoparlantit. Sidoqoftë, zëri do të dalë nga nën-vuferi nëse
  - sinjali hyrës dixhital përmban sinjale LFE.
  - altoparlantët e përparmë ose rrethues janë vendosur si “Small”.
  - Është zgjedhur “Multi Stereo”, “PLII Movie”, “PLII Music”, “PLIIX Movie”, “PLIIX Music”, “PLIIZ”, “HD-D.C.S.” ose “Portable Audio”

## Përdorimi i funksionit Night Mode

Ky funksion ju lejon të keni një ambient si në teatër në nivele të ulëta të volumit. Kur shikoni një film natën vonë, mund të dëgjoni dialogë të qartë edhe me nivel të ulët të volumit. Ky funksion mund të përdoret me fusha të tjera zanore.

- 1** Zgjidhni “Sound Effects” nga menya kryesore dhe shtypni (+).
- 2** Zgjidhni “Night Mode” dhe shtypni (+).
- 3** Zgjidhni “On” ose “Off” dhe shtypni (+).

### Shënim

Ky funksion nuk funksionon kur zgjidhet “Analog Direct”.

### Këshilla

- Ju mund të aktivizoni dhe çaktivizoni funksionin Night Mode duke përdorur NIGHT MODE në marrësi (faqe 10).
- Kur aktivizohet Night Mode, basi, altoja dhe nivelet e efekteve rriten, dhe “D.Range Comp.” vendoset automatikisht në “On”.

## Zgjedhja e llojit të kalibrimit

Ju mund të zgjidhni llojin e kalibrimit që dëshironi pas të keni kryer Kalibrimin automatik. Për hollësi shihni “Calibration Type” (faqe 60).

## Rregullimi i balancuesit

Mund të përdorni parametrat e mëposhtëm për të rregulluar cilësinë e tonalitetit (niveлин bas/alto) të altoparlantëve të përparmë.

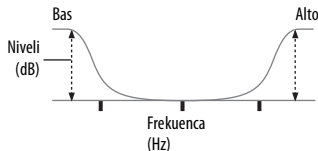

- 1** Zgjidhni “Sound Effects” nga menya kryesore dhe shtypni (+).
- 2** Zgjidhni “Equalizer” dhe shtypni (+).
- 3** Zgjidhni përforcimin e “Bass” ose “Treble” dhe shtypni (+).
- 4** Rregulloni përforcimin dhe shtypni (+).

### Shënim

- Ky funksion nuk funksionon kur përdoret “Analog Direct”.
- Frekuencat për Bass dhe Treble janë të fiksuara.
- Në varësi të formatit audio, marrësi mund të luajë sinjale në frekuencë më të ulët modulimi se frekuenca origjinale e modulimit të sinjaleve hyrëse.



## Përdorimi i funksionit Pure Direct

Modaliteti Pure Direct ju lejon të shijoni tingull me Hi-Fi më të lartë. Kur aktivizohet Pure Direct, paneli i ekranit fiket për të ulur zhurmën që ndikon në cilësinë e zërit. Ju mund të përdorni funksionin Pure Direct me të gjitha hyrjet.

- 1 Zgjidhni “Sound Effects” nga menyja kryesore dhe shtypni (+).
- 2 Zgjidhni “Pure Direct” dhe shtypni (+).
- 3 Zgjidhni “On” ose “Off” dhe shtypni (+).

### Shënim

Kur zgjidhet funksioni Pure Direct, “Equalizer”, “Night Mode”, “Auto Volume” dhe “D.Range Comp.” nuk funksionojnë.

### Këshillë

Mund të përdorni edhe butonin PURE DIRECT në telekomandë ose marrës për të aktivizuar ose çaktivizuar funksionin Pure Direct.

## Për të anuluar Pure Direct

Funksioni Pure Direct do të anulohet kur veproni si më poshtë:

- Shtypni përsëri PURE DIRECT.
- Ndryshoni fushat zanore.
- Ndryshoni cilësimin e skenës në televizor (Scene Select).
- Ndryshoni cilësimin e “Equalizer”, “Night Mode”, “Auto Volume” ose “D.Range Comp.”.

## Rivendosja e fushave zanore në cilësimet e parazgjedhura

Sigurohuni që të përdorni butonat në marrës për të kryer këtë veprim.

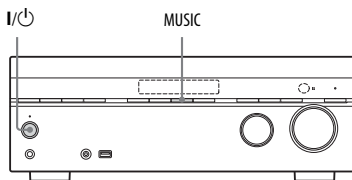

- 1 Shtypni I/⏻ për të fikur marrësin.
- 2 Ndërkohë që mbani shtypur MUSIC, shtypni I/⏻.  
“S.F. CLEAR” shfaqet në panelin e ekranit dhe të gjitha fushat zanore rivendosen në cilësimet e tyre të parazgjedhura.

## Çfarë është “BRAVIA” Sync?

Funksioni “BRAVIA” Sync lejon komunikimin mes produkteve Sony si p.sh. TV, luajtës Blu-ray Disc, luajtës DVD, amplifikator AV, etj. që mbështesin funksionin Control for HDMI.

Duke lidhur me kablllo HDMI (nuk jepet) pajisjet Sony që mbështesin “BRAVIA” Sync, komandimi thjeshtohet si më poshtë:

- One-Touch Play (faqe 51)
- Kontrolli i audios së sistemit (faqe 52)
- Fikja e sistemit (faqe 52)
- Scene Select (faqe 53)
- Home Theatre Control (faqe 53)
- Remote Easy Control (faqe 53)

Control for HDMI është një standard për funksionin kontrolli reciprok i përdorur nga HDMI CEC (Consumer Electronics Control) për HDMI (High-Definition Multimedia Interface).

Rekomandojmë ta lidhni marrësin me produkte që kanë “BRAVIA” Sync.

### Shënime

- Mund të përdorni funksionin “One Touch Play”, “System Audio Control”, dhe “System Power-Off” me pajisje jo Sony. Megjithatë, nuk garantohet mbështetja për të gjitha pajisjet jo Sony.
- Veçoritë “Scene Select” dhe “Home Theatre Control” janë funksione të Sony të regjistruara me patentë. Ato nuk punojnë me pajisje jo Sony.
- Pajisjet që nuk janë të përputhshme me “BRAVIA” Sync nuk mund t’i aktivizojnë këto funksione.

## Përgatitja për “BRAVIA” Sync

Marrësi është i përputhshëm me funksionin “Control for HDMI-Easy Setting”.

- Nëse televizori juaj është i përputhshëm me funksionin “Control for HDMI-Easy Setting”, ju mund të vendosni funksionin Control for HDMI në marrës dhe pajisjen e riprodhimit duke caktuar funksionin Control for HDMI në televizorin tuaj (faqe 50).
- Nëse televizori juaj nuk është i përputhshëm me funksionin “Control for HDMI-Easy Setting” vendosni cilësimin e Control for HDMI të marrësit, pajisjes së riprodhimit dhe televizorit individualisht (faqe 51).

### Nëse televizori është i përputhshëm me funksionin “Control for HDMI-Easy Setting”

**1** Lidhni marrësin, televizorin dhe pajisjen e riprodhimit me lidhjen HDMI (faqe 23, 24).

(Pajisja përkatëse duhet të jetë e përputhshme me funksionin Control for HDMI).

**2** Ndizni marrësin, televizorin dhe pajisjen e riprodhimit.

**3** Aktivizoni funksionin Control for HDMI të televizorit.

Funksioni Control for HDMI i marrësit dhe të gjitha pajisjet e lidhura aktivizohen njëkohësisht. Prisni derisa të shfaqet “COMPLETE”. Konfigurimi është kryer.

Për detajet mbi konfigurimin e televizorit, referojuni udhëzimeve të përdorimit të televizorit tuaj.

## Nëse televizori nuk është i përputhshëm me funksionin “Control for HDMI-Easy Setting”

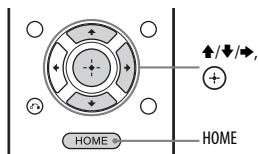

- 1 Shtypni HOME.  
Menyja kryesore shfaqet në ekranin e televizorit.
- 2 Zgjidhni “Settings” nga menyja kryesore dhe shtypni (+).  
Lista e menyë së Cilësimeve shfaqet në ekranin e televizorit.
- 3 Zgjidhni “HDMI Settings” dhe shtypni (+).
- 4 Zgjidhni “Control for HDMI” dhe shtypni (+).
- 5 Zgjidhni “On” dhe shtypni (+).  
Funksioni Control for HDMI vendoset në aktiv.
- 6 Shtypni HOME për të dalë nga menyja OSD.
- 7 Zgjidhni hyrjen HDMI në marrë dhe televizor që të përputhet me hyrjen HDMI të pajisjes së lidhur, në mënyrë që të shfaqet imazhi nga pajisja e lidhur.
- 8 Vendosni në aktiv funksionin Control for HDMI për pajisjen e lidhur.  
Nëse funksioni Control for HDMI për pajisjen e lidhur është vendosur në aktiv, nuk është nevoja ta ndryshoni cilësimin.
- 9 Përsëritni hapin 7 dhe 8 për pajisjet e tjera që dëshironi të përdorni me funksionin Control for HDMI.  
Për hollësi rreth konfigurimit të televizorit dhe pajisjes së lidhur, drejtojuini udhëzimeve të përdorimit të pajisjes përkatëse.

### Shënime

- Kur shkëpusni kabllon HDMI ose ndryshoni lidhjen, kryeni hapat e dhëna në “Nëse televizori është i përputhshëm me funksionin “Control for HDMI-Easy Setting”” (faqe 50) ose “Nëse televizori nuk është i përputhshëm me funksionin “Control for HDMI-Easy Setting”” (faqe 51).
- Para se të kryeni “Control for HDMI-Easy Setting” në televizorin tuaj, sigurohuni që të ndizni televizorin dhe pajisjet e tjera të lidhura duke përfshirë në fillim marrësin.
- Nëse pajisja riprodhuese nuk funksionon pasi keni kryer cilësimet për “Control for HDMI-Easy Setting”, kontrolloni cilësimin e Control for HDMI të pajisjes së riprodhimit.
- Nëse pajisja e lidhur nuk mbështet “Control for HDMI-Easy Setting”, por mbështet Control for HDMI, atëherë duhet të vendosni funksionin Control for HDMI për pajisjen e lidhur përpara se të kryeni “Control for HDMI-Easy Setting” nga televizori.

## One-Touch Play

Kur nisni riprodhimin e pajisjes së lidhur me marrësin përmes lidhjes HDMI, marrësi dhe funksioni i televizorit thjeshtohen si më poshtë:

### Marrës dhe televizor

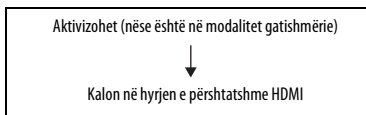

Nëse vendosni “Pass Through” në “Auto” ose “On”\* (faqe 64), dhe më pas vendosni marrësin në modalitet gatishmërie, zëri dhe imazhi mund të nxirren vetëm nga televizori.

\* Vetëm për modelet në Shtetet e Bashkuara, Kanada, Meksikë, Australi dhe Tajvan.

### Shënime

- Sigurohuni që funksioni System Audio Control të jetë vendosur në aktiv duke përdorur menyën e televizorit.
- Në varësi të televizorit, nisja e përmbajtjes mund të mos shfaqet.

- Në varësi të cilësimeve, marrësi mund të mos ndizet kur “Pass Through” vendoset në “Auto” ose “On”.

#### Këshillë

Ju mund të zgjidhni gjithashtu një pajisje të lidhur, si p.sh. një luajtës Blu-ray Disc/DVD nga menyuja e televizorit. Marrësi dhe televizori do të kalojnë automatikisht në daljen e duhur HDMI.

## Kontrolli i audios së sistemit

Mund të dëgjoni zërin e televizorit nga pajisjet e lidhura me marrësin nëpërmjet një veprimi të thjeshtë.

Ju mund ta përdorni funksionin e kontrollit të audios së sistemit përmes menysë së televizorit. Për hollësi, drejtojuini udhëzimeve të përdorimit të televizorit.

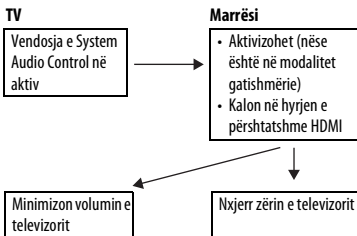

Mund të përdorni gjithashtu funksionin e kontrollit të sistemit audio si më poshtë.

- Nëse ndizni marrësin kur televizori është i ndezur, funksioni System Audio Control do të aktivizohet automatikisht për të nxjerrë tingullin e televizorit përmes altoparlantëve të lidhur me marrësin. Megjithatë, nëse e fikni marrësin, zëri do të nxirret nga altoparlantët e televizorit.
- Kur shijoni zërin nga televizori përmes altoparlantëve të lidhur me marrësin, mund të rregulloni volumnin ose të fikni zërin përkohësisht duke përdorur telekomandën e televizorit.

#### Shënime

- Nëse funksioni System Audio Control nuk funksionon sipas cilësimeve të televizorit tuaj, referojuini udhëzimeve të përdorimit të televizorit.
- Kur “Control for HDMI” është vendosur në “On”, cilësimet e “HDMI Audio Out” në menyën Cilësimet e HDMI do të caktohen automatikisht, bazuar në cilësimet e sistemit të audios së sistemit (faqe 64).
- Nëse televizori është ndezur përpara ndezjes së marrësit, televizori do të humbasë për momentin daljen e zërit.

## System Power-Off

Kur fikni televizorin me anë të butonit të energjisë në telekomandën e televizorit, marrësi dhe pajisja e lidhur fiken automatikisht.

Mund të përdorni gjithashtu telekomandën e marrësit për të fikur televizorin.

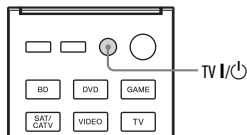

#### Shtypni TV I/Off.

Televizori, marrësi dhe pajisja e lidhur fiken.

#### Shënime

- Aktivizoni funksionin e bllokimit të ushqimit të televizorit me energji përpara se të përdorni funksionin Fikja e sistemit. Për hollësi, drejtojuini udhëzimeve të përdorimit të televizorit.
- Në varësi të kushteve të pajisjes së lidhur, ajo mund të mos fiket. Për hollësi, drejtojuini udhëzimeve të përdorimit të pajisjeve të lidhura.

## Scene Select

Cilësia optimale e figurës dhe fusha zanore zgjidhen automatikisht sipas skenës së zgjedhur në televizor.

Për hollësi rreth funksionimit, drejtojuni udhëzimeve të përdorimit të televizorit.

### Shënim

Fusha zanore mund të mos ndryshojë në varësi të televizorit.

## Tabela korresponduese

### Caktimi i skenës në televizor Fusha zanore

Cinema	HD-D.C.S.
Sports	Sports
Music	Live Concert
Animation	A.F.D. Auto
Photo	A.F.D. Auto
Game	A.F.D. Auto
Graphics	A.F.D. Auto

## Home Theatre Control

Nëse një televizor i përputhshëm me “Home Theatre Control” lidhet me marrësin, në televizorin e lidhur shfaqet një ikonë për aplikacionet e bazuara në internet.

Mund të ndërroni hyrjen e marrësit ose të ndërroni fushat zanore me anë të telekomandës së televizorit. Mund të rregulloni gjithashtu nivelin e altoparlantit qendror ose të nën-vuferit ose të rregulloni cilësimet e “Dual Mono” (faqe 63) ose “A/V Sync.” (faqe 63).

### Shënim

Për të përdorur funksionin Home Theatre Control, televizori juaj duhet të hyjë në një shërbim me brez të gjerë. Për detaje, referojuni udhëzimeve të përdorimit të televizorit tuaj.

## Remote Easy Control

Mund ta përdorni telekomandën e televizorit për të përdorur menyën e marrësit.

### Zgjidhni marrësin (AV AMP) e njohur nga televizori.

### Shënime

- Marrësi njihet si “Tuner (AV AMP)” nga televizori.
- Televizori duhet të jetë i përputhshëm me menyën e lidhjes.
- Në varësi të llojit të televizorit, disa nga veprimet mund të mos jenë të disponueshme.

## Funksionet e tjera

# Kalimi mes audios dixhitale dhe analoge (INPUT MODE)

Kur lidhni pajisje në foletë hyrëse të audios dixhitale dhe analoge në marrës, mund ta rregulloni modalitetin e hyrjes së audios në secilën prej tyre ose të kaloni nga njëra te tjetra, në varësi të llojit të materialit që doni të shikoni.

### 1 Aktivizoni INPUT SELECTOR te marrësi për të zgjedhur hyrjen.

Mund të përdorni gjithashtu butonat e hyrjes në telekomandë.

### 2 Shtypni INPUT MODE vazhdimisht te marrësi për të zgjedhur modalitetin e hyrjes audio.

Në panelin e ekranit shfaqet modaliteti i zgjedhur i hyrjes së audios.

- **Auto:** U jep përparësi sinjaleve audio dixhitale. Nëse ka më shumë se një lidhje dixhitale, sinjalet audio HDMI kanë prioritet.

Nëse nuk ka sinjale dixhitale audio, zgjidhen sinjalet analoge audio.

Kur zgjidhni hyrjen e televizorit, prioritet u jepet sinjaleve të Kanalit të kthimit të audios (ARC). Nëse televizori juaj nuk përshtatet me funksionin ARC, zgjidhen sinjalet dixhitale optike audio.

Nëse funksionet Control for HDMI të marrësit dhe të televizorit nuk janë të aktivizuara, funksioni ARC nuk funksionon.

- **OPT:** Specifikon hyrjen e sinjaleve dixhitale audio në fole të OPTICAL.
- **COAX:** Specifikon hyrjen e sinjaleve dixhitale audio në fole të COAXIAL.

- **Analog:** Specifikon hyrjen e sinjaleve analoge audio në foletë AUDIO IN (L/R).

### Shënime

- Bazuar në hyrjen, shfaqet "-----" në panelin e ekranit dhe modalitetet e tjera nuk mund të zgjidhen.
- Kur përdoret "Analog Direct" hyrja audio vendoset në "Analog". Nuk mund të zgjidhni modalitetet e tjera.

## Përdorimi i foleve të tjera të hyrjes video/audio (Caktimi i hyrjes audio)

Ju mund të ricaktoni foletë e hyrjes dixhitale në hyrje tjetër nëse cilësimet e parazgjedhur të foleve nuk korrespondojnë me pajisjet tuaja të lidhura. Pasi të keni ricaktuar foletë e hyrjes, mund të përdorni butonin e hyrjes (ose INPUT SELECTOR në marrës) për të zgjedhur pajisjen që keni lidhur.

Shembull:

Kur lidhni luajtësin DVD me fole të OPTICAL IN 1 (SAT/CATV).

– Caktoni fole të OPTICAL IN 1 (SAT/CATV) në "DVD".

### 1 Zgjidhni "Settings" nga menya kryesore dhe shtypni (+).

### 2 Zgjidhni "Input Settings" dhe shtypni (+).

### 3 Zgjidhni "Audio Input Assign" dhe shtypni (+).

### 4 Zgjidhni emrin e hyrjes që dëshironi të caktoni.

### 5 Zgjidhni sinjalet audio që dëshironi të caktoni në hyrjet që keni zgjedhur në hapin 4 duke përdorur ↕/↔/↔/↔.

### 6 Shtypni (+).

<b>Emri i hyrjes</b>		<b>BD</b>	<b>DVD</b>	<b>GAME</b>	<b>SAT/CATV</b>	<b>VIDEO</b>	<b>SA-CD/CD</b>
Foletë e caktueshme për hyrjen audio	OPT1	<input type="radio"/>	<input type="radio"/>	<input type="radio"/>	<input type="radio"/> *	<input type="radio"/>	<input type="radio"/>
	OPT2	<input type="radio"/>	<input type="radio"/>	<input type="radio"/>	<input type="radio"/>	<input type="radio"/>	<input type="radio"/>
	COAX	<input type="radio"/>	<input type="radio"/>	<input type="radio"/>	<input type="radio"/>	<input type="radio"/>	<input type="radio"/> *
	Asnjë	<input type="radio"/> *	<input type="radio"/> *	<input type="radio"/> *	<input type="radio"/>	<input type="radio"/> *	<input type="radio"/>

\* Cilësimi i parazgjedhur

#### **Shënime**

- Kur caktoni hyrjen dixhitale audio, cilësimi i INPUT MODE mund të ndryshojë automatikisht.
- Lejohet një ricaktim për secilën hyrje.

## Përdorimi i një lidhjeje me dy amplifikatorë

- 1 Shtypni HOME.**  
Menyja shfaqet në ekranin e televizorit.
- 2 Zgjidhni "Settings" dhe shtypni (+).**  
Lista e menysë së Cilësimeve shfaqet në ekranin e televizorit.
- 3 Zgjidhni "Speaker" dhe më pas shtypni (+).**
- 4 Zgjidhni "Speaker Pattern" dhe shtypni (+).**
- 5 Zgjidhni motivin e duhur të altoparlantëve në mënyrë të tillë që të mos ketë altoparlantë rrethues të pasmë dhe altoparlantë të lartë të përparmë, më pas shtypni (+).**
- 6 Zgjidhni "SB Assign" dhe shtypni (+) ose ➔.**
- 7 Zgjidhni "Bi-Amp" dhe shtypni (+).**  
Të njëjtat dalje sinjalesh nga terminalet SPEAKERS FRONT A mund të dalin nga terminalet SPEAKERS SURROUND BACK/BI-AMP/ FRONT HIGH/FRONT B.

### Për të dalë nga menyja

Shtypni HOME për të shfaqur menyën kryesore dhe më pas shtypni përsëri HOME.

#### Shënime

- Para se të kryeni Kalibrimin automatik, vendosni "SB Assign" në "Bi-Amp".
- Nëse vendosni "SB Assign" në "Bi-Amp", niveli i altoparlantëve dhe cilësimet e distancës së altoparlantëve rrethues të pasmë dhe altoparlantëve të lartë të përparmë bëhen të pavlefshme dhe përdoren ato të altoparlantëve të përparmë.

## Kthimi në cilësimet e parazgjedhura të fabrikës

Mund të pastroni të gjitha cilësimet e memorizuara dhe ta ktheni marrësin në cilësimet e parazgjedhura të fabrikës duke kryer procedurën e mëposhtme. Kjo procedurë mund të përdoret gjithashtu për ta nisur marrësin, përpara se ta përdorni për herë të parë. Sigurohuni që të përdorni butonat në marrës për të kryer këtë veprim.

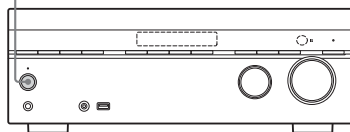

- 1 Shtypni I/O për të fikur marrësin.**
- 2 Mbani shtypur I/O për 5 sekonda.**  
Në panelin e ekranit shfaqet "CLEARING" për pak kohë, më pas ajo bëhet "CLEARED!". Ndryshimet ose përshtatjet që i janë bërë cilësimeve, tani rikthehen në cilësimet e parazgjedhura.



# Përdorimi i menysë së Cilësimeve

Mund të rregulloni cilësimet e ndryshme për altoparantët, efektet rrethuese, etj. me anë të menysë së Cilësimeve.

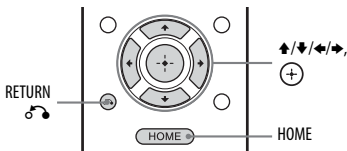

## 1 Shtypni HOME.

Menyja kryesore shfaqet në ekranin e televizorit.

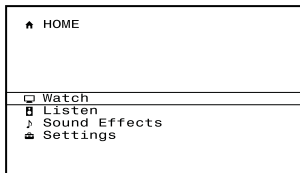

## 2 Zgjidhni "Settings" nga menyja dhe më pas shtypni (+) për të hyrë në modalitetin e menysë.

Lista e menysë së Cilësimeve shfaqet në ekranin e televizorit.

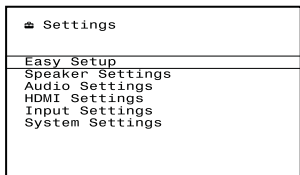

## 3 Zgjidhni elementin e menysë që dëshironi dhe shtypni (+). Shëmbull: Kur zgjidhni "Speaker Settings".

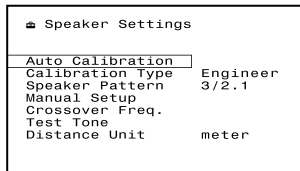

## 4 Zgjidhni parametrin që dëshironi dhe shtypni (+).

### Për t'u kthyer në ekranin e mëparshëm

Shtypni RETURN .

### Për të dalë nga menyja

Shtypni HOME për të shfaqur menyën kryesore dhe më pas shtypni përsëri HOME.

## Lista e menysë së Cilësimeve

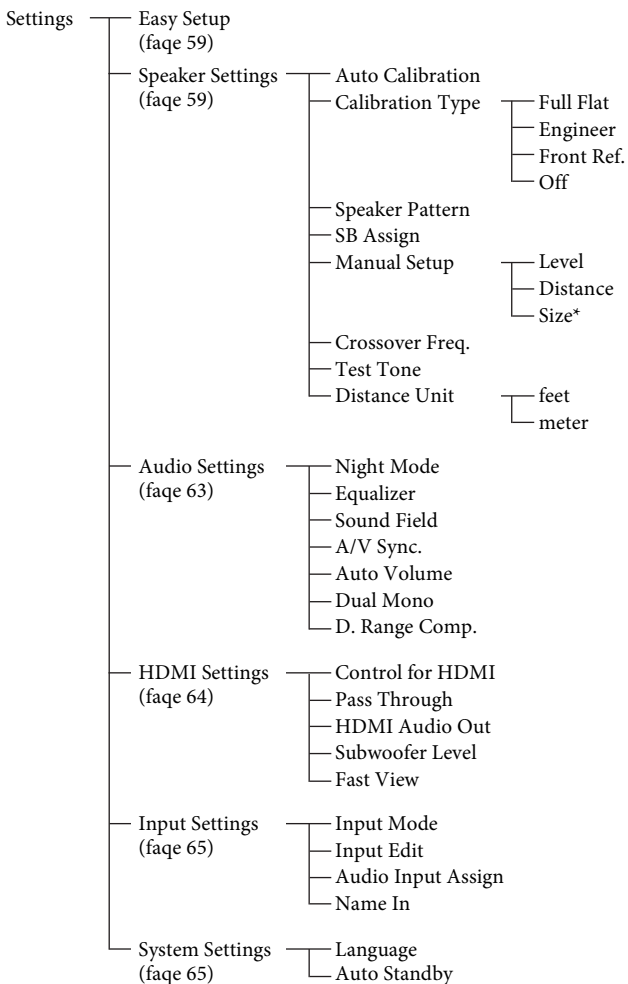

### Shënim

Parametrat e menysë të shfaqura në ekranin e televizorit ndryshojnë në varësi të cilësimeve aktuale ose të statusit të ikonës së zgjedhur.

## Easy Setup

Riekketon Easy Setup për të kryer cilësimet bazë. Ndiqni udhëzimet në ekran (faqe 30).

## Menyja e cilësimeve të altoparlantit

Mund ta rregulloni manualisht çdo altoparlant.

Mund të rregulloni gjithashtu nivelet e altoparlantit pasi të ketë përfunduar Kalibrimi automatik.

### Shënim

Cilësimet e altoparlantit janë vetëm për pozicionin aktual të ndenjes.

### ■ Auto Calibration

Ju lejon të kryeni Kalibrimin automatik nga pozicioni juaj i ndenjes.

1 Ndiqni udhëzimet në ekranin e televizorit dhe më pas shtypni (+).

Matja fillon pas pesë sekondash. Procesi i matjes do të zgjasë afro 30 sekonda me një sinjal testimi.

Kur të përfundojë matja, do të dëgjohet një sinjal bip dhe ekranin do të ndryshojë.

### Shënim

Nëse në ekran shfaqet një kod gabimi, shikoni "Lista e mesazheve pas matjes së Kalibrimit automatik" (faqe 60).

2 Zgjidhni elementin që dëshironi dhe shtypni (+).

- **Retry:** Kryen përsëri Kalibrimin automatik.
- **Save&Exit:** Ruan rezultatet e matjes dhe del nga procesi i konfigurimit.
- **WRN Check:** Shfaq paralajmërimin e lidhur me rezultatet e matjes. Shihni "Lista e mesazheve pas matjes së Kalibrimit automatik" (faqe 60).

• **Exit:** Del nga procesi i konfigurimit pa i ruajtur rezultatet e matjes.

3 Ruani rezultatit e matjes.

Zgjidhni "Save&Exit" në hapin 3.

### Shënim

Nëse ndryshoni përsëri pozicionin e altoparlantit, rekomandojmë që të kryeni përsëri Kalibrimin automatik që të shijoni tingullin rrethues.

### Këshilla

- Ju mund ta ndryshoni njësinë e distancës në "Distance Unit" në menynë Cilësimet e altoparlantit (faqe 63).
- Madhësia e një altoparlanti ("Large"/"Small") përcaktohet nga karakteristikat e frekuencës së ulët. Rezultatet e matjes mund të ndryshojnë, në varësi të pozicionit të mikrofonit të optimizuesit dhe altoparlantëve, si dhe formës së dhomës. Rekomandohet që të zbatoni rezultatet e matjes. Sidoqoftë, ju mund t'i ndryshoni ato cilësime në menynë Cilësimet e altoparlantit. Ruani rezultatet e matjes në fillim dhe më pas provoni të ndryshoni cilësimet.

## Për të kontrolluar rezultatet e Kalibrimit automatik

Për të kontrolluar kodin e gabimit dhe mesazhin paralajmërues të marrë në "Auto Calibration" (faqe 59), vazhdoni me hapat e mëposhtme.

Zgjidhni "WRN Check" në hapin 2 në "Auto Calibration" (faqe 59) dhe më pas shtypni (+).

Nëse shfaqet një mesazh paralajmërues, kontrolloni mesazhin dhe përdoreni marrësin pa asnjë ndryshim.

Ose, nëse duhet, kryeni përsëri Kalibrimin automatik.

## Kur shfaqet "Error Code"

Kontrolloni gabimin dhe kryeni përsëri Kalibrimin automatik.

1 Shtypni (+).

Në ekranin e televizorit shfaqet "Retry?".

2 Zgjidhni "Yes" dhe më pas shtypni (+).

3 Përsërisni hapat 1 deri në 3 në "Auto Calibration" (faqe 59).

## Lista e mesazheve pas matjes së Kalibrimit automatik

### Paraqitja dhe shpjegimi

#### Error Code 30

Kufjet janë të lidhura me folenë PHONES te marrësi. Hiqni kufjet dhe kryeni përsëri Kalibrimin automatik.

#### Error Code 31

SPEAKERS është e vendosur si joaktiv. Vendoseni në cilësimet e altoparlantëve të tjerë dhe kryeni përsëri Kalibrimin automatik.

#### Error Code 32

#### Error Code 33

Altoparlantët nuk u zbuluan ose nuk janë lidhur si duhet.

- Nuk është lidhur asnjë nga altoparlantët e përpamë ose është lidhur vetëm një altoparlant i përpamë.
- Altoparlati rrethues majtas ose rrethues djathtas nuk është lidhur.
- Altoparlantët rrethues të pasmë ose altoparlantët e përpamë të lartë janë lidhur edhe pse janë lidhur altoparlantë rrethues. Lidhni altoparlantin(ët) rrethues në terminalet SPEAKERS SURROUND.
- Altoparlati i pasmë rrethues është i lidhur vetëm me terminalet SPEAKERS SURROUND BACK/BI-AMP/FRONT HIGH/FRONT B R. Kur lidhni vetëm një altoparlant të pasmë rrethues, lidhjeni me terminalet SPEAKERS SURROUND BACK/BI-AMP/FRONT HIGH/FRONT B L.
- Altoparlati i përpamë i lartë majtas ose i përpamë i lartë djathtas nuk është lidhur.

Mikrofoni i optimizuesit nuk është lidhur. Sigurohuni që mikrofonin i optimizuesit të jetë i lidhur si duhet dhe kryeni përsëri Kalibrimin automatik.

Nëse mikrofoni i optimizuesit është i lidhur si duhet por kodi i gabimit shfaqet ende, kabllloja e mikrofonit të optimizuesit mund të jetë i dëmtuar.

#### Warning 40

Procesi i matjes ka përfunduar me zbulimin e një niveli të lartë zhurme. Mund të arrini rezultate më të mira nëse e provoni përsëri në një ambient të qetë.

### Paraqitja dhe shpjegimi

#### Warning 41

#### Warning 42

Hyrja nga mikrofoni është shumë e madhe.

- Distanca midis altoparlantit dhe mikrofonit mund të jetë shumë e vogël. Vendoseni të ndarë dhe kryeni përsëri matjen.

#### Warning 43

Distanca dhe pozicioni i nën-vuferit nuk mund të zbulohet. Kjo mund të shkaktohet nga zhurma. Provoni ta kryeni matjen në një ambient të qetë.

#### No Warning

Nuk ka asnjë informacion paralajmërues.

#### Këshillë

Në varësi të pozicionit të nën-vuferit, rezultatet e matjeve mund të ndryshojnë. Megjithatë, nuk do të ketë asnjë problem edhe nëse vazhdoni ta përdorni marrësin me atë vlerë.

### ■ Calibration Type

Ju lejon të zgjidhni llojin e kalibrimit pas të keni kryer Kalibrimin automatik dhe të keni ruajtur cilësimet.

- **Full Flat:** Kryen matjen e frekuencës nga çdo altoparlant në nivel.
- **Engineer:** Cakton karakteristikat e frekuencës “the Sony listening room standard”.
- **Front Ref.:** Përshtat karakteristikat e të gjithë altoparlantëve që t’u përputhen karakteristikave të altoparlantit të përpamë.
- **Off:** Cakton nivelin e barazuesit të Kalibrimit automatik në joaktiv.

### ■ Speaker Pattern

Ju lejon të zgjidhni motivin e altoparlantëve sipas sistemit të altoparlantëve që po përdorni.

### ■ SB Assign (Caktimi i altoparlantit të pasmë rrethues)

Ju lejon të caktoni terminalet SPEAKERS SURROUND BACK/BI-AMP/FRONT HIGH/FRONT B për dy amplifikatorët ose një lidhje të altoparlantëve të përpamë B.

- **Speaker B:** Nëse lidhni një foni shtesë të përparme me terminalet SPEAKERS SURROUND BACK/BI-AMP/FRONT HIGH/ FRONT B, zgjidhni "Speaker B".
- **Bi-Amp:** Nëse lidhni foni shtesë të përparme me terminalet SPEAKERS SURROUND BACK/BI-AMP/FRONT HIGH/ FRONT B, duke përdorur një lidhje me dy altoparlantë, zgjidhni "Bi-Amp".
- **Off:** Nëse lidhni altoparlantë të pasmë rrethues ose altoparlantë të përparmë të lartë me terminalet SPEAKERS SURROUND BACK/BI-AMP/FRONT HIGH/FRONT B, zgjidhni "Off".

#### Shënim

Kur ndryshoni lidhjen nga dy amplifikatorë ose altoparlantë të përparmë B në lidhje me altoparlantë rrethues të pasmë ose të përparmë të lartë, vendoseni "SB Assign" në "Off", më pas konfiguroni sërish altoparlantët. Shihni "Shënime për Cilësimet e altoparlantit (Kalibrimi automatik)" (faqe 31) ose "Manual Setup" (faqe 61).

### Manual Setup

Ju lejon të rregulloni manualisht çdo altoparlant në ekranin "Manual Setup". Mund të rregulloni gjithashtu nivelet e altoparlantit pasi të ketë përfunduar Kalibrimi automatik.

#### Për të rregulluar nivelin e altoparlantëve

Mund të rregulloni nivelin e çdo altoparlantit (të përparmë majtas/djathtas, të përparmë majtas/djathtas të lartë, qendror, rrethues majtas/djathtas, rrethues të pasmë majtas/djathtas, nën-vufer).

- 1 Zgjidhni altoparlantin që doni t'i rregulloni nivelin dhe më pas shtypni ⊕.
- 2 Zgjidhni parametrin të "Level" dhe më pas shtypni ⊕.
- 3 Rregulloni nivelin e altoparlantit të zgjedhur dhe më pas shtypni ⊕.  
Mund ta rregulloni nivelin nga -10,0 dB në +10,0 dB në intervale nga 0,5 dB.

#### Shënim

Kur zgjidhet një nga fushat zanore për muzikën, nuk do të ketë zë nga nën-vuferi nëse të gjithë altoparlantët janë të vendosur si "Large" në menynë Cilësimet e altoparlantit. Sidoqoftë, zëri do të dalë nga nën-vuferi nëse

- sinjali hyrës dixhital përmban sinjale LFE.
- altoparlantët e përparmë ose rrethues janë vendosur si "Small".
- Është zgjedhur "Multi Stereo", "PLII Movie", "PLII Music", "PLIIX Movie", "PLIIX Music", "PLIIZ", "HD-D.C.S." ose "Portable Audio".

#### Rregullimi i distancës nga pozicioni i ndenjes deri në secilin altoparlant

Mund të rregulloni distancën nga pozicioni i ndenjes në secilin altoparlant (i përparmë majtas/djathtas, qendror, rrethues majtas/djathtas, rrethues mbrapa majtas/djathtas, përpara lart majtas/djathtas, nën-vufer).

- 1 Zgjidhni altoparlantin për të cilin doni të rregulloni distancën nga pozicioni i ndenjes dhe më pas shtypni ⊕.
- 2 Zgjidhni parametrin të "Distance" dhe më pas shtypni ⊕.
- 3 Rregulloni distancën e altoparlantit të zgjedhur dhe më pas shtypni ⊕.  
Mund ta rregulloni distancën nga 1 m 0 cm deri në 10 m 0 cm (3 këmbë 3 inç deri në 32 këmbë 9 inç) në intervale 1 cm (1 inç).

#### Shënime

- Në varësi të cilësimeve të modelit të altoparlantit, disa parametra mund të mos jenë të disponueshëm.
- Ky funksion nuk funksionon kur përdoret "Analog Direct".

#### Për të rregulluar madhësinë e secilit altoparlant

Mund të rregulloni madhësinë e çdo altoparlantit (i përparmë majtas/djathtas, përpara lart majtas/djathtas, qendror, rrethues majtas/djathtas, rrethues mbrapa majtas/djathtas).

- 1 Zgjidhni altoparlantin për të cilin doni të rregulloni madhësinë dhe më pas shtypni ⊕.

- 2 Zgjidhni parametrin te "Size" dhe më pas shtypni (+).
- 3 Rregulloni madhësinë e altoparlantit të zgjedhur dhe më pas shtypni (+).
  - **Large:** Nëse lidhni altoparlantë të mëdhenj që do të riprodhojnë me efikasitet frekuencat e basit, zgjidhni "Large". Normalisht, zgjidhni "Large".
  - **Small:** Nëse zëri është i deformuar ose nëse ndieni mungesën e efekteve rrethuese kur përdorni zë shumëkanalësh, zgjidhni "Small" për të aktivizuar qarkun e ridrejtitimit të basit dhe nxirrni frekuencat e basit për çdo kanal të nën-vuferit ose altoparlantëve të tjerë "Large".

#### Shënim

Ky funksion nuk funksionon kur përdoret "Analog Direct".

#### Këshilla

- Cilësimet "Large" dhe "Small" për çdo altoparlant përcaktojnë nëse procesori i brendshëm i zërit do të ndërpresë sinjalin e basit nga ai kanal. Kur basi ndërpritet nga një kanal, qarku i ridrejtitimit të basit i dërgon frekuencat përkatëse të basit te nën-vuferi ose altoparlantët e tjerë "Large". Sidoqoftë, meqenëse tingulli i basit ka një sasi të caktuar drejtimi, është më mirë ta mos ndërpritet, nëse është e mundur. Për këtë arsye, edhe kur përdorni altoparlantë të vegjël, mund t'i caktoni si "Large" nëse dëshironi të nxirrni frekuencat e basit nga ai altoparlant. Nga ana tjetër, nëse po përdorni një altoparlant të madh, por preferoni të mos i nxirrni frekuencat e basit nga ai altoparlant, vendoseni në "Small". Nëse niveli i përgjithshëm i zërit është i ulët se ai që preferoni, vendosini të gjithë altoparlantët në "Large". Nëse nuk ka bas të mjaftueshëm, mund të përdorni balancuesin për të rritur nivelet e basit.
- Altoparlantët rrethues të përpamë do të caktohen me të njëjtat cilësime si dhe altoparlantët rrethues.
- Kur altoparlantët e përpamë caktohen në "Small", altoparlantët qendrorë, rrethues dhe rrethues të pasmë/të përpamë të lartë dhe altoparlantët e përpamë të lartë caktohen automatikisht në "Small".
- Nëse nuk e përdorni nën-vuferin, altoparlantët e përpamë caktohen automatikisht në "Large".

## ■ Frekuenca e kryqëzimit (frekuenca e kryqëzimit e altoparlantit)

Ju lejon që të caktoni frekuencën e kryqëzimit të basit të altoparlantëve për të cilët madhësia e altoparlantit është caktuar në "Small" në menyën Cilësimet e altoparlantit. Frekuenca e matur e kryqëzimit të altoparlantëve është caktuar për çdo altoparlant pas Kalibrimit automatik.

- 1 Zgjidhni parametrin e altoparlantit te altoparlantit për të cilin doni të rregulloni frekuencën e kryqëzimit dhe më pas shtypni (+).
- 2 Rregulloni vlerën dhe më pas shtypni (+).

## ■ Test Tone

Ju lejon të zgjidhni llojin e tingullit të testimit në ekranin "Test Tone".

#### Këshilla

- Për të rregulluar nivelin e të gjithë altoparlantëve njëkohësisht, shtypni  +/- . Mund të përdorni gjithashtu MASTER VOLUME te marrësi.
- Vlera e rregulluar shfaqet në ekranin e televizorit gjatë rregullimit.

## Nxjerrja e tingullit të testimit nga çdo altoparlant

Mund të nxirrni zërin e testimit nga altoparlantët në sekuençë.

- 1 Zgjidhni "Test Tone" dhe më pas shtypni (+).
- 2 Zgjidhni përsëri "Test Tone" dhe më pas shtypni (+).
- 3 Rregulloni parametrin dhe shtypni (+).
  - **Off**
  - **Auto:** Sinjali i testimit nxirret nga çdo altoparlant në sekuençë.
- 4 Zgjidhni altoparlantin për të cilin doni të rregulloni nivelin e altoparlantit dhe më pas shtypni (+).
- 5 Rregulloni nivelin e altoparlantit të zgjedhur dhe më pas shtypni (+).

## ■ Distance Unit

Ju lejon të caktoni njësinë e matjes për caktimin e distancave.

- **feet:** Distanca shfaqet në këmbë.
- **meter:** Distanca shfaqet në metra.

# Menyja Cilësimet e audios

Mund të rregulloni cilësimet e audios që u përshtaten preferencave tuaja.

## ■ Night Mode

Ju lejon të keni një ambient si në teatër në nivele të ulëta të volumit. Për hollësi shihni “Përdorimi i funksionit Night Mode” (faqe 48).

## ■ Equalizer

Ju lejon të rregulloni nivelin e basit dhe altos për altoparantët e përparmë. Për hollësi shihni “Rregullimi i balancuesit” (faqe 48).

## ■ Sound Field

Ju lejon të zgjidhni një efekt zanor që zbatohet për sinjalet e futura. Për hollësi shihni “Shijimi i efekteve zanore” (faqe 45). Mund të caktoni individualisht funksionin për çdo hyrje.

## ■ A/V Sync. (Sinkronizon daljen audio me atë video)

Ju lejon të vononi daljen e audios për të minimizuar hapësirën kohore mes daljes audio dhe afishimit vizual.

- **On (Delay time: 60 ms):** Dalja e audios vonohet për të minimizuar hapësirën kohore mes daljes audio dhe paraqitjes vizuale.
- **Off (Delay time: 0 ms):** Dalja e audios nuk vonohet.

### Shënime

- Ky funksion është i dobishëm kur përdorni një monitor të madh LCD ose plazme ose një projektor.

- Ky funksion nuk funksionon kur përdoret “Analog Direct”.
- Koha e vonesës mund të ndryshojë në varësi të formatit të audios, fushës së tingullit, modelit të altoparantit dhe cilësimeve të distancës së altoparantit.

## ■ Auto Volume

Ky marrës mund ta rregullojë automatikisht volumin në varësi të sinjalit të hyrjes ose përmbajtjes nga pajisja e lidhur. Ky funksion është i dobishëm, për shembull, kur zëri i një reklame është më i lartë se në programet televizive.

- **On**
- **Off**

### Shënime

- Sigurohuni që të ulni nivelin e volumit para se ta aktivizoni/çaktivizoni këtë funksion.
- Meqenëse ky funksion është i disponueshëm vetëm kur sinjalet Dolby Digital, DTS ose Linear PCM janë si hyrje, zëri mund të rritet papritur kur kaloni te formate të tjera.
- Ky funksion nuk punon në rastet e mëposhtme.
  - Kur merren sinjale PCM lineare me një frekuencë modulimi më shumë se 48 kHz.
  - Kur merren sinjale Dolby Digital Plus, Dolby TrueHD, DTS 96/24, DTS-HD Master Audio ose DTS-HD High Resolution Audio.

## ■ Dual Mono (Zgjedhja e gjuhës së transmetimit dixhital)

Ju lejon të zgjidhni gjuhën që dëshironi kur dëgjoni audion e dyfishtë të një transmetimi dixhital kur mundësohet. Kjo veçori funksionon vetëm për burimet Dolby Digital.

- **Main/Sub:** Zëri i gjuhës kryesore do të nxirret nga altoparlanti i përparmë majtas dhe zëri i nëngjuhës do të nxirret njëkohësisht nga altoparlanti i përparmë djathtas.
- **Main:** Do të dalë zëri i gjuhës kryesore.
- **Sub:** Do të dalë zëri i nëngjuhës.

## ■ D.Range Comp. (Ngjeshja e diapazonit dinamik)

Ju lejon të ngjishni diapazonin dinamik të kolonës zanore. Kjo mund të jetë e dobishme kur dëshironi të shihni filma me volum të ulët natën vonë. Ngjeshja në diapazon dinamik mundësohet vetëm me burimet Dolby Digital.

- **On:** Diapazoni dinamik ngjishet siç është planifikuar nga inxhinieri regjistrues.
- **Auto:** Diapazoni dinamik ngjishet automatikisht.
- **Off:** Diapazoni dinamik nuk ngjishet.

## Menyja e cilësimeve HDMI

Mund të rregulloni cilësimet e kërkuara për pajisjen e lidhur me folenë HDMI.

### ■ Control for HDMI

Ju lejon të aktivizoni ose çaktivizoni funksionin Control for HDMI. Për hollësi shihni "Përgatitja për "BRAVIA" Sync" (faqe 50).

- **On**
- **Off**

#### Shënime

- Kur caktoni "Control for HDMI" në "On", "HDMI Audio Out" mund të ndryshohet automatikisht.
- Kur marrësi është në modalitetin e gatishmërisë, treguesi i I/O (ndezur/në gatishmëri) në panelin e përparmë ndizet në ngjyrë të verdhë nëse "Control for HDMI" është vendosur në "On".

### ■ Pass Through

Ju lejon të nxirrni sinjale HDMI në televizor edhe kur marrësi është në modalitetin e gatishmërie.

- **On\*:** Kur marrësi është në modalitetin e pritjeje, marrësi nxjerr vazhdimisht sinjale HDMI nga foleja HDMI TV OUT e marrësit.

- **Auto:** Kur televizori është i ndezur ndërkohë që marrësi është në modalitetin e gatishmërie, marrësi nxjerr sinjale HDMI nga foleja HDMI TV OUT e marrësit. Sony e rekomandon këtë cilësim nëse përdorni një televizor Sony të përputhshëm me "BRAVIA" Sync. Ky cilësim kursen energji në modalitetin e gatishmërisë kur krahasohet me cilësimin "On".

#### Shënim

Ky cilësim mund të funksionojë vetëm kur "Control for HDMI" është vendosur në "On".

- **Off:** Marrësi nuk nxjerr sinjale HDMI kur është në modalitetin e pritjeje. Ndizni marrësin për të shfrytëzuar burimin e pajisjes së lidhur në televizor. Ky cilësim kursen energji në modalitetin e gatishmërisë kur krahasohet me cilësimin "On".

\* Vetëm për modelet në Shtetet e Bashkuara, Kanada, Meksikë, Australi dhe Tajvan.

#### Shënim

Kur zgjidhet "Auto", mund të duhet pak më shumë kohë që figura dhe zëri të dalin te televizori se sa kur zgjidhet "On".

### ■ HDMI Audio Out

Ju lejon të caktoni sinjalet audio HDMI nga pajisja e luajtjes e lidhur me marrësin nëpërmjet një lidhjeje HDMI.

- **AMP:** Sinjalet e audios HDMI nga pajisja luajtëse nxirren vetëm në altoparlantët e lidhur me marrësin. Zëri shumëkanalësh mund të luhet siç është.

#### Shënim

Sinjalet audio nuk dalin nga altoparlanti i televizorit kur "HDMI Audio Out" është vendosur në "AMP".

- **TV+AMP:** Zëri nxirret nga altoparlanti i televizorit dhe altoparlantët lidhen me marrësin.

#### Shënime

- Cilësia e zërit të pajisjeve të luajtjes varet nga cilësia e zërit të televizorit, si p.sh. nga numri i kanaleve, frekuenca e modulimit etj. Nëse televizori ka altoparlantë stereo, dalja e zërit nga marrësi është gjithashtu në të njëjtin stereo me televizorin, edhe kur luani një burim shumëkanalësh.



- Kur e lidhni marrësin me një pajisje videoje (projektor etj.), zëri mund të mos dalë nga marrësi. Në këtë rast zgjidhni “AMP”.

### ■ Subwoofer Level

Mundëson caktimin e nivelit të nën-vuferit në 0 dB ose +10 dB kur sinjalet PCM nxirren nëpërmjet një lidhjeje HDMI. Mund të caktoni nivelin për çdo hyrje në të cilën është caktuar individualisht foleja e hyrjes HDMI.

- **Auto:** Cakton automatikisht nivelin në 0 dB ose +10 dB, në varësi të transmetimit audio.
- **+10 dB**
- **0 dB**

### ■ Fast View

Ju lejon të caktoni funksionimin e Pamjes së shpejtë.

- **Auto:** Mund të zgjidhni hyrjen HDMI më shpejt se me zgjedhjen normale.
- **Off:** Funksioni i Pamjes së shpejtë dhe PREVIEW (HDMI) nuk janë të disponueshme.

## Menyja e Cilësimeve të hyrjes

Mund të rregulloni cilësimet për lidhjen me marrësin dhe pajisjet e tjera.

### ■ Input Mode

Ju lejon të rregulloni modalitetin e hyrjes audio kur lidhni një pajisje me të dyja foletë audio dixhitale dhe analoge.

Për hollësi shihni “Kalimi mes audios dixhitale dhe analoge (INPUT MODE)” (faqe 54).

### ■ Input Edit

Ju lejon të caktoni elementet e mëposhtme për çdo hyrje.

- **Watch:** Afishon një hyrje në menyne Watch.

- **Listen:** Afishon një hyrje në menyne Listen.
- **Watch+Listen:** Afishon një hyrje në menyte Watch dhe Listen.

### ■ Audio Input Assign

Ju lejon që të caktoni folehtë(të) e hyrjes së audios në çdo hyrje.

Për hollësi shihni “Përdorimi i foleve të tjera të hyrjes video/audio (Caktimi i hyrjes audio)” (faqe 54).

### ■ Name In

Ju lejon të vendosni një emër deri në 8 karaktere për hyrjet dhe që ta shfaqni. Është më e dallueshme që aparatura të emërtohet në ekran sesa foletë.

- 1 Zgjidhni “Name In” dhe më pas shtypni (+).
- 2 Zgjidhni hyrjen që dëshironi të emërtoni dhe më pas shtypni (+).
- 3 Shtypni ↕ në mënyrë të përsëritur për të zgjedhur një karakter dhe më pas shtypni ➤.  
Mund ta lëvizni pozicionin e hyrjes prapa dhe përpara duke shtypur ⬅/➡.
- 4 Përsërisni hapin 3 për të futur karakteret një nga një dhe më pas shtypni (+).  
Emri që dhatë është i regjistruar.

## Menyja e Cilësimeve të sistemit

Mund të rregulloni cilësimet e marrësit.

### ■ Language

Ju lejon të zgjidhni gjuhën e mesazheve në ekran.

- **English**
- **French**
- **German**
- **Spanish**

## ■ Auto Standby

Ju lejon të vendosni çelësin e marrësit automatikisht në modalitetin e gatishmërisë kur nuk e përdorni marrësin ose kur nuk ka hyrje sinjalesh në marrës.

- **On:** Kalon në modalitetin e gatishmërisë pas afërsisht 30 minutash.
- **Off:** Nuk kalon në modalitetin e gatishmërie.

### Shënime

- Ky funksion nuk funksionon kur zgjidhet hyrja "FM" ose "AM".
- Nëse përdorni njëkohësisht modalitetin e Gatishmërisë automatike dhe Kohëmatësin e fjetjes, prioritet ka Kohëmatësi i fjetjes.

## Funksionimi pa përdorur OSD

Këtë marrës mund ta përdorni me anë të panelit të afishimit edhe nëse televizori nuk është i lidhur me marrësin.

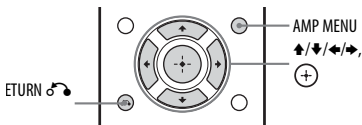

## Përdorimi i menysë në panelin e afishimit.

- 1 Shtypni AMP MENU.**  
Menyja afishohet në panelin e afishimit të marrësit.
- 2 Shtypni ↕/↔ në mënyrë të përsëritur për të zgjedhur menyën që dëshironi dhe më pas shtypni ⊕ ose ➡.**
- 3 Shtypni ↕/↔ në mënyrë të përsëritur për të zgjedhur parametrin që dëshironi të rregulloni dhe më pas shtypni ⊕ ose ➡.**

- 4 Shtypni ↕/↔ në mënyrë të përsëritur për të zgjedhur cilësimin që dëshironi dhe më pas shtypni ⊕.**

## Për t'u kthyer në ekranin e mëparshëm

Shtypni ◀ ose RETURN ↶.

## Për të dalë nga menyja

Shtypni AMP MENU.

### Shënim

Disa parametra dhe cilësime mund të shfaqen të zbehta në panelin e ekranit. Kjo do të thotë se ato janë ose të padisponueshme ose fikse dhe të pandryshueshme.

## Pamja e përgjithshme e menyve

Disponohen opsionet e mëposhtme në çdo meny. Për hollësi për navigimin nëpër meny, shikoni faqe 57.

<b>Menyja [Display] (Ekрани)</b>	<b>Parametrat [Display] (Ekрани)</b>	<b>Cilësimet</b>
Cilësimet e Kalibrimit automatik [<AUTO CAL>]	Nisja e Kalibrimit automatik [A.CAL START]	
	Lloji i Kalibrimit automatik <sup>a)</sup> [CAL TYPE]	FULL FLAT, ENGINEER, FRONT REF, OFF
Cilësimet e nivelit [<LEVEL>]	Sinjali i testimit <sup>b)</sup> [TEST TONE]	OFF, AUTO ■■■ <sup>c)</sup>
	Niveli i altoparlantit të përparmë të majtë <sup>b)</sup> [FL LEVEL]	FL -10,0 dB deri në FL +10,0 dB (intervali 0,5 dB)
	Niveli i altoparlantit të përparmë të djathtë <sup>b)</sup> [FR LEVEL]	FR -10,0 dB deri në FR +10,0 dB (intervali 0,5 dB)
	Niveli i altoparlantit qendror <sup>b)</sup> [CNT LEVEL]	CNT -10,0 dB deri në CNT +10,0 dB (intervali 0,5 dB)
	Niveli i altoparlantit rrethues të majtë <sup>b)</sup> [SL LEVEL]	SL -10,0 dB deri në SL +10,0 dB (intervali 0,5 dB)
	Niveli i altoparlantit rrethues të djathtë <sup>b)</sup> [SR LEVEL]	SR -10,0 dB deri në SR +10,0 dB (intervali 0,5 dB)
	Niveli i altoparlantit të pasmë rrethues <sup>b)</sup> [SB LEVEL]	SB -10,0 dB deri në SB +10,0 dB (intervali 0,5 dB)
	Niveli i altoparlantit të pasmë rrethues të majtë <sup>b)</sup> [SBL LEVEL]	SBL -10,0 dB deri në SBL +10,0 dB (intervali 0,5 dB)
	Niveli i altoparlantit të pasmë rrethues të djathtë <sup>b)</sup> [SBR LEVEL]	SBR -10,0 dB deri në SBR +10,0 dB (intervali 0,5 dB)
	Niveli i altoparlantit të përparmë të majtë të lartë <sup>b)</sup> [LH LEVEL]	LH -10,0 dB deri në LH +10,0 dB (intervali 0,5 dB)
	Niveli i altoparlantit të përparmë të djathtë të lartë <sup>b)</sup> [RH LEVEL]	RH -10,0 dB deri në RH +10,0 dB (intervali 0,5 dB)
Niveli i nën-vuferit <sup>b)</sup> [SW LEVEL]	SW -10,0 dB deri në SW +10,0 dB (intervali 0,5 dB)	

<b>Menyja [Display] (Ekрани)</b>	<b>Parametrat [Display] (Ekрани)</b>	<b>Cilësimet</b>
Cilësimet e altoparlantit [<SPEAKER>]	Motivi i altoparlantit [SP PATTERN]	5/2.1 deri në 2/0 (20 modele)
	Madhësia e altoparlantëve të përparmë <sup>b)</sup> [FRT SIZE]	LARGE, SMALL
	Madhësia e altoparlantit qendror <sup>b)</sup> [CNT SIZE]	LARGE, SMALL
	Madhësia e altoparlantëve rrethues <sup>b)</sup> [SUR SIZE]	LARGE, SMALL
	Madhësia e altoparlantëve të lartë të përparmë <sup>b)</sup> [FH SIZE]	LARGE, SMALL
	Caktimi i altoparlantit të pasmë rrethues <sup>d)</sup> [SB ASSIGN]	SPK B, BI-AMP, OFF
	Distanca e altoparlantit të përparmë majtas <sup>b)</sup> [FL DIST.]	FL 1,00 m deri në FL 10,00 m (FL 3'3" deri në FL 32'9") (0,01 m (intervali 1 inç))
	Distanca e altoparlantit të përparmë djathtas <sup>b)</sup> [FR DIST.]	FR 1,00 m deri në FR 10,00 m (FR 3'3" deri në FR 32'9") (0,01 m (intervali 1 inç))
	Distanca e altoparlantit qendror <sup>b)</sup> [CNT DIST.]	CNT 1,00 m deri në CNT 10,00 m (CNT 3'3" deri në CNT 32'9") (0,01 m (intervali 1 inç))
	Distanca e altoparlantit rrethues të majtë <sup>b)</sup> [SL DIST.]	SL 1,00 m deri në SL 10,00 m (SL 3'3" deri në SL 32'9") (0,01 m (intervali 1 inç))
	Distanca e altoparlantit rrethues të djathtë <sup>b)</sup> [SR DIST.]	SR 1,00 m deri në SR 10,00 m (SR 3'3" deri në SR 32'9") (0,01 m (intervali 1 inç))
	Distanca e altoparlantit të pasmë rrethues <sup>b)</sup> [SB DIST.]	SB 1,00 m deri në SB 10,00 m (SB 3'3" deri në SB 32'9") (0,01 m (intervali 1 inç))
	Distanca e altoparlantit të pasmë rrethues të majtë <sup>b)</sup> [SBL DIST.]	SBL 1,00 m deri në SBL 10,00 m (SBL 3'3" deri në SBL 32'9") (0,01 m (intervali 1 inç))
	Distanca e altoparlantit rrethues të pasmë të djathtë <sup>b)</sup> [SBR DIST.]	SBR 1,00 m deri në SBR 10,00 m (SBR 3'3" deri në SBR 32'9") (0,01 m (intervali 1 inç))

<b>Menyja [Display] (Ekрани)</b>	<b>Parametrat [Display] (Ekрани)</b>	<b>Cilësimet</b>
	Distanca e altoparlantit të përparmë të majtë të lartë <sup>b)</sup> [LH DIST.]	LH 1,00 m deri në LH 10,00 m (LH 3'3" deri në LH 32'9") (0,01 m (intervali 1 inç))
	Distanca e altoparlantit të përparmë të djathtë të lartë <sup>b)</sup> [RH DIST.]	RH 1,00 m deri në RH 10,00 m (RH 3'3" deri në RH 32'9") (0,01 m (intervali 1 inç))
	Distanca e nën-vuferit <sup>b)</sup> [SW DIST.]	SW 1,00 m deri në SW 10,00 m (SW 3'3" deri në SW 32'9") (0,01 m (intervali 1 inç))
	Njësia e distancës [DIST. UNIT]	FEET, METER
	Frekuenca e kryqëzimit e altoparlantëve të përparmë <sup>e)</sup> [FRT CROSS]	CROSS 40 Hz deri në CROSS 200 Hz (intervali 10 Hz)
	Frekuenca e kryqëzimit e altoparlantit qendror <sup>e)</sup> [CNT CROSS]	CROSS 40 Hz deri në CROSS 200 Hz (intervali 10 Hz)
	Frekuenca e kryqëzimit e altoparlantëve rrethues <sup>e)</sup> [SUR CROSS]	CROSS 40 Hz deri në CROSS 200 Hz (intervali 10 Hz)
	Frekuenca e kryqëzimit e altoparlantëve të lartë të përparmë <sup>e)</sup> [FH CROSS]	CROSS 40 Hz deri në CROSS 200 Hz (intervali 10 Hz)
Cilësimet e hyrjes [<INPUT>]	Modaliteti i hyrjes [INPUT MODE]	AUTO, OPT, COAX, ANALOG
	Emërtimi i hyrjeve [NAME IN]	Për hollësi shihni "Name In" (faqe 65).
	Caktimi i hyrjes së audios dixhitale [A. ASSIGN]	Për hollësi shihni "Përdorimi i foleve të tjera të hyrjes video/audio (Caktimi i hyrjes audio)" (faqe 54).
Cilësimet rrethuese [<SURROUND>]	Niveli i efektit <sup>f)</sup> [HD-D.C.S. TYP]	DYNAMIC, THEATER, STUDIO
EQ settings [<EQ>]	Niveli i basit i altoparlantit të përparmë [BASS]	BASS -10 dB deri në BASS +10 dB (intervali 1 dB)
	Niveli i altos i altoparlantëve të përparmë [TREBLE]	TREBLE -10 dB deri në TREBLE +10 dB (intervali 1 dB)

<b>Menyja [Display] (Ekрани)</b>	<b>Parametrat [Display] (Ekрани)</b>	<b>Cilësimet</b>
Cilësimet e sintonizuesit [<TUNER>]	Modaliteti i marrjes së stacioneve FM [FM MODE]	STEREO, MONO
	Emërtimi i stacioneve të paravendosura [NAME IN]	Për hollësi shihni “Emërtimi i stacioneve të paravendosura (Name Input)” (faqe 44).
Cilësimet e audios [<AUDIO>]	Modaliteti i natës [NIGHT MODE]	NIGHT ON, NIGHT OFF
	Sinkronizon daljen audio me atë video [A/V SYNC]	SYNC ON, SYNC OFF
	Volumi automatik i përparuar [AUTO VOL]	A. VOL ON, A. VOL OFF
	Zgjedhja e gjuhës së transmetimit dixhital [DUAL MONO]	MAIN/SUB, MAIN, SUB
Cilësimet HDMI [<HDMI>]	Ngjeshja e diapazonit dinamik [D. RANGE]	COMP. ON, COMP. AUTO, COMP. OFF
	Control for HDMI [CTRL: HDMI]	CTRL ON, CTRL OFF
	Pass Through [PASS THRU]	ON <sup>g)</sup> , AUTO, OFF
	Dalja audio HDMI [AUDIO OUT]	AMP, TV+AMP
	Niveli i nën-vuferit HDMI [SW LEVEL]	SW AUTO, SW +10 dB, SW 0 dB
Cilësimet e sistemit [<SYSTEM>]	Pamja e shpejtë [FAST VIEW]	AUTO, OFF
	Modaliteti i gatishmërisë automatike [AUTO STBY]	STBY ON, STBY OFF
	Versioni [VER. X.XXX] <sup>h)</sup>	

- a) Ju mund të zgjidhni këtë cilësim vetëm pasi të keni kryer Kalibrimin automatik dhe të keni ruajtur cilësimet.
- b) Në varësi të cilësimeve të modelit të altoparlantit, disa parametra ose cilësimet mund të mos jenë të disponueshme.
- c) ■■■ përfaqëson një kanal të altoparlantit (FL, FR, CNT, SL, SR, SB, SBL, SBR, LH, RH, SW).
- d) Ky parametër mund të zgjidhet vetëm nëse “Speaker Pattern” nuk është vendosur në një cilësim me altoparlantë rrethues të pasmë ose të përparmë të lartë.
- e) Mund ta zgjidhni këtë parametër vetëm nëse altoparlanti juaj është vendosur në “SMALL”.
- f) Mund ta zgjidhni këtë parametër vetëm nëse zgjidhni “HD-D.C.S.” si fushë zanore.
- g) Vetëm për modelet në Shtetet e Bashkuara, Kanada, Meksikë, Australi dhe Tajvan.
- h) X.XXX përfaqëson një numër të versionit.

## Për të paraqitur informacionin në panelin e ekranit.

Paneli i afshimit ofron informacione të ndryshme rreth gjendjes së marrësit, si p.sh. fushën zanore.

- 1 Zgjidhni hyrjen që dëshironi t'i shihni informacionin.
- 2 Shtypni AMP dhe më pas shtypni në mënyrë të përsëritur DISPLAY.

Sa herë që shtypni DISPLAY, ekrani do të ndryshojë në mënyrë ciklike si më poshtë.

Emri i indeksit i hyrjes<sup>1)</sup> → Hyrja që zgjidhet → Fusha zanore e zbatuar aktualisht<sup>2)</sup> → Niveli i volumnit → Informacioni i transmetimit<sup>3)</sup>

## Kur dëgjoni radio FM dhe AM

Emri i stacionit të paravendosur<sup>1)</sup> → Frekuenca → Fusha zanore e zbatuar aktualisht<sup>2)</sup> → Niveli i volumnit

## Kur merrni transmetime RDS (Vetëm për modelet në Evropë, Australi dhe Tajvan)

Emri i shërbimit të programit ose emri i stacionit të paravendosur<sup>1)</sup> → Frekuenca, banda dhe numri i paravendosur → Fusha zanore e zbatuar aktualisht<sup>2)</sup> → Niveli i volumnit

- <sup>1)</sup> Emri i indeksit shfaqet vetëm kur i keni caktuar një të tillë hyrjes ose stacionit të paravendosur. Emri i indeksit nuk shfaqet kur janë vendosur vetëm hapësira boshe ose është i njëjtë me emrin e hyrjes.
- <sup>2)</sup> "PURE.DIRECT" shfaqet kur aktivizohet funksioni Pure Direct.
- <sup>3)</sup> Informacioni i transmetimit mund të mos afshohet.

### Shënim

Karakteret ose shenjat mund të mos shfaqen për disa gjuhë.

## Përdorimi i telekomandës

## Ricaktimi i butonit të hyrjes

Ju mund të ndryshoni cilësimet e parazgjedhura të butonave të hyrjes për t'iu përshtatur pajisjes në sistemin tuaj. Për shembull, nëse lidheni me një luajtës Blu-ray Disc me folenë SAT/CATV në marrës, mund të vendosni butonin SAT/CATV në këtë telekomandë të kontrollojë edhe luajtësin Blu-ray.

### Shënim

Nuk mund të ricaktoni butonat e hyrjes së TV, TUNER dhe USB.

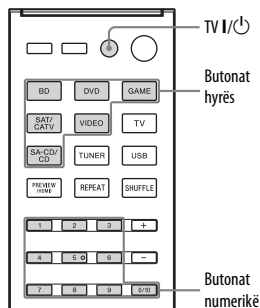

- 1 **Ndërsa mbani të shtypur butonin e hyrjes që dëshironi t'i ndryshoni përcaktimin, mbani të shtypur TV I/⏻.** Shembull: Ndërsa mbani të shtypur SAT/CATV, mbani të shtypur TV I/⏻.
- 2 **Ndërsa mbani të shtypur butonin TV I/⏻, lëshoni butonin e hyrjes.** Shembull: Ndërsa mbani të shtypur butonin TV I/⏻ lëshoni SAT/CATV.

### 3 Duke iu referuar tabelës së mëposhtme, shtypni butonin korrespondues për kategorinë që dëshironi dhe më pas lëshoni TV I/⏻.

Shembull: Shtypni 1, më pas lëshoni TV I/⏻. Tani mund të përdorni butonin SAT/CATV për të kontrolluar luajtësin Blu-ray Disc.

Kategoritë	Shtypni
Luajtës Blu-ray Disc (modaliteti komandues BD1) <sup>a)</sup>	1
Regjistruues Blu-ray Disc (modaliteti komandues BD3) <sup>a)</sup>	2
Luajtës DVD (modaliteti komandues DVD1)	3
Regjistruues DVD (modaliteti komandues DVD3) <sup>b)</sup>	4
VCR (modaliteti komandues VTR3) <sup>c)</sup>	5
Luajtës CD	6

<sup>a)</sup> Për detaje mbi cilësimet BD1 ose BD3, referojuni udhëzimeve të përdorimit të dhëna me luajtësin Blu-ray Disc ose regjistruuesin Blu-ray Disc.

<sup>b)</sup> Regjistruuesit DVD Sony përdoren me një cilësim DVD1 ose DVD3. Për detaje, referojuni udhëzimeve të përdorimit të dhëna me regjistruuesit DVD.

<sup>c)</sup> VCR-të Sony përdoren me një cilësim VTR 3 i cili i korrespondon VHS-së.

## Rivendosja e butonave të hyrjes

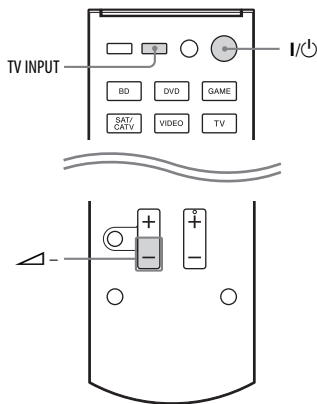

**1** Ndërsa mbani të shtypur -2, shtypni dhe mbani shtypur I/⏻ dhe më pas shtypni TV INPUT.

**2** Lëshoni të gjithë butonat. Butonat e hyrjes rivendosen në cilësimet e parazgjedhura.



## Informacion shtesë

## Masat paraprake

## Mbi sigurinë

Nëse brenda në mobilie bie diçka e fortë ose lëng, marrësi duhet të hiqet nga prizat dhe duhet të kontrollohet nga një personel i kualifikuar përpara se të vihet sërish në punë.

## Mbi burimet e rrymës

- Përpara se të përdorni marrësin, kontrolloni që tensioni i përdorimit të jetë identik me furnizimin vendas me energji. Tensioni i përdorimit tregohet në pllakëzën metalike në pjesën e pasme të marrësit.
- Njësia nuk shkëputet nga burimi i rrymës së drejtpërdrejtë (rrjetit elektrik) për sa kohë që është e lidhur me prizën e murit, edhe nëse njësia vetë është e fikur.
- Nëse nuk do ta përdorni marrësin për një kohë të gjatë, sigurohuni që ta shkëputni marrësin nga prizat e murit. Për të shkëputur kordonin elektrik (nga rrjeti elektrik) kapeni te spina; mos tërhiqni asnjëherë kordonin.
- (Vetëm modelet e SH.B.A.-së dhe Kanadasë)  
Një kunj i spinës është më i gjerë se tjetri për qëllim sigurie dhe do të futet në prizën e murit vetëm në një mënyrë. Nëse nuk jeni në gjendje ta futni spinën plotësisht në prizë, kontaktoni me shitësin.
- Kordoni i rrymës së drejtpërdrejtë (rrjetit elektrik) duhet të zëvendësohet vetëm nga një dyqan servisi i kualifikuar.

## Mbi akumulimin e nxehtësisë

Megjithëse marrësi nxehet gjatë punës, ky nuk është keqfunksionim. Nëse e përdorni këtë marrës vazhdimisht me volum të lartë, temperatura e kabinetit të pjesës së sipërme, anësore dhe të poshtme, rritet në mënyrë të konsiderueshme. Për të shmangur djegien, mos e prekni kabinetin.

## Mbi vendosjen

- Vendoseni marrësin në një vend me ajrosje të mjaftueshme për të parandaluar akumulimin e nxehtësisë dhe për të shtuar jetëgjatësinë e marrësit.
- Mos e vendosni marrësin pranë burimeve të nxehtësisë siç janë radiatorët, tubacionet e ajrit, ose në një vend ku bie drita e drejtpërdrejtë e diellit, ku ka pluhur të tepërt, ose tronditje mekanike.
- Mos vendosni asgjë mbi pjesën e sipërme të kabinetit që mund të bllokojë vrimat e ajrimit dhe të shkaktojë keqfunksionime.
- Mos e vendosni marrësin pranë pajisjeve të tilla si televizorë, VCR ose magnetofona. (Nëse marrësi përdoret në kombinim me një televizor, VCR, ose magnetofon, dhe vendoset shumë pranë asaj pajisjeje, mund të krijohen zhurma dhe mund të prishet cilësia e figurës. Kjo mund të ndodhë sidomos kur përdorni një antenë të brendshme (ajrore). Për këtë arsye, rekomandojmë që të përdorni një antenë të jashtme (ajrore).)
- Kini kujdes kur vendosni marrësin mbi dyshe me trajtim të veçantë (të trajtuara me dyllë, vaj, me lustër, etj.), duke qenë se mund të rezultojë në njolla ose çngjyrosje.

## Mbi përdorimin

Përpara se të lidhni pajisje të tjera, sigurohuni që të fikni dhe hiqni nga prizat marrësin.

## Mbi pastrimin

Pastroni mobilien, panelin dhe kontrollet me një pëlhurë të butë të njomur paksa me një solucion larës të butë. Mos përdorni asnjë lloj pastruesi abraziv, tela fërkimi ose tretës si alkooli ose benzina.

Nëse keni pyetje ose probleme në lidhje me marrësin tuaj, ju lutemi kontaktoni shitësin më të afërt të Sony.

---

## Zgjidhja e problemeve

Nëse ju ndodh një nga vështirësitë e mëposhtme gjatë përdorimit të marrësit, përdorni këtë udhëzues për zgjidhjen e problemeve për t'ju ndihmuar të zgjidhni problemin përpara se të kërkonti riparime. Nëse problemi vazhdon, kontaktoni me shitësin më të afërt të Sony. Vini re se nëse personeli i shërbimit ndërron disa pjesë gjatë riparimit, ata mund t'i mbajnë këto pjesë.

---

### Energjia

---

#### Marrësi fiket automatikisht.

- “Auto Standby” vendoset në “On” (faqe 66).
- Funkzioni i kohëmatësit të fjetjes është në punë (faqe 15).
- “PROTECTOR” është në funksionim (faqe 80).

---

### Figura

---

#### Në televizor nuk shfaqet figura.

- Zgjidhni hyrjen e duhur duke përdorur butonat e hyrjes.
- Vendosni televizorin në modalitetin e duhur të hyrjes.
- Lëvizeni pajisjen audio tuaj larg nga televizori.
- Sigurohuni që kabllot janë lidhur mirë dhe saktë me pajisjet.
- Në varësi nga lloji i pajisjes së riprodhimit, mund të jetë e nevojshme të konfiguroni pajisjen. Referojuni udhëzimeve të përdorimit të dhëna me çdo pajisje.
- Sigurohuni që të përdorni një kabllo HDMI me shpejtësi të lartë kur shikoni imazhe ose dëgjoni zërin, veçanërisht për transmetimin 1080p, Deep Color (Deep Colour), 4K ose 3D.

---

#### Në televizor nuk shfaqet figura 3D.

- Në varësi të televizorit ose të videos, figurat 3D mund të mos shfaqen.

---

#### Në televizor nuk shfaqet figura 4K.

- Në varësi të televizorit ose të videos, figurat 4K mund të mos shfaqen. Kontrolloni aftësinë e videos dhe cilësimin e televizorit e të pajisjes video. Gjithashtu, sigurohuni që ta lidhni pajisjen e videos në një fole HDMI IN të disponueshme për 4K të këtij marrësi.

---

#### Kur marrësi është në modalitet gatishmërie nuk ka dalje të figurës nga televizori.

- Kur marrësi hyn në modalitetin e gatishmërisë, figura është nga pajisja e fundit HDMI e zgjedhur para se të fiknit marrësin. Nëse po përdorni një pajisje tjetër, luani pajisjen dhe kryeni veprimin e Luajtjes me një prekje ose ndizni marrësin për të zgjedhur pajisjen HDMI që dëshironi të përdorni.
- (Vetëm për modelet në Shtetet e Bashkuara, Kanada, Meksikë, Australi dhe Tajvan) Sigurohuni që “Pass Through” të jetë vendosur në “On” në menynë e Cilësimeve HDMI nëse lidhni një pajisje të papërpunueshme me “BRAVIA” Sync te marrësi (faqe 64).

---

#### Menyja OSD nuk shfaqet në ekranin e televizorit.

- Shtypni HOME për ta aktivizuar OSD-në.
- Kontrolloni që televizori të jetë lidhur saktë.
- Në varësi të televizorit, menyja OSD mund të kërkojë pak kohë për t'u shfaqur në ekranin e televizorit.

---

#### Paneli i pamjes është i çaktivizuar.

- Nëse ndizet treguesi PURE DIRECT, shtypni PURE DIRECT për ta çaktivizuar këtë funksion (faqe 49).
- Shtypni DIMMER në marrës për të rregulluar ndriçimin e panelit të ekranit.

## Zëri

### Nuk del zë ose dëgjohej një zë me nivel shumë të ulët, pavarësisht se cila pajisje zgjidhet.

- Kontrolloni që të gjithë kordonët të jenë futur në foletë e tyre të hyrjes/daljes për foletë përkatëse të marrësit, altoparlantëve dhe pajisjes.
- Kontrolloni që marrësi dhe të gjitha pajisjet të jenë ndezur.
- Kontrolloni që kontrolli MASTER VOLUME të mos jetë vendosur në "VOL MIN".
- Kontrolloni që SPEAKERS të mos jetë vendosur në "SPK OFF" (faqe 60).
- Kontrolloni që kufjet të mos jenë lidhur me marrësin.
- Shtypni  në telekomandë për të anuluar funksionin e heshtjes.
- Provoni të shtypni butonin e hyrjes në telekomandë ose të rrotulloni INPUT SELECTOR në marrës për të zgjedhur pajisjen që preferoni (faqe 35).
- Kur dëshironi që ta dëgjoni zërin nga altoparlanti i televizorit, vendoseni "HDMI Audio Out" në "TV+AMP" në menynë e Cilësimeve HDMI (faqe 64). Nëse nuk mund të riprodhoni burimin e audios shumëkanalëshe, vendoseni te "AMP". Sidoqoftë, zëri nuk do të dalë përmes altoparllantit të televizorit.
- Zëri mund të ndërpritet nëse ndërrohet frekuenca e modulimit, numri i kanaleve ose formati audio i sinjaleve audio që dalin nga pajisja luajtëse.

### Ka gumëzhitje ose zhurmë të madhe.

- Kontrolloni që altoparllantët dhe pajisjet të jenë lidhur mirë.
- Kontrolloni që kabllo e lidhjes të jenë larg nga një transformator ose motor dhe të paktën 3 metra (10 këmbë) larg nga ndonjë televizor ose llambë fluoreshente.
- Lëvizeni pajisjen audio tuaj larg nga televizori.

- Fishat dhe foletë janë të papastra. Fshijini me një copë të lyer paksa me alkoool.

### Nga altoparllantët specifikë nuk del zë ose dëgjohej vetë një zë shumë i ulët.

- Lidhni një palë kufje me folenë PHONES për të verifikuar që nga kufjet del zë. Nëse nga kufjet del vetëm një kanal, pajisja mund të mos jetë lidhur saktë me marrësin. Kontrolloni që të gjithë kordonët të jetë futur plotësisht në marrës dhe në pajisje. Nëse nga kufjet dalin të dy kanalet, altoparlanti i përparmë mund të mos jetë lidhur saktë me marrësin. Kontrolloni lidhjen e altoparllantit të përparmë që nuk nxjerr zë.
- Sigurohuni që ta keni lidhur me të dyja foletë L dhe R të një pajisjeje analoge, pajisja analoge kërkon të dyja lidhjet L dhe R. Përdorni një kordon audio (nuk jepet).
- Rregulloni nivelin e altoparllantit (faqe 61).
- Kontrolloni nëse cilësimet e altoparllantëve janë ato të duhurat për konfigurimin me anë të "Auto Calibration" ose "Speaker Pattern" në menynë e Cilësimeve të altoparllantit. Më pas kontrolloni nëse zëri del si duhet nga çdo altoparllant, me anë të "Test Tone" në menynë e Cilësimeve të altoparllantit.
- Disa disqe nuk kanë asnjë informacion Dolby Digital Surround EX.
- Kontrolloni nëse nën-vuferi është lidhur mirë dhe saktë.
- Sigurohuni që e keni ndezur nën-vuferin.
- Në varësi të fushës së zgjedhur zanore, nuk do të ketë një zë të disponueshëm nga nën-vuferi.
- Kur të gjithë altoparllantët të jenë vendosur në "Large" dhe "Neo:6 Cinema" ose "Neo:6 Music" të jetë e zgjedhur, nga nën-vuferi nuk do të ketë zë.

## Një pajisje specifike nuk lëshon zë.

- Kontrolloni që pajisja të jetë lidhur saktë me foletë e hyrjes audio për atë pajisje.
- Kontrolloni që kordoni (ose kordonët) i përdorur për lidhjen të jetë futur plotësisht në marrës dhe në pajisje.
- Kontrolloni INPUT MODE (faqe 54).
- Kontrolloni që pajisja të jetë lidhur saktë me fole të HDMI për atë pajisje.
- Nuk mund të dëgjoni Super Audio CD duke lidhur HDMI.
- Në varësi të llojit të pajisjes së riprodhimit, mund të jetë e nevojshme të konfiguroni cilësimet HDMI të pajisjes. Referojuni udhëzimeve të përdorimit të dhëna me çdo pajisje.
- Sigurohuni që të përdorni një kabllo HDMI me shpejtësi të lartë kur shikoni imazhe ose dëgjoni zërin, veçanërisht për transmetimin 1080p, Deep Color (Deep Colour), 4K ose 3D.
- Sinjalet audio (formati, frekuenca e modulimit, numri i bitëve, etj.) që transmetohen nga një fole HDMI mund të ngjishen nga pajisja e lidhur. Kontrolloni konfigurimin e pajisjes së lidhur nëse cilësia e figurës është e dobët ose nëse zëri nuk del fare nga pajisja e lidhur nëpërmjet kabllot HDMI.
- Kur pajisja e lidhur nuk përputhet me teknologjinë mbrojtëse të së drejtës së autorit (HDCP), figura dhe/ose zëri që del nga foleja HDMI TV OUT mund të shtrembërohet ose mund të ketë fare dalje të tyre. Në një rast të tillë, verifikoni specifikimet e pajisjes së lidhur.
- Vendoseni rezolucionin e figurës së pajisjes së riprodhimit në më shumë se 720p/1080i për të shijuar High Bitrate Audio (DTS-HD Master Audio, Dolby TrueHD).
- Rezolucioni i figurës i pajisjes së riprodhimit mund të ketë nevojë të vendoset në disa cilësime të caktuara përpara se të shijoni PCM lineare shumëkanalëshe. Referojuni udhëzimeve të përdorimit të pajisjeve të riprodhimit.
- Sigurohuni që televizori është i përputhshëm me funksionin Kontrolli i audios së sistemit.
- Nëse televizori nuk e ka funksionin e Kontrollit të audios së sistemit, vendosini cilësimet "HDMI Audio Out" në menynë e Cilësimeve HDMI të "TV+AMP" nëse dëshironi që ta dëgjoni zërin nga altoparlanti i televizorit dhe nga marrësi.
  - "AMP" nëse dëshironi që ta dëgjoni zërin nga marrësi.
- Kur e lidhni marrësin me një pajisje videoje (projektor etj.), zëri mund të mos dalë nga marrësi. Në një rast të tillë, vendoseni "HDMI Audio Out" të "AMP" në menynë e Cilësimeve HDMI (faqe 64).
- Nëse nuk mund të dëgjoni zërin e pajisjes së lidhur me marrësin, kur te marrësi është zgjedhur hyrja e televizorit.
  - Sigurohuni që ta ndryshoni hyrjen e marrësit të HDMI kur dëshironi të shikoni një program në pajisjen e lidhur me marrësin nëpërmjet lidhjes HDMI.
  - Ndryshoni kanalën e televizorit kur dëshironi të shikoni një transmetim televiziv.
  - Sigurohuni të zgjidhni burimin e saktë të hyrjes ose pajisjen që dëshironi kur shikoni një program nga një pajisje të lidhur me televizorin. Referojuni udhëzimeve të përdorimit të televizorit për këtë veprim.
- Kontrolloni që "Analog Direct" të mos jetë në përdorim.
- Kur përdorni funksionin Control for HDMI, nuk mund të komandoni pajisjen e lidhur me anë të telekomandës së televizorit.

- Në varësi nga pajisja e lidhur dhe televizori, mund të nevojitet konfigurimi i pajisjes dhe i televizorit. Referojuni udhëzimeve të përdorimit të dhëna me secilën pajisje dhe televizor.
- Ndryshoni burimin e hyrjes së marrësit të hyrja HDMI e lidhur me pajisjen.
- Kontrolloni që fisha e zgjedhur e hyrjes së audios dixhitale nuk u është ricaktuar hyrjeve të tjera (faqe 54).

### **Zëri majtas dhe djathtas nuk është i ekuilibruar ose është në të kundërt.**

- Kontrolloni që altoparantët dhe pajisjet të jenë lidhur saktë dhe mirë.
- Rregulloni parametrat e nivelit të zërit me anë të menysë së Cilësimeve të altoparantit.

### **Tingulli shumëkanalësh Dolby Digital ose DTS nuk riprodhohet.**

- Verifikoni nëse DVD-ja etj. që po luani është e regjistruar në formatin Dolby Digital ose DTS.
- Kur lidhni luajtësin DVD, etj., në foletë e hyrjes dixhitale të këtij marrësi, sigurohuni që cilësimi i daljes së audios dixhitale i pajisjes së lidhur të jetë i disponueshëm.
- Vendoseni “HDMI Audio Out” te “AMP” në menynë e Cilësimeve HDMI (faqe 64).
- Ju mund të përdorni Audion me shpejtësi të lartë të biteve (DTS-HD Master Audio, Dolby TrueHD), PCM lineare shumëkanalëshe vetëm me një lidhje HDMI.

### **Nuk arrihet efekti i tingullit rrethues.**

- Sigurohuni që të keni zgjedhur fushën zanore për filma ose muzikë (faqe 45).
- Fushat zanore nuk funksionojnë kur merren DTS-HD Master Audio, DTS-HD High Resolution Audio ose Dolby TrueHD me një frekuencë modulimi me më shumë se 48 kHz.

### **Nga altoparantët nuk ka dalje të tingullit të testimit.**

- Kabllot e altoparantëve mund të mos jenë lidhur mirë. Kontrolloni për të parë nëse ato janë lidhur mirë dhe nuk mund të shkëputen nëse tërhiqen lehtë.
- Kabllot e altoparantëve mund të kenë problem lidhjeje me qark të shkurtër.

### **Sinjali i testimit del nga një altoparant tjetër i ndryshëm nga ai i treguar në ekranin e televizorit.**

- Konfigurimi i motivit të altoparantëve nuk është i saktë. Sigurohuni që ka një përputhje të saktë të lidhjeve të altoparantëve dhe motivit të tyre.

### **Kur marrësi është në modalitet gatishmërie, nuk ka dalje të zërit nga televizori.**

- Kur marrësi hyn në modalitetin të gatishmërisë, zëri është nga pajisja e fundit HDMI e zgjedhur para se të fiknit marrësin. Nëse po përdorni një pajisje tjetër, luani pajisjen dhe kryeni veprimin e Luajtjes me një prekje ose ndizni marrësin për të zgjedhur pajisjen HDMI që dëshironi të përdorni.
- (Vetëm për modelet në Shtetet e Bashkuara, Kanada, Meksikë, Australi dhe Tajvan) Sigurohuni që “Pass Through” të jetë vendosur në “On” në menynë e Cilësimeve HDMI nëse lidhni një pajisje të papërputhshme me “BRAVIA” Sync te marrësi (faqe 64).

## Sintonizuesi

### Marrja e sinjalit FM është e dobët.

- Përdorni një kabllo koaksiale 75-om (nuk jepet) për të lidhur marrësin me një antenë FM të jashtme (ajrore) siç tregohet më poshtë.

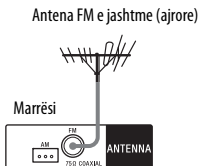

### Stacionet e radios nuk mund të sintonizohen.

- Kontrolloni që antenat (ajrore) të jenë lidhur mirë. Rregulloni antenat (ajrore) dhe lidhni një antenë të jashtme (ajrore) nëse është e nevojshme.
- Forca e sinjalit të stacioneve është tepër e dobët me sintonizimin automatik. Përdorni sintonizimin direkt.
- Sigurohuni që të vendosni saktë shkallën e sintonizimit (kur sintonizoni stacionet AM me sintonizim direkt) (faqe 43).
- Nuk është vendosur asnjë stacion ose stacionet e paravendosura janë fshirë (kur përdoret sintonizimi duke skanuar stacionet e paravendosura). Bëni vendosjen e stacioneve të paracaktuara (faqe 43).
- Shtypni AMP, më pas shtypni DISPLAY në mënyrë të përsëritur në telekomandë në mënyrë që frekuenca të shfaqet në panelin e ekranit.

### RDS nuk funksionon.\*

- Sigurohuni që të jeni sintonizuar te një kanal FM RDS.
- Zgjidhni një stacion më të fortë FM.
- Stacioni ku jeni sintonizuar nuk e transmeton sinjalin RDS, ose fuqia e sinjalit është e dobët.

### Informacioni RDS që dëshironi nuk shfaqet.\*

- Shërbimi mund të jetë përkohësisht jashtë shërbimit. Kontaktoni me stacionin e radios dhe informohuni nëse e ofrojnë në të vërtetë shërbimin në fjalë.

\* Vetëm për modelet në Evropë, Australi dhe Tajvan.

## iPod/iPhone

### Zëri është i shtrembëruar.

- Shtypni  – në mënyrë të përsëritur në telekomandë.
- Vendoseni cilësimin “EQ” të iPod/iPhone në “Off” ose “Flat”.

### Nuk ka dalje të zërit nga iPod/iPhone.

- Shkëputeni iPod/iPhone dhe lidhni përsëri pajisjen iPod/iPhone.

### iPod/iPhone nuk mund të ngarkohet.

- Kontrolloni nëse marrësi është i ndezur.
- Sigurohuni që iPod/iPhone është lidhur mirë.

### iPod/iPhone nuk mund të përdoret.

- Kontrolloni nëse e keni hequr kasën mbrojtëse të iPod/iPhone.
- Në varësi nga përmbajtjet në iPod/iPhone, mund të duhet pak kohë derisa të fillojë luajtja.
- Shkëputeni iPod/iPhone dhe lidhni përsëri pajisjen iPod/iPhone.
- Po përdorni një iPod/iPhone që nuk mbështetet. Shihni “Modelet e përputhshme të iPod/iPhone” (faqe 36) për llojet e pajisjeve që mbështeten.

### Volumi i ziles së iPhone nuk ndryshohet.

- Rregullojeni volumnin e ziles me anë të komandave në iPhone.

## Pajisja USB

### Po përdorni një pajisje të mbështetur USB?

- Nëse lidhni një pajisje të pambështetur USB, mund të ndodhin problemet e mëposhtme. Shihni “Pajisjet USB të pajtueshme” (faqe 39) për llojet e pajisjeve që mbështeten.
  - Pajisja USB nuk njihet.
  - Emrat e skedarëve ose të dosjeve nuk shfaqen në këtë marrës.
  - Riprodhimi nuk është i mundur.
  - Tingulli kapërcehet.
  - Ka zhurmë.
  - Zëri del i shtrembëruar.

### Ka zhurmë, zëri kapërcehet ose është i shtrembëruar.

- Fikeni marrësin dhe pastaj rilidhni pajisjen USB, dhe më pas ndizeni marrësin.
- Vetë të dhënat e muzikës kanë zhurmë ose zëri është i shtrembëruar.

### Pajisja USB nuk njihet.

- Fikeni marrësin dhe pastaj shkëputni pajisjen USB. Ndizeni përsëri marrësin dhe pastaj rilidhni pajisjen USB.
- Lidhni pajisjen e mbështetur USB (faqe 39).
- Pajisja USB nuk punon si duhet. Referojuni udhëzimeve të përdorimit të pajisjes USB për mënyrat sesi ta zgjidhni këtë problem.

### Riprodhimi nuk fillon.

- Fikeni marrësin dhe pastaj rilidhni pajisjen USB, dhe më pas ndizeni marrësin.
- Lidhni pajisjen e mbështetur USB (faqe 39).
- Shtypni ► për të nisur riprodhimin.

### Pajisja USB nuk mund të lidhet me portën ψ (USB).

- Pajisja USB është lidhur mbrapsht. Lidhni pajisjen USB në drejtimin e duhur.

### Afshim i gabuar.

- Të dhënat e ruajtura në pajisjen USB mund të jenë të dëmtuara.
- Kodet e karaktereve që mund të shfaqen nga ky marrës janë si më poshtë:
  - Shkronjat e mëdha (A deri në Z)
  - Shkronjat e vogla (a deri në z)
  - Numrat (0 deri në 9)
  - Simbolet (' = < > \* + , - . / @ [ \ ] \_ ' )
 Karakteret e tjera mund të mos shfaqen saktë.

### “Reading” shfaqet për një kohë pak të gjatë ose duhet një kohë e gjatë para se të nisë riprodhimi.

- Procesi i leximit mund të kërkojë një kohë të gjatë në rastet e mëposhtme.
    - Ka shumë dosje ose skedarë në pajisjen USB.
    - Kur struktura e skedarëve është jashtëzakonisht e ndërlikuar.
    - Kur kapaciteti i memories është shumë i madh.
    - Kur memoria e brendshme është e fragmentuar.
- Për këtë arsye rekomandojmë të ndiqni këto udhëzime.
- Dosjet në total në pajisjen USB: 256 ose më pak (duke përfshirë dosjen “ROOT”)
  - Nr. total i skedarëve për dosje: 256 ose më pak.

### Skedari audio nuk mund të riprodhohet.

- Skedarët MP3 në formatin MP3 PRO nuk mund të riprodhohen.
- Skedari audio është një skedar audio me shumë pjesë.
- Disa skedarë AAC nuk mund të riprodhohen si duhet.
- Skedarët WMA në formatin Windows Media Audio Lossless dhe Professional nuk mund të luhen.
- Pajisjet USB të formatuara me sisteme skedarësh të ndryshme nga FAT16 ose FAT32 nuk mbështeten.\*
- Nëse përdorni një pajisje USB të ndarë në disa particione, mund të luhen vetëm skedarët audio në ndarjen e parë.

- Luajtja është e mundur deri në 8 nivele (përfshirë dosjen “ROOT”).
- Numri i dosjeve i ka kaluar 256 (përfshirë dosjen “ROOT”).
- Numri i skedarëve brenda një dosjeje i ka kaluar 256.
- Skedarët e enkriptuar ose të mbrojtur me fjalëkalime, etj. nuk mund të luhen.

\* Kjo njësi mbështet FAT16 dhe FAT32, por disa pajisje USB mund të mos i mbështetin të gjitha këto FAT.  
Për hollësi, drejtojeni udhëzimeve të përdorimit të çdo pajisjeje USB ose kontaktoni me prodhuesin.

## “BRAVIA” Sync (Control for HDMI)

### Funksioni Control for HDMI nuk funksionon.

- Kontrolloni lidhjen HDMI (faqe 24).
- Sigurohuni që “Control for HDMI” të jetë vendosur në “On” në menynë e Cilësimeve HDMI.
- Sigurohuni që pajisja e lidhur të jetë e përputhshme me funksionin Control for HDMI.
- Kontrolloni cilësimet e Control for HDMI në pajisjen e lidhur. Referojuni udhëzimeve të përdorimit të pajisjeve të lidhura.
- Nëse e shkëputni kabllon HDMI ose ndryshoni lidhjen, përsëritni procedurat e “Përgatitja për “BRAVIA” Sync” (faqe 50).
- Kur “Control for HDMI” është e vendosur në “Off”, “BRAVIA” Sync nuk punon si duhet, edhe nëse pajisja është e lidhur me folenë HDMI IN.
- Llojet dhe numri i pajisjeve që mund të komandohen nga “BRAVIA” Sync janë të kufizuara në standardin HDMI CEC si më poshtë.
  - Pajisje regjistruese (regjistruese Blu-ray Disc, regjistruese DVD, etj.): deri në 3 pajisje

- Pajisje luajtëse (luajtës Blu-ray Disc, luajtës DVD, etj): deri në 3 pajisje
- Pajisjet e lidhura me sintonizuesin: deri në 4 pajisje (marrësi përdor një prej tyre për veprimet e tij të OSD-së).
- Marrësi AV (sistemi audio): deri në 1 pajisje

## Telekomanda

### Telekomanda nuk funksionon.

- Drejtojeni telekomandën drejt sensorit të telekomandës në marrës (faqe 10).
- Largoni çdo pengesë me telekomandën dhe marrësit.
- Zëvendësoni të gjitha bateritë në telekomandë me të reja, nëse janë të shkarkuara.
- Sigurohuni që të zgjidhni hyrjen e saktë në telekomandë.

## Mesazhet e gabimit

Nëse ka keqfunksionim, shfaqet një mesazh në panelin e ekranit. Mund të kontrolloni gjendjen e mesazhit me këtë mesazh. Nëse problemi vazhdon, kontaktoni shitësin më të afërt të Sony.

### PROTECTOR

Në altoparlantë del rrymë e parregullt, ose marrësi është i mbuluar dhe vrimat e ventilimit janë të bllokuara. Marrësi do të fiket automatikisht pas pak sekondash. Hiqni objektin që mbulon panelin e sipërm të marrësit, kontrolloni lidhjen e altoparlantit dhe ndizeni sërish.

### USB FAIL

U zbulua një mbingarkesë e rrymës nga porta  $\Psi$  (USB). Marrësi do të fiket automatikisht pas pak sekondash. Kontrolloni iPod/iPhone ose pajisjen USB, më pas shkëputeni dhe ndizeni sërish.



Për mesazhe të tjera, shikoni “Lista e mesazheve pas matjes së Kalibrimit automatik” (faqe 60), “Lista e mesazheve e iPod/iPhone” (faqe 38) dhe “Lista e mesazheve të USB-së” (faqe 41).

## Pastrimi i memories

### Seksionet e referencave

Për të pastruar	Shihni
Të gjitha cilësimet e memorizuara	faqe 56
Fushat zanore të përshtatura	faqe 49

## Specifikimet

### AUDIO POWER SPECIFICATIONS

#### POWER OUTPUT AND TOTAL HARMONIC DISTORTION:

##### (Vetëm modeli i SH.B.A.)

Me ngarkesa 6 om, me të dyja kanalet në funksionim, nga 20 - 20 000 Hz; 90 vat nominale për fuqi minimale RMS në kanal, me jo më pak se 0,09% shtrembërim total harmonik nga 250 milivat në dalje nominale.

#### Seksioni i amplifikatorit

Modeli i Meksikës<sup>1)</sup>

Fuqia minimale e daljes RMS  
(6 om, 20 Hz – 20 kHz, THD 0,09%)  
90 W + 90 W

Fuqia në dalje në modalitetin stereo  
(6 om, 1 kHz, THD 1%)  
100 W + 100 W

Fuqia në dalje në modalitetin rrethues<sup>2)</sup>  
(6 om, 1 kHz, THD 0,9%)  
140 W për kanal

Modelet e tjera<sup>1)</sup>

Fuqia minimale e daljes RMS  
(6 om, 20 Hz – 20 kHz, THD 0,09%)  
90 W + 90 W

Fuqia në dalje në modalitetin stereo  
(6 om, 1 kHz, THD 1%)  
105 W + 105 W

Fuqia në dalje në modalitetin rrethues<sup>2)</sup>  
(6 om, 1 kHz, THD 0,9%)  
145 W për kanal

<sup>1)</sup> Matur në kushtet e mëposhtme:

Zona	Furnizimi me energji
SH.B.A., Kanada, Tajvan	120 V AC, 60 Hz
Meksika	127 V AC, 60 Hz
Evropë, Australi	230 V AC, 50 Hz

<sup>2)</sup> Dalja referencë e fuqisë për altoparlantët e përpamë, qendrorë, rrethues, rrethues të pasmë dhe të lartë të përpamë. Në varësi të cilësimeve të fushës zanore dhe të burimit, mund të mos ketë fare dalje të zërit.

Reagimi i frekuencës

Analoge

10 Hz – 100 kHz, +0,5/-2 dB  
(me fushën zanore dhe balancuesin e kapërcyer)

Hyrja

Analoge

Ndjeshmëria: 500 mV/50 kiloom  
S/N<sup>3)</sup>: 105 dB (A, 500 mV<sup>4)</sup>)

Dixhital (koaksial)

Rezistenca: 75 om  
S/N: 100 dB (A, 20 kHz LPF)

Dixhital (optik)

S/N: 100 dB (A, 20 kHz LPF)

Dalja (analoge)

SUBWOOFER

Tensioni: 2 V/1 kiloom

Balancuesi

Nivelet e përfërcimit  
±10 dB, hapi 1 dB

<sup>3)</sup> INPUT SHORT (me fushën zanore dhe balancuesin e kapërcyer).

<sup>4)</sup> Rrjeti i vlerësuar, niveli i hyrjes.

## Seksioni i sintonizuesit FM

Diapazoni i sintonizimit

87,5 MHz – 108,0 MHz

Antenë (ajrore)

Antena FM me tel (ajrore)

Terminalet e antenës (ajrore)

75 om, të pabalancuara

## Seksioni i sintonizuesit AM

Diapazoni i sintonizimit

Zona	Shkalla e sintonizimit	
	Hapa nga 10 kHz	Hapa nga 9 kHz
SH.B.A., Kanada, Meksikë	530 kHz – 1 710 kHz	531 kHz – 1 710 kHz
Evropë, Australi, Tajvan	–	531 kHz – 1 602 kHz

Antenë (ajrore)

Antena në formë kornize (ajrore)

## Seksioni i videos

Hyrjet/daljet

Video:

1 Vp-p, 75 om

## Seksioni për iPod/iPhone

DC 5V 1.0 A MAX

## Seksioni për USB-në

Formati i mbështetur\*

MP3 (MPEG 1 Audio Layer-3):

32 kbps – 320 kbps, VBR

WMA:

48 kbps – 192 kbps

AAC:

48 kbps – 320 kbps

WAV:

8 kHz – 48 kHz 16 bit PCM

\* Nuk mund të garantohet pajtueshmëria me të gjithë softuerët kodues/shkrues, pajisjet regjistruese dhe mjetet regjistruese.

Shpejtësia e transferimit

Shpejtësia e plotë

Pajisja USB e mbështetur

Klasa e ruajtjes në masë

Rryma maksimale

500 mA

## Të përgjithshme

Furnizimi me energji

Zona	Furnizimi me energji
SH.B.A., Kanada, Tajvan	120 V AC, 60 Hz
Meksika	127 V AC, 60 Hz
Evropë, Australi	230 V AC, 50/60 Hz

Konsumi i energjisë

240 W

Konsumi i energjisë (gjatë modalitetit të gatishmërisë)

0,3 W (Kur “Control for HDMI”

(faqe 64) dhe “Pass Through” (faqe 64)

janë të vendosura në “Off”).

Përmasat (gjerësia/lartësia/thellësia)  
(afërsisht)

430 mm × 156 mm × 329,4 mm

(17 inç × 6 1/4 inç × 13 inç) përfshirë  
pjesët projektuese dhe kontrollet

Masa (afërsisht)

8,0 kg (17 lb 11 oz)

Dizajni dhe specifikimet i nënshtrohen  
ndryshimit pa dhënë njoftim.

# Treguesi

## Identifikuesit numerikë

- 2 kanale 45
- 5.1-kanalëshe 19
- 7.1-kanalëshe 19

## A

- A/V Sync. 63
- Alto 48, 69
- AM 41
- Audio Input Assign 54
- Audio Settings 63
- Auto Standby 66, 70
- Auto Tuning 42
- Auto Volume 63

## B

- Bas 48, 69
- Bi-Amp 56
- BRAVIA Sync  
përgatitja 50

## C

- Calibration Type 60, 67
- Cilësimet e Kalibrimit automatik 67
- Cilësimet rrethuese 69
- Control for HDMI 64, 70
- Crossover frequency 62, 69

## D

- DCAC (Kalibrimi automatik  
i kinemasë dixhitale ) 31, 59
- Direct Tuning 42
- Distance Unit 63, 69
- Dolby Digital EX 18
- Dual Mono 63, 70

## E

- Easy Setup 30
- EQ Settings 48, 63, 69

## F

- Fast View 65
- FM 41
- FM Mode 42, 70
- Fusha zanore 45

## H

- HD-D.C.S. 46
- HDMI Audio Out 64, 70
- HDMI Settings 64, 70
- Home Theatre Control 53

## I

- Input 34
- INPUT MODE 54
- Input Settings 65
- iPod/iPhone  
Karikimi 38  
Modelet e përputhshme 36

## K

- Kohëmatësi i fjetjes 15
- Kontrolli i audios së sistemit 52

## L

- Language 65
- Level Settings 67

## Lidhja

- altoparlantët 21
- antenat 29
- Pajisja USB 28
- pajisjet audio 28
- pajisjet video 24
- TV 23

## Lidhja me dy amplifikatorë 56

Luajtës Blu-ray Disc 26

Luajtës CD 28

Luajtës DVD 26, 27

Luajtës Super Audio CD 28

## M

Manual Setup 61

Menyja 57, 67

Menyja e cilësimeve 57

Mesazhi

Auto Calibration 60

Gabimi 80

iPod/iPhone 38

USB 41

Modaliteti A.F.D. 45

Modaliteti i filmit 45

Modaliteti i muzikës 46

Muting 35

## N

Name Input 44, 65

Ngjeshja e diapazonit dinamik 64, 70

Niveli i efektit 69

## O

One-Touch Play 51

OSD (Paraqitja në ekran) 33

## P

Pajisja USB 38

Paneli i ekranit 11

Pass Through 64, 70

Pastrimi

fusha zanore 49

memoria 56

telekomanda 72

PlayStation 3 26

PROTECTOR 80

Pure Direct 49

## R

Regjistruet DVD 27

Remote Easy Control 53

Rivendosja 72

## S

SB Assign 60, 68

Sintonizues satelitor 26, 27

Sintonizues televizioni kabllor 26, 27

Sintonizuesi 41

Speaker Pattern 60, 68

Speaker Settings 59, 68

Stacionet e paravendosura 43

System Settings 65, 70

## T

Telekomanda 14

Test Tone 62, 67

Tuner Settings 70

TV 23

## U

USB FAIL 80

## V

VCR 27

Videoloja 27



Made for



iPod



iPhone

**HDMI**

---

<http://www.sony.net/>

4-448-428-12(1) (AL)



\* 4 4 4 8 4 2 8 1 2 \* (1)