

SONY[®]

4-448-425-12(1) (LT)

Kelių kanalų AV imtuvas

Naudojimo instrukcija

ĮSPĖJIMAS

Norėdami sumažinti gaisro arba elektros smūgio pavojų, saugokite šį įrenginį nuo lietaus arba drėgmės.

Kad nesukeltumėte gaisro, neuždenkite prietaiso ventiliacijos angos laikraščiais, staltiesėmis, užuolaidomis ir pan.

Saugokite įrenginį nuo atviros liepsnos šaltinių (pvz., uždegtų žvakių).

Kad nesukeltumėte gaisro ir nepatirtumėte elektros smūgio, saugokite prietaisą nuo skysčio lašų ar pusrų, ant jo nedėkite skysčių pripiltų daiktų, pvz., vazų.

Prietaiso negalima statyti mažoje erdvėje, pvz., ant knygų lentynos arba uždaroje spintelėje.

Įrenginys nuo elektros tinklo atjungiamas maitinimo kištuku, todėl įrenginį įjunkite į lengvai pasiekiamą kintamosios srovės elektros lizdą. Sutrikus įrenginio veikimui nedelsdami ištraukite maitinimo kištuką iš kintamosios srovės elektros lizdo.

Saugokite maitinimo elementus arba prietaisus su maitinimo elementais nuo labai aukštos temperatūros, pvz., tiesioginių saulės spindulių ir ugnies.

Net ir išjungtas įrenginys nėra atjungtas nuo elektros tinklo, jei jis prijungtas prie kintamosios srovės lizdo.

Dėl pernelyg stipraus iš ausinių sklindančio garso galite sugadinti klausą.



Šis simbolis įspėja vartotoją apie karštą paviršių. Kai įrenginys įjungtas, šio paviršiaus nelieskite, nes galite nusideginti.

Jungtinių Amerikos Valstijų klientams

Savininko įrašas

Modelio ir serijos numeriai yra įrenginio užpakalinėje dalyje. Įrašykite šiuos numerius žemiau pateiktoje vietoje. Jie reikalingi kiekvieną kartą dėl šio gaminio kreipiantis į „Sony“ pardavėją.

Modelio nr. _____

Serijos nr. _____



Šis simbolis skirtas vartotojui perspėti apie neizoliuotą pavojingą įtampą gaminio viduje, kuri gali būti pakankamo stiprumo, kad asmenims kiltų elektros smūgio pavojus.



Šis simbolis skirtas vartotojui įspėti, kad kartu su prietaisu pateikiamuose dokumentuose yra svarbių naudojimo ir techninės priežiūros instrukcijų.

Svarbios saugos instrukcijos

- 1) Perskaitykite šias instrukcijas.
- 2) Išsaugokite šias instrukcijas.
- 3) Paisykite visų įspėjimų.
- 4) Vykdykite visas instrukcijas.
- 5) Nenaudokite šio įrenginio prie vandens.
- 6) Valykite tik sausa pašluoste.
- 7) Neuzblokuokite ventiliacijos ertmių. Montuokite vadovaudamiesi gamintojo instrukcijomis.
- 8) Nemontuokite prie šilumos šaltinių, pvz., radiatorių, šildytuvų, viryklių ar kitų šilumą generuojančių prietaisų (įskaitant stiprintuvus).

- 9) Paisykite poliarizuoto arba įžeminto tipo kištuko saugos reikalavimų. Poliarizuotas kištukas turi du kontaktus, kurių vienas yra pletesnis už kitą. Įžeminto tipo kištukas turi du kontaktus, o trečiasis skirtas įžeminti. Platusis arba įžeminimo kontaktas sumontuotas dėl jūsų saugumo. Jei pateiktas kištukas netelpa į lizdą, pasitarkite su elektriku dėl pasenusio lizdo keitimo.
- 10) Apsaugokite maitinimo laidą (ypač prie kištukų, kištukinių lizdų ir išėjimo iš aparato vietoje), kad ant jo nebūtų vaikštoma arba kad jis nebūtų prispaustas.
- 11) Naudokite tik gamintojo nurodytus priedus.
- 12) Dėkite tik ant gamintojo nurodyto arba su aparatu parduodamo staliuko su ratukais, stovo, trikojo, laikiklio arba stalo. Naudodami staliuką su ratukais būkite atsargūs, kad judinamas su ant jo uždėtu įrenginiu neapvirštų ir nesužeistumėte.



- 13) Žaibuojant arba jei ilgą laiką nenaudojate įrenginio, jį atjunkite.
- 14) Dėl bet kokių remonto darbų kreipkitės į kvalifikuotus techninės priežiūros specialistus. Remontas reikalingas įrenginiui sugedus, pvz., jei pažeistas maitinimo tiekimo laidas arba kištukas, į įrenginį pateko skysčio arba įkrito objektų, įrenginys pateko į lietus arba sudrėko, įprastai neveikia arba nukrito.

Toliau pateikiamas FCC pareiškimas taikomas tik šio modelio versijoms, skirtoms parduoti JAV. Kitos versijos gali neatitikti FCC techninių nuostatų.

PASTABA:

Vadovaujantis FCC taisyklių 15 dalies nuostatomis ši įranga buvo patikrinta ir pripažinta kaip atitinkanti B klasės skaitmeniniams įrenginiams taikomus aoribojimus. Šie apribojimai buvo sukurti, kad tinkamai apsaugotų nuo žalingųjų trikdžių montuojant gyvenamojoje vietoje. Ši įranga generuoja, naudoja ir gali spinduliuoti radijo dažnio energiją; sumontuota ir naudojama ne pagal instrukcijas, įranga gali sutrikdyti radijo ryšį. Vis dėlto negalima garantuoti, kad konkrečiu jos sumontavimo atveju trikdžiai nebus. Atsiradus žalingiesiems trikdžiams, pakenkusiems radijo arba televizijos ryšiumi (tai galima nustatyti išjungiant ir vėl įjungiant įrangą), rekomenduojame pabandyti pašalinti trikdžius vienu ar keliais iš toliau pateiktų būdų.

- Nukreipkite imtuvo anteną kitur arba perkelkite ją į kitą vietą.
- Padidinkite atstumą tarp įrangos ir imtuvo.
- Prijunkite įrangą prie kitos nei ta, prie kurios prijungtas imtuvas, grandinės elektros lizdo.
- Pasitarkite su pardavėju arba patyrusiu radijo ir (arba) TV specialistu.

DĖMESIO

Perspėjame, kad jums atlikus bet kokius pakeitimus arba modifikacijas, aiškiai nepatvirtintas šiame vadove, jūsų leidimas naudoti šią įrangą gali būti panaikintas.

Jungiant su pagrindiniais kompiuteriais ir (arba) išoriniais įtaisais, būtina naudoti tinkamai ekranuotus ir įžemintus laidus bei jungtis, kad nebūtų viršytos FCC emisijų ribos.

Tam, kad būtų sumažintas elektros šoko pavojus, garsiakalbio laidas turi būti prijungtas prie įrenginio ir garsiakalbių pagal toliau pateiktas instrukcijas.

- 1) Atjunkite kintamosios srovės maitinimo laidą nuo maitinimo tinklo.
- 2) Nuo garsiakalbio laido nulupkite 10–15 mm izoliacinės medžiagos.
- 3) Atsargiai prijunkite garsiakalbio laidą prie įrenginio ir garsiakalbių, kad garsiakalbio laido šerdies nepaliesumėte ranka. Taip pat atjunkite kintamosios srovės maitinimo laidą iš maitinimo tinklo prieš atjungdami garsiakalbio laidą iš įrenginio ir garsiakalbių.

Kanados klientams

Jungiant su pagrindiniais kompiuteriais ir (arba) išoriniais įtaisais, būtina naudoti tinkamai ekranuotus ir įžemintus laidus bei jungtis.

Europos klientams



Senos elektros ir elektroninės įrangos išmetimas (taikoma Europos Sąjungoje ir kitose Europos šalyse, kuriose yra atskiros surinkimo sistemos)

Šis ant gaminio ar jo pakuotės esantis simbolis reiškia, kad gaminio negalima išmesti kaip buitinių atliekų. Jį reikia atiduoti į elektros ir elektroninės įrangos surinkimo punktą, kad vėliau būtų perdirbtas. Tinkamai išmesdami gaminių saugote aplinką ir žmonių sveikatą. Perdirbant medžiagas tausojami gamtiniai

ištekliai. Jei reikia išsamesnės informacijos apie šio gaminio perdirbimą, kreipkitės į vietos valdžios instituciją, buitinių atliekų šalinimo tarnybą arba į parduotuvės, kurioje įsigijote šį gaminį, darbuotoją.



Panaudotų maitinimo elementų išmetimas (taikoma Europos Sąjungoje ir kitose Europos šalyse, kuriose yra atskiros surinkimo sistemos)

Šis ant maitinimo elemento ar jo pakuotės esantis simbolis reiškia, kad gaminio negalima išmesti kaip buitinių atliekų.

Ant kai kurių maitinimo elementų kartu su šiuo simboliu gali būti nurodytas ir cheminio elemento simbolis. Gyvsidabrio (Hg) arba švino (Pb) cheminių elementų simboliai nurodomi, kai maitinimo elemente yra daugiau nei 0,0005 % gyvsidabrio arba daugiau nei 0,004 % švino.

Tinkamai išmesdami maitinimo elementus saugote aplinką ir žmonių sveikatą. Perdirbant medžiagas tausojami gamtiniai ištekliai. Jei dėl saugumo, veikimo ar duomenų vientisumo priežasčių gaminiams reikalingas nuolatinis ryšys su integruotu maitinimo elementu, maitinimo elementą gali pakeisti tik kvalifikuotas techninio aptarnavimo specialistas.

Kad maitinimo elementas būtų tinkamai utilizuotas, atiduokite panaudotą gaminį į elektros ir elektroninės įrangos surinkimo punktą, kad vėliau jis būtų perdirbtas. Informacijos dėl kitų maitinimo elementų rasite skyriuje, kuriame aprašoma, kaip saugiai iš gaminio išimti maitinimo elementą. Maitinimo elementus atiduokite į panaudotų baterijų surinkimo punktą, kad vėliau jie būtų perdirbti.

Jei reikia išsamesnės informacijos apie šio gaminio ar akumuliatoriaus perdirbimą, kreipkitės į vietos valdžios instituciją, buitinių atliekų šalinimo tarnybą arba į parduotuvės, kurioje įsigijote šį gaminį, darbuotoją.

Pirkėjų dėmesiui: toliau nurodyta informacija taikoma tik įrangai, parduodamai šalyse, kuriose taikomos ES direktyvos.

Šį įrenginį pagamino „Sony Corporation“, 1-7-1 Konan Minato-ku Tokyo, 108-0075 Japan (Japonija), arba jos vardu veikianti kita bendrovė. Užklaudas, ar gaminytis atitinka Europos Sąjungos teisės aktų nuostatas, siųskite įgaliotajam atstovui „Sony Deutschland GmbH“, Hedelfinger Strasse 61, 70327 Stuttgart, Germany (Vokietija). Jei turite klausimų dėl remonto arba garantijos, kreipkitės atskiruose remonto arba garantijos dokumentuose nurodytais adresais.

Australijos klientams



Senos elektros ir elektroninės įrangos išmetimas (taikoma Europos Sąjungoje ir kitose Europos šalyse, kuriose yra atskiros surinkimo sistemos)

Apie šį vadovą

- Šiame vadove pateiktos instrukcijos taikomos modeliui STR-DH540. Modelio numeris nurodytas apatiniame dešiniajame priekinio skydelio kampe. Šiame vadove naudojami Europai skirti modelio paveikslėliai. Jie gali skirtis nuo jūsų modelio. Bet kokie valdymo skirtumai nurodyti vadove kaip „tik Europai skirti modeliai“.
- Šiame vadove rašoma apie imtuvo valdymą pridėtu nuotolinio valdymo pultu. Tuos pačius veiksmus galite atlikti ir imtuvo mygtukais arba rankenėlėmis, jei jų pavadinimai sutampa su nuotolinio valdymo pulto valdiklių pavadinimais ar yra į juos panašūs.

Informacija apie autorių teises

Šiame imtuve naudojami „Dolby* Digital“ ir „Pro Logic Surround“ bei „DTS** Digital Surround System“.

- * Pagaminta pagal „Dolby Laboratories“ suteiktą licenciją. „Dolby“, „Pro Logic“ ir dvigubos D raidės simbolis yra „Dolby Laboratories“ prekių ženklai.
- ** Pagaminta pagal licenciją pagal JAV patentus 5.956.674; 5.974.380; 6.226.616; 6.487.535; 7.212.872; 7.333.929; 7.392.195; 7.272.567 ir kitus JAV bei pasaulyje išduotus ir dar svarstomus patentus. DTS-HD, simbolis ir DTS-HD kartu su simboliu yra registruotieji „DTS, Inc.“ prekių ženklai. Gaminyje yra programinė įranga. © „DTS, Inc.“. Visos teisės saugomos.

Šiame imtuve naudojama didelės raiškos multimedijos sąsajos (HDMI™) technologija. HDMI ir HDMI didelės raiškos multimedijos sąsaja bei HDMI logotipas yra „HDMI Licensing LLC“ prekių ženklai arba registruotieji prekių ženklai JAV ir kitose šalyse.

„iPhone“, „iPod“, „iPod classic“, „iPod nano“ ir „iPod touch“ yra „Apple Inc.“ registruotieji prekių ženklai JAV ir kitose šalyse.

Visi kiti prekių ženklai ir registruotieji prekių ženklai priklauso jų savininkams. Šiame vadove ženklai TM ir ® nėra apibrėžti.

„Made for iPod“ ir „Made for iPhone“ reiškia, kad elektroninis priedas skirtas konkrečiai „iPod“ ir „iPhone“ bei kad gamintojas patvirtino, jog priedas atitinka „Apple“ standartus.

„Apple“ neatsako už šio įrenginio veikimą ar jo atitiktį saugos ir reguliavimo standartams. Atkreipkite dėmesį, kad kai šis priedas naudojamas kartu su „iPod“ ar „iPhone“, gali suprastėti belaidžio ryšio veikimas.

„Windows Media“ yra registruotasis prekės ženklas arba „Microsoft Corporation“ prekės ženklas JAV ir (arba) kitose šalyse.

Šį gaminį saugo tam tikros „Microsoft Corporation“ intelektinės nuosavybės teisės. Tokią technologiją naudoti ne šiame gaminyje ar platinti neturint „Microsoft“ arba įgaliotosios „Microsoft“ dukterinės bendrovės licencijos draudžiama.

„MPEG Layer-3“ garso kodavimo technologijai ir patentams licenciją suteikė „Fraunhofer IIS“ ir „Thomson“.

„x.v.Color (x.v.Colour)“ ir „x.v.Color (x.v.Colour)“ logotipas yra „Sony Corporation“ prekių ženklai.

BRAVIA yra „Sony Corporation“ prekės ženklas.

„PlayStation“ yra „Sony Computer Entertainment Inc.“ registruotasis prekės ženklas.

WALKMAN yra „Sony Corporation“ registruotasis prekės ženklas.

MICROVAULT yra „Sony Corporation“ prekės ženklas.

„InstaPrevueTM“ ženklas yra prekės ženklas arba registruotasis „Silicon Image, Inc.“ prekės ženklas Jungtinėse Valstijose ir kitose šalyse.

Turinys

| | |
|------------------------------|----|
| Apie šį vadovą | 5 |
| Tiekiami priedai | 9 |
| Dalių aprašas ir vieta | 10 |
| Darbo pradžia | 17 |

Jungtys

| | |
|---|----|
| 1: Kaip montuoti garsiakalbius | 19 |
| 2: Kaip prijungti garsiakalbius | 20 |
| 3: Kaip prijungti TV | 21 |
| 4a: Kaip prijungti vaizdo įrangą | 22 |
| 4b: Kaip prijungti garso įrangą | 26 |
| 5: Kaip prijungti antenas | 27 |
| 6: Kaip prijungti kintamosios srovės maitinimo laidą (maitinimo tinklo laidą) | 27 |

Kaip paruošti imtuvą

| | |
|---|----|
| Kaip įjungti imtuvą | 28 |
| Kaip nustatyti imtuvą naudojant „Easy Setup“ | 28 |
| Veiksmai ekrane (OSD) | 30 |

Pagrindiniai veiksmai

| | |
|---|----|
| Kaip leisti įvesties šaltinio įrangą | 31 |
| Kaip leisti „iPod“ / „iPhone“ | 33 |
| Kaip leisti USB įrenginį | 36 |

Imtuvo veiksmai

| | |
|--|----|
| Kaip klausytis FM / AM radijo | 39 |
| Kaip iš anksto nustatyti FM / AM radijo stotis (Išankstinio nustatymo atmintis) | 41 |
| RDS transliacijų priėmimas | 41 |
| (Tik Europai ir Australijai skirti modeliai) | 41 |

Garso efektų taikymas

| | |
|--|----|
| Kaip pasirinkti garso lauką | 42 |
| Kaip naudoti funkciją „Night Mode“ | 45 |
| Kalibravimo tipo pasirinkimas | 45 |
| Kaip reguliuoti glodintuvą | 45 |
| „Pure Direct“ funkcijos naudojimas | 46 |
| Kaip atkurti numatytuosius garso laukus | 46 |

„BRAVIA Sync“ funkcijos

| | |
|--|----|
| Kas yra „BRAVIA Sync“? | 47 |
| Kaip pasiruošti naudoti „BRAVIA Sync“ | 47 |
| Grojimas vienu prisilietimu | 48 |
| Sistemos garso valdymas | 49 |
| Sistemos išjungimas | 49 |
| Scene Select | 50 |
| Namų kino valdymas | 50 |
| Remote Easy Control | 50 |

Kiti veiksmai

| | |
|---|----|
| Skaitmeninio ir analoginio garso perjungimas (INPUT MODE) | 51 |
| Kaip naudoti kitus garso įvesties lizdus (Audio Input Assign) | 51 |
| Kaip atkurti numatytuosius gamyklinius nustatymus | 52 |

Kaip reguliuoti nustatymus

| | |
|----------------------------------|----|
| Kaip naudoti nustatymų meniu ... | 53 |
| Easy Setup | 55 |
| Meniu „Speaker Settings“ | 55 |
| Garso nustatymų meniu | 58 |
| Meniu „HDMI Settings“ | 59 |
| Meniu „Input Settings“ | 60 |
| Sistemos nustatymų meniu | 61 |
| Valdymas nenaudojant OSD | 61 |

Kaip naudoti nuotolinio valdymo pultą

| | |
|---|----|
| Kaip iš naujo priskirti įvesties mygtukus | 66 |
| Kaip iš naujo nustatyti įvesties mygtukus | 67 |

Papildoma informacija

| | |
|-----------------------------|----|
| Atsargumo priemonės | 68 |
| Nesklandumų šalinimas | 69 |
| Specifikacijos | 76 |
| Rodyklė | 78 |

Tiekiami priedai

- Naudojimo instrukcija (šis vadovas)
- Sparčiosios sąrankos vadovas (1)
- Nuotolinio valdymo pultas (RM-AAU168) (1)
- R6 (AA dydžio) maitinimo elementai (2)
- Laidinė FM antena (1)



- Rėminė AM antena (orinė) (1)

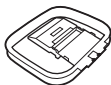

- Mikrofonas optimizatorius (ECM-AC2) (1)



Kaip įdėti maitinimo elementus į nuotolinio valdymo pultą

Įdėkite du R6 (AA dydžio) maitinimo elementus (pridedama) į nuotolinio valdymo pultą. Maitinimo elementus įdėkite tinkamai suderinkite jų polius.

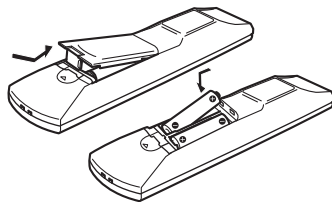

Pastabos

- Nepalikite nuotolinio valdymo pulto itin karštoje ar drėgnoje vietoje.
- Nenaudokite naujo maitinimo elemento kartu su senu.
- Nenaudokite mangano baterijų kartu su kitokių tipų baterijomis.
- Saugokite nuotolinio valdymo pulto jutiklį nuo tiesioginių saulės spindulių ir ryškaus apšvietimo. Kitaip galite sugadinti įrenginį.
- Jei planuojate ilgą laiką nenaudoti nuotolinio valdymo pulto, išimkite maitinimo elementus, kad nesugadintumėte pulto dėl maitinimo elementų nuotėkio ir korozijos.
- Pakeitus nuotolinio valdymo pulto maitinimo elementus, nuotolinio valdymo pulto mygtukai gali būti atstatyti pagal numatytuosius nustatymus. Jei taip nutiktų, iš naujo priskirkite įvesties mygtukus (66 psl.).
- Kai imtuvas nebeatlieka nuotoliniu valdymo pultu nurodytų veiksmų, visus maitinimo elementus pakeiskite naujais.

Dalių aprašas ir vieta

Priekinis skydelis

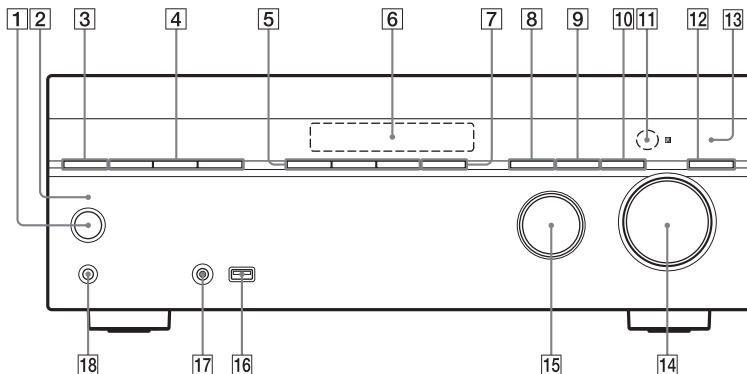

1 I/⏻ (įjungta / budėjimo režimas) (28, 40, 46, 52 psl.)

2 I/⏻ (įjungta / budėjimo režimas) indikatorius

Užsidega taip:

Žalia: imtuvas įjungtas.

Gintarinė: imtuvas veikia budėjimo režimu ir

– „Control for HDMI“ (59 psl.) nustatyta kaip „On“.

– „Pass Through“ (60 psl.) nustatyta kaip „On“* arba „Auto“.

Išsijungia, kai imtuvas veikia budėjimo režimu ir „Control for HDMI“ bei „Pass Through“ nustatyti kaip „Off“.

* Tik JAV, Kanadai ir Australijai skirti modeliai.

3 SPEAKERS (20 psl.)

Kelias kartus paspauskite, kad įjungtumėte arba išjungtumėte garsiakalbių sistemą.

4 TUNING MODE, TUNING +/-

Paspauskite, norėdami valdyti imtuvą (FM / AM).

Paspauskite TUNING +/-, norėdami ieškoti stoties.

5 A.F.D./2CH, MOVIE, MUSIC (42 psl.)

6 Ekranų skydelis (11 psl.)

7 NIGHT MODE (45 psl.)

8 INPUT MODE (51 psl.)

9 DIMMER

3 lygiais keičiamas priekinio skydelio ekrano šviesumas.

10 DISPLAY (66 psl.)

11 Nuotolinio valdymo pulto jutiklis

Priima signalus iš nuotolinio valdymo pulto.

12 PURE DIRECT (46 psl.)

13 PURE DIRECT indikatorius

Užsidega, kai suaktyvinama funkcija „Pure Direct“.

14 MASTER VOLUME (32 psl.)

15 INPUT SELECTOR (29, 32, 51 psl.)

16 ⚡ (USB) prievadas (26 psl.)

17 AUTO CAL MIC lizdas (29 psl.)

18 PHONES lizdas

Čia jungiamos ausinės.

Ekranu skydelio indikatoriai

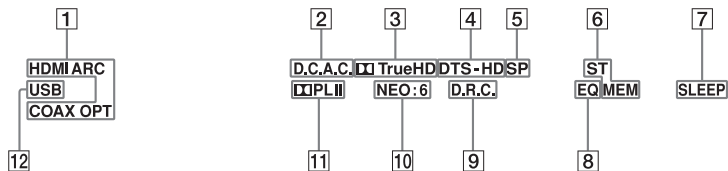

1 Įvesties indikatorius

Užsidega ir parodoma esama įvestis.

HDMI

Imtuvas atpažįsta įrangą, prijungtą per HDMI IN lizdą.

ARC

Pasirenkama TV įvestis ir aptinkami garso grįžties kanalo (ARC) signalai.

COAX

Skaitmeniniai signalai įvedami per lizdą COAXIAL (51 psl.).

OPT

Skaitmeniniai signalai įvedami per lizdą OPTICAL (51 psl.).

2 D.C.A.C.

Užsidega, kai pritaikomi funkcijos „Auto Calibration“ matavimo rezultatai.

3 „Dolby Digital Surround“ indikatorius*

Užsidega atitinkamas indikatorius, kai imtuvas dekoduoja atitinkamo „Dolby Digital“ formato signalus.

„Dolby Digital“

„Dolby TrueHD“

4 DTS(-HD) indikatorius*

Užsidega atitinkamas indikatorius, kai imtuvas dekoduoja atitinkamo DTS formato signalus.

DTS DTS

DTS-HD DTS-HD

5 SP

Užsidega, kai įjungiamas garsiakalbių sistema.

6 Stoties nustatymo indikatorius

ST

Užsidega, kai imtuvas nustato erdvinio garso transliaciją.

MEM

Užsidega, kai suaktyvinama atminties funkcija, pvz., išankstinio nustatymo atmintis (41 psl.) ir pan.

7 SLEEP

Užsidega, kai suaktyvinamas išjungimo laikmatis (15 psl.).

8 EQ

Užsidega, kai suaktyvinama funkcija „Equalizer“.

9 D.R.C.

Užsidega, kai suaktyvinama dinaminio diapazono glaudinimo funkcija (59 psl.).

10 NEO:6

Užsidega, kai suaktyvinamas „DTS Neo:6 Cinema/Music“ dekodavimas (43, 44 psl.).

11 „Dolby Pro Logic“ indikatorius

Užsidega atitinkamas indikatorius, kai imtuvas apdoroja „Dolby Pro Logic“. Ši matricos erdvinio garso dekodavimo technologija gali pagerinti įvesties signalus.

PL „Dolby Pro Logic“

PL II „Dolby Pro Logic“ II

Pastaba

Šie indikatoriai gali neužsidegti, atsižvelgiant į garsiakalbių išdėstymo nustatymą.

12 USB



Užsidega aptikus „iPod“/ „iPhone“ arba USB įrenginį.

- * Kai paleistas „Dolby Digital“ arba DTS formato diskas, patikrinkite, ar sujungėte skaitmenines jungtis ir INPUT MODE nėra nustatytas kaip „Analog“ (51 psl.) arba nepasirinktas „Analog Direct“.

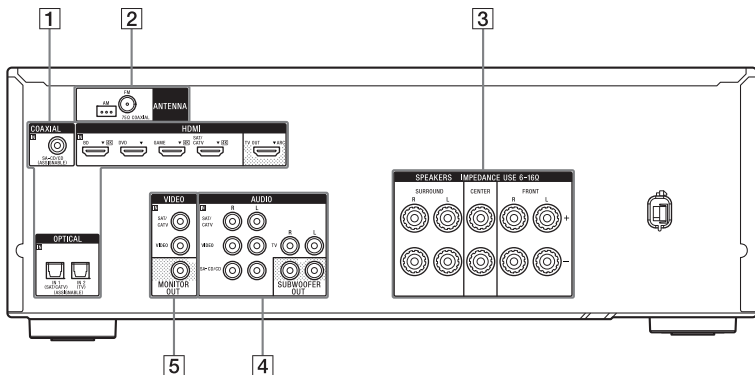

Užpakalinis skydelis



1 DIGITAL INPUT/OUTPUT skyrius

-  HDMI IN/OUT* lizdai (21, 24 psl.)
-  OPTICAL IN lizdai (21, 25 psl.)
-  COAXIAL IN lizdas (26 psl.)



2 TUNER skyrius

-  FM ANTENNA lizdas (27 psl.)
-  AM ANTENNA prievadai (27 psl.)

3 Skyrius SPEAKERS (20 psl.)

-  +
-  -

4 AUDIO INPUT/OUTPUT skyrius

-  Baltas (L) AUDIO IN lizdai (21, 25, 26 psl.)
-  Raudonas (R)
-  Juodas SUBWOOFER OUT lizdai (20 psl.)

5 VIDEO INPUT/OUTPUT skyrius (21, 25 psl.)

-  Geltonas VIDEO IN/OUT* lizdai

* Kad galėtumėte žiūrėti pasirinktos įvesties vaizdą, TV turite prijungti per HDMI TV OUT arba MONITOR OUT lizdą (21 psl.).

Nuotolinio valdymo pultas

Šį imtuvą ir kitą įrangą valdykite pridėtu nuotolinio valdymo pultu. Nuotolinio valdymo pultas skirtas valdyti „Sony“ garso / vaizdo įrangą. Galite iš naujo priskirti įvesties mygtuką, kad jis atitiktų prie imtuvo prijungtą įrangą (66 psl.).

RM-AAU168

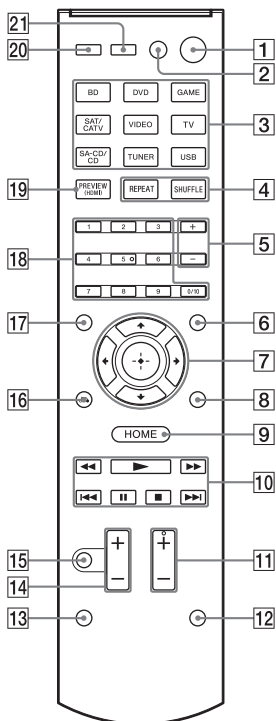

1 I/⏻ (įjungtas / budėjimo režimas)

Imtuvas įjungiamas arba nustatomas veikti budėjimo režimu.

Energijos taupymas budėjimo režimu

Kai „Control for HDMI“ (59 psl.) ir „Pass Through“ (60 psl.) yra nustatyti kaip „Off“.

2 TV I/⏻¹⁾ (įjungta / budėjimo režimas)

TV įjungiamas arba nustatomas veikti budėjimo režimu.

3 Įvesties mygtukai

Pasirenkama norima naudoti įrangą. Kai prietaisui veikiant budėjimo režimu paspaudžiate bet kurį iš įvesties mygtukų, imtuvas įjungiamas. Mygtukai skirti „Sony“ įrangai valdyti.

4 TOP MENU¹⁾

Atidaromas arba uždaromas BD-ROM arba DVD pagrindinis meniu.

REPEAT¹⁾

Pakartotinai leidžiamas garso takelis arba aplankas.

POP UP/MENU¹⁾

Atidaromas arba uždaromas BD-ROM išskylantis-meniu arba DVD meniu.

SHUFFLE¹⁾

Garso takelis arba aplankas leidžiami atsitiktine tvarka.

5 +/-

Pasirenkamas aplankas.

6 AMP MENU

Rodomas imtuvo valdymo meniu.

7 ¹⁾, ¹⁾

Paspausdami pasirinkite meniu elementus, tada paspauskite ¹⁾, kad įvestumėte / patvirtintumėte pasirinktą elementą.

8 OPTIONS¹⁾

Rodomi ir pasirenkami elementai iš parinkčių meniu.

9 HOME¹⁾

TV ekrane rodomas pagrindinis meniu.

10 ¹⁾, ¹⁾, ¹⁾, ¹⁾, ¹⁾

Praleidžiama, persukama atgal / į priekį, paleidžiama, pristabdoma, sustabdomas veikimas.

TUNING +/-¹⁾

Ieškoma stoties.

D.TUNING

Įjungiamas tiesioginio stočių nustatymo režimas.

PRESET +/-¹⁾

Pasirenkamos iš anksto nustatytos stotys arba kanalai.

MEM

Imtuvo veikimo metu išsaugoma stotis.

11 SOUND FIELD +/-²⁾

Pasirenkamas garso laukas (42 psl.).

12 PURE DIRECT (46 psl.)

13 SLEEP

Nustatoma, kad nurodytu laiku imtuvas būtų automatiškai išjungtas. Kaskart paspaudus SLEEP, ekranas pasikeičia toliau nurodyta tvarka.

0:30:00 → 1:00:00 → 1:30:00 →
2:00:00 → OFF

Jei naudojamas išjungimo laikmatis, ekrano skydelyje užsidega indikatorius SLEEP.

Patarimas

Norėdami patikrinti, kiek laiko liko iki imtuvui išsijungiant, paspauskite SLEEP. Ekrano skydelyje bus parodytas likęs laikas. Dar kartą paspaudus SLEEP, išjungimo laikmatis bus išjungtas.

14 +/-

Vienu metu reguliuojamas visų garsiakalbių garsumo lygis.

15

Laikina išjungiamas garsas. Paspauskite mygtuką dar kartą, jei norite grąžinti garsą.

16 RETURN ¹⁾

Grįžtama į ankstesnį meniu, kol TV ekrane rodomas meniu arba ekraninis vadovas.

17 DISPLAY¹⁾

Rodoma informacija ekrano skydelyje.



18 Skaitiniai mygtukai¹⁾²⁾

Paspauskite, kad galėtumėte
– iš anksto nustatyti / įjungti iš anksto nustatytas stotis (41 psl.);
– pasirinkti garso takelių numerius (paspauskite 0/10, kad pasirinktumėte garso takelio numerį 10);
– pasirinkti kanalų numerius.

19 PREVIEW (HDMI)

Pasirenkama funkcija „Preview for HDMI“.

Įjungtą tiesioginė prie šio imtuvo prijungtų HDMI įvesčių vaizdo peržiūra.

Kelis kartus paspausdami  /  pasirinkite kiekvienos HDMI įvesties peržiūrą, tada paspauskite , jei norite įvesti / patvirtinti.

(Šią funkciją teikia „Silicon Image InstaPrevue™“ technologija)

Pastaba

Funkcija „Preview for HDMI“ veikia naudojant HDMI BD, DVD, GAME ir SAT / CATV įvestis.

Patarimai

- Ši funkcija neveikia toliau nurodytais atvejais.
 - Ši įranga neprijungta prie HDMI įvesties lizdo.
 - Įranga, prijungta prie palaikomo HDMI įvesties lizdo, neįjungta.
 - Dabartinė įvestis nėra HDMI įvestis.
 - Kai „Fast View“ nustatyta į „Off“.
 - Kai įvedamas nepalaikomas HDMI vaizdo įrašo formatas (480i, 576i, 4K, kai kurie 3D vaizdo įrašų signalai, kai kurie vaizdo kamerų signalai arba VGA signalai).
- Rodinys „vaizdas vaizde“ nebus rodomas, kai bus įvedami 4K ar kai kurie 3D vaizdo įrašų signalai.

iPhone CTRL

Įsijungia „iPod“ / „iPhone“ valdymo režimas, kai naudojamas „iPod“ / „iPhone“.

20 AMP

Suaktyvinamas imtuvo valdymas.

21 TV INPUT¹⁾

Pasirenkamas įvesties signalas (TV įvesties arba vaizdo įrašo įvesties).

¹⁾ Informacijos apie mygtukus, kuriais galite valdyti įrangą, žr. lentelę 16 psl.

²⁾ Ant mygtukų 5 ir SOUND FIELD + yra lytėjimo taškai. Naudokite lytėjimo taškelius valdydami imtuvą.

Pastabos

- Ankstesnis paaiškinimas naudojamas kaip pavyzdys.
- Kai kurios šiose skyriuose paaiškintos funkcijos gali neveikti naudojant pridėdamą nuotolinio valdymo pultą; tai priklauso nuo prijungtos įrangos modelio.

Kaip valdyti kitą „Sony“ įrangą

| Pavadinimas | TV | VCR. | DVD leistuvus | Blu-ray Disc leistuvus | CD grotuvus |
|------------------------------|----|------|---------------|------------------------|-------------|
| 2 TV I/⏻ | ● | | | | |
| 4 TOP MENU, REPEAT | | | ● | ● | ● |
| POP UP/MENU, SHUFFLE | | | ● | ● | ● |
| 7 ↑/↓/←/→, ⊕ | ● | ● | ● | ● | |
| 8 OPTIONS | ● | | ● | ● | |
| 9 HOME | ● | ● | ● | ● | |
| 10 ◀◀/PRESET -, ▶▶/PRESET + | ● | ● | ● | ● | ● |
| ◀◀/TUNING -, ▶▶/TUNING + | ● | ● | ● | ● | ● |
| ▶, II, ■ | ● | ● | ● | ● | ● |
| 16 RETURN ↶ | ● | | ● | ● | |
| 17 DISPLAY | ● | ● | ● | ● | ● |
| 18 Skaitiniai mygtukai | ● | ● | ● | ● | ● |
| 21 TV INPUT | ● | | | | |

Darbo pradžia

Prie imtuvo prijungtą garso / vaizdo įrangą galite naudoti atlikę keletą paprastų toliau nurodytų veiksmų.

Prieš jungdami laidus būtina atjunkite kintamosios srovės maitinimo laidą (maitinimo tinklo laidą).

Kaip montuoti ir prijungti garsiakalbius (19 ir 20 psl.)



Kaip patikrinti įrangai tinkamą jungtį

Kaip prijungti TV ir vaizdo įrangą (21 ir 22 psl.)

Vaizdo kokybė priklauso nuo jungties lizdo. Žr. toliau pateiktą paveikslėlį. Jungtį rinkitės pagal įrangos lizdus.

Jei vaizdo įrangoje įrengti HDMI lizdai, ją patariame prijungti naudojant HDMI jungtį.

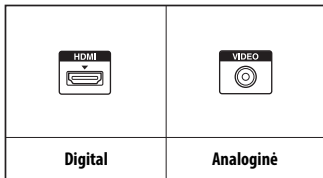

← Aukštos kokybės vaizdas



Kaip prijungti garso įrangą (26 psl.)



Kaip paruošti imtuvą

Žr. „6: Kaip prijungti kintamosios srovės maitinimo laidą (maitinimo tinklo laidą“ (27 psl.) ir „Kaip įjungti imtuvą“ (28 psl.).



Kaip nustatyti imtuvą

Žr. „Kaip nustatyti imtuvą naudojant „Easy Setup““ (28 psl.).



Kaip pasirinkti prijungtos įrangos garso išvesties nustatymus

Jei norite išvesti kelių kanalų skaitmeninį garsą, patikrinkite prijungtos įrangos skaitmeninio garso išvesties nustatymą.

Jei naudojate „Sony Blu-ray Disc“ leistuvą, patikrinkite, ar „Audio (HDMI)“, „MIX Output Mode“, „Dolby Digital/DTS“, „Dolby Digital“ ir DTS atitinkamai nustatyta į „Auto“, „Off“, „Bitstream“, „Dolby Digital“ ir DTS (nuo 2012 m. rugpjūčio 1 d.).

Jei naudojate „PlayStation 3“, prijunkite jį prie imtuvo naudodami HDMI kabelį, skiltyje „Sound Settings“ pasirinkite „Audio Output Settings“ ir pasirinkite „HDMI“ bei „Automatic“ (jei sistemos programinės įrangos versija – 4.21).

Išsamos informacijos žr. prie prijungtos įrangos pridėtoje naudojimo instrukcijoje.

Imtuvo palaikomi skaitmeninio garso formatai

Skaitmeninio garso formatai, kuriuos gali dekoduoti šis imtuvas, priklauso nuo prijungtos įrangos skaitmeninės garso išvesties lizdų. Šis imtuvas palaiko toliau nurodytus garso formatus.

| Garso formatas [Display] | Didžiausias kanalų skaičius | Atkūrimo įrangos ir imtuvo jungtis | |
|--|--------------------------------|------------------------------------|------|
| | | COAXIAL/OPTICAL | HDMI |
| „Dolby Digital“ [DOLBY D] | 5.1 | ○ | ○ |
| „Dolby Digital Plus“ ^{a)} [DOLBY D +] | 7.1 ^{c)} | × | ○ |
| „Dolby TrueHD“ ^{a)} [DOLBY HD] | 7.1 ^{c)} | × | ○ |
| DTS [DTS] | 5.1 | ○ | ○ |
| DTS 96/24 [DTS 96/24] | 5.1 | ○ | ○ |
| DTS-HD „High Resolution Audio“ ^{a)} [DTS-HD HR] | 7.1 ^{c)} | × | ○ |
| DTS-HD „Master Audio“ ^{a)b)} [DTS-HD MA] | 7.1 ^{c)} | × | ○ |
| Kelių kanalų tiesinė PCM ^{a)} [PCM] | 7.1 ^{c)} | × | ○ |

a) Jei atkūrimo įranga neatitinka formato, garso signalai išvedami kitu formatu. Išsamios informacijos žr. atkūrimo įrangos naudojimo instrukcijoje.

b) Signalai, kurių diskretizavimo dažnis 96 kHz arba didesnis, atkuriami 96 kHz arba 88,2 kHz dažniu.

c) Signalai bus pateikiami 5.1 kanalais.

1: Kaip montuoti garsiakalbius

Su šiuo imtuvu galima naudoti iki 5.2 kanalų sistemą (5 garsiakalbiai ir 2 žemųjų dažnių garsiakalbiai).

Norint visapusiškai mėgautis erdvinio kelių kanalų garsu kaip kino teatre, reikia naudoti penkis garsiakalbius (du priekinius, centrinį ir du erdvinio garso garsiakalbius) ir žemųjų dažnių garsiakalbį.

Garsiakalbių sistemos konfigūravimo pavyzdys

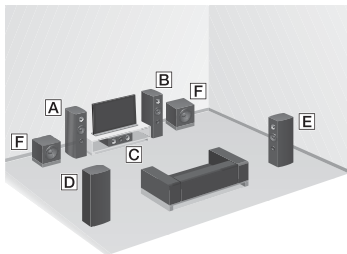

- A** Priekinis garsiakalbis (kairysis)
- B** Priekinis garsiakalbis (dešinysis)
- C** Centrinis garsiakalbis
- D** Erdvinio garso garsiakalbis (kairysis)
- E** Erdvinio garso garsiakalbis (dešinysis)
- F** Žemųjų dažnių garsiakalbis

Patarimai

- Paveikslėlyje parodytas **A** kampas turi būti vienodas.

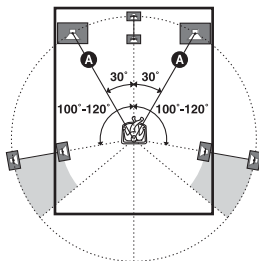

- Kadangi žemųjų dažnių garsiakalbis neskleidžia itin kryptinių signalų, jį galite pastatyti bet kur.

2: Kaip prijungti garsiakalbius

Prieš jungdami laidus būtina atjunkite kintamosios srovės maitinimo laidą (maitinimo tinklo laidą).

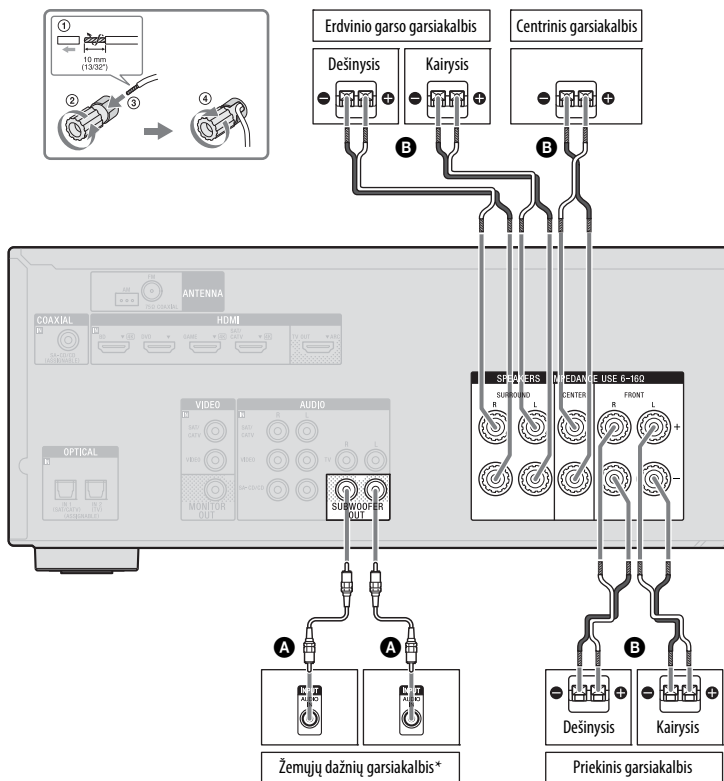

A Monofoninio garso laidas (nepriedamas)

B Garsiakalbių laidas (nepriedamas)

* Jei prijungsite žemųjų dažnių garsiakalbį su automatinio budėjimo funkcija, žiūrėdami filmus šią funkciją išjunkite. Kai automatinio budėjimo funkcija įjungta, budėjimo režimas įjungiamas automatiškai pagal žemųjų dažnių garsiakalbio įvesties signalo lygį, todėl garsas gali būti neišvedamas.

Pastaba

Garsiakalbių sistemą galite įjungti arba išjungti mygtuku SPEAKERS (10 psl.).

3: Kaip prijungti TV

Pasirinktą įvesties vaizdą galite žiūrėti prijungę TV prie lizdo HDMI TV OUT arba MONITOR OUT. Prijungę TV prie HDMI TV OUT lizdo, ši imtuvą galite valdyti naudodami OSD („On-Screen Display“).

Prieš jungdami laidus būtinai atjunkite kintamosios srovės maitinimo laidą (maitinimo tinklo laidą).

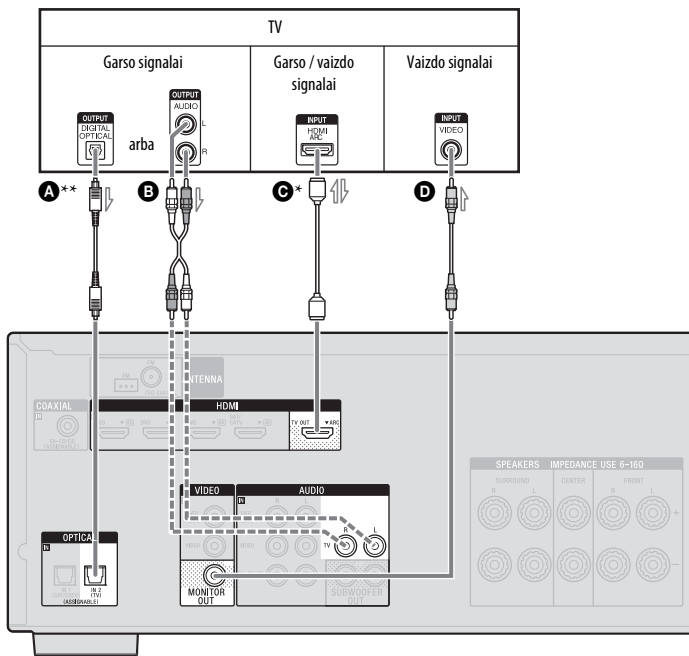

A Optinis skaitmeninis laidas (nepriedamas)

B Garso laidas (nepriedamas)

C HDMI kabelis (nepriedamas)

„Sony“ rekomenduoja naudoti patvirtintą HDMI kabelį arba „Sony“ HDMI kabelį.

D Vaizdo kabelis (nepriedamas)

— Rekomenduojama jungtis

- - - - - Alternatyvioji jungtis

Kaip imtuvo TV transliacijos klausytis kelių kanalų erdvinio garso

- * Prijunkite **C**, jei TV suderinamas su funkcija „Audio Return Channel“ (ARC). „HDMI Settings“ meniu funkciją „Control for HDMI“ būtina nustatykite į „On“ (59 psl.). Jei garso signalą norite pasirinkti naudodami ne HDMI kabelį (pvz., optinį skaitmeninį laidą arba garso laidą), naudodami INPUT MODE įjunkite garso įvesties režimą (51 psl.).
- ** Jeigu jūsų TV nesuderinamas su funkcija ARC, prijunkite **A**.

Būtinai išjunkite TV garsą arba įjunkite TV nutildymo funkciją.

Pastabos

- Prijunkite TV monitorių arba projektorių prie imtuvo HDMI TV OUT arba MONITOR OUT lizdo. Įrašyti gali nepavykti net prijungus įrašymo įrangą.
- Atsižvelgiant į TV ir antenos prijungimo būseną, vaizdas TV ekrane gali būti iškraipytas. Tokiu atveju pastatykite anteną toliau nuo imtuvo.
- Jungdami optinius skaitmeninius laidus kištukus įkiškite iki galo, kad jie užsifikuotų.
- Optinių skaitmeninių laidų nelankstykite ir neriškite.

Patarimai

- Visi skaitmeniniai garso lizdai suderinami su 32 kHz, 44,1 kHz, 48 kHz ir 96 kHz diskretizavimo dažniais.
- Kai, norėdami išvesti TV garsą iš prie imtuvo prijungtų garsiakalbių, TV garso išvesties lizdą sujungiate su imtuvo TV IN lizdais, TV garso išvesties lizdą nustatykite kaip „Fixed“, jei jį galima perjungti į „Fixed“ arba „Variable“.

Jei garso norite klausytis per TV

Jei TV nepalaiko funkcijos „System Audio Control“, „HDMI Settings“ meniu „HDMI Audio Out“ nustatykite į TV+AMP (60 psl.).

4a: Kaip prijungti vaizdo įrangą

Kaip naudoti HDMI jungtį

„High-Definition Multimedia Interface“ (HDMI) – sąsaja, kuria vaizdo ir garso signalai perduodami skaitmeniniu formatu. Valdymą galima supaprastinti prijungus su „Sony“ „BRAVIA Sync“ suderinamą įrangą HDMI kabeliais. Žr. „BRAVIA Sync“ funkcijos“ (47 psl.).

HDMI savybės

- HDMI ryšiu perduodami skaitmeninio garso signalai gali būti išvedami iš prie imtuvo prijungtų garsiakalbių. Šis signalas palaiko „Dolby Digital“, DTS ir linijinį PCM. Išsamios informacijos žr. „Imtuvo palaikomi skaitmeninio garso formatai“ (18 psl.).
- Naudojant HDMI jungtį imtuvu galima priimti 192 kHz arba žemesnių diskretizavimo dažnių kelių kanalų tiesinį PCM (iki 8 kanalų).
- Šis imtuvas palaiko „High Bitrate Audio“ („DTS-HD Master Audio“, „Dolby TrueHD“), „Deep Color“ („Deep Colour“), „x.v.Color“ („x.v.Colour“), 4K ir 3D perdavimą.
- Jei norite mėgautis 3D vaizdais, didelės spartos HDMI kabeliais prijunkite prie imtuvo su 3D suderinamą TV ir vaizdo įrangą („Blu-ray Disc“ leistuvą, „Blu-ray Disc“ įrašymo įrenginį, „PlayStation 3“ ir pan.), užsidėkite 3D akinius ir atkurkite su 3D suderinamą turinį.
- Jei norite mėgautis 4K (HDMI BD, GAME ir SAT / CATV įvesties) vaizdais, prie imtuvo didelės spartos HDMI kabeliais prijunkite su 4K suderinamą TV ir vaizdo įrangą („Blu-ray Disc“ leistuvą, „Blu-ray Disc“ įrašymo įrenginį ir pan.) ir atkurkite su 4K suderinamą turinį.

- Galite žiūrėti per HDMI BD, DVD, GAME ir SAT/CATV įvedamą vaizdą kaip „vaizdo vaizde“ peržiūrą

Pastabos dėl HDMI jungčių

- „Super Audio CD“ DSD signalai neįvedami ar neišvedami.
- Atsižvelgiant į TV arba vaizdo įrangą, 4K arba 3D vaizdai gali būti nerodomi.
- Išsamios informacijos žr. kiekvienos prijungtos įrangos naudojimo instrukcijoje.

Kai jungiate laidus

- Prieš jungdami laidus būtinai atjunkite kintamosios srovės maitinimo laidą (maitinimo tinklo laidą).
- Nebūtina prijungti visų laidų. Junkite atsižvelgdami į jungiamoje įrangoje įrengtus lizdus.
- Naudokite didelės spartos HDMI kabelį. Jei naudojate standartinį HDMI kabelį, 1080p, „Deep Color“ („Deep Colour“), 4K arba 3D vaizdai gali būti rodomi netinkamai.
- Nerekomenduojama naudoti HDMI-DVI konvertavimo kabelio. Prie DVI-D įrangos prijungus HDMI-DVI konvertavimo kabelį garsas ir (arba) vaizdas gali būti neatkuriamas. Jei garsas pateikiamas netinkamai, prijunkite atskirus garso laidus arba skaitmeninius jungiamuosius laidus, tada „Input Settings“ meniu nustatykite „Audio Input Assign“ (61 psl.).
- Jungdami optinius skaitmeninius laidus kištukus įkiškite iki galo, kad jie užsifikuotų.
- Optinių skaitmeninių laidų nelankstykite ir neriškite.

Patarimas

Visi skaitmeniniai garso lizdai suderinami su 32 kHz, 44,1 kHz, 48 kHz ir 96 kHz diskretizavimo dažniais.

Kaip prijungti kelių rūšių skaitmeninę įrangą, jei nerandate nenaudojamo įvesties lizdo

Žr. „Kaip naudoti kitus garso įvesties lizdus (Audio Input Assign)“ (51 psl.).

Įrangos, kurioje yra HDMI lizdai, prijungimas

Jei jūsų naudojamoje įrangoje nėra HDMI lizdo, žr. 25 psl.

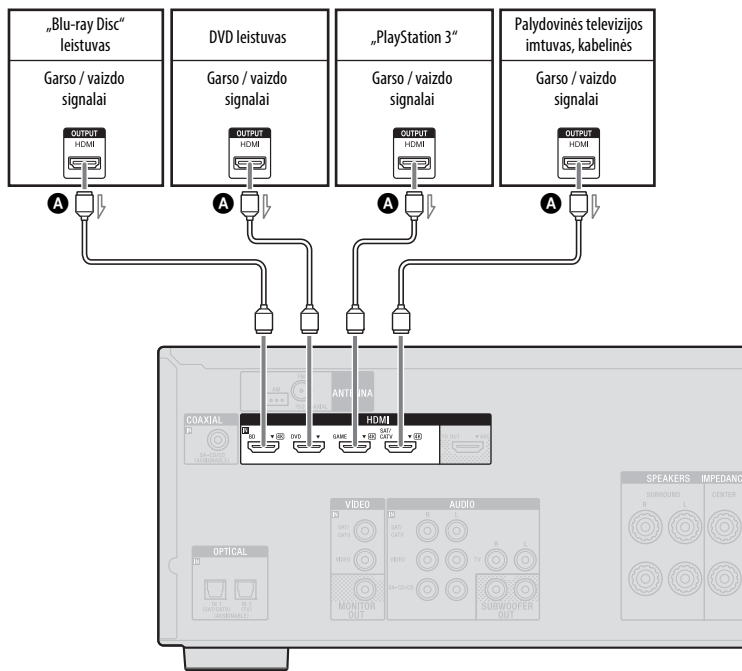

A HDMI kabelis (nepriedamas)

„Sony“ rekomenduoja naudoti patvirtintą HDMI kabelį arba „Sony“ HDMI kabelį.

Įrangos, kurioje yra kitokie nei HDMI lizdai, prijungimas

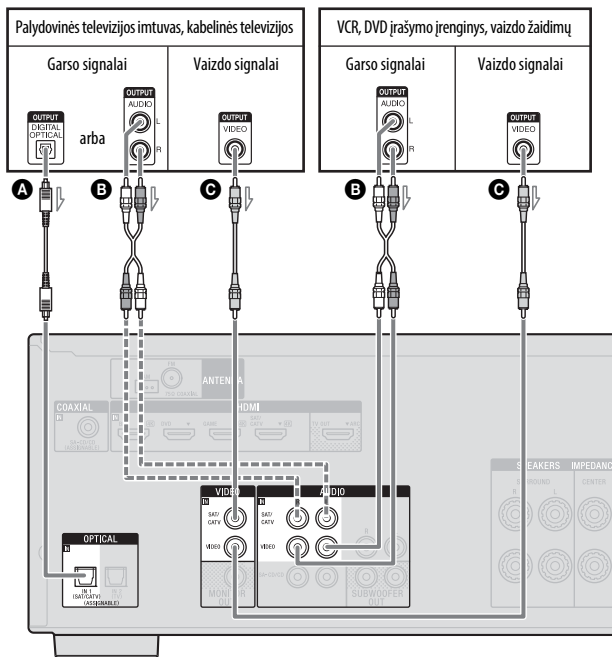

- A** Optinis skaitmeninis laidas (nepriedamas)
- B** Garso laidas (nepriedamas)
- C** Vaizdo kabelis (nepriedamas)

———— Rekomenduojama jungtis
 - - - - - Alternatyvioji jungtis

Pastaba

Būtinai pakeiskite numatytąjį VIDEO įvesties mygtuko nustatymą, kad šiuo mygtuku galėtumėte valdyti DVD įrašymo įrenginį. Išsamios informacijos žr. „Kaip iš naujo priskirti įvesties mygtukus“ (66 psl.).

4b: Kaip prijungti garso įrangą

Kaip prijungti „Super Audio CD“ leistuvą, CD leistuvą

Prieš jungdami laidus būtina atjunkite kintamosios srovės maitinimo laidą (maitinimo tinklo laidą).

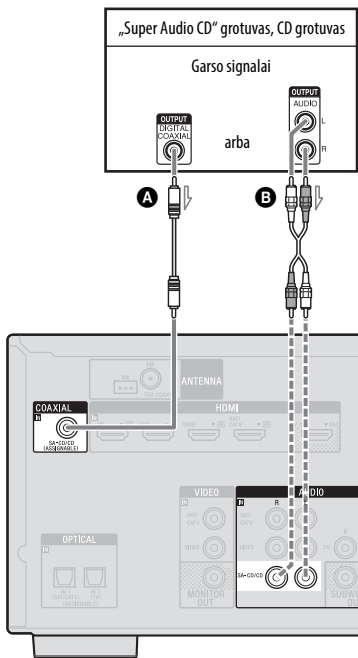

- A** Bendraasis skaitmeninis laidas (nepriedamas)
- B** Garso laidas (nepriedamas)

———— Rekomenduojama jungtis
----- Alternatyvioji jungtis

Kaip prijungti „iPod“, „iPhone“, USB įrenginį

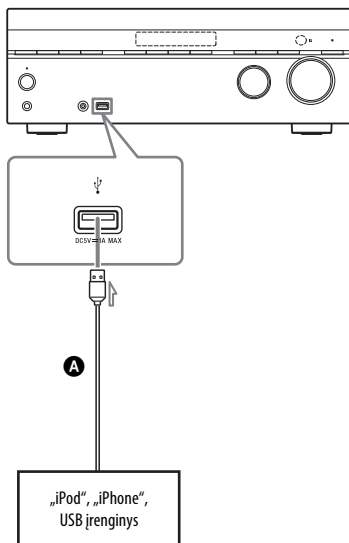

- A** USB kabelis (nepriedamas)

5: Kaip prijungti antenas

Prieš prijungdami antenas būtina atjungti kintamosios srovės maitinimo laidą (maitinimo tinklo laidą).

Rėminė AM antena
(pridedama)

Laidinė FM antena
(pridedama)

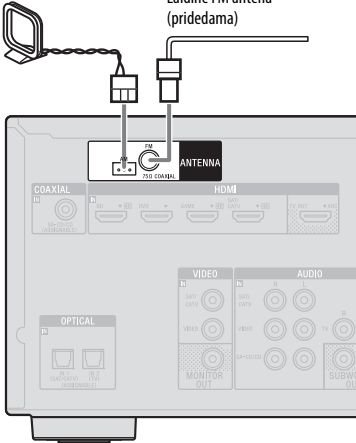

Pastabos

- Kad išvengtumėte triukšmo, rėminę AM anteną laikykite atokiai nuo imtuvo ir kitos įrangos.
- Ištraukite visą laidinę FM anteną.
- Prijungtą laidinę FM anteną laikykite kuo horizontaliau.

6: Kaip prijungti kintamosios srovės maitinimo laidą (maitinimo tinklo laidą)

Ijunkite kintamosios srovės maitinimo laidą į sieninį elektros lizdą.

Kintamosios srovės maitinimo laidas (maitinimo tinklo laidas)

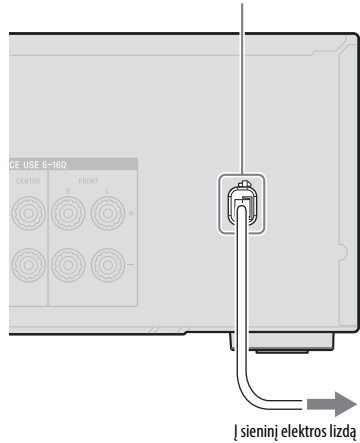

Kaip paruošti imtuvą

Kaip įjungti imtuvą

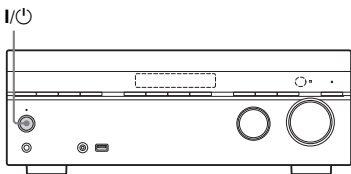

Paspauskite I/⏻, kad įjungtumėte imtuvą.

Imtuvą galite įjungti ir nuotolinio valdymo pulto mygtuku I/⏻. Norėdami išjungti imtuvą, paspauskite I/⏻ dar kartą. Ekranu skydelyje mirksi STANDBY. Kol STANDBY mirksi, neatjunkite kintamosios srovės maitinimo laido (maitinimo tinklo laido). Kitaip galite sugadinti įrenginį.

Kaip nustatyti imtuvą naudojant „Easy Setup“

Galite lengvai nustatyti pagrindinius imtuvo nustatymus valdydami imtuvą pagal TV ekrane rodomas instrukcijas. Perjunkite TV įvesties šaltinį pagal tai, kaip prijungtas imtuvas.

Pirmą kartą įjungus arba inicijavus imtuvą, TV ekrane pateikiamas „Easy Setup“ ekranas. Tęskite imtuvo nustatymą pagal „Easy Setup“ ekrane pateikiamas instrukcijas.

Naudodami „Easy Setup“ galite nustatyti toliau nurodytas funkcijas.

- Language
- Speaker Settings

Pastabos apie „Speaker Settings“ („Auto Calibration“)

Šiame imtuve įdiegta DCAC („Digital Cinema Auto Calibration“) funkcija, kuria galite atlikti automatinį kalibravimą, kaip aprašyta toliau:

- patikrinkite kiekvieno garsiakalbio ir imtuvo sujungimą;
- sureguliuokite garsiakalbių lygį;
- išmatuokite kiekvieno garsiakalbio atstumą nuo savo sėdėjimo vietos;*
- išmatuokite garsiakalbį;*
- išmatuokite dažnio charakteristikas (EQ).*

* Matavimo rezultatas nenaudojamas, kai pasirinkta „Analog Direct“.

DCAC skirta tinkamai garso pusiausvyrai patalpoje nustatyti. Vis dėlto garsiakalbio lygius galite reguliuoti rankiniu būdu, kaip pageidaujate. Išsamios informacijos žr. „Test Tone“ (58 psl.).

Prieš atliekant „Auto Calibration“

Prieš atlikdami „Auto Calibration“ patikrinkite toliau nurodytus elementus.

- Sukonfigūruokite ir prijunkite garsiakalbius (19 ir 20 psl.).
- Prie AUTO CAL MIC lizdojunkite tik pridėtą mikrofoną optimizatorių. Prie šio lizdo nejunkite jokių kitų mikrofonų.
- Įsitinkinkite, kad garsiakalbio išvestis nenustatyta kaip SPK OFF (10 psl.).
- Atjunkite ausines.
- Kad išvengtumėte matavimo klaidų, pašalinkite visas tarp mikrofono optimizatoriaus ir garsiakalbių esančias kliūtis.
- Tikslius matavimus atlikite įsitikinę, kad aplinka netriukšminga, rami.

Pastabos

- Kalibruojant iš garsiakalbių sklinda labai stiprus garsas ir negalima reguliuoti garsumo. Atsižvelkite į kaimynus ir netoliese esančius vaikus.
- Jei prieš atliekant „Auto Calibration“ buvo įjungta nutildymo funkcija, ji bus išjungta automatiškai.
- Naudojant specialiuosius, pvz., dipolinius, garsiakalbius gali būti neįmanoma tiksliai matuoti arba atlikti „Auto Calibration“.

Kaip nustatyti „Auto Calibration“

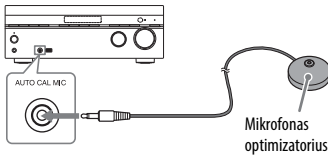

- 1 Pridėtą mikrofoną optimizatorių prijunkite prie AUTO CAL MIC lizdo.
- 2 Nustatykite mikrofoną optimizatorių. Mikrofoną optimizatorių padėkite sėdimos padėties ausų aukštyje.

Patikrinkite naudojamo žemųjų dažnių garsiakalbio sąranką

- Kai žemųjų dažnių garsiakalbis prijungtas, įjunkite jį ir prieš suaktyvindami padidinkite garsumą. Pasukite LEVEL netoli vidurio.
- Jei prijungiate žemųjų dažnių garsiakalbį, palaikantį atskyrimo dažnio funkciją, nustatykite didžiausią reikšmę.
- Jei jungiate žemųjų dažnių garsiakalbį, palaikantį automatinio būdėjimo funkciją, ją išjunkite (nustatykite kaip neaktyvią).

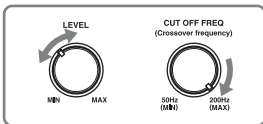

Pastaba

Atsižvelgiant į naudojamo žemųjų dažnių garsiakalbio savybes, nustatyta atstumo reikšmė gali skirtis nuo tikrosios padėties.

Kai prie imtuvo prijungti du žemųjų dažnių garsiakalbiai

Jei nepavyksta gauti tikslių funkcijos „Auto Calibration“ matavimo rezultatų dėl aplinkos arba jei norite kai ką pakoreguoti, galite nustatyti žemųjų dažnių garsiakalbius rankiniu būdu. Išsamios informacijos žr. meniu „Speaker Settings“ parinktį „Manual Setup“ (56 psl.).

Jei norite atsaukti „Auto Calibration“

- „Auto Calibration“ funkcija bus atsaukta, jei vykstant matavimo procesui atliksite toliau nurodytus veiksmus.
- Paspauskite I/⏻.
 - Spauskite nuotolinio valdymo pulto įvesties mygtukus arba pasukite imtuvo INPUT SELECTOR.
 - Paspauskite .
 - Paspauskite imtuvo mygtuką SPEAKERS.
 - Pakeiskite garsumo lygį.
 - Prijunkite ausines.

Kaip nustatyti imtuvą rankiniu būdu

Žr. „Kaip reguliuoti nustatymus“ (53 psl.).

Veiksmai ekrane (OSD)

Spausdami nuotolinio valdymo pulto mygtukus $\uparrow/\downarrow/\leftarrow/\rightarrow$ ir \oplus galite nustatyti, kad imtuvo meniu būtų rodomas TV ekrane, ir pasirinkti TV ekrane norimą naudoti funkciją. Pradėję naudoti imtuvą iš pradžių nuotolinio valdymo pulte būtina paspauskite AMP. Priešingu atveju tolesnės operacijos gali būti nenukreiptos į imtuvą.

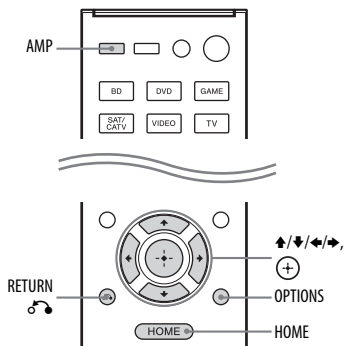

Kaip naudoti meniu

- 1 Perjunkite TV įvestį, kad būtų rodomas meniu vaizdas.**
- 2 Paspauskite HOME.**
TV ekrane atveriamas pagrindinis meniu. Gali šiek tiek užtrukti, kol pagrindinis meniu pasirodys TV ekrane (tai priklauso nuo TV).

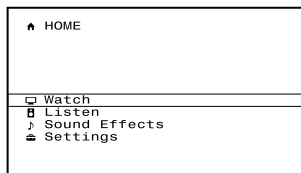

- 3 Kelis kartus paspauskite \uparrow/\downarrow , kad pasirinktumėte norimą meniu, tada paspauskite \oplus , kad patektumėte į meniu.**
TV ekrane atveriamas meniu elementų sąrašas.
Pavyzdys: pasirinkus „Watch“.

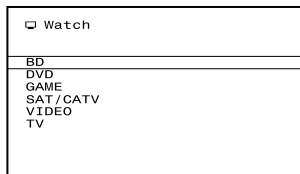

- 4 Kelis kartus paspausdami \uparrow/\downarrow pasirinkite norimą reguliuoti meniu elementą, tada paspauskite \oplus , kad patektumėte į meniu elementą.**
- 5 Norėdami pasirinkti pageidaujama parametą pakartokite 3 ir 4 žingsnius.**

Patarimas

OSD apačioje dešinėje pasirodžius OPTIONS, galite peržiūrėti funkcijų sąrašą paspaudę OPTIONS ir pasirinkę reikiamą funkciją.

Kaip grįžti į ankstesnį ekraną

Paspauskite RETURN \hookrightarrow .

Kaip išeiti iš meniu

Paspauskite HOME, kad atvertumėte pagrindinį meniu, tada dar kartą paspauskite HOME.

Pagrindinių meniu apžvalga

| Meniu | Aprašas |
|---------------|--|
| Watch | Pasirenkamas į imtuvą įvedamas vaizdo šaltinis (31 psl.). |
| Listen | Pasirenkamas į imtuvą įvedamas muzikos šaltinis (31 psl.). Taip galite klausytis FM / AM radijo naudodami įtaisytą imtuvą (39 psl.). |
| Sound Effects | Galite mėgautis garso efektais, kuriuos išgauti padeda įvairios patentuotos „Sony“ technologijos arba funkcijos (42 psl.). |
| Settings | Reguliuojami imtuvo nustatymai (53 psl.). |

Pagrindiniai veiksmai

Kaip leisti įvesties šaltinio įrangą

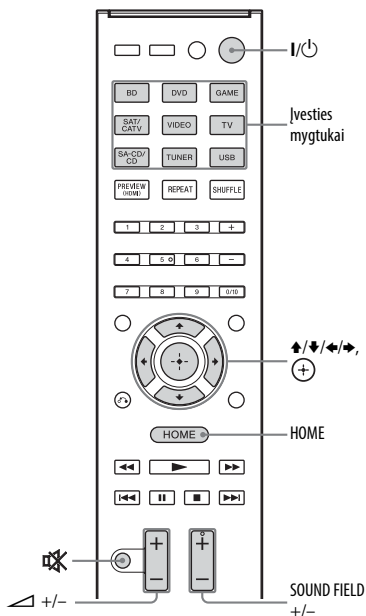

- 1 Paspauskite HOME.**
TV ekrane atveriamas pagrindinis meniu.
- 2 Pasirinkite „Watch“ arba „Listen“ ir paspauskite (+).**
TV ekrane atveriamas meniu elementų sąrašas.
- 3 Pasirinkite norimą įrangą ir paspauskite (+).**
- 4 Įjunkite įrangą ir atkurkite turinį.**

5 Paspauskite +/- ir sureguliuokite garsumą.

Taip pat galima naudoti imtuvo mygtuką MASTER VOLUME.

6 Jei norite mėgautis erdviniu garsu, paspauskite SOUND FIELD +/-.

Taip pat galite naudoti imtuvo valdiklį A.F.D. / 2CH, MOVIE arba MUSIC.
Išsamios informacijos žr. 42 psl.

Patarimai

- Norėdami pasirinkti pageidaujamą įrangą galite pasukti imtuvo INPUT SELECTOR arba spausti nuotolinio valdymo pulto įvesties mygtukus.
- Galite reguliuoti garsumą naudodami imtuvo rankenėlę MASTER VOLUME arba nuotolinio valdymo pulto mygtuką  +/-.
Kaip greitai sureguliuoti garsumą
 - Sukite rankenėlę greitai.
 - Laikykite mygtuką nuspaudę.Kaip atlikti tikslius keitimus
 - Sukite rankenėlę lėtai.
 - Paspaudę mygtuką iš karto atleiskite.

Kaip suaktyvinti nutildymo funkciją

Paspauskite .

Nutildymo funkcija bus išjungta, jei atliksite vieną iš toliau nurodytų veiksmų.

- Paspausite  dar kartą.
- Pakeiskite garsumą.
- Išjungsite imtuvą.
- Atliksite „Auto Calibration“.

Jei norite išvengti garsiakalbių gedimo

Prieš išjungdami imtuvą būtina sumažinkite garsumo lygį.

Kaip leisti „iPod“ / „iPhone“

Prijungę iPod“ / „iPhone“ prie imtuvo ψ (USB) prievado galite mėgautis iPod“ / „iPhone“ įrašytu muzikiniu turiniu.

Įsamos informacijos apie „iPod“ / „iPhone“ prijungimą žr. 26 psl.

Suderinami „iPod“ / „iPhone“ modeliai

Kartu su šiuo imtuvu galite naudoti toliau nurodytus „iPod“ / „iPhone“ modelius. Prieš naudodami „iPod“ / „iPhone“, įdėkite į jį naujausią programinę įrangą.



„iPod touch“
4-osios kartos



„iPod touch“
3-osios kartos



„iPod touch“
2-osios kartos



„iPod nano“
6-osios kartos



„iPod nano“
5-osios kartos
(vaizdo kamera)



„iPod nano“
4-osios kartos
(vaizdo įrašas)



„iPod nano“
3-osios kartos
(vaizdo įrašas)



„iPod classic“



„iPhone“ 4S



„iPhone“ 4



„iPhone“ 3GS



„iPhone“ 3G

Pastabos

- „Sony“ neprisiima atsakomybės už „iPod“ / „iPhone“ įrašytų duomenų praradimą arba sugadinimą naudojant prie šio imtuvo prijungtą „iPod“ / „iPhone“.
- Šis gaminytis specialiai sukurtas taip, kad jį būtų galima naudoti kartu su „iPod“ / „iPhone“, ir patvirtinta, kad jis atitinka „Apple“ veikimo standartus.

Kaip pasirinkti „iPod“ / „iPhone“ valdymo režimą

„iPod“ / „iPhone“ valdymo režimą galite pasirinkti naudodami OSD meniu arba nuotolinio valdymo pulto mygtuku „iPhone CTRL“.

„iPod“ / „iPhone“ turinį galite naršyti naudodami OSD meniu.

Kai TV ekranas išjungtas, visus veiksmus taip pat galite valdyti peržiūrėdami ekrano skydelio informaciją.

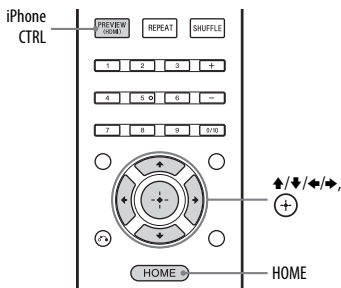

1 Paspauskite HOME.

TV ekrane atveriamas pagrindinis meniu.

2 Pasirinkite „Listen“ ir paspauskite (+).

3 Pasirinkite USB, tada paspauskite (+).

Kai „iPod“ arba „iPhone“ prijungtas, TV ekrane rodoma „iPod/iPhone“.

4 Pasirinkite „System OSD“ arba „iPod/iPhone“, tada paspauskite (+).

Kaip valdyti „iPod“ / „iPhone“ „System OSD“ režimu

1 Įsitikinkite, kad atlikus skyriuje „Kaip pasirinkti „iPod“ / „iPhone“ valdymo režimą“ (34 psl.) aprašytą 4 veiksmą pasirinkta „System OSD“.

2 Iš turinio sąrašo pasirinkite pageidaujamą turinį, tada paspauskite (+).

Pradedamas atkurti pasirinktas turinys, o TV ekrane rodoma muzikos turinio informacija.

Jei norite pasirinkti atkūrimo režimą

Atkūrimo režimą galite keisti nuotolinio valdymo pulto mygtuku OPTIONS.

- Kartoti: išjungti / vieną / viską
- Maišyti: išjungti / dainas / albumus
- Garso knygos: lėčiau / normaliai / greičiau

Kaip valdyti „iPod“ / „iPhone“ naudojant „iPod“ / „iPhone“ režimą

1 Įsitikinkite, kad atlikus skyriuje „Kaip pasirinkti „iPod“ / „iPhone“ valdymo režimą“ (34 psl.) aprašytą 4 veiksmą pasirinkta „iPod“ / „iPhone“.

2 Naudodami „iPod/iPhone“ meniu pasirinkite pageidaujamą turinį.

Išsamios informacijos apie „iPod“ / „iPhone“ naudojimą žr. prie „iPod“ / „iPhone“ pridėtoje naudojimo instrukcijoje.

Jei norite valdyti „iPod“ / „iPhone“ nuotolinio valdymo pultu

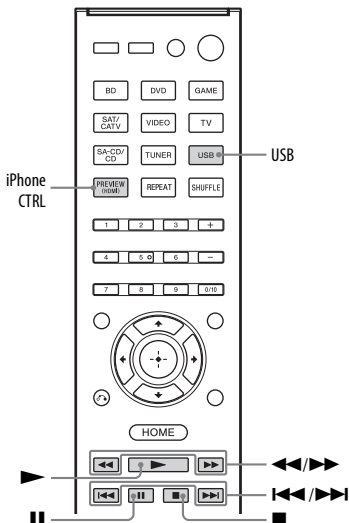

Prieš naudodami toliau nurodytus mygtukus paspauskite USB.

| Paspauskite | Veiksmas |
|-------------|---|
| ▶ | Paleidžiama. |
| , ■ | Pristabdoma. |
| ◀◀/▶▶ | Greitai persukama atgal arba į priekį. |
| ◀◀/▶▶ | Pereinama į ankstesnį / kitą garso takelį. |
| iPhone CTRL | Pasirenkamas „iPod“ / „iPhone“ valdymo režimas. |

Pastabos apie „iPod“ / „iPhone“

- Kai „iPod“ / „iPhone“ prijungtas prie imtuvo ir kai imtuvas įjungtas, įrenginys kraunamas.
- Iš šio imtuvo į „iPod“ / „iPhone“ dainų perkelti negalite.
- Naudojamo „iPod“ / „iPhone“ neatjunkite. Kad nesugadintumėte duomenų arba „iPod“ / „iPhone“, prieš prijungdami arba atjungdami „iPod“ / „iPhone“ išjunkite imtuvą.

„iPod“ / „iPhone“ pranešimų sąrašas

Pranešimas ir paaikškinimas

Reading

Imtuvas atpažįsta ir skaito „iPod“ arba „iPhone“ informaciją.

Loading

Imtuvas įkelia „iPod“ arba „iPhone“ informaciją.

Not supported

Prijungtas nepalaikomas „iPod“ / „iPhone“.

No device is connected

Neprijungtas „iPod“ arba „iPhone“.

No music

Nerasta muzikos.

Headphones not supported

Prijungus „iPod“ arba „iPhone“ iš ausinių neišvedamas garisas.

Kaip leisti USB įrenginį

Prijungę USB įrenginį prie imtuvo Ψ (USB) prievado, galite mėgautis USB įrenginyje įrašyta muzika.

Išsamios informacijos apie USB įrenginio prijungimą žr. „Kaip prijungti „iPod“, „iPhone“, USB įrenginį“ (26 psl.).

Šiuo imtuvu galima atkurti toliau nurodytų formatų muzikos failus:

| Failo formatas | Plėtiniai |
|--------------------------------|------------------------|
| MP3 (MPEG-1 „Audio Layer III“) | „.mp3“ |
| AAC* | „.m4a“, „.3gp“, „.mp4“ |
| „WMA9 Standard“* | „.wma“ |
| WAV | „.wav“ |

* Imtuvu neatkuriami DRM technologija užkoduoti failai.

Suderinami USB įrenginiai

Kartu su šiuo imtuvu galite naudoti toliau nurodytus „Sony“ USB įrenginius.

Patvirtintas „Sony“ USB įrenginys

| Gaminio pavadinimas | Modelio pavadinimas |
|------------------------|---------------------------------|
| „Walkman“ [®] | NWZ-S754 / S755 |
| | NWZ-E453 / E454 / E455 |
| | NWZ-E353 / E354 / E355 |
| | NWZ-B133 / B135 / B133F / B135F |
| | NWZ-B142 / B143 / B142F / B143F |
| | NWD-E023F / E025F |
| | NWZ-E435F / E436F / E438F |
| | NWZ-E343 / E344 / E345 |

| Gaminio pavadinimas | Modelio pavadinimas |
|---------------------|--|
| | NWZ-S636F / S638F / S639F |
| | NWZ-S736F / S738F / S739F |
| | NWZ-A726 / A728 / A729 / A726B / A728B |
| | NWZ-A826 / A828 / A829 |
| | NWZ-W202 |
| | NWZ-X1050 / X1060 |
| | NWZ-S744 / S745 |
| | NWZ-E443 / E444 / E445 |
| | NWZ-S543 / S544 / S545 |
| | NWZ-A844 / A845 / A846 / A847 |
| | NWZ-W252 / W253 |
| | NWZ-B152 / B153 / B152F / B153F |
| MICROVAULT | USM1GL / 2GL / 4GL / 8GL / 16GL |
| | USM1GLX / 2GLX / 4GLX / 8GLX / 16GLX |

Pastabos

- Imtuvu negalima nuskaityti NTFS formato duomenų.
- Imtuvu negalima nuskaityti duomenų, kurie įrašyti ne į pirmą standžiojo disko įrenginio skaidinį.
- Šiame sąraše nenurodytų modelių veikimas neužtikrinamas.
- Net naudojant šiuos USB įrenginius ne visada galima užtikrinti veikimą.
- Kai kurių šių USB įrenginių gali būti negalima įsigyti tam tikruose regionuose.
- Formatuodami pirmiau nurodytus modelius būtina formatuoti naudodami patį modelį arba specialiai tam modeliui skirtą formatavimo programinę įrangą.
- USB įrenginį prie imtuvo junkite tik išitikinę, kad USB įrenginio ekrane neberodoma „Creating Library“ arba „Creating Database“.

Kaip naudoti USB įrenginį

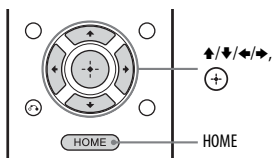

- 1 Paspauskite HOME.**
TV ekrane atveriamas pagrindinis meniu.
- 2 Pasirinkite „Listen“ ir paspauskite (+).**
Kai prijungtas USB įrenginys, TV ekrane rodoma USB.
- 3 Pasirinkite USB, tada paspauskite (+).**
USB įrenginį galite valdyti imtuvo nuotolinio valdymo pultu. TV ekrane rodoma muzikos turinio informacija.

Jei norite valdyti USB įrenginį nuotolinio valdymo pultu

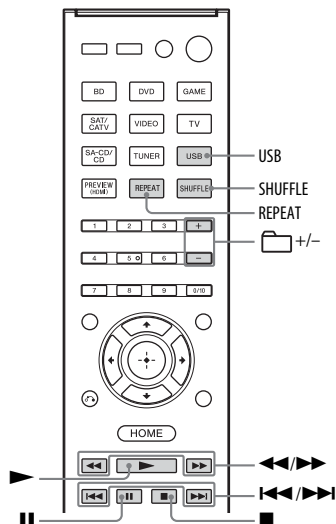

Prieš naudodami toliau nurodytus mygtukus paspauskite USB.

| Paspauskite | Veiksmas |
|-------------|--|
| ▶ | Paleidžiama. |
| | Pristabdoma. |
| ■ | Sustabdoma. |
| ◀◀/▶▶ | Greitai persukama atgal arba į priekį. |
| ◀◀/▶▶ | Grįžtama prie ankstesnio arba pereinama prie kito failo. |
| 📁 +/- | Pereinama prie ankstesnio / kito aplanko. |
| REPEAT* | Įjungiamas pakartojimo režimas (išjungta / vieną / visus / aplanką). |
| SHUFFLE* | Įjungiamas maišymo režimas (išjungta / visus / aplanką). |

* Kelis kartus paspauskite, kad pasirinktumėte norimą atkūrimo režimą.

Pastabos apie USB įrenginį

- Kai naudojate USB įrenginį, neatjunkite jo. Jei norite išvengti duomenų ar USB įrenginio sugadinimo, prijungdami ar atjungdami USB įrenginį išjunkite imtuvą.
- Nejunkite imtuvo ir USB įrenginio USB šakotuvu.
- Kol bus pradėta rodyti „Reading“, atsižvelgiant į prijungto USB įrenginio tipą, gali praeiti maždaug 10 sekundžių.
- Prijungus USB įrenginį, imtuvas skaito visus USB įrenginio failus. Jei USB įrenginyje yra daug aplankų arba failų, USB įrenginio nuskaitymas gali trukti ilgai.
- Imtuvas gali atpažinti iki
 - 256 aplankų (įskaitant aplanką ROOT);
 - 256 kiekvieno aplanko garso failų;
 - 8 aplankų lygių (failų medžio struktūrą, įskaitant aplanką ROOT).Maksimalus garso failų ir aplankų skaičius gali skirtis atsižvelgiant į failo ir aplanko struktūrą.
Į USB įrenginį neįrašykite kitų tipų failų arba nereikalingų aplankų.
- Negalima užtikrinti suderinamumo su visomis užkodavimo / rašymo programinėmis įrangomis, įrašymo įrenginiais ir įrašomosiomis laikmenomis. Naudojant nesuderinamą USB prietaisą gali atsirasti triukšmo, trūkinėti garsas arba jis gali būti visai neleidžiamas.
- Kol bus pradėta atkurti, gali praeiti šiek tiek laiko, jei:
 - sudėtinga aplankų struktūra;
 - viršyta atminties talpa.
- Imtuvu nebūtinai palaikomos visos USB įrenginio funkcijos.
- Imtuvo atkūrimo tvarka gali skirtis nuo prijungto USB įrenginio atkūrimo tvarkos.
- Aplankai, kuriuose nėra garso failų, praleidžiami.
- Kai leidžiamas labai ilgas garso takelis, dėl kai kurių veiksmų atkūrimas gali vėluoti.

USB pranešimų sąrašas

Pranešimas ir paaiškinimas

Reading

Imtuvas atpažįsta ir skaito USB įrenginio informaciją.

Device error

Nepavyko atpažinti USB įrenginio atminties (36 psl.).

Not supported

Prijungtas nepalaikomas USB įrenginys, nežinomas įrenginys arba USB įrenginys prijungtas USB šakotuvu (36 psl.).

No device is connected

Neprijungtas USB įrenginys arba prijungtas USB įrenginys neatpažįstamas.

No track

Nerasta garso takelių.

Imtuvo veiksmai

Kaip klausytis FM / AM radijo

Naudodami įmontuotą imtuvą galite klausytis FM ir AM transliacijų. Prieš naudodami įsitinkinkite, kad prie imtuvo prijungtos FM ir AM antenos (27 psl.).

Patarimas

Toliau nurodytos tiesioginio stočių nustatymo skalės.

| Regionas | FM | AM |
|--------------------|---------|---------|
| JAV, Kanada | 100 kHz | 10 kHz* |
| Europa, Australija | 50 kHz | 9 kHz |

* AM stočių nustatymo skalė gali būti pakeista (40 psl.).

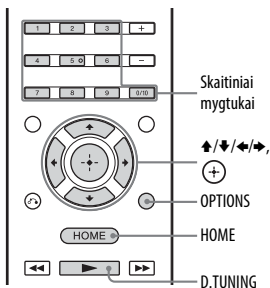

- 1 Pagrindiniame meniu pasirinkite „Listen“, tada paspauskite (+).**
- 2 Meniu pasirinkite FM arba AM, tada paspauskite (+).**
TV ekrane rodomas FM arba AM meniu sąrašas.

FM / AM ekranas

Kiekvieną ekrane rodomą elementą galite pasirinkti ir valdyti paspausdami ➕/➔/➜/➞/➠ ir (+).

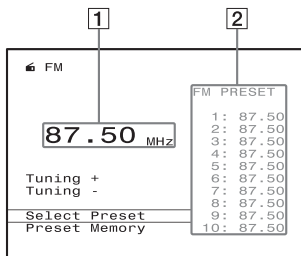

- 1** Dažnio nustatymas (40 psl.)
- 2** Iš anksto nustatytų stočių sąrašas (41 psl.)

Kaip nustatyti radijo stotį automatiškai („Auto Tuning“)

Pasirinkite „Tuning +“ arba „Tuning -“, tada paspauskite (+).

Pasirinkite „Tuning +“, norėdami ieškoti stočių nuo žemesnio dažnio link aukštesnio ir pasirinkite „Tuning -“, norėdami ieškoti stočių nuo aukštesnio dažnio link žemesnio. Suradęs stotį imtuvas nustoja ieškoti kitų stočių.

Jei prastas erdvinio FM radijo garso priėmimas

- Nustatykite norimą klausytis stotį naudodami „Auto Tuning“, „Direct Tuning“ (40 psl.) arba pasirinkite iš anksto nustatytą stotį (41 psl.).
- Paspauskite mygtuką OPTIONS.
- Pasirinkite „FM Mode“, tada paspauskite (+).
- Pasirinkite „Mono“ ir paspauskite (+).

Kaip nustatyti stotį tiesiogiai (tiesioginis stočių nustatymas)

Galite įvesti stoties dažnį tiesiogiai skaitiniais nuotolinio valdymo pulto mygtukais.

- 1 Paspauskite D.TUNING.**
- 2 Skaitiniais mygtukais įveskite dažnį, tada paspauskite (+).**
1 pavyzdys. FM 102,50 MHz
Pasirinkite 1 ➔ 0 ➔ 2 ➔ 5 (➔ 0*)
2 pavyzdys. AM 1,350 kHz
pasirinkite 1 ➔ 3 ➔ 5 ➔ 0.
* Paspauskite 0, tik jei naudojate Europai ar Australijai skirtus modelius.

Patarimas

Sureguliuokite rėminę AM anteną, kad AM stotis būtų priimama optimaliai.

Jei nepavyksta nustatyti stoties

Ekране parodoma „- - - - MHz“ arba „- - - - kHz“, tada vėl rodomas dabartinis dažnis.

Patikrinkite, ar įvedėte teisingą dažnį. Jei ne, pakartokite 1–3 veiksmus. Jei vis tiek nepavyksta nustatyti stoties, gali būti, kad jūsų vietovėje šis dažnis nenaudojamas.

Kaip pakeisti AM stočių nustatymo skalę

(tik JAV ir Kanadai skirti modeliai)

Galite keisti AM stočių nustatymo skalę iš 9 kHz į 10 kHz ir atvirkščiai imtuvo mygtukais.

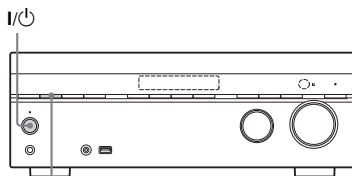

TUNING MODE

- 1 Paspauskite I/⏻, jei norite išjungti imtuvą.**
- 2 Nuspaudę TUNING MODE paspauskite imtuvo mygtuką I/⏻.**
Esama AM stočių nustatymo skalė pakeičiama į 9 kHz (arba 10 kHz). Jei norite iš naujo nustatyti skalę į 10 kHz (arba 9 kHz), pakartokite anksčiau nurodytus veiksmus.

Pastabos

- Imtuvas gali užtrukti pakeičiant AM derinimo skalę; tai priklauso nuo nustatymų.
- Pakeitus stočių nustatymo skalę, visos iš anksto nustatytos stotys bus ištrintos.

Kaip iš anksto nustatyti FM / AM radijo stotis

(Išankstinio nustatymo atmintis)

Galite išsaugoti iki 30 FM ir 30 AM mėgstamų radijo stočių.

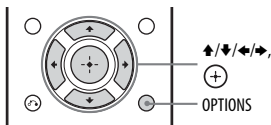

- 1 Iš anksto nustatyti pageidaujama radijo stotį nustatykite naudodami „Auto Tuning“ (39 psl.) arba „Direct Tuning“ (40 psl.).**
- 2 Pasirinkite „Preset Memory“, tada paspauskite (+).**
- 3 Pasirinkite iš anksto nustatytą skaičių ir paspauskite (+).**

Stotis išsaugoma kaip pasirinktas iš anksto nustatytas numeris.
- 4 Norėdami išsaugoti kitą radijo stotį, pakartokite 1–3 veiksmus.**

Radio stotis galite saugoti, kaip nurodyta toliau.

 - AM diapazonas: AM 1–AM 30
 - FM diapazonas: FM 1–FM 30

Iš anksto nustatytų stočių nustatymas

- 1 Meniu pasirinkite FM arba AM, tada paspauskite (+).**
- 2 Pasirinkite „Select Preset“, tada paspauskite (+).**
- 3 Pasirinkite pageidaujama iš anksto nustatytą radijo stotį, tada paspauskite (+).**

Galimi iš anksto nustatyti skaičiai nuo 1 iki 30.

Kaip įvesti iš anksto nustatytų radijo stočių pavadinimus („Name Input“)

- 1 Meniu pasirinkite FM arba AM, tada paspauskite (+).**
- 2 Pasirinkite „Select Preset“, tada paspauskite (+).**
- 3 Pasirinkite išankstinio nustatymo numerį, kurį norite pavadinti (+), tada paspauskite mygtuką OPTIONS.**
- 4 Pasirinkite „Name Input“, tada paspauskite (+).**
- 5 Kelis kartus paspausdami ↑/↓ pasirinkite ženklą, tada paspauskite ➔.**

Žymeklį galite perkelti pirmyn arba atgal spausdami ←/➤. Galite priskirti pavadinimą, susidedantį daugiausia iš 8 ženklų.
- 6 Norėdami įvesti vieną ženklą po kito, pakartokite 5 žingsnį, tada paspauskite (+).**

Įvestas pavadinimas užregistruojamas.

RDS transliacijų priėmimas

(Tik Europai ir Australijai skirti modeliai)

Naudodami šį imtuvą galite naudotis radijo duomenų sistema (RDS), kuri įgalina radijo stotis įprastu programos signalu siųsti papildomos informacijos. Šiame imtuve galimos patogios RDS funkcijos, pvz., programos pavadinimo rodymas. RDS paslauga teikiama tik FM stočių.*

* Ne visos FM stotys teikia RDS paslaugą, o šių paslaugų tipai taip pat skiriasi. Jei nesate susipažinę su RDS paslaugomis savo vietovėje, dėl išsamios informacijos kreipkitės į vietines radijo stotis.

Paprasčiausiai pasirinkite radijo stotį iš FM diapazono.

Nustačius RDS paslaugas teikiančią radijo stotį TV ekrane ir ekrano skydelyje rodomas programos pavadinimas*.

* Jei RDS transliacija nepriimama, programos pavadinimas nerodomas.

Pastabos

- RDS gali tinkamai neveikti, jei nustatyta radijo stotis nesiunčia RDS signalo arba signalas per silpnas.
- Kai kurias raides galima rodyti TV ekrane, bet negalima rodyti ekrano skydelyje.

Patarimas

Kai rodomas programos pavadinimas, galite patikrinti dažnį kelis kartus paspausdami imtuvo mygtuką DISPLAY (66 psl.).

Garso efektų taikymas

Kaip pasirinkti garso lauką

Šis imtuvas gali sukurti kelių kanalų erdvinį garsą. Galite pasirinkti vieną iš anksto užprogramuotą optimizuoto imtuvo garso lauką.

- 1 Pagrindiniame meniu pasirinkite „Sound Effects“, tada paspauskite (+).**
- 2 Pasirinkite „Sound Effects“, tada paspauskite (+).**
- 3 Pasirinkite norimą garso lauką.**

Patarimai

- Kelis kartus paspausdami nuotolinio valdymo pulto mygtuką SOUND FIELD +/- galite pasirinkti norimą garso lauką.
- Taip pat galite naudoti imtuvo valdiklį A.F.D. / 2CH, MOVIE arba MUSIC.

„Auto Format Direct“ (A.F.D.) / 2 kanalų garso režimas

- „Auto Format Direct“ (A.F.D.) režimas: įjungę šį režimą girdėsite tikslesnį garsą, be to, galėsite pasirinkti dekodavimo režimą, kad 2 kanalų erdvinis garsas būtų atkuriamas kaip kelių kanalų garsas.
- **2 kanalų garso režimas:** galite nustatyti 2 kanalų garso išvestį, nesvarbu, kokį įrašymo formatą palaiko naudojama programinė įranga, kokia atkūrimo įranga prijungta ir kokie imtuvo garso laukų nustatymai pasirinkti.

■ A.F.D. Auto (A.F.D. AUTO)

Garsas nustatomas toks, koks buvo įrašytas / užšifruotas, be papildomų erdvinio garso efektų.

Tačiau, kai nėra LFE signalų, šis imtuvas generuoja žemųjų dažnių signalą kaip išvestį į žemųjų dažnių garsiakalbį (JAV ir Kanadai skirtuose modeliuose).

■ Multi Stereo (MULTI ST.)

Per visus garsiakalbius atkuriami 2 kanalų kairieji / dešinieji signalai. Tačiau, atsižvelgiant į garsiakalbų nustatymus, garsas gali būti neišvedamas iš kai kurių garsiakalbų.

■ 2ch Stereo (2CH ST.)

Imtuvui atkuriant garsą jis sklinda tik iš kairiojo / dešiniojo garsiakalbio. Iš žemųjų dažnių garsiakalbio garsas nesklinda. Standartiniai 2 kanalų erdvinio garso šaltiniai visiškai neapdoruoja garso pagal garso laukus, todėl kelių kanalų erdvinio formato garsas supaprastinamas iki 2 kanalų.

■ Analog Direct (A. DIRECT)

Pasirinktą garso įvestį galite pakeisti 2 kanalų analogine įvestimi. Ši funkcija leidžia naudoti aukštos kokybės analoginius šaltinius. Naudojant šią funkciją galima reguliuoti tik garsumą ir priekinio garsiakalbio lygį.

Pastaba

„Analog Direct“ pasirinkti negalima, kai pasirinktas įvesties šaltinis BD, DVD, GAME ir USB.

Filmo režimas

Jei norite, kad būtų atkuriamas erdvinis garsas, galite paprasčiausiai pasirinkti vieną iš 5 anksto užprogramuotų imtuvo garso laukų. Juos nustačius namuose galėsite mėgautis puikiu ir sodriu garsu – tarsi kino teatre.

■ HD-D.C.S.

„HD Digital Cinema Sound“ (HD-D.C.S.) yra nauja pažangi „Sony“ namų kino technologija, kurią kuriant buvo pasitelktos naujausios akustinių ir skaitmeninių signalų apdorojimo technologijos. Ji pagrįsta

tiksliasis įrašų studijoje gaunamais atkūrimo matavimo duomenimis.

Pasirinkę šį režimą, „Blu-ray“ ir DVD formatų filmais galėsite mėgautis tiesiog namuose: jų garsas bus ypač puikios kokybės, be to, kels tokį įspūdį, kokį ir ketino sukurti jį įrašę technikai. Galite pasirinkti HD-D.C.S. skirtą efekto tipą nurodytu būdu.

- **Dynamic:** šį nustatymą rekomenduojama rinktis tada, kai patalpa yra aidi, bet nesukuriamas erdvumo pojūtis (kai garsas nepakankamai sugeriamas). Taip pabrėžiamas garso atspindėjimas ir sukuriama didelė, klasikiniame kino teatre sklindančio garso įspūdis. Taip pasiekiamas dubliavimo studijos erdvės efekto ir sukuriamas unikalus akustinis laukas.
- **Theater:** Šį nustatymą rekomenduojama rinktis įprastame kambaryje. Atkuriamas garso aidumas – kaip kino studijoje (dubliavimo studijoje). Tai puikus pasirinkimas žiūrint „Blu-ray Disc“ įrašytą koncertą, kai norima sukurti kino studijos atmosferą.
- **Studio:** Šį nustatymą rekomenduojama rinktis kambaryje, kuriame sumontuota atitinkama garso įranga. Bus atkuriamas garso aidumas, sukuriamas, kai kino garso šaltinis pritaikomas „Blu-ray Disc“, kad būtų namie tinkamo garsumo lygio. Išlaikomas minimalus garso atspindžio ir aidumo lygis. Tačiau dialogų ir erdvinio garso efektai atkuriami efektingai.

■ PLII Movie

Dekoduojama „Dolby Pro Logic II Movie“ režimu. Šis nustatymas yra tinkamiausias žiūrint „Dolby Surround“ formatu užkoduotus filmus. Be to, šiuo režimu pavyks atkurti garsą 5.1 kanalais žiūrint papildomai įrašyto garso arba senų filmų įrašus.

■ Neo:6 Cinema (Neo:6 CIN)

Dekoduojama „DTS Neo:6 Cinema“ režimu. 2 kanalais įrašytas šaltinio garsas dekoduojamas į 5 kanalus.

Muzikos režimas

Jei norite, kad būtų atkuriamas erdvinis garsas, galite paprasčiausiai pasirinkti vieną iš iš anksto užprogramuotų imtuvo garso laukų. Juos nustatę namuose galėsite mėgautis puikiu ir sodriu garsu – tarsi koncertų salėje.

■ Hall (HALL)

Atkuriamas klasikinės muzikos koncertų salės akustika.

■ Jazz Club (JAZZ)

Atkuriamas džiazo klubo akustika.

■ Live Concert (CONCERT)

Atkuriamas 300 vietų salės akustika.

■ Stadium (STADIUM)

Atkuriamas skambesio dideliame atviraime stadione efektas.

■ Sports (SPORTS)

Atkuriamas sporto laidos transliacijos efektas.

■ Portable Audio (PORTABLE)

Atkuriamas aiškus ir sodrus garsas iš nešiojamojo garso įrenginio. Šis režimas yra puikus pasirinkimas klausantis MP3 formatu įrašytos ir kitaip suglaudintos muzikos.

■ PLII Music

Dekoduojama „Dolby Pro Logic II Music“ režimu. Šis nustatymas yra tinkamiausias naudojant įprastus erdvinio garso šaltinius, pvz., CD.

■ Neo:6 Music (Neo:6 MUS)

Dekoduojama „DTS Neo:6 Music“ režimu. 2 kanalais įrašytas šaltinio garsas dekoduojamas į 5 kanalus. Šis nustatymas yra tinkamiausias naudojant įprastus erdvinio garso šaltinius, pvz., CD.

Kai prijungtos ausinės

Šių garso laukų galite pasirinkti, tik jei prie imtuvo prijungtos ausinės.

■ Headphone (2ch) (HP 2CH)

Šis režimas parenkamas automatiškai, jei naudojate ausines (išskyrus „Analog Direct“). Standartiniai 2 kanalų erdvinio garso šaltiniai visiškai neapdoruoja garso pagal garso laukus, todėl kelių kanalų erdvinio formato garsas supaprastinamas iki 2 kanalų (išskyrus LFE signalus).

■ Headphone (Direct) (HP DIRECT)

Šis režimas parenkamas automatiškai, jei naudojate ausines, kai pasirinkta „Analog Direct“.

Analoginiai signalai atkuriami neapdoroti glodintuvu, pagal garso lauką ir kt.

Jei jungiate žemųjų dažnių garsiakalbį

Šis imtuvas generuos žemųjų dažnių signalą kaip išvestį į žemųjų dažnių garsiakalbį, kai nėra LFE signalo, kuris yra žemųjų dažnių garso efekto išvestis iš žemųjų dažnių garsiakalbio į 2 kanalų signalą. Tačiau negeneruojamas „Neo:6 Cinema“ arba „Neo:6 Music“ žemųjų dažnių signalas, kai pasirinktas visų garsiakalbių nustatymas „Large“. Kad būtų geriau išnaudojama „Dolby Digital“ bosų nukreipimo grandinė, rekomenduojama nustatyti kuo aukštesnį ribinį žemųjų dažnių garsiakalbio dažnį.

Pastabos apie garso laukus

- Atsižvelgiant į garsiakalbių išdėstymo nustatymus, kai kurių garso laukų naudoti negalima.

- Toliau nurodytais atvejais muzikos ir filmų garso laukai neveikia.
 - Gaunami aukštesnio nei 48 kHz diskretizavimo dažnio „DTS-HD Master Audio“, „DTS-HD High Resolution Audio“ arba „Dolby TrueHD“ signalai.
 - Pasirinktas „Analog Direct“.
- „PLII Movie“, „PLII Music“, „Neo:6 Cinema“ ir „Neo:6 Music“ neveikia, kai nustatytas garsiakalbių išdėstymas 2/0 arba 2/0.1.
- Pasirinkus vieną iš muzikos garso laukų, garsas neišvedamas iš žemųjų dažnių garsiakalbio, jei garsiakalbio nustatymų meniu visi garsiakalbiai nustatyti kaip „Large“. Tačiau garsas bus išvedamas iš žemųjų dažnių garsiakalbio, jei:
 - skaitmeninės įvesties signale yra LFE signalų;
 - priekiniai arba erdvinio garso garsiakalbiai nustatyti kaip „Small“;
 - pasirinkta „Multi Stereo“, „PLII Movie“, „PLII Music“, „HD-D.C.S.“ arba „Portable Audio“.

Kaip naudoti funkciją „Night Mode“

Ši funkcija leidžia išlaikyti į kino teatrą panašią aplinką, kai garsumo lygiai žemi. Žiūrėdami filmą vėliau naktį, galėsite aiškiai girdėti dialogą, net kai garsumo lygis bus žemas. Šią funkciją galima naudoti su kitais garso laukais.

- 1** Pagrindiniame meniu pasirinkite „Sound Effects“, tada paspauskite (+).
- 2** Pasirinkite „Night Mode“, tada paspauskite (+).
- 3** Pasirinkite „On“ arba „Off“ ir paspauskite (+).

Pastaba

Ši funkcija neveikia, jei pasirinktas „Analog Direct“.

Patarimai

- Taip pat galite įjungti ir išjungti nakties režimo funkciją, naudodami imtuvo mygtuką NIGHT MODE (10 psl.).
- Kol įjungtas „Night Mode“, boso, aukštų dažnių ir efektų lygiai padidėja ir „D.Range Comp.“ automatiškai nustatomas į „On“.

Kalibravimo tipo pasirinkimas

Pageidaujamą kalibravimo tipą galite pasirinkti atlikę „Auto Calibration“. Išsamios informacijos žr. „Calibration Type“ (56 psl.).

Kaip reguliuoti glodintuvą

Toliau nurodytais parametrais galite reguliuoti priekinių garsiakalbių tono savybes (bosų / aukštųjų dažnių lygi).

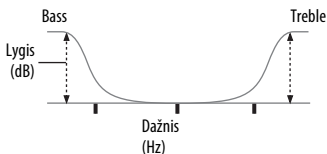

- 1** Pagrindiniame meniu pasirinkite „Sound Effects“, tada paspauskite (+).
- 2** Pasirinkite „Equalizer“ ir paspauskite (+).
- 3** Pasirinkite „Bass“ arba „Treble“ stiprinimo lygį, tada paspauskite (+).
- 4** Sureguliuokite stiprumą ir paspauskite (+).

Pastabos

- Ši funkcija neveikia, jei naudojamas „Analog Direct“.
- „Bass“ ir „Treble“ dažniai yra fiksuoti.
- Imtuvas gali atkurti mažesnio diskretizavimo dažnio signalus nei pradinis įvesties signalų diskretizavimo dažnis (tai priklauso nuo garso formato).

„Pure Direct“ funkcijos naudojimas

„Pure Direct“ režimas leidžia mėgautis tikslesniu garsu. Kai įjungtas „Pure Direct“, ekrano skydelis išjungiamas, kad būtų sumažinta triukšmų, darančių įtaką garso kokybei. Funkciją „Pure Direct“ galite naudoti visoms įvestims.

- 1 Pagrindiniame meniu pasirinkite „Sound Effects“, tada paspauskite (+).**
- 2 Pasirinkite „Pure Direct“, tada paspauskite (+).**
- 3 Pasirinkite „On“ arba „Off“ ir paspauskite (+).**

Pastaba

Kai pasirinkta funkcija „Pure Direct“, funkcijos „Equalizer“, „Night Mode“, „Auto Volume“ ir „D.Range Comp.“ neveikia.

Patarimas

Norėdami įjungti arba išjungti funkciją „Pure Direct“, taip pat galite naudoti nuotolinio valdymo pulto arba imtuvo mygtuką PURE DIRECT.

Kaip atšaukti „Pure Direct“

„Pure Direct“ funkcija bus išjungta, jei atliksite vieną iš toliau nurodytų veiksmų:

- Paspausite PURE DIRECT dar kartą.
- Pakeisite garso lauką.
- Pakeisite TV scenos nustatymą („Scene Select“).
- Pakeisite funkcijų „Equalizer“, „Night Mode“, „Auto Volume“ arba „D.Range Comp.“ nustatymą.

Kaip atkurti numatytuosius garso laukus

Šiuos veiksmus atlikite imtuvo mygtukais.

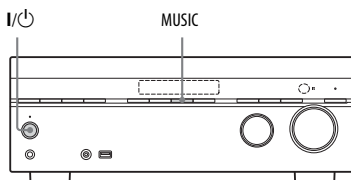

- 1 Paspauskite I/⏻, jei norite išjungti imtuvą.**
- 2 Nuspaudę MUSIC paspauskite I/⏻.**
Ekrano skydelyje parodomas tekstas S.F. CLEAR ir atkuriami numatytieji visų garso laukų nustatymai.

Kas yra „BRAVIA Sync“?

Funkcija „BRAVIA Sync“ leidžia palaikyti ryšį tarp „Sony“ gaminių, pvz., TV, „Blu-ray Disc“ leistuvo, DVD leistuvo, AV stiprintuvo ir kitų įrenginių, palaikančių funkciją „Control for HDMI“.

Jei prijungsite su „BRAVIA Sync“ suderinamą „Sony“ įrangą HDMI kabeliu (nepriedamas), ją valdyti bus paprasčiau, kaip nurodyta toliau.

- Grojimas vienu prisilietimu (48 psl.)
- Sistemos garso valdymas (49 psl.)
- Sistemos išjungimas (49 psl.)
- Scene Select (50 psl.)
- Namų kino valdymas (50 psl.)
- Paprastas valdymas nuotolinio valdymo pultu (50 psl.)

„Control for HDMI“ yra bendro valdymo funkcijos standartas, naudojamas HDMI („High-Definition Multimedia Interface“) CEC („Consumer Electronics Control“).

Imtuvą rekomenduojama jungti prie gaminių, palaikančių „BRAVIA Sync“.

Pastabos

- Funkcijas „One Touch Play“, „System Audio Control“ ir „System Power-Off“ galite naudoti ir ne su „Sony“ įrenginiais. Tačiau su kai kuriais ne „Sony“ įrenginiais suderinamumas negarantuojamas.
- Funkcijos „Scene Select“ ir „Home Theatre Control“ yra patentuotos „Sony“ funkcijos. Naudojant ne „Sony“ įrangą jos neveiks.
- Naudojant su „BRAVIA Sync“ nesuderinamą įrangą šių funkcijų suaktyvinti nepavyks.

Kaip pasiruošti naudoti „BRAVIA Sync“

Imtuvas suderinamas su funkcija „Control for HDMI-Easy Setting“.

- Jei jūsų TV suderinamas su funkcija „Control for HDMI-Easy Setting“, imtuvo funkciją „Control for HDMI“ galite pasirinkti automatiškai nustatydami funkciją „Control for HDMI“ televizoriuje (47 psl.).
- Jei jūsų TV nesuderinamas su funkcija „Control for HDMI-Easy Setting“, imtuvo, atkūrimo įrangos ir TV funkciją „Control for HDMI“ nustatykite atskirai (48 psl.).

Jei jūsų TV suderinamas su funkcija „Control for HDMI-Easy Setting“

- 1 Prijunkite imtuvą, TV ir atkūrimo įrangą naudodami HDMI jungtį (21 psl.). (Atitinkama įranga turi būti suderinama su funkcija „Control for HDMI“.)
- 2 Įjunkite imtuvą, TV ir atkūrimo įrangą.
- 3 Įjunkite TV funkciją „Control for HDMI“. Imtuvo ir visos prijungtos įrangos funkcija „Control for HDMI“ įjungiami tuo pačiu metu. Palaukite, kol ekrane bus parodytas tekstas COMPLETE. Nustatymas baigtas.

Išsamios informacijos apie nustatymą žr. TV naudojimo instrukcijoje.

Jei jūsų TV nesuderinamas su funkcija „Control for HDMI-Easy Setting“

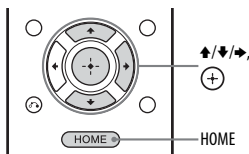

- 1 Paspauskite HOME.
TV ekrane atveriamas pagrindinis meniu.
- 2 Pagrindiniame meniu pasirinkite „Settings“, tada paspauskite (+).
TV ekrane parodomas meniu nustatymų sąrašas.
- 3 Pasirinkite „HDMI Settings“, tada paspauskite (+).
- 4 Pasirinkite „Control for HDMI“ ir paspauskite (+).
- 5 Pasirinkite „On“, tada paspauskite (+).
Funkcija „Control for HDMI“ nustatyta kaip įjungta.
- 6 Paspausdami HOME išeikite iš OSD meniu.
- 7 Pasirinkite tokią imtuvą ir TV HDMI įvestį, kuri atitiktų prijungtos įrangos HDMI įvestį, kad būtų rodomas vaizdas iš prijungtos įrangos.
- 8 Nustatykite prijungtos įrangos funkciją „Control for HDMI“ kaip įjungtą.
Jei prijungtos įrangos funkcija „Control for HDMI“ jau nustatyta kaip įjungta, šio nustatymo keisti nereikia.
- 9 Kartodami 7 ir 8 veiksmus nustatykite funkciją „Control for HDMI“ kitai įrangai.
Išsamios informacijos, kaip nustatyti TV ir prijungtą įrangą, žr. jos naudojimo instrukcijoje.

Pastabos

- Kai atjungiate HDMI kabelį arba pakeičiate jungimo būdą, atlikite skyriuje „Jeį jūsų TV suderinamas su funkcija „Control for HDMI-Easy Setting“ (47 psl.) arba „Jeį jūsų TV nesuderinamas su funkcija „Control for HDMI-Easy Setting“ (48 psl.) nurodytus veiksmus.
- Jei TV išjungsite paspausdami TV nuotolinio valdymo pulto maininimo mygtuką, imtuvas ir prijungta įranga bus išjungti automatiškai.
- Jei atkūrimo įranga neveikia nustačius „Control for HDMI-Easy Setting“ nustatymus, patikrinkite atkūrimo įrenginio „Control for HDMI“ nustatymą.
- Jei prijungta įranga nepalaiko „Control for HDMI-Easy Setting“, bet palaiko „Control for HDMI“, prieš atlikdami „Control for HDMI-Easy Setting“ veiksmus iš TV turite nustatyti prijungtos įrangos funkciją „Control for HDMI“.

Grojimas vienu prisilietimu

Jeį pradėsite atkurti iš įrangos, prijungtos prie imtuvo per HDMI jungtį, imtuvą ir TV valdyti bus paprasčiau, kaip nurodyta toliau.

Imtuvas ir TV

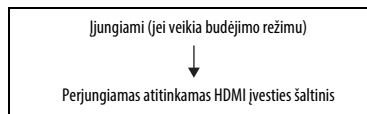

Jeį nustatysite „Pass Through“ kaip „Auto“ arba „On“ (60 psl.), o paskui įjungsite imtuvo budėjimo režimą, garsą ir vaizdą galėsite išvesti tik iš TV.

* Tik JAV, Kanadai ir Australijai skirti modeliai.

Pastabos

- Įsitikinkite, kad sistemos garso valdymo funkcija nustatyta kaip įjungta per TV meniu.
- Atsižvelgiant į TV, turinys gali būti rodomas ne nuo pradžių.
- Atsižvelgiant į nustatymus, imtuvo gali nepavykti įjungti, kai „Pass Through“ nustatyta į „Auto“ arba „On“.

Patarimas

Taip pat galite pasirinkti prijungtą įrangą, pvz., „Blu-ray Disc“ / DVD leistuvą, per TV meniu. Imtuvas ir TV automatiškai perjungs reikiamą HDMI įvesties šaltinį.

Sistemos garso valdymas

Norėdami klausytis TV garso per garsiakalbius, prijungtus prie imtuvo, turėsite atlikti keletą paprastų veiksmų. Sistemos garso valdymo funkciją galite valdyti per TV meniu. Išsamios informacijos žr. TV naudojimo instrukcijoje.

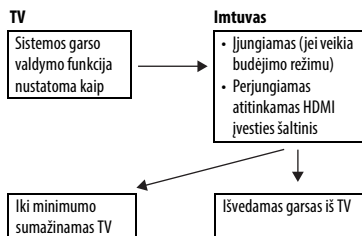

Sistemos garso valdymo funkciją galite naudoti ir kaip nurodyta toliau.

- Jei įjungsite imtuvą, kai įjungtas TV, sistemos garso valdymo funkcija automatiškai suaktyvins garso iš TV išvestį per prie imtuvo prijungtus garsiakalbius. Tačiau jei imtuvą išjungsite, garsas bus atkuriamas per TV garsiakalbius.
- Kai TV garsu mėgaujatės iš garsiakalbių, prijungtų prie imtuvo, galite reguliuoti garsumą arba laikinai išjungti sistemos garšą naudodami TV nuotolinį valdymą.

Pastabos

- Jei sistemos garso valdymo funkcija neveikia pagal TV nustatymą, žr. TV naudojimo instrukciją.

- Kai „Control for HDMI“ nustatyta į „On“, meniu „HDMI Settings“ esantys „HDMI Audio Out“ nustatymai bus nustatyti automatiškai pagal sistemos garso valdymo nustatymus (60 psl.).
- Jei TV įjungsite prieš įjungdami imtuvą, bus nedelsiant garso atkūrimas per TV.

Sistemos išjungimas

Jei TV išjungsite paspausdami TV nuotolinio valdymo pulto maitinimo mygtuką, imtuvas ir prijungta įranga bus išjungti automatiškai. TV galite išjungti ir imtuvo nuotolinio valdymo pultu.

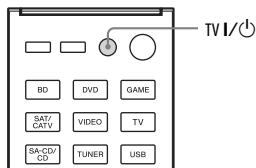

Paspauskite TV I/⏻.

TV, imtuvas ir prijungta įranga bus išjungti.

Pastabos

- Prieš naudodami sistemos išjungimo funkciją, įjunkite TV maitinimo tiekimo blokuotės funkciją. Išsamios informacijos žr. TV naudojimo instrukcijoje.
- Atsižvelgiant į prijungtos įrangos būseną, ji gali būti neišjungta. Išsamios informacijos žr. prijungtos įrangos naudojimo instrukcijoje.

Scene Select

Optimali vaizdo kokybė ir garso laukas parenkami automatiškai, atsižvelgiant į TV pasirinktą sceną.

Išsamios informacijos apie veikimą, žr. TV naudojimo instrukcijoje.

Pastaba

Atsižvelgiant į TV, garso laukas gali būti neperjungtas.

Atitikčių lentelė

| Scenos nustatymas TV | Garso laukas |
|----------------------|--------------|
| Cinema | HD-D.C.S. |
| Sports | Sports |
| Music | Live Concert |
| Animation | A.F.D. Auto |
| Photo | A.F.D. Auto |
| Game | A.F.D. Auto |
| Graphics | A.F.D. Auto |

Namų kino valdymas

Jei prie jungtuvo prijungtas su namų kino valdymą palaikantis TV, prijungto TV ekrane bus rodoma interneto taikomosios programos piktograma.

Imtuvo įvestį arba garso laukus galite perjungti naudodami TV nuotolinio valdymo pultą. Be to, galite reguliuoti centrinio garsiakalbio arba žemųjų dažnių garsiakalbio lygį, taip pat šiuos nustatymus: „Dual Mono“ (59 psl.) arba „A/V Sync.“ (58 psl.).

Pastaba

Kad galėtumėte naudoti namų kino valdymo funkciją, TV turi galėti prisijungti prie plačiajuosčio ryšio tarnybos. Išsamios informacijos žr. TV naudojimo instrukcijose.

Remote Easy Control

TV nuotolinio valdymo pultu galite valdyti imtuvo meniu.

Pasirinkite imtuvą (AV AMP), kurį atpažįsta TV.

Pastabos

- TV atpažįsta imtuvą kaip „Tuner (AV AMP)“.
- TV turi būti suderinamas su sąsajos meniu.
- Priklausomai nuo jūsų TV tipo kai kurios funkcijos gali neveikti.

Skaitmeninio ir analoginio garso perjungimas (INPUT MODE)

Jei įrangą prijungsite ir prie skaitmeninio, ir prie analoginio garso įvesties imtuvo lizdų, galėsite pasirinkti kurį nors iš šių garso įvesties režimų, arba juos perjunginėti, atsižvelgdami į turinį, kurį ketinate peržiūrėti.

1 Pasukdami imtuvo valdiklį INPUT SELECTOR pasirinkite įvesties šaltinį. Galite naudoti ir nuotolinio valdymo pulto įvesties mygtukus.

2 Kelis kartus paspausdami imtuvo mygtuką INPUT MODE pasirinkite garso įvesties režimą.

Ekrano skydelyje parodomas pasirinktas garso įvesties režimas.

- **Auto:** pirmenybė teikiama skaitmeniniams garso signalams. Jei yra kelios skaitmeninės jungtys, pirmenybė teikiama HDMI garso signalams.

Jei skaitmeniniai garso signalai neperduodami, pasirenkami analoginiai garso signalai. Jei pasirinkta TV įvestis, pirmenybė teikiama „Audio Return Channel“ (ARC) signalams. Jei TV nepalaiko funkcijos „ARC“, pasirenkami skaitmeniniai optiniai garso signalai. Jei neįgalintas nei imtuvo, nei TV HDMI funkcijos valdymas, „ARC“ neveikia.

- **OPT:** nurodoma, kad skaitmeninių garso signalų įvestis turi būti susieta su lizdu OPTICAL.
- **COAX:** nurodoma, kad skaitmeninių garso signalų įvestis turi būti susieta su lizdu COAXIAL.

- **Analog:** nurodoma, kad analoginių garso signalų įvestis turi būti susieta su lizdais AUDIO IN (L/R).

Pastabos

- Atsižvelgiant į įvestį, ekrano skydelyje rodoma „-----“ ir kitų režimų pasirinkti negalima.
- Kai naudojama „Analog Direct“, garso įvestis nustatoma į „Analog“. Kitų režimų pasirinkti negalima.

Kaip naudoti kitus garso įvesties lizdus (Audio Input Assign)

Galite iš naujo priskirti kitus įvesties lizdų skaitmeninės įvesties šaltinius, jei numatyti lizdų nustatymai neatitinka prijungtos įrangos.

Iš naujo priskybę įvesties lizdus, galite įvesties mygtuku (arba imtuvo valdikliu INPUT SELECTOR) pasirinkti prijungtą įrangą.

Pavyzdys:

Kai prijungiate DVD leistuvą prie lizdo OPTICAL IN 1 (SAT/CATV).

- Priskirkite lizdą OPTICAL IN 1 (SAT/CATV) parinkčiai DVD.

- 1 Pagrindiniame meniu pasirinkite „Settings“, tada paspauskite (+).**
- 2 Pasirinkite „Input Settings“, tada paspauskite (+).**
- 3 Pasirinkite „Audio Input Assign“, tada paspauskite (+).**
- 4 Pasirinkite norimos priskirti įvesties pavadinimą.**
- 5 Pasirinkite garso signalus, norimus priskirti įvesties šaltiniui, kurį pasirinkote atlikdami 4 veiksmą su ↑/↓/←/→.**
- 6 Paspauskite (+).**

| Įvesties pavadinimas | | BD | DVD | GAME | SAT/CATV | VIDEO | SA-CD/CD |
|-----------------------------------|------|----|-----|------|----------|-------|----------|
| Priskiriami garso įvesties lizdai | OPT1 | ○ | ○ | ○ | ○* | ○ | ○ |
| | OPT2 | ○ | ○ | ○ | ○ | ○ | ○ |
| | COAX | ○ | ○ | ○ | ○ | ○ | ○* |
| | None | ○* | ○* | ○* | ○ | ○* | ○ |

* Numatytasis nustatymas

Pastabos

- Priskyrus skaitmeninę garso įvestį gali būti automatiškai pakeistas INPUT MODE nustatymas.
- Kiekvieną įvesties šaltinį leidžiama iš naujo priskirti vieną kartą.

Kaip atkurti numatytuosius gamyklinius nustatymus

Išvalyti visus įsimintus nustatymus ir atkurti numatytuosius gamyklinius nustatymus galite atlikdami toliau nurodytus veiksmus. Šiuos veiksmus taip pat galima atlikti norint pirmą kartą įjungti imtuvą.

Atlikite šiuos veiksmus imtuvo mygtukais.

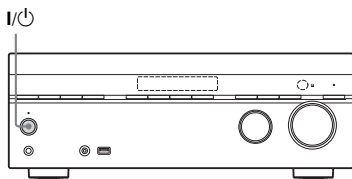

- 1 Paspauskite I/O, jei norite išjungti imtuvą.**
- 2 Palaikykite nuspaudę I/O 5 sekundes.**
Kurį laiką ekrano skydelyje rodoma CLEARING, tada pakeičiama į CLEARED !
Iš naujo nustatomi numatytieji nustatymai.

Kaip reguliuoti nustatymus

Kaip naudoti nustatymų meniu

Naudodami nustatymų meniu galite reguliuoti įvairius garsiakalbių, erdvinio garso efektų ir kt. nustatymus.

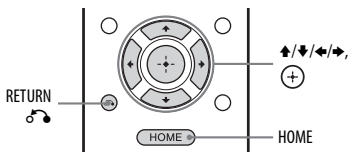

1 Paspauskite HOME.

TV ekrane atveriamas pagrindinis meniu.

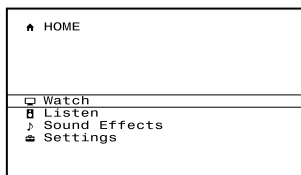

2 Meniu pasirinkite „Settings“, tada paspauskite (+), kad įjungtumėte meniu režimą.

TV ekrane parodomas meniu nustatymų sąrašas.

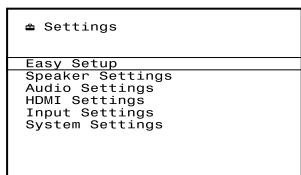

3 Pasirinkite norimą meniu elementą ir paspauskite (+).

Pavyzdys: pasirinkus „Speaker Settings“.

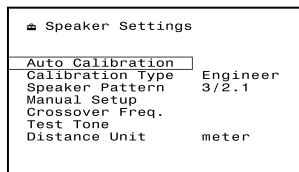

4 Pasirinkite norimą parametą ir paspauskite (+).

Kaip grįžti į ankstesnį ekraną

Paspauskite RETURN .

Kaip išeiti iš meniu

Paspauskite HOME, kad atvertumėte pagrindinį meniu, tada dar kartą paspauskite HOME.

Nustatymų meniu sąrašas

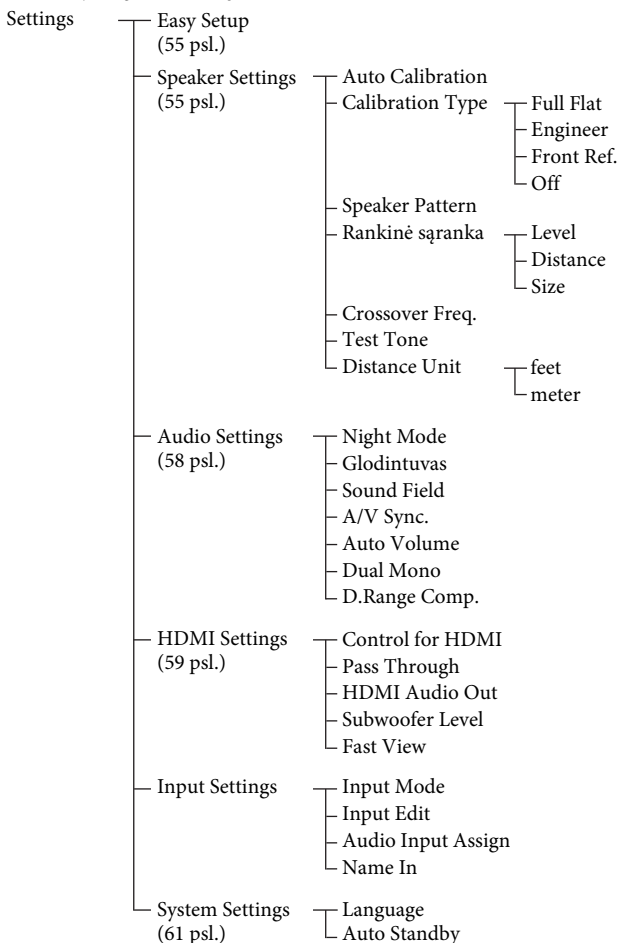

Pastaba

TV ekrane rodomi meniu parametrai gali skirtis, atsižvelgiant į dabartinius nustatymus ar pasirinktos piktogramos būseną.

Easy Setup

Iš naujo paleidžiama nesudėtinga sąranka ir galite konfigūruoti pagrindinius nustatymus. Vykdykite ekrane pateiktas instrukcijas (28 psl.).

Meniu „Speaker Settings“

Kiekvieną garsiakalbį galite reguliuoti patys. Taip pat galite reguliuoti garsiakalbių lygį baigę „Auto Calibration“ procesą.

Pastaba

Garsiakalbių nustatymai skirti tik dabartinei sėdėjimo vietai.

■ Auto Calibration

Leidžia atlikti automatinį kalibravimą iš sėdėjimo vietos.

1 Vadovaukitės TV ekrane rodomomis instrukcijomis ir paspauskite (+).

Po kelių sekundžių pradedama matuoti. Skambant bandomajam tonui matavimas trunka maždaug 30 sekundžių. Pasibaigus matavimui supypsima ir įsijungia ekranas.

Pastaba

Jei ekrane rodomas klaidos kodas, žr. „Pranešimų sąrašas atlikus automatinio kalibravimo matavimą“ (56 psl.).

2 Pasirinkite norimą elementą ir paspauskite (+).

- **Retry:** „Auto Calibration“ atliekamas dar kartą.
- **Save&Exit:** matavimo rezultatas įrašomas ir nustatymo procesas baigiamas.
- **WRN Check:** rodo su matavimo rezultatais susijusį išpėjimą. Žr. „Pranešimų sąrašas atlikus automatinio kalibravimo matavimą“ (56 psl.).

- **Exit:** nustatymo procesas baigiamas neįrašius matavimo rezultatų.

3 Įrašykite matavimo rezultatą.

2 žingsnyje pasirinkite „Save&Exit“.

Pastaba

Pakeitus garsiakalbio padėtį, rekomenduojama atlikti „Auto Calibration“ iš naujo, kad galėtumėte mėgautis erdviu garsu.

Patarimai

- Atstumo vienetą galite keisti naudodami „Speaker Settings“ meniu parinktį „Distance Unit“ (58 psl.).
- Garsiakalbio dydis („Large“ / „Small“) nustatomas pagal žemojo dažnio charakteristikas. Matavimo rezultatai gali skirtis atsižvelgiant į mikrofono optimizatoriaus ir garsiakalbių padėtį bei patalpos formą. Rekomenduojama taikyti matavimo rezultatus. Vis dėlto šiuos nustatymus galite keisti „Speaker Settings“ meniu. Pirmą įrašykite matavimo rezultatus, tada bandykite keisti nustatymus.

Automatinio kalibravimo rezultatų patikrinimas

Jei norite patikrinti, atliekant skyriuje „Auto Calibration“ (55 psl.) aprašytus veiksmus, gautą klaidos kodą arba išpėjimąjį pranešimą, atlikite toliau nurodytus veiksmus.

2 žingsnyje meniu „Auto Calibration“ (55 psl.) pasirinkite „WRN Check“, tada paspauskite (+).

Jei rodomas išpėjimasis pranešimas, jį patikrinkite ir naudokite imtuvą nieko nekeisdami. Prirėikus atlikite „Auto Calibration“ dar kartą.

Jei rodoma „Error Code“

Patikrinkite klaidos pranešimą ir atlikite „Auto Calibration“ dar kartą.

1 Paspauskite (+).

TV ekrane rodoma „Retry?“

2 Pasirinkite „Yes“ ir paspauskite (+).

3 Pakartokite „Auto Calibration“ (55 psl.) 1–3 žingsnius.

Pranešimų sąrašas atlikus automatinio kalibravimo matavimą

Ekране rodoma informacija ir paaiškinimas

Error Code 30

Prie imtuvo lizdo PHONES prijungtas ausinės. Atjunkite ausines ir dar kartą atlikite automatinį kalibravimą.

Error Code 31

SPEAKERS išjungti. Pasirinkite kitus garsiakalbio nustatymus ir dar kartą atlikite automatinį kalibravimą.

Error Code 32

Error Code 33

Garsiakalbiai nerasti arba prijungti netinkamai.

- Neprijungtas nė vienas iš priekinių garsiakalbių arba prijungtas tik vienas priekinis garsiakalbis.
- Neprijungtas kairysis arba dešinysis erdvinio garso garsiakalbis.

Mikrofonas optimizatorius neprijungtas.

Įsitikinkite, kad tinkamai prijungtas mikrofonas optimizatorius, ir atlikite „Auto Calibration“ dar kartą.

Jei mikrofonas optimizatorius prijungtas tinkamai, bet klaidos kodas vis tiek rodomas, galbūt pažeistas mikrofono optimizatoriaus kabelis.

Warning 40

Atlikus matavimą aptiktas didelio lygio triukšmas. Geresnių rezultatų galite pasiekti bandydami dar kartą ramioje aplinkoje.

Warning 41

Warning 42

Per didelę įvesties per mikrofoną nuostatą.

- Galbūt per mažas atstumas tarp mikrofono ir garsiakalbio. Padidinkite atstumą ir atlikite matavimą dar kartą.

Warning 43

Nepavyksta nustatyti atstumo iki žemųjų dažnių garsiakalbio ir jo padėties. Priežastis gali būti triukšmas. Bandykite matuoti ramioje aplinkoje.

No Warning

Nepateikiama įspėjamoji informacija.

Patarimas

Matavimo rezultatai gali skirtis, atsižvelgiant į žemųjų dažnių garsiakalbio padėtį. Tačiau galite ir toliau naudoti imtuvą nenustatydami naujos vertės.

■ Calibration Type

Automatiškai sukaliavus ir išsaugojus nustatymus leidžia pasirinkti kalibravimo tipą.

- **Full Flat:** Atliekami dažnio matavimai ties kiekvieno garsiakalbio plokštuma.
- **Engineer:** nustatomos „Sony“ klausymosi patalpos standarto dažnio charakteristikos.
- **Front Ref.:** kiekvieno garsiakalbio parametrai sureguliuojami taip, kad atitiktų priekinio garsiakalbio parametrus.
- **Off:** išjungiamas „Auto Calibration“ glodintuvo lygis.

■ Speaker Pattern

Leidžia pasirinkti garsiakalbių išdėstymą pagal naudojamą garsiakalbių sistemą.

■ Manual Setup

„Manual Setup“ ekrane kiekvieną garsiakalbį galima reguliuoti patiems. Taip pat galite reguliuoti garsiakalbių lygį baigę „Auto Calibration“ procesą.

Kaip reguliuoti garsiakalbių lygį

Galite reguliuoti kiekvieno garsiakalbio lygį (priekinio kairiojo / dešiniojo, centrinio, kairiojo / dešiniojo erdvinio, žemųjų dažnių garsiakalbio).

- 1 Pasirinkite garsiakalbį, kurio lygį norite reguliuoti, ir paspauskite (+).
- 2 „Level“ meniu pasirinkite parametą ir paspauskite (+).
- 3 Sureguliuokite pasirinkto garsiakalbio lygį, tada paspauskite (+). Galite reguliuoti lygį nuo -10,0 dB iki +10,0 dB 0,5 dB intervalais.

Pastaba

Pasirinkus vieną iš muzikos garso laukų, garsas neišvedamas iš žemųjų dažnių garsiakalbio, jei garsiakalbio nustatymų meniu visi garsiakalbiai nustatyti kaip „Large“. Tačiau garsas bus išvedamas iš žemųjų dažnių garsiakalbio, jei:

- skaitmeninės įvesties signale yra LFE signalų;
- priekiniai arba erdvinio garso garsiakalbiai nustatyti kaip „Small“;
- Pasirinkta „Multi Stereo“, „PLII Movie“, „PLII Music“, „HD-D.C.S.“ arba „Portable Audio“.

Kaip reguliuoti atstumą nuo sėdėjimo vietos iki kiekvieno garsiakalbio

Galite reguliuoti atstumą nuo sėdėjimo vietos iki kiekvieno garsiakalbio (priekinio kairiojo / dešiniojo, centrinio, kairiojo / dešiniojo erdvinio, žemųjų dažnių garsiakalbio).

- 1 Pasirinkite garsiakalbį, kurio atstumą nuo sėdėjimo vietos norite reguliuoti, tada paspauskite (+).
- 2 „Distance“ meniu pasirinkite parametą ir paspauskite (+).
- 3 Sureguliuokite pasirinkto garsiakalbio atstumą, tada paspauskite (+).

Galite reguliuoti atstumą nuo 1 m 0 cm iki 10 m 0 cm (nuo 3 pėd. 3 col. iki 32 pėd. 9 col.) kas 1 cm (1 col.).

Pastabos

- Atsižvelgiant į garsiakalbių išdėstymo nustatymą, kai kurių parametų naudoti negalima.
- Ši funkcija neveikia, jei naudojama „Analog Direct“.

Kaip reguliuoti garsiakalbių dydį

Galite reguliuoti kiekvieno garsiakalbio (priekinio kairiojo / dešiniojo, centrinio, kairiojo / dešiniojo erdvinio) dydį.

- 1 Pasirinkite garsiakalbį, kurio dydį norite reguliuoti, ir paspauskite (+).
- 2 „Size“ meniu pasirinkite parametą ir paspauskite (+).
- 3 Sureguliuokite pasirinkto garsiakalbio dydį, tada paspauskite (+).

- **Large:** jei prijungėte didelius garsiakalbius, efektyviai atkuriančius bosų dažnius, pasirinkite „Large“. Įprastai pasirinkite „Large“.

- **Small:** jei garsas iškraipytas arba naudodami kelių kanalų erdvinio garso funkciją negirdite visų erdvinių efektų, pasirinkite „Small“ – taip suaktyvinsite bosų nukreipimo grandinę ir kiekvieno kanalo bosų dažnius atkursite per žemųjų dažnių arba kitus „Large“ garsiakalbius.

Pastaba

Ši funkcija neveikia, jei naudojamas „Analog Direct“.

Patarimai

- Kiekvieno garsiakalbio nustatymai „Large“ ir „Small“ apibrėžia, ar vidinis garso procesorius apribos boso signalą iš kanalo. Kai bosai ribojami iš kanalo, bosų nukreipimo grandinė siunčia atitinkamus bosų dažnius į žemųjų dažnių garsiakalbį arba kitus „Large“ garsiakalbius. Tačiau bosų garse yra šiek tiek kryptingumo, todėl jo (jei įmanoma) geriau neriboti. Todėl, net kai naudojate mažus garsiakalbius, galite nustatyti juos kaip „Large“, jei norite iš jų išvesti bosų dažnius. Kita vertus, jei naudojate didelį garsiakalbį, bet nenorite iš jo išvesti bosų dažnių, nustatykite jį kaip „Small“. Jei bendras garso lygis žemesnis nei norimas, nustatykite visus garsiakalbius kaip „Large“. Jei nepakanka bosų, galite naudoti glodintuvą ir sustiprinti jų lygį.
- Jei priekiniai garsiakalbiai nustatyti į „Small“, centrinis ir erdvinio garso garsiakalbiai automatiškai nustatomi į „Small“.
- Jei nenaudojate žemųjų dažnių garsiakalbio, priekiniai garsiakalbiai automatiškai nustatomi kaip „Large“.

■ Atskyrimo dažnis (garsiakalbio atskyrimo dažnis)

Leidžia nustatyti garsiakalbių, kurių dydis garsiakalbio nustatymų meniu nustatytas kaip „Small“, bosų sankirtos dažnį. Kiekvieno garsiakalbio išmatuotasis garsiakalbio sankirtos dažnis nustatomas atlikus „Auto Calibration“ procesą.

- 1 Pasirinkite parametą ties garsiakalbiu, kurio sankirtos dažnį norite reguliuoti, tada paspauskite (+).
- 2 Nustatykite reikšmę, tada paspauskite (+).

■ Test Tone

Ekране „Test Tone“ leidžia pasirinkti bandomojo tono tipą.

Patarimai

- Norėdami sureguliuoti visų garsiakalbių lygį vienu metu, paspauskite \triangleleft +/- . Taip pat galima naudoti imtuvo mygtuką MASTER VOLUME.
- Proceso metu nustatyta reikšmė rodoma TV ekrane.

Kaip išvesti bandomąjį toną iš kiekvieno garsiakalbio

Galite išvesti bandomąjį toną iš kiekvieno garsiakalbio paeiliui.

- 1 Pasirinkite „Test Tone“, tada paspauskite (+).
- 2 Pasirinkite „Test Tone“ dar kartą, tada paspauskite (+).
- 3 Sureguliuokite parametą, tada paspauskite (+).
 - **Off**
 - **Auto:** Bandomasis tonas išvedamas iš kiekvieno garsiakalbio paeiliui.
- 4 Pasirinkite garsiakalbį, kurio lygį norite reguliuoti, ir paspauskite (+).
- 5 Sureguliuokite pasirinkto garsiakalbio lygį, tada paspauskite (+).

■ Distance Unit

Galima nustatyti atstumų nustatymo matavimo vienetą.

- **feet:** Atstumas rodomas pėdomis.
- **meter:** Atstumas rodomas metrais.

Garso nustatymų meniu

Galite sureguliuoti garso nustatymus, kaip jums patinka.

■ Night Mode

Leidžia išlaikyti į kino teatrą panašią aplinką, kai garsumo lygiai žemi. Išsamios informacijos žr. „Kaip naudoti funkciją „Night Mode““ (45 psl.).

■ Equalizer

Galima reguliuoti priekinių garsiakalbių bosų ir aukštų tonų lygį. Išsamios informacijos žr. „Kaip reguliuoti glodintuvą“ (45 psl.).

■ Sound Field

Galima pasirinkti įvesties signalams taikomą garso efektą. Išsamios informacijos žr. „Garso efektų taikymas“ (42 psl.).

Šią funkciją galite susieti su kiekvienu įvesties šaltiniu atskirai.

■ A/V Sync. (synchronizuoja garso ir vaizdo išvestį)

Galima užlaikyti garso išvestį, kad būtų galima iki minimumo sumažinti laiką tarp garso išvesties ir vaizdo rodymo.

- **On (delsos laikas: 60 ms):** garso išvestis užlaikoma, kad būtų iki minimumo sumažinta laikas tarp garso išvesties ir vaizdo rodymo.
- **Off (delsos laikas: 0 ms):** garso išvestis neužlaikoma.

Pastabos

- Ši funkcija naudinga, kai naudojate didelį LCD, plazminį monitorių arba projektorius.
- Ši funkcija neveikia, jei naudojamas „Analog Direct“.
- Atsižvelgiant į garso formatą, garso lauką, garsiakalbių išdėstymą ir garsiakalbių atstumo nustatymus, delsos laikas gali skirtis.

■ Auto Volume

Šis imtuvas gali reguliuoti garsumą automatiškai pagal įvesties signalą arba turinį, gaunamą iš prijungtos įrangos. Šią funkciją patogu naudoti tada, jei, pvz., reklamos pranešimai yra garsesni už TV programas.

- On
- Off

Pastabos

- Prieš įjungdami / išjungdami šią funkciją, būtinai sumažinkite garsumo lygį.
- Kadangi šią funkciją galima naudoti, tik kai įvedami „Dolby Digital“, DTS arba tiesinės PCM signalai, perjungus kitus formatus garsas gali staiga padidėti.
- Ši funkcija neveikia toliau nurodytais atvejais.
 - Gaunami tiesinės PCM signalai, kurių diskretizavimo dažnis didesnis nei 48 kHz.
 - „Dolby Digital Plus“, „Dolby TrueHD“, DTS Gaunami 96/24, „DTS-HD Master Audio“ arba „DTS-HD High Resolution Audio“ signalai.

■ „Dual Mono“ (skaitmeninės transliacijos kalbos pasirinkimas)

Galima nustatyti dvilypio garso arba skaitmeninės transliacijos kalbą, jei ši funkcija galima. Ši funkcija veikia tik su „Dolby Digital“ šaltiniais.

- **Main/Sub:** Garsas pagrindine kalba bus išvedamas per priekinį kairįjį garsiakalbį. Tuo pat metu bus išvedamas garsas dubliavimo kalba per dešinįjį garsiakalbį.
- **Main:** Garsas pagrindine kalba bus išvedamas.
- **Sub:** Garsas dubliavimo kalba bus išvedamas.

■ D.Range Comp. (dinaminio diapazono glaudinimas)

Galima suspausti dinaminį garso takelio diapazoną. Tai gali būti naudinga, jei norite žiūrėti filmus nedideliu garsumu vėlai vakare. Dinaminio diapazono glaudinimas galimas tik su „Dolby Digital“ šaltiniais.

- **On:** Dinaminis diapazonas suspaudžiamas; tai numatė įrašymo inžinierius.
- **Auto:** Dinaminis diapazonas automatiškai glaudinamas.
- **Off:** Dinaminis diapazonas nesuspaudžiamas.

Meniu „HDMI Settings“

Galite reguliuoti reikiamus įrangos, prijungtos per HDMI lizdą, nustatymus.

■ Control for HDMI

Galite įjungti arba išjungti funkciją „Control for HDMI“. Išsamios informacijos žr. „Kaip pasirošti naudoti „BRAVIA Sync““ (47 psl.).

- On
- Off

Pastabos

- Jei „Control for HDMI“ nustatyta į „On“, „HDMI Audio Out“ gali būti pakeista automatiškai.
- Kai imtuvas veikia budėjimo režimu ir jei „Control for HDMI“ nustatyta į „On“, priekiniame skydelyje esantis indikatorius I/⏻ dega geltona spalva.

■ Pass Through

Galite išvesti HDMI signalus į TV, net jei imtuvas veikia budėjimo režimu.

- **On***: imtuvui veikiant budėjimo režimu, HDMI signalai nuolat išvedami iš imtuvo lizdo HDMI TV OUT.
- **Auto**: kai TV įjungtas imtuvui veikiant budėjimo režimu, HDMI signalai išvedami iš imtuvo lizdo HDMI TV OUT. „Sony“ rekomenduoja šį nustatymą, jei naudojate su „BRAVIA Sync“ suderinamą „Sony“ TV. Pasirinkus šį nustatymą, įrenginiui veikiant budėjimo režimu pavyks sutaupyti daugiau energijos, nei pasirinkus nustatymą „On“.

Pastaba

Šis nustatymas gali veikti tik tada, kai funkcija „Control for HDMI“ nustatyta į „On“.

- **Off**: veikdamas budėjimo režimu HDMI signalų imtuvus neatkuria. Jei norite, kad turinys iš prijungtos įrangos būtų atkuriamas per TV, įjunkite imtuvą. Pasirinkus šį nustatymą, įrenginiui veikiant budėjimo režimu pavyks sutaupyti daugiau energijos, nei pasirinkus nustatymą „On“.

* Tik JAV, Kanadai ir Australijai skirti modeliai.

Pastaba

Pasirinkus „Auto“, gali užtrukti kiek ilgiau, kol vaizdas ir garsas bus pateikti TV, nei pasirinkus „On“.

■ HDMI Audio Out

Galima nustatyti HDMI garso signalų išvestį iš atkūrimo įrangos, prijungtos prie imtuvo per HDMI jungtį.

- **AMP**: HDMI garso signalai iš atkūrimo įrangos atkuriami tik per garsiakalbius, prijungtus prie imtuvo. Kelių kanalų garsas gali būti atkuriamas nepakeistas.

Pastaba

Garso signalai nėra atkuriami iš TV garsiakalbio, kai „HDMI Audio Out“ nustatyta į „AMP“.

- **TV+AMP**: garsas išvedamas per TV garsiakalbį ir garsiakalbius, prijungtus prie imtuvo.

Pastabos

- Atkūrimo įrangos garso kokybė priklauso nuo TV garso kokybės, pvz., kanalų kiekio, diskretizavimo dažnio ir kt. Jei TV yra erdvinio garso garsiakalbiai, per imtuvą irgi atkuriamas erdvinis garsas, net jei atkuriate kelių kanalų šaltinį.
- Jei imtuvą prijungsite prie vaizdo įrangos (projektoriaus ar kt.), per imtuvą gali nepavykti atkurti garso. Tokiu atveju pasirinkite AMP.

■ Subwoofer Level

Galima nustatyti žemųjų dažnių garsiakalbio 0 dB arba +10 dB lygį, kai PCB signalai įvedami per HDMI jungtį. Kiekvienos įvesties, kuriai priskirtas atskiras HDMI įvesties lizdas, lygį galite nustatyti atskirai.

- **Auto**: automatiškai nustatomas 0 dB arba +10 dB lygis; tai priklauso nuo garso srauto.
- **+10 dB**
- **0 dB**

■ Fast View

Leidžia nustatyti „Fast View“ valdymą.

- **Auto**: Galite pasirinkti HDMI įvestį greičiau nei įprastai.
- **Off**: „Fast View“ ir PREVIEW (HDMI) funkcijų nėra.

Meniu „Input Settings“

Galite reguliuoti imtuvo ir kitos įrangos lizdų nustatymus.

■ Input Mode

Leidžia pataisyti garso įvesties režimą, kai įrangą prijungiate ir prie skaitmeninės, ir prie analoginės garso įvesties lizdų. Išsamios informacijos žr. „Skaitmeninio ir analoginio garso perjungimas (INPUT MODE)“ (51 psl.).

■ Input Edit

Galima nustatyti toliau nurodytus elementus kiekvienam įvesties šaltiniui.

- **Watch:** įvesties šaltinis rodomas „Watch“ meniu.
- **Listen:** įvesties šaltinis rodomas „Listen“ meniu.
- **Watch+Listen:** įvesties šaltinis rodomas ir „Watch“, ir „Listen“ meniu.

■ Audio Input Assign

Galima kiekvienam garso įvesties šaltiniui priskirti atskirą įvesties lizdą (-us).

Išsamios informacijos žr. „Kaip naudoti kitus garso įvesties lizdus (Audio Input Assign)“ (51 psl.).

■ Name In

Leidžia įvesti iki 8 ženklų įvesčių pavadinimus ir nustatyti, kad jie būtų rodomi.

Kai įrangos pavadinimai rodomi ekrane, ją lengviau atpažinti nei pagal lizdus.

- 1 Pasirinkite „Name In“, tada paspauskite (+).
- 2 Pasirinkite įvestį, kurios pavadinimą norite įvesti, ir paspauskite (+).
- 3 Kelis kartus paspausdami ↑/↓ pasirinkite ženklą, tada paspauskite ➔. Žymeklį galite perkelti pirmyn arba atgal spausdami ◀/▶.
- 4 Norėdami įvesti vieną ženklą po kito pakartokite 3 žingsnį, tada paspauskite (+). Įvestas pavadinimas užregistruojamas.

Sistemos nustatymų meniu

Galite reguliuoti imtuvo nustatymus.

■ Language

Galima pasirinkti ekrano pranešimų kalbą.

- Anglų
- Prancūzų
- Vokiečių
- Ispanų

■ Auto Standby

Galite nustatyti, kad imtuvas būtų automatiškai perjungiamas į budėjimo režimą, kai jis nenaudojamas arba kai į jį neįvedamas signalas.

- **On:** Perjungiamas į budėjimo būseną po maždaug 30 minučių.
- **Off:** Neperjungiamas į budėjimo būseną.

Pastabos

- Ši funkcija neveikia, jei pasirinkta įvestis „FM“ arba „AM“.
- Jei naudojate automatinio budėjimo režimo ir išjungimo laikmačio funkcijas vienu metu, išjungimo laikmačiui teikiama pirmenybė.

Valdymas nenaudojant OSD

Šių imtuvų galite valdyti naudodami ekrano skydelį, net jei TV neprijungtas prie imtuvo.

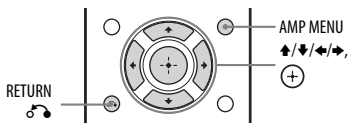

Ekrano skydelio meniu naudojimas

- 1 **Paspauskite AMP MENU.**
Meniu rodomas imtuvo ekrano skydelyje.
- 2 **Kelis kartus paspausdami ↑/↓ pasirinkite norimą meniu, tada paspauskite (+).**
- 3 **Kelis kartus paspausdami ↑/↓ pasirinkite norimą reguliuoti parametą, tada paspauskite (+).**
- 4 **Kelis kartus paspausdami ↑/↓ pasirinkite norimą nustatymą, tada paspauskite (+).**

Kaip grįžti į ankstesnį ekraną

Paspauskite ◀ arba RETURN ↵.

Kaip išeiti iš meniu

Paspauskite AMP MENU.

Pastaba

Ekranų skydelyje kai kurie parametrai ir nustatymai gali būti rodomi neryškiai. Tai reiškia, kad jų naudoti negalima arba jie pastovūs ir nekeičiami.

Menui apžvalga

Toliau nurodytos parinktyės galimos kiekviename meniu. Išsamios informacijos, kaip naršyti meniu, žr. 61 psl.

| Menui [Display] | Parametrai [Display] | Nustatymai |
|---|--|---|
| Automatinio kalibravimo nustatymai [<AUTO CAL>] | Automatinio kalibravimo pradžia [A.CAL START] „Auto Calibration“ tipas ^{a)} [CAL TYPE] | FULL FLAT, ENGINEER, FRONT REF, OFF |
| Lygių nustatymai [<LEVEL>] | Bandomasis tonas ^{b)} [TEST TONE] | OFF, AUTO ■■■■ ^{c)} |
| | Priekinio kairiojo garsiakalbio lygis [FL LEVEL] | Nuo FL -10,0 dB iki FL +10,0 dB (0,5 dB intervalais) |
| | Priekinio dešiniojo garsiakalbio lygis [FR LEVEL] | Nuo FR -10,0 dB iki FR +10,0 dB (0,5 dB intervalais) |
| | Centrinio garsiakalbio lygis ^{b)} [CNT LEVEL] | Nuo CNT -10,0 dB iki CNT +10,0 dB (0,5 dB intervalais) |
| | Erdvinio kairiojo garsiakalbio lygis ^{b)} [SL LEVEL] | Nuo SL -10,0 dB iki SL +10,0 dB (0,5 dB intervalais) |
| | Erdvinio dešiniojo garsiakalbio lygis ^{b)} [SR LEVEL] | Nuo SR -10,0 dB iki SR +10,0 dB (0,5 dB intervalais) |
| | Žemųjų dažnių garsiakalbio lygis ^{b)} [SW LEVEL] | Nuo SW -10,0 dB iki SW +10,0 dB (0,5 dB intervalais) |
| Garsiakalbių nustatymai [<SPEAKER>] | Speaker pattern [SP PATTERN] | Nuo 3/2.1 iki 2/0 (8 šablonų) |
| | Priekinių garsiakalbių dydis ^{b)} [FRT SIZE] | LARGE, SMALL |
| | Centrinio garsiakalbio dydis ^{b)} [CNT SIZE] | LARGE, SMALL |
| | Erdvinių garsiakalbių dydis ^{b)} [SUR SIZE] | LARGE, SMALL |
| | Atstumas iki priekinio kairiojo garsiakalbio [FL DIST.] | Nuo FL 1,00 m iki FL 10,00 m (nuo FL 3'3" iki FL 32'9") (0,01 m (1 col.) intervalais) |
| | Atstumas iki priekinio dešiniojo garsiakalbio [FR DIST.] | Nuo FR 1,00 m iki FR 10,00 m (nuo FR 3'3" iki FR 32'9") (0,01 m (1 col.) intervalais) |
| | Atstumas iki centrinio garsiakalbio ^{b)} [CNT DIST.] | Nuo CNT 1,00 m iki CNT 10,00 m (nuo CNT 3'3" iki CNT 32'9") (0,01 m (1 col.) intervalais) |

| Meniu [Display] | Parametrai [Display] | Nustatymai |
|--------------------------------------|--|---|
| | Atstumas iki kairiojo erdvinio garsiakalbio ^{b)} [SL DIST.] | Nuo SL 1,00 m iki SL 10,00 m (nuo SL 3'3" iki SL 32'9") (0,01 m (1 col.) intervalais) |
| | Atstumas iki dešiniojo erdvinio garsiakalbio ^{b)} [SR DIST.] | Nuo SR 1,00 m iki SR 10,00 m (nuo SR 3'3" iki SR 32'9") (0,01 m (1 col.) intervalais) |
| | Atstumas iki žemųjų dažnių garsiakalbio ^{b)} [SW DIST.] | Nuo SW 1,00 m iki SW 10,00 m (nuo SW 3'3" iki SW 32'9") (0,01 m (1 col.) intervalais) |
| | Atstumo matavimo vienetai [DIST. UNIT] | FEET, METER |
| | Priekinių garsiakalbių atskyrimo dažnis ^{d)} [FRT CROSS] | Nuo CROSS 40 Hz iki CROSS 200 Hz (10 Hz intervalais) |
| | Centrinio garsiakalbio atskyrimo dažnis ^{d)} [CNT CROSS] | Nuo CROSS 40 Hz iki CROSS 200 Hz (10 Hz intervalais) |
| | Erdvinių garsiakalbių atskyrimo dažnis ^{d)} [SUR CROSS] | Nuo CROSS 40 Hz iki CROSS 200 Hz (10 Hz intervalais) |
| Įvesties nustatymai [<INPUT>] | Įvesties režimas [INPUT MODE] | AUTO, OPT, COAX, ANALOG |
| | Kaip pavadinti įvestis [NAME IN] | Išsamios informacijos žr. „Name In“ (61 psl.). |
| | Skaitmeninės garso įvesties priskyrimas [A. ASSIGN] | Išsamios informacijos žr. „Kaip naudoti kitus garso įvesties lizdus (Audio Input Assign)“ (51 psl.). |
| Erdviniai nustatymai [<SURROUND>] | Efektų lygis ^{e)} [HD-D.C.S. TYP] | DYNAMIC, THEATER, STUDIO |
| Glodintuvo nustatymai [<EQ>] | Priekinių garsiakalbių bosų lygis [BASS] | Nuo BASS -10 dB iki BASS +10 dB (1 dB intervalais) |
| | Priekinių garsiakalbių aukštųjų dažnių lygis [TREBLE] | Nuo TREBLE -10 dB iki TREBLE +10 dB (1 dB intervalais) |
| Imtuvo nustatymai [<TUNER>] | FM stočių priėmimo režimas [FM MODE] | STEREO, MONO |
| | Kaip pavadinti iš anksto nustatytas stotis [NAME IN] | Išsamios informacijos žr. „Kaip įvesti iš anksto nustatytų radijo stočių pavadinimus („Name Input“)“ (41 psl.). |

| Meniu [Display] | Parametrai [Display] | Nustatymai |
|-----------------------------------|---|---------------------------------|
| Garso nustatymai [<AUDIO>] | Nakties režimas [NIGHT MODE] | NIGHT ON, NIGHT OFF |
| | Sinchronizuoja garso ir vaizdo išvestį [A/V SYNC] | SYNC ON, SYNC OFF |
| | Tobulesnis automatinis garsumas [AUTO VOL] | A. VOL ON, A. VOL OFF |
| | Skaitmeninės transliacijos kalbos pasirinkimas [DUAL MONO] | MAIN/SUB, MAIN, SUB |
| | Dinaminio diapazono glaudinimas [D. RANGE] | COMP. ON, COMP. AUTO, COMP. OFF |
| HDMI nustatymai [<HDMI>] | Control for HDMI [CTRL: HDMI] | CTRL ON, CTRL OFF |
| | Perėjimas [PASS THRU] | ON ^{f)} , AUTO, OFF |
| | HDMI audio out [AUDIO OUT] | AMP, TV+AMP |
| | HDMI žemųjų dažnių garsiakalbio lygis [SW LEVEL] | SW AUTO, SW +10 dB, SW 0 dB |
| | Spartusis rodinys [FAST VIEW] | AUTO, OFF |
| Sistemos parametrai [<SYSTEM>] | Automatinio budėjimo režimas [AUTO STBY] | STBY ON, STBY OFF |
| | Versija [VER. x.xxx] ^{g)} | |

- a) Pasirinkti šį nustatymą galite tik atlikę automatinį kalibravimą ir išsaugoję nustatymus.
- b) Atsižvelgiant į garsiakalbių išdėstymo nustatymą, kai kurių parametru arba nustatymų naudoti negalima.
- c) ■■■ rodo garsiakalbio kanalą (FL, FR, CNT, SL, SR, SW).
- d) Šį parametru galite pasirinkti, tik jei garsiakalbis nustatytas kaip SMALL.
- e) Šį parametru galite pasirinkti, tik jei pasirinktas garso laukas HD-D.C.S.
- f) Tik JAV, Kanadai ir Australijai skirti modeliai.
- g) x.xxx nurodo versijos numerį.

Kaip pamatyti informaciją ekrano skydelyje

Ekrano skydelyje pateikiama įvairi imtuvo būsenos informacija, pvz., garso laukas.

- 1 Pasirinkite įvestį, kurios informaciją norite patikrinti.
- 2 Paspauskite AMP, o tada kelis kartus – DISPLAY.

Kiekvieną kartą paspaudus DISPLAY, ekranas pasikeičia toliau nurodyta tvarka.

Įvesties pavadinimas¹⁾ → Pasirinkta įvestis → Esamasis taikomas garso laukas²⁾ → Garsumo lygis → Srauto informacija³⁾

Klausantis FM ir AM radijo

Iš anksto nustatytos stoties pavadinimas¹⁾ → Dažnis → Esamasis taikomas garso laukas²⁾ → Garsumo lygis

Priimant RDS transliacijas (Tik Europai ir Australijai skirti modeliai)

Programos arba iš anksto nustatytos stoties pavadinimas¹⁾ → Dažnis, diapazonas ir iš anksto nustatytos stoties numeris → Esamasis taikomas garso laukas²⁾ → Garsumo lygis

- 1) Pavadinimas rodomas tik tada, jei jis priskirtas įvesčiai arba iš anksto nustatyti stočiai. Pavadinimas nerodomas, jei, užuot jį įvedus, buvo paliktas tuščias laukelis arba jis sutampa su įvesties pavadinimu.
- 2) Kai suaktyvinama funkcija „Pure Direct“, parodoma „PURE.DIRECT“.
- 3) Srauto informacija gali būti nerodoma.

Pastaba

Kai kurių kalbų ženklai gali būti nerodomi.

Kaip naudoti nuotolinio valdymo pultą

Kaip iš naujo priskirti įvesties mygtukus

Galite pakeisti numatytuosius įvesties mygtukų nustatymus, kad jie atitiktų sistemos įrangą. Pavyzdžiui, jei prijungiate „Blu-ray Disc“ leistuvą prie imtuvo lizdo SAT/CATV, galite nustatyti, kad jis būtų valdomas šio nuotolinio valdymo pulto mygtuku SAT/CATV.

Pastaba

Negalite iš naujo priskirti įvesties mygtukų TV, TUNER ir USB.

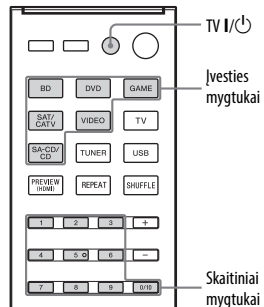

- 1 **Laikydami nuspaudę įvesties, kurios priskyrimą norite pakeisti, mygtuką, nuspauskite TV I/⏻.**

Pavyzdys: laikydami nuspaudę SAT/CATV, nuspauskite TV I/⏻.

- 2 **Kol TV I/⏻ mygtuką laikote nuspaudę, atleiskite įvesties mygtuką.**

Pavyzdys: kol TV I/⏻ mygtuką laikote nuspaudę, atleiskite SAT/CATV.

3 Vadovaudamiesi toliau pateikta lentelė, paspauskite norimos kategorijos atitinkamą mygtuką, tada atleiskite TV I/⏻.

Pavyzdys: paspauskite 1, tada atleiskite TV I/⏻. Dabar SAT/CATV mygtuku galite valdyti „Blu-ray Disc“ leistuvą.

| Kategorija | Paspauskite |
|---|-------------|
| „Blu-ray Disc“ leistuvas (komandų režimas BD1) ^{a)} | 1 |
| „Blu-ray Disc“ įrašymo įrenginys (komandų režimas BD3) ^{a)} | 2 |
| DVD leistuvas (komandų režimas DVD1) | 3 |
| DVD įrašymo įrenginys (komandų režimas DVD3) ^{b)} | 4 |
| VCR (komandų režimas VTR3) ^{c)} | 5 |
| CD grotuvas | 6 |

^{a)} Išsamios valdymo informacijos apie nustatymą BD1 arba BD3 žr. prie „Blu-ray Disc“ leistuvo arba įrašymo įrenginio pridėtoje naudojimo instrukcijoje.

^{b)} „Sony“ DVD įrašymo įrenginiai valdomi naudojant nustatymą DVD1 arba DVD3. Išsamios informacijos žr. prie DVD įrašymo įrenginio pridėtoje naudojimo instrukcijoje.

^{c)} „Sony“ VCR įrenginiai valdomi naudojant nustatymą VTR 3, atitinkantį VHS.

Kaip iš naujo nustatyti įvesties mygtukus

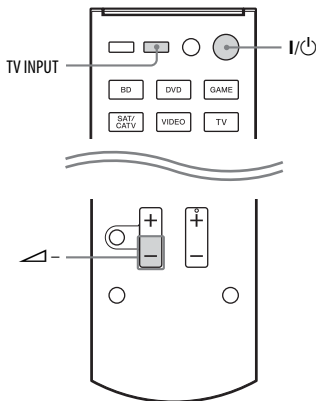

1 Laikydami nuspaudę , paspauskite ir laikykite nuspaudę I/⏻, tada paspauskite TV INPUT.

2 Atleiskite visus mygtukus. Įvesties mygtukų numatytieji nustatymai nustatyti iš naujo.

Atsargumo priemonės

Sauga

Jei į korpusą patektų koks nors daiktas arba skysčio, atjunkite imtuvą ir prieš toliau eksploatuodami duokite jį patikrinti kvalifikuotiems darbuotojams.

Maitinimo šaltiniai

- Prieš naudodami imtuvą patikrinkite, ar darbinė įtampa atitinka vietinio maitinimo tiekimo šaltinio įtampą. Darbinė įtampa nurodyta prie užpakalinės imtuvo pusės pritvirtintoje etiketėje.
- Įrenginys nėra atjungtas nuo kintamosios srovės šaltinio (maitinimo tinklo), kol yra įjungtas į elektros lizdą, net jei yra išjungtas.
- Jei imtuvo neketinate naudoti ilgą laiką, išjunkite jį iš sieninio elektros lizdo. Kintamosios srovės maitinimo laidą (maitinimo tinklo laidą) atjunkite ištraukdami kištuką, niekada netraukite už laido.
- (Tik JAV ir Kanadai skirti modeliai) Dėl saugos vienas iš kištuko kontaktų yra platesnis už kitą. Į sieninį elektros lizdą jį galima įkišti tik vieną kryptimi. Jei nepavyksta iki galo įkišti kištuko į elektros lizdą, susisiekite su pardavėju.
- Kintamosios srovės maitinimo laidą (maitinimo tinklo laidą) galima pakeisti tik reikalavimus atitinkančioje taisykloje.

Įkaitimas

Veikdamas imtuvas įkaista, bet tai nėra veikimo sutrikimas. Jei nuolat naudosite imtuvą nustatę didelį garsumą, korpuso viršus, šonai ir apačia gerokai įkais. Kad nenusidegintumėte, nelieskite korpuso.

Vieta

- Imtuvą laikykite tinkamai vėdinamoje vietoje, kad jis neperkaistų ir būtų ilgiau tinkamas naudoti.
- Nelaikykite imtuvo šalia karščio šaltinių arba tiesioginių saulės spindulių apšviestose vietose, taip pat ten, kur daug dulkių ar galimas mechaninis poveikis.
- Ant korpuso nedėkite daiktų, galinčių uždegti vėdinimo angas ir sutrikdyti veikimą.
- Nedėkite imtuvo šalia kitos įrangos, pvz., TV, VCR arba magnetofono. (Jei imtuvas naudojamas su TV, VCR arba magnetofonu ir yra šalia šios įrangos, gali atsirasti triukšmo arba pablogėti vaizdo kokybė. Tokios trikties tikimybė ypač didelė naudojant vidaus anteną. Todėl rekomenduojame naudoti lauko anteną.)
- Ant specialiai paruoštų (vaškuotų, alyvuotų, poliruotų ir pan.) paviršių imtuvą dėkite atsargiai, nes gali atsirasti dėmių arba pakisti paviršių spalva.

Naudojimas

Prieš prijungdami kitą įrangą, imtuvą išjunkite ir atjunkite.

Valymas

Korpusą, skydelį ir valdymo rankenėles valykite minkštu audiniu, šiek tiek sudrėkintu švelniu valikliu. Nenaudokite jokios šurkščios šluostės, valymo miltelių arba tirpiklio, pvz., alkoholio ar benzino.

Jei kiltų kokių nors su imtuvu susijusių klausimų ar problemų, pasitarkite su artimiausiu „Sony“ pardavėju.

Nesklandumų šalinimas

Jei naudojant imtuvą iškiltų kuri nors iš nurodytų problemų, ją spręskite pasitelkę šį nesklandumų šalinimo vadovą. Jei kurios nors problemos pašalinti nepavyksta, kreipkitės į artimiausią „Sony“ pardavėją. Įsidėmėkite, kad, jei techninės priežiūros specialistai taisydami pakeis tam tikras dalis, jie gali jas pasilikti.

Maitinimas

Imtuvas automatiškai išjungiamas.

- „Auto Standby“ nustatytas į „On“ (61 psl.).
- Veikia išjungimo laikmačio funkcija (15 psl.).
- Veikia „PROTECTOR“ (75 psl.).

Vaizdas

TV ekrane vaizdas nerodomas.

- Įvesties mygtukais pasirinkite tinkamą įvestį.
- Nustatykite, kad TV veiktų tinkamos įvesties režimu.
- Patraukite garso įrangą nuo TV.
- Įsitinkinkite, kad kabeliai tinkamai ir tvirtai prijungti prie įrangos.
- Kai kurią atkūrimo įrangą gali reikėti nustatyti. Žr. prie kiekvieno įrenginio pridėtą naudojimo instrukciją.
- Jei žiūrite vaizdus ar klausotės garso, ypač jei perduodamas 1080p, „Deep Color“ („Deep Colour“), 4K arba 3D formato turinys, būtinai naudokite didelės spartos HDMI kabelį.

TV ekrane nerodomas 3D vaizdas.

- Atsižvelgiant į TV arba vaizdo įrangą 3D vaizdai gali būti nerodomi.

TV ekrane nerodomas 4K vaizdas.

- Atsižvelgiant į TV arba vaizdo įrangą 4K vaizdai gali būti nerodomi. Patikrinkite TV ir vaizdo įrenginio vaizdo rodymo galimybę ir nustatymą. Taip pat įsitinkinkite, kad vaizdo įrangą prijungtė prie galimo 4K imtuvo HDMI IN lizdo.

Kai imtuvas veikia budėjimo režimu,

TV vaizdo išvesties nėra.

- Įsijungus imtuvo budėjimo režimui, vaizdas rodomas prieš išjungiant imtuvą paskiausiai pasirinktoje HDMI įrangoje. Jei naudojate kitą įrangą, ją įjungę atlikite „One-Touch Play“ veiksmą arba įjunkite imtuvą ir pasirinkite pageidaujimą naudoti HDMI įrangą.
- (Tik JAV, Kanadai ir Australijai skirti modeliai)
Jei prie imtuvo jungiate su „BRAVIA Sync“ nesuderinamą įrangą, įsitinkinkite, kad „HDMI Settings“ meniu „Pass Through“ būtų nustatyta į „On“ (60 psl.).

TV ekrane nerodomas OSD meniu.

- Paspauskite HOME, kad įjungtumėte OSD.
- Patikrinkite, ar tinkamai prijungtas TV.
- OSD meniu pasirodymo TV ekrane gali tekti palaukti; tai priklauso nuo TV.

Ekranų skydelis išjungtas.

- Jeigu užsidega indikatorius PURE DIRECT, paspauskite PURE DIRECT, kad išjungtumėte funkciją (46 psl.).
- Paspauskite imtuvo mygtuką DIMMER, norėdami reguliuoti ekrano skydelio šviesumą.

Pasirinkus bet kurią įrangą nėra garso arba jis labai silpnas.

- Patikrinkite, ar jungiamieji laidai įkišti į įvesties / išvesties lizdus, atitinkančius imtuvo, garsiakalbių ir įrangos lizdus.
- Patikrinkite, ar imtuvas ir visa įranga įjungti.
- Patikrinkite, ar MASTER VOLUME valdymo nuostata nenustatyta kaip VOL MIN.
- Patikrinkite, ar SPEAKERS nenustatyta kaip SPK OFF (10 psl.).
- Patikrinkite, ar prie imtuvo neprijungtos ausinės.
- Jei norite atšaukti nutildymo funkciją, nuotolinio valdymo pulte paspauskite .
- Norimą įrangą bandykite pasirinkti paspausdami nuotolinio valdymo pulto įvesties mygtuką arba pasukdami imtuvo INPUT SELECTOR (32 psl.).
- Jei garso norite klausytis per TV garsiakalbį, „HDMI Settings“ meniu nustatykite „HDMI Audio Out“ į TV+AMP (60 psl.). Jei nepavyksta atkurti kelių kanalų garso šaltinio, nustatykite kaip AMP. Vis dėlto garsas nebus atkuriamas per TV garsiakalbį.
- Garsas gali būti nutrauktas, jei perjungiamas diskretizavimo dažnis, kanalų skaičius arba atkūrimo įranga atkuriamų garso signalų garso formatas.

Girdimas garsus užimas arba triukšmas.

- Patikrinkite, ar garsiakalbiai ir įranga tvirtai prijungti.
- Patikrinkite, ar jungiamieji laidai nėra šalia transformatoriaus arba variklio ir yra bent 3 metrų (10 pėdų) atstumu nuo TV komplekto arba fluorescencinės lempos.
- Patraukite garso įrangą nuo TV.
- Kištukai ir lizdai nešvarūs. Nuvalykite juos audiniu, šiek tiek sudrėkintu alkoholio tirpalu.

Nėra garso arba iš tam tikrų garsiakalbių sklinda tik labai tylus garsas.

- Prijunkite ausines prie lizdo PHONES ir patikrinkite, ar per jas sklinda garsas. Jei garsas sklinda tik iš vieno ausinių kanalo, gali būti, kad įranga prie imtuvo prijungta netinkamai. Patikrinkite, ar laidai iki galo įkišti į imtuvo ir įrangos lizdus. Jei garsas sklinda iš abiejų ausinių kanalų, gali būti, kad priekinis garsiakalbis prie imtuvo prijungtas netinkamai. Patikrinkite, ar priekinis garsiakalbis, iš kurio nesklanda garsas, prijungtas tinkamai.
- Patikrinkite, ar prijungėte prie analoginės įrangos L ir R lizdų; analoginę įrangą reikia prijungti prie L ir R lizdų. Naudokite garso laidą (nepriedamas).
- Sureguliuokite garsiakalbių lygį (56 psl.).
- Patikrinkite, ar garsiakalbio nustatymai atitinka sąranką naudojant „Auto Calibration“ meniu arba „Speaker Pattern“ iš „Speaker Settings“ meniu. Tada „Speaker Settings“ meniu parinktimi „Test Tone“ patikrinkite, ar per kiekvieną garsiakalbį garsas yra atkuriamas tinkamai.
- Patikrinkite, ar žemųjų dažnių garsiakalbis prijungtas tinkamai ir tvirtai.
- Įsitikinkite, kad žemųjų dažnių garsiakalbis įjungtas.
- Atsižvelgiant į pasirinktą garso lygį, garsas iš žemųjų dažnių garsiakalbio gali nesklisti.
- Kai visi garsiakalbiai nustatyti į „Large“ ir pasirinkta „Neo:6 Cinema“ arba „Neo:6 Music“, iš žemųjų dažnių garsiakalbio garsas nesklanda.

Garsas nesklinda iš konkrečios įrangos.

- Patikrinkite, ar įranga prijungta tinkamai prie savo garso įvesties lizdų.
- Patikrinkite, ar jungiamasis (-ieji) laidas (-ai) yra iki galo įkištas (-i) į imtuvo ir įrangos lizdus.
- Patikrinkite INPUT MODE (51 psl.).
- Patikrinkite, ar įranga prijungta tinkamai prie tos įrangos HDMI lizdo.
- Nepavyksta klausytis „Super Audio CD“ prijungus prie HDMI.
- Gali reikėti nustatyti kai kurios įrangos HDMI nustatymą. Žr. prie kiekvieno įrenginio pridėtą naudojimo instrukciją.
- Jei žiūrėte vaizdus ar klausotės garso, ypač jei perduodamas 1080p, „Deep Color“ („Deep Colour“), 4K arba 3D formato turinys, būtinai naudokite didelės spartos HDMI kabelį.
- Iš HDMI lizdo perduodamus garso signalus (formatą, diskretizavimo dažnį, bitų skaičių ir kt.) gali silpninti prijungta įranga. Jei vaizdas yra nekokybiškas arba garsas per HDMI kabeliu prijungtą įrangą neatkuriamas, patikrinkite prijungtos įrangos nustatymus.
- Kai prijungta įranga nesuderinama su autorių teisių apsaugos technologija (HDCP), per HDMI TV OUT lizdą perduodami vaizdas ir (arba) garsas gali būti iškraipyti (-i) arba neatkuriamas (-i). Tokiu atveju patikrinkite prijungtos įrangos specifikaciją.
- Jei norite klausytis didelės bitų spartos garso („DTS-HD Master Audio“, „Dolby TrueHD“), nustatykite didesnę nei 720p / 1080i leistuvo atkūrimo įrangos raišką.
- Kad galėtumėte naudoti kelių kanalų tiesinį PCM, gali reikėti nustatyti tam tikrus atkūrimo įrangos vaizdo raiškos nustatymus. Žr. atkūrimo įrangos naudojimo instrukciją.
- Įsitikinkite, kad TV suderinamas su funkcija „System Audio Control“.
- Jei TV nėra funkcijos „System Audio Control“, „HDMI Settings“ meniu nustatymą nustatykite „HDMI Audio Out“ į TV+AMP, jei garso norite klausytis per TV garsiakalbį ir imtuvą;
 - AMP, jei garso norite klausytis per imtuvą.
- Jei imtuvą prijungsite prie vaizdo įrangos (projektoriaus ar kt.), per imtuvą gali nepavykti atkurti garso. Tokiu atveju „HDMI Settings“ meniu „HDMI Audio Out“ nustatykite į AMP (60 psl.).
- Jei imtuve pasirinkus TV įvestį iš prie imtuvo prijungtos įrangos nesklinda garsas
 - pakeiskite imtuvo įvestį į HDMI, jei programą norite žiūrėti per įrangą, prijungtą prie imtuvo HDMI ryšiu;
 - pakeiskite televizijos kanalą, jei norite žiūrėti TV transliaciją;
 - pasirinkite tinkamą įrangą ar įvestį, jei norite žiūrėti prie TV prijungtos įrangos programą. Išsamios informacijos apie veikimą žr. TV naudojimo instrukcijoje.
- Patikrinkite, ar nenaudojama „Analog Direct“.
- Jei naudojate funkciją „Control for HDMI“, TV nuotolinio valdymo pultu prijungtos programinės įrangos valdyti negalėsite.

- Kai kurią prijungtą įrangą ir TV gali reikėti nustatyti. Žr. prie kiekvieno įrenginio ir TV pridėtas naudojimo instrukcijas.
- Imtuvo įvestį pakeiskite prie įrangos prijungta HDMI įvestimi.
- Patikrinkite, ar pasirinktas skaitmeninio garso įvesties lizdas nepriskirtas kitoms įvestims (51 psl.).

Iš kairės ir dešinės sklindantis garsas nesubalansuotas arba atvirkštinis.

- Patikrinkite, ar garsiakalbiai ir įranga prijungti tinkamai ir tvirtai.
- Sureguliuokite garso lygio parametrus naudodami „Speaker Settings“ meniu.

Neatkuriamas kelių kanalų

„Dolby Digital“ arba DTS garsas.

- Patikrinkite, ar paleistas DVD ar kt. įrašytas „Dolby Digital“ arba DTS formatu.
- Kai DVD leistuvą ar kt. prijungiate per imtuvo skaitmeninės įvesties lizdus, patikrinkite, ar nustatyta prijungtos įrangos skaitmeninė garso išvestis.
- Meniu „HDMI Settings“ „HDMI Audio Out“ nustatykite į AMP (60 psl.).
- „High Bitrate Audio“ („DTS-HD Master Audio“, „Dolby TrueHD“), kelių kanalų tiesiniu PCM galite mėgautis tik per HDMI jungtį.

Nepavyksta taikyti erdvinio garso efekto.

- Patikrinkite, ar pasirinkote filmo arba muzikos garso lauką (42 psl.).
- Garso laukai neveikia, kai gaunami aukštesnio nei 48 kHz diskretizavimo dažnio „DTS-HD Master Audio“, „DTS-HD High Resolution Audio“ arba „Dolby TrueHD“ signalai.

Per garsiakalbius neatkuriamas bandomasis tonas.

- Galbūt netvirtai prijungti garsiakalbių laidai. Patikrinkite, ar jie prijungti tvirtai ir šiek tiek truktelėjus neatsijungia.
- Gali būti, kad garsiakalbių laiduose įvyko trumpasis jungimas.

Bandomasis tonas atkuriamas ne per TV ekrane nurodytą, o per kitą garsiakalbį.

- Netinkamas garsiakalbių išdėstymas. Garsiakalbių jungtys turi atitikti garsiakalbių išdėstymą.

Kai imtuvas veikia budėjimo režimu, TV garso išvesties nėra.

- Įsijungus imtuvo budėjimo režimui, garsas išvedamas prieš išjungiant imtuvą paskiausiai pasirinktoje HDMI įrangoje. Jei naudojate kitą įrangą, ją įjungę atlikite „One-Touch Play“ veiksmą arba įjunkite imtuvą ir pasirinkite pageidaujamą naudoti HDMI įrangą.
- (Tik JAV, Kanadai ir Australijai skirti modeliai)
Jei prie imtuvo jungiate su „BRAVIA Sync“ nesuderinamą įrangą, įsitikinkite, kad „HDMI Settings“ meniu „Pass Through“ būtų nustatyta kaip „On“ (60 psl.).

Imtuvas

Prastas FM priėmimas.

- Naudokite 75 omų bendraašį kabelį (nepriedamas) imtuvui prie lauko FM antenų prijungti, kaip pavaizduota toliau.

Lauko FM antena (orinė)

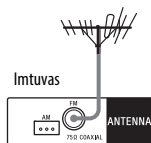

Nepavyksta nustatyti radijo stočių.

- Patikrinkite, ar antenos prijungtos patikimai. Jei reikia, sureguliuokite antenas ir prijunkite išorinę anteną.
- Naudojant automatinį radijo stočių nustatymą, jų signalas per silpnas. Nustatykite stotis tiesiogiai.
- Įsitinkinkite, kad tinkamai nustatėte stočių nustatymo skalę (kai nustatote AM stotis tiesiogiai) (40 psl.).
- Iš anksto nebuvo nustatyta radijo stočių arba iš anksto nustatytos radijo stotys buvo pašalintos (kai naudojamas iš anksto nustatytų radijo stočių ieškomasis derinimas). Iš anksto nustatykite radijo stotis (41 psl.).
- Paspauskite AMP, tada kelis kartus paspauskite nuotolinio valdymo pulto mygtuką DISPLAY, kad ekrano skydelyje būtų parodytas dažnis.

Neveikia RDS.*

- Įsitinkinkite, kad nustatėte FM radijo stotį, teikiančią RDS paslaugas.
- Pasirinkite stipresnio signalo FM radijo stotį.
- Stotis, kurią nustatėte, neskleidžia RDS signalo arba jis per silpnas.

Nepateikiama norima RDS informacija.*

- Gali būti, kad paslauga laikinai neteikiama. Susisiekiame su radijo stotimi ir išsiaiškinkite, ar ši paslauga tikrai teikiama.

* Tik Europai ir Australijai skirti modeliai.

„iPod“ / „iPhone“

Iškraipytas garsas.

- Kelis kartus paspauskite nuotolinio valdymo pulto mygtuką  –.
- Nustatykite „iPod“ / „iPhone“ nustatymą EQ kaip „Off“ arba „Flat“.

Iš „iPod“ / „iPhone“ nesklinda garsas.

- Atjunkite ir vėl prijunkite „iPod“ / „iPhone“.

Nepavyksta įkrauti „iPod“ / „iPhone“.

- Patikrinkite, ar imtuvas įjungtas.
- Patikrinkite, ar „iPod“ / „iPhone“ prijungtas tvirtai.

Nepavyksta valdyti „iPod“ / „iPhone“.

- Patikrinkite, ar nuėmėte apsauginį „iPod“ / „iPhone“ dėklą.
- Atsižvelgiant į „iPod“ / „iPhone“ turinį, gali tekti palaukti, kol jis bus pradėtas atkurti.
- Atjunkite ir vėl prijunkite „iPod“ / „iPhone“.
- Naudojate nepalaikomą „iPod“ / „iPhone“. Kokie įrenginių tipai yra palaikomi, žr. „Suderinami „iPod“ / „iPhone“ modeliai“ (33 psl.).

Nekinta „iPhone“ skambėjimo garsumas.

- Sureguliuokite skambėjimo garsumą „iPhone“ valdikliais.

USB įrenginys

Ar naudojate palaikomą USB įrenginį?

- Prijungus nepalaikomą USB įrenginį gali kilti toliau nurodytų problemų. Kokie įrenginių tipai yra palaikomi, žr. „Suderinami USB įrenginiai“ (36 psl.).
 - USB įrenginys neatpažįstamas.
 - Šiame imtuve nerodomi failų arba aplankų pavadinimai.
 - Negalima atkurti.
 - Praleidžiami garsai.
 - Girdėti triukšmas.
 - Sklinda iškraipytas garsas.

Garsas triukšmingas, praleidžiamas arba iškraipomas.

- Išjunkite imtuvą, iš naujo prijunkite USB įrenginį, tada vėl įjunkite imtuvą.
- Muzikos duomenys įrašyti su triukšmu arba garsas yra iškraipytas.

USB įrenginys neatpažįstamas.

- Išjunkite imtuvą, tada atjunkite USB įrenginį. Vėl įjunkite imtuvą ir iš naujo prijunkite USB įrenginį.
- Prijunkite palaikomą USB įrenginį (36 psl.).
- USB įrenginys veikia netinkamai. Kaip išspręsti šią problemą, žr. USB įrenginio naudojimo instrukcijoje.

Neprededama atkurti.

- Išjunkite imtuvą, iš naujo prijunkite USB įrenginį, tada vėl įjunkite imtuvą.
- Prijunkite palaikomą USB įrenginį (36 psl.).
- Jei norite pradėti atkurti, paspauskite ►.

USB įrenginio nepavyksta prijungti prie

ψ (USB) prievado.

- Bandote prijungti apverstą USB įrenginį. USB įrenginįjunkite tinkamai jį nukreipę.

Netinkamas pateikimas.

- Galbūt USB įrenginyje saugomi duomenys sugadinti.
- Šio imtuvo ekrane gali būti rodomi šie simboliai:
 - Didžiosios raidės (nuo A iki Z)
 - Mažosios raidės (nuo a iki z)
 - Skaitmenys (nuo 0 iki 9)
 - Simboliai (' = < > * + , - . / @ [\] _ ')Kiti ženklai gali būti rodomi netinkamai.

Ilgai rodoma „Reading“ arba ilgai trunka, kol pradedama atkurti.

- Toliau pateiktais atvejais failų nuskaitymo procesas gali užtrukti.
 - USB įrenginyje yra per daug aplankų arba failų.
 - Failų struktūra yra labai sudėtinga.

- Viršyta atminties talpa.
- Vidinė atmintis fragmentuota. Todėl rekomenduojame laikytis toliau pateiktų nurodymų.
- USB įrenginyje neturi būti daugiau nei 256 aplankų (įskaitant aplanką ROOT).
- Aplanke neturi būti daugiau nei 256 failų.

Nepavyksta atkurti garso failo.

- MP3 PRO formato MP3 failų atkurti negalima.
- Garso failas yra kelių garso takelių.
- Kai kurie AAC failai gali būti atkuriami netinkamai.
- „Windows Media Audio Lossless“ ir „Professional“ formato WMA failų atkurti negalima.
- Naudojant kitas nei FAT16 arba FAT32 failų sistemas suformatuoti USB įrenginiai nepalaikomi.*
- Jei naudojate skaidytą USB įrenginį, galėsite atkurti tik pirmo skaidinio garso failus.
- Galima atkurti ne daugiau kaip 8 lygių (įskaitant aplanką ROOT) turinį.
- Aplankų skaičius viršija 256 (įskaitant ROOT aplanką).
- Failų skaičius aplanke viršija 256.
- Užšifruotų, slaptažodžiais apsaugotų ir pan. failų atkurti negalima.

* Šis įrenginys palaiko FAT16 ir FAT32, bei kai kurie USB įrenginiai gali palaikyti ne visus šiuos FAT.

Išsamios informacijos žr. USB įrenginio naudojimo instrukcijoje arba susisiekiote su gamintoju.

„BRAVIA Sync“ („Control for HDMI“)

Neveikia funkcija „Control for HDMI“.

- Patikrinkite HDMI jungtį (22 psl.).
- Patikrinkite, ar „HDMI Settings“ meniu funkcija „Control for HDMI“ nustatyta į „On“.

- Patikrinkite, ar prijungta įranga suderinama su funkcija „Control for HDMI“.
- Patikrinkite prijungtos įrangos „Control for HDMI“ nustatymus. Žr. prijungtos įrangos naudojimo instrukciją.
- Atjungę HDMI kabelį arba pakeitę jungtį pakartokite skyriuje „Kaip pasiruošti naudoti „BRAVIA Sync““ (47 psl.) nurodytus veiksmus.
- Kai „Control for HDMI“ nustatyta į „Off“, „BRAVIA Sync“ neveikia tinkamai, net jei įranga prijungta prie HDMI IN lizdo.
- Toliau pateikti HDMI CEC standarte nurodyti įrangos, kurią galima valdyti funkcija „BRAVIA Sync“, tipų ir skaičiaus apibojimai.
 - Įrašymo įranga („Blu-ray Disc“ įrašymo įrenginys, DVD įrašymo įrenginys ir pan.) – iki 3 įrenginių.
 - Atkūrimo įranga („Blu-ray Disc“ leistuvai, DVD leistuvai ir kt.) – iki 3 įrenginių.
 - Su imtuvu susijusi įranga – iki 4 įrangos vienetų (imtuvai vieną iš jų naudoja OSD operacijoms atlikti).
 - AV imtuvai (garso sistema) – 1 įrenginys.

Nuotolinio valdymo pultas

Neveikia nuotolinio valdymo pultas.

- Nukreipkite nuotolinio valdymo pultą į imtuvo nuotolinio valdymo jutiklį (10 psl.).
- Pašalinkite visus tarp nuotolinio valdymo pulto ir imtuvo esančius kliūtis.
- Jei nuotolinio valdymo pulto maitinimo elementai išsieikvoję, pakeiskite juos naujais.
- Įsitinkinkite, kad pasirinkote tinkamą nuotolinio valdymo pulto įvestį.

Klaidų pranešimai

Jei kas nors sugenda, ekrano skydelyje rodomas pranešimas. Iš pranešimo galite sužinoti sistemos būseną. Jei kurios nors problemos išspręsti nepavyktų, kreipkitės į artimiausią „Sony“ pardavėją.

PROTECTOR

Nenuolatinė srovė tiekiamą į garsiakalbius arba imtuvus yra uždengtas ir vėdinimo angos blokuojamos. Po kelių sekundžių imtuvai automatiškai išsijungs. Pašalinkite daiktą, dengiantį viršutinį imtuvo skydelį, patikrinkite garsiakalbių jungtį ir vėl įjunkite maitinimą.

USB FAIL

Nustatyta, kad iš Ψ (USB) prievado išvedama padidėjusi srovė. Po kelių sekundžių imtuvai automatiškai išsijungs. Patikrinkite „iPod“ / „iPhone“ arba USB įrenginį, tada jį atjunkite ir vėl įjunkite maitinimą.

Informacijos apie kitus pranešimus žr. „Pranešimų sąrašas atlikus automatinio kalibravimo matavimą“ (56 psl.), „iPod“ / „iPhone“ pranešimų sąrašas“ (35 psl.) ir „USB pranešimų sąrašas“ (38 psl.).

Kaip išvalyti atmintį

Nurodymų skyriai

| Kaip išvalyti | Žr. |
|----------------------------|---------|
| Visus įsimintus nustatymus | 52 psl. |
| Pritaikytus garso lygius | 46 psl. |

Specifikacijos

GARSO SISTEMOS GALIOS SPECIFIKACIJOS

IŠVESTIES GALIA IR BENDRASIS IŠKRAIPYMAS

(Tik JAV skirti modeliai)

Esant 6 omų apkrovai, veikiant abiem kanalams, 20–20 000 Hz; nominali minimali 90 W vieno kanalo RMS galia, esant ne didesniai nei 0,09 % harmoniniam iškreipimui nuo 250 mW nominalios išvesties.

Stiprintuvo dalis

Išvesties galia¹⁾

Minimali RMS išvesties galia
(6 omai, 20 Hz – 20 kHz, THD 0,09 %)
90 W + 90 W

Stereofoninio garso režimo išvesties galia
(6 omai, 1 kHz, THD 1 %)
105 W + 105 W

Erdvinio garso režimo išvesties galia²⁾
(6 omai, 1 kHz, THD 0,9 %)
145 W vienam kanalui

¹⁾ Matuota toliau nurodytomis sąlygomis.

| Regionas | Maitinimo reikalavimai |
|--------------------|------------------------------|
| JAV, Kanada | 120 V kintamoji srovė, 60 Hz |
| Europa, Australija | 230 V kintamoji srovė, 50 Hz |

²⁾ Rekomenduojama priekinio, centrinio ir erdvinio garso garsiakalbių išvesties galia. Atsižvelgiant į garso lauko nustatymus ir šaltinį, garsas gali būti neatkuriamas.

Dažnio atsakas

Analoginis

Nuo 10 Hz iki 100 kHz, +0,5/-2 dB
(apeinant garso lauką ir glodintuvą)

Išvestis

Analoginis

Jautrumas: 500 mV / 50 kiloomų
S/N³⁾ 105 dB (A, 500 mV⁴⁾)

Skaitmeninė (bendrašė)

Impedansas: 75 omai

S/N 100 dB (A, 20 kHz LPF)

Skaitmeninė (optinė)

S/N 100 dB (A, 20 kHz LPF)

Išvestis (analoginė)

SUBWOOFER

Įtampa: 2 V / 1 kiloomas

Glodintuvas

Stiprinimo lygiai

±10 dB, kas 1 dB

³⁾ INPUT SHORT (neapdorojant pagal garso lauką ir glodintuvą).

⁴⁾ Svertinis tinklas, įvesties lygis.

FM imtuvo skyrius

Derinimo diapazonas

Nuo 87,5 MHz iki 108,0 MHz

Antena

Laidinė FM antena (orinė)

Antenos (orinės) jungtys

75 omai, nesubalansuota

AM imtuvo skyrius

Derinimo diapazonas

| Regionas | Stočių nustatymo skalė | |
|--------------------|---------------------------|---------------------------|
| | 10 kHz žingsnis | 9 kHz žingsnis |
| JAV, Kanada | Nuo 530 kHz iki 1 710 kHz | Nuo 531 kHz iki 1 710 kHz |
| Europa, Australija | – | Nuo 531 kHz iki 1 602 kHz |

Antena

Rėminė antena (orinė)

Vaizdo skyrius

Įvestys / išvestys

Vaizdo įrašas:

1 Vp-p, 75 omai

„iPod“ / „iPhone“ skyrius

DC 5V 1.0 A MAX

USB skyrius

palaikomas formatas*

MP3 (MPEG 1 „Audio Layer-3“):

Nuo 32 kbps iki 320 kbps, VBR

WMA:

Nuo 48 kbps iki 192 kbps

AAC:

Nuo 48 kbps iki 320 kbps

WAV:

Nuo 8 kHz iki 48 kHz 16 bitų PCM

* Negalima užtikrinti suderinamumo su visa kodavimo / rašymo programine įranga, įrašymo įrenginiais ir įrašomosiomis laikmenomis.

Perdavimo sparta

Visu greičiu

Palaikomas USB įrenginys

„Mass Storage Class“

Maks. srovė

500 mA

Bendrieji duomenys

Maitinimo reikalavimai

| Regionas | Maitinimo reikalavimai |
|--------------------|------------------------------|
| JAV, Kanada | 120 V kintamoji srovė, 60 Hz |
| Europa, Australija | 230 V AC, 50/60 Hz. |

Energijos sąnaudos

200 W

Energijos sąnaudos (veikiant budėjimo režimu)

0,3 W (kai „Control for HDMI“ (59 psl.)

ir „Pass Through“ (60 psl.) yra nustatyta

į „Off“.)

Matmenys (plotis / aukštis / gylis) (apytiksl.)

430 mm × 156 mm × 329,4 mm

(17 col. × 6 1/4 col. × 13 col.) įskaitant

išsikišusias dalis ir valdiklius

Masė (apytiksl.)

7,7 kg (16 svarų 16 uncijų)

Gamintojas pasilieka teisę iš anksto

neperspėjęs keisti dizainą ir specifikacijas.

Rodyklė

Ciparžimės

2 kanalai 42

5.2 kanalai 19

A

A.F.D. / 2CH režimas 42

A/V Sync. 58, 65

AM 39

Audio Input Assign 51

Audio Settings 58, 65

Auto Standby 61, 65

Auto Tuning 39

Auto Volume 59

Automatinio kalibravimo
nustatymai 63

B

Bass 45, 64

„Blu-ray Disc“ leistuvai 24

„BRAVIA Sync“
pasiruošimas naudoti 47

C

Calibration Type 56, 63

CD grotuvai 26

Control for HDMI 59, 65

D

DCAC („Digital Cinema
Auto Calibration“) 28

Dinaminio diapazono
glaudinimas 59, 65

Distance Unit 58, 64

Dual Mono 59, 65

DVD leistuvai 24

DVD įrašymo įrenginys 25

E

Easy Setup 28

Efektų lygis 64

Ekrano skydelis 11

EQ nustatymai 45, 64

Erdvinio garso nustatymai 64

F

Filmo režimas 43

FM 39

FM Mode 64

FM režimas 39

G

Garso laukas 42

Grojimas vienu prisilietimu 48

H

HD-D.C.S. 43

HDMI Audio Out 60, 65

HDMI Settings 59, 65

I

Imtuvai 39

Imtuvo nustatymai 64

Informacijos peržiūra ekrano
skydelyje 66

INPUT MODE 51

„iPod“ / „iPhone“ 33

Iš anksto nustatytos stotys 41

Išjungimo laikmatis 15

Išvalymas

atmintis 52

garso laukas 46

Nuotolinio valdymo pultas 67

K

kabelinės TV imtuvas 24, 25

L

Language 61

Lygio nustatymai 63

M

Meniu 53, 63

Muzikos režimas 44

N

Nakties režimas 10, 58

Namų kino valdymas 50

Nuotolinio valdymo pultas 14

Nustatymas iš naujo 52

Nustatymų meniu 53

Nutildymas 32

O

OSD (rodymas ekrane) 30

P

Palydovinės televizijos imtuvas 24, 25

Pavadinimo įvestis 41, 61

Perėjimas 60, 65

PlayStation 3 24

Pranešimas

„Auto Calibration“ 56

„iPod“ / „iPhone“ 35

Klaida 75

USB 38

Prijungimas

antenos 27

garsiakalbiai 20

garso įranga 26

„iPod“ / „iPhone“ 26

TV 21

USB įrenginys 26

vaizdo įranga 22

PROTECTOR 75

Pure Direct 46

R

Rankinė sąranka 56

Remote Easy Control 50

S

Sankirtos dažnis 58, 64

Scene Select 50

Sistemos garso valdymas 49

Sistemos išjungimas 49

Spartusis rodinys 60

Speaker Pattern 56, 63

Speaker Settings 55, 63

„Super Audio CD“ grotuvas 26

System Settings 61, 65

T

Test Tone 58, 63

Tiesioginis stoties nustatymas 40

Treble 45, 64

TV 21

U

USB FAIL 75

V

Vaizdo žaidimų kompiuteris 25

VCR. 25

Ž

Įvesties nustatymai 60

Įvestis 31

Made for



iPod



iPhone

HDMI

<http://www.sony.net/>

4-448-425-12(1) (LT)



* 4 4 4 8 4 2 5 1 2 * (1)