

Mitme kanaliga AV-vastuvõtja

Kasutusjuhend

HOIATUS

Tulekahju või elektrilöögi vältimiseks hoidke seadet eemal vihmast või niiskusest.

Tulekahju vältimiseks ärge katke seadme õhuava ajalehe, laudlina, kardina või muu sarnasega.

Ärge asetage seadmele lahtise leegiga esemeid (nt süüdatud küünlaid).

Tulekahju või elektrilöögi vältimiseks ärge asetage seadme lähedusse tilkuvaid või pritsivaid esemeid ega seadmele vedelikega täidetud anumaid, näiteks vaase.

Ärge paigaldage seadet suletud ruumi, nagu raamaturiiul või integreeritud kapp.

Kuna põhipistikut kasutatakse seadme vooluvõrgust eemaldamiseks, ühendage seade hõlpsasti juurdepääsetavas vahelduvvoolukontakti. Kui märkate seadme töös hälbeid, eemaldage põhipistik kohe vahelduvvoolukontaktist.

Ärge asetage akusid või akuga seadet liigse kuumuse kätte, nagu päikesepaiste ja tuli.

Seade on vooluvõrgus seni, kuni see pole vahelduvvoolukontaktist eemaldatud, isegi kui seade ise on välja lülitatud.

Liigne helirõhk kuularitest või kõrvaklappidest võib kahjustada kuulmist.



See sümbol hoiatab kasutajat kuumu pinna eest, mis võib tavatöös puudutamisel kõrvetada.

Ameerika Ühendriikide klientidele

Omaniku kirjed

Mudel ja seerianumber asuvad seadme tagaküljel. Kirjutage need numbrid allolevasse lahtrisse. Kasutage neid alati, kui helistate selle tootega seoses Sony edasimüüjale.

Mudeli nr _____

Seeria nr _____



See sümbol hoiatab kasutajat isoleerimata ohtlikust pingest toote läheduses. Pinge võib olla piisavalt võimas inimestele elektrilöögi tekitamiseks.



See sümbol tuletab kasutajale meelde oluliste kasutus- ja hooldusjuhiste (teenindus) olemasolu seadmega kaasasoleva kirjanduse hulgas.

Olulised ohutusjuhised

- 1) Lugege neid juhiseid.
- 2) Hoidke need juhised alles.
- 3) Pange tähele kõiki hoiatusi.
- 4) Järgige kõiki juhiseid.
- 5) Ärge kasutage seda seadet vee läheduses.
- 6) Puhastage ainult kuiva lapiga.
- 7) Ärge katke õhuavasid. Paigaldage tootja juhiste järgi.
- 8) Ärge paigaldage soojust kiirgava allika (radiaator, soojussalvesti, pliit, võimendi) lähedusse.

- 9) Ärge eemaldage polariseeritud või maandatud pistiku ohutusemärki. Polariseeritud pistikul on kaks haru, millest üks on laiem. Maandustüüpi pistikul on kaks haru ja kolmas maandusharu. Lai haru või kolmas haru on mõeldud ohutuse tagamiseks. Kui olemasolev pistik ei mahu teie pistikupespa, küsige elektrikult nõu vananenud pistikupespa asendamiseks.
- 10) Kaitske toitejuhet, et sellele ei astutaks ega seda pigistataks, eriti pistikute, pistikupesade ja seadmest väljuva osa juures.
- 11) Kasutage ainult tootja nimetatud manuseid/tarvikuid.
- 12) Kasutage ainult tootja määratud või seadmega koos müüdavat käru, alust, statiivi, kronsteini või lauda. Kui kasutate käru, olge käru ja seadme liigutamisel ettevaatlik, et vältida ümberkukkumisest tekkida võivaid kahjustusi.



- 13) Eemaldage seade vooluvõrgust äikese ajal või siis, kui te seadet pikemat aega ei kasuta.
- 14) Hooldustööde tegemiseks pöörduge ainult vastava väljaõppega hoolduspersonali poole. Hooldustöid on vaja, kui seade on mingil viisil kahjustada saanud (nt toitejuhe või pistik on kahjustatud, seadmesse on sattunud vedelikke või objekte, seade on olnud vihma või niiskuse käes, seade ei tööta normaalselt või see on maha kukkunud).

Järgmine FCC (föderaalne sidekomisjon) avaldus rakendub ainult mudeli sellele versioonile, mida toodetakse müügiks USA-s. Teised versioonid ei pruugi FCC tehniliste määrustega ühilduda.

MÄRKUS.

Seadet on testitud ja see vastab FCC eeskirjade 15. osas välja toodud piirangutele B klassi digitaalsetele. Need piirangud on loodud selleks, et tagada kaitses ohtlike häirete eest elamutesse paigaldamisel. See seade toodab, kasutab ja võib kiirata raadiosageduslikku energiat ning kui seda ei paigaldata ega kasutata nende juhiste järgi, võib seade põhjustada ohtlike häireid raadiosides. Kuid me ei saa garanteerida, et häireid ei teki teatud paigalduste puhul. Kui see seade põhjustab kahjulikke häireid raadio- või telerilevis, mis on tuvastatavad seadet sisse ja välja lülitades, soovime kasutajal proovida häiret parandada ühel või mitmel järgmistest viisidest:

- muutke vastuvõtva antenni suunda või asendit;
- suurendage vahemaad seadme ja vastuvõtja vahel;
- ühendage seade vastuvõtja vooluringist erinevasse pistikupespa;
- küsige abi edasimüüjalt või kogemustega raadio-/TV-tehnikult.

HOIATUS

Teid hoiatatakse, et igasugused muudatused, mis ei ole selles juhendis selgesõnaliselt heaks kiidetud, võivad muuta kehtetuks teie õiguse seadet kasutada.

Arvutite ja/või välisseadmetega ühendamiseks tuleb kasutada korralikult varjestatud ja maandatud kaableid ja konnektoreid, tagades FCC emissiooni piirmäärade järgimise.

Elektrilöögi ohu vähendamiseks tuleb kõlari juhe ühendada seadme ja kõlaritega järgmistele juhiste järgi.

- 1) Eemaldage vahelduvvoolu toitejuhe vooluvõrgust.
- 2) Eemaldage kõlari juhtmelt 10–15 mm isolatsiooni.
- 3) Ühendage kõlari juhe ettevaatlikult seadme ja kõlaritega, vältides kõlari juhtme traatide puudutamist. Lisaks eemaldage vahelduvvoolu toitejuhe vooluvõrgust enne kõlari juhtme eemaldamist seadme ja kõlarite küljest.

Kanada klientidele

Arvutite ja/või välisseadmetega ühendamiseks tuleb kasutada korralikult varjestatud ja maandatud kaableid ja konnektoreid.

Euroopa klientidele



Vanade elektri- ja elektroonikaseadmete utiliseerimine (kehtib Euroopa Liidus ja teistes Euroopa riikides, kus on eraldi toimivad kogumissüsteemid)

See sümbol tootel või selle pakendil näitab, et seda toodet ei tohi olmejäätmena käidelda. See tuleb viia spetsiaalsesse kogumispunkti, kus see taastöödeldakse elektri- ja elektroonikaseadmetele kohaselt. Tagades toote reeglitepärase utiliseerimise, aitate ära hoida võimalikke keskkonda ja tervist mõjutavaid negatiivseid tagajärgi, mis selle toote ebakorrekse käitlemise tõttu võivad tekkida. Materjalide taastöötlemine aitab

säästa loodusressursse. Täpsema teabe saamiseks toote taastöötlemise kohta võtke ühendust kohaliku omavalitsuse, lähedalasuva jäätmekäitluse teenusepunkti või kauplusega, kust selle toote ostsite.



Kasutatud akude utiliseerimine (kehtib Euroopa Liidus ja teistes Euroopa riikides, kus on eraldi toimivad kogumissüsteemid)

See sümbol akul või pakendil näitab, et tootega kaasas olevat akut ei tohi olmejäätmetena käidelda.

Teatud akudel võidakse seda sümbolit kasutada koos keemilise sümboliga.

Elavhõbeda (Hg) või tina (Pb) keemiline sümbol lisatakse, kui aku sisaldab enam kui 0,0005% elavhõbedat või 0,004% tina.

Tagades akude reeglitepärase utiliseerimise, aitate ära hoida võimalikke keskkonda ja tervist mõjutavaid negatiivseid tagajärgi, mis aku ebakorrekse käitlemise tõttu võivad tekkida. Materjalide taastöötlemine aitab säästa loodusressursse.

Toodete puhul, mis nõuavad ohutuse, jõudluse või andmete terviklikkuse tõttu alalist ühendust kaasatud akuga, peab aku vahetama vaid kvalifitseeritud hoolduspersonal.

Aku reeglitepärase käitlemise tagamiseks viige toode kasutusea lõppedes spetsiaalsesse kogumispunkti, kus see taastöödeldakse elektri- ja elektroonikaseadmetele kohaselt. Kõigi teiste akude puhul vaadake jaotist, kus räägitakse aku ohutust eemaldamisest tootest. Viige aku spetsiaalsesse kogumispunkti, kus see taastöödeldakse kasutatud akudele kohaselt.

Täpsema teabe saamiseks toote või aku taastöötlemise kohta võtke ühendust kohaliku omavalitsuse, lähedalasuva jäätmekäitluse teenusepunkti või kauplusega, kust selle toote ostsite.

Teatis klientidele: Järgmine teave kehtib ainult seadmetele, mida müüakse riikides, kus kehtivad EL-hi direktiivid.

Selle toote on tootnud Sony Corporation (aadressiga 1-7-1 Konan Minato-ku Tokyo, 108-0075 Japan) või selle esindaja. Küsimusi seoses toote ühilduvuse kohta Euroopa Liidu õigusaktidega võite küsida volitatud esindajalt järgmisel aadressil: Sony Deutschland GmbH, Hedelfinger Strasse 61, 70327 Stuttgart, Saksamaa. Hooldus- või garantiiprobleemide korral võtke ühendust aadressil, mille leiate eraldi hooldus- või garantiidokumentidest.

Austraalias asuvatele klientidele



Vanade elektri- ja elektroonikaseadmete utiliseerimine (kehtib Euroopa Liidus ja teistes Euroopa riikides, kus on eraldi toimivad kogumissüsteemid)

Teave selle juhendi kohta

- Juhised selles juhendis käivad järgmise mudeli kohta: STR-DH540. Mudeli number on esipaneeli paremas alanurgas. Selle juhendi joonistel on näidatud Euroopa mudelit, mis võib teie mudelist erineda. Erinevused kasutuses on tekstis välja toodud märkega Ainult Euroopa mudelitel.
- Selles juhendis olevad juhised kirjeldavad vastuvõtja ja kaasasoleva kaugjuhtimispuldi kasutust. Võite kasutada ka vastuvõtjal olevaid nuppe, kui neil on kaugjuhtimispuldil olevate nuppudega samad või sarnased nimed.

Autoriõigustest

See vastuvõtja sisaldab Dolby* Digitali ja Pro Logic Surroundi ning DTS-i** digitaalse ruumilise heli süsteemi.

* Toodetud ettevõtte Dolby Laboratories litsentsi alusel. Dolby, Pro Logic ja topelt D sümbolid on ettevõtte Dolby Laboratories kaubamärgid.

** Toodetud järgmiste USA patente litsentside alusel: 5 956 674, 5 974 380, 6 226 616, 6 487 535, 7 212 872, 7 333 929, 7 392 195, 7 272 567 ja teised USA-s ning mujal maailmas kehtivad ja ootelolevad patendid. DTS-HD, selle sümbol ja DTS-HD ning selle sümbol koos on ettevõtte DTS, Inc. registreeritud kaubamärgid. Toode sisaldab tarkvara. © DTS, Inc. Kõik õigused kaitstud.

Vastuvõtja sisaldab tehnoloogiat High-Definition Multimedia Interface (HDMI™). Mõisted HDMI ja HDMI High-Definition Multimedia Interface ning HDMI logo on ettevõtte HDMI Licensing LLC registreeritud kaubamärgid USA-s ja muudes riikides.

iPhone, iPod, iPod classic, iPod nano ja iPod touch on ettevõtte Apple Inc. registreeritud kaubamärgid USA-s ja teistes riikides.

Kõik teised kaubamärgid on nende vastavate omanike registreeritud kaubamärgid. Selles juhendis ei peatuta märkidel ™ ja ®.

Kirjed "Made for iPod" ja "Made for iPhone" tähendavad, et elektrooniline tarvik on spetsiaalselt mõeldud ühendamiseks vastavalt iPodi või iPhone'iga ja arendaja on esitanud sertifikaadi, et see vastab ettevõtte Apple jõudluse standarditele.

Apple ei vastuta selle seadme töö ega selle ühilduvuse eest ohutus- ja regulatiivstandarditega. Pange tähele, et tarviku kasutamine seadmega iPod või iPhone võib mõjutada juhtmeta ühenduse jõudlust.

Windows Media on ettevõtte Microsoft Corporation registreeritud kaubamärk või kaubamärk USA-s ja/või teistes riikides.

See toode on kaitstud ettevõtte Microsoft Corporation teatud intellektuaalse omandi õigustega. Selle tehnoloogia kasutamine või levitamine väljaspool seda toodet on keelatud, v.a juhul kui teil on Microsofti või Microsofti volitatud sidusettevõtte vastav litsents.

MPEG Layer-3 helikodeerimise tehnoloogia ja patent on litsentsitud ettevõtelt Fraunhofer IIS ja Thomson.

Logod "x.v.Color (x.v.Colour)" ja "x.v.Color (x.v.Colour)" on ettevõtte Sony Corporation kaubamärgid.

BRAVIA on ettevõtte Sony Corporation kaubamärk.

PlayStation on ettevõtte Sony Computer Entertainment Inc. registreeritud kaubamärk.

WALKMAN on ettevõtte Sony Corporation registreeritud kaubamärk.

MICROVAULT on ettevõtte Sony Corporation kaubamärk.

InstaPrevue™ on ettevõtte Silicon Image, Inc. kaubamärk või registreeritud kaubamärk USA-s ja teistes riikides.

Sisukord

Teave selle juhendi kohta	5	Heliefektide nautimine	
Vastuvõtjaga kaasasolevad tarvikud	9	Helivälja valimine	42
Osade kirjeldus ja asukoht	10	Funktsiooni Night Mode kasutamine	45
Alustamine	17	Kalibreerimistüübi valimine	45
Ühendused		Ekvalaiseriga kohandamine	45
1: Kõlarite paigaldamine	19	Funktsiooni Pure Direct kasutamine	46
2: Kõlarite ühendamine	20	Heliväljade vaikesätetele lähtestamine	46
3: Teleri ühendamine	21	BRAVIA Synci funktsioonid	
4a: Videoseadme ühendamine	22	Mis on BRAVIA Sync?	47
4b: Heliseadme ühendamine	26	Funktsiooni BRAVIA Sync ettevalmistamine	47
5: Antennide (õhuantennid) ühendamine	27	Ühe puutega esitus	48
6: Vahelduvvoolu toitejuhtme ühendamine (toiteallikas)	27	Süsteemi heli juhtimine	49
Vastuvõtja ettevalmistamine		Süsteemi väljalülitamine	49
Vastuvõtja sisselülitamine	28	Scene Select (Stseeni valik)	50
Vastuvõtja seadistamine lihtsat seadistust kasutades	28	Home Theatre Control (Kodukino juhtimine)	50
Ekraanikuva (OSD) kasutusjuhend	30	Kaugjuhtimispult	50
Põhitoimingud		Muud toimingud	
Sisendseadme esitamine	31	Digi- ja analoogheli vahetamine (INPUT MODE)	51
Seadme iPod/iPhone esitus	33	Muude heli sisendpesade kasutamine (Audio Input Assign)	51
USB-seadme esitamine	36	Kõigi seadistuste lähtestamine tehase vaikeväärtustele	52
Tuuneri kasutamine			
FM-/AM-raadio kuulamine	39		
FM-/AM-raadiojaamade eelhäälestamine (Eelhäälestatud mälu)	41		
RDS-ülekannete vastuvõtmine	41		
(ainult Euroopa ja Austraalia mudelid)	41		

Sätete reguleerimine

Menüü Settings kasutamine	53
Easy Setup	55
Menüü Speaker Settings	55
Menüü Audio Settings	58
Menüü HDMI Settings	59
Menüü Input Settings	60
Menüü System Settings	61
Kasutamine ilma OSD-ta	61

Kaugjuhtimispuldi kasutamine

Sisendi nupu uuesti seadmine	66
Sisendi nuppude lähtestamine	67

Lisateave

Ettevaatusabinõud	68
Tõrkeotsing	69
Spetsifikatsioonid	76
Indeks	78

Vastuvõtjaga kaasasolevad tarvikud

- Kasutusjuhend (see juhend)
- Kiirseadistusjuhend (1)
- Kaugjuhtimispuhlt (RM-AAU168) (1)
- Patareid R6 (suurus AA) (2)
- FM-traatantenn (õhuantenn) (1)



- AM-raamantenn (õhuantenn) (1)



- Optimeerija mikrofon (ECM-AC2) (1)



Patareide sisestamine kaugjuhtimispuhlti

Sisestage kaugjuhtimispuhlti kaks R6 (suurus AA) patareid (komplektis). Jälgige akude paigaldamisel õigeid pooluseid.

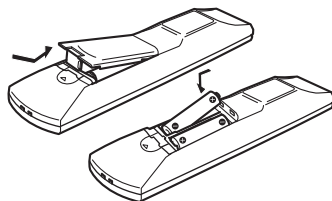

Märkused

- Ärge jätke kaugjuhtimispuhlti väga sooja või niiskesse kohta.
- Ärge kasutage uusi patareid koos vanadega.
- Ärge kasutage mangaanpatareid koos teist tüüpi patareidega.
- Ärge jätke kaugjuhtimispuhlti andurit otsese päikesevalguse kätte või valgustusseadmete lähedusse. See võib põhjustada talitlushäire.
- Kui te kaugjuhtimispuhlti pikema aja jooksul ei kasuta, eemaldage patareid, et vältida patareide lekkimisest ja korrosioonist tekkivaid võimalikke kahjustusi.
- Patareide vahetamisel võidakse kaugjuhtimispuhlti nupud lähtestada vaikeseadistusele. Sellisel juhul määrake sisendi nupud uuesti (leht 66).
- Kui vastuvõtja enam kaugjuhtimispuhltile ei reageeri, vahetage kõik patareid uute vastu.

Osade kirjeldus ja asukoht

Esipaneel

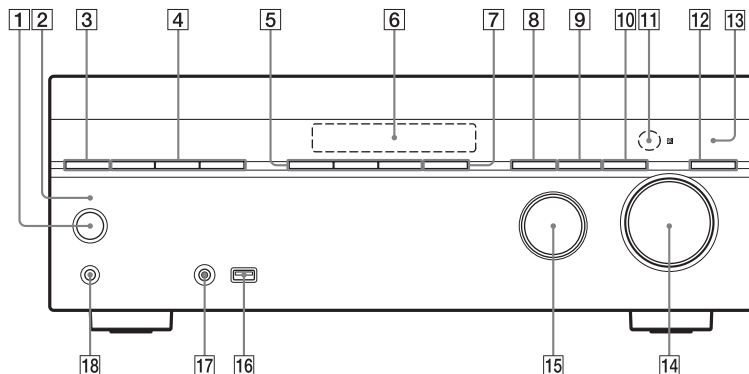

- 1** I/⏻ (sees/ootel) (leht 28, 40, 46, 52)
- 2** I/⏻ näidik (sees/ootel)
Süttib järgmiselt.
Roheline: vastuvõtja on sisse lülitatud.
Kollane: vastuvõtja on ooterežiimis ja kehtib üks järgmistest.
– valik Control for HDMI (leht 59) on olekus On.
– Valik Pass Through (leht 60) on olekus On* või Auto.
Tuled on kustunud, kui vastuvõtja on ooterežiimis ja valikute Control for HDMI ja Pass Through olek on Off.
* Ainult USA, Kanada ja Austraalia mudelitel.
- 3** **SPEAKERS** (leht 20)
Vajutage korduvalt kõlarisüsteemi sisse- või väljalülitamiseks.
- 4** **TUNING MODE, TUNING +/-**
Vajutage seda nuppu tuuneri (FM/AM) kasutamiseks.
Vajutage nuppu TUNING +/- jaama otsimiseks.
- 5** **A.F.D./2CH, MOVIE, MUSIC** (leht 42)
- 6** **Kuvapaneel** (leht 11)
- 7** **NIGHT MODE** (leht 45)
- 8** **INPUT MODE** (leht 51)
- 9** **DIMMER**
Muudab ekraani heledust 3 tasemel.
- 10** **DISPLAY** (leht 66)
- 11** **Kaugjuhtimispuldi andur**
Võtab vastu kaugjuhtimispuldi signaale.
- 12** **PURE DIRECT** (leht 46)
- 13** **PURE DIRECTi näidik**
Süttib, kui funktsioon Pure Direct on aktiveeritud.
- 14** **MASTER VOLUME** (leht 32)
- 15** **INPUT SELECTOR** (leht 29, 32, 51)
- 16** **ψ (USB) port** (leht 26)
- 17** **Pistik AUTO CAL MIC** (leht 29)
- 18** **Pistik PHONES**
Ühendab kõrvaklapid.

Ekraani näidikud

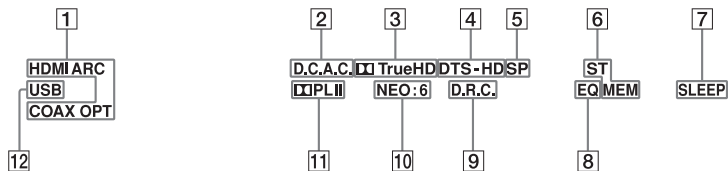

1 Sisendi näidik

Süttib, et näidata praegust sisendit.

HDMI

Vastuvõtja tuvastab HDMI IN-sisendi kaudu ühendatud seadme.

ARC

Valitakse TV-sisend ja tuvastatakse heli tagastuskanali (ARC) signaalid.

COAX

Digitaalne signaal sisestatakse sisendi COAXIAL kaudu (leht 51).

OPT

Digitaalne signaal sisestatakse sisendi OPTICAL kaudu (leht 51).

2 D.C.A.C.

Süttib, kui rakendatakse funktsiooni Auto Calibration mõõtmistulemused.

3 Funktsiooni Dolby Digital Surround näidik*

Vastav näidik süttib, kui vastuvõtja dekodeerib vastavaid Dolby Digitali vormingus signaale.

Dolby Digital

TrueHD Dolby TrueHD

4 DTS(-HD) näidik*

Vastav näidik süttib, kui vastuvõtja dekodeerib vastavaid DTS-vormingus signaale.

DTS DTS

DTS-HD DTS-HD

5 SP

Süttib, kui kõlarisüsteem sisse lülitatakse.

6 Häalestmise näidik

ST

Süttib, kui seade leiab stereoülekande.

MEM

Süttib, kui mälu funktsioon (nt Preset Memory (leht 41) jms) aktiveeritakse.

7 SLEEP

Süttib unetaimeri aktiveerimisel (leht 15).

8 EQ

Süttib ekvalaiseri aktiveerimisel.

9 D.R.C.

Süttib funktsiooni Dynamic Range Compression aktiveerimisel (leht 59).

10 NEO:6

Süttib DTS Neo:6 Cinema/Music dekodeerimise aktiveerimisel (leht 43, 44).

11 Funktsiooni Dolby Pro Logic näidik

Süttib koos vastava näidikuga, kui vastuvõtja töötleb funktsiooniga Dolby Pro Logic. See maatriksi ruumilise heli dekodeerimise tehnoloogia võib muuta sisendsignaale.

PL Dolby Pro Logic

PL II Dolby Pro Logic II

Märkus

Olenevalt kõlarite paigutuse seadistusest ei pruugi need näidikud süttida.

12 USB



Süttib, kui tuvastatakse iPodi/iPhone'i või USB-seade.

* Dolby Digital- või DTS-vormingus plaadi esitamisel veenduge, et olete teinud digitaalsed ühendused ja valiku INPUT MODE sätteks pole valitud Analog (leht 51) ega Analog Direct.

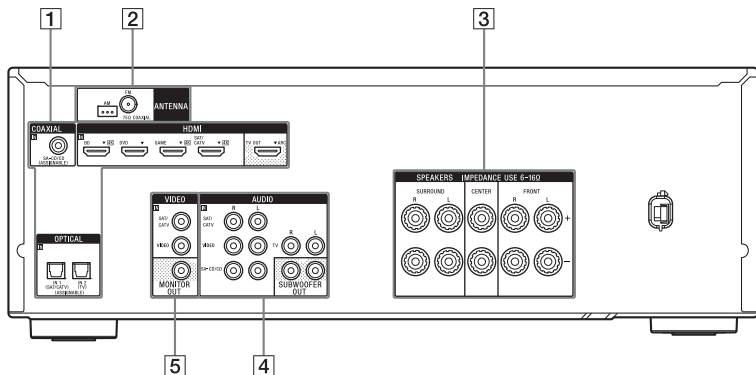

Taganeel



1 DIGITAL INPUT/OUTPUT osa

-  HDMI IN/OUT*-pesad (leht 21, 24)
-  OPTICAL IN pesad (leht 21, 25)
-  COAXIAL IN pesa (leht 26)



2 TUNER-i osa

-  FM ANTENNA pesa (leht 27)
-  AM ANTENNA liidesed (leht 27)

3 Jaotis SPEAKERS (leht 20)

-  +
-  -

4 AUDIO INPUT/OUTPUT osa

-  Valge (L) AUDIO IN pesad (leht 21, 25, 26)
-  Punane (R)
-  Must SUBWOOFER OUT-pesad (leht 20)

5 VIDEO INPUT/OUTPUT osa (leht 21, 25)

-  Kollane Pesad VIDEO IN/OUT*

* Valitud sisendpildi vaatamiseks peate ühendama sisendi HDMI TV OUT või MONITOR OUT oma teleriga (leht 21).

Kaugjuhtimispuht

Kasutage vastuvõtja ja teiste seadmete juhtimiseks kaasasolevat kaugjuhtimispuhti. Kaugjuhtimispuht on programmeeritud Sony heli-/videoseadmete kasutamiseks. Sisendi nuppudele saate määrata uued funktsioonid, et need vastaksid vastuvõtjaga ühendatud seadmetele (leht 66).

RM-AAU168

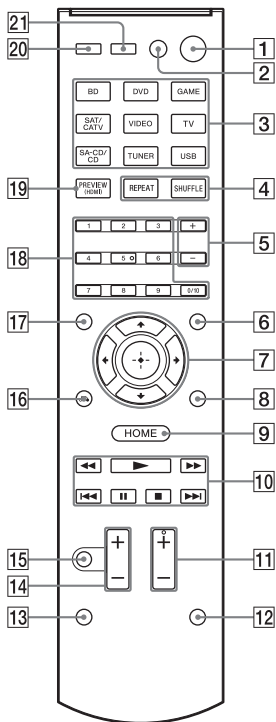

1 I/O (sees/ootel)

Lülitab vastuvõtja sisse või ooterežiimile.

Elektri säästmine ooterežiimis

Kui valiku Control for HDMI (leht 59) ja Pass Through (leht 60) olek on Off.

2 TV I/O¹⁾ (sees/ootel)

Lülitab teleri sisse või ooterežiimile.

3 Sisendi nupud

Valib soovitud seadme. Kui vajutate ooterežiimis mis tahes sisendi nuppu, lülitub vastuvõtja sisse. Nupud on seatud Sony seadmete juhtimiseks.

4 TOP MENU¹⁾

Avab või sulgeb BD-ROM-i või DVD ülemise menüü.

REPEAT¹⁾

Esitab korduvalt lugu või kausta sisu.

POP UP/MENU¹⁾

Avab või sulgeb BD-ROM-i hüpikmenüü või DVD menüü.

SHUFFLE¹⁾

Esitab lugu või kausta sisu juhuslikus järjestuses.

5 +/-

Valib kausta.

6 AMP MENU

Kuvab menüü vastuvõtja kasutamiseks.

7 (+)¹⁾, ↑/↓/←/→¹⁾

Vajutage menüü üksuste valimiseks nuppe ↑/↓/←/→, siis vajutage valiku sisestamiseks/kinnitamiseks nuppu ⊕.

8 OPTIONS¹⁾

Kuvab ja valib valikumenüü kärke.

9 HOME¹⁾

Kuvab teleriekraanil avamenüü.

10 I/II/III¹⁾, I/II/III¹⁾, I/II/III¹⁾, II¹⁾, III¹⁾

Vahelejätmine, tagasi/edasi kerimine, esitamine, peatamine, toimingu lõpetamine.

TUNING +/-¹⁾

Skannib jaama.

D.TUNING

Siseneb otsehäälestuse režiimi.

PRESET +/-¹⁾

Valib eelhäälestatud jaamu või kanaleid.

MEM

Salvestab tuuneri kasutamise ajal raadiojaama.

11 SOUND FIELD +/-²⁾

Valib helivälja (leht 42).

12 PURE DIRECT (leht 46)**13 SLEEP**

Lülitab vastuvõtja automaatselt kindlaksmääratud ajal välja. Iga kord nuppu SLEEP vajutades vahetub ekraani kuva tsükliliselt.

0:30:00 → 1:00:00 → 1:30:00 → 2:00:00 → OFF

Unetaimerit kasutades süttib vastuvõtja kuvapaneelil näidik "SLEEP".

Nõuanne

Vastuvõtja väljalülitamiseni jäänud aja kontrollimiseks vajutage nuppu SLEEP. Ekraanil kuvatakse allesjäänud aeg. Kui vajutate nuppu SLEEP uuesti, lülitatakse unetaimer välja.

14  +/-

Reguleerib korraga kõigi kõlarite helitugevust.

15 

Lülitab heli ajutiselt välja. Heli taastamiseks vajutage nuppu uuesti.

16 RETURN ¹⁾

Naaseb eelmisse menüüsse, kui menüü või ekraanijuhend on teleri ekraanil kuvatud.

17 DISPLAY¹⁾

Kuvab ekraanil teabe.



18 Numbrinupud¹⁾²⁾

Vajutage järgmise toimingu sooritamiseks.

- Eelhäälestamine / eelhäälestatud jaamade otsimine (leht 41).
- Loo numbrite valimine. Vajutage 0/10 kümnenda loo valimiseks.
- Kanali numbrite valimine.

19 PREVIEW (HDMI)

Valib funktsiooni Preview for HDMI. Lülitab sisse reaajas pilt pildis eelvaate vastuvõtjaga ühendatud HDMI-sisenditest.

Vajutage korduvalt / nuppu iga HDMI-sisendi eelvaate kuvamiseks, siis vajutage nuppu  valiku sisestamiseks/kinnitamiseks. (See funktsioon tugineb tehnoloogiale Silicon Image InstaPrevue™.)

Märkus

Funktsioon Preview for HDMI on olemas sisendite HDMI BD, DVD, GAME ja SAT/ CATV korral.

Nõuanded

- See funktsioon ei tööta järgmistel juhtudel.
 - Seade pole HDMI-sisendpessa ühendatud.
 - Toetatud HDMI-sisendpessa ühendatud seade pole sisselülitatud.
 - Praegune sisend pole HDMI-sisend.
 - Funktsiooni Fast View säte on Off.
 - Kui sisend on toetamata HDMI-videovorming (480i, 576i, 4K, mõni 3D-videosignaal, mõne videokaamera signaal või VGA-signaal).
- Pilt pildis eelvaate tumeneb, kui sisendiks on 4K- või mõni 3D-videosignaal.

iPhone CTRL

Läheb seadme iPod/iPhone kasutamisel seadme iPod/iPhone juhtimisrežiimi.

20 AMP

Aktiveerib vastuvõtja kasutamise.

21 TV INPUT¹⁾

Valib sisendsignaali (teleri sisend või video sisend).

¹⁾ Vt tabelist lehelt leht 16 teavet nuppude kohta, mida saate iga seadme juhtimiseks kasutada.

²⁾ Nuppudel 5 ja SOUND FIELD + on reljeefne punkt. Lähtuge vastuvõtja kasutamisel reljeefsetest punktidest.

Märkused

- Ülalolevad seletused on mõeldud näidetena.
- Olenevalt ühendatud seadme mudelist ei pruugi mõned selles jaotises kirjeldatud funktsioonid seadmega kaasasoleva kaugjuhtimispuldiga töötada.

Teiste Sony seadmete juhtimine

Nimi	TV	VCR	DVD mängija	Blu-ray Disci mängija	CD-mängija
2 TV I/⏻	●				
4 TOP MENU, REPEAT			●	●	●
POP UP/MENU, SHUFFLE			●	●	●
7 ↕/↔/↔/↔, ⊕	●	●	●	●	
8 OPTIONS	●		●	●	
9 HOME	●	●	●	●	
10 ◀◀/PRESET -, ▶▶/PRESET +	●	●	●	●	●
◀◀/TUNING -, ▶▶/TUNING +	●	●	●	●	●
▶, II, ■	●	●	●	●	●
16 RETURN ↶↷	●		●	●	
17 DISPLAY	●	●	●	●	●
18 Numbrinupud	●	●	●	●	●
21 TV INPUT	●				

Alustamine

Vastuvõtjaga ühendatud heli-/videoseadme nautimiseks järgige alltoodud lihtsaid samme. Enne juhtmete ühendamist eemaldage vahelduvvoolu toitejuhe (toiteallikas).

Kõlarite paigaldamine ja ühendamine (lk 19, 20)



Oma seadmetele sobiliku ühenduse kontrollimine

Teleri- ja videoseadmete ühendamine (leht 21, 22)

Pildikvaliteet sõltub ühenduspesast. Vt allolevat joonist. Valige ühendus vastavalt seadmel olevatele pistikutele. Soovitame ühendada videoseadmed HDMI-ühenduse kaudu, kui seadmetel on HDMI-pistikud.

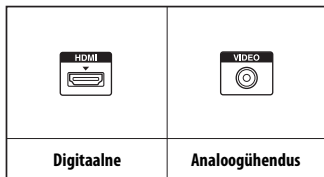

Heliseadmete ühendamine (leht 26)



Vastuvõtja ettevalmistamine

Vt jaotisi "6: Vahelduvvoolu toitejuhtme ühendamine (toiteallikas)" (leht 27) ja "Vastuvõtja sisselülitamine" (leht 28).



Vastuvõtja seadistamine

Vt jaotist "Vastuvõtja seadistamine lihtsat seadistust kasutades." (leht 28).



Ühendatud seadme heliväljundi seadistamine

Mitmekanalilise digitaalhelis esitamiseks kontrollige ühendatud seadme digitaalset heliväljundi seadistust.

Sony Blu-ray Disc-mängija korral kontrollige, kas funktsioonide Audio (HDMI), BD Audio MIX Setting, Dolby Digital/DTS, Dolby Digital ja DTS säte on vastavalt Auto, Off, Bitstream, Dolby Digital ja DTS (alates 1. augustist 2012). PlayStation 3 korral valige pärast vastuvõtja ühendamist HDMI-kaabliga valik Audio Output Settings jaotises Sound Settings ja valige HDMI ning Automatic (süsteemi tarkvaraversiooniga 4.21).

Lisateavet leiate ühendatud seadmega komplektis olevast kasutusjuhendist.

Vastuvõtja toetatud digitaalsed helivormingud

Digitaalsed helivormingud, mida vastuvõtja suudab dekodeerida, olenevad seadmega ühendatud digitaalse heliväljundi pistikutest. Vastuvõtja toetab järgmisi helivorminguid.

Helivorming [Display] (Ekraan)	Maksimaalne kanalite arv	Taasesitusseadme ja vastuvõtja vaheline ühendus	
		COAXIAL/OPTICAL	HDMI
Dolby Digital [DOLBY D]	5.1	○	○
Dolby Digital Plus ^{a)} [DOLBY D +]	7.1 ^{c)}	×	○
Dolby TrueHD ^{a)} [DOLBY HD]	7.1 ^{c)}	×	○
DTS [DTS]	5.1	○	○
DTS 96/24 [DTS 96/24]	5.1	○	○
DTS-HD High Resolution Audio ^{a)} [DTS-HD HR]	7.1 ^{c)}	×	○
DTS-HD Master Audio ^{a)b)} [DTS-HD MA]	7.1 ^{c)}	×	○
Mitme kanaliga lineaarne PCM ^{a)} [PCM]	7.1 ^{c)}	×	○

a) Kui taasesitusseade ei vasta vormingule, siis väljastatakse helisignaale teises vormingus. Üksikasju vaadake taasesitusseadme kasutusjuhendist.

b) Signaale, mille diskreetimissagedus on üle 96 kHz, esitatakse 96 kHz või 88,2 kHz-ga.

c) Signaalid väljastatakse 5.1 kanalina.

1: Kõlarite paigaldamine

See vastuvõtja võimaldab kasutada kuni 5.2 kanali süsteemi (5 kõlarit ja 2 bassikõlarit).

Kinosarnase mitmekanalilise ruumilise heli täielikuks nautimiseks on vaja viite kõlarit (kahte eesmist kõlarit, keskmist kõlarit ja kahte ruumilise heli kõlarit) ning bassikõlarit (5.1 kanaliga süsteem).

Kõlarisüsteemi seadistuse näide

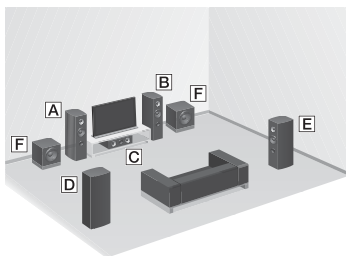

- A** Eesmine kõlar (vasak)
- B** Eesmine kõlar (parem)
- C** Keskmine kõlar
- D** Ruumilise heli kõlar (vasak)
- E** Ruumilise heli kõlar (parem)
- F** Bassikõlar

Nõuanded

- Nurk **A** peaks olema sama.

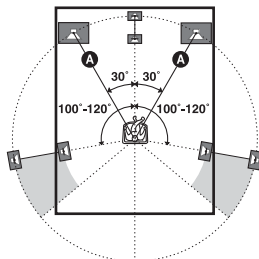

- Kuna bassikõlar ei väljasta väga konkreetselt suunatud signaale, võite selle paigutada kuhu tahes.

2: Kõlarite ühendamine

Enne juhtmete ühendamist eemaldage vahelduvvoolu toitejuhe (toiteallikas).

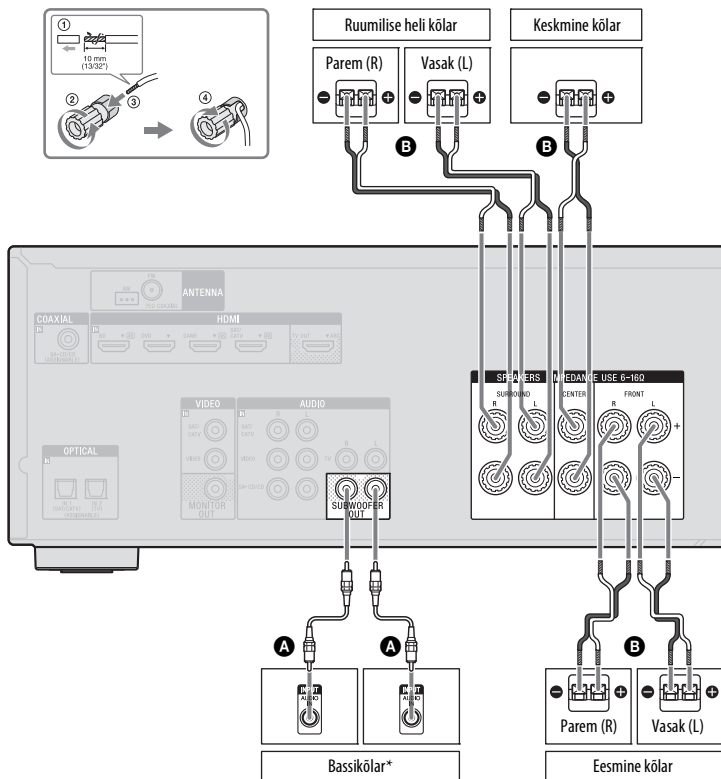

A Monofoonilise heli juhe (pole kompleksis)

B Kõlarijuhe (pole kompleksis)

Märkus

Kõlarisüsteemi saate sisse ja välja lülitada nupuga SPEAKERS (leht 10).

* Kui ühendate automaatse ooterežiimi funktsiooniga bassikõlari, lülitage funktsioon filmide vaatamisel välja. Kui automaatse ooterežiimi funktsioon on sisselülitatud, lülitub bassikõlar sisendsignaali taseme põhjal automaatselt ooterežiimi ja heli ei pruugita väljastada.

3: Teleri ühendamine

Saate vaadata valitud sisestatud pilti, kui ühendate teleri pistikutega HDMI TV OUT või MONITOR OUT. Saate juhtida vastuvõtjat ekraanikuvaga, kui ühendate teleri pesaga HDMI TV OUT.

Enne juhtmete ühendamist eemaldage vahelduvvoolu toitejuhe (toiteallikas).

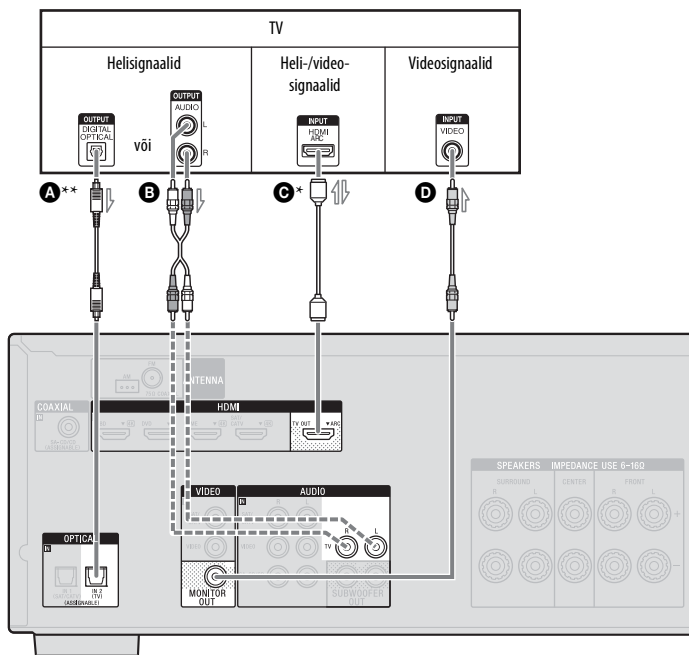

A Optiline digitaalne juhe (pole komplektis)

B Helijuhe (pole komplektis)

C HDMI juhe (pole komplektis)

Sony soovitab kasutada HDMI-sertifikaadiga kaablit või Sony HDMI-kaablit.

D Videojuhe (pole komplektis)

— Soovitatud ühendus

- - - - - Teine võimalik ühendus

Teleülekande nautimine vastuvõtjast mitme kanaliga ruumilise heliga

- * Kui teie teler ühildub heli tagastuskanali (ARC) funktsiooniga, ühendage **C**.
Veenduge, et seate menüüs HDMI Settings valiku Control for HDMI olekuks On (leht 59). Kui soovite ühendada helisignaali teisiti kui HDMI-kaabliga (nt optilise digitaalkaabli või audiokaabliga), muutke helisendi režiimi nupuga INPUT MODE (leht 51).
- ** Kui teie teler ei ühildu heli tagastuskanali (ARC) funktsiooniga, ühendage **A**.

Lülitage teleri heliesitus välja või seadke heli vaiksemaks.

Märkused

- Ühendage teler või projektor vastuvõtja pistikuga HDMI TV OUT või MONITOR OUT. Salvestamine ei pruugi olla võimalik ka salvestusseadmete ühendamisel.
- Teleri ja antenni ühenduse olekust olenevalt võib telepilt olla moonutatud. Sellisel juhul paigutage antenn vastuvõtjast kaugemale.
- Kui ühendate optilised digitaalsed juhtmed, sisestage pistikud otse, kuni need paigale klõpsatavad.
- Ärge väänake ega siduge optilisi digitaalseid juhtmeid kokku.

Nõuanded

- Kõik digitaalheli sisendid ühilduvad diskreetimissagedustega 32 kHz, 44,1 kHz, 48 kHz, ja 96 kHz.
- Ühendades teleri heliväljundi vastuvõtja pistikusse TV IN, et vastuvõtjaga ühendatud kõlaritest heli esitada, seadke teleri heliväljundi sätteks Fixed (kui sätteks saab seada Fixed või Variable).

Heli kuulamine teleri kõlaritest

Kui teie teler ei toeta funktsiooni System Audio Control, määrake menüüs HDMI Settings valiku HDMI Audio Out sätteks TV+AMP (leht 60).

4a: Videoseadme ühendamine

HDMI-ühenduse kasutamine

High-Definition Multimedia Interface (HDMI) on liides digitaalses vormingus video- ja helisignaali edastamiseks. Ühendades Sony BRAVIA Synciga ühilduva seadme HDMI-kaabliga, saate seadet lihtsamini kasutada. Vt jaotist "BRAVIA Synci funktsioonid" (leht 47).

HDMI-funktsioonid

- HDMI kaudu edastatavaid digitaalseid helisignaale saab väljastada vastuvõtjaga ühendatud kõlaritest. See signaal toetab vorminguid Dolby Digital, DTS ja Linear PCM. Üksikasju vaadake jaotisest "Vastuvõtja toetatud digitaalsed helivormingud" (leht 18).
- See vastuvõtja suudab HDMI-ühenduse kaudu võtta vastu signaali Multi Channel Linear PCM (kuni 8 kanalit) diskreetimissagedusega 192 kHz või vähem.
- See vastuvõtja toetab suure bitikiirusega heliülekanne (DTS-HD Master Audio, Dolby TrueHD), Deep Colori (Deep Colour) ja x.v.Colori ülekanne (x.v.Colour) ning 4K- või 3D-ülekanne.
- 3D-pildi vaatamiseks ühendage vastuvõtjaga HDMI-kaablite kaudu 3D-ga ühilduv teler ja videoseade (Blu-ray-mängija, Blu-ray-salvestaja, PlayStation 3 jne), pange ette 3D-prillid ja esitage seejärel 3D-ga ühilduvat sisu.
- 4K-pildi (HDMI BD, GAME ja SAT/CATV sisend) nautimiseks ühendage 4K-ga ühilduv teler ja videoseadmed (Blu-ray-mängija, Blu-ray-salvestaja jne) vastuvõtjaga kiire HDMI-kaabliga ning esitage siis 4K-ga ühilduvat sisu.
- Saate vaadata HDMI BD, DVD, GAME ja SAT/CATV sisendit pilt pildis eelvaatena.

Märkused HDMI-ühenduste kohta

- Super Audio CD DSD-signaale ei võeta vastu ega väljastata.
- Olenevalt telerist või videoseadmest ei pruugita 4K- või 3D-kujutisi kuvada.
- Lisateavet saate ühendatud seadme kasutusjuhendist.

Juhtmete ühendamine

- Enne juhtmete ühendamist eemaldage vahelduvvoolu toitejuhe (toiteallikas).
- Kõiki juhtmeid pole vaja ühendada. Ühendage juhtmed vastavalt seadmel olevatele pistikutele.
- Kasutage kiiret HDMI-kaablit. Standardse HDMI-kaabli kasutamisel ei pruugita Deep Colori (Deep Colour), 1080p-, 4K- või 3D-kujutisi õigesti kuvada.
- Me ei soovita kasutada HDMI-DVI-konversioonikaablit. Kui ühendate HDMI-DVI-konversioonikaabli DVI-D-seadmega, võib heli ja/või pilt kaduda. Ühendage eraldi helijuhtmed või digitaalsed ühendusjuhtmed, siis määrake menüüs Input Settings (leht 61) valik Audio Input Assign, kui heli õigesti ei väljastata.
- Kui ühendate optilised digitaalsed juhtmed, sisestage pistikud otse, kuni need paigale klõpsatavad.
- Ärge väänake ega siduge optilisi digitaalseid juhtmeid kokku.

Nõuanne

Kõik digitaalhelisendid ühilduvad diskreetimissagedustega 32 kHz, 44,1 kHz, 48 kHz ja 96 kHz.

Soovite ühendada mitu digitaalset seadet, kuid ei leia vaba sisendit

Vt jaotist "Muude heli sisendipesade kasutamine (Audio Input Assign)" (leht 51).

Seadmete ühendamine HDMI-sisenditesse

Kui teie seadmel pole HDMI-sisendit, vt jaotist leht 25.

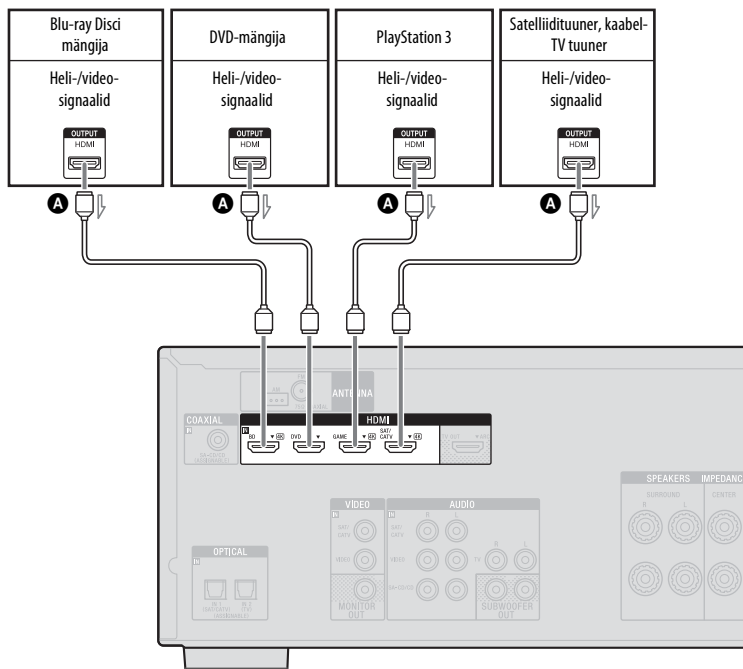

A HDMI juhe (pole komplektis)

Sony soovib kasutada HDMI-sertifikaadiga kaablit või Sony HDMI-kaablit.

Seadmete ühendamine muudesse sisenditesse kui HDMI

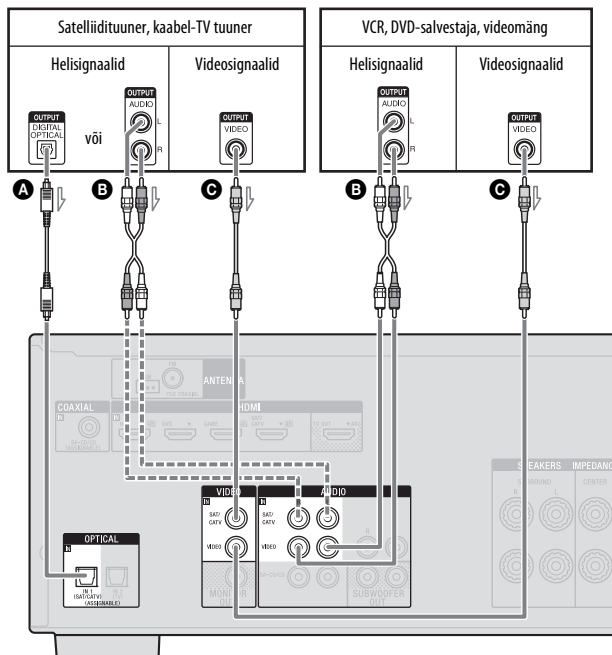

- A** Optiline digitaalne juhe (pole komplektis)
- B** Helijuhe (pole komplektis)
- C** Videojuhe (pole komplektis)

—— Soovitatud ühendus
 - - - - - Teine võimalik ühendus

Märkus

Muutke kaugjuhtimispuldil kindlasti VIDEO sisendnupu vaikesätet, et saaksite nuppu oma DVD-salvestaja juhtimiseks kasutada. Üksikasju vaadake jaotisest Sisendi nuppudele uute funktsioonide määramine (leht 66).

4b: Heliseadme ühendamine

Super Audio CD-mängija või CD-mängija ühendamine

Enne juhtmete ühendamist eemaldage vahelduvvoolu toitejuhe (toiteallikas).

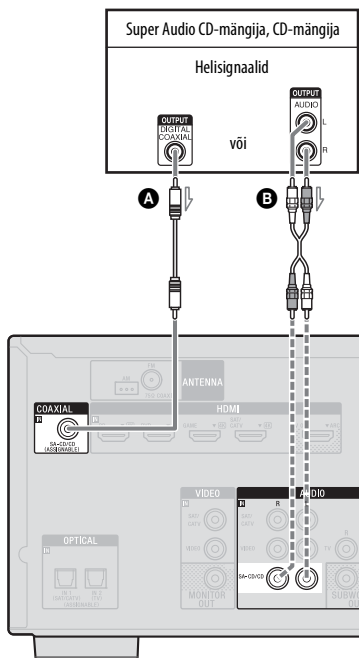

A Koaksiaaldigitaalne juhe (pole komplektis)

B Helijuhe (pole komplektis)

— Soovitatud ühendus

- - - - - Teine võimalik ühendus

iPodi, iPhone'i, USB-seadme ühendamine

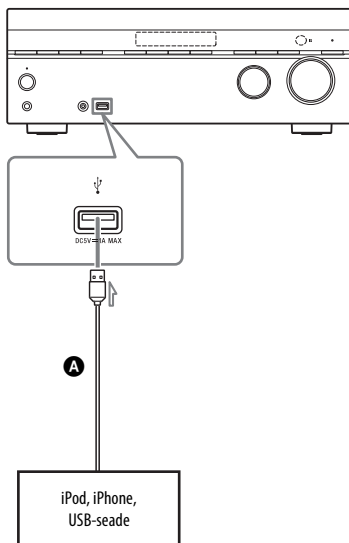

A USB-kaabel (pole komplektis)

5: Antennide (õhuantennid) ühendamine

Enne antennide (õhuantennid) ühendamist eemaldage vahelduvvoolu toitejuhe (toiteallikas).

AM-raamantenn (õhuantenn)
(kaasas)

FM-traatantenn (õhuantenn)
(kaasas)

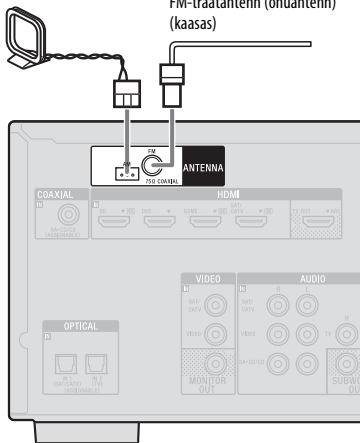

Märkused

- Müra vastuvõtmise vältimiseks hoidke AM-raamantenni (õhuantenn) vastuvõtjast ja teistest seadmetest eemal.
- Tõmmake FM-traatantenn (õhuantenn) täielikult välja.
- Pärast FM-traatantenni (õhuantenn) ühendamist hoidke seda võimalikult horisontaalses asendis.

6: Vahelduvvoolu toitejuhtme ühendamine (toiteallikas)

Ühendage vahelduvvoolu toitejuhe (toiteallikas) seinakontakti.

Vahelduvvoolu toitejuhe (toiteallikas)

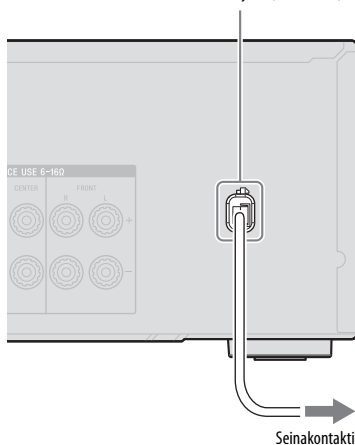

Vastuvõtja ettevalmistamine

Vastuvõtja sisselülitamine

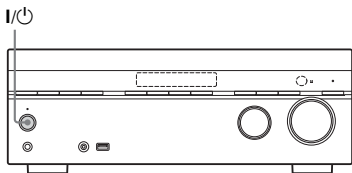

Vajutage vastuvõtja sisselülitamiseks nuppu I/⏻.

Vastuvõtja saab lülitada sisse ka kaugjuhtimispuldi nupuga I/⏻. Vastuvõtja väljalülitamiseks vajutage uuesti nuppu I/⏻. Ekraanil vilgub STANDBY. Ärge katkestage toidet (juhtme eemaldamisega vooluvõrgust) STANDBY vilkumise ajal. See võib põhjustada talitlushäire.

Vastuvõtja seadistamine lihtsat seadistust kasutades

Saate hõlpsalt seada vastuvõtja põhisätteid, kasutades vastuvõtjat teleriekraanil kuvatud juhiste järgi.

Valige teleris sisend, millega vastuvõtja ühendatud on.

Vastuvõtja esmakordsel sisselülitamisel või pärast vastuvõtja käivitumist ilmub teleriekraanile kuva Easy Setup. Seadistage vastuvõtja lihtsa seadistuse kuva juhiste järgi. Lihtsa seadistusega saate seadistada järgmised funktsioonid.

- Language
- Speaker Settings

Märkused kõlarisätete (automaatse kalibreerimise) kohta

Sellel vastuvõtjal on funktsioon DCAC (Digital Cinema Auto Calibration), millega saate vastuvõtja automaatselt kalibreerida.

- Kontrollige ühendust kõlarite ja vastuvõtja vahel.
- Reguleerige kõlarite helitugevust.
- Mõõtke iga kõlari kaugust teie istumiskohast.*
- Mõõtke kõlari suurust.*
- Mõõtke sagedusomadusi (EQ).*

* Mõõtmistulemust ei kasutata, kui on valitud Analog Direct.

Funktsioon DCAC on mõeldud teie toa jaoks parima helitasakaalu loomiseks. Võite kõlarite helitugevust ka oma eelistuste järgi käsitsi reguleerida. Üksikasju vt jaotisest Test Tone (leht 58).

Enne funktsiooni Auto Calibration kasutamist

Enne funktsiooni Auto Calibration kasutamist tehke järgmist.

- Seadistage ja ühendage kõlarid (lk 19, 20).
- Ühendage ainult komplektis olev optimeeriv mikrofon pistikusse AUTO CAL MIC. Ärge ühendage sellesse pistikusse muid mikrofone.
- Kontrollige, et kõlari väljundi säte poleks "SPK OFF" (leht 10).
- Ühendage kõrvaklapid lahti.
- Eemaldage optimeeriva mikrofoni ja kõlarite vahel olevad takistused, et vältida mõõtmisvigu.
- Veenduge, et ruum oleks vaikne ja müravaba, et saada täpsed mõõtmistulemused.

Märkused

- Kõlarid esitavad kalibreerimise ajal väga valju heli ja helitugevust ei saa reguleerida. Arvestage laste ja naabritega.
- Kui enne funktsiooni Auto Calibration kasutamist on aktiveeritud vaigistusfunktsioon, lülitatakse see automaatselt välja.
- Eriliste kõlarite (nt dipoolkõlarid) kasutamisel ei pruugi mõõtmise tulemus olla õige või funktsiooni Auto Calibration ei pruugi olla võimalik kasutada.

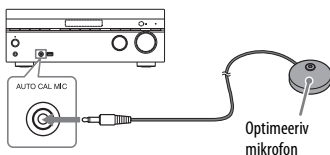
Automaatse kalibreerimise seadmine

- 1 Ühendage komplektis olev optimeeriv mikrofon pistikusse AUTO CAL MIC.
- 2 Seadistage optimeeriv mikrofon. Asetage optimeeriv mikrofon oma istumiskoha vastu ja seadke see kõrvadega samale kõrgusele.

Aktiivse bassikõlari seadistuse kinnitamine

- Kui bassikõlar on ühendatud, lülitage bassikõlar sisse ja suurendage helitugevust enne bassikõlari aktiveerimist. Keerake nuppu LEVEL nii, et see oleks keskpunkti veidi madalamal sätel.
- Kui ühendate ületussageduse funktsiooniga bassikõlari, seadistage väärtus maksimumile.
- Kui ühendate automaatse ooterežiimi funktsiooniga bassikõlari, lülitage funktsioon välja (inaktiveeritud).

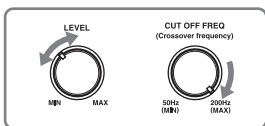
**Märkus**

Sõltuvalt kasutatava bassikõlari omadustest võib seadistusvahemaa väärtus tegelikust asendist erineda.

Kahe bassikõlari ühendamine vastuvõtjaga

Kui te ei saa funktsioonilt Auto Calibration keskkonnast olenevatel põhjustel õigeid mõõtmistulemusi või soovite teha peenhäälestust, saate bassikõlarid käsitsi seadistada. Vt üksikasju menüü Speaker Settings jaotisest Manual Setup (leht 56).

Funktsiooni Auto Calibration tühistamine

Funktsioon Auto Calibration tühistatakse, kui teete mõõtmise vältel järgmist.

- Vajutage nuppu I/⏻.
- Vajutate kaugjuhtimispuldil sisendi nuppu või pöörate vastuvõtja nuppu INPUT SELECTOR.
- Vajutate nuppu .
- Vajutate vastuvõtja nuppu SPEAKERS.
- Muudate helitugevust.
- Ühendate kõrvaklapid.

Vastuvõtja käsitsi seadistamine

Vt jaotist "Sätete reguleerimine" (leht 53).

Ekraanikuva (OSD) kasutusjuhend

Saate kuvada vastuvõtja menüü teleri ekraanil ja valida funktsiooni, mida soovite teleriekraanil kasutada, vajutades kaugjuhtimispuldil nuppu $\uparrow/\downarrow/\leftarrow/\rightarrow$ ja \oplus . Vastuvõtja kasutamist alustades vajutate kaugjuhtimispuldil kindlasti AMP-nuppu. Vastasel juhul ei pruugi järgnevad toimingud vastuvõtjani jõuda.

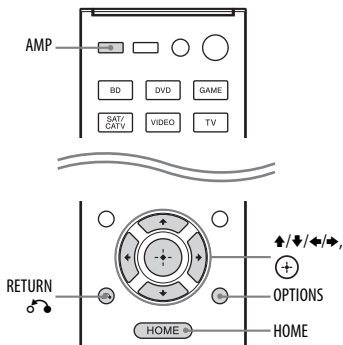

Menüü kasutamine

1 Menüü kuvamiseks valige teleri sisend.

2 Vajutage nuppu HOME.

Teleriekraanil kuvatakse avamenüü. Olenevalt telerist võib avamenüü kuvamine teleri ekraanil aega võtta.

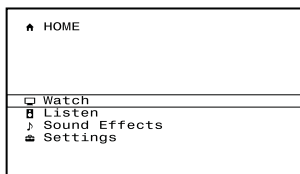

3 Vajutage soovitud menüü valimiseks korduvalt nuppu \uparrow/\downarrow , siis vajutage menüüsse sisenemiseks nuppu \oplus .

Teleriekraanil kuvatakse menüü-üksuste loend.

Näide: Kui valite valiku Watch.

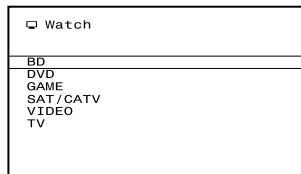

4 Soovitud seadistatava menüü-üksuse valimiseks vajutage korduvalt nuppu \uparrow/\downarrow ja seejärel menüü-üksuse avamiseks nuppu \oplus .

5 Soovitud parameetri valimiseks korrake samme 3 ja 4.

Nõuanne

Kui OSD alumises paremas osas kuvatakse nupp OPTIONS, saate kuvada funktsioonide loendi, vajutades nuppu OPTIONS ja valides seotud funktsiooni.

Eelmisele ekraanile naasmine

Vajutage nuppu RETURN \curvearrowright .

Menüüst väljumine

Vajutage avamenüü kuvamiseks nuppu HOME, seejärel vajutage nuppu HOME veel kord.

Avamenüüde ülevaade

Menüü	Kirjeldus
Watch	Valib vastuvõtjasse sisestatava videoallika (leht 31).
Listen	Valib vastuvõtjasse sisestatava muusikaallika (leht 31). Saate nautida ka vastuvõtjasse sisseehitatud FM-/AM-raadiot (leht 39).
Sound Effects	Võimaldab nautida mitmesuguste Sonyle kuuluvate tehnoloogiate või funktsioonide helitöötlust (leht 42).
Settings	Reguleeritakse vastuvõtja sätteid (leht 53).

Põhitoimingud

Sisendseadme esitamine

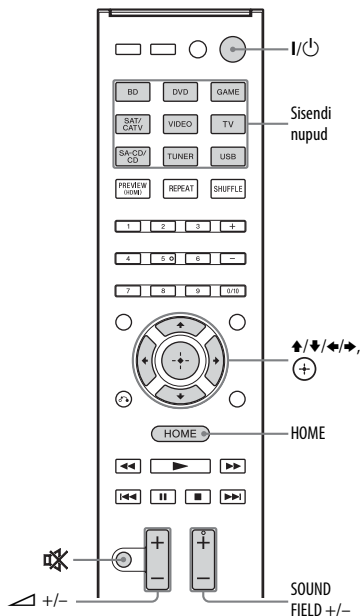

- 1 Vajutage nuppu HOME.**
Teleriekraanil kuvatakse avamenüü.
- 2 Valige Watch või Listen, siis vajutage nuppu +.**
Teleriekraanil kuvatakse menüüüksuste loend.
- 3 Valige soovitud seade ja vajutage seejärel nuppu +.**
- 4 Lülitage seade sisse ja alustage taasesitust.**

5 Vajutage nuppu +/- helitugevuse reguleerimiseks.

Võite kasutada ka vastuvõtja nuppu MASTER VOLUME.

6 Ruumilise heli kuulamiseks vajutage nuppu SOUND FIELD +/-.

Võite kasutada vastuvõtjal ka nuppu A.F.D./2CH, MOVIE või MUSIC.
Üksikasju vt jaotisest leht 42.

Nõuanded

- Soovitud seadme valimiseks võite pöörata vastuvõtja nuppu INPUT SELECTOR või vajutada kaugjuhtimispuldi sisendi nuppe.
- Helitugevust saab reguleerida vastuvõtja nupuga MASTER VOLUME või kaugjuhtimispuldi nupuga  +/-.
Helitugevuse kiirelt suurendamine või vähendamine
 - Pöörake nuppu kiiresti.
 - Vajutage nuppu ja hoidke seda all.
- Peenhäälestamine
 - Pöörake nuppu aeglaselt.
 - Vajutage nuppu ja laske see kohe lahti.

Vaigistuse funktsiooni aktiveerimine

Vajutage nuppu .

Vaigistusfunktsiooni tühistamiseks tehke järgmist.

- Vajutage uuesti nuppu .
- Muutke helitugevust.
- Lülitage vastuvõtja välja.
- Käivitage funktsioon Auto Calibration.

Kõlarite kahjustamise vältimine

Enne vastuvõtja väljalülitamist keerake helitugevus kindlasti madalamaks.

Seadme iPod/iPhone esitus

Saate nautida muusikasisu seadme iPod/iPhone, ühendades selle vastuvõtja Ψ (USB) porti. Üksikasjad seadme iPod/iPhone ühendamise kohta leiate lehelt 26.

Ühilduvad seadme iPod/iPhone mudelid

Selle vastuvõtjaga saate kasutada järgmisi seadme iPod ja iPhone mudelid. Enne iPodi või iPhone'i kasutamist värskendage see uusima tarkvaraga.



iPod touch
4. põlvkond



iPod touch
3. põlvkond



iPod touch
2. põlvkond



iPod nano
6. põlvkond



iPod nano
5. põlvkond
(videokaamera)



iPod nano
4. põlvkond
(video)



iPod nano
3. põlvkond
(video)



iPod classic



iPhone 4S



iPhone 4



iPhone 3GS



iPhone 3G

Märkused

- Sony ei võta vastutust, kui seadmesse iPod või iPhone salvestatud andmed selles vastuvõtjas kasutamise käigus kaovad või kahjustuvad.
- See toode on loodud kasutamiseks koos iPodi või iPhone'iga ja selle sertifikaat kinnitab, et see vastab Apple'i jõudlusnõuetele.

iPodi või iPhone'i juhtimisrežiimi valimine

Saate valida iPodi/iPhone'i juhtimisrežiimi, kasutades OSD-menüüd või kaugjuhtimispuldi nuppu iPhone CTRL. Saate iPodi ja iPhone'i sisu sirvimiseks kasutada OSD-menüüd. Samuti saate juhtida kõiki toiminguid, vaadates teavet ekraanil, kui teleri ekraan on väljalülitatud.

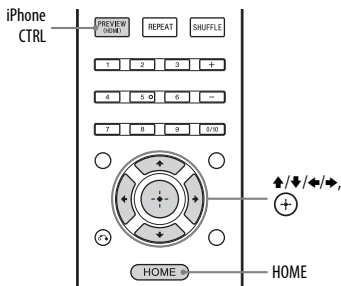

- 1 Vajutage nuppu HOME.**
Teleriekraanil kuvatakse avamenüü.
- 2 Valige Listen, seejärel vajutage nuppu (+).**
- 3 Valige USB ja seejärel vajutage nuppu (+).**
Kui iPod või iPhone on ühendatud, kuvatakse teleri ekraanil tekst iPod/iPhone.
- 4 Valige System OSD või iPod/iPhone ja vajutage siis nuppu (+).**

iPodi või iPhone'i kasutamine režiimi System OSD kaudu

- 1 Kontrollige, et režiim "System OSD" oleks valitud jaotises "iPodi või iPhone'i juhtimisrežiimi valimine" (leht 34) toodud juhise 4 järgi.**
- 2 Valige sisuloendist soovitud sisu ja vajutage seejärel nuppu (+).**
Valitud sisu taasesitus algab ja muusikasisu teave kuvatakse teleri ekraanil.

Taasesitusrežiimi valimine

Taasesitusrežiimi saab muuta kaugjuhtimispuldi nupuga OPTIONS.

- Repeat: Off/One/All
- Shuffle: Off/Songs/Albums
- Audiobooks: Slower/Normal/Faster

iPodi või iPhone'i kasutamine režiimi iPod/iPhone kaudu

- 1 Kontrollige, et režiim iPod/iPhone oleks valitud jaotises "iPodi või iPhone'i juhtimisrežiimi valimine" (leht 34) toodud juhise 4 järgi.**
- 2 Valige iPodi või iPhone'i menüüst soovitud sisu.**
iPodi või iPhone'i kasutamise kohta saate lisateavet iPodi või iPhone'i kasutusjuhendist.

iPodi või iPhone'i juhtimine kaugjuhtimispuuldiga

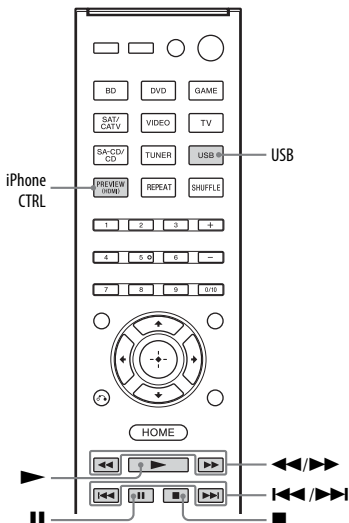

Enne järgmiste nuppude kasutamist vajutage nuppu USB.

Vajutage	Toiming
▶	Alustab esitust.
, ■	Seiskab esituse.
◀◀/▶▶	Kerib kiiresti tagasi või edasi.
◀◀/▶▶	Liigub eelmise või järgmise loo juurde.
iPhone CTRL	Valib iPodi või iPhone'i juhtimisrežiimi.

Märkused iPhone'i või iPodi kohta

- Kui vastuvõtja on sisse lülitatud ja iPod või iPhone on vastuvõtjaga ühendatud, hakatakse iPodi või iPhone'i laadima.
- Sellest vastuvõtjast ei saa lugusid iPodi või iPhone'i üle kanda.
- Ärge eemaldage iPodi või iPhone'i kasutamise ajal. iPodi või iPhone'i andmete rikkumise või seadme kahjustamise vältimiseks lülitage vastuvõtja iPodi või iPhone'i ühendamisel või eemaldamisel välja.

iPodi või iPhone'i teadete loend

Kuvatud teade ja selgitus

Reading

Vastuvõtja tuvastab ja loeb iPodi või iPhone'i teavet.

Loading

Vastuvõtja laadib iPodi või iPhone'i teavet.

Not supported

Ühendatud on toetuseta iPod või iPhone.

No device is connected

iPodi või iPhone'i pole ühendatud.

No music

Muusikat ei leitud.

Headphones not supported

Kui iPod või iPhone on ühendatud, siis ei saa kõrvaklappidest heli esitada.

USB-seadme esitamine

Saate nautida muusikasisu USB-seadmest, ühendades selle vastuvõtja ψ (USB) porti. Lisateavet USB-seadme ühendamise kohta saate jaotisest "iPodi, iPhone'i, USB-seadme ühendamine" (leht 26). Vastuvõtja toetab järgmiste muusikafailivormingute esitamist.

Failivorming	Laiendid
MP3 (MPEG-1 Audio Layer III)	.mp3
AAC*	.m4a, .3gp, .mp4
WMA9 Standard*	.wav
WAV	.wav

* Vastuvõtja ei esita faile, mis on kodeeritud DRM-iga.

Ühilduvad USB-seadmed

Selle vastuvõtjaga saate kasutada järgmisi Sony USB-seadmeid.

Ühilduv Sony USB-seade

Toote nimi	Mudeli nimi
Walkman®	NWZ-S754 / S755
	NWZ-E453 / E454 / E455
	NWZ-E353 / E354 / E355
	NWZ-B133 / B135 / B133F / B135F
	NWZ-B142 / B143 / B142F / B143F
	NWD-E023F / E025F
	NWZ-E435F / E436F / E438F
	NWZ-E343 / E344 / E345
	NWZ-S636F / S638F / S639F

Toote nimi	Mudeli nimi
	NWZ-S736F / S738F / S739F
	NWZ-A726 / A728 / A729 / A726B / A728B
	NWZ-A826 / A828 / A829
	NWZ-W202
	NWZ-X1050 / X1060
	NWZ-S744 / S745
	NWZ-E443 / E444 / E445
	NWZ-S543 / S544 / S545
	NWZ-A844 / A845 / A846 / A847
	NWZ-W252 / W253
	NWZ-B152 / B153 / B152F / B153F
MICROVAULT	USM1GL / 2GL / 4GL / 8GL / 16GL
	USM1GLX / 2GLX / 4GLX / 8GLX / 16GLX

Märkused

- See seade ei suuda lugeda NTFS-vormingus olevaid andmeid.
- Vastuvõtja suudab lugeda vaid kõvaketta esimesele sektsioonile salvestatud andmeid.
- Nende mudelite kasutamisel, mis pole siin loendis, ei tagata seadme toimimist.
- Sellised USB-seadmed ei pruugi õigesti toimida.
- Mõned nendest USB-seadmetest ei pruugi kõikjal müügil olla.
- Vormindage ülaltoodud seadmed seadme enda või selle mudeli vormindamiseks mõeldud eritarkvara abil.
- USB-seadme ühendamisel vastuvõtjaga ühendage seade kindlasti pärast seda, kui USB-seadme ekraanil ei kuvata enam teadet "Creating Library" või "Creating Database".

USB-seadme kasutamine

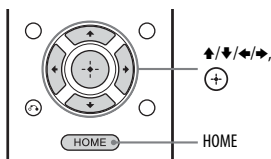

- 1 Vajutage nuppu HOME.**
Teleriekraanil kuvatakse avamenüü.
- 2 Valige Listen, seejärel vajutage nuppu (+).**
Kui USB-seade on ühendatud, kuvatakse teleri ekraanil tekst USB.
- 3 Valige USB ja seejärel vajutage nuppu (+).**
USB-seadet saate juhtida vastuvõtja kaugjuhtimispuuldiga. Teleri ekraanil kuvatakse muusikafailide teave.

USB-seadme kasutamine kaugjuhtimispuuldiga

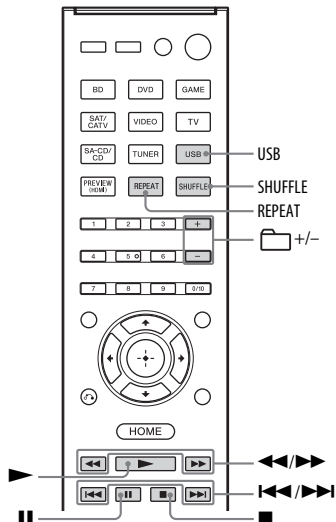

Enne järgmiste nuppude kasutamist vajutage nuppu USB.

Vajutage	Toiming
▶	Alustab esitust.
	Seiskab esituse.
■	Peatab esituse.
◀◀/▶▶	Kerib kiiresti tagasi või edasi.
◀◀/▶▶	Liigub eelmise/järgmise faili juurde.
📁 +/-	Liigub eelmisse või järgmisse kausta.
REPEAT*	Siseneb kordamise režiimi (Off/One/All/Folder).
SHUFFLE*	Siseneb juhuesituse režiimi (Off/All/Folder).

* Vajutage korduvalt taasesituse režiimi valimiseks.

Märkused USB-seadme kohta

- Ärge eemaldage USB-seadet toimingu ajal. Andmete rikkumise või USB-seadme kahjustamise vältimiseks lülitage vastuvõtja USB-seadme ühendamisel või eemaldamisel välja.
- Ärge ühendage USB-seadet vastuvõtjaga USB-jaoturi kaudu.
- Enne kirja Reading kuvamist võib minna aega umbes 10 sekundit, olenevalt kasutatava USB-seadme tüübist.
- Kui USB-seade on ühendatud, tuvastab vastuvõtja kõik seadmes olevad failid. Kui USB-seadmes on palju kaustu või faile, võib seadme lugemise lõpetamiseks kuluda kaua aega.
- Vastuvõtja suudab tuvastada kuni
 - 256 kausta (sh juurkaust ROOT).
 - 256 kaustas olevat helifaili,
 - 8 kaustatasandit (failide puustruktuuri, sh juurkaust).Helifailide ja kaustade suurim arv võib failidest ja kausta struktuurist sõltuvalt erinev olla.
Ärge salvestage USB-seadmesse muud tüüpi faile või ebavajalikke kaustu.
- Kõigi kodeerimis- või salvestusrakenduste, salvestusseadmete ja andmekandjatega ühilduvust ei tagata. Ühildumatud USB-seadmed võivad tekitada müra ja katkestusi heli esitamises või ei pruugi üldse heli esitada.
- Järgmistel juhtudel võib esitamise alustamiseks kuluda pisut aega.
 - Kaustastruktuur on keerukas.
 - Mälumaht on täis.
- See vastuvõtja ei pruugi toetada ühendatud USB-seadme kõiki funktsioone.
- Vastuvõtja esitusjärjestus võib olla ühendatud USB-seadme esitusjärjestusest erinev.
- Helifailideta kaustad jäetakse vahele.
- Väga pika muusikapala esitamisel võivad mõned toimingud põhjustada viivitusi.

USB-seadme teadete loend

Kuvatud teade ja selgitus

Reading

Vastuvõtja tuvastab USB-seadet ja loeb sellest teavet.

Seadme tõrge

USB-seadme mälu ei suudetud tuvastada (leht 36).

Not supported

Ühendatud on toetuseta USB-seade, ühendatud on tundmatu seade või USB-seade on ühendatud USB-jaoturi kaudu (leht 36).

No device is connected

USB-seadet pole ühendatud või ühendatud USB-seadet ei tuvastata.

No track

Muusikapala ei leitud.

Tuuneri kasutamine

FM-/AM-raadio kuulamine

Võite integreeritud tuuneri kaudu kuulata FM- ja AM-raadiojaamu. Enne kasutamist veenduge, et FM- ja AM-antennid (õhuantennid) on vastuvõtjaga ühendatud (leht 27).

Nõuanne

Allpool on näidatud häälestusvahemik käsitsi häälestamiseks.

Piirkond	FM	AM
USA, Kanada	100 kHz	10 kHz*
Euroopa, Austraalia	50 kHz	9 kHz

* AM-häälestuskaalat saab muuta (leht 40).

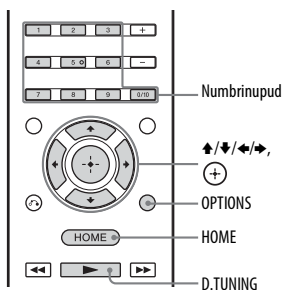

- 1 Valige avamenüüst valik Listen, seejärel vajutage nuppu (+).**
- 2 Valige menüüst FM või AM ja siis vajutage nuppu (+).**
Teleri ekraanil kuvatakse FM- või AM-menüü loend.

FM-/AM-ekraan

Saate valida ja kasutada igat ekraanil kuvatut üksust, vajutades nuppe \uparrow/\downarrow / \leftarrow/\rightarrow ja (+).

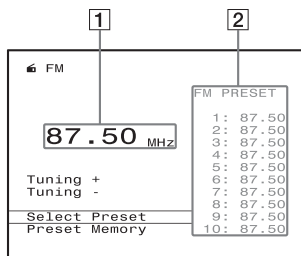

- 1** Sageduse näidik (leht 40)
- 2** Eelhäälestatud jaamade loend (leht 41)

Jaama automaatne häälestamine (Auto Tuning)

Valige Tuning+ või Tuning-, siis vajutage nuppu (+).

Valige Tuning+ madalama sagedusega jaamadest kõrgema sagedusega jaamade poole skannimiseks.

Tuning - kõrgematest madalamate suunas skannimiseks.

Jaama leidmisel peatab vastuvõtja skannimise.

Kui FM-stereo vastuvõtt on kehv

- 1** Häälestage jaam, mida soovite kuulata, kasutades funktsiooni Auto Tuning, Direct Tuning (leht 40) või valige eelhäälestatud raadiojaam (leht 41).
- 2** Vajutage nuppu OPTIONS.
- 3** Valige FM Mode, siis vajutage nuppu (+).
- 4** Valige Mono, siis vajutage nuppu (+).

Jaama käsitsi häälestamine (Direct Tuning)

Võite sisestada jaama sageduse numbrinuppudega.

- 1 Vajutage nuppu D.TUNING.**
- 2 Sageduse sisestamiseks vajutage numbrinuppe, seejärel vajutage nuppu \oplus .**

Näide 1: FM 102,50 MHz

Valige 1 \rightarrow 0 \rightarrow 2 \rightarrow 5 (\rightarrow 0*)

Näide 2: AM 1350 kHz

Valige 1 \rightarrow 3 \rightarrow 5 \rightarrow 0

* Vajutage 0 ainult Euroopa ja Austraalia mudelitel.

Nõuanne

AM-jaama häälestamisel reguleerige parima vastuvõtu leidmiseks AM-raamantenni (õhuantenn) suunda.

Kui jaamale ei saa häälestada

Kuvatakse märged "-- -- .-- MHz" või "-- -- kHz" ja ekraan naaseb praegusele sagedusele.

Veenduge, et olete sisestanud õige sageduse. Kui mitte, siis korrake esimest kolme sammu. Kui teil ikka jaama häälestada ei õnnestu, ei pruugi sagedus teie piirkonnas kasutusel olla.

AM-riba häälestusvahemiku muutmine

(Ainult USA ja Kanada mudelid)

Saate muuta AM-häälestuse skaala vastuvõtja nuppudega 9 või 10 kHz-ks.

I/⏻

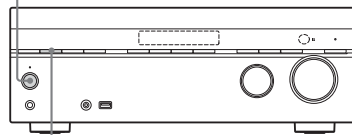

TUNING MODE

- 1 Vajutage vastuvõtja väljalülitamiseks nuppu I/⏻.**
- 2 Hoides all nuppu TUNING MODE, vajutage saatjal nuppu I/⏻.**
Kehtivaks AM-häälestuse skaalaks määratakse 9 kHz (või 10 kHz). Skaala lähtestamiseks väärtusele 10 kHz (või 9 kHz) korrake ülalolevat protseduuri.

Märkused

- Olenevalt sätetest võib vastuvõtjal AM-häälestuse skaala muutmine aega võtta.
- Kui muudate häälestusvahemikku, siis kõik eelhäälestatud jaamad kustutatakse.

FM-/AM-raadiojaamade eelhäälestamine (Eelhäälestatud mälu)

Lemmikjaamadena võite salvestada kuni 30 FM-jaama ja 30 AM-jaama.

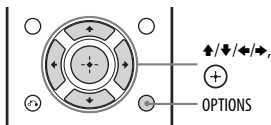

- 1 Leidke funktsiooniga Auto Tuning (leht 39) või Direct Tuning (leht 40) jaam, mida soovite salvestada.**
- 2 Valige Preset Memory, siis vajutage nuppu (+).**
- 3 Valige eelhäälestuse number, seejärel vajutage nuppu (+).**
Jaam salvestatakse valitud eelhäälestuse numbrina.
- 4 Järgmise jaama salvestamiseks korrake samme 1 kuni 3.**
Jaamu saate salvestada järgmiselt.
 - AM-riba: AM 1 kuni AM 30
 - FM-riba: FM 1 kuni FM 30

Eelhäälestatud jaamadele häälestamine

- 1 Valige menüüst FM või AM ja siis vajutage nuppu (+).**
- 2 Valige Select Preset, siis vajutage nuppu (+).**
- 3 Valige soovitud eelhäälestatud jaam, siis vajutage nuppu (+).**
Saadaval on eelhäälestatud numbrid vahemikus 1 kuni 30.

Eelhäälestatud jaamadele nime andmine (Name Input)

- 1 Valige menüüst FM või AM ja siis vajutage nuppu (+).**
- 2 Valige Select Preset, siis vajutage nuppu (+).**
- 3 Valige soovitud eelhäälestatud number, millele soovite nime anda, siis vajutage nuppu (+) ja seejärel vajutage nuppu OPTIONS.**
- 4 Valige Name Input, siis vajutage nuppu (+).**
- 5 Tähemärgi valimiseks vajutage korduvalt nuppu ↑/↓ ja seejärel nuppu →.**
Saate sisestamise kohta tagasi ja edasi liigutada, vajutades nuppe ←/→. Saate sisestada kuni 8 märgi pikkuse nime.
- 6 Korrake 5. sammu märkide ükshaaval sisestamiseks, siis vajutage nuppu (+).**
Sisestatud nimi registreeritakse.

RDS-ülekannete vastuvõtmine

(ainult Euroopa ja Austraalia mudelid)

Vastuvõtjaga saate kasutada süsteemi Radio Data System (RDS), mis võimaldab raadiojaamadel saata tavapärase programmisignaali koos täiendavat teavet. Vastuvõtja pakub mugavaid RDS-funktsioone (nt programmi nime kuvamine). RDS on saadaval ainult FM-jaamade korral.*

* Kõik FM-jaamad ei paku RDS-teenust ega sama tüüpi teenuseid. Kui te pole oma piirkonnas pakutavate RDS-teenustega tuttav, saate lisateavet kohalikest raadiojaamadest.

Lihtsalt valige FM-ribalt jaam.

Kui häälestate jaamale, mis pakub RDS-teenuseid, kuvatakse Programmi teenuse nimi* teleri ja esipaneeli ekraanil.

* Kui RDS-ülekanne vastu ei võeta, siis ei kuvata programmi teenuse nime.

Märkused

- RDS ei pruugi õigesti töötada, kui jaam, millele olete häälestanud, ei edasta RDS-signaali või signaal on liiga nõrk.
- Mõnda teleriekraanil kuvatavat tähte ei saa kuvada kuvapaneelil.

Nõuanne

Kui kuvatakse programmi nimi, saate sagedust kontrollida, vajutades vastuvõtjal mitu korda nuppu DISPLAY (leht 66).

Heliefektide nautimine

Helivälja valimine

See vastuvõtja saab esitada mitmekanalilist ruumilist heli. Võite valida ühe vastuvõtja eelprogrammeeritud optimeeritud heliväljadest.

- 1 Valige avamenüüs Sound Effects, siis vajutage nuppu (+).**
- 2 Valige Sound Field, siis vajutage nuppu (+).**
- 3 Valige soovitud helivälja.**

Nõuanded

- Soovitud helivälja valimiseks võite kaugjuhtimispuldil korduvalt vajutada nuppu SOUND FIELD +/-.
- Võite kasutada vastuvõtjal ka nuppu A.F.D./2CH, MOVIE või MUSIC.

Auto Format Direct (A.F.D.) / 2 kanaliga helirežiim

- **Režiim Auto Format Direct (A.F.D.).** Selles režiimis saate kuulata tõetruumat heli ja valida dekodeerimisrežiimi 2 kanaliga stereoheli kuulamise justnagu kuulaksite mitme kanaliga heli.
- **2 kanaliga helirežiim.** Saate väljundheli lülitada 2 kanaliga helile olenemata kasutatava tarkvara salvestusvormingutest, ühendatud taasesitusseadmest või vastuvõtja helivälja seadetest.

■ A.F.D. Auto (A.F.D. AUTO)

Eelhäälestab heli, et see oleks nagu salvestatud/kodeeritud ruumilise heli efekte lisamata.

USA ja Kanada vastuvõtjamudelites luuakse bassikõlarisse edastamiseks madalsageduslik signaal, kui LFE-signaale pole.

■ Multi Stereo (MULTI ST.)

Edastab kõigest kõlaritest 2 kanaliga vasakud/paremad signaalid. Sellegipoolest ei pruugita kõlari sätetest olenevalt mõnest kõlarist heli esitada.

■ 2ch Stereo (2CH ST.)

Vastuvõtja edastab heli ainult eesmisse vasakusse/paremasse kõlarisse. Bassikõlarist heli ei tule. Standardsete 2 kanaliga stereoallikatega ei kasutata helivälja töötlemist ja mitme kanaliga ruumilise heli vormingud taandatakse 2 kanalisse.

■ Analog Direct (A. DIRECT)

Valitud sisendi heli saate ümber lülitada 2-kanaliliseks analoogsisendiks. Selle funktsiooniga saate nautida kõrge kvaliteediga analoogallikate sisu. Seda funktsiooni kasutades saate reguleerida ainult helitugevust ja eesmise kõlari helitugevust.

Märkus

Kui sisendiks on valitud BD, DVD, GAME või USB, ei saa Analog Directi valida.

Režiim Movie

Ruumilist heli saate kasutada, valides lihtsalt ühe vastuvõtja eelprogrammeeritud helivälja. See toob kinode kaasakiskuva ja võimsa heli teile koju.

■ HD-D.C.S.

HD Digital Cinema Sound (HD-D.C.S.) on Sony uus uuenduslik kodukinotehnoloogia, milles kasutatakse uusimaid akustilise ja digisignaali töötlemise tehnoloogiaid. See põhineb helistuudio mõõtmisandmete täpsetel vastustel. Selle režiimiga saate kodus nautida Blu-ray- ja DVD-filme mitte ainult parima helikvaliteediga, vaid ka parima helipildiga, just nagu filmi helioperaator monteerimisel taotles. HD-D.C.S. efektitüübi valimiseks toimige nii.

- **Dynamic:** see säte sobib kajavas keskkonda, milles jääb puudu ruumilisuse tundest (kus heli neeldumine pole piisav). See rõhutab heli peegeldumist ja esitab suure klassikalise kino laadset heli. Seega tuuakse esile kino avar tunne ja luuakse unikaalne akustiline väli.
- **Theater:** see säte sobib tavalisse elutappa. See esitab heli kajamist nagu kinos (heliefektidega kino). See sobib kõige paremini Blu-ray-plaadile salvestatud sisu vaatamiseks, kui soovite kinoatmosfääri.
- **Studio:** see säte sobib tavalisse elutappa, milles on sobiv helitehnika. See loob heli kajaefekti, mis tekib, kui kino heliallikas kohandatakse Blu-ray-plaadile jaoks kodukasutuseks sobivale helitugevuse tasemele. Peegelduse tase ja heli järelkaja hoitakse minimaalsel tasemel. Dialogiid ja ruumilise heli efektid esitatakse väljendusrikkalt.

■ PLII Movie

Heli dekodeeritakse režiimis Dolby Pro Logic II Movie. See säte sobib suurepäraselt Dolby Surroundiga kodeeritud filmide jaoks. Lisaks on selle režiimi puhul võimalik esitada 5.1 kanali heli, et vaadata üle dubleeritud videoid või vanu filme.

■ Neo:6 Cinema (Neo:6 CIN)

Dekodeeritakse režiimis DTS Neo:6 Cinema. 2 kanali vormingus salvestatud allikas dekodeeritakse 5 kanaliks.

Režiim Music

Ruumilist heli saate kasutada, valides lihtsalt ühe vastuvõtja eelprogrammeeritud helivälja. See toob kontserdisaalide kaasakiskuva ja võimsa heli teile koju.

■ Hall (HALL)

Loob klassikalise kontserdisaali akustika.

■ Jazz Club (JAZZ)

Loob džässklubi akustika.

■ Live Concert (CONCERT)

Taasesitab 300-kohalises saalis toimuva kontserdi akustika.

■ Stadium (STADIUM)

Taasesitab suure, vabaõhulava tunde.

■ Sports (SPORTS)

Taasesitab spordiülekande tunde.

■ Portable Audio (PORTABLE)

Taasesitab kaasaskantava heliseadme selge ja täiustatud heli. Režiim sobib hästi MP3-vormingus või muu tihendatud muusika esitamiseks.

■ PLII Music

Heli dekodeeritakse režiimis Dolby Pro Logic II Music. See säte sobib väga hästi tavalistele stereoallikatele, nagu CD-dele.

■ Neo:6 Music (Neo:6 MUS)

Dekodeeritakse režiimis DTS Neo:6 Music. 2 kanali vormingus salvestatud allikas dekodeeritakse 5 kanaliks. See säte sobib väga hästi tavalistele stereoallikatele, nagu CD-dele.

Kui kõrvaklapid on ühendatud

Selle helivälja saate valida vaid siis, kui vastuvõtjaga on ühendatud kõrvaklapid.

■ Headphone (2ch) (HP 2CH)

Kõrvaklappe kasutades valitakse see režiim automaatselt (v.a juhul, kui Analog Direct on aktiivne). Standardseid 2 kanaliga stereoallikaid helivälja jaoks ei töödelda ja mitme kanaliga ruumilise heli vormingud taandatakse 2 kanalini (v.a LFE-signaalid).

■ Headphone (Direct) (HP DIRECT)

Kõrvaklappe kasutades valitakse see režiim automaatselt, kui Analog Direct on aktiivne. Analoo signaali edastatakse ekvalaiseriga, helivälja või muude funktsioonidega töötlemata.

Kui ühendate bassikõlari

Vastuvõtja loob bassikõlarisse edastamiseks madalsagedusliku signaali, kui LFE-signaale pole. See on madalpääsuefekt bassikõlarist 2 kanaliga signaali edastamiseks. Kui kõigi kõlarite sätteks on seatud Large, siis režiimi Neo:6 Cinema või Neo:6 Music korral madalsagedussignaali ei genereerita. Dolby Digitali bassi ümbersuunamissüsteemi parimaks kasutamiseks soovitate seada bassikõlari piirsageduse võimalikult kõrgele.

Märkused heliväljade kohta

- Olenevalt kõlarite paigutuse sätetest ei pruugi kõik heliväljad saadaval olla.

- Muusika ja filmide heliväljad ei toimi järgmistel juhtudel.
 - Võetakse vastu DTS-HD Master Audio, DTS-HD High Resolution Audio või Dolby TrueHD signaal diskreetimissagedusega üle 48 kHz.
 - Analog Direct on aktiivne.
- Režiimid PLII Movie, PLII Music, Neo:6 Cinema ja Neo:6 Music ei tööta, kui kõlarite paigutuseks on seatud 2/0 või 2/0.1.
- Järgmiste muusika heliväljade valimisel ei esitata bassikõlarist heli, kui kõigi kõlarite säte menüüs Speaker Settings on Large. Bassikõlarist esitatakse heli järgmistel juhtudel:
 - digitaalses sisendsignalis on LFE-signaal,
 - eesmised või ruumilise heli kõlarid on seatud sättele Small,
 - valitud on Multi Stereo, PLII Movie, PLII Music, HD-D.C.S. või Portable Audio.

Funktsiooni Night Mode kasutamine

Selle funktsiooniga saate kinolaadse keskkonna säilitada ka madalal helitugevusel. Hilja õhtul filmi vaadates kuulete kõnet selgelt ka madala helitugevusega. Seda funktsiooni saab kasutada ka muude heliväljadega.

- 1 Valige avamenüüs Sound Effects, siis vajutage nuppu (+).**
- 2 Valige Night Mode, siis vajutage nuppu (+).**
- 3 Valige On või Off, seejärel vajutage nuppu (+).**

Märkus

See funktsioon ei tööta, kui valik Analog Direct on aktiivne.

Nõuanded

- Samuti saate funktsiooni Night Mode sisse ja välja lülitada vastuvõtja nupuga NIGHT MODE (leht 10).
- Kui Night Mode on sisselülitatud, suurendatakse bassi, kõrgete helide ja efektide taset ning säte D.Range Comp. lülitatakse automaatselt sisse.

Kalibreerimistüübi valimine

Saate valida kalibreerimise tüübi pärast automaatset kalibreerimist. Üksikasju vaadake jaotisest "Calibration Type" (leht 56).

Ekvalaiseri kohandamine

Järgmiste parameetritega saate reguleerida eesmistest kõlaritest kõla kvaliteeti (bassi / kõrgete toonide taset).

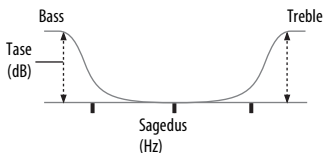

- 1 Valige avamenüüs Sound Effects, siis vajutage nuppu (+).**
- 2 Valige Equalizer, seejärel vajutage nuppu (+).**
- 3 Valige sätte Bass või Treble võimendustase, siis vajutage nuppu (+).**
- 4 Reguleerige võimendustaset, siis vajutage nuppu (+).**

Märkused

- See funktsioon ei tööta, kui valik Analog Direct on aktiivne.
- Bassi ja kõrgete helide sagedused on fikseeritud.
- Olenevalt helivormingust võib vastuvõtja signaale taasesitada sisendsignaali algsest diskreetimissagedusest madalamal sagedusel.

Funktsiooni Pure Direct kasutamine

Režiimiga Pure Direct saate nautida tõetruumat heli. Kui Pure Direct on sisselülitatud, kustub kuvapaneel, et summutada helikvaliteeti mõjutavat müra. Funktsiooni Pure Direct saab kasutada kõigi sisenditega.

- 1 Valige avamenüüs Sound Effects, siis vajutage nuppu (+).**
- 2 Valige Pure Direct, siis vajutage nuppu (+).**
- 3 Valige On või Off, seejärel vajutage nuppu (+).**

Märkus

Kui funktsioon Pure Direct on valitud, siis Equalizer, Night Mode, Auto Volume ja D.Range Comp. ei tööta.

Nõuanne

Samuti saate Pure Directi sisse ja välja lülitada kaugjuhtimispuldi või vastuvõtja nupuga PURE DIRECT.

Funktsiooni Pure Direct tühistamine

Funktsiooni Pure Direct tühistamiseks tehke järgmist.

- Vajutage uuesti nuppu PURE DIRECT.
- Muutke helivälja.
- Muutke teleri stseenihäälestust (Scene Select).
- Muutke funktsiooni Equalizer, Night Mode, Auto Volume või D.Range Comp. sätteid.

Heliväljade vaikesätetele lähtestamine

Kasutage selle toimingu jaoks kindlasti vastuvõtja nuppe.

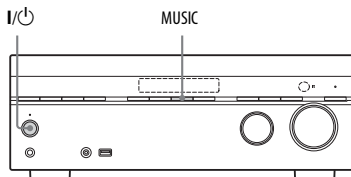

- 1 Vajutage vastuvõtja väljalülitamiseks nuppu I/⏻.**
- 2 Hoidke all nuppu MUSIC ja vajutage nuppu I/⏻.**

Kuvapaneelil kuvatakse teade "S.F. CLEAR" ja kõigi heliväljade sätted lähtestatakse vaikeväärtusele.

Mis on BRAVIA Sync?

Funktsioon BRAVIA Sync võimaldab sidet Sony toodete vahel (TV, Blu-ray-mängija, DVD-mängija, AV-võimendi jm), mis toetavad funktsiooni Control for HDMI. Kui ühendate funktsiooniga BRAVIA Sync ühilduva Sony seadme HDMI-kaabliga (pole komplektis), lihtsustab see seadme kasutamist järgmiselt.

- Ühe puutega esituse funktsioon (leht 48)
- Süsteemi heli juhtimine (leht 49)
- Süsteemi väljalülitamine (leht 49)
- Funktsioon Scene Select (leht 50)
- Home Theatre Control (leht 50)
- Remote Easy Control (leht 50)

Funktsioon Control for HDMI on HDMI CEC (Consumer Electronics Control) ühtne juhtimisstandard HDMI-liidesega (High-Definition Multimedia Interface) ühendatud seadmetele.

Soovitame ühendada vastuvõtja toodetega, millel on funktsioon BRAVIA Sync.

Märkused

- Muude tootjate seadmetega võite kasutada funktsioone One Touch Play, System Audio Control ja System Power-Off. Ühilduvus kõigi muude tootjate seadmetega pole garanteeritud.
- Funktsioonid Scene Select ja Home Theatre Control on Sony spetsiaalsed funktsioonid. Neid ei saa muude tootjate seadmetega kasutada.
- Neid funktsioone saab aktiveerida ainult BRAVIA Synci toega seade.

Funktsiooni BRAVIA Sync ettevalmistamine

Vastuvõtja ühildub funktsiooniga Control for HDMI-Easy Setting.

- Kui teie teler ühildub funktsiooniga "Control for HDMI-Easy Setting", saate vastuvõtja ja esitusseadmete funktsiooni Control for HDMI automaatselt seadistada, valides funktsiooni Control for HDMI oma teleril (leht 47).
- Kui teie teler ei ühildu funktsiooniga "Control for HDMI-Easy Setting", seadke vastuvõtja, esitusseadmete ja teleri funktsioon Control for HDMI eraldi (leht 48).

Kui teler ühildub funktsiooniga Control for HDMI-Easy Setting

- 1 Ühendage vastuvõtja, teler ja taasesitusseade HDMI-ühenduse kaudu (leht 21).
(Seadmed peavad ühilduma funktsiooniga Control for HDMI.)
- 2 Lülitage vastuvõtja, teler ja taasesitusseade sisse.
- 3 Lülitage sisse teleri funktsioon Control for HDMI.
Vastuvõtja ja kõigi ühendatud seadmete funktsioonid Control for HDMI lülituvad samaaegselt sisse. Oodake, kuni kuvatakse teade COMPLETE. Seadistus on lõpetatud.

Teleri seadistamise kohta saate täpsemat teavet teleri kasutusjuhendist.

Kui teler ei ühildu funktsiooniga Control for HDMI-Easy Setting

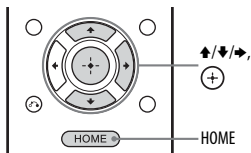

- 1 Vajutage nuppu HOME.
Teleriekraanil kuvatakse avamenüü.
- 2 Valige avamenüüs Settings, siis vajutage nuppu (+).
Teleri ekraanil kuvatakse menüü Settings.
- 3 Valige HDMI Settings, seejärel vajutage nuppu (+).
- 4 Valige Control for HDMI, seejärel vajutage nuppu (+).
- 5 Valige On, seejärel vajutage nuppu (+).
Funktsioon Control for HDMI on sisselülitatud.
- 6 OSD-menüüst väljumiseks vajutage nuppu HOME.
- 7 Ühendatud seadme pildi kuvamiseks valige vastuvõtja ja teleri HDMI-sisend, mis sobib ühendatud seadme HDMI-sisendiga.
- 8 Lülitage ühendatud seadme funktsioon Control for HDMI sisse.
Kui ühendatud seadme funktsioon Control for HDMI on juba sisse lülitatud, ei pea te seadistust muutma.
- 9 Kui soovite kasutada funktsiooni Control for HDMI veel mõne seadmega, siis korrake samme 7 ja 8. Lisateabe saamiseks teleri ja ühendatud seadmete seadistuse kohta lugege seadme kasutusjuhendit.

Märkused

- HDMI-kaabli lahtitühendamisel või ühenduse muutmisel järgige juhiseid jaotises "Kui teler ühildub funktsiooniga "Control for HDMI-Easy Setting" (leht 47) või "Kui teler ei ühildu funktsiooniga "Control for HDMI-Easy Setting" (leht 48).
- Enne teleri funktsiooni "Control for HDMI-Easy Setting" kasutamist lülitage teler, muud ühendatud seadmed ja vastuvõtja sisse.
- Kui taasesitusseade ei toimi pärast sätte Control for HDMI-Easy Setting seadmist, kontrollige taasesitusseadme sätet Control for HDMI.
- Kui taasesitusseadmed ei toeta funktsiooni Control for HDMI-Easy Setting, kuid toetavad funktsiooni Control for HDMI, siis peate enne teleri funktsiooni Control for HDMI-Easy Setting kasutamist seadma ühendatud seadmete funktsiooni Control for HDMI.

Ühe puutega esitus

Kui käivitade vastuvõtjaga HDMI-ühenduse kaudu ühendatud taasesitusseadme, on vastuvõtja ja teleri töö lihtsustatud järgmiselt.

Vastuvõtja ja teler

Seadmed lülituvad sisse (kui on ooterežiimil).



Seadmed lülituvad sobivale HDMI-sisendile.

Kui seate sätte Pass Through olekuks Auto või On* (leht 60), siis vastuvõtja ooterežiimi lülitudes saab heli ja pilti väljastada ainult telerist.

* Ainult USA, Kanada ja Austraalia mudelitel.

Märkused

- Veenduge, et teleri funktsioon System Audio Control on teleri menüü kaudu sisselülitatud.
- Olenevalt telerist ei pruugita sisu algust kuvada.
- Olenevalt sättest ei pruugi vastuvõtja sisse lülituda, kui sätte Pass Through olekuks on Auto või On.

Nõuanne

Teleri menüüst võite valida ka ühendatud seadmed (nt Blu-ray või DVD-mängija). Vastuvõtja ja teler lülituvad automaatselt sobivale HDMI-sisendile.

Süsteemi heli juhtimine

Teleri heli saate hõlpsalt kuulata vastuvõtjaga ühendatud kõlaritest. Funktsiooni System Audio Control saate seadistada teleri menüüst. Üksikasju vaadake teleri kasutusjuhendist.

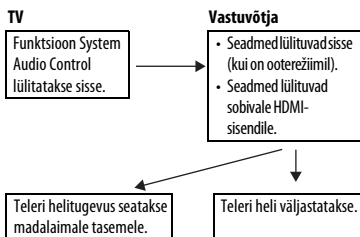

Funktsiooni System Audio Control saate kasutada ka järgmiselt.

- Kui lülitate vastuvõtja sisse siis, kui teler on sisse lülitatud, edastab funktsioon System Audio Control teleri heli automaatselt vastuvõtjaga ühendatud kõlaritesse. Kui te vastuvõtja välja lülitate, suunatakse heli teleri kõlaritesse.
- Kui naudite teleri heli vastuvõtjaga ühendatud kõlaritest, saate teleri kaugjuhtimispuldiga helitugevust reguleerida ja heli ajutiselt välja lülitada.

Märkused

- Kui funktsioon System Audio Control ei toimi teie teleri sätete järgi, lugege teleri kasutusjuhendit.

- Kui sätte Control for HDMI sätteks on On, võetakse menüüs HDMI Settings sätte HDMI Audio Out aluseks automaatselt funktsiooni System Audio Control sätted (leht 60).
- Kui teler lülitatakse enne vastuvõtjat sisse, kaob heli telerist kohe.

Süsteemi väljalülitamine

Kui lülitate teleri välja teleri kaugjuhtimispuldist, lülitatakse vastuvõtja ja ühendatud seade automaatselt välja. Teleri saate välja lülitada ka vastuvõtja kaugjuhtimispuldiga.

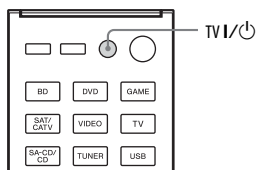

Vajutage nuppu TV I/O.

Teler, vastuvõtja ja ühendatud seade lülitatakse välja.

Märkused

- Enne süsteemi väljalülitamise funktsiooni kasutamist lülitage teleri toiteallika blokeeringu funktsioon sisse. Üksikasju vaadake teleri kasutusjuhendist.
- Olenevalt ühendatud seadme olekust ei pruugi see välja lülitada. Üksikasju vaadake ühendatud seadme kasutusjuhendist.

Scene Select (Stseeni valik)

Pildi optimaalne kvaliteet ja heliväli valitakse automaatselt teleris valitud stseeni järgi.

Kasutamise üksikasju vaadake teleri kasutusjuhendist.

Märkus

Olenevalt telerist ei pruugita helivälja vahetada.

Vastavustabel

Stseeni seadistus teleris	Heliväli
Cinema	HD-D.C.S.
Sports	Sports
Muusika	Live Concert
Animation	A.F.D. Auto
Foto	A.F.D. Auto
Game	A.F.D. Auto
Graphics	A.F.D. Auto

Home Theatre Control (Kodukino juhtimine)

Kui vastuvõtjaga on ühendatud teler, mis ühildub funktsiooniga Home Theatre Control, kuvatakse ühendatud teleril internetipõhiste rakenduste ikoon.

Teleri kaugjuhtimispuldist saate vahetada vastuvõtja sisendit või heliväljasid. Samuti saate reguleerida keskmise kõlari või bassikõlari taset ning sätteid Dual Mono (leht 59) ja A/V Sync. (leht 58).

Märkus

Funktsiooni Home Theatre Control kasutamiseks peab teleril olema juurdepääs lairibateenusele. Üksikasjad leiate teleri kasutusjuhendist.

Kaugjuhtimispult

Vastuvõtja menüüd saate juhtida teleri kaugjuhtimispuldi abil.

Valige teleri tuvastatud vastuvõtja (AV AMP).

Märkused

- Teler tuvastab vastuvõtja kui Tuner (AV AMP).
- Teie teler peab ühilduma lingimenüüga.
- Olenevalt teleri tüübist ei pruugi kõik toimingud saadaval olla.

Digi- ja analoogheli vahetamine (INPUT MODE)

Kui ühendate seadme vastuvõtja digi- ja analoogheli sisendiga, saate helisisendi režiimi seadistada nii, et kasutatakse ühte neist või saate ühelt teisele vahetada, olenevalt vaadatava sisu tüübist.

- 1 Sisendi valimiseks pöörake vastuvõtja nuppu INPUT SELECTOR.**
Võite kasutada ka kaugjuhtimispuldi sisendi nuppe.
- 2 Helisisendi režiimi valimiseks vajutage korduvalt vastuvõtja nuppu INPUT MODE.**
Kuvapaneelil kuvatakse valitud helisisendi režiim.
 - **Auto:** eelistatakse digitaalhelisignaali esitamist. Kui saadaval on mitu digitaalühendust, siis eelistatakse HDMI-helisignaali. Digitaalse helisignaali puudumisel valitakse analoogsignaali. Kui valitud on teleri sisend, siis eelistatakse Audio Return Channel (ARC) signaali. Kui teler ei ühildu funktsiooniga ARC, valitakse optilisdigitaalsed helisignaaliid. Kui funktsioon Control for HDMI pole korruga nii vastuvõtjas kui teleris aktiivne, siis ARC ei tööta.
 - **OPT:** seab digitaalse helisignaali sisendiks pesa OPTICAL.
 - **COAX:** seab digitaalse helisignaali sisendiks pesa COAXIAL.
 - **Analog:** pistiku AUDIO IN (L/R) analooghelisignaali seadmine.

Märkused

- Olenevalt sisendist ilmub kuvapaneelile ----- ja teisi režiime ei saa valida.
- Kui Analog Direct on aktiivne, on helisisendiks seatud Analog. Teisi režiime ei saa valida.

Muude heli sisendpesade kasutamine (Audio Input Assign)

Kui pesade vaikesätteid ei vasta teie ühendatud seadmetele, saate digitaalsed sisendpesad siduda teise sisendiga. Kui olete sisendpistikud ümber määranud, saate valida ühendatud seadme sisendi nupuga (või vastuvõtja nupuga INPUT SELECTOR).

Näide:

Kui ühendate DVD-mängija pesaga OPTICAL IN 1 (SAT/CATV).

– Seadke pesa OPTICAL IN 1 (SAT/CATV) sisendiks DVD.

- 1 Valige avamenüüs Settings, siis vajutage nuppu (+).**
- 2 Valige Input Settings, seejärel vajutage nuppu (+).**
- 3 Valige Audio Input Assign, siis vajutage nuppu (+).**
- 4 Valige sisendi nimi, mida soovite ümber määrata.**
- 5 Valige helisignaali suunamiseks sisendisse, mille valisite 4. sammus nuppudega ↑/↓/←/→.**
- 6 Vajutage nuppu (+).**

Sisendi nimi		BD	DVD	GAME	SAT/CATV	VIDEO	SA-CD/CD
Määratavad helisisendi pesad	OPT1	○	○	○	○*	○	○
	OPT2	○	○	○	○	○	○
	COAX	○	○	○	○	○	○*
	None	○*	○*	○*	○	○*	○

* Vaikesäte

Märkused

- Digitaalhelisisendi seadmisel võib säte INPUT MODE automaatselt muutuda.
- Iga sisendi jaoks saab teha ühe ümbermääramise.

Kõigi seadistuste lähtestamine tehase vaikeväärtustele

Kõigi mällusalvestatud seadistuste kustutamiseks ja vastuvõtja tehaseadistuste taastamiseks toimige järgmiselt. Selle toimingu abil saab vastuvõtja lähtestada ka enne selle esmakordset kasutamist. Kasutage selle toimingu jaoks kindlasti vastuvõtja nuppe.

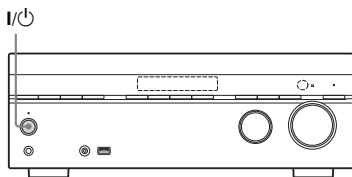

- 1 Vajutage vastuvõtja väljalülitamiseks nuppu I/⏻.**
- 2 Hoidke nuppu I/⏻ all 5 sekundit.**
Kuvapaneelile ilmub korraks tekst CLEARING, siis saab sellest CLEARED!
Seadistustes tehtud muudatused või reguleerimised on nüüd lähtestatud vaikeväärtustele.

Menüü Settings kasutamine

Menüüs Settings saate kohandada kõlarite, ruumilise heli efektide ja muude funktsioonide sätteid.

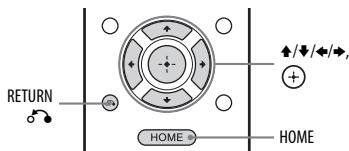

1 Vajutage nuppu HOME.

Teleriekraanil kuvatakse avamenüü.

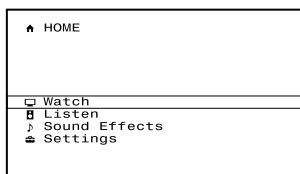

2 Valige menüüst Settings, siis vajutage menüürežiimi sisenemiseks nuppu (+).

Teleri ekraanil kuvatakse menüü Settings.

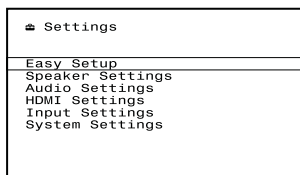

3 Valige soovitud menüü-üksus ja seejärel vajutage nuppu (+).

Näide: kui valite Speaker Settings.

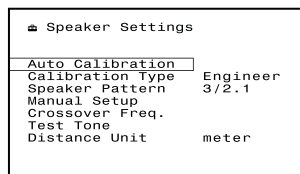

4 Valige soovitud parameeter ja vajutage seejärel nuppu (+).

Eelmisele ekraanile naasmine

Vajutage nuppu RETURN.

Menüüst väljumine

Vajutage avamenüü kuvamiseks nuppu HOME, seejärel vajutage nuppu HOME veel kord.

Menüü Settings loend

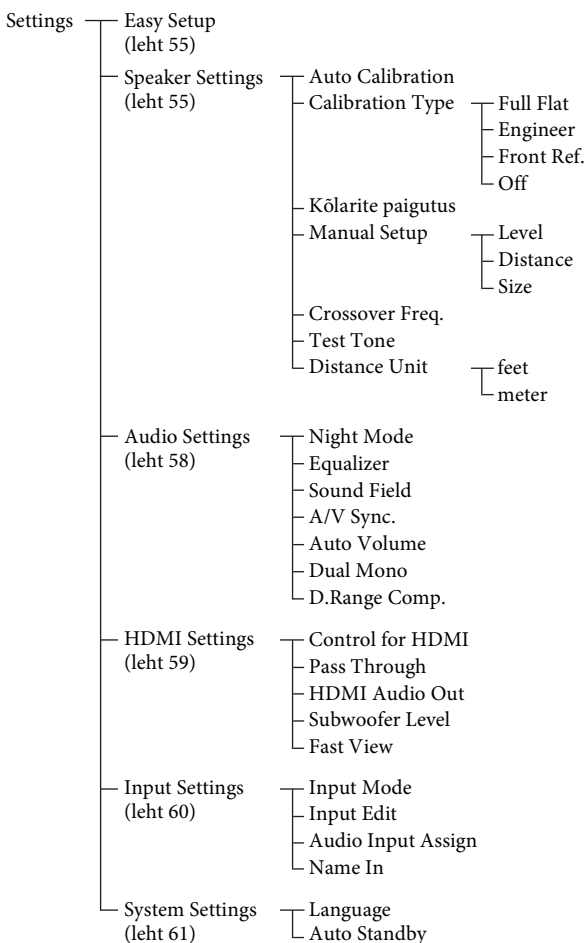

Märkus

Teleri ekraanil kuvatavad menüüparameetrid võivad olenevalt hetkesätetest või valitud ikooni olekust varieeruda.

Easy Setup

Käivtab uuesti lihtsa seadistuse funktsiooni, et viia läbi põhiseadistus. Järgige ekraanil kuvatavaid juhiseid (leht 28).

Menüü Speaker Settings

Võite iga kõlarit käsitsi seadistada. Pärast funktsiooni Auto Calibration kasutamist võite reguleerida ka kõlarite tasandeid.

Märkus

Kõlarite sätted seatakse vaid praeguse istumiskoha jaoks.

■ Auto Calibration

Saate oma istumiskohast kasutada funktsiooni Auto Calibration.

1 Järgige teleri ekraanil kuvatud juhiseid, siis vajutage nuppu (+).

Mõõtmine algab viie sekundi pärast. Mõõtmiseks kulub ligikaudu 30 sekundit, mille vältel kõlab proovitoon. Kui mõõtmine lõpeb, siis kõlab piiks ja ekraanikuva vahetub.

Märkus

Kui ekraanil kuvatakse tõrketeadete, vt jaotist "Teadete loend funktsiooniga Auto Calibration mõõtmise järel" (leht 56).

2 Valige soovitud üksus ja vajutage seejärel nuppu (+).

- **Retry:** funktsioon Auto Calibration käivitatakse uuesti.
- **Save&Exit:** mõõtmistulemused salvestatakse ja sättetoiming suletakse.
- **WRN Check:** kuvatakse mõõtmistulemustega seotud hoiatused. Vt jaotist "Teadete loend funktsiooniga Auto Calibration mõõtmise järel" (leht 56).

- **Exit:** sättetoiming suletakse mõõtmistulemusi salvestamata.

3 Salvestage mõõtmistulemused.

Valige 2. sammus käsk Save&Exit.

Märkus

Kui paigutate kõlarid ümber, soovime funktsiooni Auto Calibration uuesti kasutada, et nautida ruumilist heli.

Nõuanded

- Mõõteühikut saate muuta menüü Speaker Settings suvandi "Distance Unit" abil (leht 58).
- Kõlari suurus ("Large"/"Small") määratakse madala sagedusega helide esitusomaduste alusel. Mõõtmise tulemused võivad olla erinevad sõltuvalt optimeeriva mikrofone ja kõlarite asukohast ning ruumi kujust. Soovitame kasutada mõõtmistulemusi. Võite neid sätteid siiski menüüst Speaker Settings muuta. Esmalt salvestage mõõtmise tulemused ja seejärel muutke neid.

Automaatse kalibreerimise tulemuste kontrollimine

"Auto Calibration" (leht 55) käigus tekkinud tõrkekoodi või hoiatusteate kontrollimiseks tehke järgmist.

Valige "Auto Calibration" (leht 55) 2. sammus WRN Check, siis vajutage nuppu (+).

Kui kuvatakse hoiatusteade, kontrollige teadet ja kasutage vastuvõtjat muudatusi tegemata.

Vajadusel käivitage funktsioon Auto Calibration uuesti.

Kui ekraanil kuvatakse teade Error Code

Kontrollige tõrget ja käivitage funktsioon Auto Calibration uuesti.

1 Vajutage nuppu (+).

Teleri ekraanil kuvatakse tekst Retry?

2 Valige Yes, siis vajutage nuppu (+).

3 Korrake "Auto Calibration" (leht 55) samme 1 kuni 3.

Teadete loend funktsiooniga Auto Calibration mõõtmise järel

Kuvatud teade ja selgitus

Error Code 30

Kõrvaklapid on ühendatud vastuvõtja pesaga PHONES. Eemaldage kõrvaklapid ja tehke automaatne kalibreerimine uuesti.

Error Code 31

Kõlarid on nupuga SPEAKERS väljalülitatud. Seadke muu kõlarisäte ja tehke automaatne kalibreerimine uuesti.

Error Code 32

Error Code 33

Kõlareid ei tuvastatud või need pole õigesti ühendatud.

- Ühendatud ei ole ühtegi eesmist kõlarit või ühendatud on ainult üks eesmine kõlar.
- Vasak või parem ruumiline heli kõlar ei ole ühendatud.

Optimeerija mikrofon ei ole ühendatud.

Kontrollige, et optimeeriv mikrofon on õigesti ühendatud ja käivitage funktsioon Auto Calibration uuesti.

Kui optimeeriv mikrofon on õigesti ühendatud, kuid tõrkekood kuvatakse siiski, võib optimeeriva mikrofoni kaabel kahjustatud olla.

Warning 40

Mõõtmine on lõpetatud ja tuvastatud on kõrge müratase. Paremad tulemused võite saada, kui proovite vaiksks keskkonnas uuesti.

Warning 41

Warning 42

Mikrofoni heli on liiga tugev.

- Kõlar ja mikrofon võivad olla üksteisele liiga lähedal. Seadke need üksteisest kaugemale ja tehke mõõtmine uuesti.

Warning 43

Bassikõlari kaugust ja asendit ei saa tuvastada. Selle põhjuseks võib olla müra. Proovige mõõtmist vaiksks keskkonnas teha.

No Warning

Ühtegi hoiatusteadet ei ole.

Nõuanne

Olenevalt bassikõlari asendist võivad mõõtmistulemused erinevad olla. Probleeme siiski ei esine, isegi kui vastuvõtjat selle väärtusega edasi kasutate.

■ Calibration Type

Sellega saate valida kalibreerimise tüübi pärast automaatset kalibreerimist ja sätete salvestamist.

- **Full Flat:** muudab iga kõlari sageduse mõõtmise madalaks.
- **Engineer:** valitakse Sony kuulamisruumi standardi järgi sagedusomadused.
- **Front Ref.:** kõigi kõlarite omadused kohandatakse eesmist kõlarite omaduste järgi.
- **Off:** funktsiooni Auto Calibration ekvalaiser lülitatakse välja.

■ Kõlarite paigutus

Saate valida kõlarite paigutuse kasutatava kõlarisüsteemi järgi.

■ Manual Setup

Saate kuval Manual Setup iga kõlarit käsitsi reguleerida. Pärast funktsiooni Auto Calibration kasutamist võite reguleerida ka kõlarite tasandeid.

Kõlarite helitugevuse reguleerimine

Saate reguleerida iga kõlari taset (vasak/parem eesmine, keskmine, vasak/parem ruumiline kõlar ja bassikõlar).

- 1 Valige soovitud kõlar, mille taset soovite reguleerida, siis vajutage nuppu (+).
- 2 Valige parameeter jaotises Level ja vajutage seejärel nuppu (+).
- 3 Reguleerige valitud kõlari taset, siis vajutage nuppu (+).
Helitugevust võite reguleerida vahemikus -10,0 dB kuni +10,0 dB intervalli 0,5 dB võrra.

Märkus

Järgmistele muusika heliväljade valimisel ei esitata bassikõlarist heli, kui kõik kõlarid on menüüs Speaker Settings märgitud sättega "Large".

Bassikõlarist esitatakse heli järgmistel juhtudel:

- digitaalses sisendsignalis on LFE-signaal,
- eesmised või ruumilise heli kõlarid on seatud sättele Small,
- valitud on Multi Stereo, PLII Movie, PLII Music, HD-D.C.S. või Portable Audio.

Kauguse kohandamine istumiskohast iga kõlari suhtes

Saate reguleerida iga kõlari kaugust istumiskohast (vasak/parem eesmine, keskmine, vasak/parem ruumiline kõlar ja bassikõlar).

- 1 Valige soovitud kõlar, mille kaugust istumiskohast soovite reguleerida, siis vajutage nuppu (+).
- 2 Valige parameeter jaotises Distance ja vajutage seejärel nuppu (+).
- 3 Reguleerige valitud kõlari kaugust, siis vajutage nuppu (+).

Kaugust saab seada vahemikus 1 m 0 cm kuni 10 m 0 cm (3 jalga 3 tolli kuni 32 jalga 9 tolli) sammuga 1 cm (1 toll).

Märkused

- Olenevalt kõlarite paigutuse sätetest ei pruugi mõni parameeter saadaval olla.
- See funktsioon ei tööta, kui valik Analog Direct on aktiivne.

Iga kõlari suuruse reguleerimine

Saate reguleerida iga kõlari suurust (vasak/parem eesmine, keskmine, vasak/parem ruumiline kõlar).

- 1 Valige soovitud kõlar, mille suurust soovite reguleerida, siis vajutage nuppu (+).
- 2 Valige parameeter jaotises Size ja vajutage seejärel nuppu (+).
- 3 Reguleerige valitud kõlari suurust, siis vajutage nuppu (+).
 - **Large:** kui ühendate suured kõlarid, mis mängivad bassisagedusi tõhusalt, valige säte Large. Tavaliselt võite valida selle sätte.

- **Säte "Small":** kui heli on moonutatud või tunnete mitme kanaliga ruumilist heli kasutades, et ruumilise heli efektid on nõrgad, valige säte Small, et aktiveerida bassi ümbersuunamine ja esitada bassisagedusi iga kanali bassikõlarist või sättega Large kõlaritest.

Märkus

See funktsioon ei tööta, kui valik Analog Direct on aktiivne.

Nõuanded

- Kõlarite sätted Large ja Small määravad, kas vastuvõtja heliprotsessor vähendab selle kanali bassisignaali. Kui kanali bassisignaali vähendatakse, siis saadab bassi ümbersuunamise süsteem vastava bassisageduse bassikõlarisse või kõlaritesse sättega "Large". Kuna bassiheli on mõnevõrra suunast sõltuv, on parem seda võimalusel mitte vähendada. Seega võite ka väikeste kõlarite kasutamisel valida sätte "Large", kui soovite esitada bassisagedusi sellest kõlarist. Kui aga eelistate suurte kõlarite kasutamisel bassisagedusi mitte kuulata, valige säte "Small". Kui üldine helitugevus on väiksem kui sooviksite, valige kõigi kõlarite sätteks "Large". Kui bassi pole piisavalt, võite bassiheli ekvalaiseriga abil võimendada.
- Kui eesmistele kõlaritele sätteks on Small, seatakse ka keskmine ja ruumiliste kõlarite sätteks automaatselt Small.
- Kui te ei kasuta bassikõlarit, seatakse eesmistele kõlarite sätteks automaatselt Large.

■ Crossover Freq. (Kõlari ületussagedus)

Selle sättega võite seada kõlarite bassi ületussagedust, kui kõlari suuruseks on menüüs Speaker Settings valitud Small. Kõlari mõõdetud ületussagedus seatakse iga kõlari jaoks pärast funktsiooni Auto Calibration kasutamist.

- 1 Valige parameeter kõlari all, mille ületussagedust soovite reguleerida, siis vajutage nuppu (+).
- 2 Reguleerige väärtust, siis vajutage nuppu (+).

■ Test Tone

Sellega saate kuval Test Tone valida proovitooni tüübi.

Nõuanded

- Kõikide kõlarite taseme korraga reguleerimiseks vajutage nuppu \triangle +/- . Võite kasutada ka vastuvõtja nuppu MASTER VOLUME.
- Reguleeritud väärtus kuvatakse reguleerimise ajal teleri ekraanil.

Proovitooni esitamine igast kõlarist

Testtooni saate kõlaritest järjest esitada.

- 1 Valige Test Tone, siis vajutage nuppu (+).
- 2 Valige uuesti Test Tone, siis vajutage nuppu (+).
- 3 Kohandage parameetrit ja seejärel vajutage (+).
 - **Off**
 - **Auto:** igast kõlarist kõlab järjestikku testitoon.
- 4 Valige soovitud kõlar, mille taset soovite reguleerida, siis vajutage nuppu (+).
- 5 Reguleerige valitud kõlari taset, siis vajutage nuppu (+).

■ Distance Unit

Võimaldab valida kauguse sätte mõõtühiku.

- **Feet:** kaugus kuvatakse jalgades.
- **Meter:** kaugus kuvatakse meetrites.

Menüü Audio Settings

Võimaldab heli sätteid oma eelistuste kohaselt kohandada.

■ Night Mode

Saate kinolaadse keskkonna säilitada ka madalal helitugevusel. Üksikasju vaadake jaotisest "Funktsiooni Night Mode kasutamine" (leht 45).

■ Equalizer

Saate reguleerida esikõlarite bassi ja kõrgete helide taset. Üksikasju vaadake jaotisest "Ekvalaiser kohandamine" (leht 45).

■ Sound Field

Võimaldab valida sisendsignaalidele rakendatava heliefekti. Üksikasju vaadake jaotisest "Heliefektide nautimine" (leht 42). Funktsiooni saate eraldi iga sisendi jaoks seadistada.

■ A/V Sync. (sünkroniseerib heli- ja videoväljundi)

Võimaldab heli mängimisega viivitada, vähendamaks heliväljundi ja kuva vahelist viivitust.

- **On (Delay time: 60 ms):** heli esitatakse viivitusega, et vähendada erinevust heliväljundi ja ekraanil kuvatava vahel.
- **Off (Delay time: 0 ms):** heli ei esitata viivitusega.

Märkused

- See funktsioon on kasulik, kui kasutate suurt LCD- või plasmamonitori või projektorit.
- See funktsioon ei tööta, kui valik Analog Direct on aktiivne.
- Viivitusaeag võib olla erinev, olenedes heli vormingust, heliväljast, kõlarite paigutusest ja kaugusest.

■ Auto Volume

See vastuvõtja suudab helitugevust sisendsignaali või ühendatud seadmest edastatava sisu järgi automaatselt reguleerida. See funktsioon on kasulik näiteks siis, kui reklaami heli on valjem kui telesaate oma.

- On
- Off

Märkused

- Seadke helitugevus enne selle funktsiooni sisse- või väljalülitamist kindlasti vaiksemaks.
- Kuna see funktsioon on kasutatav vaid sisendsignaalidega Dolby Digital, DTS või Linear PCM, võib helitugevus muudele vormingutele lülitudes järsult valjeneda.
- See funktsioon ei tööta järgmistel juhtudel.
 - Lineaarsete PCM-signaalide (diskreetimissagedusega üle 48 kHz) vastuvõtt.
 - Dolby Digital Plus, Dolby TrueHD, DTS Signaalide 96/24, DTS-HD Master Audio või DTS-HD High Resolution Audio vastuvõtt.

■ Dual Mono (Digitaalse lairibaühenduse keele valik)

Võimaldab valida, mis keeles kahe heliga digiülekanne kuulata. See funktsioon töötab ainult Dolby Digitali allikatega.

- **Main/Sub:** põhikeel esitatakse eesmisest vasakust kõlarist ja teist keelt esitab samal ajal eesmine parem kõlar.
- **Main:** esitatakse põhikeelt.
- **Sub:** esitatakse teist keelt.

■ D.Range Comp. (Dünaamilise ulatuse pakkimine)

Võimaldab heliriba dünaamilise ulatuse kokku pakkida. See võib olla kasulik, kui tahate öösiti filme vaikselt vaadata.

Dünaamilise ulatuse pakkimine on võimalik ainult Dolby Digitali allikatega.

- **On:** dünaamiline ulatus pakitakse selle järgi, kuidas helitehnik selle seadnud on.
- **Auto:** dünaamiline ulatus pakitakse automaatselt.
- **Off:** dünaamilist ulatust ei pakita.

Menüü HDMI Settings

Saate reguleerida HDMI-pessa ühendatud seadmete kohustuslikke sätteid.

■ Control for HDMI

Selle sättega saab funktsiooni Control for HDMI sisse ja välja lülitada. Üksikasju vaadake jaotisest "Funktsiooni BRAVIA Sync ettevalmistamine" (leht 47).

- On
- Off

Märkused

- Kui seate valiku Control for HDMI olekuks On, võidakse valikut HDMI Audio Out automaatselt muuta.
- Kui vastuvõtja on ooterežiimis ja valiku Control for HDMI olek on On, põleb esipaneelil kollane I/Ⓞ märgutuli.

■ Pass Through

Selle funktsiooniga saab edastada telerisse HDMI-signaali ka siis, kui vastuvõtja on ooterežiimis.

- **On***: kui vastuvõtja on ooterežiimis, edastatakse HDMI-signaali pidevalt vastuvõtja pistikust HDMI TV OUT.
- **Auto**: kui teler on sisselülitatud, aga vastuvõtja on ooterežiimis, edastatakse HDMI-signaali pidevalt vastuvõtja pistikust HDMI TV OUT. Sony soovib kasutada seda seadistust, kui teil on funktsiooniga BRAVIA Sync ühilduv Sony teler. Sättega On võrreldes säästab see säte ooterežiimis elektrit.

■ Märkus

Säte toimib ainult juhul, kui valiku Control for HDMI olek on On.

- **Off**: ooterežiimis ei väljasta vastuvõtja HDMI-signaali. Ühendatud seadme allika nautimiseks telerist lülitage vastuvõtja sisse. Sättega On võrreldes säästab see säte ooterežiimis elektrit.

* Ainult USA, Kanada ja Austraalia mudelitel.

■ Märkus

Kui valitud on Auto, võib pildi ja heli väljundsignaali telerisse edastamiseks kuluda veidi rohkem aega kui sättega On.

■ HDMI Audio Out

Selle funktsiooniga saate seada vastuvõtjaga HDMI-ühenduse kaudu ühendatud taasesitusseadmest edastatava HDMI-helisignaali.

- **AMP**: taasesitusseadme HDMI-helisignaali väljastatakse ainult vastuvõtjaga ühendatud kõlaritesse. Mitme kanaliga heli saab esitada olemasoleval kujul.

■ Märkus

Kui valiku HDMI Audio Out säte on AMP, ei väljastata helisignaali teleri kõlarist.

- **TV+AMP**: heli edastatakse teleri kõlarist ja vastuvõtjaga ühendatud kõlaritest.

■ Märkused

- Taasesitusseadme helikvaliteet on teleri helikvaliteedist (nt kanalite arvust, diskreetimissagedusest jne). Kui teleril on stereokõlarid, edastatakse ka vastuvõtjast teleriga sarnaselt stereoheli, isegi kui esitate mitme kanaliga allikalt.
- Kui ühendate vastuvõtja videoseadmega (projektor jne), ei pruugita heli vastuvõtjast edastada. Sellisel juhul valige AMP.

■ Subwoofer Level

Sellega saate PCM-signaali sisestamisel HDMI-ühenduse kaudu seada bassikõlari tasemeks 0 dB või +10 dB. Saate eraldi seada iga sisendi taseme, millega HDMI-sisendpesa on seotud.

- **Auto**: seab olenevalt helivoost tasemeks 0 dB või +10 dB.
- **+10 dB**
- **0 dB**

■ Fast View

Saate valida funktsiooni Fast View töö.

- **Auto**: saate valida tavalikust kiirema HDMI-sisendi.
- **Off**: funktsioonid Fast View ja PREVIEW (HDMI) pole saadaval.

Menüü Input Settings

Selle menüü alt saate kohandada vastuvõtja ja teiste seadmete ühenduse seadistusi.

■ Input Mode

Saate parandada helisisendi režiimi, kui ühendate seadme korraga nii digitaal- kui ka analoogheli sisendpesaga. Üksikasju vaadake jaotisest "Digi- ja analoogheli vahetamine (INPUT MODE)" (leht 51).

■ Input Edit

Võimaldab iga sisendi jaoks määrata järgmised üksused.

- **Watch:** kuvab menüü Watch sisendi.
- **Listen:** kuvab menüü Listen sisendi.
- **Watch+Listen:** kuvab menüüde Watch ja Listen sisendi.

■ Audio Input Assign

Võimaldab määrata igale sisendile määratud helisisendi pesadid.

Üksikasju vaadake jaotisest "Muude heli sisendpesade kasutamine (Audio Input Assign)" (leht 51).

■ Name In

Saate sisendite jaoks sisestada kuni 8 märgi pikkuse nime ja selle kuvada.

Seadmeid on lihtsam tuvastada ekraanil ilmuva nime kui pistikute järgi.

- 1 Valige Name In, siis vajutage nuppu (+).
- 2 Valige sisend, millele soovite nime anda, siis vajutage nuppu (+).
- 3 Tähemärgi valimiseks vajutage korduvalt nuppu \uparrow/\downarrow ja seejärel nuppu \rightarrow .

Võite kursorit edasi ja tagasi liigutada, vajutades nuppu \leftarrow/\rightarrow .

- 4 Korrake 3. sammu märkide ükshaaval sisestamiseks, siis vajutage nuppu (+). Sisestatud nimi registreeritakse.

Menüü System Settings

Saate reguleerida vastuvõtja sätteid.

■ Language

Võimaldab valida ekraanil kuvatavate teadete keele.

- English
- French
- German
- Spanish

■ Auto Standby

Võimaldab vastuvõtja automaatselt ooterežiimi lülitada, kui te vastuvõtjat ei kasuta või vastuvõtjale ei anta signaale.

- **On:** lülitub umbes 30 minuti pärast ooterežiimi.
- **Off:** ei lülitu ooterežiimi.

Märkused

- See funktsioon ei tööta, kui valitud on FM- või AM-sisend.
- Automaatset ooterežiimi ja unetaimerit samal ajal kasutades rakendab vastuvõtja unetaimeri.

Kasutamine ilma OSD-ta

Saate vastuvõtjat kuvapaneeliga kasutada ka siis, kui teler ei ole vastuvõtjaga ühendatud.

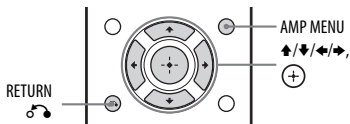

Kuvapaneeli menüü kasutamine

- 1 Vajutage nuppu AMP MENU. Vastuvõtja kuvapaneelil kuvatakse menüü.
- 2 Vajutage korduvalt nuppu \uparrow/\downarrow soovitud menüü valimiseks, siis vajutage nuppu (+).
- 3 Vajutage korduvalt nuppu \uparrow/\downarrow reguleeritava parameetri valimiseks, siis vajutage nuppu (+).
- 4 Soovitud sätte valimiseks vajutage mitu korda nuppu \uparrow/\downarrow ja seejärel nuppu (+).

Eelmisele ekraanile naasmine

Vajutage nuppu ◀ või RETURN ↵.

Menüüst väljumine

Vajutage nuppu AMP MENU.

Märkus

Mõned parameetrid ja sätted võivad ekraanil tuhmid olla. See tähendab, et need ei ole saadaval või on fikseeritud ja neid ei saa muuta.

Menüüde ülevaade

Igas menüüs on saadaval järgmised suvandid. Täpsemat teavet menüüdes liikumise kohta leiata jaotisest leht 61.

Menüü [Display] (Ekraan)	Parameetrid [Display] (Ekraan)	Settings
Automaatkalibreerimise sätted [<AUTO CAL>]	Automaatse kalibreerimise käivitamine [A.CAL START]	
	Automaatse kalibreerimise tüüp ^{a)} [CAL TYPE]	FULL FLAT, ENGINEER, FRONT REF, OFF
Helitugevuse sätted [<LEVEL>]	Testtoon ^{b)} [TEST TONE]	OFF, AUTO ■■■■ ^{c)}
	Eesmise vasakpoolse kõlari tase [FL LEVEL]	FL -10,0 dB kuni FL +10,0 dB (0,5 dB sammuga)
	Eesmise parempoolse kõlari tase [FR LEVEL]	FR -10,0 dB kuni FR +10,0 dB (0,5 dB sammuga)
	Keskmise kõlari tase ^{b)} [CNT LEVEL]	CNT -10,0 dB kuni CNT +10,0 dB (0,5 dB sammuga)
	Vasakpoolse ruumilise heli kõlari tase ^{b)} [SL LEVEL]	SL -10,0 dB kuni SL +10,0 dB (0,5 dB sammuga)
	Parempoolse ruumilise heli kõlari tase ^{b)} [SR LEVEL]	SR -10,0 dB kuni SR +10,0 dB (0,5 dB sammuga)
	Bassikõlari tase ^{b)} [SW LEVEL]	SW -10,0 dB kuni SW +10,0 dB (0,5 dB sammuga)
Speaker settings [<SPEAKER>]	Kõlarite paigutus [SP PATTERN]	3/2.1 kuni 2/0 (8 jaotust)
	Eesmise kõlarite suurus ^{b)} [FRT SIZE]	LARGE, SMALL
	Keskmise kõlari suurus ^{b)} [CNT SIZE]	LARGE, SMALL
	Ruumilise heli kõlarite suurus ^{b)} [SUR SIZE]	LARGE, SMALL
	Eesmise vasakpoolse kõlari kaugus [FL DIST.]	FL 1,00 m kuni FL 10,00 m (FL 3'3" kuni FL 32'9") (0,01 m (1 tolli) sammuga)
	Eesmise parempoolse kõlari kaugus [FR DIST.]	FR 1,00 m kuni FR 10,00 m (FR 3'3" kuni FR 32'9") (0,01 m (1 tolli) sammuga)
	Keskmise kõlari kaugus ^{b)} [CNT DIST.]	CNT 1,00 m kuni CNT 10,00 m (CNT 3'3" kuni CNT 32'9") (0,01 m (1 tolli) sammuga)

Menüü [Display] (Ekraan)	Parameetrid [Display] (Ekraan)	Settings
	Vasakpoolse ruumilise heli kõlari kaugus ^{b)} [SL DIST.]	SL 1,00 m kuni SL 10,00 m (SL 3'3" kuni SL 32'9") (0,01 m (1 tolli) sammuga)
	Parempoolse ruumilise heli kõlari kaugus ^{b)} [SR DIST.]	SR 1,00 m kuni SR 10,00 m (SR 3'3" kuni SR 32'9") (0,01 m (1 tolli) sammuga)
	Bassikõlari kaugus ^{b)} [SW DIST.]	SW 1,00 m kuni SW 10,00 m (SW 3'3" kuni SW 32'9") (0,01 m (1 tolli) sammuga)
	Kauguse ühik [DIST. UNIT]	FEET, METER
	Esmiste kõlarite ületussagedus ^{d)} [FRT CROSS]	CROSS 40 Hz kuni CROSS 200 Hz (10 Hz sammuga)
	Keskmise kõlari ületussagedus ^{d)} [CNT CROSS]	CROSS 40 Hz kuni CROSS 200 Hz (10 Hz sammuga)
	Ruumilise heli kõlarite ületussagedus ^{d)} [SUR CROSS]	CROSS 40 Hz kuni CROSS 200 Hz (10 Hz sammuga)
Sisendi sätted [<INPUT>]	Sisendrežiim [INPUT MODE]	AUTO, OPT, COAX, ANALOG
	Sisenditele nimede andmine [NAME IN]	Üksikasju vaadake jaotisest "Name In" (leht 61).
	Digitaalhelihelise sisendi määramine [A. ASSIGN]	Üksikasju vaadake jaotisest "Muude heli sisendpesade kasutamine (Audio Input Assign)" (leht 51).
Ruumilise heli sätted [<SURROUND>]	Efekti tase ^{e)} [HD-D.C.S. TYP]	DYNAMIC, THEATER, STUDIO
EQ sätted [<EQ>]	Esmiste kõlarite bassi helitugevus [BASS]	BASS -10 dB kuni BASS +10 dB (1 dB sammuga)
	Esmiste kõlarite kõrgete toonide helitugevus [TREBLE]	TREBLE -10 dB kuni TREBLE +10 dB (1 dB sammuga)
Tuuneri sätted [<TUNER>]	FM-jaamade vastuvõtu režiim [FM MODE]	STEREO, MONO
	Eelhäälestatud jaamadele nimede andmine [NAME IN]	Üksikasju vaadake jaotisest "Eelhäälestatud jaamadele nime andmine (Name Input)" (leht 41).

Menüü [Display] (Ekraan)	Parameetrid [Display] (Ekraan)	Settings
Helisätetd [<AUDIO>]	Night Mode [NIGHT MODE]	NIGHT ON, NIGHT OFF
	Heli- ja videoväljundi sünkroonimine [A/V SYNC]	SYNC ON, SYNC OFF
	Täpsem automaatne helitugevus [AUTO VOL]	A. VOL ON, A. VOL OFF
	Digiülekannde keele valimine [DUAL MONO]	MAIN/SUB, MAIN, SUB
	Dünaamilise ulatuse pakkimine [D. RANGE]	COMP. ON, COMP. AUTO, COMP. OFF
HDMI sätetd [<HDMI>]	Control for HDMI [CTRL: HDMI]	CTRL ON, CTRL OFF
	Pass Through [PASS THRU]	ON ^{f)} , AUTO, OFF
	HDMI heliväljund [AUDIO OUT]	AMP, TV+AMP
	HDMI bassikõlari tase [SW LEVEL]	SW AUTO, SW +10 dB, SW 0 dB
	Fast view [FAST VIEW]	AUTO, OFF
Süsteemi sätetd [<SYSTEM>]	Automaatne ooterežiim [AUTO STBY]	STBY ON, STBY OFF
	Version [VER. x.xxx] ^{g)}	

a) Selle saate valida ainult pärast automaatset kalibreerimist ja sätete salvestamist.

b) Olenevalt kõlarite paigutuse sätetest ei pruugi mõni parameeter saadaval olla.

c) ■■■ näitab kõlari kanalit (FL, FR, CNT, SL, SR, SW).

d) Saate valida selle parameetri vaid siis, kui kõlari säte on SMALL.

e) Saate valida selle parameetri vaid siis, kui heliväljaks on valitud HD-D.C.S.

f) Ainult USA, Kanada ja Austraalia mudelitel.

g) x.xxx näitab versiooninumbrit.

Kuvapaneelil teabe vaatamine

Ekraanilt leiате erinevat teavet vastuvõtja oleku kohta, nt heliväli.

- 1 Valige sisend, mille teavet kontrollida tahate.
- 2 Vajutage nuppu AMP ja seejärel mitu korda nuppu DISPLAY.

Iga kord nuppu DISPLAY vajutades vahetub kuva järgmiselt.

Sisendi indeksinimi¹⁾ → Teie valitud sisend → Hetkel kasutatav heliväli²⁾ → Helitugevus → Voo teave³⁾

FM- ja AM-raadiot kuulates

Eelhäälestatud jaama nimi¹⁾ → Sagedus → Hetkel kasutatav heliväli²⁾ → Helitugevus

RDS-ringhäälingu vastuvõtmisel (ainult Euroopa ja Austraalia mudelid)

Programmi nimi või eelhäälestatud jaama nimi¹⁾ → Sagedus, riba ja eelhäälestatud number → Hetkel kasutatav heliväli²⁾ → Helitugevus

- 1) Indeksi nimi kuvatakse ainult siis, kui olete selle sisendile või eelhäälestatud jaamale määranud. Registrinime ei kuvata juhul, kui sisestatud on vaid tühikud või nimi kattub sisendi nimega.
- 2) PURE.DIRECT ilmub siis, kui funktsioon Pure Direct on aktiveeritud.
- 3) Voo teavet ei pruugita kuvada.

Märkus

Mõne keele puhul ei pruugi märgid ilmuda.

Kaugjuhtimispuldi kasutamine

Sisendi nupu uuesti seadmine

Sisendi nuppude vaikesätet saate muuta, et see vastaks teie süsteemi seadmetele. Näiteks kui ühendate vastuvõtja SAT/CATV-pistikuga Blu-ray mängija, saate seada kaugjuhtimispuldi nupu SAT/CATV juhtima Blu-ray mängijat.

Märkus

Sisendi nuppude TV, TUNER ja USB funktsiooni ei saa muuta.

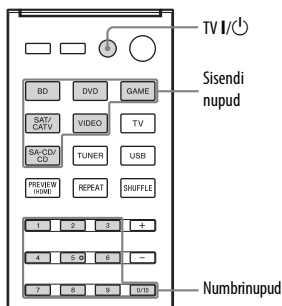

- 1 Hoidke all sisendi nuppu, mille seadmist soovite muuta, ja samal ajal hoidke all nuppu TV I/⏻.

Näide: hoidke all nuppu SAT/CATV ja nuppu TV I/⏻.

- 2 Nuppu TV I/⏻ endiselt all hoides vabastage sisendi nupp.

Näide: nuppu TV I/⏻ endiselt all hoides vabastage nupp SAT/CATV.

3 Vajutage järgmist tabelit kasutades soovitud kategooria järgi nuppu ja vabastage siis nupp TV I/⏻.

Näide: vajutage nuppu 1, siis vabastage nupp TV I/⏻. Nüüd saate nupuga SAT/CATV Blu-ray-mängijat juhtida.

Kategooriad	Vajutage
Blu-ray mängija (käsurežiim BD1) ^{a)}	1
Blu-ray Disci salvestaja (käsurežiim BD3) ^{a)}	2
DVD-mängija (juhtimisrežiim DVD1)	3
DVD-salvestaja (käsurežiim DVD3) ^{b)}	4
VCR (käsurežiim VTR3) ^{c)}	5
CD-mängija	6

^{a)} BD1 või BD3 sätete üksikasju vt Blu-ray Disci mängija või salvestajaga kaasasolevast kasutusjuhendist.

^{b)} Sony DVD-salvestajaid kasutatakse seadistusega DVD1 või DVD3. Üksikasju vaadake DVD-salvestajaga kaasas olevast kasutusjuhendist.

^{c)} Sony VCR-i kasutatakse VTR 3-sättega, mis vastab VHS-ile.

Sisendi nuppude lähtestamine

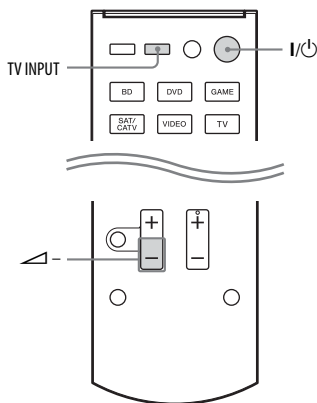

- 1 Nuppu  all hoides vajutage ja hoidke all nuppu I/⏻, siis vajutage nuppu TV INPUT.**
- 2 Vabastage kõik nupud.** Sisendi nupud lähtestatakse vaikesätetele.

Ettevaatusabinõud

Ohutus

Kui vastuvõtja korpusesse peaks sattuma mingeid esemeid või vedelikku, tõmmake vastuvõtja seinakontaktist välja ja laske enne kasutamist kvalifitseeritud tehnikul üle kontrollida.

Toiteallikad

- Enne vastuvõtja kasutamist veenduge, et seadme talitluspinge on sama mis teie kohalikul toiteallikal.
Talitluspinge on toodud vastuvõtja taga asuval sildil.
- Seade on vahelduvvoolu võrgus seni, kuni seda pole seinakontaktist eemaldatud, isegi kui seade ise on välja lülitatud.
- Kui te ei kasuta vastuvõtjat pikemat aega, tõmmake see kindlasti seinakontaktist välja. Vahelduvvoolu toitejuhtme (toiteallikas) eemaldamiseks võtke tõmbamiseks kinni pistikust, mitte juhtmest.
- (Ainult USA ja Kanada mudelid.)
Pistiku üks tikk on ohutuse tagamiseks teisest laiem, nii et pistik läheb seinakontakti ainult ühel moel. Kui teil ei õnnestu pistikut täielikult pistikupesasse sisestada, võtke edasimüüjaga ühendust.
- Vahelduvvoolu toitejuhet (toiteallikas) tohib vahetada ainult kvalifitseeritud hooldustöökojas.

Vastuvõtja kuumenemine

Vastuvõtja kuumenemine kasutuse ajal ole talitlushäire. Kui kasutate vastuvõtjat pidevalt pikka aega, tõuseb temperatuur korpuse peal, külgedel ja all märgatavalt. Põletuste vältimiseks ärge katsuge korpust.

Vastuvõtja asukoht

- Vastuvõtja ülekuumenemise takistamiseks ja seadme tööea pikendamiseks asetage see kohta, kus on piisav ventilatsioon.
- Ärge asetage vastuvõtjat soojusallikate lähedale või kohta, kus on otsene päikesevalgus, palju tolmu või mehaaniliste pörutuste võimalus.
- Ärge asetage korpuse peale ühtegi eset, mis võiks blokeerida ventilatsiooniavasid ja põhjustada talitlushäireid.
- Ärge asetage vastuvõtjat muude seadmete lähedale, nt teler, VCR või kassettmakk. (Kui vastuvõtjat kasutatakse koos teleri, VCR-i või kassettmakiga ja see on nendele seadmetele liiga lähedale pandud, võib tagajärjeks olla müra ja pildi kvaliteedi halvenemine. See on eriti tõenäoline toantenni kasutades. Seega soovitage välisantenni kasutada.)
- Olge ettevaatlik vastuvõtja asetamisel spetsiaalselt töödeldud (vahatatud, õlitatud, poleeritud jne) pindadele, kuna sinna võib tekkida plekke või värv võib pleekida.

Kasutus

Enne teiste seadmete ühendamist lülitage vastuvõtja välja ja tõmmake seinakontaktist välja.

Puhastamine

Puhastage korpust, paneeli ja juhtnuppe pehme kergelt niiske lapi ja orna pesuvahendiga. Ärge kasutage abrasiivset svammi, küürimispulbrit või lahustit, nt alkohol või bensiin.

Kui teil on vastuvõtja kohta küsimusi või sellega probleeme, võtke ühendust lähima Sony edasimüüjaga.

Tõrkeotsing

Kui teil esineb vastuvõtja kasutamise ajal järgmisi probleeme, kasutage nende lahendamiseks tõrkeotsingu juhendit. Probleemide püsimisel võtke ühendust lähima Sony edasimüüjaga. Pange tähele, et kui teeninduspersonal vahetab parandustööde käigus mõne osa, võib neid osasid alles hoida.

Toide

Vastuvõtja lülitub automaatselt välja.

- Sätte Auto Standby olek on On (leht 61).
- Unetaimeri funktsioon on aktiivne (leht 15).
- PROTECTOR on aktiivne (leht 75).

Pilt

Teleri ekraanil pole pilti.

- Valige sisendi nuppudega sobiv sisend.
- Määrake teleril õige sisendrežiim.
- Viige heliseadmed telerist eemale.
- Veenduge, et seadme juhtmed on korralikult ja kindlalt ühendatud.
- Olenevalt taasesitusseadmetest võib neid olla vaja seadistada. Vaadake iga seadme kasutusjuhendit.
- Pilte vaadates või heli kuulates kasutage kindlasti kiiret HDMI-kaablit, eriti 1080p, Deep Colori (Deep Colour), 4K või 3D edastamisel.

Teleri ekraanil pole 3D-pilti.

- Olenevalt telerist või videoseadmetest ei pruugita 3D-pilte kuvada.

Teleri ekraanil pole 4K-pilti.

- Olenevalt telerist või videoseadmetest ei pruugita 4K-kujutisi kuvada. Kontrollige oma teleri ja videoseadme videofunktsioone ja sätteid. Samuti ühendage videoseade kindlasti vastuvõtja 4K-toega HDMI IN-pesaga.

Kui vastuvõtja on ooterežiimis, siis telerisse pilti ei edastata.

- Kui vastuvõtja läheb ooterežiimile, saadakse pilt enne vastuvõtja väljalülitamist viimasena valitud HDMI-seadmetest. Kui kasutate mõnda muud seadet, seadke see esitama ja kasutage funktsiooni One-Touch Play või lülitage vastuvõtja sisse, et valida HDMI-seade.
- (ainult USA, Kanada ja Austraalia mudelitel)
Kui ühendate vastuvõtjaga seadme, mis ei ühildu BRAVIA Synciga, kontrollige kindlasti, et menüüs HDMI Settings oleks valiku Pass Through olek On (leht 60).

OSD-menüüd ei kuvata teleri ekraanil.

- Vajutage OSD sisselülitamiseks nuppu HOME.
- Veenduge, et teler on korralikult ühendatud.
- Olenevalt telerist võib OSD-menüü kuvamine teleri ekraanil aega võtta.

Kuvapaneel on väljalülitatud.

- Kui süttib märgutuli PURE DIRECT, vajutage funktsiooni väljalülitamiseks nuppu PURE DIRECT (leht 46).
- Kuvapaneeli heleduse reguleerimiseks vajutage vastuvõtjal nuppu DIMMER.

Heli puudub olenemata valitud seadmest või on kuulda ainult väga nõrk heli.

- Kontrollige, et kõik ühendatavad juhtmed on nii vastuvõtjal kui ka seadmel vastavates sisend-/väljundpistikutes.
- Veenduge, et nii vastuvõtja kui ka teised seadmed on sisse lülitatud.
- Kontrollige, et seade MASTER VOLUME ei ole olekus "VOL MIN".
- Kontrollige, et seade SPEAKERS ei ole olekus "SPK OFF" (leht 10).
- Kontrollige, et kõrvaklapid poleks vastuvõtjaga ühendatud.
- Vaigistusfunktsiooni tühistamiseks vajutage kaugjuhtimispuldil nuppu .
- Proovige vajutada kaugjuhtimispuldi sisendi nuppu või keerata vastuvõtja nuppu INPUT SELECTOR, et valida soovitud seade (leht 32).
- Kui soovite heli kuulata teleri kõlarist, seadke menüüs HDMI Settings valiku HDMI Audio Out sätteks TV+AMP (leht 60). Kui te ei saa mitme kanaliga heliallikat esitada, valige olek AMP. Sel juhul ei esitata heli teleri kõlaritest.
- Heli võib olla häiritud, kui taasesitusseadmes vahetatakse diskreetimissagedust, kanalite arvu või heli väljundsignaalide helivormingut.

Vastuvõtja undab kõvasti või on muu müra.

- Veenduge, et kõlarid ja seadmed on korralikult ühendatud.
- Kontrollige, et juhtmed ei oleks trafo ega mootori lähedal ja on telerist või luminofoorvalgusest vähemalt 3 meetri kaugusel.
- Viige heliseadmed telerist eemale.
- Pistikud on mustad. Pühkige neid kergelt alkoholiga niisutatud lapiga.

Mõnes kõlaris puudub heli või on kuulda ainult väga nõrk heli.

- Ühendage kõrvaklapid pessa PHONES veendumaks, et nendest tuleb heli. Kui kõrvaklappidest on kuulda ainult üks kanal, ei pruugi seade vastuvõtjaga korralikult ühendatud olla. Veenduge, et kõik juhtmed on nii vastuvõtjal kui ka seadmel korralikult pistikutes. Kui kõrvaklappidest on kuulda mõlemad kanalid, ei pruugi eesmine kõlar vastuvõtjaga korralikult ühendatud olla. Kontrollige selle eesmise kõlari ühendust, millest heli ei esitata.
- Kontrollige, et olete analoogseadmega ühendanud nii L- (vasak) kui ka R-pistiku (parem). Analoogseadmete puhul on vaja nii L- (vasak) kui ka R-ühendust (parem). Kasutage helijuhet (pole komplektis).
- Reguleerige kõlarite helitugevust (leht 56).
- Kontrollige, kas kõlari sätted sobivad häälestusega, kasutades menüüs Speaker Settings funktsiooni Auto Calibration või Speaker Pattern. Seejärel kontrollige, et iga kõlar esitab heli õigesti, kasutades menüü Speaker Settings funktsiooni Test Tone.
- Veenduge, et bassikõlar on korralikult ühendatud.
- Veenduge, et bassikõlar on sisse lülitatud.
- Olenevalt valitud heliväljast ei pruugi bassikõlar heli esitada.
- Kui kõigi kõlarite sätteks on Large ja valitud on Neo:6 Cinema või Neo:6 Music, on bassikõlar hääletu.

Teatud seadme ei tule heli.

- Veenduge, et seade on selle seadme jaoks mõeldud helisisendi pistikutega korralikult ühendatud.
- Veenduge, et ühendatavad juhtmed on nii vastuvõtjal kui ka seadmel korralikult pistikutes.
- Kontrollige režiimi INPUT MODE (leht 51).
- Veenduge, et seade on selle seadme jaoks mõeldud HDMI-pistikuga korralikult ühendatud.
- HDMI-ühenduse kaudu ei saa kuulata Super Audio CD-sid.
- Taasesitusseadmetest olenevalt võib olla vaja seadistada nende HDMI-sätteid. Vaadake iga seadme kasutusjuhendit.
- Pilte vaadates või heli kuulates kasutage kindlasti kiiret HDMI-kaablit, eriti 1080p, Deep Colori (Deep Colour), 4K või 3D edastamisel.
- Ühendatud seade võib summutada HDMI-pistikust edastatavad helisignaale (vorming, diskreetimissagedus, bitipikkus jne). Kui pilt on halva kvaliteediga või HDMI-kaabliga ühendatud seadme ei esitata heli, kontrollige ühendatud seadme seadistust.
- Kui ühendatud seade ei ühildu autoriõigusega kaitstud tehnoloogiaga (HDCP), võib pistiku HDMI TV OUT pilt ja/või heli olla moonutatud või üldse puududa. Sellisel juhul kontrollige ühendatud seadme spetsifikatsiooni.
- Suure bitikiirusega heli (DTS-HD Master Audio, Dolby TrueHD) nautimiseks seadke taasesitusseadme pildi eraldusvõime suuremaks kui 720p/1080i.
- Enne mitme kanaliga lineaarse PCM-vormingu vaatamist võib olla vajalik taasesitusseadme pildi eraldusvõime seadmine. Lugege taasesitusseadme kasutusjuhendit.
- Veenduge, et teler ühildub funktsiooniga System Audio Control.
- Kui teleril pole funktsiooni System Audio Control, seadke menüüs HDMI Settings valiku HDMI Audio Out sätteks
 - Valige olek TV+AMP, kui soovite heli telerikõlaritest ja vastuvõtjast kuulata.
 - Valige olek "AMP", kui soovite heli vastuvõtjast kuulata.
- Kui ühendate vastuvõtja videoseadmega (projektor jne), ei pruugita heli vastuvõtjast edastada. Sellisel juhul seadke menüüs HDMI Settings valiku HDMI Audio Out sätteks AMP (leht 60).
- Kui te ei kuule vastuvõtjaga ühendatud seadme edastatavat heli, kui vastuvõtja sisendiks on valitud teler, tehke järgmist.
 - Kui soovite saadet vaadata vastuvõtjaga HDMI-ühenduse kaudu ühendatud seadme, valige vastuvõtja sisendiks HDMI.
 - Teleülekande vaatamiseks vahetage telekanalit.
 - Teleriga ühendatud seadmelt saate vaatamiseks veenduge, et valite õige seadme või sisendi. Selleks lugege teleri kasutusjuhendit.
- Veenduge, et Analog Direct pole aktiivne.
- Kasutades funktsiooni Control for HDMI, ei saa te ühendatud seadet teleri kaugjuhtimispuldiga juhtida.

- Olenevalt ühendatud seadmest ja telerist võib olla vaja ühendatud seadet ja telerit seadistada. Lisateabe saamiseks lugege seadmete ja teleri kasutusjuhendit.
- Valige vastuvõtja sisendiks see HDMI-sisend, millega seade ühendatud on.
- Kontrollige, et valitud digitaalse helisignali pesa ei ole seatud teistele sisenditele (leht 51) .

Vasak ja parem heli ei ole tasakaalus või on vahetuses.

- Veenduge, et kõlarid ja seadmed on korralikult ning kindlalt ühendatud.
- Reguleerige helitugevuse sätteid menüüs Speaker Settings.

Dolby Digitaal või mitmekanalilist

DTS-heli ei esitata.

- Kontrollige, et DVD vms, mida esitate, on salvestatud vormingus Dolby Digital või DTS.
- Kui ühendate vastuvõtja digitaalsete sisendipistikutega DVD-mängija vms seadme, kontrollige, et ühendatud seadme digitaalse heliväljundi sätteid oleks õiged.
- Seadke menüüs HDMI Settings valiku HDMI Audio Out sätteks AMP (leht 60).
- Vorminguid High Bitrate Audio (DTS-HD Master Audio, Dolby TrueHD) ja Multi Channel Linear PCM saate kuulata vaid HDMI-ühenduse kaudu.

Ruumilise heli efekt puudub.

- Kontrollige, et olete valinud helivälja või muusika (leht 42).
- Heliväljad ei tööta üle 48 kHz diskreetimissagedusega DTS-HD Master Audio, DTS-HD High Resolution Audio või Dolby TrueHD vastuvõtmisel.

Kõlaritest ei esitata testitooni.

- Kõlarite juhtmed ei pruugi korralikult ühendatud olla. Kontrollige, kas need on korralikult ühendatud ja et neid ei saa õrnalt haarates välja tõmmata.
- Kõlarite juhtmetes võib olla lühis.

Proovitooni väljastatakse teisest kõlarist kui teleri ekraanil kuvatav kõlar.

- Kõlarite paigutus on valesti seatud. Veenduge, et kõlarite ühendus ja paigutus sobivad.

Kui vastuvõtja on ooterežiimis, siis telerist heli ei edastata.

- Kui vastuvõtja läheb ooterežiimile, saadakse heli enne vastuvõtja väljalülitamist viimasena valitud HDMI-seadmest. Kui kasutate mõnda muud seadet, seadke see esitama ja kasutage funktsiooni One-Touch Play või lülitage vastuvõtja sisse, et valida HDMI-seade.
- (ainult USA, Kanada ja Austraalia mudelitel)
Kui ühendate vastuvõtjaga seadme, mis ei ühildu BRAVIA Synciga, kontrollige kindlasti, et menüüs HDMI Settings oleks valiku Pass Through olek On (leht 60).

Tuuner

FM-i vastuvõtt on kehv.

- Kasutage vastuvõtja ühendamiseks välise FM-antenniga (õhuantenn) 75-oomist koaksiaalkaablit (pole kompleksis), nagu on all näidatud.

Väline FM-antenn (õhuantenn)

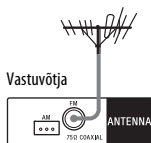

Raadiojaamale ei saa häälestada.

- Veenduge, et antennid on korralikult ühendatud. Kohandage antenne ja ühendage vajaduse korral väline antenn.
- Jaama signaal on automaatselt häälestamiseks liiga nõrk. Kasutage otsehäälestust.
- Veenduge, et olete häälestamiskaala õigesti valinud (häälestades AM-jaamasid otsehäälestusega) (leht 40).
- Ühtegi jaama ei ole eelhäälestatud või on eelhäälestatud jaamad kustutatud (kui häälestate eelhäälestatud jaamasid skannides). Eelhäälestage jaamad (leht 41).
- Sageduse kuvamiseks ekraanil vajutage kaugjuhtimispuldi nuppu AMP ja seejärel korduvalt nuppu DISPLAY.

RDS ei tööta.*

- Veenduge, et olete häälestatud FM-i RDS-jaamale.
- Valige tugevama signaaliga FM-jaam.
- Jaam, millele olete häälestanud, ei edasta RDS-signaali või on signaal liiga nõrk.

Soovitud RDS-teavet ei kuvata.*

- Teenus võib ajutiselt mitte töötada. Võtke raadiojaamaga ühendust ja uurige, kas kõnealust teenust pakutakse.

* Ainult Euroopa ja Austraalia mudelid.

iPod/iPhone

Heli on moonutatud.

- Vajutage kaugjuhtimispuldil korduvalt nuppu  -.
- Seadke seadme iPod või iPhone funktsiooni EQ sätteks Off või Flat.

iPodist või iPhone'ist ei esitata heli.

- Eemaldage iPod või iPhone ja seejärel ühendage uuesti.

iPodi või iPhone'i ei saa laadida.

- Kontrollige, kas vastuvõtja on sisse lülitatud.
- Veenduge, et iPod või iPhone on korralikult ühendatud.

iPodi või iPhone'i ei saa kasutada.

- Veenduge, et olete iPodi või iPhone'i kaitseümbrise eemaldanud.
- Olenevalt iPodi või iPhone'i sisust võib taasesituse alustamiseks mõnevõrra aega kuluda.
- Eemaldage iPod või iPhone ja seejärel ühendage uuesti.
- Kasutate iPodi või iPhone'i, mida ei toetata. Vaadake toetatud seadmeid jaotisest "Ühilduvad seadme iPod/iPhone mudelid" (leht 33).

iPhone'i helina tugevus ei muutu.

- Reguleerige helina tugevust iPhone'i juhtimisfunktsioonidega.

USB-seade

Kas kasutate toetatud USB-seadet?

- Kui ühendasite toetamata USB-seadme, võivad tekkida järgmised probleemid. Vaadake toetatud seadmeid jaotisest "Ühilduvad USB-seadmed" (leht 36).
 - USB-seadet ei tuvastata.
 - Vastuvõtjas ei kuvata faili- või kaustanimesisid.

- Faile ei saa esitada.
- Heli on katkendlik.
- Kostub müra.
- Heli on moonutatud.

Kostub müra, katkestusi või moonutatud heli.

- Lülitage vastuvõtja välja ja ühendage USB-seade uuesti ning seejärel lülitage vastuvõtja sisse.
- Muusikaandmetes on müra või on heli moonutatud.

USB-seadet ei tuvastata.

- Lülitage vastuvõtja välja ja eemaldage USB-seade. Lülitage vastuvõtja uuesti sisse ja ühendage USB-seade uuesti.
- Ühendage toetatud USB-seade (leht 36).
- USB-seade ei tööta korralikult. Probleemi lahendamiseks vt USB-seadme kasutusjuhiseid.

Taasesitus ei alga.

- Lülitage vastuvõtja välja ja ühendage USB-seade uuesti ning seejärel lülitage vastuvõtja sisse.
- Ühendage toetatud USB-seade (leht 36).
- Vajutage taasesituse alustamiseks nuppu ►.

USB-seadet ei saa Ψ (USB) porti ühendada.

- USB-seadet püütakse valepidi ühendada. Ühendage USB-seade õigetpidi.

Vigane kuva.

- USB-seadmele salvestatud andmed võivad olla vigased.
- Vastuvõtja toetab järgmisi tähemärgikoodi.
 - Suurtähed (A kuni Z)
 - Väiketähed (a kuni z)
 - Numbrid (0 kuni 9)
 - Sümbolid (' = < > * + , - . / @ [\] _ ')Teisi tähemärke ei pruugita õigesti kuvada.

Teadet Reading kuvatakse kaua või taasesituse alguseni kulub kaua aega.

- Lugemine võib järgmistel juhtudel kaua aega võtta.
 - USB-seadmes on palju kaustasid või faile.
 - Failstruktuur on väga keeruline.
 - Mälumaht on täis.
 - Sisemälu on fragmenditud.Soovitame järgida järgmisi juhiseid.
 - Kaustade arv USB-seadmes: 256 või vähem (sh kaust ROOT).
 - Faile ühes kaustas: 256 või vähem.

Helifaili ei saa esitada.

- MP3 PRO-vormingus MP3-faile ei saa esitada.
- Helifail on mitmeribaline fail.
- Mõnda AAC-faili ei pruugita õigesti esitada.
- WMA-faile vormingus Windows Media Audio Lossless- ja Professional ei saa esitada.
- Vastuvõtja ei toeta USB-seadet, mis on vormindatud muude failisüsteemidega kui FAT16 või FAT32.*
- Kui kasutate sektsioonitud USB-seadet, taasesitatakse ainult esimese sektsiooni helifaile.
- Taasesitada saab ainult kuni 8 taseme sisu (sh kaust ROOT).
- Kaustu on rohkem kui 256 (sh kaust ROOT).
- Kaustas on rohkem faile kui 256.
- Taasesitada ei saa krüptitud või paroologia kaitstud faile.

* See seade toetab failisüsteeme FAT16 ja FAT32, kuid mõni USB-seade ei pruugi neid FAT-failisüsteeme toetada. Lisateabe saamiseks vt konkreetse USB-seadme kasutusjuhendit või võtke ühendust tootjaga.

BRAVIA Sync (Control for HDMI)

Funktsioon Control for HDMI ei tööta.

- Kontrollige HDMI-ühendust (leht 22).
- Veenduge, et menüüs HDMI Settings on valiku Control for HDMI olek On.
- Veenduge, et ühendatud seade ühildub funktsiooniga Control for HDMI.
- Kontrollige funktsiooni Control for HDMI seadistust ühendatud seadme. Vaadake ühendatud seadme kasutusjuhendit.
- Kui eemaldate HDMI-kaabli või muudate ühendust, korrake toiminguid jaotises "Funktsiooni BRAVIA Sync ettevalmistamine" (leht 47).
- Kui valiku Control for HDMI olek on Off, siis BRAVIA Sync ei tööta korralikult, isegi kui seade on ühendatud HDMI IN-pessa.
- Funktsiooniga BRAVIA Sync kontrollitavate seadmete tüüp ja arv on standardi HDMI CEC kaudu piiratud järgmiselt.
 - Salvestusseadmed (Blu-ray salvestaja, DVD-salvestaja jms): kuni 3 seadet.
 - Taasesitusseadmed (Blu-ray mängija, DVD-mängija jms): kuni 3 seadet.
 - Tuuneriga seotud seadmed: kuni 4 seadet (vastuvõtja kasutab üht neist oma OSD-funktsioonide jaoks).
 - AV-vastuvõtja (helisüsteem): kuni 1 seade.

Kaugjuhtimispult

Kaugjuhtimispult ei tööta.

- Suunake kaugjuhtimispult vastuvõtja anduri poole (leht 10).
- Eemaldage kaugjuhtimispuldi ja vastuvõtja vahel olevad takistused.
- Vajaduse korral vahetage kõik kaugjuhtimispuldi patareid välja.
- Veenduge, et valite kaugjuhtimispuldilt õige sisendi.

Veateated

Talitlushäire korral kuvatakse kuvapaneelile teade. Süsteemi olekut saate kontrollida teadete abil. Probleemi püsimisel võtke ühendust lähima Sony edasimüüjaga.

PROTECTOR

Kõlarid ei saa ühtlaselt voolu või on mingi ese vastuvõtja peal ja selle ventilatsiooniavad on kaetud. Vastuvõtja lülitub paari sekundi pärast automaatselt välja. Eemaldage vastuvõtja ülapaneeil olev ese, kontrollige kõlari ühendust ja lülitage toide uuesti sisse.

USB FAIL

Tuvastati ülepinge Ψ USB-pordis. Vastuvõtja lülitub paari sekundi pärast automaatselt välja. Kontrollige iPodi, iPhone'i või USB-seadet, eemaldage see pesast ja lülitage toide uuesti sisse.

Muude teadete kohta leiate teavet jaotistest "Teadete loend funktsiooniga Auto Calibration mõõtmise järel" (leht 56), "iPodi või iPhone'i teadete loend" (leht 35) ja "USB-seadme teadete loend" (leht 38).

Mälu tühjendamine

Teavet leiate järgmistest jaotistest.

Tühjendamine	Vaadake
Kõik salvestatud seadistused	leht 52
Kohandatud heliväljad	leht 46

Spetsifikatsioonid

HELITOITE SPETSIFIKATSIOONID

VÄLJUNDVÕIMSUS JA TÄIELIK HARMOONILINE MOONUTUS (Ainult USA mudelitel)

6-oomise takistusega, mõlemad kanalid kasutusel, 20 – 20 000 Hz; nimiväärtus 90 vatti kanali min RMS võimsuse kohta, harmooniline moonutus kokku mitte üle 0,09% 250 millivatist nimiväljundini.

Võimendi

Väljundvõimsus¹⁾

Minimaalne RMS-i väljundvõimsus
(6 oomi, 20 Hz – 20 kHz, THD 0,09%)
90 W + 90 W

Stereorežiimi väljundvõimsus
(6 oomi, 1 kHz, THD 1%)
105 W + 105 W

Ruumilise heli režiimi väljundvõimsus²⁾
(6 oomi, 1 kHz, THD 0,9%)
145 W kanali kohta

¹⁾ Mõõdetud järgmistel tingimustel.

Piirkond	Võimsuse nõuded
USA, Kanada	120 V vahelduvvool, 60 Hz
Euroopa, Austraalia	230 V vahelduvvool, 50 Hz

²⁾ Eesmistest, keskmisest ja ruumilise heli kõlarite kontroll-väljundvõimsus. Helivälja ja allika sätetest olenevalt ei pruugita heli esitada.

Sagedusvastus

Analoog

10 Hz – 100 kHz, +0,5/-2 dB
(möödajuhitud helivälja ja ekvalaiseriga)

Sisend

Analoog

Tundlikkus: 500 mV/50 kilo-oomi
S/N³⁾: 105 dB (A, 500 mV⁴⁾)

Digitaalne (koaksiaal)

Näivtakistus: 75 oomi

S/N: 100 dB (A, 20 kHz LPF)

Digitaalne (optiline)

S/N: 100 dB (A, 20 kHz LPF)

Väljund (analoograziim)

SUBWOOFER

Pinge: 2 V/1 kilo-oom

Equalizer

Võimendustasemed

±10 dB, 1 dB sammuga

³⁾ INPUT SHORT (kui helivälja ja ekvalaiserit ei kasutata).

⁴⁾ Kaalutud võrk, sisendi helitase.

FM-tuuneri jaotis

Häälestusvahemik

87,5 MHz – 108,0 MHz

Antenn (õhuantenn)

FM-traatantenn (õhuantenn)

Antenni liidesed

75 oomi, balansseerimata

AM-tuuneri jaotis

Häälestusvahemik

Piirkond	Häälestamiskaala	
	10 kHz sammuga	9 kHz sammuga
USA, Kanada	530 kHz – 1710 kHz	531 kHz – 1710 kHz
Euroopa, Austraalia	–	531 kHz – 1602 kHz

Antenn (õhuantenn)

Raamantenn (õhuantenn)

Video jaotis

Sisendid/väljundid

Video:

1 Vp-p, 75 oomi

iPhone'i või iPodi jaotis

alalisvool 5 V 1,0 A MAX

USB jaotis

Toetatud vorming*

MP3 (MPEG 1 Audio Layer-3):

32 kb/s – 320 kb/s, VBR

WMA:

48 kb/s – 192 kb/s

AAC:

48 kb/s – 320 kb/s

WAV:

8 kHz – 48 kHz 16 bitti PCM

* Ühilduvust kõigi kodeerimis-/kirjutusprogrammide, salvestusseadmete ja salvestuskandjatega ei saa garanteerida.

Edastuskiirus

Täiskiirus

Toetatud USB-seade

Massmäluklass (MSC)

Max vool

500 mA

Üldised spetsifikatsioonid

Võimsuse nõuded

Piirkond	Võimsuse nõuded
USA, Kanada	120 V vahelduvvool, 60 Hz
Euroopa, Austraalia	230 V AC, 50/60 Hz

Elektritarbimine

200 W

Elektritarbimine (ooterežiimis)

0,3 W (kui sätted Control for HDMI (leht 59) ja Pass Through (leht 60) on olekus Off)

Ligikaudsed mõõtmed (laius × kõrgus × sügavus)

430 mm × 156 mm × 329,4 mm

(17 tolli × 6 1/4 tolli × 13 tolli), sh

väljaulatuvad osad ja juhtelemendid

Kaal (umbes)

7,7 kg (16 naela 16 untsi)

Disaini ja tehnilisi andmeid võidakse ette teatamata muuta.

Indeks

Numbrid

2-kanaliline 42
5.2 kanaliga 19

A

A.F.D./2CH-režiim 42
A/V Sync. 58, 65
AM 39
Audio Input Assign 51
Audio Settings 58, 65
Auto Standby 61, 65
Auto Volume 59
Automaathäälestus 39
Automaatkalibreerimise sätted 63

B

Bass 45, 64
Blu-ray mängija 24
BRAVIA Sync
ettevalmistamine 47

C

Calibration Type 56, 63
CD-mängija 26
Control for HDMI 59, 65

D

DCAC (Digital Cinema
Auto Calibration) 28
Distance Unit 58, 64
Dual Mono 59, 65
DVD-mängija 24
DVD-salvestaja 25
Dünaamilise ulatuse pakkimine 59, 65

E

Easy Setup 28
Eelhäälestatud jaamad 41
Efekti tase 64
Ekraanil oleva teabe vaatamine 66
EQ sätted 45, 64
Erkraanipaneel 11

F

Fast View 60
FM 39
FM Mode 64
FM-režiim 39

H

HD-D.C.S. 43
HDMI Audio Out 60, 65
HDMI Settings 59, 65
Helitugevuse sätted 63
Heliväli 42
Home Theatre Control 50

I

INPUT MODE 51
Input Settings 60
iPod/iPhone 33

K

Kaabel-TV tuuner 24, 25
Kaugjuhtimispuult 14, 50
Kustutamine
heliväli 46
kaugjuhtimispuult 67
mälu 52
Kõlarite paigutus 56, 63
Käsitsi häälestamine 40

L

Language 61
Lähtestamine 52

M

Manual Setup 56
Menüü 53, 63
Menüü Settings 53

N

Night mode 10, 58
Nime sisestamine 41, 61

O

OSD (ekraanikuva) 30

P

Pass Through 60, 65
PlayStation 3 24
PROTECTOR 75
Pure Direct 46

R

Režiim Movie 43
Režiim Music 44
Ruumilise heli sätted 64

S

Satelliidituuner 24, 25
Scene Select 50
Sisend 31
Speaker Settings 55, 63
Super Audio CD-mängija 26
Süsteemi heli juhtimine 49
Süsteemi väljalülitamine 49
System Settings 61, 65

T

Teade
Auto Calibration 56
iPod/iPhone 35
Tõrge 75
USB 38
Test Tone 58, 63
Treble 45, 64
Tuuner 39
Tuuneri sätted 64
TV 21

U

Unetaimer 15
USB FAIL 75

V

Vaigistus 32
VCR 25
Videomäng 25

Ü

Ühe puutega esitus 48
Ühendus
antennid 27
heliseade 26
iPod/iPhone 26
kõlarid 20
TV 21
USB-seade 26
videoseade 22
Ületussagedus 58, 64

Made for



iPod



iPhone

HDMI

<http://www.sony.net/>

4-448-425-12(1) (EE)



* 4 4 4 8 4 2 5 1 2 * (1)