

# Blu-ray Disc/DVD Home Theatre System

Instruções de funcionamento

## AVISO

Não instale o aparelho num espaço fechado, como numa estante ou num armário.

Para reduzir o risco de incêndio, não tape a abertura de ventilação do aparelho com jornais, toalhas de mesa, cortinas, etc. Não coloque fontes de chama aberta, como velas acesas, sobre o aparelho.

Para reduzir o risco de incêndio ou choque eléctrico, não exponha este aparelho a gotas ou salpicos de água e não coloque objectos com líquidos, como jaras, em cima do aparelho.

As pilhas ou aparelhos com pilhas instaladas não devem ser expostos a fontes de calor excessivo, como a luz solar, fogo, etc.

Para evitar ferimentos, o aparelho tem de ser firmemente fixo ao chão/uma parede de acordo com as instruções de instalação.

Apenas para utilização em interiores.

## CUIDADO

A utilização de instrumentos ópticos com este equipamento aumenta os riscos de lesões oculares. Como o feixe de laser utilizado no Blu-ray Disc/DVD Home Theatre System é prejudicial para a vista, não tente desmontar a caixa.

Remeta quaisquer intervenções técnicas apenas para pessoal técnico qualificado.

CAUTION	CLASS 3R VISIBLE AND INVISIBLE LASER RADIATION WHEN OPEN. AVOID DIRECT EYE EXPOSURE.
VORSICHT	KLASSE 3R SICHTBARE UND UNSICHTBARE LASERSTRAHLUNG WENN GEÖFFNET. UNMITTELBAREN AUGENKONTAKT VERMEIDEN.
ADVARSEL	SYNLIG OG USYNLIG LASERSTRÅLING AF KLASSE 3R VED ÅBNING. UNDGÅ AT SE DIREKTE PÅ STRÅLENE.
ADVARSEL	SYNLIG OG USYNLIG LASERSTRÅLING KLASSE 3R NÅR DEKSEL ÅPNES. UNNGÅ DIREKTE EKSPONERING AV ØYENNE.
VARNING	KLASS 3R SYNLIG OCH OSYNLIG LASERSTRÅLNING NÄR DENNA DEL ÄR ÖPPNAD. UNDVIK ATT DIREKT EXPONERA ÖGONEN FÖR STRÅLNINGEN.
VARO!	AVATTUTUNA LUOKAN 3R NÄKYVÄÄ JA NÄKYMÄTTÖNÄ LASERISÄTELYÄ. VÄLTÄ KATSEEN SUORAA ALITSEKÄÄNISTÄ.
警告	打开时有3R类可见和不可见激光辐射。避免眼睛受到直射的照射。
注意	打开时有3R类可见及不可见激光辐射。避免眼睛直接暴露。

Este aparelho está classificado como equipamento CLASS 3R LASER. É emitida radiação laser

visível e invisível quando a cobertura de protecção do laser está aberta, por isso, evite a exposição directa da vista. Esta indicação encontra-se localizada na cobertura de protecção do laser, no interior da caixa.

CLASS 1 LASER PRODUCT  
LASER KLASSE 1  
LUOKAN 1 LASERLAITE  
KLASS 1 LASERAPPARAT  
1类激光产品

Este aparelho está classificado como equipamento CLASS 1 LASER. Esta indicação está localizada na parte traseira exterior.

## Para os clientes na Europa



**Eliminação de equipamentos eléctricos e electrónicos usados (aplicável na**

**União Europeia e noutros países europeus com sistemas de recolha selectiva de resíduos)**

Este símbolo, colocado no produto ou na sua embalagem, indica que este não deve ser tratado como resíduo urbano indiferenciado. Deve sim ser colocado num ponto de recolha destinado a resíduos de equipamentos eléctricos e electrónicos. Ao garantir que este produto é eliminado de forma correcta, ajudará a prevenir potenciais consequências negativas para o meio ambiente e para a saúde humana, que de outra forma poderiam ser causadas pela eliminação inadequada deste produto. A reciclagem dos materiais ajudará a contribuir para a conservação dos recursos naturais. Para informações mais detalhadas sobre a reciclagem deste produto, por favor contacte o município onde reside, os serviços de recolha de resíduos da sua área ou a loja onde adquiriu o produto.



**Tratamento de pilhas no final da sua vida útil (Aplicável na União Europeia e em países Europeus com**

**sistemas de recolha selectiva de resíduos)**

Este símbolo, colocado na pilha ou na sua embalagem, indica que estes produtos não devem ser tratados como resíduos urbanos indiferenciados.

Em determinadas pilhas, este símbolo pode ser utilizado em combinação com um símbolo químico. Os símbolos químicos do mercúrio (Hg) ou chumbo (Pb) são adicionados se a bateria contiver um índice superior a 0,0005% de mercúrio ou 0,004% de chumbo. Assegurando-se de que estas pilhas são correctamente depositadas, irá prevenir potenciais consequências negativas para o ambiente bem como para a saúde, que de outra forma poderiam ocorrer pelo mau manuseamento destas pilhas.

A reciclagem dos materiais contribuirá para a conservação dos recursos naturais.

Se, por motivos de segurança, desempenho ou protecção de dados, os produtos necessitarem de uma ligação permanente a uma pilha integrada, esta só deve ser substituída por profissionais qualificados.

Acabado o período de vida útil do aparelho, coloque-o no ponto de recolha de produtos eléctricos/electrónicos de forma a garantir o tratamento adequado da bateria integrada.

Para as restantes pilhas, por favor, consulte as instruções do equipamento sobre a remoção da mesma. Deposite a bateria num ponto de recolha destinado a resíduos de pilhas e baterias. Para informações mais detalhadas sobre a reciclagem deste produto, por favor contacte o município onde reside, os serviços de recolha

de resíduos da sua área ou a loja onde adquiriu o produto.

Aviso aos clientes: as informações seguintes aplicam-se apenas a equipamento comercializado em países que aplicam as directivas da UE.

O fabricante deste produto é a Sony Corporation, 1-7-1 Konan Minato-ku Tokyo, 108-0075 Japão.

O representante autorizado para Compatibilidade Electromagnética e segurança do produto é a Sony Deutschland GmbH, Hedelfinger Strasse 61, 70327 Stuttgart, Alemanha. Para qualquer assunto relacionado com assistência técnica ou garantia, contacte as moradas indicadas nos documentos sobre assistência técnica ou garantia.

### **Para os clientes na Austrália**

Este equipamento deve ser instalado e utilizado a uma distância de 20 cm ou mais entre o radiador e o corpo do utilizador (excluindo extremidades: mãos, pulsos, pés e tornozelos).

### **Para a unidade principal**

A placa de características está localizada no exterior da parte traseira.

### **Precauções**

#### **Fontes de alimentação**

- A unidade continua ligada à corrente eléctrica enquanto não a desligar da tomada CA, mesmo que desligue a unidade.
- Uma vez que a ficha é utilizada para desligar a unidade da corrente eléctrica, ligue a unidade a uma tomada CA de fácil acesso. Se notar alguma anomalia no aparelho, desligue imediatamente a ficha da tomada CA.

### **Sobre a visualização de imagens de vídeo em 3D**

Alguns utilizadores podem sentir algum desconforto (esforço visual, fadiga ou náuseas) durante a visualização de imagens de vídeo em 3D. A Sony recomenda que todos os utilizadores façam pausas regulares quando visualizam imagens de vídeo em 3D.

A duração e a frequência das pausas necessárias irão variar de pessoa para pessoa. Deve decidir o que é melhor para si. Se sentir algum desconforto, deve parar de visualizar imagens de vídeo em 3D até deixar de sentir esse desconforto. Consulte um médico se necessário. Deve também consultar (i) o manual de instruções e/ou mensagens de advertência de quaisquer outros dispositivos utilizados ou conteúdos Blu-ray Disc reproduzidos com este produto e (ii) o nosso website (<http://esupport.sony.com/>) para obter as informações mais recentes. A visão das crianças (especialmente crianças de idade inferior a seis anos) ainda se encontra em desenvolvimento. Consulte o seu médico (como, por exemplo, um pediatra ou um oftalmologista) antes de permitir que os seus filhos visualizem imagens de vídeo em 3D.

Os adultos devem vigiar as crianças para assegurar que estas seguem as recomendações indicadas acima.

### **Para o transmissor-receptor sem fios (EZW-RT50) e o receptor Blu-ray Disc/DVD (HBD-L800)**

#### **(Para os clientes na Austrália)**

Este equipamento deve ser instalado e utilizado a uma distância de 20 cm ou mais entre o radiador e o corpo do utilizador (excluindo extremidades: mãos, pulsos, pés e tornozelos).

### **Para o transmissor-receptor sem fios (EZW-RT50) e o Blu-ray Disc/DVD Home Theatre System (BDV-L600/BDV-L800/BDV-L800M)**

#### **(Para os clientes na Europa)**

Consulte "Informações de conformidade do produto sem fios" (fornecido).

### **Protecção contra cópia**

Os suportes Blu-ray Disc™ e DVD utilizam sistemas avançados de protecção contra cópia. Estes sistemas, chamados AACSS (Advanced Access Content System) e CSS (Content Scramble System), poderão impor algumas restrições sobre a reprodução, saída analógica e outras funções semelhantes.

A utilização deste produto e as restrições colocadas poderão variar de acordo com a data de aquisição, visto que a entidade reguladora do AACSS poderá adoptar ou alterar as regras de restrição após a data de aquisição.

### **Direitos de autor e Marcas comerciais**

- Este sistema está equipado com Dolby\* Digital e DTS\*\* Digital Surround System.

\* Fabricado sob licença da Dolby Laboratories. Dolby e o símbolo DD são marcas comerciais da Dolby Laboratories.

\*\* Fabricado sob licença, de acordo com as patentes dos EUA n.ºs: 5.451.942, 5.956.674, 5.974.380, 5.978.762, 6.226.616, 6.487.535, 7.212.872, 7.333.929, 7.392.195, 7.272.567 e outras patentes dos EUA e mundiais emitidas e pendentes. DTS, DTS-HD e o Símbolo são marcas registadas e DTS-HD Master Audio e os logótipos DTS são marcas comerciais da DTS, Inc.

O produto inclui software.  
© DTS, Inc. Todos os  
direitos reservados.

- Este sistema está equipado com tecnologia High-Definition Multimedia Interface (HDMI™), HDMI, o logótipo HDMI e High-Definition Multimedia Interface são marcas comerciais ou marcas registadas da HDMI Licensing LLC nos Estados Unidos e noutros países.
- Java é uma marca comercial da Oracle e/ou das respectivas filiais.
- “BD-LIVE” e “BONUSVIEW” são marcas comerciais da Blu-ray Disc Association.
- “Blu-ray Disc” é uma marca comercial.
- Os logótipos “Blu-ray Disc”, “DVD+RW”, “DVD-RW”, “DVD+R”, “DVD-R”, “DVD VIDEO” e “CD” são marcas comerciais.
- “Blu-ray 3D” e o logótipo “Blu-ray 3D” são marcas comerciais da Blu-ray Disc Association.
- “BRAVIA” é uma marca comercial da Sony Corporation.
- “AVCHD” e o logótipo “AVCHD” são marcas comerciais da Panasonic Corporation e da Sony Corporation.
- “XMB” e “xross media bar” são marcas comerciais da Sony Corporation e da Sony Computer Entertainment Inc.
- “PLAYSTATION” é uma marca comercial da Sony Computer Entertainment Inc.
- A tecnologia de reconhecimento de música e vídeo e os dados relacionados são fornecidos pela Gracenote®. Gracenote é a norma da indústria em tecnologia de reconhecimento de música e fornecimento de conteúdos relacionados. Para mais informações, visite [www.gracenote.com](http://www.gracenote.com). Os dados sobre CD, DVD, Blu-ray Disc, música e vídeo da Gracenote, Inc., copyright © 2000-presente Gracenote. Software Gracenote,

copyright © 2000-presente Gracenote. Uma ou mais patentes detidas pela Gracenote aplicam-se a este produto e serviço. Visite o website Gracenote para ver uma lista não exaustiva de patentes Gracenote aplicáveis. Gracenote, CDDB, MusicID, MediaVOCS, o logótipo Gracenote e o logótipo “Powered by Gracenote” são marcas registadas ou marcas comerciais da Gracenote nos Estados Unidos e/ou noutros países.



- O logótipo Wi-Fi CERTIFIED™ é uma marca de certificação da Wi-Fi Alliance.
- Wi-Fi Protected Setup™ é uma marca da Wi-Fi Alliance.
- “Wi-Fi CERTIFIED™” e “Wi-Fi Protected Setup™” são marcas comerciais da Wi-Fi Alliance.
- “PhotoTV HD” e o logótipo “PhotoTV HD” são marcas comerciais da Sony Corporation.
- A tecnologia e as patentes de codificação de áudio MPEG Layer-3 são licenciadas pela Fraunhofer IIS e pela Thomson.
- iPhone, iPod, iPod classic, iPod nano e iPod touch são marcas registadas da Apple Inc. nos EUA e noutros países.



- “Made for iPod” e “Made for iPhone” significa que um acessório electrónico foi concebido para ser ligado especificamente ao iPod ou ao iPhone, respectivamente, e que foi certificado pelo fabricante como estando em conformidade com os padrões de desempenho da Apple. A Apple não é responsável pela utilização deste dispositivo ou pela conformidade do mesmo com as normas de segurança e regulamentares. Note que a

utilização deste acessório com o iPod ou o iPhone pode afectar o desempenho da rede sem fios.

- Windows Media é uma marca registada ou uma marca comercial da Microsoft Corporation nos EUA e/ou noutros países. Este produto contém tecnologia que está sujeita a determinados direitos de propriedade intelectual da Microsoft. A utilização ou distribuição desta tecnologia fora deste produto é proibida sem a(s) licença(s) adequada(s) da Microsoft. Os proprietários dos conteúdos utilizam a tecnologia de acesso a conteúdos Microsoft PlayReady™ para protegerem a respectiva propriedade intelectual, incluindo conteúdo protegido por direitos de autor. Este dispositivo utiliza tecnologia PlayReady para aceder a conteúdos protegidos por PlayReady e/ou conteúdos protegidos por WMDRM. Se o dispositivo não impuser adequadamente as restrições à utilização dos conteúdos, os respectivos proprietários poderão exigir que a Microsoft revegue a capacidade do dispositivo consumir conteúdos protegidos por PlayReady. A revogação não deverá afectar conteúdos não protegidos nem conteúdos protegidos por outras tecnologias de acesso a conteúdos. Os proprietários dos conteúdos poderão exigir que actualize o PlayReady para aceder aos respectivos conteúdos. Se declinar uma actualização, não conseguirá aceder aos conteúdos que necessitem dessa actualização.
- DLNA®, o logótipo DLNA e DLNA CERTIFIED™ são marcas comerciais, marcas de serviço ou marcas de certificação da Digital Living Network Alliance.
- Todas as outras marcas comerciais são propriedade dos respectivos detentores.

- Outros nomes de sistemas e nomes de produtos são geralmente marcas comerciais ou marcas comerciais registadas dos seus fabricantes. Os símbolos "™" e "®" não são indicados neste documento.
- 

## **Sobre as Instruções de funcionamento**

- As indicações presentes nestas Instruções de funcionamento descrevem os controlos do telecomando. Também pode utilizar os controlos da unidade se tiverem o mesmo nome ou nomes semelhantes aos do telecomando.
- Neste manual, "disco" é utilizado como referência genérica a BDs, DVDs, Super Audio CDs ou CDs excepto se especificado em contrário no texto ou nas ilustrações.
- As instruções contidas neste manual referem-se aos modelos BDV-L800, BDV-L800M e BDV-L600. O BDV-L600 é o modelo utilizado para fins ilustrativos. Qualquer diferença de funcionamento está claramente indicada no texto; por exemplo, "apenas BDV-L600".
- Algumas ilustrações representam esquemas conceptuais e poderão ser diferentes dos produtos reais.
- As opções apresentadas no ecrã do televisor podem ser diferentes dependendo da área.
- A programação predefinida aparece sublinhada.

# Índice

Sobre as Instruções de funcionamento ....5	Definições adicionais para o sistema sem fios.....55
Desembalar .....7	Configurar a rede.....56
Índice de peças e controlos.....10	
<b>Preparativos</b>	<b>Programações e ajustes</b>
<b>Passo 1: Instalar o sistema ..... 16</b>	Utilizar o Ecrã de configuração .....60
<b>Passo 2: Ligar o sistema ..... 18</b>	[Guia de Configuração do Telecomando] ..... 61
<b>Passo 3: Efectuar a Configuração</b>	[Actualizar Rede] ..... 61
<b>Fácil ..... 32</b>	[Configurações do Ecrã] ..... 61
<b>Passo 4: Seleccionar a fonte ..... 33</b>	[Configurações de Áudio] ..... 63
<b>Passo 5: Desfrutar do som</b>	[Configurações de visualização BD/DVD] ..... 64
<b>surround..... 34</b>	[Definições de Controlo Parental] ..... 64
<b>Reprodução</b>	[Definições de Música] ..... 65
Reproduzir um disco .....36	[Configurações do Sistema] ..... 65
Reproduzir a partir de um dispositivo USB .....37	[Configurações de Rede].....66
Desfrutar de um iPod/iPhone .....38	[Config. Fácil].....67
Reproduzir através de uma rede .....40	[A repor] .....67
Opções disponíveis .....42	
<b>Ajuste do som</b>	<b>Informações adicionais</b>
Seleccionar o efeito adequado à fonte ....45	Precauções ..... 68
Seleccionar o formato de áudio, faixas multi-idioma ou o canal.....45	Notas sobre os discos ..... 69
Desfrutar do som de uma banda Multiplex .....46	Resolução de problemas ..... 70
<b>Sintonizador</b>	Discos que podem ser reproduzidos ..... 76
Ouvir Rádio .....47	Tipos de ficheiros que podem ser reproduzidos.....77
Utilizar o Radio Data System (RDS) .....48	Formatos de áudio suportados .....78
<b>Outras operações</b>	Características técnicas .....79
Utilizar a função Controlo para HDMI para o “BRAVIA” Sync.....49	Lista de códigos de idioma ..... 81
Programação dos altifalantes.....50	Índice remissivo ..... 82
Utilizar o temporizador de suspensão ...51	
Desactivar os botões da unidade principal .....51	
Controlar o televisor ou outros componentes com o telecomando fornecido .....52	
Poupar energia no modo de suspensão .....53	
Navegar em Websites .....53	

# Desembalar

## BDV-L800/BDV-L800M

- Unidade principal (1)

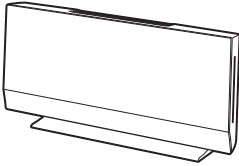

- Altifalantes frontais (2)

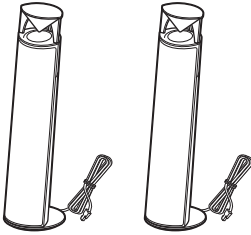

- Subwoofer (1)

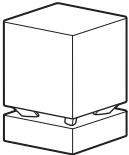

- Antena de cabo FM (1)

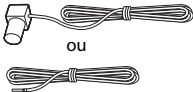

- Telecomando (1)

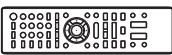

- Pilhas R6 (tamanho AA) (2)



- Dock para iPod/iPhone (TDM-iP30) (1)

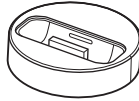

- Cabo de vídeo para o Dock para iPod/iPhone (1)



- Cabo USB (1)



- Tampa do suporte (1)

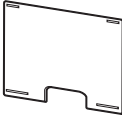

- Transmissores-receptores sem fios (EZW-RT50) (2)



- Transformador CA (1)

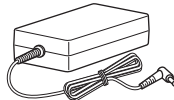

- Cabo de alimentação CA (1)



- Suportes dos altifalantes (2)

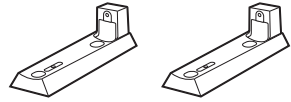

- Parafusos (prateados) (2)



- Suporte de montagem na parede A (1)

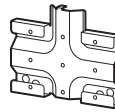

- Suporte de montagem na parede B (1)



- Instruções de funcionamento (apenas para os modelos da Austrália)

- Guia de configuração rápida

- Guia de instalação dos altifalantes

- Guia de instalação da unidade principal

- Informações sobre licenciamento de software

- Informações de conformidade do produto sem fios

- Garantia

- Guia de referência (apenas nos modelos europeus)

## BDV-L600

- Unidade principal (1)

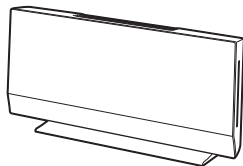

- Altifalantes frontais (2)

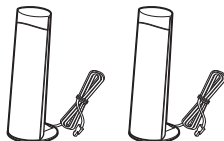

- Subwoofer (1)

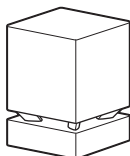

- Antena de cabo FM (1)

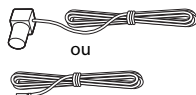

- Telecomando (1)

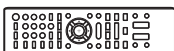

- Pilhas R6 (tamanho AA) (2)



- Dock para iPod/iPhone (TDM-iP30) (1)

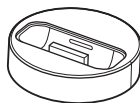

- Cabo de vídeo para o Dock para iPod/iPhone (1)



- Cabo USB (1)



- Tampa do suporte (1)

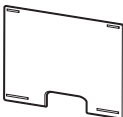

- Transmissores-receptores sem fios (EZW-RT50) (2)

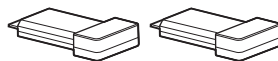

- Transformador CA (1)



- Cabo de alimentação CA (1)



- Instruções de funcionamento (apenas para os modelos da Austrália)

- Guia de configuração rápida

- Guia de instalação dos altifalantes

- Guia de instalação da unidade principal

- Informações sobre licenciamento de software

- Informações de conformidade do produto sem fios

- Garantia

- Guia de referência (apenas nos modelos europeus)



## Preparar o telecomando

Insira duas pilhas R6 (tamanho AA) (fornecidas), fazendo coincidir os pólos  $\oplus$  e  $\ominus$  das pilhas com as marcas existentes no interior do compartimento.

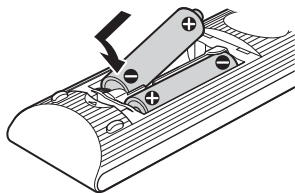

# Índice de peças e controlos

Para mais informações, consulte as páginas indicadas entre parêntesis.

## Unidade principal

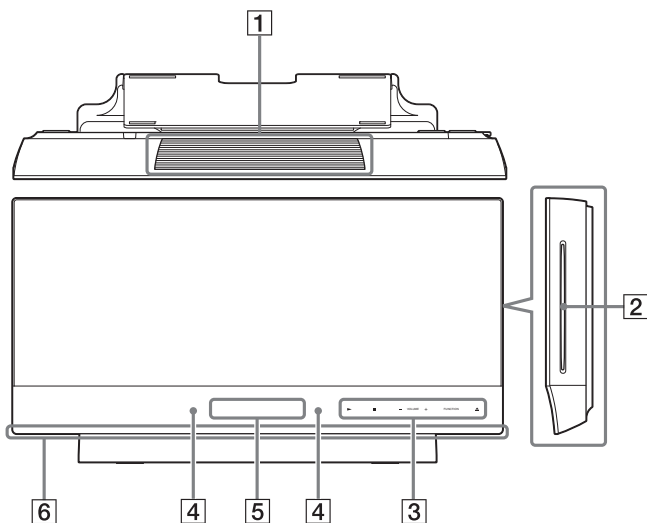

**1** Aberturas de ventilação

**2** Ranhura para discos (página 36)

**3** Botões/indicadores tácteis

### ► (reproduzir)

Inicia ou reinicia a reprodução (retomar reprodução).

Reproduz uma apresentação quando é introduzido um disco com ficheiros de imagem JPEG.

### ■ (parar)

Pára a reprodução e relembra o ponto de paragem (ponto de retoma).

O ponto de retoma de um título/faixa é o último ponto reproduzido ou a última fotografia de uma pasta de fotografias.

### VOLUME +/-

Ajusta o volume do sistema.

### FUNCTION

Selecciona a fonte de reprodução.

### ▲ (ejectar)

Ejecta o disco.

**4** Sensor remoto

**5** Visor do painel frontal

**6** LED de iluminação (página 65)

## Acerca dos botões/indicadores tácteis

Estes botões funcionam quando os indicadores dos botões tácteis estão acesos.

Pode activar/desactivar os indicadores definindo [Iluminação/Visor] (página 65)

Quando definir [Iluminação/Visor] como [Simples/Deslig.], os indicadores apagam-se.

Neste caso, toque em qualquer botão táctil.

Quando os indicadores se acenderem, toque no botão pretendido.

### Nota

- Estes botões respondem a um toque suave. Não os prima com demasiada força.

**Vista lateral (sem  
a tampa do painel)**

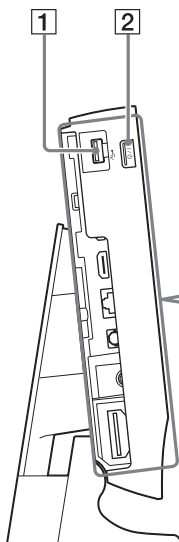

**Painel traseiro**

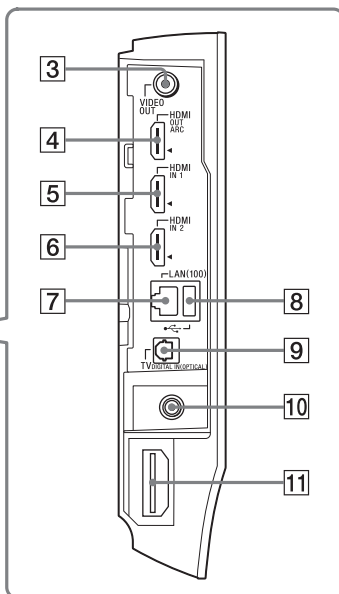

**1** Porta  (USB) (esquerda) (página 37)

Utilizada para ligar um dispositivo USB.

**2**  (ligado/modo de suspensão)

Liga a unidade principal ou coloca-a no modo de suspensão.

**3** Tomada VIDEO OUT (página 19)

**4** Tomada HDMI OUT (página 19)

**5** Tomada HDMI IN 1 (página 21)

**6** Tomada HDMI IN 2 (página 21)

**7** Terminal LAN(100) (página 23)

**8** Porta  (USB) (traseira) (página 37)

Utilizada para ligar um dispositivo USB.

**9** Tomada TV DIGITAL IN (OPTICAL)  
(página 19)

**10** Tomada ANTENNA FM 75 Ω COAXIAL  
(página 22)

**11** Ranhura do transmissor-receptor sem fios  
(EZV-RT50/EZV-RT20) (página 25)

O EZV-RT50 é fornecido com o sistema.

## Visor do painel frontal

### Acerca dos indicadores no visor do painel frontal

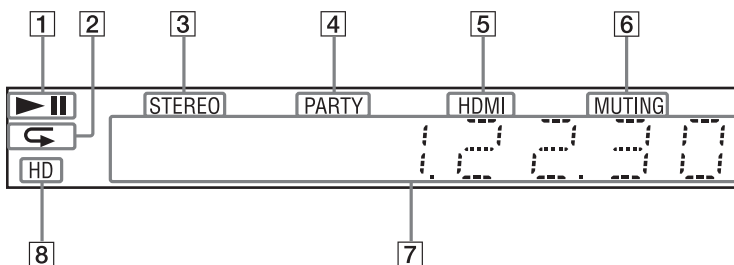

- 1** Apresenta o estado de reprodução do sistema.
- 2** Acende-se quando a reprodução repetitiva está activada.
- 3** Acende-se quando é recebido som estéreo. (Apenas rádio)
- 4** Acende-se quando o sistema está a reproduzir através da função PARTY STREAMING.
- 5** Acende-se quando a tomada HDMI OUT está correctamente ligada a um dispositivo compatível com HDCP (High-bandwidth Digital Content Protection) com uma entrada HDMI ou DVI (Digital Visual Interface).
- 6** Acende-se quando a função de corte do som está activa.
- 7** Apresenta o estado do sistema, como a frequência de rádio, etc.
- 8** Acende-se quando emite sinais de vídeo 720p/1080i/1080p a partir da tomada HDMI OUT.

# Subwoofer

## Painel frontal

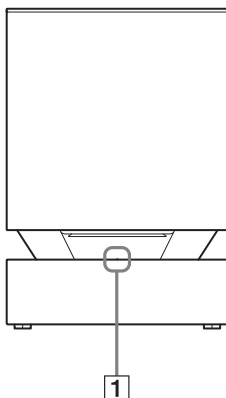

### 1 Indicador LINK/STANDBY

Pode verificar o estado da transmissão sem fios entre a unidade principal e o subwoofer.

Indicador	Estado
Verde.	O sistema está ligado, a transmissão sem fios está activada e estão a ser recebidos sinais sonoros.
Cor-de-laranja.	O sistema está ligado, a transmissão sem fios está activada com a função Secure Link e estão a ser recebidos sinais sonoros.
Pisca rapidamente a verde.	O transmissor-receptor sem fios não está introduzido correctamente na ranhura do transmissor-receptor sem fios.
Pisca lentamente a verde ou cor-de-laranja.	A transmissão sem fios está desactivada.
Vermelho.	O subwoofer encontra-se no modo de suspensão enquanto o sistema está no modo de suspensão ou a transmissão sem fios está desactivada.
Desliga-se.	O subwoofer está desligado.
Pisca a vermelho.	A protecção do subwoofer está activa.

## Painel traseiro

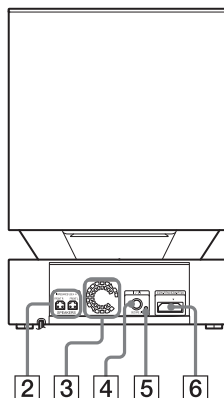

### 2 Tomadas SPEAKERS

### 3 Aberturas de ventilação

### 4 Botão I/O (alimentação)

Liga/desliga o subwoofer.

### 5 Botão SECURE LINK (página 55)

Inicia a função Secure Link.

### 6 Ranhura do transmissor-receptor sem fios (EZW-RT50/EZW-RT20) (página 25)

O EZW-RT50 é fornecido com o sistema.

## Telecomando

Os botões que servem apenas para controlar o sistema são descritos abaixo. Consulte “Controlar o televisor ou outros componentes com o telecomando fornecido” (página 52) para obter informações sobre os botões que servem controlar os componentes ligados.

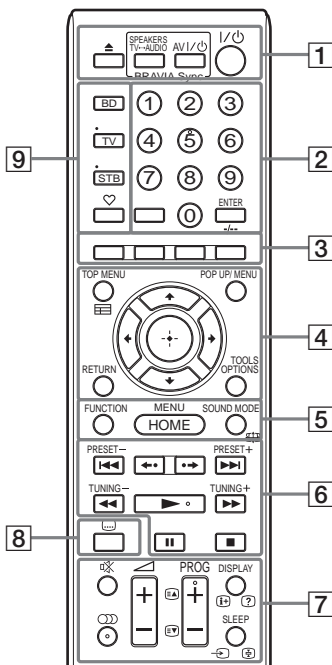

- Os botões número 5, , PROG + e têm um ponto táctil. Utilize o ponto em relevo como referência quando utilizar o telecomando.
- Os nomes dos botões que funcionam após premir os botões do modo de operação TV ou STB são indicados com uma etiqueta amarela ou verde.

### 1 ▲ (ejectar)

Ejecta o disco.

### SPEAKERS TV ↔ AUDIO

Selecciona se o som do televisor é emitido pelos altifalantes do sistema ou do televisor. Esta função só funciona quando [Controlo para HDMI] está definido como [Ligado] (página 65).

### AV I/⏻ (ligado/modo de suspensão) (página 52)

Liga o televisor ou outro componente ou coloca-o em modo de suspensão.

### I/⏻ (ligado/modo de suspensão) (páginas 32, 47)

Liga o sistema ou define-o para o modo de suspensão.

### 2 Teclas numéricas (páginas 48, 52)

Introduz os números de secção/capítulo, o número da estação pré-programada, etc.

### ENTER

Activa a opção seleccionada.

### 3 Botões coloridos (vermelho/verde/amarelo/azul)

Teclas de atalho para selecção de opções nalguns menus BD (também podem ser utilizadas para operações Java interactivas em BD).

### 4 TOP MENU

Abre ou fecha o Menu superior do BD ou DVD.

### POP UP/MENU

Abre ou fecha o Menu instantâneo do BD-ROM ou o menu do DVD.

### OPTIONS (páginas 34, 42, 54)

Apresenta o menu de opções no ecrã do televisor ou no visor do painel frontal. (A localização varia com base na função seleccionada.)

### RETURN

Regressa ao ecrã anterior.

### ←/↑/↓/→

Mova a selecção para uma opção apresentada.

### + (enter)

Activa a opção seleccionada.

- 5 FUNCTION (páginas 33, 47)**  
Selecciona a fonte de reprodução.  
**HOME (páginas 32, 47, 50, 53, 55, 56, 60)**  
Entra ou sai do menu inicial do sistema.

**SOUND MODE (página 45)**

Selecciona o modo de som.

- 6 Botões de operação de reprodução**

Consulte “Reprodução” (página 36).

**◀◀/▶▶ (anterior/seguinte)**

Passa para o capítulo, faixa ou ficheiro anterior/seguinte.

**◀•/•▶ (repetir/avançar)**

Repete brevemente as cenas actuais por 10 segundos./Avança brevemente as cenas actuais por 15 segundos.

**◀◀/▶▶ (rápido/lento/parar fotograma)**

Faz um recuo/avanço rápido no disco durante a reprodução. Cada vez que prime o botão, a velocidade de procura é alterada.

Activa a reprodução em câmara lenta quando pressionado durante mais de um segundo no modo de pausa. Reproduz um fotograma de cada vez quando pressionado no modo de pausa.

A reprodução em câmara lenta e fotograma a fotograma não está disponível em Blu-ray 3D Discs.

**▶ (reproduzir)**

Inicia ou reinicia a reprodução (retomar reprodução).

Activa a Reprodução um toque (página 49) quando o sistema está ligado e definido para a função “BD/DVD”.

**|| (pausa)**

Pausa ou reinicia a reprodução.

**■ (parar)**

Pára a reprodução e relembra o ponto de paragem (ponto de retoma). O ponto de retoma de um título/faixa é o último ponto reproduzido ou a última fotografia de uma pasta de fotografias.

**Botões de operação de rádio**

Consulte “Sintonizador” (página 47).

**PRESET +/-**

**TUNING +/-**

- 7**  **(sem som)**

Desliga o som temporariamente.

 **(áudio) (páginas 45, 46)**

Selecciona o formato de áudio/a faixa.

 **(volume) +/- (página 47)**

Ajusta o volume.

**DISPLAY (páginas 37, 40, 53)**

Apresenta as informações de reprodução e navegação na Web no ecrã do televisor.

Apresenta a estação de rádio pré-programada, a frequência, etc., no visor do painel frontal.

Apresenta as informações de sequência no visor do painel frontal quando a função definida não é “BD/DVD”. Quando o sistema está definido para a função “HDMI1”, “HDMI2” ou “TV”, as informações de sequência só são apresentadas quando é recebido um sinal digital.

As informações de sequência poderão não ser apresentadas, dependendo da sequência ou do item que está a ser decodificado.

**SLEEP (página 51)**

Programa o temporizador de suspensão.

- 8**  **(legendas) (página 64)**

Selecciona o idioma das legendas quando são gravadas legendas multi-idioma num BD-ROM/DVD VIDEO.

- 9 Botões do modo de operação (página 52)**

Muda o componente a ser controlado no telecomando.

BD: Pode controlar este Blu-ray Disc/DVD Home Theatre System.

TV: Pode controlar um televisor.

STB: Pode controlar uma caixa de televisão por cabo, um receptor digital por satélite, um receptor de vídeo digital, etc.

 **(favoritos)**

Apresenta os conteúdos de Internet adicionados à Lista dos Favoritos.

É possível guardar 18 conteúdos de Internet favoritos.

## Preparativos

## Passo 1: Instalar o sistema

Pode seleccionar uma de três posições para instalar a unidade principal: verticalmente, horizontalmente ou numa parede. Para mais informações, consulte "Seleccionar a posição de instalação da unidade principal" (página 27).

Também pode instalar os altifalantes frontais numa parede. Para obter detalhes, consulte o "Guia de instalação dos altifalantes" fornecido.

### Como posicionar o sistema

Instale o sistema consultando a ilustração abaixo.

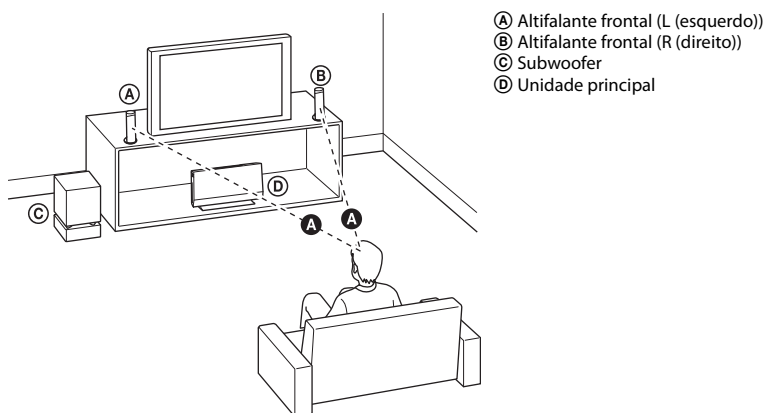

#### Nota

- Tenha cuidado ao colocar os altifalantes e/ou os suportes para altifalante que estão colocados nos altifalantes num pavimento tratado (encerado, oleado, polido, etc.), pois pode ficar manchado ou perder a cor.
- Deixe um espaço livre para inserir/ejectar o disco (approximately 15 cm) do lado direito (ranhura para discos) da unidade principal, quando colocar um objecto perto desta.

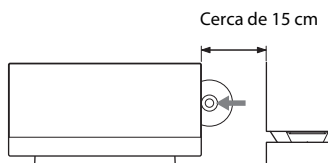

- Não se encoste nem se empoleire no altifalante, pois este pode cair.
- Pode ocorrer distorção de imagem no ecrã do televisor dependendo da localização do subwoofer. Nesse caso, afaste o subwoofer do televisor.
- Não bloqueie as aberturas de ventilação da unidade principal (página 10).
- Coloque os altifalantes frontais à mesma distância da posição de escuta (A).
- Os altifalantes devem ter uma distância mínima entre si de 0,6 m.



- Coloque os altifalantes frontais à frente do televisor. Certifique-se de que não existem obstáculos em frente dos altifalantes.
- Ambos os altifalantes frontais devem ficar virados para a frente. Não posicione os altifalantes de modo a efectuar um ângulo.

### **Nota sobre o manuseamento do subwoofer**

Não segure no subwoofer pela abertura intermédia quando o levantar. O cone do altifalante pode ser danificado. Quando levantar o subwoofer segure neste pela parte inferior.

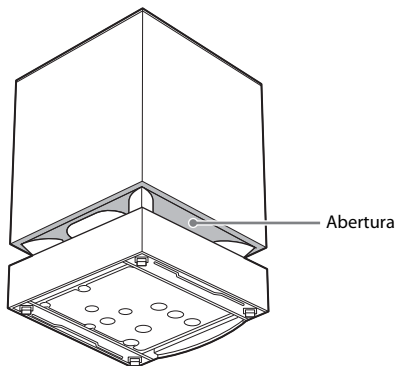

### **Sugestão**

- Recomendamos que coloque o subwoofer num piso rígido.
- Pode posicionar o subwoofer do lado esquerdo ou direito da unidade principal, virado para a posição de escuta.

## Passo 2: Ligar o sistema

Para ligar o sistema, leia as informações das páginas seguintes.

Não ligue os cabos de alimentação CA da unidade principal e do subwoofer a uma tomada de parede até ter efectuado todas as outras ligações.

### Nota

- Quando ligar outro componente com controlo de volume, reduza o volume dos outros componentes para um nível que não distorça o som.

### Ligar os altifalantes ao subwoofer

Ligue os cabos dos altifalantes de modo a corresponderem às cores das tomadas SPEAKERS do subwoofer.

Quando ligar ao subwoofer, introduza o conector até este emitir um estalido.

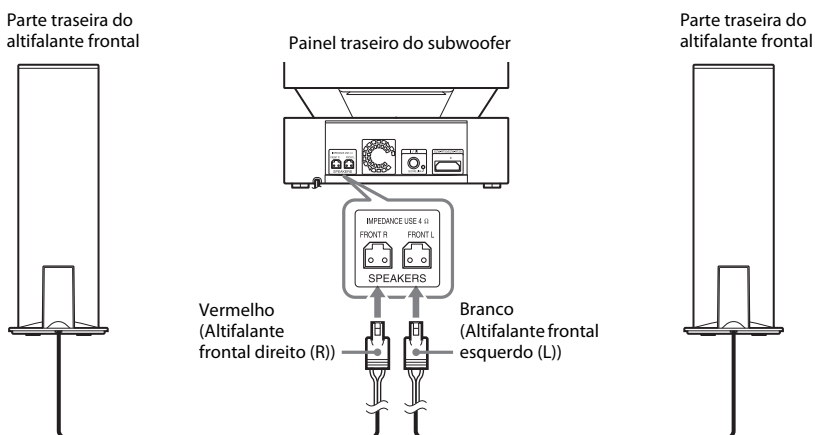

### Remover a tampa do painel da unidade principal

Antes de ligar os cabos, remova a tampa do painel da unidade principal.

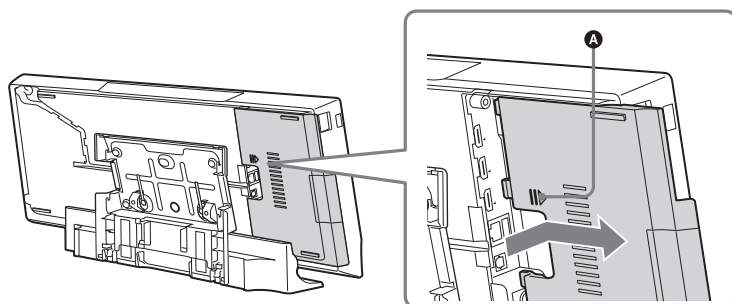

Prima suavemente a tampa do painel em (A), e, em seguida, faça-a deslizar para o lado.

## Ligar o televisor

Ligue o sistema ao televisor para apresentar a imagem do sistema no televisor e para escutar o som do televisor através dos altifalantes do sistema.

Selecione o método de ligação dependendo das tomadas e das funções do seu televisor.

- Se o televisor tiver uma tomada HDMI com a marcação “ARC\*”: Ligação **(A)**
- Se o televisor tiver uma tomada HDMI: Ligações **(A)** e **(C)**
- Se o televisor não tiver tomadas HDMI: Ligações **(B)** e **(C)**

### Ligações de vídeo

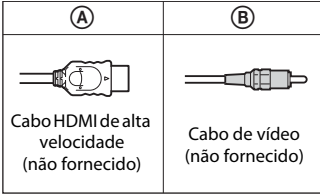

### Ligação de áudio

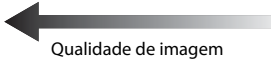
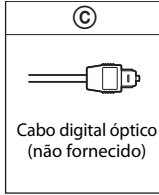

Panel traseiro da unidade principal

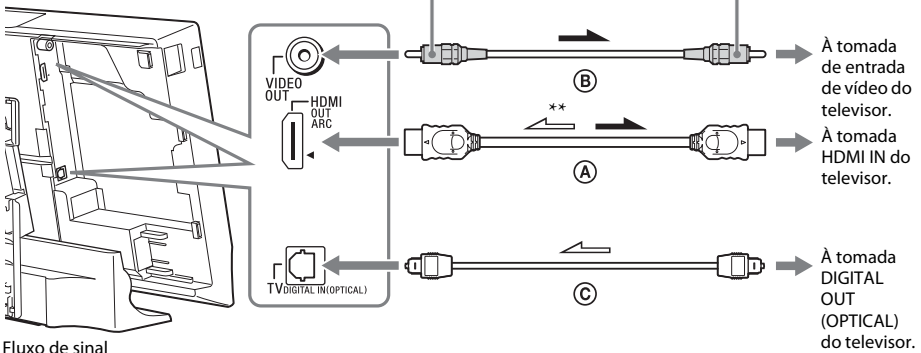

\* Audio Return Channel. Para mais informações, consulte “Acerca de Audio Return Channel” (página 20).

\*\* Disponível apenas quando o televisor é compatível com a função Audio Return Channel.

### **A Ligação com cabo HDMI**

Se o seu televisor tiver uma tomada HDMI, ligue ao televisor com um cabo HDMI de alta velocidade. Esta ligação proporcionará uma qualidade de imagem melhor, comparativamente aos outros tipos de ligação.

Quando ligar com um cabo HDMI de alta velocidade, é necessário seleccionar o tipo de sinal de saída quando efectuar a Configuração Fácil (página 32).

Para mais definições HDMI, consulte “[Definições HDMI]” (página 65).

#### **Acerca de Audio Return Channel**

Se o seu televisor for compatível com a função Audio Return Channel, uma ligação por cabo HDMI de alta velocidade também envia um sinal de áudio digital a partir do televisor. Não é necessário efectuar uma ligação de áudio separada para ouvir o som do televisor. Para definir a função Audio Return Channel, consulte [Audio Return Channel] (página 65).

### **B Ligação com cabo de vídeo**

Se o televisor não possuir uma tomada HDMI, efectue esta ligação.

### **C Ligação por cabo digital óptico**

Esta ligação envia um sinal de áudio para o sistema a partir do televisor. Para ouvir o som do televisor através do sistema, efectue esta ligação. Com esta ligação, o sistema recebe um sinal de difusão multiplex Dolby Digital e pode desfrutar do som de difusão multiplex.

#### **Nota**

- Poderá ouvir o som do televisor seleccionando a função “TV” (página 33).

## Ligar os outros componentes com uma tomada HDMI (OUT)

Pode ligar um componente que possua uma tomada HDMI (OUT), como uma caixa descodificadora/receptor digital por satélite ou PLAYSTATION®3, etc., com um cabo HDMI de alta velocidade. Uma ligação por cabo HDMI de alta velocidade pode enviar sinais de áudio e de vídeo. Ligando o sistema e o componente através de um cabo HDMI de alta velocidade, pode desfrutar de som e imagem digital de alta qualidade através da tomada HDMI IN 1 ou HDMI IN 2.

Painel traseiro da unidade principal

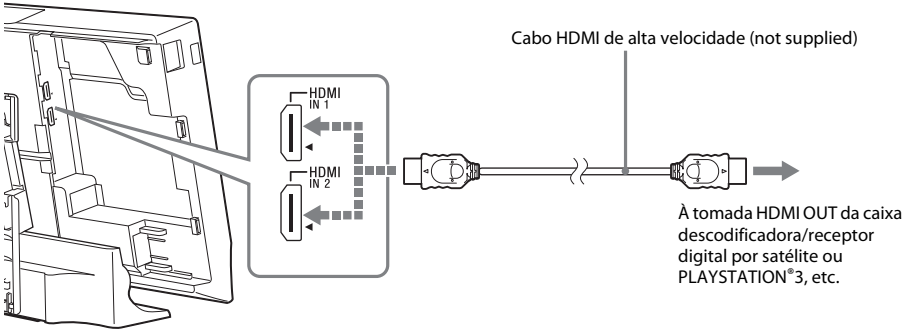

### Nota

- Os sinais de vídeo das tomadas HDMI IN 1/2 só são enviados para a tomada HDMI OUT quando está seleccionada a função "HDMI1" ou "HDMI2".
- Para enviar um sinal de áudio a partir das tomadas HDMI IN 1/2 para a tomada HDMI OUT, poderá ter de alterar a definição de saída de áudio. Para mais informações, consulte [Saída Áudio] em [Configurações de Áudio] (página 63).
- Pode alterar a entrada de áudio de um componente que esteja ligado à tomada HDMI IN 1 para a tomada TV DIGITAL IN (OPTICAL). Para obter detalhes, consulte [Modo de Entrada Áudio HDMI1] em [Definições HDMI] (página 65). (Apenas para modelos europeus.)

## Ligação da antena

Painel traseiro da unidade principal

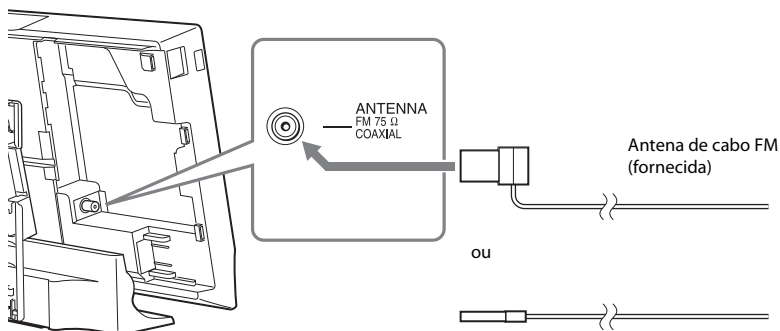

### Nota

- Estique completamente a antena de cabo FM.
- Depois de ligar a antena de cabo FM, mantenha-a o mais horizontal possível.

### Sugestão

- Se a recepção de FM for fraca, utilize um cabo coaxial de 75 ohms (não fornecido) para ligar a unidade principal a uma antena FM exterior.

## Ligar à rede

### Nota

- Para ligar o sistema à sua rede, tem de configurar definições de rede adequadas ao ambiente de utilização e aos componentes. Para obter detalhes, consulte “Configurar a rede” (página 56) e “[Configurações de Rede]” (página 66).

### Para BDV-L800/BDV-L800M

Selecione o método baseado no seu ambiente de LAN (rede local).

- Se utilizar uma LAN sem fios
  - O sistema possui Wi-Fi integrada, podendo ser ligado à rede através da configuração das definições de rede.
- Se não utilizar uma LAN sem fios
  - Efectue a ligação à rede utilizando um cabo LAN conforme indicado em seguida.

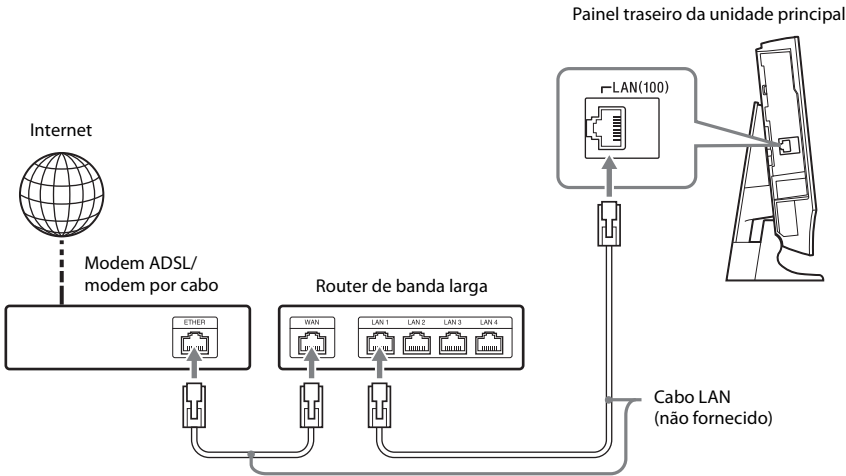

### Nota

- A distância entre a unidade principal e o router LAN sem fios varia consoante o ambiente de utilização. Se o sistema não conseguir ligar à rede ou se a ligação à rede estiver instável, aproxime a unidade principal e o router LAN sem fios. Se não for possível aproximar a unidade principal e o router LAN sem fios, utilize o Adaptador LAN sem fios USB (apenas Sony UWA-BR100\*).
- Para ligar a uma LAN sem fios utilizando uma banda de frequência de 5 GHz, necessita do Adaptador LAN sem fios USB (apenas Sony UWA-BR100\*).
- \* À data de Março de 2011, o Adaptador LAN sem fios USB pode não estar disponível em alguns países/regiões.
- Também poderá obter informações sobre as definições de rede na seguinte página de suporte da Sony:

Para os clientes da Europa:

<http://support.sony-europe.com>

Para os clientes de outros países/regiões:

<http://www.sony-asia.com/support>

**Para BDV-L600**

Selecione o método baseado no seu ambiente de LAN (rede local).

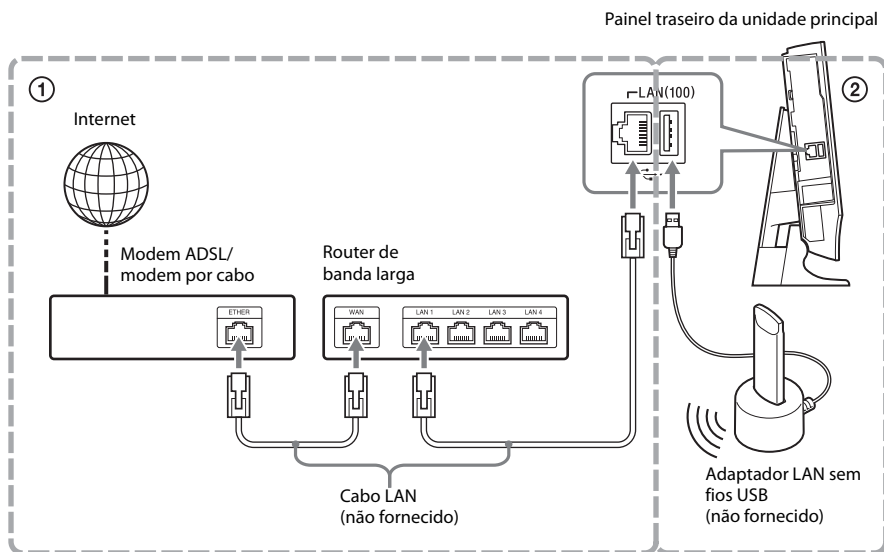
**❶ Configuração com fios**

Utilize um cabo LAN para ligar ao terminal LAN(100) da unidade principal.

**❷ Configuração sem fios USB**

Utilize uma LAN sem fios através do Adaptador LAN sem fios USB (apenas Sony UWA-BR100\*). O Adaptador LAN sem fios USB pode não estar disponível em alguns países/regiões.

\* À data de Março de 2011.

Desligue a unidade principal antes de ligar o cabo de extensão ou de introduzir o Adaptador LAN sem fios USB. Depois de introduzir o Adaptador LAN sem fios USB na base e de ligar o cabo de extensão à porta (USB) (esquerda ou traseira) (página 11), ligue novamente a unidade principal.

**Nota**

- A distância de instalação entre o Adaptador LAN sem fios USB e o router LAN sem fios varia consoante o ambiente de utilização. Se o sistema não conseguir ligar à rede ou se a ligação à rede estiver instável, mova o Adaptador LAN sem fios USB para outra posição ou aproxime o Adaptador LAN sem fios USB e o router LAN sem fios.
- Também poderá obter informações sobre as definições de rede na seguinte página de suporte da Sony:

Para os clientes da Europa:

<http://support.sony-europe.com>

Para os clientes de outros países/regiões:

<http://www.sony-asia.com/support>



## Introduzir os transmissores-receptores sem fios

A unidade principal transmite som para o subwoofer, que está ligado aos altifalantes frontais. Para activar a transmissão sem fios, efectue os seguintes passos.

- 1 Introduza um transmissor-receptor sem fios na unidade principal, fazendo coincidir as marcações existentes no painel traseiro.**

Painel traseiro da unidade principal

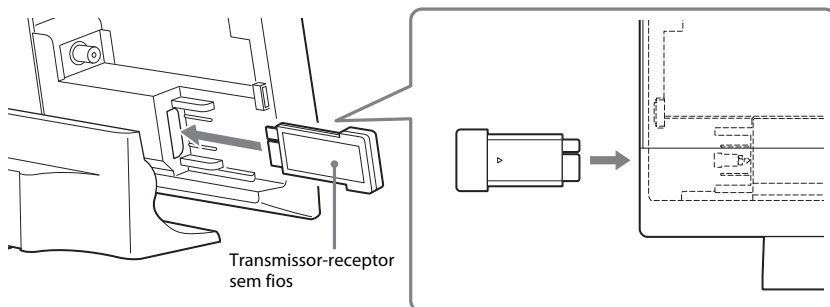

- 2 Introduza um transmissor-receptor sem fios no subwoofer.**

Painel traseiro do subwoofer

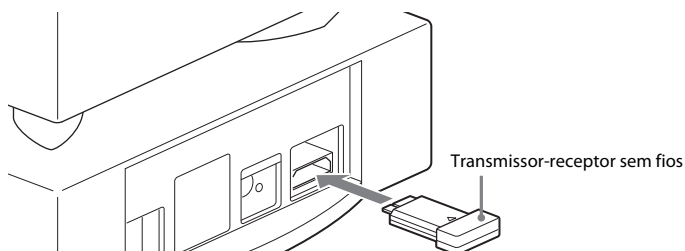

### Nota

- A transmissão sem fios será activada depois de ligar a unidade principal e o subwoofer na (página 31).

## Ligar o cabo de alimentação CA à unidade principal

Não ligue o cabo de alimentação CA da unidade principal a uma tomada de parede antes de ter efectuado todas as outras ligações.

### 1 Ligue o cabo de alimentação CA ao transformador CA.

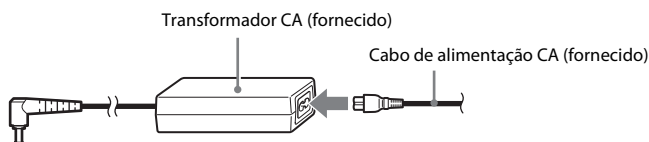

### 2 Ligue o conector do transformador CA ao conector DC IN 14V localizado na parte traseira da unidade principal.

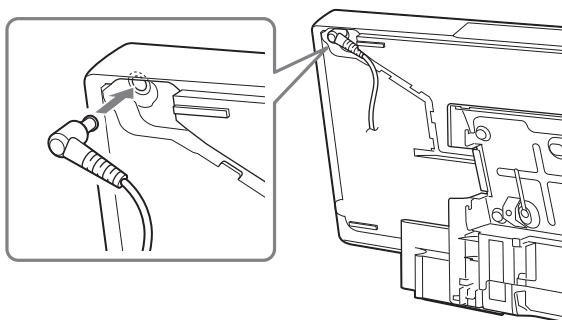

### Para desligar o cabo do transformador CA

Levante cuidadosamente (A) do conector do transformador CA para o remover do intervalo da unidade principal (1), rode o conector 90 graus para a esquerda (2) e, em seguida, remova-o da unidade principal (3).

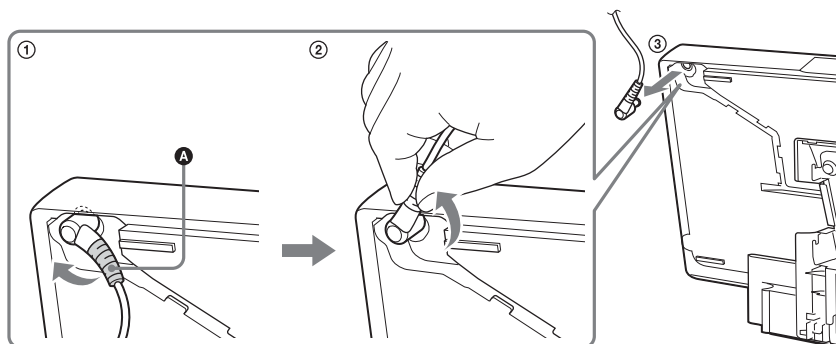

#### Nota

- Não puxe pelo cabo quando desligar o cabo do transformador CA.

## Seleccionar a posição de instalação da unidade principal

Pode seleccionar uma de três posições para instalar a unidade principal: verticalmente, horizontalmente ou numa parede.

### Para instalar a unidade principal verticalmente

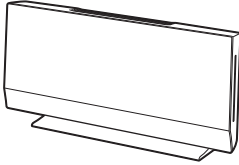

Consulte "Montar as tampas" (página 28).

### Para instalar a unidade principal horizontalmente

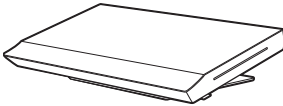

Consulte o "Guia de instalação da unidade principal" fornecido.

### Para instalar a unidade principal numa parede

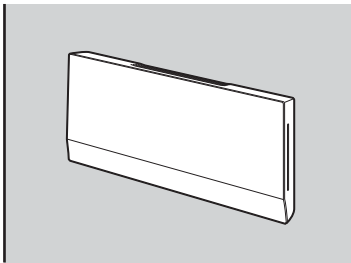

Consulte o "Guia de instalação da unidade principal" fornecido.  
Contacte um instalador para instalar a unidade principal numa parede.

#### Nota

- Para instalar a unidade principal numa parede, necessita dos suportes de montagem na parede A e B. Estes suportes não são fornecidos com o BDV-L600; consequentemente, terá de os adquirir (WS-L100) se necessário.

## Montar as tampas

Depois de ter efectuado todas as ligações, organize os cabos e monte a tampa do painel e a tampa do suporte efectuando os passos indicados abaixo.

### 1 Coloque a unidade principal sobre a face.

#### Nota

- Certifique-se de que coloca a unidade principal sobre um pano suave e espesso, para evitar danificá-la.

### 2 Junte os cabos (à excepção da antena de cabo FM), faça-os passar através da ranhura existente à direita da unidade principal, por trás do gancho (A) e através da ranhura existente na parte inferior da unidade principal.

Passa a antena de cabo FM através da pequena ranhura existente na parte traseira da unidade principal.

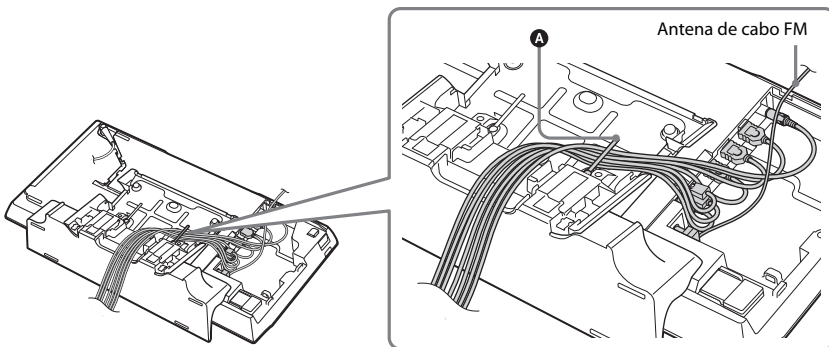

### 3 Encaminhe o cabo de alimentação CA através do orifício existente na unidade principal fixando-o atrás das patilhas, faça-o passar através da ranhura existente do lado esquerdo da unidade principal, por trás do gancho (A) e através da ranhura existente na parte inferior da unidade principal.

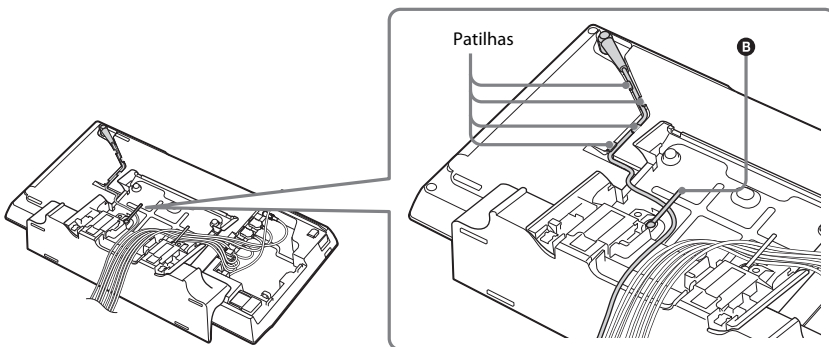

#### 4 Monte a tampa do painel na parte traseira da unidade principal.

Coloque a extremidade esquerda da parte inferior da tampa do painel em (C), alinhe a projecção inferior da tampa do painel com (D) e, em seguida, faça-a deslizar para dentro até encaixar, emitindo um estalido.

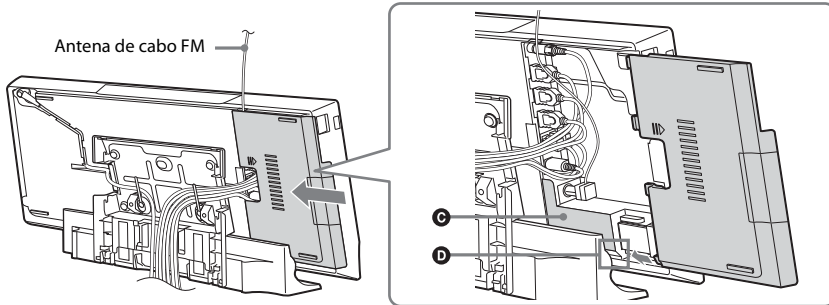

#### Nota

- Estique completamente a antena de cabo FM.
- Depois de montar a tampa do painel, mantenha a antena de cabo FM o mais horizontal possível.
- Se ligar um dispositivo USB (como uma memória USB) com um corpo longo e fino ao painel lateral, utilize a porta  (USB) existente do lado esquerdo da unidade principal.

#### 5 Ligue a tampa do suporte à parte traseira da unidade principal.

Alinhe ambas as extremidades da parte inferior da tampa do suporte com as guias existentes no suporte (E) e, em seguida, faça deslizar cuidadosamente a tampa do suporte para baixo.

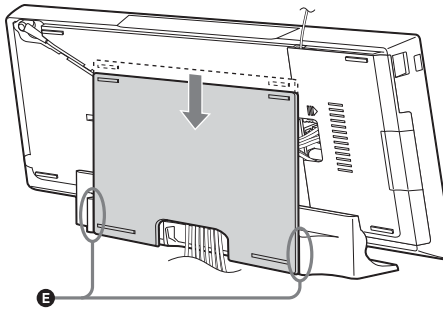

### Para remover a tampa do suporte

Coloque a unidade principal sobre a face.

Prima os fechos do suporte para baixo e faça deslizar a tampa do suporte na direcção da seta existente na ilustração abaixo.

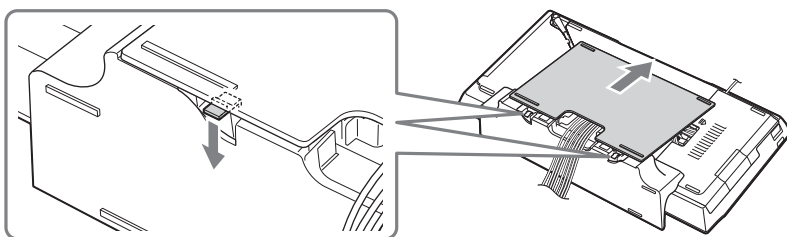

### Para abrir a portinhola da tampa do painel

Para passar os cabos pelo lado esquerdo da unidade principal, abra a portinhola da tampa do painel antes de a montar. Tome cuidado para não perder a portinhola.

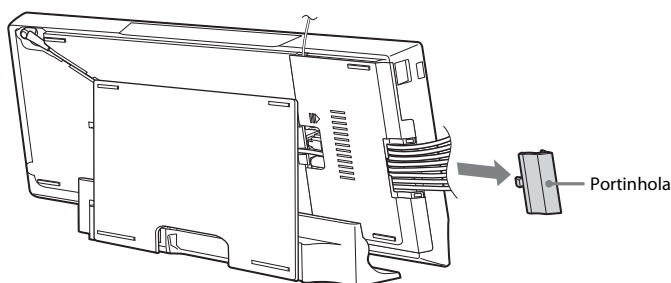

Para abrir a portinhola, remova a tampa do painel, segure na portinhola e, em seguida, puxe-a para cima e para fora.

Para fechar a portinhola, alinhe a projecção da portinhola com a projecção existente na abertura da tampa do painel e em seguida, empurre cuidadosamente a portinhola para dentro e para baixo até esta encaixar, emitindo um estalido.

Para abrir a portinhola

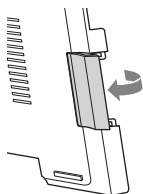

Para fechar a portinhola

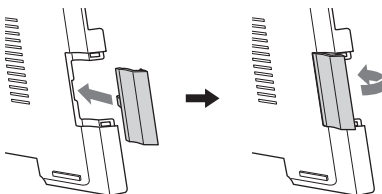

## Ligar o sistema

Depois de ter efectuado todas as ligações na “Passo 2: Ligar o sistema” (página 18), ligue o sistema.

### 1 Prima I/⏻ para ligar a unidade principal.

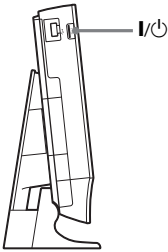

### 2 Ligue o cabo de alimentação CA do subwoofer à tomada de parede.

Quando o subwoofer estiver ligado, o indicador LINK/STANDBY fica verde e a transmissão sem fios é activada.

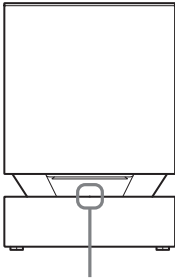

Indicador LINK/STANDBY

#### Nota

- Se o indicador LINK/STANDBY não acender, consulte “Subwoofer” (página 13) e “Som” (página 72).

### Acerca do modo de suspensão

O subwoofer entra automaticamente no modo de suspensão (o indicador LINK/STANDBY fica vermelho) quando a unidade principal se encontra no modo de suspensão ou quando a transmissão sem fios é desactivada.

O subwoofer liga-se automaticamente (o indicador LINK/STANDBY fica verde) quando a unidade principal é ligada e a transmissão sem fios é activada.

### Para especificar a ligação sem fios

Se utilizar vários produtos sem fios, ou se os seus vizinhos o fizerem, poderão ocorrer interferências. Para impedir que tal aconteça, poderá especificar a ligação sem fios para ligar a unidade principal ao subwoofer (função Secure Link). Para mais informações, consulte “Definições adicionais para o sistema sem fios” (página 55).

## Passo 3: Efectuar a Configuração Fácil

Execute os passos seguintes para efectuar os ajustes básicos para utilizar o sistema.

As opções apresentadas diferem consoante o modelo do país.

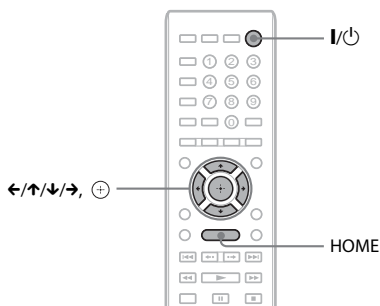

- 1 Ligue o televisor.**
- 2 Prima I/⏻.**
- 3 Regule o selector de entrada do televisor para que o sinal do sistema apareça no ecrã do televisor.**

Aparece o Ecrã de Configuração Fácil para selecção do idioma de opções de menu.

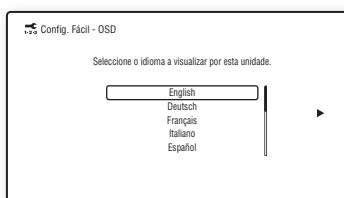

- 4 Efectue a [Config. Fácil]. Siga as instruções apresentadas no ecrã para efectuar as configurações básicas, utilizando ←/↑/↓/→ e ⊕.**

Dependendo do método de ligação (página 19), efectue a definição seguinte.

- Ligação com cabo HDMI: Siga as instruções apresentadas no ecrã do televisor.
- Ligação com cabo de vídeo: Seleccione [16:9] ou [4:3] de modo a que a imagem seja apresentada correctamente.

## Para aceder novamente ao Ecrã de Configuração Fácil

- 1 Prima HOME.**  
O menu inicial aparece no ecrã do televisor.
- 2 Prima ←/→ para seleccionar [Config.].**
- 3 Prima ↑/↓ para seleccionar [Config. Fácil] e, em seguida, prima ⊕.**
- 4 Prima ←/→ para seleccionar [Iniciar] e, em seguida, prima ⊕.**  
Aparece o Ecrã de Configuração Fácil.



## Passo 4: Seleccionar a fonte

Pode seleccionar a fonte de reprodução.

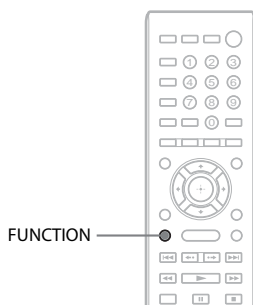

**Prima FUNCTION repetidamente até aparecer a função que pretende no visor do painel frontal.**

Sempre que premir FUNCTION, a função muda da seguinte maneira.

“BD/DVD” → “FM” → “HDMI1” →  
 “HDMI2” → “TV” → “BD/DVD” → ...

Função	Fonte
“BD/DVD”	Disco, dispositivo USB, iPod/iPhone ou dispositivo de rede a reproduzir pelo sistema
“FM”	Rádio FM (página 47)
“HDMI1”/ “HDMI2”	Componente ligado à tomada HDMI IN 1 ou HDMI IN 2 no painel traseiro (página 21)
“TV”	Componente (televisor, etc.) ligado à tomada TV DIGITAL IN (OPTICAL) no painel traseiro ou um televisor compatível com a função Audio Return Channel ligado à tomada HDMI OUT no painel traseiro (página 19)

## Passo 5: Desfrutar do som surround

Após efectuar os passos anteriores e iniciar a reprodução, pode desfrutar facilmente do som surround. Pode também seleccionar definições de surround pré-programadas que são adaptadas para diferentes tipos de fontes de som. Pode assim obter, em sua casa, o poderoso e emocionante som das salas de cinema.

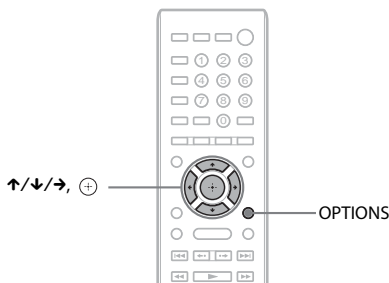

### Seleccionar definições de surround com base nas suas preferências de audição

O método de definição varia consoante a função.

#### Durante a reprodução através da função "BD/DVD"\* ou "FM"

##### 1 Prima OPTIONS.

O menu de opções é apresentado no ecrã do televisor.

##### 2 Prima ↑/↓ para seleccionar [Definição Surround] e, em seguida, prima ⊕.

##### 3 Prima ↑/↓ repetidamente até que a definição de surround pretendida seja apresentada no ecrã do televisor.

Consulte a tabela em baixo para obter as descrições das definições de som surround.

##### 4 Prima ⊕.

A programação está concluída.

\* As definições de som surround não se aplicam a conteúdos da Internet.

#### Durante a reprodução através da função "HDMI1", "HDMI2" ou "TV"

##### 1 Prima OPTIONS.

O menu de opções é apresentado no visor do painel frontal.

##### 2 Prima ↑/↓ repetidamente até que "SUR. SET" seja apresentado no visor do painel frontal e, em seguida, prima ⊕ ou →.

##### 3 Prima ↑/↓ repetidamente até aparecer no visor do painel frontal a definição de surround desejada.

Consulte a tabela em baixo para obter as descrições das definições de som surround.

##### 4 Prima ⊕.

A programação está concluída.

##### 5 Prima OPTIONS.

O menu de opções apresentado no visor do painel frontal é desactivado.

## Acerca da saída dos altifalantes

A predefinição é [Auto] (“AUTO”).

Definição de surround	Efeito
[Auto] “AUTO”	O sistema emite o som com o efeito adequado automaticamente, dependendo da fonte. <ul style="list-style-type: none"> <li>• Fonte de 2 canais: Emite som de 2 canais tal como está.</li> <li>• Fonte multicanal: Simula som surround 7.1 ou 5.1 com dois altifalantes frontais e um subwoofer.</li> </ul>
[2ch Stereo] “2CH ST.”	O sistema emite som de 2 canais independentemente do formato do som ou do número de canais. É efectuado do downmix para 2 canais dos formatos de surround multicanal.

### Nota

- As definições de surround podem não ter efeito, dependendo da sequência de entrada.
- Quando reproduz um Super Audio CD, as definições de surround não são activadas.

### Sugestão

- Também é possível seleccionar a definição de surround em [Definição Surround] de [Configurações de Áudio] (página 63).

## Reproduzir um disco

Para saber os discos que podem ser reproduzidos, consulte “Discos que podem ser reproduzidos” (página 76).

- 1 Regule o selector de entrada do televisor para que o sinal do sistema apareça no ecrã do televisor.
- 2 Carregue um disco.

Lado com a etiqueta virado para a frente

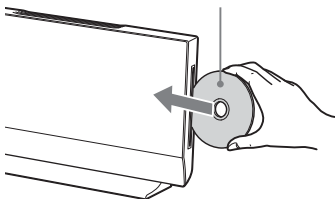

● aparece no menu inicial e a reprodução é iniciada.

Se a reprodução não iniciar automaticamente, seleccione ● na categoria [Vídeo], [Música] ou [Foto] e prima +.

### Nota

- Não carregue um disco enquanto a unidade principal estiver no modo de suspensão.
- Não carregue um disco enquanto o LED de iluminação estiver a piscar, imediatamente após ligar a unidade principal.
- Introduza o disco direito na ranhura para discos.

## Desfrutar de BONUSVIEW/BD-LIVE

Alguns BD-ROMs com “Logótipo BD-LIVE \*\*” possuem conteúdos de bónus e outros dados que podem ser transferidos.

\* BD-LIVE™

- 1 Ligue o dispositivo USB à porta (USB) na parte traseira da unidade principal.

Para utilizar apenas o BONUSVIEW, avance para o passo 3.

Para armazenamento local, utilize uma memória USB de 1 GB ou mais.

Painel traseiro

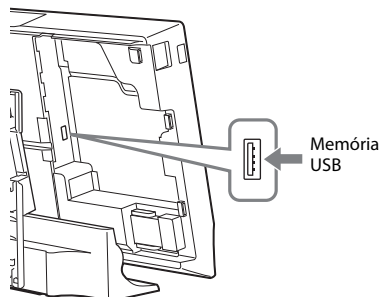

- 2 Prepare para BD-LIVE (apenas BD-LIVE).

- Ligue o sistema a uma rede (página 23).
- Defina [Ligação à Internet de BD] para [Permite] (página 64).

- 3 Introduza um BD-ROM com BONUSVIEW/BD-LIVE.

O método de operação difere consoante o disco. Consulte o Manual de Instruções do disco.

### Sugestão

- Para eliminar dados na memória USB, seleccione [Apagar Dados BD] em [Vídeo] e prima +. Todos os dados armazenados na pasta buda serão eliminados.

## Desfrutar de Blu-ray 3D

Pode desfrutar de Blu-ray 3D Discs com o logótipo 3D\*.



- 1 Prepare a reprodução de um Blu-ray 3D Disc.

- Ligue o sistema a um televisor compatível com 3D, utilizando um cabo HDMI de alta velocidade (não fornecido).
- Defina [Definição Saída 3D] e [Def. Tamanho Ecrã de TV para 3D] em [Configurações do Ecrã] (página 61).

## 2 Introduza um Blu-ray 3D Disc.

O método de operação difere consoante o disco. Consulte o Manual de Instruções fornecido com o disco.

### Sugestão

- Consulte também o manual de instruções do televisor compatível com 3D.

## Visualizar as informações de reprodução

Pode verificar as informações de reprodução, etc., carregando em DISPLAY.

As informações apresentadas variam consoante o tipo de disco e o estado do sistema.

Exemplo: quando reproduzir um BD-ROM

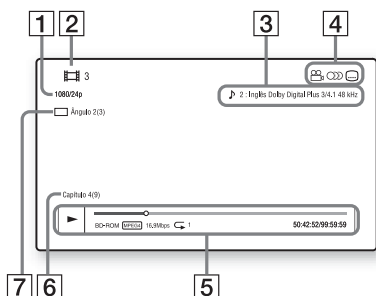

- 1 Resolução de saída/Frequência de vídeo
- 2 O número ou nome do título
- 3 A definição de áudio actualmente seleccionada
- 4 Funções disponíveis (ângulo, áudio, legendas)
- 5 Informações de reprodução  
Apresenta o modo de reprodução, a barra de estado da reprodução, o tipo de disco, o codec de vídeo, a taxa de bits, o tipo de repetição, o tempo decorrido e o tempo de reprodução total
- 6 Número do capítulo
- 7 O ângulo seleccionado actualmente

## Reproduzir a partir de um dispositivo USB

Pode reproduzir ficheiros de vídeo/música/fotografias no dispositivo USB ligado.

Para saber os tipos de ficheiros que podem ser reproduzidos, consulte “Tipos de ficheiros que podem ser reproduzidos” (página 77).

### 1 Ligue o dispositivo USB à porta (USB) da unidade principal.

Consulte as instruções de funcionamento do dispositivo USB antes de o ligar.

Painel traseiro/lado esquerdo da unidade principal

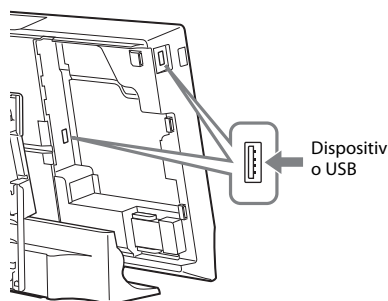

### 2 Prima HOME.

O menu inicial aparece no ecrã do televisor.

### 3 Prima </> para seleccionar [Vídeo], [Música] ou [Foto].

### 4 Prima ↑/↓ para seleccionar [Dispos. USB (traseiro)] ou [Dispos. USB (esq.)] e, em seguida, prima +.

#### Nota

- Não retire o dispositivo USB durante o funcionamento. Para evitar danificar os dados ou o dispositivo USB, desligue o sistema quando ligar ou remover o dispositivo USB.

# Desfrutar de um iPod/iPhone

Pode desfrutar das músicas/vídeos/fotografias e carregar a bateria de um iPod/iPhone através do sistema.

## Modelos de iPod/iPhone compatíveis

Os modelos de iPod/iPhone compatíveis são os seguintes. Actualize o iPod/iPhone com o software mais recente antes de o utilizar com o sistema.

Concebido para o iPod touch 4.ª geração, iPod touch 3.ª geração, iPod touch 2.ª geração, iPod touch 1.ª geração, iPod nano 6.ª geração, iPod nano 5.ª geração (câmara de vídeo), iPod nano 4.ª geração (vídeo), iPod nano 3.ª geração (vídeo), iPod nano 2.ª geração (alumínio), iPod nano 1.ª geração, iPod 5.ª geração (vídeo), iPod classic, iPhone 4, iPhone 3GS, iPhone 3G, iPhone

## Para desfrutar de um iPod/iPhone através do sistema

- 1 Ligue o Dock para iPod/iPhone (fornecida) à porta (USB) traseira ou esquerda da unidade principal e, em seguida, coloque o iPod/iPhone no Dock para iPod/iPhone.**

Quando reproduzir um ficheiro de vídeo/fotografia, ligue a tomada de saída do Dock para iPod/iPhone à tomada de entrada de vídeo do televisor através de um cabo de vídeo (fornecido), antes de colocar o iPod/iPhone no Dock para iPod/iPhone.

Painel traseiro Lado esquerdo

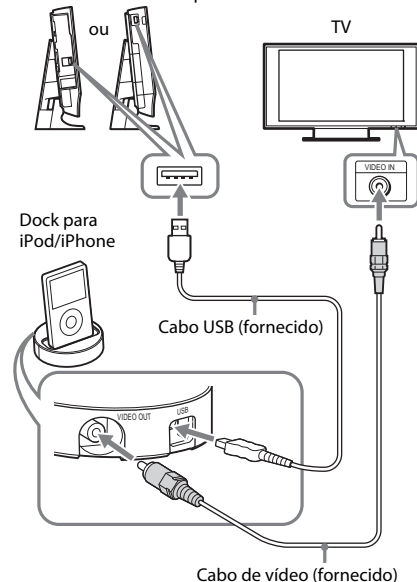

## 2 Prima HOME.

O menu inicial aparece no ecrã do televisor.

- 3 Prima </> para seleccionar [Vídeo], [Música] ou [Foto].**

- 4 Prima ↑/↓ para seleccionar [iPod (traseiro)] ou [iPod (esq.)] e, em seguida, prima +.**

### ■ Se tiver seleccionado [Vídeo] ou [Música] no passo 3

Os ficheiros de vídeo/música são listados no ecrã do televisor. Avance para o passo seguinte.

### ■ Se tiver seleccionado [Foto] no passo 3

[Mude a entrada da TV para entrada de vídeo...] é apresentado no ecrã do televisor. Regule o selector de entrada do televisor para que o sinal do iPod/iPhone seja apresentado no ecrã do televisor. Em seguida, inicie a apresentação de diapositivos operando directamente o iPod/iPhone.

- 5 Prima </>/↑/↓/→ e + para seleccionar o ficheiro que pretende reproduzir.**

O som do iPod/iPhone é reproduzido no sistema.

Quando reproduzir um ficheiro de vídeo, regule o selector de entrada do televisor para que o sinal do iPod/iPhone seja apresentado no ecrã do televisor.

Poderá controlar o iPod/iPhone utilizando os botões do telecomando.

Para obter detalhes sobre o funcionamento do iPod/iPhone, consulte também as instruções de funcionamento do iPod/iPhone.







#### Nota

- Para alterar uma definição do sistema, como a definição de surround, enquanto visualiza imagens do iPod/iPhone no seu televisor, seleccione a entrada do televisor relativa a este sistema antes de utilizar o sistema.





## Para controlar o iPod/iPhone utilizando o telecomando







Poderá controlar o iPod/iPhone utilizando os botões do telecomando. A tabela seguinte apresenta um exemplo dos botões que podem ser utilizados. (Dependendo do modelo de iPod/iPhone, o funcionamento poderá ser diferente.)

Para  [Vídeo]/ [Música]



Prima	Operação
	Inicia a reprodução.
	Pausa a reprodução.
	Pára a reprodução.
 ou 	Avança rapidamente para trás ou para a frente.
 ou 	Passa para o ficheiro ou capítulo anterior/seguinte (se existir).

Para  [Foto]

Prima	Operação
 ou 	Inicia/pausa a reprodução. Se premir sem soltar qualquer um destes botões durante vários segundos, o iPod/iPhone ligado entra no modo de suspensão.
	Pausa a reprodução.
 ou 	Avança rapidamente para trás ou para a frente.

Prima	Operação
 ou 	Passa para o ficheiro anterior/seguinte. Se premir sem soltar qualquer um destes botões durante vários segundos, o iPod/iPhone avança ou recua rapidamente.
DISPLAY	Liga a luz de fundo (ou mantém-a ligada durante mais 30 segundos).
OPTIONS, 	Regressa ao ecrã/hierarquia de pastas anterior.
 / 	Selecciona o item anterior/seguinte.
 , 	Activa a opção seleccionada.

#### Nota

- Enquanto o sistema está ligado, o iPod/iPhone ligado ao sistema é carregado.
- Quando [Standby Automático] está definido como [Ligado], o sistema poderá desligar-se automaticamente enquanto estiver a utilizar um iPod/iPhone.
- Não é possível transferir músicas para iPod/iPhone a partir deste sistema.
- A Sony não aceita qualquer responsabilidade caso os dados gravados no iPod/iPhone sejam perdidos ou fiquem danificados durante a utilização de um iPod/iPhone ligado a esta unidade principal.
- Este produto foi concebido especificamente para funcionar com o iPod/iPhone e foi certificado como estando em conformidade com os padrões de desempenho da Apple.
- Não retire o iPod/iPhone durante o funcionamento. Para evitar danificar os dados ou o iPod/iPhone, desligue o sistema quando ligar ou remover o iPod/iPhone.
- O sistema só reconhece iPods/iPhones que tenham sido anteriormente ligados ao sistema.
- A função Controlo de áudio do sistema não funciona durante a reprodução de ficheiros de vídeo/fotografia através do iPod/iPhone.
- Se ligar um iPod que não seja compatível com a função de saída de vídeo e seleccionar  [iPod (traseiro)] ou  [iPod (esq.)] em [Vídeo] ou [Foto], é apresentada uma mensagem de alerta no ecrã do televisor.
- O sistema consegue reconhecer até 3.000 ficheiros (incluindo pastas).

# Reproduzir através de uma rede

## Fluxo de BRAVIA Internet Video

O BRAVIA Internet Video serve como gateway que entrega conteúdos da Internet seleccionados e uma variedade de entretenimento on-demand à unidade principal.

### Sugestão

- Alguns conteúdos da Internet requerem o registo através de um PC para poderem ser reproduzidos.

- 1 Prepare para BRAVIA Internet Video.**  
Ligue o sistema a uma rede (página 23).
- 2 Prima  $\leftarrow/\rightarrow$  para seleccionar  $\text{[Ícone de vídeo]}$  [Vídeo],  $\text{[Ícone de música]}$  [Música] ou  $\text{[Ícone de foto]}$  [Foto].**
- 3 Prima  $\uparrow/\downarrow$  para seleccionar um ícone de um fornecedor de conteúdos de Internet e, em seguida, prima  $\oplus$ .**  
Se a lista de conteúdos da Internet não tiver sido recebida, será representada por um ícone não adquirido ou por um ícone novo.

### Para utilizar o painel de controlo

O painel de controlo aparece quando é iniciada a reprodução do ficheiro de vídeo. Os itens apresentados podem variar consoante os fornecedores de conteúdos de Internet. Para visualizar novamente, prima DISPLAY.

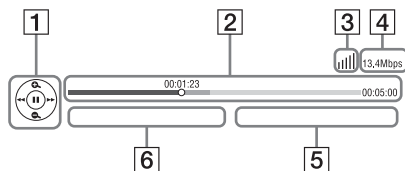

- 1** Ecrã de controlo  
Prima  $\leftarrow/\uparrow/\downarrow/\rightarrow$  or  $\oplus$  para as operações de reprodução.
- 2** Barra de estado da reprodução  
Barra de estado, cursor a indicar a posição actual, tempo de reprodução, duração do ficheiro de vídeo

- 3** Indicador de condição da rede  
 $\text{[Ícone de sinal sem fios]}$  Indica a potência de sinal de uma ligação sem fios.  
 $\text{[Ícone de sinal com fios]}$  Indica uma ligação com fios.
- 4** Velocidade de transmissão de rede
- 5** O nome do ficheiro de vídeo seguinte
- 6** O nome do ficheiro de vídeo actualmente seleccionado

## Reproduzir ficheiros numa rede doméstica (DLNA)

É possível reproduzir ficheiros de vídeo/música/fotografia noutros componentes com a certificação DLNA, ligando-os à sua rede doméstica.

Esta unidade principal pode ser utilizada como leitor e renderer.

- Servidor: Armazena e envia ficheiros
- Leitor: Recebe e reproduz ficheiros do servidor
- Renderer: Recebe e reproduz ficheiros do servidor, podendo ser operado por outro componente (controlador)
- Controlador: Controla o componente renderer

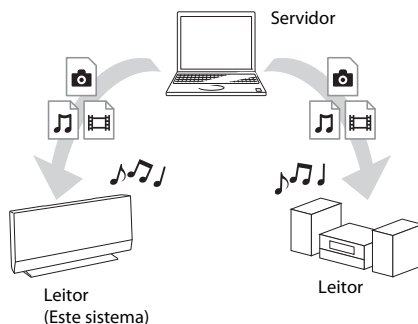

### Prepare a utilização da função DLNA.

- Ligue o sistema a uma rede (página 23).
- Prepare outros componentes com a certificação DLNA. Para obter detalhes, consulte as instruções de funcionamento dos componentes.



## Para reproduzir ficheiros armazenados num servidor DLNA através do sistema (leitor DLNA)

Selecione o ícone do servidor DLNA em [Vídeo], [Música] ou [Foto] no menu principal e, em seguida, selecione o ficheiro que pretende reproduzir.

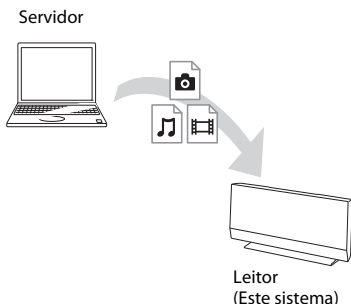

## Para reproduzir ficheiros remotos operando o sistema (renderer) através de um controlador DLNA

É possível operar o sistema com um controlador com a certificação DLNA, como o iPhone, ao reproduzir ficheiros armazenados num servidor DLNA.

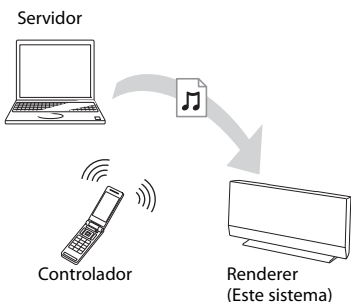

Controle este sistema utilizando um controlador DLNA.

Para obter detalhes sobre o funcionamento, consulte as instruções de funcionamento do controlador DLNA.

### Nota

- Não opere o sistema simultaneamente com o telecomando fornecido e um controlador DLNA.
- Para obter detalhes sobre o controlador DLNA, consulte as instruções de funcionamento do controlador DLNA.

### Sugestão

- O sistema é compatível com a função "Reproduzir em" do Windows Media® Player 12 fornecido com o Windows 7.

## Reproduzir a mesma música em divisões diferentes (PARTY STREAMING)

É possível reproduzir a mesma música simultaneamente em todos os componentes Sony que sejam compatíveis com a função PARTY STREAMING e estejam ligados à sua rede doméstica.

Existem dois tipos de componentes compatíveis com PARTY STREAMING.

- Anfitrião da PARTY: Envia e reproduz ficheiros
- Convidado da PARTY: Recebe e reproduz ficheiros

Esta unidade principal pode ser utilizada como anfitrião da PARTY ou convidado da PARTY.

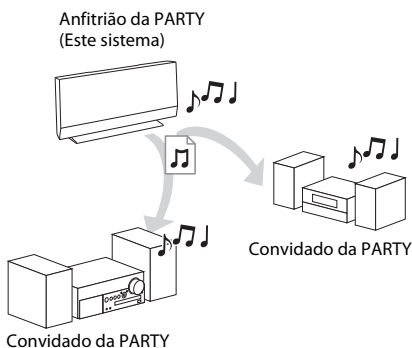



### Prepare para PARTY STREAMING.

- Ligue o sistema a uma rede (página 23).
- Ligue os componentes que sejam compatíveis com a função PARTY STREAMING.

### Para utilizar o sistema como anfitrião da PARTY

Selecione uma faixa em [Música] e, em seguida, selecione [Iniciar Party] no menu de opções para iniciar uma PARTY. Para fechar a PARTY, prima HOME.

## Para utilizar o sistema como convidado da PARTY

Selecione  [Party] em  [Música] e, em seguida, selecione o ícone do dispositivo anfitrião da PARTY.

Para sair da PARTY, prima OPTIONS e, em seguida, selecione [Sair de Party].

Para fechar a PARTY, prima OPTIONS e, em seguida, selecione [Fechar Party].









### Nota

- A venda e a gama de produtos compatíveis com a função PARTY STREAMING variam consoante a área.

## Procurar informações sobre vídeos/músicas

É possível obter informações sobre conteúdos utilizando a tecnologia Gracenote e procurar informações relacionadas.

- 1 Ligue o sistema a uma rede (página 23).**
- 2 Introduza um disco ou ligue um dispositivo USB com conteúdos sobre os quais pretenda procurar informações.**

Pode efectuar uma procura de vídeo a partir de um BD-ROM ou DVD-ROM e uma procura de música a partir de um CD-DA (CD de música) ou dispositivo USB.
- 3 Prima  /  para seleccionar  [Vídeo] ou  [Música].**
- 4 Prima  /  para seleccionar  [Procurar Vídeo] ou  [Procurar Música].**

As informações sobre o conteúdo são apresentadas.

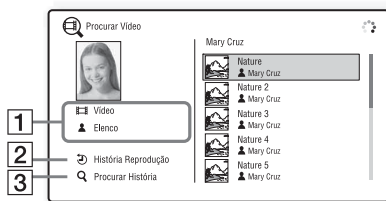

- 1 Detalhes do conteúdo**

Apresenta uma lista de informações relacionadas, como o título, os actores, a faixa ou o intérprete.

- 2 [História Reprodução]**

Apresenta uma lista de títulos de BD-ROM/ DVD-ROM/CD-DA (CD de música) reproduzidos anteriormente. Selecione um título para obter informações sobre o conteúdo.

- 3 [Procurar História]**

Apresenta uma lista de procuras efectuadas anteriormente através da função [Procurar Vídeo] ou [Procurar Música].

## Para procurar mais informações relacionadas

Selecione um item nas listas e, em seguida, selecione o serviço para procurar.

## Opções disponíveis

Estão disponíveis várias definições e operações de reprodução ao carregar em OPTIONS.

As opções disponíveis variam consoante a situação.

## Opções comuns

Opções	Detalhes
[Definição Surround]	Altera a definição de surround (página 34).
[Repetir Definição]	Define a reprodução repetitiva.
[Menu 3D]	[Ajuste de Profundidade 3D]: Ajusta a profundidade das imagens 3D.
[Lista de Favoritos]	Apresenta a Lista de Favoritos.
[Reproduzir/Parar]	Inicia ou pára a reprodução.
[Reprod do início]	Reproduz o item a partir do início.
[Adicionar a Favoritos]	Adiciona um item de conteúdo da Internet à Lista de Favoritos.
[Remover de Favoritos]	Apaga um item de conteúdo da Internet da Lista de Favoritos.
[Iniciar Party]	Inicia uma festa com a fonte seleccionada. Esta opção poderá não aparecer consoante a fonte.

Opções	Detalhes
[Sair de Party]	Sai de uma festa em que o sistema esteja a participar. A função PARTY STREAMING continua com os outros dispositivos participantes.
[Fechar Party]	Encerra uma festa em que o sistema está a participar. A função PARTY STREAMING termina para todos os outros dispositivos participantes.

## Apenas [Vídeo]

Opções	Detalhes
[SINC A/V]	Ajusta o intervalo entre a imagem e o som. Para mais informações, consulte “Ajustar o atraso entre a imagem e o som” (página 44).
[Definição Saída 3D]	Define se emite automaticamente ou não vídeo em 3D.  <b>Nota</b> <ul style="list-style-type: none"> <li>O vídeo em 3D da tomada HDMI IN 1 ou HDMI IN 2 é emitido independentemente desta definição.</li> </ul>
[Config. Vídeo]	<ul style="list-style-type: none"> <li>[Modo Qualid Imagem]: Seleciona as definições de imagem para diferentes ambientes de iluminação.</li> <li>[FNR]: Reduz o ruído aleatório que aparece na imagem.</li> <li>[BNR]: Reduz o ruído de bloco tipo mosaico da imagem.</li> <li>[MNR]: Reduz ruídos menos intensos em torno dos contornos de imagem (ruído de mosquito).</li> </ul>
[Pausar]	Pausa a reprodução.
[Menu Superior]	Apresenta o menu superior do BD ou DVD.
[Menu/Menu de Contexto]	Apresenta o menu de contexto do BD-ROM ou o menu do DVD.

Opções	Detalhes
[Procurar Título]	Procura um título no BD-ROM/DVD VIDEO e inicia a reprodução a partir do início.
[Procurar Capítulo]	Procura um capítulo e inicia a reprodução a partir do início.
[Ângulo]	Muda para outros ângulos de visualização quando são gravados vários ângulos em BD-ROM/DVD VIDEO.
[Redução Ruído Conteúdo IP]	Ajusta a qualidade de vídeo para conteúdo da Internet.
[Procurar Vídeo]	Apresenta informações sobre o BD-ROM/DVD-ROM, com base na tecnologia Gracenote.

## Apenas [Música]

Opções	Detalhes
[Adic Slideshow BGM]	Regista ficheiros de música na memória USB como música de fundo para uma apresentação de diapositivos (BGM).
[Procurar Música]	Apresenta informações sobre o CD de áudio (CD-DA), com base na tecnologia Gracenote.
[Definição aleatória] (apenas iPod/iPhone)	Define a reprodução aleatória.

## Apenas [Foto]

Opções	Detalhes
[Slideshow]	Inicia uma apresentação.
[Vel Slideshow]	Altera a velocidade da apresentação.
[Efeito Slideshow]	Define o efeito ao reproduzir uma apresentação.
[Slideshow BGM]	<ul style="list-style-type: none"> <li>[Deslig.]: Desactiva a função.</li> <li>[Minha Música USB]: Define os ficheiros de música registados em [Adic Slideshow BGM].</li> <li>[Reprod. CD Música]: Define as faixas em CD-DAs (CDs de música).</li> </ul>
[Rodar p/ Esq]	Roda a fotografia no sentido contrário ao dos ponteiros do relógio em 90 graus.

Opções	Detalhes
[Rodar p/ Direita]	Roda a fotografia no sentido dos ponteiros do relógio em 90 graus.
[Ver Imagem]	Apresenta a imagem seleccionada.

## Ajustar o atraso entre a imagem e o som

### (A/V SYNC)

Quando o som não corresponder às imagens do ecrã do televisor, pode regular o atraso entre a imagem e o som.

O método de definição varia dependendo da função.

#### Nota

- A/V SYNC pode não ter efeito, dependendo da sequência de entrada.

### Durante a reprodução através da função "BD/DVD"

#### 1 Prima OPTIONS.

O menu de opções é apresentado no ecrã do televisor.

#### 2 Prima $\uparrow/\downarrow$ para seleccionar [SINC A/V] e, em seguida, prima $\oplus$ .

#### 3 Prima $\leftarrow/\rightarrow$ para ajustar o atraso entre a imagem e o som.

Pode ajustar de 0 ms a 300 ms em incrementos de 25 ms.

#### 4 Prima $\oplus$ .

A programação está concluída.

### Durante a reprodução através da função "HDMI1", "HDMI2" ou "TV"

#### 1 Prima OPTIONS.

O menu de opções é apresentado no visor do painel frontal.

#### 2 Prima $\uparrow/\downarrow$ repetidamente até que "A/V SYNC" seja apresentado no visor do painel frontal e, em seguida, prima $\oplus$ ou $\rightarrow$ .

#### 3 Prima $\uparrow/\downarrow$ para ajustar o atraso entre a imagem e o som.

Pode ajustar de 0 ms a 300 ms em incrementos de 25 ms.

#### 4 Prima $\oplus$ .

A programação está concluída.

#### 5 Prima OPTIONS.

O menu de opções apresentado no visor do painel frontal é desactivado.

## Seleccionar o efeito adequado à fonte

Pode escolher um modo de som adequado para filmes ou música.

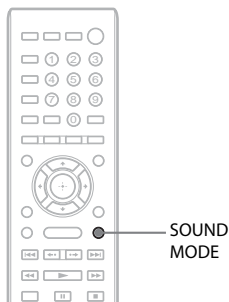

**Prima SOUND MODE repetidamente durante a reprodução até o modo que deseja aparecer no visor do painel frontal.**

- **“AUTO”**: O sistema selecciona “MOVIE” ou “MUSIC” automaticamente para produzir o efeito de som dependendo do disco ou da sequência de som.
- **“MOVIE”**: O sistema proporciona o som para filmes.
- **“MUSIC”**: O sistema proporciona o som para música.
- **“SPORTS”**: O sistema adiciona reverberação para programas de desporto.
- **“GAME ROCK”**: O sistema proporciona o som para jogos de música/rítmicos.

### Nota

- Dependendo do disco ou fonte, quando selecciona “AUTO” o início do som pode ser cortado enquanto o sistema selecciona o modo optimizado automaticamente. Para evitar cortar o som, seleccione outra opção que não seja “AUTO”.
- O modo de som pode não ter efeito, dependendo da sequência de entrada.
- Quando reproduz um Super Audio CD, esta função não funciona.

## Seleccionar o formato de áudio, faixas multi-idioma ou o canal

Quando o sistema reproduzir um BD/DVD VIDEO gravado em vários formatos de áudio (PCM, Dolby Digital, áudio MPEG ou DTS) ou faixas multi-idioma, pode alterar o formato de áudio ou o idioma.

Com CD, pode seleccionar o som a partir do canal direito ou esquerdo e ouvir o som do canal seleccionado através dos altifalantes da direita e da esquerda.

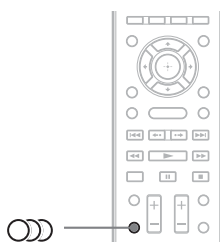

**Prima  repetidamente durante a reprodução para seleccionar o sinal de áudio pretendido.**

A informação de áudio aparece no ecrã do televisor.

### ■ BD/DVD VIDEO







A escolha do idioma varia com o tipo de BD/DVD VIDEO.

Se aparecerem 4 dígitos, estes indicam um código de idioma. Consulte “Lista de códigos de idioma” (página 81) para confirmar o idioma que o código representa. Se aparecer o mesmo idioma duas ou mais vezes, o BD/DVD VIDEO está gravado em vários formatos de áudio.

### ■ DVD-VR

Aparecem os tipos de faixas de áudio gravados num disco.

Exemplo:

- [ Estéreo]
- [ Estéreo (Áudi1)]
- [ Estéreo (Áudi2)]
- [ Princip]
- [ Sub]
- [ Principal/Sub]



## Ouvir Rádio

Pode desfrutar de som de rádio com os altifalantes do sistema.

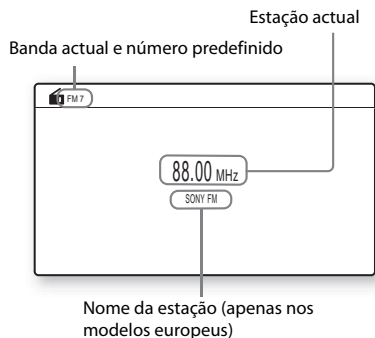
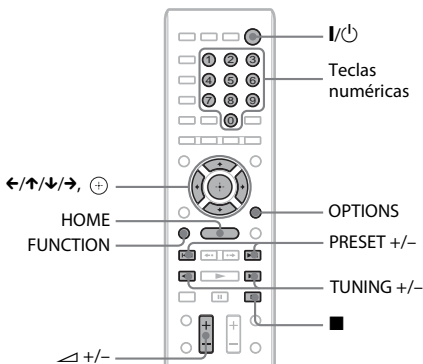

- 1 **Prima FUNCTION repetidamente até "FM" ser apresentado no visor do painel frontal.**
- 2 **Selecione a estação de rádio.**

### Sintonização automática

Prima TUNING +/- sem soltar até que o varrimento automático comece. [Sintonização Auto] aparece no ecrã do televisor. A procura pára quando o sistema sintoniza uma estação.

Para parar a sintonização automática manualmente, prima TUNING +/- ou ■.

### Sintonização manual

Prima TUNING +/- repetidamente.

- 3 **Ajuste o volume premindo**

↵ +/-.

### Se um programa FM tiver ruído

Se um programa FM tiver ruído, poderá seleccionar a recepção mono. Não haverá efeito estéreo, mas a recepção será melhor.

- 1 **Prima OPTIONS.**

O menu de opções é apresentado no ecrã do televisor.

- 2 **Prima ↑/↓ para seleccionar [Modo FM] e, em seguida, prima ⊕.**

- 3 **Prima ↑/↓ para seleccionar [Mono].**

- [Estéreo]: Recepção estéreo.
- [Mono]: Recepção monaural.

- 4 **Prima ⊕.**

A programação está concluída.

### Para desligar o rádio

Prima I/⏻.

### Pré-programar estações de rádio

Pode pré-programar até 20 estações. Antes de sintonizar, certifique-se de que reduz o volume até ao mínimo.

- 1 **Prima FUNCTION repetidamente até "FM" ser apresentado no visor do painel frontal.**

- 2 **Prima TUNING +/- sem soltar até que a procura automática comece.**

A procura pára quando o sistema sintoniza uma estação.

- 3 **Prima OPTIONS.**

O menu de opções é apresentado no ecrã do televisor.

- 4 **Prima ↑/↓ para seleccionar [Memória Predefinida] e, em seguida, prima ⊕.**

- 5 **Prima ↑/↓ para seleccionar o número predefinido pretendido e, em seguida, prima ⊕.**

- 6 **Repita os passos 2 a 5 para memorizar outras estações.**

## Para alterar o número predefinido

Selecione o número predefinido pretendido premindo PRESET +/- e, em seguida, efectue o procedimento a partir do passo 3.

### Seleccionar a estação pré-programada

#### 1 Prima FUNCTION repetidamente até "FM" ser apresentado no visor do painel frontal.

A última estação recebida é sintonizada.

#### 2 Prima PRESET +/- repetidamente para seleccionar a estação pré-programada pretendida.

O número predefinido e a frequência aparecem no ecrã do televisor e no visor do painel frontal.

Sempre que carregar neste botão, o sistema sintoniza uma estação pré-programada.

##### Sugestão

- Pode seleccionar o número da estação pré-programada directamente, carregando nas teclas numéricas.

## Recepção de transmissões RDS

### Basta seleccionar uma estação da banda FM.

Quando sintonizar uma estação que fornece serviços RDS, o nome da estação\* aparece no visor do painel frontal.

\* Se não receber a difusão RDS, o nome da estação poderá não aparecer no visor do painel frontal.

##### Nota

- O RDS pode não funcionar convenientemente se a estação sintonizada não transmitir correctamente o sinal de RDS ou se o sinal for fraco.
- Nem todas as estações de FM têm um serviço de RDS, nem fornecem o mesmo tipo de serviços. Se não estiver familiarizado com o sistema RDS, verifique junto das estações locais de rádio as informações sobre os serviços RDS prestados na sua área.

##### Sugestão

- Durante a recepção de uma transmissão RDS, sempre que premir DISPLAY as informações apresentadas no visor do painel frontal mudam do seguinte modo: Nome da estação → Frequência → Número predefinido → Informações sobre a sequência → Nome da estação → ...

## Utilizar o Radio Data System (RDS)

*(Apenas para modelos europeus)*

### O que é o Radio Data System?

O Radio Data System (RDS) é um serviço de transmissão que permite que as estações de rádio enviem informações adicionais juntamente com o sinal regular do programa. Este sintonizador dispõe de funções de RDS fáceis de usar, como a apresentação do nome da estação.

O nome da estação aparece também no ecrã do televisor.



## Utilizar a função Controlo para HDMI para o "BRAVIA" Sync

Esta função está disponível para televisores com a função "BRAVIA" Sync.

Ligando componentes Sony compatíveis com a função Controlo para HDMI através de um cabo HDMI de alta velocidade, a operação é simplificada.

### Nota

- Algumas funções só podem ser utilizadas se o televisor ligado for compatível, e têm de ser configuradas previamente através do televisor. Consulte as instruções de funcionamento do televisor.
- Para utilizar a função Controlo de Áudio do Sistema, necessita de estabelecer uma ligação de áudio entre o sistema e o televisor (página 19).
- Para utilizar a função Controlo de Posição, o televisor tem de estar equipado com um sensor que possa detectar a posição de escuta. Neste caso, o nível de som e/ou a qualidade de imagem de todos os componentes ligados ao televisor também são ajustados de acordo com o sinal do televisor.

## Utilizar o "BRAVIA" Sync

### Controlo para HDMI - Programação Fácil

É possível definir automaticamente a função [Controlo para HDMI] do sistema activando a definição correspondente no televisor.

Para obter detalhes sobre a função Controlo para HDMI, consulte "[Definições HDMI]" (página 65)

### Desligar sistema

Pode desligar o sistema em sincronização com o televisor.

### Nota

- O sistema não é desligado automaticamente se estiver a reproduzir música ou se estiver a utilizar a função "FM".

## Reprodução Um Toque

Se premir ► no telecomando, o sistema e o televisor são ligados e a entrada do televisor é definida para a entrada HDMI à qual o sistema está ligado.

### Controlo de Áudio do Sistema

Pode simplificar a operação para desfrutar do som do televisor ou de outros componentes.

Pode utilizar o Controlo de Áudio do Sistema do seguinte modo:

- Quando o sistema é ligado, o som do televisor ou de outros componentes pode ser emitido pelos altifalantes do sistema.
- Quando o som do televisor ou de outros componentes é emitido pelos altifalantes do sistema, é possível alterar os altifalantes para os quais o som do televisor é emitido premindo **SPEAKERS TV** ↔ **AUDIO**.
- Quando o som do televisor ou de outros componentes é emitido pelos altifalantes do sistema, pode ajustar o volume e desligar o som do sistema operando o televisor.

### Nota

- Quando o televisor está no modo PAP (picture and picture), ou quando o sistema está a reproduzir ficheiros de vídeo/fotografia a partir do iPod/iPhone, a função Controlo de Áudio do Sistema não funciona.
- Dependendo do televisor, quando ajusta o volume da unidade principal, o nível do volume aparece no ecrã do televisor. Neste caso, o nível do volume apresentado no ecrã do televisor e no visor do painel frontal da unidade principal pode diferir.

### Audio Return Channel

Pode desfrutar do som do televisor através do sistema, utilizando apenas um cabo HDMI de alta velocidade. Para obter detalhes sobre a definição, consulte "Ligar o televisor" (página 19).

### Controlo Fácil à Distância

Pode controlar as funções básicas do sistema através do telecomando do televisor quando a saída de vídeo do sistema é apresentada no ecrã do televisor.

## Mesmo Idioma

Quando muda o idioma das opções de menu do televisor, o idioma das opções de menu do sistema também é mudado após ligar/desligar o sistema.

## Controlo de Encaminhamento

Quando executa a Reprodução Um Toque através do componente ligado, o sistema liga-se e define a função do sistema como “HDMI1” ou “HDMI2” (consoante a tomada HDMI que estiver a ser utilizada) e a entrada do televisor é definida automaticamente para a entrada HDMI à qual o sistema está ligado.

### Nota

- Certifique-se de que o componente está ligado ao sistema através do cabo HDMI de alta velocidade e que a função Controlo para HDMI do componente ligado está definida como activada.

## Controlo de Posição

O sistema ajusta automaticamente o nível de som dos altifalantes frontais direito e esquerdo se o televisor for compatível com o Controlo de Dispositivo Externo da função Controlo de Posição. Neste caso, os outros componentes ligados ao televisor também são ajustados. Para obter detalhes, consulte as instruções de funcionamento do televisor.

# Programação dos altifalantes

## [Configurações do Altifalante]

Para obter um som surround da melhor qualidade possível, defina a ligação dos altifalantes e a respectiva distância em relação à posição de escuta. Em seguida, utilize o tom de teste para regular o volume e o balanço dos altifalantes para o mesmo nível.

### 1 Prima HOME.

O menu inicial aparece no ecrã do televisor.

### 2 Prima ←/→ para seleccionar [Config.].

### 3 Prima ↑/↓ para seleccionar [Configurações de Áudio] e, em seguida, prima ⊕.

### 4 Prima ↑/↓ para seleccionar [Configurações do Altifalante] e, em seguida, prima ⊕.

Aparece o ecrã [Configurações do Altifalante].

### 5 Prima ↑/↓ para seleccionar o item e, em seguida, prima ⊕.

Verifique as seguintes definições.

## ■ [Distância]

Quando deslocar os altifalantes, certifique-se de que define os parâmetros da distância (A) da posição de escuta em relação aos altifalantes. Pode definir os parâmetros de 0,0 a 7,0 metros.

Os altifalantes da ilustração correspondem ao seguinte:

- ① Altifalante frontal esquerdo (L)
- ② Altifalante frontal direito (R)
- ③ Subwoofer

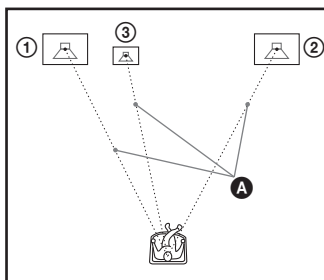

[Frontal Esquerdo/Direito] 3,0 m: Defina a distância dos altifalantes frontais.

[Subwoofer] 3,0 m: Defina a distância do subwoofer.

### Nota

- [Distância] pode não ter efeito, dependendo da sequência de entrada.

## ■ [Nível]

Pode ajustar o nível do som dos altifalantes. Pode definir os parâmetros de -6,0 dB a +6,0 dB. Para facilitar o ajuste, certifique-se de que define o [Teste de Som] como [Ligado].

[Frontal Esquerdo/Direito] 0,0 dB: Defina o nível dos altifalantes frontais.

[Subwoofer] 0,0 dB: Defina o nível do subwoofer.

**■ [Teste de Som]**

Os altifalantes emitem um teste de som para ajustar o [Nível].

[Deslig.]: O tom de teste não é emitido pelos altifalantes.

[Ligado]: O tom de teste é emitido por cada altifalante em sequência durante o ajuste do nível. Se seleccionar uma das opções [Configurações do Altifalante], o teste de som é emitido por cada uma dos altifalantes em sequência.

Ajuste o nível de som do seguinte modo.

- 1** Defina [Teste de Som] para [Ligado].
- 2** Prima  $\uparrow/\downarrow$  para seleccionar [Nível] e prima  $\oplus$ .
- 3** Prima  $\uparrow/\downarrow$  para seleccionar o tipo de altifalante desejado e prima  $\oplus$ .
- 4** Prima  $\leftarrow/\rightarrow$  para seleccionar o altifalante esquerdo ou direito e, em seguida, prima  $\uparrow/\downarrow$  para ajustar o nível.
- 5** Prima  $\oplus$ .
- 6** Repita os Passos 3 a 5.
- 7** Prima RETURN.  
O sistema regressa ao ecrã anterior.
- 8** Prima  $\uparrow/\downarrow$  para seleccionar [Teste de Som] e prima  $\oplus$ .
- 9** Prima  $\uparrow/\downarrow$  para seleccionar [Deslig.] e, em seguida, prima  $\oplus$ .

**Nota**

- Os sinais do tom de teste não são emitidos pela tomada HDMI OUT.

**Sugestão**

- Para ajustar o volume de todas os altifalantes simultaneamente, prima  $\triangleleft$  +/-.

## Utilizar o temporizador de suspensão

Pode definir uma hora pré-programada para desligar o sistema, para poder adormecer a ouvir música. A hora pode ser definida em intervalos de 10 minutos.

**Prima SLEEP.**

Sempre que premir SLEEP, o ecrã de minutos (o tempo restante) apresentado no visor frontal muda em passos de 10 minutos.

Quando definir o temporizador de suspensão, o tempo restante é apresentado a intervalos de 5 minutos.

Quando o tempo restante for inferior a 2 minutos, “SLEEP” pisca no visor do painel frontal.

**Para verificar o tempo restante**

Prima SLEEP uma vez.

**Para alterar o tempo restante**

Prima SLEEP repetidamente para seleccionar a hora pretendida.

## Desactivar os botões da unidade principal

**(Bloqueio infantil)**

Pode desactivar os botões da unidade principal (excepto para  $\mathbb{I}/\mathbb{C}$ ) para evitar uma operação indevida, como uma brincadeira de crianças (função de bloqueio infantil).

**Prima ■ na unidade principal durante mais de 5 segundos.**

“LOCKED” é apresentado no visor do painel frontal.

A função de bloqueio infantil é activada e os botões da unidade principal são bloqueados. (Pode operar o sistema através do telecomando.)

Para cancelar, prima **■** durante mais de 5 de segundos para que "UNLOCK" seja apresentado no visor do painel frontal.

**Nota**

- Se utilizar os botões da unidade principal enquanto a função de bloqueio infantil está ligada, "LOCKED" pisca no visor do painel frontal.

## Controlar o televisor ou outros componentes com o telecomando fornecido

Pode controlar o televisor e outros componentes, como uma caixa de televisão por cabo ou um receptor digital de satélite, com o telecomando fornecido. O telecomando está definido inicialmente para controlar componentes Sony.

Pode controlar componentes não Sony alterando o código predefinido do telecomando. Para obter informações sobre a operação, consulte "Alterar o código predefinido do telecomando (Modo Predefinido)" (página 53).

**Nota**

- Se substituir as pilhas do telecomando, é possível que a programação predefinida do telecomando (SONY) seja reposta.

### Controlar os componentes com o telecomando fornecido

**1** Prima o botão do modo de operação TV ou STB que corresponder ao componente que pretender controlar.

**2** Prima os botões adequados indicados na tabela seguinte.





- ●: O botão pode ser utilizado com a programação predefinida do telecomando.
- ○: O botão pode ser utilizado quando altera o código predefinido do telecomando.

Botão	Modo do telecomando	
	TV	STB
AV I/⏻	●	●
Teclas numéricas	●	●
☰	●	●
ENTER (-/-)	●	○
○○	●	○
⋮	●	●
SLEEP (↺/⏻)	●	●
Botões coloridos (vermelho/verde/amarelo/azul)	●	●
TOP MENU (☰)	●	●
♡	●	●
POP UP/MENU	○	○
←/↑/↓/→, ⊕	●	●
RETURN	●	●
HOME (MENU)	●	●
OPTIONS (TOOLS)	●	○
SOUND MODE (🔊)	●	○
⏮/⏭	●	○
◀•/•▶	●	○
⏮/⏭	●	○
▶	●	○
	●	○
■	●	○
🔇	●	●
△ +/-	●	●
PROG +/- (⏪/⏩)	●	●
DISPLAY (Ⓜ/Ⓝ)	●	●

**Nota**

- No modo TV ou STB, se carregar em qualquer um dos botões acima, o botão do modo TV ou STB acende-se. (No entanto, dependendo da definição do código, alguns botões poderão não funcionar e o botão do modo de operação TV ou STB poderá não acender.)
- Se carregar noutros botões que não os acima quando o telecomando se encontrar no modo TV ou STB, o botão do modo de operação TV ou STB não se acende.
- Dependendo do televisor ou do componente, pode não conseguir utilizar alguns dos botões.

## Alterar o código predefinido do telecomando (Modo Predefinido)

- 1 Prima HOME.**  
O menu inicial aparece no ecrã do televisor.
- 2 Prima ←/→ para seleccionar  [Config.].**
- 3 Prima ↑/↓ para seleccionar [Guia de Configuração do Telecomando] e, em seguida, prima .**
- 4 Prima ↑/↓ para seleccionar [Modo Predefinido] e, em seguida, prima .**
- 5 Prima ↑/↓ para seleccionar o tipo de componente que pretende controlar com o telecomando fornecido e, em seguida, prima .**
- 6 Prima ↑/↓ para seleccionar o fabricante do dispositivo e, em seguida, prima .**
- 7 Prima POP UP/MENU enquanto carrega no botão do modo de operação TV (para um televisor) ou STB (para uma caixa de televisão por cabo, um receptor digital de satélite, um receptor de vídeo digital, etc.).**  
O telecomando entra no modo Predefinido. O botão do modo de operação TV ou STB (independentemente do botão em que carregar) começa a piscar.
- 8 Quando o botão do modo de operação TV ou STB começar a piscar, introduza o código no ecrã do televisor, utilizando as teclas numéricas, e, em seguida, prima ENTER.**

Se definir com sucesso o código, o botão do modo de operação TV ou STB irá piscar duas vezes lentamente. Se a definição falhar, o botão do modo de operação TV ou STB irá piscar cinco vezes rapidamente.

### Nota

- Pode sair do modo Predefinido, carregando no botão do modo de operação TV ou STB (independentemente do botão que estiver a piscar).
- Se o telecomando não for utilizado durante mais de 10 segundos durante o modo predefinido, o telecomando sai do modo predefinido.

## Eliminar o código predefinido da memória do telecomando

- 1 Prima AV I/⏻ continuamente, prima  - e, em seguida, prima CH -.**  
Os botões de operação BD, TV e STB acendem-se.
- 2 Solte todos os botões.**  
Os botões do modo de operação BD, TV e STB apagam-se e o código predefinido é eliminado. O telecomando regressa às programações predefinidas.



## Poupar energia no modo de suspensão

Certifique-se de que as definições seguintes são efectuadas:

- [Controlo para HDMI] em [Definições HDMI] está definido para [Deslig.] (página 65).
- [Modo de Início Rápido] está definido para [Deslig.] (página 66).

## Navegar em Websites

Pode aceder à Internet e desfrutar de websites como a página da Sony utilizando o sistema.

- 1 Prepare para navegar na Internet.**  
Ligue o sistema a uma rede (página 23).
- 2 Prima HOME.**  
O menu inicial aparece no ecrã do televisor.
- 3 Prima ←/→ para seleccionar  [Rede].**
- 4 Prima ↑/↓ para seleccionar [Browser da Internet] e, em seguida, prima .**  
O ecrã [Browser da Internet] é apresentado.

### Nota

- Alguns websites poderão não ser apresentados correctamente ou não funcionar.

## Para introduzir um URL

Selecione [Entrada URL] no menu de opções. Introduza o URL utilizando o teclado de software e, em seguida, selecione [Enter].

## Para configurar a página inicial predefinida

Enquanto a página que pretende definir estiver apresentada, selecione [Def. pág. inicial] no menu de opções.

## Para regressar à página anterior

Selecione [Página anterior] no menu de opções. Se a página anterior não for apresentada após seleccionar [Página anterior], selecione [Lista da Janela] no menu de opções e, em seguida, selecione a página à qual pretende voltar na lista.

## Para sair do Browser da Internet

Prima HOME.

## Ecrã Browser da Internet

Podemos verificar as informações do website premindo DISPLAY. As informações apresentadas variam consoante o website e o estado da página.

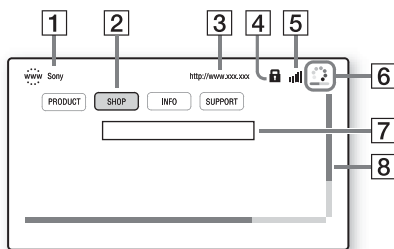

- 1 Título da página
- 2 Cursor  
Mova premindo ←/↑/↓/→. Coloque o cursor sobre a ligação que pretende ver e, em seguida, prima Ⓞ. O website é apresentado.
- 3 Endereço da página
- 4 Ícone SSL  
Apresentado quando o URL da ligação é seguro.

- 5 Indicador de potência de sinal  
Apresentado quando o sistema está ligado a uma rede sem fios.
- 6 Barra de progresso/ícone de carregamento  
Apresentado quando a página está a ser lida ou durante a transferência de ficheiros.
- 7 Campo de entrada de texto  
Prima Ⓞ e selecione [Introd.] no menu de opções para abrir o teclado de software.
- 8 Barra de deslocamento  
Prima ←/↑/↓/→ para mover a página apresentada para a esquerda, para cima, para baixo ou para a direita.

## Opções disponíveis

Estão disponíveis várias definições e operações de reprodução quando prime em OPTIONS. As opções disponíveis variam consoante a situação.

Opções	Detalhes
[Config. do Browser]	Apresenta as definições do Browser da Internet. <ul style="list-style-type: none"><li>• [Zoom]: Aumenta ou diminui o tamanho do conteúdo apresentado.</li><li>• [Config. JavaScript]: Define se o JavaScript deve ser activado ou desactivado.</li><li>• [Config. Cookie]: Define se os cookies do browser devem ou não ser aceites.</li><li>• [Visual. Alarme SSL]: Define se o SSL deve ser activado ou desactivado.</li></ul>
[Introd.]	Apresenta o teclado de software para introduzir caracteres durante a navegação num website.
[Pausa]	Mova o cursor para a linha seguinte num campo de entrada de texto.
[Apagar]	Apaga um carácter à esquerda do cursor durante a introdução de texto.

Opções	Detalhes
[Lista da Janela]	Apresenta uma lista de todos os websites actualmente abertos. Permite-lhe regressar a um website anteriormente visitando seleccionando o mesmo na janela.
[Lista de Favoritos]	Apresenta a lista de favoritos.
[Codif. carácter]	Define o código de caracteres.
[Página anterior]	Passa para uma página anteriormente apresentada.
[Página seguinte]	Passa para a página seguinte anteriormente apresentada.
[Cancelar carregam.]	Pára o carregamento de uma página.
[Recarregar]	Recarrega a mesma página.
[Entrada URL]	Permite-lhe introduzir um URL quando o teclado de software é apresentado.
[Adicionar a Favoritos]	Adiciona o website actualmente apresentado à lista de favoritos.
[Def. pág. inicial]	Define o website actualmente apresentado como página inicial predefinida.
[Abrir na nova janela]	Abre uma ligação numa janela nova.
[Visualizar certificado]	Apresenta os certificados de servidor enviados por páginas que suportam SSL.

## Definições adicionais para o sistema sem fios

### Activar a transmissão sem fios entre unidades específicas

#### [Secure Link]

Pode especificar a ligação sem fios para ligar a unidade principal ao subwoofer utilizando a função Secure Link.

Esta função poderá ajudar a evitar interferências se utilizar vários produtos sem fios, ou se os seus vizinhos o fizerem.

- 1 Prima HOME.**  
O menu inicial aparece no ecrã do televisor.
- 2 Prima ←/→ para seleccionar [Config.]**.
- 3 Prima ↑/↓ para seleccionar [Configurações do Sistema] e, em seguida, prima +.**
- 4 Prima ↑/↓ para seleccionar [Ligação do som sem fios] e, em seguida, prima +.**  
O ecrã [Ligação do som sem fios] é apresentado.

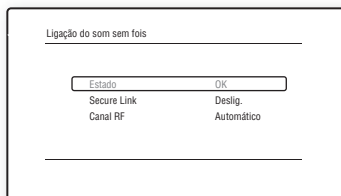

- 5 Prima ↑/↓ para seleccionar [Secure Link] e, em seguida, prima +.**
- 6 Prima ↑/↓ para seleccionar [Ligado] e, em seguida, prima +.**  
Para cancelar a função Secure Link, seleccione [Deslig.].
- 7 Prima SECURE LINK na parte traseira do subwoofer.**  
Avance para o passo seguinte após alguns minutos.
- 8 Prima ←/→ para seleccionar [Iniciar] e, em seguida, prima +.**  
Selecione [Cancelar] para regressar ao ecrã anterior.
- 9 Quando a mensagem [Definição Secure Link concluída.] for apresentada, prima +.**  
O subwoofer está ligado à unidade principal e o indicador LINK/STANDBY fica cor-de-laranja.  
Se a mensagem [Não pode definir Secure Link.] for apresentada, siga as mensagens apresentada no ecrã.

#### Para cancelar a função Secure Link

##### Para a unidade principal

Selecione [Deslig.] no passo 6 acima.

### Para o subwoofer

Prima sem soltar SECURE LINK na parte traseira do subwoofer até que o indicador LINK/STANDBY fique verde ou pisque a verde.

## Se a transmissão sem fios for instável

### [Canal RF]

Se utilizar vários sistemas sem fios, como uma LAN (rede local) sem fios ou Bluetooth, o sinal sem fios pode ser instável. Nesse caso, a transmissão pode ser melhorada alterando a seguinte definição de [Canal RF].

#### 1 Prima HOME.

O menu inicial aparece no ecrã do televisor.

#### 2 Prima $\leftarrow/\rightarrow$ para seleccionar [Config.].

#### 3 Prima $\uparrow/\downarrow$ para seleccionar [Configurações do Sistema] e, em seguida, prima $\oplus$ .

#### 4 Prima $\uparrow/\downarrow$ para seleccionar [Ligação do som sem fios] e, em seguida, prima $\oplus$ .

O ecrã [Ligação do som sem fios] é apresentado.

#### 5 Prima $\uparrow/\downarrow$ para seleccionar [Canal RF] e, em seguida, prima $\oplus$ .

#### 6 Prima $\uparrow/\downarrow$ para seleccionar a definição pretendida e, em seguida, prima $\oplus$ .

- [Auto]: Selecciona esta opção em circunstâncias normais. O sistema selecciona automaticamente o melhor canal para a transmissão.
- [1], [2], [3]: O sistema transmite o som fixando o canal para transmissão. Selecciona o canal com a melhor transmissão.

### Nota

- A transmissão pode ser melhorada alterando o canal de transmissão (frequência) dos outros sistemas sem fios. Para mais informações, consulte as instruções de funcionamento dos outros sistemas sem fios.

## Configurar a rede

### [Configurações de Internet]

Antes de efectuar a configuração, ligue o sistema à rede. Para mais informações, consulte “Ligar à rede” (página 23).

### Para abrir o ecrã de definições

#### 1 Prima HOME.

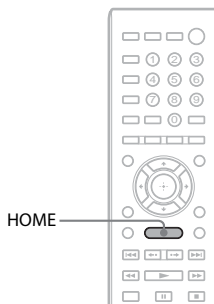

O menu inicial aparece no ecrã do televisor.

#### 2 Prima $\leftarrow/\rightarrow$ para seleccionar [Config.].

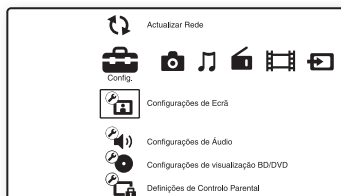

#### 3 Prima $\uparrow/\downarrow$ para seleccionar [Configurações de Rede] e, em seguida, prima $\oplus$ .

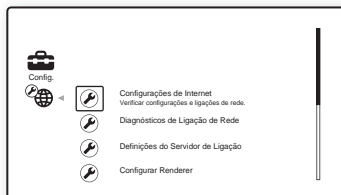



#### 4 Prima ↑/↓ para seleccionar [Configurações de Internet] e, em seguida, prima ⊕.

O ecrã [Configurações de Internet] é apresentado.

##### Para BDV-L800/BDV-L800M

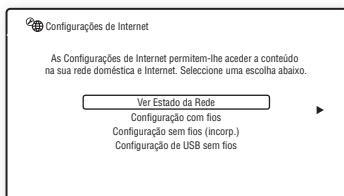

##### Para BDV-L600

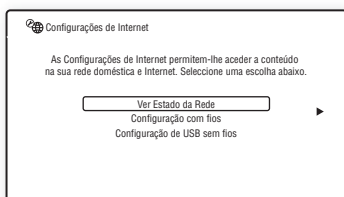

#### Nota

- Os itens de [Configurações de Internet] são necessários para ligar à Internet. Introduza os valores (alfanuméricos) do router de banda larga ou do router LAN sem fios. Os itens a configurar poderão variar consoante o fornecedor de serviços Internet ou o router. Para obter detalhes, consulte os manuais de instruções fornecidos pelo fornecedor de serviços Internet ou pelo fabricante do router.
- Para obter mais informações, visite o URL seguinte.

Para os clientes da Europa:  
<http://support.sony-europe.com>

Para os clientes de outros países/regiões:  
<http://www.sony-asia.com/support>

## Quando ligar à LAN com um cabo LAN

Siga os passos indicados abaixo para ligar a uma LAN (rede local).

### Configuração automática

**1** Prima ↑/↓ para seleccionar [Configuração com fios] no ecrã [Configurações de Internet] e, em seguida, prima ⊕.

**2** Prima ↑/↓ para seleccionar [Auto] e, em seguida, prima ⊕.

O sistema efectua a configuração da rede automaticamente as definições da Internet são apresentadas no ecrã do televisor.

**3** Prima →.

**4** Prima ↑/↓ para seleccionar [Guardar e Ligar] e, em seguida, prima ⊕.

O sistema começa a verificar a ligação à rede.

**5** Verifique se a mensagem [As Configurações de Internet estão agora completas.] e, em seguida, prima ⊕.

A configuração está concluída. Se a mensagem não for apresentada, siga as mensagens apresentada no ecrã.

### Configuração manual

**1** Prima ↑/↓ para seleccionar [Configuração com fios] no ecrã [Configurações de Internet] e, em seguida, prima ⊕.

**2** Prima ↑/↓ para seleccionar [Personalizar] e, em seguida, prima ⊕.

**3** Prima ↑/↓ para seleccionar o tipo de definição de rede e, em seguida, prima ⊕.

- [Auto]: O sistema define o endereço IP automaticamente e o ecrã [Definições de DNS] é apresentado.

Quando seleccionar [Auto] e premir ⊕, o sistema configura a definição de DNS automaticamente.

Quando seleccionar [Especif. endereço IP] e premir ⊕, introduza as definições de DNS manualmente.

Prima ←/↑/↓/→ e as teclas numéricas para definir os itens seguintes e prima ⊕.

- [DNS Primário]
- [DNS Secundário]

- [Especif. endereço IP]: Introduza as definições de rede manualmente de acordo com o seu ambiente de rede. Prima  $\leftarrow/\uparrow/\downarrow/\rightarrow$  e as teclas numéricas para definir os itens seguintes e prima  $\oplus$ .
  - [Endereço IP]
  - [Máscara Subnet]
  - [Gateway Predefinido]
  - [DNS Primário]
  - [DNS Secundário]

#### 4 Prima $\uparrow/\downarrow$ para seleccionar a definição do servidor proxy e, em seguida, prima $\oplus$ .

- [Não]: Não é utilizado um servidor proxy.
- [Sim]: Introduza a definição do servidor proxy. Prima  $\leftarrow/\uparrow/\downarrow/\rightarrow$  e as teclas numéricas e, em seguida, prima  $\oplus$ .

O valor das definições da Internet é apresentado no ecrã do televisor.

#### 5 Prima $\rightarrow$ .

#### 6 Prima $\uparrow/\downarrow$ para seleccionar [Guardar e Ligar] e, em seguida, prima $\oplus$ .

O sistema começa a verificar a ligação à rede.

#### 7 Verifique se a mensagem [As Configurações de Internet estão agora completas.] e, em seguida, prima $\oplus$ .

A configuração está concluída. Se a mensagem não for apresentada, siga as mensagens apresentada no ecrã.

### Quando ligar à LAN sem fios com o Wi-Fi integrado do sistema ou o Adaptador LAN sem fios USB

Siga os passos indicados abaixo para ligar a uma LAN (rede local) sem fios.

#### Quando o seu router sem fios for compatível com a função WPS

##### 1 Prima $\uparrow/\downarrow$ para seleccionar [Configuração sem fios (incorp.)]\* ou [Configuração de USB sem fios] no ecrã [Configurações de Internet] e, em seguida, prima $\oplus$ .

\* Apenas BDV-L800/BDV-L800M.

##### 2 Prima $\uparrow/\downarrow$ para seleccionar [Wi-Fi Protected Setup (WPS)] e, em seguida, prima $\oplus$ .

##### 3 Active a função WPS do router sem fios, prima $\uparrow/\downarrow$ para seleccionar [Iniciar] e, em seguida, prima $\oplus$ .

Para obter detalhes sobre a activação da função WPS, consulte as instruções de funcionamento do router.

##### 4 Verifique se a mensagem [Wi-Fi Protected Setup teve êxito.] e, em seguida, prima $\rightarrow$ .

A configuração da conectividade LAN sem fios e do endereço IP está concluída.

Em seguida, introduza a definição do servidor proxy. Siga os passos 4 a 7 de “Configuração manual” em “Quando ligar à LAN com um cabo LAN” acima.

#### Quando o seu router sem fios não for compatível com a função WPS

##### 1 Prima $\uparrow/\downarrow$ para seleccionar [Configuração sem fios (incorp.)]\* ou [Configuração de USB sem fios] no ecrã [Configurações de Internet] e, em seguida, prima $\oplus$ .

\* Apenas BDV-L800/BDV-L800M.

##### 2 Prima $\uparrow/\downarrow$ para seleccionar [Examinar] e, em seguida, prima $\oplus$ .

O sistema procura LANs sem fios disponíveis e, em seguida, a lista de LANs sem fios é apresentada.

##### 3 Prima $\uparrow/\downarrow$ para seleccionar o nome da LAN sem fios e, em seguida, prima $\oplus$ .

###### ■ Quando a LAN sem fios seleccionada não estiver protegida

A configuração da conectividade LAN sem fios está concluída. Em seguida, introduza as definições de endereço IP seguindo os passos de “Configuração automática” ou “Configuração manual” em “Quando ligar à LAN com um cabo LAN” acima.

###### ■ Quando a LAN sem fios seleccionada estiver protegida

É apresentado o ecrã para introduzir uma chave WEP ou WPA. Avance para o passo 5.

**■ Para especificar o nome da LAN sem fios**

Seleccione [Entrada Manual].

É apresentado o ecrã de introdução.

Introduza o nome da LAN sem fios seguindo as mensagens apresentadas no ecrã e, em seguida, prima →.

**4 Prima ↑/↓ para seleccionar o modo de segurança e, em seguida, prima ⊕.**

- [Nenhuma]: Seleccione esta opção se a LAN sem fios não estiver protegida. A configuração da conectividade LAN sem fios está concluída. Em seguida, introduza as definições de endereço IP seguindo os passos de “Configuração automática” ou “Configuração manual” em “Quando ligar à LAN com um cabo LAN” acima.
- [WEP]: A LAN sem fios está protegida por uma chave WEP.
- [WPA/WPA2-PSK]: A LAN sem fios está protegida por uma chave WPA-PSK ou WPA2-PSK.
- [WPA2-PSK]: A LAN sem fios está protegida por uma chave WPA2-PSK.

**5 Introduza a chave WEP/chave WPA seguindo as mensagens apresentada no ecrã e, em seguida, prima →.**

A configuração da conectividade LAN sem fios está concluída. Em seguida, introduza as definições de endereço IP seguindo os passos de “Configuração automática” ou “Configuração manual” em “Quando ligar à LAN com um cabo LAN” acima.

**Acerca da segurança da LAN sem fios**

Uma vez que a comunicação entre a função LAN sem fios é estabelecida por ondas de rádio, o sinal sem fios pode estar susceptível a interceptação. Para proteger a comunicação sem fios, este sistema suporta várias funções de segurança. Configure correctamente as definições de segurança de acordo com o ambiente de rede.

**Sem Segurança**

Embora possa efectuar definições facilmente, qualquer pessoa pode interceptar a comunicação sem fios ou penetrar na sua rede sem fios, mesmo sem recorrer a quaisquer ferramentas sofisticadas. Lembre-se que existe um risco de acesso não autorizado ou interceptação de dados.

**WEP**

O WEP aplica segurança às comunicações para evitar que intrusos interceptem as comunicações ou entrem na sua rede sem fios. O WEP é uma tecnologia de segurança legada, que permite que sejam ligados dispositivos mais antigos que não suportam TKIP/AES.

**WPA-PSK (TKIP), WPA2-PSK (TKIP)**

O TKIP é uma tecnologia de segurança desenvolvida para corrigir as deficiências do WEP. O TKIP assegura um nível de segurança superior ao do WEP.

**WPA-PSK (AES), WPA2-PSK (AES)**

O AES é uma tecnologia de segurança que utiliza um método de segurança avançado distinto do WEP e do TKIP.

O AES assegura um nível de segurança mais elevado do que o WEP ou o TKIP.

## Utilizar o Ecrã de configuração

Pode fazer vários ajustes nas opções, por exemplo, de imagem e som.

Selecione  (Configurar) no menu inicial quando desejar alterar as programações do sistema.

As programações predefinidas aparecem sublinhadas.

### Nota

- As programações de reprodução memorizadas no disco têm prioridade sobre as programações do Ecrã de configuração e nem todas as funções descritas deverão funcionar.

### 1 Prima HOME.

O menu inicial aparece no ecrã do televisor.

### 2 Prima para seleccionar [Config.].







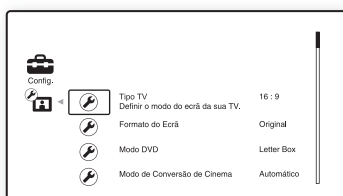

### 3 Prima para seleccionar o ícone da categoria de configuração e, em seguida, prima .

Exemplo: [Configurações do Ecrã]



Pode configurar as seguintes opções.

Ícone	Explicação
	<b>[Guia de Configuração do Telecomando] (página 61)</b> Efectua as definições do telecomando para controlar o televisor ou outros componentes.
	<b>[Actualizar Rede] (página 61)</b> Actualiza o software do sistema.
	<b>[Configurações do Ecrã] (página 61)</b> Efectua as programações do ecrã de acordo com o tipo de tomadas de ligação.
	<b>[Configurações de Áudio] (página 63)</b> Efectua as programações de áudio de acordo com o tipo de tomadas de ligação.
	<b>[Configurações de visualização BD/DVD] (página 64)</b> Efectua programações detalhadas para reprodução de BD/DVD.
	<b>[Definições de Controlo Parental] (página 64)</b> Efectua programações detalhadas para a função de Controlo Parental.
	<b>[Definições de Música] (página 65)</b> Efectua programações detalhadas para reprodução de Super Audio CD.
	<b>[Configurações do Sistema] (página 65)</b> Efectua programações relacionadas com o sistema.
	<b>[Configurações de Rede] (página 66)</b> Efectua programações detalhadas para Internet e para a rede.
	<b>[Config. Fácil] (página 67)</b> Executa novamente a Configuração fácil para efectuar programações básicas.
	<b>[A repor] (página 67)</b> Repõe as predefinições de fábrica do sistema.

## ? [Guia de Configuração do Telecomando]

### ■ [Modo Predefinido]

Pode alterar o código predefinido do telecomando para controlar componentes não Sony. Para mais informações, consulte “Alterar o código predefinido do telecomando (Modo Predefinido)” (página 53).

## ↻ [Actualizar Rede]



Pode actualizar e melhorar as funções do sistema.

Para mais informações sobre as funções de actualização, consulte o seguinte website:

Para os clientes da Europa:  
<http://support.sony-europe.com>

Para os clientes de outros países/regiões:  
<http://www.sony-asia.com/support>

Durante uma actualização de software, “UPDATING” é apresentado no visor do painel frontal. Após a actualização estar concluída, a unidade principal desliga-se automaticamente. Aguarde que a actualização de software seja concluída. Não desligue nem ligue a unidade principal nem opere a unidade principal ou o televisor.

## 🔧 [Configurações do Ecrã]

### ■ [Definição Saída 3D]

[Auto]: Selecciona esta opção em circunstâncias normais.

[Deslig.]: Selecciona esta opção para apresentar todos os conteúdos em 2D.

#### Nota

- O vídeo em 3D da tomada HDMI IN 1 ou HDMI IN 2 é emitido independentemente desta definição.

### ■ [Def. Tamanho Ecrã de TV para 3D]

Define o tamanho do ecrã do televisor compatível com 3D.

#### Nota

- Esta definição não se aplica a vídeo em 3D da tomada HDMI IN 1 ou HDMI IN 2.

### ■ [Tipo TV]

[16:9]: Selecciona esta opção quando ligar um televisor de ecrã panorâmico ou um televisor com uma função de ecrã panorâmico.

[4:3]: Selecciona esta opção quando ligar a um televisor 4:3 sem uma função de ecrã panorâmico.

### ■ [Formato do Ecrã]

[Original]: Selecciona esta opção quando ligar um televisor com uma função de ecrã panorâmico. Apresenta uma imagem de ecrã 4:3 no formato 16:9 mesmo num televisor 16:9.

[Modo fixo]: Altera o tamanho da imagem de modo a caber no ecrã com o formato de imagem original.

### ■ [Modo DVD]

[Letter Box]: Apresenta uma imagem em formato panorâmico com bandas pretas nas partes superior e inferior.



[Pan & Scan]: Apresenta uma imagem de altura integral na totalidade do ecrã, com os lados cortados.

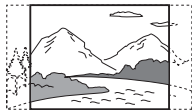

---

### ■ [Modo de Conversão de Cinema]

[Auto]: Selecione esta opção em circunstâncias normais. A unidade principal detecta automaticamente se o material é baseado em vídeo ou filme e muda para o método de conversão apropriado.

[Vídeo]: O método de conversão adequado ao material baseado em vídeo será sempre selecionado, independentemente do material.

---

### ■ [Formato Saída de Vídeo]

[HDMI]: Por norma, selecione [Automático]. Selecione [Resolução Original] para emitir a resolução gravada no disco. (Quando a resolução é inferior a SD, é adaptada para a resolução SD.)

[Vídeo]: Define automaticamente a resolução mais baixa.

#### Nota

- Quando ligar a tomada HDMI OUT e a tomada de saída de vídeo simultaneamente, selecione [Vídeo].
- Se não for apresentada nenhuma imagem quando definir a resolução [HDMI], selecione [Vídeo].

---

### ■ [Saída BD/DVD-ROM 1080/24p]

[Auto]: Emite sinais de vídeo 1920 × 1080p/24 Hz apenas quando está ligado um televisor compatível com 1080/24p, utilizando a tomada HDMI OUT.

[Deslig.]: Selecione esta opção quando o seu televisor não for compatível com sinais de vídeo 1080/24p.

---

### ■ [YCbCr/RGB (HDMI)]

[Auto]: Detecta automaticamente o tipo de dispositivo externo e muda para a definição de cor correspondente.

[YCbCr (4:2:2)]: Emite sinais de vídeo YCbCr 4:2:2.

[YCbCr (4:4:4)]: Emite sinais de vídeo YCbCr 4:4:4.

[RGB]: Selecione esta opção quando ligar a um dispositivo com uma tomada DVI compatível com HDCP.

---

### ■ [Saída de Cor Profunda HDMI]

[Auto]: Selecione esta opção em circunstâncias normais.

[16 bits], [12 bits], [10 bits]: Emite sinais de vídeo de 16 bits/12 bits/10 bits quando o televisor ligado é compatível com Deep Colour.

[Deslig.]: Selecione esta opção quando a imagem estiver instável ou as cores não parecerem naturais.

---

### ■ [Modo de Pausa] (apenas BD/DVD VIDEO/DVD-R/DVD-RW)

[Auto]: A imagem, incluindo motivos que se movem de forma dinâmica, é reproduzida sem tremer. Esta posição é a selecção normal.

[Fotograma]: A imagem, incluindo motivos que não se movem de forma dinâmica, é reproduzida em alta resolução.

## [Configurações de Áudio]

### ■ [Configuração MIX de Áudio BD]

[Ligado]: Emite o áudio obtido com a mistura de áudio interactivo e áudio secundário com áudio primário.

[Deslig.]: Emite apenas o áudio primário.

### ■ [DTS Neo:6]

Simula som surround multicanal a partir de fontes de 2 canais, de acordo com a capacidade do dispositivo ligado, e emite o som através da tomada HDMI OUT.

[Cinema]: Emite o som multicanal simulado a partir de origens de 2 canais utilizando o modo DTS Neo:6 Cinema.

[Music]: Emite o som multicanal simulado a partir de fontes de 2 canais utilizando o modo DTS Neo:6 Music.

[Deslig.]: O som é emitido com o número de canais original.

### ■ [Áudio DRC]

Pode comprimir a gama dinâmica da faixa de áudio.

[Auto]: Realiza a reprodução na gama dinâmica especificada pelo disco (apenas BD-ROM).

[Ligado]: O sistema reproduz a banda sonora com o tipo de gama dinâmica que o engenheiro de som desejou.

[Deslig.]: Sem compressão da gama dinâmica.

### ■ [Saída Áudio]

Pode seleccionar o método de saída no qual o sinal de áudio é emitido.

[Altifalante]: Emite som apenas a partir dos altifalantes do sistema.

[Altifalante + HDMI]: Emite som a partir dos altifalantes do sistema e sinais PCM linear de 2 canais a partir da tomada HDMI OUT.

[HDMI]: Emite som apenas da tomada HDMI OUT. O formato de som depende do componente ligado.

### Nota

- Quando [Controlo para HDMI] está definido com [Ligado] (página 65), [Saída Áudio] é definido automaticamente como [Altifalante + HDMI] e esta definição não pode ser alterada.
- Os sinais de áudio não são emitidos a partir da tomada HDMI OUT quando [Saída Áudio] está definido como [Altifalante + HDMI] e [Modo de Entrada Áudio HDMI] (página 65) está definido como [TV]. (Apenas para modelos europeus.)
- Quando [Saída Áudio] está definido como [HDMI], o formato do sinal de saída da função “TV” é PCM linear de 2 canais. (Apenas para modelos europeus.)

### ■ [Efeito de Som]

Pode definir os efeitos de som do sistema (SOUND MODE e [Definição Surround]) como ligado/desligado.

[Ligado]: Activa todos os efeitos de som do sistema. O limite superior da frequência de amostragem está definido para 48 kHz.  
[Deslig.]: Os efeitos de som são desactivados. Selecciona esta opção quando não desejar definir o limite superior da frequência de amostragem.

### ■ [Definição Surround]

Pode seleccionar a definição de surround. Para obter detalhes, consulte “Passo 5: Desfrutar do som surround” (página 34)

### ■ [Configurações do Altifalante]

Para obter o melhor som surround possível, configure os altifalantes. Para mais informações, consulte “Programação dos altifalantes” (página 50).

## [Configurações de visualização BD/DVD]

Pode efectuar programações detalhadas para reprodução de BD/DVD.

### ■ [Menu BD/DVD]

Pode seleccionar o idioma de menu predefinido para BD-ROM ou DVD VIDEO.

Quando selecciona [Selec Código Idioma], aparece o ecrã para introdução do código de idioma. Introduza o código do seu idioma, consultando “Lista de códigos de idioma” (página 81).

### ■ [Áudio]

Pode seleccionar o idioma de faixa predefinido para BD-ROM ou DVD VIDEO.

Se seleccionar [Original], é seleccionado o idioma prioritário do disco.

Quando selecciona [Selec Código Idioma], aparece o ecrã para introdução do código de idioma. Introduza o código do seu idioma, consultando “Lista de códigos de idioma” (página 81).

### ■ [Legenda]

Pode seleccionar o idioma de legenda predefinido para BD-ROM ou DVD VIDEO.

Quando selecciona [Selec Código Idioma], aparece o ecrã para introdução do código de idioma. Introduza o código do seu idioma, consultando “Lista de códigos de idioma” (página 81).

### ■ [Camada Reprod Disco Híbrido BD]

[BD]: Reproduz a camada BD.

[DVD/CD]: Reproduz a camada DVD ou CD.

### ■ [Ligação à Internet de BD]

[Permite]: Selecciona esta opção em circunstâncias normais.

[Não permite]: Impede a ligação à Internet.

## [Definições de Controlo Parental]

### ■ [Senha]

Defina ou altere a senha para a função de Controlo Parental. Uma senha permite-lhe definir uma restrição para reprodução de BD-ROM, DVD VIDEO ou vídeo na Internet. Se necessário, pode diferenciar os níveis de restrição para BD-ROM e DVD VIDEO.

### ■ [Cód Região Controlo Parental]

A reprodução de alguns BD-ROM ou DVD VIDEO pode ser limitada de acordo com a área geográfica. É possível bloquear ou substituir certas cenas por outras diferentes. Siga as instruções do ecrã e introduza a sua senha de quatro dígitos.

### ■ [Controlo Parental de BD]

A reprodução de alguns BD-ROM pode ser restringida de acordo com a idade dos utilizadores. É possível bloquear ou substituir certas cenas por outras diferentes. Siga as instruções do ecrã e introduza a sua senha de quatro dígitos.

### ■ [Controlo Parental de DVD]

A reprodução de alguns DVD VIDEO pode ser limitada de acordo com um nível pré-determinado, como a idade dos utilizadores. É possível bloquear ou substituir certas cenas por outras diferentes. Siga as instruções apresentadas no ecrã e introduza a sua palavra-passe de quatro dígitos.

### ■ [Controlo Parental Vídeo Internet]

A reprodução de alguns vídeos da Internet pode ser restringida de acordo com a idade dos utilizadores. É possível bloquear ou substituir certas cenas por outras diferentes. Siga as instruções do ecrã e introduza a sua senha de quatro dígitos.

### ■ [Vídeo Internet não classificado]

[Permite]: Permite a reprodução de vídeos da Internet não classificados.

[Bloquear]: Bloqueia a reprodução de vídeos da Internet não classificados.



## [Definições de Música]

Pode efectuar programações detalhadas para reprodução de Super Audio CD.

### ■ [Camada Reprod. Super Audio CD]

[Super Audio CD]: Reproduz a camada Super Audio CD.

[CD]: Reproduz a camada CD.

### ■ [Canais de Reprod. Super Audio CD]

[DSD 2ch]: Reproduz a área de 2 canais.

[DSD Multi]: Reproduz a área multicanal.

## [Configurações do Sistema]

Pode efectuar configurações relacionadas com o sistema.

### ■ [OSD]

Pode seleccionar o seu idioma para as opções apresentadas no ecrã do sistema.

### ■ [Ligação do som sem fios]

Pode configurar definições adicionais para o sistema sem fios. Para mais informações, consulte “Definições adicionais para o sistema sem fios” (página 55).

Também poderá verificar o estado da transmissão sem fios. Quando a transmissão sem fios está activada, [OK] é apresentado à direita de [Estado].

### ■ [Iluminação/Visor]

Pode seleccionar o estado dos botões tácteis (página 10), do visor do painel frontal (página 12) e do LED de iluminação (página 10).

### Para BDV-L800/BDV-L800M

[Tudo Sinc / Lig.]: O LED de iluminação move-se para corresponder a todo o áudio. Os botões tácteis e o visor do painel frontal permanecem iluminados.

[Sinc Música / Lig.]: O LED de iluminação move-se para corresponder apenas à música ou ao rádio. Os botões tácteis e o visor do painel frontal permanecem iluminados.

[Sinc Música/Deslig.]: O LED de iluminação move-se para corresponder apenas à música ou ao rádio. Os botões tácteis e o visor do painel frontal apagam-se quando o sistema não está a ser utilizado.

[Simples / Deslig.]: Os botões tácteis e o visor do painel frontal apagam-se quando o sistema não está a ser utilizado.

### Para BDV-L600

[Normal / Lig.]: Os botões tácteis e o visor do painel frontal permanecem iluminados.

[Simples / Deslig.]: Os botões tácteis e o visor do painel frontal apagam-se quando o sistema não está a ser utilizado.

### ■ [Sensor Remoto]

Pode seleccionar o sensor remoto a utilizar de acordo com a posição de instalação da unidade principal.

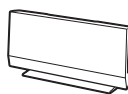

Numa posição vertical



Numa posição horizontal

[Vertical/Horizontal]: Ambos os sensores remotos estão activos. O sensor na posição vertical tem prioridade.

[Vertical]: Só está activo o sensor remoto na posição vertical.

[Horizontal]: Só está activo o sensor remoto na posição horizontal.

### ■ [Definições HDMI]

[Controlo para HDMI]

[Ligado]: Ligado. Pode utilizar mutuamente os componentes que estão ligados com um cabo HDMI de alta velocidade.

[Deslig.]: Desligado.

[Audio Return Channel]

Esta função está disponível quando liga o sistema e um televisor compatível com a função Audio Return Channel.

[Auto]: O sistema pode receber automaticamente o sinal de áudio digital do televisor através de um cabo HDMI de alta velocidade.

[Deslig.]: Desligado.

#### Nota

- Esta função apenas está disponível quando [Controlo para HDMI] está definido para [Ligado].

[Modo de Entrada Áudio HDMI1] (apenas nos modelos europeus)

Pode seleccionar a entrada de áudio do componente que estiver ligado à tomada HDMI IN 1.

[HDMI1]: O som do componente que está ligado à tomada HDMI IN 1 é emitido a partir da tomada HDMI IN 1.

[TV]: O som do componente que está ligado à tomada HDMI IN 1 é emitido a partir da tomada TV DIGITAL IN (OPTICAL).

#### ■ [Modo de Início Rápido]

[Ligado]: Encurta o tempo de arranque a partir do modo de suspensão. Pode utilizar o sistema rapidamente após activar esta função.

[Deslig.]: A predefinição.

#### ■ [Standby Automático]

[Ligado]: Activa a função [Standby Automático]. Quando não utiliza o sistema durante cerca de 30 minutos, o sistema entra automaticamente no modo de suspensão.

[Deslig.]: Desactiva a função.

#### ■ [Visualização Automática]

[Ligado]: Apresenta automaticamente informações no ecrã quando mudar os títulos de visualização, modos de imagem, sinais de áudio, etc.

[Deslig.]: Apresenta informações apenas quando prime DISPLAY.

#### ■ [Protecção de Ecrã]

[Ligado]: Activa a função de protecção de ecrã.

[Deslig.]: Desligado.

#### ■ [Notificação Actualização Software]

[Ligado]: Configura o sistema para o informar sobre versões de software mais recentes (página 61).

[Deslig.]: Desligado.

#### ■ [Configurações Gracenote]

[Auto]: Transfere automaticamente as informações do disco quando pára a reprodução do disco. Para transferir, o sistema tem de estar ligado à rede.

[Manual]: Transfere informações sobre o disco quando [Procurar Vídeo] ou [Procurar Música] está seleccionado.

#### ■ [Informação do Sistema]

Pode visualizar informações sobre a versão de software do sistema e o endereço MAC.



## ■ [Configurações de Rede]

Pode efectuar programações detalhadas para Internet e para a rede.

#### ■ [Configurações de Internet]

Ligue previamente o sistema à rede. Para mais informações, consulte “Ligar à rede” (página 23).

#### ■ [Diagnósticos de Ligação de Rede]

Pode executar o diagnóstico de rede para verificar se a ligação de rede foi realizada correctamente.

#### ■ [Definições do Servidor de Ligação]

Define se apresenta ou não o servidor DLNA ligado.

#### ■ [Configurar Renderer]

[Permissão de Acesso Automático]: Define se permite ou não o acesso automático do controlador DLNA recentemente detectado. [Seleção Inteligente]: Permite que um controlador Sony DLNA identifique o sistema como componente a operar utilizando os raios

infravermelhos. Pode activar ou desactivar esta função.

[Nome de Renderer]: Apresenta o nome do sistema tal como está listado noutros dispositivos DLNA na rede.

---

#### ■ [Controlo de Acesso Renderer]

Define se aceita ou não os comandos dos controladores DLNA.

---

#### ■ [Início Automático Party]

[Ligado]: Inicia uma PARTY ou acede a uma PARTY existente a pedido de um dispositivo em rede compatível com a função PARTY STREAMING.

[Deslig.]: Desligado.

---

#### ■ [Registo do Dispositivo Media Remote]

Regista o seu dispositivo "Media remote".

---

#### ■ [Dispositivos Media Remote registados]

Apresenta uma lista de dispositivos "Media remote" desactivados.

---



## 1·2·3 [Config. Fácil]

Executa novamente a Configuração fácil para efectuar programações básicas. Siga as instruções do ecrã.

---



## [A repor]

#### ■ [Repor para as predefinições de fábrica]

Pode configurar novamente as definições do sistema para as programações predefinidas, seleccionando o grupo de programações. Todas as programações do grupo serão reiniciadas.

---

#### ■ [Inicialize Informação Pessoal]

Pode apagar as suas informações pessoais armazenadas no sistema.

---

# Precauções

### Sobre segurança

- Para evitar o risco de incêndio ou choque eléctrico, não coloque recipientes com líquidos, como jarras, em cima do sistema, nem o coloque próximo de água, como uma banheira ou um chuveiro. Se deixar cair qualquer objecto sólido ou líquido dentro da caixa do sistema, desligue-o da corrente e mande-o verificar por um técnico qualificado antes de voltar a utilizá-lo.
- Não toque nos cabos de alimentação CA com as mãos molhadas. Se o fizer, pode provocar um choque eléctrico.

### Fontes de alimentação

- Desligue a unidade principal da tomada de parede se não tencionar utilizá-lo durante um período de tempo prolongado. Para desligar o cabo, puxe pela ficha e nunca pelo próprio cabo.

### Instalação

- Coloque o sistema num local com ventilação adequada para evitar o seu sobreaquecimento.
- Com um volume de som alto, durante grandes períodos de tempo, a caixa fica quente ao toque. Isto não é uma avaria. No entanto, evite tocar na caixa. Não coloque o sistema num espaço fechado com má ventilação, já que tal poderia provocar o seu sobreaquecimento.
- Não tape as aberturas de ventilação colocando objectos sobre o sistema. O sistema encontra-se equipado com um amplificador de grande potência. Se as aberturas de ventilação forem bloqueadas, o sistema pode sobreaquecer e deixar de funcionar correctamente.
- Não coloque o sistema sobre superfícies (tapetes, cobertores, etc.) ou junto de materiais (cortinas, reposteiros) que possam bloquear as aberturas de ventilação.
- Não instale o sistema num espaço fechado, como uma estante ou unidade semelhante.
- Não instale o sistema junto de fontes de calor como, por exemplo, radiadores ou saídas de ar ou num local exposto à luz solar directa, pó excessivo, vibrações mecânicas ou choques.
- Não instale o sistema numa posição inclinada. Este aparelho foi concebido para funcionar apenas na posição horizontal.

- Afaste o sistema e os discos dos componentes com ímanes fortes como, por exemplo, fornos de microondas ou altifalantes de som de grandes dimensões.
- Não coloque objectos pesados em cima do sistema.
- Não coloque objectos metálicos em frente ao painel frontal. Poderão limitar a recepção de ondas de rádio.
- Não coloque o sistema num local onde sejam utilizados equipamentos médicos. Poderá causar uma avaria dos equipamentos médicos.
- Se utilizar um pacemaker ou outro dispositivo médico, consulte o seu médico ou o fabricante do dispositivo médico antes de utilizar a função LAN sem fios.

### Funcionamento

- Se o sistema for transportado directamente de um local frio para um local quente ou se for colocado numa sala muito húmida, pode ocorrer condensação de humidade nas lentes que se encontram no interior da unidade principal. Se esta situação ocorrer, o funcionamento do sistema pode ser afectado. Neste caso, retire o disco e deixe o sistema ligado durante cerca de meia hora até que a humidade se evapore.
- Não se esqueça de retirar o disco quando transportar o sistema. Se não o fizer, o disco pode ficar danificado.
- Se deixar cair qualquer objecto dentro da caixa da unidade principal, desligue-a da corrente e mande-a verificar por um técnico qualificado antes de voltar a utilizá-la.

### Ajustar o volume

- Não aumente o volume quando estiver a ouvir uma secção com níveis de entrada muito baixos ou sem sinais áudio. Se o fizer, quando reproduzir uma secção com picos de volume, os altifalantes podem ficar danificados.

### Limpeza

- Limpe a caixa do aparelho, o painel e os controlos com um pano macio ligeiramente humedecido numa solução de detergente suave. Não utilize nenhum tipo de esfregão abrasivo, pó de limpeza ou solvente, como álcool ou benzina. Se tiver dúvidas ou problemas relacionados com o seu sistema, contacte o agente Sony da sua zona.
- Para remover dedadas do painel frontal da unidade principal, limpe-o com um pano ligeiramente humedecido (apenas o BDV-L800).

## Discos de limpeza, produtos de limpeza de discos/lentes

- Não utilize discos de limpeza ou produtos de limpeza de discos/lentes (incluindo de tipo húmido ou em spray). Estes produtos podem provocar avarias no aparelho.

## Substituição de peças

- Se este sistema tiver de ser reparado, as peças reparadas podem ser recolhidas para fins de reutilização ou de reciclagem.

## Transformador CA

- Utilize o transformador CA fornecido (AC-BD100) para este leitor; outros transformadores poderão causar uma avaria.
- Não desmonte nem efectue a engenharia inversa.
- Não coloque o transformador CA num espaço fechado, como uma estante ou um armário AV.
- Não ligue o transformador CA a um transformador eléctrico de viagem; isto poderá gerar calor e originar uma avaria.
- Não deixe cair nem aplique choque.
- O equipamento não deverá ser exposto a pingos ou salpicos.
- O acoplador/tomada do aparelho deverá ser facilmente acessível e utilizável.

## Cor do televisor

- Se os altifalantes provocarem irregularidades na cor do ecrã do televisor, desligue o televisor e volte a ligá-lo passados 15 a 30 minutos. Se a irregularidade na cor persistir, afaste os altifalantes do televisor.

### AVISO IMPORTANTE

Cuidado: Este sistema pode manter indefinidamente uma imagem de vídeo fixa ou um menu no ecrã do televisor. Se a imagem de vídeo fixa ou o menu permanecerem no ecrã do televisor durante um longo período de tempo, corre o risco de danificar definitivamente o ecrã do televisor. O risco de ocorrência de uma situação deste tipo é maior nos televisores de retro projecção.

## Transportar o sistema

- Antes de deslocar o sistema, certifique-se de que não estão colocados discos e retire os cabos de alimentação CA da tomada de parede.

## Notas sobre os discos

### Manuseamento dos discos

- Para manter o disco limpo, pegue-lhe pelas extremidades. Não toque na sua superfície.
- Não cole papéis nem fita adesiva no disco.



- Não exponha o disco à incidência directa dos raios solares ou a fontes de calor como, por exemplo, saídas de ar quente, nem o deixe dentro de um carro estacionado ao sol, uma vez que a temperatura no seu interior pode subir consideravelmente.
- Depois de reproduzir o disco, guarde-o na respectiva caixa.

### Limpeza

- Antes de reproduzir o disco, limpe-o com um pano de limpeza. Limpe o disco de dentro para fora.



- Não utilize solventes como, por exemplo, gasolina, diluente, produtos de limpeza à venda no mercado ou spray anti-estático destinado aos LP de vinil.

Este sistema só pode reproduzir discos circulares standard. A utilização de discos não standard ou não circulares (por exemplo, em forma de cartão, coração ou estrela) poderá provocar uma avaria.

Não utilize um disco com acessórios comercialmente disponíveis, como etiquetas ou um aro.



# Resolução de problemas

Se ocorrer algum dos problemas descritos abaixo durante a utilização do sistema, consulte este guia de resolução de problemas para tentar solucioná-lo antes de solicitar a reparação. Se persistir qualquer problema, contacte o agente Sony da sua zona.



Tenha em atenção que, se os técnicos mudarem algumas peças durante a reparação, estas poderão ficar retidas.

Em caso de problema com a função de som sem fios, solicite a um agente Sony a verificação de todo o sistema (unidade principal e subwoofer).

## Geral

Sintoma	Problemas e soluções
A alimentação não está ligada.	<ul style="list-style-type: none"><li>• Verifique se os cabos de alimentação CA da unidade principal e do subwoofer estão ligados com firmeza.</li><li>• Verifique se o cabo de alimentação CA da unidade principal está ligado com firmeza ao transformador CA.</li><li>• Verifique se o conector do transformador CA está ligado com firmeza ao conector DC IN 14V localizado na parte traseira da unidade principal.</li></ul>
O telecomando não funciona.	<ul style="list-style-type: none"><li>• A distância entre o telecomando e a unidade principal é demasiado grande.</li><li>• As pilhas do telecomando estão fracas.</li></ul>
O disco não é ejectado e não é possível remover o disco mesmo depois de premir  .	<ul style="list-style-type: none"><li>• Tente o procedimento seguinte: ① Prima  e  continuamente na unidade principal durante mais de 5 segundos para ejectar o disco. ② Remova o disco. ③ Desligue o cabo de alimentação CA da tomada de parede e volte a ligá-lo após alguns minutos.</li></ul>
O sistema não funciona normalmente.	<ul style="list-style-type: none"><li>• Desligue o cabo de alimentação CA da tomada de parede e ligue-o novamente após alguns minutos.</li></ul>





## Mensagens

Sintoma	Problemas e soluções
[Detectou-se uma nova versão do software, na rede. Executar actualização em "Actualizar Rede".] é apresentado no ecrã do televisor.	<ul style="list-style-type: none"><li>• Consulte [Actualizar Rede] (página 61) para actualizar o sistema para uma versão de software mais recente.</li></ul>
"PROTECTOR" e "PUSH PWR" aparecem alternadamente no visor do painel frontal.	<ul style="list-style-type: none"><li>• Prima  para desligar o sistema e verifique os itens seguintes após "STANDBY" desaparecer.</li><li>• Há alguma coisa a bloquear as aberturas de ventilação do sistema?</li><li>• Depois de verificar os itens acima e de resolver quaisquer problemas, ligue o sistema. Se não conseguir identificar a causa do problema mesmo depois de ter verificado todos os itens acima, contacte o agente Sony da sua zona.</li></ul>
"LOCKED" é apresentado no visor do painel frontal.	<ul style="list-style-type: none"><li>• Programe a função de Bloqueio infantil para desligado (página 51).</li></ul>
"DEMO LOCK" é apresentado no visor do painel frontal.	<ul style="list-style-type: none"><li>• Contacte o agente Sony ou o centro de assistência técnica autorizado da Sony.</li></ul>
"Exxxx" é apresentado no visor do painel frontal.	<ul style="list-style-type: none"><li>• Contacte o agente Sony ou o centro de assistência técnica autorizado da Sony e indique o código de erro.</li></ul>
 aparece sem quaisquer mensagens no ecrã inteiro.	<ul style="list-style-type: none"><li>• Contacte o agente Sony ou o centro de assistência técnica autorizado da Sony.</li></ul>

## Imagem

Sintoma	Problemas e soluções
Não aparece imagem.	<ul style="list-style-type: none"><li>• Verifique o método de saída no seu sistema (página 19).</li></ul>
Não há imagem quando efectua uma ligação de cabo HDMI.	<ul style="list-style-type: none"><li>• A unidade principal está ligada a um dispositivo de entrada que não é compatível com HDCP (High-bandwidth Digital Content Protection) ("HDMI" não se acende no painel frontal) (página 19).</li><li>• Verifique se a tomada HDMI OUT da unidade principal e a tomada HDMI IN do televisor estão ligadas através de um cabo HDMI de alta velocidade.</li></ul>
As imagens 3D da tomada HDMI IN 1 ou HDMI IN 2 não aparecem no ecrã do televisor.	<ul style="list-style-type: none"><li>• Dependendo do televisor ou do componente de vídeo, as imagens 3D poderão não aparecer.</li><li>• O televisor poderá demorar algum tempo a detectar os sinais 3D.</li></ul>
Não aparece imagem quando a resolução de saída de vídeo seleccionada em [Formato Saída de Vídeo] for incorrecta.	<ul style="list-style-type: none"><li>• Nesse caso, prima sem soltar <b>►</b> e VOL – na unidade principal durante mais de 5 segundos para repor a resolução de saída de vídeo mais baixa.</li></ul>
A área escura da imagem é demasiado escura/a área clara é demasiado clara ou pouco natural.	<ul style="list-style-type: none"><li>• Defina [Modo Qualid Imagem] para [Normal] (programação predefinida) (página 43).</li></ul>
A imagem não é emitida correctamente.	<ul style="list-style-type: none"><li>• Verifique as definições de [Formato Saída de Vídeo] em [Configurações do Ecrã] (página 62).</li><li>• Se os sinais digitais e analógicos forem emitidos em simultâneo, defina [Saída BD/DVD-ROM 1080/24p] em [Configurações do Ecrã] para [Deslig.] (página 62).</li><li>• Para BD-ROMs, verifique as definições de [Saída BD/DVD-ROM 1080/24p] em [Configurações do Ecrã] (página 62).</li></ul>
A imagem tem ruído.	<ul style="list-style-type: none"><li>• Limpe o disco.</li><li>• Se a imagem do sistema passa pelo videogravador para chegar ao televisor, o sinal de protecção contra cópia aplicado a alguns programas de BD/DVD pode afectar a qualidade da imagem. Se os problemas persistirem, mesmo ligando a unidade principal directamente ao televisor, experimente ligá-la a outras tomadas de entrada.</li></ul>
Não é apresentada uma imagem na totalidade do ecrã do televisor.	<ul style="list-style-type: none"><li>• Verifique as definições de [Tipo TV] em [Configurações do Ecrã] (página 61).</li><li>• O formato no disco é fixo.</li></ul>
Ocorrem irregularidades na cor no ecrã do televisor.	<ul style="list-style-type: none"><li>• Se os altifalantes forem utilizadas com um televisor de base CRT ou projector, instale os altifalantes pelo menos a 0,3 m de distância do televisor.</li><li>• Se a irregularidade na cor persistir, desligue o televisor uma vez e, em seguida, ligue-o passados 15 a 30 minutos.</li><li>• Certifique-se de que nenhum objecto magnético (um pino magnético na banca do televisor, um aparelho de saúde, um brinquedo, etc.) está ao pé dos altifalantes.</li></ul>
Não é apresentada nenhuma imagem após a reprodução de um ficheiro de vídeo/fotografia no iPod/iPhone.	<ul style="list-style-type: none"><li>• Seleccione a entrada relativa a este sistema no televisor.</li></ul>

## Som

Sintoma	Problemas e soluções
Não é emitido som ou a transmissão sem fios não está activada.	<ul style="list-style-type: none"><li>• O cabo do altifalante não está bem ligado.</li><li>• Verifique se o cabo de alimentação CA do subwoofer está ligado com firmeza.</li><li>• Verifique se o volume da unidade principal não é "0".</li><li>• Verifique o estado do indicador LINK/STANDBY no subwoofer.<ul style="list-style-type: none"><li>– Desliga-se.<ul style="list-style-type: none"><li>– Verifique se o cabo de alimentação CA do subwoofer está ligado com firmeza.</li><li>– Ligue o subwoofer premindo  no subwoofer.</li></ul></li><li>– Pisca rapidamente a verde.<ul style="list-style-type: none"><li>– ① Prima  no subwoofer. ② Introduza correctamente o transmissor-receptor sem fios no subwoofer. ③ Prima  no subwoofer.</li></ul></li><li>– Pisca a vermelho.<ul style="list-style-type: none"><li>– Prima  para ligar o subwoofer e verifique os itens seguintes.<ul style="list-style-type: none"><li>① Os cabos + e – das colunas estão em curto-circuito?</li><li>② As aberturas de ventilação do subwoofer estão bloqueadas?</li></ul>Depois de verificar os itens acima e de resolver quaisquer problemas, ligue o subwoofer. Se não conseguir identificar a causa do problema mesmo depois de ter verificado todos os itens acima, contacte o agente Sony da sua zona.</li></ul></li><li>– Pisca lentamente a verde ou cor-de-laranja, ou fica vermelho.<ul style="list-style-type: none"><li>– Certifique-se de que o transmissor-receptor sem fios está introduzido correctamente na unidade principal.</li><li>– Verifique novamente a definição de [Secure Link] (página 55).</li><li>– A transmissão de som é fraca. Mova o subwoofer de modo a que o indicador LINK/STANDBY fique verde ou cor-de-laranja.</li><li>– Afaste o sistema de outros dispositivos sem fios.</li><li>– Evite utilizar outros dispositivos sem fios.</li></ul></li><li>– Fica verde ou cor-de-laranja.<ul style="list-style-type: none"><li>– Verifique as ligações dos altifalantes.</li></ul></li></ul></li></ul>
O som do componente Super Audio CD que está ligado à tomada HDMI IN 1 ou HDMI IN 2 não é emitido.	<ul style="list-style-type: none"><li>• HDMI IN 1 e HDMI IN 2 não aceitam um formato de áudio que contenha protecção contra cópia.</li></ul>
Não é emitido nenhum som do televisor a partir da tomada HDMI OUT quando é utilizada a função Audio Return Channel.	<ul style="list-style-type: none"><li>• Defina [Controlo para HDMI] em [Definições HDMI] das [Configurações do Sistema] para [Ligado] (página 65). Além disso, defina [Audio Return Channel] em [Definições HDMI] das [Configurações do Sistema] para [Automático] (página 65).</li><li>• Certifique-se de que o seu televisor é compatível com a função Audio Return Channel.</li><li>• Certifique-se de que está ligado um cabo HDMI de alta velocidade a uma tomada do televisor compatível com a função Audio Return Channel.</li></ul>
O sistema não emite som correctamente quando ligado a uma set-top box.	<ul style="list-style-type: none"><li>• Defina [Audio Return Channel] em [Definições HDMI] das [Configurações do Sistema] para [Deslig.] (página 65).</li></ul>
O som tem muitas interferências.	<ul style="list-style-type: none"><li>• Afaste o televisor dos componentes de áudio.</li><li>• Limpe o disco.</li></ul>
O som perde o efeito estéreo quando reproduz um CD.	<ul style="list-style-type: none"><li>• Selecione som estéreo carregando em  (página 45).</li></ul>



Sintoma	Problemas e soluções
Os sons esquerdo e direito foram invertidos ou não estão equilibrados.	<ul style="list-style-type: none"> <li>• Verifique se os altifalantes e os componentes estão ligados de forma correcta e segura.</li> </ul>
O som está instável.	<ul style="list-style-type: none"> <li>• A função Controlo de Posição do televisor está activada. Para obter detalhes sobre a desactivação da função, consulte as instruções de funcionamento do televisor.</li> </ul>
Os altifalantes frontais emitem ruído ou o som salta.	<ul style="list-style-type: none"> <li>• A transmissão sem fios está instável. Altere a definição de [Canal RF] em [Ligação do som sem fios] (página 56).</li> <li>• Aproxime a unidade principal e o subwoofer.</li> <li>• Não instale a unidade principal e o subwoofer num armário fechado ou metálico, ou debaixo de uma mesa.</li> </ul>

## Sintonizador

Sintoma	Problemas e soluções
Não consegue sintonizar estações de rádio.	<ul style="list-style-type: none"> <li>• Verifique se a antena está correctamente ligada. Regule a antena ou ligue uma antena exterior, se for necessário.</li> <li>• O sinal das estações é muito fraco (quando se utiliza a sintonização automática). Utilize a sintonização directa.</li> </ul>

## Reprodução

Sintoma	Problemas e soluções
O disco não é reproduzido.	<ul style="list-style-type: none"> <li>• O código de região do BD/DVD não corresponde ao do sistema.</li> <li>• Existe humidade condensada no interior da unidade principal e pode provocar danos nas lentes. Retire o disco e deixe a unidade principal ligada durante cerca de meia hora.</li> <li>• O sistema não reproduz um disco gravado que não tenha sido finalizado correctamente (página 76).</li> </ul>
Os nomes dos ficheiros não são apresentados correctamente.	<ul style="list-style-type: none"> <li>• O sistema apenas apresenta formatos de carácter compatíveis com ISO 8859-1. Outros formatos de carácter poderão ser apresentados de modo diferente.</li> <li>• Dependendo do software de gravação utilizado, os caracteres introduzidos podem ser apresentados de modo diferente.</li> </ul>
Um disco não começa a reprodução do princípio.	<ul style="list-style-type: none"> <li>• Foi seleccionada a função Retomar reprodução. Prima OPTIONS, seleccione [Reprod do início] e prima <math>\oplus</math>.</li> </ul>
A reprodução não é iniciada a partir do ponto de retoma em que parou a reprodução pela última vez.	<ul style="list-style-type: none"> <li>• O ponto de retoma pode ser apagado da memória, dependendo do disco, quando <ul style="list-style-type: none"> <li>– ejectar o disco.</li> <li>– desligar o dispositivo USB.</li> <li>– reproduzir outro conteúdo.</li> <li>– desligar a unidade principal.</li> </ul> </li> </ul>
O idioma para a banda sonora/ legendas ou ângulos não pode ser alterado.	<ul style="list-style-type: none"> <li>• Experimente utilizar o menu do BD ou do DVD.</li> <li>• As faixas/legendas multi-idioma ou multi-ângulos não são gravadas no BD ou DVD reproduzido.</li> </ul>
Os conteúdos bónus ou outros dados contidos no BD-ROM não conseguem ser reproduzidos.	<ul style="list-style-type: none"> <li>• Tente o procedimento seguinte: ① Remova o disco. ② Desligue o sistema. ③ Retire e volte a ligar o dispositivo USB (página 37). ④ Ligue o sistema. ⑤ Introduza o BD-ROM com BONUSVIEW/BD-LIVE.</li> </ul>

## Dispositivo USB

Sintoma	Problemas e soluções
O dispositivo USB não é reconhecido.	<ul style="list-style-type: none"><li>• Tente o procedimento seguinte: ① Desligue o sistema. ② Retire e volte a ligar o dispositivo USB. ③ Ligue o sistema.</li><li>• Certifique-se de que o dispositivo USB está bem ligado à porta  (USB).</li><li>• Verifique se o dispositivo USB ou um cabo está danificado.</li><li>• Verifique se o dispositivo USB está ligado.</li><li>• Se o dispositivo USB estiver ligado através de um hub USB, desligue-o e ligue o dispositivo USB directamente à unidade principal.</li></ul>

## BRAVIA Internet Video

Sintoma	Problemas e soluções
O som/imagem é fraco/determinados programas são apresentados com perda de detalhe, especialmente em cenas escuras ou de movimento rápido.	<ul style="list-style-type: none"><li>• A qualidade de som/imagem pode ser fraca, dependendo dos fornecedores de conteúdos de Internet.</li><li>• A qualidade de som/imagem pode ser melhorada, alterando a velocidade da ligação. A Sony recomenda uma velocidade de ligação de, pelo menos, 2,5 Mbps para vídeo de definição normal e 10 Mbps para vídeo de alta definição.</li><li>• Nem todos os vídeos contêm som.</li></ul>
A imagem é pequena.	<ul style="list-style-type: none"><li>• Prima  para aumentar o zoom.</li></ul>

## “BRAVIA” Sync ([Controlo para HDMI])

Sintoma	Problemas e soluções
A função [Controlo para HDMI] não funciona (“BRAVIA” Sync).	<ul style="list-style-type: none"><li>• Verifique se [Controlo para HDMI] está definido como [Ligado] (página 65).</li><li>• Se alterar a ligação HDMI desligue o sistema e volte a ligá-lo.</li><li>• Se ocorrer uma falha de corrente, defina [Controlo para HDMI] como [Deslig.] e, em seguida, defina [Controlo para HDMI] como [Ligado] (página 65).</li><li>• Verifique o seguinte e consulte as instruções de funcionamento fornecidas com o componente.<ul style="list-style-type: none"><li>– o componente ligado é compatível com a função [Controlo para HDMI].</li><li>– a definição da função [Controlo para HDMI] relativa ao componente ligado está correcta.</li></ul></li></ul>

## Ligação de rede

Sintoma	Problemas e soluções
Não é possível ligar o sistema à rede.	<ul style="list-style-type: none"><li>• Verifique a ligação de rede (página 23) e as definições de rede (página 66).</li></ul>

## Ligação LAN sem fios USB/integrada

Sintoma	Problemas e soluções
Não consegue ligar o PC à Internet após [Wi-Fi Protected Setup (WPS)] ser efectuado.	<ul style="list-style-type: none"><li>• As definições sem fios do router podem alterar-se automaticamente se utilizar a função Wi-Fi Protected Setup antes de ajustar as definições do router. Neste caso, altere as definições sem fios do PC em conformidade.</li></ul>
Não é possível ligar o sistema ao router LAN sem fios.	<ul style="list-style-type: none"><li>• Verifique se o router LAN sem fios está ligado.</li><li>• Dependendo do ambiente de utilização, incluindo o material da parede, as condições de recepção de ondas de rádio ou obstáculos entre o sistema e o router LAN sem fios, a distância de comunicação possível pode ser encurtada. Coloque o sistema e o router LAN sem fios mais próximos um do outro.</li><li>• Dispositivos que utilizam uma banda de frequência de 2,4 GHz, como um micro-ondas, Bluetooth ou dispositivo digital sem fios, podem interromper a comunicação. Afaste a unidade principal desses dispositivos ou desligue-os.</li></ul>
O router sem fios pretendido não é detectado mesmo que seja efectuado o [Examinar].	<ul style="list-style-type: none"><li>• Prima RETURN para regressar ao ecrã anterior e tente novamente o [Examinar]. Se o router sem fios pretendido não for ainda detectado, prima RETURN para seleccionar [Registo manual].</li></ul>
Não é possível ligar o sistema à rede ou a ligação de rede está instável.	<ul style="list-style-type: none"><li>• A distância entre a unidade principal e o router LAN sem fios é demasiado grande (página 23).</li></ul>

# Discos que podem ser reproduzidos

<b>Blu-ray Disc</b>	BD-ROM <sup>1)</sup> BD-R/BD-RE <sup>2)</sup>
<b>DVD<sup>3)</sup></b>	DVD-ROM DVD-R/DVD-RW DVD+R/DVD+RW
<b>CD<sup>3)</sup></b>	CD-DA (CD de música) CD-ROM CD-R/CD-RW Super Audio CD

<sup>1)</sup>Uma vez que as especificações Blu-ray Disc são recentes e em evolução, alguns discos poderão não ser reproduzíveis, consoante o seu tipo e versão. Além disso, a saída áudio varia consoante a fonte, a tomada de saída ligada e as programações de áudio seleccionadas.

<sup>2)</sup>BD-RE: Ver.2.1  
BD-R: Ver.1.1, 1.2, 1.3 incluindo BD-R de tipo de pigmento orgânico (tipo LTH)  
Os BD-Rs gravados num PC não podem ser reproduzidos se forem graváveis postscrips.

<sup>3)</sup>Um disco de CD ou DVD não será reproduzido se não tiver sido finalizado correctamente. Para obter mais informações, consulte as instruções de funcionamento fornecidas com o dispositivo de gravação.

## Discos que não podem ser reproduzidos

- BD com cartucho
- BDXLs
- DVD-RAM
- HD DVD
- Discos DVD Audio
- PHOTO CD
- Parte de dados de CD-Extras
- Super VCDs
- Lado do material áudio em DualDiscs

## Notas sobre discos

Este equipamento destina-se a reproduzir discos que respeitem a norma Compact Disc (CD). Os DualDiscs e alguns dos discos de música codificados com tecnologias de protecção de direitos de autor não estão em conformidade com a norma Compact Disc (CD), por isso, esses discos podem não ser compatíveis com este equipamento.

## Nota sobre as operações de reprodução de um BD/DVD

Algumas das operações de reprodução de BD/DVD podem ser definidas intencionalmente pelos fabricantes de software. Como este sistema reproduz BD/DVD de acordo com o conteúdo dos discos concebido pelos fabricantes de software, algumas das operações de reprodução podem não estar disponíveis.

## Nota sobre BD/DVD de dupla camada

A imagem e som reproduzidos podem ser momentaneamente interrompidos quando as camadas mudam.

## Código de região (apenas BD-ROM/DVD VIDEO)

O sistema tem um código de região impresso na parte traseira da unidade principal e só pode reproduzir um BD-ROM/DVD VIDEO (apenas reprodução) com códigos de região idênticos ou .

# Tipos de ficheiros que podem ser reproduzidos

## Vídeo<sup>1)</sup>

Formato do ficheiro	Extensões
MPEG-1 Video/PS <sup>2)5)</sup>	“.mpg,” “.mpeg,” “.m2ts,”
MPEG-2 Video/PS, TS <sup>2)6)</sup>	“.mts”
Xvid	“.avi”
MPEG4/AVC <sup>2)5)</sup>	“.mkv,” “.mp4,” “.m4v,” “.m2ts,” “.mts”
WMV9 <sup>2)5)</sup>	“.wmv,” “.asf”
AVCHD	<sup>3)5)</sup>

## Música

Formato do ficheiro	Extensões
MP3 (MPEG-1 Audio Layer III)	“.mp3”
AAC <sup>2)4)5)</sup>	“.m4a”
WMA9 Standard <sup>2)4)</sup>	“.wma”
LPCM	“.wav”

## Fotografia<sup>1)</sup>

Formato do ficheiro	Extensões
JPEG	“.jpg,” “.jpeg”
GIF	“.gif”
PNG	“.png”

<sup>1)</sup>O sistema não reproduz estes ficheiros através da função renderer.

<sup>2)</sup>O sistema não reproduz ficheiros codificados com DRM.

<sup>3)</sup>O sistema reproduz ficheiros com o formato AVCHD que são gravados com uma câmara de vídeo digital, etc. Para visualizar ficheiros de formato AVCHD, o disco com os ficheiros de formato AVCHD deve estar finalizado.

<sup>4)</sup>O sistema não reproduz ficheiros codificados com Lossless, etc.

<sup>5)</sup>O sistema não reproduz estes ficheiros através da função DLNA.

<sup>6)</sup>O sistema apenas reproduz resolução SD através da função DLNA.

### Nota

- Alguns ficheiros podem não ser reproduzidos dependendo do formato do ficheiro, da codificação do ficheiro, das condições de gravação ou do estado do servidor DLNA.
- Alguns ficheiros editados num PC podem não ser reproduzidos.
- O sistema pode reconhecer os seguintes ficheiros ou pastas em BD, DVD, CD e dispositivos USB:
  - até pastas na 3.ª árvore
  - até 500 ficheiros numa única árvore
- O sistema pode reconhecer os seguintes ficheiros ou pastas guardados no servidor DLNA:
  - até pastas na 18.ª árvore
  - até 999 ficheiros numa única árvore
- Alguns dispositivos USB podem não funcionar com este sistema.
- O sistema pode reconhecer dispositivos Mass Storage Class (MSC) (como memória flash ou um HDD), dispositivos de captura de imagens fixas (SICD - Still Image Capture Devices) e teclados de 101 teclas (apenas na porta  (USB) frontal).
- Para evitar danificar os dados, a memória USB outros dispositivos, desligue o sistema antes de ligar ou retirar memórias USB ou outros dispositivos.
- O sistema poderá não reproduzir de modo suave ficheiros de vídeo com uma taxa de bits elevada de um DATA CD. Recomenda-se que os ficheiros de vídeo com uma taxa de bits elevada sejam reproduzidos com um DATA DVD.

# Formatos de áudio suportados

Os formatos de áudio suportados por este sistema são os seguintes.

Função	Formato							
	LPCM 2ch	LPCM 5.1ch LPCM 7.1ch	Dolby Digital	Dolby TrueHD, Dolby Digital Plus	DTS	DTS-ES Discrete 6.1, DTS-ES Matrix 6.1, DTS96/24	DTS-HD High Resolution Audio	DTS-HD Master Audio
“BD/DVD”	○	○	○	○	○	○	○	○
“HDMI1” “HDMI2”	○	-	○	-	○	-	-	-
“TV” (DIGITAL IN)	○	-	○	-	○	-	-	-

○: Formato suportado.

-: Formato não suportado.

## Nota

- As tomadas HDMI IN 1 e HDMI IN 2 não recebem som no caso de um formato de áudio que contenha protecção contra cópia, como Super Audio CD ou DVD-Audio.
- Para o formato LPCM de 2 canais, a frequência de amostragem suportada para o sinal digital é até 96 kHz quando utilizar a função “HDMI1” ou “HDMI2” e 48 kHz quando utilizar a função “TV”.

# Características técnicas

## Secção do Amplificador

POTÊNCIA DE SAÍDA (referência)  
Subwoofer: 120 W (a 4 ohms, 80 Hz)

BDV-L800/BDV-L800M:  
POTÊNCIA DE SAÍDA (nominal)  
Frontal E/Frontal D: 85 W + 85 W (a 4 ohms,  
1 kHz, 1% THD)

POTÊNCIA DE SAÍDA (referência)  
Frontal E/Frontal D: 130 W (por canal a  
4 ohms, 1 kHz)

BDV-L600:  
POTÊNCIA DE SAÍDA (nominal)  
Frontal E/Frontal D: 80 W + 80 W (a 4 ohms,  
1 kHz, 1% THD)

POTÊNCIA DE SAÍDA (referência)  
Frontal E/Frontal D: 115 W (por canal a  
4 ohms, 1 kHz)

Entradas (Digitais)  
TV (Audio Return Channel/OPTICAL)  
Formatos suportados:  
LPCM 2CH (até 48 kHz),  
Dolby Digital, DTS  
HDMI IN 1/HDMI IN 2  
Formatos suportados:  
LPCM 2CH (até 96 kHz),  
Dolby Digital, DTS

## Secção de vídeo

Saídas VIDEO: 1 Vp-p 75 ohms

## Secção HDMI

Conector Tipo A (19 pinos)

## Sistema BD/DVD/Super Audio CD/CD

Sistema de formato de sinal NTSC/PAL

## Secção USB

Porta  (USB): Tipo A (Para ligar uma memória USB, leitor de cartões de memória, câmara fotográfica digital e câmara de vídeo digital)

## Secção LAN

Terminal LAN(100) Terminal 100BASE-TX

## Secção LAN sem fios

BDV-L800/BDV-L800M  
Conformidade com as normas IEEE 802.11 b/g/n  
Frequência e canal 2,4 GHz - 2,4835 GHz  
[CH1 -13]

## Secção do sintonizador FM

Sistema Sintetizador digital de quartzo PLL bloqueado

Intervalo de sintonização 87,5 MHz - 108,0 MHz  
(passos de 50 kHz)  
Antena Antena de cabo FM  
Terminais de antena 75 ohms, não balanceados  
Frequência intermédia 250 kHz/300 kHz/  
350 kHz/400 kHz

## Geral (unidade principal, transformador CA (AC-BD100))

Requisitos de alimentação (transformador CA)  
Entrada: 110 V - 240 V CA,  
50/60 Hz  
Saída: 14 V CC, 3,3 A  
Temperatura de funcionamento:  
40 °C (MÁX)  
Consumo de energia Ligado: 30 W  
Modo de suspensão: 0,3 W  
(no modo de poupança de energia)

Dimensões (aprox.)  
Transformador CA 122 mm x 37 mm x 64 mm  
(l/a/p)  
Unidade principal 480 mm x 46 mm x 232 mm  
(l/a/p)  
480 mm x 259 mm x  
103 mm (l/a/p)  
(com suporte)  
480 mm x 105 mm x  
231 mm (l/a/p)  
(numa posição horizontal)

Peso (aprox.)  
Transformador CA 0,3 kg  
Unidade principal L800: 3,2 kg  
4,2 kg  
(com suporte)  
L800M: 3,3 kg  
4,3 kg  
(com suporte)  
L600: 3,0 kg  
4,0 kg  
(com suporte)

## Altifalantes

### Altifalante frontal (SS-TSL800) para BDV-L800/BDV-L800M

Sistema de altifalantes Sistema de altifalantes de 2 vias e 2 cones  
Unidade de altifalante Tweeter: 25 mm tipo cúpula  
Gama completa: 65 mm tipo cone  
Impedância nominal 4 ohms  
Dimensões (aprox.) 123 mm x 475 mm x  
137 mm (l/a/p)  
Peso (aprox.) 1,3 kg

### **Altifalante frontal (SS-TSL600) para BDV-L600**

Sistema de altifalantes	Sistema de altifalantes de 2 vias e 2 cones, Bass reflex
Unidade de altifalante	Tweeter: 25 mm tipo cúpula Gama completa: 50 mm tipo cone
Impedância nominal	4 ohms
Dimensões (aprox.)	112 mm × 320 mm × 112 mm (l/a/p)
Peso (aprox.)	0,9 kg

### **Subwoofer activo (SA-WSL600)**

Sistema de altifalantes	Subwoofer
Unidade de altifalante	160 mm tipo cone
Impedância nominal	4 ohms
Dimensões (aprox.)	275 mm × 395 mm × 290 mm (l/a/p)
Peso (aprox.)	9 kg

### **Geral (Subwoofer)**

Requisitos de alimentação	220 V - 240 V CA, 50/60 Hz
Consumo de energia	Ligado: 70 W Modo de suspensão: Aprox. 0,6 W Desligado: 0,3 W

### **Transmissor-receptor sem fios (EZW-RT50)**

Sistema de comunicação	Especificação de som sem fios versão 1.0
Saída	23 mW (EIRP)
Banda de frequência	5,725 GHz - 5,875 GHz
Método de modulação	DSSS
Requisitos de alimentação	3,3 V CC, 300 mA
Dimensões (aprox.)	30 mm × 9 mm × 60 mm (l/a/p)
Peso (aprox.)	10 g

O design e as características técnicas estão sujeitos a alterações sem aviso prévio.

- Consumo de energia em modo de suspensão 0,3 W (unidade principal), 0,3 W (subwoofer).
- Mais de 85% da eficiência de potência do bloco amplificador é obtida com o amplificador totalmente digital, S-Master.



# Lista de códigos de idioma

A grafia dos idiomas está em conformidade com a norma ISO 639: 1988 (E/F).

Código	Idioma	Código	Idioma	Código	Idioma	Código	Idioma
1027	Afar	1183	Irish	1347	Maori	1507	Samoa
1028	Abkhazian	1186	Scots Gaelic	1349	Macedonian	1508	Shona
1032	Afrikaans	1194	Galician	1350	Malayalam	1509	Somali
1039	Amharic	1196	Guarani	1352	Mongolian	1511	Albanian
1044	Arabic	1203	Gujarati	1353	Moldavian	1512	Serbian
1045	Assamese	1209	Hausa	1356	Marathi	1513	Siswati
1051	Aymara	1217	Hindi	1357	Malay	1514	Sesotho
1052	Azerbaijani	1226	Croatian	1358	Maltese	1515	Sundanese
1053	Bashkir	1229	Hungarian	1363	Burmese	1516	Swedish
1057	Byelorussian	1233	Armenian	1365	Nauru	1517	Swahili
1059	Bulgarian	1235	Interlingua	1369	Nepali	1521	Tamil
1060	Bihari	1239	Interlingue	1376	Dutch	1525	Telugu
1061	Bislama	1245	Inupiak	1379	Norwegian	1527	Tajik
1066	Bengali;	1248	Indonesian;	1393	Occitan	1528	Thai
	Bangla	1253	Icelandic	1403	(Afan)Oromo	1529	Tigrinya
1067	Tibetan	1254	Italian	1408	Oriya	1531	Turkmen
1070	Breton	1257	Hebrew	1417	Punjabi	1532	Tagalog
1079	Catalan	1261	Japanese	1428	Polish	1534	Sundanese
1093	Corsican	1269	Yiddish	1435	Pashto;	1535	Tonga
1097	Czech	1283	Javanese		Pushto	1538	Turkish
1103	Welsh	1287	Georgian	1436	Portuguese	1539	Tsonga
1105	Danish	1297	Kazakh	1463	Quechua	1540	Tatar
1109	German	1298	Greenlandic	1481	Rhaeto-	1543	Twi
1130	Bhutani	1299	Cambodian		Romance	1557	Ukrainian
1142	Greek	1300	Kannada	1482	Kirundi	1564	Urdu
1144	English	1301	Korean	1483	Romanian	1572	Uzbek
1145	Esperanto	1305	Kashmiri	1489	Russian	1581	Vietnamese
1149	Spanish	1307	Kurdish	1491	Kinyarwanda	1587	Volapük
1150	Estonian	1311	Kirghiz	1495	Sanskrit	1613	Wolof
1151	Basque	1313	Latin	1498	Sindhi	1632	Xhosa
1157	Persian	1326	Lingala	1501	Sangho	1665	Yoruba
1165	Finnish	1327	Laothian	1502	Serbo-Croatian	1684	Chinese
1166	Fiji	1332	Lithuanian	1503	Singhalese	1697	Zulu
1171	Faroese	1334	Latvian; Lettish	1505	Slovak		
1174	French	1345	Malagasy	1506	Slovenian		
1181	Frisian					1703	Não especificado

## Lista de códigos de região/controlo parental

Código	Área	Código	Área	Código	Área	Código	Área
2044	Argentina	2109	Alemanha	2362	México	2499	Suécia
2047	Austrália	2200	Grécia	2376	Países Baixos	2086	Suíça
2046	Austria	2219	Hong Kong	2390	Nova Zelândia	2543	Taiwan
2057	Bélgica	2248	Índia	2379	Noruega	2528	Tailândia
2070	Brasil	2238	Indonésia	2427	Paquistão	2184	Reino Unido
2090	Chile	2239	Irlanda	2424	Filipinas		
2092	China	2254	Itália	2428	Polónia		
2093	Colômbia	2276	Japão	2436	Portugal		
2115	Dinamarca	2304	Coreia	2489	Rússia		
2165	Finlândia	2333	Luxemburgo	2501	Singapura		
2174	França	2363	Malásia	2149	Espanha		

# Índice remissivo

## Numéricos

3D 36

## A

A repor 67

A/V SYNC 44

Actualizar 61

Actualizar Rede 61

Áudio 64

Áudio DRC 63

Audio Return Channel 65

## B

BD-LIVE 36

Bloqueio infantil 51

BONUSVIEW 36

BRAVIA Internet Video 40

BRAVIA Sync 49

## C

Camada Reprod Disco

Híbrido BD 64

Camada Reprod. Super

Audio CD 65

Canais de Reprod. Super

Audio CD 65

CD 76

Cód Região Controlo

Parental 64

Código de região 76

Configuração Fácil 32, 67

Configuração MIX de

Áudio BD 63

Configurações de Áudio 63

Configurações

de Internet 56, 66

Configurações de Rede 66

Configurações de visualização

BD/DVD 64

Configurações do

Altifalante 50, 63

Distância 50

Nível 50

Configurações do Ecrã 61

Configurações Gracenote 66

Configurar Renderer 66

Conteúdo da Internet 40

Controlo de Acesso

Renderer 67

Controlo para HDMI 49, 65

Controlo Parental de BD 64

Controlo Parental de DVD 64

Controlo Parental Vídeo

Internet 64

## D

Def. Tamanho Ecrã de TV

para 3D 61

Definição Saída 3D 61

Definição Surround 63

Definições de Controlo

Parental 64

Definições de Música 65

Definições do Servidor de

Ligação 66

Diagnósticos de Ligação de

Rede 66

Discos que podem ser

reproduzidos 76

Dispositivos Media Remote

registados 67

DLNA 40, 66

Dolby Digital 45

DTS 45

DTS Neo:6 63

DVD 76

## E

Efeito de Som 63

## F

FM MODE 47

Formato do Ecrã 61

Formato Saída de Vídeo 62

## G

Guia de Configuração do

Telecomando 61

## H

HDMI

YCbCr/RGB (HDMI) 62

## I

Iluminação/Visor 65

Informação do Sistema 66

Informações de reprodução 37

Inicialize Informação

Pessoal 67

Início Automático Party 67

## L

Legenda 64

Ligação à Internet de BD 64

Ligação do som sem fios 65

Lista de códigos de idioma 81

## M

Menu BD/DVD 64

Modo de Conversão de

Cinema 62

Modo de Início Rápido 66

Modo de Pausa 62

Modo DVD 61

Modo Predefinido 61

## O

OSD 65

## P

Protecção de Ecrã 66

## R

RDS 48

Registo do Dispositivo Media

Remote 67

Repor para as predefinições de

fábrica 67

## S

Saída Áudio 63

Saída BD/DVD-ROM

1080/24p 62

Saída de Cor Profunda

HDMI 62

Senha 64

Sensor Remoto 65

SLEEP 51

Slideshow 43

Som de uma banda

Multiplex 46

Standby Automático 66

Subwoofer 13

## T

Telecomando 14

Teste de Som 51

Tipo TV 61

## U

Unidade principal 10

USB 37

## **V**

Vídeo Internet não  
classificado 64

Visor do painel frontal 12

Visualização Automática 66

## **W**

WEP 59

WPA2-PSK (AES) 59

WPA2-PSK (TKIP) 59

WPA-PSK (AES) 59

WPA-PSK (TKIP) 59





O software deste sistema pode ser actualizado futuramente. Para obter detalhes sobre actualizações disponíveis, visite o seguinte URL.

Para os clientes da Europa:  
<http://support.sony-europe.com>

Para os clientes de outros países/regiões:  
<http://www.sony-asia.com/support>



<http://www.sony.net/>



\* 4 2 7 9 0 6 7 1 1 \* (2)