

SONY[®]



Kliknij, aby przejść bezpośrednio

▶ Przesyłanie muzyki

▶ Przesyłanie filmów wideo/zdjęć

▶ Rozwiązywanie problemów

Instrukcja obsługi
NWZ-S544 / S545

Uwaga

- W niektórych krajach/regionach, w których został zakupiony odtwarzacz, wybrane modele mogą nie być dostępne.

Przeglądanie instrukcji obsługi

Korzystanie z przycisków w instrukcji obsługi

Kliknij przyciski znajdujące się w prawym górnym rogu niniejszej instrukcji, aby przejść do części „Spis treści”, „Informacje o menu Home” lub „Indeks”.

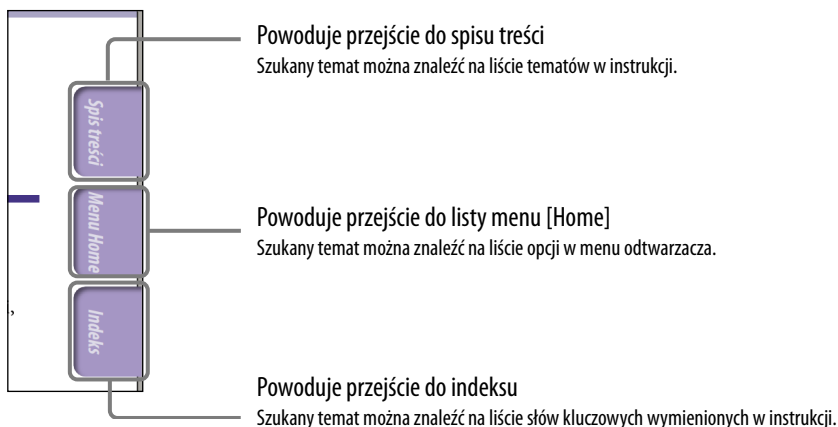

Wskazówka

- Do wskazanej strony można przejść, klikając numer strony w spisie treści lub indeksie.
- Do wskazanej strony można przejść, klikając na danej stronie odsyłacz do strony (np. ☞ str. 5).
- Aby wyszukać odpowiednią stronę za pomocą słowa kluczowego, należy wpisać to słowo w polu tekstowym w oknie programu Adobe Reader.
- Obsługa może się różnić w zależności od wersji programu Adobe Reader.

Zmiana układu strony

Przyciski w oknie programu Adobe Reader umożliwiają wybór sposobu wyświetlania stron dokumentu.



Pole do przeszukiwania tekstu

Ciągłe

Strony są wyświetlane w jednym ciągu, szerokość strony dopasowana do okna. Podczas przewijania poprzednie lub następne strony są przewijane w górę lub w dół w trybie ciągłym.

Pojedyncza strona

Strony są wyświetlane pojedynczo, a ich wielkość jest dopasowywana do okna. Podczas przewijania wyświetlana strona jest zastępowana przez poprzednią lub następną.

Spis treści

Podstawowe operacje i ekrany

Części i elementy sterujące.....	5
Przełączanie wyjścia sygnału pomiędzy słuchawkami a wbudowanymi głośnikami.....	7
Włączanie i wyłączanie odtwarzacza	8
Informacje o menu Home	9
Korzystanie z menu Home	12
Korzystanie z menu opcji	15
Informacje na temat oprogramowania	17
Dołączone oprogramowanie	17
Kompatybilne oprogramowanie	17

Przygotowywanie odtwarzacza

Ładowanie akumulatora	18
Wybór języka wyświetlania	20
Ustawianie daty i godziny	21

Przesyłanie muzyki

Wybór metody przesyłania muzyki	22
A Przesyłanie muzyki przy użyciu programu Windows Media Player 11	23
Importowanie muzyki z płyt CD	23
Przesyłanie muzyki	25
B Przesyłanie muzyki przy użyciu programu Content Transfer.....	27
C Przesyłanie muzyki przy użyciu Eksploratora systemu Windows	29

Przesyłanie filmów wideo/zdjęć

Wybór metody przesyłania filmów wideo/zdjęć.....	31
A Przesyłanie filmów wideo/zdjęć przy użyciu programu Content Transfer	32
B Przesyłanie filmów wideo/zdjęć przy użyciu Eksploratora systemu Windows	34

Odtwarzanie muzyki

Odtwarzanie muzyki [Music]	36
Ekran odtwarzania muzyki.....	37
Ekran listy muzyki	38
Wyszukiwanie utworów	39
Odtwarzanie listy odtwarzania.....	40
Odtwarzanie wszystkich utworów w kolejności losowej	41
Usuwanie utworów	42
Korzystanie z menu opcji muzycznych	43
Wyświetlenie ekranu ze szczegółowymi informacjami [Detailed Information]	45
Wyświetlanie ekranu okładki [Cover Art].....	45
Zmiana ustawień muzycznych	46
Ustawianie trybu odtwarzania [Play Mode] ..	46
Ustawianie jakości dźwięku [Equalizer]	47
Słuchanie wyrazistego dźwięku stereo [Clear Stereo].....	48
Regulacje poziomu głośności [Dynamic Normalizer]	49
Optymalizacja jakości dźwięku emitowanego z wbudowanych głośników [Built-in SP Optimizer]	49

Odtwarzanie filmów wideo

Odtwarzanie filmów wideo [Videos].....	50
Ekran odtwarzania wideo	51
Usuwanie filmów wideo	52
Korzystanie z menu opcji wideo	53
Zmiana ustawień wideo	54
Ustawianie funkcji zmiany wielkości obrazu [Zoom Settings]	54
Ustawienia wyświetlania ekranu wideo [Display]	56
Ustawianie orientacji wyświetlania filmu wideo [Video Orientation].....	57

Wyświetlanie zdjęć

Wyświetlanie zdjęć [Photos]	58
Ekran wyświetlania zdjęć.....	59
Odtwarzanie pokazu slajdów	60
Usuwanie zdjęć	61
Korzystanie z menu opcji zdjęć.....	62

Zmiana ustawień zdjęć	63
Orientacja zdjęcia [Photo Orientation]	63
Ustawienia wyświetlania ekranu zdjęć [Display]	64
Ustawianie trybu odtwarzania pokazu slajdów [Slide Show Repeat]	64
Ustawianie interwału pokazu slajdów [Slide Show Interval]	65

Sluchanie i zapisywanie radia FM

Sluchanie radia FM	66
Ekran FM Radio.....	67
Automatyczne programowanie stacji radiowych [Auto Preset]	68
Ręczne strojenie stacji radiowych.....	69
Usuwanie zaprogramowanych stacji radiowych.....	69
Zapisywanie audycji radia FM	70
Odtwarzanie zapisanych audycji radiowych FM	72
Usuwanie zapisanych audycji radiowych FM	73
Korzystanie z menu opcji radia FM	74
Zmiana ustawień radia FM	76
Ustawianie odbioru sygnału [Scan Sensitivity]	76
Ustawianie dźwięku monofonicznego/stereofonicznego [Mono/Auto].....	76

Nagrywanie/odtworzenie dźwięku

Nagrywanie głosu	77
Odtwarzanie zapisanych plików głosowych	79
Usuwanie zapisanych plików głosowych	80
Korzystanie z menu opcji nagrywania dźwięku	81
Zmiana ustawień nagrywania	83
Wybór poziomu jakości nagrywania [Bit Rate Settings]	83

Korzystanie z odliczania czasu

Ustawianie odliczania czasu	84
Ustawianie alarmu [Alarm].....	85
Ustawianie czasu do wyłączenia [Sleep Timer]	86

Ustawienia ogólne

Zmiana ustawień ogólnych	87
Wyświetlenie ekranu z informacjami o odtwarzaczu [Unit Information]	87
Ograniczanie poziomu głośności [AVLS (Volume Limit)]	88
Wyłączanie sygnału akustycznego [Beep Settings]	88
Ustawianie typu wygaszacza ekranu [Screensaver]	89
Regulacja jasności ekranu [Brightness].....	89
Ustawianie aktualnego czasu [Set Date-Time].....	90
Ustawianie formatu daty [Date Display Format]	91
Ustawianie formatu godziny [Time Display Format]	91
Przywracanie ustawień fabrycznych [Reset all Settings]	92
Formatowanie pamięci [Format]	92
Wybór języka wyświetlania [Language Settings]	93

Przydatne informacje

Żywotność akumulatora	94
Co to jest format i szybkość transmisji?	95
Co to jest format pliku dźwiękowego?	95
Co to jest format pliku wideo?	96
Co to jest format zdjęcia?.....	96
Zapisywanie danych	97
Aktualizacja oprogramowania sprzętowego odtwarzacza	98

Rozwiązywanie problemów

Rozwiązywanie problemów	99
Komunikaty	111

Informacje dodatkowe

Środki ostrożności	113
Uwagi o licencjach i znakach towarowych	121
Dane techniczne	124
Indeks	131

Części i elementy sterujące

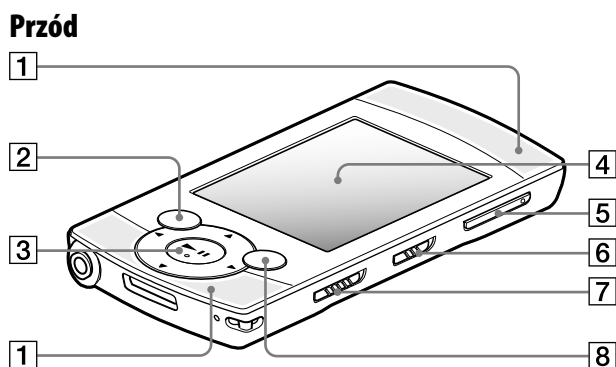

1 Wbudowane głośniki

Patrz str. 7.

2 Przycisk BACK/HOME

Naciśnięcie go powoduje przejście do góry o jeden poziom na ekranie listy lub powrót do poprzedniego menu. Naciśnięcie i przytrzymanie przycisku BACK/HOME powoduje wyświetlenie menu [Home] (str. 9).

3 Przycisk 5-kierunkowy*¹

Uruchamia odtwarzanie i umożliwia nawigację w menu ekranowym odtwarzacza (str. 12, 15).

4 Wyświetlacz

Patrz str. 9.

5 Przycisk VOL +*¹/-

Umożliwia ustawienie poziomu głośności. Można ustawić poziom głośności dźwięku odpowiednio dla słuchawek i wbudowanych głośników (str. 7).

6 Przełącznik wyjścia sygnału

Przełącza wyjście sygnału pomiędzy słuchawkami a wbudowanymi głośnikami odtwarzacza (str. 7).

7 Przełącznik HOLD

Za pomocą przełącznika HOLD można zabezpieczyć odtwarzacz przed przypadkową aktywacją podczas przenoszenia. Przesunięcie przełącznika HOLD w kierunku pokazywanym przez strzałkę powoduje wyłączenie wszystkich przycisków funkcyjnych oprócz przełącznika wyjścia sygnału. Po przesunięciu przełącznika HOLD w przeciwną stronę funkcja HOLD zostanie wyłączona.

8 Przycisk OPTION/PWR OFF

Naciśnięcie powoduje wyświetlenie menu opcji (str. 15, 43, 53, 62, 74, 81). Naciśnięcie i przytrzymanie przycisku OPTION/PWR OFF, powoduje wyłączenie ekranu i przejście odtwarzacza w tryb gotowości (str. 8).

*¹ Na przyciskach znajdują się punkty dotykowe. Ułatwiają one korzystanie z przycisku.

ciąg dalszy ↓

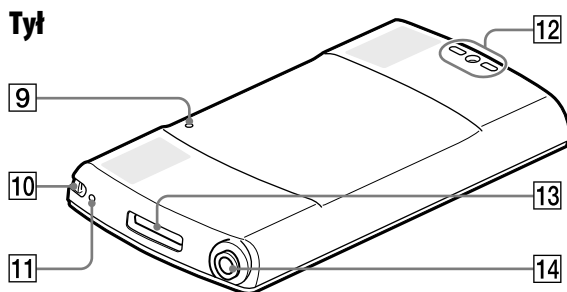

9 Przycisk RESET

Naciśnij przycisk RESET szpilką lub podobnym przedmiotem, aby zresetować odtwarzacz (☞ str. 99).

10 Otwór na pasek

Służy do mocowania paska (sprzedawanego oddzielnie).

11 Mikrofon

Patrz ☞ str. 77.

12 Otwór podstawki

Służy do mocowania dołączonej podstawki.

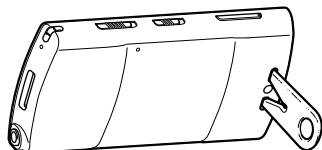

Uwaga

- Stawiając odtwarzacz z podstawką, należy uważać, aby go nie docisnąć ani nie strącić.

Informacje o przenoszeniu dołączonej podstawki

Aby nie zgubić podstawki podczas przenoszenia, należy postępować zgodnie z poniższym opisem. Przełóż przewód słuchawek przez otwór podstawki i wciśnij go w podstawę wycięcia w kształcie litery V, aby przymocować podstawkę do przewodu słuchawek.

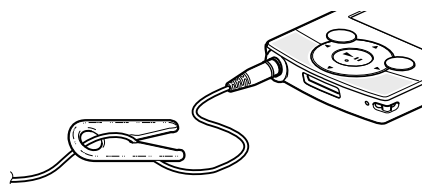

13 Gniazdo WM-PORT

Podłącz dołączony kabel USB lub opcjonalne urządzenia zewnętrzne.

14 Gniazdo słuchawek

Włóż wtyczkę słuchawek tak, aby było słyszalne kliknięcie zatrzasku. Jeśli słuchawki nie są prawidłowo podłączone, dźwięk może być odtwarzany niewłaściwie.

Przełączanie wyjścia sygnału pomiędzy słuchawkami a wbudowanymi głośnikami

Przesuwając przełącznik wyjścia sygnału można przełączyć dźwięk pomiędzy słuchawkami a wbudowanymi głośnikami. Można ustawić poziom głośności dźwięku odpowiednio dla słuchawek i wbudowanych głośników.

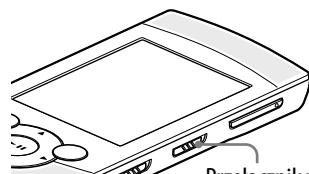



Przełącznik wyjścia sygnału

Uwaga

- Po przełączeniu wyjścia sygnału na wbudowane głośniki głośność dźwięku wyjściowego nie zwiększa się od razu.
- W pobliżu otworów wbudowanych głośników nie należy umieszczać kart kredytowych lub bankomatowych (z paskiem magnetycznym), ponieważ może to spowodować uszkodzenie zapisanych na nich danych.

1 Ustaw przełącznik wyjścia sygnału w położeniu  (głośnik) lub  (słuchawki).

2 Naciśnij przycisk VOL +/-, aby ustawić poziom głośności.

Na ekranie zostanie wyświetlony wskaźnik poziomu głośności. W zależności od bieżących ustawień z lewej strony wskaźnika poziomu głośności wyświetlana jest ikona  (słuchawki) lub  (głośnik).

Wskazówka

- Można ustawić opcję [Built-in SP Optimizer], aby odtwarzać dźwięk z wbudowanych głośników ( str. 49).

Włączanie i wyłączanie odtwarzacza

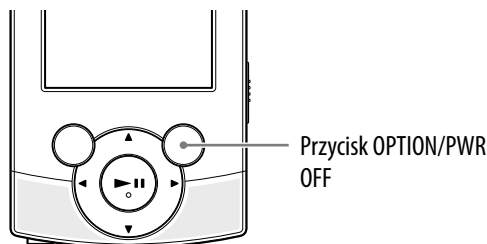

Włączanie odtwarzacza

Naciśnij dowolny przycisk, aby włączyć odtwarzacz.

Wskazówka

- Jeżeli na ekranie pojawi się komunikat [On hold... Cancel HOLD function to activate controls.], przesunij przełącznik HOLD po prawej stronie odtwarzacza w kierunku przeciwnym niż wskazywany przez strzałkę , aby anulować funkcję HOLD.

Wyłączanie odtwarzacza

Naciśnij i przytrzymaj przycisk OPTION/PWR OFF. Wyświetlany jest ekran [POWER OFF], odtwarzacz wchodzi w tryb gotowości i ekran zostaje wyłączony.

Wskazówka

- Ustaw datę i godzinę w odtwarzaczu przed rozpoczęciem jego używania ( str. 21, 90).
- Jeżeli po upływie 3 minut od wstrzymania odtwarzania nie zostaną wykonane żadne czynności, odtwarzacz automatycznie przechodzi w stan gotowości.
- Kiedy odtwarzacz pozostaje nieużywany w trybie gotowości przez około 4 godziny, wyłącza się automatycznie. W tym stanie dochodzi do niewielkiego zużycia energii.







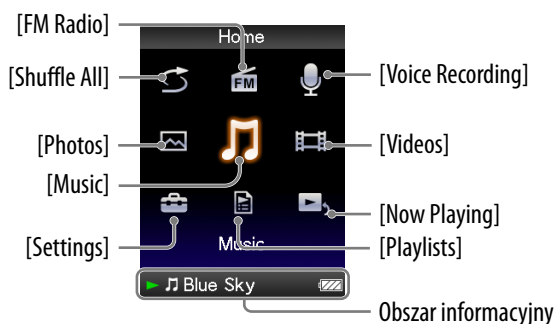

Uwaga

- Nie można obsługiwać odtwarzacza po podłączeniu do komputera. Odłącz kabel USB przed korzystaniem z odtwarzacza.
- Odtwarzacz zużywa pewną niewielką ilość energii akumulatora nawet wtedy, gdy znajduje się w trybie gotowości. Z tego powodu odtwarzacz może się nagle całkowicie wyłączyć, jeśli poziom naładowania akumulatora jest niski.

Informacje o menu Home

W poniższej tabeli przedstawiono elementy menu [Home]. Szczegółowe informacje dotyczące listy pozycji poszczególnych menu, patrz [☞](#) str. 10. Informacje dotyczące poszczególnych pozycji menu można znaleźć na podanych stronach.



	[Shuffle All]	Wszystkie utwory zapisane w odtwarzaczu są odtwarzane w kolejności losowej (☞ str. 41).
	[FM Radio]	Odtwarzanie radia FM oraz zapisywanie aktualnie odbieranej stacji radiowej FM (☞ str. 66).
	[Voice Recording]	Nagrywanie głosu z wykorzystaniem wbudowanego mikrofonu (☞ str. 77).
	[Photos]	Wyświetlanie zdjęć przesłanych do odtwarzacza (☞ str. 58).
	[Music]	Odtwarzanie utworów przesłanych do odtwarzacza. Można także słuchać głosu nagrałego za pomocą odtwarzacza przy użyciu funkcji [Voice Recording] oraz audycji radiowych FM nagranych za pomocą odtwarzacza (☞ str. 36).
	[Videos]	Wyświetlanie filmów wideo przesłanych do odtwarzacza (☞ str. 50).
	[Settings]	Konfiguracja odtwarzacza i aplikacji (☞ str. 87).
	[Playlists]	Odtwarzanie utworów z list odtwarzania (☞ str. 40).
	[Now Playing]	Wyświetlenie ekranu odtwarzania lub wyświetlenia aktualnie odtwarzanej treści.

Ciąg dalszy 

 [Shuffle All] 41

 [FM Radio] 66

 [Voice Recording] 77

 [Photos] 58

[Music]

- [All Songs] 39
- [Album] 39
- [Artist] 39
- [Genre] 39
- [Release Year] 39
- [Folder] 39
- [Voice Recording] 39, 79
- [FM Recording] 39, 72

 [Videos] 50

[Settings]

- [Music Settings]
 - [Play Mode] 46
 - [Equalizer] 47
 - [Clear Stereo] 48
 - [Dynamic Normalizer] 49
 - [Built-in SP Optimizer] 49
- [Video Settings]
 - [Zoom Settings] 54
 - [Video Orientation] 57
 - [Display] 56
- [Photo Settings]
 - [Photo Orientation] 63
 - [Display] 64
 - [Slide Show Repeat] 64
 - [Slide Show Interval] 65
- [FM Radio Settings]
 - [Scan Sensitivity] 76
 - [Mono/Auto] 76
- [Recording Settings]
 - [Bit Rate Settings] 83
- [Common Settings]
 - [Unit Information] 87
 - [AVLS (Volume Limit)] 88
 - [Beep Settings] 88
 - [Screensaver] 89
 - [Brightness] 89
 - [Set Date-Time] 21, 90
 - [Date Display Format] 91
 - [Time Display Format] 91
 - [Reset all Settings] 92
 - [Format] 92
- [Language Settings] 20, 93







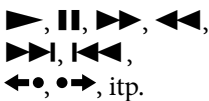

 [Playlists] 40

 [Now Playing]

Ciąg dalszy ↓

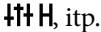
Informacje o obszarze informacji

Ikony przedstawione w poniższej tabeli są wyświetlane w obszarze informacji. Wyświetlane ikony zależą od stanu odtwarzania, ustawień oraz ekranów. Szczegółowe informacje na temat ikon można znaleźć na wskazanych stronach.

Ikony	Opis
	Stan odtwarzania (☞ str. 37, 51, 59)
	Stan nagrywania (☞ str. 71, 78)
	Nazwa utworu, nazwa wykonawcy, tytuł filmu wideo, tytuł zdjęcia, nazwa zapisanego pliku głosowego lub nazwa pliku zapisanej audycji radiowej FM
	Radio FM
 SHUF, itp.	Tryb odtwarzania (☞ str. 46)
 itp.	Korektor (☞ str. 47)
	Ustawienie zmiany wielkości ekranu ([Auto] lub [Full]) (☞ str. 54)
	Odliczanie czasu do wyłączenia (☞ str. 86)
	Poziom naładowania akumulatora (☞ str. 18)
 *1	Słuchawki lub głośnik (☞ str. 7)

*1 Jeżeli do gniazda WM-PORT odtwarzacza jest podłączone opcjonalne urządzenie zewnętrzne umożliwiające regulację głośności, może być wyświetlany symbol .

Korzystanie z menu Home

Menu [Home] jest punktem startowym każdej aplikacji, takiej jak wyszukiwanie utworów, zmiana ustawień itd.

Menu [Home] można wyświetlić, naciskając i przytrzymując przycisk BACK/HOME w odtwarzaczu.

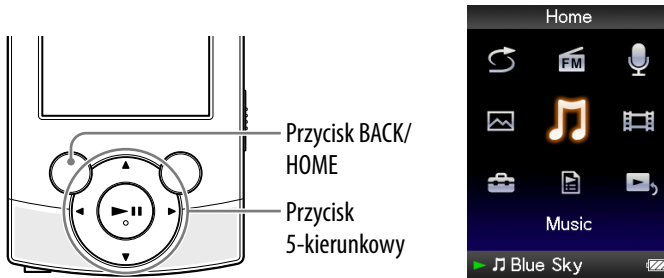

Żądaną pozycję na ekranie menu [Home] można wybrać za pomocą przycisku 5-kierunkowego.

Naciśnij przycisk ▲/▼/◀/▶, aby wybrać pozycję, a następnie naciśnij przycisk ►||*¹, aby zatwierdzić.

*¹ Na przyciskach znajdują się punkty dotykowe. Ułatwiają one korzystanie z przycisku.

- Przycisk ▲/▼/◀/▶: Wybór pozycji.
- Przycisk ►||: Zatwierdzenie wyboru.

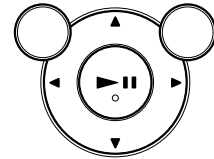

Ciąg dalszy ↓

Instrukcje obsługi z poziomu menu [Home] zawarte w niniejszym podręczniku są opisane w sposób przedstawiony poniżej.

Przykład: W menu [Home] wybierz pozycje  [Music] → [Album] → żądany album → żądany utwór.

Rzeczywiste czynności dla powyższego przykładu są następujące.

1 Naciśnij i przytrzymaj przycisk BACK/ HOME.

Wyświetlone zostanie menu [Home].

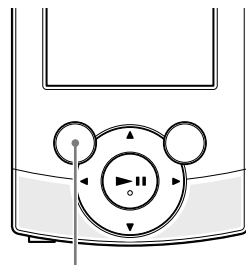

Przycisk BACK/HOME

2 Naciśnij przycisk ///, aby wybrać  [Music], a następnie naciśnij przycisk , aby zatwierdzić.

Wyświetlone zostaje menu wyszukiwania.

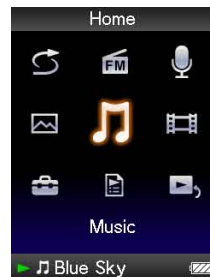

3 Naciśnij przycisk ///, aby wybrać [Album], a następnie naciśnij przycisk , aby zatwierdzić.

Zostanie wyświetlona lista albumów.



Ciąg dalszy ↓

- 4** Naciśnij przycisk ▲/▼/◀/▶, aby wybrać album, a następnie naciśnij przycisk ►||, aby zatwierdzić.

Zostanie wyświetlona lista utworów z wybranego albumu.

- Listę można przewijać, naciskając przycisk ▲/▼.

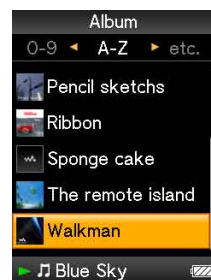

- 5** Naciśnij przycisk ▲/▼/◀/▶, aby wybrać utwór, a następnie naciśnij przycisk ►||, aby zatwierdzić.

Wyświetlony zostaje ekran odtwarzania i rozpoczyna się odtwarzanie utworu.



Powrót do menu [Home] w trakcie wykonywania operacji

Naciśnij i przytrzymaj przycisk BACK/HOME.

Powrót do poprzedniego ekranu w trakcie wykonywania operacji

Naciśnij przycisk BACK/HOME.

Korzystanie z menu opcji

Pozycje menu opcji są zależne od funkcji i umożliwiają zmianę ustawień poszczególnych aplikacji.

Menu opcji można wyświetlić, naciskając przycisk OPTION/PWR OFF.

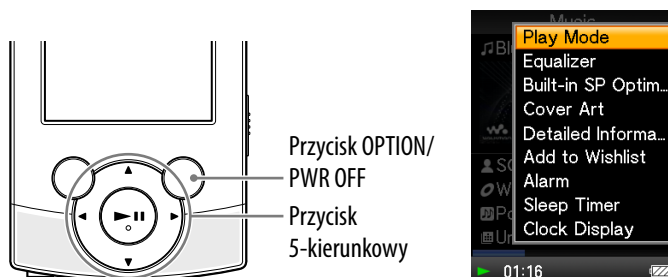

Żądaną pozycję na ekranie menu opcji można wybrać za pomocą przycisku 5-kierunkowego.

Naciśnij przycisk ▲/▼/◀/▶, aby wybrać pozycję, a następnie naciśnij przycisk ►||*¹, aby zatwierdzić.

*¹ Na przyciskach znajdują się punkty dotykowe. Ułatwiają one korzystanie z przycisku.

- Przycisk ▲/▼/◀/▶: Wybór pozycji.
- Przycisk ►||: Zatwierdzenie wyboru.

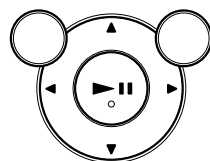

Przykładowo, poniżej przedstawiono operację włączenia ustawienia [Shuffle] dla opcji [Play Mode].

- 1 Na ekranie odtwarzania muzyki naciśnij przycisk OPTION/PWR OFF.**

Wyświetlone zostaje menu opcji.

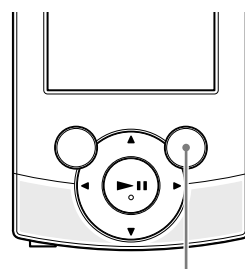

Przycisk OPTION/PWR OFF

- 2** Naciśnij przycisk ▲/▼/◀/▶, aby wybrać [Play Mode], a następnie naciśnij przycisk ►||, aby zatwierdzić.



- 3** Naciśnij przycisk ▲/▼/◀/▶, aby wybrać [Shuffle], a następnie naciśnij przycisk ►||, aby zatwierdzić.

Tryb odtwarzania zostaje zmieniony na [Shuffle].

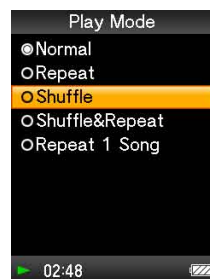
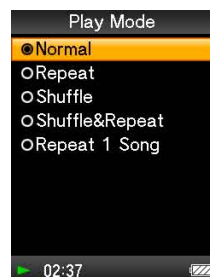

Elementy menu opcji różnią się w zależności od ekranu, na którym naciśnięty zostanie przycisk OPTION/PWR OFF.

Szczegółowe informacje można znaleźć na następujących stronach.

- „Korzystanie z menu opcji muzycznych” (☞ str. 43)
- „Korzystanie z menu opcji wideo” (☞ str. 53)
- „Korzystanie z menu opcji zdjęć” (☞ str. 62)
- „Korzystanie z menu opcji radia FM” (☞ str. 74)
- „Korzystanie z menu opcji nagrywania dźwięku” (☞ str. 81)

Informacje na temat oprogramowania

Dołączone oprogramowanie

Content Transfer

Program Content Transfer umożliwia przesyłanie muzyki, filmów wideo lub zdjęć z komputera do odtwarzacza za pomocą prostej operacji przeciągania i upuszczania. Dane można przysyłać do programu Content Transfer za pomocą operacji przeciągania i upuszczania z poziomu Eksploratora systemu Windows lub programu iTunes itp. Program Content Transfer umożliwia także konwersję pliku w formacie nieobsługiwanym przez odtwarzacz na format, który można odtworzyć. Szczegółowe informacje dotyczące operacji można znaleźć w części Pomoc oprogramowania.

Kompatybilne pliki: muzyczne (MP3, WMA, AAC, WAV), zdjęcia (JPEG), wideo (MPEG-4 Simple Profile, AVC (H.264/AVC) Baseline Profile, WMV^{*1})

^{*1} Niektórych plików WMV nie można odtwarzać po przesłaniu za pomocą programu Content Transfer. Odtwarzanie może być możliwe po ponownym przesłaniu ich za pomocą programu Windows Media Player 11.



Wskazówka

- Pliki ATRAC zarządzane przez oprogramowanie SonicStage można przesłać do odtwarzacza po konwersji do formatu MP3. Aby przekonwertować pliki, pobierz oprogramowanie MP3 Conversion Tool z witryny obsługi klienta (📄 str. 120).

Kompatybilne oprogramowanie

Windows Media Player 11

Program Windows Media Player umożliwia importowanie danych audio z płyt CD i przesyłanie danych do odtwarzacza.

Kompatybilne pliki: muzyczne (MP3, WMA), wideo (WMV), zdjęcia (JPEG)

Informacje dotyczące operacji można znaleźć w części Pomoc oprogramowania oraz na następującej stronie internetowej.

<http://www.support.microsoft.com/>



Wskazówka

- W przypadku niektórych komputerów, na których zainstalowany jest program Windows Media Player 10, mogą wystąpić problemy z ograniczeniami (AAC, pliki wideo itd.) podczas przenoszenia plików za pomocą operacji przeciągania i upuszczania. Instalacja programu Windows Media Player 11 z witryny pobierania Windows Media Player może rozwiązać problem, umożliwiając przesyłanie plików za pomocą operacji przeciągania i upuszczania. Przed instalacją wersji programu Windows Media Player 11 na komputerze upewnij się, czy oprogramowanie i system operacyjny są zgodne z Windows Media Player 11.

Ładowanie akumulatora

Akumulator odtwarzacza jest ładowany po podłączeniu odtwarzacza do uruchomionego komputera.

Do podłączenia odtwarzacza do komputera należy używać przewodu USB zawartego w zestawie.

Gdy wskaźnik poziomu naładowania akumulatora ma postać: , ładowanie jest zakończone (czas ładowania wynosi ok. 2,5 godzin).

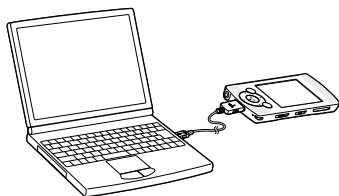

Przed pierwszym użyciem odtwarzacza lub po długotrwałej przerwie w jego użytkowaniu należy go całkowicie naładować (aż wskaźnik poziomu naładowania akumulatora na wyświetlaczu będzie miał postać ).

Informacje na temat wskaźnika akumulatora

Wskaźnik akumulatora w obszarze informacyjnym wskazuje pozostały poziom naładowania akumulatora.



W miarę rozładowywania akumulatora znikają paski na ikonie. Gdy na wyświetlaczu pojawi się komunikat [LOW BATTERY. Please Charge.], nie można używać odtwarzacza. Należy wówczas naładować akumulator, podłączając odtwarzacz do komputera. Informacje na temat czasu pracy akumulatora, patrz  str. 128.

Ciąg dalszy ↓

Uwaga

- W przypadku ładowania odtwarzacza, który przez dłuższy czas nie był używany, komputer może nie rozpoznać odtwarzacza lub wyświetlacz może pozostać pusty. Po ładowaniu odtwarzacza przez około 5 minut rozpocznie on normalną pracę.
- Akumulator należy ładować w temperaturze otoczenia z zakresu od 5°C do 35°C. W przypadku wymiany akumulatora w temperaturze otoczenia poza tym zakresem wskaźnik akumulatora może migać i ładowanie nie będzie możliwe.
- Akumulator można ładować około 500 razy, zanim zostanie zużyty. Liczba ta może się różnić w zależności od warunków użytkowania odtwarzacza.
- Wskaźnik poziomu naładowania akumulatora wskazuje jedynie stan przybliżony. Przykładowo jeden czarny pasek na wskaźniku nie zawsze oznacza, że akumulator jest naładowany w jednej czwartej.
- Gdy odtwarzacz uzyskuje dostęp do komputera, na jego wyświetlaczu widoczny jest komunikat [Do not disconnect.]. Nie odłączaj przewodu USB, gdy wyświetlany jest komunikat [Do not disconnect.], ponieważ może dojść do uszkodzenia przesyłanych danych.
- Przyciski sterujące na odtwarzaczu nie działają, gdy jest on podłączony do komputera.
- Jeżeli odtwarzacz nie będzie używany przez ponad pół roku, należy naładować akumulator co najmniej raz w ciągu tego czasu, aby zachować jego wydajność.
- Niektóre urządzenia USB podłączone do komputera mogą zakłócać prawidłowe działanie odtwarzacza.
- Nie można zagwarantować prawidłowego ładowania akumulatora przy użyciu samodzielnie zmontowanych/zmodyfikowanych komputerów.
- Po przełączeniu komputera w tryb oszczędzania energii, jak np. stan wstrzymania lub hibernacji, akumulator odtwarzacza podłączonego za pomocą kabla USB nie jest ładowany. Odtwarzacz pobiera wówczas energię z akumulatora, rozładowując go.
- Nie należy na dłuższy czas podłączać odtwarzacza do komputera przenośnego, który nie jest podłączony do zasilania sieciowego, ponieważ może to doprowadzić do rozładowania akumulatora komputera.
- Gdy odtwarzacz jest podłączony do komputera, nie należy włączać, uruchamiać ponownie, budzić z trybu uśpienia ani wyłączać komputera. Czynności te mogą spowodować nieprawidłowe działanie odtwarzacza. Przed wykonaniem tych operacji należy odłączyć odtwarzacz od komputera.
- Podczas ładowania odtwarzacza może wzrosnąć jego temperatura. Nie oznacza to uszkodzenia.

Wybór języka wyświetlania

Możliwy jest wybór jednego z kilku języków wyświetlania menu i komunikatów.

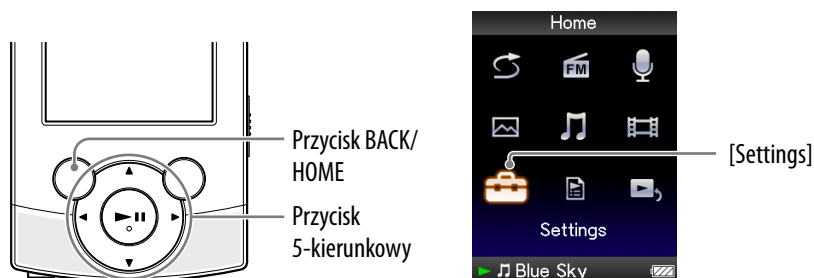



- 1** Z menu [Home] wybierz opcję [Settings] → [Language Settings] → żądane ustawienie języka.

Język	Komunikaty i menu są wyświetlane w języku
[Deutsch]	Niemiecki
[English]	Angielski
[Español]	Hiszpański
[Français]	Francuski
[Italiano]	Włoski
[Português]	Portugalski
[Русский]	Rosyjski
[한국어]	Koreański
[简体中文]	Chiński uproszczony
[繁體中文]	Chiński tradycyjny

Ustawianie daty i godziny

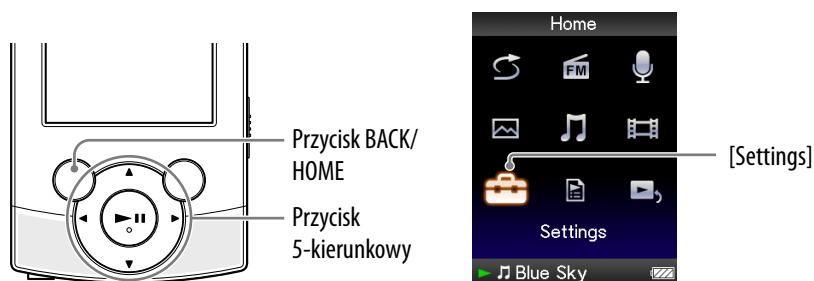
Niektóre aplikacje odtwarzacza nie będą działać prawidłowo bez ustawienia daty i godziny. Ustaw bieżącą datę i godzinę przed rozpoczęciem użytkowania odtwarzacza.



- 1 Z menu [Home] wybierz opcję  [Settings] → [Common Settings] → [Set Date-Time].
- 2 Naciśnij przycisk ◀/▶, aby wybrać rok, a następnie naciśnij przycisk ▲/▼, aby zmienić wartość.
- 3 Podobnie jak w kroku 2 ustaw miesiąc, datę, godzinę i minuty.
- 4 Naciśnij przycisk ▶||, aby zatwierdzić.

Wyświetlanie aktualnego czasu

Aby wyświetlić aktualny czas, naciśnij przycisk OPTION/PWR OFF w menu [Home] lub na ekranie odtwarzacza i wybierz pozycję [Clock Display] w menu opcji.

Wskazówka

- Możliwy jest wybór jednego z następujących formatów daty: [YYYY/MM/DD], [MM/DD/YYYY] oraz [DD/MM/YYYY]. Ponadto można wybrać jeden z dwóch formatów czasu: [12-hour] lub [24-hour]. Szczegółowe informacje, patrz „Ustawianie formatu daty [Date Display Format]” (🔍 str. 91) lub „Ustawianie formatu godziny [Time Display Format]” (🔍 str. 91).

Uwaga

- Jeżeli akumulator jest wyczerpany, na przykład po dłuższym czasie nieużywania odtwarzacza, data i godzina mogą wymagać ustawienia, a zamiast bieżącej daty i godziny będzie wyświetlany symbol „-”.
- Zegar może się spieszyć lub spóźniać maksymalnie do 60 sekund na miesiąc. Należy wówczas ponownie ustawić zegar.

Wybór metody przesyłania muzyki

Muzykę można importować z płyt audio CD lub z Internetu itd. Do zaimportowania muzyki należy użyć odpowiedniego oprogramowania. Muzykę można przysyłać do odtwarzacza na trzy następujące sposoby.

A Przesyłanie muzyki z płyt CD przy użyciu programu Windows Media Player 11 (🔗 str. 23)

Muzykę z płyt CD itp. można zaimportować do komputera i przesłać do odtwarzacza przy użyciu programu Windows Media Player 11.

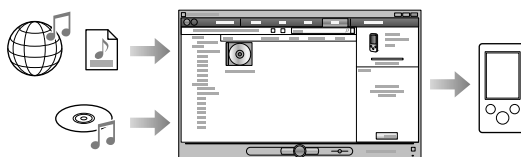

B Przesyłanie muzyki z programu iTunes itp. za pomocą programu Content Transfer (🔗 str. 27)

Jeżeli użytkownik zarządzał już plikami muzycznymi przy użyciu programu iTunes itp., może je przysyłać do odtwarzacza przy użyciu programu Content Transfer.

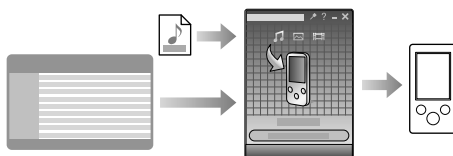

C Przesyłanie muzyki za pomocą operacji przeciągnięcia i upuszczenia w Eksploratorze systemu Windows (🔗 str. 29)

Można bezpośrednio przesłać muzykę przechowywaną na komputerze za pomocą operacji przeciągnięcia i upuszczenia w Eksploratorze systemu Windows.



💡 Wskazówka

- Szczegółowe informacje na temat importowania muzyki zawiera menu Pomoc poszczególnych programów.
- Informacje na temat obsługiwanych formatów plików, patrz „Obsługiwany format plików” (🔗 str. 124).
- Odtwarzacz nie korzysta z oprogramowania SonicStage (oprogramowanie SonicStage, opracowane przez firmę Sony, służy do zarządzania plikami muzycznymi lub przesyłania muzyki do innych typów odtwarzaczy). W przypadku tego odtwarzacza można przysyłać muzykę trzema wymienionymi sposobami, a nie za pomocą programu SonicStage. Pliki ATRAC zarządzane przez program SonicStage mogą zostać przeniesione do odtwarzacza po przekonwertowaniu pliku na format MP3. Aby przekonwertować pliki, pobierz oprogramowanie MP3 Conversion Tool z witryny obsługi klienta (🔗 str. 120).
- Maksymalna liczba plików na folder w folderze [MUSIC] wynosi 4 000.

A Przesyłanie muzyki przy użyciu programu Windows Media Player 11

Muzykę z płyt CD itp. można zaimportować do komputera i przesłać do odtwarzacza przy użyciu programu Windows Media Player 11.

Wskazówka

- Aby uzyskać szczegółowe informacje dotyczące użytkowania lub pomocy technicznej do programu Windows Media Player, zapoznaj się z informacjami na temat programu Windows Media Player na następującej stronie internetowej:
<http://support.microsoft.com/>

Importowanie muzyki z płyt CD

Za pomocą programu Windows Media Player 11 można skopiować (zgrać) muzykę z płyt CD. Postępuj zgodnie z poniższymi instrukcjami, aby zgrać utwory z płyty CD do komputera.

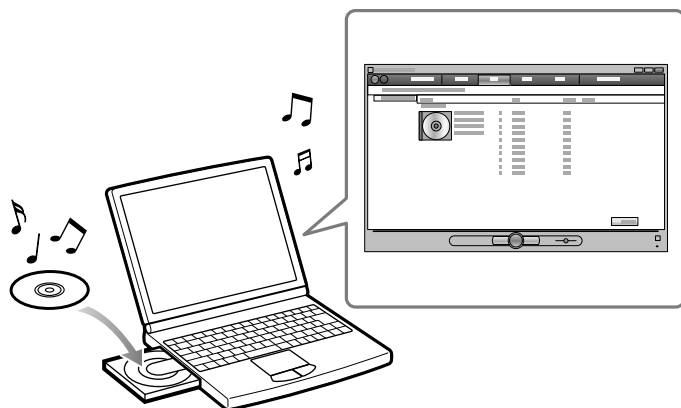

1 Włóż płytę CD.

2 Uruchom program Windows Media Player 11 i kliknij kartę [Zgraj] w górnej części okna.

Jeżeli dostępne jest aktywne połączenie z Internetem, program Windows Media Player 11 pobiera informacje o płycie CD (tytuł płyty CD, nazwę utworu lub nazwę wykonawcy itd.) i wyświetla je w oknie.

Ciąg dalszy ↓

3 Kliknij pozycję [Rozpocznij zgrywanie].

Program Windows Media Player 11 rozpoczyna importowanie płyty CD. Zaimportowane utwory są oznaczone jako [Zgrano do biblioteki].
Poczekaj, aż wszystkie utwory zostaną zaimportowane.

Wskazówka

- Zaimportowane utwory są przechowywane na komputerze w folderze [Moja muzyka] (Windows XP) lub [Muzyka] (Windows Vista). Kliknij kartę [Biblioteka] programu Windows Media Player 11, aby je odnaleźć.
- Windows Media Player 11 pobiera informacje dotyczące CD z bazy danych dostępnej w Internecie. Jednak informacje o niektórych płytach mogą nie być dostępne w bazie. Jeżeli nie są dostępne informacje o importowanej płycie, możesz dodać je po zaimportowaniu. Informacje na temat dodawania i edytowania informacji o płytach CD zawiera menu Pomoc programu Windows Media Player 11. Jeżeli dany utwór nie ma zostać zaimportowany, należy usunąć zaznaczenie z pola wyboru po lewej stronie jego tytułu.

Uwaga

- Zaimportowane utwory można wykorzystywać wyłącznie do użytku prywatnego. Inne wykorzystywanie utworów wymaga zgody właściciela praw autorskich.

Przesyłanie muzyki

Za pomocą programu Windows Media Player 11 można przesłać muzykę z komputera do odtwarzacza.

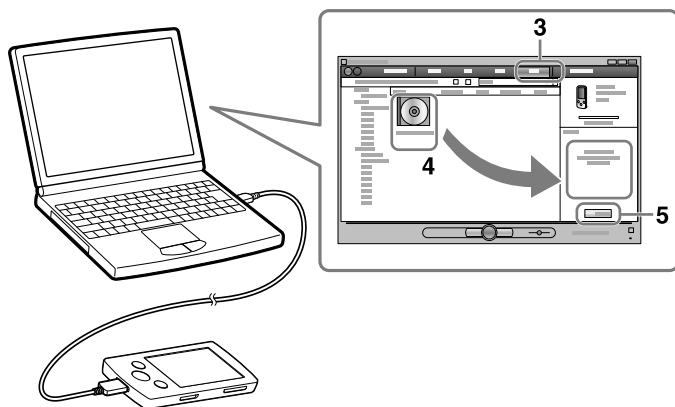

Uwaga

- Nie odłączaj przewodu USB, gdy na odtwarzaczu wyświetlany jest komunikat [Do not disconnect.], ponieważ może dojść do uszkodzenia przesyłanych danych.
- Jeżeli program Content Transfer uruchomi się automatycznie po podłączeniu odtwarzacza do komputera dodanym w zestawie kablem USB, zamknij lub zignoruj program Content Transfer, ponieważ program Content Transfer nie będzie potrzebny. Informacje dotyczące automatycznego uruchamiania programu Content Transfer można uzyskać w Pomocy programu Content Transfer.

1 Uruchom program Windows Media Player 11 i podłącz odtwarzacz do komputera za pomocą dostarczonego przewodu USB.

Włóż wtyczkę kabla USB do odtwarzacza w taki sposób, aby znak **w** był skierowany do góry.

Zostanie wyświetlone okno [Instalator urządzeń].

2 Kliknij pozycję [Anuluj].

Jeżeli na ekranie pojawi się okno autoodtworzenia, zamknij je, naciskając przycisk [Anuluj] lub ikonę Zamknij.

- Naciśnięcie przycisku [Zakończ] zamiast [Anuluj] spowoduje automatyczne skopiowanie całej biblioteki programu Windows Media Player do odtwarzacza. Jeżeli wielkość danych zawartych w bibliotece przekracza ilość miejsca dostępną w odtwarzaczu, proces kopiowania nie zostanie rozpoczęty.
- Okno [Instalator urządzeń] można otworzyć w dowolnym czasie. Aby je otworzyć, kliknij prawym przyciskiem pozycję [WALKMAN] po lewej stronie okna programu Windows Media Player i wybierz opcję [Konfiguruj synchronizację].

3 Kliknij kartę [Synchronizuj] w oknie programu Windows Media Player 11.

4 Przeciągnij i upuść wybrane utwory na listę synchronizacji po prawej stronie okna.

Utwory zostają dodane do listy.

5 Kliknij przycisk [Rozpocznij synchronizowanie], aby rozpocząć synchronizację.

Po zakończeniu procesu synchronizacji na liście wyświetlony zostaje komunikat potwierdzający, że można odłączyć odtwarzacz. Po zakończeniu, zamknij program Windows Media Player 11 i odłącz odtwarzacz od komputera.

B Przesyłanie muzyki przy użyciu programu Content Transfer

Jeżeli użytkownik zarządzał już plikami muzycznymi przy użyciu programu iTunes itp., może je przesyłać do odtwarzacza przy użyciu programu Content Transfer. Program iTunes itp. można wykorzystać do przeniesienia muzyki do programu Content Transfer.

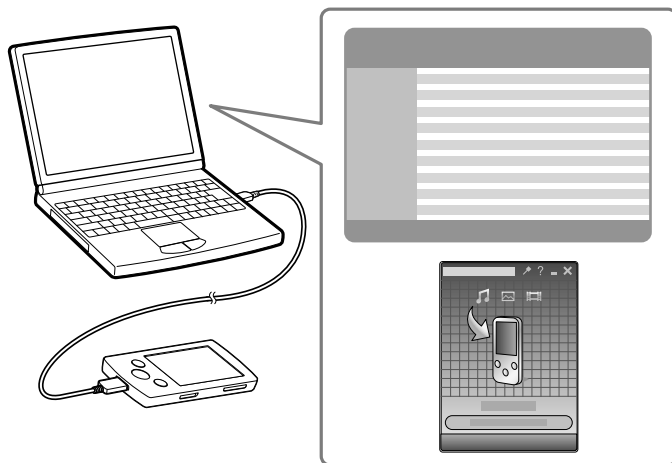

Uwaga

- Nie odłączaj przewodu USB, gdy na odtwarzaczu wyświetlany jest komunikat [Do not disconnect.], ponieważ może dojść do uszkodzenia przesyłanych danych.
- Programu Content Transfer nie można używać do zawartości programu Windows Media Player.
- Nie można przysyłać zawartości chronionej prawami autorskimi.
- Program Content Transfer umożliwia przesyłanie danych z programu iTunes 8.1 do odtwarzacza. Informacje o ograniczeniach przy przesyłaniu utworów z programu iTunes można uzyskać w witrynach internetowych pomocy technicznej (🔗 str. 120).

1 Podłącz odtwarzacz do komputera za pomocą kabla USB zawartego w zestawie.

Włóż wtyczkę kabla USB do odtwarzacza w taki sposób, aby znak  był skierowany do góry.

Program Content Transfer zostanie automatycznie uruchomiony.

- Szczegółowe informacje dotyczące automatycznego uruchamiania i obsługi programu Content Transfer, patrz menu Pomoc programu Content Transfer.
- Można również kliknąć opcję [Wszystkie programy] w menu [Start], a następnie [Content Transfer] – [Content Transfer], aby uruchomić oprogramowanie.

2 Uruchom program iTunes itp.

3 Wybierz żądane utwory z programu iTunes itp., a następnie przeciągnij je i upuść na program Content Transfer.

Program Content Transfer rozpozna typ danych po rozszerzeniu nazwy pliku i prześle pliki do odpowiednich folderów odtwarzacza.

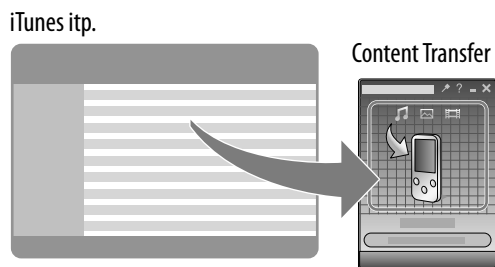

🕒 Przesyłanie muzyki przy użyciu Eksploratora systemu Windows

Można bezpośrednio przesłać dane za pomocą operacji przeciągania i upuszczania w Eksploratorze systemu Windows.

Hierarchia danych odtwarzalnych kieruje się pewnymi zasadami. Aby prawidłowo przesyłać dane, należy przestrzegać poniższych instrukcji.

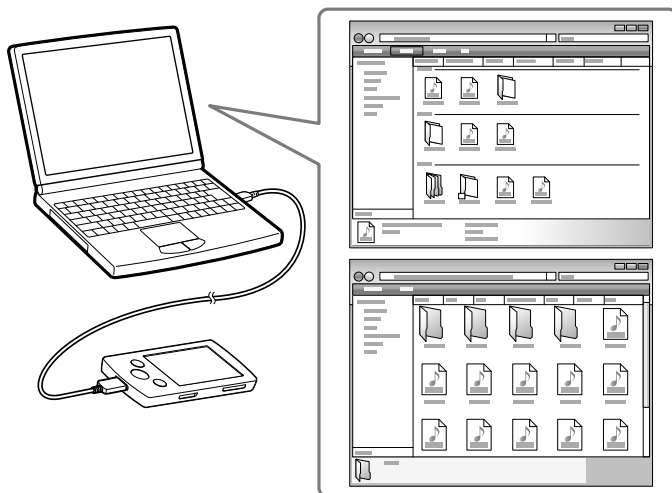

💡 Wskazówka

- W przypadku niektórych komputerów, na których zainstalowany jest program Windows Media Player 10, mogą wystąpić problemy z ograniczeniami (AAC, pliki wideo itd.) podczas przenoszenia plików za pomocą operacji przeciągania i upuszczania. Instalacja programu Windows Media Player 11 z witryny pobierania Windows Media Player może rozwiązać problem, umożliwiając przesyłanie plików za pomocą operacji przeciągania i upuszczania. Przed instalacją wersji programu Windows Media Player 11 na komputerze upewnij się, czy oprogramowanie i system operacyjny są zgodne z Windows Media Player 11.

Ciąg dalszy ↓

Uwaga

- Hierarchia danych może się różnić w zależności od środowiska komputera.
- Nie odłączaj przewodu USB, gdy na odtwarzaczu wyświetlany jest komunikat [Do not disconnect.], ponieważ może dojść do uszkodzenia przesyłanych danych. W przypadku odłączenia odtwarzacza podczas przesyłania plików na odtwarzaczu mogą zostać niepotrzebne pliki. Należy wtedy przesłać użyteczne pliki z powrotem do komputera i sformatować odtwarzacz (☞ str. 92).
- Nie zmieniaj nazw ani nie usuwaj folderów [MUSIC], [MP_ROOT], [MPE_ROOT], [VIDEO], [PICTURE], [PICTURES], [Record], [Voice] i [FM].
- Nie należy zmieniać nazw folderów ani plików znajdujących się bezpośrednio w folderach [MP_ROOT], [MPE_ROOT] oraz [Record]. W przeciwnym razie nie będą one wyświetlane na odtwarzaczu.
- Niektórych plików nie można odtworzyć ze względu na ochronę praw autorskich. Choć do odtwarzacza można przesłać więcej plików lub folderów, odtwarzacz nie jest w stanie wyświetlić ani odtworzyć plików, folderów i poziomów, które przekraczają limit.
- Jeżeli program Content Transfer uruchomi się automatycznie po podłączeniu odtwarzacza do komputera dodanym w zestawie kablem USB, zamknij lub zignoruj program Content Transfer, ponieważ program Content Transfer nie będzie potrzebny. Informacje dotyczące automatycznego uruchamiania programu Content Transfer można uzyskać w Pomocy programu Content Transfer.

1 Podłącz odtwarzacz do komputera za pomocą kabla USB zawartego w zestawie.

Włóż wtyczkę kabla USB do odtwarzacza w taki sposób, aby znak  był skierowany do góry.

2 Kliknij pozycje [Start] – [Mój komputer] lub [Komputer] – [WALKMAN] – [Storage Media], a następnie wybierz folder [MUSIC]. Hierarchia danych może się różnić w zależności od środowiska komputera.

3 Przenieś pliki lub foldery do folderu [MUSIC] lub jednego z jego podfolderów.

Nie gwarantuje się dostępności plików i folderów na poziomach dalszych niż 8.

Pliki muzyczne i foldery na komputerze

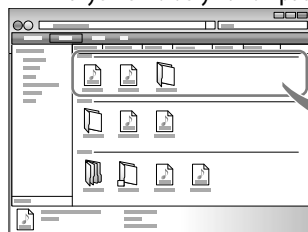

Folder [MUSIC] w odtwarzaczu

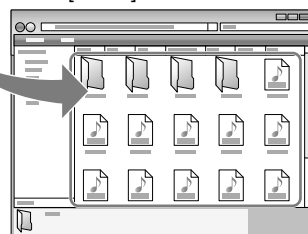

Wybór metody przesyłania filmów wideo/zdjęć

Filmy można importować z nagranych filmów wideo lub z Internetu itd.

Zdjęcia można importować z aparatu cyfrowego itd.

W celu zaimportowania filmów wideo/zdjęć do komputera, należy skorzystać z odpowiedniego oprogramowania.

Filmy wideo/zdjęcia można przesyłać do odtwarzacza na trzy następujące sposoby.

A Przesyłanie filmów wideo/zdjęć przy użyciu programu Content Transfer (🔗 str. 32)

Pliki wideo i zdjęcie przechowywane na komputerze można przesłać do odtwarzacza przy użyciu programu Content Transfer.

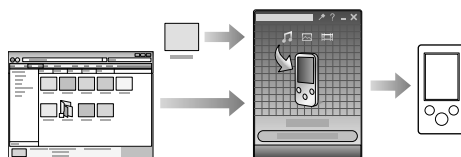

B Przesyłanie filmów wideo/zdjęć za pomocą operacji przeciągnięcia i upuszczenia w Eksploratorze systemu Windows (🔗 str. 34)

Można bezpośrednio przesłać filmy wideo/zdjęcia przechowywane na komputerze za pomocą operacji przeciągnięcia i upuszczenia w Eksploratorze systemu Windows.



C Przesyłanie filmów wideo/zdjęć przy użyciu programu Windows Media Player 11

Filmy wideo/zdjęcia zarządzane przez program Windows Media Player 11 można przesłać do odtwarzacza przy użyciu programu Windows Media Player 11.

Aby uzyskać szczegółowe informacje dotyczące użytkowania lub pomocy technicznej do programu Windows Media Player, zapoznaj się z informacjami na temat programu Windows Media Player na następującej stronie internetowej:

<http://support.microsoft.com/>

💡 Wskazówka

- Szczegółowe informacje na temat importowania filmów wideo/zdjęć zawiera menu Pomoc poszczególnych programów.
- Informacje na temat obsługiwanych formatów plików, patrz „Obsługiwany format plików” (🔗 str. 124).
- Maksymalna liczba plików na folder w folderach [PICTURE], [PICTURES] i [DCIM] wynosi 4 000.

A Przesyłanie filmów wideo/zdjęć przy użyciu programu Content Transfer

Pliki wideo i zdjęcie przechowywane na komputerze można przesłać do odtwarzacza przy użyciu programu Content Transfer. Wybrane filmy wideo i zdjęcia można przesłać, przeciągając je z Eksploratora Windows do programu Content Transfer.

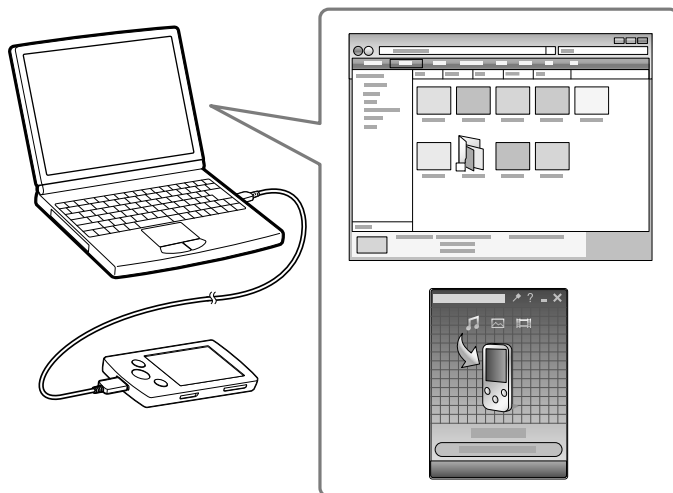

Uwaga

- Nie odłączaj przewodu USB, gdy na odtwarzaczu wyświetlany jest komunikat [Do not disconnect.], ponieważ może dojść do uszkodzenia przesyłanych danych.
- Nie można przysyłać zawartości chronionej prawami autorskimi.

1 Podłącz odtwarzacz do komputera za pomocą kabla USB zawartego w zestawie.

Włóż wtyczkę kabla USB do odtwarzacza w taki sposób, aby znak **w** był skierowany do góry.

Program Content Transfer zostanie automatycznie uruchomiony.

- Szczegółowe informacje dotyczące automatycznego uruchamiania i obsługi programu Content Transfer, patrz menu Pomoc programu Content Transfer.
- Można również kliknąć opcję [Wszystkie programy] w menu [Start], a następnie [Content Transfer] – [Content Transfer], aby uruchomić oprogramowanie.

2 Wybierz żądane filmy wideo/zdjęcia w Eksploratorze Windows i przeciągnij je do programu Content Transfer.

Program Content Transfer rozpozna typ danych po rozszerzeniu nazwy pliku i prześle pliki do odpowiednich folderów odtwarzacza.

Pliki wideo/zdjęć oraz foldery
na komputerze

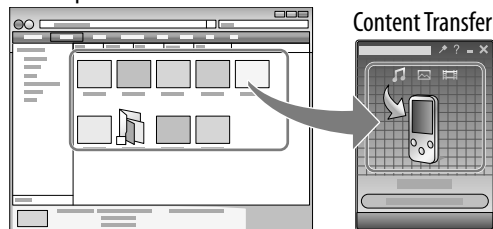

B Przesyłanie filmów wideo/zdjęć przy użyciu Eksploratora systemu Windows

Można bezpośrednio przesłać dane za pomocą operacji przeciągania i upuszczania w Eksploratorze systemu Windows.

Hierarchia danych odtwarzalnych kieruje się pewnymi zasadami. Aby prawidłowo przesyłać dane, należy przestrzegać poniższych instrukcji.

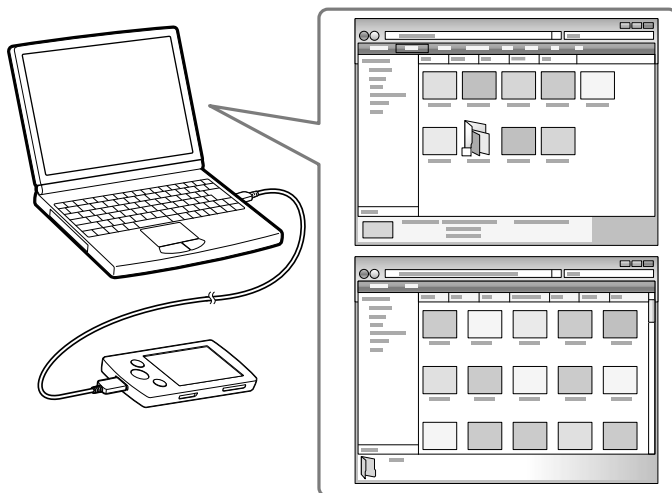

Wskazówka

- Niektóre pliki WMV mogą być odtwarzane wyłącznie po przesłaniu ich za pomocą programu Windows Media Player 11.
- W przypadku niektórych komputerów, na których zainstalowany jest program Windows Media Player 10, mogą wystąpić problemy z ograniczeniami (AAC, pliki wideo itd.) podczas przenoszenia plików za pomocą operacji przeciągania i upuszczania. Instalacja programu Windows Media Player 11 z witryny pobierania Windows Media Player może rozwiązać problem, umożliwiając przesyłanie plików za pomocą operacji przeciągania i upuszczania. Przed instalacją wersji programu Windows Media Player 11 na komputerze upewnij się, czy oprogramowanie i system operacyjny są zgodne z Windows Media Player 11.

Ciąg dalszy ↓

Uwaga

- Hierarchia danych może się różnić w zależności od środowiska komputera.
- Nie odłączaj przewodu USB, gdy na odtwarzaczu wyświetlany jest komunikat [Do not disconnect.], ponieważ może dojść do uszkodzenia przesyłanych danych. W przypadku odłączenia odtwarzacza podczas przesyłania plików na odtwarzaczu mogą zostać niepotrzebne pliki. Należy wtedy przesłać użyteczne pliki z powrotem do komputera i sformatować odtwarzacz (☞ str. 92).
- Nie zmieniaj nazw ani nie usuwaj folderów [MUSIC], [MP_ROOT], [MPE_ROOT], [VIDEO], [PICTURE], [PICTURES], [Record], [Voice] i [FM].
- Nie należy zmieniać nazw folderów ani plików znajdujących się bezpośrednio w folderach [MP_ROOT], [MPE_ROOT] oraz [Record]. W przeciwnym razie nie będą one wyświetlane na odtwarzaczu.
- Niektórych plików nie można odtworzyć ze względu na ochronę praw autorskich. Choć do odtwarzacza można przesłać więcej plików lub folderów, odtwarzacz nie jest w stanie wyświetlić ani odtworzyć plików, folderów i poziomów, które przekraczają limit.
- Jeżeli program Content Transfer uruchomi się automatycznie po podłączeniu odtwarzacza do komputera dodanym w zestawie kablem USB, zamknij lub zignoruj program Content Transfer, ponieważ program Content Transfer nie będzie potrzebny. Informacje dotyczące automatycznego uruchamiania programu Content Transfer można uzyskać w Pomocy programu Content Transfer.

1 Podłącz odtwarzacz do komputera za pomocą kabla USB zawartego w zestawie.

Włóż wtyczkę kabla USB do odtwarzacza w taki sposób, aby znak **w** był skierowany do góry.

2 Kliknij [Start] – [Mój komputer] lub [Komputer] – [WALKMAN] – [Storage Media], a następnie wybierz folder [VIDEO] lub [PICTURE].

Hierarchia danych może się różnić w zależności od środowiska komputera.

3 Przeciągnij i upuść pliki lub foldery na folder [VIDEO] lub [PICTURE] bądź jeden z ich podfolderów.

- Foldery lub pliki wideo: przenieś do folderu [VIDEO] lub jednego z jego podfolderów.
- Foldery lub pliki zdjęć: przenieś do folderu [PICTURE] albo jednego z podfolderów, stosując metodę „przeciągnij i upuść”.

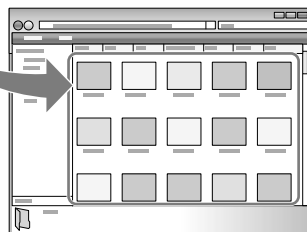
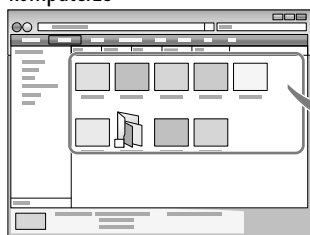

Nie gwarantuje się dostępności plików i folderów na poziomach dalszych niż 8.

Pliki wideo i zdjęć oraz foldery na komputerze



Wideo: folder [VIDEO] w odtwarzaczu
Zdjęcia: folder [PICTURE] w odtwarzaczu

Odtwarzanie muzyki [Music]

Aby odtworzyć muzykę, wybierz  [Music], aby wyświetlić ekran [Music]. Istnieje możliwość odtwarzania zapisanych audycji radiowych FM i zapisanych plików głosowych z folderu  [Music]. Aby uzyskać więcej informacji, patrz „Wyszukiwanie utworów” ( str. 39).

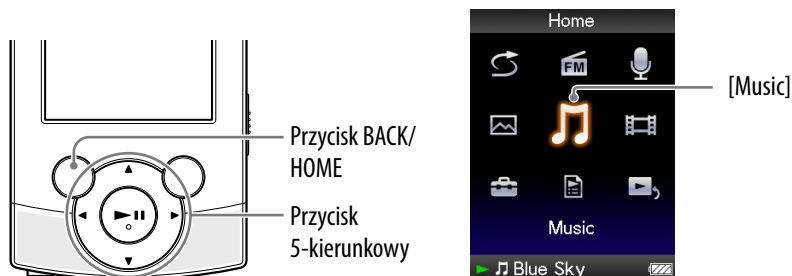

1 Z menu [Home] wybierz [Music].

Wyświetlone zostaje menu wyszukiwania.

- Można wybrać żądaną metodę wyszukiwania, aby wyświetlić ekran listy i wyszukać utwory. Informacje, patrz „Wyszukiwanie utworów” ( str. 39).

2 Wybierz żądaną metodę wyszukiwania ➔ żądany utwór.

Wyświetlony zostaje ekran odtwarzania i rozpoczyna się odtwarzanie utworów.

- Wybierz odpowiednią pozycję, aż pojawi się lista utworów.
- Informacje dotyczące obsługi na ekranie odtwarzania muzyki, patrz „Ekran odtwarzania muzyki” ( str. 37).



Uwaga

- Jeżeli w odtwarzaczu przechowywanych jest wiele plików lub folderów, rozpoczęcie odtwarzania lub wyświetlenie listy plików i folderów może chwilę potrwać.

Ekran odtwarzania muzyki



Operacje na ekranie odtwarzania muzyki

Funkcja (wskazanie ekranu)	Czynność
Odtwarzanie (▶)/wstrzymanie (⏸)* ¹	Naciśnij przycisk ▶/⏸.
Szybkie przewijanie do przodu (▶▶)/ do tyłu (◀◀)	Naciśnij i przytrzymaj przycisk ◀/▶.
Przejdź do początku poprzedniego (lub bieżącego) utworu (◀◀◀)/ przejdź do początku następnego utworu (▶▶▶)	Naciśnij przycisk ◀/▶.
Wyświetlenie kursora i przewijanie wyświetlonych elementów	Naciśnij przycisk ▲/▼.

*¹ Jeżeli po upływie 3 minut od wstrzymania odtwarzania nie zostaną wykonane żadne czynności, odtwarzacz automatycznie przechodzi w stan gotowości.

Ekran listy muzyki

Poniżej przedstawiono przykładowe ekrany listy muzyki.

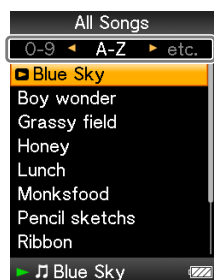

Ekran listy utworów

Indeks

Pierwsze litery tytułu utworu, albumu itp. pojawiają się jako nazwa wybranego elementu listy.

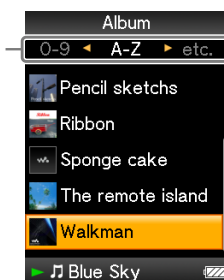

Ekran listy albumów

Operacje na ekranie listy muzyki

Funkcja	Czynność
Zatwierdzenie pozycji na liście	Naciśnij przycisk ► .
Przeniesienie kursora w górę lub w dół	Naciśnij przycisk ▲/▼. • Naciśnij i przytrzymaj przycisk ▲/▼, aby szybciej przewijać w górę lub w dół.
Przesuwanie kursora w lewo/w prawo podczas wyświetlania indeksu	Naciśnij przycisk ◀/▶.
Wyświetlenie poprzedniego/następnego ekranu listy, gdy indeks nie jest wyświetlany	Naciśnij przycisk ◀/▶.

Wyszukiwanie utworów

Po wybraniu opcji  [Music] w menu [Home] wyświetlone zostaje menu wyszukiwania.

Można wybrać żądaną metodę wyszukiwania w menu wyszukiwania, aby wyszukać żądany utwór w liście muzyki.

Listę muzyki z żądanym utworem można również znaleźć, wybierając opcję  [Playlists] w menu [Home].

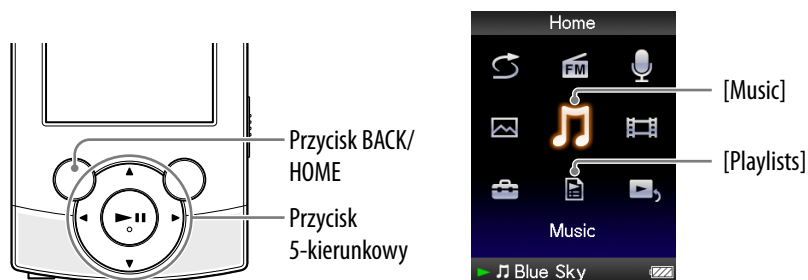

Wskazówka

- Listy [All Songs], [Album] oraz [Artist] są uporządkowane w kolejności alfanumerycznej.

1 Z menu [Home] wybierz [Music] ➔ żądana metoda wyszukiwania ➔ żądany utwór.

- Wybierz odpowiednie pozycje, aż pojawi się lista utworów.

Ciąg dalszy ↓

Metoda wyszukiwania

Metoda	Opis
[All Songs] ^{*1}	Wybierz utwór z listy utworów.
[Album] ^{*1}	Wybierz album ➔ utwór.
[Artist] ^{*1, *2, *3}	Wybierz wykonawcę ➔ album ➔ utwór.
[Genre] ^{*1, *3}	Wybierz gatunek ➔ wykonawcę ➔ album ➔ utwór.
[Release Year] ^{*1, *3}	Wybierz rok wydania ➔ wykonawcę ➔ utwór.
[Folder] ^{*4, *5}	Wybierz folder ➔ utwór.
[Voice Recording] ^{*6}	Wybierz folder daty zapisu ➔ zapisany plik głosowy.
[FM Recording] ^{*7}	Wybierz datę zapisu folderu ➔ zapisaną audycję radiową FM.



^{*1} Zapisane pliki głosowe i audycje radiowe FM nie są wyświetlane na liście.



^{*2} Wyraz „The” na początku nazwy wykonawcy jest pomijany podczas porządkowania listy.

^{*3} Można przejrzeć wszystkie utwory wybranego wykonawcy, gatunku lub roku wydania. Na ekranie listy [Artist], [Genre] lub [Release Year] wybierz [All [XXX]].

^{*4} Foldery zawierające zapisane pliki głosowe i audycje radiowe FM nie są wyświetlane na liście [Folder].

^{*5} Najpierw wyświetlane są foldery, w kolejności alfabetycznej nazw folderów, a następnie pliki, w kolejności alfabetycznej nazw plików. W tym wypadku wielkie i małe litery nie są rozróżniane.

^{*6} Istnieje możliwość nagrywania dźwięku z wykorzystaniem wbudowanego mikrofonu ( str. 77) i odtwarzania zapisanych plików głosowych. Informacje dotyczące odtwarzania zapisanych plików głosowych, patrz „Odtwarzanie zapisanych plików głosowych” ( str. 79).

^{*7} Istnieje możliwość nagrywania audycji radiowych FM ( str. 70) i ich odtwarzania. Informacje dotyczące odtwarzania zapisanych audycji radiowych FM, patrz „Odtwarzanie zapisanych audycji radiowych FM” ( str. 72).

Odtwarzanie listy odtwarzania

Istnieje możliwość odtwarzania list utworów (list odtwarzania).

Listy odtwarzania można tworzyć za pomocą programu Windows Media Player 11. Informacje dotyczące tworzenia list odtwarzania można znaleźć w menu Pomoc programu Windows Media Player 11. Obrazy okładek przypisanych do listy odtwarzania nie są wyświetlane na odtwarzaczu.

- 1** Z menu [Home] wybierz  [Playlists] ➔ żądana lista odtwarzania ➔ żądany utwór.

Odtwarzanie wszystkich utworów w kolejności losowej

Wszystkie utwory zapisane w odtwarzaczu są odtwarzane w kolejności losowej.

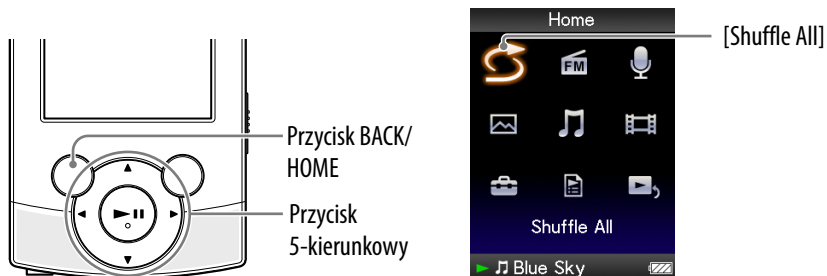

1 Z menu [Home] wybierz [Shuffle All].

Wszystkie utwory zostaną przetasowane. Następnie wyświetlony zostaje ekran odtwarzania i rozpoczyna się odtwarzanie utworów.

Wskazówka

- Po rozpoczęciu odtwarzania [Shuffle All], tryb odtwarzania zmienia się na [Shuffle] lub [Shuffle&Repeat] ( str. 46). Nawet po anulowaniu trybu [Shuffle All], ustawienie trybu odtwarzania [Shuffle] lub [Shuffle&Repeat] pozostaje zachowane.
- Odtwarzanie [Shuffle All] jest automatycznie anulowane przez dowolną z poniższych operacji:
 - Rozpoczęcie odtwarzania utworu poprzez wybranie go z [Music] itd.
 - Zmiana trybu odtwarzania.

Uwaga

- Tryb odtwarzania jest inny w przypadku utworów i zapisanych plików głosowych. Zapisane pliki głosowe i audycje radiowe FM nie są tasowane, nawet jeśli wybrano opcję [Shuffle All].

Usuwanie utworów

Do usuwania utworów z odtwarzacza należy użyć tego samego oprogramowania, za pomocą którego zostały one przesłane lub Eksploratora systemu Windows.

Szczegółowe informacje dotyczące użytkowania oprogramowania, patrz menu Pomoc programu.

Wskazówka

- Zapisane pliki dźwiękowe i audycje radiowe FM można usuwać z poziomu odtwarzacza. Szczegółowe informacje, patrz „Usuwanie zapisanych plików głosowych” (🔍 str. 80) oraz „Usuwanie zapisanych audycji radiowych FM” (🔍 str. 73).

Uwaga





- Za pomocą odtwarzacza nie można usuwać utworów bez podłączenia go do komputera.

Korzystanie z menu opcji muzycznych

Menu opcji muzycznych można wyświetlić, naciskając przycisk OPTION/PWR OFF na ekranie listy muzyki lub ekranie odtwarzania. Informacje dotyczące korzystania z menu opcji, patrz  str. 15.

Elementy wyświetlane w menu opcji są zależne od ekranu, z poziomu którego zostało wyświetlone menu opcji. Ustawienia i korzystanie są opisane na podanych stronach odniesienia.

Opcje wyświetlane na ekranie listy muzyki

Opcje	Opis/strona odniesienia
[Now Playing]	Wyświetlenie ekranu odtwarzania lub wyświetlenia aktualnie odtwarzanej treści.
[Go to Recording Screen]	Wyświetlenie ekranu nagrywania dźwięku ( str. 77) lub ekranu nagrywania FM ( str. 70).
[Go to FM Radio screen]	Wyświetlenie ekranu radia FM ostatniej odbieranej stacji ( str. 66).
[Detailed Information]	Wyświetla szczegółowe informacje na temat utworu, takie jak czas odtwarzania, format audio, szybkość transmisji oraz nazwa pliku ( str. 45).
[Go to the song playback screen]	Wyświetla ekran ostatnio odtwarzanego utworu muzycznego.
[Delete This Song]* ¹	Powoduje usunięcie zapisanego pliku głosowego lub zapisanej audycji radiowej FM ( str. 73, 80).

*¹ Ta opcja jest widoczna tylko wtedy, gdy wyświetlana jest lista zapisanych plików głosowych lub zapisanych audycji radiowych FM.

Ciąg dalszy 

Opcje wyświetlane na ekranie odtwarzania muzyki

Opcje	Opis/strona odniesienia
[Play Mode]	Ustawia tryb odtwarzania (🔗 str. 46).
[Equalizer]	Dostosowuje jakość dźwięku (🔗 str. 47).
[Built-in SP Optimizer]	Optymalizacja jakości dźwięku emitowanego z wbudowanych głośników (🔗 str. 49).
[Cover Art]	Wyświetla okładkę (🔗 str. 45).
[Detailed Information]	Wyświetla szczegółowe informacje na temat utworu, takie jak czas odtwarzania, format audio, szybkość transmisji oraz nazwa pliku (🔗 str. 45).
[Add to Wishlist/Remove from Wishlist]	Powoduje dodanie utworu do listy życzeń w celu kupienia go w serwisie obsługiwany przez oprogramowanie/powoduje usunięcie utworu z listy życzeń.
[Alarm]	Ustawia alarm (🔗 str. 85).
[Sleep Timer]	Ustawia czas do wyłączenia (🔗 str. 86).
[Clock Display]	Wyświetla aktualny czas (🔗 str. 21, 90).

Wyświetlenie ekranu ze szczegółowymi informacjami [Detailed Information]

- 1 Na ekranie listy lub odtwarzania muzyki naciśnij przycisk **OPTION/PWR OFF**.
- 2 Wybierz [**Detailed Information**].

Ekran ze szczegółowymi informacjami



Po wyświetleniu tego ekranu z poziomu ekranu odtwarzania muzyki, można przejść do poprzedniego lub następnego utworu, naciskając przycisk ◀/▶.

Czas odtwarzania

Format pliku

Szybkość transmisji

Pliki chronione prawami autorskimi

Podczas odtwarzania utworów ze zmienną szybkością transmisji, wyświetlany jest symbol „VBR”.

Nazwa pliku

Wyświetlenie ekranu okładki [Cover Art]

- 1 Na ekranie odtwarzania muzyki naciśnij przycisk **OPTION/PWR OFF**.
- 2 Wybierz [**Cover Art**].

Ekran okładki



Podczas wyświetlania ekranu okładki można przesuwać utwory, naciskając przycisk ◀/▶.

Wskazówka

- Jeśli utwory nie zawierają informacji o okładce, wyświetlany jest domyślny obraz odtwarzacza.
- Okładka jest wyświetlana tylko wtedy, gdy są dostępne informacje o okładce. Okładkę można ustawić przy użyciu programu Windows Media Player 11 lub innego programu do przesyłania plików z opcją ustawiania okładki. Szczegółowe informacje na temat tej operacji zawiera menu Pomoc danego programu lub można je uzyskać od jego producenta. W przypadku niektórych formatów plików okładki mogą nie być wyświetlane.

Zmiana ustawień muzycznych

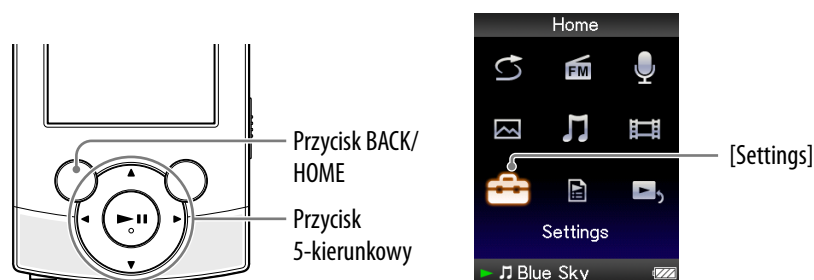

Aby zmienić ustawienia muzyczne, wybierz opcję  [Settings] z menu [Home], a następnie [Music Settings].



Ustawianie trybu odtwarzania [Play Mode]

Odtwarzacz został wyposażony w różne tryby odtwarzania, w tym odtwarzanie w kolejności losowej i powtarzanie wybranych utworów.

- 1** Z menu [Home] wybierz opcję  [Settings] ➔ [Music Settings] ➔ [Play Mode] ➔ żądany tryb odtwarzania.

Typ/ikona	Opis
[Normal]/ brak ikony	Utwory w zakresie odtwarzania są odtwarzane w kolejności na liście utworów. (ustawienie domyślne)
[Repeat]/ 	Utwory w zakresie odtwarzania są odtwarzane w kolejności na liście utworów, a następnie odtwarzanie jest powtarzane.
[Shuffle]/ SHUF	Utwory w zakresie odtwarzania są odtwarzane w kolejności losowej.
[Shuffle&Repeat]/ 	Utwory w zakresie odtwarzania są odtwarzane w kolejności losowej, a następnie odtwarzanie jest powtarzane.
[Repeat 1 Song]/ 	Bieżący utwór lub utwór wybrany z listy utworów jest odtwarzany wielokrotnie.







Uwaga

- Odtwarzacz odtwarza wyłącznie utwory z list, z których rozpoczęto odtwarzanie (list albumów, lista wykonawców itd.).
- Po rozpoczęciu odtwarzania [Shuffle All], tryb odtwarzania zmienia się na [Shuffle] lub [Shuffle&Repeat].
- Zapisane pliki głosowe i zapisane audycje radiowe FM nie są uwzględniane w trybie odtwarzania i nie są tasowane ani powtarzane.



Ustawianie jakości dźwięku [Equalizer]

Istnieje możliwość ustawienia jakości dźwięku w zależności od gatunku muzyki itp.

- 1 Z menu [Home] wybierz opcję  [Settings] → [Music Settings] → [Equalizer] → żądane ustawienie korektora.

Typ (ikona)	Opis
[None]	Ustawienie jakości dźwięku nieaktywne. (Ustawienie domyślne)
[Heavy] ()	Uwydatnia wysokie i niskie zakresy częstotliwości w celu uzyskania mocnego dźwięku.
[Pop] ()	Akcentuje średni zakres częstotliwości, zapewniając wyśmienite brzmienie partii wokalnych.
[Jazz] ()	Uwypukla wysokie i niskie zakresy częstotliwości w celu uzyskania dźwięku pełnego energii.
[Unique] ()	Uwypukla wysokie i niskie zakresy częstotliwości, by ciche dźwięki były lepiej słyszalne.
[Custom 1] ()	Dostosowywane przez użytkownika ustawienia dźwięku umożliwiające niezależną regulację każdego zakresu częstotliwości. Szczegółowe informacje, patrz  str. 48.
[Custom 2] ()	

Uwaga

- Jeśli przy osobistych ustawieniach zapisanych jako [Custom 1] i [Custom 2] poziom głośności jest inny niż w przypadku innych ustawień, można wyregulować go ręcznie w celu wyrównania.
- Ustawienie [Equalizer] nie jest aktywne podczas odtwarzania filmów wideo i radia FM.
- Ustawienie [Equalizer] nie jest stosowane do dźwięku z wbudowanych głośników, jeżeli opcja [Built-in SP Optimizer] jest ustawiona na [On] ( str. 49). Jeżeli przełącznik wyjścia sygnału znajduje się w położeniu  (głośnik), a opcja [Built-in SP Optimizer] jest ustawiona na [On], nie można wybrać opcji [Equalizer].

Ciąg dalszy ↓

Dostosowywanie jakości dźwięku

Możliwe jest wstępne ustawienie wartości funkcji CLEAR BASS (regulacja niskich tonów) i 5-zakresowego korektora jako opcji [Custom 1] lub [Custom 2].

1 Z menu [Home] wybierz opcję  [Settings] → [Music Settings] → [Equalizer] → [Edit] wyświetlane pod [Custom 1] lub [Custom 2].

2 Naciśnij przycisk ◀/▶, aby wybrać kursor dla funkcji CLEAR BASS lub ustawienia zakresu częstotliwości i naciśnij przycisk ▲/▼, aby wybrać poziom ustawienia, a następnie przycisk ►||, aby zatwierdzić.

Ponownie wyświetlony zostaje ekran [Equalizer].

- W przypadku funkcji CLEAR BASS można ustawić jeden z 4 poziomów dźwięku, a w przypadku 5 zakresów częstotliwości – jeden z 7 poziomów dźwięku.
- Po wyregulowaniu poziomu ustawienia, zawsze naciśnij przycisk ►||, aby zatwierdzić. Naciśnięcie przycisku BACK/HOME przed zatwierdzeniem powoduje anulowanie ustawienia.

Śłuchanie wyrazistego dźwięku stereo [Clear Stereo]

Opcja [Clear Stereo] umożliwia cyfrowe przetwarzanie dźwięku osobno dla lewego i prawego kanału.

1 Z menu [Home] wybierz opcję  [Settings] → [Music Settings] → [Clear Stereo] → żądane ustawienie Clear Stereo.

Typ	Opis
[On]	Włączanie funkcji [Clear Stereo] podczas używania dołączonych słuchawek.
[Off]	Wyłączanie funkcji [Clear Stereo] i odtwarzanie normalnego dźwięku (ustawienie domyślne).

Uwaga

- Ustawienie [Clear Stereo] nie jest aktywne podczas odtwarzania filmów wideo i radia FM.
- Ustawienie [Clear Stereo] nie jest stosowane do dźwięku z wbudowanych głośników, jeżeli opcja [Built-in SP Optimizer] jest ustawiona na [On] (☞ str. 49). Jeżeli przełącznik wyjścia sygnału znajduje się w położeniu ◀ (głośnik), a opcja [Built-in SP Optimizer] jest ustawiona na [On], nie można wybrać opcji [Clear Stereo].
- Funkcja [Clear Stereo] jest przeznaczona do uzyskiwania najlepszego efektu w połączeniu z dostarczonymi słuchawkami. Efekt [Clear Stereo] może nie być uzyskiwany w przypadku innych słuchawek. Przy korzystaniu z innych słuchawek, dla opcji [Clear Stereo] należy wybrać ustawienie [Off].

Regulacje poziomu głośności [Dynamic Normalizer]

Istnieje możliwość zmniejszenia poziomu głośności w przerwach między utworami. Po wybraniu tego ustawienia podczas słuchania utworów danego albumu w trybie odtwarzania w kolejności losowej poziom głośności w przerwach między utworami jest zmniejszany, aby zminimalizować różnice poziomów głośności nagrań.

- 1 Z menu [Home] wybierz opcję  [Settings] → [Music Settings] → [Dynamic Normalizer] → żądane ustawienie Dynamic Normalizer.

Typ	Opis
[On]	Zminimalizowanie różnic poziomu głośności między utworami.
[Off]	Utwory odtwarzane są z oryginalnym poziomem głośności (ustawienie domyślne).

Uwaga

- Ustawienie [Dynamic Normalizer] nie jest aktywne podczas odtwarzania filmów wideo i radia FM.
- Ustawienie [Dynamic Normalizer] nie jest stosowane do dźwięku z wbudowanych głośników, jeżeli opcja [Built-in SP Optimizer] jest ustawiona na [On] (☞ str. 49). Jeżeli przełącznik wyjścia sygnału znajduje się w położeniu  (głośnik), a opcja [Built-in SP Optimizer] jest ustawiona na [On], nie można wybrać opcji [Dynamic Normalizer].

Optymalizacja jakości dźwięku emitowanego z wbudowanych głośników [Built-in SP Optimizer]

Odtwarzacz jest wyposażony w funkcję Digital Linear Phase Speaker optymalizującą jakość dźwięku emitowanego z wbudowanych głośników. Funkcja Digital Linear Phase Speaker umożliwia precyzyjną lokalizację dźwięków dzięki poprawie amplitudy częstotliwości i charakterystyki fazowej. Domyślne ustawienie funkcji [Built-in SP Optimizer] to [On].

- 1 Z menu [Home] wybierz opcję  [Settings] → [Music Settings] → [Built-in SP Optimizer] → żądany typ ustawienia.

Typ	Opis
[On]	Aktywuje funkcję [Built-in SP Optimizer], gdy dźwięk jest odtwarzany z wbudowanych głośników.
[Off]	Wyłącza funkcję [Built-in SP Optimizer] i odtwarza normalny dźwięk z wbudowanych głośników (ustawienie domyślne).

Uwaga

- Funkcja [Built-in SP Optimizer] nie jest używana w przypadku odtwarzania dźwięku na słuchawkach.
- Jeżeli przełącznik wyjścia sygnału znajduje się w położeniu  (głośnik), a opcja [Built-in SP Optimizer] jest ustawiona na [On] (☞ str. 49), nie można wybrać opcji [Equalizer], [Clear Stereo] i [Dynamic Normalizer].

Odtwarzanie filmów wideo [Videos]

Aby odtworzyć film wideo, wybierz [Videos], aby wyświetlić ekran [Videos].

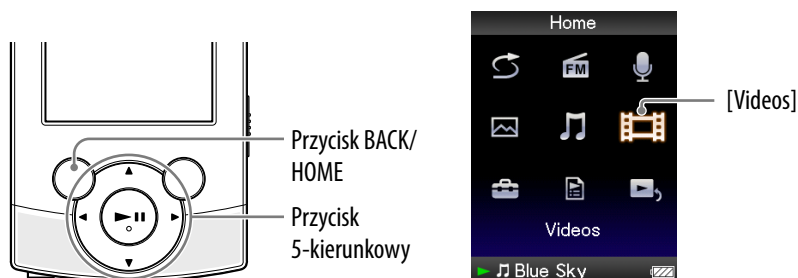

1 Z menu [Home] wybierz opcję [Videos] → żądany film wideo.

Wyświetlony zostaje ekran odtwarzania i rozpoczyna się odtwarzanie filmu wideo.

- Informacje dotyczące obsługi na ekranie odtwarzania wideo, patrz „Ekran odtwarzania wideo” (☞ str. 51).

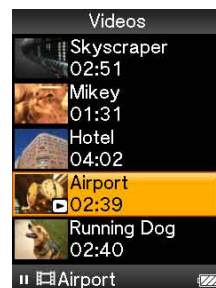

💡 Wskazówka

- Jeżeli dla opcji [Display] wybrano ustawienie [On] (☞ str. 56), podczas odtwarzania filmu wideo wyświetlane są szczegółowe informacje, takie jak tytuł filmu, jego ikona odtwarzania, czas, jaki upłynął od początku odtwarzania itp. Informacje te nie są wyświetlane po wybraniu ustawienia [Off].
- Istnieje możliwość odtworzenia ostatnio odtwarzanego filmu wideo. Naciśnij przycisk OPTION/PWR OFF na liście wideo i wybierz [Most Recent Video] z menu opcji.
- Pliki wideo są wyświetlane w kolejności ich przesyłania. (Najnowsze dane znajdują się na górze).
- Można ustawić pliki JPEG jako miniatury plików wideo, umieszczając pliki JPEG w odpowiednich folderach wideo. Podczas wyświetlania listy wideo można oglądać miniatury (małe obrazki do wyświetlania w menu) plików wideo zapisanych w odtwarzaczu.

Aby wyświetlić miniaturę pliku wideo, należy utworzyć plik JPEG (160 punktów w poziomie × 120 punktów w pionie, rozszerzenie: .jpg) i nadać mu taką samą nazwę, co odpowiedniemu plikowi wideo, a następnie zapisać go w folderze pliku wideo.

- Maksymalny rozmiar pliku wideo obsługiwany przez odtwarzacz to 240 × 320. Szczegółowe specyfikacje, patrz „Dane techniczne” (☞ str. 124).

Uwaga

- Na listach filmów może być wyświetlonych maks. 1 000 plików wideo.

Ekran odtwarzania wideo



Operacje na ekranie odtwarzania wideo

Funkcja (wskazanie ekranu)	Czynność
Odtwarzanie (▶)/wstrzymanie (⏸)* ¹	Naciśnij przycisk ▶ .
Szybkie przewijanie do przodu (▶▶)/do tyłu (◀◀)	Naciśnij i przytrzymaj przycisk ◀/▶.
Szybkie przewijanie do przodu (▶▶)/do tyłu (◀◀) podczas wstrzymania* ²	Naciśnij i przytrzymaj przycisk ◀/▶ podczas wstrzymania.
Przewinięcie krótkiego fragmentu do przodu (●→)/przewinięcie krótkiego fragmentu wstecz (←●)* ³	Naciśnij przycisk ◀/▶ podczas wstrzymania.
Odnalezienie początku bieżącego filmu wideo	Naciśnij przycisk ▲.

*¹ Jeżeli po upływie 3 minut od wstrzymania odtwarzania nie zostaną wykonane żadne czynności, odtwarzacz automatycznie przechodzi w stan gotowości.

*² Szybkie przewijanie filmu do przodu/do tyłu podczas wstrzymania zależy od długości filmu.

*³ Czas przewijania podczas wstrzymania zależy od filmu.

Usuwanie filmów wideo

Do usuwania filmów wideo z odtwarzacza należy użyć tego samego oprogramowania, za pomocą którego zostały one przesłane lub Eksploratora systemu Windows.

Szczegółowe informacje dotyczące użytkowania oprogramowania, patrz menu Pomoc programu.

Uwaga





- Za pomocą odtwarzacza nie można usuwać filmów bez podłączenia go do komputera.

Korzystanie z menu opcji wideo







Menu opcji wideo można wyświetlić, naciskając przycisk OPTION/PWR OFF na ekranie listy filmów wideo lub ekranie odtwarzania. Informacje dotyczące korzystania z menu opcji, patrz  str. 15.

Elementy wyświetlane w menu opcji są zależne od ekranu, z poziomu którego zostało wyświetlone menu opcji. Ustawienia i korzystanie są opisane na podanych stronach odniesienia.

Opcje wyświetlane na ekranie listy filmów wideo

Opcje	Opis/strona odniesienia
[Now Playing]	Wyświetlenie ekranu odtwarzania lub wyświetlania aktualnie odtwarzanej treści.
[Go to Recording Screen]	Wyświetlenie ekranu nagrywania dźwięku ( str. 77) lub ekranu nagrywania FM ( str. 70).
[Go to FM Radio screen]	Wyświetlenie ekranu radia FM ostatniej odbieranej stacji ( str. 66).
[Play from beginning]	Przejdźcie do początku filmu wideo ( str. 51).
[Detailed Information]	Wyświetlenie takich informacji o pliku, jak: jego rozmiar, rozdzielczość, format kompresji wideo/audio, nazwa pliku itp.
[Most Recent Video]	Rozpoczęcie odtwarzania ostatnio odtwarzanego filmu wideo.
[Go to the song playback screen]	Wyświetla ekran ostatnio odtwarzanego utworu muzycznego.

Opcje wyświetlane na ekranie odtwarzania filmów wideo

Opcje	Opis/strona odniesienia
[Play from beginning]	Przejdźcie do początku filmu wideo ( str. 51).
[Zoom Settings]	Ustawienie funkcji zmiany wielkości obrazu ( str. 54).
[Video Orientation]	Ustawienie orientacji wyświetlania filmu wideo ( str. 57).
[Display]	Włączenie lub wyłączenie wyświetlania informacji o filmie wideo ( str. 56).
[Detailed Information]	Wyświetlenie takich informacji o pliku, jak: jego rozmiar, rozdzielczość, format kompresji wideo/audio, nazwa pliku itp.
[Brightness]	Regulacja jasności ekranu ( str. 89).
[Clock Display]	Wyświetla aktualny czas ( str. 21, 90).
[Go to the song playback screen]	Wyświetla ekran ostatnio odtwarzanego utworu muzycznego.

Zmiana ustawień wideo

Aby zmienić ustawienia nagrywania filmów wideo, wybierz opcję  [Settings] z menu [Home], a następnie [Video Settings].

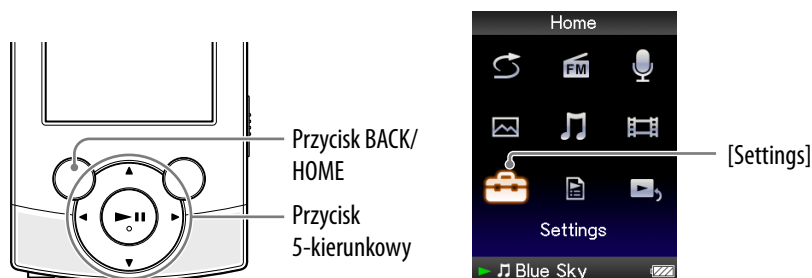





Ustawianie funkcji zmiany wielkości obrazu [Zoom Settings]

Możliwe jest powiększenie obrazu aktualnie odtwarzanego filmu wideo.

- 1** Z menu [Home] wybierz opcję  [Settings] ➔ [Video Settings] ➔ [Zoom Settings] ➔ żądany typ ustawienia zmiany wielkości obrazu.

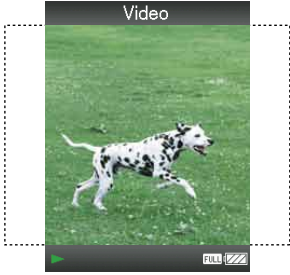
Typ	Opis
[Auto]	<p>Rozmiar obrazu wideo jest dopasowywany do wielkości obszaru wyświetlania, z zachowaniem oryginalnego współczynnika kształtu (ustawienie domyślne). Obraz wideo w formacie 16:9 jest wyświetlany na całej szerokości, a u góry i u dołu ekranu są wyświetlane czarne pasy.</p> <div style="display: flex; justify-content: space-around; align-items: flex-end;"> <div style="text-align: center;">  <p>Źródło 4:3</p> </div> <div style="text-align: center;">  <p>Źródło 16:9</p> </div> </div>

Ciąg dalszy ↓

Typ	Opis
[Full]	<p>Rozmiar obrazu wideo jest dopasowywany do wielkości obszaru wyświetlania, z zachowaniem współczynnika kształtu. Film wideo jest wyświetlany na całej wysokości, a prawy i lewy bok są przycięte w celu dopasowania do szerokości ekranu.</p> <div style="display: flex; justify-content: space-around; align-items: center;"> <div style="text-align: center;">  <p>Źródło 4:3</p> </div> <div style="text-align: center;">  <p>Źródło 16:9</p> </div> </div> <ul style="list-style-type: none"> • Kropkowana ramka przedstawia oryginalny rozmiar obrazu filmu wideo.
[Off]	<p>Obraz filmu wideo nie jest zmieniany i jest wyświetlany w oryginalnej rozdzielczości. Jeśli rozdzielczość filmu wideo jest zbyt duża, obraz zostanie przycięty z lewej i z prawej strony oraz u dołu i u góry ekranu.</p> <div style="display: flex; justify-content: space-around; align-items: center;"> <div style="text-align: center;">  <p>Źródło 4:3</p> </div> <div style="text-align: center;">  <p>Źródło 16:9</p> </div> </div> <ul style="list-style-type: none"> • Kropkowana ramka przedstawia oryginalny rozmiar obrazu filmu wideo.

Ustawienia wyświetlania ekranu wideo [Display]

Możliwe jest włączenie lub wyłączenie wyświetlania szczegółowych informacji o filmie podczas odtwarzania, takich jak tytuł, ikona odtwarzania, czas, jaki upłynął od początku odtwarzania itp.

- 1 Z menu [Home] wybierz opcję  [Settings] → [Video Settings] → [Display] → żądany typ wyświetlania.

Typ	Opis
[On]	Wyświetlany jest tytuł filmu wideo, stan odtwarzania, czas, jaki upłynął od początku odtwarzania itp.
[Off]	Szczegółowe informacje o aktualnie odtwarzanym filmie wideo są ukrywane i wyświetlane tylko podczas obsługiwanego odtwarzacza. (ustawienie domyślne)

Uwaga



- Jeżeli dla opcji [Video Orientation] wybrano ustawienie [Horizontal (right)], tytuł filmu nie jest wyświetlany.

Ustawianie orientacji wyświetlania filmu wideo [Video Orientation]

Dla ustawienia orientacji wyświetlania obrazu wideo można wybrać ustawienie [Vertical] lub [Horizontal (right)].

Działanie przycisku 5-kierunkowego jest przełączane zgodnie z ustawieniem opcji [Video Orientation].

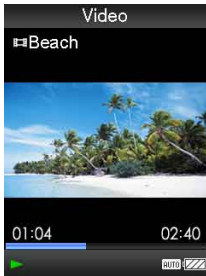
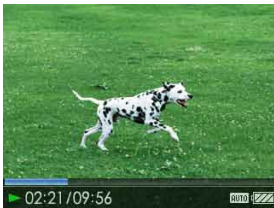
- 1 Z menu [Home] wybierz opcję  [Settings] → [Video Settings] → [Video Orientation] → żądane ustawienie orientacji filmu wideo.

Typ	Opis
[Vertical]	<p>Wyświetlanie w rozdzielczości 240 × 180 pikseli. (ustawienie domyślne)</p> <div style="display: flex; justify-content: space-around; align-items: center;"> <div style="text-align: center;">  <p>Źródło 4:3</p> </div> <div style="text-align: center;">  <p>Źródło 16:9</p> </div> </div>
[Horizontal (right)]	<p>Wyświetlanie w rozdzielczości 320 × 240 pikseli.</p> <div style="display: flex; justify-content: space-around; align-items: center;"> <div style="text-align: center;">  <p>Źródło 4:3</p> </div> <div style="text-align: center;">  <p>Źródło 16:9</p> </div> </div>

Wskazówka

- Jeżeli dla opcji [Display] wybrano ustawienie [On] ( str. 56), wyświetlane są szczegółowe informacje, takie jak tytuł filmu, jego ikona odtwarzania, czas, jaki upłynął od początku odtwarzania itp. Informacje te nie są wyświetlane po wybraniu ustawienia [Off].

Uwaga

- Jeżeli dla opcji [Video Orientation] wybrano ustawienie [Horizontal (right)] tytuł filmu nie jest wyświetlany.



Wyświetlanie zdjęć [Photos]

Aby wyświetlić zdjęcia, wybierz [Photos], aby wyświetlić ekran [Photos].

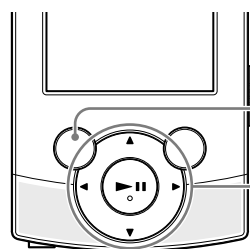

Przycisk BACK/
HOME

Przycisk
5-kierunkowy

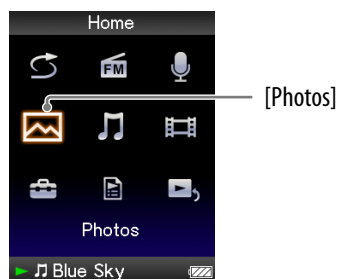

- 1** Z menu [Home] wybierz [Photos] → żądany folder → żądane zdjęcie.

Wyświetlony zostaje ekran wyświetlania zdjęć.

- Naciśnij przycisk ◀/▶, aby wyświetlić poprzednie lub następne zdjęcie.
- Informacje dotyczące obsługi na ekranie wyświetlania zdjęć, patrz „Ekran wyświetlania zdjęć” (🔗 str. 59).

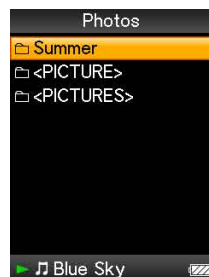

Ciąg dalszy ↓

Wskazówka

- Na liście folderów ze zdjęciami wyświetlane są w kolejności alfabetycznej tylko foldery zawierające zdjęcia.
- Odtwarzanie utworów lub radia FM jest kontynuowane nawet podczas wyszukiwania zdjęć na listach folderów lub listach zdjęć, a także podczas wyświetlania ekranu wyświetlania danego zdjęcia.
- Zdjęcia zapisane w wybranym folderze można wyświetlać w trybie ciągłym (pokaz slajdów) (☞ str. 60).
- Zdjęcia przesyłane do odtwarzacza można organizować za pomocą folderów. Zaznacz odtwarzacz (wyświetlany jako [WALKMAN]) w Eksploratorze systemu Windows, a następnie przeciągnij i upuść nowy folder do jednego z folderów [PICTURE] lub [PICTURES]. Szczegółowe informacje na temat hierarchii danych, patrz ☞ str. 34.

Uwaga

- Wszystkie pliki z rozszerzeniem .jpg, w tym miniaturki filmów wideo są rozpoznawane jako zdjęcia. Na liście folderów ze zdjęciami wyświetlane są wszystkie foldery zawierające pliki .jpg.
- Na liście folderów zdjęć może być wyświetlonych maks. 8 000 folderów ze zdjęciami. Na liście zdjęć może być wyświetlanych maks. 8 000 zdjęć, niezależnie od liczby folderów, w których znajdują się te zdjęcia.
- Jeśli rozmiar zdjęcia jest zbyt duży lub zdjęcie jest uszkodzone, wyświetlana jest ikona , a wyświetlenie tego zdjęcia jest niemożliwe.
- Jeśli zdjęcia są niezgodne ze standardem DCF 2.0 (lub gdy nazwa folderu/pliku jest długa itp.), czas potrzebny do wyświetlenia zdjęcia lub pokazu slajdów może się wydłużyć.

Ekran wyświetlania zdjęć

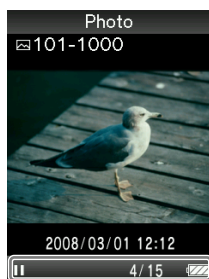

Obszar informacyjny

Operacje na ekranie wyświetlania zdjęć

Po zmianie orientacji wyświetlania na poziomą, zmienia się również orientacja i funkcje przycisku ▲/▼/◀/▶.

Funkcja (wskazanie ekranu)	Czynność
Odtwarzanie (▶)/wstrzymanie ()* ¹ pokazu slajdów	Naciśnij przycisk ▶ .
Wyświetlenie następnego/ poprzedniego zdjęcia	Naciśnij przycisk ◀/▶.

*¹ Podczas odtwarzania utworów przy wstrzymanym pokazie slajdów ekran stanie się ciemny, jeśli w ciągu powyżej 30 sekund nie zostaną wykonane żadne operacje. Jeżeli odtwarzanie utworu i towarzyszący mu pokaz slajdów zostaną wstrzymane i przez 3 minuty nie zostaną wykonane żadne operacje, ekran zostanie wyłączony i odtwarzacz przejdzie w tryb gotowości.



Odtwarzanie pokazu slajdów

Zdjęcia zapisane w wybranym folderze można wyświetlać w formie pokazu slajdów.

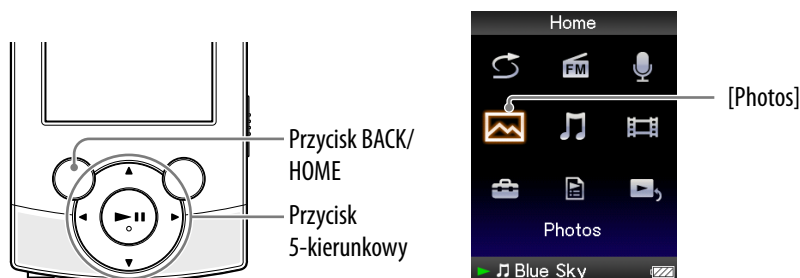

1 Z menu [Home] wybierz [Photos].

Wyświetlona zostaje lista folderów ze zdjęciami.

2 Naciśnij przycisk ///, aby wybrać folder ze zdjęciami, a następnie naciśnij i przytrzymaj przycisk .

Rozpoczyna się pokaz zdjęć zapisanych w wybranym folderze.



Wskazówka

- Odtwarzanie pokazu slajdów można rozpocząć, wykonując jedną z następujących czynności:
 - Naciśnij i przytrzymaj przycisk na liście zdjęć.
 - Naciśnij przycisk na ekranie wyświetlania zdjęć.
 - Naciśnij przycisk OPTION/PWR OFF na liście folderów ze zdjęciami lub liście zdjęć, a następnie wybierz opcję [Begin slide show].

Uwaga

- Podczas odtwarzania pokazu slajdów ekran nie jest automatycznie wyłączany ani przełączany w tryb wygaszacza ekranu (str. 89).



Usuwanie zdjęć

Do usuwania zdjęć z odtwarzacza należy użyć tego samego oprogramowania, za pomocą którego zostały one przesłane lub Eksploratora systemu Windows. Szczegółowe informacje dotyczące użytkowania oprogramowania, patrz menu Pomoc programu.

Uwaga





- Za pomocą odtwarzacza nie można usuwać zdjęć bez podłączenia go do komputera.









Korzystanie z menu opcji zdjęć

Menu opcji zdjęć można wyświetlić, naciskając przycisk OPTION/PWR OFF na ekranie listy folderów zdjęć lub listy zdjęć, bądź też na ekranie wyświetlania zdjęć. Informacje dotyczące korzystania z menu opcji, patrz  str. 15. Elementy wyświetlane w menu opcji są zależne od ekranu, z poziomu którego zostało wyświetlone menu opcji. Ustawienia i korzystanie są opisane na podanych stronach odniesienia.

Opcje wyświetlane na ekranie listy folderów ze zdjęciami/zdjęć

Opcje	Opis/strona odniesienia
[Now Playing]	Wyświetlenie ekranu odtwarzania lub wyświetlania aktualnie odtwarzanej treści.
[Go to Recording Screen]	Wyświetlenie ekranu nagrywania dźwięku ( str. 77) lub ekranu nagrywania FM ( str. 70).
[Go to FM Radio screen]	Wyświetlenie ekranu radia FM ostatniej odbieranej stacji ( str. 66).
[Begin slide show]	Rozpoczęcie pokazu slajdów ( str. 60).
[Detailed Information]	Wyświetlenie takich informacji o pliku, jak rozmiar, rozdzielczość, nazwa itp.
[Most Recent Photo]	Rozpoczęcie odtwarzania ostatnio odtwarzanego zdjęcia.
[Go to the song playback screen]	Wyświetla ekran ostatnio odtwarzanego utworu muzycznego.

Opcje wyświetlane na ekranie wyświetlania zdjęć

Opcje	Opis/strona odniesienia
[Photo Orientation]	Ustawienie orientacji wyświetlania zdjęcia ( str. 63).
[Display]	Włączenie lub wyłączenie wyświetlania informacji o zdjęciu ( str. 64).
[Detailed Information]	Wyświetlenie takich informacji o pliku, jak rozmiar, rozdzielczość, nazwa itp.
[Slide Show Repeat]	Wybór trybu odtwarzania pokazu slajdów ( str. 64).
[Slide Show Interval]	Wybór interwału pokazu slajdów ( str. 65).
[Brightness]	Regulacja jasności ekranu ( str. 89).
[Clock Display]	Wyświetla aktualny czas ( str. 21, 90).
[Go to the song playback screen]	Wyświetla ekran ostatnio odtwarzanego utworu muzycznego.

Zmiana ustawień zdjęć

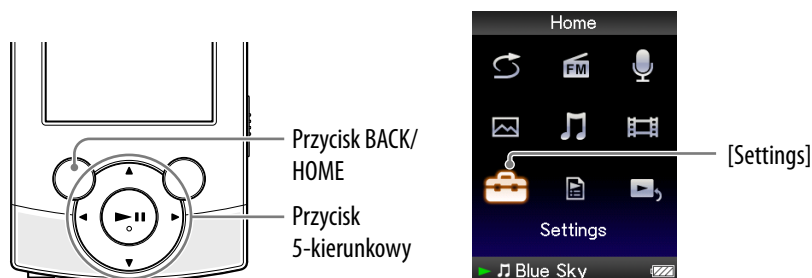

Aby zmienić ustawienia zdjęć, wybierz opcję  [Settings] z menu [Home], a następnie [Photo Settings].



Orientacja zdjęcia [Photo Orientation]

Dla ustawienia orientacji zdjęcia można wybrać ustawienie [Vertical], [Horizontal (right)] lub [Horizontal (left)]. Działanie przycisku 5-kierunkowego jest przełączane zgodnie z ustawieniem opcji [Photo Orientation].

- 1** Z menu [Home] wybierz opcję  [Settings] → [Photo Settings] → [Photo Orientation] → żądane ustawienie orientacji zdjęcia.

Typ	Opis
[Vertical]	Wyświetlanie w rozdzielczości 240 × 180 pikseli (ustawienie domyślne). 
[Horizontal (right)] [Horizontal (left)]	Wyświetlanie w rozdzielczości 320 × 240 pikseli. 

Ustawienia wyświetlania ekranu zdjęć [Display]

Podczas wyświetlania zdjęcia można wyświetlić lub ukryć szczegółowe informacje o nim, takie jak ikonę prezentującą stan wyświetlania itp.

- 1 Z menu [Home] wybierz opcję  [Settings] ➔ [Photo Settings] ➔ [Display] ➔ żądany typ wyświetlania.

Typ	Opis
[On]	Powoduje wyświetlenie tytułu zdjęcia, daty wykonania, stanu wyświetlania, numeru zdjęcia itd.
[Off]	Powoduje ukrycie informacji na temat bieżącego zdjęcia. (ustawienie domyślne)

Uwaga

- Jeżeli dla opcji [Photo Orientation] wybrano ustawienie [Horizontal (right)] lub [Horizontal (left)] ( str. 63), tytuł zdjęcia nie jest wyświetlany, nawet jeśli dla opcji [Display] wybrano ustawienie [On].

Ustawianie trybu odtwarzania pokazu slajdów [Slide Show Repeat]

Zdjęcia w formie pokazu slajdów mogą być odtwarzane wielokrotnie.

- 1 Z menu [Home] wybierz opcję  [Settings] ➔ [Photo Settings] ➔ [Slide Show Repeat] ➔ żądany typ ustawienia.

Typ	Opis
[On]	Powoduje wielokrotne wyświetlanie zdjęć w folderze w trybie ciągłym.
[Off]	Powoduje wyświetlanie zdjęć w folderze w trybie ciągłym aż do ostatniego zdjęcia, a następnie powrót do pierwszego zdjęcia i wstrzymanie odtwarzania. (ustawienie domyślne)

Uwaga

- Podczas odtwarzania pokazu slajdów ekran nie jest automatycznie wyłączany ani przełączany w tryb wygaszacza ekranu ( str. 89).



Ustawianie interwału pokazu slajdów [Slide Show Interval]

Można ustawić czas wyświetlania każdego zdjęcia.

- 1 Z menu [Home] wybierz opcję  [Settings] → [Photo Settings] → [Slide Show Interval] → żądany interwał.

Typ	Opis
[Short]	Zdjęcia są zmieniane po krótkim czasie.
[Normal]	Zdjęcia są zmieniane w standardowym czasie. (ustawienie domyślne)
[Long]	Zdjęcia są zmieniane po długim czasie.

Uwaga

- Wyświetlenie zdjęcia o dużym rozmiarze może trwać określoną ilość czasu.

Słuchanie radia FM

Aby odtworzyć stację radiową FM, wybierz opcję  [FM Radio] z menu [Home], aby wyświetlić ekran [FM Radio].

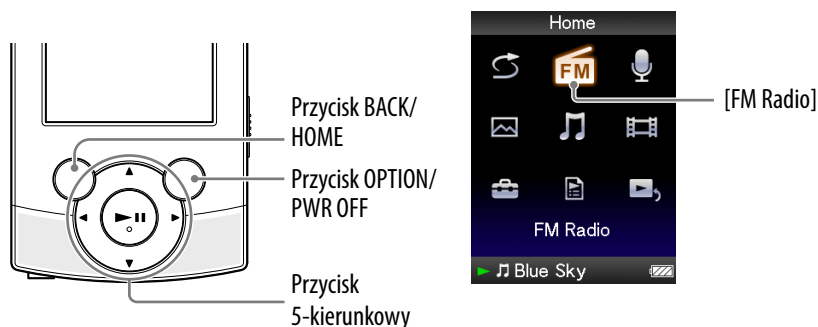

Uwaga

- Kabel słuchawkowy pełni rolę anteny, dlatego powinien być rozwinięty na maksymalną długość.

1 Z menu [Home] wybierz [FM Radio].

Zostanie wyświetlony ekran FM Radio.

2 Naciśnij przycisk ▲/▼, aby wybrać odpowiednią częstotliwość lub naciśnij przycisk ◀/▶, aby wybrać numer zaprogramowanej stacji.

- Informacje dotyczące obsługi na ekranie FM Radio, patrz „Ekran FM Radio” (📖 str. 67).



Uwaga

- Nie można wybrać numeru zaprogramowanej stacji, jeżeli żadne stacje nie zostały zaprogramowane. Zaprogramuj odbierane stacje przy użyciu opcji [Auto Preset] (📖 str. 68) lub zaprogramuj je ręcznie (📖 str. 69).

Ekran FM Radio



Uwaga

- W zależności od kraju/regionu, w którym został zakupiony odtwarzacz, wyświetlany ekran może się różnić.

Operacje na ekranie FM Radio

Funkcja	Czynność
Wybór następnej/poprzedniej częstotliwości	Naciśnij przycisk ▲/▼.
Wybór poprzedniej/następnej odbieranej stacji* ¹	Naciśnij i przytrzymaj przycisk ▲/▼.
Wybór poprzedniego/następnego numeru zaprogramowanej stacji* ²	Naciśnij przycisk ◀/▶.
Wstrzymanie/wznowienie odbioru stacji FM	Naciśnij przycisk ▶ .

*¹ Jeżeli czułość jest zbyt wysoka, zmień ustawienie [Scan Sensitivity] (☞ str. 76) na [Low].

*² Nie można wybrać numeru, jeżeli żadna stacja nie została zaprogramowana. Stacje można zaprogramować przy użyciu funkcji [Auto Preset] (☞ str. 68).

Automatyczne programowanie stacji radiowych [Auto Preset]

Możliwe jest automatyczne zaprogramowanie stacji radiowych odbieranych na danym obszarze (do 30 stacji) przez wybranie opcji [Auto Preset]. Jeżeli radio FM jest używane po raz pierwszy lub zostało przeniesione do innego obszaru, zaleca się zaprogramowanie odbieranych stacji radiowych przez wybranie opcji [Auto Preset].

1 Na ekranie FM Radio naciśnij przycisk OPTION/PWR OFF.

Wyświetlone zostaje menu opcji.

2 Wybierz [Auto Preset] ➔ [Yes].

Odbierane stacje radiowe zostają zaprogramowane w kolejności częstotliwości (od najniższej do najwyższej).

Po zakończeniu programowania wyświetlony zostaje komunikat [Auto Preset completed.] i możliwy jest odbiór pierwszej zaprogramowanej stacji.

- Wybierz [No], aby anulować automatyczne programowanie.

Wskazówka

- Jeżeli wysoka czułość sprawia, że odtwarzacz odbiera dużą ilość niechcianych stacji radiowych, zmień ustawienie [Scan Sensitivity] (☞ str. 76) na [Low].

Uwaga

- Funkcja [Auto Preset] powoduje usunięcie już zaprogramowanych stacji radiowych.

Ręczne strojenie stacji radiowych

Istnieje możliwość ręcznego zaprogramowania stacji radiowych, które nie są wykrywane przez [Auto Preset] (☞ str. 68).

1 Na ekranie FM Radio wybierz żądaną częstotliwość.

2 Naciśnij i przytrzymaj przycisk ►||.

Częstotliwość wybrana w punkcie **1** zostanie zaprogramowana, a pod tą częstotliwością zostanie wyświetlony jej numer porządkowy.



Wskazówka

- Można zaprogramować maksymalnie 30 stacji.

Uwaga

- Numery zaprogramowanych stacji radiowych są zapisywane według częstotliwości, od najniższej do najwyższej.

Usuwanie zaprogramowanych stacji radiowych

1 Na ekranie FM Radio wybierz numer zaprogramowanej stacji radiowej, którą chcesz usunąć.

2 Naciśnij przycisk OPTION/PWR OFF.

Wyświetlone zostaje menu opcji.

3 Wybierz [Delete from Preset].

Zarejestrowana stacja radiowa zostaje usunięta i wyświetlony zostaje komunikat.

Zapisywanie audycji radia FM

Za pomocą odtwarzacza można nagrywać audycje radiowe FM. Audycje radiowe FM są zapisywane w formacie MP3.

Przed rozpoczęciem nagrywania podłącz słuchawki i sprawdź, czy audycje radiowe FM są słyszalne, a odbiór jest dobry.

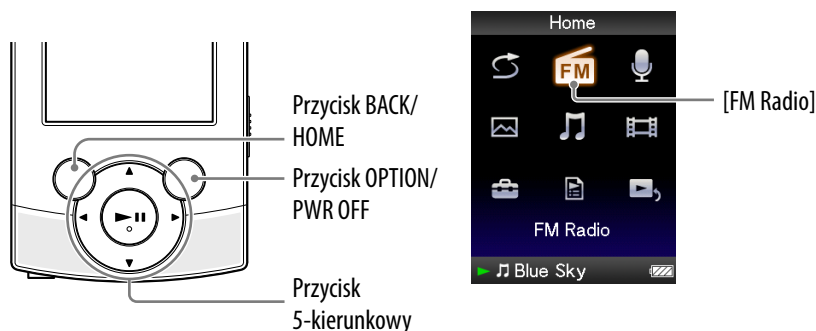

Uwaga

- Jeżeli ustawienie [Set Date-Time] jest nieodpowiednie, folder daty może mieć przypisaną nieprawidłową nazwę. Przed zapisaniem audycji radiowej FM należy ustawić bieżącą datę i godzinę (☞ str. 21, 90).

1 Na ekranie FM Radio naciśnij przycisk OPTION/PWR OFF.

Wyświetlone zostaje menu opcji.

- Jeżeli podczas wstrzymania odtwarzania na ekranie FM Radio został naciśnięty przycisk OPTION/PWR OFF nie można wybrać opcji [Record].

2 Wybierz [Record].

Wyświetlony zostaje ekran FM Recording i odtwarzacz przełącza się w tryb gotowości do nagrywania.

3 Naciśnij przycisk ►||.

Następuje rozpoczęcie zapisywania. Podczas nagrywania można słuchać zapisywanej właśnie audycji radiowej FM ze słuchawek lub wbudowanych głośników.

- Aby wstrzymać nagrywanie, naciśnij przycisk ►||. Naciśnij go ponownie, aby wznowić nagrywanie.

4 Naciśnij przycisk BACK/HOME, aby zatrzymać nagrywanie.

- Nagranie jest zapisywane w pliku „FM-xxxx-nnn-hhmm^{*1}” w folderze [Record] – [FM] – [rrrr-mm-dd^{*2}].

^{*1} Nazwy plików są przypisywane automatycznie w postaci „FM-xxxx-nnn-hhmm” (FM – częstotliwość – kolejny numer – godzina i minuty).

^{*2} Nazwy folderów są przypisywane automatycznie w postaci „rrrr-mm-dd” (rok – miesiąc – dzień). Jeżeli tego samego dnia zostaną utworzone kolejne foldery, po części „dd” nazwy folderu dodawany jest numer folderu (od 2 do 999).

Ekran nagrywania FM

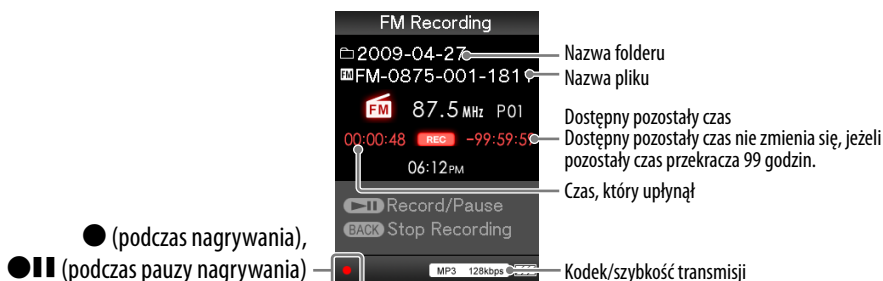

Wskazówka

- Zapisywanie w obszarach o słabym zasięgu może skutkować występowaniem szumów. Należy zapisywać w obszarach o dużym zasięgu.
- Istnieje możliwość wybrania jakości zapisu (szybkość transmisji) (☞ str. 83).
- Aby zapisać w nowym folderze, naciśnij przycisk OPTION/PWR OFF na ekranie nagrywania FM przy zatrzymanym nagrywaniu i wybierz [Create New Folder] z menu opcji. Następna audycja radiowa FM zostanie zapisana w nowym folderze. Jeżeli numer folderu po części „dd” dojdzie do 999, nie będzie można utworzyć więcej folderów.

Uwaga

- Jeżeli nazwy plików z folderów [Record] i [FM] zostaną zmienione na komputerze lub pliki zaimportowane do komputera zostaną z powrotem umieszczone w folderze [Record] lub [FM], ich odtworzenie w odtwarzaczu może być niemożliwe.
- Można zapisać do 4 000 audycji radiowych FM.
- Maksymalny numer części „nnn” (numer seryjny nazwy pliku) to 999. Jeżeli numer ten przekroczy 999, trzeba będzie utworzyć nowy folder.

Odtwarzanie zapisanych audycji radiowych FM

Aby odtworzyć zapisane audycje radiowe FM, wybierz opcję  [Music], aby wyświetlić ekran [Music]. Można wyświetlić listę folderów zapisanych w folderze [FM].

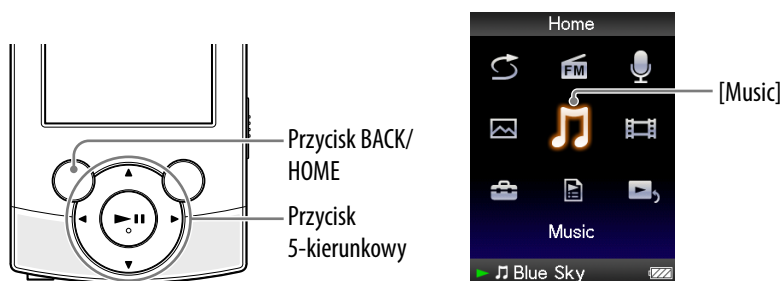

- 1** Z menu [Home] wybierz opcję  [Music] ➔ [FM Recording] ➔ żądany folder ➔ żądana zapisana audycja radiowa FM.

Wyświetlony zostaje ekran odtwarzania i rozpoczyna się odtwarzanie zapisanej audycji radiowej FM.

- Informacje dotyczące obsługi na ekranie odtwarzania muzyki, patrz „Ekran odtwarzania muzyki” ( str. 37).

Wskazówka

- Zapisane audycje radiowe FM można również odtwarzać z poziomu menu opcji na ekranie FM Radio lub FM Recording. Na ekranie FM Radio lub FM Recording naciśnij przycisk OPTION/PWR OFF, a następnie wybierz opcję [Play Recorded Data] ➔ żądany folder ➔ żądana zapisana audycja radiowa FM.

Ekran odtwarzania muzyki zapisanych audycji radiowych FM

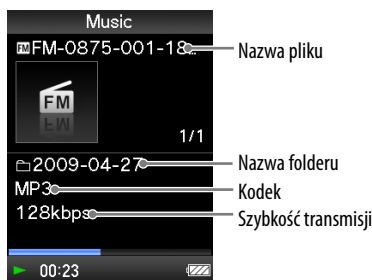

Usuwanie zapisanych audycji radiowych FM

Za pomocą odtwarzacza można usunąć zapisane audycje radiowe FM.

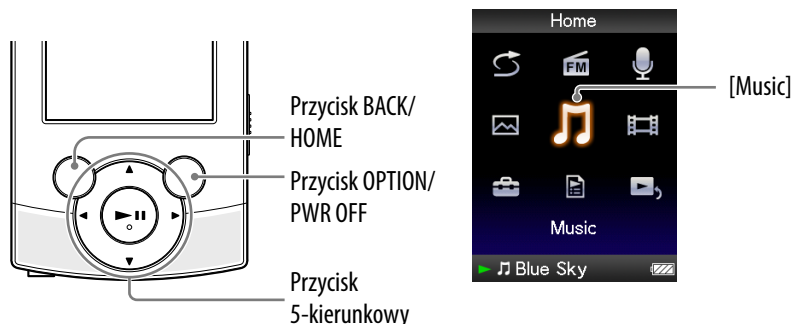

- 1 Z menu [Home] wybierz opcje [Music] → [FM Recording] → żądany folder.**

Zostanie wyświetlona lista plików przechowywanych w folderze [FM].

- 2 Naciśnij przycisk , aby wybrać zapisaną audycję radiową, która ma zostać usunięta i naciśnij przycisk OPTION/PWR OFF.**

Wyświetlone zostaje menu opcji.

- 3 Wybierz [Delete This Song] → [Yes].**

Wybrana audycja radiowa FM zostaje usunięta.

- Wybierz [No], aby anulować usuwanie.

Uwaga

- Podczas odtwarzania utworów nie można usuwać zapisanych audycji radiowych FM.
- Jeżeli przed usunięciem zapisanych audycji radiowych był odtwarzany utwór, informacje o ostatnio odtwarzanym utworze zostaną usunięte wraz z zapisanymi audycjami.









Korzystanie z menu opcji radia FM

Menu opcji radia FM można wyświetlić, naciskając przycisk OPTION/PWR OFF na ekranie FM Radio lub ekranie FM Recording. Menu opcji radia FM można również wyświetlić z poziomu listy folderów/plików zapisanych audycji radiowych FM lub ekranu odtwarzania zapisanych audycji radiowych FM.



Informacje dotyczące korzystania z menu opcji, patrz  str. 15.

Elementy wyświetlane w menu opcji są zależne od ekranu, z poziomu którego zostało wyświetlone menu opcji. Ustawienia i korzystanie są opisane na podanych stronach odniesienia.

Opcje wyświetlane na ekranie FM Radio

Opcje	Opis/strona odniesienia
[Record]	Wyświetlenie ekranu nagrywania FM ( str. 70).
[Play Recorded Data]	Wyświetlenie ekranu listy folderów zapisanych w podfolderze [FM] folderu [Record] ( str. 72).
[Save to Preset]	Zaprogramowanie aktualnie dostrojonej stacji radiowej ( str. 69).
[Delete from Preset]	Usunięcie stacji radiowej z listy zaprogramowanych stacji ( str. 69).
[Auto Preset]	Automatyczne zaprogramowanie stacji radiowych ( str. 68).
[Scan Sensitivity]	Regulacja czułości odbioru sygnału radiowego ( str. 76).
[Mono/Auto]	Przełączenie między dźwiękiem monofonicznym i stereofonicznym ( str. 76).
[Clock Display]	Wyświetla aktualny czas ( str. 21, 90).
[Go to the song playback screen]	Wyświetla ekran ostatnio odtwarzanego utworu muzycznego.

Opcje wyświetlane na ekranie FM Recording

Opcje	Opis/strona odniesienia
[Create New Folder]	Dodanie nowego folderu w podfolderze [FM] folderu [Record].
[Play Recorded Data]	Wyświetlenie ekranu listy folderów zapisanych w podfolderze [FM] folderu [Record] ( str. 72).
[Bit Rate Settings]	Ustawienie jakości zapisu ( str. 83).
[Go to the song playback screen]	Wyświetla ekran ostatnio odtwarzanego utworu muzycznego.

Opcje wyświetlane na ekranie listy folderów/plików zapisanych audycji radiowych FM

Opcje	Opis/strona odniesienia
[Now Playing]	Wyświetlenie ekranu odtwarzania lub wyświetlenia aktualnie odtwarzanej treści.
[Go to Recording Screen]	Wyświetlenie ekranu nagrywania dźwięku (☞ str. 77) lub ekranu nagrywania FM (☞ str. 70).
[Go to FM Radio screen]	Wyświetlenie ekranu radia FM ostatniej odbieranej stacji (☞ str. 66).
[Detailed Information]* ¹	Wyświetla szczegółowe informacje na temat zapisanej audycji radiowej FM, takie jak czas odtwarzania, format audio, szybkość transmisji oraz nazwa pliku (☞ str. 45).
[Delete This Song]* ¹	Powoduje usunięcie zapisanego pliku głosowego lub zapisanej audycji radiowej FM (☞ str. 73, 80).
[Go to the song playback screen]	Wyświetlenie ekranu odtwarzania ostatnio odtwarzanego utworu.

*¹ Ta opcja jest dostępna tylko podczas wyświetlania ekranu listy plików.

Opcje wyświetlane na ekranie odtwarzania zapisanych audycji radiowych FM

Opcje	Opis/strona odniesienia
[Play Mode]	Ustawia tryb odtwarzania (☞ str. 46).
[Equalizer]	Dostosowuje jakość dźwięku (☞ str. 47).
[Built-in SP Optimizer]	Optymalizacja jakości dźwięku emitowanego z wbudowanych głośników (☞ str. 49).
[Cover Art]	Wyświetla okładkę (☞ str. 45).
[Detailed Information]	Wyświetla szczegółowe informacje na temat zapisanej audycji radiowej FM, takie jak czas odtwarzania, format audio, szybkość transmisji oraz nazwa pliku (☞ str. 45).
[Add to Wishlist/Remove from Wishlist]	Powoduje dodanie utworu do listy życzeń w celu kupienia go w serwisie obsługiwanym przez oprogramowanie/powoduje usunięcie utworu z listy życzeń.
[Alarm]	Ustawia alarm (☞ str. 85).
[Sleep Timer]	Ustawia czas do wyłączenia (☞ str. 86).
[Clock Display]	Wyświetla aktualny czas (☞ str. 21, 90).

Zmiana ustawień radia FM

Aby zmienić ustawienia radia FM, wybierz opcję  [Settings] z menu [Home], a następnie wybierz opcję [FM Radio Settings].

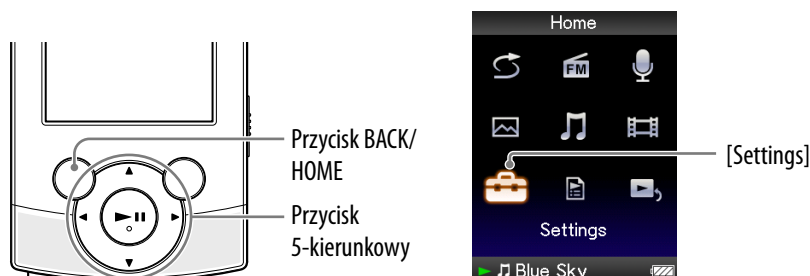

Ustawianie odbioru sygnału [Scan Sensitivity]

Podczas wybierania stacji przy użyciu funkcji [Auto Preset] ( str. 68) lub przy użyciu przycisku ▲/▼ odbiornik FM może wykrywać zbyt wiele niepożądanych stacji radiowych z powodu zbyt wysokiej czułości. W takim przypadku należy zmienić wartość ustawienia odbioru na [Low]. Domyślnym ustawieniem jest [High].

- 1 Z menu [Home] wybierz opcję  [Settings] → [FM Radio Settings] → [Scan Sensitivity] → [Low].**

- Aby przywrócić domyślne ustawienie czułości odbioru, wybierz [High].

Ustawianie dźwięku monofonicznego/stereofonicznego [Mono/Auto]

Jeżeli podczas odbioru stacji FM pojawią się szумы, należy przełączyć odbiornik na tryb [Mono], aby ustawić dźwięk monofoniczny. Jeżeli wybrany zostanie tryb [Auto], odbiór monofoniczny/stereofoniczny będzie ustawiany automatycznie w zależności od jakości odbieranego sygnału. Domyślnym ustawieniem jest [Auto].

- 1 Z menu [Home] wybierz opcję  [Settings] → [FM Radio Settings] → [Mono/Auto] → [Mono].**

- Aby powrócić do ustawienia automatycznego, wybierz [Auto].

Nagrywanie głosu

Istnieje możliwość nagrywania głosu z wykorzystaniem wbudowanego mikrofonu i odtwarzania zapisanych plików głosowych. Pliki są zapisywane w formacie MP3.



Uwaga

- Jeżeli ustawienie [Set Date-Time] jest nieodpowiednie, folder daty może mieć przypisaną nieprawidłową nazwę. Ustaw bieżącą datę i godzinę przed rozpoczęciem nagrywania (☞ str. 21, 90).
- Podczas nagrywania nie można słuchać dźwięku ze słuchawek lub wbudowanych głośników.

1 Z menu [Home] wybierz [Voice Recording].

Wyświetlony zostaje ekran Voice Recording i odtwarzacz przełącza się w tryb gotowości do nagrywania.

2 Naciśnij przycisk .

Następuje rozpoczęcie zapisywania.

- Aby wstrzymać nagrywanie, naciśnij przycisk . Naciśnij go ponownie, aby wznowić nagrywanie.

Ciąg dalszy ↓



3 Naciśnij przycisk BACK/HOME, aby zatrzymać nagrywanie.

- Dźwięk jest zapisywany jako plik o nazwie „VR-nnn-ggmm^{*1}” w folderze [Record] – [Voice] – [rrrr-mm-dd^{*2}].

^{*1} Nazwy plików są przypisywane automatycznie w postaci „VR-nnn-ggmm” (VR – kolejny numer – godzina i minuty).

^{*2} Nazwy folderów są przypisywane automatycznie w postaci „rrrr-mm-dd” (rok – miesiąc – dzień). Jeżeli tego samego dnia zostaną utworzone kolejne foldery, po części „dd” nazwy folderu dodawany jest numer folderu (od 2 do 999).

Ekran Voice Recording



Wskazówka

- Istnieje możliwość wybrania jakości zapisu (szybkość transmisji) (☞ str. 83).
- Aby zapisać plik w nowym folderze, naciśnij przycisk OPTION/PWR OFF na ekranie Voice Recording przy zatrzymanym nagrywaniu i wybierz pozycję [Create New Folder] z menu opcji. Następny zapisany dźwięk zostanie zapisany w nowym folderze. Jeżeli numer folderu po części „dd” dojdzie do 999, nie będzie można utworzyć więcej folderów.

Uwaga

- Jeżeli nazwy plików z folderów [Record] i [Voice] zostaną zmienione na komputerze lub pliki zaimportowane do komputera zostaną z powrotem umieszczone w folderze [Record] lub [Voice], ich odtworzenie w odtwarzaczu może być niemożliwe.
- Można zapisać do 4 000 plików głosowych.
- Maksymalny numer części „nnn” (numer seryjny nazwy pliku) to 999. Jeżeli numer ten przekroczy 999, trzeba będzie utworzyć nowy folder.



Odtwarzanie zapisanych plików głosowych

Aby odtworzyć zapisane pliki głosowe, wybierz [Music], aby wyświetlić ekran [Music]. Można wyświetlić listę folderów zapisanych w folderze [Voice].

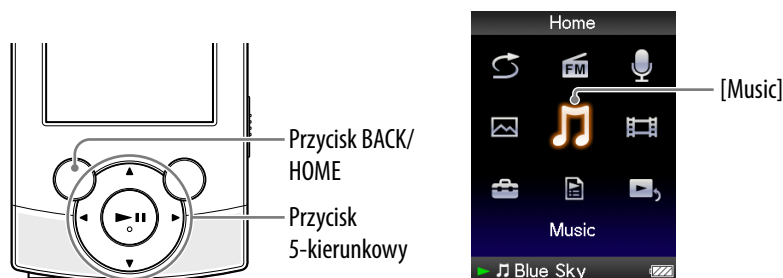

- 1 W menu [Home] wybierz [Music] → [Voice Recording] → żądany folder → żądany zapisany plik głosowy.

Wyświetlony zostaje ekran odtwarzania i rozpoczyna się odtwarzanie zapisanego pliku głosowego.

- Informacje dotyczące obsługi na ekranie odtwarzania muzyki, patrz „Ekran odtwarzania muzyki” (str. 37).



Wskazówka

- Zapisane pliki głosowe można również odtwarzać z menu opcji na ekranie Voice Recording. Na ekranie Voice Recording naciśnij przycisk OPTION/PWR OFF, a następnie wybierz [Play Recorded Data] → żądany folder → żądany zapisany plik głosowy.

Ekran odtwarzania zapisanych plików głosowych





Usuwanie zapisanych plików głosowych

Zapisane pliki głosowe można usuwać z poziomu odtwarzacza.

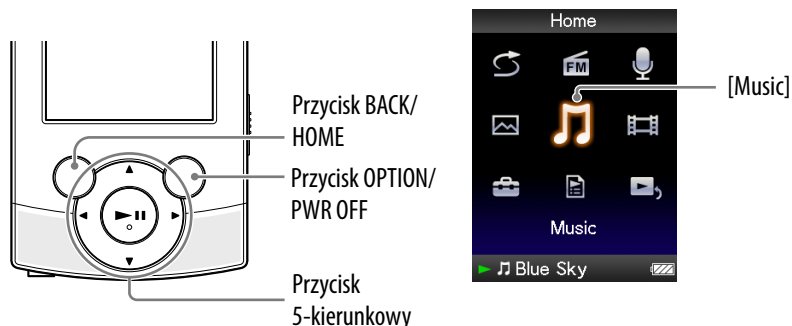

- 1 Z menu [Home] wybierz opcje [Music] → [Voice Recording] → żądany folder.**

Zostanie wyświetlona lista plików przechowywanych w folderze [Voice].

- 2 Naciśnij przycisk , aby wybrać zapisany plik głosowy do usunięcia, a następnie naciśnij przycisk OPTION/PWR OFF.**

Wyświetlone zostaje menu opcji.

- 3 Wybierz [Delete This Song] → [Yes].**

Wybrany plik głosowy zostaje usunięty.

- Wybierz [No], aby anulować usuwanie.

Uwaga



- Zapisanego pliku głosowego nie można usunąć podczas odtwarzania utworu.
- Informacje o ostatnio odtwarzanym utworze są usuwane po usunięciu zapisanego pliku głosowego.

Korzystanie z menu opcji nagrywania dźwięku





Menu opcji nagrywania dźwięku można wyświetlić, naciskając przycisk OPTION/PWR OFF na ekranie Voice Recording. Menu opcji nagrywania głosu można również wyświetlić z poziomu listy folderów/plików zapisanych plików głosowych lub ekranu odtwarzania zapisanych plików głosowych. Aby uzyskać informacje o korzystaniu z menu opcji, patrz  str. 15.

Elementy wyświetlane w menu opcji są zależne od ekranu, z poziomu którego zostało wyświetlone menu opcji. Ustawienia i korzystanie są opisane na podanych stronach odniesienia.

Opcje wyświetlane na ekranie Voice Recording

Opcje	Opis/strona odniesienia
[Create New Folder]	Dodanie nowego folderu w podfolderze [Voice] folderu [Record].
[Play Recorded Data]	Wyświetlenie ekranu listy folderów zapisanych w podfolderze [Voice] folderu [Record] ( str. 79).
[Bit Rate Settings]	Ustawienie jakości zapisu ( str. 83).
[Go to the song playback screen]	Wyświetla ekran ostatnio odtwarzanego utworu muzycznego.

Opcje wyświetlane na ekranie listy folderów/plików zapisanych plików głosowych

Opcje	Opis/strona odniesienia
[Now Playing]	Wyświetlenie ekranu odtwarzania lub wyświetlenia aktualnie odtwarzanej treści.
[Go to Recording Screen]	Wyświetlenie ekranu nagrywania dźwięku ( str. 77) lub ekranu nagrywania FM ( str. 70).
[Go to FM Radio screen]	Wyświetlenie ekranu radia FM ostatniej odbieranej stacji ( str. 66).
[Detailed Information]* ¹	Wyświetla szczegółowe informacje na temat zapisanego pliku głosowego, takie jak czas odtwarzania, format audio, szybkość transmisji oraz nazwa pliku ( str. 45).
[Delete This Song]* ¹	Powoduje usunięcie zapisanego pliku głosowego lub zapisanej audycji radiowej FM ( str. 73, 80).
[Go to the song playback screen]	Wyświetlenie ekranu odtwarzania ostatnio odtwarzanego utworu.

*¹ Ta opcja jest dostępna tylko podczas wyświetlania ekranu listy plików.

**Opcje wyświetlane na ekranie odtwarzania zapisanych plików głosowych**

Opcje	Opis/strona odniesienia
[Play Mode]	Ustawia tryb odtwarzania (☞ str. 46).
[Equalizer]	Dostosowuje jakość dźwięku (☞ str. 47).
[Built-in SP Optimizer]	Optymalizacja jakości dźwięku emitowanego z wbudowanych głośników (☞ str. 49).
[Cover Art]	Wyświetla okładkę (☞ str. 45).
[Detailed Information]	Wyświetla szczegółowe informacje na temat zapisanego pliku głosowego, takie jak czas odtwarzania, format audio, szybkość transmisji oraz nazwa pliku (☞ str. 45).
[Add to Wishlist/Remove from Wishlist]	Powoduje dodanie utworu do listy życzeń w celu kupienia go w serwisie obsługiwanym przez oprogramowanie/powoduje usunięcie utworu z listy życzeń.
[Alarm]	Ustawia alarm (☞ str. 85).
[Sleep Timer]	Ustawia czas do wyłączenia (☞ str. 86).
[Clock Display]	Wyświetla aktualny czas (☞ str. 21, 90).



Zmiana ustawień nagrywania

Aby zmienić ustawienia nagrywania, wybierz opcję  [Settings] z menu [Home], a następnie [Recording Settings].

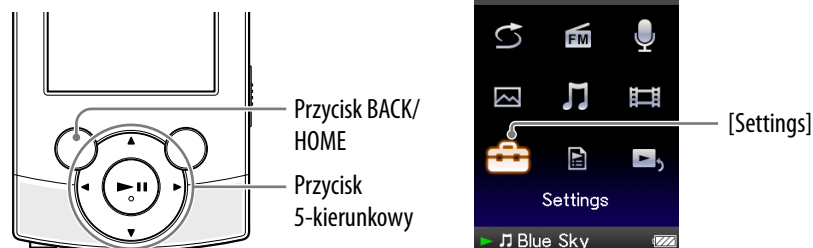

Wybór poziomu jakości nagrywania [Bit Rate Settings]

Istnieje możliwość wybrania jednego z poziomów jakości nagrywania: [MP3 160kbps], [MP3 128kbps] lub [MP3 96kbps]. Im wyższy poziom, tym więcej pamięci odtwarzacz wymaga do zapisania dźwięku. Domyślnym ustawieniem jest [MP3 128kbps].

- 1** Z menu [Home] wybierz opcję  [Settings] → [Recording Settings] → [Bit Rate Settings] → [MP3 160kbps], [MP3 128kbps] (ustawienie domyślne) lub [MP3 96kbps].

Ustawianie odliczania czasu

Istnieje możliwość ustawienia czasu, w którym ma się rozpocząć odtwarzanie utworów (alarmu). Można również ustawić przedział czasu, po którym odtwarzacz automatycznie przełącza się w tryb gotowości (czas do wyłączenia). Nie można jednocześnie ustawić alarmu i czasu do wyłączenia. Odliczanie czasu można ustawić na ekranie odtwarzania muzyki.

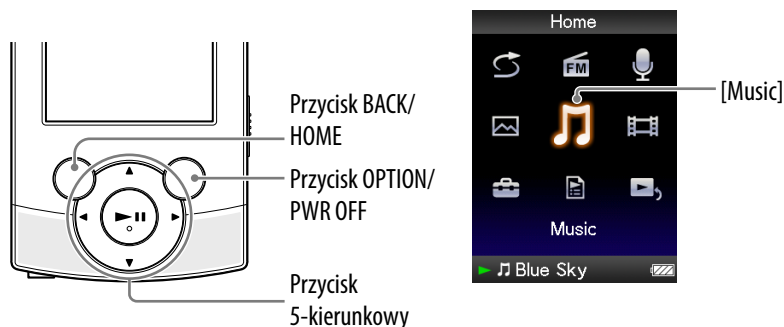



Uwaga

- Jeżeli ustawienie [Set Date-Time] jest nieprawidłowe, nie można odpowiednio ustawić opcji odliczania czasu. Ustaw bieżącą datę i godzinę przed ustawieniem odliczania czasu (☞ str. 21, 90).

Ustawianie alarmu [Alarm]

Istnieje możliwość ustawienia czasu, w którym ma się rozpocząć odtwarzanie utworów jako alarm.

- 1** Z menu [Home] wybierz  [Music] → żądana metoda wyszukiwania → żądany utwór.
- 2** Naciśnij przycisk OPTION/PWR OFF.
Wyświetlone zostaje menu opcji.
- 3** Wybierz [Alarm].
- 4** Naciśnij przycisk /▶, aby wybrać godzinę, a następnie naciśnij przycisk ▲/▼, aby zmienić wartość.
- 5** Podobnie jak w kroku **4**, ustaw minuty.
- 6** Naciśnij przycisk , aby zatwierdzić.
Odtwarzacz automatycznie zatrzyma odtwarzanie utworów i zostanie wyłączony.
W tym samym momencie odtwarzacz automatycznie rozpoczyna odtwarzanie ostatnio odtwarzanego utworu.

Anulowanie alarmu

Po ustawieniu alarmu naciśnij dowolny przycisk, aby wyłączyć odtwarzacz. Po wyświetleniu komunikatu [Alarm is now set. Cancel?] wybierz opcję [Yes]. Wybranie odpowiedzi [No] powoduje zachowanie alarmu i automatyczne wyłączenie odtwarzacza.

Uwaga

- Alarm nie zostanie włączony, jeżeli odtwarzacz jest podłączony do komputera. Odłącz kabel USB przed ustawionym czasem.
- Jeżeli nie są dostępne informacje o ostatnio odtwarzanym utworze lub ostatnio odtwarzany utwór został usunięty, alarm zabrzmie o ustawionym czasie.

Ustawianie czasu do wyłączenia [Sleep Timer]

Można ustawić przedział czasu, po którym odtwarzacz automatycznie przełącza się w tryb gotowości (czas do wyłączenia).

- 1 **Na ekranie odtwarzania muzyki naciśnij przycisk OPTION/PWR OFF.**
Wyświetlone zostaje menu opcji.
- 2 **Wybierz [Sleep Timer] → żądane ustawienie czasu do wyłączenia.**

Czas	Opis
[30 Min]	Wyłącza odtwarzacz po upływie 30 minut.
[60 Min]	Wyłącza odtwarzacz po upływie 60 minut.
[90 Min]	Wyłącza odtwarzacz po upływie 90 minut.
[120 Min]	Wyłącza odtwarzacz po upływie 120 minut.

Wskazówka

- Po ustawieniu czasu do wyłączenia w obszarze informacyjnym ekranu odtwarzania muzyki wyświetlany jest symbol .

Anulowanie odliczania czasu do wyłączenia

Po ustawieniu czasu do wyłączenia naciśnij przycisk BACK/HOME, naciśnij i przytrzymaj przycisk BACK/HOME lub naciśnij przycisk OPTION/PWR OFF na ekranie odtwarzania muzyki.

Po wyświetleniu komunikatu [Sleep timer is now set. Cancel?] wybierz opcję [Yes].

Wybranie odpowiedzi [No] powoduje zachowanie odliczania czasu i ponowne wyświetlenie ekranu odtwarzania.

Uwaga

- Odliczanie czasu do wyłączenia nie zostanie aktywowane, jeżeli odtwarzacz jest podłączony do komputera.
- Jeżeli po ustawieniu odliczania czasu do wyłączenia odtwarzacz zostanie wyłączony poprzez naciśnięcie i przytrzymanie przycisku OPTION/PWR OFF, a następnie ponownie włączony, odliczanie czasu do wyłączenia zostanie anulowane.

Zmiana ustawień ogólnych

Aby zmienić ustawienia ogólne odtwarzacza, wybierz opcję  [Settings] z menu [Home], a następnie opcję [Common Settings].

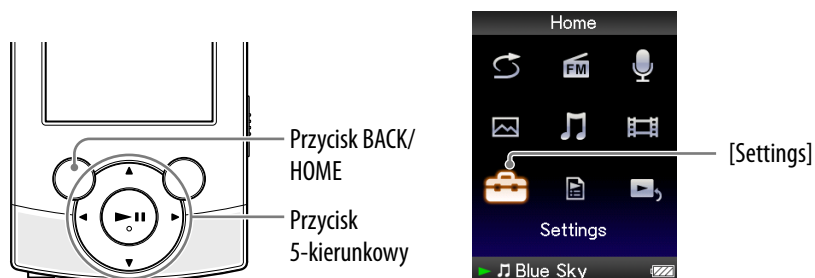

Wyświetlenie ekranu z informacjami o odtwarzaczu [Unit Information]

Można wyświetlić takie informacje, jak nazwa modelu, wersja oprogramowania sprzętowego itd.

- 1** Z menu [Home] wybierz opcję  [Settings] → [Common Settings] → [Unit Information].

Element	Opis
[Model:]	Nazwa modelu odtwarzacza.
[Firmware:]	Wersja oprogramowania sprzętowego odtwarzacza.
[Total songs:]	Łączna liczba utworów zapisanych w odtwarzaczu.
[Total videos:]	Łączna liczba filmów wideo zapisanych w odtwarzaczu.
[Total photos:]	Łączna liczba zdjęć zapisanych w odtwarzaczu.
[WM-PORT:]	Informacja o wersji interfejsu WM-PORT.

Ograniczanie poziomu głośności [AVLS (Volume Limit)]

Funkcję [AVLS (Volume Limit)] (Automatic Volume Limiter System — automatyczne ograniczanie głośności) można włączyć, aby ograniczyć maksymalną głośność i zapobiec przeszkadzaniu innym osobom lub odwracaniu ich uwagi. Korzystając z funkcji [AVLS (Volume Limit)], można słuchać muzyki na odpowiednim poziomie głośności.

- 1** Z menu [Home] wybierz opcję  [Settings] ➔ [Common Settings] ➔ [AVLS (Volume Limit)] ➔ żądany typ ustawienia.

Typ	Opis
[On]	Zachowuje umiarkowany poziom głośności.
[Off]	Odtwarza dźwięk z oryginalnym poziomem głośności (ustawienie domyślne).

Uwaga

- Ustawienie [AVLS (Volume Limit)] nie jest stosowane do dźwięku z wbudowanych głośników.

Wyłączenie sygnału akustycznego [Beep Settings]

Można włączyć lub wyłączyć dźwięki obsługi odtwarzacza.

- 1** Z menu [Home] wybierz opcję  [Settings] ➔ [Common Settings] ➔ [Beep Settings] ➔ żądany typ ustawienia.

Typ	Opis
[On]	Generuje sygnały akustyczne (ustawienie domyślne).
[Off]	Nie generuje sygnałów akustycznych.



Ustawianie typu wygaszacza ekranu [Screensaver]

Dla wygaszacza ekranu można wybrać ustawienie [Clock] lub [Blank]; wybrany typ wygaszacza będzie wyświetlany, jeżeli przez ponad 30 sekund podczas odtwarzania utworu lub odbioru sygnału FM nie zostanie wykonana żadna operacja.

- 1 Z menu [Home] wybierz opcję [Settings] → [Common Settings] → [Screensaver] → [Type] → żądane ustawienie.

Typ	Opis
[Clock]	Jeżeli przez ponad 30 sekund nie będą wykonywane żadne działania, jako wygaszacz ekranu zostanie wyświetlony zegar.
[Blank]	Jeżeli przez ponad 30 sekund nie będą wykonywane żadne działania, wyświetlacz zostanie wyłączony. (ustawienie domyślne)

Regulacja jasności ekranu [Brightness]

Można ustawić jeden z 5 poziomów jasności ekranu.

- 1 Z menu [Home] wybierz opcję [Settings] → [Common Settings] → [Brightness] → żądany typ ustawienia.

Typ	Opis
[1] – [5]	Im wyższa liczba, tym jaśniejszy ekran. Domyślnym ustawieniem jest [3].



Wskazówka

- Ustawienie niższego poziomu jasności ekranu zapewni dłuższą pracę akumulatora.

Uwaga

- Gdy odtwarzacz jest podłączony do komputera przy użyciu kabla USB poziom jasności ekranu może zostać obniżony bez względu na to ustawienie.

Ustawianie aktualnego czasu [Set Date-Time]

Można ustawić datę i godzinę.

- 1** Z menu [Home] wybierz opcję  [Settings] → [Common Settings] → [Set Date-Time].
- 2** Naciśnij przycisk ◀/▶, aby wybrać rok, a następnie naciśnij przycisk ▲/▼, aby zmienić wartość.
- 3** Podobnie jak w kroku **2** ustaw miesiąc, datę, godzinę i minuty.
- 4** Naciśnij przycisk ▶||, aby zatwierdzić.



Wskazówka

- Aby wyświetlić aktualny czas, naciśnij przycisk OPTION/PWR OFF na ekranie odtwarzania muzyki i wybierz pozycję [Clock Display] z menu opcji.
- Możliwy jest wybór jednego z następujących formatów daty: [YYYY/MM/DD], [MM/DD/YYYY] oraz [DD/MM/YYYY]. Ponadto można wybrać jeden z dwóch formatów czasu: [12-hour] lub [24-hour]. Szczegółowe informacje, patrz „Ustawianie formatu daty [Date Display Format]” (🔍 str. 91) lub „Ustawianie formatu godziny [Time Display Format]” (🔍 str. 91).

Uwaga

- Jeżeli akumulator jest wyczerpany, na przykład po dłuższym czasie nieużywania odtwarzacza, data i godzina mogą wymagać ustawienia, a zamiast bieżącej daty i godziny będzie wyświetlany symbol „-”.
- Zegar może się spieszyć lub spóźniać maksymalnie do 60 sekund na miesiąc. Należy wówczas ponownie ustawić zegar.

Ustawianie formatu daty [Date Display Format]

Możliwe jest ustawienie jednego z następujących formatów daty ( str. 90) [YYYY/MM/DD], [MM/DD/YYYY] lub [DD/MM/YYYY].

- 1 Z menu [Home] wybierz opcję  [Settings] ➔ [Common Settings] ➔ [Date Display Format] ➔ żądany format.

Typ	Opis
[YYYY/MM/DD]	Data jest wyświetlana w formacie rok/miesiąc/dzień.
[MM/DD/YYYY]	Data jest wyświetlana w formacie miesiąc/dzień/rok.
[DD/MM/YYYY]	Data jest wyświetlana w formacie dzień/miesiąc/rok.

Ustawianie formatu godziny [Time Display Format]

Istnieje możliwość wyboru formatu wyświetlania godziny ( str. 90): [12-hour] lub [24-hour].

- 1 Z menu [Home] wybierz opcję  [Settings] ➔ [Common Settings] ➔ [Time Display Format] ➔ żądany format.

Typ	Opis
[12-hour]	Aktualny czas wyświetlany jest w formacie 12-godzinnym.
[24-hour]	Aktualny czas wyświetlany jest w formacie 24-godzinnym.

Przywracanie ustawień fabrycznych [Reset all Settings]

Ustawienia odtwarzacza można przywrócić do wartości domyślnych. Resetowanie odtwarzacza nie powoduje usunięcia danych, takich jak muzyka, filmy wideo lub zdjęcia.

Uwaga

- Ta funkcja jest dostępna tylko w trybie wstrzymania.

1 Z menu [Home] wybierz opcję [Settings] ➔ [Common Settings] ➔ [Reset all Settings] ➔ [Yes].

Wyświetlony zostaje komunikat [Restored factory settings.].

- Aby anulować operację, wybierz [No] na ekranie potwierdzenia.

Formatowanie pamięci [Format]

Istnieje możliwość sformatowania wbudowanej pamięci flash odtwarzacza.

Uwaga

- Formatowanie pamięci powoduje usunięcie wszystkich danych (utwory muzyczne, filmy wideo, zdjęcia itd., łącznie z fabrycznie zainstalowanymi danymi przykładowymi). Przed rozpoczęciem formatowania należy sprawdzić przechowywane w pamięci dane oraz wyeksportować ważne dla użytkownika dane na dysk twardy komputera.
- Należy pamiętać, aby nie inicjalizować (formatować) wbudowanej pamięci flash odtwarzacza za pomocą Eksploratora systemu Windows. Po sformatowaniu pamięci za pomocą Eksploratora Windows, należy sformatować ją ponownie za pomocą odtwarzacza.
- Ta funkcja jest dostępna tylko w trybie wstrzymania.

1 Z menu [Home] wybierz opcję [Settings] ➔ [Common Settings] ➔ [Format].

Wyświetlony zostaje komunikat [All data including songs will be deleted. Proceed?].

2 Wybierz [Yes].

Wyświetlony zostaje komunikat [All data will be deleted. Proceed?].

- Aby anulować operację, wybierz [No].

3 Wybierz [Yes].

Po zakończeniu inicjalizacji wyświetlony zostaje komunikat [Memory formatted.].

- Aby anulować operację, wybierz [No].

Wybór języka wyświetlania [Language Settings]

Możliwy jest wybór jednego z kilku języków wyświetlania menu i komunikatów.

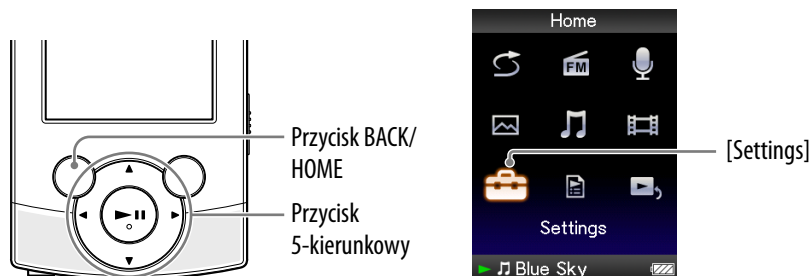

- 1** Z menu [Home] wybierz opcję [Settings] → [Language Settings] → żądane ustawienie języka.

Język	Komunikaty i menu są wyświetlane w języku
[Deutsch]	Niemiecki
[English]	Angielski
[Español]	Hiszpański
[Français]	Francuski
[Italiano]	Włoski
[Português]	Portugalski
[Русский]	Rosyjski
[한국어]	Koreański
[简体中文]	Chiński uproszczony
[繁體中文]	Chiński tradycyjny

Żywotność akumulatora

Dostosowując ustawienia i/lub prawidłowo zarządzając źródłem zasilania, można oszczędzać energię akumulatora i dłużej korzystać z odtwarzacza między poszczególnymi ładowaniami.

Poniższe wskazówki pozwalają wydłużyć żywotność akumulatora.

Ręczne wyłączenie odtwarzacza

Naciśnięcie i przytrzymanie przycisku OPTION/PWR OFF powoduje przełączenie odtwarzacza w tryb gotowości i wyłączenie ekranu w celu oszczędzania energii akumulatora. Co więcej, odtwarzacz pozostający w trybie gotowości dłużej niż ok. 4 godziny zostaje automatycznie wyłączony.

Ustawianie formatu danych i szybkości transmisji

Czas odtwarzania będzie różny, ponieważ poziom naładowania akumulatora może zależeć od formatu i szybkości transmisji odtwarzanych utworów, filmów wideo lub zdjęć.

Aby uzyskać szczegółowe informacje na temat czasu ładowania i czasu pracy, patrz  str. 127, 128.

Co to jest format i szybkość transmisji?

Co to jest format pliku dźwiękowego?

Format pliku dźwiękowego określa metodę stosowaną podczas importowania danych dźwiękowych z Internetu lub płyt audio CD do komputera i sposób ich zapisu w postaci plików dźwiękowych.

Powszechnie używany jest format MP3, WMA itp.

MP3: MP3 (MPEG-1 Audio Layer3) jest popularną technologią kompresji sygnału dźwiękowego opracowaną przez grupę roboczą MPEG, działającą w ramach organizacji ISO (International Organization for Standardization). Format MP3 umożliwia kompresję plików dźwiękowych do ok. 1/10 rozmiaru standardowych plików audio CD.

WMA: WMA (Windows Media Audio) jest popularną technologią kompresji sygnału dźwiękowego opracowaną przez firmę Microsoft Corporation. Format WMA zapewnia taką samą jakość dźwięku jak format MP3 przy mniejszym rozmiarze pliku.

AAC: AAC (Advanced Audio Coding) jest popularną technologią kompresji sygnału dźwiękowego opracowaną przez grupę roboczą MPEG, działającą w ramach organizacji ISO (International Organization for Standardization). Format AAC zapewnia taką samą jakość dźwięku jak format MP3 przy mniejszym rozmiarze pliku.

Linear PCM: Linear PCM jest formatem rejestrowania dźwięku bez kompresji cyfrowej. Używanie tego formatu pozwala osiągnąć taką samą jakość dźwięku, co muzyka audio CD.

Czym jest ochrona praw autorskich?

Niektóre pliki muzyczne lub pliki wideo itd., zakupione w witrynach umożliwiających pobieranie muzyki itd., mogą podlegać technologiom kontroli dostępu, takim jak kodowanie, w celu ograniczenia wykorzystania i kopiowania materiału zgodnie z prawami autorskimi.

Co to jest szybkość transmisji?

Szybkość transmisji określa ilość danych wykorzystywanych do przechowywania każdej sekundy dźwięku, wyrażaną w kb/s (kilobity na sekundę), np. 64 kb/s. Na ogół większa szybkość transmisji zapewnia lepszą jakość dźwięku, ale wymaga większej przestrzeni pamięci niezbędnej do zapisania utworu muzycznego o tej samej długości.

Ciąg dalszy ↓

Jaki jest związek między szybkością transmisji, jakością dźwięku a rozmiarem pamięci?

Na ogół większa szybkość transmisji zapewnia lepszą jakość dźwięku, ale wymaga większej przestrzeni pamięci niezbędnej do zapisania utworu muzycznego o tej samej długości, przez co w odtwarzaczu można zapisać mniejszą liczbę utworów. Mniejsza szybkość transmisji umożliwia zapisanie większej liczby utworów o niższej jakości dźwięku.

Uwaga

- Jeśli utwór jest importowany z płyty CD do komputera z niską szybkością transmisji, nie można poprawić jakości jego dźwięku przez wybranie wyższej szybkości transmisji podczas przesyłania utworu z komputera do odtwarzacza.

Co to jest format pliku wideo?

Format wideo określa metodę stosowaną podczas importowania danych wideo oraz dźwiękowych do komputera i sposób zapisania pliku wideo. Powszechnie używany jest format MPEG-4, AVC itp.

MPEG-4: MPEG-4 to akronim nazwy standardu Moving Picture Experts Group phase 4, opracowanego przez grupę roboczą MPEG, działającą w ramach organizacji ISO (International Organization for Standardization). Ten format przeznaczony jest do kompresji danych wideo i audio.

AVC: AVC to akronim nazwy standardu Advanced Video Coding, opracowanego przez grupę roboczą MPEG, działającą w ramach organizacji ISO (International Organization for Standardization). Umożliwia on uzyskanie wyższej jakości obrazu przy mniejszej szybkości transmisji. Pliki AVC zawierają cztery profile, a „AVC Baseline Profile” jest jednym z nich. Format AVC został opracowany na podstawie standardu MPEG-4 AVC organizacji ISO (International Organization for Standardization) i ponieważ format AVC został ustandaryzowany jako MPEG-4 Part 10 Advanced Video Coding, jest powszechnie nazywany formatem MPEG-4 AVC/H.264 lub H.264/AVC.

WMV: WMV (Windows Media Video) to format kompresji wideo opracowany przez firmę Microsoft Corporation. Został on opracowany na bazie formatu MPEG-4. Umożliwia uzyskanie wysokiego współczynnika kompresji i obsługuje kontrolę kopiowania przy użyciu standardu DRM.

Co to jest format zdjęcia?

Format zdjęcia oznacza metodę stosowaną podczas importowania obrazów do komputera i zapisywania ich jako plików obrazu. Przykładem powszechnie używanego formatu jest JPEG.

JPEG: JPEG (Joint Photographic Experts Group) to popularny format kompresji obrazu opracowany przez grupę JPEG. JPEG umożliwia kompresję obrazu do wielkości od 1/10 do 1/100 oryginału.



Wskazówka

- Szczegółowe informacje dotyczące obsługiwanych formatów plików i szybkości transmisji, patrz  str. 124.

Zapisywanie danych

Dane z komputera można zapisać we wbudowanej pamięci flash odtwarzacza, przesyłając je z komputera za pomocą Eksploratora Windows lub innego oprogramowania umożliwiającego przesyłanie danych. Po podłączeniu odtwarzacza do komputera wbudowana pamięć flash jest wyświetlana w Eksploratorze Windows jako [WALKMAN].

Uwaga

- Nie należy używać dołączonego oprogramowania, gdy do obsługi wbudowanej pamięci flash używany jest Eksplorator Windows.
- Nie należy odłączać dostarczonego kabla USB, gdy podczas przesyłania danych wyświetlany jest komunikat [Do not disconnect.]. Może to spowodować uszkodzenie danych.
- Nie należy formatować wbudowanej pamięci flash za pomocą Eksploratora systemu Windows. Wbudowaną pamięć flash należy formatować z poziomu odtwarzacza (☞ str. 92).
- Nie zmieniaj nazw ani nie usuwaj następujących folderów: [MUSIC], [MP_ROOT], [MPE_ROOT], [VIDEO], [PICTURE], [PICTURES], [Record], [Voice] i [FM].
- Nie należy zmieniać nazw folderów ani plików znajdujących się bezpośrednio w folderach [MP_ROOT], [MPE_ROOT] oraz [Record]. W przeciwnym razie nie będą one wyświetlane na odtwarzaczu.

Aktualizacja oprogramowania sprzętowego odtwarzacza



Oprogramowanie sprzętowe odtwarzacza można aktualizować. Instalacja najnowszej wersji oprogramowania sprzętowego pozwala na dodawanie do odtwarzacza nowych funkcji. Szczegółowe informacje na temat najnowszego oprogramowania układowego i sposobu jego instalacji można znaleźć w witrynach internetowych obsługi klienta ( str. 120).

-
- 1 Pobierz z witryny internetowej do komputera program aktualizujący.**

 - 2 Podłącz odtwarzacz do komputera i uruchom program aktualizujący.**

 - 3 Postępuj zgodnie z instrukcjami wyświetlanymi na ekranie, aby dokonać aktualizacji oprogramowania sprzętowego odtwarzacza.** Aktualizacja oprogramowania układowego została zakończona.
-

Wskazówka

- Informacje o wersji oprogramowania układowego można wyświetlić, wybierając opcję  [Settings] → [Common Settings] → [Unit Information] w menu [Home] ( str. 87).

Rozwiązywanie problemów

Jeśli odtwarzacz nie działa w sposób oczekiwany, należy podjąć próbę rozwiązania problemu, wykonując poniższe czynności.

- 1 Znajdź objawy zaistniałego problemu w poniższych tabelach dotyczących rozwiązywania problemów i spróbuj wykonać opisane tam czynności.**
- 2 Podłącz odtwarzacz do komputera w celu naładowania akumulatora.**
Naładowanie akumulatora może rozwiązać niektóre problemy.
- 3 Naciśnij przycisk RESET szpilką lub podobnym przedmiotem.**
Naciśnięcie przycisku RESET podczas korzystania z odtwarzacza może doprowadzić do utraty danych zapisanych w odtwarzaczu.

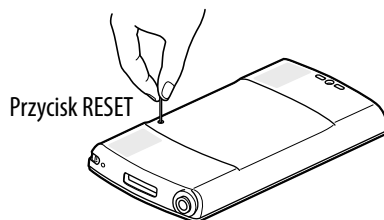

- 4 Sprawdź informacje o problemie w menu Pomoc oprogramowania.**
- 5 Poszukaj informacji odnoszących się do danego problemu w jednej z witryn internetowych pomocy technicznej (🌐 str. 120).**
- 6 Jeśli wymienione powyżej czynności nie doprowadzą do rozwiązania problemu, należy zwrócić się do najbliższego sprzedawcy produktów firmy Sony.**

Czynność

Brak dźwięku.

- Poziom głośności jest ustawiony na zero.
 - Zwiększ poziom głośności (☞ str. 5).
- Nieprawidłowo podłączona wtyczka słuchawek.
 - Podłącz prawidłowo wtyczkę słuchawek (☞ str. 6).
- Wtyk słuchawek jest zabrudzony.
 - Oczyszczyć wtyk słuchawek przy użyciu suchej, miękkiej szmatki.
- W odtwarzaczu nie są zapisane żadne utwory ani filmy wideo.
 - Postępuj zgodnie z instrukcjami w wyświetlonym komunikacie i prześlij utwory muzyczne lub filmy wideo z komputera.

Brak dźwięku z wbudowanymi głośnikami.

- Przełącznik wyjścia sygnału jest ustawiony w położeniu \cup (słuchawki).
 - Ustaw przełącznik wyjścia sygnału w położeniu \sqcap (głośnik) (☞ str. 7).
- Poziom naładowania akumulatora jest niski lub niewystarczający.
 - Jeżeli poziom naładowania akumulatora będzie niski lub niewystarczający, dźwięk może nie być odtwarzany przez głośniki, choć będzie odtwarzany w słuchawkach. W takim przypadku należy naładować akumulator, podłączając odtwarzacz do uruchomionego komputera (☞ str. 18).
- Głośność jest ustawiona na niskim poziomie.
 - Dźwięk z wbudowanych głośników może być trudny do usłyszenia ze względu na szum otoczenia. W takim przypadku należy zwiększyć poziom głośności (☞ str. 5).

Nie można odtworzyć danych.

- Akumulator jest wyczerpany.
 - Całkowicie naładuj akumulator (☞ str. 18).
 - Jeśli odtwarzacz nadal nie reaguje nawet po naładowaniu akumulatora, naciśnij przycisk RESET, aby zresetować odtwarzacz (☞ str. 99).
- W odtwarzaczu nie są zapisane żadne dane.
 - Postępuj zgodnie z instrukcjami w wyświetlonym komunikacie i prześlij dane z komputera.
- Format przesłanych plików nie jest obsługiwany. Informacje, patrz „Obsługiwany format plików” w części „Dane techniczne” (☞ str. 124).
 - Utwory muzyczne i filmy wideo mogą nie być odtwarzane, w zależności od formatu (☞ str. 124).
 - Zdjęcia mogą nie być wyświetlane, w zależności od rozmiaru i formatu pliku (☞ str. 124).
- Okres ograniczenia odtwarzania utworu wygaśł ze względu na warunki subskrypcji itp.
 - Utworów, których okres ograniczenia odtwarzania wygaśł, nie można odtwarzać. Zaktualizuj je za pomocą oprogramowania używanego do przesyłania.
- Po przesłaniu danych za pomocą operacji przeciągania i upuszczania w Eksploratorze systemu Windows poziomy hierarchii danych nie są zgodne z odtwarzaczem (☞ str. 29, 34).

- Dane mogą być uszkodzone.
 - Uszkodzone dane w pliku mogą zostać rozpoznane jako format niemożliwy do odtworzenia. Usuń uszkodzone dane, a następnie prześlij ponownie nieuszkodzone dane z komputera.
- Nazwy plików z folderów [Record], [Voice] i [FM] zostały zmienione na komputerze.
 - Po zmianie nazw plików z folderów [Record], [Voice] i [FM] na komputerze ich odtworzenie na odtwarzaczu może nie być możliwe.

Przesłane dane nie są wyświetlane na swojej liście.

- Osiągnięta została maksymalna liczba plików, które można wyświetlić. Maksymalna liczba plików wynosi 1 000 dla filmów wideo i 8 000 dla zdjęć. Ponadto maksymalna liczba folderów ze zdjęciami na liście folderów zdjęć wynosi 8 000.
 - Usuń niepotrzebne dane.
- Dane zostały umieszczone w złym miejscu poprzez przeciąganie i upuszczanie.
 - Umieść dane w odpowiednim miejscu poprzez przeciąganie i upuszczanie (☞ str. 29, 34).
- Dostępna pojemność nie jest wystarczająca.
 - Usuń niepotrzebne dane w celu zwiększenia wolnej przestrzeni w odtwarzaczu.
- Po przesłaniu danych za pomocą operacji przeciągania i upuszczania w Eksploratorze systemu Windows poziomy hierarchii danych nie są zgodne z odtwarzaczem (☞ str. 29, 34).

Po wybraniu opcji [All Songs] lub [Album] wyświetlane są wszystkie utwory, lecz po wybraniu opcji [Folder] niektóre z nich są niedostępne.

- Pliki audio nie znajdują się w folderach umieszczonych w folderze [MUSIC].
 - Umieść je w podfolderach folderu [MUSIC] za pomocą operacji przeciągania i upuszczania.

Odtwarzane są tylko utwory z ograniczonego zakresu odtwarzania, na przykład z jednego albumu.

- Odtwarzacz odtwarza wyłącznie utwory z list, z których rozpoczęto odtwarzanie (list albumów, lista wykonawców itd.) (☞ str. 39).

Danych nie można usunąć za pomocą odtwarzacza.

- Utworów, filmów wideo ani zdjęć nie można usuwać za pomocą odtwarzacza.
 - Usuń je za pomocą oprogramowania użytego do przesyłania danych lub Eksploratora Windows.

Generowany jest szum.

- W pobliżu odtwarzacza używane jest urządzenie emitujące sygnały radiowe, np. telefon komórkowy.
 - Z takich urządzeń, jak telefony komórkowe należy korzystać w pewnej odległości od odtwarzacza.
- Pliki muzyczne zaimportowane z płyt CD itp. są uszkodzone.
 - Usuń pliki, a następnie zaimportuj i prześlij je ponownie. Importując pliki do komputera, zamknij inne aplikacje, aby uniknąć uszkodzenia danych.
- Format przesłanych plików nie jest obsługiwany. Informacje, patrz „Obsługiwany format plików” w części „Dane techniczne” (☞ str. 124).
 - Niektórych utworów nie można odtworzyć; zależy to od pewnych danych technicznych pliku.

Odtwarzacz nie działa.

- Przełącznik HOLD jest ustawiony w położeniu HOLD.
 - Ustaw przełącznik HOLD w przeciwnym położeniu (☞ str. 5).
- W odtwarzaczu skropliła się para wodna.
 - Zaczekaj kilka godzin na wyschnięcie odtwarzacza.
- Poziom naładowania akumulatora jest niski lub niewystarczający.
 - Naładuj akumulator, podłączając odtwarzacz do działającego komputera (☞ str. 18).
 - Jeśli po naładowaniu akumulatora problem nadal występuje, naciśnij przycisk RESET, aby zresetować odtwarzacz (☞ str. 99).
- Podczas wyświetlania komunikatu [Connecting] lub [Connected USB (MTP)], nie można obsługiwać odtwarzacza.
 - Rozłącz połączenie USB, a następnie korzystaj z odtwarzacza.

Odtwarzanie nie jest zatrzymywane.

- W tym odtwarzaczu nie występuje różnica między zatrzymaniem i wstrzymaniem. Po naciśnięciu przycisku ►|| wyświetlana jest ikona || i odtwarzanie zostaje wstrzymane/zatrzymane.

Nie można znaleźć przesłanych danych.

- Jeżeli w odtwarzaczu przechowuje się dużo danych, niektóre z nich mogą się nie wyświetlać.
- Wbudowana pamięć flash odtwarzacza została sformatowana przy użyciu Eksploratora Windows.
 - Sformatuj wbudowaną pamięć flash odtwarzacza (☞ str. 92).
- Dostarczony kabel USB został odłączony od odtwarzacza w trakcie przesyłania danych.
 - Prześlij potrzebne pliki z powrotem do komputera i sformatuj wbudowaną pamięć flash odtwarzacza (☞ str. 92).
- Po przesłaniu danych za pomocą operacji przeciągania i upuszczania w Eksploratorze systemu Windows poziomy hierarchii danych nie są zgodne z odtwarzaczem (☞ str. 29, 34).
- Format przesłanych plików nie jest obsługiwany. Informacje, patrz „Obsługiwany format plików” w części „Dane techniczne” (☞ str. 124).
 - Utwory muzyczne i filmy wideo mogą nie być odtwarzane, w zależności od formatu (☞ str. 124).
 - Zdjęcia mogą nie być wyświetlane, w zależności od rozmiaru i formatu pliku (☞ str. 124).

Poziom głośności jest niewystarczający.

- Włączona jest funkcja [AVLS (Volume Limit)].
 - Wyłącz funkcję [AVLS (Volume Limit)] (☞ str. 88).

Brak dźwięku z prawego kanału słuchawek lub dźwięk z prawego kanału jest słyszalny w obu głośnikach słuchawek.

- Wtyczka słuchawek nie została włożona do końca.
 - Jeśli słuchawki nie zostały właściwie podłączone, dźwięk nie będzie prawidłowo odtwarzany. Włóż wtyk tak, aby było słyszalne kliknięcie zatrzaśnięcia (☞ str. 6).

Odtwarzanie zostało nagle przerwane.

- Poziom naładowania akumulatora jest niski lub niewystarczający.
→ Naładuj akumulator, podłączając odtwarzacz do działającego komputera (☞ str. 18).
- Odtwarzane są utwory muzyczne lub pliki wideo, które nie mogą być odtwarzane.
→ Odtwórz inny utwór lub plik wideo.

Miniatury nie są wyświetlane.

- Utwory nie zawierają informacji o okładce w formacie obsługiwanym przez odtwarzacz.
Miniatury są wyświetlane tylko wtedy, gdy utwory zawierają informacje o okładce w formacie obsługiwanym przez odtwarzacz.
→ Prześlij dane ponownie, korzystając z programu Windows Media Player 11 lub innego oprogramowania umożliwiającego przesyłanie.
- Nazwa miniatury nie odpowiada nazwie filmu wideo lub film wideo nie jest zapisany w odpowiednim miejscu.
→ Umieść plik JPEG o tej samej nazwie co plik wideo w odpowiednim folderze znajdującym się w folderze [VIDEO].

Okładka nie jest wyświetlana.

- Dane nie zawierają informacji o okładce.
→ Okładka jest wyświetlana tylko wtedy, gdy plik zawiera informacje o okładce. Okładkę można ustawić przy użyciu programu Windows Media Player 11 lub innego programu do przesyłania plików z opcją ustawiania okładki. Szczegółowe informacje na temat tej operacji zawiera menu Pomoc danego programu lub można je uzyskać od jego producenta.
- Niektóre okładki mogą nie być wyświetlane, w zależności od formatu pliku.

Nie można sformatować odtwarzacza.

- Poziom naładowania akumulatora jest niski lub niewystarczający.
→ Naładuj akumulator, podłączając odtwarzacz do działającego komputera (☞ str. 18).

Odtwarzacz się wyłączył, a następnie ponownie włączył.

- W przypadku wystąpienia błędu odtwarzacz się wyłącza, a następnie automatycznie włącza.

Odtwarzacz nie działa prawidłowo.

- Włączono lub ponownie uruchomiono komputer, gdy odtwarzacz był do niego podłączony.
→ Zresetuj odtwarzacz, naciskając przycisk RESET odtwarzacza. Odłącz odtwarzacz podczas uruchamiania lub ponownego uruchamiania komputera.

Wyświetlacz

W tytule wyświetlany jest znak „□”.

- W tytule używane są znaki, których nie można wyświetlić na ekranie odtwarzacza.
 - Korzystając z oprogramowania używanego do przesyłania lub z Eksploratora Windows, zmień tytuł tak, aby zawierał odpowiednie znaki.

Zamiast nazwy albumu, artysty itp. jest wyświetlane [Unknown].

- Dane nie zawierają takich informacji, jak nazwa albumu lub wykonawcy itp.

Wyświetlane są zniekształcone znaki.

- Wybrano nieodpowiedni język.
 - Wybierz odpowiedni język w sekcji [Language Settings] (☞ str. 20, 93) i ponownie prześlij dane do odtwarzacza.

Podczas wyświetlania zdjęcia ekran staje się ciemny.

- Przez ponad 30 sekund nie wykonano żadnej czynności (☞ str. 89).
 - Naciśnij dowolny przycisk.

Ekran się wyłącza.

- Nie wykonano żadnej czynności przez ponad 3 minuty po wstrzymaniu odtwarzania.
 - Naciśnij dowolny przycisk.
- Nie wykonano żadnej czynności przez ponad 30 sekund, gdy dla opcji [Screensaver] wybrano ustawienie [Blank] (☞ str. 89).
 - Naciśnij dowolny przycisk.
 - Dla opcji [Screensaver] wybierz ustawienie inne niż [Blank].

Wyświetlany jest komunikat.

- Patrz „Komunikaty” (☞ str. 111).

Zasilanie

Czas pracy akumulatora jest krótki.

- Temperatura otoczenia jest niższa niż 5°C.
 - Żywotność akumulatora skraca się ze względu na specyfikę akumulatora. Nie oznacza to uszkodzenia.
- Czas ładowania akumulatora jest zbyt krótki.
 - Naładuj akumulator, aż na ekranie zostanie wyświetlona ikona .
- Odtwarzacz nie był używany przez dłuższy czas.
 - Wydajność akumulatora można poprawić, kilkakrotnie ładując i rozładowując go.
- Jeśli nawet po naładowaniu akumulatora do pełna jego efektywny czas pracy wynosi połowę zwykłego czasu pracy, akumulator należy wymienić.
 - Skontaktuj się z najbliższym sprzedawcą produktów firmy Sony.
- Odtwarzane są treści chronione prawami autorskimi.
 - Gdy odtwarzane są treści chronione prawami autorskimi, czas pracy akumulatora może być krótszy.

Odtwarzacz nie może naładować akumulatora.

- Kabel USB nie jest prawidłowo podłączony do złącza USB komputera.
 - Odłącz kabel USB, a następnie podłącz go ponownie.
 - Należy używać dostarczonego kabla USB.
- Akumulator jest ładowany w temperaturze otoczenia wykraczającej poza zakres od 5°C do 35°C.
 - Akumulator należy ładować w temperaturze otoczenia z zakresu od 5°C do 35°C.
- Komputer nie jest włączony.
 - Włącz komputer.
- Komputer przeszedł w stan uśpienia lub hibernacji.
 - Wyjdź ze stanu uśpienia lub hibernacji na komputerze.

Odtwarzacz wyłącza się automatycznie.

- Aby uniknąć niepotrzebnego zużycia akumulatora, odtwarzacz wyłącza się automatycznie.
 - Naciśnij dowolny przycisk, aby włączyć odtwarzacz.

Ładowanie kończy się bardzo szybko.

- Jeśli w chwili rozpoczęcia ładowania akumulator jest już prawie całkowicie naładowany, jego ładowanie do pełna trwa krótko.

Połączenie z komputerem

Komunikat [Connecting] lub [Connected USB (MTP)] nie jest wyświetlany po podłączeniu do komputera za pomocą dołączonego przewodu USB.

- Poziom naładowania akumulatora jest niewystarczający.
 - Naładuj akumulator, podłączając odtwarzacz do działającego komputera na co najmniej 5 minut.
- Kabel USB nie jest prawidłowo podłączony do złącza USB komputera.
 - Odłącz kabel USB, a następnie podłącz go ponownie.
 - Należy używać dostarczonego kabla USB.
- Koncentrator USB jest w użyciu.
 - Podłączenie odtwarzacza za pośrednictwem koncentratora USB może nie działać. Podłącz odtwarzacz do komputera za pomocą kabla USB zawartego w zestawie.
- Na komputerze jest uruchomione oprogramowanie inne niż użyte do przesyłania danych.
 - Odłącz kabel USB, zaczekaj kilka minut i podłącz go ponownie. Jeśli problem nadal występuje, odłącz USB, uruchom ponownie komputer, a następnie podłącz ponownie USB.
- Komunikaty [Connecting] lub [Connected USB (MTP)] mogą się nie pojawiać na odtwarzaczu w przypadku niektórych środowisk oprogramowania uruchomionych na komputerze.
 - Włącz program Windows Media Player lub Eksplorator Windows.
- Mógł wystąpić problem z portem USB komputera.
 - Podłącz odtwarzacz do innego portu USB komputera.
- Odtwarzacz działa w trybie nagrywania lub wstrzymania nagrywania.
 - Komputer nie rozpoznaje odtwarzacza działającego w trybie nagrywania lub wstrzymania nagrywania.

Nie można przysłać danych z komputera do odtwarzacza.

- Przesyłanie danych może zostać zatrzymane ze względu na szumy, takie jak elektryczność statyczna itp. Ma to na celu ochronę danych.
 - Odłącz odtwarzacz i podłącz go ponownie.
- W przypadku przesyłania plików za pomocą operacji przeciągania i upuszczania na komputerze, na którym nie jest zainstalowany program Windows Media Player 11, przy użyciu tej operacji można przesłać tylko ograniczoną liczbę plików (AAC, pliki wideo itd.).
 - Zainstaluj program Windows Media Player 11 z witryny pobierania programu Windows Media Player, a następnie ponownie prześlij pliki za pomocą operacji przeciągania i upuszczania. Przed instalacją wersji programu Windows Media Player 11 na komputerze upewnij się, czy oprogramowanie i system operacyjny są zgodne z Windows Media Player 11. Aby uzyskać szczegółowe informacje dotyczące użytkowania lub pomocy technicznej do programu Windows Media Player, przejdź na następującą stronę internetową:
<http://support.microsoft.com/>
- Kabel USB nie jest prawidłowo podłączony do złącza USB komputera.
 - Odłącz kabel USB, a następnie podłącz go ponownie.
- We wbudowanej pamięci flash jest zbyt mało wolnego miejsca.
 - Prześlij wszystkie niepotrzebne dane z powrotem do komputera, aby zwiększyć ilość wolnego miejsca.
- W związku z ograniczeniami nałożonymi przez właścicieli praw autorskich utwory z ograniczeniem okresu odtwarzania lub liczby odtworzeń mogą nie zostać przesłane. Szczegółowe informacje dotyczące poszczególnych plików dźwiękowych można uzyskać u sprzedawcy.

- W odtwarzaczu znajdują się uszkodzone dane.
 - Prześlij potrzebne pliki z powrotem do komputera i sformatuj wbudowaną pamięć flash odtwarzacza (☞ str. 92).
- Dane mogą być uszkodzone.
 - Usuń z komputera pliki, których nie można przesłać, a następnie ponownie zaimportuj je do komputera. Importując pliki do komputera, zamknij inne aplikacje, aby uniknąć uszkodzenia danych.
- Został przekroczony limit liczby przenoszonych plików i folderów.
 - Usuń niepotrzebne dane.
- Próbujesz przesłać pliki .m4a, .mp4 lub .m4v z komputera, na którym zainstalowany jest program Windows Media Player 10.
 - Zainstaluj program Windows Media Player 11 z witryny pobierania programu Windows Media Player.
- Jeśli jest używane odpowiednie oprogramowanie do przesyłania danych, ale dane nie są przesyłane, należy skontaktować się z producentem.

Do odtwarzacza można przesłać tylko niewielką ilość danych.

- We wbudowanej pamięci flash jest zbyt mało wolnego miejsca.
 - Prześlij wszystkie niepotrzebne dane z powrotem do komputera, aby zwiększyć ilość wolnego miejsca.
- W odtwarzaczu znajdują się pliki, których nie można odtwarzać.
 - Jeśli w odtwarzaczu zapisane są pliki inne niż utwory, filmy wideo lub zdjęcia, na przesyłane dane pozostaje mniej miejsca. Aby zwiększyć ilość wolnego miejsca, prześlij pliki, których nie można odtwarzać z powrotem do komputera.

Odtwarzacz staje się niestabilny, gdy jest podłączony do komputera.

- Używany jest koncentrator USB lub przewód przedłużający USB.
 - Podłączenie odtwarzacza za pośrednictwem koncentratora USB lub przedłużacza może nie działać. Podłącz odtwarzacz do komputera za pomocą kabla USB zawartego w zestawie.

Nie można zmienić nazwy folderów ani ich usunąć.

- Nie można zmieniać nazwy ani usuwać folderów [MUSIC], [MP_ROOT], [MPE_ROOT], [VIDEO], [PICTURE], [PICTURES], [Record], [Voice] oraz [FM].

Radio FM

Sygnal radiowy nie jest czysty.

- Odbierana stacja nie jest całkowicie dostrojona.
→ Należy ręcznie dostroić stację, korzystając z przycisku ▲/▼ (☞ str. 67).

Słaby odbiór i niska jakość dźwięku.

- Sygnal radiowy jest słaby.
→ Słuchaj audycji FM w pobliżu okna, ponieważ w budynkach lub pojazdach sygnał może być słaby.
- Przewód słuchawek nie jest całkowicie rozłożony.
→ Przewód słuchawek pełni rolę anteny. Jak najmocniej rozwiń przewód słuchawek.

Audycje FM są zakłócone.

- W pobliżu odtwarzacza używane jest urządzenie emitujące sygnały radiowe, np. telefon komórkowy.
→ Z takich urządzeń, jak telefony komórkowe należy korzystać w pewnej odległości od odtwarzacza.

Audycje radiowe FM nie są słyszalne.

- Nie podłączono słuchawek.
→ Przewód słuchawek pełni rolę anteny. Jeżeli do gniazda WM-PORT podłączono opcjonalne urządzenie zewnętrzne i nie można podłączyć słuchawek, odbiór stacji FM jest niemożliwy.

Nagrywanie

Pozostały czas nagrywania pozostaje taki sam, nawet mimo usunięcia plików.

- Ze względu na ograniczenia systemowe, pozostały czas nagrywania może nie zostać wydłużony, jeżeli zostały usunięte krótkie pliki.

Nie można nagrywać.

- We wbudowanej pamięci flash jest zbyt mało wolnego miejsca.
 - Usuń niepotrzebne pliki.
 - Wyeksportuj nagrane pliki do komputera. Wymagana ilość wolnego miejsca może się różnić, w zależności od szybkości transmisji i czasu nagrywania.
- Osiągnięta została maksymalna liczba plików, które można zapisać. Maksymalna liczba plików wynosi odpowiednio 4 000 w przypadku zapisanych audycji radiowych FM i zapisanych plików głosowych.
 - Usuń niepotrzebne pliki, aż liczba zapisanych audycji radiowych FM lub zapisanych plików głosowych będzie równa lub mniejsza niż 4 000.
 - Wyeksportuj nagrane pliki do komputera.
- Odtwarzacz jest podłączony do komputera.
 - Odłącz odtwarzacz od komputera.
- Numer seryjny nazwy pliku doszedł do 999.
 - Utwórz nowy folder (☞ str. 71, 78).

Łączna długość nagranego czasu i pozostały czas nie są równe maksymalnemu czasowi nagrywania.

- W przypadku nagrywania dużej ilości krótkich plików, mogą one być automatycznie zapisywane z pustymi fragmentami między plikami ze względu na ograniczenia systemowe. Powoduje to zwiększenie łącznego nagranego czasu, wywołując niezgodność.

Nie można usunąć nagranych plików.

- Plik lub folder, którego nie można usunąć, został ustawiony jako [Readonly] na komputerze.
 - Usuń dane za pomocą Eksploratora Windows.
- Poziom naładowania akumulatora jest niski lub akumulator jest wyczerpany.
 - Naładuj akumulator do pełna (☞ str. 18).
- Zapisanych plików nie można usunąć podczas odtwarzania utworu.

Folder nie został usunięty, mimo że wszystkie nagrane pliki zostały usunięte.

- W folderze znajdują się pliki inne niż nagrane dźwięki.
 - Otwórz folder za pomocą Eksploratora Windows i usuń wszystkie pliki, które nie zostały nagrane za pomocą odtwarzacza.

Odliczanie czasu

Alarm nie działa.

- Ustawianie alarmu zostało przerwane w połowie lub odtwarzacz został wyłączony bez potwierdzenia ustawienia godzin i minut.
- Alarm nie zostanie włączony, jeżeli odtwarzacz jest podłączony do komputera.
→ Odłącz kabel USB.
- Poziom naładowania akumulatora jest niski lub niewystarczający.
→ Naładuj akumulator, podłączając odtwarzacz do działającego komputera (☞ str. 18).

Inne

Podczas obsługi odtwarzacza nie słychać sygnałów akustycznych.

- Dla opcji [Beep Settings] wybrano ustawienie [Off].
→ Wybierz dla opcji [Beep Settings] ustawienie [On] (☞ str. 88).
- Po podłączeniu odtwarzacza do opcjonalnej stacji dokującej lub innego urządzenia nie jest emitowany sygnał akustyczny.

Odtwarzacz nagrzewa się.

- Odtwarzacz może się nagrzewać podczas ładowania akumulatora i pozostawać ciepły tuż po naładowaniu. Odtwarzacz może się także nagrzewać podczas przesyłania dużej ilości danych. To normalne objawy i nie należy się nimi przejmować. Zaczekaj chwilę, aż odtwarzacz ostygnie.

Data i godzina zostały wyzerowane.

- Jeśli akumulator odtwarzacza był przez pewien czas rozładowany, data i godzina mogły zostać wyzerowane. Nie oznacza to uszkodzenia. Naładuj akumulator, aż na ekranie zostanie wyświetlona ikona , a następnie ustaw ponownie datę i godzinę (☞ str. 21, 90).

Komunikaty

W przypadku wyświetlenia komunikatu na wyświetlaczu należy postępować zgodnie z poniższymi instrukcjami.

[All group numbers have been used.]

- Całkowita liczba utworów zapisanych na listach odtwarzania osiągnęła wartość 27 000.
 - Po przekroczeniu limitu utwory są zapisywane na liście [Others].
 - Jeśli nie możesz znaleźć utworu, najpierw poszukaj go na liście [Others].
 - Aby po przekroczeniu limitu utwory nie były zapisywane na liście [Others], usuń niepotrzebne utwory z odtwarzacza za pomocą oprogramowania użytego do przesłania utworów lub Eksploratora Windows.
 - Jeśli łączna liczba list odtwarzania zapisanych na odtwarzaczu przekroczy wartość 27 000, listy odtwarzania przekraczające tę liczbę nie będą wyświetlane. Zmniejsz liczbę list odtwarzania (usuwając je) za pomocą oprogramowania użytego do przesłania list odtwarzania.

[Cannot play; file format is not supported.]

- Nastąpiła próba odtworzenia pliku, który nie może być odtworzony przez odtwarzacz.
 - Nie można odtwarzać utworów zapisanych w plikach o nieobsługiwanej formie (🔗 str. 124).

[Cannot play; license has expired.]

- Okres ograniczenia odtwarzania utworu wygaś.
 - Zaktualizuj informacje o licencji utworu za pomocą oprogramowania używanego do przesyłania.

[Cannot save more than 30 Preset stations.]

- Zaprogramowano już 30 stacji radiowych.
 - Najpierw usuń niepotrzebne stacje (🔗 str. 69), a następnie zaprogramuj wybrane stacje w zwolnionym w ten sposób miejscu.

[Do not disconnect.]

- Odtwarzacz jest podłączony do komputera lub innego urządzenia zewnętrznego w celu przesyłania danych.
 - To nie jest komunikat o błędzie. Nie odłączaj kabla USB przed zakończeniem przesyłania.

[Firmware update failed.]

- Aktualizacja oprogramowania układowego zakończyła się niepowodzeniem.
 - Postępuj zgodnie z instrukcjami wyświetlanymi na ekranie komputera, aby ponownie rozpocząć aktualizację oprogramowania układowego.

[LOW BATTERY. Please Charge.]

- Akumulator odtwarzacza jest rozładowany.
 - Naładuj akumulator (🔗 str. 18).

[Not enough free space in memory. Delete files to ensure free space.]

- Dostępna pojemność w odtwarzaczu jest niewystarczająca.
 - Podłącz odtwarzacz do komputera za pomocą zawartego w zestawie kabla USB, a następnie usuń niepotrzebne dane z odtwarzacza za pomocą oprogramowania użytego do przesłania danych lub Eksploratora Windows.

[On hold... Cancel HOLD function to activate controls.]

- Nie można obsługiwać odtwarzacza, ponieważ przełącznik HOLD znajduje się w położeniu HOLD.
 - Aby korzystać z odtwarzacza, ustaw przełącznik HOLD w przeciwnym położeniu (☞ str. 5).

[The device's memory was not formatted correctly. Please re-format using Settings menu.]

- Wbudowana pamięć flash nie została prawidłowo sformatowana.
- Wbudowana pamięć flash została sformatowana za pomocą komputera.
 - Wybierz [Settings]- [Common Settings]- [Format], aby ponownie sformatować wbudowaną pamięć flash (☞ str. 92).

Środki ostrożności

Informacje dla klientów: poniższe informacje dotyczą wyłącznie urządzeń sprzedawanych w krajach, w których obowiązują dyrektywy Unii Europejskiej

Producentem tego produktu jest Sony Corporation, 1-7-1 Konan, Minato-ku, Tokio, Japonia. Autoryzowanym przedstawicielem do spraw normy kompatybilności energetycznej (EMC) oraz bezpieczeństwa produktu jest firma Sony Deutschland GmbH, Hedelfinger Strasse 61, 70327 Stuttgart, Niemcy. Aby uzyskać informacje na temat dowolnych usług lub gwarancji, należy zapoznać się z adresami podanymi w oddzielnych dokumentach o usługach i gwarancji.

[Ciąg dalszy ↓](#)

Pozbycie się zużytego sprzętu (stosowane w krajach Unii Europejskiej i w pozostałych krajach europejskich stosujących własne systemy zbiórki)



Ten symbol na produkcie lub jego opakowaniu oznacza, że produkt nie może być traktowany jako odpad komunalny, lecz powinno się go dostarczyć do odpowiedniego punktu zbiórki sprzętu elektrycznego i elektronicznego, w celu recyklingu. Odpowiednie zadysponowanie zużytego produktu zapobiega potencjalnym negatywnym wpływom na środowisko oraz zdrowie ludzi, jakie mogłyby wystąpić w przypadku niewłaściwego zagospodarowania odpadów. Recykling materiałów pomoże w ochronie środowiska naturalnego. W celu uzyskania bardziej szczegółowych informacji na temat recyklingu tego produktu, należy skontaktować się z lokalną jednostką samorządu terytorialnego, ze służbami zagospodarowywania odpadów lub ze sklepem, w którym zakupiony został ten produkt.

Dostępne akcesoria: Słuchawki

Pozbywanie się zużytych baterii (stosowane w krajach Unii Europejskiej i w pozostałych krajach europejskich mających własne systemy zbiórki)



Ten symbol na baterii lub na jej opakowaniu oznacza, że bateria nie może być traktowana jako odpad komunalny.

Symbol ten, dla pewnych baterii może być stosowany w kombinacji z symbolem chemicznym. Symbole chemiczne rtęci (Hg) lub ołowiu (Pb) są dodawane, jeśli bateria zawiera więcej niż 0,0005% rtęci lub 0,004% ołowiu.

Odpowiednio gospodarując zużytymi bateriami, możesz zapobiec potencjalnym negatywnym wpływom na środowisko oraz zdrowie ludzi, jakie mogłyby wystąpić w przypadku niewłaściwego obchodzenia się z tymi odpadami. Recykling baterii pomoże chronić środowisko naturalne.

W przypadku produktów, w których ze względu na bezpieczeństwo, poprawne działanie lub integralność danych wymagane jest stałe podłączenie do baterii, wymianę zużytej baterii należy zlecić wyłącznie wykwalifikowanemu personelowi stacji serwisowej. Aby mieć pewność, że bateria znajdująca się w zużytym sprzęcie elektrycznym i elektronicznym będzie właściwie zagospodarowana, należy dostarczyć sprzęt do odpowiedniego punktu zbiórki. W odniesieniu do wszystkich pozostałych zużytych baterii, prosimy o zapoznanie się z rozdziałem instrukcji obsługi produktu o bezpiecznym demontażu baterii. Zużyta baterię należy dostarczyć do właściwego punktu zbiórki.

W celu uzyskania bardziej szczegółowych informacji na temat zbiórki i recyklingu baterii należy skontaktować się z lokalną jednostką samorządu terytorialnego, ze służbami zajmującymi się zagospodarowywaniem odpadów lub ze sklepem, w którym zakupiony został ten produkt.

Bezpieczeństwo

- Należy uważać, aby nie doszło do zwarcia zacisków odtwarzacza z innymi metalowymi przedmiotami.
- Nie wolno dotykać akumulatora gołymi rękami, jeżeli wycieka z niego elektrolit. Ponieważ ciecz z akumulatora może pozostać w odtwarzaczu, w przypadku wycieku z akumulatora skontaktuj się z najbliższym sprzedawcą produktów firmy Sony. Jeżeli płyn dostanie się do oczu, nie wolno ich pocierać, ponieważ może to doprowadzić do utraty wzroku. Należy przemyć oczy czystą wodą i skontaktować się z lekarzem. Również w przypadku kontaktu płynu ze skórą lub ubraniem należy niezwłocznie go zmyć. W przeciwnym wypadku płyn może spowodować rany lub oparzenia. W razie poparzenia lub zranienia płynem z akumulatora należy skontaktować się z lekarzem.
- Na odtwarzacz nie wolno wylewać wody ani kłaść na nim żadnych przedmiotów. Może to bowiem doprowadzić do pożaru lub porażenia prądem. Jeżeli to nastąpi, należy niezwłocznie wyłączyć odtwarzacz, odłączyć kabel USB od odtwarzacza oraz skontaktować się z najbliższym sprzedawcą produktów firmy Sony lub z Centrum serwisowym Sony.
- Odtwarzacza nie wolno wrzucać do ognia.
- Odtwarzacza nie wolno rozkładać na części ani przerabiać. Może to bowiem doprowadzić do porażenia prądem. W celu wymiany akumulatora, sprawdzenia wnętrza lub naprawy odtwarzacza skontaktuj się z najbliższym sprzedawcą produktów firmy Sony lub z Centrum serwisowym Sony.

Ciąg dalszy ↓

Instalacja

- Na odtwarzacz nie wolno kłaść żadnych ciężkich przedmiotów ani narażać go na silne wstrząsy. Może to spowodować nieprawidłowe działanie lub uszkodzenie.
- Odtwarzacza nie wolno używać w miejscach, gdzie będzie on narażony na nadmierne nasłonecznienie, temperaturę, wilgoć lub wibracje. Może to spowodować odbarwienie, zdeformowanie lub zniszczenie odtwarzacza.
- Nie należy pozostawiać odtwarzacza w miejscach narażonych na działanie wysokich temperatur, np. w samochodzie zaparkowanym w nasłonecznionym miejscu lub w miejscach narażonych na bezpośrednie działanie promieni słonecznych.
- Odtwarzacza nie wolno pozostawiać w miejscu narażonym na wzmożone działanie kurzu.
- Nie wolno pozostawiać odtwarzacza na niestabilnej powierzchni ani w pozycji pochylej.
- Jeśli odtwarzacz powoduje zakłócenia odbioru radiowego lub telewizyjnego, należy go wyłączyć i odsunąć od radia lub telewizora.
- Podczas używania odtwarzacza należy przestrzegać poniższych środków ostrożności, aby uniknąć wygięcia obudowy lub spowodowania nieprawidłowej pracy odtwarzacza.
 - Należy pamiętać, aby nie siadać, mając odtwarzacz w tylnej kieszeni.



- Należy pamiętać, aby nie wkładać do torby odtwarzacza z owiniętym wokół niego przewodem słuchawek i nie narażać wówczas torby na silne wstrząsy.



- Nie należy narażać odtwarzacza na kontakt z wodą. Nie jest on wodoszczelny. Należy pamiętać o stosowaniu poniższych środków ostrożności.
 - Należy uważać, aby nie upuścić odtwarzacza do zlewu lub innego pojemnika z wodą.
 - Nie należy używać odtwarzacza w wilgotnych miejscach ani przy złej pogodzie, na przykład w czasie deszczu lub śnieżycy.
 - Nie wolno zamoczyć odtwarzacza.
 Jeśli odtwarzacz zostanie dotknięty mokrymi rękami lub umieszczony w wilgotnym ubraniu, może ulec zamoczeniu i w konsekwencji ulec awarii.



- Podczas odłączania słuchawek od odtwarzacza należy chwycić wtyk słuchawek, aby go wyjąć. Ciągnięcie samego przewodu słuchawek może spowodować jego uszkodzenie.

Informacja dotycząca elektryczności statycznej

W warunkach szczególnej suchości powietrza, może być odczuwalne lekkie szczypanie w uszach. Jest to wynik elektryczności statycznej nagromadzonej w ciele, a nie wadliwego stanu odtwarzacza.

Efekt ten można zminimalizować, nosząc odzież wykonaną z naturalnych materiałów.

Nadmierne nagrzewanie

Długotrwałe korzystanie z odtwarzacza może powodować nadmierne nagrzewanie się urządzenia podczas ładowania.

Słuchawki

Bezpieczeństwo na drodze

W sytuacjach, w których słuch nie może być ograniczony, należy unikać korzystania ze słuchawek.

Zapobieganie uszkodzeniom słuchu

Należy unikać korzystania ze słuchawek przy wysokim poziomie głośności.

Laryngolodzy odradzają ciągłe, głośne i długotrwałe słuchanie muzyki.

W przypadku odczucia dzwonienia w uszach należy zmniejszyć poziom głośności lub zaprzestać słuchania.

Nie wolno od razu ustawiać wysokiego poziomu głośności, zwłaszcza podczas używania słuchawek. Głośność należy zwiększać stopniowo, co zapobiegnie bólowi uszu wywołanemu głośnym dźwiękiem.

Troska o innych

Dźwięk należy odtwarzać na umiarkowanym poziomie. Pozwoli to usłyszeć dźwięki zewnętrzne i będzie wyrazem poszanowania innych ludzi.

Ostrzeżenie

Podczas wyładowań atmosferycznych nie wolno mieć na głowie słuchawek.

Jeżeli dostarczone słuchawki wywołują reakcję alergiczną, należy natychmiast zaprzestać ich używania i skontaktować się z lekarzem.

Ciąg dalszy ↓

Korzystanie

- Korzystając z paska (sprzedawanego oddzielnie), należy uważać, aby nie zaczepić nim o mijane przedmioty. Należy też uważać, aby nie wymachiwać odtwarzaczem trzymany za pasek i nie uderzać innych ludzi.
- Nie należy korzystać z odtwarzacza w samolocie podczas startu i lądowania, stosownie do komunikatów załogi.
- Na odtwarzaczu może na krótki czas skraplać się para wodna, na przykład gdy zostanie on szybko przeniesiony z otoczenia o niskiej temperaturze do otoczenia o wysokiej temperaturze lub będzie używany w pomieszczeniu, w którym właśnie włączono ogrzewanie. Skraplanie się pary wodnej to zjawisko, w którym wilgoć z powietrza osadza się na powierzchniach, takich jak metalowe panele itp., a następnie przekształca się w ciecz. Jeśli para wodna skropi się wewnątrz odtwarzacza, nie należy go włączać, dopóki nie wyschnie. Używanie odtwarzacza, w którym jest skroplona para wodna, może spowodować jego uszkodzenie.

Ekran LCD

- Nie należy stosować dużej siły względem powierzchni ekranu LCD. Może to spowodować zniekształcenie kolorów lub jasności albo doprowadzić do uszkodzenia ekranu LCD.
- W przypadku korzystania z odtwarzacza w zimnych miejscach wokół obrazów mogą być widoczne czarne pasy. Nie oznacza to uszkodzenia odtwarzacza.

Czyszczenie

- Obudowę odtwarzacza należy czyścić miękką szmatką, taką jak ściereczka do czyszczenia okularów.
- W przypadku dużego zabrudzenia obudowy odtwarzacza należy wyczyścić ją miękką szmatką lekko zwilżoną wodą lub delikatnym środkiem czyszczącym.
- Nie wolno używać żadnych materiałów lub proszków ściernych ani rozpuszczalników, takich jak alkohol lub benzyna, ponieważ mogą one uszkodzić obudowę.
- Należy uważać, aby woda nie dostała się do wnętrza odtwarzacza przez otwór obok złącza.
- Należy okresowo czyścić wtyczkę słuchawek.

W razie jakichkolwiek pytań lub problemów związanych z odtwarzaczem należy skontaktować się z najbliższym sprzedawcą produktów firmy Sony.

Ciąg dalszy ↓

Oprogramowanie

- Zgodnie z prawem autorskim zabroniona jest reprodukcja w całości lub w części oprogramowania i towarzyszącego mu podręcznika, a także wypożyczanie oprogramowania bez zgody właściciela praw autorskich.
- W żadnym wypadku firma SONY nie ponosi odpowiedzialności za jakiegokolwiek szkody finansowe lub utratę zysków, łącznie z roszczeniami osób trzecich, wynikające z korzystania z oprogramowania dostarczonego wraz z niniejszym odtwarzaczem.
- Oprogramowania dostarczonego razem z niniejszym odtwarzaczem nie można używać ze sprzętem innym niż ten, dla którego oprogramowanie to zostało przeznaczone.
- Należy pamiętać, że ze względu na nieustanne starania mające na celu poprawę jakości specyfikacja oprogramowania może ulec zmianie bez uprzedzenia.
- Gwarancja nie obejmuje działania niniejszego odtwarzacza z oprogramowaniem innym niż dostarczone.
- Możliwość wyświetlania tekstów w różnych językach w dostarczonym oprogramowaniu zależy od systemu operacyjnego zainstalowanego na komputerze. Aby uzyskać lepsze wyniki, należy zapewnić zgodność zainstalowanego systemu operacyjnego z językiem, który ma być wyświetlany.
 - Nie można zagwarantować, że wszystkie języki będą prawidłowo wyświetlane w dostarczonym oprogramowaniu.
 - Znaki utworzone przez użytkownika i niektóre znaki specjalne mogą nie być wyświetlane.
- Objasnienia w niniejszym podręczniku zakładają, że użytkownik jest zaznajomiony z podstawową obsługą systemu Windows. Szczegółowe informacje na temat obsługi komputera i systemu operacyjnego można znaleźć w ich podręcznikach użytkownika.

Ciąg dalszy ↓

Przykładowe dane*¹

W odtwarzaczu są fabrycznie zainstalowane przykładowe dane. Po usunięciu przykładowych danych nie można ich przywrócić, a producent odtwarzacza nie udostępnia danych zastępczych.

*¹ W niektórych krajach/regionach niektóre przykładowe dane nie są instalowane.

- Nagrane utwory mogą być wykorzystywane tylko do własnego użytku. Inne wykorzystywanie utworów wymaga zgody właściciela praw autorskich.
- Firma Sony nie ponosi odpowiedzialności za niekompletność nagrywania/pobierania lub uszkodzenie danych wynikające z problemów z odtwarzaczem lub komputerem.
- W zależności od rodzaju tekstu i znaków tekst może być wyświetlany nieprawidłowo w urządzeniu. Powodem tego mogą być:
 - Pojemność podłączonego odtwarzacza.
 - Nieprawidłowe działanie odtwarzacza.
 - Zapisanie informacji o zawartości w języku lub za pomocą znaków nieobsługiwanych przez odtwarzacz.

Witryny internetowe poświęcone obsłudze klienta

Aby uzyskać odpowiedzi na pytania dotyczące tego produktu lub informacje o urządzeniach zgodnych z tym produktem, należy odwiedzić poniższe witryny internetowe.

Dla klientów w USA: <http://www.sony.com/walkmansupport>

Dla klientów w Kanadzie: <http://www.sony.ca/ElectronicsSupport/>

Dla klientów w Europie: <http://support.sony-europe.com/DNA>

Dla klientów w Ameryce Łacińskiej: <http://www.sony-latin.com/index.crp>

Dla klientów w innych krajach/regionach: <http://www.sony-asia.com/support>

Dla klientów, którzy zakupili modele zagraniczne:

<http://www.sony.co.jp/overseas/support/>

Uwagi o licencjach i znakach towarowych

- ATRAC jest znakiem towarowym firmy Sony Corporation.
 - „WALKMAN” i logo „WALKMAN” są zastrzeżonymi znakami towarowymi firmy Sony Corporation.
 - **CLEAR BASS** jest znakiem towarowym firmy Sony Corporation.
 - Microsoft, Windows, Windows Vista i Windows Media są znakami towarowymi lub zastrzeżonymi znakami towarowymi firmy Microsoft Corporation w Stanach Zjednoczonych i/lub w innych krajach.
 - Adobe, Adobe Reader oraz Adobe Flash Player są znakami towarowymi lub zastrzeżonymi znakami towarowymi firmy Adobe Systems Incorporated w Stanach Zjednoczonych i innych krajach.
 - Technologia kodowania dźwięku MPEG Layer-3 oraz patenty na licencji firm Fraunhofer IIS i Thomson.
 - IBM i PC/AT są zastrzeżonymi znakami towarowymi firmy International Business Machines Corporation.
 - Apple, Macintosh oraz iTunes są znakami towarowymi firmy Apple Inc., zastrzeżonymi w Stanach Zjednoczonych i innych krajach.
 - Pentium jest znakiem towarowym lub zastrzeżonym znakiem towarowym firmy Intel Corporation.
 - To oprogramowanie zostało częściowo oparte na pracy grupy Independent JPEG Group.
 - THIS PRODUCT IS LICENSED UNDER THE MPEG-4 VISUAL PATENT PORTFOLIO LICENSE FOR THE PERSONAL AND NON-COMMERCIAL USE OF A CONSUMER FOR
 - (i) ENCODING VIDEO IN COMPLIANCE WITH THE MPEG-4 VISUAL STANDARD (“MPEG-4 VIDEO”) AND/OR
 - (ii) DECODING MPEG-4 VIDEO THAT WAS ENCODED BY A CONSUMER ENGAGED IN A PERSONAL AND NON-COMMERCIAL ACTIVITY AND/OR WAS OBTAINED FROM A VIDEO PROVIDER LICENSED BY MPEG LA TO PROVIDE MPEG-4 VIDEO.
- NO LICENSE IS GRANTED OR SHALL BE IMPLIED FOR ANY OTHER USE. ADDITIONAL INFORMATION INCLUDING THAT RELATING TO PROMOTIONAL, INTERNAL AND COMMERCIAL USES AND LICENSING MAY BE OBTAINED FROM MPEG LA, LLC. SEE [HTTP://WWW.MPEGLA.COM](http://www.mpeg-la.com)

Ciąg dalszy ↓

- THIS PRODUCT IS LICENSED UNDER THE AVC PATENT PORTFOLIO LICENSE FOR THE PERSONAL AND NON-COMMERCIAL USE OF A CONSUMER TO
 - (i) ENCODE VIDEO IN COMPLIANCE WITH THE AVC STANDARD (“AVC VIDEO”) AND/OR
 - (ii) DECODE AVC VIDEO THAT WAS ENCODED BY A CONSUMER ENGAGED IN A PERSONAL AND NON-COMMERCIAL ACTIVITY AND/OR WAS OBTAINED FROM A VIDEO PROVIDER LICENSED TO PROVIDE AVC VIDEO. NO LICENSE IS GRANTED OR SHALL BE IMPLIED FOR ANY OTHER USE. ADDITIONAL INFORMATION MAY BE OBTAINED FROM MPEG LA, L.L.C. SEE [HTTP://MPEGLA.COM](http://MPEGLA.COM)
- THIS PRODUCT IS LICENSED UNDER THE VC-1 PATENT PORTFOLIO LICENSE FOR THE PERSONAL AND NON-COMMERCIAL USE OF A CONSUMER TO
 - (i) ENCODE VIDEO IN COMPLIANCE WITH THE VC-1 STANDARD (“VC-1 VIDEO”) AND/OR
 - (ii) DECODE VC-1 VIDEO THAT WAS ENCODED BY A CONSUMER ENGAGED IN A PERSONAL AND NON-COMMERCIAL ACTIVITY AND/OR WAS OBTAINED FROM A VIDEO PROVIDER LICENSED TO PROVIDE VC-1 VIDEO. NO LICENSE IS GRANTED OR SHALL BE IMPLIED FOR ANY OTHER USE. ADDITIONAL INFORMATION MAY BE OBTAINED FROM MPEG LA, L.L.C. SEE [HTTP://WWW.MPEGLA.COM](http://WWW.MPEGLA.COM)
- Wszystkie pozostałe znaki towarowe lub zastrzeżone znaki towarowe są znakami towarowymi lub zastrzeżonymi znakami towarowymi odpowiednich właścicieli. W niniejszej instrukcji znaki [™] i [®] nie są wymieniane.

Ten produkt jest chroniony przez niektóre prawa do własności intelektualnej firmy Microsoft Corporation. Używanie lub rozpowszechnianie takiej technologii poza tym produktem bez licencji udzielonej przez firmę Microsoft lub jej autoryzowane przedstawicielstwo jest zabronione.

Dostawcy zawartości korzystają z technologii zarządzania prawami cyfrowymi dla technologii Windows Media zawartej w urządzeniu („WM-DRM”) w celu ochrony integralności tej zawartości („Bezpieczna treść”), aby ich własność intelektualna, włącznie z prawami autorskimi, w tej zawartości nie została naruszona.

Urządzenie korzysta z oprogramowania WM-DRM do odtwarzania Bezpiecznej treści („Oprogramowanie WM-DRM”). Jeżeli bezpieczeństwo Oprogramowania WM-DRM w tym urządzeniu zostanie naruszone, właściciele Bezpiecznej treści („Właściciele bezpiecznej treści”) mogą poprosić firmę Microsoft o unieważnienie prawa Oprogramowania WM-DRM do uzyskania nowych licencji na kopiowanie, wyświetlanie i/lub odtwarzanie Bezpiecznej treści. Takie unieważnienie nie wpływa na możliwość odtwarzania niechronionej zawartości przez Oprogramowanie WM-DRM. Lista unieważnionego Oprogramowania WM-DRM jest wysyłana do urządzenia za każdym razem, gdy z Internetu lub komputera PC pobierana jest licencja na Bezpieczną treść. Firma Microsoft może, w przypadku takiej licencji, pobrać również listy unieważnień na urządzenie w imieniu Właścicieli bezpiecznej treści.

- Information on Expat

Copyright ©1998, 1999, 2000 Thai Open Source Software Center Ltd and Clark Cooper.

Copyright ©2001, 2002, 2003, 2004, 2005, 2006 Expat maintainers.

Permission is hereby granted, free of charge, to any person obtaining a copy of this software and associated documentation files (the "Software"), to deal in the Software without restriction, including without limitation the rights to use, copy, modify, merge, publish, distribute, sublicense, and/or sell copies of the Software, and to permit persons to whom the Software is furnished to do so, subject to the following conditions:

The above copyright notice and this permission notice shall be included in all copies or substantial portions of the Software.

THE SOFTWARE IS PROVIDED "AS IS," WITHOUT WARRANTY OF ANY KIND, EXPRESS OR IMPLIED, INCLUDING BUT NOT LIMITED TO THE WARRANTIES OF MERCHANTABILITY, FITNESS FOR A PARTICULAR PURPOSE AND NONINFRINGEMENT.

IN NO EVENT SHALL THE AUTHORS OR COPYRIGHT HOLDERS BE LIABLE FOR ANY CLAIM, DAMAGES OR OTHER LIABILITY, WHETHER IN AN ACTION OF CONTRACT, TORT OR OTHERWISE, ARISING FROM, OUT OF OR IN CONNECTION WITH THE SOFTWARE OR THE USE OR OTHER DEALINGS IN THE SOFTWARE.

Program ©2009 Sony Corporation

Dokumentacja ©2009 Sony Corporation

Dane techniczne

Obsługiwany format plików

Muzyka		
Formaty audio (kodery-dekodery)	MP3	Format pliku multimedialnego: MP3 (MPEG-1 Layer3) Rozszerzenie pliku: .mp3 Szybkość transmisji: 32 do 320 kb/s (obsługa zmiennej szybkości transmisji (VBR)) Częstotliwość próbkowania* ¹ : 32, 44,1, 48 kHz
	WMA	Format pliku multimedialnego: ASF Rozszerzenie pliku: .wma Szybkość transmisji: 32 do 192 kb/s (obsługa zmiennej szybkości transmisji (VBR)) Częstotliwość próbkowania* ¹ : 44,1 kHz * Zgodność z WM-DRM 10
	AAC-LC* ²	Format pliku multimedialnego: MP4 Rozszerzenie pliku: .mp4, .m4a Szybkość transmisji: 16 do 320 kb/s (obsługa zmiennej szybkości transmisji (VBR))* ³ Częstotliwość próbkowania* ¹ : 8, 11,025, 12, 16, 22,05, 24, 32, 44,1, 48 kHz
	Linear PCM	Format pliku multimedialnego: Wave-Riff Rozszerzenie pliku: .wav Szybkość transmisji: 1 411 kb/s Częstotliwość próbkowania* ¹ : 44,1 kHz

Wideo		
Formaty wideo (kodery-dekodery)		Liczba klatek: maks. 30 fps Rozdzielczość: maks. QVGA (240 × 320)
	AVC (H.264/AVC)	Format pliku multimedialnego: MP4 Rozszerzenie pliku: .mp4, .m4v Profil: Baseline Profile Poziom: maks. 1,3 Szybkość transmisji: maks. 768 kb/s
	MPEG-4	Format pliku multimedialnego: MP4 Rozszerzenie pliku: .mp4, .m4v Profil: Simple Profile Szybkość transmisji: maks. 1 024 kb/s
	Windows Media Video 9* ⁴	Format pliku multimedialnego: ASF Rozszerzenie pliku: .wmv Profil: Main Profile, Simple Profile Szybkość transmisji: maks. 768 kb/s * Zgodność z WM-DRM 10
Formaty audio (kodery-dekodery)	AAC-LC (dla AVC, MPEG-4)	Liczba kanałów: maks. 2 kanały Częstotliwość próbkowania* ¹ : 24, 32, 44,1, 48 kHz Szybkość transmisji: maks. 288 kb/s / kanał
	WMA (dla Windows Media Video 9)	Szybkość transmisji: 32 do 192 kb/s (obsługa zmiennej szybkości transmisji (VBR)) Częstotliwość próbkowania* ¹ : 44,1 kHz
Rozmiar pliku	Maks. 2 GB	
Liczba plików	Maks. 1 000	

Zdjęcia^{*5}

Format zdjęć (kodery-dekodery)	JPEG	Format pliku multimedialnego: Zgodność z formatem Exif 2.21 Rozszerzenie pliku: .jpg Profil: Baseline Profile Liczba pikseli: maks. 4 000 × 4 000 (16 000 000 pikseli)
Liczba plików	Maks. 8 000	

Nagrywanie

Kodek: MP3
Szybkość transmisji: 160 kb/s, 128 kb/s, 96 kb/s
Częstotliwość próbkowania^{*1}: 44,1 kHz

^{*1} Częstotliwość próbkowania może być niezgodna z niektórymi koderami.

^{*2} Nie są obsługiwane pliki AAC-LC chronione prawami autorskimi.

^{*3} Możliwe są niestandardowe lub niegwarantowane szybkości transmisji w zależności od częstotliwości próbkowania.

^{*4} Niektóre pliki WMV mogą być odtwarzane wyłącznie po przesłaniu ich za pomocą programu Windows Media Player 11.

^{*5} Odtwarzanie niektórych plików zdjęć może być niemożliwe, w zależności od ich formatu.

Maksymalna liczba nagrywanych utworów i maksymalny czas nagrywania (w przybliżeniu)

Przybliżony czas podano na podstawie czasu przesyłania lub nagrywania tylko 4-minutowych utworów (nie uwzględniając filmów wideo i zdjęć) w formacie MP3. Numery utworów i długość innych odtwarzalnych formatów plików audio mogą się różnić od tych danych dla formatów MP3.

Szybkość transmisji	NWZ-S544		NWZ-S545	
	Liczba utworów	Czas	Liczba utworów	Czas
48 kb/s	5 050	336 godz. 40 min.	10 000	666 godz. 40 min.
64 kb/s	3 750	250 godz. 00 min.	7 700	513 godz. 20 min.
128 kb/s	1 850	123 godz. 20 min.	3 850	256 godz. 40 min.
256 kb/s	945	63 godz. 00 min.	1 900	126 godz. 40 min.
320 kb/s	755	50 godz. 20 min.	1 550	103 godz. 20 min.

Ciąg dalszy ↓

Maksymalny czas nagrywania filmów wideo (w przybliżeniu)

Przybliżony czas nagrywania jest szacowany w przypadku przesyłania tylko filmów wideo. Czas ten może być inny w zależności od warunków użytkownika odtwarzacza.

	NWZ-S544	NWZ-S545
Szybkość transmisji	Czas	Czas
Format wideo: 384 kb/s Format audio: 128 kb/s	30 godz. 10 min.	61 godz. 40 min.
Format wideo: 768 kb/s Format audio: 128 kb/s	17 godz. 10 min.	35 godz. 10 min.

Maksymalna liczba nagrywanych zdjęć, które można przesłać (w przybliżeniu)

Maks. 8 000

Liczba zdjęć do nagrania może być mniejsza w zależności od rozmiarów plików.

Pojemność (pojemność dostępna dla użytkownika)*1

NWZ-S544: 8 GB (ok. 7,1 GB = 7 623 566 950 bajtów)

NWZ-S545: 16 GB (ok. 14,4 GB = 15 461 882 266 bajtów)

*1 Dostępna pojemność pamięci odtwarzacza może się różnić.

Część pamięci jest używana przez funkcje zarządzania danymi.

Ciąg dalszy ↓

Wyjście (słuchawki)

Charakterystyka częstotliwościowa

Od 20 do 20 000 Hz (podczas odtwarzania pliku danych, pomiar pojedynczego sygnału)

Radio FM

Zakres częstotliwości FM

87,5 do 108,0 MHz

Interwał zmiany częstotliwości to 0,1 MHz.

IF (FM)

Nie dotyczy

Interfejs

Słuchawki: mini wtyk stereo

WM-PORT (złącze do wielu połączeń): 22-stykowe

Wersja: 1.1

Hi-Speed USB (zgodność z USB 2.0)

Temperatura pracy

5°C do 35°C

Źródło zasilania

- Wbudowany akumulator litowo-jonowy
- Zasilanie USB (z komputera przez dostarczony kabel USB)

Czas ładowania

Ładowanie przez interfejs USB

Ok. 2,5 godziny (pełne naładowanie), ok.1 godzina (ok. 80 %)

Ciąg dalszy ↓

Żywotność akumulatora (odtworzenie ciągłe)

	Emisja dźwięku przez słuchawki	Emisja dźwięku przez wbudowane głośniki
Muzyka		
Odtwarzanie w formacie MP3 128 kb/s	Około 42 godz.	Około 17 godz.
Wideo		
Odtwarzanie w formacie MPEG-4 384 kb/s	Około 6,5 godz.	Około 5 godz.
Odtwarzanie w formacie AVC Baseline 384 kb/s	Około 4,5 godz.	Około 3,5 godz.
Radio FM		
Podczas odbioru stacji FM	Około 17 godz.	Około 10 godz.
Nagrywanie audycji radiowej FM (z reprezentatywną szybkością transmisji: MP3 128 kb/s)	Około 8 godz.	–
Nagrywanie dźwięku		
Nagrywanie głosu w formacie MP3 z prędkością 128 kb/s	Około 11 godz.	–

Rzeczywista żywotność akumulatora może się różnić w zależności od ustawień. Szacunkowa liczba godzin użytkowania akumulatora jest oparta na standardowych warunkach użytkowania przy „Podstawowych ustawieniach pomiaru żywotności akumulatora (Ustawienie domyślne)”, przedstawionych w poniższej tabeli. Uwaga – nawet gdy odtwarzacz jest wyłączony przez określony czas, pobierana jest pewna ilość energii akumulatora.

Żywotność akumulatora może się różnić w zależności od ustawienia głośności, warunków użytkowania i temperatury otoczenia.

Gdy dźwięk jest emitowany przez wbudowane głośniki, przy niektórych ustawieniach głośności czas pracy przy zasilaniu z baterii może być bardzo krótki.

	Ustawienie	Podstawowe ustawienia pomiaru żywotności akumulatora (Ustawienie domyślne)
Ustawienia ekranu	[Brightness] ^{*1} (☞ str. 89)	[3]
	[Type] ustawienia [Screensaver] ^{*2} (☞ str. 89)	[Blank]
Ustawienia efektu dźwiękowego ^{*3}	[Equalizer] (☞ str. 47)	[None]
	[Clear Stereo] (☞ str. 48)	[Off]
	[Dynamic Normalizer] (☞ str. 49)	[Off]
Ustawienia emisji dźwięku przez wbudowane głośniki ^{*4}	[Built-in SP Optimizer] (☞ str. 49)	[Off]

^{*1} Jeśli dla opcji [Brightness] wybrano ustawienie [5], żywotność akumulatora może zmniejszyć się o ok. 50%.

^{*2} Jeśli dla opcji [Type] ustawienia [Screensaver] wybrano ustawienie [Clock], żywotność akumulatora może zmniejszyć się o ok. 25%.

^{*3} Jeśli dla opcji [Equalizer] wybrano ustawienie [Custom 1], dla opcji [Clear Stereo] wybrano ustawienie [On], a dla opcji [Dynamic Normalizer] wybrano ustawienie [On], żywotność akumulatora może zmniejszyć się o ok. 50%.

^{*4} Jeśli funkcja [Built-in SP Optimizer] zostanie włączona (ustawienie [On]), żywotność baterii może zmniejszyć się o ok. 50%.

Wyświetlacz

2,4,-calowy, wyświetlacz kolorowy TFT z białym podświetleniem LED, rozdzielczość QVGA (240 × 320 pikseli), 262 144 kolory

Wymiary (szer./wys./gł., bez wystających elementów)

49,3 × 99,3 × 10,2 mm

Wymiary (szer./wys./gł.)

49,8 × 99,3 × 10,4 mm

Masa

Ok. 68 g

Wyposażenie

- Słuchawki (1)
- Kabel USB (1)
- Końcówka (1)

Używana podczas podłączania odtwarzacza do opcjonalnej stacji dokującej itp.

- Podstawka (1)
- Quick Start Guide (1)
- Oprogramowanie (1)

Oprogramowanie jest przechowywane we wbudowanej pamięci flash odtwarzacza i zawiera następujące elementy. Szczegółowe informacje na temat instalacji zawiera „Quick Start Guide”.

- Content Transfer
- WALKMAN Guide

Instrukcja obsługi itp.

Ciąg dalszy ↓

Wymagania systemowe

- Komputer
IBM PC/AT lub zgodny z zainstalowanym systemem operacyjnym Windows*¹:
Windows XP Home Edition (z dodatkiem Service Pack 2 lub nowszym) / Windows XP Professional (z dodatkiem Service Pack 2 lub nowszym) / Windows Vista Home Basic (Service Pack 1) / Windows Vista Home Premium (Service Pack 1) / Windows Vista Business (Service Pack 1) / Windows Vista Ultimate (Service Pack 1)
Obsługiwana 64-bitowa wersja systemu operacyjnego Windows Vista.
Systemy operacyjne inne niż wymienione powyżej nie są obsługiwane.
^{*1} Za wyjątkiem wersji systemu operacyjnego nieobsługiwanych przez firmę Microsoft.
- Procesor: Pentium III 450 MHz lub lepszy (Pentium III 800 MHz lub lepszy w przypadku systemu Windows Vista)
- RAM: 256 MB lub więcej (512 MB lub więcej w przypadku systemu Windows Vista)
- Dysk twardy: min. 380 MB dostępnego miejsca
- Wyświetlacz:
 - Rozdzielczość ekranu: 800 × 600 pikseli (lub wyższa) (zalecana 1 024 × 768 lub wyższa)
 - Kolory: 8 bitów lub więcej (zalecane 16 bitów)
- Napęd CD-ROM (obsługujący funkcję odtwarzania Digital Music CD z wykorzystaniem WDM)
- Karta dźwiękowa
- Złącze USB (zalecane złącze Hi-Speed USB)
- Wymagane są programy Internet Explorer 7.0 i Windows Media Player 11.
- Do korzystania z usługi Electronic Music Distribution (EMD) lub odwiedzania witryny internetowej wymagane jest szerokopasmowe połączenie z Internetem.

Nie można zagwarantować prawidłowego działania w przypadku wszystkich komputerów, nawet jeśli spełniają powyższe wymagania systemowe.

Urządzenie nie jest obsługiwane w następujących środowiskach:

- Samodzielnie konstruowane komputery osobiste lub systemy operacyjne
- Środowisko będące uaktualnieniem oryginalnego systemu operacyjnego zainstalowanego przez producenta
- Środowisko wielosystemowe
- Środowisko wielomonitorowe
- Macintosh

Indeks

Symbole

↺ (Repeat)	46
SHUF (Shuffle)	46
↺SHUF (Shuffle&Repeat)	46
↺ 1 (Repeat 1 Song)	46
⚡⚡H (Heavy)	47
⚡⚡P (Pop)	47
⚡⚡J (Jazz)	47
⚡⚡U (Unique)	47
⚡⚡ 1 (Custom 1)	47
⚡⚡ 2 (Custom 2)	47

A

AAC	95
AAC-LC	124
Adobe Reader	2
Aktualizacja	98
Akumulator	18, 94
[Alarm]	85
[Auto Preset]	68
AVC	96, 124
[AVLS (Volume Limit)]	88

B

[Beep Settings]	88
[Bit Rate Settings]	83
[Brightness]	89
[Built-in SP Optimizer]	49

C

Content Transfer	17
------------------	----

D

Dane	97
Data i godzina	21
[Date Display Format]	91
[Detailed Information]	45
[Display]	56, 64
Doładowanie	18
[Dynamic Normalizer]	49

E

Ekran odtwarzania	37, 51
Eksplorator	29, 34, 97
Eksplorator Windows	29, 34, 97
[Equalizer]	47

F

[FM Radio]	9, 66
Format audio	95, 124
Format wideo	96, 124
Format zdjęcia	96, 125
[Format]	92

G

Gniazdo słuchawek	6
-------------------	---

H

[Heavy]	47
---------	----

I

Inicjowanie (formatowania)	92
----------------------------	----

J

Jakość dźwięku	47
[Jazz]	47
JPEG	96, 125

K

Kabel USB	6, 25
Komputer	130
Komunikaty	111

L

Ładowanie	18
[Language Settings]	20, 93
Linear PCM	95, 124

M

Menu [Home]	9, 12
Menu opcji	15, 43, 53, 62, 74, 81
Mikrofon	6, 77
Miniatury	103
[Model:]	87
[Mono/Auto]	76
MP3	95, 124
MPEG-4	96, 124
[Music]	9, 36

N

Nagrywanie	
Głos	77
Radio FM	70
[Now Playing]	9

O

Obszar informacyjny	11
Odliczanie czasu	84
Oprogramowanie	17
Oprogramowanie sprzętowe	98
Otwórz na pasek	6
Otwórz podstawki	6

P

[Photo Orientation]	63
[Photos]	9, 58
[Play Mode]	46
[Playlists]	9, 40
Podstawka	6
Pojemność	127
Pokaz slajdów	60
[Pop]	47
Poziom naładowania	11
Przełącznik HOLD	5
Przełącznik wyjścia sygnału	5, 7
Przycisk 5-kierunkowy	5, 12
Przycisk BACK/HOME	5
Przycisk OPTION/PWR OFF	5
Przycisk RESET	6
Przycisk VOL+/-	5

R

Radio	66
[Release Year]	40
[Repeat 1 Song]	46
[Repeat]	46
[Reset all Settings]	92
Resetowanie odtwarzacza	99
Rozwiązywanie problemów	99

S

[Scan Sensitivity]	76
[Screensaver]	89
[Set Date-Time]	21, 90
[Settings]	9
Muzyka	46
Nagranie	83
Ogólne	87
Radio FM	76
Wideo	54
Zdjęcie	63
[Shuffle All]	9, 41
[Shuffle&Repeat]	46
[Shuffle]	46
[Sleep Timer]	86
[Slide Show Interval]	65
[Slide Show Repeat]	64
Szybkość transmisji	95

T

Tasowanie	41, 46
[Time Display Format]	91
[Total photos:]	87
[Total songs:]	87
[Total videos:]	87

U

[Unique]	47
[Unit Information]	87
Ustawienie godziny	21, 90
Usuwanie	
Utwórz	42
Wideo	52
Zapisane audycje radiowe FM	73
Zapisane pliki głosowe	80
Zdjęcie	61

V

[Video Orientation]	57
[Videos]	9, 50
[Voice Recording]	9, 77

W

Wbudowane głośniki	5, 7
Windows Media Player	17
Włączanie i wyłączanie	8
WMA	17, 95, 124
WM-PORT	6
WMV	17, 96, 124
Wyświetlacz	5, 9
Wyszukiwanie utworów	39

Z

Zakres odtwarzania	46
Zasilanie	5, 8, 18, 94, 105
[Zoom Settings]	54