

Digitalni kamkorder

HANDYCAM®

Upute za uporabu

DCR-DVD150E DVD450E/ DVD650E/DVD850E

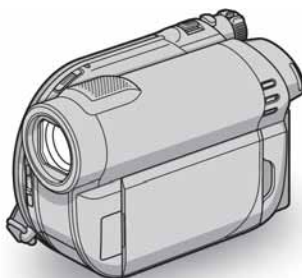

Uporaba
kamkordera 11

Početak 19

**Snimanje/
reprodukcija 32**

Editiranje 47

Uporaba medija za
snimanje 65

Podешavanje kamkordera 77

Uporaba računala 93

U slučaju problema 100

Dodatne informacije 112

Sažetak 126



Prvo pročitajte prije uporabe kamkordera

Prije uporabe u cijelosti pročitajte ovaj priručnik i sačuvajte ga za buduću uporabu.

UPOZORENJE

Za smanjivanje opasnosti od požara ili električkog udara, ne izlažite uređaj kiši ili vlazi.

Nemojte izlagati baterije povišenoj temperaturi, kao što je izravno sunce, vatra i sl.

OPREZ

Baterija

Ukoliko se baterijom pogrešno rukuje ona može eksplodirati, prouzročiti požar ili čak kemijske opekline. Pridržavajte se sljedećih upozorenja.

- Ne rastavljati.
- Ne drobite bateriju niti ju izlažite udarcima ili opterećenjima poput udaraca čekićem, ispadanja ili gaženja.
- Ne izlažite kratkom spoju i ne dopustite kontakt metalnih predmeta s polovima baterije.
- Ne izlažite temperaturama višim od 60°C, kakve nastaju pod izravnim sunčevim zrakama ili u automobilu parkiranom na suncu.
- Ne spaljivati niti odlagati u vatru.
- Ne upotrebljavajte oštećene baterije ili litij-ionske baterije koje su procurile.
- Pobrinite se da bateriju punitе uporabom originalnog Sony punjača ili uređaja koji služi punjenju baterija.
- Bateriju držite izvan dohvata male djece.
- Neka baterija uvijek bude suha.
- Zamijenite bateriju jedino istim ili odgovarajućim tipom koji preporučuje tvrtka Sony.
- Dotrajalu bateriju odložite sukladno uputama.

Bateriju zamijenite isključivo baterijama istoga tipa. U suprotnom, može doći do požara ili ozljeda.

Mrežni adapter

Mrežni adapter ne smještajte u uske prostore, kao što je prostor između namještaja i zida.

Mrežni adapter spojite na obližnju mrežnu utičnicu. Dođe li do bilo kakvog kvara prilikom uporabe vašeg kamkordera odmah isključite mrežni adapter iz mrežne utičnice.

Čak i kada je vaš kamkorder isključen i dalje se snabdijeva električnom energijom sve dok je preko mrežnog adaptera spojen s mrežnom utičnicom.

OPREZ

Uporaba optičkih instrumenata s ovim proizvodom povećat će opasnost od ozljede oka. Primjenom kontrola, ugađanja, načina rada ili postupaka koji nisu navedeni u ovim uputama možete se izložiti opasnom zračenju.

ZA KORISNIKE U EUROPI

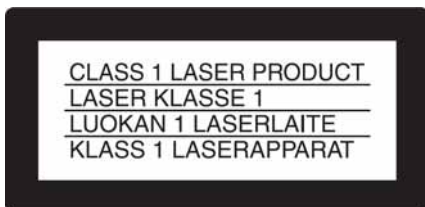

PAŽNJA

Elektromagnetska polja određenih frekvencija mogu utjecati na zvuk i sliku ovoga digitalnog kamkordera.

Ovaj proizvod je ispitan i dokazano usklađen s ograničenjima prema smjernici EMC o uporabi priključnih kabela kraćih od 3 m.

Napomena

Ako dođe do prekida prijenosa podataka uslijed statičkog elektriciteta ili elektromagnetizma, ponovno pokrenite aplikaciju ili odspojite i ponovno spojite (USB, itd.) kabel.



Zbrinjavanje isluženih električnih i elektroničkih uređaja (primjenjuje se u Europskoj uniji i ostalim europskim zemljama s posebnim sistemima zbrinjavanja)

Ova oznaka na proizvodu ili na ambalaži označava da se ovaj proizvod ne smije zbrinjavati kao kućni otpad. On treba biti zbrinut na za tu namjenu predviđenom mjestu za reciklažu električke ili elektroničke opreme. Pravilnim zbrinjavanjem starog proizvoda čuvate okoliš i brinete za zdravlje svojih bližnjih. Nepravilnim odlaganjem proizvoda ugrožava se okoliš i zdravlje ljudi. Reciklažom materijala pomažete u očuvanju prirodnih izvora.

Za detaljne informacije o reciklaži ovog proizvoda, molimo kontaktirajte vašu lokalnu upravu, odlagalište otpada ili trgovinu gdje ste kupili proizvod.



Zbrinjavanje otpadnih baterija (primjenjuje se u Europskoj uniji i ostalim europskim zemljama s posebnim sistemima zbrinjavanja)

Ova oznaka na bateriji ili ambalaži označava da se baterija iz ovog uređaja ne smije zbrinjavati kao ostali kućni otpad. Pravilnim zbrinjavanjem baterije, sprječava se moguć loš utjecaj na okoliš i ljudsko zdravlje, do kojeg bi moglo doći nepravilnim zbrinjavanjem. Recikliranje materijala pomaže u očuvanju prirodnih resursa. Kod uređaja koji zbog sigurnosti, načina rada ili očuvanja podataka trebaju stalno napajanje preko ugrađene baterije, bateriju treba zamijeniti isključivo stručno servisno osoblje. Kako bi se osiguralo pravilno zbrinjavanje, isluženi uređaj predajte na ovlašteno sabirno mjesto za recikliranje električkih i elektronskih uređaja. Kod ostalih vrsta baterija, molimo pogledajte upute za sigurno vađenje baterije iz uređaja. Predajte bateriju na ovlašteno sabirno mjesto za recikliranje istrošenih baterija.

Pojednostiti o recikliranju ovog proizvoda ili baterija potražite u lokalnom uredu uprave, kod komunalne tvrtke ili u prodavaonici u kojoj ste kupili proizvod.

Napomena za korisnike u državama koje primjenjuju smjernice EU

Proizvođač ovog uređaja je Sony Corporation, 1-7-1 Konan Minato-ku, Tokyo, 108-0075 Japan. Ovlašteni zastupnik za elektromagnetsku kompatibilnost i sigurnost proizvoda je Sony Deutschland GmbH, Hedelfinger Strasse 61, 70327 Stuttgart, Njemačka. Za pitanja o servisu i jamstvu, obratite se na adrese s priloženih jamstvenih dokumenata.

Napomena za korisnike u Republici Hrvatskoj

IZJAVA O SUKLADNOSTI

Proizvođač ovog proizvoda je Sony Corporation, 1-7-1 Konan Minato-ku, Tokyo 108-0075, Japan.

Sony, odnosno njegov ovlašteni zastupnik Sony Overseas S.A. Predstavništvo u Republici Hrvatskoj izjavljuje da je ovaj proizvod usklađen s bitnim zahtjevima tehničkih propisa koji su za ovaj proizvod utvrđeni.

Izjave o sukladnosti dostupne su na internet stranici

www.sukladnost-sony.com.hr

Napomene o uporabi

Kamkorder je isporučen s dva priručnika za uporabu.

- "Upute za uporabu" (ovaj priručnik).
- "PMB Guide" – priručnik za uporabu kamkordera s računalom (na isporučenom CD-ROM disku) (str. 97).

Vrste diskova koje možete koristiti s ovim kamkorderom

Možete koristiti samo sljedeće diskove.

- 8 cm DVD-RW
- 8 cm DVD+RW
- 8 cm DVD-R
- 8 cm DVD+R DL

Koristite diskove sa sljedećim oznakama. Za detalje pogledajte str. 12.



Za pouzdano i trajno snimanje/reprodukciju preporučamo da s kamkorderom koristite Sony diskove.

Napomena

- Primjena drugih diskova može rezultirati nezadovoljavajućim snimanjem/reprodukcijom.

Vrste "Memory Stick" kartica koje možete koristiti u kamkorderu

- Za snimanje videozapisa, preporučuje se uporaba "Memory Stick PRO Duo" kapaciteta 512 MB ili više s oznakom:

– **MEMORY STICK PRO DUO** ("Memory Stick PRO Duo" medij)*

– **MEMORY STICK PRO-HG DUO** ("Memory Stick PRO-HG Duo" medij)

* Možete upotrebljavati "Memory Stick PRO Duo" s oznakom "Mark2" ili bez nje.

- Pogledajte str. 31 za podatke o vremenu snimanja na "Memory Stick PRO Duo".

"Memory Stick PRO Duo"/"Memory Stick PRO-HG Duo"

(Ovu veličinu možete koristiti sa svojim kamkorderom)



"Memory Stick"

(Ne možete koristiti s ovim kamkorderom.)



- "Memory Stick PRO Duo" i "Memory Stick PRO-HG Duo" se nazivaju "Memory Stick PRO Duo" u ovom priručniku.
- Ne možete koristiti nijednu drugu vrstu memorijskih kartica osim gore navedenih.
- "Memory Stick PRO Duo" može se koristiti samo s "Memory Stick PRO Duo"-kompatibilnom opremom.
- Nemojte lijepiti naljepnice i sl. na "Memory Stick PRO Duo" ili Memory Stick Duo adapter.
- Kad koristite "Memory Stick PRO Duo" s opremom koja podržava "Memory Stick", uložite "Memory Stick PRO Duo" u Memory Stick Duo adapter.

Uporaba kamkordera

- Nemojte držati kamkorder za sljedeće dijelove:





Tražilo

LCD zaslon



Baterija

- Ovaj kamkorder nije nepropustan za prašinu, vlagu i vodu. Pogledajte "O rukovanju kamkorderom" (str. 119).
- Kako biste spriječili oštećivanje diskova ili gubitak snimljenog materijala, nemojte učiniti nešto od sljedećeg kad svijetle indikatori  (videozapis)/ (fotografija) (str. 23) ili indikator pristupa ACCESS (str. 28, 30):
 - vaditi akumulatorsku bateriju ili mrežni adapter iz kamkordera
 - izlagati kamkorder mehaničkim udarcima ili vibracijama.
- Prije spajanja kamkordera na drugi uređaj uporabom USB kabela, utaknite priključak kabela u pravilnom smjeru. Ako silom utaknete kabel u pogrešnom smjeru, priključak se može oštetiti ili možete uzrokovati kvar kamkordera.

Napomene o opcijama izbornika, LCD zaslonu, tražilu i objektivu

- Zasjenjena opcija u izborniku nije raspoloživa u uvjetima snimanja ili reprodukcije koje upotrebljavate u tom trenutku.
- LCD zaslon i tražilo proizvedeni su visoko preciznom tehnologijom, tako da postotak efektivne uporabe piksela iznosi više od 99,99%. Ipak, na LCD zaslonu ili u tražilu mogu trajno biti vidljive sitne crne i/ili svijetle točkice (bijele, crvene, plave ili zelene boje). To je uobičajena popratna pojava proizvodnog procesa i nema nikakav utjecaj na kvalitetu snimke.

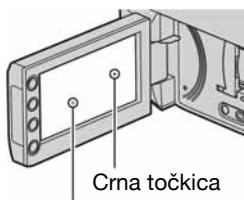

Crna točkica
Bijela, crvena, plava
ili zelena točkica

- Dugotrajno izlaganje LCD zaslona, tražila ili objektiva izravnom suncu može prouzročiti kvarove.
- Nemojte usmjeravati kamkorder prema suncu. To može prouzročiti kvarove. Želite li snimati sunce, učinite to pri niskom stupnju osvjetljenja, primjerice u suton.

Napomene o snimanju

- Prije snimanja ispitajte funkciju snimanja kako biste bili sigurni da su slika i zvuk snimljeni bez problema.
 - DCR-DVD150E/DVD650E
Upotrijebite DVD-RW/DVD+RW za probno snimanje.
 - DCR-DVD450E/DVD850E
Probne snimke pohranite u unutarnju memoriju.
- Ako uslijed kvara na kamkorderu ili mediju za pohranu niste snimili željeno ili ako reprodukcija nije moguća, Sony ne preuzima odgovornost i nije dužan kompenzirati gubitak nesnimljenog materijala.

- TV sustavi boja razlikuju se ovisno o zemlji/području. Za gledanje snimaka na TV zaslonu potreban vam je TV prijemnik s PAL sustavom.
- TV programi, videozapisi, videovrpce i drugi materijali mogu biti zaštićeni autorskim pravima. Neovlašteno snimanje takvih materijala može biti u suprotnosti sa zakonima o autorskim pravima.
- Ako dugotrajno ponavljate snimanje i brisanje, može doći do fragmentiranja podataka u unutarnjoj memoriji (DCR-DVD450E/DVD850E) ili na "Memory Stick PRO Duo" kartici. Tada pohranjivanje i snimanje nisu mogući. U tom slučaju, presnimite slike na drugi medij (str. 52, 62), a zatim formatirajte medij (str. 71).

O podešavanju jezika

Izbornici na zaslonu su dostupni u više jezika, a služe za objašnjenje postupka rada. Po potrebi promijenite jezik izbornika prije uporabe kamkordera (str. 24).

Zbrinjavanje ili prodaja kamkordera (DCR-DVD450E/DVD850E)

Čak i ako formatirate unutarnju memoriju kamkordera (str. 71) ili izbrišete slike snimljene na unutarnju memoriju, podaci se možda neće u potpunosti izbrisati iz memorije. Ako želite pokloniti ili prodati nekome ovaj kamkorder, savjetuje se uporaba funkcije [ EMPTY] (str. 76) kako bi se spriječilo obnavljanje podataka. Osim toga, kod zbrinjavanja kamkordera, savjetuje se fizički uništiti njegovo kućište.

Objektiv Carl Zeiss

Kamkorder je opremljen Carl Zeiss objektivom za visokokvalitetnu reprodukciju slika.

Objektiv ovoga kamkordera zajednički su razvili tvrtka Carl Zeiss iz Njemačke i Sony Corporation. Primijenjen je MTF sustav mjerenja za videokamere i nudi kvalitetu tipičnu za Carl Zeiss objektivne.

MTF = Modulation Transfer Function. Broj vrijednosti označuje količinu svjetla koje prodire u objektiv.

Napomena o ovom priručniku

- Slike LCD zaslona i tražila u ovim uputama snimljene su digitalnim fotoaparatom, stoga ti dijelovi u stvarnosti mogu izgledati nešto drugačije.
- Riječ "disk" u ovim uputama označava DVD disk promjera 8 cm.
- U ovim uputama, unutarnja memorija (DCR-DVD450E/DVD850E), disk i "Memory Stick PRO Duo" nazivaju se medijima.
- Ilustracije u ovom priručniku temelje se na modelu DCR-DVD850E, osim ako nije naznačeno drukčije.
- Dizajn i tehnički podaci medija za snimanje i pribora podložni su promjeni bez prethodne najave.

O korištenim oznakama u uputama

- Raspoložive opcije ovise o tome koji medij koristite. Koriste se sljedeće oznake za vrstu medija koji se može upotrebljavati za određenu funkciju.

Unutarnja memorija



Disk





"Memory Stick PRO Duo"



Sadržaj

Prvo pročitajte prije uporabe kamkordera	2
Sadržaj	8
Primjeri objekata za snimanje i rješenja	10

Uporaba kamkordera

Uporaba medija prema vašim potrebama	11
Mediji za kamkorder	12
Uporaba kamkordera	14
"  HOME" i "  OPTION" - Opcije dvaju izbornika	16

Početak

Korak 1: Provjera isporučenog pribora	19
Korak 2: Punjenje akumulatorske baterije	20
Korak 3: Uključenje i podešavanje datuma i vremena	23
Promjena jezika	24
Korak 4: Priprema za snimanje	25
Korak 5: Odabir medija	26
Korak 6: Umetanje diska ili "Memory Stick PRO Duo" kartice	28

Snimanje/reprodukcija

Jednostavno snimanje i reprodukcija (Easy Handycam)	32
Snimanje	36
Zumiranje	38
Snimanje surround zvuka (5.1-kanalni zvuk) (DCR-DVD450E/850E)	38
Podešavanje ekspozicije kod objekata osvijetljenih straga	39
Snimanje u zrcalnom modu	39

Reprodukcija	40
Traženje željene scene prema vremenu (Film Roll Index)	42
Traženje željene scene prema licu (Face Index)	42
Traženje željenih slika po datumu (Date Index)	43
Uporaba zuma pri reprodukciji	43
Reprodukcija slika u nizu (slide show)	44

Reprodukcija slika na TV prijemniku	45
--	----

Editiranje

 (OTHERS) kategorija	47
Brisanje snimaka	48
Snimanje fotografije iz videozapisa (DCR-DVD450E/DVD650E/ DVD850E)	50
Presnimavanje/kopiranje snimaka na medij pomoću kamkordera	52
Zaštita snimaka	55
Dijeljenje videozapisa	58
Kreiranje playliste	59
Presnimavanje na videorekorder ili DVD/HDD rekorder	62
Provjera napona baterije	64

Uporaba medija

 (MANAGE MEDIA) kategorija	65
Priprema za reprodukciju na drugom uređaju (finaliziranje)	66
Reprodukcija diska na drugim uređajima	69
Provjera informacija o mediju	70
Formatiranje medija	71
Naknadno snimanje nakon finaliziranja	73

Odabir odgovarajućeg diska (DISC SELECT GUIDE)	74
Obnavljanje datoteke s upravljačkim podacima	75
Sprječavanje obnavljanja podataka iz unutarnje memorije (DCR-DVD450E/DVD850E)	76

Osobne postavke kamkordera

Kategorija  (SETTINGS) izbornika	
↑ HOME MENU	77
Uporaba HOME MENU izbornika	77
Popis opcija kategorije  (SETTINGS)	78
MOVIE SETTINGS	79
(Opcije za snimanje videozapisa)	
PHOTO SETTINGS	81
(Opcije za snimanje fotografija)	
VIEW IMAGES SET	82
(Opcije za podešavanje prikaza)	
SOUND/DISP SET	83
(Opcije za podešavanje zvuka i zaslona)	
OUTPUT SETTINGS	84
(Opcije za spajanje s drugim uređajima)	
CLOCK/  LANG	84
(Opcije za podešavanje sata i jezika)	
GENERAL SET	85
(Podešavanje ostalih opcija)	
Aktiviranje funkcija pomoću 	
OPTION MENU izbornika	86
Uporaba OPTION MENU izbornika	86
OPTION MENU opcije snimanja	87
OPTION MENU opcije gledanja	87
Funkcije podešene preko 	
OPTION MENU izbornika	88

Uporaba računala

Uporaba Windows sustava	93
-------------------------------	----

U slučaju problema

U slučaju problema	100
Indikatori i poruke upozorenja	108

Dodatne informacije

Uporaba kamkordera u inozemstvu	112
Datoteke/mape u unutarnjoj memoriji (DCR-DVD450E/DVD850E) i "Memory Stick PRO Duo" kartici	114
Održavanje i mjere opreza	115
O diskovima	115
O "Memory Stick" kartici	116
O "InfoLITHIUM" bateriji	117
O rukovanju kamkorderom	119
Tehnički podaci	123

Kratki prikaz

Opis dijelova i kontrola	126
Indikatori vidljivi kod snimanja/ reprodukcije	129
Rječnik	131

Primjeri objekata za snimanje i rješenja

Snimanje

Snimanje cvijeta izbliza



- ▶ PORTRAIT 90
- ▶ FOCUS 89
- ▶ TELE MACRO 89

Provjera zamaha golf palicom



- ▶ SPORTS 90

Fokusiranje psa na lijevoj strani zaslona



- ▶ SPOT MTR/FCS 88
- ▶ FOCUS 89
- ▶ SPOT FOCUS 88

Dijete na predstavi pod reflektorom



- ▶ SPOTLIGHT 90

Oštra snimka skijaškog spusta ili plaže



- ▶ Pozadinsko osvjetljenje 39
- ▶ BEACH 90
- ▶ SNOW 90

Raskoš vatrometa



- ▶ FIREWORKS 90
- ▶ FOCUS 89

Uporaba medija prema vašim potrebama

Odabir medija

Kao medij za snimanje/reprodukciju/editiranje možete odabrati unutarnju memoriju (DCR-DVD450E/DVD850E), disk ili "Memory Stick PRO Duo" (str. 26). Za podešavanje medija za snimanje videozapisa ili fotografija, možete odabrati [MOVIE MEDIA SET] ili [PHOTO MEDIA SET] (DCR-DVD450E/DVD850E) u skladu s potrebama.

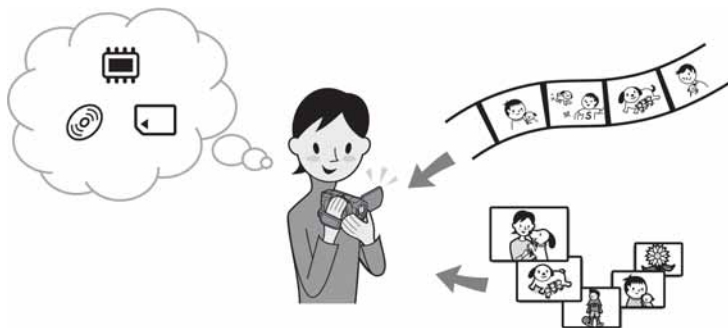

Presnimavanje s jednog medija na drugi

Pomoću funkcije [MOVIE DUB] na kamkorderu, možete presnimati videozapise snimljene u unutarnju memoriju (DCR-DVD450E/DVD850E) ili "Memory Stick PRO Duo" na disk, bez spajanja dodatnih uređaja (str. 52).

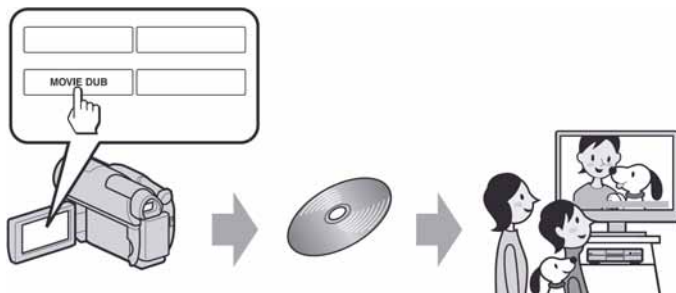

⚠ Napomena



- Možda neće biti moguće presnimavanje videozapisa, ovisno o vrsti kamkordera. Podatke o kompatibilnosti potražite na str. 52.



Mediji za kamkorder

Vaš kamkorder omogućuje snimanje u unutarnju memoriju (DCR-DVD450E/DVD850E), na DVD-RW, DVD+RW, DVD-R i DVD+R DL diskove promjera 8 cm ili "Memory Stick PRO Duo". Pogledajte str. 5 za "Memory Stick" vrste koje se mogu upotrebljavati s kamkorderom.

Format snimanja za DVD-RW

Kad koristite DVD-RW, možete odabrati VIDEO ili VR format snimanja.









U ovim uputama, VIDEO mod je označen s , a VR mod s .

	Format snimanja kompatibilan s većinom DVD uređaja, osobito nakon finaliziranja. U VIDEO modu moguće je izbrisati samo zadnji videozapis.
	Format snimanja koji omogućuje editiranje uporabom kamkordera (brisanje i promjena redoslijeda snimaka). Finalizirani disk se može reproducirati u DVD uređajima koji podržavaju VR mod. Pogledajte upute za uporabu DVD uređaja kako biste provjerili podržava li VR mod za DVD-RW.

VIDEO mod i VR mod  Rječnik (str. 131)

Značajke diskova

Brojevi u zagradama () označuju stranicu s detaljnim informacijama.

Vrsta diska i oznake	DVD-RW	DVD+RW	DVD-R	DVD+R DL
				
Oznake koje se koriste u ovim uputama				
Na isti disk možete snimiti videozapis i u 16:9 (wide) i u 4:3 formatu (28)	●	●	–	●
Brisanje zadnjeg videozapisa (49)	●	●	●	–
Brisanje ili editiranje snimaka na kamkorderu (48)	–	●	–	–
Ponovna uporaba diska nakon formatiranja* čak i kad se napuni (71)	●	●	●	–
Finaliziranje potrebno za reprodukciju na drugim uređajima (66)	●	●	–**	●
Dugotrajno snimanje na jednoj strani diska	–	–	–	●

* Formatiranjem se brišu sve snimke i medij za snimanje vraća se u izvorno stanje (str. 71). Čak i kad koristite novi disk, formatirajte ga u svom kamkorderu (str. 28).





** Finaliziranje je potrebno za reprodukciju diska u DVD pogonu računala. DVD+RW koji nije finaliziran može uzrokovati probleme u radu računala.

Vrijeme snimanja videozapisa

Vrijednosti u tablici odnose se na približno vrijeme snimanja u minutama kod uporabe unutarnje memorije (DCR-DVD450E/DVD850E) ili snimanja na jednu stranu diska.

Vrijeme snimanja na određeni medij ovisi o vrsti medija i postavci [REC MODE] (str. 79).

Vrijednosti u zagradama () su minimalno vrijeme snimanja.

Vrsta medija			  	
9M (HQ) (high quality)		230 (205)	20 (18)	35 (32)
6M (SP) (standard quality)		340 (205)	30 (18)	55 (32)
3M (LP) (long play)	5.1-kanalni*	655 (435)	60 (44)	110 (80)
	2-kanalni	715 (460)	65 (46)	125 (90)

* DCR-DVD450E/DVD850E

Savjeti

- Oznake 9M i 6M u prikazanoj tablici prikazuju prosječnu brzinu bita. M je oznaka za Mbps.
- Za DCR-DVD450E/DVD850E: možete odabrati format snimanja audia za video zapise pod [AUDIO MODE] (str. 79).
Za DCR-DVD150E/DVD650E: zvuk se snima u 2-kanalnom stereo formatu.
- Vrijeme snimanja možete provjeriti pomoću funkcije [MEDIA INFO] (str. 70).
- Kod dvostranih diskova, snimanje je moguće na obje strane diska (str. 115).
- Pogledajte str. 31 za podatke o vremenu snimanja na "Memory Stick PRO Duo".

Vaš kamkorder koristi VBR (Variable Bit Rate) format za automatsko podešavanje kvalitete slike u skladu sa snimanom scenom. Ova tehnologija uzrokuje promjenjivo vrijeme snimanja diska. Videozapis koji sadrži složene scene s brzim pokretima snima se s većom brzinom bitova, smanjujući raspoloživo vrijeme snimanja.

Uporaba kamkordera

① Odabir medija (str. 26)

Možete odvojeno odabrati medij za videozapise i fotografije.

Kod snimanja na disk, odaberite vrstu diska koji najbolje odgovara vašim potrebama.

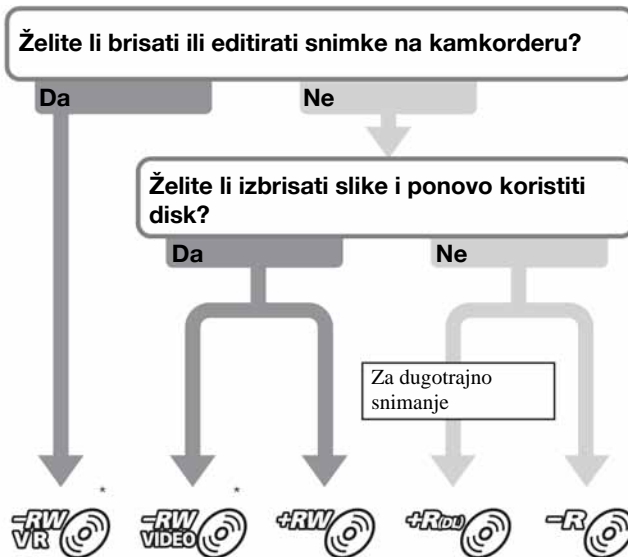

* Odaberite format snimanja i formatirajte disk na svom kamkorderu (str. 28).

💡 Savjet

• Možete odabrati disk iz [DISC SELECT GUIDE)] (str. 74).

② Snimanje (str. 36)

③ Editiranje/pohranjivanje snimaka

Dostupnost funkcija ovisi o odabranom mediju.

- Presnimavanje/kopiranje snimaka na drugi medij na kamkorderu (str. 52)
- Presnimavanje videozapisa na druge uređaje (str. 62)
- Editiranje na računalu (str. 93)

Uporabom isporučenog softvera "Picture Motion Browser" (PMB) možete prebaciti snimke na računalo, a zatim ih pohraniti na disk.

④ Reprodukcija na drugim uređajima

■ Gledanje snimaka na TV prijemu (str. 45)

Snimke snimljene i editirane na kamkorderu možete gledati na spojenom TV prijemu.

■ Reprodukcija diska na drugim uređajima (str. 69)

Za reprodukciju diska snimljenog na kamkorderu na drugom uređaju, disk je potrebno prvo finalizirati.

⚡ Napomena

- Što je manja količina snimljenog materijala, disku će trebati više vremena za finaliziranje.

Značajke finaliziranog diska ovise o vrsti diska.

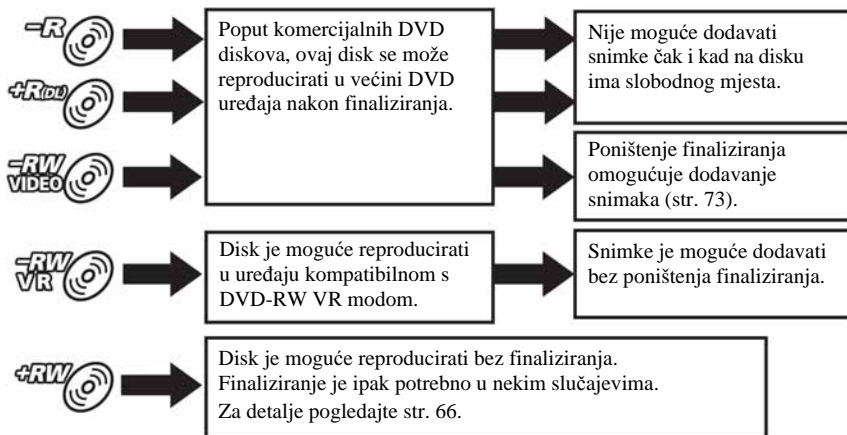

Kompatibilnost reprodukcije

Nije zajamčeno da ćete snimljeni disk moći reproducirati u svim DVD uređajima. Pogledajte upute isporučene s DVD uređajem ili se obratite prodavaču.

"HOME" i "OPTION" - Opcije dvaju izbornika

"HOME MENU" - početna točka za uporabu kamkordera



► Kategorije i opcije HOME izbornika

Kategorija (CAMERA)

Opcije	Stranica
MOVIE* ¹	37
PHOTO* ¹	37

Kategorija (VIEW IMAGES)

Opcije	Stranica
VISUAL INDEX* ¹	40
FILM ROLL* ¹	42
FACE* ¹	42
PLAYLIST	59

Kategorija (OTHERS)

Opcije	Stranica
DELETE* ²	48
PHOTO CAPTURE* ³	50
MOVIE DUB* ³	52
PHOTO COPY* ³	53
EDIT	55
PLAYLIST EDIT	59
USB CONNECT	93
BATTERY INFO	64

Kategorija (MANAGE MEDIA)

Opcije	Stranica
MOVIE MEDIA SET* ¹	26
PHOTO MEDIA SET* ¹ * ³	26
FINALIZE* ¹	66
MEDIA INFO	70
MEDIA FORMAT* ¹	71
UNFINALIZE	73
DISC SELECT GUIDE	74
REPAIR IMG.DB F.	75

Kategorija (SETTINGS)*¹

Podešavanje kamkordera (str. 77).

*¹ Opcije možete podesiti i tijekom uporabe Easy Handycam funkcije (str. 32). Za opcije dostupne u kategoriji (SETTINGS), pogledajte str. 78.

*² Opcija je dostupna tijekom uporabe Easy Handycam funkcije (str. 32) kad odaberete [INT. MEMORY] (DCR-DVD450E/DVD850E) ili [MEMORY STICK] u [MOVIE MEDIA SET] (str. 26).

*³ Opciju možda nećete moći upotrebljavati ovisno o modelu kamkordera.

Uporaba izbornika HOME

- 1 Dok držite zelenu tipku, okrenite preklopku POWER u smjeru strelice kako biste uključili kamkorder.

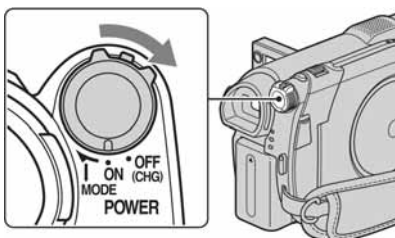

- 2 Pritisnite  (HOME)  (ili ).

 (HOME) 

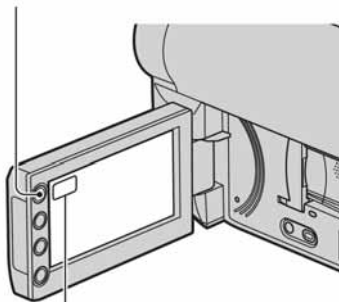

 (HOME) 

- 3 Dodirnite željenu kategoriju.

Primjer: kategorija  (OTHERS)



- 4 Dodirnite željenu opciju.

Primjer: [EDIT]

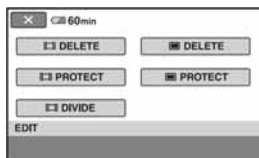

- 5 Nastavite slijedeći upute na zaslону.

Za isključenje HOME MENU izbornika

Dodirnite .

Kada želite provjeriti funkciju svake opcije u HOME MENU - HELP

- 1 Pritisnite  (HOME).

Pojavi se HOME MENU izbornik.



- 2 Dodirnite  (HELP).

Donji dio tipke  (HELP) postane narančast.



3 Dodirnite opciju koju želite provjeriti.



Nakon što dodirnete stavku, njen opis se prikaže na zaslonu.

Za odabir opcije, dodirnite [YES], u suprotnom dodirnite [NO].

Za isključenje pomoći (HELP)

Ponovo dodirnite [?] (HELP) u koraku 2.

Uporaba izbornika OPTION MENU

Dodirom zaslona tijekom snimanja ili reprodukcije možete uključiti prikaz trenutno dostupne funkcije. Uvidjet ćete mogućnost jednostavnih podešenja. Podrobnije informacije potražite na str. 86.

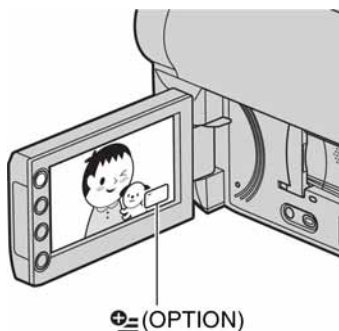

Korak 1: Provjera isporučenog pribora

Provjerite je li uz vaš kamkorder isporučen sljedeći pribor.

Broj u zagradi označava količinu.

Mrežni adapter (1) (str. 20)

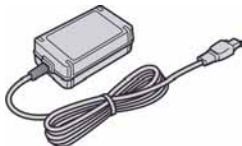

Mrežni kabel (1) (str. 20)



A/V priključni kabel (1) (str. 45, 62)



USB kabel (1) (str. 63)

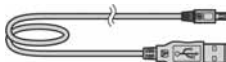

Akumulatorska baterija NP-FH30 (1) (str. 20)

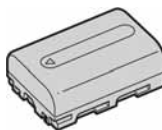

CD-ROM "Handycam Application Software" (1) (str. 93)

- Picture Motion Browser (softver) uključujući i "PMB Guide"

Upute za uporabu kamkordera (ovaj priručnik) (1)

Korak 2: Punjenje akumulatorske baterije

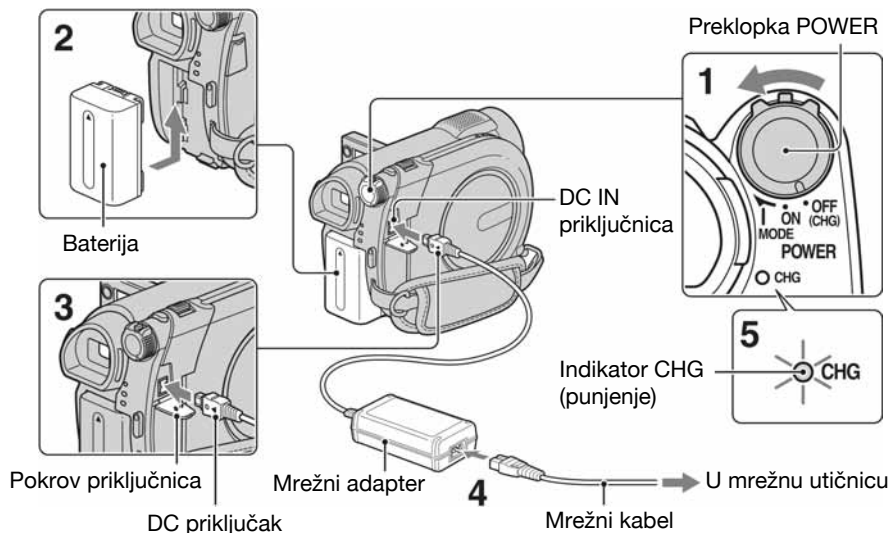

"InfoLITHIUM" akumulatorsku bateriju (serije H) (str. 117) možete puniti u kamkorderu.

⚡ Napomena

- Moguće je korištenje isključivo "InfoLITHIUM" baterije serije H.

1 Pomaknite preklopku POWER u smjeru strelice u položaj OFF (CHG) (početno podešenje).

2 Pričvrstite bateriju tako da je pomaknete u smjeru strelice dok ne klikne na mjesto.

3 Spojite mrežni adapter u DC IN priključnicu na kamkorderu.

Otvorite pokrov DC IN priključnice kako biste s njom spojili DC priključak mrežnog adaptera.

Oznaka ▲ na priključku treba biti u ravni s oznakom ▲ na kamkorderu

4 Spojite adapter u mrežnu utičnicu putem mrežnog kabela.

Svijetli indikator CHG (punjenje) i počne punjenje.

5 Indikator CHG (punjenje) se isključi kad je baterija sasvim napunjena. Odspojite mrežni adapter iz DC IN priključnice na kamkorderu.

⚡ Napomena



- Odspojite mrežni adapter iz DC IN priključnice držeći i kamkorder i DC priključak.

Za skidanje baterije

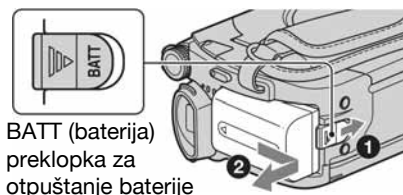
- ① Pomaknite preklopu POWER na OFF (CHG).
- ② Pomaknite BATT (baterija) preklopu za otpuštanje baterije (①) i skinite bateriju (②).



⚡ Napomene

- Nakon skidanja baterije ili odspajanja mrežnog adaptera, provjerite je li indikator  (videozapis)/ (fotografija) (str. 23)/ACCESS (str. 28)/indikator pristupa (str. 30) isključen.
- Kad želite spremiti bateriju, ispraznite je do kraja ako je nećete koristiti dulje vrijeme (str. 117).

Uporaba vanjskog izvora napajanja

Primijenite ista povezivanja kao kod punjenja baterije. U tom slučaju baterija se neće prazniti.

Vrijeme punjenja

Približno vrijeme u minutama potrebno da bi se sasvim napunila potpuno prazna akumulatorska baterija.

Akumulatorska baterija	Vrijeme punjenja
NP-FH30 (isporučena)	115
NP-FH50	135
NP-FH70	170
NP-FH100	390

Vrijeme snimanja

Približan broj minuta kod uporabe sasvim napunjene baterije.

Kod snimanja u unutarnju memoriju (DCR-DVD450E/DVD850E) ili "Memory Stick PRO Duo"

Akumulatorska baterija	Neprekidno snimanje	Tipično snimanje*
NP-FH30 (isporučena)	95 105	45 50
NP-FH50	155 170	75 85
NP-FH70	330 370	165 185
NP-FH100	745 830	370 415

Kod snimanja na disk

Akumulatorska baterija	Neprekidno snimanje	Tipično snimanje*
NP-FH30 (isporučena)	80 90	40 45
NP-FH50	135 145	65 70
NP-FH70	290 315	145 155
NP-FH100	650 710	325 355

* Tipično vrijeme snimanja pokazuje vrijeme uz ponavljano započinjanje/zaustavljanje snimanja, uključivanje/isključivanje kamkordera i zumiranje.

⚡ Napomene

- Pogledajte str. 26 za odabir medija.
- Sva vremena snimanja se odnose na snimanje u [SP] modu i u sljedećim uvjetima:
Gornji broj: uključeno osvjetljenje LCD zaslona.
Donji broj: snimanja s tražilom uz zatvoren LCD zaslon.

Korak 2: Punjenje akumulatorske baterije (nastavak)

Vrijeme reprodukcije

Približan broj minuta kod uporabe sasvim napunjene baterije.

Kod reprodukcije iz unutarnje memorije (DCR-DVD450E/DVD850E) ili s "Memory Stick PRO Duo" kartice

Akumulatorska baterija	LCD zaslon otvoren	LCD zaslon zatvoren
NP-FH30 (isporučena)	125	145
NP-FH50	205	235
NP-FH70	435	505
NP-FH100	980	1120



Kod reprodukcije diska

Akumulatorska baterija	LCD zaslon otvoren	LCD zaslon zatvoren
NP-FH30 (isporučena)	105	120
NP-FH50	170	195
NP-FH70	370	415
NP-FH100	830	925

Napomena

- Pogledajte str. 26 za odabir medija.

O akumulatorskoj bateriji

- Prije promjene baterije preklopu POWER pomaknite na OFF (CHG) te isključite indikator  (videozapis)/ (fotografija) (str. 23)/ ACCESS indikator (str. 28)/indikator pristupa (str. 30).
- Tijekom punjenja treperi indikator CHG (punjenje) ili informacije o bateriji (Battery Info, str. 64) neće biti točne u sljedećim slučajevima.
 - Baterija nije ispravno stavljena.
 - Baterija je oštećena.
 - Baterija je istrošena (samo za informacije o bateriji (Battery Info)).

O vremenu punjenja/snimanja/reprodukcije

- Izmjereno vrijeme se odnosi na temperaturu od 25°C. Preporučena temperatura je od 10 do 30°C.
- Vrijeme snimanja i reprodukcije će biti kraće ako koristite kamkorder pri niskim temperaturama.
- Vrijeme snimanja i reprodukcije će biti kraće, ovisno o uvjetima uporabe kamkordera.

O mrežnom adapteru

- DC priključak mrežnog adaptera i priključke baterije nemojte kratko spojati metalnim predmetima jer možete uzrokovati kvar.

Korak 3: Uključenje i podešavanje datuma i vremena

Prilikom prve uporabe podesite datum i vrijeme. Ukoliko ne podesite datum i vrijeme kod svakog uključenja kamkordera ili pomaka preklopke POWER, na zaslonu će se pojaviti izbornik [CLOCK SET].

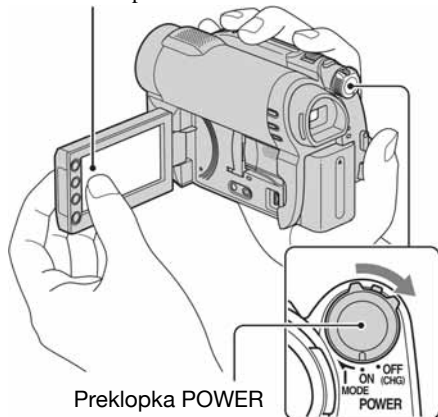

Dodirnite tipku na LCD zaslonu.



1 Dok držite pritisnutom zelenu tipku, nekoliko puta okrenite preklopku POWER, dok ne počne svijetliti odgovarajući indikator.



 (videozapis): Za snimanje videozapisa

 (fotografija): Za snimanje fotografija
Prijeđite na korak **3** ako prvi put uključujete kamkorder.

2 Dodirnite  (HOME) →  (SETTINGS) → [CLOCK/ LANG] → [CLOCK SET].

Prikazuje se izbornik [CLOCK SET].



3 Tipkama / odaberite odgovarajuće geografsko područje te dodirnite [NEXT].

4 Podesite [SUMMERTIME] i dodirnite [NEXT].

5 Tipkama / podesite [Y] (godina).



6 Tipkama / odaberite [M] i tipkama / podesite mjesec.

7 Podesite [D] datum, sat i minute na isti način, te dodirnite [NEXT].

8 Provjerite je li sat točno namješten, a zatim dodirnite .

Sat započinje s radom

Moguće je podesiti bilo koju godinu do 2037.

Isključenje kamkordera

Pomaknite preklopku POWER na OFF (CHG). Indikator  (videozapis) treperi nekoliko sekundi, a kamkorder se zatim isključuje.

Korak 3: Uključenje i podešavanje datuma i vremena (nastavak)





Napomene

- Ako ne koristite kamkorder **približno 3 mjeseca**, postavke datuma i točnog vremena mogu se izbrisati zbog pražnjenja ugrađene akumulatorske baterije. U tom slučaju je napunite bateriju, a zatim iznova podesite datum i vrijeme (str. 122).
- Potrebno je nekoliko sekundi da kamkorder bude spreman za snimanje nakon uključenja. Za to vrijeme nije moguće korištenje kamkordera.
- Kamkorder je tvornički podešen na automatsko isključenje u slučaju da ne pritisnete nijednu tipku oko 5 minuta kako bi se štedjela baterija. ([A.SHUT OFF], str. 85).

Savjeti

- Datum i vrijeme nisu prikazani tijekom snimanja, no oni se automatski snimaju na disk, i mogu se prikazati prilikom reprodukcije ([DATA CODE] str. 82).
- Za informacije o vremenskim zonama pogledajte str. 113.
- Ukoliko tipke na zaslonu ne rade pravilno, podesite LCD zaslon ([CALIBRATION] str. 120).

Promjena jezika

Moguće je promijeniti jezik poruka na zaslonu. Odaberite  (HOME) →  (SETTINGS) → [CLOCK/ LANG] → [ LANGUAGE SET], a zatim odaberite željeni jezik.

Korak 4: Priprema za snimanje

Otvaranje pokrova objektiv

Pomaknite LENS COVER u smjeru OPEN.

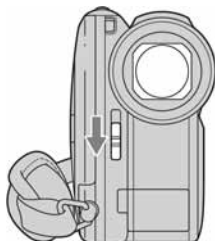

Nakon snimanja, pomaknite LENS COVER u smjeru CLOSE za zatvaranje pokrova.

Podešavanje LCD zaslona

Otvorite LCD zaslon za 90 stupnjeva prema kamkorderu (1) i zakrenite ga u željeni položaj (2) za snimanje ili reprodukciju.

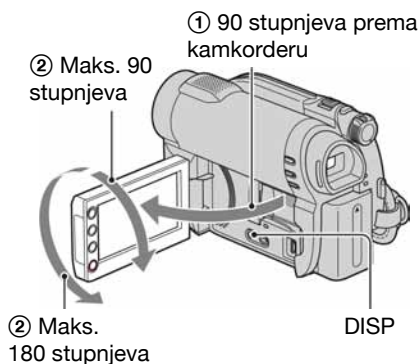

⚡ Napomena

- Pazite da pri otvaranju ili podešavanju LCD zaslona slučajno ne pritisnete tipke na njegovom okviru.

💡 Savjeti

- Ako otvorite LCD zaslon za 90 stupnjeva, a zatim ga okrenete za 180 stupnjeva prema objektivu, možete ga zatvoriti tako da bude okrenut prema van. To je prikladno kod reprodukcije.

- Dodirnite (HOME) → (SETTINGS) → [SOUND/DISP SET] → [LCD BRIGHT] (str. 83) za podešavanje svjetline LCD zaslona.
- Informacije mogu biti prikazane ili skrivene (prikaz ↔ bez prikaza) kod svakog pritiska na DISP.

Podešavanje tražila

Kod snimanja možete koristiti tražilo kako biste smanjili trošenje baterije ili kad je slika na LCD zaslonu loša. Izvucite tražilo i gledajte u njega. Podesite tražilo tako da odgovara vašem vidu.

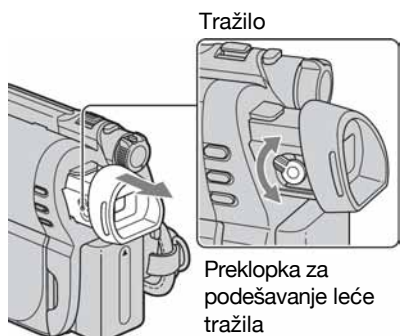

Tražilo

Preklopka za podešavanje leće tražila
Pomaknite je dok slika ne postane jasna.

Učvršćivanje remena

Podesite i učvrstite remen na prikazan način te pravilno držite kamkorder.

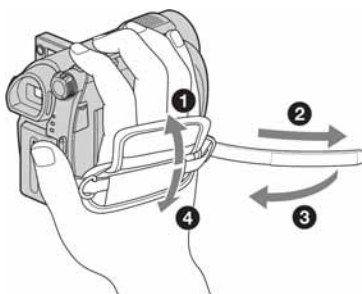

Korak 5: Odabir medija

Možete zasebno odabrati medij za snimanje videozapisa i fotografija.

Za snimanje videozapisa, možete odabrati unutarnju memoriju*, disk ili "Memory Stick PRO Duo". Za snimanje fotografija, možete odabrati unutarnju memoriju* ili "Memory Stick PRO Duo".

DCR-DVD150E/DVD650E

Standardna postavka je snimanje videozapisa na disk. Fotografije se snimaju samo na "Memory Stick PRO Duo".

DCR-DVD450E/DVD850E

Standardna postavka je snimanje videozapisa i fotografija u unutarnju memoriju.

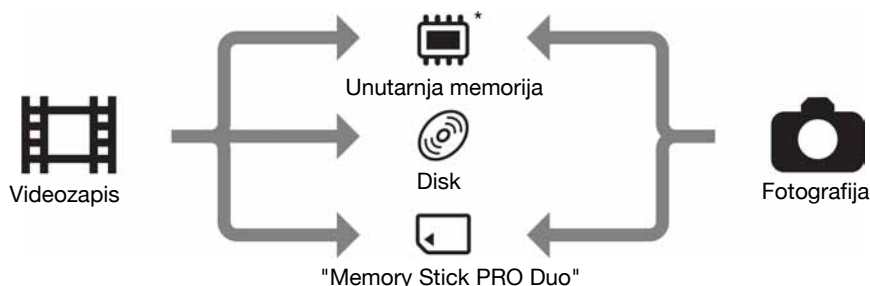

* DCR-DVD450E/DVD850E

Napomena

- Moguće je snimanje, reprodukcija ili editiranje na odabranom mediju. Kad želite promijeniti medij, ponovite odabir.

Odabir medija za videozapise

- 1** Dodirnite **HOME** → **(MANAGE MEDIA)** → **[MOVIE MEDIA SET]**.

Prikazuje se izbornik za odabir medija.

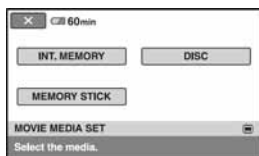



- 2** Dodirnite željeni medij.

- 3** Dodirnite **[YES]**.

4 Kad se prikaže **[Completed]**, dodirnite **[OK]**.

Promijenjen je medij za videozapise.

Odabir medija za fotografije (DCR-DVD450E/DVD850E)

- 1** Dodirnite  (HOME) →  (MANAGE MEDIA) → [PHOTO MEDIA SET].

Prikazuje se izbornik za odabir medija za fotografije.

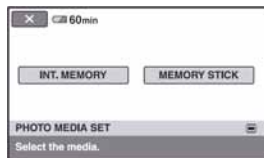

- 2** Dodirnite željeni medij.

Napomena



- Kao medij za fotografije ne možete odabrati disk.

- 3** Dodirnite [YES].

- 4** Kad se prikaže [Completed], dodirnite .

Promijenjen je medij za fotografije.

Za potvrđivanje odabranog medija

- ① Pomaknite preklopku POWER tako da se uključi indikator  (videozapis) ili  (fotografija), ovisno o mediju koji želite provjeriti.
- ② Provjerite ikonu medija koja se prikazuje u gornjem desnom kutu zaslona.

Ikona medija



Unutarnja memorija*



Disk (Ikona se razlikuje ovisno o vrsti diska (str. 12).)



"Memory Stick PRO Duo"

* DCR-DVD450E/DVD850E

Korak 6: Umetanje diska ili "Memory Stick PRO Duo" kartice

Ako odaberete [INT. MEMORY] u koraku 5, korak 6 nije potreban (DCR-DVD450E/DVD850E).

Umetanje diska

Ako u koraku 5 odaberete [DISC], za snimanje je potrebno uložiti u kamkorder novi DVD-RW, DVD+RW, DVD-R ili DVD+R DL disk promjera 8 cm (str. 12).

⚡ Napomena

- Prije ulaganja uklonite prašinu ili otiske prstiju s diska mekom krpicom (str. 116).

1 Provjerite je li kamkorder uključen.

2 Pomaknite preklopku pokrova diska OPEN u smjeru strelice (OPEN ⇨).

Na LCD zaslonu se pojavi poruka [PREPARING TO OPEN]. Pokrov diska se automatski malo otvori.

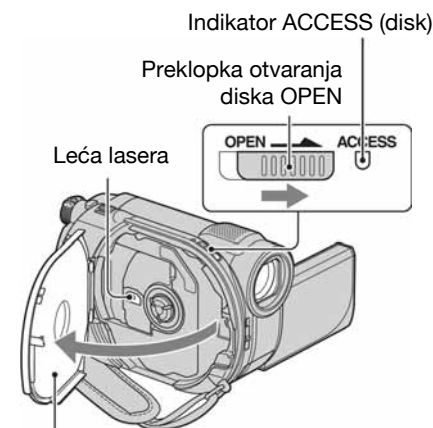

Kad se pokrov malo otvori, otvorite ga do kraja.

3 Umetnite disk stranom za snimanje okrenutom prema kamkorderu, zatim pritisnite središte diska dok ne klikne.

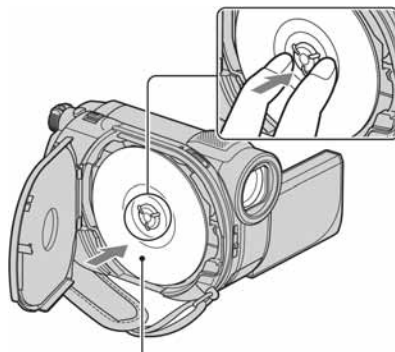

Kad koristite jednostrani disk, strana s naljepnicom treba biti okrenuta prema van.

4 Zatvorite pokrov diska.

Pojavi se prikaz [DISC ACCESS] na LCD zaslonu.

Možda će biti potrebno neko vrijeme kako bi kamkorder prepoznao disk.

■ DVD-RW/DVD+RW

Pojavi se izbornik u kojem je potrebno odabrati hoćete li koristiti [DISC SELECT GUIDE].

Opcija [DISC SELECT GUIDE] omogućuje formatiranje diska preko uputa na zaslonu. Ukoliko ju ne želite koristiti, prijedite na korak 5.

■ DVD-R/DVD+R DL

Snimanje možete početi čim [DISC ACCESS] nestane s LCD zaslona. Nije potrebno nastaviti s postupcima iza koraka 5.

5 Dodirnite željenu opciju na zaslonu.

■ DVD-RW

Odaberite format snimanja, [VIDEO] ili [VR] (str. 12), te dodirnite **[OK]**.

■ DVD+RW

Odaberite format videozapisa, [16:9 WIDE] ili [4:3] i dodirnite **[OK]**.

6 Dodirnite [YES].

7 Dodirnite **[OK]** nakon prikaza poruke [Completed].

Kad je formatiranje završeno, možete snimati na disk.

💡 Savjet

- Kad upotrebljavate DVD-RW s funkcijom Easy Handycam (str. 32), format snimanja je podešen na VIDEO mod.

Vađenje diska

- ① Izvedite korake **1** i **2** za otvaranje pokrova diska.
- ② Pritisnite držač diska u sredini pretinca diska i izvadite disk držeći ga za rubove.

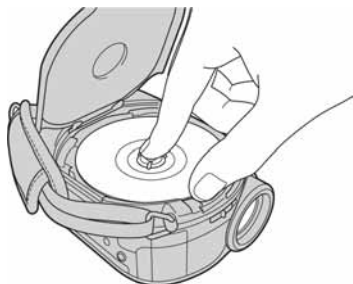

⚠ Napomene

- Pripazite da ne poremetite rad uređaja rukom ili nekim predmetom kod otvaranja ili zatvaranja pokrova diska. Pomaknite remen ispod kamkordera, a zatim otvorite ili zatvorite pokrov kamkordera.
- Ako zahvatite remen kod zatvaranja pokrova diska, mogu nastati smetnje u radu kamkordera.
- Nemojte dodirivati stranu diska za snimanja niti leću lasera (str. 121).
Kad koristite dvostrani disk, pazite da mu ne zaprljate površinu otiscima prstiju.
- Ako zatvorite pokrov diska dok je disk pogrešno umetnut, mogu nastati smetnje u radu kamkordera.
- Nemojte odspajati napajanje tijekom formatiranja.
- Nemojte izlagati kamkorder udarcima ili vibracijama budući da u sljedećim slučajevima čita disk ili upisuje podatke na njega:
 - dok svijetli indikator ACCESS
 - dok treperi indikator ACCESS
 - dok se na LCD zaslonu prikazuje [DISC ACCESS] ili [PREPARING TO OPEN]
- Možda će biti potrebno neko vrijeme prije vađenja diska, ovisno o stanju diska ili snimljenom materijalu.
- Može biti potrebno i do 10 minuta za vađenje diska ako je disk oštećen ili zaprljan otiscima prstiju. U tom slučaju, disk je možda oštećen.

💡 Savjeti

- Možete izvaditi disk dok je na kamkorder spojen izvor napajanja čak i ako je kamkorder isključen. Tako se, međutim, neće pokrenuti postupak prepoznavanja diska (korak **4**).
- Za brisanje svih prethodno snimljenih snimaka s DVD-RW/DVD+RW diska i njegovu ponovnu uporabu za snimanje, pogledajte "Formatiranje medija" (str. 71).
- Možete provjeriti pravu vrstu diska pomoću [DISC SELECT GUIDE] u izborniku HOME MENU (str. 74).

Korak 6: Umetanje diska ili "Memory Stick PRO Duo" kartice (nastavak)

Umetanje "Memory Stick PRO Duo" kartice

Ovaj postupak je potreban samo ako ste odabrali [MEMORY STICK] u koraku 5. Pogledajte str. 5 za vrstu "Memory Stick" kartica koje možete upotrebljavati uz ovaj kamkorder.

Savjet

- Ako snimate samo fotografije na "Memory Stick PRO Duo", postupci nakon koraka 3 nisu potrebni.

1 Otvorite LCD zaslon.

2 Umetnite "Memory Stick PRO Duo" karticu.

- 1 Otvorite pokrov za "Memory Stick Duo" u smjeru strelice.
- 2 Umetnite "Memory Stick PRO Duo" u utor za "Memory Stick Duo" u pravilnom smjeru dok ne klikne.
- 3 Zatvorite "Memory Stick Duo" pokrov.

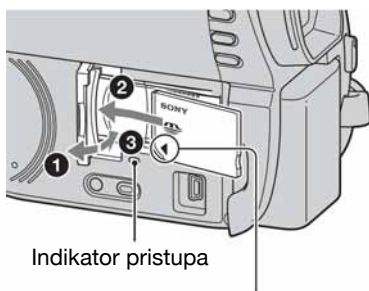

Okrenite oznaku ◀ prema LCD zaslonu

3 Ako odaberete [MEMORY STICK] u koraku 5 za snimanje videozapisa, pomaknite preklopku POWER tako da se uključi indikator (videozapis).

Ako je preklopka POWER u položaju OFF (CHG), okrenite je dok držite zelenu tipku.

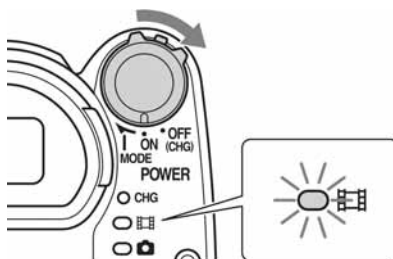

Ako umetnete novu "Memory Stick PRO Duo" karticu dok je kamkorder uključen prikazuje se izbornik [Create a new Image Database File.].



4 Dodirnite [YES].

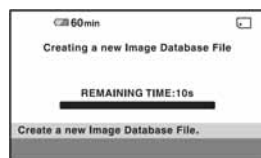

Vađenje "Memory Stick PRO Duo" kartice

Otvorite LCD zaslon i pokrov Memory Stick Duo kartice. Lagano jednom pritisnite "Memory Stick PRO Duo" karticu i izvadite ju iz utora.

Napomene

- Kako biste spriječili kvar medija ili gubitak snimljenog materijala, nemojte učiniti sljedeće dok svijetli indikator pristupa (str. 30):
 - skidati bateriju ili odspajati mrežni adapter od kamkordera
 - izlagati kamkorder mehaničkim udarcima ili vibracijama

- vaditi "Memory Stick PRO Duo" iz kamkordera.
- Nemojte otvarati pokrov "Memory Stick PRO Duo" kartice za vrijeme snimanja.
- Nasilno umetanje "Memory Stick PRO Duo" kartice u pogrešnom smjeru može uzrokovati kvar "Memory Stick PRO Duo" kartice, utora za "Memory Stick Duo" ili gubitak podataka.
- Ako se u koraku **4** prikaže [Failed to create a new Image Database File. It may be possible that there is not enough free space.], formatirajte "Memory Stick PRO Duo" (str. 71). Kod formatiranja se brišu svi podaci s "Memory Stick PRO Duo" kartice.
- Nemojte priklještit ili nasilno vaditi "Memory Stick PRO Duo" kartice jer može doći do kvara.

Vrijeme snimanja videozapisa na "Memory Stick PRO Duo"

Vrijeme navedeno u tablici je približna vrijednost u minutama za "Memory Stick PRO Duo". Vrijeme u zagradama () je minimalno vrijeme snimanja.

Mod snimanja	9M (HQ) (high quality)	6M (SP) (standard quality)	3M (LP) (long play)	
			5.1-kanalni*	2-kanalni
512 MB	6 (5)	9 (5)	15 (10)	20 (10)
1 GB	10 (10)	20 (10)	35 (25)	40 (25)
2 GB	25 (25)	40 (25)	80 (50)	85 (55)
4 GB	55 (50)	80 (50)	160 (105)	170 (110)
8 GB	115 (100)	170 (100)	325 (215)	355 (230)
16 GB	230 (205)	340 (205)	655 (435)	715 (460)

* DCR-DVD450E/DVD850E

Napomene

- Vrijednosti u tablici odnose se na uporabu "Memory Stick PRO Duo" kartice marke Sony. Vrijeme snimanja ovisi o uvjetima snimanja, vrsti "Memory Stick" kartice ili o postavci [REC MODE] (str. 79).
- Kad je raspoloživo vrijeme snimanja kraće od 5 minuta, prikazuje se .

Savjet

- Za DCR-DVD450E/DVD850E: Pod opcijom [AUDIO MODE] možete za videozapise odabrati format snimanja audia (str. 79).
- Za DCR-DVD150E/DVD650E: Zvuk se snima u 2-kanalnom stereo formatu.
- Pogledajte str. 81 za podatke o broju fotografija koje se mogu snimiti.

Jednostavno snimanje i reprodukcija (Easy Handycam)

Funkcija Easy Handycam je funkcija za automatsko podešavanje gotovo svih parametara kamkordera tako da možete snimati ili reproducirati s prikladnim postavkama. Također povećava veličinu slova na zaslonu i tako olakšava rukovanje. Snimke se pohranjuju na odabrani medij (str. 26).

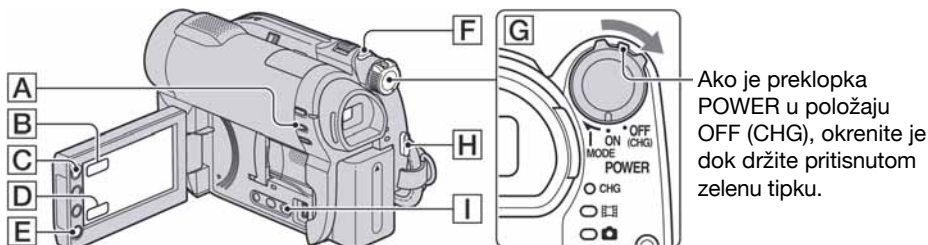

Ako je prekloпка POWER u položaju OFF (CHG), okrenite je dok držite pritisnutom zelenu tipku.

Videozapisi



- 1 Prekloпку POWER **G** okrenite tako da se uključi indikator (videozapis).



- 2 Pritisnite EASY **A**.

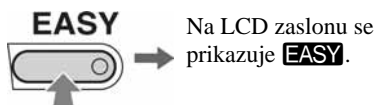

- 3 Pritisnite START/STOP **H** (ili **E**) za pokretanje snimanja.*

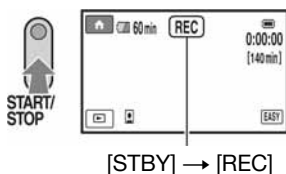

Za zaustavljanje snimanja ponovno pritisnite START/STOP.

Fotografije



- 1 Prekloпку POWER **G** okrenite tako da se uključi indikator (fotografija).

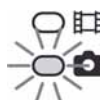

- 2 Pritisnite EASY **A**.

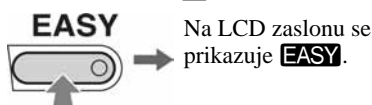

- 3 Dopola pritisnite PHOTO **F** za izoštavanje **A** (čuje se bip), a zatim dokraja **B** (čuje se zvuk zatvarača).

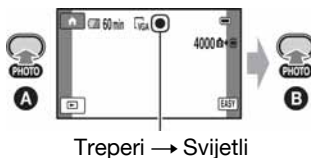

* Videozapisi se snimaju u [SP] formatu snimanja.

Reprodukcija snimljenih videozapisa/fotografija

1 Okrenite preklopku **POWER**  za uključivanje kamkordera.

2 Pritisnite  (**VIEW IMAGES**)  (ili ).

Na LCD zaslonu pojavi se **VISUAL INDEX** izbornik. (Možda će biti potrebno neko vrijeme za prikaz **VISUAL INDEX** izbornika.)

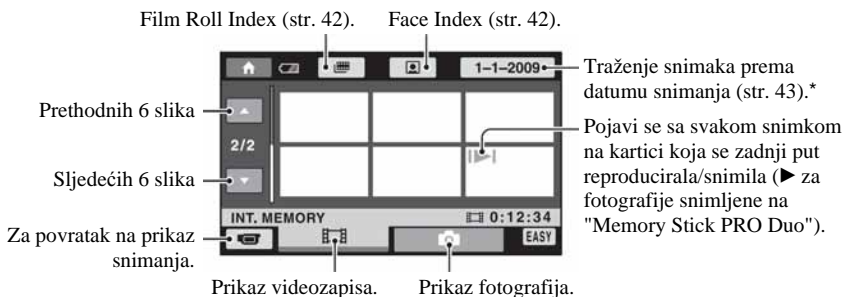

* Ako odaberete [DISC] u [MOVIE MEDIA SET] (str. 26), prikazuje se vrsta diska. Nije moguće pretraživanje videozapisa prema datumu snimanja.

3 Pokrenite reprodukciju.

Videozapisi:

Dodirnite karticu , a zatim dodirnite videozapis za reprodukciju.

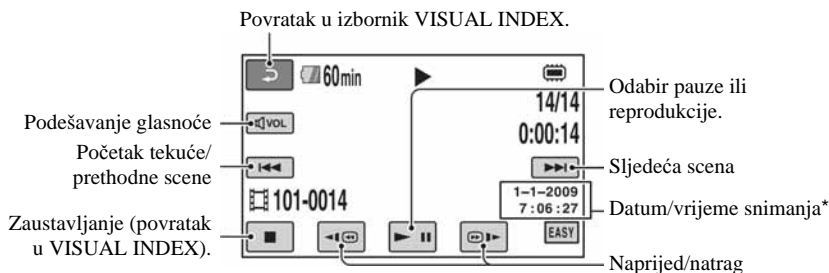

* Postavka [DATA CODE] je fiksno podešena na [DATE/TIME] (str. 82).

Jednostavno snimanje i reprodukcija (Easy Handycam) (nastavak)

💡 Savjeti

- Na zaslonu se ponovno pojavi VISUAL INDEX nakon što se reproduciraju videozapisi od odabranog do zadnjeg na popisu.
- Dodirnite u pauzi za usporenu reprodukciju videozapisa.
- Tijekom reprodukcije glasnoću možete podesiti dodirom na → / za podešavanje → .
- Možete promijeniti medij za videozapise u [MOVIE MEDIA SET] (str. 26).

Fotografije:

Dodirnite karticu, a zatim dodirnite fotografiju koju želite prikazati.

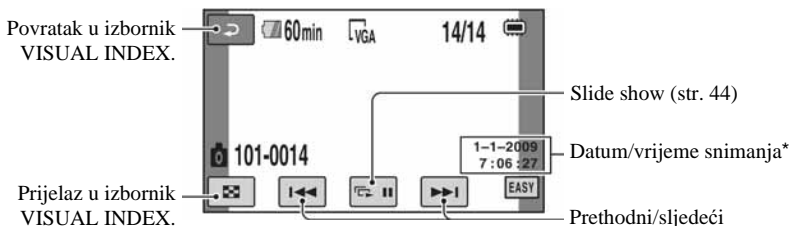

* [DATE CODE] je unaprijed podešen na [DATE/TIME] (str. 82).

💡 Savjet

- Možete promijeniti medij za fotografije preko [PHOTO MEDIA SET] (DCR-DVD450E/DVD850E) (str. 26).

Isključivanje funkcije Easy Handycam

Ponovno pritisnite EASY [A]. Nestaje [EASY] sa zaslona.

Postavke izbornika kod uporabe Easy Handycam funkcije

Dodirnite  (HOME) [C] (ili [B]) za prikaz raspoloživih opcija izbornika kod podešavanja (str. 16, 77).

Napomene

- Većina opcija izbornika se automatski vraća na standardne postavke. Postavke nekih opcija su nepromjenjive. Pojedinih potražite na str. 78.
- DVD-RW se formatira u VIDEO modu (str. 12).
- Izbornik  (OPTION) se ne prikazuje.
- Isključite Easy Handycam ako želite dodavati efekte na snimke ili promijeniti postavke.

Neaktivne tipke tijekom uporabe funkcije Easy Handycam

Nije moguće upotrebljavati neke od tipaka/funkcija uz Easy Handycam zato jer se automatski podešavaju (str. 78). [Invalid during Easy Handycam operation.] se može prikazati ako pokušate upotrijebiti funkciju koja nije dostupna uz Easy Handycam.

Reprodukcija videozapisa s diska na drugim uređajima (finaliziranje)

Kako biste mogli reproducirati videozapise s diska na drugom uređaju ili računalu, potrebno je "finalizirati" disk. Pojedinih o finaliziranju potražite na str. 66.

Napomene

- Kod DVD-R i DVD+R DL diskova, nije moguće ponovno upotrijebiti diskove ili snimiti još videozapisa nakon finaliziranja diska, čak i ako na disku ima još slobodnog mjesta.
- Nije moguće snimiti dodatne scene na finalizirani disk pomoću funkcije Easy Handycam (str. 73).

Snimanje

Snimke se snimaju na prethodno odabran medij (str. 26).

DCR-DVD150E/DVD650E

Standardna postavka je snimanje videozapisa na disk. Fotografije se snimaju samo na "Memory Stick PRO Duo".

DCR-DVD450E/DVD850E

Standardna postavka je snimanje videozapisa i fotografija u unutarnju memoriju.

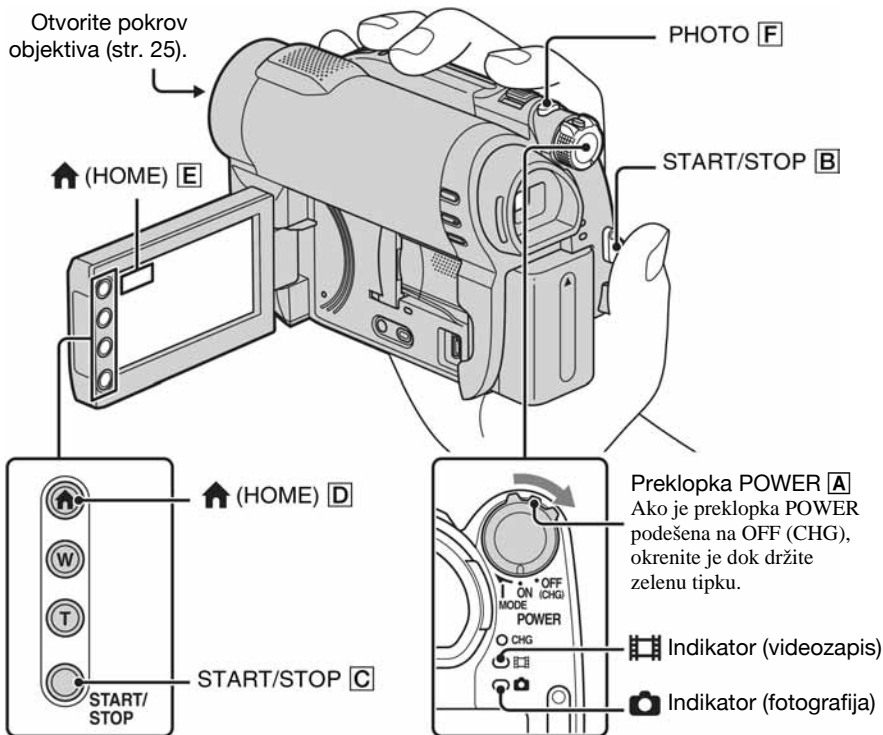

⚡ Napomene

- Ako ACCESS/indikator pristupa (str. 28, 30) svijetli ili treperi nakon završetka snimanja, znači da se podaci još zapisuju na medij. Nemojte izlagati kamkorder udarcima ili vibracijama te ne odspajajte bateriju ili mrežni adapter.
- Ako se odabere [INT. MEMORY] (DCR-DVD450E/DVD850E) ili [MEMORY STICK] u [MOVIE MEDIA SET] (str. 26), kad veličina datoteke premaši 2 GB, automatski se kreira nova video datoteka.

💡 Savjeti

- Pogledajte str. 5 za informacije o vrsti "Memory Stick PRO Duo" kartica koje možete upotrebljavati s kamkorderom.

- Slobodan prostor na disku možete provjeriti tako da dodirnete **HOME** **D** (ili **E**) → **MANAGE MEDIA** → [MEDIA INFO] (str. 70).

Videozapisi



- 1 Okrenite preklopku **POWER** **A** dok se ne uključi indikator (videozapis).

- 2 Pritisnite **START/STOP** **B** (ili **C**).

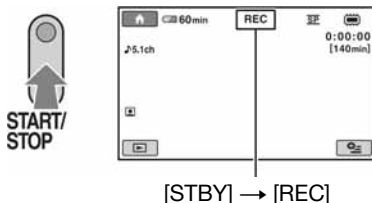

Za zaustavljanje snimanja, ponovno pritisnite **START/STOP**.

Fotografije



- 1 Okrenite preklopku **POWER** **A** dok se ne uključi indikator (fotografija).

- 2 Pritisnite **PHOTO** **F** dopola za izoštravanje **A** (čuje se bip), a zatim dokraja **B** (čuje se zvuk zatvarača).

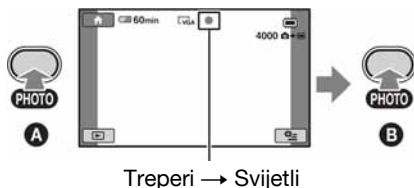

Prikazuje se uz ili . Kad nestane , fotografija je snimljena.

Napomena

- Nije moguće snimanje fotografija na disk.

Savjeti

- Pogledajte str. 13 za podatke o vremenu snimanja videozapisa i str. 81 za broj fotografija koje se mogu snimiti.
- Prikazuje se ako se [**FACE SET**] podesi na [ON] (standardna postavka) tijekom snimanja videozapisa (str. 80).
- Možete prelaziti sa snimanja videozapisa na snimanje fotografija tako da dodirnete **HOME** **D** (ili **E**) → **CAMERA** → [MOVIE] ili [PHOTO].
- Možete kreirati fotografije iz snimljenih videozapisa (str. 50).

Snimanje (nastavak)

Zumiranje

Uporabom preklopke zuma ili tipaka zuma na LCD zaslonu slike možete povećati do 60 puta od njihove originalne veličine.

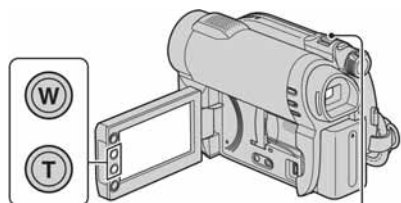

Širi kut:
(širokokutni)

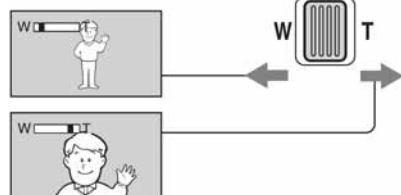

Približavanje objekta: (telefoto)

Preklopku zuma lagano pomaknite za sporije zumiranje, a malo više za brže zumiranje.

⚡ Napomene

- Funkcija [STEADYSHOT] možda neće smanjiti zamućenje slike po želji ako se preklopka zuma pomakne u položaj T (telefoto).
- Ne skidajte prst s preklopke zuma kad je koristite jer se u protivnom može snimiti zvuk pomicanja preklopke.
- Ne možete promijeniti brzinu zuma tipkama na okviru LCD zaslona.
- Minimalna potrebna udaljenost između kamkordera i objekta uz izoštrenu sliku je oko 1 cm za širokokutno i oko 150 cm za telefoto snimanje.

💡 Savjet

- Uz [DIGITAL ZOOM] (str. 79) možete načiniti povećanja i veća od 60 puta od originalne veličine.

Snimanje surround zvuka (5.1-kanalni zvuk) (DCR-DVD450E/ DVD850E)

Zvuk kojeg prima ugrađeni mikروفon pretvara se u 5.1-kanalni surround i snima.

Uživajte u realističnom zvuku kod reprodukcije videozapisa na uređajima koji podržavaju 5.1-kanalni surround zvuk.



Dolby Digital 5.1 Creator, 5.1-kanalni surround zvuk (Rječnik (str. 131).

⚡ Napomena



- 5.1-kanalni zvuk se pretvara u 2-kanalni zvuk kod reprodukcije na kamkorderu.

💡 Savjet

- Možete odabrati način snimanja zvuka: [5.1ch SURROUND] ili [2ch STEREO] ([AUDIO MODE], str. 79).

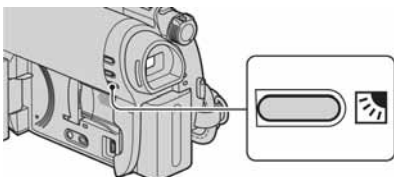
Podešavanje ekspozicije kod objekata osvijetljenih straga



Za podešavanje ekspozicije kod snimanja objekata osvijetljenih straga, pritisnite  (pozadinsko osvjetljenje) za prikaz . Za isključenje ove funkcije, ponovno pritisnite  (pozadinsko osvjetljenje).

Snimanje u zrcalnom modu

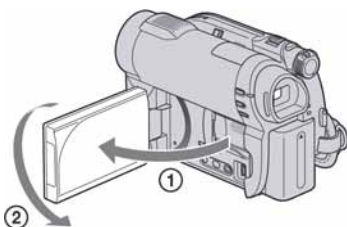

Otvorite LCD zaslon za 90 stupnjeva u odnosu na kamkorder (①), zatim ga rotirajte 180 stupnjeva prema objektivu (②).

Savjeti

- Na LCD zaslonu se pojavljuje zrcalna slika objekta, no slika će izgledati normalno kad je snimate.
- Kod snimanja u zrcalnom modu, slika se ne prikazuje u tražilu.

Reprodukcija

Možete reproducirati snimke pohranjene na odabrani medij (str. 26).

DCR-DVD150E/DVD650E

Standardna postavka je reprodukcija videozapisa s diska. Fotografije se snimaju i reproduciraju samo uporabom "Memory Stick PRO Duo" kartice.

DCR-DVD450E/DVD850E

Standardna postavka je reprodukcija snimaka iz unutarnje memorije.

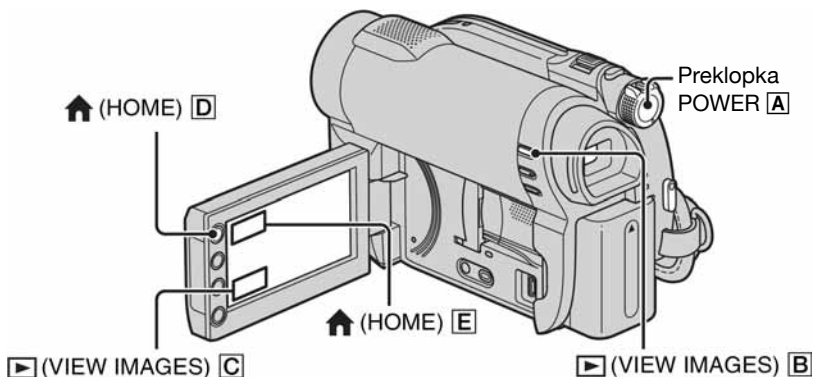

1 Okrenite preklopu POWER A za uključivanje kamkordera.

2 Pritisnite ► (VIEW IMAGES) B (ili C).

Na LCD zaslonu pojavi se VISUAL INDEX izbornik. (Možda će biti potrebno neko vrijeme za prikaz sličica.)

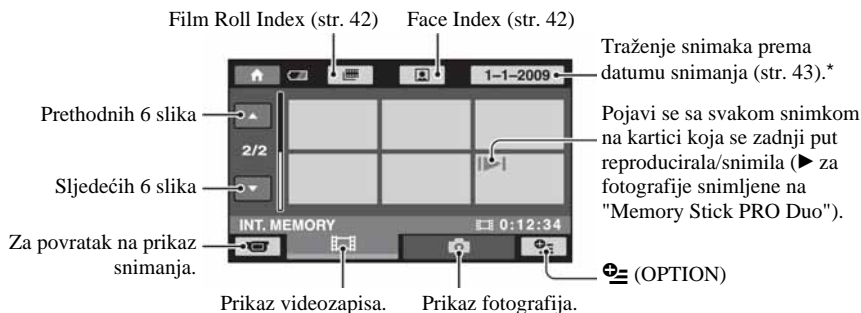

* Ako odaberete [DISC] u [MOVIE MEDIA SET] (str. 26), prikazuje se vrsta diska. Nije moguće pretraživanje videozapisa prema datumu snimanja.

3 Pokrenite reprodukciju.

Videozapisi



Dodirnite karticu i videozapis za reprodukciju.

Nakon što reprodukcija završi s posljednjim videozapisom ponovno se prikazuje izbornik VISUAL INDEX.

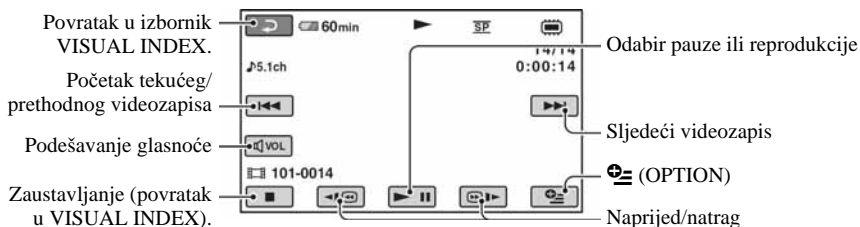

Savjeti

- Dodirnite / tijekom pauze za usporenu reprodukciju videozapisa.
- Kod reprodukcije videozapisa iz unutarnje memorije (DCR-DVD450E/DVD850E) ili s "Memory Stick PRO Duo" kartice, jednim dodirima na / se reprodukcija ubrzava unatrag/prema naprijed približno 5 puta, dva dodira ubrzavaju približno 10 puta, tri dodira ubrzavaju približno 30 puta a četiri dodira ubrzavaju približno 60 puta.
- Kod reprodukcije videozapisa s diska, jednim dodirima na / se reprodukcija ubrzava unatrag/prema naprijed približno 5 puta dok ju dva dodira ubrzavaju približno 10 puta (oko 8 puta brže kod DVD+RW diska).

Fotografije



Dodirnite karticu i fotografiju koju želite reproducirati.

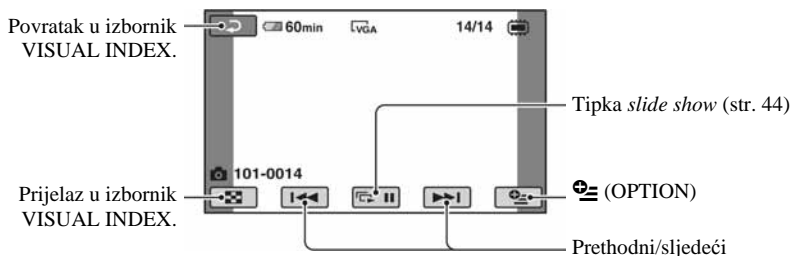

Za podešavanje glasnoće videozapisa

Tijekom reprodukcije videozapisa dodirnite → glasnoću podesite dodiranjem na / → .

Glasnoću zvuka možete podesiti na izborniku OPTION MENU.

Savjet

- Za prijelaz u izbornik VISUAL INDEX dodirnite (HOME) (ili (E)) → (VIEW IMAGES) → [VISUAL INDEX].

Traženje željene scene prema vremenu (Film Roll Index)

Videozapisi se mogu podijeliti prema vremenu, a prva scena svakog dijela se prikazuje u izborniku INDEX. Reprodukciju možete pokrenuti od odabrane scene. Prethodno odaberite medij na kojem se nalazi snimljeni videozapis koji želite reproducirati (str. 26).

1 Pritisnite (VIEW IMAGES) na kamkorderu.

Prikazuje se izbornik VISUAL INDEX.

2 Dodirnite (Film Roll Index).

Prethodni/sljedeći videozapis

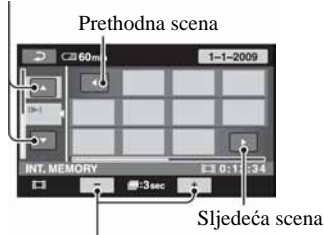

Promjena intervala između scena.

3 Dodirnite / za odabir željenog videozapisa.

4 Dodirnite / za traženje željene scene, a zatim dodirnite scenu koju želite reproducirati.

Reprodukcija započinje od odabrane scene.

Savjet

- Možete prikazati izbornik Film Roll Index tako da dodirnete (HOME) → (VIEW IMAGES) → [FILM ROLL].

Traženje željene scene prema licu (Face Index)

U izborniku INDEX prikazuju se lica prepoznata kod snimanja videozapisa. Možete pokrenuti reprodukciju videozapisa od odabrane slike lica.

Prethodno odaberite medij na kojem se nalazi snimljeni videozapis koji želite reproducirati (str. 26).

1 Pritisnite (VIEW IMAGES) na kamkorderu.

Prikazuje se izbornik VISUAL INDEX.

2 Dodirnite (Face Index).

Prethodni/sljedeći videozapis

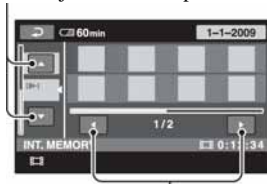



Prethodna/sljedeća indeksna slika lica

3 Dodirnite / za odabir željenog videozapisa.



4 Dodirnite / za traženje željene indeksne slike lica, a zatim odaberite sliku lica scene koju želite reproducirati.

Reprodukcija započinje od odabrane scene.

Napomene

- Ovisno o uvjetima snimanja, lice se možda neće prepoznati.
Primjer: Osobe koje nose naočale ili šešir ili nisu okrenute prema kamkorderu.
- Podesite [ FACE SET] na [ON] (standardna postavka) prije snimanja kako biste mogli reproducirati preko [ FACE] (str. 80). Face Index možda neće funkcionirati pravilno ukoliko ne prepoznaje lica.

Savjet

- Možete prikazati izbornik Face Index tako da dodirnete  (HOME) →  (VIEW IMAGES) → [ FACE].

Traženje željenih slika po datumu (Date Index)



Željene snimke možete brzo pronaći pretraživanjem po datumu snimanja.

Prethodno odaberite medij na kojem se nalazi snimljeni videozapis koji želite reproducirati (str. 26).

Napomena

- Nije moguće upotrebljavati Date Index za fotografije na "Memory Stick PRO Duo".
-

1 Pritisnite tipku (VIEW IMAGES) na kamkorderu.

Prikazuje se izbornik VISUAL INDEX.

2 Za traženje videozapisa, dodirnite karticu . Za traženje fotografija dodirnite karticu .

3 Dodirnite tipku datuma na gornjem desnom dijelu LCD zaslona.

Na zaslonu su prikazani datumi snimanja.

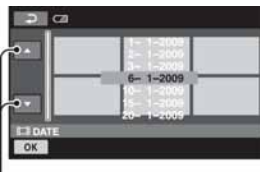

Prethodni/sljedeći datum

4 Dodirnite / za odabir datuma željene snimke i dodirnite .

Snimke od odabranog datuma su prikazane na zaslonu.

Savjet

- U izborniku Film Roll Index ili u Face Index izborniku možete upotrebljavati funkciju Date Index slijedeći korake 3 i 4.

Uporaba zuma pri reprodukciji

Slike možete uvećati od 1,1 do 5 puta u odnosu na izvornu veličinu.

Slike uvećavate pomoću preklopke zuma ili tipaka zuma na okviru LCD zaslona.

Reprodukcija (nastavak)

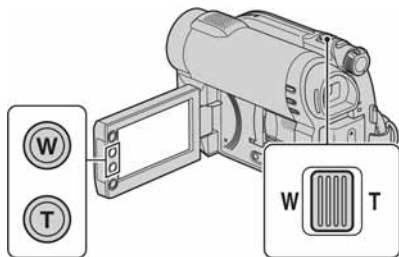

- 1 Pokrenite reprodukciju fotografije koju želite uvećati.
- 2 Fotografiju uvećajte pomoću opcije T (telefoto).
Na zaslonu se pojavi okvir.
- 3 Dodirnite dio koji želite prikazati u središtu okvira.
- 4 Uvećanje podesite pomoću W (široki kut)/ T (telefoto).

Za isključivanje, dodirnite .

Reprodukcija slika u nizu (slide show)

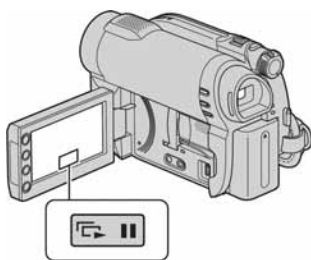

Dodirnite u izborniku za reprodukciju fotografije.

Slide show počinje od odabrane fotografije.





Dodirnite za zaustavljanje *slide showa*.

Za nastavak ponovno dodirnite .

Napomena

- Tijekom reprodukcije *slide showa* ne možete koristiti zum.

Savjeti

- *Slide show* možete pokrenuti i tako da dodirnete  (OPTION) → kartica  → [SLIDE SHOW] u izborniku VISUAL INDEX.
- Za vrijeme reprodukcije fotografija, možete podesiti kontinuiranu reprodukciju *slide showa* tako da dodirnete  (OPTION) → kartica  → [SLIDE SHOW SET]. Standardna postavka je [ON], a na LCD zaslonu se prikazuje . Kamkorder ponavlja prikaz fotografija u *slide showu*. Ako podesite [SLIDE SHOW SET] na [OFF], kamkorder reproducira fotografije u *slide show* modu jednom, počevši od odabrane fotografije.

Reprodukcija slika na TV prijemniku

Kamkorder možete spojiti na ulaznu priključnicu TV prijemnika ili videorekordera uporabom A/V priključnog kabela [1] ili A/V priključnog kabela sa S VIDEO [2] priključkom. Za ovaj postupak spojite kamkorder na mrežnu utičnicu uporabom mrežnog adaptera (str. 20). Pogledajte i upute za uporabu opreme koju spajate.

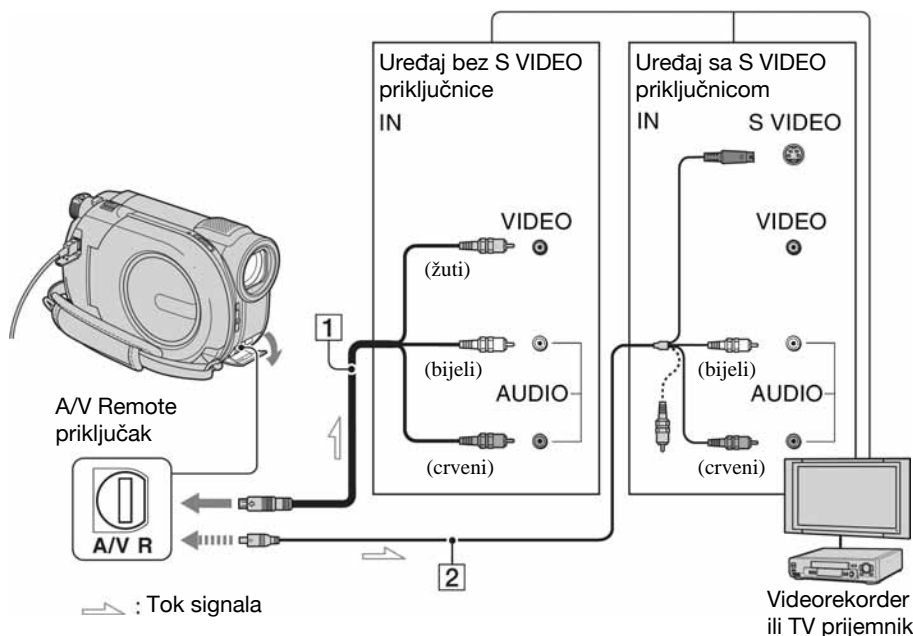

1 A/V priključni kabel (isporučen)

Spojite na ulaznu priključnicu drugog uređaja.

2 A/V priključni kabel sa S VIDEO priključkom (nije isporučen)

Kad spajate drugi uređaj putem S VIDEO priključnice, koristeći A/V priključni kabel sa S VIDEO priključkom (nije isporučen), slike će se reproducirati vjernije nego kod povezivanja A/V kablom. Spojite bijeli i crveni priključak (lijevi/desni audio) i S-VIDEO priključak (S VIDEO kanal) A/V kabela sa S VIDEO priključkom (nije isporučen). U tom slučaju nije potreban žuti priključak. Spojite li samo S VIDEO priključak, zvuk se neće čuti.

Kad je TV prijemnik spojen s videorekorderom

Spojite kamkorder na LINE IN ulaz videorekordera. Pomaknite izbornik ulaznog signala videorekordera na LINE (VIDEO 1, VIDEO 2, itd.), ako videorekorder ima takav izbornik.

Podešavanje formata slike prema spojenom TV prijemniku (16:9/4:3)

Promijenite podešavanje ovisno o formatu zaslona TV prijemnika na kojem ćete gledati snimke.

- 1 Uključite kamkorder.
- 2 Dodirnite (HOME) → (SETTINGS) → [OUTPUT SETTINGS] → [TV TYPE] → [16:9] ili [4:3] → .

Reprodukcija slika na TV prijemniku (nastavak)

⚡ Napomene

- Kad podesite [TV TYPE] na [4:3], kvaliteta slike se može smanjiti. Također, kad se format snimljene slike mijenja između 16:9 (wide) i 4:3, slika može zatreperiti.
- Kad reproducirate sliku snimljenu u 16:9 (wide) formatu na 4:3 TV prijemniku koji ne podržava 16:9 signal, podesite [TV TYPE] na [4:3].

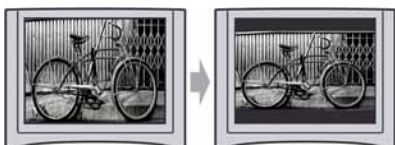

Ako je TV prijemnik mono (ako ima samo jedan audio ulaz)

Spojite žuti priključak A/V kabela na video ulaz, a bijeli (lijevi kanal) ili crveni (desni kanal) priključak na audio ulaz TV prijemnika ili videorekordera.

💡 Savjet

- Na TV zaslonu možete prikazati brojač tako da opciju [DISP OUTPUT] podesite na [V-OUT/PANEL] (str. 84).

Ako vaš TV prijemnik/videorekorder ima 21-pinski priključak (EUROCONNECTOR)

Za gledanje reprodukcije, koristite 21-pinski adapter (nije isporučen).

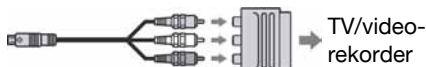



(OTHERS) kategorija

Ova kategorija omogućuje editiranje snimaka s medija ili kopiranje na računalo za gledanje, editiranje ili kreiranje originalnog DVD diska.



Kategorija  (OTHERS)

Napomena

- Možete odabrati medij za snimke koje želite editirati tako da dodirnete  (HOME) →  (MANAGE MEDIA) → [MOVIE MEDIA SET]/[PHOTO MEDIA SET] (str. 26).

Popis opcija

DELETE

Možete brisati snimke s medija (str. 48).

PHOTO CAPTURE (DCR-DVD450E/ DVD650E/DVD850E)

Možete izdvojiti odabranu scenu iz snimljenog videozapisa i pohraniti kao fotografiju (str. 50).

MOVIE DUB (DCR-DVD450E/ DVD650E/DVD850E)

Možete presnimati videozapise iz unutarnje memorije (DCR-DVD450E/DVD850E) ili s "Memory Stick PRO Duo" kartice (DCR-DVD650E/DVD850E) na disk (str. 52)

PHOTO COPY (DCR-DVD450E/DVD850E)

Možete kopirati fotografije snimljene u unutarnju memoriju na "Memory Stick PRO Duo" (str. 53).

EDIT

Možete editirati slike na mediju (str. 55).

PLAYLIST EDIT

Možete kreirati i editirati playlist (str. 59).

USB CONNECT

Možete spojiti svoj kamkorder s računalom ili drugim uređajem pomoću USB kabela (str. 93).

BATTERY INFO

Možete provjeriti približno stanje preostalog napona baterije (str. 64).

Brisanje snimaka

⚡ Napomena

- Izbrisane snimke se ne mogu vratiti.

💡 Savjet

- Odjednom se može odabrati do 100 snimaka.

Brisanje videozapisa



Prethodno odaberite medij koji sadrži videozapis koji želite izbrisati (str. 26).

⚡ Napomena

- Ako odaberete [DISC] u [MOVIE MEDIA SET] (str. 26), nije moguće brisati videozapise tijekom uporabe funkcije Easy Handycam (str. 32). Prethodno isključite Easy Handycam funkciju.

1 Dodirnite **↑ (HOME)** → **☰ (OTHERS)** → **[DELETE]**.

2 Dodirnite **[DELETE]**.

3 Dodirnite **[DELETE]**.

4 Dodirnite videozapis koji želite izbrisati.



Odabrani videozapis je označen znakom ✓.

Pritisnite i zadržite videozapis na LCD zaslonu kako biste potvrdili odabir.

Dodirnite **⏪** za povratak na prethodni izbornik.

5 Dodirnite **[OK]** → **[YES]**.

6 Kad se prikaže **[Completed.]**, dodirnite **[OK]**.

Za brisanje svih videozapisa odjednom



- ① U koraku **3**, dodirnite **[DELETE ALL]**.
- ② Dodirnite **[YES]** → **[YES]**.
- ③ Kad se prikaže **[Completed.]**, dodirnite **[OK]**.

Za istovremeno brisanje svih fotografija snimljenih istog datuma



- ① U koraku **3**, dodirnite **[DELETE by date]**.

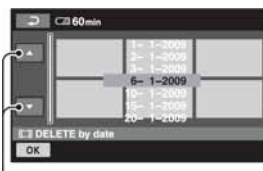

Prethodni/sljedeći datum

- ② Dodirnite **↑/↓** za odabir datuma snimanja željenog videozapisa, a zatim dodirnite **[OK]**.

Na zaslonu se prikazuju videozapisi snimljeni odabranog datuma.

Dodirnite videozapis na zaslonu za potvrđivanje.

Dodirnite **⏪** za povratak na prethodni prikaz.

- ③ Dodirnite **[OK]** → **[YES]**.
- ④ Kad se prikaže **[Completed.]**, dodirnite **[OK]**.

Za brisanje zadnjeg snimljenog videozapisa



- 1 U koraku **3** dodirnite [] LAST SCENE DEL.
- 2 Dodirnite [OK] → [YES].
- 3 Kad se prikaže [Completed.], dodirnite [OK].

Nije moguće izbrisati zadnji snimljeni videozapis:

- ako izvadite disk iz kamkordera nakon snimanja.
- ako isključite kamkorder nakon snimanja.

Napomene

- Nemojte odvajati bateriju ili odspajati mrežni adapter od kamkordera za vrijeme brisanja videozapisa.
- Nemojte vaditi "Memory Stick PRO Duo" za vrijeme brisanja videozapisa s "Memory Stick PRO Duo" kartice.
- Ako je obrisani videozapis uključen u playlist (str. 59), briše se i iz playliste.
- Nije moguće izbrisati zaštićene videozapise. Prvo uklonite zaštitu, a zatim ih možete izbrisati (str. 55).
- Čak i ako izbrišete nepotrebne videozapise s diska, preostali kapacitet diska se možda neće povećati toliko da vam omogući nastavak snimanja.

Savjeti

- Za brisanje svih snimaka na mediju i obnavljanje njegovog punog kapaciteta, formatirajte medij (str. 71).
- Možete izbrisati videozapis dok ga gledate tako da dodirnete (OPTION).

Brisanje fotografija



Prethodno odaberite medij koji sadrži fotografiju koju želite izbrisati (str. 26).

-
- 1 Dodirnite (HOME) → (OTHERS) → [DELETE].

-
- 2 Dodirnite [] DELETE].

-
- 3 Dodirnite [] DELETE].

-
- 4 Dodirnite fotografiju koju želite izbrisati.

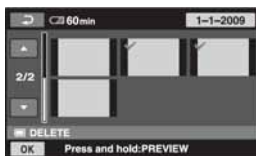

Odabrana fotografija je označena znakom ✓.

Pritisnite i zadržite fotografiju na LCD zaslonu za potvrđivanje odabira.

Dodirnite za povratak na prethodni izbornik.

-
- 5 Dodirnite [OK] → [YES].

-
- 6 Kad se prikaže [Completed.], dodirnite [OK].

Za brisanje svih fotografija odjednom



- 1 U koraku **3** dodirnite [] DELETE ALL].
- 2 Dodirnite [YES] → [YES].
- 3 Kad se prikaže [Completed.], dodirnite [OK].

Brisanje snimaka (nastavak)

Za brisanje svih fotografija snimljenih istog datuma odjednom



- U koraku **3** dodirnite [DELETE by date].

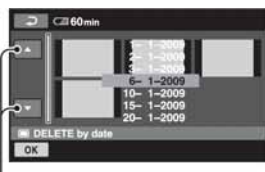

Prethodan/sljedeći datum

- Dodirnite / za odabir datuma snimanja željenih fotografija, a zatim dodirnite [OK].

Na zaslonu se prikazuju fotografije snimljene odabranog datuma.

Dodirnite fotografiju na zaslonu za potvrđivanje.

Dodirnite za povratak na prethodni izbornik.

- Dodirnite [OK] → [YES].
- Kad se prikaže [Completed.], dodirnite [OK].

Napomena

- Zaštićene fotografije nije moguće izbrisati. Prethodno je potrebno poništiti njihovu zaštitu (str. 57).

Savjeti

- Za brisanje svih fotografija snimljenih u unutarnju memoriju (DCR-DVD450E/DVD850E) ili "Memory Stick PRO Duo" i obnavljanje cjelokupnog kapaciteta medija na koji snimate formatirajte medij (str. 71).
- Fotografiju možete izbrisati tijekom pregledavanja tako da dodirnete (OPTION).

Snimanje fotografije iz videozapisa (DCR-DVD450E/DVD650E/DVD850E)

Za vrijeme reprodukcije videozapisa, možete snimiti fotografiju na bilo kojem mjestu. Odaberite medij s videozapisima i medij na koji želite pohraniti fotografije (str. 26). Kad odaberete [MEMORY STICK] za pohranjivanje fotografija, prvo umetnite "Memory Stick PRO Duo". Odabir medija ovisi o modelu kamkordera. Pogledajte tablicu u nastavku.

Model	Video na		Slike na
DCR-DVD450E		→	
		→	
DCR-DVD650E		→	
		→	
DCR-DVD850E		→	
		→	
		→	
		→	
		→	
		→	

Napomena

- Preporučuje se uporaba mrežnog adaptera kao izvora napajanja kako bi se spriječilo isključivanje kamkordera tijekom postupka.

1 Dodirnite (HOME) → (OTHERS) → [PHOTO CAPTURE].

Prikazuje se izbornik [PHOTO CAPTURE].





2 Dodirnite videozapis koji želite reproducirati i iz njega snimiti fotografiju.

Reproducira se odabrani videozapis.

3 Dodirnite za pauziranje na mjestu gdje želite snimiti fotografiju.

Reprodukcija se pauzira.

Pritiskom na  izmjenjuju se reprodukcija i pauza.

Preciznije podešavanje mjesta snimanja nakon odabira mjesta tipkom .

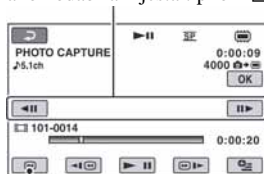



Povratak na početak odabranog videozapisa.

4 Dodirnite .

Prikazuje se  za vrijeme snimanja fotografije i njezinog pohranjivanja na odabrani medij.

Za snimanje naredne fotografije, dodirnite  i ponovite postupak od koraka 2.

Za završetak postupka, dodirnite  → .







Napomene

- Medij koji odaberete za snimanje fotografija mora imati dovoljno slobodnog prostora.
- Datum i vrijeme snimanja fotografije su jednaki datumu i vremenu snimanja videozapisa.
- Ako videozapis nema podatak o vremenu snimanja, datum i vrijeme snimanja fotografije se snimaju prema trenutku kreiranja fotografije iz videozapisa.

Presnimavanje/kopiranje snimaka na medij pomoću kamkordera (DCR-DVD450E/DVD650E/DVD850E)

Presnimavanje videozapisa (DCR-DVD450E/DVD650E/DVD850E)

Možete presnimavati videozapise iz unutarnje memorije (DCR-DVD450E/DVD850E) ili "Memory Stick PRO Duo" kartice (DCR-DVD650E/DVD850E) na disk. Prethodno uložite disk u kamkorder. Odabir medija ovisi o modelu kamkordera. Pogledajte tablicu dolje.



Model	Iz		Na
DCR-DVD450E		→	
DCR-DVD650E		→	
DCR-DVD850E		→	

Napomena

- Koristite mrežni adapter kao izvor napajanja kako biste spriječili da kamkorder ostane bez napajanja tijekom kopiranja.
- Za prikaz datuma i sata snimanja tijekom reprodukcije na drugom uređaju podesite [SUB-T DATE] (str. 85) na [ON] (standardna postavka) prije presnimavanja videozapisa.

Savjet

- Za provjeru presnimljenog videozapisa na disku, odaberite [DISC] u [MOVIE MEDIA SET] (str. 26).

- 1** Dodirnite  (HOME) →  (OTHERS) → [MOVIE DUB]. Ili pritisnite DUBBING na kamkorderu (DCR-DVD450E/DVD850E).

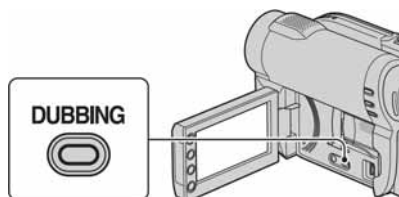

Prikazuje se izbornik [MOVIE DUB].



- 2** DCR-DVD850E: Dodirnite medij koji sadrži videozapis koji želite presnimati.

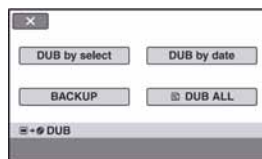

DCR-DVD450E/DVD650E:



Korak 2 nije potreban. Prijedite na korak 3.

- 3** Dodirnite [DUB by select].

- 4** Dodirnite videozapis koji želite presnimati.



Preostali prostor na disku*

- *  Zauzeto
-  (zeleno): Upotrijebit će se za snimanje odabranog videozapisa.
-  Slobodan prostor

Odabrani videozapis je označen oznakom .

Pritisnite i zadržite videozapis na zaslonu za potvrđivanje.

Dodirnite  za povratak na prethodni izbornik.

Ako prostor na disku nije dovoljan za snimanje cijelog videozapisa, prikazuje se poruka [Not enough memory space.].

5 Dodirnite **[OK]** → **[YES]**.

6 Kad se prikaže **[Completed.]**, dodirnite **[OK]**.

Za presnimavanje svih videozapisa snimljenih istog datuma odjednom

① U koraku **3** dodirnite **[DUB by date]**.

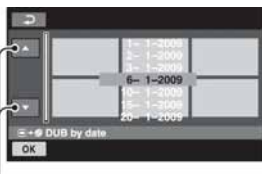

Prethodni/sljedeći datum

② Dodirnite **[↑/↓]** za odabir datuma snimanja željenih videozapisa, a zatim dodirnite **[OK]**.

Na zaslonu se prikazuju videozapisi snimljeni odabranog datuma.

Dodirnite videozapis na zaslonu za potvrđivanje.

Dodirnite **[←]** za povratak na prethodni izbornik.

③ Dodirnite **[OK]** → **[YES]**.

Ako prostor na disku nije dovoljan za snimanje cijelog videozapisa, prikazuje se poruka [Not enough memory space.].

④ Kad se prikaže **[Completed.]**, dodirnite **[OK]**.

Za presnimavanje svih videozapisa u playlistu (str. 59)

① U koraku **3** dodirnite **[DUB ALL]**.

Ako prostor na disku nije dovoljan za snimanje cijelog videozapisa, prikazuje se poruka [Not enough memory space.].

② Dodirnite **[YES]**.

③ Kad se prikaže **[Completed.]**, dodirnite **[OK]**.

Za pohranjivanje videozapisa koji još nisu pohranjeni

① U koraku **3** dodirnite **[BACKUP]**.

② Dodirnite **[Backs up unbacked up movies.]** → **[YES]**.

③ Kad se prikaže **[Completed.]**, dodirnite **[OK]**.

Ako prostor na disku nije dovoljan za snimanje cijelog videozapisa, prikazuje se poruka [Disc is full.] i prikazuje se potreban broj jednostranih diskova. Pripremite diskove i ponovite postupak od koraka ①.

⚠ Napomena

- Ako se videozapis pohranjuje na dva ili više diskova, videozapis se automatski dijeli na kraju svakog diska tako da dijelovi odgovaraju veličini diska.

💡 Savjet

- Kad u koraku **3** dodirnete **[BACKUP]** → **[Backup starts from the first movie. Previous backup history will be deleted.]**, možete pohraniti sve videozapise, uključujući one koji su pohranjeni ranije. Kamkorder čuva podatke o pohranjivanju videozapisa samo ako su pohranjeni pomoću funkcije **[BACKUP]**.

Kopiranje fotografija (DCR-DVD450E/DVD850E)

Možete kopirati fotografije iz unutarnje memorije na "Memory Stick PRO Duo".



Prvo u kamkorder uložite "Memory Stick PRO Duo".

⚠ Napomena

- Preporučuje se uporaba mrežnog adaptera kako bi se spriječio prekid napajanja tijekom postupka.

Presnimavanje/kopiranje snimaka na medij pomoću kamkordera (DCR-DVD450E/DVD650E/DVD850E) (nastavak)

💡 Savjet

- Za provjeru kopiranih fotografija, odaberite [MEMORY STICK] u [PHOTO MEDIA SET] (str. 27).

1 Dodirnite **↑** (HOME) → **☰** (OTHERS) → [PHOTO COPY].

Prikazuje se izbornik [PHOTO COPY].

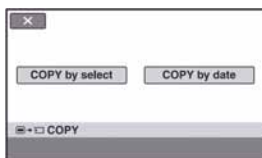

2 Dodirnite [COPY by select].

3 Dodirnite fotografije za kopiranje.

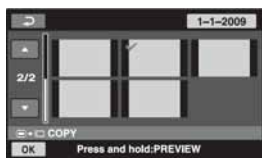

Odabrana fotografija označena je oznakom ✓.

Pritisnite i zadržite fotografiju na zaslону za potvrđivanje.

Dodirnite **←** za povratak na prethodni izbornik.

4 Dodirnite **OK** → [YES].

5 Kad se prikaže [Completed.], dodirnite **OK**.

Za kopiranje svih fotografija snimljenih istog datuma odjednom

- ① U koraku **2** dodirnite [COPY by date].

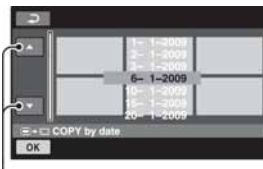

Prethodni/sljedeći datum

- ② Dodirnite **↑**/**↓** za odabir datuma snimanja željenih fotografija, a zatim dodirnite **OK**.

Na zaslону se prikazuju fotografije snimljene odabranog datuma.

Pritisnite i zadržite fotografiju na zaslону za potvrđivanje.

Dodirnite **←** za povratak na prethodni izbornik.

- ③ Dodirnite **OK** → [YES].

- ④ Kad se prikaže [Completed.], dodirnite **OK**.

Zaštita snimaka

Snimljene videozapise ili fotografije možete zaštititi od nehotimičnog brisanja.

💡 Savjet

- Istovremeno možete odabrati do 100 snimaka.

Zaštita videozapisa



Prvo odaberite medij koji sadržava videozapis koji želite zaštititi (str. 26).

1 Dodirnite (HOME) → (OTHERS) → [EDIT].

2 Dodirnite PROTECT].

3 Dodirnite PROTECT].

4 Dodirnite videozapis koji želite zaštititi.



Odabrani videozapis označen je oznakom .

Za potvrdu pritisnite prikaz videozapisa na zaslonu i zadržite.

Dodirnite za povratak na prethodni izbornik.

5 Dodirnite [OK] → [YES].

6 Kad se prikaže [Completed.], dodirnite [OK].

Poništavanje zaštite videozapisa



U koraku **4** dodirnite prikaz videozapisa označen oznakom . Oznaka će nestati.

Zaštita svih videozapisa snimljenih istog datuma odjednom



① U koraku **3** dodirnite PRT. by date].

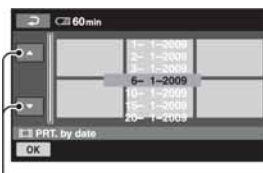

Prethodni/sljedeći datum

② Dodirnite kako biste odabrali datum snimanja željenih videozapisa te dodirnite [OK].

Videozapisi snimljeni odabranog datuma prikazani su na zaslonu.

Za potvrdu dodirnite prikaz videozapisa na zaslonu.

Dodirnite za povratak na prethodni izbornik.

③ Dodirnite [OK] → [ON].

④ Kad se pojavi poruka [Completed] dodirnite [OK].

Zaštita snimaka (nastavak)

Poništavanje zaštite svih videozapisa snimljenih istoga datuma odjednom

U koraku ② odaberite datum snimanja željenih videozapisa, zatim dodirnite **[OK]** → **[OFF]**. Kad se pojavi poruka **[Completed]** dodirnite **[OK]**.

⚡ Napomene

- Tijekom stavljanja zaštite na videozapise nemojte uklanjati bateriju niti isključivati mrežni adapter iz kamkordera.
- Tijekom stavljanja zaštite na videozapis koji se nalazi na "Memory Stick PRO Duo" kartici ne uklanjajte karticu.
- Formatiranjem (str. 71) se brišu čak i zaštićeni videozapisi.

💡 Savjet

- Pritiskom na **[OPTION]** možete zaštititi videozapis tijekom njegova pregledavanja.

Zaštita fotografija



Prvo odaberite medij koji sadržava fotografije koje želite zaštititi (str. 26).

1 Dodirnite **↑ (HOME)** → **[MENU]**
(OTHERS) → **[EDIT]**.

2 Dodirnite **[PROTECT]**.

3 Dodirnite **[PROTECT]**.

4 Dodirnite fotografiju koju želite zaštititi.



Odabrana fotografija označena je oznakom **🔒**.

Za potvrdu pritisnite prikaz fotografije na zaslonu i zadržite.

Dodirnite **[BACK]** za povratak na prethodni izbornik.

5 Dodirnite **[OK]** → **[YES]**.

6 Kad se prikaže **[Completed.]**, dodirnite **[OK]**.

Poništavanje zaštite fotografija



U koraku **4** dodirnite prikaz fotografije označene oznakom .

Oznaka  nestaje.



Zaštita svih fotografija snimljenih istog datuma odjednom

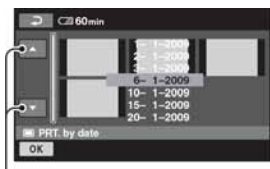

① U koraku **3** dodirnite  PRT. by date].





Prethodni/sljedeći datum

② Dodirnite / kako biste odabrali datum snimanja željenih fotografija te dodirnite .

Fotografije snimljene odabranog datuma prikazane su na zaslону.



Za potvrdu dodirnite prikaz fotografije na zaslону.

Dodirnite  za povratak na prethodni izbornik.

③ Dodirnite  → [ON].

④ Kad se pojavi poruka [Completed] dodirnite .

Poništavanje zaštite svih fotografija snimljenih istoga datuma odjednom

U koraku ② odaberite datum snimanja željenih fotografija, zatim dodirnite  → [OFF]. Kad se pojavi poruka [Completed] dodirnite .

⚡ Napomene

- Tijekom stavljanja zaštite na fotografije nemojte uklanjati bateriju niti isključivati mrežni adapter iz kamkordera.

- Tijekom stavljanja zaštite na fotografije koje se nalaze na "Memory Stick PRO Duo" kartici ne uklanjajte karticu.
- Formatiranjem (str. 71) se brišu čak i zaštićene fotografije.

💡 Savjet

- Pritiskom na  (OPTION) možete zaštititi fotografiju tijekom njezina pregledavanja.

Dijeljenje videozapisa



Unaprijed odaberite medij koji sadrži videozapis koji želite podijeliti (str. 26).

1 Dodirnite **↑ (HOME)** → **☰**
(OTHERS) → **[EDIT]**.

2 Dodirnite **[DIVIDE]**.

3 Dodirnite videozapis koji želite podijeliti.

Pokreće se reprodukcija odabranog videozapisa.

4 Dodirnite **▶||** na mjestu gdje želite podijeliti videozapis.

Videozapis se pauzira.

Pritiskom na **▶||** izmjenjuju se reprodukcija i pauza.

Precizno podesite mjesto dijeljenja nakon odabira mjesta dijeljenja pomoću **▶||**.

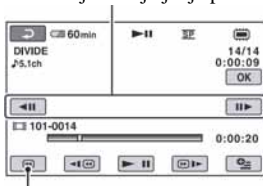

Povratak na početak odabranog videozapisa.

5 Dodirnite **OK** → **[YES]**.

6 Kad se prikaže **[Completed.]**, dodirnite **OK**.

⚡ Napomene

- Videozapisi se ne mogu vratiti u prvobitno stanje nakon dijeljenja.
- Nemojte odvajati bateriju ili odspajati mrežni adapter od kamkordera za vrijeme dijeljenja videozapisa.
- Nemojte vaditi "Memory Stick PRO Duo" za vrijeme dijeljenja videozapisa s "Memory Stick PRO Duo" kartice.
- Ako odaberete [INT. MEMORY] (DCR-DVD450E/DVD850E) ili [MEMORY STICK] u [MOVIE MEDIA SET] (str. 26), i podijelite originalan videozapis uključen u playlistu, podijelit će se i videozapis u playlisti. Ako odaberete [DISC] u [MOVIE MEDIA SET] (str. 26), videozapis u playlisti se neće podijeliti.
- Može se pojaviti manje odstupanje između mjesta gdje ste dodirnuli **▶||** i stvarnog mjesta reza jer kamkorder odabire mjesto reza u intervalima od približno pola sekunde.
- Ne možete podijeliti zaštićene videozapise. Prethodno je potrebno poništiti zaštitu (str. 55).

💡 Savjeti

- Možete podijeliti videozapis za vrijeme njegove reprodukcije tako da dodirnete **⊞** (OPTION).
- Snimke snimljene na kamkorderu nazivaju se "original".

Kreiranje playliste



Playlist je popis umanjenih slika videozapisa koje ste odabrali. Originalne scene se ne mijenjaju čak i ako editirate ili izbrisate scene iz playliste.

Prije kreiranja, reprodukcije ili editiranja playliste, odaberite medij (str. 26).

Savjeti

- Možete dodati maksimalno 99 videozapisa iz unutarnje memorije (DCR-DVD450E/DVD850E) ili "Memory Stick PRO Duo" kartice u playlistu ili 999 videozapisa s diska.
- Snimke na kamkorderu se nazivaju "original".

1 Dodirnite (HOME) → (OTHERS) → [PLAYLIST EDIT].

2 Dodirnite [ADD].

3 Dodirnite videozapis koji želite dodati u playlistu.



Odabrani videozapis je označen znakom ✓.

Pritisnite i zadržite snimku na LCD zaslonu za potvrđivanje odabira.

Dodirnite za povratak na prethodni izbornik.

4 Dodirnite [OK] → [YES].

5 Kad se prikaže [Completed.], prikazuje se [OK].

Za dodavanje svih videozapisa u playlistu



- ① U koraku **2** dodirnite [ADD ALL].
- ② Dodirnite [YES] → [YES].
- ③ Kad se prikaže [Completed.], dodirnite [OK].

Za dodavanje svih videozapisa snimljenih istog datuma odjednom



- ① U koraku **2** dodirnite [ADD by date].

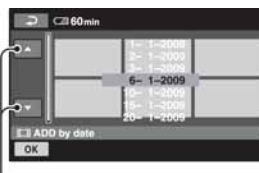

Prethodni/sljedeći datum

- ② Dodirnite za odabir datuma snimanja željenih videozapisa, a zatim dodirnite [OK].

Na zaslonu se prikazuju videozapisi snimljeni odabranog datuma.

Dodirnite videozapis na zaslonu za potvrđivanje.

Dodirnite za povratak na prethodni izbornik.

- ③ Dodirnite [OK] → [YES].

- ④ Kad se prikaže [Completed.], dodirnite [OK].

Kreiranje playliste (nastavak)

⚡ Napomene

- Nemojte odvajati bateriju ili odspajati mrežni adapter od kamkordera za vrijeme dodavanja videozapisa.
- Nemojte vaditi "Memory Stick PRO Duo" za vrijeme dodavanja videozapisa snimljenih na "Memory Stick PRO Duo".
- Nije moguće dodati fotografije u playlistu.

💡 Savjeti

- Možete dodati videozapis dok ga gledate tako da dodirnete  (OPTION).
- Možete kopirati playlistu na disk u izvornom stanju pomoću isporučenog softvera.

Reprodukcija playliste



Prije kreiranja, reprodukcije ili editiranja playliste, odaberite medij (str. 26).

1 Dodirnite (HOME) → (VIEW IMAGES) → [PLAYLIST].

Na zaslonu se prikazuju snimke dodane u playlistu.







2 Dodirnite videozapis od kojega želite pokrenuti reprodukciju.

Playlist se reproducira od odabranog videozapisa do kraja te se zaslon vraća na prikaz playliste.

Brisanje videozapisa iz playliste





- 1 Dodirnite  (HOME) →  (OTHERS) → [PLAYLIST EDIT].
- 2 Dodirnite  ERASE.
Za brisanje svih snimaka odjednom, dodirnite  ERASE ALL → [YES] → [YES]. Kad se prikaže [Completed.], dodirnite .
- 3 Dodirnite videozapis koji želite izbrisati iz playliste.



Odabrani videozapis je označen s .

Pritisnite i zadržite videozapis na zaslonu za potvrđivanje odabira.

Dodirnite  za povratak u prethodni izbornik.

- 4 Dodirnite  → [YES].
- 5 Kad se prikaže [Completed.], dodirnite .

💡 Savjet

- Originalni videozapisi se ne mijenjaju čak i ako iz izbrišete iz playliste.

Promjena redoslijeda unutar playliste



- ① Dodirnite (HOME) → (OTHERS) → [PLAYLIST EDIT].
- ② Dodirnite [MOVE].
- ③ Odaberite videozapis koji želite premjestiti.



Odabrani videozapis je označen s .

Pritisnite i zadržite videozapis na zaslonu za potvrđivanje odabira.

Dodirnite za povratak u prethodni izbornik.

- ④ Dodirnite [OK].
- ⑤ Odaberite odredište pomoću / .

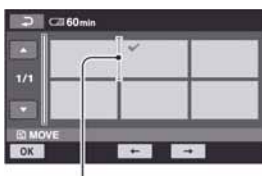

Oznaka odredišta

- ⑥ Dodirnite [OK] → [YES].
- ⑦ Kad se prikaže [Completed.], dodirnite [OK].

Savjet

- Ako odaberete više snimaka, snimke se premještaju prema rasporedu u playlisti.

Dijeljenje videozapisa u playlisti



- ① Dodirnite (HOME) → (OTHERS) → [PLAYLIST EDIT].
- ② Dodirnite [DIVIDE].
- ③ Odaberite videozapis koji želite podijeliti. Pokreće se reprodukcija odabranog videozapisa.
- ④ Dodirnite na mjestu gdje želite podijeliti videozapis. Videozapis se pauzira. Reprodukcija i pauza se izmjenjuju pritiskom na .

Precizno podešavanje mjesta dijeljenja nakon odabira točke pomoću .

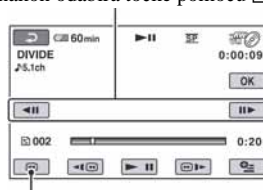

Povratak na početak odabranog videozapisa.

- ⑤ Dodirnite [OK] → [YES].
- ⑥ Kad se prikaže [Completed.], dodirnite [OK].

Napomena

- Može se pojaviti manje odstupanje između mjesta gdje ste dodirnuti i stvarnog mjesta reza jer kamkorder odabire mjesto reza u intervalima od približno pola sekunde.

Savjet

- Originalni videozapisi se ne mijenjaju čak i ako podijelite videozapise u playlisti.

Presnimavanje na videorekorder ili DVD/HDD rekorder



Spajanje pomoću A/V priključnog kabela

Možete kopirati snimke s kamkordera na drugi uređaj za snimanje (videorekorder, DVD/HDD rekorder, itd.). Spojite uređaj na jedan od prikazanih načina.

Spojite kamkorder u mrežnu utičnicu pomoću isporučenog mrežnog adaptera (str. 20). Također pogledajte upute za uporabu uređaja koje namjeravate spojiti.

⚡ Napomena

- S obzirom da se presnimavanje vrši na analogan način kvaliteta slike može se smanjiti.

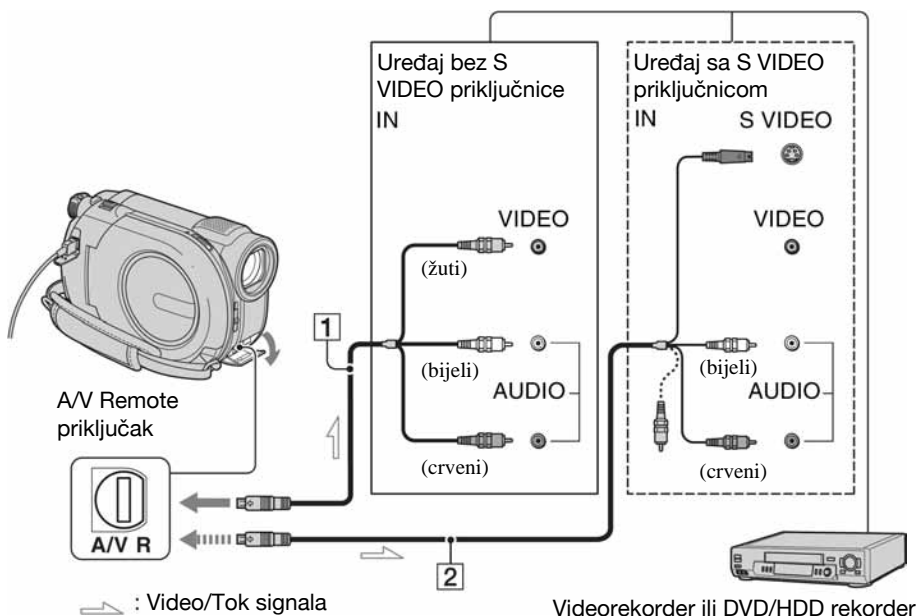

1 A/V priključni kabel (isporučen)

Spojite ga na ulaznu priključnicu drugog uređaja.

2 A/V priključni kabel sa S VIDEO priključkom (nije isporučen)

Kad spajate drugi uređaj putem S VIDEO priključka, koristeći A/V priključni kabel sa S VIDEO priključkom (nije isporučen), slike će se reproducirati vjernije nego kod povezivanja A/V kabelom.

Spojite bijeli i crveni priključak (lijevi/desni audio) i S VIDEO priključak (S VIDEO kanal) A/V kabela sa S VIDEO priključkom (nije isporučen). U tom slučaju nije potreban žuti priključak. Spojite li samo S VIDEO priključak, zvuk se neće čuti.

Napomene

- Za isključenje prikaza indikatora (poput brojača vrpce, itd.) na zaslonu spojenog uređaja, dodirnite **HOME** → **SETTINGS** → [OUTPUT SETTINGS] → [DISP OUTPUT] → [LCD PANEL] (standardno podešenje) (str. 84).
- Za snimanje datuma/vremena i podataka o podešenju kamkordera, uključite njihov prikaz na zaslonu (str. 82).
- Kad spajate kamkorder na mono uređaj, spojite žuti priključak A/V kabela na ulaznu video priključnicu, a crveni (desni kanal) ili bijeli (lijevi kanal) priključak na ulaznu audio priključnicu uređaja.

1 Uključite kamkorder.

2 Odaberite medij koji sadrži video-zapis koji želite presnimati (str. 26).

3 Pritisnite **VIEW IMAGES.**

Podesite [TV TYPE] u skladu s uređajem za prikaz slike (str. 45).

4 Uložite medij za snimanje u uređaj za snimanje.

Ako uređaj za snimanje ima preklopku za odabir ulaza, postavite je na ulaz.

5 Spojite kamkorder na uređaj za snimanje (videorekorder ili DVD/HDD rekorder) A/V priključnim kablom (isporučen) **1 ili A/V priključnim kablom sa S VIDEO priključkom (nije isporučen) **2**.**

Spojite kamkorder na priključnice uređaja za snimanje.

6 Pokrenite reprodukciju na kamkorderu i snimanje na uređaju za snimanje.

Za pojediniosti ogleđajte upute za uporabu uređaja za snimanje.

7 Po završetku presnimavanja, zaustavite uređaj za snimanje, a zatim kamkorder.

Spajanje uređaja pomoću USB kabela

Spojite kamkorder na DVD snimač, DVD rekorder i sl. kompatibilne s funkcijom presnimavanja preko USB spajanja i tako ćete biti u stanju presnimavati videozapise bez gubitka kvalitete snimke.

Spojite kamkorder u mrežnu utičnicu pomoću isporučenog mrežnog adaptera (str. 21).

Također pogledajte upute za uporabu uređaja koje namjeravate spojiti.

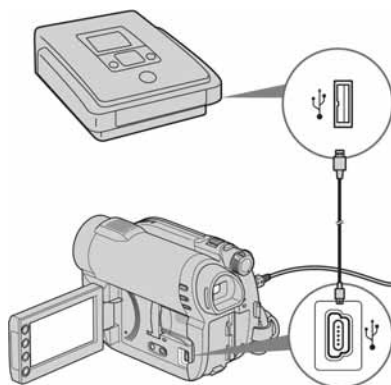

1 Uključite kamkorder.

Presnimavanje na videorekorder ili DVD/HDD rekorder (nastavak)

- 2 Spojite ψ (USB) priključnicu kamkordera i DVD snimača ili sl. pomoću isporučenog USB kabela (str. 126).

Na zaslonu kamkordera se prikazuje izbornik [USB SELECT].



- 3 Dodirnite medij koji sadrži video-zapis koji želite kopirati.

- 4 Pokrenite snimanje na spojenom uređaju.

Pojedinosti potražite u uputama za uporabu spojenog uređaja.

- 5 Nakon završetka presnimavanja, dodirnite [END] → [YES] i odspojite USB kabal.

Provjera napona baterije



Možete provjeriti približno stanje preostalog napona u bateriji.

- Dodirnite \uparrow (HOME) → ☰ (OTHERS) → [BATTERY INFO].

Prikazuje se preostali napon baterije.

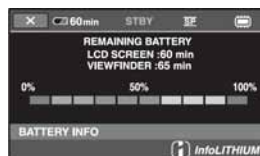

Za isključivanje prikaza dodirnite \boxtimes .

(MANAGE MEDIA) kategorija

Ova kategorija omogućuje uporabu medija za različite svrhe.



 (MANAGE MEDIA) kategorija

REPAIR IMG.DB F.

Možete popraviti datoteke unutarnje memorije (DCR-DVD450E/DVD850E) ili "Memory Stick PRO Duo" kartice (str. 75).

Popis opcija

MOVIE MEDIA SET

Možete odabrati medij za snimanje videozapisa (str. 26).

PHOTO MEDIA SET (DCR-DVD450E/DVD850E)

Možete odabrati medij za snimanje fotografija (str. 26).

FINALIZE

Možete omogućiti reprodukciju diskova na drugim uređajima tako da ih finalizirate (str. 66).

MEDIA INFO

Možete prikazati podatke o mediju, kao što je vrijeme snimanja (str. 70).

MEDIA FORMAT

Možete formatirati medij radi obnavljanja izvornog kapaciteta (str. 71).

UNFINALIZE

Možete poništiti finaliziranje diska i nastaviti snimati na njega (str. 73).

DISC SELECT GUIDE

Kamkorder vam savjetuje koji disk odabrati za koju svrhu (str. 74).

Priprema za reprodukciju na drugom uređaju (finaliziranje)

Finaliziranje omogućuje reprodukciju snimljenog DVD diska u drugim DVD uređajima i DVD pogonima računala.

Prije finaliziranja, možete odabrati vrstu DVD izbornika u kojem se prikazuje popis snimaka (str. 68).

Je li finaliziranje potrebno ili ne, ovisi o vrsti diska.

- DVD-RW/DVD-R/DVD+R DL: Potrebno je finalizirati.
- DVD+RW: Ne treba finalizirati **osim u sljedećim slučajevima:**
 - ① Za kreiranje DVD izbornika
 - ② Za reprodukciju na DVD pogonima računala
 - ③ Ako je ukupno vrijeme snimanja na disku kratko (manje od 5 minuta u HQ modu, 8 minuta u SP modu ili 15 minuta u LP modu)

⚡ Napomene

- Ne može se jamčiti kompatibilnost reprodukcije na svim uređajima.
- Kod DVD-RW diska (VR mod), ne kreira se DVD izbornik.

Tijek postupka

📀 Prva reprodukcija diska na drugim uređajima (str. 68)

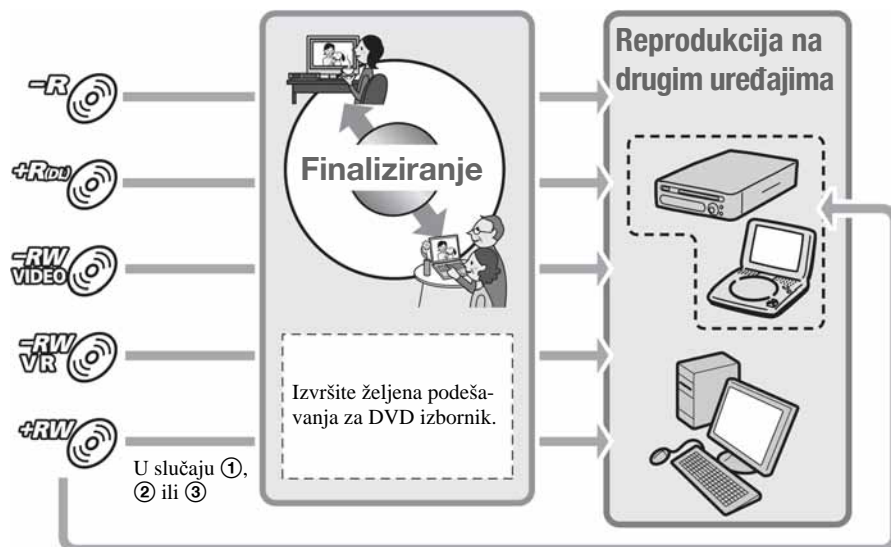

Za dodavanje snimaka na finalizirani disk (str. 73)

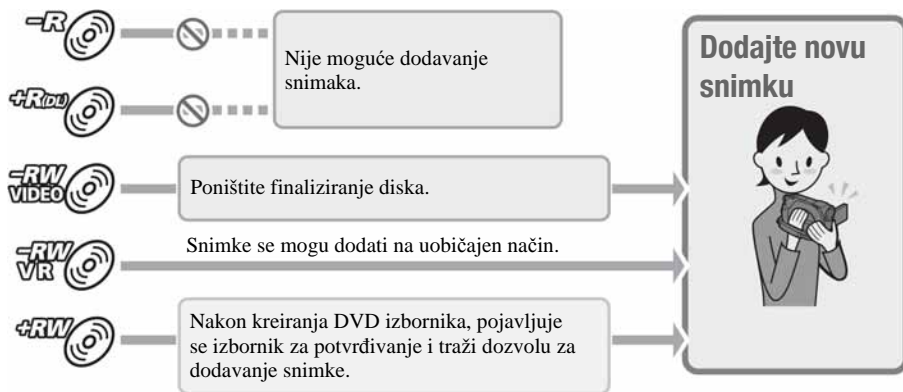

Napomena

- Čak i ako upotrebljavate DVD-RW ili DVD+RW, nije moguće dodavanje videozapisa na disk nakon finaliziranja tijekom Easy Handycam funkcije. Ako želite i dalje snimati, isključite Easy Handycam funkciju (str. 32).

Za reprodukciju diska na DVD uređaju nakon dodavanja snimke (str. 68)

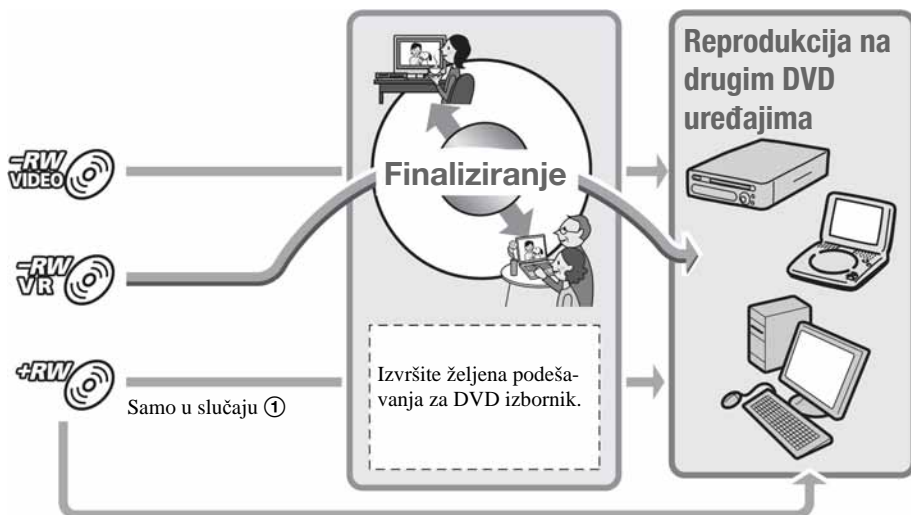

Finaliziranje diska

⚡ Napomena

- Za finaliziranje je potrebno od jedne minute do nekoliko sati. Što je manje materijala snimljeno na disk, potrebno je više vremena za finaliziranje.

1 Postavite kamkorder u stabilan položaj. Spojite mrežni adapter na priključnicu DC IN na kamkorderu.

2 Uključite kamkorder.

3 Uložite disk koji želite finalizirati.

4 Dodirnite **↑ (HOME)** → **📁 (MANAGE MEDIA)** → **[FINALIZE]**.

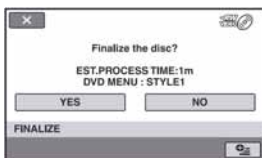

Za odabir vrste DVD izbornika, dodirnite **⊕ (OPTION)** → **[DVD MENU]** (str. 68).

Prijedite na korak **5** ako želite finalizirati disk pomoću **[STYLE1]** (standardna postavka).

5 Dodirnite **[YES]** → **[YES]**.

Finaliziranje započinje.

6 Kad se prikaže **[Completed.]**, dodirnite **[OK]**.

⚡ Napomene

- Kad finalizirate dvostrani disk, potrebno je zasebno finalizirati svaku stranu.
- Nemojte izlagati kamkorder udarcima ili vibracijama te ne odspajajte mrežni adapter tijekom finaliziranja.

Kad trebate odspojiti mrežni adapter, provjerite je li kamkorder isključen te odspojite mrežni adapter nakon što se isključi indikator **📺** (videozapis) ili **📷** (fotografija). Finaliziranje kreće od početka nakon što ponovno spojite mrežni adapter i uključite kamkorder.

💡 Savjeti

- Kad podesite kreiranje DVD izbornika i finalizirate disk, DVD izbornik se prikazuje na nekoliko sekundi za vrijeme finaliziranja.
- Nakon finaliziranja diska, ispod indikatora diska dodaje se "—", primjerice "—VIDEO" kod DVD-RW (VIDEO mod).

Odabir vrste DVD izbornika

① U koraku **4**, dodirnite **⊕ (OPTION)** → **[DVD MENU]**.

② Odaberite željeni stil među jednom od 4 vrste uzoraka pomoću **←/→**.



Odaberite **[NO MENU]** ako ne želite kreirati DVD izbornik.

③ Dodirnite **[OK]**.

Reprodukcija diska na drugim uređajima

⚡ Napomene

- Kod uporabe Easy Handycam funkcije (str. 32), vrsta DVD izbornika je podešena na [STYLE1].
- Nije moguće kreirati DVD izbornik na DVD-RW disku (VR mod).

Reprodukcija diska na drugim uređajima

Finaliziranje diska (str. 66) omogućuje reprodukciju videozapisa snimljenih pomoću kamkordera na drugim DVD uređajima.

Ipak, ne može se jamčiti pravilna reprodukcija na svim uređajima.

DVD+RW ne treba finalizirati prije reprodukcije na drugim uređajima.

⚡ Napomene

- Nemojte upotrebljavati 8 cm adapter s DVD diskovima promjera 8 cm jer može doći do smetnji u radu.
- Pobrinite se da uređaj u kojem se disk nalazi u okomitom položaju, bude postavljen tako da je disk vodoravan.
- Neki diskovi se ne mogu reproducirati, možda prestanu raditi na trenutak između scena ili su neke funkcije možda isključene.

💡 Savjeti

- Uređaji koji podržavaju titlove mogu prikazati snimljeni datum i vrijeme na mjestu gdje se inače prikazuju titlovi (str. 85). Pogledajte upute za uporabu svog uređaja.
- Ako ste kreirali DVD izbornik (str. 68), možete odabrati željenu scenu u izborniku.

Reprodukcija diska na računalu

Ako finalizirate disk (str.66) snimljen na kamkorderu, možete ga reproducirati na računalu s instaliranim programom za DVD reprodukciju.

⚡ Napomene

- Čak i kod DVD+RW, morate finalizirati disk (str. 66) jer se mogu pojaviti problemi.
- DVD pogon računala mora biti sposoban reproducirati diskove promjera 8 cm.
- Nemojte upotrebljavati 8 cm adapter s DVD promjera 8 cm jer može doći do smetnji u radu.
- Na nekim računalima reprodukcija nije moguća ili će biti isprekidana.

Videozapisi snimljeni na disk ne mogu se izravno kopirati na računalo zbog reprodukcije ili editiranja.

Reprodukcija diska na drugim uređajima (nastavak)

Savjet

- Za detaljan opis postupaka pogledajte "PMB Guide" na priloženom CD-ROM disku (str. 97).

Naziv diska

Datum prve uporabe diska se snima. Međutim snimanje datuma i vremena finaliziranja ovisi o uvjetima korištenja.
<primjer>

Ako je disk prvi put upotrijebljen u 0:00 pm 1. siječnja 2009.:

2009_01_01_00H00M_AM

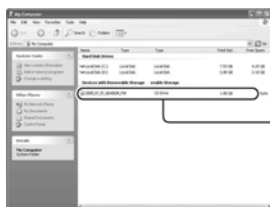



Naziv diska

Savjet

- Snimke na disku se pohranjuju u sljedeće mape:
 - DVD-RW (VR mod)
mapa DVD_RTAV
 - Ostali diskovi i modovi
mapa VIDEO_TS

Provjera informacija o mediju

Možete provjeriti preostalo vrijeme ili kapacitet snimanja medija odabranog u [MOVIE MEDIA SET] (str. 26).

Dodirnite  (HOME) →  (MANAGE MEDIA) → [MEDIA INFO].

Za provjeru ostalih informacija, dodirnite .

Za isključivanje prikaza, dodirnite .

Napomene

- Proračun kapaciteta unutarnje memorije (DCR-DVD450E/DVD850E) i "Memory Stick PRO Duo" kartice temelji se na 1 MB = 1048576 bajtova. Kod prikaza prostora u memoriji, podaci manji od 1 MB se ne prikazuju. Zbog toga će ukupan kapacitet izgledati nešto manji.
- Budući da upravljačke datoteke zauzimaju određeni prostor, zauzeti prostor neće biti 0 MB čak ni nakon izvođenja funkcije [MEDIA FORMAT] (str. 71).

Savjet

- Prikazuju se samo informacije medija odabranog u [MOVIE MEDIA SELECT]. Po potrebi odaberite drugi medij (str. 26).

Formatiranje medija

Formatiranjem se brišu sve snimke, a kapacitet medija se vraća u izvorno stanje.



Kako biste izbjegli gubitak važnih snimaka, presnimite ih ili kopirajte na drugi medij (str. 52, 62) prije postupka [MEDIA FORMAT].

Formatiranje unutarnje memorije (DCR-DVD450E/DVD850E) ili "Memory Stick PRO Duo" kartice

1 Spojite mrežni adapter u DC IN priključnicu na kamkorderu, a zatim spojite mrežni kabel u mrežnu utičnicu.

2 Uključite kamkorder.

3 Ako formatirate "Memory Stick PRO Duo", uložite "Memory Stick PRO Duo" u kamkorder.

4 Dodirnite  (HOME) →  (MANAGE MEDIA) → [MEDIA FORMAT] → [INT. MEMORY] (DCR-DVD450E/DVD850E) ili [MEMORY STICK].

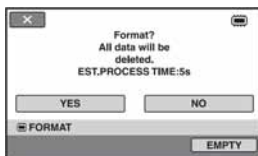

5 Dodirnite [YES] → [YES].

6 Kad se prikaže [Completed.], dodirnite .

Napomene



- Nemojte izlagati kamkorder udarcima ili vibracijama niti odspajati mrežni adapter tijekom formatiranja.
- Izbrisat će se i snimke zaštićene od nehotimičnog brisanja (str. 55).
- Nemojte provoditi neke od sljedećih postupaka dok se na zaslonu prikazuje [Executing...]:
 - Rukovati preklopkom POWER ili tipkama
 - Vaditi "Memory Stick PRO Duo" ako formatirate "Memory Stick PRO Duo".

Formatiranje diska



DVD-R/DVD+R DL se ne mogu formatirati. Upotrijebite novi disk.

Ako formatirate finalizirani disk

- DVD-RW (VIDEO mod) se vraća u nefinalizirano stanje. Disk se mora ponovno finalizirati kako bi se snimke mogle gledati na drugim uređajima.
- Kod DVD-RW (VR mod)/DVD+RW, formatiranjem se brišu svi videozapisi na finaliziranom disku. Čak i nakon formatiranja, na zaslonu se prikazuju  ili . Nije potrebno ponovno finalizirati disk prije reprodukcije na drugim uređajima.*

* Za kreiranje DVD izbornika na DVD+RW disku, ponovno finalizirajte disk (str. 68).

1 Spojite mrežni adapter u DC IN priključnicu na kamkorderu, a zatim spojite mrežni kabel u mrežnu utičnicu.

2 Uključite kamkorder.

3 Uložite disk koji želite formatirati u kamkorder.

4 Dodirnite  (HOME) →  (MANAGE MEDIA) → [MEDIA FORMAT] → [DISC].

■ **DVD-RW**

Odaberite format snimanja: [VIDEO] ili [VR] (str. 12) te dodirnite .

■ **DVD+RW**

Odaberite format slike videozapisa: [16:9 WIDE] ili [4:3] te dodirnite .

5 Dodirnite [YES].

6 Kad se prikaže [Completed.], dodirnite .

 **Napomene**

- Nemojte izlagati kamkorder udarcima ili vibracijama niti odspajati mrežni adapter tijekom formatiranja.
- Kod dvostranog diska, potrebno je formatirati svaku stranu zasebno. Možete odabrati drugi format za svaku stranu istog diska.
- Kod DVD+RW, nije moguće naknadno promijeniti format slike. Formatirajte disk ponovno kako biste odabrali format slike.

- Nije moguće formatirati disk zaštićen na drugim uređajima. Isključite prvo zaštitu na drugom uređaju, a zatim formatirajte disk.

 **Savjet**

- Kad formatirate DVD-RW tijekom Easy Handycam postupka (str. 32), format snimanja je podešen na VIDEO mod.

Naknadno snimanje nakon finaliziranja



Možete snimati videozapise nakon formatiranja na DVD-RW (VIDEO mod) ili DVD+RW diskove nakon sljedećeg postupka ako na disku ima slobodnog prostora.

Kod uporabe DVD-RW (VR mod), možete snimati dodatne videozapise bez dodatnih postupaka.

⚡ Napomena

- Nije moguće dodatno snimanje videozapisa na DVD-R/DVD+R DL nakon finaliziranja. Upotrijebite novi disk.

Kod uporabe DVD-RW (VIDEO mod) (poništenje finaliziranja)

1 Spojite mrežni adapter u DC IN priključnicu na kamkorderu, a zatim spojite mrežni kabel u mrežnu utičnicu.

2 Uključite kamkorder.

3 Uložite finalizirani disk u kamkorder.

4 Dodirnite **↑ (HOME)** → **⏏ (MANAGE MEDIA)** → **[UNFINALIZE]**.

5 Dodirnite **[YES]** → **[YES]**.

6 Kad se prikaže **[Completed.]**, dodirnite **[OK]**.

Kod uporabe DVD+RW

Ako ste kreirali DVD izbornik (str. 68) tijekom finaliziranja, potrebno je izvršiti sljedeći postupak prije dodatnog snimanja.

1 Spojite mrežni adapter u DC IN priključnicu na kamkorderu, a zatim spojite mrežni kabel u mrežnu utičnicu.

2 Pomaknite preklopku **POWER** za uključivanje indikatora **⏏** (videozapis).

3 Uložite finalizirani disk u kamkorder.

Prikazuje se izbornik za potvrdu želite li snimati dodatne videozapise.

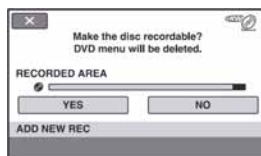

4 Dodirnite **[YES]** → **[YES]**.

5 Kad se prikaže **[Completed.]**, dodirnite **[OK]**.

Naknadno snimanje nakon finaliziranja (nastavak)

Napomene

- Nemojte izlagati kamkorder udarcima ili vibracijama niti odspajati mrežni adapter tijekom postupka.
- DVD izbornik kreiran tijekom finaliziranja bit će izbrisan.
- Kod dvostranih diskova, postupak ponovite zasebno za svaku stranu.

Odabir odgovarajućeg diska (DISC SELECT GUIDE)

Odaberite opciju na zaslonu koja vam najbolje odgovara, a nakon toga ćete dobiti informaciju koja vrsta diska je najbolja za željenu svrhu.

1 Dodirnite  (HOME) →  (MANAGE MEDIA) → [DISC SELECT GUIDE].

2 Dodirnite opciju na zaslonu koja vam najbolje odgovara.

Ako umetnete vrstu diska koja vam je predložena preko [DISC SELECT GUIDE], možete formatirati disk s odabranim postavkama (str. 71).

Obnavljanje datoteke s upravljačkim podacima



Ova funkcija omogućuje provjeru upravljačkih podataka i cjelovitosti videozapisa ili fotografija u unutarnjoj memoriji (DCR-DVD450E/DVD850E) ili videozapisa na "Memory Stick PRO Duo" kartici te popravak eventualnih nedostataka.

⚠ Napomene

- Tijekom postupka nemojte izlagati kamkorder mehaničkim udarcima ili vibracijama.
- Nemojte skidati bateriju ili odspajati mrežni adapter tijekom postupka.
- Dok se popravljaju upravljačke datoteke na "Memory Stick PRO Duo", nemojte vaditi "Memory Stick PRO Duo".
- Postupak obnavljanje se zasebno izvodi za unutarnju memoriju (DCR-DVD450E/DVD850E) i "Memory Stick PRO Duo".

1 Dodirnite **↑ (HOME)** → **📁 (MANAGE MEDIA)** → **[REPAIR IMG.DB F.]** → **[INT. MEMORY (DCR-DVD450E/DVD850E)]** ili **[MEMORY STICK]**.

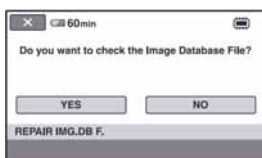

2 Dodirnite **[YES]**.

Kamkorder provjerava upravljačke datoteke.

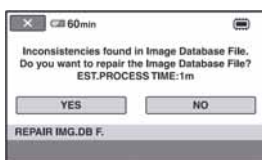



Ako se ne pronađu pogreške, dodirnite **[OK]** za završetak.





3 Dodirnite **[YES]**.

4 Kad se prikaže **[Completed.]**, dodirnite **[OK]**.

Sprječavanje obnavljanja podataka iz unutarnje memorije (DCR-DVD450E/DVD850E)

[ EMPTY] omogućuje zapisivanje nerazumljivih podataka u unutarnju memoriju kamkordera kako bi se otežalo obnavljanje izvornih podataka. Izvođenje [ EMPTY] postupka preporuča se prije odlaganja dotrajalog kamkordera ili predavanja kamkordera drugoj osobi.

Napomene

- Izvedete li [ EMPTY], izbrisat će se sve snimke. Da ne biste izgubili važne snimke, pohranite ih na drugi medij (str. 52, 62) prije izvođenja funkcije [ EMPTY].
- Funkciju [ EMPTY] ne možete izvoditi ukoliko ne spojite mrežni adapter u mrežnu utičnicu.
- Odspojite sve kabele osim mrežnog adaptera.
- Kod izvođenja funkcije [ EMPTY] ne izlažite kamkorder udarcima i vibracijama.

1 Spojite mrežni adapter u DC IN priključnicu na kamkorderu, a zatim spojite mrežni kabel u mrežnu utičnicu.

2 Uključite kamkorder.

3 Dodirnite  (HOME) →  (MANAGE MEDIA) → [MEDIA FORMAT] → [INT. MEMORY].

Prikazuje se izbornik za formatiranje unutarnje memorije.

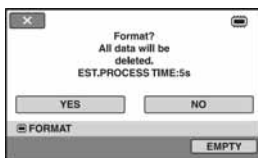

4 Dodirnite [EMTPY].

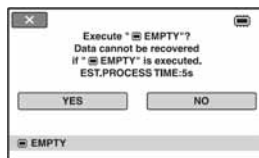

Prikazuje se izbornik [ EMPTY].



5 Dodirnite [YES] → [YES].

6 Kad se prikaže [Completed.], dodirnite .

Napomena

- Zaustavite li funkciju [ EMPTY] dok se prikazuje [Executing...], dovršite postupak izvođenjem funkcije [ EMPTY] prilikom sljedeće uporabe kamkordera.

Kategorija (SETTINGS) izbornika HOME MENU

Možete promijeniti funkcije snimanja i postavke rukovanja po vlastitoj želji.

Uporaba HOME MENU izbornika

- 1** Uključite kamkorder, a zatim pritisnite  (HOME).

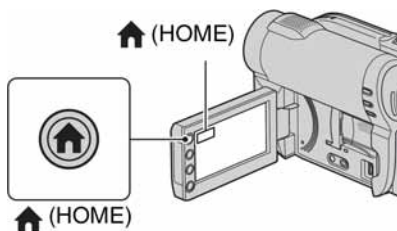

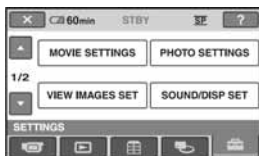

Kategorija  (SETTINGS)

- 2** Dodirnite  (SETTINGS).





- 3** Dodirnite željenu opciju za podešavanje.

Ako se opcija ne vidi na zaslonu, dodirnite / za promjenu stranice.



- 4** Dodirnite željenu opciju.

Ako se opcija ne vidi na zaslonu, dodirnite / za promjenu stranice.

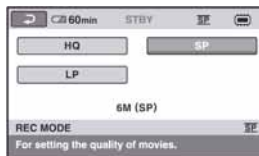

- 5** Promijenite postavke, a zatim pritisnite .

Popis opcija kategorije (SETTINGS)

MOVIE SETTINGS (str. 79)





Opcije	Stranica
REC MODE	79
AUDIO MODE* ¹	79
WIDE SELECT	79
DIGITAL ZOOM	79
 STEADYSHOT	80
AUTO SLW SHUTTR	80
GUIDEFAME	80
 REMAINING SET	80
 FACE SET* ²	80

PHOTO SETTINGS (str. 81)

Opcije	Stranica
 IMAGE SIZE* ²	81
FILE NO.	81
AUTO SLW SHUTTR	80
GUIDEFAME	80

VIEW IMAGES SET (str. 82)

Opcije	Stranica
DATA CODE	82

SOUND/DISP SET*³ (str. 83)

Opcije	Stranica
VOLUME* ²	83
BEEP* ²	83
LCD BRIGHT	83
LCD BL LEVEL	83
LCD COLOR	83

OUTPUT SETTINGS (str. 84)

Opcije	Stranica
TV TYPE	84
DISP OUTPUT	84

CLOCK/ LANG (str. 84)

Opcije	Stranica
CLOCK SET* ²	23
AREA SET	84
SUMMERTIME	84
 LANGUAGE SET* ²	84

GENERAL SET (str. 85)

Opcije	Stranica
DEMO MODE	85
CALIBRATION	120
A.SHUT OFF	85
SUB-T DATE	85

*¹ DCR-DVD450E/DVD850E

*² Dostupno i tijekom uporabe funkcije Easy Handycam (str. 32).

*³ Kod uporabe funkcije Easy Handycam (str. 32), dostupno kao [SOUND SETTINGS].

MOVIE SETTINGS

(Opcije za snimanje videozapisa)



Dodirnite ①, a zatim ②.

Ako se opcija ne vidi na zaslonu, dodirnite

▲/▼ za promjenu stranice.

Kako podešavati

🏠 (HOME MENU) → str. 77

☰ (OPTION MENU) → str. 86

Standardne postavke imaju oznaku ►.

REC MODE (mod snimanja)



Možete odabrati tri razine kvalitete slike kod snimanja videozapisa.

HQ (HQ)

Snimanje uz visoku kvalitetu.
(9M (HQ))

► SP (SP)

Snimanje uz standardnu kvalitetu.
(6M (SP))

LP (LP)

Produljeno vrijeme snimanja (Long Play).
(3M (LP))

⚡ Napomena

- Ako snimate u LP modu, kvaliteta slike može se smanjiti ili će se kod scena s brzim pokretima pojaviti smetnje pri reprodukciji.

💡 Savjeti

- Pogledajte str. 13, 31 za podatke o očekivanom vremenu snimanja za svaki od modova snimanja.
- Za svaki medij možete zasebno odabrati mod snimanja (str. 26).

AUDIO MODE (DCR-DVD450E/DVD850E)



Možete odabrati format snimanja zvuka.

► 5.1ch SURROUND (J5.1ch)

Snimanje 5.1-kanalnog surround zvuka.

2ch STEREO (J2ch)

Snimanje stereo zvuka.

WIDE SELECT



Kod snimanja možete odabrati format slike u skladu s priključenim TV prijemnikom. Također pogledajte upute za uporabu TV prijemnika.

► 16:9 WIDE

Snima sliku za reprodukciju na TV prijemniku sa zaslonom omjera 16:9 (wide).

4:3 (4:3)

Snima sliku za reprodukciju na TV prijemniku sa zaslonom omjera 4:3.

⚡ Napomena

- Podesite [TV TYPE] prema vrsti spojenog TV prijemnika (str. 45).

DIGITAL ZOOM



Možete odabrati maksimalno povećanje zuma u slučaju kad želite zumirati više od optičkog povećanja zuma. Imajte na umu da kod uporabe digitalnog zuma, opada kvaliteta slike.

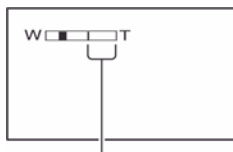

Desna strana skale prikazuje faktor digitalnog zuma. Zona zumiranja se prikazuje kad odaberete povećanje zuma.

► OFF

Optički zum do 60 ×.

MOVIE SETTINGS (nastavak)



120×

Do 60 × optički zum, a nakon toga do 120 × digitalni zum.

2000×

Do 60 × optički zum, a nakon toga do 2000 × digitalni zum.

STEADYSHOT

Možete poništiti učinak pomicanja kamkordera. Podesite  [STEADYSHOT] na [OFF] () kod uporabe stativa (nije isporučen) kako bi slika postala prirodnija. Standardna postavka je [ON].

AUTO SLW SHUTTR

(autom. spori zatvarač)

Prilikom snimanja na tamnim mjestima brzina zatvarača automatski se smanjuje na 1/25 sekunde. Standardna postavka je [ON].

GUIDEFAME

Podesite li [GUIDEFAME] na [ON], možete vidjeti okvir za provjeru je li objekt horizontalan ili vertikaln. Okvir se ne snima. Pritisnite DISP da okvir nestane. Standardna postavka je [OFF].

Savjet

- Postavljanjem objekta u sjecištu linija okvira omogućuje se skladniji kadar.

REMAINING SET

▶ ON

Uvijek se prikazuje indikator preostalog kapaciteta medija.

AUTO

Preostalo dostupno vrijeme snimanja videozapisa prikazuje se kroz 8 sekundi u sljedećim situacijama:

- Kad kamkorder prepozna preostali kapacitet medija uz preklupku POWER postavljenu na  (videozapis).

– Kad pritisnete DISP za uključivanje isključenog indikatora dok je preklopka POWER postavljena na  (videozapis).

– Kad odaberete mod snimanja videozapisa u HOME MENU.

Napomena

- Kad je preostalo vrijeme snimanja videozapisa kraće od 5 minuta, indikator se stalno prikazuje na zaslonu.

FACE SET

Kamkorder automatski prepoznaje lica tijekom snimanja videozapisa. Standardna postavka je [ON].

Ikone lica i njihovo značenje

 : Ikona se prikazuje kod postavke [ON].

 : Ikona treperi kad kamkorder prepozna lice i prestaje treperiti kad se lice pohrani u Face Index.

 : Ikona se prikazuje kad se lice ne može pohraniti u Face Index.

Za reprodukciju scena pomoću Face Index izbornika, pogledajte str. 42.

Napomena

- Broj lica koja se mogu prepoznati je ograničen.

PHOTO SETTINGS

(Opcije za snimanje fotografija)



Dodirnite ①, a zatim ②.

Ako se opcija ne vidi na zaslonu, dodirnite

▲/▼ za promjenu stranice.

Kako podešavati

🏠 (HOME MENU) → str. 77

☰ (OPTION MENU) → str. 86

Standardne postavke imaju oznaku ►.

IMAGE SIZE

► **VGA (0.3M)** (LVGA 640 × 480)

Snimanje jasnih fotografija formata 4:3.

📏 **0.2M** (LV0.2M 640 × 360)

Snimanje jasnih fotografija formata 16:9 (wide).

Broj fotografija koje se mogu snimiti u unutarnju memoriju (DCR-DVD450E/ DVD850E)

U unutarnju memoriju možete pohraniti do 9999 fotografija. Broj snimljenih fotografija ovisi o uvjetima snimanja.

Broj fotografija koje se mogu snimiti na "Memory Stick PRO Duo" (pribl.)

	VGA (0.3M) 640 × 480 LVGA
512 MB	2800
1 GB	5700
2 GB	11500
4 GB	23000
8 GB	47000
16 GB	94000

⚠ Napomena

- Vrijednosti u tablici vrijede kod uporabe "Memory Stick PRO Duo" tvrtke Sony Corporation. Broj fotografija koje se mogu snimiti ovisi o uvjetima snimanja i vrsti "Memory Stick" kartice.

💡 Savjeti

- Za snimanje fotografija možete upotrijebiti "Memory Stick PRO Duo" kapaciteta 256 MB ili manje.
- Broj fotografija koje je moguće snimiti odnosi se na maksimalnu veličinu slike na kamkorderu. Stvaran broj fotografija koje možete snimiti provjerite na LCD zaslonu tijekom snimanja (str. 129).

FILE NO. (broj datoteke) 🏠

► SERIES

Redom pridjeljuje brojeve datotekama čak i nakon izmjene "Memory Stick PRO Duo" kartica.

RESET

Pridjeljuje brojeve datotekama za svaku "Memory Stick PRO Duo" karticu zasebno.

AUTO SLW SHUTTR (autom. spori zatvarač) 🏠

Pogledajte str. 80.

GUIDEFAME 🏠 ☰

Pogledajte str. 80.

VIEW IMAGES SET

(Opcije za podešavanje prikaza)



Dodirnite ①, a zatim ②.

Ako se opcija ne vidi na zaslonu, dodirnite za promjenu stranice.

Kako podešavati

(HOME MENU) → str. 77

(OPTION MENU) → str. 86

Standardne postavke imaju oznaku ►.

DATA CODE

Tijekom reprodukcije vaš kamkorder prikazuje informacije koje se automatski pohranjuju tijekom snimanja (data code).

► OFF

Odaberite za isključenje prikaza podataka o snimanju.

DATE/TIME

Prikaz datuma i vremena.

CAMERA DATA

Odaberite za prikaz podataka o podešenjima kamkordera.

DATE/TIME

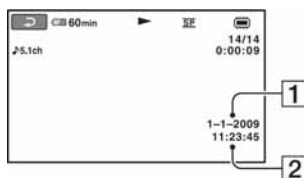

1 Datum

2 Vrijeme

CAMERA DATA

Videozapis

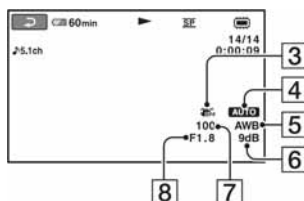

Fotografija

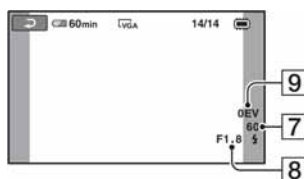

- 3 Funkcija SteadyShot isključena
- 4 Svjetlina
- 5 Ravnoteža bjeline
- 6 Pojačanje
- 7 Brzina zatvarača
- 8 Otvor blende
- 9 Ekspozicija

Savjeti

- Ikona se prikazuje kod fotografija snimljenih drugim kamerama pomoću bljeskalice
- Ako spojite kamkorder na TV prijemnik, na zaslonu su prikazane informacije o snimanju.
- Ovisno o stanju medija, pojavi se oznaka [---:---].

SOUND/DISP SET

(Opcije za podešavanje zvuka i zaslona)



Dodirnite ①, a zatim ②.

Ako se opcija ne vidi na zaslonu, dodirnite

▲/▼ za promjenu stranice.

Kako podešavati

🏠 (HOME MENU) → str. 77

☰ (OPTION MENU) → str. 86

Standardne postavke imaju oznaku ►.

VOLUME

Dodirnite / za podešavanje glasnoće.

BEEP

► ON

Čuje se melodija kad pokrenete ili zaustavite snimanje ili rukujete zaslonom.

OFF

Isključuje melodiju i zvuk zatvarača.

LCD BRIGHT

Možete podesiti svjetlinu LCD zaslona.

① Svjetlinu podesite tipkama /.

② Dodirnite .

💡 Savjet

- Ovo podešenje ni na koji način ne utječe na snimljenu sliku.

LCD BL LEVEL

(pozadinsko osvjetljenje LCD zaslona) 🏠

Možete podesiti svjetlinu pozadinskog osvjetljenja LCD zaslona.

► NORMAL

Standardna svjetlina.

BRIGHT

Odaberite za svjetliji LCD zaslon.

💡 Napomene

- Kad kamkorder spojite na mrežni napon putem mrežnog adaptera, automatski se bira [BRIGHT].
- Kad odaberete [BRIGHT], vijek trajanja baterije se smanji tijekom snimanja.
- Ako otvorite LCD zaslon 180 stupnjeva tako da je okrenut prema van i zatvorite LCD zaslon prema kamkorderu, postavka automatski postaje [NORMAL].

💡 Savjet

- Ovo podešenje ni na koji način ne utječe na snimljenu sliku.

LCD COLOR

Dodirnite / za podešavanje boje na LCD zaslonu.



Slabiji intenzitet Jači intenzitet

💡 Savjet

- Ovo podešenje ni na koji način ne utječe na snimljenu sliku.

OUTPUT SETTINGS

(Opcije za spajanje s drugim uređajima)



Dodirnite ①, a zatim ②.

Ako se opcija ne vidi na zaslonu, dodirnite ▲/▼ za promjenu stranice.

Kako podešavati

🏠 (HOME MENU) → str. 77

Standardne postavke imaju oznaku ►.

TV TYPE 🏠

Pogledajte str. 45.

DISP OUTPUT 🏠

► LCD PANEL

Prikaz podataka kao što je vrijeme na LCD zaslonu i u tražilu.

V-OUT/PANEL

Prikaz podataka kao što je vrijeme na TV zaslonu, LCD zaslonu i u tražilu.

CLOCK/ LANG

(Opcije za podešavanje sata i jezika)



Dodirnite ①, a zatim ②.

Ako se opcija ne vidi na zaslonu, dodirnite ▲/▼ za promjenu stranice.

Kako podešavati

🏠 (HOME MENU) → str. 77

CLOCK SET 🏠

Pogledajte str. 23.

AREA SET 🏠

Možete podešiti vremensku razliku bez zaustavljanja sata.

Podesite lokalno područje tipkama ▲/▼ kad kamkorder koristite u drugoj vremenskoj zoni.

Za vremensku zonu pogledajte str. 113.

SUMMERTIME 🏠

Ovo podešenje možete promijeniti bez zaustavljanja sata.

Podesite na [ON] za pomak vremena jedan sat unaprijed.

LANGUAGE SET 🏠

Moguće je odabrati jezik izbornika na LCD zaslonu.

💡 Savjet

- Kamkorder nudi opciju [ENG[SIMP]] (pojednostavljeni engleski) ukoliko ne možete pronaći svoj materinji jezik.

GENERAL SET

(Podešavanje ostalih opcija)



Dodirnite ①, a zatim ②.

Ako se opcija ne vidi na zaslonu, dodirnite

▲/▼ za promjenu stranice.

Kako podešavati

🏠 (HOME MENU) → str. 77

Standardne postavke imaju oznaku ►.

DEMO MODE



Priključite li kamkorder na mrežnu utičnicu možete pogledati demo prikaz 10 minuta nakon podešavanja preklopke POWER na (videozapisi). Tvornička postavka je [ON].

💡 Savjeti

- Prikaz mogućnosti se prekida u dolje navedenim slučajevima:
 - Kad pritisnete START/STOP.
 - Kad pritisnete DUBBING (DCR-DVD450E/DVD850E).
 - Kad tijekom demo prikaza dodirnete zaslon. (Demo prikaz mogućnosti se pokreće ponovo nakon približno 10 minuta.)
 - Kad pomaknete preklopku OPEN za otvaranje pokrova diska.
 - Kad preklopku POWER podesite u položaj za snimanje fotografija.
 - Kad pritisnete 🏠 (HOME)/▶ (VIEW IMAGES).

CALIBRATION



Pogledajte str. 122.

A.SHUT OFF (automatsko isključivanje)



► 5 min

Protecte li približno pet minuta bez pokretanja neke od funkcija, kamkorder se automatski isključuje.

NEVER

Kamkorder se ne isključuje automatski.

⚠ Napomena

- Kad spojite kamkorder na mrežno napajanje, opcija [A.SHUT OFF] se automatski podesi na [NEVER].

SUB-T DATE



Tijekom reprodukcije diska na uređajima koji podržavaju prikazivanje titlova možete podesiti prikazivanje datuma i vremena snimanja. Standardna postavka je [ON]. Pogledajte i upute za uporabu uređaja na kojem reproducirate disk.

Aktiviranje funkcija pomoću OPTION MENU izbornika

Izbornik OPTION MENU se pojavljuje kao poseban prozor, jednako kao izbornik na računalu kad pritisnete desnu tipku miša. Prikazuje različite funkcije.

Uporaba OPTION MENU izbornika

- 1** Dok upotrebljavate kamkorder, dodirnite  (OPTION) na zaslonu.

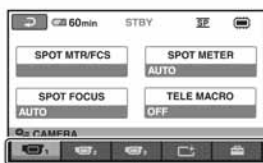
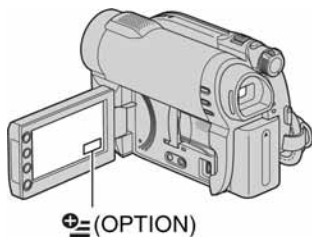

Kartica

- 2** Dodirnite željenu opciju.





Ako ne možete pronaći željenu opciju, dodirnite drugu karticu za promjenu stranice.

- 3** Promijenite postavke, a zatim dodirnite .

Napomene





- Kartice i opcije trenutno prikazane na zaslonu ovise o statusu snimanja ili reprodukcije kamkordera u tom trenutku.
- Neke opcije se prikazuju bez kartica.
- OPTION MENU se ne može upotrebljavati uz funkciju Easy Handycam (str. 32).

OPTION MENU opcije snimanja

Opcije	🏠 *	Str.
 kartica		
SPOT MTR/FCS	-	88
SPOT METER	-	88
SPOT FOCUS	-	88
TELE MACRO	-	89
EXPOSURE	-	89
FOCUS	-	89
SCENE SELECTION	-	90
WHITE BAL.	-	91
 kartica		
FADER	-	91
 kartica		
REC MODE	○	79
BLT-IN ZOOM MIC	-	92
MICREF LEVEL	-	92
 IMAGE SIZE	○	81
SELF-TIMER	-	92

* Opcije koje se također nalaze u izborniku HOME MENU.

OPTION MENU opcije gledanja

Opcije	🏠 *	Str.
 kartica		
DELETE**	○	48
DELETE by date**	○	48
DELETE ALL**	○	48
 kartica		
PROTECT**	○	55
PROTECT by date**	○	55
DIVIDE	○	58
ERASE**	○	60
ERASE ALL**	○	60
MOVE**	○	61
-- (Kartica ovisi o situaciji/bez kartice)		
 ADD**	○	59
 ADD by date**	○	59
 ADD ALL**	○	59
SLIDE SHOW	-	44
VOLUME	○	83
DATA CODE	○	82
SLIDE SHOW SET	-	44
DVD MENU	-	68

* Opcije koje se također nalaze u izborniku HOME MENU.

** Opcije dostupne u izborniku HOME MENU, ali pod drugim nazivom.

Funkcije podešene preko OPTION MENU izbornika



Opisane su opcije koje se mogu podesiti samo preko izbornika OPTION MENU.

Standardne postavke imaju oznaku ►.

SPOT MTR/FCS

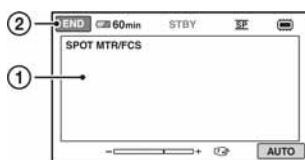
Možete istovremeno podesiti ekspoziciju i izoštravanje objekta. Ova funkcija vam omogućuje istovremeno korištenje funkcije [SPOT METER] (str. 88) i [SPOT FOCUS] (str. 88).



- 1 Dodirnite na zaslону dio objekta na kojem želite podesiti ekspoziciju i izoštravanje. Pojavljuju se oznake   i .
- 2 Dodirnite [END].

Kako biste automatski podesili ekspoziciju i izoštravanje dodirnite [AUTO] → [END] u koraku 1.



Napomena

- Podesite li [SPOT MTR/FCS], funkcije [EXPOSURE] i [FOCUS] će automatski biti podešene na [MANUAL].

SPOT METER (Flexible spot meter)

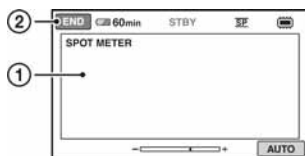
Možete podesiti i zadržati ekspoziciju za objekt tako da se snimi s odgovarajućom svjetlinom čak i kad postoji snažan kontrast u odnosu na pozadinu (poput objekata pod reflektorima pozornice).



- 1 Dodirnite na zaslónu točku na kojoj želite fiksirati i podesiti ekspoziciju. Pojavljuje se  .
- 2 Dodirnite [END].

Za povratak na automatsko podešavanje ekspozicije dodirnite [AUTO] → [END] u koraku 1.

Napomena

- Ako podesite [SPOT METER], opcija [EXPOSURE] se automatski podesi na [MANUAL].

SPOT FOCUS

Moguće je odabrati i izoštriti točku izvan središta kadra.

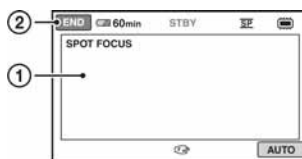

- 1 Dodirnite točku koju želite izoštriti. Pojavi se oznaka .
- 2 Dodirnite [END].

Za automatsko izoštravanje dodirnite [AUTO] → [END] u koraku 1.

Napomena

- Ako podesite [SPOT FOCUS], opcija [FOCUS] se automatski podesi na [MANUAL].

TELE MACRO



Funkcija je korisna kod snimanja malih objekata, kao što su cvijeće i insekti. Možete pozadinu učiniti mutnom tako da se objekt jasno ističe.

Kad podesite [TELE MACRO] na [ON] (T) (str. 38), zum se prebacuje do kraja u T (telefoto) smjeru i omogućuje snimanje objekata na maloj udaljenosti, otprilike na 50 cm



Za isključivanje, dodirnite [OFF] ili zumirajte na W stranu (širokokutno).

⚡ Napomene

- Kod snimanja udaljenih objekata, izoštravanje može biti otežano i može potrajati neko vrijeme.
- Ručno izoštrite ([FOCUS], str. 89) kad je automatsko izoštravanje otežano.

EXPOSURE



Svjetlinu slike možete ručno podesiti. Podesite ekspoziciju ako je objekt pretaman ili presvijetao u odnosu na pozadinu.

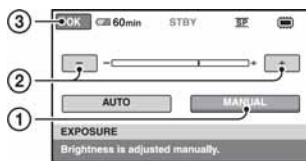

- ① Dodirnite [MANUAL].
Pojavljuje se ← →.
- ② Podesite ekspoziciju dodirnom na [-] / [+].
- ③ Dodirnite [OK].

Za povratak na automatsko podešavanje ekspozicije dodirnite [AUTO] → [OK] u koraku ①.

FOCUS



Sliku je moguće izoštriti i ručno. Koristite ovu funkciju kad želite izoštriti određeni objekt.

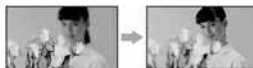

- ① Dodirnite [MANUAL].
Pojavi se oznaka [MF].
- ② Dodirnite [←] (izoštravanje bliskih objekata) / [→] (izoštravanje udaljenih objekata) za postizanje oštrijeg fokusa. Oznaka [M] se pojavljuje kad ne možete više izoštriti objekt u blizini, a oznaka [∞] kad ne možete više izoštriti objekt u daljini.
- ③ Dodirnite [OK].

Za automatsko izoštravanje dodirnite [AUTO] → [OK] u koraku ①.

⚡ Napomena

- Minimalna potrebna udaljenost između kamkordera i objekta uz izoštrenu sliku je oko 1 cm za širokokutno i oko 150 cm za telefoto snimanje.

💡 Savjeti

- Izoštravanje objekta je lakše kad koristite funkciju zuma. Pomaknite preklapku zuma prema T (telefoto) za izoštravanje, a zatim prema W (široki kut) za podešavanje zuma pri snimanju. Kad želite snimiti objekt izbliza, pomaknite preklapku zuma prema W (široki kut) za potpuno povećanje slike, a zatim je izoštrite.
- Podatak o udaljenosti izoštravanja (udaljenost na kojoj je objekt izoštrava) prikazuje se na nekoliko sekundi u sljedećim situacijama. (Neće se prikazati pravilno ako upotrebljavate konverzijski objektiv (nije isporučen).)
 - Kad se način izoštravanja prebaci s automatskog na ručni.
 - Kod ručnog izoštravanja.

SCENE SELECTION

Uz funkciju [SCENE SELECTION] možete učinkoviti snimati u različitim situacijama.

▶ AUTO

Odaberite za automatsko snimanje kad ne koristite funkciju [SCENE SELECTION].

TWILIGHT* (☾)

Odaberite ako želite snimiti noćne prizore bez gubitka ugodaja.



CANDLE (🕯)

Odaberite za snimanje prizora osvijetljenih svijećom bez gubitka ugodaja.



SUNRISE&SUNSET* (☀)

Za postizanje atmosfere pri snimanju objekata tijekom izlaska ili zalaska sunca.



FIREWORKS* (💣)

Odaberite za spektakularne snimke vatrometa.



LANDSCAPE* (🏞)

Za jasno snimanje udaljenih objekata. Ova funkcija sprječava fokusiranje na staklo ili metalnu površinu između kamkordera ili objekta.



PORTRAIT (👤)

Stvara mekanu pozadinu za objekte poput ljudi ili cvijeća, istodobno ih ističući.



SPOTLIGHT** (🎤)

Ova funkcija sprječava učinak upadljive bjeline lica kada su snažno osvijetljena.



SPORTS** (Sports lesson) (🏃)

Za snimanje objekata koji se brzo kreću. Funkcija smanjuje trešnju fotoaparata.



BEACH** (🏖)

Odaberite za snimanje živih plavih nijansi uz more ili jezero.



SNOW** (❄)

Odaberite za jasno snimanje svijetlih slika u bijelom krajoliku.



* Kamkorder je podešen na izoštravanje samo dalekih objekata.

** Kamkorder je podešen da ne izoštrava bliske objekte.

🔔 Napomena

- Postavka [WHITE BAL.] se poništava kad odaberete [SCENE SELECTION].

WHITE BAL. (ravnoteža bjeline)



Možete podesiti ravnotežu bjeline u skladu sa svjetlinom okoliša u kojem snimate.

► AUTO

Ravnoteža bjeline podešena je automatski.

OUTDOOR (☀)

Ravnoteža bjeline se podešava na odgovarajuću vrijednost za snimanje:

- na otvorenom,
- noću, za neonsko osvjetljenje i vatromet,
- izlaska ili zalaska sunca,
- pod fluorescentnim svjetlom.

INDOOR (☾)

Ravnoteža bjeline se podešava na odgovarajuću vrijednost za snimanje:

- u zatvorenim prostorima,
- na zabavama ili u studijima gdje se svjetlosni uvjeti brzo mijenjaju,
- ispod video svjetla u studiju, ili ispod natrijeve svjetiljke te klasične rasvjete.

ONE PUSH (📷)

Odaberite kad želite da bijela boja bude u skladu sa svjetlom okoliša.

① Dotaknite [ONE PUSH].

② Kadrirajte objekt poput komada papira tako da ispuni kadar pod istim osvjetljenjem kakvo ćete koristiti za stvarno snimanje.

③ Dodirnite [📷].

Oznaka [📷] ubrzano treperi. Kad podešenje bjeline bude podešeno i pohranjeno u memoriju, indikator prestaje treperiti.

⚡ Napomene

- Podesite [WHITE BAL.] na [AUTO] ili podesite boju preko [ONE PUSH] kad snimate pod bijelim ili hladnim bijelim fluorescentnim svjetlom.
- Odaberete li [ONE PUSH] kadrirajte objekt sve dok oznaka [📷] treperi.
- Oznaka [📷] polagano treperi ako se [ONE PUSH] ne može podesiti.
- Kad je odabran [ONE PUSH], a oznaka [📷] treperi i nakon dodira tipke [OK], podesite opciju [WHITE BAL.] na [AUTO].
- Ako podesite [WHITE BAL.], [SCENE SELECTION] se automatski podešava na [AUTO].

💡 Savjeti

- Kad izvadite bateriju radi zamjene, a odabrana je opcija [AUTO], ili kad prenesete kamkorder iz otvorenog u zatvoreni prostor ili obrnuto, odaberite [AUTO] i usmjerite kamkorder na obližnji bijeli predmet otprilike 10 sekundi za postizanje boljeg balansa boje.
- Ponovite postupak [ONE PUSH] ako promijenite postavku [SCENE SELECTION] ili unesete kamkorder iz zatvorenog u otvoreni prostor ili obrnuto tijekom postupka [ONE PUSH].

FADER



Već snimljenim slikama možete dodati sljedeće efekte prijelaza između scena.

① Odaberite željeni efekt u [STBY] (tijekom odtamnjenja) ili [REC] (tijekom zatamnjenja) i dodirnite [OK].

② Pritisnite START/STOP.

Indikator zatamnjenja/odtamnjenja prestane treperiti i nestaje kad postupak završi.

Za poništenje postupka u koraku ① dodirnite [OFF].

Podešenje će se poništiti kod ponovnog pritiska tipke START/STOP.



WHITE FADER



BLACK FADER



BLT-IN ZOOM MIC



Ako podesite [BLT-IN ZOOM MIC] na [ON] () , možete snimati videozapis i kontrolirati razinu snimanja zvuka pomicanjem preklopke zuma. Standardna postavka je [OFF].

MICREF LEVEL



Možete odabrati razinu mikrofona za snimanje zvuka.

Odaberite [LOW] kad želite snimati izražen i snažan zvuk u koncertnoj dvorani, itd.

► NORMAL

Snima različite zvukove iz okoline, konvertirajući ih u zvuk jednake glasnoće.

LOW (↑↓)

Vjerno snima zvukove u prostoru. Ovo podešenje nije prikladno za snimanje razgovora.

SELF-TIMER



Kad podesite [SELF-TIMER] na [ON], na zaslonu se prikazuje .

Kad pritisnete PHOTO, kamkorder počinje odbrojavati i snima fotografiju nakon približno 10 sekundi.

Za poništenje odbrojavanja, dodirnite [RESET].

Za isključenje self-timera odaberite [OFF].

Uporaba Windows sustava

Nakon što instalirate "Picture Motion Browser" na Windows računalo s isporučenom CD-ROM diska, možete uživati u sljedećim funkcijama.

- **Prijenos snimaka snimljenih kamkorderom na računalo**
- **Gledanje snimaka prenesenih na računalo**
- **Kreiranje DVD diska**
- **Kopiranje diska**
→ **Video Disc Copier**

Detalje o uporabi programa "Picture Motion Browser" potražite u "PMB Guide" (str. 97).

■ Uporaba uz Macintosh računalo

Isporučeni softver "Picture Motion Browser" nije podržan na Macintosh računalima. Za uporabu kamkordera s Macintosh računalima, posjetite sljedeću stranicu za detalje:

<http://guide.d-imaging.sony.co.jp/mac/ms/us/>

Instaliranje softvera

■ Konfiguracija za uporabu "Picture Motion Browser" softvera

OS: Microsoft Windows XP SP3*/Windows Vista SP1**

* Nisu podržane 64-bitne i Starter (Edition) verzije.

** Starter verzija nije podržana.

- Potrebna je standardna instalacija.
- Ispravan rad nije zajamčen kod nadogradnje gore spomenutih sustava ili uz multi-boot sustav.

CPU: Intel Pentium III 1 GHz ili brži.

Aplikacija: DirectX 9.0c ili noviji (ovaj proizvod je baziran na DirectX tehnologiji, stoga je nužno imati instaliran DirectX.)

Memorija: 256 MB ili više

Tvrdi disk: Potrebna memorija za instalaciju: Približno 500 MB (5 GB ili više kod kreiranja DVD diska.)

Prikaz: Minimalno 1024 × 768 točaka

Ostalo: ψ USB priključak (standardni Hi-Speed USB (USB 2.0 kompatibilan)), pogon za snimanje DVD diskova (CD-ROM pogon potreban je za instalaciju softvera)

⚡ Napomene

- Vaše računalo mora zadovoljavati i ostale sistemske zahtjeve ovisno o instaliranom operativnom sustavu (OS).
- Čak i kod navedenih računalnih konfiguracija s kojima se može jamčiti rad, može doći do preskakanja kadrova kod videozapisa, što uzrokuje isprekidanu reprodukciju. Ipak, prebačene snimke i kasnije snimljene snimke na disku ostat će ispravne.
- S nekim od spomenutih konfiguracija nije zajamčen pravilan rad. Primjerice, druge pokrenute aplikacije na računalo mogu ograničiti rad ove aplikacije.
- "Picture Motion Browser" ne podržava reprodukciju 5.1-kanalnog surround zvuka. Zvuk se reproducira kao 2-kanalni.
- Neka računala ne podržavaju diskove promjera 8 cm (kao što su DVD+R DL i sl.).

Uporaba Windows sustava (nastavak)

- Ako upotrebljavate prijenosno računalo, spojite ga na mrežno napajanje. U suprotnom softver neće raditi pravilno zbog aktiviranja funkcije štednje energije kod ovih računala.
- Snimke pohranjene na "Memory Stick PRO Duo" karticu možete očitavati tako da karticu stavite u "Memory Stick" utor računala. Ipak, nemojte umetati karticu u "Memory Stick" utor na računalu u sljedećim slučajevima, već izravno spojite kamkorder s računalom pomoću USB kabela:
 - Računalo nije kompatibilno s "Memory Stick PRO Duo".
 - Potreban je "Memory Stick Duo" adapter.
 - "Memory Stick PRO Duo" se ne može očitati u "Memory Stick" utoru.
 - Očitavanje podataka iz Memory Stick utora je sporo.

Postupak instaliranja

Softver je potrebno instalirati na Windows računalo **prije spajanja kamkordera na računalo**. Nakon toga više nije potrebna instalacija.

Softver koji ćete koristiti i postupci instaliranja ovise o operativnom sustavu.

⚡ Napomene

- Ukoliko je na računalo već instalirana neka od verzija "Picture Motion Browser" softvera (PMB) provjerite o kojoj je verziji riječ. Za prikaz verzije kliknite na [Help] → [About PMB] na traci s izbornicima "PMB"-a. Usporedite instaliranu verziju s onom na isporučenom CD-ROM disku kako biste noviju verziju instalirali preko starije. Ukoliko je verzija instaliranog "PMB"-a novija, prvo ju deinstalirajte, a zatim instalirajte obje verzije počevši od one starije. U suprotnom, neke funkcionalnosti "PMB"-a možda neće ispravno raditi.

1 **Pobrinite se da kamkorder ne bude spojen na računalo.**

2 **Uključite računalo**

⚡ Napomene

- Za instaliranje se logirajte kao administrator.
- Prije instaliranja softvera zatvorite sve aktivne aplikacije na računalu.

3 **Stavite isporučeni CD-ROM u diskovni pogon računala.**

Pojavi se instalacijski izbornik.



Ako se izbornik ne pojavi

- ① Kliknite [Start] → [Computer]. (u Windows XP to je [My Computer].)
- ② Dvapat kliknite [SONYPICTUTIL (E:)] (CD-ROM) (diskovni pogon)*.

* Nazivi diskovnog pogona (poput (E:)), mogu se razlikovati, ovisno o računalu.

4 **Kliknite [Install].**

5 **Odaberite željeni jezik aplikacije, a zatim kliknite [Next].**

6 **Kad se prikaže izbornik za potvrdu spajanja, spojite kamkorder s računalom na sljedeći način:**

- ① Spojite mrežni adapter u mrežnu utičnicu.
- ② Uključite kamkorder.
- ③ Spojite Ψ USB priključnicu (str. 126) na kamkorderu s priključnicom na računalu pomoću isporučenog USB kabela.

- ④ Dodirnite [Ⓜ USB CONNECT] na zaslonu kamkordera.



- 7 Kliknite [Continue].

- 8 Pažljivo pročitajte ugovor o licenci. Slažete li se s njegovim uvjetima promijenite u , te kliknite na [Next].

- 9 Potvrdite postavke instalacije, a zatim kliknite [Install].

⚡ Napomene

- Čak i ako se pojavi prozor koji zahtijeva restartanje računala, ne trebate ga restartati tada. Restartajte računalo nakon završetka instalacije.
- Potrebno je određeno vrijeme za autorizaciju.

- 10 Instalirajte softver prema uputama na zaslonu.

Ovisno o računalu, prikazuje se jedan od sljedećih instalacijskih prozora. Provjerite sadržaj zaslona i slijedite prikazane upute za instaliranje potrebnog softvera.

- Sonic UDF Reader*
Softver potreban za prepoznavanje DVD-RW diska (VR mod)
 - Microsoft DirectX 9.0c*
Softver potreban za rukovanje videozapisima
- * Samo Windows XP

- 11 Restartajte računalo ako je potrebno za završavanje instaliranja.



- 12 Izvadite CD-ROM disk iz pogona računala.

Importiranje videozapisa s diska na računalo

Na računalo možete kopirati i željene videozapise s diska koji se nalazi u kamkorderu.

⚡ Napomene

- Prilikom ovog postupka spojite kamkorder na mrežnu utičnicu uporabom isporučenog mrežnog adaptera (str. 21).

- 1 Uključite kamkorder

- 2 Spojite ψ (USB) priključnicu vašeg kamkordera s računalom uporabom isporučenog USB kabela

Uporaba Windows sustava (nastavak)

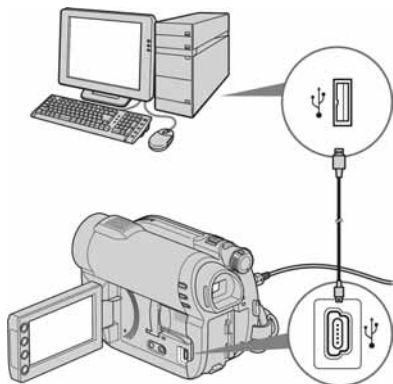

Na zaslonu kamkordera pojavljuje se [USB SELECT].

3 Dodirnite [Ⓞ USB CONNECT].

Otvara se prozor za odabir videozapisa koje možete importirati.



4 Na zaslonu računala odaberite videozapise koje želite importirati s diska.

Stavite kvačicu u okvir za izbor svakog videozapisa koji želite importirati.

Za importiranje svih videozapisa kliknite na [Select All].

5 Kliknite na [Next].

Otvara se prozor za odabir mape u koju ćete importirati videozapise.

Mapu možete promijeniti.

6 Kliknite na [Import].

Započinje importiranje odabranih videozapisa.

Po završetku importiranja "PMB" se automatski pokreće s računala, a importirani videozapisi prikazani su u prozoru.

Importiranje videozapisa i fotografija na računalo (Easy PC Back-up)

Videozapisi i fotografije pohranjeni na unutarnjoj memoriji (DCR-DVD450E/DVD850E) ili snimljeni na "Memory Stick PRO Duo" karticu koji još nisu bili importirani na računalo uporabom funkcije Easy PC Back-up mogu se na računalo importirati automatski.

⚡ Napomene

- Ovom funkcijom ne možete pohraniti videozapise koji su snimljeni na disk.
- Za provedbu ovog postupka spojite svoj kamkorder na mrežnu utičnicu uporabom isporučene mrežnog adaptera (str. 21).

1 Slijedite korake 1 i 2 pod "Importiranje videozapisa s diska na računalo".

2 Odaberite [📺 USB CONNECT] (DCR-DVD450E/DVD850E) ili [📷 USB CONNECT] na LCD zaslonu kamkordera.

Na zaslonu računala bit će prikazan prozor [Handycam Utility].



3 Kliknite na [Easy PC Back-up] na prozoru [Handycam Utility].

4 Odaberite format datoteke koji želite importirati i kliknite na [Import].

Videozapisi i fotografije koji nisu bili importirani na računalo automatski se importiraju na njega.

Kad je importiranje podataka završeno "PMB" se automatski pokreće, a u prozoru se prikazuju importirani videozapisi i fotografije.

Savjet

- Za importiranje odabranih snimaka odaberite [Media File Import] u koraku **3**. Za pojedinosti o ovom postupku pogledajte "PMB Guide" (str. 97).

Pokretanje "PMB"-a ("Picture Motion Browser" softvera)

Dvaput kliknite na ikonicu prečaca "PMB" na zaslonu računala



- Ako na ikonica nije prikazana na zaslonu računala kliknite na [Start] - [All Programs] - [Sony Picture Utility] - [PMB] kako biste pokrenuli "PMB".

Uporabom "PMB"-a možete pregledavati, editirati ili kreirati diskove s videozapisima i fotografijama.

Uporaba priručnika "PMB Guide"

Kliknite dvaput na "PMB Guide" ikonicu prečaca na zaslonu računala kako biste otvorili "PMB Guide".



- Ukoliko na zaslonu računala ikonica nije prikazana kliknite na [Start] - [All Programs] - [Sony Picture Utility] - [Help] [PMB Guide]. "PMB Guide" možete otvoriti i iz izbornika [Help] samog "PMB"-a.

Kreiranje diskova

Sabiranjem videozapisa i fotografija importiranih na računalo (str. 95) možete kreirati disk.

1 Uključite računalo i umetnite prazan disk u DVD pogon.

- Pogledajte stranicu 12 za tipove diskova koje možete koristiti.
- Ukoliko se bilo koji softver pokrene automatski isključite ga.

2 Kliknite dvaput na ikonicu "PMB"-a na zaslonu računala kako biste pokrenuli "PMB".

- "PMB" možete pokrenuti i klikom na [Start] - [All Programs] - [Sony Picture Utility] - [PMB].

3 Kliknite na [Folders] ili [Calendar] na lijevoj strani prozora te odaberite mapu ili datuma; zatim odaberite videozapise i fotografije.

- Kako biste odabrali videozapise i fotografije pritisnite i zadržite tijekom odabira tipku CTRL.

4 Na vrhu prozora kliknite na [Manipulate] - [DVD-Video (SD) Creation].

Pojavljuje se prozor za odabir videozapisa i fotografija.

- Kako biste već odabranim videozapisima i fotografijama dodali nove odaberite ih na glavnom prozoru te povucite (drag&drop) u prozor za odabir videozapisa i fotografija.



5 Za dovršetak kreiranja diska slijedite upute na zaslону.

- Kreiranje diska može zahtijevati prilično vremena.

Ostale funkcije

Kopiranje diskova

Najvažniji dio videozapisa možete izrezati i pohraniti kao zasebnu datoteku.

Uporabom "PMB"-a odaberite videozapis koji želite obraditi, zatim kliknite na [Manipulate] - [Video Trimming] kako biste prikazali prozor Video Trimming.

Za pojedinosti pogledajte "PMB Guide" (str. 97).

Editiranje videozapisa

Možete izdvojiti dio videozapisa i pohraniti ga kao novu datoteku. Uporabom "PMB" softvera odaberite videozapis koji želite editirati, a zatim kliknite na [Manipulate] - [Video Trimming] kako biste prikazali prozor Video Trimming. Za pojedinosti o toj operaciji pogledajte "PMB Guide" (str. 97).

Izdvajanje fotografija iz videozapisa

Kadar videozapisa možete pohraniti kao fotografiju.

Na prozoru reprodukcije videozapisa uporabom "PMB"-a kliknite na  kako biste prikazali prozor [Save Frame].

Za pojedinosti pogledajte "PMB Guide" (str. 97).



Savjeti za USB spajanje

Kako bi se osigurao pravilan rad kamkordera, spojite kamkorder s računalom pazeći na sljedeće.

- Spojite samo kamkorder na USB priključnicu računala. Nemojte spajati druge uređaje na USB priključnicu računala.
- Kod spajanja s računalom koje ima USB tipkovnicu i USB miša kao standardnu opremu, spojite kamkorder na drugu USB priključnicu pomoću USB kabela.

Napomene

- Ne može se jamčiti istovremeni rad s više USB uređaja spojenih na računalo.
- Obavezno spojite USB kabel u USB priključnicu na računalo. Ako spojite USB kabel s računalom preko USB tipkovnice ili USB huba, ne može se jamčiti pravilan rad.

Odspajanje USB kabela

- 1** Kliknite na  ikonu u statusnom retku na donjoj desnoj strani radne površine.



- 2** Kliknite [Safely remove USB Mass Storage Device].



- 3** Dodirnite [END] na zaslону kamkordera.

- 4** Dodirnite [YES] na zaslону kamkordera.

- 5** Odspojite USB kabel iz kamkordera i računala.

Napomene

- Nemojte odspajati USB kabel dok svijetli indikator ACCESS/indikator pristupa.
- Prije isključivanja kamkordera, odspojite USB kabel slijedeći gore opisani postupak.
- Za odspajanje USB kabela upotrijebite gore opisani postupak. U suprotnom se datoteke na mediju možda neće pravilno ažurirati. Također, nepravilno odspajanje USB kabela može uzrokovati nepravilnosti u radu medija.

U slučaju problema

Ako u radu s kamkorderom naidete na bilo kakav problem, pomoću sljedeće tablice provjerite mogući kvar. Ako problem postoji i dalje, odspojite izvor napajanja kamkordera i obratite se ovlaštenom Sony servisu.

• Općenito/Easy Handycam	100
• Baterije/izvori napajanja.....	101
• LCD zaslon/traziilo	102
• Mediji	102
• Snimanje	103
• Reprodukcija na kamkorderu	104
• Reprodukcija diska na drugim uređajima.....	105
• Reprodukcija "Memory Stick PRO Duo" na drugim uređajima	106
• Editiranje snimaka na kamkorderu.....	106
• Spajanje/presnimavanje na druge uređaje	107
• Spajanje s računalom.....	107
• Funkcije koje se ne mogu upotrebljavati istovremeno	107

Općenito/Easy Handycam

Kamkorder se ne uključuje.

- Priključite punu bateriju na kamkorder (str. 20).
- Spojite priključak mrežnog adaptera u mrežnu utičnicu (str. 20).

Kamkorder ne radi čak i kad je uključen.

- Kamkorderu je potrebno nekoliko sekundi nakon uključivanja dok bude spreman za snimanje. Ova pojava nije kvar.
- Odspojite mrežni adapter iz zidne utičnice ili odvojite akumulatorsku bateriju, a zatim spojite ponovo nakon jedne minute. Ako funkcije i dalje ne rade, šiljatim predmetom pritisnite tipku RESET (str. 126). (Pritisnete li tipku RESET, sva podešenja, zajedno s točnim vremenom, se vraćaju na početne vrijednosti.)
- Kamkorder se jako zagrijao. Isključite ga i ostavite neko vrijeme na hladnom mjestu.

Tipke ne rade.

- Tijekom Easy Handycam postupaka (str. 32) nisu raspoložive sve tipke/funkcije.
 - Tipka  (pozadinsko osvjetljenje) (str. 39)
 - Zum pri reprodukciji (str. 43)
 - Tipka DUBBING (DCR-DVD450E/DVD850E) (str. 52)

Tipka (OPTION) se ne prikazuje.

- OPTION MENU izbornik se ne može upotrebljavati tijekom uporabe Easy Handycam funkcije (str. 32).

Postavke izbornika su automatski promijenjene.

- Većina opcija izbornika se automatski vraća na tvorničke postavke kod uporabe funkcije Easy Handycam (str. 32).
- Sljedeće opcije su nepromjenjive tijekom funkcije Easy Handycam:
 - Mod snimanja videozapisa: [SP]
 - [DATA CODE]: [DATE/TIME]
 - Format snimanja za DVD-RW: [VIDEO]
- Sljedeće opcije/funkcije izbornika se vraćaju na tvorničke vrijednosti kad se preklopa POWER isključiti na OFF (CHG) na dulje od 12 sati:
 - Pozadinsko osvjetljenje
 - [DVD MENU]
 - [SPOT MTR/FCS]
 - [SPOT METER]
 - [SPOT FOCUS]
 - [EXPOSURE]
 - [FOCUS]
 - [SCENE SELECTION]
 - [WHITE BAL.]
 - [BLT-IN ZOOM MIC]
 - [MICREF LEVEL]

Čak i ako pritisnete EASY, postavke izbornika se ne vraćaju na tvorničke postavke automatski.

- Sljedeće postavke zadržavaju svoje vrijednosti čak i kod uporabe Easy Handycam funkcije (str. 32):
 - [MOVIE MEDIA SET]
 - [PHOTO MEDIA SET] *
 - [AUDIO MODE] *
 - [WIDE SELECT]
 - [SUB-T DATE]
 - [👤 FACE SET]
 - [🖼️ IMAGE SIZE]
 - [FILE NO.]
 - [VOLUME]
 - [BEEP]
 - [TV TYPE]
 - [CLOCK SET]
 - [AREA SET]
 - [SUMMERTIME]
 - [🗣️ LANGUAGE SET]
 - [DEMO MODE]

* DCR-DVD450E/DVD850E

Kamkorder vibrira.

- Vibracije može uzrokovati disk i to je normalno.

Tijekom rukovanja kamkorderom osjetite vibraciju u ruci ili čujete slab zvuk.

- Pojava nije kvar.

Iz kamkordera se čuje zvuk motora kad je pokrov diska zatvoren a nije uloženi disk.

- Kamkorder pokušava prepoznati disk. Pojava nije kvar.

Kamkorder se zagrijava.

- To je stoga što je kamkorder bio uključen dugo vrijeme. To nije kvar. Isključite kamkorder i ostavite ga neko vrijeme na hladnom mjestu.

Baterije/izvori napajanja

Napajanje se iznenada isključuje.

- Kad prođe otprilike 5 minuta, a vi ne dodirnete nijednu tipku kamkordera, on se automatski isključuje (A.SHUT OFF). Promijenite postavku [A.SHUT OFF] (str. 85) ili ponovno uključite kamkorder ili koristite mrežni adapter.
- Napunite bateriju (str. 20).

Indikator CHG (punjenje) ne svijetli tijekom punjenja baterije.

- Preklopku POWER postavite na OFF (CHG) (str. 20).
- Ispravno uložite bateriju u kamkorder (str. 20).
- Pravilno spojite mrežni kabel u mrežnu utičnicu.
- Punjenje je dovršeno (str. 20).

Indikator CHG (punjenje) treperi tijekom punjenja baterije.

- Pravilno stavite bateriju na kamkorder (str. 20). Ako to ne rješava problem, odspojite mrežni adapter iz utičnice i obratite se Sony prodavatelju. Baterija je možda oštećena.

Indikator preostalog kapaciteta baterije nije točan.

- Temperatura okoliša je preniska ili previsoka. To nije kvar.
- Baterija se nije dovoljno napunila. Ponovo napunite bateriju dokraja. Ako to ne rješava problem, zamijenite bateriju novom (str. 20).
- Prikazani kapacitet možda nije točan ovisno o mjestu uporabe.

U slučaju problema (nastavak)

Baterija se brzo prazni.

- Temperatura okoliša je preniska ili previsoka. To nije kvar.
- Baterija nije u potpunosti napunjena. Ponovo napunite bateriju u potpunosti. Ako to ne rješava problem, zamijenite bateriju novom (str. 20).

LCD zaslon/tražilo

Opcije izbornika prikazane su sivo.

- Nije moguće odabrati sivo označene opcije u trenutnim uvjetima snimanja/reprodukcije.
- Neke funkcije se ne mogu aktivirati istovremeno (str. 107).

Na zaslonu osjetljivom na dodir se ne pojavljuju tipke.

- Lagano dodirnite LCD zaslon.
- Pritisnite DISP na kamkorderu (str. 25).

Tipke na zaslonu osjetljivom na dodir ne rade ispravno ili uopće ne rade.

- Podesite zaslon ([CALIBRATION]) (str. 120).

Slika u tražilu je nejasna.

- Izvucite tražilo, a zatim pomičite leću tražila pomoću preklopke za podešavanje leće sve dok slika ne bude jasnija (str. 25).

Slika u tražilu je nestala.

- Zatvorite LCD zaslon. Slika se ne vidi u tražilu kad je LCD zaslon otvoren (str. 25).

Mediji

Nije moguće izvaditi disk.

- Pravilno spojite izvor napajanja (bateriju ili mrežni adapter) (str. 20).
- Disk je oštećen ili je zaprljan otiscima prstiju, itd. U tom slučaju vađenje diska može potrajati do 10 minuta.
- Kamkorder se jako zagrijao. Isključite ga i ostavite neko vrijeme na hladnom mjestu.
- Finaliziranje je prekinuto isključivanjem kamkordera. Uključite kamkorder i dovršite finaliziranje. (str. 66)

Nije moguće izbrisati snimke.

- Maksimalan broj snimaka koji se može izbrisati u indeksnom (INDEX) prikazu odjednom je 100.
- Ne mogu se izbrisati sljedeći videozapisi (str. 48):
 - Videozapisi na DVD-R/DVD+R DL
 - Videozapisi na DVD-RW (VIDEO mod), osim zadnjeg snimljenog videozapisa
 - Videozapisi na DVD+RW osim zadnjeg snimljenog videozapisa

Indikatori vrste diska i formata snimanja na LCD zaslonu su sivi.

- Disk je možda snimljen drugim uređajem. Možete ga reproducirati u kamkorderu, no ne možete na njega snimati dodatne scene.
- Uložen je disk koji se ne može upotrebljavati s kamkorderom.
- Kamkorder ne može prepoznati disk.

Ne možete upravljati funkcijama pri uporabi "Memory Stick PRO Duo" kartice.

- Koristite li "Memory Stick PRO Duo" formatiran na računalu, formatirajte ga u kamkorderu (str. 71).

Ne možete izbrisati slike na "Memory Stick PRO Duo" kartici.

- Maksimalan broj snimaka koji se može izbrisati u indeksnom (INDEX) prikazu odjednom je 100.
- Ne možete izbrisati zaštićene snimke (str. 55).

Naziv datoteke je nepravilan ili treperi.

- Datoteka je možda oštećena.
- Kamkorder ne podržava format datoteke. Upotrebljavajte podržane formate (str. 116).

Snimanje

Također pogledajte "Mediji" (str. 102).

Kad pritisnete START/STOP ili PHOTO, ne počne snimanje.

- Pojavio se reprodukcijski izbornik. Prebacite kamkorder u pripremno stanje za snimanje (str. 37).
- Kamkorder pohranjuje snimku koju ste upravo snimili.
- Na mediju nema više mjesta. Formatirajte medij (unutarnja memorija (DCR-DVD450E/DVD850E)/DVD-RW/DVD+RW/"Memory Stick PRO Duo" (str. 71). Možete izbrisati nepotrebne snimke (str. 48) ili upotrijebiti novi disk ili "Memory Stick PRO Duo".
- Kad koristite neki od sljedećih diskova nakon finaliziranja, poništite finaliziranje kako biste ponovno mogli koristiti disk (str. 73) ili stavite novi disk.
 - DVD-RW (VIDEO mod)
 - DVD+RW
- Kamkorder se jako zagrijao. Isključite ga i ostavite neko vrijeme na hladnom mjestu.
- Na disku se kondenzirala vlaga. Isključite kamkorder i ostavite ga otprilike 1 sat (str. 119).
- Broj fotografija premašuje kapacitet kamkordera (str. 81). Izbrišite nepotrebne snimke (str. 48).

Ne možete snimati fotografije.

- Nije moguće snimiti fotografiju na disk pomoću kamkordera.

Indikator ACCESS svijetli čak i kad prestanete snimati.

- Kamkorder pohranjuje snimak koji ste upravo načinili.

Kut snimanja izgleda drugačije.

- Kut snimanja može se razlikovati ovisno o modu kamkordera. To nije kvar.

Stvarno vrijeme snimanja videozapisa je manje od očekivanog približnog vremena snimanja.

- Kad snimate objekt koji se brzo kreće ili slično tome, vrijeme raspoloživo za snimanje može se skratiti.

Snimanje se zaustavi.

- Kamkorder se jako zagrijao. Isključite ga i ostavite neko vrijeme na hladnom mjestu.
- Na disku se kondenzirala vlaga. Isključite kamkorder i ostavite ga otprilike 1 sat (str. 119).

Postoji vremenska razlika između pritiska na tipku START/STOP i mjesta na kojem počne/završava snimanje videozapisa.

- Pri uporabi kamkordera može postojati blaga razlika između mjesta na kojem ste pritisnuli tipku START/STOP i stvarnog mjesta početka/završetka snimanja videozapisa. To nije kvar.

U slučaju problema (nastavak)

Nije moguće promijeniti format slike videozapisa (16:9/4:3).

- Nije moguće promijeniti format slike u sljedećim slučajevima:
 - Kad je odabrano [DISC] za [MOVIE MEDIA SET] i umetnete DVD+RW ili ne umetnete disk.
 - Kad je odabrano [MEMORY STICK] za [MOVIE MEDIA SET], a nije umetnuta "Memory Stick PRO Duo" kartica.

Automatsko izoštravanje ne radi.

- Podesite [FOCUS] na [AUTO] (str. 89).
- Uvjeti snimanja nisu pogodni za automatsko izoštravanje. Izoštrite sliku ručno (str. 89).

Funkcija [STEADYSHOT] ne radi.

- Podesite opciju [STEADYSHOT] na [ON] (str. 80).
- Funkcija [STEADYSHOT] ponekad ne radi uslijed prevelikog potresanja.

Pojavljuje se treperenje slike.

- To se događa kod snimanja pod fluorescentnim, natrijevim ili živinim svjetiljkama. Pojava nije kvar.

Kod snimanja svijetla ili električnog svjetla u mraku, pojavljuje se okomita pruga

- Pojava je uobičajena kad je kontrast između objekta i pozadine prevelik. Pojava nije kvar.

Na slici snimljenoj uz jako osvjetljenje se pojavljuje bijela okomita pruga.

- Pojava se naziva "razmazivanje" i ne predstavlja kvar.

Kod snimanja TV ili računalnog zaslona pojavljuju se crne pruge.



- Podesite opciju [STEADYSHOT] na [OFF] (str. 80).

Ne može se podesiti [LCD BL LEVEL].

- Ne može se podesiti [LCD BL LEVEL] u sljedećim slučajevima:
 - Kad je LCD zaslon zatvoren na kamkorderu tako da je LCD zaslon okrenut prema van.
 - Kad se uređaj napaja preko mrežnog adaptera.

Reprodukcija na kamkorderu

Ne možete pronaći snimke za reprodukciju.

- Odaberite medij za reprodukciju tako da dodirnete  (HOME) →  (MANAGE MEDIA) → [MOVIE MEDIA SET] ili [PHOTO MEDIA SET] (str. 26).

Reprodukcija diska nije moguća.

- Provjerite kompatibilnost diska (str. 12).
- Uložite disk stranom za snimanje okrenutom prema kamkorderu (str. 28).
- Disk snimljen, formatiran ili finaliziran u drugom uređaju možda se neće moći reproducirati u vašem kamkorderu.
- Kamkorder se jako zagrijao. Isključite ga i ostavite neko vrijeme na hladnom mjestu.

Reproducirana slika je izobličena.

- Očistite disk mekom krpicom (str. 116).

Nije moguća reprodukcija snimaka pohranjenih na "Memory Stick PRO Duo"

- Snimke nije moguće reproducirati ako ste izmijenili datoteke ili mape, ili ste podatke obrađivali na računalu. (U tom slučaju treperi naziv datoteke.) Pojava nije kvar (str. 117).
- Možda neće biti moguća reprodukcija snimaka snimljenih drugim uređajima niti prikazivanje u njihovoj stvarnoj veličini. Pojava nije kvar (str. 117).

Na snimku u VISUAL INDEX prikazu je vidljiva oznaka "[?]".

- Možda nije uspjelo učitavanje podataka. Pokušajte isključiti i ponovno uključiti kamkorder ili izvaditi te ponovno uložiti "Memory Stick PRO Duo" nekoliko puta.
- Skinuli ste bateriju ili odspojili mrežni adapter dok je treperio indikator pristupa. Na taj način se mogu oštetiti podaci, koji imaju oznaku "[?]".
- Može se pojaviti na fotografijama snimljenim drugim uređajima, editiranim na računalu itd.

Uz snimak u VISUAL INDEX prikazuje se "[?]".

- Izvedite [REPAIR IMG.DB F] (str. 75). Ako se prikazuje i dalje, izbrišite snimak s oznakom "[?]" (str. 48).

Tijekom reprodukcije ne čuje se zvuk ili je zvuk tih.

- Pojačajte glasnoću (str. 34, 42).
- Zvuk se ne čuje kad je zatvoren LCD zaslon. Otvorite LCD zaslon.
- Kad snimate zvuk s opcijom [MICREF LEVEL] (str. 92) podešenom na [LOW], teško će se čuti snimljeni zvuk.

Reprodukcija diska na drugim uređajima

Ne možete reproducirati disk ili ga uređaj ne može prepoznati.

- Očistite disk mekom krpicom (str. 116).
- Finalizirajte disk (str. 66).
- Disk snimljen u VR modu ne može se reproducirati na uređaju koji ne podržava VR mod. Provjerite kompatibilnost u korisničkom priručniku uređaja za reprodukciju.

Reproducirana slika je izobličena.

- Očistite disk mekom krpicom (str. 116).

Na snimku u DVD izborniku je vidljiva oznaka "[?]".

- Učitavanje podataka kod finaliziranja diska možda nije bilo uspješno. Kod sljedećih vrsta diskova, disk pripremite za dodatno snimanje (str. 73), a zatim ponovno napravite DVD izbornik ponovnim finaliziranjem diska (str. 66). DVD izbornik može biti prikazan pravilno.
 - DVD-RW (VIDEO mod)
 - DVD+RW

Reprodukcija se nakratko zaustavlja između scena.

- Kod nekih uređaja se reprodukcija može nakratko zaustavljati između scena. To je normalno.
- Kod DVD+R DL, slika se može zaustaviti na trenutak kod prijelaza između slojeva. To nije kvar.

Reprodukcija ne prelazi na prethodnu scenu kod pritiska tipke ◀◀.

- Ako reprodukcija prelazi 2 naslova koja je automatski izradio kamkorder kod pritiska tipke ◀◀, neće biti prijelaza na prethodnu scenu. Odaberite željenu scenu u izborniku. Za dodatne informacije pogledajte korisnički priručnik uređaja za reprodukciju.

Kod reprodukcije diska na računalu ili drugom uređaju, poremećen je balans lijevog i desnog kanala zvuka (DCR-DVD450E/DVD850E).

- Pojava je moguća kod konverzije 5.1-kanalnog zvuka u 2-kanalni (normalan stereo zvuk) na računalu ili drugom uređaju (str. 38). Pojava nije kvar.
- Ako uređaj za reprodukciju podržava samo 2-kanalni zvuk, promijenite sustav audio konverzije (downmix). Pojedini potražite u uputama za uporabu uređaja.

U slučaju problema (nastavak)

- Kad kreirate disk uporabom priloženog "Picture Motion Browser" softvera, odaberite 2-kanalni zvuk.
- Snimajte videozapise uz postavku [AUDIO MODE] podešenu na [2ch STEREO] na kamkorderu (str. 79).

Videozapis se ne reproducira u ispravnom formatu

- Ukoliko su na DVD+RW disk presnimljeni videozapisi formata 16:9 (wide) i formata 4:3 možda neće moći biti reproducirani u ispravnom formatu što ovisi o uređaju na kojem se reproduciraju. Pojava nije kvar.



Reprodukcija "Memory Stick PRO Duo" na drugim uređajima

Nije moguće reproducirati "Memory Stick PRO Duo" ili se "Memory Stick PRO Duo" ne prepoznaje.

- Uređaj možda ne podržava "Memory Stick PRO Duo".

Editiranje snimaka na kamkorderu

Editiranje nije moguće.

- Odaberite medij za editiranje tako da dodirnete  (HOME) →  (MANAGE MEDIA) → [MOVIE MEDIA SET] ili [PHOTO MEDIA SET] (str. 26).
- Nije moguće editirati videozapise snimljene na DVD-R/DVD+R DL (str. 12).
- Na disku nema snimaka.
- Editiranje nije moguće zbog stanja u kojem su snimke.
- Ne možete editirati zaštićene snimke (str. 55).
- Snimke se ne mogu presnimavati s diska na unutarnju memoriju (DCR-DVD450E/ DVD850E) ili na "Memory Stick PRO Duo".

Videozapise nije moguće dodati u playlistu.

- Medij je pun.
- Playlisti je moguće dodati 99 videozapisa iz unutarnje memorije (DCR-DVD450E/ DVD850E) ili s "Memory Stick PRO Duo" kartice, ili 999 videozapisa s diska (str. 59). Izbrišite neželjene snimke (str. 48).
- Playlisti se ne mogu dodati fotografije.

Nije moguće podijeliti videozapis.

- Videozapis je prekratak za dijeljenje.
- Videozapis za koji je podešena zaštita uporabom drugog uređaja ne može se dijeliti.

Nije moguće izbrisati snimke.

- Nije moguće izbrisati sljedeće videozapise (str. 48):
 - Snimljene na DVD-R/DVD+R DL
 - Snimljene na DVD-RW (VIDEO mod), osim zadnjeg snimljenog videozapisa
 - Snimljene na DVD+RW, osim zadnjeg snimljenog videozapisa
- Videozapis s diska se ne može brisati kod uporabe Easy Handycam funkcije (str. 32).
- Nije moguće izbrisati zaštićene snimke (str. 55).

Nije moguće snimiti fotografiju iz videozapisa.

- Na mediju nema dovoljno slobodnog prostora za pohranjivanje fotografije (DCR-DVD450E/ DVD650E/DVD850E) (str. 50).

Nije moguće finalizirati disk.

- Za finaliziranje upotrijebite mrežni adapter. Nemojte koristiti bateriju.
- Disk je već finaliziran. Kod sljedećih vrsta diskova, slijedite potrebne postupke za snimanje dodatnih videozapisa (str. 73).
 - DVD-RW (VIDEO mod)
 - DVD+RW

Nije moguće izvesti [UNFINALIZE].

- [UNFINALIZE] nije dostupno kod sljedećih vrsta diskova:
 - DVD-RW (VR mod)
 - DVD+RW
 - DVD-R
 - DVD+R DL

- [UNFINALIZE] nije dostupno tijekom uporabe funkcije Easy Handycam (str. 32).

Nije moguće editirati ili snimiti dodatan materijal na disk pomoću drugih uređaja.

- Pomoću drugog uređaja možda nećete moći editirati ili snimiti dodatne snimke na disk koji je snimljen na kamkorderu.

Spajanje/presnimavanje na druge uređaje

Ne čuje se zvuk na TV prijemniku spojenom s kamkorderom.

- Spojen je samo S VIDEO priključak. Provjerite jesu li također spojeni crveni i bijeli priključak A/V kabela s S VIDEO priključkom (nije isporučen) (str. 62).

Format reproducirane slike nije pravilan kad je kamkorder spojen na TV prijemnik sa zaslonom 4:3.

- Podesite [TV TYPE] sukladno TV prijemniku (str. 45).

Ne možete presnimavati.

- A/V priključni kabel nije ispravno priključen. Provjerite je li spojen u ispravnu priključnicu, npr. na priključnicu uređaja za snimanje slike s kamkordera (str. 52).

Spajanje s računalom

Nije moguće instalirati "PMB".

- Provjerite konfiguraciju računala potrebnu za instaliranje "PMB".
- Pravilno instalirajte "PMB" (str. 94).

"PMB" ne radi pravilno.

- Isključite "PMB" i resetirajte računalo.

Računalo ne prepozna je kamkorder.

- Instalirajte "Picture Motion Browser" (str. 94).
- Odspojite USB uređaje, osim tipkovnice i miša te kamkordera.
- Odspojite USB kabel od računala i kamkordera, resetirajte računalo, a zatim ih ponovno pravilno spojite (str. 94).
- Provjerite je li aktiviran media check tool na računalu. Pojediniosti potražite u "PMB Guide" (str. 97).

Funkcije koje se ne mogu upotrebljavati istovremeno

U ovoj tablici su prikazani primjeri nespojivih kombinacija funkcija i opcija izbornika.

Ne može se upotrijebiti	Zbog sljedeće postavke
Pozadinsko osvijetljenje	[SPOT MTR/FCS], [SPOT METER], [FIREWORKS], [MANUAL] u [EXPOSURE]
[AUTO SLW SHUTTR]	[SCENE SELECTION], [FADER]
[SPOT FOCUS]	[SCENE SELECTION]
[TELE MACRO]	[SCENE SELECTION]
[FADER]	[CANDLE]/ [FIREWORKS] u [SCENE SELECTION]
[MICFER LEVEL]	[BLT-IN ZOOM MIC]

Indikatori i poruke upozorenja

Dijagnostički pokazivač/ indikatori upozorenja

Ako se na zaslonu pojave indikatori, provjerite sljedeće. Neke probleme možete sami riješiti. Ako ne uspijete, obratite se prodavatelju ili ovlaštenom Sony servisu.

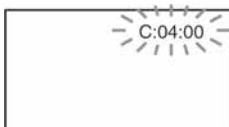

C: (ili E:) □□:□□ (dijagnostički pokazivač)

C:04:□□

- Koristili ste akumulatorsku bateriju koja nije "InfoLITHIUM" tipa H. Koristite "InfoLITHIUM" bateriju tipa H (str. 117).
- Čvrsto spojite DC priključak mrežnog adaptera u DC IN priključnicu kamkordera (str. 20).

C:13:□□

- Uložen je pogrešan disk. Koristite disk kompatibilan s kamkorderom (str. 12).
- Disk je zaprljan ili ima ogrebotine na sebi. Očistite disk krpicom za čišćenje (str. 116).

C:32:□□

- Pojavili su se simptomi koji nisu opisani gore. Izvadite i ponovo stavite disk te nastavite koristiti kamkorder.
- Odspojite izvor napajanja. Nakon ponovnog uključivanja nastavite koristiti kamkorder.

E:20:□□/E:31:□□/E:61:□□/

E:62:□□/E:91:□□/E:94:□□

- Problem ne možete riješiti sami. Obratite se Sony ovlaštenom prodavatelju ili servisu te navedite svih pet znakova koda koji počinje slovom "E".

101-0001 (Indikator upozorenja za datoteke)

Sporo treperi

- Datoteka je oštećena.
- Datoteka je nečitljiva.

🔊 (Indikatori upozorenja za diskove)

Sporo treperi

- Disk nije uložen.*
- Za snimanje videozapisa preostalo je manje od pet minuta.
- Uložen je disk kojeg se ne može reproducirati ili se na njega ne može snimati, kao što je jednostrani disk uložen naopako.

Brzo treperi

- Kamkorder ne može prepoznati disk.*
- U kamkorder je uložen finaliziran disk u pripremnim stanju snimanja.
- Disk je pun.*
- Kad je odabrana funkcija  (videozapis), uložen je disk snimljen u TV sustavu boja različitim od onog koji koristi kamkorder.*

⚠️ (Potrebno je izvaditi disk)*

Brzo treperi

- Uložen je disk koji kamkorder ne može prepoznati.
- Disk je pun.
- Možda se javila greška u diskovnom pogonu kamkordera.
- Uložen je finalizirani disk (str. 73).

(Indikator upozorenja za bateriju)

Sporo treperi

- Baterija je gotovo prazna.
- Ovisno o uvjetima korištenja uređaja ili stanju baterije, indikator  može treperiti čak i ako je u bateriji preostalo napona za otprilike 20 minuta korištenja.

(Upozorenje na porast temperature)

Sporo treperi

- Temperatura u kamkorderu raste. Isključite ga i ostavite neko vrijeme na hladnom mjestu.

Brzo treperi*

- Kamkorder se jako zagrijao. Isključite ga i ostavite neko vrijeme na hladnom mjestu.

(Indikator upozorenja za "Memory Stick PRO Duo")

Sporo treperi

- Nema dovoljno slobodnog prostora za snimanje. Pogledajte str. 5 za vrstu "Memory Stick PRO Duo" koja se može upotrebljavati s kamkorderom.
- Nije uložena "Memory Stick PRO Duo" (str. 30).

Brzo treperi*

- Nema slobodnog prostora za snimanje. Izbrišite nepotrebne snimke (str. 48) ili formatirajte "Memory Stick PRO Duo" (str. 71) nakon presnimavanja/kopiranja snimaka (str. 52, 62, 93).
- Oštećena je upravljačka baza podataka (str. 75).

(Indikator upozorenja za "Memory Stick PRO Duo" formatiranje)*

- "Memory Stick PRO Duo" je oštećen.
- "Memory Stick PRO Duo" nije pravilno formatiran (str. 71, 116).

(Indikator upozorenja za nekompatibilan "Memory Stick PRO Duo")*

- Uložen je nekompatibilan "Memory Stick PRO Duo" (str. 116).

(Indikator upozorenja za zaključani "Memory Stick PRO Duo")*

- Pristup "Memory Stick PRO Duo" mediju je ograničen na drugom uređaju.

(Indikator koji upozorava na vibracije)

- Kamkorder nije u stabilnom položaju te lako dolazi do vibracija. Držite ga mirno obadvjema rukama i snimajte. Međutim, imajte na umu na indikator upozorenja na vibracije neće nestati.

(Indikator upozorenja za snimanje fotografija)

- U memoriji nema dovoljno prostora za snimanje fotografije.

* Kad se na zaslonu pojavi indikator upozorenja, čuje se melodija (str. 83).

Poruke upozorenja

Ako se na zaslonu pojave poruke, slijedite upute.

■ Mediji

Internal memory format error.

- Promijenjen je standardni format unutarnje memorije kamkordera. Unutarnju memoriju možete ponovno upotrebljavati nakon formatiranja (str. 71). Pri tome se brišu svi podaci iz unutarnje memorije.

Playback prohibited.

- U kamkorderu pokušate reproducirati nekompatibilan disk.
- Pokušali ste reproducirati snimku sa signalnom zaštitom od kopiranja.

🔒 ▲ Disc finalized. Cannot record on disc.

- Želite li snimati na DVD-RW disku (VIDEO mod) poništite finalizaciju (str. 73).

🔒 ▲ Disc error. Remove disc.

- Kamkorder ne može prepoznati disk bilo zato što je nekompatibilan bilo zbog ogrebotina.

🔒 ▲ Disc error. Unsupported format.

- Disk je snimljen s kodom formatiranja različitim od koda kamkordera. Možda ćete ga moći koristiti u kamkorderu nakon formatiranja (samo DVD-RW/ DVD+RW) (str. 71).

🔒 Reinsert the Memory Stick.

- Ponovno uložite "Memory Stick PRO Duo" nekoliko puta. Ako indikator i dalje treperi, "Memory Stick PRO Duo" je možda oštećen. Pokušajte koristiti drugi "Memory Stick PRO Duo".

🔒 This Memory Stick is not formatted correctly.

- Provjerite format, zatim formatirajte "Memory Stick PRO Duo" u kamkorderu ako je potrebno (str. 71).

🔒 Still picture folder is full. Cannot record still pictures.

- Ne možete izrađivati mape koje prelaze broj 999MSDCF. Ne možete stvarati ili brisati mape uporabom ovog kamkordera.
- Formatirajte "Memory Stick PRO Duo" (str. 71) ili nepotrebne mape izbrišite uporabom računala.

This Memory Stick may not be able to record or play movies.

- Upotrijebite preporučeni "Memory Stick PRO Duo" (str. 5).

This Memory Stick may not be able to record or play images correctly.

- Upotrijebite preporučeni "Memory Stick PRO Duo" (str. 5).

Do not eject the Memory Stick during writing. Data may be damaged.

- Ponovno uložite "Memory Stick PRO Duo" i slijedite upute na zaslonu.

**The Image Database File is damaged.
Do you want to create a new file?**

- Oštećena je upravljačka baza podataka. Ako dodirnete [YES], kreirat će se nova. Stare snimke na "Memory Stick PRO Duo" ne mogu se reproducirati (datoteke snimaka nisu oštećene). Ako izvršite [REPAIR IMG.DB F.] (str. 75) nakon kreiranja nove upravljačke datoteke, možda se omogući reprodukcija starih snimaka. Ako to ne pomogne, kopirajte snimke na računalo pomoću isporučenog softvera.

Inconsistencies found in Image Database File. Movies cannot be recorded or played. Do you want to repair the Image Database File?

- Oštećena je upravljačka datoteka. Dodirnite [YES] za popravak.

■ Ostalo

No further selection is possible.

- Na Playlistu možete dodati maksimalno 99 videozapisa iz unutarnje memorije (DCR-DVD450E/DVD850E) ili s "Memory Stick PRO Duo" kartice, ili 999 videozapisa s diska (str. 59).
- Možete odabrati do 100 snimaka iz INDEX izbornika prilikom:
 - brisanja snimaka
 - stavljanja ili ukidanja zaštite za snimke
 - presnimavanja videozapisa
 - kopiranja fotografija
 - editiranje playliste

Data protected.

- Snimka je zaštićena na drugom uređaju. Isključite zaštitu.

Cannot recover data.

- Nije uspjelo upisivanje podataka na medij. Kamkorder je pokušao obnoviti podatke, no nije uspio.

Please wait.

- Poruka je prikazana ako uređaj treba više vremena za vađenje diska. Ostavite kamkorder da miruje oko 10 minuta kako ne bi bio izložen vibracijama.
-

Uporaba kamkordera u inozemstvu

Napajanje

Svoj kamkorder možete koristiti u bilo kojoj zemlji ili području s isporučenim mrežnim adapterom pri 100 V do 240 V izmjenične struje, 50/60 Hz.

0 TV sustavima

Ovaj kamkorder je baziran na PAL sustavu. Želite li reproducirati sliku na TV prijemu, on također mora imati PAL sustav i AUDIO/VIDEO priključnicu.

Sustav	Koristi se u sljedećim zemljama
PAL	Australija, Austrija, Belgija, Kina, Češka, Danska, Finska, Njemačka, Nizozemska, Hong Kong, Mađarska, Italija, Kuvajt, Malezija, Novi Zeland, Norveška, Poljska, Portugal, Singapur, Slovačka, Španjolska, Švedska, Švicarska, Tajland, Velika Britanija itd.
PAL - M	Brazil
PAL - N	Argentina, Paragvaj, Urugvaj
NTSC	Bahamsko otočje, Bolivija, Kanada, Srednja Amerika, Čile, Kolumbija, Ekvador, Gvajana, Jamajka, Japan, Koreja, Meksiko, Peru, Surinam, Tajvan, Filipini, SAD, Venezuela, itd.
SECAM	Bugarska, Francuska, Gvajana, Iran, Irak, Monako, Rusija, Ukrajina, itd.

Podešavanje lokalnog vremena

Kad kamkorder koristite u inozemstvu, možete jednostavno podesiti sat na lokalno vrijeme podešavanjem vremenske zone. Dodirnite **HOME** → **SETTINGS** → **[CLOCK/⌚]** **LANG** → **[AREA SET]** i **[SUMMERTIME]** (str. 84).

Vremenske zone

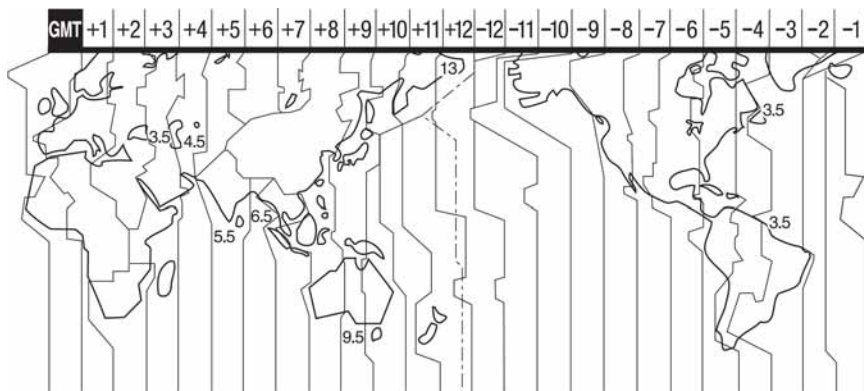

Vremenska razlika	Područje
GMT	Lisabon, London
+01:00	Berlin, Pariz
+02:00	Helsinki, Kairo, Istanbul
+03:00	Moskva, Nairobi
+03:30	Teheran
+04:00	Abu Dhabi, Baku
+04:30	Kabul
+05:00	Karachi, Islamabad
+05:30	Kalkuta, New Delhi
+06:00	Almaty, Dhaka
+06:30	Rangoon
+07:00	Bangkok, Jakarta
+08:00	Hong Kong, Singapur, Peking
+09:00	Seul, Tokio
+09:30	Adelaide, Darwin
+10:00	Melbourne, Sydney

Vremenska razlika	Područje
+11:00	Solomonski otoci
+12:00	Fiji, Wellington
-12:00	Eniwetok, Kwajalein
-11:00	Samoa
-10:00	Havaji
-09:00	Aljaska
-08:00	Los Angeles, Tijuana
-07:00	Denver, Arizona
-06:00	Chicago, Mexico City
-05:00	New York, Bogota
-04:00	Santiago
-03:30	St. John's
-03:00	Brazilija, Montevideo
-02:00	Fernando de Noronha
-01:00	Azori, Zelenortski otoci

Datoteke/mape u unutarnjoj memoriji (DCR-DVD450E/DVD850E) i "Memory Stick PRO Duo" kartici

Datoteke/mape imaju strukturu prikazanu u nastavku. Obično ne trebate poznavati strukturu datoteka/mapa pri snimanju/reprodukciji na kamkorderu. Za uživanje u fotografijama ili videozapisima spajanjem na računalo pogledajte "PMB Guide" (str. 97) na isporučenom CD-ROM disku, a zatim upotrijebite isporučenu aplikaciju.

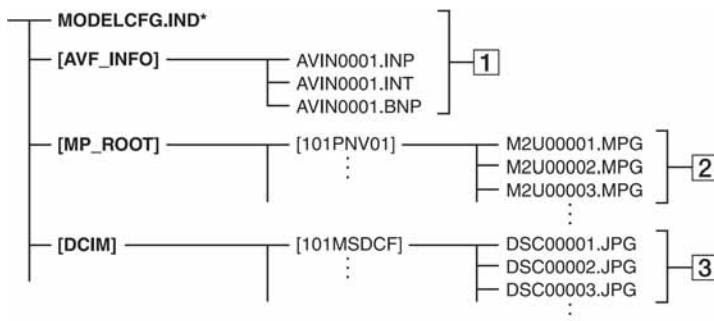

* Samo kod unutarnje memorije (DCR-DVD450E/DVD850E)

1 Upravljačke datoteke snimaka

Kad izbrišete te datoteke, nije moguće pravilno snimanje/reprodukcija. Te datoteke su standardnim podešenjem skrivene te obično nisu prikazane.

2 Datoteke videozapisa (MPEG2 datoteke)

Te datoteke imaju ekstenziju ".MPG". Njihova maksimalna veličina je 2 GB. Kad kapacitet datoteke prijeđe 2 GB, datoteka se podijeli.

Brojevi datoteke se povećavaju automatski. Kad brojevi datoteka prijeđu 9999, kreira se nova mapa za pohranu novih videozapisa.

Broj naziva datoteke raste ovako:
[101PNV01] → [102PNV01].

3 Datoteke fotografija (JPEG datoteke)

Te datoteke imaju ekstenziju ".JPG". Brojevi datoteke se povećavaju automatski. Kad brojevi datoteka prijeđu 9999, kreira se nova mapa za pohranu novih fotografija.

Broj naziva datoteke raste ovako:
[101MSDCF] → [102MSDCF].

- Možete pristupiti mediju na kamkorderu pomoću računala spojenog USB kabelom (str. 95).
- Datoteke ili mape na kamkorderu ne mijenjajte pomoću računala. Mogli biste oštetiti snimke ili ih nećete moći reproducirati.
- Sony ne preuzima odgovornost za gubitak podataka kod rukovanja medijem preko računala.
- Kod brisanja slikovnih datoteka, slijedite korake na str. 48. Nemojte brisati slikovne datoteke na mediju u kamkorderu izravno pomoću računala.
- Ne formatirajte medije kamkordera uporabom računala. Možda neće raditi pravilno.
- Ne kopirajte datoteke na "Memory Stick PRO Duo" u kamkorderu s računala. Sony ne preuzima odgovornost za rezultate takvog postupka.

Održavanje i mjere opreza

O diskovima

Pogledajte str. 12 za detalje o diskovima koje možete koristiti s ovim kamkorderom.

Napomene o rukovanju

- Držite disk za rub i središnji otvor. Nemojte dodirivati stranu za snimanje (suprotna od strane s naljepnicom kad koristite jednostrani disk).



- Prije snimanja očistite prašinu i otiske prstiju s diska mekom krpom. U suprotnom, u nekim situacijama neće biti moguća normalna reprodukcija ili snimanje.
- Kad stavljate disk u kamkorder, čvrsto ga pritisnite dok ne klikne. Kad se na LCD zaslonu pojavi poruka [C:13:□□], otvorite pokrov i ponovo stavite disk.
- Nemojte ništa lijepiti na površinu diska jer to može prouzročiti neravnomjernu rotaciju, te ujedno i kvarove diska ili kamkordera.



Uporaba dvostranih diskova

Dvostrani diskovi omogućuju snimanje na obje strane diska.

Snimanje na A stranu

Stavite disk u kamkorder tako da je strana s oznakom **A** na sredini okrenuta prema van. Disk mora kliknuti.

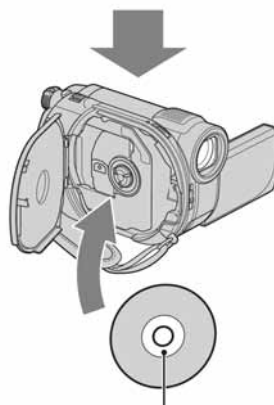
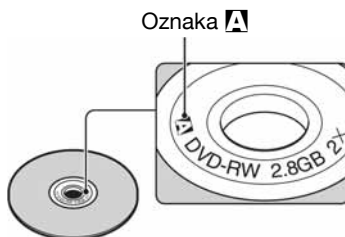

Oznaku **A** stavite okrenutu prema van. Snimanje se vrši na stražnju stranu.

- Kod uporabe dvostranih diskova, pripazite da ne zaprljate površinu diska.
- Kad se u kamkorderu upotrebljava dvostrani disk, snimanje i reprodukcija se mogu vršiti samo na jednoj strani. Nije moguće prebaciti snimanje ili reprodukciju na drugu stranu. Kad je snimanje ili reprodukcija jedne strane završeno, izvadite disk i okrenite ga na drugu stranu.
- Za svaku stranu dvostranog diska, potrebno je posebno izvesti sljedeće postupke:
 - Finaliziranje (str. 66)
 - Formatiranje (str. 71)
 - Poništavanje finaliziranja (str. 73)

Briga o diskovima i pohranjivanje

- Držite disk čistim jer se u suprotnom može umanjiti kvaliteta slike i zvuka.
- Čistite disk mekom krpom. Brišite disk od središta prema rubu. Ako je zaprljan, koristite krpu lagano navlaženu u vodi, a zatim ga prebrišite mekanom i suhom krpom. Za čišćenje nemojte koristiti otapala poput benzina, sredstava za čišćenje vinilnih LP ploča ili antistatičke raspršivače jer to može oštetiti disk.



- Nemojte izlagati disk izravnom suncu i ne ostavljajte ga na vlažnome mjestu.
- Kad nisu u uporabi, diskove uvijek spremite u pripadajuće kutije.
- Kad želite pisati po jednostranom disku, pišite samo na površini za naljepnicu. Za to koristite mekani flomaster i ne dodirujte tintu dok se ne osuši. Nemojte zagrijavati disk ili koristiti oštre predmete poput kemijske olovke. Nemojte sušiti površinu diska zagrijavanjem. Ne možete pisati po dvostranim diskovima.

0 "Memory Stick" kartici

"Memory Stick" je kompaktni, prenosivi IC medij za snimanje velikog kapaciteta. U ovom kamkorderu možete koristiti samo "Memory Stick Duo" koji je velik otprilike kao pola standardne "Memory Stick" kartice. Međutim, ne možemo jamčiti ispravan rad svih vrsta "Memory Stick Duo" kartica u vašem kamkorderu.

Vrsta Memory Stick kartice	Snimanje/ reprodukcija
"Memory Stick Duo" (s MagicGate)	-
"Memory Stick PRO Duo"	○
"Memory Stick PRO-HG Duo"	○*

* Ovaj kamkorder nije kompatibilan s 8-bitnim paralelnim prijenosom podataka, ali podržava 4-bitni paralelni prijenos podataka koji koristi "Memory Stick PRO Duo".

- Ovaj uređaj ne može snimati niti reproducirati podatke koji koriste tehnologiju "MagicGate". "MagicGate" je tehnologija zaštite autorskih prava koja snima i prenosi podatke u kodiranom obliku.
- Ovaj uređaj je kompatibilan s "Memory Stick Micro" ("M2"). "M2" je kratica za "Memory Stick Micro".
- Za "Memory Stick PRO Duo" formatiran na računalu (Windows OS/Mac OS) ne može se jamčiti kompatibilnost.
- Brzina čitanja/pisanja može se razlikovati ovisno o kombinaciji "Memory Stick PRO Duo" kartice i uređaja koji koristite s njim.
- Podaci se mogu oštetiti ili uništiti u sljedećim situacijama (Sony ne preuzima odgovornosti i nije dužan kompenzirati gubitak nesnimljenog materijala):
 - Ako izvadite "Memory Stick PRO Duo" ili isključite kamkorder dok kamkorder očitava ili upisuje slikovne podatke na "Memory Stick PRO Duo" (dok indikator pristupa svijetli ili treperi).
 - Ako koristite "Memory Stick PRO Duo" u blizini magneta ili magnetskih polja.
- Preporučamo izradu sigurnosnih kopija važnih podataka na tvrdom disku računala.
- Ne pritišćite jako kad pišete na naljepnicu "Memory Stick PRO Duo" kartice.
- Ne lijepite naljepnicu izravno na "Memory Stick PRO Duo" ili na adapter.
- "Memory Stick PRO Duo" nosite i spremajte u njezinu kutiju.
- Ne dodirujte metalne priključke rukom i pazite da ne dođu u dodir s metalnim predmetima.
- Nemojte udarati, savijati "Memory Stick PRO Duo" i pazite da vam ne ispadne.
- Nemojte rastavljati ili prerađivati "Memory Stick PRO Duo".
- Pazite da se "Memory Stick PRO Duo" ne smoči.
- Nemojte držati "Memory Stick Duo" na dohvatu male djece. Mogla bi ga slučajno progutati.
- Ne stavljajte ništa osim "Memory Stick PRO Duo" kartice u "Memory Stick Duo" utor. U protivnom možete uzrokovati kvar.

- Nemojte koristiti ili držati "Memory Stick PRO Duo" na sljedećim mjestima:
 - Vrućim mjestima, poput vozila parkirano na suncu.
 - Mjestima izloženim izravnom suncu.
 - Vlažnim mjestima ili mjestima s korozivnim plinovima.

■ O uporabi "Memory Stick Duo" adaptera

- Kad "Memory Stick PRO Duo" karticu koristite s "Memory Stick"-kompatibilnim uređajem uložite ju u "Memory Stick Duo" adapter.
- "Memory Stick Duo" ulažite u "Memory Stick Duo" adapter u ispravnom smjeru i dokraja. Nepravilnim ulaganjem možete uzrokovati kvar. Također, uložite li "Memory Stick Duo" nasilu u "Memory Stick Duo" utor u pogrešnom smjeru, možete oštetiti utor.
- Nemojte "Memory Stick Duo" adapter umetati bez "Memory Stick PRO Duo" kartice u uređaj jer to može prouzročiti kvarove.

■ Napomene o uporabi "Memory Stick PRO Duo" kartice

- S ovim kamkorderom možete koristiti "Memory Stick PRO Duo" kapaciteta do 16 GB i "Memory Stick PRO-HG Duo" kapaciteta do 8 GB.

Napomene o uporabi "Memory Stick Micro" kartice

- Za uporabu "Memory Stick Micro" s kamkorderom, potreban je Duo-sized M2 adapter. Uložite "Memory Stick Micro" u Duo-sized M2 adapter, a zatim umetnite adapter u utor za "Memory Stick Duo" utor. Ako umetnete "Memory Stick Micro" u kamkorder bez Duo-sized M2 adaptera, možda ga nećete moći izvaditi iz kamkordera.
- Nemojte ostavljati "Memory Stick Micro" u doseg male djece jer bi ga mogla slučajno progutati.

O kompatibilnosti podataka

- Slikovni podaci snimljeni na "Memory Stick PRO Duo" ovim kamkorderom usklađeni s pravilima dizajna (Design rule for Camera File system universal standard) univerzalnog standarda koje je utemeljilo udruženje JEITA (Japan Electronics and Information Technology Industries Association).
- U kamkorderu ne možete reproducirati fotografije snimljene drugim uređajima (DCR-TRV900E ili DSC-D700/D770) koji nisu usklađeni s univerzalnim standardom. (Ti modeli se ne prodaju u nekim područjima.)
- Koristite li "Memory Stick PRO Duo" koji ste koristili u drugom uređaju, formatirajte ga svojim kamkorderom (str. 71). Ne zaboravite da formatiranje briše sve informacije s "Memory Stick PRO Duo" kartice.
- U svom kamkorderu možda nećete moći reproducirati materijale:
 - obrađene računalom,
 - snimljene drugim uređajima.

O "InfoLITHIUM" bateriji

Ovaj uređaj radi samo s "InfoLITHIUM" akumulatorskom baterijom (serije H). "InfoLITHIUM" baterije serije H imaju oznaku .

Što je "InfoLITHIUM" baterija?

"InfoLITHIUM" baterija je litij-ionska baterija koja posjeduje funkciju komunikacije informacija o funkcioniranju kamkordera i dodatnog mrežnog adaptera/ punjača. "InfoLITHIUM" baterija računa potrošnju energije u skladu s radom kamkordera i prikazuje preostalo vrijeme rada u minutama. Kod uporabe mrežnog adaptera/punjača, prikazuje se preostalo vrijeme baterije i vrijeme punjenja.

Punjenje baterije

- Prije uporabe kamkordera uvijek napunite bateriju.
- Savjetujemo punjenje pri temperaturama između 10 i 30°C, dok se CHG indikator ne isključi. Punite li bateriju van ovoga temperaturnog opsega, ona možda neće biti učinkovito napunjena.
- Po završetku punjenja, odspojite kabel iz DC IN priključnice na kamkorderu ili izvadite bateriju.



Učinkovita uporaba baterije

- Pri niskim temperaturama (10°C ili manje) učinkovitost baterije je smanjena. Stoga je u takvim uvjetima vrijeme njezine uporabe skraćeno. Kako biste u takvom slučaju mogli duže koristiti bateriju učinite nešto od sljedećeg:
 - Stavite je u džep blizu tijela kako biste je zagrijali i stavite je u kamkorder neposredno prije snimanja.
 - Koristite bateriju velikoga kapaciteta: NP-FH70/ NP-FH100 (nisu isporučene).
- Česta uporaba LCD zaslona ili pokretanje reprodukcije, te pretraživanje diska brže troše bateriju. Preporuča se korištenje baterije velikoga kapaciteta: NP-FH70/NP-FH100 (nisu isporučene).
- Kad ne snimate ili reproducirate, uvijek postavite preklopku POWER na OFF (CHG). Baterija se troši i kad je kamkorder u pripravnom stanju ili u pauzi reprodukcije.
- Pri ruci uvijek imajte rezervne baterije dostatne za dva do tri puta duže snimanje od očekivanog, a načinite i probno snimanje.
- Ne izlažite bateriju vodi jer nije vodootporna.

Indikator preostalog trajanja baterije

- Ako se kamkorder isključuje iako indikator pokazuje da je ostalo dovoljno vremena za snimanje, ponovo napunite bateriju u potpunosti tako da indikatori budu točni. Ipak, točan prikaz neće biti moguć ako dulje vrijeme koristite kamkorder pri visokim temperaturama, ako bateriju ostavite u stanju punog napona ili ako učestalo koristite bateriju. Indikatori pokazuju približno vrijeme snimanja.
- Oznaka  ponekad treperi, ovisno o uvjetima snimanja ili temperaturi okoliša čak i ako je preostalo vrijeme snimanja približno 20 minuta.

Pohranjivanje baterije

- Čak i ako bateriju ne koristite dulje vrijeme, jednom godišnje je sasvim napunite, ispraznite je u kamkorderu kako biste zamčili njezino pravilno funkcioniranje. Izvadite ju i pohranite na suhom i hladnome mjestu.
- Bateriju ispraznite tako da dodirnete  (HOME) →  (SETTINGS) → [GENERAL SET] → [A.SHUT OFF] → [NEVER] i ostavite kamkorder u pripravnom stanju snimanja dok se ne isključi (str. 85).

Vijek trajanja baterije

- Vijek trajanja baterije opada s vremenom te uslijed uporabe. Kad primijetite značajno smanjenje vremena uporabe, vjerojatno je potrebno kupiti novu bateriju.
- Vijek trajanja baterije varira ovisno o načinu pohranjivanja te o uvjetima i okolišu u kojima se upotrebljava.

O rukovanju kamkorderom

O uporabi i održavanju

- Nemojte koristiti ili pohranjivati kamkorder i njegovu opremu na sljedećim mjestima.
 - Mjestima koja su izuzetno vruća, hladna ili vlažna. Kamkorder i opremu nikad ne izlažite temperaturama iznad 60°C, primjerice, pod izravnim sunčevim svjetlom, blizu grijaćih tijela ili u vozilu parkirano na suncu jer to može izazvati kvarove ili deformacije.
 - Blizu snažnih magnetskih polja ili pod utjecajem mehaničkih vibracija. To može izazvati kvarove.
 - Blizu snažnih radio valova ili zračenja. Normalno snimanje možda neće biti moguće.
 - Blizu AM prijemnika i video opreme jer može doći do smetnji.
 - Na pješčanoj plaži i prašnjavim mjestima. Ako u kamkorder dospije pijesak ili prašina, može doći do nepopravljivih kvarova.
 - Blizu prozora ili na otvorenom, gdje LCD zaslon ili objektiv mogu biti izloženi izravnom suncu. Na taj se način oštećuje unutrašnjost tražila ili LCD zaslona.
- S kamkorderom možete raditi pri napajanju od 6,8 V/7,2 V (akumulatorska baterija) ili 8,4 V (mrežni adapter).
- Pri uporabi istosmjernog (DC) ili izmjeničnog (AC) napajanja, koristite samo dodatke koji se preporučuju u ovom priručniku.
- Pazite da se kamkorder ne smoči, primjerice, na kiši ili u morskoj vodi jer u tom slučaju može doći do nepopravljivih kvarova.
- Ako u kućište dospije bilo kakav strani predmet ili tekućina, isključite kamkorder i prije ponovne uporabe odnesite na provjeru u Sony servis.
- Izbjegavajte grubo rukovanje, rastavljanje, izmjene i mehaničke udarce. Pazite da vam uređaj ne ispadne i da ne stanete na njega. Budite posebno pažljivi s objektivom.
- Kad ne koristite kamkorder, prebacite preklopku POWER u položaj OFF (CHG).
- Nemojte umotavati kamkorder, primjerice, u ručnik i tako ga koristiti jer se unutrašnjost može zagrijati.
- Prilikom odspajanja mrežnog kabela prihvatite priključak, nemojte povlačiti sam kabel.

- Nemojte stavljati teške predmete na mrežni kabel jer se tako može oštetiti.
- Metalne kontakte uvijek držite čistima.
- U slučaju istjecanja elektrolita baterije:
 - Obratite se ovlaštenom servisu.
 - Isperite tekućinu s kože.
 - Ako tekućina dospije u oči, isperite ih s mnogo vode i obratite se liječniku.

■ Ako nećete koristiti kamkorder dulje vrijeme

- Povremeno ga uključite i reproducirajte disk oko tri minute.
- Izvadite disk iz kamkordera.
- Prije pohrane potpuno ispraznite bateriju.

Kondenzacija vlage

Ako se kamkorder unese izravno iz hladnog u topli prostor, unutar njega, na površini diska ili objektivna se može kondenzirati vlaga. U tom slučaju može doći do nepravilnosti u radu.

■ Ako se kondenzirala vlaga

Isključite kamkorder i ostavite ga otprilike 1 sat.

■ Napomene o kondenzaciji vlage

Vlaga se može kondenzirati kad unesete kamkorder s hladnog na toplo mjesto (ili obrnuto) ili kad koristite kamkorder na vlažnim mjestima u sljedećim slučajevima:

- Kamkorder je unesen sa skijališta u zagrijani prostor.
- Kamkorder je iznesen iz klimatiziranog automobila ili sobe u otvoreni topli prostor.
- Kamkorder se koristi nakon olujnog nevremena ili pljuska.
- Kamkorder se koristi na vlažnom i toplom mjestu.

Održavanje i mjere opreza (nastavak)

■ Kako spriječiti kondenzaciju vlage

Pri prenošenju kamkordera s hladnog na toplo mjesto, stavite ga u plastičnu vrećicu i čvrsto je zatvorite. Uklonite vrećicu kad temperatura zraka u unutrašnjosti dosegne temperaturu okoline (približno nakon jednog sata).

LCD zaslon



- Nemojte suviše pritiskati LCD zaslon jer se tako može oštetiti.
- Koristite li kamkorder na hladnome mjestu, na LCD zaslonu se može pojaviti zaostala slika. To nije kvar.
- Tijekom uporabe kamkordera, poledina LCD zaslona se može zagrijati, no to je uobičajeno.

■ Čišćenje LCD zaslona

Ako se LCD zaslon zaprlja od otisaka prstiju ili prašine, očistite ga mekom krpom. Koristite li pribor za čišćenje LCD zaslona (nije isporučen), ne nanosite sredstvo za čišćenje izravno na zaslon. Čistite ga papirom za čišćenje navlaženim u tekućini za čišćenje.

■ Podešavanje LCD zaslona (CALIBRATION)

Tipke na zaslonu možda neće raditi ispravno. U tom slučaju slijedite niže opisani postupak. Savjetujemo da tom prilikom koristite mrežno napajanje putem isporučenog mrežnog adaptera.

- ① Uključite kamkorder.
- ② Dodirnite  (HOME) →  (SETTINGS) → [GENERAL SET] → [CALIBRATION].

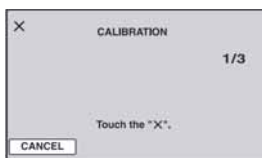

- ③ Dodirnite oznaku "x" na zaslonu vrškom "Memory Stick PRO Duo" kartice ili sličnim predmetom. Položaj oznake "x" se mijenja. Dodirnite [CANCEL] za poništenje.

Ako niste pritisnuli pravu točku, ponovno pokušajte izvesti kalibriranje.

⚡ Napomene

- Za kalibriranje LCD zaslona ne koristite oštar predmet. Tako možete oštetiti površinu zaslona.
- Nije moguće kalibrirati LCD zaslon ako ste ga okrenuli ili zatvorili i okrenuli prema van.

Čišćenje kućišta

- Ako je kućište zaprljano, očistite ga mekom krpom lagano navlaženom u vodi, a zatim ga posušite mekom suhom krpom.
- Izbjegavajte sljedeće jer tako se može oštetiti kućište:
 - Otapala poput razrjeđivača, benzina, alkohola, kemijskih krpa, sredstava za odbijanje nametnika, insekticida i sredstava za zaštitu od sunčanih opekлина.
 - Dodirivanje kamkordera s navedenim sredstvima na rukama.
 - Ne ostavljajte kućište u dugotrajnom kontaktu s gumenim ili vinilnim predmetima.

O laserskoj leći

- Nemojte dodirivati leću ispod pokrova uložnice diska. Držite uložnicu zatvorenom, osim kad stavljate ili vadite disk, kako biste spriječili nakupljanje prašine.
- Ako kamkorder ne radi jer je leća zaprljana, očistite je puhaljkom za leće fotoaparata (nije isporučena). Nemojte izravno dodirivati leću tijekom čišćenja jer to može prouzročiti kvar kamkordera.

Leća lasera

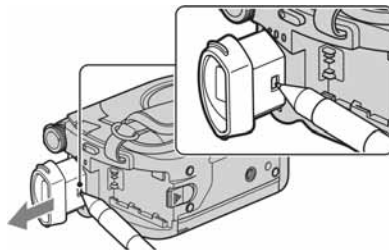
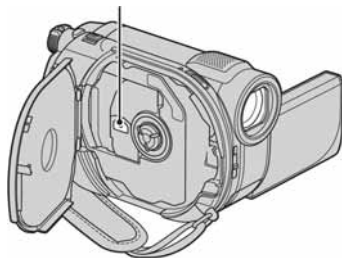

- ③ Ispuшите prašinu iz tražila pomoću puhaljke i sl.

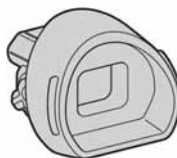

- ④ Vratite sjenilo tražila u kućište kamkordera.
⑤ Uklonite prašinu iz unutrašnjeg dijela dosjeda tražila pomoću puhaljke i sl.

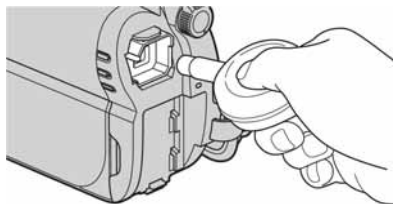

- ⑥ Vratite sjenilo tražila na tražilo tako da ga ugrarate ravno dok ne klikne.

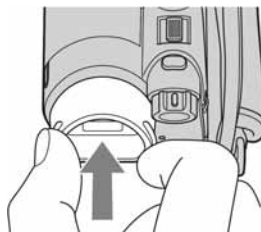

Briga o objektivu i pohranjivanje

- Obrišite površinu objektivu mekom krpom u sljedećim slučajevima.
 - Kad su na leći otisci prstiju.
 - Na vrućim ili vlažnim mjestima.
 - Kod uporabe uz sol u zraku, primjerice, na plaži.
- Pohranite na dobro prozračeno mjesto na kojem neće biti izložen nečistoći ili prašini.
- Za sprječavanje nastanka plijesni, redovito izvodite gore opisane postupke. Savjetujemo uključivanje i rukovanje kamkorderom približno jednom mjesечно za dugotrajan optimalni rad.

Čišćenje unutrašnjosti tražila

Za uklanjanje prašine iz unutrašnjosti tražila slijedite dolje opisane korake.

- ① Izvucite tražilo.
- ② Dok pritišćete jezičak na donjem dijelu tražila tankim predmetom kao što je kemijska olovka, izvucite sjenilo tražila u smjeru strelice kako biste ga izvadili.

⚠ Napomene

- Sjenilo tražila je osjetljiva komponenta. Nemojte ga rastavljati više od navedenog.
- Nemojte dodirivati leće sjenila.

Punjenje ugrađene baterije za čuvanje podataka

Vaš kamkorder je opremljen ugrađenom baterijom koja služi pohranjivanju datuma i vremena itd., čak i ako je preklopka POWER postavljena na OFF (CHG). Baterija se puni tijekom spajanja kamkordera na napajanje preko mrežnog adaptera ili dok je priključena baterija. Ipak, ona se postupno prazni kad ne koristite kamkorder, a potpuno se isprazni ako približno **tri mjeseca** uopće ne koristite kamkorder. Koristite kamkorder nakon punjenja ugrađene baterije.

Čak i ako akumulatorska baterija nije napunjena, to ne utječe na rad kamkordera, osim ako želite snimiti datum.

■ Postupci

Spojite kamkorder na napajanje pomoću isporučenog mrežnog adaptera i ostavite ga dulje od 24 sata s preklopkom POWER postavljenom na OFF (CHG).

Tehnički podaci

Sustav

Format video kompresije

MPEG2/JPEG (fotografije)

Format audio kompresije

DCR-DVD150E/DVD650E

Dolby Digital 2ch

Dolby Digital Stereo Creator

DCR-DVD450E/DVD850E

Dolby Digital 2ch/5.1ch

Dolby Digital 5.1 Creator

Video signal

PAL sustav boja, CCIR standardi

Unutarnja memorija (DCR-DVD450E/ DVD850E)

16 GB

Kod mjerenja kapaciteta medija, 1 GB odgovara 1 milijardi bajtova. Dio njih se upotrebljava za rukovanje podacima.

Upotrebljivi diskovi

8cm DVD-RW/DVD+RW/DVD-R/

DVD+R DL

Format snimanja videozapisa

Unutarnja memorija (DCR-DVD450E/
DVD850E)

MPEG2-PS

Disk

DVD-RW: DVD-VIDEO (VIDEO mod),

DVD-Video Recording (VR mod)

DVD+RW: DVD+RW Video

DVD-R/DVD+R DL: DVD-VIDEO

"Memory Stick PRO Duo"

MPEG2-PS

Format snimanja fotografija

DCF Ver.2.0-kompatibilno

Exif Ver.2.21-kompatibilno

MPF Baseline-kompatibilno

Tražilo

Električno tražilo (u boji)

Osjetilo slike

2,25 mm (1/8 tip) CCD (Charge Coupled Device)

Ukupan broj piksela:

Približno 800000 piksela

Efektivno (videozapis, 16:9)

Približno 490000 piksela

Efektivno (fotografija, 16:9)

Približno 310000 piksela

Efektivno (fotografija, 4:3)

Približno 410000 piksela

Objektiv

Carl Zeiss Vario-Tessar

Optički: 60x, Digitalni: 120x, 2000x

Promjer filtra: 30 mm

Žarišna duljina

F 1,8 – 6,0

f = 1,8 – 108 mm

Nakon pretvorbe u 35 milimetarski format

Za videozapise:

39 – 2340 mm (16:9)

Za fotografije:

44 – 2640 mm (4:3)

Temperatura boje

[AUTO], [ONE PUSH], [INDOOR]

(3200K), [OUTDOOR] (5800K)

Minimalno osvjetljenje

6 lx (luksa) ([AUTO SLW SHUTTR] [ON],

brzina zatvarača 1/25 s)

Ulazne/izlazne priključnice

A/V izlaz

Video/audio izlazna priključnica

USB priključnica

mini-B

(DCR-DVD150E/DVD450E: samo izlaz)

LCD zaslon

Slika

6,7 cm (2,7 tip, format 16:9)

Ukupan broj piksela

123200 (560 × 220)

Tehnički podaci (nastavak)

Općenito

Napajanje

DC 6,8 V/7,2 V (akumulatorska baterija)

DC 8,4 V (mrežni adapter)

Prosječna potrošnja energije

DCR-DVD150E/DVD650E

Tijekom snimanja pomoću LCD zaslona (uz normalnu svjetlinu)

2,4 W

Uporaba tražila: 2,2 W

DCR-DVD450E/DVD850E

Tijekom snimanja pomoću LCD zaslona (uz normalnu svjetlinu)

2,1 W

Uporaba tražila: 1,9 W

Radna temperatura

od 0°C do +40°C

Temperatura pohranjivanja

od -20°C do +60°C

Dimenzije (približno)

55 × 89 × 130 mm (š×v×d), uključujući dijelove koji strše

55 × 89 × 130 mm (š×v×d), uključujući dijelove koji strše s baterijom NP-FH30

Masa (približno)

DCR-DVD150E/DVD650E

390 g samo glavni uređaj

440 g uključujući akumulatorsku bateriju NP-FH30 i disk

DCR-DVD450E/DVD850E

390 g samo glavni uređaj

430 g uključujući akumulatorsku bateriju NP-FH30

Isporučeni pribor

Pogledajte str. 19.

Mrežni adapter AC-L200C/L200D

Napajanje

100 – 240 V izmjenične struje, 50/60 Hz

Struja

0,35 – 0,18 A

Potrošnja

18 W

Izlazni napon

istosmjerna struja; 8,4 V*

Radna temperatura

od 0°C do +40°C

Temperatura pohranjivanja

od -20°C do +60°C

Dimenzije (približno)

48 × 29 × 81 mm (š×v×d), bez dijelova koji strše

Masa (približno)

170 g bez mrežnog kabela

* Za ostale podatke pogledajte naljepnicu na mrežnom adapteru.

Akumulatorska baterija NP-FH30

Maksimalni izlazni napon

8,4 V istosmjerne struje

Izlazni napon

7,2 V istosmjerne struje

Maksimalna struja punjenja

2,12 A

Kapacitet

3,6 Wh (500 mAh)

Tip

Litij-ionska

Dizajn i tehnički podaci podložni su promjeni bez prethodnog upozorenja.

Proizvođač ne preuzima odgovornost za eventualne tiskarske pogreške.

- Proizvedeno prema licenci tvrtke Dolby Laboratories.

O zaštitnim znakovima

- "Handycam" i **HANDYCAM** su zaštitni znaci Sony Corporation.
- "Memory Stick", , "Memory Stick Duo", **MEMORY STICK DUO**, "Memory Stick PRO Duo", **MEMORY STICK PRO DUO**, "Memory Stick PRO-HG Duo", **MEMORY STICK PRO-HG DUO**, "Memory Stick Micro", "MagicGate", **MAGIC GATE**, "MagicGate Memory Stick" i "MagicGate Memory Stick Duo" su zaštićeni znakovi tvrtke Sony Corporation.
- "InfoLITHIUM" je zaštićeni naziv tvrtke Sony Corporation.
- DVD-RW, DVD+RW, DVD-R i DVD+R DL logo su zaštitni znaci.
- Dolby i simbol dvostrukog D su zaštitni znaci tvrtke Dolby Laboratories.
- Microsoft, Windows, Windows Media, Windows Vista i DirectX su zaštićeni nazivi ili registrirane nazivi tvrtke Microsoft Corporation u SAD-u i/ili drugim državama.
- Macintosh i Mac OS su zaštićeni nazivi tvrtke Apple Inc. u SAD-u i drugim državama.
- Intel, Intel Core i Pentium su zaštićeni nazivi ili registrirani zaštićeni nazivi tvrtke Intel Corporation ili poduzeća u njezinom vlasništvu u SAD-u i ostalim državama.
- Adobe, Adobe logo i Adobe Acrobat su registrirani zaštitni znakovi ili zaštitni znakovi tvrtke Adobe Systems Incorporated u SAD-u i/ili ostalim državama.

Nazivi svih drugih proizvoda koji se spominju u ovom priručniku su zaštićeni nazivi odgovarajućih tvrtki. Nadalje, oznake ™ i "®" nisu uvijek navedene u ovom priručniku.

Napomene o licenciji

BILO KAKVA UPORABA OVOG PROIZVODA OSIM ZA OSOBNU UPORABU U SKLADU S MPEG-2 STANDARDOM ZA KODIRANJE VIDEO INFORMACIJA ZA PAKIRANE MEDIJE IZRIČITO JE ZABRANJENA BEZ LICENCIJE PREMA PRIMJENJIVIM PATENTIMA U MPEG-2 PATENTNOM RESORU. TA LICENCIJU JE DOSTUPNA KOD MPEG LA, L.L.C., 250 STEELE STREET, SUITE 300, DENVER, COLORADO 80206.

Uz ovaj kamkorder isporučen je softver "C Library", "Expat", "zlib" i "libjpeg". Prilažemo ovaj softver na temelju licencnog ugovora s njegovim vlasnicima autorskih prava. Na temelju zahtjeva vlasnika autorskih prava, dužni smo obavijestiti vas o sljedećem. Molimo da pažljivo pročitate sljedeće odlomke.

Pročitajte "license1.pdf" u mapi "License" na CD-ROM disku. Pronaći ćete licencni ugovor (na engleskom) za "C Library", "Expat", "zlib" i "libjpeg" softver.

O GNU GPL/LGPL softveru

Uz kamkorder je priložen softver koji se smatra GNU General Public License softverom (u nastavku "GPL") ili GNU Lesser General Public License softverom (u nastavku "LGPL").

Ovime vas obavještavamo da imate pravo na pristup, preinake i distribuciju izvornog koda za ovaj softver u skladu s uvjetima za GPL/LGPL.

Izvorni kôd je dostupan na Internetu. Za njegovo preuzimanje, posjetite sljedeću stranicu i odaberite DCR-SR87.

<http://www.sony.net/Products/Linux/>

Molimo da nam se ne obraćate u svezi sadržaja izvornog koda.

Pročitajte "license2.pdf" u mapi "License" na CD-ROM disku. Pronaći ćete licencni ugovor (na engleskom) za "GPL" i "LGPL" softver.

Za čitanje PDF dokumenata, potreban je Adobe Reader. Ako nije instaliran na vaše računalo, možete ga preuzeti na Adobe Systems web-stranici:

<http://www.adobe.com/>

Opis dijelova i kontrola

Brojevi u () se odnose na stranice u uputama.

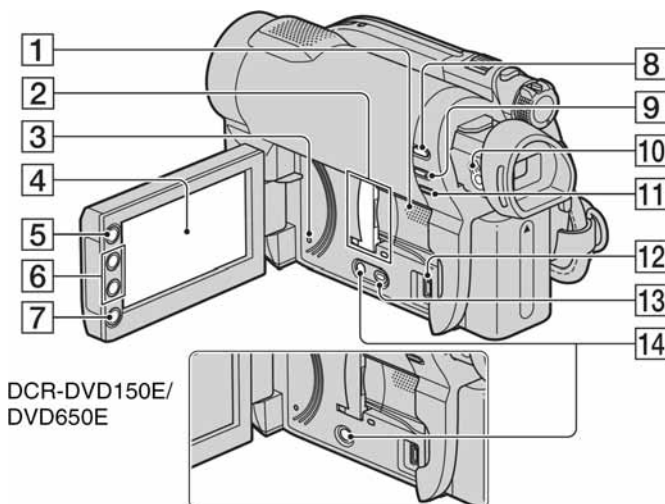

1 Zvučnik (34, 42)
Iz zvučnika se čuje zvuk kod reprodukcije.
Podešavanje glasnoće je opisano na str. 42.

2 Pokrov utora/utor za "Memory Stick Duo" i indikator pristupa (30)
Indikator pristupa svijetli za unutarnju memoriju* i "Memory Stick PRO Duo".

3 Tipka RESET
Resetiranje svih postavki, uključujući datum i točno vrijeme.

4 LCD zaslon osjetljiv na dodir (16, 25)

5 Tipka **HOME** (17, 77)

6 Tipke zuma (38, 43)

7 Tipka START/STOP (32, 37)

8 Tipka **VIEW IMAGES** (33, 40)

9 Tipka EASY (32)

10 Preklopka za podešavanje tražila (25)

11 Tipka **POZADINSKO OSVJETLJENJE** (39)



12 Priključnica **USB** (63)
DCR-DVD150E/DVD450E:
Samo izlaz

13 Tipka DUBBING* (52)

14 Tipka DISP (25)

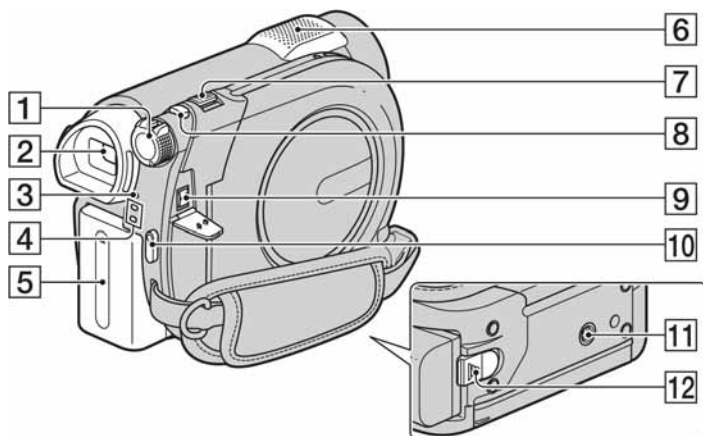
* DCR-DVD450E/DVD850E



- 1** Tipka POWER (23)
- 2** Tražilo (25)
- 3** Indikator CHG (punjenje) (20)
- 4** Indikatori  (videozapis)/ (fotografija) (23)
- 5** Akumulatorska baterija (20)
- 6** Ugrađeni mikrofon (38)
- 7** Preklopka zuma (38, 43)
- 8** Tipka PHOTO (32, 37)
- 9** Priključnica DC IN (20)
- 10** Tipka START/STOP (32, 37)
- 11** Navoj za stativ
 Za učvršćivanje stativa (nije isporučen:
 duljina vijka mora biti manja od 5,5 mm)
 pomoću vijka na stativu.
- 12** Tipka za otpuštanje baterije BATT
 (baterija) (21)

Opis dijelova i kontrola

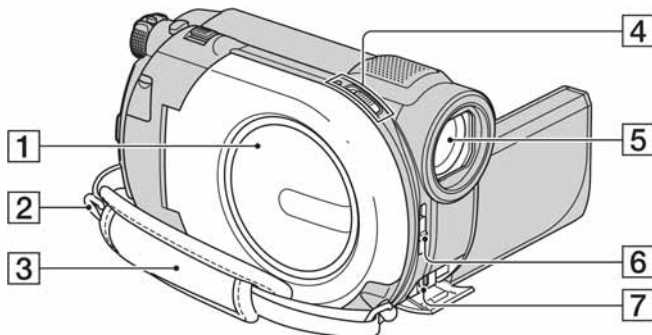

- 1** Pokrov uložnice diska (28)
- 2** Otvor za učvršćivanje remena za nošenje na ramenu (nije isporučen)
- 3** Ručni remen (25)
- 4** Preklopka pokrova diska OPEN i indikator ACCESS (28)
- 5** Objektiv (Carl Zeiss) (7)
- 6** Preklopka LENS COVER (25)
- 7** A/V Remote priključnica (45, 62)
Za spajanje dodatne opreme.

Indikatori vidljivi kod snimanja/reprodukcije

Snimanje videozapisa

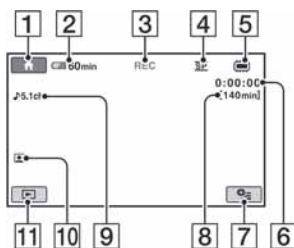

Snimanje fotografija

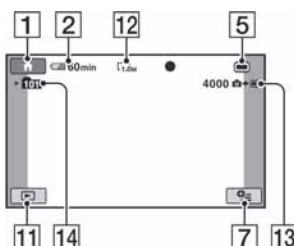

Reprodukcija videozapisa

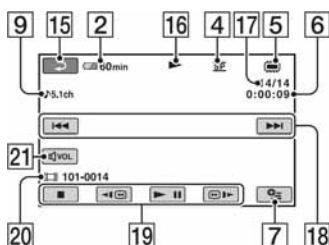

Reprodukcija fotografija

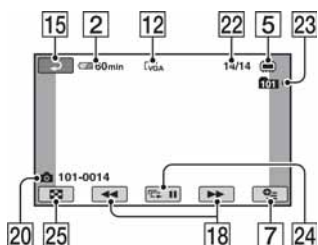

- 1 Tipka HOME (17, 77)
- 2 Preostalo vrijeme baterije (približno) (64)
- 3 Status snimanja ([STBY] (pripremano stanje) ili [REC] (snimanje))
- 4 Mod snimanja (HQ/SP/LP) (79)
- 5 Vrsta medija (12)
- 6 Brojač (sati/minute/sekunde)
- 7 Tipka OPTION (18, 86)
- 8 Približno preostalo vrijeme snimanja videozapisa
- 9 Audio mod (79) (DCR-DVD450E/ DVD850E)
- 10 Face Index postavka (80)
- 11 Tipka VIEW IMAGES (33, 40)
- 12 Veličina slike (81)
- 13 Približni preostali broj fotografija koje je moguće snimiti (81)
- 14 Mapa za snimanje
Kad je [PHOTO MEDIA SET] podešen na [MEMORY STICK]
- 15 Tipka za povratak
- 16 Mod reprodukcije
- 17 Broj tekućeg videozapisa/ukupan broj snimljenih videozapisa
Kad je [MOVIE MEDIA SET] podešen na [INT. MEMORY] (DCR-DVD450E/ DVD850E) ili na [MEMORY STICK].
- 18 Tipka za prethodni/sljedeći (33, 41)
- 19 Tipke za rukovanje videozapisom (33, 41)
- 20 Naziv datoteke/broj scene
- 21 Glasnoća (33, 41)
- 22 Broj tekuće fotografije/ukupan broj snimljenih fotografija
- 23 Mapa za reprodukciju
Kad je [PHOTO MEDIA SET] podešen na [MEMORY STICK]
- 24 Tipka Slide show (44)
- 25 Tipka VISUAL INDEX (33, 40)

Indikatori na zaslonu

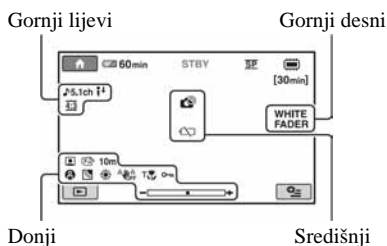

Gornji lijevi

Indikator	Značenje
	Audio mod (79)
	Niska MICREF LEVEL razina (92)
	WIDE SELECT (79)
	Snimanje pomoću timera (92)
	BLT-IN ZOOM MIC (92)

Gornji desni

Indikator	Značenje
	Zatamnivanje (91)

Središnji

Indikator	Značenje
	Indikator upozorenja (108)

Donji

Indikator	Značenje
	Face Index postavka (80)
	Ručno izoštravanje (89)
	SCENE SELECTION (90)
	Pozadinsko osvjetljenje (39)
	Ravnoteža bjeline (91)
	Funkcija SteadyShot isključena (80)
	Tele makro (89)
	Zaštita (55)
	SPOT MTR/FCS (88)/ SPOT METER (88)/ EXPOSURE (89)

Savjet

- Izgled i položaj ovdje prikazanih indikatora može se razlikovati od stvarnog prikaza na zaslonu kamkordera. Ovisno o modelu, neki indikatori se neće prikazati.

Podaci o snimanju

Vrijeme i datum snimanja te podaci o podešenjima kamkordera automatski se snimaju na medij. Ne vide se na zaslonu ali ih možete provjeriti tijekom reprodukcije odabirom opcije [DATA CODE] (str. 82). Možete vidjeti datum i vrijeme snimanja na drugom uređaju, itd. ([SUB-T DATE], str. 85).

■ 5.1ch surround zvuk

Sustav koji reproducira zvuk na 6 zvučnika, 3 srijeda (lijevi, desni i središnji) i 2 straga (desni i lijevi) s dodatnim niskopropusnim subwooferom koji se računa kao 0.1 kanal za frekvencije od 120 Hz ili niže.

■ Dolby Digital

Sustav komprimiranja digitalnog zvuka koji je razvila korporacija Dolby Laboratories Inc.

■ Dolby Digital 5.1 Creator

Tehnologija komprimiranja zvuka koju je razvila korporacija Dolby Laboratories Inc. Učinkovito sažima zvukovne podatke uz očuvanje visoke kvalitete zvuka. Omogućuje snimanje 5.1 surround zvuka koristeći istovremeno prostor diska učinkovitije. Diskove izradene Dolby Digital 5.1 Creatorom moguće je reproducirati na DVD rekorderu ili uređaju kompatibilnom s diskom iz kamkordera.

■ JPEG

JPEG je kratica za Joint Photographic Experts Group, standard kompresije (smanjenje količine) fotografskih podataka. Ovaj kamkorder snima fotografije u JPEG formatu.

■ MPEG

MPEG je kratica za Moving Picture Experts Group, skupinu standarda za kodiranje (kompresiju slike) videozapisa (filma) i zvuka. Postoje formati MPEG1 i MPEG2. Ovaj kamkorder snima videozapise u MPEG2 formatu.

■ Sličica (thumbnail)

Umanjene slike koje omogućuju prikaz više snimaka istovremeno. [VISUAL INDEX], [FILM ROLL], [FACE], itd., jesu sustavi prikaza pomoću sličica.

■ VBR

VBR je kratica za Variable Bit Rate, format snimanja koji automatski kontrolira brzinu prijenosa (količinu podataka u zadanom vremenu) u skladu sa scenom koja se snima. Kod zapisa s mnogo pokreta potrebno je više prostora na mediju za dobivanje jasne slike tako da se smanjuje kapacitet medija.

■ VIDEO mod

Jedan od formata snimanja koje možete odabrati kad koristite DVD-RW. VIDEO mod pruža odličnu kompatibilnost s drugim DVD uređajima.

■ VR mod

Jedan od formata snimanja koje možete odabrati kad koristite DVD-RW. VR mod omogućuje editiranje (brisanje ili razmještanje sekvenci) uporabom kamkordera. Finaliziranje diska omogućuje reprodukciju na DVD uređaju koji podržava VR mod.

Dodatne informacije o ovom proizvodu i odgovore na česta pitanja (FAQ) možete pronaći na našim web stranicama za korisničku podršku.

<http://www.sony.net/>