

# SONY®

Klik 

## Handycam-handboek DCR-SR37E/SR38E/SR47E/SR48E/SR57E/ SR67E/SR77E/SR87E



Inhoud

Handige opnametechnieken

Index

# HANDYCAM®

# Het Handycam-handboek gebruiken

U vindt uitgebreide informatie over het gebruik van uw camcorder in dit Handycam-handboek. Lees het Handycam-handboek als aanvulling op de Bedieningshandleiding (afzonderlijk document). Informatie over het gebruik van uw camcorder wanneer deze op een computer is aangesloten, vindt u in de Bedieningshandleiding en de Gids voor PMB die de Help is van de bijgeleverde software "PMB (Picture Motion Browser)".

## Snel informatie zoeken

Klik op een item rechts op elke pagina om meteen naar de pagina met de betreffende informatie te gaan.

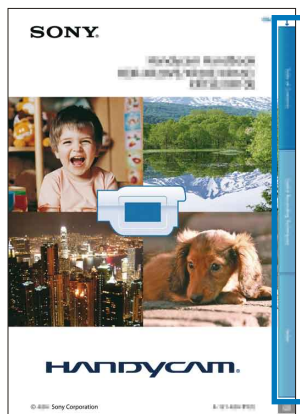

← Klik hier.

- U kunt een item zoeken op trefwoord met Adobe Reader. Raadpleeg de Help van Adobe Reader voor tips over het gebruik van Adobe Reader.
- U kunt het Handycam-handboek afdrukken.

## Over dit Handycam-handboek

- De beelden die in dit Handycam-handboek worden gebruikt ter illustratie, zijn opgenomen met een digitale camera en kunnen daarom afwijken van de beelden en schermaanduidingen die daadwerkelijk op de camcorder worden weergegeven.
- De DCR-SR87E wordt gebruikt voor de illustraties in dit handboek, tenzij anders aangegeven.
- In dit Handycam-handboek worden de interne vaste schijf van de camcorder en de "Memory Stick PRO Duo" "opnamemedium" genoemd.
- De "Memory Stick PRO Duo" en de "Memory Stick PRO-HG Duo" worden in deze handleiding "Memory Stick PRO Duo" genoemd.
- Ontwerp en specificaties van uw camcorder en accessoires kunnen worden gewijzigd zonder voorafgaande kennisgeving.

# Inhoud

Het Handycam-handboek gebruiken .....	2
Snel informatie zoeken .....	2
Handige opnametechnieken .....	6
Onderdelen en bedieningselementen .....	7
Schermaanduidingen .....	8
" <b>HOME</b> " en " <b>OPTION</b> " - Profiteren van twee soorten menu's .....	10
Het <b>HOME</b> MENU gebruiken .....	10
Het <b>OPTION</b> MENU gebruiken .....	10
Menulijsten .....	12
Lijst van het <b>HOME</b> MENU .....	12
Lijst van het <b>OPTION</b> MENU .....	13
Lees dit door voordat u de camcorder gebruikt .....	14
Opmerkingen over het gebruik van de Handycam met vaste schijf .....	15

## Aan de slag

Stap 1: De accu opladen .....	17
Stap 2: De stroom inschakelen en de datum en tijd instellen .....	20
De taalinstelling wijzigen .....	21

## Opnemen/afspelen

Vijf tips om mooie opnamen te maken .....	22
Gemakkelijk films en foto's opnemen en afspelen (de <b>EASY</b> Easy Handycam-functie) .....	23
Films opnemen .....	23
Foto's opnemen .....	24
Films afspelen .....	26
Foto's weergeven .....	27
Opnemen .....	29
Films opnemen .....	29
Foto's opnemen .....	31
Handige functies voor het opnemen van films en foto's .....	33
In-/uitzoomen .....	33
Geluid opnemen met meer aanwezigheid (5,1-kanaals surround-opname) (DCR-SR57E/SR67E/SR77E/SR87E) .....	34
De belichting voor onderwerpen met tegenlicht aanpassen .....	34
Opnemen in spiegelstand .....	35
De schermweergave in-/uitschakelen .....	35
Afspelen op de camcorder .....	36
Films afspelen .....	36

Foto's weergeven .....	37
Handige functies voor het afspelen van films en foto's .....	39
Gewenste scènes zoeken op miniatuur (Filmrolindex) .....	39
Gewenste scènes zoeken op gezicht (Gezichtsindex) .....	39
Gewenste beelden zoeken op datum (Datumindex) .....	40
Weergavezoom gebruiken met foto's .....	41
Een reeks foto's afspelen (Diavoorstelling) .....	42
Beelden afspelen op een televisie .....	43

## Bewerken

Films en foto's verwijderen .....	45
Een foto vastleggen uit een film .....	47
Films en foto's van de interne vaste schijf kopiëren naar een "Memory Stick PRO Duo" .....	48
Films kopiëren .....	48
Foto's kopiëren .....	49
Opgenomen films en foto's beveiligen (Beveiligen) .....	50
Een film splitsen .....	51
De afspeellijst voor films gebruiken .....	52
De afspeellijst maken .....	52
De afspeellijst afspelen .....	53
Een disc maken met een DVD-writer of recorder .....	54
Een disc maken met de speciale DVD-writer, DVDirect Express .....	54
Een disc maken met een andere DVD-writer, enzovoort dan DVDirect Express .....	56
Een disc maken met een recorder, enzovoort .....	57
De informatie over de accu controleren .....	59

## Opnamemedia gebruiken

Het opnamemedium wijzigen .....	60
Het opnamemedium selecteren .....	60
Het opnamemedium voor foto's selecteren .....	60
Een "Memory Stick PRO Duo" plaatsen .....	60
De informatie over het medium controleren .....	62
Alle films en foto's verwijderen (Formatteren) .....	63
Voorkomen dat gegevens op de interne vaste schijf worden hersteld .....	64

## Uw camcorder aanpassen

FILMINST.CAMERA (Items voor het opnemen van films) .....	65
FOTO-INSTELL. (Items voor het opnemen van foto's) .....	69
INS.BLDWEERG. (Items om de weergave aan te passen) .....	71
INS.GELUID/WRGV (Items om het geluid en het scherm aan te passen) .....	73

UITVOERINSTELL. (Items voor wanneer de camera is aangesloten op een televisie)	75
KLOK/TAALINS. (Items om de klok en de taal in te stellen)	76
ALGEMENE INST. (Andere items)	77
Functies ingesteld in het OPTION MENU	79

## Problemen oplossen

Problemen oplossen	86
Zelfdiagnose/waarschuwingen	91

## Aanvullende informatie

Opnameduur van films/aantal opneembare foto's	95
Verwachte opname- en speelduur met een accu	95
Verwachte opnameduur voor films	96
Verwacht aantal opneembare foto's	97
De camcorder gebruiken in het buitenland	98
Bestands-/mapstructuur op de interne vaste schijf en de "Memory Stick PRO Duo"	100
Onderhoud en voorzorgsmaatregelen	102
Informatie over de "Memory Stick"	102
Informatie over de "InfoLITHIUM"-accu	103
Informatie over het behandelen van de camcorder	105
Index	109

# Handige opnametechnieken

## Uw golfswing bestuderen



▶ SPORT .....	82
---------------	----

## Een goede opname van een skihelling of strand maken



▶ Tegenlicht .....	34
▶ STRAND .....	82
▶ SNEEUW .....	82

## Close-up van bloemen



▶ PORTRET .....	82
▶ FOCUS .....	81
▶ TELEMACRO .....	80

## Een kind op het podium onder een spotlight



▶ SPOTLIGHT .....	82
-------------------	----

## Scherpstellen op de hond links op het scherm

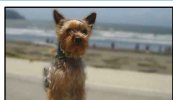

▶ FOCUS .....	81
▶ SPOTFOCUS .....	80
▶ SPOTMTR/FOCUS .....	79

## Schitterend vuurwerk



▶ VUURWERK .....	82
▶ FOCUS .....	81

# Onderdelen en bedieningselementen

De cijfers tussen ( ) zijn referentiepagina's.

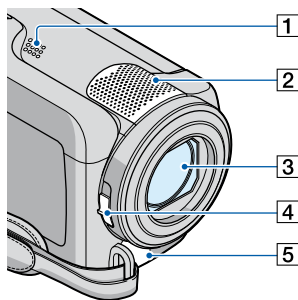

- 1 Luidspreker
- 2 Ingebouwde microfoon (34)
- 3 Lens (Carl Zeiss-lens) (16)
- 4 LENS COVER-schakelaar (23, 24, 29, 31)
- 5 A/V R-aansluiting (43, 57)

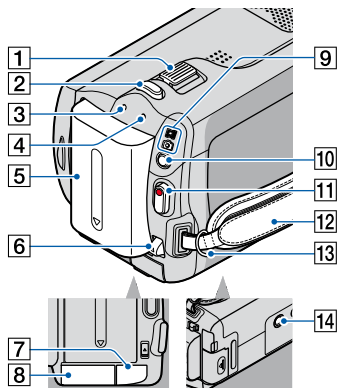

- 1 Motorzoomknop (33, 41)
- 2 PHOTO-toets (25, 31)
- 3 CHG-lampje (opladen) (17)

- 4 ACCESS-lampje (vaste schijf) (17)  
Als het lampje brandt of knippert, leest/schrijft de camcorder gegevens.
- 5 Accu (17)
- 6 BATT-knop (accuontgrendeling) (18)
- 7 DC IN-aansluiting (17)
- 8 "Memory Stick Duo"-sleuf (61)
- 9 -lampjes (film/foto) (20)
- 10 MODE-toets (25, 31)
- 11 START/STOP-toets (24, 30)
- 12 Handgreep (23, 29)
- 13 Haakje voor schouderriem
- 14 Bevestigingsopening voor statief

Bevestig een statief (los verkrijgbaar) in de opening met een statiefschroef (los verkrijgbaar: de schroeflengte mag niet meer dan 5,5 mm bedragen).

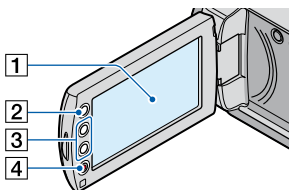

- 1 LCD-scherm/aanraakscherm (10, 35)  
Als u het LCD-scherm 180 graden draait, kunt u het LCD-scherm sluiten met het scherm naar buiten gericht. Dit is handig voor handelingen tijdens het afspelen.
- 2 -toets (HOME) \* (10)
- 3 Zoomtoetsen\* (33, 41)
- 4 START/STOP-toets\* (24, 30)  
\* DCR-SR38E/SR48E/SR57E/SR67E/SR77E/SR87E

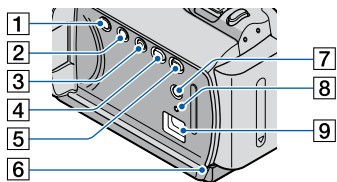

- 1 POWER-toets (20)
- 2 DISP-toets (weergave) (35)
- 3 EASY-toets (24)
- 4 -toets (DISC BURN) (zie Bedieningshandleiding)
- 5 -toets (BEELDEN WEERGEVEN) (26, 36)
- 6 Toegangslampje ("Memory Stick PRO Duo") (61)  
Als het lampje brandt of knippert, leest/schrijft de camcorder gegevens.
- 7 -toets (tegenlicht) (34)
- 8 RESET-toets  
Druk op RESET om alle instellingen, inclusief de klokinstelling, te initialiseren.
- 9 -aansluiting (USB) (56)  
DCR-SR37E/SR38E/SR57E/SR77E: alleen uitvoer

## Schermaanduidingen

Linksboven Midden Rechtsboven

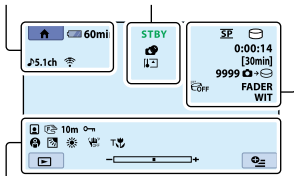

Onder

Linksboven

Aanduiding	Betekenis
	HOME-toets (10)
5.1ch  2ch	AUDIOSTAND* (65)
	Opnemen met zelfontspanner (85)
	INT.ZOOMMICR. (85)
	MICR.NIVEAU laag (85)
	BR.BLD.SEL. (66)
60 min	Resterende accuduur

	Betekenis
	Terugkeertoets (10)

Midden

	Betekenis
[STBY]/[OPN]	Opnamestatus (24, 30)
	Fotoformaat (69)
	Diavoorstelling ingesteld (42)
	Waarschuwing (91)
	Afspeelstand (27, 37)











Rechtsboven

	Betekenis
HQ SP LP	Opnamestand (HQ/SP/LP) (65)
	Media voor opnemen/afspelen/bewerken (60)
0:00:00	Teller (uren:minuten:seconden) (23, 29, 36)
[00 min]	Geschatte resterende opnameduur (23, 29)
	FADER (84)
	Valsensor uit (78)
	Valsensor geactiveerd (78)
9999	Geschat aantal opneembare foto's en opnamedia (25, 31)
9999	
	Afspeelmap (38)
100/112	Film of foto die wordt weergegeven/totaal aantal opgenomen films of foto's (26, 27, 36, 37)

Onder

	Betekenis
	Gezichtsindex (39)
	Handmatig scherpen (81)
	SCENEKEUZE (82)
	Witbalans (83)
	SteadyShot uit (67)



Aanduiding	Betekenis
	SPOTMTR/FOCUS (79)/ BELICHTING (81)/ SPOTMETER (79)
	TELEMACRO (80)
	Tegenlicht (34)
	OPTION-toets (10)
	BEELDEN WEERGEVEN-toets (26, 36)
	Diavoorstellingstoets (42)
 101-0001	Naam gegevensbestand (27, 37)
 101-0005	
	Beveiligd beeld (50)
	VISUAL INDEX-toets (27, 37)

- \* DCR-SR57E/SR67E/SR77E/SR87E
- Aanduidingen en hun posities zijn bij benadering en kunnen in de praktijk verschillen.
  - Bepaalde items worden wellicht niet weergegeven, afhankelijk van uw camcordermodel.

# "HOME" en "OPTION" -

## Profiteren van twee soorten menu's

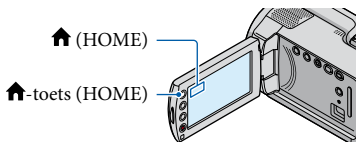

### Het HOME MENU gebruiken

Wanneer u op  (HOME) drukt, wordt het HOME MENU weergegeven. U kunt de instellingen van uw camcorder, enzovoort wijzigen.



- Grijs items of instellingen kunnen niet worden geselecteerd.

### De HELP-functie gebruiken

Als u de beschrijvingen van het HOME MENU wilt weergeven, raakt u  (HELP) aan op het scherm HOME MENU. (De onderkant van  wordt oranje.) Raak vervolgens het item aan waarover u meer wilt weten.

### Het OPTION MENU gebruiken

Het  OPTION MENU verschijnt op dezelfde manier als een pop-upvenster wanneer u op een computer op de rechtermuisknop klikt. De menu-items die op dat moment kunnen worden gewijzigd, worden weergegeven.

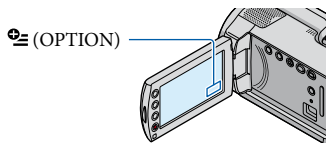



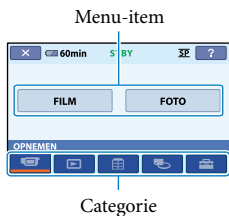

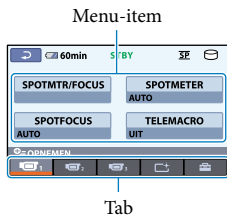

- 1 Raak de gewenste categorie aan → raak het menu-item aan dat u wilt wijzigen.



- 1 Raak de gewenste tab aan → raak het item aan om de instelling te wijzigen.



- 2 Volg de instructies op het scherm.
- 3 Geef de gewenste instelling op en raak  aan.
  - Als het item niet wordt weergegeven op het scherm, raakt u /  aan.
  - Raak  aan om terug te keren naar het vorige scherm.
  - Als u het scherm HOME MENU wilt verbergen, raakt u  aan.

- 2 Geef de gewenste instelling op en raak  aan.

## ⚡ Opmerkingen

- Als het item niet wordt weergegeven op het scherm, raakt u een andere tab aan. (Mogelijk wordt er geen tab weergegeven.)
- U kunt het OPTION MENU niet gebruiken als u de Easy Handycam-functie gebruikt.
- De tabs en items die op het scherm worden weergegeven, zijn afhankelijk van de opname-/afspeelstatus van de camcorder.



# Menulijsten

## Lijst van het HOME MENU















### De categorie (OPNEMEN)

FILM* <sup>1</sup>	p. 29
FOTO* <sup>1</sup>	p. 31

### De categorie (BEELDEN WEERGEVEN)

VISUAL INDEX* <sup>1</sup>	p. 37
 FILMROL* <sup>1</sup>	p. 39
 GEZICHT* <sup>1</sup>	p. 39
AFSPEELLIJST	p. 53

### De categorie (OVERIG)

VERWIJDEREN* <sup>1</sup>	
 VERWIJDEREN	p. 45
 VERWIJDEREN	p. 45
FOTO VASTLEGGEN	p. 47
FILM KOPIËREN	
KOP.op selectie	p. 48
KOPIËREN op datum	p. 49
 ALLE KOPIËREN	p. 48
FOTO KOPIËREN	
KOP.op selectie	p. 49
KOPIËREN op datum	p. 49
BWRK	
 VERWIJDEREN	p. 45
 VERWIJDEREN	p. 45
 BEVEILIGEN	p. 50
 BEVEILIGEN	p. 50
 SPLITSEN	p. 51
AFSPLIJST BWRK.	
 TOEVOEGEN	p. 52
 TOEV.op datum	p. 52
 WISSEN	p. 53
 ALLES WISSEN	p. 53
 VERPLTSEN	p. 53
USB-AANSLTING	
 USB-AANSLTING	p. 56
 USB-AANSLTING	p. 56
DISC BRANDEN	
Bedieningshandleiding	
INFO OVER ACCU	p. 59

### De categorie (MEDIA BEHEREN)

FILMMEDIA INST.* <sup>1</sup>	p. 60
FOTOMEDIA INST.* <sup>1</sup>	p. 60
MEDIA-INFO	p. 62
MEDIA FORMATT.* <sup>1</sup>	p. 63
BLD.DB.BEST.REP.	p. 90

### De categorie (INSTELLINGEN)

FILMINST.CAMERA	
OPNAMESTAND	p. 65
AUDIOSTAND* <sup>2</sup>	p. 65
BR.BLD.SEL.	p. 66
DIGITAL ZOOM	p. 66
 STEADYSHOT	p. 67
AUTO LGZ.SLUITER	p. 67
HULPKADER	p. 67
 REST INSTELLEN	p. 68
 GEZICHT INST.* <sup>1</sup>	p. 68
FOTO-INSTELL.	
 BEELDFORM.* <sup>1</sup>	p. 69
NUMMER BEST.	p. 69
AUTO LGZ.SLUITER	p. 70
HULPKADER	p. 70
INS.BLDWEERG.	
GEGEVENS CODE	p. 71
INS.GELUID/WRGV	
VOLUME* <sup>1</sup>	p. 27, 37
PIEPTOON* <sup>1</sup>	p. 73
LCD HELDER	p. 73
NIV.AV.LCD	p. 73
LCD KLEUR	p. 74
UITVOERINSTELL.	
TV-TYPE	p. 75
DISPLAY	p. 75
KLOK/TAALINS.	
KLOK INSTEL.* <sup>1</sup>	p. 20
GEBIED INST.	p. 76
ZOMERTIJD	p. 76
 TAALINSTELL.* <sup>1</sup>	p. 76
ALGEMENE INST.	
DEMOFUNCTIE	p. 77
KALIBRATIE	p. 106
AUTOM. UIT	p. 77
AAN/UIT VIA LCD	p. 78
VALSENSOR	p. 78

- [INS.GELUID/WRGV] verandert in [INSTELL. GELUID] als u de Easy Handycam-functie gebruikt.

\*<sup>1</sup> U kunt dit item instellen als u de Easy Handycam-functie gebruikt.

\*<sup>2</sup> DCR-SR57E/SR67E/SR77E/SR87E

## Lijst van het OPTION MENU

De volgende items zijn alleen beschikbaar via het OPTION MENU.

Tab 

SPOTMTR/FOCUS	p. 79
SPOTMETER	p. 79
SPOTFOCUS	p. 80
TELEMACRO	p. 80
BELICHTING	p. 81
FOCUS	p. 81
SCÈNEKEUZE	p. 82
WITBALANS	p. 83

Tab 

FADER	p. 84
-------	-------

Tab 

INT.ZOOMMICR.	p. 85
MICR.NIVEAU	p. 85
Z.ONTSPANNER	p. 85

De tab is afhankelijk van de situatie/geen tab

SLIDE SHOW	p. 42
SLIDE SHOW-INST.	p. 42

# Lees dit door voordat u de camcorder gebruikt

## Bijgeleverde items

De cijfers tussen ( ) staan voor het bijgeleverde aantal.

- Netspanningsadapter (1)
- Netsnoer (1)
- A/V-kabel (1) **A**
- USB-kabel (1) **B**
- Oplaadbare accu  
Alleen voor DCR-SR37E/SR38E/SR47E/  
SR48E/SR57E/SR67E: NP-FH30 (1)  
Alleen voor DCR-SR77E/SR87E:  
NP-FH50 (1)
- CD-ROM "Handycam Application Software" (1)
  - "PMB (Picture Motion Browser)" inclusief "Gids voor PMB"
  - "Handycam-handboek" (PDF)
- "Bedieningshandleiding" (1)

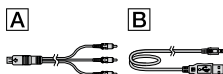

- Zie pagina 60 voor de "Memory Stick" die u met deze camcorder kunt gebruiken.

## De camcorder gebruiken

- Houd de camcorder niet vast bij de volgende onderdelen en houd de camcorder ook niet vast bij de afdekkingen van de aansluitingen.

### LCD-scherm



### Accu

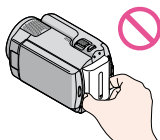

- De camcorder is niet stofbestendig, spatbestendig of waterbestendig. Zie "Informatie over het behandelen van de camcorder" (p. 105).
- Voer de volgende handelingen niet uit wanneer de lampjes van de film/foto-stand (film/foto) (p. 20) of de ACCESS/toegangslampjes (p. 17, 61) branden of knipperen. Anders kan het opnamemedium worden beschadigd, kunnen opgenomen beelden verloren gaan of kunnen andere storingen optreden.
  - De "Memory Stick PRO Duo" uit de camcorder verwijderen
  - De accu of netspanningsadapter verwijderen van de camcorder
  - De camcorder blootstellen aan mechanische schokken of trillingen
- Wanneer u de camcorder met een kabel aansluit op een ander apparaat, moet u ervoor zorgen dat u de stekker op de juiste manier aansluit. Als u de stekker met kracht in de aansluiting duwt, kan de aansluiting worden beschadigd. Dit kan een storing in de camcorder veroorzaken.
- Als u de netspanningsadapter wilt loskoppelen van de camcorder, moet u zowel de camcorder als de stekker vasthouden.

## Menu-items, het LCD-scherm en de lens

- Een menu-item dat grijs wordt weergegeven, is niet beschikbaar in de huidige opname- of afspelomstandigheden.
- Het LCD-scherm is vervaardigd met precisietechnologie, zodat minstens 99,99% van de beeldpunten voor gebruik beschikbaar is. Soms kunnen er zwarte stipjes en/of heldere stipjes (wit, rood, blauw of groen) verschijnen op het LCD-scherm. Deze stipjes duiden niet op fabricagefouten en hebben geen enkele invloed op de opnamen.

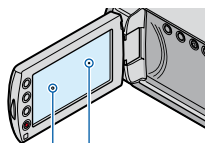

Zwarte stipjes  
Witte, rode, blauwe of groene stipjes

- Als het LCD-scherm en de lens langdurig worden blootgesteld aan direct zonlicht, kunnen deze worden beschadigd.
- Richt de camcorder nooit direct naar de zon. Als u dit wel doet, kan dit een storing van de camcorder veroorzaken. Neem de zon alleen op als het licht niet fel is, zoals tijdens de schemering.

## De taalinstelling wijzigen

- De schermdisplays in de plaatselijke taal worden gebruikt om de bedieningsprocedures te illustreren. Wijzig desgewenst de schermtaal voordat u de camcorder gebruikt (p. 76).

## Opnemen

- Voordat u begint met opnemen, test u de opnamefunctie om te controleren of het beeld en het geluid zonder problemen worden opgenomen.
- Opnamen worden niet vergoed, zelfs niet als er niet wordt opgenomen of afgespeeld wegens een storing van de camcorder, problemen met de opnamemedia, enzovoort.
- Televisiekleursystemen verschillen afhankelijk van de landen/regio's. Als u de opnamen van deze camcorder wilt bekijken op een televisie, moet u een televisie met het PAL-kleursysteem hebben.
- Televisieprogramma's, films, videobanden en ander beeldmateriaal zijn wellicht beschermd door auteursrechten. Het zonder toestemming opnemen van dergelijk materiaal kan in strijd zijn met de auteursrechten.

## Opmerkingen over het gebruik van de Handycam met vaste schijf

### Sla uw opgenomen beeldgegevens op

- Om te voorkomen dat uw beeldgegevens verloren gaan, kunt u het beste al uw opgenomen beelden regelmatig opslaan op een extern medium. U kunt het beste de beeldgegevens met een computer opslaan op een disc, zoals een DVD-R (raadpleeg de Bedieningshandleiding). U kunt uw beeldgegevens ook opslaan met een DVD-writer, een videorecorder of een DVD/HDD-recorder (p. 54).

## Stel de camcorder niet bloot aan schokken of trillingen

- De vaste schijf van de camcorder wordt mogelijk niet herkend of het opnemen of afspelen is niet mogelijk.
- Stel de camcorder vooral niet bloot aan schokken tijdens het opnemen/afspelen. Stel de camcorder na het opnemen niet bloot aan trillingen of schokken wanneer het ACCESS-lampje brandt.
- Wanneer u een schouderriem (los verkrijgbaar) gebruikt, moet u ervoor zorgen dat de camcorder niet ergens tegen aan slaat.
- Gebruik de camcorder niet op zeer lawaaige plaatsen.

## Valsensor

- Om de interne vaste schijf te beschermen tegen schokken wanneer de camcorder valt, beschikt de camcorder over een valsensorfunctie (p. 78). Wanneer de camcorder valt, of in situaties zonder zwaartekracht, wordt het blokkeergeluid dat aangeeft dat deze functie wordt geactiveerd, mogelijk ook opgenomen. Als de valsensor meerdere keren achtereen een val registreert, wordt het opnemen/afspelen mogelijk gestopt.

## Opmerkingen over de accu/ netspanningsadapter

- Zorg ervoor dat u de accu of de netspanningsadapter verwijdert nadat u de camcorder hebt uitgeschakeld.

## Opmerking over gebruikstemperaturen

- Als de temperatuur van de camcorder zeer hoog of zeer laag wordt, kunt u mogelijk niet opnemen of afspelen met de camcorder. Dit gebeurt ter beveiliging van de camcorder. In dit geval wordt een aanduiding weergegeven op het LCD-scherm (p. 91).



## Wanneer de camcorder is aangesloten op een computer

- Formateer de vaste schijf of het opslaggedeelte voor muziekbestanden van de camcorder niet met een computer. Als u dit wel doet, werkt de camcorder mogelijk niet correct.

## Opmerking over het gebruik van de camcorder op grote hoogtes

- Gebruik de camcorder niet in gebieden met een lage luchtdruk, waar de hoogte meer dan 5.000 meter bedraagt. Als u dit wel doet, kan de vaste schijf van de camcorder worden beschadigd.

## Opmerking over weggooien/overdragen

- Zelfs als u [  ALLES VERW. ], [  ALLES VERW. ] of [ MEDIA FORMAT. ] uitvoert, is het mogelijk dat niet alle gegevens volledig van de vaste schijf worden verwijderd. Wanneer u de camcorder overdraagt aan iemand anders, kunt u het beste [  LEEG ] uitvoeren (p. 64) om te voorkomen dat iemand anders uw gegevens kan herstellen. Wanneer u de camcorder weggooit, kunt u het beste ook de behuizing van de camcorder vernietigen.

## Als u geen beelden kunt opnemen/afspelen, voert u [ MEDIA FORMAT. ] uit

- Als u over langere tijd herhaaldelijk beelden opneemt/verwijdert, treedt fragmentatie van de gegevens op het opnamemedium op. Er kunnen dan geen beelden meer worden opgeslagen of opgenomen. In dit geval moet u de beelden eerst op een extern medium opslaan (p. 54, raadpleeg ook de Bedieningshandleiding) en vervolgens [ MEDIA FORMAT. ] uitvoeren (p. 63).

## Carl Zeiss-lens

De camcorder is uitgerust met een Carl Zeiss-lens. Deze lens is gezamenlijk ontwikkeld door Carl Zeiss in Duitsland en Sony Corporation, en zorgt voor een superieure beeldkwaliteit. De lens maakt gebruik van het MTF-meetsysteem voor videocamera's en levert de kwaliteit waardoor Carl Zeiss-lenzen bekend zijn geworden.

MTF= Modulation Transfer Function. De waarde geeft aan hoeveel licht van een onderwerp in de lens valt.



## Stap 1: De accu opladen

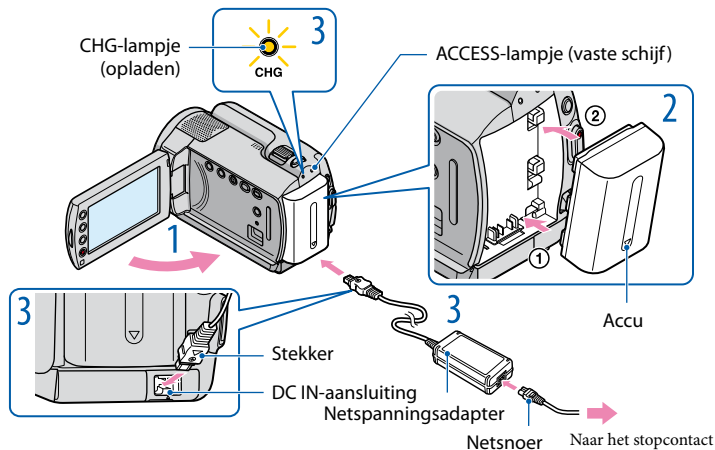

U kunt de "InfoLITHIUM"-accu (H-serie) opladen nadat u de accu in de camcorder hebt geplaatst.

- U kunt geen andere "InfoLITHIUM"-accu dan een accu uit de H-serie in de camcorder plaatsen.

- 1 Schakel de camcorder uit door het LCD-scherm te sluiten.
- 2 Bevestig de accu door de accu in de richting van de pijl in de camcorder te schuiven tot deze vastklikt.
- 3 Sluit de netspanningsadapter en het netsnoer aan op de camcorder en het stopcontact.
  - Zorg ervoor dat het teken ▲ op de stecker naar beneden is gericht.
 Het CHG-lampje (opladen) gaat branden en het opladen begint. Het CHG-lampje (opladen) gaat uit als de accu volledig is opgeladen.
- 4 Wanneer de accu is opgeladen, koppelt u de netspanningsadapter los van de DC IN-aansluiting van de camcorder.

- Zie pagina 95 over de opname- en afspeelduur.
- Als de camcorder is ingeschakeld, kunt u de geschatte resterende accuduur controleren met de aanduiding voor de resterende accuduur in de linkerbovenhoek van het LCD-scherm.

## Oplaadduur

Vereiste tijd in minuten (bij benadering) als u een volledig ontladen accu volledig wilt opladen.

DCR-SR37E/SR38E/SR47E/SR48E/SR57E/SR67E

Accu	Oplaadduur
NP-FH30 (bijgeleverd)	115
NP-FH50	135
NP-FH70	170
NP-FH100	390

DCR-SR77E/SR87E

Accu	Oplaadduur
NP-FH50 (bijgeleverd)	135
NP-FH70	170
NP-FH100	390

- Als de accu wordt opgeladen bij 25 °C (10 °C tot 30 °C wordt aanbevolen)

## De accu verwijderen

Sluit het LCD-scherm. Schuif de BATT-knop (accuontgrendeling) ① en verwijder de accu ②.

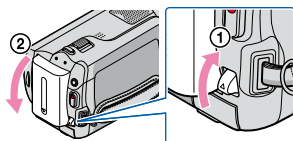

## Een stopcontact als stroombron gebruiken

Maak dezelfde aansluitingen als bij "Stap 1: De accu opladen". Zelfs als de accu in de camcorder is geplaatst, wordt deze niet ontladen.

## De accu opladen in het buitenland

U kunt de accu met de bijgeleverde netspanningsadapter opladen in alle landen/regio's met een lichtnetspanning van 100 V - 240 V wisselstroom, 50 Hz/60 Hz.

- Gebruik geen elektronische transformator.

## Opmerkingen over de accu

- Als u de accu wilt verwijderen of de netspanningsadapter wilt loskoppelen, moet u het LCD-scherm sluiten en ervoor zorgen dat de -lampjes (film/foto) (p. 20), het ACCESS-lampje (p. 17) en het toegangslampje (p. 61) zijn uitgeschakeld.
- In de volgende gevallen knippert het CHG-lampje (opladen) tijdens het opladen:
  - De accu is niet correct in de camcorder geplaatst.
  - De accu is beschadigd.

- Met de standaardinstelling wordt de camcorder automatisch uitgeschakeld als u deze ongeveer 5 minuten niet gebruikt. Dit wordt gedaan om de acculading te sparen ([AUTOM. UIT]).

### Opmerkingen over de netspanningsadapter

- Gebruik de netspanningsadapter in de buurt van een stopcontact. Haal de stekker van de netspanningsadapter onmiddellijk uit het stopcontact als er een storing optreedt wanneer u de camcorder gebruikt.
- Gebruik de netspanningsadapter niet in een nauwe ruimte, zoals tussen een muur en meubilair.
- Zorg ervoor dat de stekker van de netspanningsadapter of het contactpunt van de accu niet in aanraking komt met metalen voorwerpen. Dit kan een storing veroorzaken.

# Stap 2: De stroom inschakelen en de datum en tijd instellen

## 1 Open het LCD-scherm van de camcorder.

De camcorder wordt ingeschakeld.

- Als u de camcorder wilt inschakelen wanneer het LCD-scherm is geopend, drukt u op POWER.

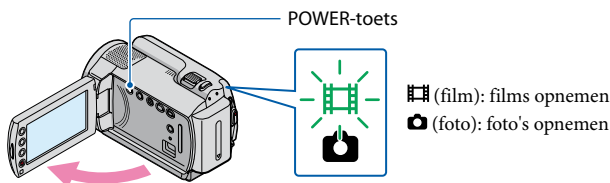

## 2 Selecteer de gewenste regio met / en raak [VOLGENDE] aan.

Raak de toets op het LCD-scherm aan.

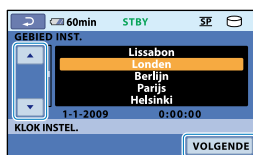
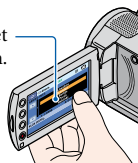

- Als u de datum en tijd opnieuw wilt instellen, raakt u (HOME) → (INSTELLINGEN) → [KLOK/TAALINS.] → [KLOK INSTEL.] aan. Als een item niet op het scherm wordt weergegeven, raakt u / aan tot het item wordt weergegeven.

## 3 Stel [ZOMERTIJD], de datum en de tijd in en raak aan.

De klok begint te lopen.

- Als u [ZOMERTIJD] instelt op [AAN], wordt de klok 1 uur vooruit gezet.

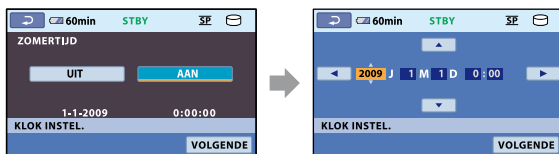

- De datum en tijd worden niet weergegeven tijdens het opnemen, maar ze worden automatisch opgenomen op het opnamemedium. U kunt de datum en tijd weergeven tijdens het afspelen. Als u de datum en tijd wilt weergeven, raakt u (HOME) → (INSTELLINGEN) → [INS.BLDWEERG.] → [GEGEVENS CODE] → [DATUM/TIJD] → → → aan.

- U kunt de bedieningspieptonen uitschakelen door **⏠** (HOME) → **⚙️** (INSTELLINGEN) → [INS. GELUID/WRGV] → [PIEPTOON] → [UIT] → **OK** → **⏪** → **⏩** aan te raken.
- Als de toets die u aanraakt, niet correct reageert, moet u het aanraakscherm kalibreren (p. 106).

## De stroom uitschakelen

Sluit het LCD-scherm. Het **⏻**-lampje (film) knippert enkele seconden en de stroom wordt uitgeschakeld.

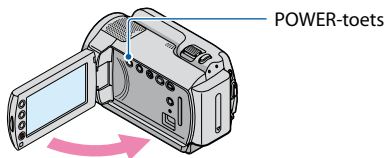

- U kunt de camcorder ook uitschakelen door op POWER te drukken.
- Als [AAN/UIT VIA LCD] (p. 78) is ingesteld op [UIT], schakelt u de camcorder uit door op POWER te drukken.

## De taalinstelling wijzigen

U kunt de schermdisplays wijzigen zodat berichten in een bepaalde taal worden weergegeven.

Raak **⏠** (HOME) → **⚙️** (INSTELLINGEN) → [KLOK/⏏️ TAALINS.] → [⏏️ TAALINSTELL.] → de gewenste taal → **OK** → **⏪** → **⏩** aan.



## Vijf tips om mooie opnamen te maken



### ★ Uw camcorder stabiliseren

Houd uw bovenlichaam rechtop en uw armen dicht tegen het lichaam terwijl u de camcorder bedient. De SteadyShot-functie compenseert weliswaar cameratrillingen, maar toch moet u de camcorder zo stil mogelijk houden.

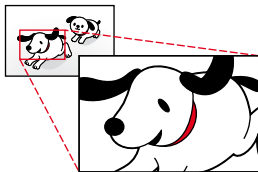

### ★ Vloeiend zoomen

Zoom langzaam en vloeiend in en uit. Gebruik de zoomfunctie ook niet te vaak. Als u te vaak in- en uitzoomt, krijgt u films die een slaapverwekkend effect op kijkers kunnen hebben.



### ★ Zorg voor een ruimtelijk gevoel

Maak gebruik van de panning-techniek. Neem een stabiele houding aan en beweeg de camcorder horizontaal terwijl u uw bovenlichaam langzaam draait. Blijf aan het eind van de panning-beweging even stilstaan zodat de scène er stabiel uitziet.



### ★ Maak films intenser met gesproken commentaar

Denk goed na over het geluid dat u voor uw films opneemt. Geef commentaar of praat met het onderwerp tijdens de opname. Streef naar een gebalanceerd stemvolume, aangezien de persoon die de opname maakt, zich dicht bij de microfoon bevindt dan de persoon die wordt opgenomen.



### ★ Gebruik accessoires

Maak goed gebruik van de camcorderaccessoires. Gebruik bijvoorbeeld een statief om opnamen met een tijdsvertraging te maken of om onderwerpen bij weinig licht op te nemen, zoals vuurwerk of nachtopnamen. Neem altijd reserveaccu's mee zodat u kunt blijven opnemen en zich geen zorgen hoeft te maken over een lege accu.

# Gemakkelijk films en foto's opnemen en afspelen (de **EASY** Easy Handycam-functie)

Druk op EASY. U kunt gemakkelijk films en foto's opnemen of afspelen (de Easy Handycam-functie).

Met de Easy Handycam-functie kunt u basisopties, zoals het wijzigen van het beeldformaat of het verwijderen van beelden, instellen. Andere items worden automatisch ingesteld.

- Wanneer de Easy Handycam-functie wordt ingeschakeld, worden bijna alle menu-items automatisch opnieuw ingesteld op de standaardinstellingen. (Sommige menu-items behouden de instellingen die zijn opgegeven voordat de Easy Handycam-functie werd ingeschakeld.)

## Films opnemen

Met de standaardinstelling worden films opgenomen op de vaste schijf (p. 60).

- 1 Maak de handgreep vast.

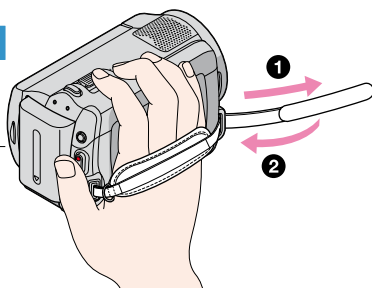

- 2 Open de lensdop.

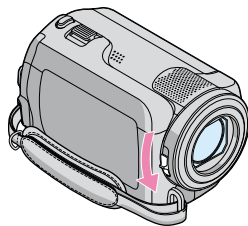

- 3 Open het LCD-scherm van de camcorder.

De camcorder wordt ingeschakeld.

- Als u de camcorder wilt inschakelen wanneer het LCD-scherm al is geopend, drukt u op POWER (p. 20).

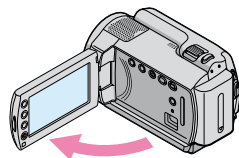

#### 4 Druk op EASY.

**EASY** wordt op het LCD-scherm weergegeven.

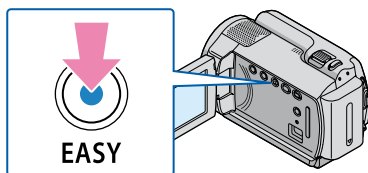

#### 5 Druk op START/STOP om te beginnen met opnemen.

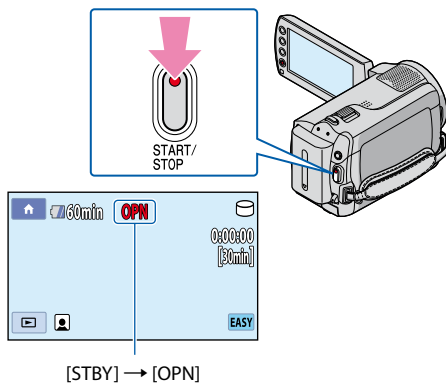

Druk nogmaals op START/STOP om te stoppen met opnemen.

#### Tips

- [OPNAMESTAND] is vast ingesteld op [SP] (p. 65).

## Foto's opnemen

#### 1 Open de lensdop.

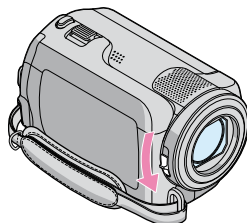



## 2 Open het LCD-scherm van de camcorder.

De camcorder wordt ingeschakeld.

- Als u de camcorder wilt inschakelen wanneer het LCD-scherm al is geopend, drukt u op POWER (p. 20).

## 3 Druk op EASY.

**EASY** wordt op het LCD-scherm weergegeven.

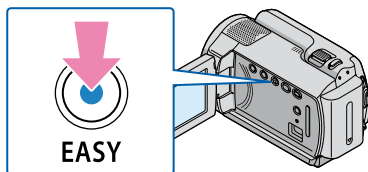

## 4 Druk op MODE om het -lampje (foto) in te schakelen.

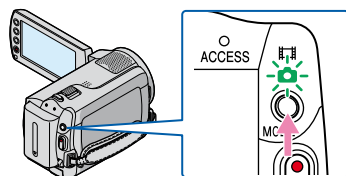

## 5 Druk lichtjes op PHOTO om scherp te stellen en druk de toets dan volledig in.

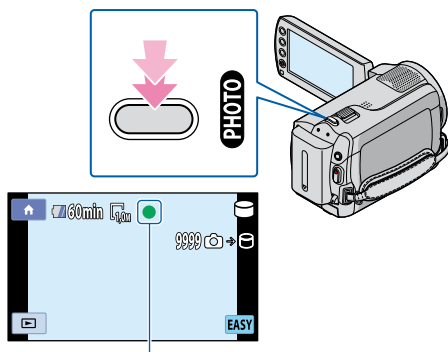

Knippert → Brandt

Wanneer  verdwijnt, is de foto opgeslagen op de interne vaste schijf.

### 1 Open het LCD-scherm van de camcorder.

De camcorder wordt ingeschakeld.

- Als u de camcorder wilt inschakelen wanneer het LCD-scherm al is geopend, drukt u op POWER (p. 20).

### 2 Druk op (BEELDEN WEERGEVEN).

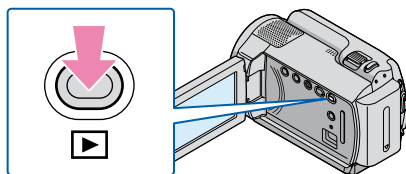

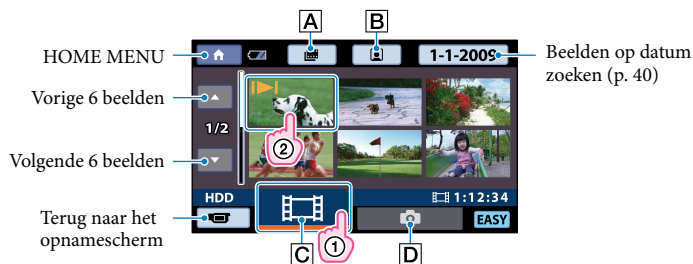

Het scherm VISUAL INDEX wordt na enkele seconden weergegeven.

### 3 Raak de tab (film) (①) → de gewenste film (②) aan.





**A**  : het scherm Filmrolindex weergeven (p. 39).

**B**  : het scherm Gezichtsindex weergeven (p. 39).

**C**  : films weergeven.

**D**  : foto's weergeven.

-  wordt weergegeven met de film of foto die het laatst is afgespeeld of opgenomen. Als u de film of foto met  aanraakt, kunt u het afspelen vanaf de vorige keer hervatten. ( wordt weergegeven bij de foto die op de "Memory Stick PRO Duo" is opgenomen.)

De camcorder speelt de geselecteerde film af.

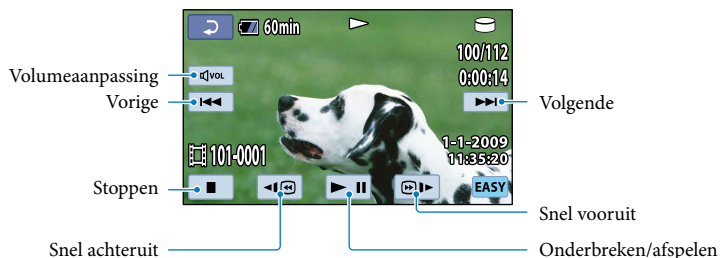

### Tips

- Wanneer u geselecteerde films afspeelt en de laatste film wordt bereikt, gaat u terug naar het scherm VISUAL INDEX.
- U kunt de afspeelsnelheid verlagen door /@/ aan te raken in de pauze-stand.
- U kunt het volume aanpassen door tijdens het afspelen aan te raken → aan te passen met / → aan te raken.
- [GEGEVENS-CODE] is vast ingesteld op [DATUM/TIJD] (p. 71).
- Als u het opnamemedium wilt wijzigen, selecteert u het opnamemedium bij [FILMMEDIA INST.] (p. 60).

## Foto's weergeven

Raak op het scherm VISUAL INDEX de tab (foto) (①) → de gewenste foto (②) aan.



De camcorder geeft de geselecteerde foto weer.

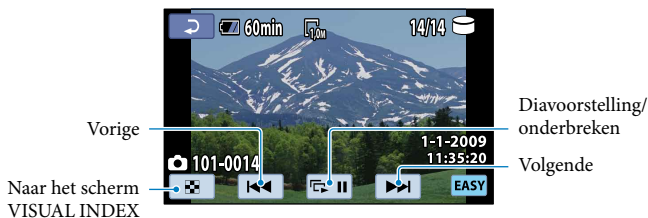

#### Tips

- [GEGEVENS CODE] is vast ingesteld op [DATUM/TIJD] (p. 71).
- Als u het opnamemedium wilt wijzigen, selecteert u het opnamemedium bij [FOTOMEDIA INST.] (p. 60).

#### De Easy Handycam-functie annuleren

Als u klaar bent met opnemen, of het menu-scherm sluit, drukt u nogmaals op EASY.

EASY verdwijnt van het LCD-scherm.

#### Menu-instellingen bij gebruik van de Easy Handycam-functie

Druk op  (HOME) om de menu-items weer te geven die kunnen worden gewijzigd. Zie "Menulijsten" (p. 12) voor de beschikbare menu-items.

#### Opmerkingen

- U kunt het  OPTION MENU niet gebruiken.
- Annuleer de Easy Handycam-functie als u effecten wilt toevoegen aan beelden of instellingen wilt wijzigen.

#### Toetsen die niet werken bij gebruik van de Easy Handycam-functie

U kunt bepaalde toetsen/functies niet gebruiken wanneer de Easy Handycam-functie wordt gebruikt, omdat deze automatisch worden ingesteld. Als u een ongeldige bewerking uitvoert, kan het bericht [Ongeldig tijdens Easy Handycam stand] worden weergegeven.

# Opnemen

## Films opnemen

Met de standaardinstelling worden films opgenomen op de interne vaste schijf (p. 60).

### 1 Maak de handgreep vast.

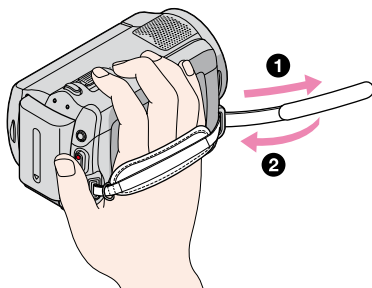

### 2 Open de lensdop.

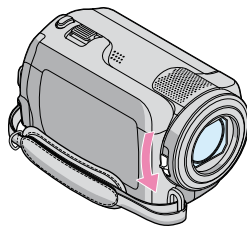

### 3 Open het LCD-scherf van de camcorder.

De camcorder wordt ingeschakeld.

- Als u de camcorder wilt inschakelen wanneer het LCD-scherf al is geopend, drukt u op POWER (p. 20).

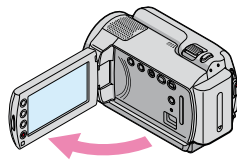

#### 4 Druk op START/STOP om te beginnen met opnemen.

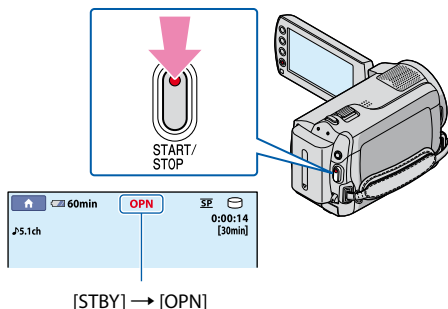

Druk nogmaals op START/STOP om te stoppen met opnemen.

- Zie pagina 96 voor de opnameduur van films.
- De maximale doorlopende opnameduur voor films is ongeveer 13 uur.
- Wanneer een filmbestand groter wordt dan 2 GB, wordt automatisch een nieuw filmbestand gemaakt.
- U kunt het opnamemedium en de opnamestand wijzigen (p. 60, 65).
- [STEADYSHOT] is standaard ingesteld op [AAN].
- Nadat u de camcorder hebt ingeschakeld, duurt het enkele seconden voordat u kunt beginnen met opnemen. U kunt de camcorder gedurende deze tijd niet gebruiken.
- Als u het LCD-scherm sluit terwijl u films opneemt, stopt de camcorder met opnemen.
- Als het ACCESS/toegangslampje brandt of knippert nadat de opname is voltooid, worden er nog steeds gegevens naar het opnamemedium geschreven. Stel de camcorder niet bloot aan schokken of trillingen en verwijder de accu of netspanningsadapter niet.
- U kunt de resterende opnameduur en de resterende capaciteit van het medium controleren door **HOME** → **MEDIA BEHEREN** → [MEDIA-INFO] (p. 62) aan te raken.
- Als u de hoek van het LCD-scherm wilt aanpassen, opent u het LCD-scherm eerst 90 graden ten opzichte van de camcorder ① en past u vervolgens de hoek aan ②. Als u het LCD-scherm 180 graden in de richting van de lens draait ②, kunt u films/foto's opnemen in de spiegelstand.

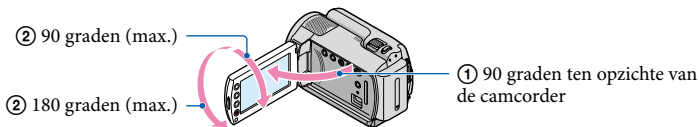

- Als u het LCD-scherm opent of sluit, of de hoek aanpast, moet u niet per ongeluk op de toetsen op de rand van het LCD-scherm drukken (DCR-SR38E/SR48E/SR57E/SR67E/SR77E/SR87E).

#### Tips

- Wanneer een gezicht wordt gedetecteerd tijdens het opnemen van een film, knippert **GEZ** en wordt het gedetecteerde gezicht in de index opgeslagen. U kunt tijdens het afspelen een gewenste scène zoeken op gezicht ([Gezichtsindex], p. 39).
- U kunt foto's uit opgenomen films vastleggen (p. 47).
- U kunt de opnamestand wijzigen door **HOME** → **OPNEMEN** → [FILM] aan te raken.

## Gegevenscode tijdens het opnemen

De opnamedatum, -tijd en -omstandigheden worden automatisch opgenomen op het opnamemedium. Ze worden niet weergegeven tijdens het opnemen. U kunt deze echter weergeven als [GEGEVENS CODE] tijdens het afspelen (p. 71).

## Foto's opnemen

Met de standaardinstelling worden foto's opgenomen op de interne vaste schijf (p. 60).

### 1 Open de lensdop.

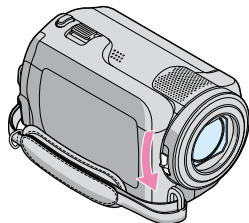

### 2 Open het LCD-scherm van de camcorder.

De camcorder wordt ingeschakeld.

- Als u de camcorder wilt inschakelen wanneer het LCD-scherm al is geopend, drukt u op POWER (p. 20).

### 3 Druk op MODE om het -lampje (foto) in te schakelen.

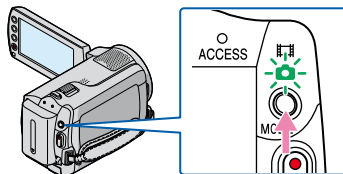

- 4 Druk lichtjes op PHOTO om scherp te stellen en druk de toets dan volledig in.

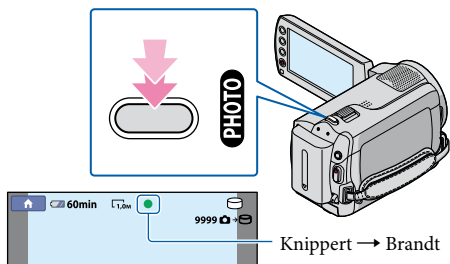

Wanneer ■■■■ verdwijnt, is de foto opgenomen.

- Zie pagina 97 voor het aantal foto's dat kan worden opgenomen.
- Als u het beeldformaat wilt wijzigen, raakt u **HOME** → **INSTELLINGEN** → [FOTO-INSTELL.] → [BEELDFORM.] → de gewenste instelling → **OK** → **EXIT** (p. 69) aan.
- U kunt geen foto's opnemen terwijl **RECHT** wordt weergegeven.



# Handige functies voor het opnemen van films en foto's

## In-/uitzoomen

U kunt beelden vergroten met de motorzoomknop.

U kunt beelden ook vergroten met de zoomtoetsen op de rand van het LCD-scherm (DCR-SR38E/SR48E/SR57E/SR67E/SR77E/SR87E).

Het vergrotingsniveau van de camcorder is als volgt:

DCR-SR37E/SR38E/SR47E/SR48E/SR57E/SR67E: 60 keer het oorspronkelijke formaat

DCR-SR77E/SR87E: 25 keer het oorspronkelijke formaat

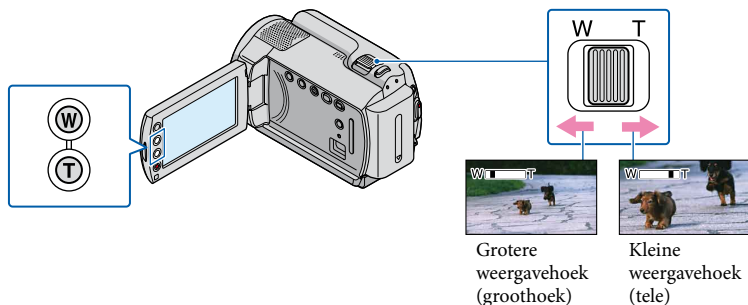

Als u de motorzoomknop voorzichtig verschuift, kunt u langzaam in- en uitzoomen op het onderwerp. Verschuif de motorzoomknop verder voor een snellere zoombeweging.

### ⚡ Opmerkingen

- Met SteadyShot worden wazige beelden wellicht niet voorkomen zoals gewenst als de motorzoomknop is ingesteld op de T-zijde (tele).
- Houd uw vinger op de motorzoomknop. Als u uw vinger van de motorzoomknop haalt, kan het werkingsgeluid van de knop ook worden opgenomen.
- U kunt de zoomsnelheid niet aanpassen met de zoomtoetsen op de rand van het LCD-scherm (DCR-SR38E/SR48E/SR57E/SR67E/SR77E/SR87E).
- Voor een goede scherpstelling bedraagt de minimale afstand tussen de camcorder en het onderwerp ongeveer 1 cm voor groothoekopnamen en ongeveer 150 cm voor tele-opnamen (DCR-SR37E/SR38E/SR47E/SR48E/SR57E/SR67E).
- Voor een goede scherpstelling bedraagt de minimale afstand tussen de camcorder en het onderwerp ongeveer 1 cm voor groothoekopnamen en ongeveer 80 cm voor tele-opnamen (DCR-SR77E/SR87E).

### 💡 Tips

- U kunt [DIGITAL ZOOM] instellen (p. 66) als u nog verder wilt inzoomen.

## Geluid opnemen met meer aanwezigheid (5,1-kanaals surround-opname) (DCR-SR57E/SR67E/SR77E/SR87E)

Dolby Digital 5,1-kanaals surround sound kan worden opgenomen met de ingebouwde microfoon. Zo kunt u genieten van realistisch geluid bij het afspelen van de film op apparaten die 5,1-kanaals surround sound ondersteunen.



Ingebouwde microfoon

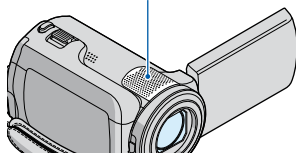

### Opmerkingen



- Als u 5,1-kanaals geluid afspeelt op de camcorder, wordt het 5,1-kanaals geluid automatisch geconverteerd en uitgevoerd als 2-kanaals geluid.

### Tips

- U kunt het opnamegeluid instellen op [5.1ch SURROUND] (5.1ch) of [2ch STEREO] (2ch) ([AUDIOSTAND], p. 65).
- Op een computer kunt u met de bijgeleverde software een disc maken met de films die op uw camcorder zijn opgenomen. Als u de disc afspeelt op een 5,1-kanaals surround-systeem kunt u genieten van realistisch geluid.

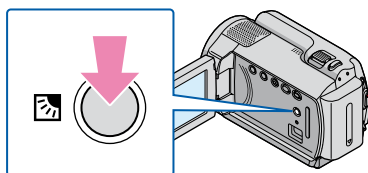
## De belichting voor onderwerpen met tegenlicht aanpassen



Als u de belichting voor onderwerpen met tegenlicht wilt aanpassen, drukt u op  (tegenlicht) om  weer te geven. Druk nogmaals op  (tegenlicht) om de tegenlichtfunctie te annuleren.

## Opnemen in spiegelstand

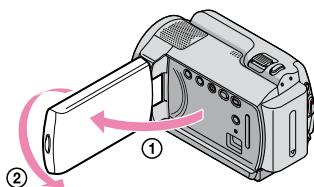

Open het LCD-scherm 90 graden ten opzichte van de camcorder ① en draai het vervolgens 180 graden in de richting van de lens ②.

### Tips

- Er verschijnt een spiegelbeeld van het onderwerp op het LCD-scherm, maar het beeld wordt normaal opgenomen.

## De schermweergave in-/uitschakelen

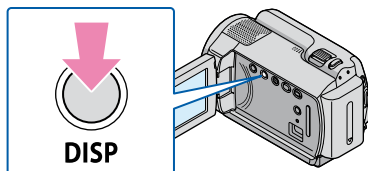

Wanneer u op DISP drukt, wordt de weergave van informatie (resterende accuduur, enzovoort) uit- en ingeschakeld.

# Afspelen op de camcorder

Met de standaardinstelling worden films en foto's afgespeeld die op de interne vaste schijf zijn opgenomen (p. 60).

## Films afspelen

### 1 Open het LCD-scherf van de camcorder.

De camcorder wordt ingeschakeld.

- Als u de camcorder wilt inschakelen wanneer het LCD-scherf al is geopend, drukt u op POWER (p. 20).

### 2 Druk op (BEELDEN WEERGEVEN).

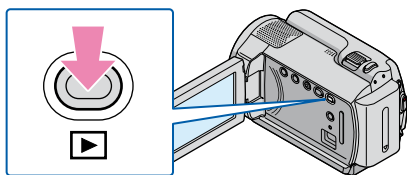



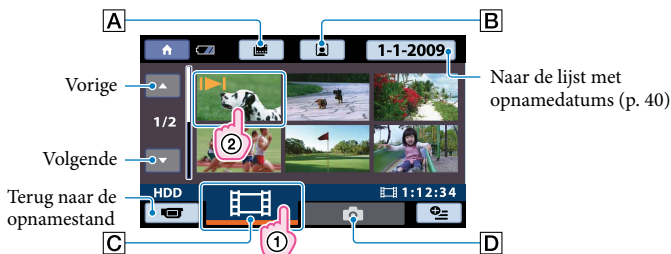

Het scherm VISUAL INDEX wordt na enkele seconden weergegeven.

- U kunt het scherm VISUAL INDEX ook weergeven door op  (BEELDEN WEERGEVEN) op het LCD-scherf te drukken.

### 3 Raak de tab (film) (①) → de gewenste film (②) aan.



- A**  : het scherm Filmrolindex weergeven (p. 39).
- B**  : het scherm Gezichtsindex weergeven (p. 39).
- C**  : films weergeven.
- D**  : foto's weergeven.

- **▶▶** wordt weergegeven met de film of foto die het laatst is afgespeeld of opgenomen. Als u de film of foto met **▶▶** aanraakt, kunt u het afspelen vanaf de vorige keer hervatten. (**▶** wordt weergegeven bij de foto die op de "Memory Stick PRO Duo" is opgenomen.)

De camcorder speelt de geselecteerde film af.

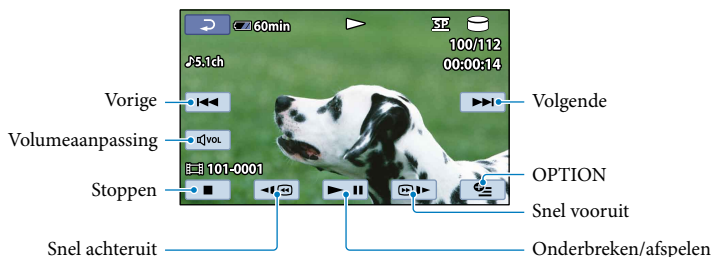

### Tips

- Wanneer u geselecteerde films afspeelt en de laatste film wordt bereikt, gaat u terug naar het scherm VISUAL INDEX.
- Raak **◀|@/|▶** aan in de pauzestand om films langzaam af te spelen.
- Als u **◀|@/|▶** herhaaldelijk aanraakt tijdens het afspelen, wordt de afspeelsnelheid voor films als volgt gewijzigd: 5 keer sneller → 10 keer sneller → 30 keer sneller → 60 keer sneller.
- U kunt de VISUAL INDEX weergeven door **⬆** (HOME) → **▶** (BEELDEN WEERGEVEN) → [VISUAL INDEX] aan te raken.
- De opnamedatum, -tijd en -omstandigheden worden automatisch opgenomen. Deze informatie wordt niet weergegeven tijdens het opnemen, maar u kunt de informatie weergeven tijdens het afspelen door **⬆** (HOME) → **⚙** (INSTELLINGEN) → [INS.BLDWEERG.] → [GEGEVENS CODE] → de gewenste instelling → **OK** → **⬅** → **X** aan te raken.

### Het volume van films aanpassen

- Raak **◀|vol** aan → pas aan met **◀|vol** / **▶|vol** → raak **▶|vol** aan tijdens het afspelen van films.
- U kunt het volume aanpassen vanuit het OPTION MENU.

## Foto's weergeven

Raak de tab **📷** (foto) (①) → de gewenste foto (②) aan op het scherm VISUAL INDEX.



De geselecteerde foto wordt op de camcorder weergegeven.

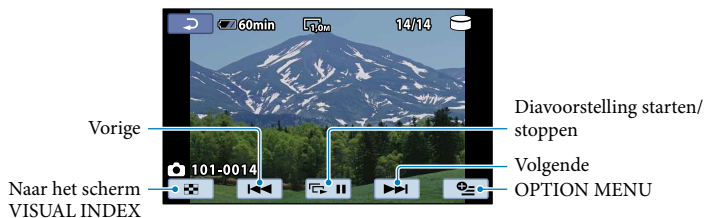

#### Tips

- Als u foto's weergeeft die op een "Memory Stick PRO Duo" zijn opgenomen, wordt **101** (afspeelmap) op het scherm weergegeven.

# Handige functies voor het afspelen van films en foto's

## Gewenste scènes zoeken op miniatuur (Filmrolindex)

Films kunnen worden opgesplitst in gedeelten met een ingestelde duur en de eerste scène van elk gedeelte wordt op het scherm INDEX weergegeven. U kunt een film afspelen vanaf de geselecteerde miniatuur.

Selecteer eerst het opnamemedium met de film die u wilt afspelen (p. 60).

### 1 Druk op (BEELDEN WEERGEVEN).

Het scherm VISUAL INDEX wordt weergegeven.

### 2 Raak (Filmrolindex) aan.

Terug naar het scherm VISUAL INDEX





Het interval instellen waarop miniaturen van scènes in een film worden gemaakt.

### 3 Raak / aan om de gewenste film te selecteren.

### 4 Raak / aan om de gewenste scène te zoeken en raak de scène aan die u wilt afspelen.

Het afspelen wordt gestart vanaf de geselecteerde scène.

#### Tips

- U kunt het scherm [Filmrolindex] ook weergeven door  (HOME) →  (BEELDEN WEERGEVEN) → [ FILMROL] aan te raken.

## Gewenste scènes zoeken op gezicht (Gezichtsindex)

De gezichten die tijdens het opnemen van de film zijn gedetecteerd, worden op het scherm INDEX weergegeven.

U kunt de film afspelen via het geselecteerde gezicht.

Selecteer eerst het opnamemedium met de film die u wilt afspelen (p. 60).

---

**1** Druk op  (BEELDEN WEERGEVEN).

Het scherm VISUAL INDEX wordt weergegeven.



---

**2** Raak  (Gezichtsindex) aan.

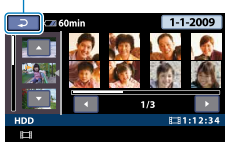

Terug naar het scherm VISUAL INDEX



---

**3** Raak  /  aan om de gewenste film te selecteren.

---

**4** Raak  /  aan om het gewenste gezicht te zoeken en raak het gewenste gezicht aan om de scène weer te geven.



Het afspelen wordt gestart vanaf het begin van de scène met het geselecteerde gezicht.

---

 **Opmerkingen**

- Gezichten worden wellicht niet gedetecteerd afhankelijk van de opnameomstandigheden.  
Voorbeeld: mensen die een bril of hoed dragen of niet naar de camera kijken.

 **Tips**

- U kunt het scherm [Gezichtsindex] ook weergeven door  (HOME) →  (BEELDEN WEERGEVEN) →  [GEZICHT] aan te raken.

## Gewenste beelden zoeken op datum (Datumindex)

U kunt gewenste beelden gemakkelijk zoeken op datum.

Selecteer eerst het opnamemedium met het beeld dat u wilt afspelen (p. 60).



 **Opmerkingen**

- U kunt de datumindexfunctie niet gebruiken voor foto's op de "Memory Stick PRO Duo".
- 

**1** Druk op  (BEELDEN WEERGEVEN).

Het scherm VISUAL INDEX wordt weergegeven.

---

**2** Als u films wilt zoeken, raakt u de tab  (film) aan. Als u foto's wilt zoeken, raakt u de tab  (foto) aan.



### 3 Raak de datum aan op het scherm.

De opnamedatums van de beelden worden op het scherm weergegeven.

Terug naar het scherm VISUAL INDEX



### 4 Raak / aan om de datum van het gewenste beeld te selecteren en raak aan.

De beelden met de geselecteerde datum worden weergegeven op het scherm VISUAL INDEX.

#### Tips

- Op het scherm [Filmrolindex]/[Gezichtsindex] kunt u de datumindexfunctie gebruiken door stap 3 tot en met 4 te volgen.

## Weergavezoom gebruiken met foto's

U kunt foto's beelden vergroten van ongeveer 1,1 tot 5 keer het oorspronkelijke formaat.

De vergroting kan worden aangepast met de motorzoomknop.

Voor DCR-SR38E/SR48E/SR57E/SR67E/SR77E/SR87E:

U kunt beelden ook vergroten met de zoomtoetsen op de rand van het LCD-scherm.

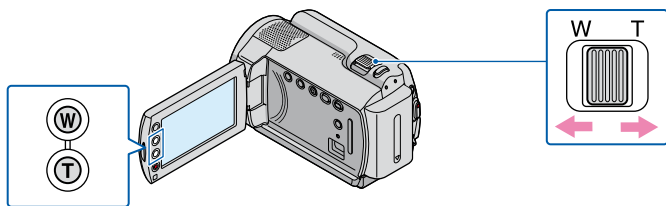

### 1 Geef de foto weer die u wilt vergroten.

### 2 Vergroot de foto met T (tele).

Er wordt een kader om het scherm weergegeven.

- 3 Raak het scherm aan op het punt dat u in het midden van het weergegeven beeld wilt weergeven.



- 4 Pas de vergroting aan met W (groothoek)/T (tele).

Als u wilt annuleren, raakt u  aan.

### Een reeks foto's afspelen (Diavoorstelling)

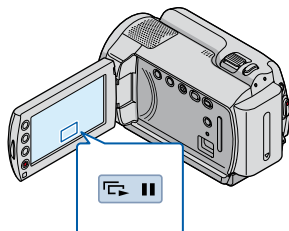

Raak  aan op het afspeelscherm voor foto's.

De diavoorstelling wordt gestart vanaf de geselecteerde foto.

#### De diavoorstelling stoppen

Raak  aan.





#### De diavoorstelling hervatten

Raak  opnieuw aan.

#### Opmerkingen

- U kunt weergavezoom niet gebruiken tijdens de diavoorstelling.

#### Tips

- U kunt de diavoorstelling ook afspelen door  (OPTION) → tab  → [SLIDE SHOW] aan te raken op het scherm VISUAL INDEX.
- U kunt de diavoorstelling doorlopend afspelen door  (OPTION) → tab  → [SLIDE SHOW-INST.] te selecteren terwijl u foto's weergeeft. De standaardinstelling is [AAN] (doorlopend afspelen).

# Beelden afspelen op een televisie

Sluit de camcorder met de A/V-kabel **1** of een A/V-kabel met S VIDEO **2** aan op de ingang van een televisie of videorecorder. Voor deze bewerking sluit u de camcorder met de bijgeleverde netspanningsadapter aan op een stopcontact (p. 18). Raadpleeg ook de gebruiksaanwijzing bij de apparaten die u wilt aansluiten.

## **1** A/V-kabel (bijgeleverd)

De camcorder via de A/V-aansluiting aansluiten op een ander apparaat met een A/V-kabel.

## **2** A/V-kabel met S VIDEO (los verkrijgbaar)

Als u de camcorder op een ander apparaat aansluit via de S VIDEO-aansluiting door een A/V-kabel met S VIDEO (los verkrijgbaar) te gebruiken, kunnen beelden met hogere kwaliteit worden geproduceerd dan met een A/V-kabel. Sluit de witte en rode stekkers (audio links/rechts) en de S VIDEO-stekker (S VIDEO-kanaal) van de A/V-kabel met S VIDEO (los verkrijgbaar) aan. U hoeft de gele stekker niet aan te sluiten. Als u alleen de S VIDEO-stekker aansluit, wordt er geen audio uitgevoerd.

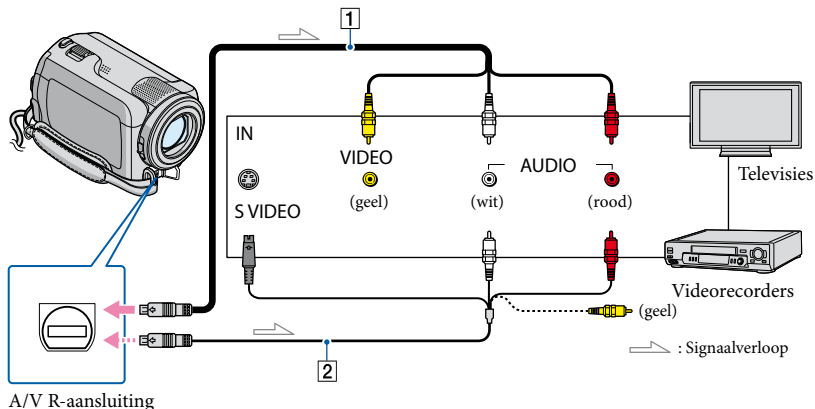

## **1** Stel de ingangskeuzeschakelaar van de televisie in op de ingang waarop u de camcorder wilt aansluiten.

Raadpleeg de gebruiksaanwijzing van de televisie voor meer informatie.

## **2** Sluit de camcorder aan op een televisie met de A/V-kabel (**1**, bijgeleverd) of een A/V-kabel met S VIDEO (**2**, los verkrijgbaar).

Sluit de camcorder aan op de ingang van de televisie.

### 3 Speel films en foto's af op de camcorder (p. 36).

De breedte-/hoogteverhouding instellen op basis van de aangesloten televisie (16:9/4:3)

Raak **HOME** (HOME) → **INSTELLINGEN** (INSTELLINGEN) → [UITVOERINSTELL.] → [TV-TYPE] → [16:9] of [4:3] → **OK** → **RECHT** → **X** aan.

#### Tips

- Als u informatie (teller, enzovoort) op het scherm van de televisie wilt controleren, raakt u **HOME** (HOME) → **INSTELLINGEN** (INSTELLINGEN) → [UITVOERINSTELL.] → [DISPLAY] → [V-UIT/LCD] (standaardinstelling) → **OK** → **RECHT** → **X** aan.

#### Aansluiting op de televisie via een videorecorder

Sluit de camcorder aan op de LINE IN-ingang van de videorecorder met de A/V-kabel. Stel de ingangskleuzeschakelaar van de videorecorder in op LINE (VIDEO 1, VIDEO 2, enzovoort).

#### Als de televisie mono is (als de televisie slechts één audio-ingang heeft)

Sluit de gele stekker van de A/V-kabel aan op de video-ingang en sluit de witte stekker (linkerkanaal) of rode stekker (rechterkanaal) aan op de audio-ingang van de televisie of videorecorder.

#### Als de televisie/videorecorder een 21-polige verloopstekker (EUROCONNECTOR) heeft

Gebruik een 21-polige verloopstekker (los verkrijgbaar) om de afgespeelde beelden weer te geven.

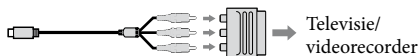

#### Opmerkingen

- Wanneer u [TV-TYPE] instelt op [4:3], kan de beeldkwaliteit afnemen. Het is bovendien mogelijk dat het beeld schokkerig is wanneer de breedte-/hoogteverhouding van het opgenomen beeld schakelt tussen 16:9 (breedbeeld) en 4:3.
- Op sommige 4:3-televisies worden stilstaande beelden die zijn opgenomen in de breedte-/hoogteverhouding 4:3 mogelijk niet op het volledige scherm weergegeven. Dit duidt niet op een storing.



- Wanneer u een beeld dat met de breedte-/hoogteverhouding 16:9 (breedbeeld) is opgenomen, afspeelt op een 4:3-televisie die niet compatibel is met het 16:9-signaal (breedbeeld), stelt u [TV-TYPE] in op [4:3].

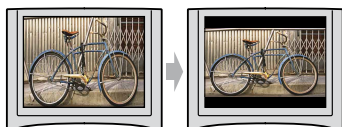

## Films en foto's verwijderen

U kunt ruimte op het opnamemedium vrijmaken door films en foto's te verwijderen.



Selecteer eerst het opnamemedium met de films en foto's die u wilt verwijderen (p. 60).



### ⚠ Opmerkingen



- U kunt beelden niet herstellen nadat deze zijn verwijderd.
- Verwijder de accu of de netspanningsadapter niet van de camcorder terwijl u beelden verwijderd. Hierdoor kan het opnamemedium worden beschadigd.
- Haal de "Memory Stick PRO Duo" niet uit de camcorder terwijl u beelden van de "Memory Stick PRO Duo" verwijderd.
- U kunt beveiligde films en foto's niet verwijderen. Annuleer de beveiliging van de films en foto's voordat u probeert de beelden te verwijderen (p. 50).
- Als de verwijderde film is opgenomen in de afspeellijst (p. 52), wordt de film ook uit de afspeellijst verwijderd.
- Sla belangrijke films en foto's van tevoren op (p. 54).

### 💡 Tips

- U kunt maximaal 100 beelden in één keer selecteren.
- U kunt een beeld op het afspeelscherm verwijderen vanuit het  OPTION MENU.
- Als u alle beelden op het opnamemedium wilt verwijderen en alle beschikbare opnameruimte op het medium wilt herstellen, formateert u het medium (p. 63).
- Beelden van klein formaat waarmee u veel beelden in één keer kunt weergeven op een indexscherm, worden "miniaturen" genoemd.

1 Raak  (HOME) →  (OVERIG) → [VERWIJDEREN] aan.

2 Als u films wilt verwijderen, raakt u [ VERWIJDEREN] → [ VERWIJDEREN] aan.



- Als u foto's wilt verwijderen, raakt u [ VERWIJDEREN] → [ VERWIJDEREN] aan.

3 Raak de films of foto's aan die u wilt verwijderen om het teken ✓ weer te geven op deze films of foto's.











### 💡 Tips

- Blijf het beeld op het LCD-scherm aanraken om het beeld te bevestigen. Raak  aan om terug te keren naar het vorige scherm.

4 Raak  → [JA] →  →  aan.

### Alle films/foto's tegelijkertijd verwijderen

Raak in stap 2 [ VERWIJDEREN] → [ ALLES VERW.] → [JA] → [JA] →  →  aan.

- Als u alle foto's in één keer wilt verwijderen, raakt u [ VERWIJDEREN] → [ ALLES VERW.] → [JA] → [JA] →  →  aan.

### Alle films/foto's die op dezelfde dag zijn opgenomen, in één keer verwijderen

- U kunt foto's alleen verwijderen door opnamedatums te selecteren wanneer de foto's zijn opgenomen op de interne vaste schijf.

- ① Raak in stap 2 [ VERWIJDEREN] → [ VERW.op datum] aan.
- Als u alle foto's die op dezelfde dag zijn opgenomen, in één keer wilt verwijderen, raakt u [ VERWIJDEREN] → [ VERW.op datum] aan.



- ② Raak / aan om de opnamedatum van de gewenste films/foto's te selecteren en raak aan.



De films/foto's die op de geselecteerde datum zijn opgenomen, worden op het scherm weergegeven.

#### Tips

- Raak het beeld aan op het LCD-scherm om het beeld te bevestigen. Raak aan om terug te keren naar het vorige scherm.
- ③ Raak → [JA] → → aan.

# Een foto vastleggen uit een film

U kunt een geselecteerd frame in een opgenomen film opslaan als foto. Selecteer eerst het opnamemedium waarop films staan en het opnamemedium waarop u foto's wilt opslaan (p. 60).

1 Raak  (HOME) →  (OVERIG) → [FOTO VASTLEGGEN] aan.

Het scherm [FOTO VASTLEGGEN] wordt weergegeven.

2 Raak de film aan die u wilt vastleggen.

De geselecteerde film wordt afgespeeld.

3 Raak  aan op het punt dat u wilt vastleggen.

Het afspelen van de film wordt onderbroken. Wanneer u op  drukt, wordt er geschakeld tussen afspelen en onderbreken.

Pas het punt dat u wilt vastleggen, preciezer aan nadat u het punt hebt geselecteerd met .







Terug naar het begin van de geselecteerde film

4 Raak  aan.

De vastgelegde foto wordt opgeslagen op het opnamemedium dat is geselecteerd bij [FOTOMEDIA INST.] (p. 60).

Als het vastleggen is voltooid, keert het scherm terug naar de pauzeestand.

- Als u wilt doorgaan met vastleggen, raakt u  aan en herhaalt u de procedure vanaf stap 3.
- Als u een foto uit een andere film wilt vastleggen, raakt u  aan en herhaalt u de procedure vanaf stap 2.

5 Raak  →  aan.

## Opmerkingen

- Het beeldformaat is vast ingesteld op basis van de breedte-/hoogteverhouding van de film:
  - [,0,2M] met de breedte-/hoogteverhouding 16:9
  - [VGA(0,3M)] met de breedte-/hoogteverhouding 4:3
- Het opnamemedium waarop u foto's wilt opslaan, moet voldoende vrije ruimte hebben.
- De opnamedatum en -tijd van vastgelegde foto's zijn dezelfde als de opnamedatum en -tijd van de films.
- Als de film waaruit u foto's vastlegt, geen gegevenscode heeft, zijn de opnamedatum en -tijd van de foto gelijk aan de datum en tijd van het vastleggen uit de film.
- U kunt geen foto vastleggen uit een film die opgeslagen is op een "Memory Stick PRO Duo" (DCR-SR37E/SR38E/SR57E/SR77E).

# Films en foto's van de interne vaste schijf kopiëren naar een "Memory Stick PRO Duo"

## Films kopiëren

U kunt films die op de interne vaste schijf van de camcorder zijn opgenomen, kopiëren naar een "Memory Stick PRO Duo".

Plaats een "Memory Stick PRO Duo" in de camcorder voordat u de bewerking uitvoert.

### Opmerkingen

- Wanneer u voor het eerst een film op de "Memory Stick PRO Duo" opneemt, moet u een beeldatabasebestand maken door **↑** (HOME) → **⏏** (MEDIA BEHEREN) → [BLD.DB.BEST.REP.] → [MEMORY STICK] aan te raken.
- Sluit de camcorder met de bijgeleverde netspanningsadapter aan op het stopcontact om te voorkomen dat de accu van de camcorder leeg raakt tijdens het kopiëren.

### Tips

- De originele film wordt niet verwijderd na het kopiëren.
- Alle beelden die in een afspeellijst zijn opgenomen, worden gekopieerd.
- De beelden die zijn opgenomen met deze camcorder en zijn opgeslagen op het opnamemedium, worden "origineel" genoemd.

- 1 Raak **↑** (HOME) → **⏏** (OVERIG) → [FILM KOPIËREN] aan.

Het scherm [FILM KOPIËREN] wordt weergegeven.

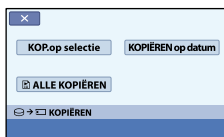

- 2 Raak de kopieermethode aan.

[KOP.op selectie]: films selecteren en kopiëren

[KOPIËREN op datum]: alle films van een bepaalde datum kopiëren

[**⏏** ALLE KOPIËREN]: de afspeellijst kopiëren

Wanneer u een afspeellijst selecteert als bron die u wilt kopiëren, volgt u de instructies op het scherm om de afspeellijst te kopiëren.

- 3 Selecteer de film die u wilt kopiëren.

[KOP.op selectie]: raak de film aan die u wilt kopiëren en markeer de film met

✓. U kunt meerdere films selecteren.



Resterende capaciteit van de "Memory Stick PRO Duo"

### Tips

- Blijf het beeld op het LCD-schermbaan raken om het beeld te bevestigen. Raak **⏏** aan om terug te keren naar het vorige scherm.



[KOPIËREN op datum]: selecteer de opnamedatum van de film die u wilt kopiëren en raak **[OK]** aan. U kunt niet meerdere datums selecteren.



- 4 Raak **[OK]** → **[JA]** → **[OK]** → **[X]** aan.

#### Tips

- Als u de gekopieerde films wilt controleren nadat het kopiëren is voltooid, selecteert u [MEMORY STICK] bij [FILMMEDIA INST.] en speelt u de films af (p. 60).

## Foto's kopiëren

U kunt foto's van de interne vaste schijf van de camcorder kopiëren naar een "Memory Stick PRO Duo".

Plaats een "Memory Stick PRO Duo" in de camcorder voordat u de bewerking uitvoert.

#### Opmerkingen

- Sluit de camcorder met de bijgeleverde netspanningsadapter aan op het stopcontact om te voorkomen dat de accu van de camcorder leeg raakt tijdens het kopiëren.

- 1 Raak **[HOME]** → **[OVERIG]** → **[FOTO KOPIËREN]** aan.

Het scherm **[FOTO KOPIËREN]** wordt weergegeven.

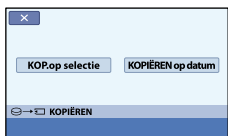

- 2 Raak de kopiëermethode aan.

[KOP op selectie]: geselecteerde foto's kopiëren

[KOPIËREN op datum]: alle foto's van een bepaalde datum kopiëren

- 3 Selecteer de foto die u wilt kopiëren.

[KOP op selectie]: raak de foto aan die u wilt kopiëren en markeer de foto met **✓**. U kunt meerdere foto's selecteren.



#### Tips

- Blijf het beeld op het scherm aanraken om het beeld te bevestigen. Raak **[RETOUR]** aan om terug te keren naar het vorige scherm.

[KOPIËREN op datum]: selecteer de opnamedatum van de foto die u wilt kopiëren en raak **[OK]** aan. U kunt niet meerdere datums selecteren.



- 4 Raak **[OK]** → **[JA]** → **[OK]** → **[X]** aan.

#### Tips

- Als u de gekopieerde foto's wilt controleren nadat het kopiëren is voltooid, selecteert u [MEMORY STICK] bij [FOTOMEDIA INST.] en speelt u de foto's af (p. 60).

# Opgenomen films en foto's beveiligen (Beveiligen)

U kunt films en foto's beveiligen om te voorkomen dat u ze per ongeluk verwijdert. Selecteer eerst het opnamemedium met de films en foto's die u wilt beveiligen (p. 60).

## Tips

- U kunt films en foto's op het afspeelscherm beveiligen vanuit het OPTION MENU.

1 Raak (HOME) → (OVERIG) → [BWRK] aan.

2 Als u films wilt beveiligen, raakt u [ BEVEILIGEN] → [ BEVEILIGEN] aan.

- Als u foto's wilt beveiligen, raakt u [ BEVEILIGEN] → [ BEVEILIGEN] aan.

3 Raak de films en foto's aan die u wilt beveiligen.

wordt weergegeven op de geselecteerde beelden.



## Tips

- Blijf het beeld op het LCD-scherm aanraken om het beeld te bevestigen. Raak aan om terug te keren naar het vorige scherm.
- U kunt maximaal 100 beelden in één keer selecteren.

4 Raak → [JA] → → aan.

## De beveiliging van films en foto's annuleren

Raak in stap 3 een film of foto aan die is gemarkeerd met .  
 verdwijnt.

## Alle films en foto's die op dezelfde dag zijn opgenomen, in één keer beveiligen

- U kunt foto's die op de interne vaste schijf zijn opgenomen, beveiligen door de bijbehorende opnamedatum te selecteren.

- ① Raak in stap 2 [ BEVEILIGEN] → [ BEV.op datum] aan.
- Als u alle foto's die op dezelfde dag zijn opgenomen, in één keer wilt beveiligen, raakt u [ BEVEILIGEN] → [ BEV.op datum] aan.



- ② Raak / aan om de opnamedatum van de gewenste films/foto's te selecteren en raak aan.

## Tips

- Raak het beeld aan op het LCD-scherm om het beeld te bevestigen. Raak aan om terug te keren naar het vorige scherm.

- ③ Raak → [AAN] → → aan.

## De beveiliging van alle films en foto's die op dezelfde dag zijn opgenomen, in één keer annuleren

Selecteer in stap ② hierboven de opnamedatum van de gewenste films/foto's en raak → [UIT] → → aan.

# Een film splitsen

Selecteer eerst het opnamemedium met de film die u wilt splitsen (p. 60).

1 Raak **↑** (HOME) → **☰** (OVERIG) → [BWRK] → **[SPLITSEN]** aan.

2 Raak de film aan die u wilt splitsen.  
De geselecteerde film wordt afgespeeld.

3 Raak **[▶||]** aan op het punt waar u de film in scènes wilt splitsen.  
Het afspelen van de film wordt onderbroken. Wanneer u op **[▶||]** drukt, wordt er geschakeld tussen afspelen en onderbreken.

Pas het splitsingspunt preciezer aan nadat u het punt hebt geselecteerd met **[▶||]**.

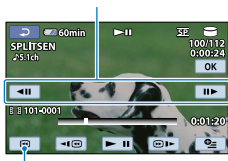

Terug naar het begin van de geselecteerde film

4 Raak **[OK]** → [JA] → **[OK]** → **[X]** aan.

## ⚡ Opmerkingen

- U kunt films niet herstellen nadat deze zijn gesplitst.
- Verwijder de accu of de netspanningsadapter niet van de camcorder terwijl u de film splitst. Hierdoor kan het opnamemedium worden beschadigd. Verwijder ook niet de "Memory Stick PRO Duo" terwijl u films op de "Memory Stick PRO Duo" splitst.
- Er kan een klein verschil ontstaan tussen het punt waar u **[▶||]** aanraakt en het punt waar de film wordt gesplitst. De camcorder selecteert het splitsingspunt op basis van stappen van ongeveer een halve seconde.
- Als u de originele film splitst, wordt de film in de afspeellijst ook gesplitst.

## 💡 Tips

- U kunt een film op het afspeelscherm splitsen vanuit het **[☰]** OPTION MENU.



# De afspeellijst voor films gebruiken

De afspeellijst is een lijst met miniaturen van de films die u hebt geselecteerd.

De originele films worden niet gewijzigd, zelfs niet wanneer u de films die zijn toegevoegd aan de afspeellijst, bewerkt of verwijderd.

Selecteer eerst het opnamemedium voor de afspeellijst die u wilt aanmaken, afspelen of bewerken (p. 60).

## De afspeellijst maken

1 Raak  (HOME) →  (OVERIG) → [AFSP.LIJST BWRK.] aan.

2 Raak  [TOEVOEGEN] aan.



3 Raak de film aan die u wilt toevoegen aan de afspeellijst.



De geselecteerde film wordt gemarkeerd met ✓.

### Tips



- Blijf het beeld op het LCD-scherm aanraken om het beeld te bevestigen. Raak  aan om terug te keren naar het vorige scherm.

4 Raak  → [JA] →  →  aan.

Alle films die op dezelfde dag zijn opgenomen, in één keer toevoegen

① Raak in stap 2  [TOEV.op datum] aan. De opnamedatum van de films worden op het scherm weergegeven.





② Raak  /  aan om de opnamedatum van de gewenste film te selecteren en raak  aan.

De films die op de geselecteerde datum zijn opgenomen, worden op het scherm weergegeven.

### Tips

- Raak het beeld aan op het LCD-scherm om het beeld te bevestigen. Raak  aan om terug te keren naar het vorige scherm.

③ Raak  → [JA] →  →  aan.

### Opmerkingen

- Verwijder de accu of de netspanningsadapter niet van de camcorder terwijl u films aan de afspeellijst toevoegt. Hierdoor kan het opnamemedium worden beschadigd. Verwijder ook niet de "Memory Stick PRO Duo" terwijl u films op de "Memory Stick PRO Duo" bewerkt.
- U kunt geen foto's toevoegen aan de afspeellijst.

### Tips

- U kunt maximaal 99 films toevoegen aan de afspeellijst.
- U kunt een film op het afspeelscherm of het scherm INDEX toevoegen door  (OPTION) aan te raken.
- U kunt de afspeellijst zo naar een disc kopiëren met de bijgeleverde software.

## De afspeellijst afspelen

Selecteer eerst het opnamemedium voor de afspeellijst die u wilt afspelen (p. 60).

- 1 Raak **HOME** → **BEELDEN WEERGEVEN** → **[AFSPEELLIJST]** aan.

De films die zijn toegevoegd aan de afspeellijst, worden weergegeven.



- 2 Raak de film aan die u wilt afspelen.

De afspeellijst wordt afgespeeld vanaf de geselecteerde film tot het einde en vervolgens keert het scherm terug naar het scherm van de afspeellijst.

Ongewenste films verwijderen uit de afspeellijst

- 1 Raak **HOME** → **[OVERIG]** → **[AFSPLIJST BWRK.]** aan.
- 2 Raak **[WISSEN]** aan.  
Als u alle films uit de afspeellijst wilt verwijderen, raakt u **[ALLES WISSEN]** → **[JA]** → **[JA]** → **[OK]** aan.
- 3 Selecteer de film die u wilt verwijderen uit de lijst.



De geselecteerde film wordt gemarkeerd met **✓**.

### Tips

- Blijf het beeld op het LCD-scherm aanraken om het beeld te bevestigen. Raak **[↵]** aan om terug te keren naar het vorige scherm.

- 4 Raak **[OK]** → **[JA]** → **[OK]** → **[X]** aan.

### Tips

- Zelfs als u een film uit een afspeellijst verwijdert, wordt de originele film niet verwijderd.

De volgorde in de afspeellijst wijzigen

- 1 Raak **HOME** → **[OVERIG]** → **[AFSPLIJST BWRK.]** aan.
- 2 Raak **[VERPLTSEN]** aan.
- 3 Selecteer de film die u wilt verplaatsen.



De geselecteerde film wordt gemarkeerd met **✓**.

### Tips

- Raak het beeld aan op het LCD-scherm om het beeld te bevestigen. Raak **[↵]** aan om terug te keren naar het vorige scherm.

- 4 Raak **[OK]** aan.
- 5 Selecteer de bestemming met **[←]**/**[→]**.



Bestemmingsbalk

- 6 Raak **[OK]** → **[JA]** → **[OK]** → **[X]** aan.

### Tips

- Als u meerdere films selecteert, worden de films verplaatst in de volgorde waarin ze in de afspeellijst voorkomen.

# Een disc maken met een DVD-writer of recorder

## Een disc maken met de speciale DVD-writer, DVDirect Express

Via het camcorderscherm kunt u films op een disc opslaan wanneer u de speciale DVD-writer, DVDirect Express (los verkrijgbaar), gebruikt. U kunt ook beelden op een gemaakte disc afspelen. Raadpleeg ook de gebruiksaanwijzing van de DVD-writer.

- In dit gedeelte wordt met de term "DVD-writer" verwezen naar DVDirect Express.
- Alleen de volgende typen lege discs kunnen worden gebruikt:
  - 12-cm DVD-R
  - 12-cm DVD+R
- Het apparaat biedt geen ondersteuning voor discs met twee lagen.
- De Sony DVD-writer is mogelijk niet beschikbaar in bepaalde landen/regio's.

- 1 Schakel de camcorder in en sluit de DVD-writer aan op de  $\Psi$ -aansluiting (USB) van de camcorder met de USB-kabel van de DVD-writer.

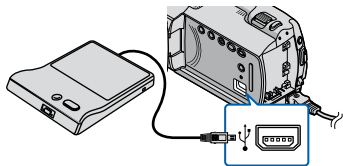

Het scherm [EXTERN STATION] wordt op het camcorderscherm weergegeven.

### ⚡ Opmerkingen

- Gebruik de bijgeleverde netspanningsadapter als stroombron (p. 18). Als u de accu gebruikt, werkt de DVD-writer niet.

- 2 Plaats een lege disc in de DVD-writer en sluit de disclade.

Het scherm [DISC BRANDEN] wordt op het camcorderscherm weergegeven.



- 3 Druk op  $\text{⌂}$  (DISC BURN) op de DVD-writer.

Films die op de interne vaste schijf zijn opgenomen en die nog niet op een disc zijn opgeslagen, worden opgenomen op de disc.

Nadat de disc is gemaakt, wordt de disclade van de DVD-writer geopend en kunt u de disc verwijderen.

- U kunt de bewerking ook uitvoeren met  $\text{⌂}$  (DISC BURN) op de camcorder.

- 4 Herhaal stap 2 en 3 als de totale grootte van de films die u wilt branden, groter is dan de disc.

- 5 Nadat de bewerking is voltooid, raakt u [OK]  $\rightarrow$  [END] aan op het camcorderscherm.

- Raak [DISC UITWERPEN] aan en verwijder de geplaatste disc.

- 6 Sluit de disclade van de DVD-writer en koppel de USB-kabel los.

## Een disc met geselecteerde beelden maken

Voer deze bewerking uit als u gewenste beelden wilt kopiëren naar de disc of als u veel gelijke discs wilt maken.

- 1 Raak [OPTIE DISC BRAND.] aan in stap 3 hierboven.



- 2 Selecteer het opnamemedium met de film(s) die u wilt opslaan. Er worden miniatures van de films weergegeven op het camcorderscherm.
- 3 Raak de film aan die u op de disc wilt branden.  
✓ wordt weergegeven.

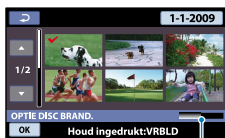

Resterende capaciteit van de disc

- 4 Raak [OK] → [JA] aan op het camcorderscherm. De disclade van de DVD-writer wordt geopend nadat de disc is gemaakt.
- 5 Verwijder de disc uit de DVD-writer en sluit de disclade.
  - Als u nog een disc met dezelfde inhoud wilt maken, plaatst u een nieuwe disc en raakt u [DEZELFDE DISC MAKEN] aan.

- 6 Nadat de bewerking is voltooid, raakt u [AFSLUITEN] → [END] aan op het camcorderscherm.
- 7 Sluit de disclade van de DVD-writer en koppel de USB-kabel los van de camcorder.

## Een disc afspelen met de DVD-writer

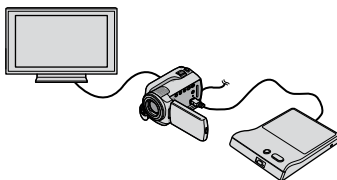

- 1 Schakel de camcorder in en sluit de DVD-writer aan op de Ψ-aansluiting (USB) van de camcorder met de USB-kabel van de DVD-writer. Het scherm [EXTERN STATION] wordt weergegeven.

### Tips

- U kunt films op de televisie afspelen als u de camcorder op een televisie aansluit (p. 43).
- 2 Plaats een gemaakte disc in de DVD-writer. De films op de disc worden als VISUAL INDEX op het camcorderscherm weergegeven.
  - 3 Druk op de afspeltoets op de DVD-writer. De film wordt afgespeeld op het camcorderscherm.
    - U kunt de bewerkingen ook uitvoeren via het camcorderscherm (p. 36).
  - 4 Raak [END] → [DISC UITWERPEN] aan op het camcorderscherm en verwijder de disc nadat de bewerking is voltooid.
  - 5 Druk op [OK] en koppel de USB-kabel los.

## Een disc maken met een andere DVD-writer, enzovoort dan DVDirect Express

U kunt films op een disc opslaan door de camcorder met de USB-kabel aan te sluiten op apparaten waarmee discs kunnen worden gemaakt, zoals een andere Sony DVD-writer dan DVDirect Express. Raadpleeg ook de gebruiksaanwijzing bij de apparaten die u wilt aansluiten.

Hier wordt de methode beschreven waarmee een disc wordt gemaakt door de camcorder met de USB-kabel aan te sluiten op een Sony DVD-writer.

- Voor deze bewerking sluit u de camcorder met de bijgeleverde netspanningsadapter aan op een stopcontact (p. 18).
- De Sony DVD-writer is mogelijk niet beschikbaar in bepaalde landen/regio's.

### 1 Schakel de camcorder in en sluit een DVD-writer, enzovoort aan op de $\Psi$ -aansluiting (USB) van de camcorder met de USB-kabel (bijgeleverd).

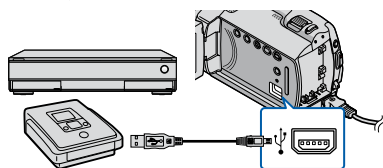

Het scherm [USB SELECT.] wordt op het camcorderscherm weergegeven.

- Als het scherm [USB SELECT.] niet wordt weergegeven, raakt u **HOME** → **OVERIG** → [USB-AANSLITING] aan.

## Opmerkingen

- Zorg ervoor dat u de camcorder inschakelt. De DVD-writer wordt gevoed via de camcorder.
- U kunt [OPTIE DISC BRAND.] gebruiken om veel gelijke discs te maken.
- Voer de volgende handelingen niet uit wanneer u een disc maakt.
  - De camcorder uitschakelen
  - De USB-kabel of de netspanningsadapter loskoppelen
  - De camcorder blootstellen aan mechanische schokken of trillingen
  - De "Memory Stick PRO Duo" uit de camcorder verwijderen
- U kunt geen films aan een gemaakte disc toevoegen.
- Speel de gemaakte disc af om te controleren of de films correct zijn gekopieerd voordat u de films van de camcorder verwijdert.
- Als [Mislukt.] of [DISC BRANDEN mislukt.] op het scherm wordt weergegeven, plaatst u een andere disc in de DVD-writer en raakt u **DISC BURN** (DISC BURN) nogmaals aan.

## Tips

- Als de totale grootte van de films die u wilt branden met de bewerking DISC BURN, groter is dan de capaciteit van de disc, wordt het maken van de disc gestopt wanneer de limiet wordt bereikt. De laatste film op de disc kan worden afgekapt.
- Het maken van een disc die volledig is gevuld met films, duurt 20 tot 60 minuten. Het kan langer duren afhankelijk van de opnamestand of het aantal scènes.
- U kunt gemaakte discs afspelen op gewone DVD-spelers. Als er wegens een bepaalde reden niet kan worden afgespeeld, sluit u de camcorder aan op de DVD-writer en speelt u de films af.
- De discmarkering wordt weergegeven op het camcorderscherm.



**2** Raak op het camcorderscherm [⊖USB-AANSLTING] aan als de films op de interne vaste schijf zijn opgenomen, of [⊖USB-AANSLTING] als de films op een "Memory Stick PRO Duo" zijn opgenomen.

**3** Neem de films op met het aangesloten apparaat.

- Raadpleeg ook de gebruiksaanwijzing bij het apparaat dat u wilt aansluiten voor meer informatie.

**4** Nadat de bewerking is voltooid, raakt u [END] → [JA] aan op het camcorderscherm.

**5** Koppel de USB-kabel los.

## Een disc maken met een recorder, enzovoort

U kunt beelden die op de camcorder worden afgespeeld, kopiëren naar een disc of videoband door de camcorder met de A/V-kabel aan te sluiten op een discrecorder, een andere Sony DVD-writer dan DVDirect Express, enzovoort. Sluit het apparaat aan met methode **1** of **2**. Raadpleeg ook de gebruiksaanwijzing bij de apparaten die u wilt aansluiten. Selecteer eerst het opnamemedium met de films die u wilt kopiëren (p. 60).

- De Sony DVD-writer is mogelijk niet beschikbaar in bepaalde landen/regio's.

### Opmerkingen

- Voor deze bewerking sluit u de camcorder met de bijgeleverde netspanningsadapter aan op een stopcontact (p. 18).

**1** A/V-kabel (bijgeleverd)

Sluit de A/V-kabel aan op de ingang van een ander apparaat.

**2** A/V-kabel met S VIDEO (los verkrijgbaar)

Als u de camcorder op een ander apparaat aansluit via de S VIDEO-aansluiting door een A/V-kabel met S VIDEO (los verkrijgbaar) te gebruiken, kunnen beelden met hogere kwaliteit worden geproduceerd dan met een A/V-kabel. Sluit de witte en rode stekkers (links/rechts audio) en de S VIDEO-stekker (S VIDEO-kanaal) van de A/V-kabel met S VIDEO aan. Als u alleen de S VIDEO-stekker aansluit, is er geen geluid. U hoeft de gele stekker (video) niet aan te sluiten.

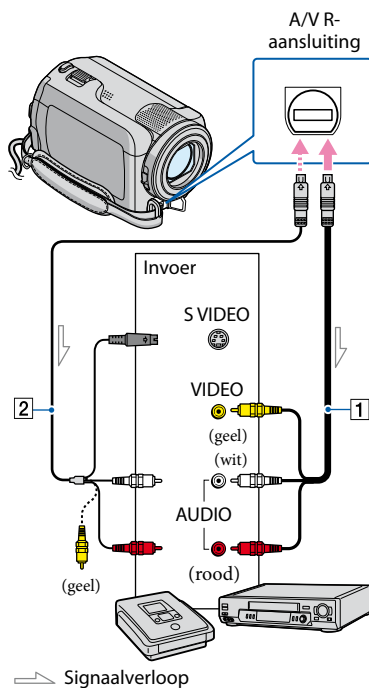

---

## 1 Plaats het opnamemedium in het opnameapparaat.

- Als het opnameapparaat beschikt over een ingangskeuzeschakelaar, zet u deze in de invoerstand.

---

## 2 Sluit de camcorder aan op het opnameapparaat (een discrecorder, enzovoort) met de A/V-kabel 1 (bijgeleverd) of een A/V-kabel met S VIDEO 2 (los verkrijgbaar).

- Sluit de camcorder aan op de ingangen van het opnameapparaat.

---

## 3 Start het afspelen op de camcorder en neem de beelden op met het opnameapparaat.





- Raadpleeg de gebruiksaanwijzing bij het opnameapparaat voor meer informatie.



---

## 4 Wanneer het kopiëren is voltooid, stopt u het opnameapparaat en vervolgens de camcorder.

---

### ⚡ Opmerkingen

- Aangezien het kopiëren wordt uitgevoerd via analoge gegevensoverdracht, kan de beeldkwaliteit afnemen.
- Als u de schermaanduidingen (zoals een teller, enzovoort) op het scherm van het aangesloten apparaat wilt verbergen, raakt u  (HOME) →  (INSTELLINGEN) → [UITVOERINSTELL.] → [DISPLAY] → [LCD] (de standaardinstelling) →  →  aan.

- Als u de datum/tijd of gegevens over de camera-instellingen wilt opnemen, raakt u  (HOME) →  (INSTELLINGEN) → [INS.BLDWEERG.] → [GEGEVENS CODE] → de gewenste instelling →  →  →  aan. Raak daarnaast  (HOME) →  (INSTELLINGEN) → [UITVOERINSTELL.] → [DISPLAY] → [V-UIT/LCD] →  →  aan.
- Als het weergaveapparaat (televisie, enzovoort) het schermformaat 4:3 heeft, raakt u  (HOME) →  (INSTELLINGEN) → [UITVOERINSTELL.] → [TV-TYPE] → [4:3] →  →  aan.
- Wanneer u de camcorder aansluit op een apparaat met monogeluid, sluit u de gele stekker van de A/V-kabel aan op de video-ingang van het apparaat en de witte (linkerkanaal) of de rode stekker (rechterkanaal) op de audio-ingang van het apparaat.

# De informatie over de accu controleren

U kunt de geschatte resterende capaciteit van de accu controleren.

Raak **HOME** → **OVERIG** → **[INFO OVER ACCU]** aan.

De resterende capaciteit van de accu wordt weergegeven.



Het scherm met informatie over de accu sluiten

Raak **[X]** aan.

## Het opnamemedium wijzigen

U kunt de interne vaste schijf of een "Memory Stick PRO Duo" selecteren als medium voor opnemen, afspelen of bewerken met de camcorder. Selecteer het medium voor films en foto's apart. Met de standaardinstelling worden films en foto's opgenomen op de interne vaste schijf.

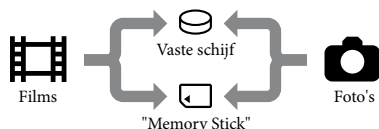

- U kunt opnemen, afspelen en bewerken op het geselecteerde medium.
- Zie pagina 96 voor de opnameduur van films.
- Zie pagina 97 voor het aantal foto's dat kan worden opgenomen.

### Het opnamemedium selecteren

- 1 Raak (HOME) → (MEDIA BEHEREN) → [FILMMEDIA INST.] aan.

Het scherm [FILMMEDIA INST.] wordt weergegeven.

- 2 Raak het gewenste medium aan.

- 3 Raak [JA] → aan.

Het opnamemedium wordt gewijzigd.

### Het opnamemedium voor foto's selecteren

- 1 Raak (HOME) → (MEDIA BEHEREN) → [FOTOMEDIA INST.] aan.

Het scherm [FOTOMEDIA INST.] wordt weergegeven.

- 2 Raak het gewenste opnamemedium aan.

- 3 Raak [JA] → aan.

Het opnamemedium wordt gewijzigd.

### De instellingen voor het opnamemedium controleren

Schakel het -lampje (film) in om het opnamemedium voor films te controleren of schakel het -lampje (foto) in voor foto's. Het pictogram voor het medium wordt in de rechterbovenhoek van het scherm weergegeven.



: interne vaste schijf

: "Memory Stick PRO Duo"

### Een "Memory Stick PRO Duo" plaatsen

- Stel het opnamemedium in op [MEMORY STICK] om films en/of foto's op te nemen op een "Memory Stick PRO Duo" (p. 60).

### Typen "Memory Stick" die u in de camcorder kunt gebruiken

- Voor het opnemen van films kunt u het beste een "Memory Stick PRO Duo" van 512 MB of meer gebruiken die is gemarkeerd met:

– **MEMORY STICK PRO DUO** ("Memory Stick PRO Duo")\*

– **MEMORY STICK PRO-HG DUO** ("Memory Stick PRO-HG Duo")

\* Gemarkerd met Mark2 of niet; beide kunnen worden gebruikt.

- Zie pagina 96 voor de opnameduur van een "Memory Stick PRO Duo".

"Memory Stick PRO Duo"/"Memory Stick PRO-HG Duo"  
(Dit formaat kan worden gebruikt met de camcorder.)



"Memory Stick"

(Dit formaat kan niet worden gebruikt met de camcorder.)



- U kunt geen ander type geheugenkaart gebruiken dan de typen die hierboven worden vermeld.
- De "Memory Stick PRO Duo" kan alleen worden gebruikt met "Memory Stick PRO"-compatibele apparatuur.
- Plak geen etiket of iets dergelijks op een "Memory Stick PRO Duo" of een "Memory Stick Duo"-adapter.
- Plaats de "Memory Stick PRO Duo" in de "Memory Stick Duo"-adapter wanneer u een "Memory Stick PRO Duo" gebruikt met "Memory Stick"-compatibele apparatuur.

**1** Open het klepje voor de "Memory Stick Duo" en plaats de "Memory Stick PRO Duo" in de "Memory Stick Duo"-sleuf tot deze vastklikt.

- Controleer de richting van de "Memory Stick PRO Duo". Als u de "Memory Stick PRO Duo" met kracht in de verkeerde richting plaatst, kunnen de "Memory Stick PRO Duo", "Memory Stick Duo"-sleuf of beeldgegevens worden beschadigd.

- Sluit het klepje voor de "Memory Stick Duo" nadat u de "Memory Stick PRO Duo" hebt geplaatst.

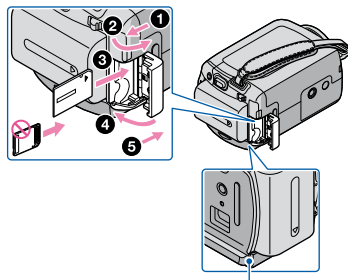

Toegangslampje  
("Memory Stick PRO Duo")

Het scherm [Nieuw beelddatabasebestand maken.] wordt weergegeven als u een nieuwe "Memory Stick PRO Duo" plaatst wanneer het -lampje (film) brandt.

## **2** Raak [JA] aan.

- Als u alleen foto's wilt opnemen op de "Memory Stick PRO Duo", raakt u [NEE] aan.

### **Opmerkingen**

- Als [Het maken van een nieuw beelddatabasebestand is mislukt. Er is mogelijk niet voldoende vrije ruimte beschikbaar.] wordt weergegeven in stap 2, moet u de "Memory Stick PRO Duo" formatteren (p. 63).

De "Memory Stick PRO Duo" verwijderen

Open het klepje voor de "Memory Stick Duo" en druk lichtjes één keer op de "Memory Stick PRO Duo".

- Open het klepje voor de "Memory Stick Duo" niet tijdens het opnemen.
- Let er tijdens het plaatsen of verwijderen van de "Memory Stick PRO Duo" op dat de "Memory Stick PRO Duo" niet uit de sleuf springt en op de grond valt.



# De informatie over het medium controleren

U kunt de resterende opnameduur voor elke opnamestand van het opnamemedium dat is geselecteerd bij [FILMMEDIA INST.] (p. 60) en de geschatte vrije en gebruikte ruimte op het opnamemedium controleren.

## Opmerkingen

- Als de Easy Handycam-functie wordt gebruikt, kunt u de informatie over het medium niet controleren. Annuleer de Easy Handycam-functie.

---

Raak  (HOME) →  (MEDIA BEHEREN) → [MEDIA-INFO] aan.

De resterende opnameduur voor elke opnamestand wordt weergegeven.

## Tips

- U kunt de vrije ruimte voor opnamen, enzovoort controleren door  aan te raken in de rechterbenedenhoek van het scherm.

---

## Het scherm uitschakelen

Raak  aan.

## Opmerkingen

- De berekening voor de opnameruimte is:  
1 MB = 1.048.576 bytes. Hoeveelheden van minder dan MB worden genegeerd wanneer de ruimte op het opnamemedium wordt weergegeven. De weergegeven totale grootte van de vaste schijf zal iets kleiner zijn dan de onderstaande grootte, hoewel de vrije en de gebruikte schijfruimte beide worden weergegeven.
  - DCR-SR37E/SR47E: 60.000 MB
  - DCR-SR38E/SR48E: 70.000 MB
  - DCR-SR57E/SR67E/SR77E/SR87E: 80.000 MB
- Aangezien er een gebied voor beheerbestanden is, wordt de gebruikte ruimte niet weergegeven als 0 MB, zelfs niet wanneer u [MEDIA FORMAT.] (p. 63) uitvoert.

## Tips

- Alleen de informatie over het medium dat is geselecteerd bij [FILMMEDIA INST.] (p. 60), wordt weergegeven. Wijzig de mediuminstelling indien nodig.



# Alle films en foto's verwijderen (Formatteren)

Tijdens het formatteren worden alle films en foto's verwijderd om opnameruimte vrij te maken.

## Opmerkingen

- Voor deze bewerking sluit u de camcorder met de bijgeleverde netspanningsadapter aan op een stopcontact (p. 18).
- Als u belangrijke beelden niet wilt kwijtraken, moet u deze opslaan (p. 54, raadpleeg ook de Bedieningshandleiding) voordat u het opnamemedium formatteert.
- Beveiligde films en foto's worden ook verwijderd.

---

1 Raak  (HOME) →  (MEDIA BEHEREN) → [MEDIA FORMATT.] aan.

---

2 Raak het opnamemedium aan dat moet worden geformatteerd ([HDD] of [MEMORY STICK]).

---

3 Raak [JA] → [JA] →  aan.

---

## Opmerkingen

- Terwijl [Uitvoeren...] wordt weergegeven, moet u het LCD-scherf niet sluiten, niet drukken op toetsen op de camcorder, de netspanningsadapter niet loskoppelen en de "Memory Stick PRO Duo" niet uit de camcorder verwijderen. (Het ACCESS/toegangslampje brandt of knippert terwijl het medium wordt geformatteerd.)

# Voorkomen dat gegevens op de interne vaste schijf worden hersteld



Met [⊖LEEG] kunt u onleesbare gegevens naar de interne vaste schijf van de camcorder schrijven. Zo kunnen originele gegevens moeilijk worden hersteld. Wanneer u de camcorder weggooit of overdraagt, kunt u het beste [⊖LEEG] uitvoeren.

## ⚡ Opmerkingen

- Als u [⊖LEEG] uitvoert, worden alle beelden verwijderd. Als u belangrijke beelden niet wilt kwijtraken, moet u deze opslaan (p. 54, raadpleeg ook de Bedieningshandleiding) voordat u [⊖LEEG] uitvoert.
- U kunt [⊖LEEG] alleen uitvoeren als u de netspanningsadapter aansluit op het stopcontact.
- Koppel alle kabels los met uitzondering van de netspanningsadapter. Koppel de netspanningsadapter niet los tijdens de procedure.
- Terwijl u [⊖LEEG] uitvoert, moet u de camcorder niet blootstellen aan trillingen of schokken.

1 Sluit de netspanningsadapter aan op de DC IN-aansluiting van de camcorder en een stopcontact.

2 Open het LCD-scherm om de camcorder in te schakelen.

3 Raak  (HOME) →  (MEDIA BEHEREN) → [MEDIA FORMATT.] → [HDD] aan.

Het scherm [⊖FORMAT] wordt weergegeven.

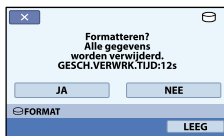

4 Raak [LEEG] aan.

Het scherm [⊖LEEG] wordt weergegeven.

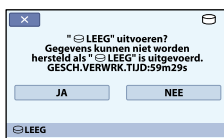

5 Raak [JA] → [JA] →  aan.

## ⚡ Opmerkingen

- De werkelijke tijd voor het uitvoeren van [⊖LEEG] is als volgt:
  - DCR-SR37E/SR47E: ongeveer 60 minuten
  - DCR-SR38E/SR48E: ongeveer 70 minuten
  - DCR-SR57E/SR67E/SR77E/SR87E: ongeveer 80 minuten
- Als u het uitvoeren van [⊖LEEG] stopt terwijl [Uitvoeren...] wordt weergegeven, moet u de bewerking voltooien door [MEDIA FORMATT.] of [⊖LEEG] uit te voeren wanneer u de camcorder de volgende keer gebruikt.



# FILMINST.CAMERA (Items voor het opnemen van films)

De standaardinstellingen worden aangeduid met ►.

## OPNAMESTAND

### Procedure

🏠 (HOME) → 📺 (INSTELLINGEN) → [FILMINST.CAMERA] → [OPNAMESTAND] → de gewenste instelling → OK → ⏪ → X

U kunt kiezen uit 3 kwaliteitsniveaus voor de opnamestand voor films.

	HQ (HQ)	Opnemen met hoge kwaliteit (9M (HQ)).
►	SP (SP)	Opnemen met standaardkwaliteit (6M (SP)).
	LP (LP)	De opnameduur verlengen (Long Play) (3M (LP)).

### ⚡ Opmerkingen

- Als u opneemt in de LP-stand, kan de kwaliteit van films afnemen of kunnen scènes met snelle bewegingen worden weergegeven met blokruis wanneer u het beeld afspeelt.

### 💡 Tips

- Zie pagina 95 voor meer informatie over de verwachte opnameduur in elke opnamestand.
- U kunt de [OPNAMESTAND] voor elk opnamemedium apart instellen.
- Cijfers zoals 9M in de tabel geven de gemiddelde bitsnelheid aan. M staat voor Mbps.

## AUDIOSTAND (DCR-SR57E/SR67E/SR77E/SR87E)

U kunt de indeling van het opnamegeluid wijzigen.

### Procedure

🏠 (HOME) → 📺 (INSTELLINGEN) → [FILMINST.CAMERA] → [AUDIOSTAND] → de gewenste instelling → OK → ⏪ → X

►	5.1ch SURROUND (5.1ch)	Het geluid in 5,1-kanaals surround-indeling opnemen.
	2ch STEREO (2ch)	Het geluid in 2-kanaals stereo-indeling opnemen.

## BR.BLD.SEL.

U kunt de breedte-/hoogteverhouding selecteren op basis van de aangesloten televisie. Raadpleeg ook de gebruiksaanwijzing van de televisie.

### Procedure

🏠 (HOME) → 📺 (INSTELLINGEN) → [FILMINST.CAMERA] → [BR.BLD.SEL.] → de gewenste instelling → OK → ⏪ → X

▶ 16:9 BREED	Films voor het volledige scherm van een 16:9-televisie (breedbeeld) opnemen.
4:3 <b>4:3</b>	Films voor het volledige scherm van een 4:3-televisie opnemen.

### ⚠️ Opmerkingen

Stel [TV-TYPE] in op basis van de televisie die is aangesloten voor het afspelen (p. 75).

## DIGITAL ZOOM

U kunt het maximale zoomniveau selecteren als u verder wilt inzoomen dan de vergroting met de optische zoomfunctie tijdens het opnemen. De beeldkwaliteit neemt af als u de digitale zoomfunctie gebruikt.

- DCR-SR37E/SR38E/SR47E/SR48E/SR57E/SR67E: 60 ×
- DCR-SR77E/SR87E: 25 ×

### Procedure

🏠 (HOME) → 📺 (INSTELLINGEN) → [FILMINST.CAMERA] → [DIGITAL ZOOM] → de gewenste instelling → OK → ⏪ → X

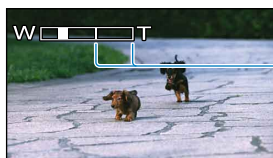

De rechterkant van de zoombalk geeft het digitale zoombereik aan. Het zoombereik wordt weergegeven als u het zoomniveau selecteert.

## DCR-SR37E/SR38E/SR47E/SR48E/SR57E/SR67E



▶ UIT	Zoomen tot maximaal 60 × wordt optisch uitgevoerd.
120 ×	Zoomen tot maximaal 60 × wordt optisch uitgevoerd en daarna wordt zoomen tot maximaal 120 × digitaal uitgevoerd.
2000 ×	Zoomen tot maximaal 60 × wordt optisch uitgevoerd en daarna wordt zoomen tot maximaal 2000 × digitaal uitgevoerd.

## DCR-SR77E/SR87E







▶ UIT	Zoomen tot maximaal 25 × wordt optisch uitgevoerd.
50 ×	Zoomen tot maximaal 25 × wordt optisch uitgevoerd en daarna wordt zoomen tot maximaal 50 × digitaal uitgevoerd.
2000 ×	Zoomen tot maximaal 25 × wordt optisch uitgevoerd en daarna wordt zoomen tot maximaal 2000 × digitaal uitgevoerd.

### STEADYSHOT

U kunt cameratrillingen compenseren.

Stel  STEADYSHOT in op [UIT] () als u een statief (los verkrijgbaar) gebruikt, zodat u een natuurlijk beeld krijgt.

#### Procedure





 (HOME) →  (INSTELLINGEN) → [FILMINST.CAMERA] → [ STEADYSHOT] → de gewenste instelling →  →  → 

▶ AAN	De SteadyShot-functie wordt gebruikt.
UIT (  )	De SteadyShot-functie wordt niet gebruikt.

### AUTO LGZ.SLUITER (Automatisch langzame sluitertijd)

Wanneer u opneemt in een donkere omgeving, wordt de sluitertijd automatisch teruggebracht tot 1/25 seconde.

#### Procedure

 (HOME) →  (INSTELLINGEN) → [FILMINST.CAMERA] → [AUTO LGZ.SLUITER] → de gewenste instelling →  →  → 

▶ AAN	De functie voor automatisch langzame sluitertijd wordt gebruikt.
UIT	De functie voor automatisch langzame sluitertijd wordt niet gebruikt.

### HULPKADER

U kunt het hulpkader weergeven en controleren of het onderwerp horizontaal of verticaal is. Het kader wordt niet opgenomen. Druk op DISP om het kader te verbergen.

#### Procedure

 (HOME) →  (INSTELLINGEN) → [FILMINST.CAMERA] → [HULPKADER] → de gewenste instelling →  →  → 

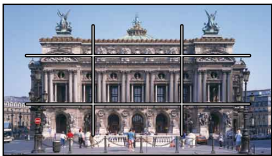
▶	UIT	Het hulpkader wordt niet weergegeven.
	AAN	Het hulpkader wordt weergegeven. 

#### 💡 Tips

- Als u het onderwerp in het midden van het hulpkader plaatst, krijgt u een evenwichtige compositie.

## 📷 REST INSTELLEN

### Procedure

🏠 (HOME) → 🗑️ (INSTELLINGEN) → [FILMINST.CAMERA] → [📷 REST INSTELLEN] → de gewenste instelling → OK → ⏪ → X

▶	AAN	De resterende opnamecapaciteit wordt altijd aangegeven.
	AUTO	De resterende opnameduur voor films wordt ongeveer 8 seconden aangegeven in de volgende gevallen. <ul style="list-style-type: none"> <li>– Als de camcorder de resterende opnamecapaciteit detecteert terwijl het 📷-lampje (film) brandt</li> <li>– Als u op DISP drukt om de aanduiding in te schakelen terwijl het 📷-lampje (film) brandt</li> <li>– Als u de opnamestand voor films selecteert in het HOME MENU.</li> </ul>

#### ⚡ Opmerkingen

- Als de resterende opnameduur voor films minder dan 5 minuten bedraagt, wordt de aanduiding constant op het scherm weergegeven.

## 📷 GEZICHT INST.

### Procedure

🏠 (HOME) → 🗑️ (INSTELLINGEN) → [FILMINST.CAMERA] → [📷 GEZICHT INST.] → de gewenste instelling → OK → ⏪ → X

▶	AAN	De camcorder detecteert automatisch gezichten en geeft het scherm Gezichtsindex (p. 39) weer. Pictogrammen voor gezichten en hun betekenis 📷: dit pictogram wordt weergegeven wanneer [AAN] is ingesteld. 📷: dit pictogram knippert wanneer een gezicht wordt gedetecteerd. Het pictogram houdt op met knipperen wanneer het gezicht in de Gezichtsindex is opgenomen. 📷: dit pictogram wordt weergegeven wanneer gezichten niet in de Gezichtsindex kunnen worden opgenomen.
	UIT	Het scherm Gezichtsindex wordt niet weergegeven.

#### ⚡ Opmerkingen

- Er kan een beperkt aantal gezichten worden gedetecteerd in een film.

# FOTO-INSTELL. (Items voor het opnemen van foto's)

De standaardinstellingen worden aangeduid met ►.

## BEELDFORM.

U kunt het fotoformaat selecteren dat moet worden opgenomen.

### Procedure

🏠 (HOME) → 📷 (INSTELLINGEN) → [FOTO-INSTELL.] → [BEELDFORM.] → de gewenste instelling → OK → ↩️ → ✕

## DCR-SR37E/SR38E/SR47E/SR48E/SR57E/SR67E

► VGA(0,3M) (VGA)	Foto's duidelijk opnemen (640 × 480).
0,2M (0,2M)	Het maximum aantal foto's opnemen (640 × 360). Het beeldformaat wordt automatisch ingesteld op [0,2M] in de breedte-/hoogteverhouding 16:9 (breedbeeld).

## DCR-SR77E/SR87E

► 1,0M (1,0M)	Foto's duidelijk opnemen (1.152 × 864).
0,7M (0,7M)	Foto's duidelijk opnemen met de breedte-/hoogteverhouding 16:9 (breedbeeld) (1.152 × 648). Het beeldformaat wordt automatisch ingesteld op [0,7M] in de breedte-/hoogteverhouding 16:9 (breedbeeld).
VGA(0,3M) (VGA)	Het maximum aantal foto's opnemen (640 × 480).

### ⚡ Opmerkingen

- Zie pagina 97 voor het aantal foto's dat kan worden opgenomen.

## NUMMER BEST. (Bestandsnummer)

U kunt bepalen hoe bestandsnummers aan foto's worden toegewezen.

### Procedure

🏠 (HOME) → 📷 (INSTELLINGEN) → [FOTO-INSTELL.] → [NUMMER BEST.] → de gewenste instelling → OK → ↩️ → ✕

► SERIE	Bestandsnummers op volgorde aan foto's toe wijzen. – Wanneer u een foto opneemt, wordt het bestandsnummer elke keer met één nummer verhoogd. – Zelfs als de "Memory Stick PRO Duo" wordt vervangen door een andere, wordt het bestandsnummer op volgorde toegewezen.
HERSTEL	Bestandsnummer op volgorde toe wijzen, waarbij verder wordt genummerd vanaf het hoogste bestandsnummer op het huidige opnamemedium. – Als de "Memory Stick PRO Duo" wordt vervangen door een andere, wordt het bestandsnummer toegewezen voor elke "Memory Stick PRO Duo".

## AUTO LGZ.SLUITER (Automatisch langzame sluitertijd)

Wanneer u opneemt in een donkere omgeving, wordt de sluitertijd automatisch teruggebracht tot 1/25 seconde.

### Procedure

🏠 (HOME) → 📷 (INSTELLINGEN) → [FOTO-INSTELL.] → [AUTO LGZ.SLUITER] → de gewenste instelling → **OK** → **⏪** → **X**

▶ AAN	De functie voor automatisch langzame sluitertijd wordt gebruikt.
UIT	De functie voor automatisch langzame sluitertijd wordt niet gebruikt.

## HULPKADER

U kunt het hulpkader weergeven en controleren of het onderwerp horizontaal of verticaal is. Het kader wordt niet opgenomen. Druk op DISP om het kader te verbergen.

### Procedure

🏠 (HOME) → 📷 (INSTELLINGEN) → [FOTO-INSTELL.] → [HULPKADER] → de gewenste instelling → **OK** → **⏪** → **X**

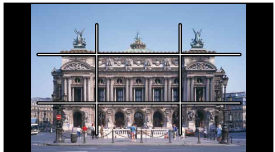
▶ UIT	Het hulpkader wordt niet weergegeven.	
AAN	Het hulpkader wordt weergegeven.	

### 🧠 Tips

- Als u het onderwerp in het midden van het hulpkader plaatst, krijgt u een evenwichtige compositie.

# INS.BLDWEERG. (Items om de weergave aan te passen)

De standaardinstellingen worden aangeduid met ►.

## GEGEVENS CODE

Tijdens het afspelen kan de camcorder de informatie (gegevenscode) weergeven die automatisch tijdens de opname is opgenomen.

### Procedure

🏠 (HOME) →  (INSTELLINGEN) → [INS.BLDWEERG.] → [GEGEVENS CODE] → de gewenste instelling → **OK** →  → **X**

► <b>UIT</b>	De gegevenscode wordt niet weergegeven.
<b>DATUM/TIJD</b>	De datum en tijd worden weergegeven.
<b>CAMERAGEGEV.</b>	De gegevens over de camera-instellingen worden weergegeven.

## DATUM/TIJD

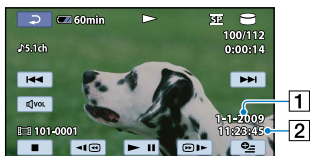

- 1 Datum
- 2 Tijd

## CAMERAGEGEV.

### Film

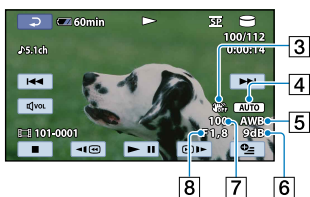

- 3 SteadyShot uit
- 4 Helderheid
- 5 Witbalans
- 6 Gevoeligheid
- 7 Sluiter tijd
- 8 Diafragma waarde

### Foto

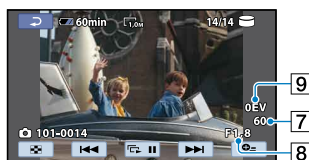

#### Tips

- De gegevenscode wordt op de televisie weergegeven als u de camcorder aansluit op een televisie.
- Afhankelijk van de staat van het medium kunnen streepjes [--:--:] worden weergegeven.



# INS.GELUID/WRGV (Items om het geluid en het scherm aan te passen)

De standaardinstellingen worden aangeduid met ►.

## VOLUME

U kunt het volume van het afspeelgeluid aanpassen.

### Procedure

🏠 (HOME) → 🗄️ (INSTELLINGEN) → [INS.GELUID/WRGV] → [VOLUME] →  
◀️ (zachter)/▶️ (harder) → OK → ◀️ → X

## PIEPTOON

### Procedure

🏠 (HOME) → 🗄️ (INSTELLINGEN) → [INS.GELUID/WRGV] → [PIEPTOON] → de gewenste instelling → OK → ◀️ → X

► AAN	U hoort een melodie wanneer u de opname start/stopt of het aanraakscherm gebruikt.
UIT	De melodie wordt uitgeschakeld.

## LCD HELDER

U kunt de helderheid van het LCD-scherm aanpassen.

### Procedure

🏠 (HOME) → 🗄️ (INSTELLINGEN) → [INS.GELUID/WRGV] → [LCD HELDER] →  
◀️ (donkerder)/▶️ (lichter) → OK → ◀️ → X

### 💡 Tips

- Deze aanpassing is niet van invloed op de opgenomen beelden.

## NIV.AV.LCD (Niveau achtergrondverlichting van het LCD-scherm)

U kunt de helderheid van de achtergrondverlichting van het LCD-scherm aanpassen.

### Procedure

🏠 (HOME) → 🗄️ (INSTELLINGEN) → [INS.GELUID/WRGV] → [NIV.AV.LCD] → de gewenste instelling → OK → ◀️ → X

► NORMAAL	Standaardhelderheid.
LICHT	Het LCD-scherm helderder maken.

### ⚡ Opmerkingen

- Als u de camcorder aansluit op het stopcontact met de bijgeleverde netspanningsadapter, wordt [LICHT] automatisch geselecteerd voor de instelling.
- Wanneer u [LICHT] selecteert, wordt de levensduur van de accu iets verminderd bij het opnemen.
- Als u het LCD-scherm 180 graden opent om het scherm naar buiten te richten en vervolgens het LCD-scherm tegen de camcorder klapt, wordt de instelling automatisch ingesteld op [NORMAAL].

### 💡 Tips

- Deze aanpassing is niet van invloed op de opgenomen beelden.

## LCD KLEUR

U kunt de kleur van het LCD-scherm aanpassen.

### Procedure

🏠 (HOME) → 🗑️ (INSTELLINGEN) → [INS.GELUID/WRGV] → [LCD KLEUR] →  
⊖ (lagere intensiteit) / ⊕ (hogere intensiteit) → OK → ↩️ → ✕

### 💡 Tips

- Deze aanpassing is niet van invloed op de opgenomen beelden.

# UITVOERINSTELL. (Items voor wanneer de camera is aangesloten op een televisie)

De standaardinstellingen worden aangeduid met ►.





## TV-TYPE

Zie pagina 44.

## DISPLAY (Schermweergave)

U kunt opgeven waar de schermdisplays worden weergegeven.

### Procedure

🏠 (HOME) →  (INSTELLINGEN) → [UITVOERINSTELL.] → [DISPLAY] → de gewenste instelling →  →  → 

► LCD	Aanduidingen, zoals de tijdcode, worden op het LCD-scherm weergegeven.
V-UIT/LCD	Aanduidingen, zoals de tijdcode, worden op het LCD-scherm en de televisie weergegeven.

## KLOK/TAALINS. (Items om de klok en de taal in te stellen)

De standaardinstellingen worden aangeduid met ►.

### KLOK INSTEL.

Zie pagina 20.

### GEBIED INST.

U kunt het tijdsverschil aanpassen zonder de klok stil te zetten. Stel het gewenste gebied in wanneer u de camcorder in andere tijdzones gebruikt. Zie pagina 99 voor meer informatie over tijdsverschillen in de wereld.

#### Procedure

🏠 (HOME) → 🗑️ (INSTELLINGEN) → [KLOK/TAALINS.] → [GEBIED INST.] → stel het gewenste gebied in met ▲/▼ → OK → ⏪ → ✕

### ZOMERTIJD

U kunt deze instelling wijzigen zonder de klok stil te zetten. Stel [AAN] in om de tijd 1 uur vooruit te zetten.

#### Procedure

🏠 (HOME) → 🗑️ (INSTELLINGEN) → [KLOK/TAALINS.] → [ZOMERTIJD] → de gewenste instelling → OK → ⏪ → ✕

► UIT	De zomertijd wordt niet ingesteld.
AAN	De zomertijd wordt ingesteld.

### TAALINSTELL.

U kunt de taal voor het LCD-scherm selecteren.

#### Procedure

🏠 (HOME) → 🗑️ (INSTELLINGEN) → [KLOK/TAALINS.] → [TAALINSTELL.] → de gewenste instelling → OK → ⏪ → ✕

#### 🔧 Tips

- De camcorder biedt de optie [ENG[SIMP]] (vereenvoudigd Engels) als uw eigen taal niet beschikbaar is.

# ALGEMENE INST. (Andere items)

De standaardinstellingen worden aangeduid met ►.

## DEMOFUNCTIE



Wanneer de camcorder is aangesloten op een stopcontact, wordt een demonstratiefilm weergegeven ongeveer 10 minuten nadat u het -lampje (film) hebt ingeschakeld door op MODE te drukken.

### Procedure

🏠 (HOME) →  (INSTELLINGEN) → [ALGEMENE INST.] → [DEMOFUNCTIE] → de gewenste instelling →

► AAN	De demonstratie wordt weergegeven.
UIT	De demonstratie wordt niet weergegeven.

### Tips

- Als u dit item instelt op [AAN] en  aanraakt, begint de demonstratie.
- De demonstratie wordt onderbroken:
  - Als u op START/STOP drukt
  - Als u het scherm aanraakt tijdens de demonstratie (de demonstratie begint na ongeveer 10 minuten opnieuw)
  - Als u het -lampje (foto) inschakelt
  - Als u op  (HOME) of  (BEELDEN WEERGEVEN) drukt



## KALIBRATIE

Zie pagina 106.

## AUTOM. UIT (Automatische uitschakeling)

U kunt de camcorder zo instellen dat deze automatisch wordt uitgeschakeld wanneer u de camcorder ongeveer 5 minuten lang niet bedient.

### Procedure

🏠 (HOME) →  (INSTELLINGEN) → [ALGEMENE INST.] → [AUTOM. UIT] → de gewenste instelling →  →  →

► 5min	De camcorder wordt automatisch uitgeschakeld.
NOOIT	De camcorder wordt niet automatisch uitgeschakeld.

### Opmerkingen

- Als u de camcorder aansluit op een stopcontact, wordt [AUTOM. UIT] automatisch ingesteld op [NOOIT].

## AAN/UIT VIA LCD

U kunt instellen dat de camcorder wordt in- en uitgeschakeld wanneer u het LCD-scherm opent of sluit.

### Procedure

🏠 (HOME) → 🗑️ (INSTELLINGEN) → [ALGEMENE INST.] → [AAN/UIT VIA LCD] → de gewenste instelling → OK → ⏪ → X

▶ AAN	De camcorder wordt in- en uitgeschakeld wanneer het LCD-scherm wordt geopend en gesloten.
UIT	De camcorder wordt niet in- en uitgeschakeld wanneer het LCD-scherm wordt geopend en gesloten.

## VALSENSOR

Uw camcorder detecteert een val en beschermt de interne vaste schijf.

### Procedure



🏠 (HOME) → 🗑️ (INSTELLINGEN) → [ALGEMENE INST.] → [VALSENSOR] → de gewenste instelling → OK → ⏪ → X

▶ AAN	De valsensor wordt geactiveerd. Wanneer de camcorder een val detecteert, kunnen beelden mogelijk niet correct worden opgenomen of afgespeeld om de interne vaste schijf te beschermen. Wanneer een val wordt gedetecteerd, wordt 🗑️ weergegeven.
UIT (🔌OFF)	De valsensor wordt uitgeschakeld.

### ⚡ Opmerkingen

- Stel de valsensor in op [AAN] wanneer u de camcorder gebruikt. Als u dit niet doet, kan de interne vaste schijf beschadigd raken als u de camcorder laat vallen.
- In situaties met verminderde zwaartekracht wordt de valsensor ingeschakeld. Wanneer u beelden opneemt terwijl u bijvoorbeeld in een achtbaan zit of parachutespringt, kunt u [VALSENSOR] instellen op [UIT], zodat de valsensor niet wordt ingeschakeld.



# Functies ingesteld in het OPTION MENU

Items die u alleen in het  OPTION MENU kunt instellen, worden hierna beschreven.  
De standaardinstellingen worden aangeduid met .

## SPOTMTR/FOCUS

U kunt de helderheid en scherpstelling voor het geselecteerde onderwerp tegelijk aanpassen. Met deze functie kunt u [SPOTMETER] (p. 79) en [SPOTFOCUS] (p. 80) tegelijk gebruiken.

### Procedure

In de opnamestand:  (OPTION) →  → [SPOTMTR/FOCUS] → raak het onderwerp aan waarvoor u de helderheid en scherpstelling wilt aanpassen → [END] → 

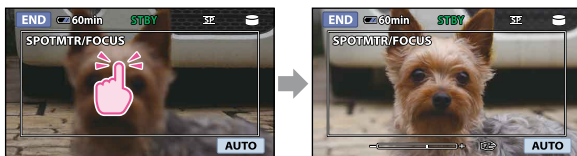

Als u de helderheid en scherpstelling automatisch wilt aanpassen, raakt u [AUTO] aan.



### Opmerkingen

- [BELICHTING] en [FOCUS] worden automatisch ingesteld op [HANDMATIG].

## SPOTMETER (Flexibele spotmeter)

U kunt de belichting aanpassen en vastleggen voor het onderwerp, zodat het onderwerp wordt opgenomen met de meest geschikte helderheid, zelfs als er een scherp contrast is tussen het onderwerp en de achtergrond, zoals bij personen in het spotlight op het toneel.

### Procedure

In de opnamestand:  (OPTION) →  → [SPOTMETER] → raak op het scherm het punt aan waar u de belichting wilt vastleggen en aanpassen → [END] → 

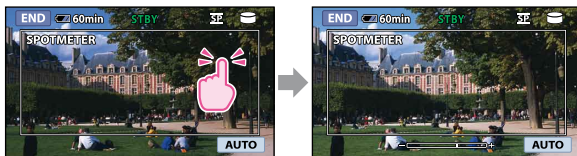

Als u de instelling wilt terugzetten op automatische belichting, raakt u [AUTO] aan.



### Opmerkingen

- [BELICHTING] wordt automatisch ingesteld op [HANDMATIG].

## SPOTFOCUS

U kunt het brandpunt selecteren en aanpassen om het te richten op een onderwerp dat zich niet in het midden van het scherm bevindt.

### Procedure

In de opnamestand:  (OPTION) →  → [SPOTFOCUS] → raak het punt aan waarop moet worden scherpgesteld binnen het kader op het scherm → [END] → 

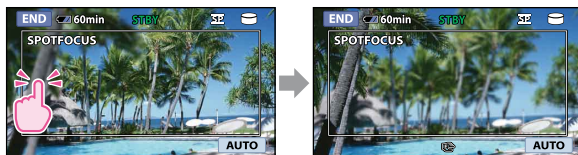

Als u de scherpstelling automatisch wilt aanpassen, raakt u [AUTO] aan.



### ⚡ Opmerkingen

- [FOCUS] wordt automatisch ingesteld op [HANDMATIG].

## TELEMACRO

Dit is handig als u kleine onderwerpen, zoals bloemen of insecten, wilt opnemen. U kunt de achtergrond waziger maken en het onderwerp naar voren halen.

### Procedure

In de opnamestand:  (OPTION) →  → [TELEMACRO] → de gewenste instelling → [OK] → 

▶ UIT	TELEMACRO annuleren. (TELEMACRO wordt ook geannuleerd wanneer u de zoomknop naar de W-zijde beweegt.)
AAN (T)	De zoomfunctie (p. 33) wordt automatisch naar de bovenkant van de T-zijde (tele) verplaatst en u kunt onderwerpen als volgt dichtbij opnemen: DCR-SR37E/SR38E/SR47E/SR48E/SR57E/SR67E: tot een afstand van ongeveer 50 cm DCR-SR77E/SR87E: tot een afstand van ongeveer 38 cm



### ⚡ Opmerkingen







- Wanneer u een onderwerp op afstand wilt opnemen, kunt u wellicht moeilijk scherpstellen op het onderwerp en kan het scherpstellen enige tijd duren.
- Pas de scherpstelling handmatig aan ([FOCUS], p. 81) als er moeilijk automatisch kan worden scherpgesteld.



## BELICHTING

U kunt de helderheid van een beeld handmatig vastleggen. Pas de helderheid aan wanneer het onderwerp te helder of te donker is.

### Procedure

In de opnamestand:  (OPTION) →  2 → [BELICHTING] → [HANDMATIG] →  (donkerder)/ (lichter) →  → 









Als u de belichting automatisch wilt aanpassen, raakt u [AUTO] aan.

## FOCUS

U kunt de scherpstelling handmatig aanpassen. Selecteer deze optie als u gericht wilt scherpen op een bepaald onderwerp.

### Procedure

In de opnamestand:  (OPTION) →  2 → [FOCUS] → [HANDMATIG] →  (scherpstellen op onderwerpen in de buurt)/ (scherpstellen op onderwerpen op afstand) →  → 





Als u de scherpstelling automatisch wilt aanpassen, raakt u [AUTO] aan.

### Opmerkingen

- Wanneer u [FOCUS] instelt op [HANDMATIG], wordt  weergegeven.
- Voor een goede scherpstelling bedraagt de minimale afstand tussen de camcorder en het onderwerp ongeveer 1 cm voor groothoekopnamen en ongeveer 150 cm (DCR-SR37E/SR38E/SR47E/SR48E/SR57E/SR67E)/80 cm (DCR-SR77E/SR87E) voor tele-opnamen.

### Tips





-  wordt weergegeven wanneer niet dichtbij kan worden scherpgesteld en  wordt weergegeven wanneer niet verder weg kan worden scherpgesteld.
- Het is eenvoudiger om scherp te stellen op het onderwerp door de motorzoomknop naar T (tele) te bewegen om de scherpstelling aan te passen en deze knop vervolgens naar W (groothoek) te bewegen om de zoomfunctie aan te passen voor de opname. Als u een onderwerp van dichtbij wilt opnemen, beweegt u de motorzoomknop naar W (groothoek) en stelt u vervolgens scherp.



















- De scherpstelafstand (afstand tot het onderwerp waarop is scherpgesteld; bedoeld als richtlijn wanneer moeilijk kan worden scherpgesteld in het donker) wordt in de volgende gevallen enkele seconden weergegeven. (Deze informatie wordt niet correct weergegeven als u een voorzetlens (los verkrijgbaar) gebruikt.)
  - Wanneer de scherpstelstand wordt overgeschakeld van automatisch naar handmatig
  - Wanneer u handmatig scherpstelt

## SCÈNEKEUZE

U kunt beelden op efficiënte manier opnemen in verschillende omstandigheden.

### Procedure

In de opnamestand:  (OPTION) →  → [SCÈNEKEUZE] → de gewenste instelling  
→  → 

▶ AUTO	Beelden worden automatisch op efficiënte manier opgenomen zonder de functie [SCÈNEKEUZE].	
SCHEMER* 	De sfeer van onderwerpen in de verte in de schemering wordt behouden.	
KAARSLICHT 	De sfeer van scènes bij kaarslicht wordt behouden.	
ZONSOP&ONDERG.* (  )	De sfeer van scènes als een zonsopgang of zonsondergang wordt gereproduceerd.	
VUURWERK* 	Voor spectaculaire opnamen van vuurwerk.	
LANDSCHAP* (  )	Verafgelegen onderwerpen scherp opnemen. Met deze instelling voorkomt u dat de camcorder scherpstelt op glas of metalen gaas in ramen tussen de camcorder en het onderwerp.	
PORTRET (Zacht portret) (  )	Het onderwerp, zoals personen of bloemen, wordt naar voren gehaald en er wordt een zachte, diffuse achtergrond gemaakt.	
SPOTLIGHT** (  )	Voorkomen dat gezichten van personen zeer wit lijken wanneer u de onderwerpen opneemt bij fel licht.	
SPORT** (  )	Trillingen beperken wanneer u snel bewegende onderwerpen opneemt.	
STRAND** (  )	De heldere blauwe kleur van de oceaan of een meer opnemen.	

	SNEEUW** (☼)	Heldere foto's van een wit landschap maken.	
--	--------------	---	--

\* Aangepast om alleen scherp te stellen op onderwerpen op afstand.

\*\* Aangepast om niet scherp te stellen op onderwerpen die zich dichtbij bevinden.





#### ⚡ Opmerkingen

- Als u [SCÈNEKEUZE] instelt, wordt de instelling [WITBALANS] geannuleerd.

## WITBALANS

U kunt de witbalans aanpassen aan de helderheid van de opnameomgeving.





### Procedure

In de opnamestand:  (OPTION) →  → [WITBALANS] → de gewenste instelling  
→  → 



▶ AUTO	De witbalans wordt automatisch aangepast.
BUITEN (☼)	De witbalans wordt correct aangepast aan de volgende opnameomstandigheden: – Buiten – Nachtopnamen, neonreclames en vuurwerk – Zonsopgang of zonsondergang – Onder fluorescerende lampen
BINNEN (☼)	De witbalans wordt correct aangepast aan de volgende opnameomstandigheden: – Binnen – Op feestjes en in studio's waar de lichtomstandigheden snel veranderen – Onder videolampen in een studio, of onder natriumlampen of gloeilampachtige kleurlampen
EEN DRUK (📷)	De witbalans wordt aangepast aan het omgevingslicht. ① Raak [EEN DRUK] aan. ② Geef een wit voorwerp, zoals een vel papier, volledig weer op het scherm onder dezelfde lichtomstandigheden als waarmee u het onderwerp wilt opnemen. ③ Raak [📷] aan. 📷 knippert snel. Als de witbalans is aangepast en opgeslagen in het geheugen, knippert de aanduiding niet meer.

### ⚡ Opmerkingen

- Stel [WITBALANS] in op [AUTO] of pas de kleur aan bij [EEN DRUK] onder witte of koelwitte fluorescerende lampen.
- Als u [EEN DRUK] selecteert, blijft u de camcorder richten op witte voorwerpen terwijl  snel knippert.
-  knippert langzaam als [EEN DRUK] niet kan worden ingesteld.
- Als [EEN DRUK] is geselecteerd en  blijft knipperen nadat u  hebt aangeraakt, stelt u [WITBALANS] in op [AUTO].
- Als u [WITBALANS] instelt, wordt [SCÈNEKEUZE] ingesteld op [AUTO].





### 💡 Tips



- Als u de accu vervangt terwijl [AUTO] is geselecteerd, of de camcorder van binnen naar buiten brengt (of andersom), selecteert u [AUTO] en richt u de camcorder ongeveer 10 seconden op een wit voorwerp in de buurt voor een betere aanpassing van de kleurbalans.
- Als de witbalans is ingesteld met [EEN DRUK] en de lichtomstandigheden veranderen omdat u de camcorder van binnen naar buiten brengt (of andersom), moet u de procedure [EEN DRUK] opnieuw uitvoeren om de witbalans aan te passen.

## FADER

U kunt de volgende effecten toevoegen aan de overgang tussen twee scènes. Selecteer het gewenste effect bij [STBY] (voor infaden) of [OPN] (voor uitfaden).

### Procedure

In de opnamestand:  (OPTION) →  → [FADER] → de gewenste instelling →  → 

▶ UIT	Er wordt geen effect gebruikt.
FADER WIT	In- of uitfaden met wit effect. <div style="text-align: center;">  </div>
FADER ZWART	In- of uitfaden met zwart effect. <div style="text-align: center;">  </div>

Als u de fader wilt annuleren voordat deze wordt gestart, raakt u [UIT] aan.





### 💡 Tips

- Als u op START/STOP drukt, wordt de instelling gewist.

## INT.ZOOMMICR. (Ingebouwde zoommicrofoon)

U kunt een film opnemen met directioneel geluid bij het in- of uitzoemen.

### Procedure



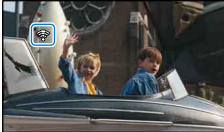

In de opnamestand:  (OPTION) →  → [INT.ZOOMMICR.] → de gewenste instelling →  → 

▶ UIT	Het geluid wordt niet opgenomen op basis van het in- of uitzoemen.
AAN 	Het geluid wordt opgenomen op basis van het in- of uitzoemen. 

## MICR.NIVEAU (Microfoonniveau)

U kunt het microfoonniveau voor het opnemen van geluid selecteren.

### Procedure





In de opnamestand:  (OPTION) →  → [MICR.NIVEAU] → de gewenste instelling →  → 

▶ NORMAAL	Verschillende omgevingsgeluiden opnemen en converteren naar een bepaald niveau.
LAAG 	Het omgevingsgeluid natuurgetrouw opnemen. Selecteer [LAAG] als u een krachtig geluid wilt opnemen in bijvoorbeeld een concertzaal. (Deze instelling is niet geschikt voor het opnemen van gesprekken.)

## Z.ONTSPANNER

Druk op PHOTO om het aftellen te starten. Na ongeveer 10 seconden wordt een foto opgenomen.

### Procedure

In de opnamestand:  (OPTION) →  → [Z.ONTSPANNER] → de gewenste instelling →  → 

▶ UIT	De zelfontspanner wordt geannuleerd.
AAN 	De opname met de zelfontspanner wordt gestart. Als u de opname wilt annuleren, raakt u [HERST.] aan.

## ? Problemen oplossen

Als er problemen optreden bij het gebruik van de camcorder, kunt u de volgende lijst gebruiken om het probleem op te lossen.

Als het probleem blijft optreden, verwijderd u de stroombron en neemt u contact op met de Sony-handelaar.

- Algemene werking/Easy Handycam ..... p. 86
- Accu/stroombronnen ..... p. 87
- LCD-scherm ..... p. 88
- "Memory Stick PRO Duo" ..... p. 88
- Opnemen ..... p. 88
- Afspelen..... p. 89
- Beelden op een "Memory Stick PRO Duo" afspelen op andere apparaten ..... p. 90
- Films/foto's op uw camcorder bewerken ..... p. 90
- Aansluiten/kopiëren naar andere apparaten ..... p. 91
- Functies die niet tegelijk kunnen worden gebruikt ..... p. 91

### Opmerkingen voordat u de camcorder opstuurt ter reparatie

- De huidige vaste schijf van de camcorder moet mogelijk worden geïnitieerd of gewijzigd, afhankelijk van het probleem. In deze gevallen worden de gegevens verwijderd die op de vaste schijf zijn opgeslagen. Zorg ervoor dat u de gegevens op de interne vaste schijf opslaat op een ander medium (back-up) voordat u de camcorder opstuurt ter reparatie (p. 54, raadpleeg ook Bedieningshandleiding). U wordt niet gecompenseerd voor verlies van gegevens op de vaste schijf.
- Tijdens de reparatie wordt mogelijk een kleine hoeveelheid gegevens op de vaste schijf gecontroleerd om het probleem te kunnen onderzoeken. Uw Sony-handelaar zal echter geen gegevens kopiëren of bewaren.

## Algemene werking/Easy Handycam

De stroom wordt niet ingeschakeld.

- Plaats een opgeladen accu in de camcorder (p. 17).
- De stekker van de netspanningsadapter is uit het stopcontact verwijderd. Steek de stekker in het stopcontact (p. 17).

De camcorder functioneert niet, zelfs niet als de stroom is ingeschakeld.

- Nadat de camcorder is ingeschakeld, duurt het enkele seconden voordat de camcorder gereed is om op te nemen. Dit duidt niet op een storing.
- Trek de stekker van de netspanningsadapter uit het stopcontact of verwijder de accu en sluit deze na ongeveer 1 minuut weer aan. Als de functies nog steeds niet werken, drukt u op RESET (p. 8) met een puntig voorwerp. (Als u op RESET drukt, worden alle instellingen, waaronder de klokinstellingen, hersteld.)
- De temperatuur van de camcorder is zeer hoog. Schakel de camcorder uit en laat deze een tijdje op een koele plaats liggen.
- De temperatuur van de camcorder is zeer laag. Laat de camcorder ingeschakeld. Schakel de camcorder uit en breng deze naar een warme omgeving. Laat de camcorder daar een tijdje liggen en schakel de camcorder vervolgens opnieuw in.

Toetsen werken niet.

- De weergavezoomfunctie (p. 41) is niet beschikbaar als de Easy Handycam-functie wordt gebruikt.

De -toets (OPTION) wordt niet weergegeven.

- Het OPTION MENU kan niet worden gebruikt als de Easy Handycam-functie wordt gebruikt.

---

De menu-instellingen zijn automatisch gewijzigd.

- Wanneer de Easy Handycam-functie wordt gebruikt, worden bijna alle menu-items automatisch ingesteld op de standaardinstellingen.
- Sommige menu-items, zoals [■]BEELDFORM., behouden de instellingen die zijn opgegeven voordat de Easy Handycam-functie werd ingeschakeld.
- Wanneer de Easy Handycam-functie wordt gebruikt, worden sommige menu-items als volgt vast ingesteld.
  - [OPNAMESTAND]: [SP]
  - [GEGEVENS CODE]: [DATUM/TIJD]
- Sommige menu-items behouden de instelling die is opgegeven terwijl de Easy Handycam-functie werd gebruikt, zelfs wanneer de Easy Handycam-functie niet meer wordt gebruikt.
- De volgende items keren terug naar de standaardinstellingen 12 uur nadat u het LCD-scherm hebt gesloten.
  - [VALSENSOR]
  - [SPOTMTR/FOCUS]
  - [SPOTMETER]
  - [SPOTFOCUS]
  - [BELICHTING]
  - [FOCUS]
  - [SCÈNEKEUZE]
  - [WITBALANS]
  - [INT.ZOOMMICR.]
  - [MICR.NIVEAU]
  - Tegenlicht

---

De camcorder wordt warm.

- De camcorder kan warm worden wanneer deze wordt gebruikt. Dit duidt niet op een storing.

## Accu/stroombronnen

---

De stroom wordt plotseling uitgeschakeld.

- Gebruik de netspanningsadapter.

- Als er ongeveer 5 minuten zijn verstreken waarin u de camcorder niet hebt gebruikt, wordt in de standaardinstelling de camcorder automatisch uitgeschakeld (AUTOM. UIT). Wijzig de instelling voor [AUTOM. UIT] (p. 77) of schakel de stroom weer in.
- Laad de accu op (p. 17).

---

Het CHG-lampje (opladen) gaat niet branden als u de accu oplaadt.

- Sluit het LCD-scherm (p. 17).
- Plaats de accu op de juiste manier in de camcorder (p. 17).
- Sluit het netsnoer goed aan op het stopcontact.
- Het opladen van de accu is voltooid (p. 17).

---

Het CHG-lampje (opladen) knippert wanneer de accu wordt opgeladen.

- Plaats de accu op de juiste manier in de camcorder (p. 17). Als het probleem blijft optreden, trekt u de stekker van de netspanningsadapter uit het stopcontact en neemt u contact op met de Sony-handelaar. De accu is wellicht beschadigd.

---

De aanduiding voor de resterende accuduur geeft niet de juiste tijd aan.

- De omgevingstemperatuur is te hoog of te laag. Dit duidt niet op een storing.
- De accu is niet voldoende opgeladen. Laad de accu nogmaals volledig op. Als het probleem blijft optreden, vervangt u de accu door een nieuwe (p. 104).
- De aangegeven tijd is wellicht niet correct afhankelijk van de omgeving waarin het apparaat wordt gebruikt.

---

De accu raakt snel leeg.

- De omgevingstemperatuur is te hoog of te laag. Dit duidt niet op een storing.
- De accu is niet voldoende opgeladen. Laad de accu nogmaals volledig op. Als het probleem blijft optreden, vervangt u de accu door een nieuwe (p. 104).

## LCD-scherm

Menu-items worden grijs weergegeven.

- U kunt items die grijs worden weergegeven, niet selecteren in de huidige stand voor opnemen/afspelen.
- Sommige functies kunt u niet tegelijkertijd activeren (p. 91).

De toetsen worden niet weergegeven op het aanraakscherm.

- Raak het LCD-scherm zachtjes aan.
- Druk op DISP (p. 35).

De toetsen op het aanraakscherm werken niet correct of werken helemaal niet.

- Pas het aanraakscherm aan [KALIBRATIE] (p. 106).

## "Memory Stick PRO Duo"

Bewerkingen met de "Memory Stick PRO Duo" kunnen niet worden uitgevoerd.

- Als u een "Memory Stick PRO Duo" gebruikt die is geformatteerd op een computer, moet u deze opnieuw formatteren op de camcorder (p. 63).

Beelden die zijn opgeslagen op de "Memory Stick PRO Duo", kunnen niet worden verwijderd.

- U kunt maximaal 100 beelden op het indexscherm in één keer verwijderen.
- U kunt de beveiligde beelden niet verwijderen.



De bestandsnaam wordt niet correct weergegeven of knippert.

- Het bestand is beschadigd.
- De bestandsindeling wordt niet ondersteund door uw camcorder (p. 103).

## Opnemen

Zie ook "Memory Stick PRO Duo" (p. 88).

Wanneer u op START/STOP of PHOTO drukt, worden er geen beelden opgenomen.

- Het afspeelscherm wordt weergegeven. Druk op MODE om het -lampje (film) of het -lampje (foto) in te schakelen (p. 29, 31).
- Het beeld dat u zojuist hebt opgenomen, wordt vastgelegd op het opnamemedium. U kunt geen nieuwe opname maken tijdens deze periode.
- Het opnamemedium is vol. Verwijder ongewenste beelden (p. 45).
- Het totale aantal filmscènes of foto's overschrijdt de opnamecapaciteit van de camcorder (p. 96). Verwijder ongewenste beelden (p. 45).
- Terwijl [VALSENSOR] is geactiveerd (p. 78), kunt u geen beelden opnemen.
- De temperatuur van de camcorder is zeer hoog. Schakel de camcorder uit en laat deze een tijdje op een koele plaats liggen.
- De temperatuur van de camcorder is zeer laag. Schakel de camcorder uit en breng deze naar een warme omgeving. Laat de camcorder daar een tijdje liggen en schakel de camcorder vervolgens opnieuw in.

Het ACCESS/toegangslampje blijft branden of knipperen nadat het opnemen is gestopt.

- De scène die u zojuist hebt opgenomen, wordt vastgelegd op het opnamemedium.

Het beeldveld ziet er anders uit.

- Het beeldveld kan er anders uitzien afhankelijk van de staat van de camcorder. Dit duidt niet op een storing.



---

De werkelijke opnameduur voor films is minder dan de verwachte opnameduur van het opnamemedium.

- Afhankelijk van de opnameomstandigheden kan de tijd die beschikbaar is voor opnamen, korter zijn, bijvoorbeeld wanneer u een snel bewegend voorwerp opneemt (p. 96).

---

De camcorder stopt met werken.

- De temperatuur van de camcorder is zeer hoog. Schakel de camcorder uit en laat deze een tijdje op een koele plaats liggen.
- De temperatuur van de camcorder is zeer laag. Schakel de camcorder uit en breng deze naar een warme omgeving. Laat de camcorder daar een tijdje liggen en schakel de camcorder vervolgens opnieuw in.
- Als u de camcorder blootstelt aan trillingen, kan het opnemen worden gestopt.

---

Er is een tijdsverschil tussen het punt waarop u op START/STOP drukt en het punt waarop het opnemen van de film werkelijk begint of stopt.

- Er kan op de camcorder een klein tijdsverschil zijn tussen het punt waarop u op START/STOP drukt en het werkelijke punt waarop het opnemen van de film begint/stopt. Dit duidt niet op een storing.

---

Automatisch scherpstellen functioneert niet.

- Stel [FOCUS] in op [AUTO] (p. 81).
- De opnameomstandigheden zijn niet geschikt voor automatisch scherpstellen. Pas de scherpstelling handmatig aan (p. 81).

---

SteadyShot werkt niet.

- Stel [STEADYSHOT] in op [AAN] (p. 67).
- Zelfs als [STEADYSHOT] is ingesteld op [AAN], kan de camcorder wellicht niet compenseren voor extreme trillingen.

---

Er wordt een verticale streep weergegeven wanneer u kaarslicht of elektrisch licht in het donker opneemt.

- Dit probleem treedt op wanneer het contrast tussen het onderwerp en de achtergrond te groot is. Dit duidt niet op een storing.

---

Er kan een verticale witte streep worden weergegeven op een beeld dat is opgenomen in fel licht.

- Dit wordt het vlek-effect genoemd. Dit duidt niet op een storing.

---

Er worden zwarte strepen weergegeven als u een televisiescherm of computerscherm opneemt.

- Stel [STEADYSHOT] in op [UIT] (p. 67).

---

Het beeld flinkt.

- Dit probleem treedt op als u beelden opneemt onder een fluorescerende lamp, natriumlamp of kwiklamp. Dit duidt niet op een storing.

---



[NIV.AV.LCD] kan niet worden aangepast.

- U kunt [NIV.AV.LCD] in de volgende gevallen niet aanpassen:
  - Het LCD-scherm is gesloten op de camcorder met het LCD-scherm naar buiten gericht.
  - De stroom wordt geleverd via de netspanningsadapter.

## Afspelen

---

Beelden kunnen niet worden afgespeeld.

- Selecteer het opnamemedium dat u wilt afspelen door  (HOME) →  (MEDIA BEHEREN) → [FILMMEDIA INST.]/[FOTOMEDIA INST.] (p. 60) aan te raken.

---

Foto's kunnen niet worden afgespeeld.



- Foto's kunnen niet worden afgespeeld als u bestanden of mappen hebt aangepast, of als u de gegevens hebt bewerkt op een computer. (De bestandsnaam knippert in dat geval.) Dit duidt niet op een storing.

- Foto's die op andere apparaten zijn opgenomen, kunnen mogelijk niet worden afgespeeld. Dit duidt niet op een storing.

 wordt weergegeven op een beeld op het scherm VISUAL INDEX.

- Dit kan worden weergegeven op beelden die op andere apparaten zijn opgenomen, op een computer zijn bewerkt, enzovoort.
- U hebt de netspanningsadapter of de accu verwijderd voordat het ACCESS/toegangslampje is uitgeschakeld na het opnemen. Dit kan uw beeldgegevens beschadigen en  wordt weergegeven.

 wordt weergegeven op een beeld op het scherm VISUAL INDEX.

- Het beelddatabasebestand is mogelijk beschadigd. Controleer het databasebestand door  (HOME) →  (MEDIA BEHEREN) → [BLD.DB.BEST.REP.] → het opnamemedium aan te raken. Als de aanduiding nog steeds wordt weergegeven, verwijdert u het beeld dat is gemarkeerd met  (p. 45).

U hoort geen geluid of bijna geen geluid tijdens het afspelen.

- Zet het volume hoger (p. 37).
- Er wordt geen geluid uitgevoerd als het LCD-scherm is gesloten. Open het LCD-scherm.
- Als u geluid opneemt met [MICR.NIVEAU] (p. 85) ingesteld op [LAAG], is het opgenomen geluid wellicht slecht hoorbaar.

Het geluid uit het linker- en rechterkanaal kan uit balans zijn wanneer u films afspelt op computers of andere apparaten.

- Dit gebeurt wanneer geluid dat als 5,1-kanaals surround sound is opgenomen, wordt geconverteerd naar 2-kanaals geluid (normaal stereogeluid) op een computer of ander apparaat. Dit duidt niet op een storing (DCR-SR57E/SR67E/SR77E/SR87E).

- Wijzig het conversietype voor het geluid (downmix-type) wanneer u het geluid afspeelt op 2-kanaals stereoapparaten. Raadpleeg de gebruiksaanwijzing bij het weergaveapparaat voor meer informatie.
- Wijzig het geluid in 2-kanaals geluid wanneer u een disc maakt met de bijgeleverde software "PMB" (DCR-SR57E/SR67E/SR77E/SR87E).
- Neem geluid op met [AUDIOSTAND] ingesteld op [2ch STEREO] (DCR-SR57E/SR67E/SR77E/SR87E) (p. 65).

## Beelden op een "Memory Stick PRO Duo" afspelen op andere apparaten

Beelden kunnen niet worden afgespeeld of de "Memory Stick PRO Duo" wordt niet herkend.

- Het apparaat biedt mogelijk geen ondersteuning voor "Memory Stick PRO Duo".

## Films/foto's op uw camcorder bewerken

U kunt beelden niet bewerken.

- Het beeld kan niet bewerkt worden omdat de staat van het beeld te slecht is.

Films kunnen niet worden toegevoegd aan de afspeellijst.

- Er is geen vrije ruimte op het opnamemedium.
- U kunt maximaal 99 films toevoegen aan een afspeellijst. Verwijder ongewenste films uit de afspeellijst (p. 53).
- U kunt geen foto's toevoegen aan de afspeellijst.

Een film kan niet worden gesplitst.

- Een film die te kort is, kan niet worden gesplitst.
- Een beveiligde film kan niet worden gesplitst.

Een foto kan niet worden vastgelegd uit een film.

- Het opnamemedium waarop u foto's wilt opslaan, is vol.

## Aansluiten/kopiëren naar andere apparaten

U kunt het geluid niet horen op de televisie die op de camcorder is aangesloten.

- Als u de S VIDEO-stekker gebruikt, moet u ervoor zorgen dat de rode en witte stekkers van de A/V-kabel zijn aangesloten (p. 43).

De breedte-/hoogteverhouding tijdens het afspelen is onjuist wanneer u de camcorder op de televisie aansluit.

- Stel [TV-TYPE] in op basis van uw televisie (p. 44).

Beelden worden niet correct gekopieerd.

- De A/V-kabel is niet goed aangesloten. Sluit de kabel aan op de ingang van een ander apparaat (p. 57).

## Functies die niet tegelijk kunnen worden gebruikt

In de volgende lijst worden voorbeelden weergegeven van combinaties van functies en menu-items die u niet kunt gebruiken.

Kan niet worden gebruikt Vanwege de volgende instellingen

[SCÈNEKEUZE]	[FADER], [TELEMACRO]
Tegenlicht	[SPOTMTR/FOCUS], [SPOTMETER], [HANDMATIG] in [BELICHTING], [VUURWERK]

## Zelfdiagnose/waarschuwingen

Als er aanduidingen op het LCD-scherm worden weergegeven, controleert u het volgende.

Als het probleem blijft optreden nadat u herhaaldelijk hebt geprobeerd dit op te lossen, neemt u contact op met uw Sony-handelaar of een plaatselijke, door Sony erkende onderhoudsdienst.

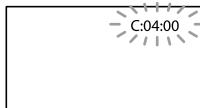

C:(of E:) □□:□□ (Zelfdiagnoseweergave)

C:04:□□

- De accu is geen "InfoLITHIUM"-accu (H-serie). Gebruik een "InfoLITHIUM"-accu (H-serie) (p. 103).
- Sluit de stekker van de netspanningsadapter stevig aan op de DC IN-aansluiting van de camcorder (p. 17).

C:13:□□ / C:32:□□

- Verwijder de stroombron. Sluit de stroombron weer aan en gebruik de camcorder weer.

E:20:□□ / E:31:□□ / E:61:□□ / E:62:□□ /

E:91:□□ / E:94:□□

- Er is een storing opgetreden die u niet kunt verhelpen. Neem contact op met de Sony-handelaar of een plaatselijke, door Sony erkende onderhoudsdienst. Geef hierbij de 5-cijferige code door die begint met "E".

101-0001 (Waarschuwing voor bestanden)

Langzaam knipperend

- Het bestand is beschadigd.
- Het bestand is onleesbaar.

---

### (Waarschuwing voor de vaste schijf van de camcorder)

#### Snel knipperend

- De vaste schijf van de camcorder is vol.
  - Er is mogelijk een fout opgetreden met de vaste schijf in de camcorder.
- 

### (Waarschuwing voor accuniveau)

#### Langzaam knipperend

- De accu is bijna leeg.
  - Afhankelijk van de gebruiksomstandigheden of de accu kan  knipperen, zelfs als de accu nog ongeveer 20 minuten kan worden gebruikt.
- 

### (Waarschuwing voor hoge temperatuur)

#### Langzaam knipperend

- De temperatuur van de camcorder wordt hoger. Schakel de camcorder uit en laat deze een tijdje op een koele plaats liggen.

#### Snel knipperend

- De temperatuur van de camcorder is zeer hoog. Schakel de camcorder uit en laat deze een tijdje op een koele plaats liggen.
- 

### (Waarschuwing voor lage temperatuur)

#### Snel knipperend



- De temperatuur van de camcorder is zeer laag. Laat de camcorder opwarmen.
- 

### (Waarschuwing voor de "Memory Stick PRO Duo")

#### Langzaam knipperend

- De vrije ruimte voor het opnemen van beelden is bijna op. Zie pagina 60 voor de typen "Memory Stick" die u in de camcorder kunt gebruiken.
  - Er is geen "Memory Stick PRO Duo" geplaatst (p. 61).
- 

#### Snel knipperend

- Er is niet voldoende vrije ruimte om beelden op te nemen. Nadat de beelden op een ander medium zijn opgeslagen (p. 54, raadpleeg ook de Bedieningshandleiding), verwijdert u ongewenste beelden of formateert u de "Memory Stick PRO Duo" (p. 63).
  - Het beelddatabasebestand is mogelijk beschadigd. Controleer het databasebestand door  (HOME) →  (MEDIA BEHEREN) → [BLD.DB.BEST.REP.] → het opnamemedium aan te raken.
  - De "Memory Stick PRO Duo" is beschadigd.
- 

### (Waarschuwing voor het formatteren van de "Memory Stick PRO Duo")

- De "Memory Stick PRO Duo" is beschadigd.
  - De "Memory Stick PRO Duo" is niet correct geformatteerd (p. 63).
- 

### (Waarschuwing voor een incompatibele "Memory Stick Duo")

- Er is een incompatibele "Memory Stick Duo" geplaatst (p. 60).
- 

### (Waarschuwing voor de schrijfbeveiliging van de "Memory Stick PRO Duo")

- Toegang tot de "Memory Stick PRO Duo" is beperkt op een ander apparaat.
- 

### (Waarschuwing voor cameratrillingen)

- De camcorder is niet stabiel, dus cameratrillingen treden gemakkelijk op. Houd de camcorder stevig vast met beide handen en neem het beeld op. Houd er echter rekening mee dat de waarschuwing voor cameratrillingen niet verdwijnt.
- 

### (Waarschuwing voor de valsensor)

- De valsensor (p. 78) is geactiveerd en heeft geregistreerd dat de camcorder is gevallen. De camcorder probeert daarom de vaste schijf te beschermen. Hierdoor kunnen de functies voor opnemen/afspelen worden uitgeschakeld.

- De valsensordat is geen garantie dat de vaste schijf in alle gevallen wordt beschermd. Gebruik de camcorder onder stabiele omstandigheden.

---

### (Waarschuwing voor het opnemen van foto's)

- Het opnamemedium is vol.

---

### Tips

- U hoort een melodie als de waarschuwingen op het scherm verschijnen.

## Beschrijving van waarschuwingsberichten

Als er berichten op het scherm verschijnen, moet u de instructies volgen.

### Opnamemedium

---

#### Fout bij formatteren HDD.

- De interne vaste schijf van de camcorder is anders ingesteld dan met de standaardformattering. Wanneer u [MEDIA FORMAT.] uitvoert (p. 63), kunt u de camcorder mogelijk weer gebruiken. Hiermee worden alle gegevens van de vaste schijf verwijderd.

---

### Gegevensfout.

- Er is een fout opgetreden tijdens het lezen of schrijven van de vaste schijf van de camcorder. Dit probleem treedt mogelijk op wanneer u de camcorder blootstelt aan schokken.

---

### Beelddatabasebestand beschadigd. Nieuw bestand maken?

- Het beeldbeheerbestand is beschadigd. Wanneer u [JA] aanraakt, wordt een nieuw beeldbeheerbestand gemaakt. De oude opgenomen beelden op het medium kunnen niet worden afgespeeld (de beeldbestanden zijn niet beschadigd). Als u [BLD.DB.BEST.REP.] uitvoert nadat er nieuwe informatie is gemaakt, kunnen de oude opgenomen beelden mogelijk worden afgespeeld. Als dit niet werkt, kopieert u het beeld met de bijgeleverde software.

---

### Inconsistenties in beelddatabasebestand. Wilt u het beelddatabasebestand repareren?

Beelddatabasebestand is beschadigd. Wilt u het beelddatabasebestand repareren?

- Het beelddatabasebestand is beschadigd en u kunt geen films of foto's opnemen. Raak [JA] aan om te repareren.
- U kunt foto's opnemen op een "Memory Stick PRO Duo".

---

### Bufferoverflow

- U kunt geen opnamen maken omdat de valsensordat meerdere keren achtereen een val van de camcorder registreert. Als u het risico loopt dat u de camcorder regelmatig laat vallen, stelt u [VALSENSOR] in op [UIT] zodat u weer beelden kunt opnemen (p. 78).

---

### Gegevens worden hersteld.

- De camcorder probeert gegevens automatisch te herstellen als het schrijven van de gegevens niet correct is uitgevoerd.

---

### Kan gegevens niet herstellen.

- Het schrijven van gegevens naar het opnamemedium in de camcorder is mislukt. Er is geprobeerd de gegevens te herstellen, maar dit is mislukt.

---

### Plaats de Memory Stick opnieuw.

- Plaats de "Memory Stick PRO Duo" enkele keren opnieuw. Als de aanduiding daarna nog steeds knippert, kan de "Memory Stick PRO Duo" zijn beschadigd. Probeer een andere "Memory Stick PRO Duo".

---

### Deze Memory Stick is niet juist geformatteerd.

- Controleer de formattering en formatteer zo nodig de "Memory Stick PRO Duo" met de camcorder (p. 63).

---

### Map voor stilstaande beelden vol. Kan geen stilstaande beelden opnemen.

- U kunt geen mappen met een nummer hoger dan 999MSDCF maken. U kunt geen mappen maken en geen gemaakte mappen verwijderen met de camcorder.
- Formatteer de "Memory Stick PRO Duo" (p. 63) of verwijder mappen met de computer.

---

### Deze Memory Stick kan mogelijk geen films opnemen of afspelen.

- Gebruik een "Memory Stick" die wordt aanbevolen voor uw camcorder (p. 60).

---

### Deze Memory Stick kan beelden mogelijk niet goed opnemen of afspelen.

- Gebruik een "Memory Stick" die wordt aanbevolen voor uw camcorder (p. 60).

---

### Verwijder de Memory Stick niet tijdens het schrijven. Gegevens kunnen beschadigd raken.

- Plaats de "Memory Stick PRO Duo" opnieuw en volg de instructies op het LCD-scherm.

---

## Overige

---

### Geen verdere selectie mogelijk.

- U kunt maximaal 99 films toevoegen aan een afspeellijst.
- U kunt 99 of 100 beelden in één keer selecteren voor:
  - Beelden verwijderen
  - Beelden beveiligen of de beveiliging annuleren
  - Films kopiëren
  - Foto's kopiëren
  - Afspeellijsten bewerken

---

### Gegevens beveiligd

- U hebt geprobeerd beveiligde gegevens te verwijderen. Annuleer de beveiliging van de gegevens.

# Opnameduur van films/aantal opneembare foto's

## Verwachte opname- en speelduur met een accu

### Opnameduur

Beschikbare tijd bij benadering wanneer u een volledig opgeladen accu gebruikt.

Interne vaste schijf

DCR-SR37E/SR38E/SR47E/SR48E/SR57E/SR67E:

(eenheid: minuten)

Accu	Doorlopende opnameduur	Normale opnameduur
NP-FH30 (bijgeleverd)	90	45
NP-FH50	145	70
NP-FH70	315	155
NP-FH100	710	355

DCR-SR77E/SR87E:

(eenheid: minuten)

Accu	Doorlopende opnameduur	Normale opnameduur
NP-FH50 (bijgeleverd)	130	65
NP-FH70	280	140
NP-FH100	625	310

"Memory Stick PRO Duo"

DCR-SR37E/SR38E/SR47E/SR48E/SR57E/SR67E:

(eenheid: minuten)

Accu	Doorlopende opnameduur	Normale opnameduur
NP-FH30 (bijgeleverd)	95	45

(eenheid: minuten)

Accu	Doorlopende opnameduur	Normale opnameduur
NP-FH50	155	70
NP-FH70	330	155
NP-FH100	745	350

DCR-SR77E/SR87E:

(eenheid: minuten)

Accu	Doorlopende opnameduur	Normale opnameduur
NP-FH50 (bijgeleverd)	140	65
NP-FH70	300	140
NP-FH100	680	320

- De opnameduur wordt berekend wanneer [OPNAMESTAND] is ingesteld op SP.
- Bij normale opnameduur wordt de tijd weergegeven wanneer u de opname herhaaldelijk start en stopt, het MODE-lampje in- en uitschakelt en in- en uitzoomt.
- Tijden zijn gemeten bij gebruik van de camcorder bij 25 °C (10 °C to 30 °C wordt aanbevolen).
- De opname- en speelduur zijn korter als u de camcorder bij lage temperaturen gebruikt.
- De opname- en speelduur kunnen korter zijn, afhankelijk van de gebruiksomstandigheden van de camcorder.

### Speelduur

Beschikbare tijd bij benadering wanneer u een volledig opgeladen accu gebruikt.

DCR-SR37E/SR38E/SR47E/SR48E/SR57E/SR67E:

(eenheid: minuten)

Accu	Speelduur
NP-FH30 (bijgeleverd)	105 120
NP-FH50	170 195
NP-FH70	370 415

(eenheid: minuten)

Accu	
NP-FH100	830
	925

## DCR-SR77E/SR87E:

(eenheid: minuten)

Accu	
NP-FH50 (bijgeleverd)	170 195
NP-FH70	370 415
NP-FH100	830 925

- Bovenste waarde: Interne vaste schijf  
Onderste waarde: "Memory Stick PRO Duo"

## Verwachte opnameduur voor films

### Interne vaste schijf

## DCR-SR37E/SR47E:

(eenheid: uren/minuten)

Opnamestand	Opnameduur
[HQ]	15 u 10 m
[SP]	21 u 50 m
[LP]	45 u 40 m

## DCR-SR38E/SR48E:

(eenheid: uren/minuten)

Opnamestand	Opnameduur
[HQ]	17 u 40 m
[SP]	25 u 30 m
[LP]	53 u 20 m

## DCR-SR57E/SR67E/SR77E/SR87E:

(eenheid: uren/minuten)

Opnamestand	Opnameduur
[HQ]	19 u 40 m
[SP]	29 u 10 m
[LP] (5,1-kanaals)*	56 u
[LP] (2-kanaals)*	61 u

\* U kunt de opname-indeling van het geluid wijzigen bij [AUDIOSTAND] (p. 65).

### Tips

- U kunt films opnemen met maximaal 9.999 scènes.
- De maximale opnameduur voor films is ongeveer 13 uur.
- Uw camcorder gebruikt de VBR-indeling (Variable Bit Rate) om de beeldkwaliteit automatisch aan te passen aan de opnamescène. Deze technologie heeft afwijkingen in de opnameduur van het medium tot gevolg. Films met snel bewegende en complexe beelden worden opgenomen met een hogere bitsnelheid en dit vermindert de totale opnameduur.

## "Memory Stick PRO Duo"

## DCR-SR37E/SR38E/SR47E/SR48E:

(eenheid: minuten)

	HQ	SP	LP
512MB	6 (5)	9 (5)	20 (10)
1GB	10 (10)	20 (10)	40 (25)
2GB	25 (25)	40 (25)	85 (55)
4GB	55 (50)	80 (50)	170 (110)
8GB	115 (105)	170 (105)	355 (230)
16GB	235 (210)	340 (210)	715 (460)

## DCR-SR57E/SR67E/SR77E/SR87E:

(eenheid: minuten)

	HQ	SP	LP (5,1- kanaals)**	LP (2- kanaals)**
512MB	6 (5)	9 (5)	15 (10)	20 (10)
1GB	10 (10)	20 (10)	35 (25)	40 (25)
2GB	25 (25)	40 (25)	80 (50)	85 (55)
4GB	55 (50)	80 (50)	160 (105)	170 (110)



(eenheid: minuten)

	HQ	SP	LP (5,1- kanaals)**	LP (2- kanaals)**
8GB	115 (100)	170 (100)	325 (215)	355 (230)
16GB	230 (205)	340 (205)	655 (435)	715 (460)

\*\* U kunt de opname-indeling van het geluid wijzigen bij [AUDIOSTAND] (p. 65).

#### ⚡ Opmerkingen

- De waarden in de tabel zijn gebaseerd op het gebruik van een Sony "Memory Stick PRO Duo".
- De opnameduur is afhankelijk van de omstandigheden van de opname en het onderwerp, [OPNAMESTAND] (p. 65) en het type "Memory Stick".
- Het cijfer tussen ( ) geeft de minimale opnameduur weer.

## Verwacht aantal opneembare foto's

### Interne vaste schijf

U kunt maximaal 9.999 foto's opnemen.

### "Memory Stick PRO Duo"

### DCR-SR37E/SR38E/SR47E/SR48E/ SR57E/SR67E:

	VGA 640 × 480 └VGA
512MB	2800
1GB	5700
2GB	11500
4GB	23000
8GB	47000
16GB	94000

### DCR-SR77E/SR87E:

	1,0M 1.152 × 864 └1,0M
512MB	870
1GB	1800
2GB	3700
4GB	7200
8GB	14500
16GB	29500

- Het weergegeven aantal foto's dat kan worden opgenomen, geldt voor het maximale beeldformaat op de camcorder. Het werkelijke aantal foto's dat kan worden opgenomen, wordt tijdens het opnemen weergegeven op het LCD-scherm (p. 8).

#### ⚡ Opmerkingen

- De waarden in de tabel zijn gebaseerd op het gebruik van een Sony "Memory Stick PRO Duo". Het aantal foto's dat kan worden opgenomen, is afhankelijk van de opnameomstandigheden en het type "Memory Stick".

#### 💡 Tips

- U kunt ook een "Memory Stick Duo" met een capaciteit van minder dan 512 MB gebruiken om foto's op te nemen.

# De camcorder gebruiken in het buitenland

## Voeding

U kunt de camcorder met de bijgeleverde netspanningsadapter gebruiken in alle landen/regio's met een lichtnetspanning van 100 V tot 240 V wisselstroom, 50 Hz/60 Hz.

## Informatie over televisiekleursystemen

Uw camcorder is een camcorder met een PAL-kleursysteem. Als u het weergegeven beeld op een televisie wilt bekijken, moet dit een televisie zijn met een PAL-kleursysteem met een AUDIO/VIDEO-ingang.

Systeem	Wordt gebruikt in
PAL	Australië, België, China, Denemarken, Duitsland, Finland, Hongarije, Hongkong, Italië, Koeweit, Maleisië, Nederland, Nieuw-Zeeland, Noorwegen, Oostenrijk, Polen, Portugal, Singapore, Slowakije, Spanje, Thailand, Tsjechië, Verenigd Koninkrijk, Zweden, Zwitserland, enzovoort
PAL-M	Brazilië
PAL-N	Argentinië, Paraguay, Uruguay
NTSC	Bahama's, Bolivia, Canada, Centraal-Amerika, Chili, Colombia, Ecuador, Filippijnen, Guyana, Jamaica, Japan, Korea, Mexico, Peru, Suriname, Taiwan, Venezuela, Verenigde Staten, enzovoort
SECAM	Bulgarije, Frankrijk, Guyana, Irak, Iran, Monaco, Oekraïne, Rusland, enzovoort

## De plaatselijke tijd instellen

U kunt de klok gemakkelijk instellen op de plaatselijke tijd door een tijdsverschil in te stellen wanneer u de camcorder in het buitenland gebruikt. Raak **HOME** → **INSTELLINGEN** → [KLOK/TAALINS.] → [GEBIED INST.] en [ZOMERTIJD] (p. 76) aan.

## Tijdsverschillen in de wereld

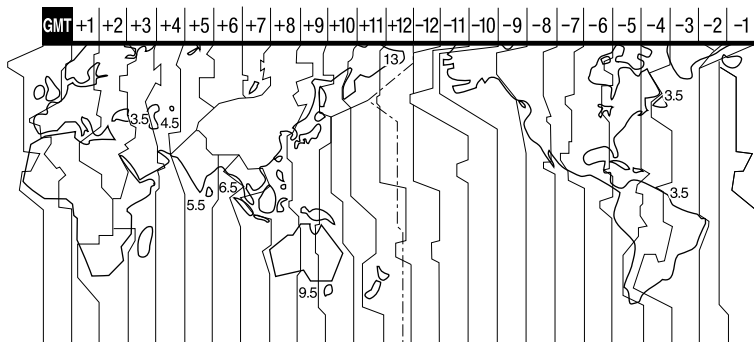

Tijdsverschillen	Gebiedsinstelling
GMT	Lissabon, Londen
+01:00	Berlijn, Parijs
+02:00	Helsinki, Caïro, Istanbul
+03:00	Moskou, Nairobi
+03:30	Teheran
+04:00	Abu Dhabi, Baku
+04:30	Kabul
+05:00	Karachi, Islamabad
+05:30	Calcutta, New Delhi
+06:00	Alma-Ata, Dhaka
+06:30	Rangoon
+07:00	Bangkok, Jakarta
+08:00	Hongkong, Singapore, Peking
+09:00	Seoel, Tokio
+09:30	Adelaide, Darwin
+10:00	Melbourne, Sydney
+11:00	Salomonseilanden
+12:00	Fiji, Wellington, Eniwetok, Kwajalein
-11:00	Samoa
-10:00	Hawaii

Tijdsverschillen	Gebiedsinstelling
-09:00	Alaska
-08:00	Los Angeles, Tijuana
-07:00	Denver, Arizona
-06:00	Chicago, Mexico-stad
-05:00	New York, Bogota
-04:00	Santiago
-03:30	St. John's
-03:00	Brasilia, Montevideo
-02:00	Fernando de Noronha
-01:00	Azoren, Kaapverdische eilanden

# Bestands-/mapstructuur op de interne vaste schijf en de "Memory Stick PRO Duo"

Hieronder worden de bestanden in de mapstructuur weergegeven. U hoeft doorgaans geen rekening te houden met de bestands-/mapstructuur wanneer u films en foto's opneemt/afspeelt met de camcorder. Raadpleeg de "Gids voor PMB" en gebruik de bijgeleverde toepassing om films of foto's te bekijken door de camcorder aan te sluiten op een computer.

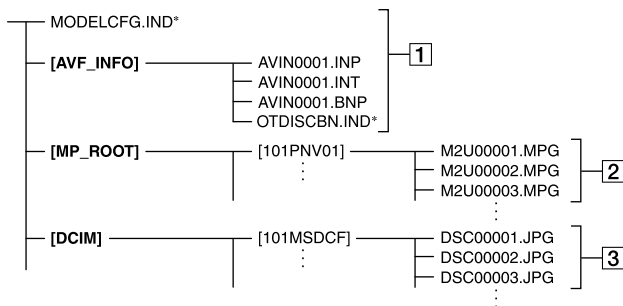

\* Alleen voor de interne vaste schijf

## 1 Beeldbeheerbestanden

Wanneer u de bestanden verwijdert, kunt u beelden niet meer correct opnemen/afspelen. De bestanden zijn standaard verborgen en worden gewoonlijk niet weergegeven.

## 2 Filmbestanden (MPEG2-bestanden)

De extensie van de bestanden is ".MPG". De maximale grootte is 2 GB. Wanneer de capaciteit van een bestand groter wordt dan 2 GB, wordt het bestand opgedeeld.

De nummers van de bestanden lopen automatisch op. Als het nummer 9999 is bereikt, wordt een nieuwe map gemaakt waarin de nieuwe filmbestanden worden opgenomen.

Het nummer in de naam van de map loopt op: [101PNV01] → [102PNV01]

## 3 Fotobestanden (JPEG-bestanden)

De extensie van de bestanden is ".JPG". De nummers van de bestanden lopen automatisch op. Als het nummer 9999 is bereikt, wordt een nieuwe map gemaakt waarin de nieuwe fotobestanden worden opgeslagen.

Het nummer in de naam van de map loopt op: [101MSDCF] → [102MSDCF]

- Als u (HOME) → (OVERIG) → [USB-AANSLTING] → [USB-AANSLTING]/ [USB-AANSLTING] instelt, hebt u op de computer toegang tot het medium via een USB-verbinding.
- U kunt toegang verkrijgen vanaf de computer met de bijgeleverde software "PMB". Breng met de computer geen wijzigingen aan in de bestanden of mappen op de camcorder zonder de bijgeleverde computersoftware te gebruiken. De beeldbestanden worden dan mogelijk beschadigd of kunnen niet langer worden afgespeeld.

- De werking wordt niet gegarandeerd als u de bovenstaande handeling uitvoert.
- Volg de procedure op pagina 45 als u beeldbestanden wilt verwijderen. Verwijder de beeldbestanden op de camcorder niet rechtstreeks vanaf de computer.
- Formateer het opnamemedium niet met een computer. De camcorder werkt dan mogelijk niet goed.
- Kopieer de bestanden niet vanaf de computer naar het opnamemedium. De werking wordt dan niet gegarandeerd.
- U kunt geen gegevens importeren op het medium in de camcorder vanaf de computer (DCR-SR37E/SR38E/SR57E/SR77E).

# Onderhoud en voorzorgsmaatregelen

## Informatie over de "Memory Stick"

Een "Memory Stick" is een compact, draagbaar IC-opnamemedium met een grote gegevenscapaciteit.

U kunt alleen een "Memory Stick Duo" gebruiken met de camcorder. Deze is ongeveer half zo groot als een standaard "Memory Stick".

We garanderen echter niet de werking van alle typen "Memory Stick Duo" met de camcorder.

Typen "Memory Stick"	Opnemen/afspelen
"Memory Stick Duo" (met MagicGate)	—
"Memory Stick PRO Duo"	○
"Memory Stick PRO-HG Duo"	○*

- \* Dit product biedt geen ondersteuning voor 8-bits parallele gegevensoverdracht, maar biedt wel ondersteuning voor 4-bits parallele gegevensoverdracht net als de "Memory Stick PRO Duo".
- Dit product kan geen gegevens opnemen of afspelen waarvoor de "MagicGate"-technologie wordt gebruikt. "MagicGate" is een copyrightbeveiligingstechnologie waarmee gegevens worden opgenomen en overgebracht in een gecodeerde indeling.
- Dit product is compatibel met "Memory Stick Micro" ("M2"). "M2" is de afgekorte naam voor de "Memory Stick Micro".
- Een "Memory Stick PRO Duo" die met een computer (Windows/Mac OS) is geformatteerd, is niet altijd compatibel met de camcorder.
- De lees-/schrijfsnelheid voor gegevens is afhankelijk van de combinatie van de "Memory Stick PRO Duo" en het "Memory Stick PRO Duo"-compatibele product dat u gebruikt.

- Beschadigde of verloren gegevens kunnen voorkomen in de volgende gevallen (deze gegevens worden niet gecompenseerd):
  - Als u de "Memory Stick PRO Duo" verwijdert of de camcorder uitschakelt terwijl de camcorder beeldbestanden leest of schrijft op de "Memory Stick PRO Duo" (het ACCESS/toegangslampje brandt of knippert)
  - Als u de "Memory Stick PRO Duo" in de buurt van magneten of magnetische velden gebruikt
- U kunt het beste een reservekopie van belangrijke gegevens maken op de vaste schijf van de computer.
- Zorg ervoor dat u niet te veel druk uitoefent als u schrijft op het memogedeelte van een "Memory Stick PRO Duo".
- Plak geen etiket of iets dergelijks op een "Memory Stick PRO Duo" of een "Memory Stick Duo"-adapter.
- Plaats de "Memory Stick PRO Duo" in het doosje als u deze wilt meenemen of opbergen.
- Raak de aansluitpunten niet aan en zorg dat er geen metalen voorwerpen in aanraking komen met de aansluitpunten.
- Laat de "Memory Stick PRO Duo" niet vallen, buig deze niet en oefen er geen druk op uit.
- Probeer de "Memory Stick PRO Duo" niet uit elkaar te halen of aan te passen.
- Laat de "Memory Stick PRO Duo" niet nat worden.
- Houd de "Memory Stick PRO Duo" buiten het bereik van kleine kinderen. Er bestaat een kans dat een kind het product inslikt.
- Plaats niets anders dan een "Memory Stick PRO Duo" in de "Memory Stick Duo"-sleuf. Hierdoor kan een storing optreden.
- Gebruik of bewaar de "Memory Stick PRO Duo" niet op de volgende plaatsen.
  - Op plaatsen waar deze wordt blootgesteld aan extreem hoge temperaturen, zoals in een auto die in de zomer buiten staat geparkeerd
  - Op plaatsen in direct zonlicht
  - Op extreem vochtige plaatsen of plaatsen die worden blootgesteld aan corrosieve gassen

## Informatie over de "Memory Stick Duo"-adapter

- Als u een "Memory Stick PRO Duo" met een "Memory Stick"-compatibel apparaat gebruikt, moet u de "Memory Stick PRO Duo" in een "Memory Stick Duo"-adapter plaatsen.
- Wanneer u een "Memory Stick PRO Duo" gebruikt met een "Memory Stick"-compatibel apparaat, moet u bij het plaatsen van de "Memory Stick PRO Duo" in de "Memory Stick Duo"-adapter ervoor zorgen dat de "Memory Stick PRO Duo" in de juiste richting is geplaatst. Houd er rekening mee dat er een storing kan optreden bij onjuist gebruik.
- Als u een "Memory Stick PRO Duo" die in de "Memory Stick Duo"-adapter is geplaatst, gebruikt in een "Memory Stick"-compatibel apparaat, moet u ervoor zorgen dat de "Memory Stick PRO Duo"-adapter in de juiste richting in het apparaat is geplaatst. Als deze in de verkeerde richting wordt geplaatst, kan het apparaat worden beschadigd.
- Plaats de "Memory Stick Duo"-adapter niet zonder een "Memory Stick PRO Duo" in een "Memory Stick"-compatibel apparaat. Als u dit wel doet, kan het apparaat worden beschadigd.

## Informatie over "Memory Stick PRO Duo"

- De maximale geheugencapaciteit van een "Memory Stick PRO Duo" die met de camcorder kan worden gebruikt, is 16 GB.

## Opmerkingen over het gebruik van een "Memory Stick Micro"

- Als u een "Memory Stick Micro" met de camcorder wilt gebruiken, hebt u een M2-adapter van Duo-formaat nodig. Plaats de "Memory Stick Micro" in de M2-adapter van Duo-formaat en plaats de adapter in de "Memory Stick Duo"-sleuf. Als u een "Memory Stick Micro" in de camcorder plaatst zonder M2-adapter van Duo-formaat, kunt u deze mogelijk niet meer uit de camcorder verwijderen.
- Houd de "Memory Stick Micro" buiten het bereik van kleine kinderen. Ze kunnen deze per ongeluk inslikken.

## Informatie over compatibiliteit van beeldgegevens

- Beeldgegevens die op een "Memory Stick PRO Duo" zijn opgenomen met de camcorder, voldoen aan de algemene norm "Design rule for Camera File system" die is ontwikkeld door de JEITA (Japan Electronics and Information Technology Industries Association).
- U kunt op de camcorder geen foto's afspelen die zijn opgenomen met andere apparaten (DCR-TRV900E of DSC-D700/D770) die niet aan deze algemene norm voldoen. (Deze modellen zijn niet overal verkrijgbaar.)
- Als u een "Memory Stick PRO Duo" die met een ander apparaat is gebruikt, niet kunt gebruiken, moet u deze met de camcorder formatteren (p. 63). Houd er rekening mee dat bij het formatteren alle gegevens van de "Memory Stick PRO Duo" worden verwijderd.
- In de volgende gevallen kunt u wellicht geen beelden op de camcorder afspelen:
  - Als u beeldgegevens afspeelt die op de computer zijn bewerkt
  - Als u beeldgegevens afspeelt die met andere apparaten zijn opgenomen

## Informatie over de "InfoLITHIUM"-accu

Deze camcorder werkt alleen met een "InfoLITHIUM"-accu (H-serie). "InfoLITHIUM"-accu's uit de H-serie zijn voorzien van het teken .

### Wat is een "InfoLITHIUM"-accu?

- Een "InfoLITHIUM"-accu is een lithium-ion accu die informatie over de gebruikstoestand kan doorgeven tussen de camcorder en een netspanningsadapter/lader (los verkrijgbaar).
- De "InfoLITHIUM"-accu meet het stroomverbruik op basis van de gebruikstoestand van de camcorder en geeft de resterende accu-duur weer in minuten.

- De accu NP-FH50 die wordt geleverd bij de DCR-SR77E/SR87E, is compatibel met "ActiFORCE". "ActiFORCE" is een nieuwe generatie accu's. De capaciteit van de accu, snelladen en de snelheid en nauwkeurigheid van het berekenen van de resterende accuduur zijn verbeterd in vergelijking met de huidige "InfoLITHIUM"-accu's uit de P-serie.

## De accu opladen

- Zorg dat de accu is opgeladen voordat u de camcorder gebruikt.
- U kunt de accu het beste opladen bij een omgevingstemperatuur tussen 10 °C en 30 °C tot het CHG-lampje (opladen) uitgaat. Als u de accu oplaadt bij een temperatuur buiten dit bereik, wordt de accu wellicht niet efficiënt opgeladen.



## De accu efficiënt gebruiken

- De prestatie van de accu neemt af wanneer de omgevingstemperatuur 10 °C of lager is. Ook kunt u de accu dan minder lang gebruiken. In dit geval voert u een van de volgende procedures uit zodat u de accu langer kunt gebruiken.
  - Bewaar de accu in een binnenzak om deze warm te houden en plaats de accu pas in de camcorder vlak voordat u gaat opnemen.
  - Gebruik zo mogelijk een accu met grote capaciteit: NP-FH70/FH100 (los verkrijgbaar).
- Bij regelmatig gebruik van het LCD-scherm of veelvuldig wisselen tussen afspelen, snel vooruit- en terugspoelen raakt de accu sneller leeg. U kunt het beste een accu met grote capaciteit gebruiken: NP-FH70/FH100 (los verkrijgbaar).
- Sluit het LCD-scherm wanneer u geen beelden opneemt of afspelt met de camcorder. De accu raakt ook leeg wanneer de camcorder in de opnamepauzestand of afspelpauzestand staat.
- Houd voldoende reserveaccu's bij de hand voor 2 of 3 keer de verwachte opnameduur en maak testopnamen voordat u de uiteindelijke opname maakt.
- Stel de accu niet bloot aan water. De accu is niet waterbestendig.

## Informatie over de aanduiding voor de resterende accuduur

- Wanneer de stroom wordt uitgeschakeld terwijl de aanduiding voor de resterende accuduur aangeeft dat er voldoende stroom is, laadt u de accu nogmaals volledig op. De aanduiding voor de resterende accuduur wordt correct weergegeven. Soms kan de juiste aanduiding echter niet worden weergegeven als de accu geruime tijd achtereen aan hitte is blootgesteld of lang in volledig opgeladen toestand is blijven liggen of als de accu erg intensief is gebruikt. Gebruik de aanduiding voor de resterende accuduur als richtlijn om de geschatte opnameduur te bepalen.
- De aanduiding  geeft aan dat de accu bijna leeg is, hoewel deze nog 20 minuten kan worden gebruikt, afhankelijk van de omstandigheden en de temperatuur.

## De accu bewaren

- Als de accu langere tijd niet wordt gebruikt, moet u de accu één keer per jaar volledig opladen en ontladen met de camcorder zodat de accu goed blijft werken. Als u de accu wilt opbergen, verwijdert u de accu uit de camcorder en bewaart u deze op een droge, koele plaats.
- Als u de accu volledig wilt ontladen met de camcorder, raakt u  (HOME) →  (INSTELLINGEN) → [ALGEMENE INST.] → [AUTOM. UIT] → [NOOIT] aan en laat u de camcorder in de opnamewachtstand staan tot de camcorder wordt uitgeschakeld (p. 77).

## Informatie over de levensduur van de accu

- De capaciteit van de accu neemt na verloop van tijd en door herhaald gebruik af. Als de gebruiksduur van de accu aanzienlijk is afgenomen, moet u waarschijnlijk een nieuwe accu aanschaffen.
- De levensduur van elke accu is afhankelijk van de omstandigheden waaronder deze wordt bewaard en gebruikt.



### Gebruik en onderhoud

- Gebruik of bewaar de camcorder en accessoires niet onder de volgende omstandigheden:
  - Op extreem warme, koude of vochtige plaatsen. Laat de camcorder en de accessoires nooit achter op plaatsen waar de temperatuur tot boven 60 °C kan oplopen, zoals in direct zonlicht, bij de verwarming of in een auto die in de zon staat geparkeerd. Er kunnen storingen optreden of de camcorder en de accessoires kunnen vervormen.
  - In de buurt van sterk magnetische velden of mechanische trillingen. Er kunnen storingen in de camcorder optreden.
  - In de buurt van sterke radiogolven of straling. De camcorder kan wellicht niet goed opnemen.
  - In de buurt van AM-radio-ontvangers en videoapparatuur. Er kan ruis optreden.
  - Op zandstranden en in stoffige omgevingen. Zand en stof kunnen storingen in de camcorder veroorzaken. Soms kunnen deze storingen niet meer worden hersteld.
  - Bij ramen of locaties buitenshuis waar het LCD-scherm of de lens aan direct zonlicht wordt blootgesteld. Hierdoor wordt het LCD-scherm beschadigd.
- Gebruik de camcorder op 6,8 V/7,2 V gelijkstroom (accu) of 8,4 V gelijkstroom (netspanningsadapter).
- Gebruik voor werking op gelijkstroom of wisselstroom alleen de accessoires die in deze gebruiksaanwijzing worden vermeld.
- Zorg dat de camcorder niet nat wordt, bijvoorbeeld door regen of zeewater. Als de camcorder nat wordt, kunnen er storingen optreden. Soms kunnen deze storingen niet meer worden hersteld.
- Als er een voorwerp of vloeistof in de behuizing van de camcorder terecht komt, moet u de camcorder loskoppelen van het stopcontact en de camcorder eerst door een Sony-handelaar laten nakijken voordat u de camcorder weer gebruikt.

- Vermijd ruwe behandeling, demontage, aanpassing en schokken door op het apparaat te slaan, het te laten vallen of erop te trappen. Wees vooral voorzichtig met de lens.
- Houd het LCD-scherm gesloten wanneer u de camcorder niet gebruikt.
- Wikkel de camcorder tijdens gebruik nooit in textiel, zoals een handdoek. De binnenkant van de camcorder kan hierdoor ernstig oververhit raken.
- Als u het netsnoer loskoppelt, moet u aan de stekker en niet aan het snoer trekken.
- Beschadig het netsnoer niet door er een zwaar voorwerp op te plaatsen.
- Gebruik geen vervormde of beschadigde accu.
- Houd de metalen contactpunten goed schoon.
- Als er elektrolytische vloeistof uit de accu is gelekt:
  - Neem contact op met een plaatselijke, door Sony erkende onderhoudsdienst.
  - Spoel vloeistof af die op uw huid is terechtgekomen.
  - Als er vloeistof in uw ogen is gekomen, wast u uw ogen met veel water en raadpleegt u zo snel mogelijk een arts.

### Wanneer u de camcorder langere tijd niet gebruikt

- Om uw camcorder lange tijd in optimale conditie te houden, schakelt u deze ongeveer één keer per maand in en neemt u een aantal beelden op en speelt u een aantal beelden af.
- Ontlaad de accu volledig voordat u deze opbergt.

### Condensvorming

Als de camcorder rechtstreeks van een koude in een warme omgeving wordt gebracht, kan vocht condenseren in de camcorder. Dit kan een storing in de camcorder veroorzaken.

- Als er condensvorming is opgetreden  
Schakel de camcorder uit en laat deze ongeveer 1 uur liggen.
- Opmerking over condensvorming  
Er kan vocht in de camcorder condenseren wanneer u de camcorder van een koude omgeving naar een warme omgeving brengt (of omgekeerd) of wanneer u de camcorder in een vochtige omgeving gebruikt, zoals hieronder wordt beschreven:

- U neemt de camcorder mee van een skipiste naar een verwarmde ruimte.
- U neemt de camcorder op een hete zomerdag vanuit een koele ruimte of een auto met airconditioning mee naar buiten.
- U gebruikt de camcorder onmiddellijk na een regenbui.
- U gebruikt de camcorder op een warme en vochtige plaats.

#### • Condensvorming voorkomen

Voordat u de camcorder van een koude omgeving naar een warme omgeving brengt, plaatst u de camcorder eerst in een plastic zak die u goed (luchtdicht) afsluit. Haal de camcorder pas uit de plastic zak wanneer de lucht in de zak dezelfde temperatuur heeft als de omringende warme lucht (na ongeveer 1 uur).

## LCD-scherm



- Druk niet te hard op het LCD-scherm. Dit kan verkleuringen en andere schade veroorzaken.
- Wanneer u de camcorder gebruikt in een koude omgeving, kunnen er nabebelden op het LCD-scherm verschijnen. Dit duidt niet op een storing.
- Tijdens het gebruik van de camcorder kan de achterkant van het LCD-scherm warm worden. Dit duidt niet op een storing.

## Het LCD-scherm reinigen

- Als het LCD-scherm vuil is door stof of vingerafdrukken, kunt u het schoonmaken met een zachte doek.
- Wanneer u de speciale reinigungsset voor het LCD-scherm gebruikt (los verkrijgbaar), mag u het reinigingsmiddel niet direct op het LCD-scherm aanbrengen. Gebruik reinigingspapier dat vochtig is gemaakt met het reinigingsmiddel.

## Informatie over het aanpassen van het aanraakscherm (KALIBRATIE)

Het is mogelijk dat de toetsen op het aanraakscherm niet goed functioneren. Als dit het geval is, moet u de onderstaande procedure uitvoeren. U kunt het beste de camcorder tijdens de bewerking met de bijgeleverde netspanningsadapter aansluiten op het stopcontact.

- ① Raak  (HOME) →  (INSTELLINGEN) → [ALGEMENE INST.] → [KALIBRATIE] aan.

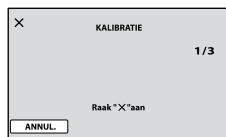

- ② Raak "X" op het scherm 3 keer aan met de hoek van de "Memory Stick PRO Duo" of een vergelijkbaar voorwerp.  
Raak [ANNUL.] aan om de kalibratie te annuleren.

### Opmerkingen

- Als u niet het juiste punt hebt aangeraakt, moet u de kalibratie opnieuw uitvoeren.
- Gebruik geen puntig voorwerp om de kalibratie uit te voeren. Als u dit wel doet, kan het LCD-scherm worden beschadigd.
- U kunt het LCD-scherm niet kalibreren als het is gedraaid of als het is gesloten met het scherm naar buiten gericht.

## Informatie over de behuizing

- Als de behuizing van de camcorder vuil is, reinigt u deze met een zachte, vochtige doek en veegt u de behuizing vervolgens droog met een zachte, droge doek.
- Voorkom de volgende situaties waardoor de afwerking van de behuizing kan worden beschadigd:
  - Gebruik van chemische middelen, zoals thinner, benzine, alcohol, chemische reinigungsdoekjes, insectenwerende middelen, insecticiden en zonnecrème
  - De camcorder gebruiken met de bovenstaande substanties op uw handen
  - Langdurige blootstelling van de behuizing aan rubber of vinyl

## Informatie over verzorging en opslag van de lens

- Veeg het oppervlak van de lens in de volgende gevallen schoon met een zachte doek:
  - Als er vingerafdrukken op de lens zitten
  - Op erg warme of vochtige plaatsen

- Wanneer de lens aan zoute lucht is blootgesteld, zoals aan zee
- Bewaar de lens op een goed geventileerde plaats met weinig stof en vuil.
- Maak de lens regelmatig schoon om schimmelvorming te voorkomen.

## Informatie over het opladen van de vooraf geïnstalleerde oplaadbare batterij

De camcorder bevat een vooraf geïnstalleerde oplaadbare batterij zodat de datum, tijd en andere instellingen bewaard blijven, zelfs als het LCD-scherm is gesloten. De vooraf geïnstalleerde oplaadbare batterij wordt opgeladen wanneer de camcorder via de netspanningsadapter is aangesloten op het stopcontact of terwijl de accu is bevestigd. De oplaadbare batterij loopt volledig leeg in ongeveer 3 maanden als u de camcorder helemaal niet gebruikt. Gebruik de camcorder nadat de vooraf geïnstalleerde oplaadbare batterij is opgeladen.

Als de vooraf geïnstalleerde oplaadbare batterij niet is opgeladen, heeft dit echter geen invloed op het gebruik van de camera zolang u de datum niet opneemt.

## De vooraf geïnstalleerde oplaadbare batterij opladen

Sluit de camcorder met de bijgeleverde netspanningsadapter aan op een stopcontact en laat de de camcorder meer dan 24 uur zo staan met het LCD-scherm gesloten.

## Opmerkingen over weggoien/overdragen van de "Memory Stick PRO Duo"

Zelfs als u de gegevens verwijderd van de "Memory Stick PRO Duo" of de "Memory Stick PRO Duo" formatteert op de camcorder of een computer, kunt u mogelijk niet alle gegevens van de "Memory Stick PRO Duo" verwijderen. Als u de "Memory Stick PRO Duo" aan iemand anders geeft, kunt u het beste de gegevens volledig verwijderen met software voor het verwijderen van gegevens op een computer. Wanneer u de "Memory Stick PRO Duo" weggooit, kunt u het beste ook de behuizing van de "Memory Stick PRO Duo" vernietigen.

## Informatie over handelsmerken

- "Handycam" en **HANDYCAM** zijn gedeponeerde handelsmerken van Sony Corporation.
- "Memory Stick", , "Memory Stick Duo", "MEMORY STICK DUO", "Memory Stick PRO Duo", "MEMORY STICK PRO DUO", "Memory Stick PRO-HG Duo", "MEMORY STICK PRO-HG DUO", "Memory Stick Micro", "MagicGate", "MAGIC GATE", "MagicGate Memory Stick" en "MagicGate Memory Stick Duo" zijn handelsmerken of gedeponeerde handelsmerken van Sony Corporation.
- "InfoLITHIUM" is een handelsmerk van Sony Corporation.
- "DVDirect" is een handelsmerk van Sony Corporation.
- Dolby en het double-D-symbool zijn handelsmerken van Dolby Laboratories.
- Microsoft, Windows, Windows Media, Windows Vista en DirectX zijn gedeponeerde handelsmerken of handelsmerken van Microsoft Corporation in de Verenigde Staten en/of andere landen.
- Macintosh en Mac OS zijn gedeponeerde handelsmerken van Apple Inc. in de Verenigde Staten en andere landen.
- Intel, Intel Core en Pentium zijn handelsmerken of gedeponeerde handelsmerken van Intel Corporation of zijn dochterondernemingen in de Verenigde Staten en andere landen.
- Adobe, het Adobe-logo en Adobe Acrobat zijn gedeponeerde handelsmerken of handelsmerken van Adobe Systems Incorporated in de Verenigde Staten en/of andere landen.

Alle andere productnamen die hierin worden vermeld, kunnen de handelsmerken of gedeponeerde handelsmerken zijn van hun respectieve bedrijven. Bovendien worden <sup>TM</sup> en ® niet elke keer vermeld in dit handboek.

## Opmerkingen bij de licentie

ELK GEBRUIK VAN DIT PRODUCT, BEHALVE HET GEBRUIK DOOR CONSUMENTEN VOOR PERSOONLIJKE DOELEINDEN, IN OVEREENSTEMMING MET DE MPEG-2-STANDAARD VOOR HET CODEREN VAN VIDEOINFORMATIE VOOR VOORBEPEELDE MEDIA, IS UITDRUKKELIJK VERBODEN, TENZIJ DE GEBRUIKER BESCHIKT OVER EEN LICENTIE ONDER DE PATENTEN VAN TOEPASSING IN DE MPEG-2- PATENTENPORTEFEUILLE. DEZE LICENTIE IS VERKRIJGBAAR VIA MPEG LA, L.L.C., 250 STEELE STREET, SUITE 300, DENVER, COLORADO 80206, VERENIGDE STATEN.

De camcorder is uitgerust met de software "C Library", "Expat", "zlib" en "libjpeg". Deze software wordt geleverd op basis van licentieovereenkomsten met de houders van het auteursrecht. Op basis van verzoeken van de houders van het auteursrecht van deze toepassingen, zijn we verplicht u op de hoogte te stellen van het volgende. Lees de volgende gedeelten door. Lees "license1.pdf" in de map "License" op de CD-ROM. U vindt hier licenties (in het Engels) voor de software "C Library", "Expat", "zlib" en "libjpeg".

## Software waarop GNU GPL/LGPL van toepassing is

De camcorder bevat software die in aanmerking komt voor de volgende GNU General Public License (hierna aangeduid als "GPL") of GNU Lesser General Public License (hierna aangeduid als "LGPL").

Hiermee wordt aangegeven dat u recht hebt op toegang tot de broncode voor deze software en deze mag aanpassen en opnieuw distribueren volgens de voorwaarden van de bijgeleverde GPL/LGPL.

U kunt de broncode vinden op internet. Gebruik de volgende URL om de broncode te downloaden. Als u de broncode downloadt, selecteert u DCR-SR87 als het model van de camcorder. <http://www.sony.net/Products/Linux/>

We stellen het zeer op prijs als u geen contact met ons opneemt over de inhoud van de broncode. Lees "license2.pdf" in de map "License" op de CD-ROM. U vindt hier licenties (in het Engels) voor de "GPL"- en "LGPL"-software.

Adobe Reader is vereist als u het PDF-bestand wilt weergeven. Als dit niet op de computer is geïnstalleerd, kunt u het downloaden van de webpagina van Adobe Systems: <http://www.adobe.com/>

# Index

## Symbolen

16:9 .....	44, 66
4:3 .....	44, 66
5,1-kanaals surround-opname .....	34

## A

A/V-kabel .....	57
AAN/UIT VIA LCD .....	78
Accu .....	17
Afspeellijst .....	52
Afspelen .....	26, 36
ALGEMENE INST. ....	77
AUDIOSTAND .....	65
AUTO LGZ.SLUITER .....	67, 70
AUTOM. UIT .....	77

## B

Beeldbeheerbestand .....	100
BEELDFORM. ....	69
BELICHTING .....	81
Bestand .....	100
BEVELLIGEN .....	50
Bijgeleverde items .....	14
BINNEN .....	83
BLD.DB.BEST.REP. ....	90, 92
BR.BLD.SEL. ....	66
BUITEN .....	83
Buitenland .....	98
BWRK .....	51

## C

CAMERAGEGEV. ....	71
Condensvorming .....	105

## D

DATUM/TIJD .....	20, 71
Datumindex .....	40
De accu opladen .....	17
De accu opladen in het buitenland .....	18, 98
DEMOFUNCTIE .....	77
Diavoorstelling .....	42
DIGITAL ZOOM .....	66
DISC BRANDEN .....	12

Discrecorder .....	57
DISPLAY .....	75
DVD-writer .....	56

## E

Easy Handycam-functie .....	23
Een disc maken .....	54
EEN DRUK .....	83
Een foto vastleggen uit een film .....	47

## F

FADER .....	84
FADER WIT .....	84
FADER ZWART .....	84
FILM KOPIËREN .....	48
FILMINST.CAMERA .....	65
FILMMEDIA INST. ....	60
Filmrolindex .....	39
Films .....	26, 29, 36
FOCUS .....	81
Formatteren .....	63
FOTO KOPIËREN .....	49
FOTO VASTLEGGEN .....	47
FOTO-INSTELL. ....	69
Foto's .....	27, 31, 37
FOTOMEDIA INST. ....	60

## G

GEBIED INST. ....	76
Gegevens verwijderen .....	45, 63
GEGEVENS CODE .....	71
GEZICHT INST. ....	68
Gezichtsindex .....	39
Gids voor PMB .....	2
Groethoek .....	33
Grote hoogte .....	16

## H

HELP-functie .....	10
HOME MENU .....	10, 12
Hoogte .....	16
HQ .....	65
HULPKADER .....	67, 70

## I

In-/uitzoomen .....	33, 41
INFO OVER ACCU .....	59
"InfoLITHIUM"-accu .....	103
INS.BLDWEERG. ....	71
INS.GELUID/WRGV .....	73
Inschakelen .....	20
INT.ZOOMMICR. ....	85
Interne vaste schijf .....	100

## J

JPEG .....	100
------------	-----

## K

KAARSLICHT .....	82
KALIBRATIE .....	106
KLOK INSTEL. ....	20, 76
KLOK/TAALINS. ....	76
Kopiëren .....	48, 49

## L

LANDSCHAP .....	82
LCD HELDER .....	73
LCD KLEUR .....	74
Leeg .....	64
LP .....	65

## M

Map .....	100
MEDIA BEHEREN .....	60
MEDIA FORMATT. ....	63
MEDIA-INFO .....	62
"Memory Stick" .....	60, 102
"Memory Stick PRO Duo" .....	60, 61, 100
"Memory Stick PRO-HG Duo" .....	61, 102
Menu's .....	10
MICR.NIVEAU .....	85
Miniatuur .....	45
MPEG 2 .....	100

## N

NIV.AV.LCD .....	73
NUMMER BEST. ....	69

**O**

Onderhoud .....	102
Opmerkingen over het gebruik van de Handycam met vaste schijf .....	15
Opname- en speelduur .....	95
Opnameduur van films/aantal opneembare foto's .....	95
Opnamemedia .....	60
OPNAMESTAND .....	65
Opnemen .....	29, 31
OPTION MENU .....	10, 13, 79
origineel .....	48
OVERIG .....	45

**P**

PAL .....	98
PIEPTOON .....	73
PORTRET .....	82
Problemen oplossen .....	86

**R**

Reparatie .....	86
RESET .....	8
REST INSTELLEN .....	68

**S**

SCÈNEKEUZE .....	82
SCHEMER .....	82
Schermaanduidingen .....	8
SLIDE SHOW-INST. ....	42
SNEEUW .....	83
SP .....	65
Spiegelstand .....	35
SPLITSEN .....	51
SPORT .....	82
SPOTFOCUS .....	80
SPOTLIGHT .....	82
SPOTMETER .....	79
SPOTMTR/FOCUS .....	79
Statief .....	7
STEADYSHOT .....	67
STRAND .....	82

**T**

TAALINSTELL. ....	21, 76
Tele .....	33
TELEMACRO .....	80
Televisie .....	43
Televisiekleursystemen .....	98
TV-TYPE .....	75

**U**

UITVOERINSTELL. ....	75
USB-AANSLTING .....	56
USB-kabel .....	56

**V**

VALSENSOR .....	78
VBR .....	96
VERWIJDEREN .....	45
VISUAL INDEX .....	26, 36
Volume .....	37
Voorzorgsmaatregelen .....	102
VUURWERK .....	82

**W**

Waarschuwingsberichten .....	93
Weergavezoom .....	41
Weergeven .....	27, 37
WITBALANS .....	83

**Z**

Z.ONTSPANNER .....	85
Zelfdiagnose/waarschuwingen .....	91
ZOMERTIJD .....	76
ZONSOP&ONDERG. ....	82

Extra informatie over dit product en antwoorden op veelgestelde vragen vindt u op onze website voor klantenondersteuning.

<http://www.sony.net/>