

SONY®

Clicar ↘

Manual da Handycam HDR-XR100E/XR105E/XR106E/XR200E/ XR200VE



Índice

Técnicas de gravação úteis

Índice

HANDYCAM®

Utilizar o Manual da Handycam

Irá obter informações exaustivas sobre como utilizar a câmara de vídeo neste Manual da Handycam. Leia o Manual da Handycam além do Manual de instruções (um volume em separado). As informações sobre como utilizar a câmara de vídeo ligada a um computador encontram-se no Manual de instruções e o Guia do PMB que é a Ajuda do software fornecido “PMB (Picture Motion Browser)”.

Procurar informações rapidamente

Clique num item na extremidade direita de cada página e irá saltar para a página para esse item.

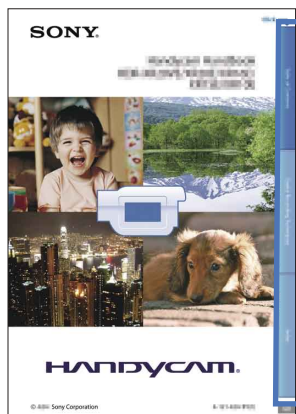

← Clique aqui.

- Pode procurar um item por palavra-chave utilizando o Adobe Reader. Consulte a Ajuda do Adobe Reader para conselhos sobre como utilizar o Adobe Reader.
- Pode imprimir o Manual da Handycam.

Acerca deste Manual da Handycam

- As imagens de exemplo utilizadas neste Manual da Handycam para efeitos de ilustração foram captadas com uma câmara fotográfica digital e poderão, por isso, ser diferentes das imagens e indicadores no ecrã que aparecem na sua câmara de vídeo.
- O HDR-XR200VE é utilizado para ilustrações neste livro, a menos que seja indicado o contrário.
- Nesta Manual da Handycam, o disco rígido interno da sua câmara de vídeo e “Memory Stick PRO Duo” são designados por “suportes de gravação”.
- “Memory Stick PRO Duo” e “Memory Stick PRO-HG Duo” são ambos referidos como “Memory Stick PRO Duo” neste manual.
- O design e as características da câmara de vídeo e outros acessórios estão sujeitos a alterações sem aviso prévio.

Utilizar o Manual da Handycam	2
Procurar informações rapidamente	2
Técnicas de gravação úteis	6
Peças e controlos	7
Indicadores no ecrã	10
“HOME” e “OPTION” - Tirar vantagem dos dois tipos de menu	12
Utilizar o HOME MENU	12
Utilizar o OPTION MENU	12
Listas de menus	14
Lista do HOME MENU	14
Lista do OPTION MENU	15
Leia estas informações antes de utilizar a câmara de vídeo	16
Notas sobre como utilizar o disco rígido	18

Preparativos

Passo 1: Carregar a bateria	19
Passo 2: Ligar a alimentação e definir a data e a hora	22
Alterar a programação do idioma	23

Gravar/Reproduzir

Cinco conselhos para uma gravação com sucesso	24
Gravar e reproduzir filmes e fotografias facilmente (Funcionamento EASY Easy Handycam)	25
Gravar filmes	25
Tirar fotografias	27
Reproduzir filmes	28
Visualizar fotografias	30
Gravar	32
Gravar filmes	32
Tirar fotografias	34
Funções úteis para gravar filmes e fotografias	36
Aplicar o zoom	36
Gravar o som com uma maior presença (gravação surround de 5,1 canais)	36
Gravar fotografias de alta qualidade durante a gravação de filmes (Dual Rec)	37
Gravar em locais escuros (NightShot) (HDR-XR200E/XR200VE)	38
Gravar no modo de espelho	38
Gravar uma ação rápida em câmara lenta (GR.LEN.SUAVE)	38

Alterar a visualização de ecrã ou ligar/desligar a luz de fundo	39
A adquirir informação de localização (GPS) (HDR-XR200VE)	40
Reproduzir na câmara de vídeo	41
Reproduzir filmes	41
Visualizar fotografias	43
Funções úteis para reproduzir filmes e fotografias	44
Procurar uma cena desejada gravando a localização (Lista de mapas) (HDR-XR200VE)	44
Procurar a cena desejada através de localização (Lista cíclica de fotografias)	45
Procurar a cena desejada por rosto (Lista de rostos)	46
Reproduzir uma síntese dos seus filmes (REPRODUÇÃO DE DESTAQUE) (HDR-XR200E/XR200VE)	47
Procurar imagens por data (Índice de datas)	48
Utilizar zoom de reprodução com fotografias	49
Reproduzir uma série de fotografias (Apresentação de slides)	50
Reproduzir imagens num televisor	51
Ligar um televisor utilizando o [GUIA LIGAÇÃO TV]	51
Ligar a um televisor de alta definição	52
Ligar a um televisor 16:9 (panorâmico) ou 4:3 sem alta definição	53
Utilizar o "BRAVIA" Sync	55

Editar

Apagar filmes e fotografias	57
Adquirir informação de localização actual (HDR-XR200VE)	59
Captar uma fotografia a partir de um filme	60
Copiar filmes e fotografias do disco rígido interno para um "Memory Stick PRO Duo"	61
Copiar filmes	61
Copiar fotografias	62
Proteger filmes e fotografias gravados (Proteger)	63
Dividir um filme	64
Utilizar a lista de reprodução de filmes	65
Criar a Lista de Reprodução	65
Reproduzir a Lista de Reprodução	66
Criar um disco com gravador de DVD	68
Criar um disco com qualidade de imagem de alta definição (HD) leitor de DVD (Ligação com cabo USB)	68
Criar um disco com qualidade de imagem de definição normal (SD) com um gravador, etc. (Ligação cabo de ligação A/V)	68
Verificar a informação da bateria	70

Utilizar suportes de gravação

Alterar o suporte de gravação	71
Seleccionar o suporte de gravação para filmes	71
Seleccionar o suporte de gravação para fotografias	71
Introduzir um "Memory Stick PRO Duo"	71
Verificar a informação do suporte	73
Apagar todos os filmes e fotografias (Formatar)	73
Evitar que os dados no disco rígido interno sejam recuperados	74

Personalizar a sua câmara de vídeo

DEF.FILMES (Opções para gravar filmes)	75
DEFINIÇÕES FOTO (Opções para gravar fotografias)	82
DEF.FUNC.ROSTO (Opções para definir a função de rosto)	87
VER DEF.IMAGENS (Opções para personalizar o ecrã)	89
DEF.VISOR/SOM (Opções de regulação do som e do ecrã)	92
DEF.SAÍDA (Opções quando ligada a um televisor)	94
DEF.RLG./IDI (Opções de acerto do relógio e selecção do idioma)	97
DEF.GERAIS (Outras opções de configuração)	99
Funções definidas no  OPTION MENU	102

Resolução de problemas

 Resolução de problemas	109
Visor de diagnóstico automático/Indicadores de aviso	116

Informações adicionais

Tempo de gravação de filmes/número de fotografias que é possível gravar	120
Tempo estimado de gravação e reprodução com cada bateria	120
Tempo de gravação de filmes estimado	121
Número estimado de fotografias que é possível gravar	122
Utilizar a câmara de vídeo no estrangeiro	123
Estrutura de ficheiro/pasta no disco rígido interno e "Memory Stick PRO Duo"	126
Manutenção e precauções	127
Sobre o formato AVCHD	127
Sobre GPS (HDR-XR200VE)	128
Sobre "Memory Stick"	130
A bateria "InfoLITHIUM"	131
Sobre x.v.Color	132
Manuseamento da câmara de vídeo	132
Índice	137

Técnicas de gravação úteis

Verificar a tacada de golfe



- ▶ GR.LEN.SUAVE..... 38

Obter uma boa imagem numa pista de esqui ou numa praia



- ▶ LUZ FUNDO AUTO..... 81
- ▶ PRAIA..... 105
- ▶ NEVE..... 105

Compensar a vibração da câmara durante a gravação de filmes



- ▶  STEADYSHOT..... 78

Captar sorrisos automaticamente



- ▶  OBTUR.SORRISO..... 88

Uma criança num palco iluminado por um projector



- ▶ PROJECTOR..... 105

Flores em plano aproximado

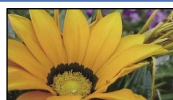

- ▶ RETRATO..... 105
- ▶ FOCO..... 104
- ▶ TELE MACRO..... 103

Fogo-de-artifício em todo o seu esplendor



- ▶ FOGO DE ARTIFÍCIO..... 105
- ▶ FOCO..... 104

Focar o cão no lado esquerdo do ecrã



- ▶ FOCO..... 104
- ▶ FOCO PONTO..... 103
- ▶ MED.LUZ/FC.PTO..... 102

Peças e controlos

Os números entre () são páginas de referência.

HDR-XR100E/XR105E/XR106E

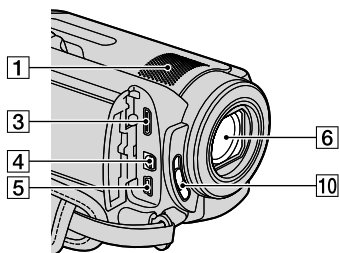

HDR-XR200E/XR200VE

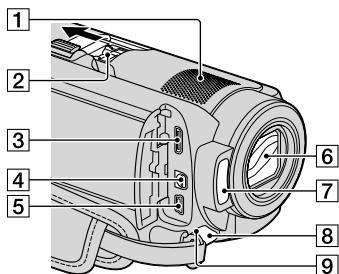

1 Microfone interno (36)

Quando for ligado um microfone externo (vendido em separado), este terá precedência sobre o microfone interno.

2 Active Interface Shoe



O Active Interface Shoe fornece alimentação aos acessórios, como uma luz de vídeo, um flash ou um microfone (vendido em separado). O acessório pode ser ligado ou desligado à medida que abra ou feche o ecrã LCD da câmara de vídeo. Consulte as instruções de funcionamento fornecidas com o seu acessório para obter mais informações.

O Active Interface Shoe possui um dispositivo de segurança para fixação segura do acessório

instalado. Para ligar um acessório, pressione para baixo e empurre até ao fim, apertando em seguida o parafuso. Para retirar o acessório, desaperte o parafuso e pressione para baixo e puxe o acessório para fora.

- Quando abrir ou fechar a tampa da base, faça deslizar a tampa conforme indicado pela seta.
- Quando gravar filmes com um flash externo (vendido em separado) ligado à base do acessório, desligue a alimentação do flash externo para evitar gravar o ruído do carregamento.
- Não é possível utilizar um flash externo (vendido em separado) e o flash interno ao mesmo tempo.
- Quando for ligado um microfone externo (vendido em separado), este terá precedência sobre o microfone interno (p. 36).

3 Tomada HDMI OUT (mini) (51)

4 Conector Remoto A/V (51, 69)

5 Tomada Ψ (USB) (68)

HDR-XR105E/XR106E: apenas saída

6 Objectiva (Objectiva Carl Zeiss) (17)

7 Flash (80, 84)

8 Indicador luminoso de gravação de câmara (99)

O indicador luminoso de gravação de câmara acende-se a vermelho durante a gravação. O indicador luminoso pisca quando a capacidade restante do suporte de gravação ou a carga da bateria são reduzidas.

9 Sensor remoto/porta de infravermelhos

Aponte o telecomando sem fios (p. 9) para o sensor remoto para operar a câmara de vídeo.

10 Interruptor LENS COVER (25, 32)

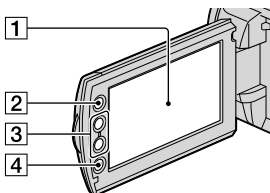

1 Ecrã LCD/Painel digital (12, 38)

Se rodar o painel LCD 180 graus, pode fechar o painel LCD ficando com o LCD virado para fora. Esta medida é útil em operações de reprodução.

2 Botão (HOME) (12)

3 Botões de zoom (36, 49)

4 Botão START/STOP (26, 33)

HDR-XR100E/XR105E/XR106E

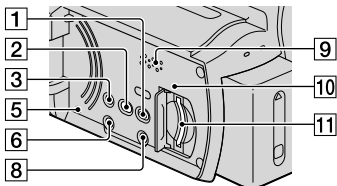

HDR-XR200E/XR200VE

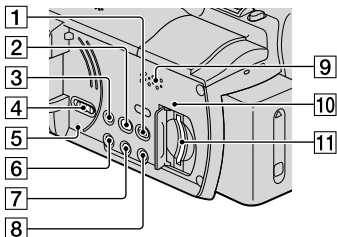

1 Botão (VER IMAGENS) (28, 41)

2 Botão (DISC BURN) (consulte Manual de instruções)

3 Botão EASY (26, 27)

4 Interruptor GPS (HDR-XR200VE) (40)

5 Botão RESET

Carregue em RESET para inicializar todas as

definições, incluindo a definição do relógio.

6 Botão POWER (22)

7 Botão NIGHTSHOT (38)

8 Botão DISP (visualizar) (39)

9 Altifalante

10 Indicador luminoso de acesso ("Memory Stick PRO Duo") (71)

Quando o indicador luminoso está aceso ou a piscar, a câmara de vídeo está a ler ou a copiar dados.

11 Ranhura do "Memory Stick Duo" (71)

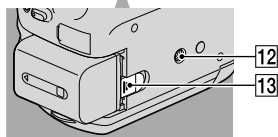
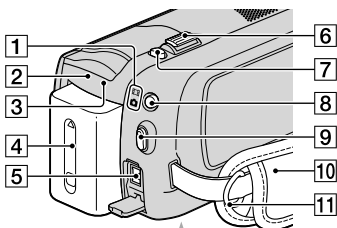

1 Indicadores luminosos (Filme) / (Fotografia) (22)

2 Indicador luminoso CHG (HDR-XR100E/XR105E/XR106E)/
Indicador luminoso /CHG (HDR-XR200E/XR200VE) (19)

3 Indicador luminoso ACCESS (Disco rígido) (19)

Quando o indicador luminoso está aceso ou a piscar, a câmara de vídeo está a ler ou a copiar dados.

4 Bateria (19)

5 Tomada DC IN (19)

6 Selector de zoom eléctrico (36, 49)

7 Botão PHOTO (28, 35)

8 Botão MODE (27, 35)

9 Botão START/STOP (26, 33)

- 10 Correia de pega (25, 32)
- 11 Gancho para correia de transporte a tiracolo
- 12 Encaixe para o tripé

Instale um tripé (vendido em separado) no encaixe do tripé utilizando um parafuso de tripé (vendido em separado: o comprimento do parafuso tem de ser inferior a 5,5 mm).
- 13 Patilha de libertação BATT (bateria) (20)

Telecomando sem fios

Apenas para HDR-XR200E/XR200VE

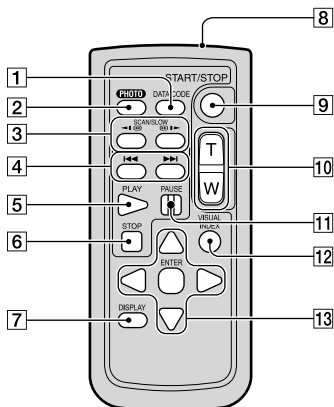

- 1 Botão DATA CODE (91)

Apresenta a data e a hora, os dados de programação da câmara ou coordenadas (HDR-XR200VE) das imagens gravadas quando carrega neste botão durante a reprodução.
- 2 Botão PHOTO (28, 35)

A imagem no ecrã quando carrega neste botão será gravada como uma imagem fixa.
- 3 Botões SCAN/SLOW (30, 42)
- 4 Botões ◀◀/▶▶ (Anterior/Seguinte) (30, 30, 42, 43)
- 5 Botão PLAY (30, 42)
- 6 Botão STOP (30, 42)
- 7 Botão DISPLAY (39)

- 8 Transmissor
- 9 Botão START/STOP (26, 33)
- 10 Botões do zoom eléctrico (36, 49)
- 11 Botão PAUSE (30, 42)
- 12 Botão VISUAL INDEX (28, 41)

Apresenta um ecrã VISUAL INDEX durante a reprodução.
- 13 Botões ◀/▶/▲/▼/ ENTER

Quando prime um destes botões, a moldura cor-de-laranja surge no ecrã do LCD. Seccione o botão desejado ou uma opção com ◀/▶/▲/▼, e carregue em ENTER para activar.

⚡ Notas

- Retire a folha isoladora antes de utilizar o telecomando sem fios.

Folha isoladora

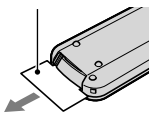

- Aponte o telecomando sem fios para o sensor remoto para operar a câmara de vídeo (p. 7).
- Quando não tiverem sido enviados comandos do telecomando sem fios durante um determinado período, a moldura cor-de-laranja desaparece. Quando carrega em qualquer um dos botões ◀/▶/▲/▼ ou ENTER novamente, a moldura aparece na posição em que foi apresentada da última vez.
- Não é possível seleccionar alguns botões no ecrã LCD utilizando ◀/▶/▲/▼.

Para mudar a pilha do telecomando sem fios

- 1 Enquanto pressiona a patilha, introduza a unha na ranhura para puxar o compartimento da pilha para fora.
- 2 Introduza uma nova pilha, com o lado + virado para cima.
- 3 Introduza novamente o compartimento da pilha no telecomando sem fios até emitir um estalido.

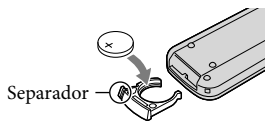

AVISO

A pilha pode explodir se utilizada incorrectamente. Não a recarregue, desmonte nem elimine no fogo.

- Quando a pilha de lítio perde carga, a distância de operação do telecomando sem fios pode diminuir ou o telecomando sem fios pode não funcionar correctamente. Nesse caso, substitua a pilha por uma pilha de lítio Sony CR2025. A utilização de outro tipo de pilha poderá representar um risco de incêndio ou explosão.

Indicadores no ecrã

Canto superior esquerdo Centro Canto superior direito

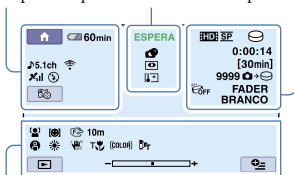

Parte inferior

Canto superior esquerdo

Indicador	Significado
	Botão HOME (12)
	MODO ÁUDIO (76)
	Gravação com o temporizador automático (108)
	Estado do sinal de GPS (40)
	LOCALIZ. SUA LOCALIZ. (59)
	Flash, R.OLHOS VERM (80, 85)
	MIC.ZOOM INC. (107)
	NIV.REF.MIC. baixo (108)
	SEL.FOR.ALR. (76)

Indicador	Significado
	60 min Carga residual da bateria
	Botão Voltar (12)

Centro

Indicador	Significado
[ESPERA]/[GRAVAR]	Estado da gravação (26, 33)
	Tamanho da fotografia (82)
	Programação da apresentação de slides (50)
	NightShot (38)
	Aviso (116)
	Modo de reprodução (28, 41)

Canto superior direito

Indicador	Significado
	Qualidade de imagem de gravação (HD/SD) e modo de gravação (FH/HQ/SP/LP) (75)
	Suporte de gravação/reprodução (71)
0:00:00	Contador (horas/minutos/segundos) (28, 41)
[00min]	Tempo restante de gravação estimado (28, 41)
	FADER (107)
	Luz de fundo do LCD apagada (39)
	Sensor queda desactivado (101)
	Sensor queda activado (101)
9999	Número aproximado de fotografias que é possível gravar e suportes de gravação (27, 34)
	Pasta de reprodução (43)

Indicador	Significado
100/112	Filme ou fotografia actualmente em reprodução/Número total de filmes ou fotografias gravados (28, 41)

Parte inferior

Indicador	Significado
	DETECÇÃO ROSTO (87)
	DETECÇÃO DEFIN. (88)
	Focagem manual (104)
	SELECÇÃO CENA (105)
	Equilíbrio do branco (106)
	SteadyShot desactivado (78, 83)
	MED.LUZ/FC.PTO/MED.LUZ/EXPOSIÇÃO (102, 104)
	TELE MACRO (103)
	X.V.COLOR (78)
	OBJ.CONVERSÃO (81, 85)
	Botão OPTION (12)
	Botão VER IMAGENS (28, 41)
	Botão de apresentação de slides (50)
	Nome do ficheiro de dados (30, 43)
	Imagem protegida (63)
	Botão VISUAL INDEX (30, 43)

- Os indicadores e as suas posições são aproximados e podem ser diferentes do que realmente vê.
- Alguns indicadores podem não aparecer dependendo do modelo.

“HOME” e “OPTION” - Tirar vantagem dos dois tipos de menu

Utilizar o HOME MENU

Quando prime o botão **HOME** (HOME), o HOME MENU aparece. Pode alterar as definições da sua câmara de vídeo, etc.

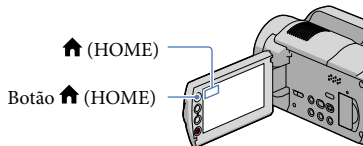

- 1 Toque na categoria → a opção do menu a ser alterada.



- 2 Siga as instruções do ecrã.

- 3 Após concluir a definição, toque em **OK**.

- Quando a opção não se encontrar no ecrã, toque em **▲/▼**.
- Para voltar ao ecrã anterior, toque em **◀**.
- Para ocultar o ecrã HOME MENU, toque em **X**.
- Não pode seleccionar as opções ou definições esbatidas.

Utilizar a função HELP

Para consultar as descrições no HOME MENU, toque em **?** (HELP) no ecrã HOME MENU. (A parte inferior de **?** fica cor-de-laranja.) De seguida, toque na opção sobre a qual pretende obter informações.

Utilizar o OPTION MENU

O **OPTION** MENU aparece como a janela instantânea que aparece quando clica no botão direito do rato num computador. Aparecem as opções do menu que pode alterar no contexto.

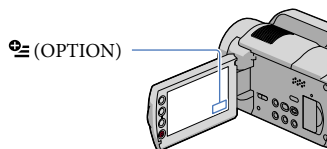

- 1 Toque no separador pretendido → a opção para alterar a definição.



- 2 Após concluir a definição, toque em **OK**.

Notas

- Quando a opção que desejar não se encontrar no ecrã, toque noutro separador. (Pode não existir um separador.)
- Não é possível utilizar o OPTION MENU durante o funcionamento da Easy Handycam .

- Os separadores e opções que aparecem no ecrã dependem do estado em que se encontra a gravação/reprodução efectuada com a câmara de vídeo, na altura.

Listas de menus

Lista do HOME MENU

Categoria (A FILMAR/FOTOGRAFAR)

FILME* ¹	p. 32
FOTOGRAFIA* ¹	p. 34
GR.LEN.SUAVE	p. 38

Categoria (VER IMAGENS)

VISUAL INDEX* ¹	p. 43
MAPA* ¹ * ³	p. 44
LISTA FOTOGR.* ¹	p. 45
ROSTO* ¹	p. 46
LISTA DE REP.	p. 65

Categoria (OUTROS)

APAGAR* ¹	
APAGAR	p. 57
APAGAR	p. 57
A SUA LOCALIZ.* ¹ * ³	p. 59
CAPTURAR FOTO.	p. 60
COPIAR FILME	
COPIAR	p. 61
COPIAR	p. 61
COPIAR FOTO.	
COPIAR por selecç.	p. 62
COPIAR por data	p. 62
EDIT	
APAGAR	p. 57
APAGAR	p. 57
PROTEGER	p. 63
PROTEGER	p. 63
DIVIDIR	p. 64
EDIT.LISTA REPR.	
ADICIONAR /ADICIONAR	p. 65
ADICION.p/dt / ADICION.p/dt	p. 66
APAGAR/ APAGAR	p. 66
APAG.TUDO/ APAGAR TUDO	p. 66
MOVER/ MOVER	p. 67

LIGAÇÃO USB

LIGAÇÃO USB	p. 68
LIGAÇÃO USB	p. 68
DISC BURN	Manual de instruções
TRANSF.MÚSICA* ⁴	p. 47
GUIA LIGAÇÃO TV* ¹	p. 51
FERRAM.MÚSICA	p. 47
TRANSF.MÚSICA* ¹ * ⁴	p. 47
ESVAZIAR MÚSICA* ¹ * ⁴	p. 47
INFO.DA BATERIA	p. 70

Categoria (GERIR SUPORTE)

DEF.SUPOR.FILM.* ¹	p. 71
DEF.SUPOR.FOTO.* ¹	p. 71
INFO.SUPORTE	p. 73
FORMATAR SUPOR.* ¹	p. 73
REPAR.F.BD.IMG	p. 114, 117

Categoria (DEFINIÇÕES)

DEF.FILMES	
DEFINIR /* ¹	p. 75
MODO GRV	p. 75
MODO ÁUDIO	p. 76
LUZ NIGHTSHOT* ⁴	p. 76
SEL.FOR.AL.R.	p. 76
ZOOM DIG.	p. 77
STEADYSHOT	p. 78
OBT.LENTO AUTO	p. 78
X.V.COLOR	p. 78
GUIA ENQUAD.	p. 79
CAP. RESTANTE	p. 79
MODO FLASH* ¹ * ⁴	p. 80
NÍVEL FLASH* ⁴	p. 80
R.OLHOS VERM* ⁴	p. 80
OBJ.CONVERSÃO	p. 81
LUZ FUNDO AUTO.	p. 81
DEFINIÇÕES FOTO	
DIM.IMAGEM* ¹	p. 82
Nº FICHEIRO	p. 82
LUZ NIGHTSHOT* ⁴	p. 83
STEADYSHOT* ⁴	p. 83
OBT.LENTO AUTO	p. 83
GUIA ENQUAD.	p. 84
MODO FLASH* ¹ * ⁴	p. 84

NÍVEL FLASH*4	p. 85
R.OLHOS VERM*4	p. 85
OBJ.CONVERSÃO	p. 85
LUZ FUNDO AUTO.	p. 86
DEF.FUNC.ROSTO	
DEF.DETEC.ROSTO	p. 87
OBTUR.SORRISO*2	p. 88
VER DEF.IMAGENS	
DEFINIR [HDMI] / [SD]	p. 89
CÓD.DADOS	p. 89
DEF.VISOR/SOM	
VOLUME*1	p. 92
SINAL SONORO*1	p. 92
BRILHO LCD	p. 92
LUZ FND.LCD	p. 92
COR LCD	p. 93
DEF.SAÍDA	
FORMATO TV	p. 94
VISUALIZAÇÃO	p. 95
COMPONENTE	p. 95
RESOLUÇÃO HDMI	p. 95
DEF.RLG. / [A]IDI	
ACERT.RELÓG.*1	p. 22
PROG.ÁREA	p. 97
AJUSTE AUTO.REL.*3	p. 97
AJUST.AUT.ÁREA*3	p. 98
HR.VERÃO	p. 98
[A]DEF.IDIOMA*1	p. 98
DEF.GERAIS	
MODO DEMO	p. 99
LUZ GRAV.*4	p. 99
CALIBRAÇÃO	p. 134
DESLIG. AUTO	p. 100
LIGAÇÃO PELO LCD	p. 100
TELECOMANDO*4	p. 100
SENSOR QUEDA	p. 101
CONTROL.P/HDMI	p. 101

• [DEF.VISOR/SOM] é alterado para [DEFINIÇÕES SOM] durante o funcionamento da Easy Handycam.

*1 Pode definir esta opção durante o funcionamento da Easy Handycam.

*2 Não pode definir [DEF.MOLDURA] durante o

funcionamento da Easy Handycam.

*3 HDR-XR200VE

*4 HDR-XR200E/XR200VE

Lista do OPTION MENU

As seguintes opções estão disponíveis apenas no OPTION MENU.

Separador

MED.LUZ/FC.PTO	p. 102
MED.LUZ	p. 102
FOCO PONTO	p. 103
TELE MACRO	p. 103
EXPOSIÇÃO	p. 104
FOCO	p. 104
SELECCÃO CENA	p. 105
EQ.BRANCO	p. 106

Separador

FADER	p. 107
-------	--------

Separador

MIC.ZOOM INC.	p. 107
NIV.REF.MIC.	p. 108
TEMP.AUTO	p. 108
TEMPORIZAÇÃO	p. 39

O separador varia conforme a situação/

Sem separador

APRES.SLIDES	p. 50
DEF.APRES.SLIDES	p. 50

Leia estas informações antes de utilizar a câmara de vídeo

Itens fornecidos

Os números entre () referem-se à quantidade de itens fornecidos.

- Transformador de CA (1)
- Cabo de alimentação (1)
- Cabo A/V componente (1) **A**
- Cabo de ligação A/V (1) **B**
- Cabo USB (1) **C**
- Telecomando sem fios (1)

Apenas para HDR-XR200E/XR200VE

- O telecomando é fornecido com uma pilha de lítio tipo botão já instalada.
- Bateria recarregável NP-FH60 (1)
- CD-ROM “Handycam Application Software” (1)
 - “PMB” (software, incluindo “Guia do PMB”)
 - “Manual da Handycam” (PDF)
- “Manual de instruções” (1)

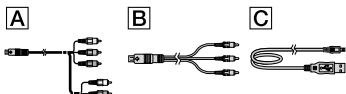

- Consulte a página 71 para o “Memory Stick” que pode utilizar com esta câmara de vídeo.

Utilizar a câmara de vídeo

- Não agarre a câmara de vídeo pelas partes indicadas abaixo, nem pelas tampas de tomada.

Ecrã LCD

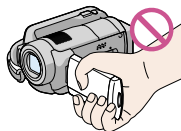

Bateria

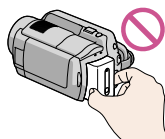

Tampa da base (HDR-XR200E/XR200VE)

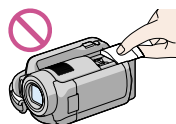

- A câmara de vídeo não é à prova de pó, salpicos ou água. Consulte “Manuseamento da câmara de vídeo” (p. 132).
- Não realize as seguintes operações quando os indicadores luminosos de modo (Filme)/ (Fotografia) (p. 22) ou os indicadores luminosos de acesso/ACCESS (p. 19, 71) estiverem acesos ou a piscar. Caso contrário, o suporte de gravação pode ser danificado, as imagens gravadas podem perder-se ou poderão ocorrer outras avarias.
 - Ejectar o “Memory Stick PRO Duo” da câmara de vídeo
 - Retirar a bateria ou o transformador de CA da câmara de vídeo
 - Expor a câmara de vídeo a choques mecânicos ou vibrações
- Quando ligar a câmara de vídeo a outro equipamento com um cabo, certifique-se de que introduz a ficha do conector na direcção correcta. Se introduzir a ficha à força no terminal, pode danificá-lo e provocar uma avaria na câmara de vídeo.
- Desligue o transformador de CA da câmara de vídeo ou , segurando na câmara de vídeo ou e na ficha de CC.
- Mesmo que a câmara de vídeo esteja desligada, a função GPS está a funcionar desde que o interruptor GPS esteja definido para ON. Certifique-se de que o interruptor GPS está definido para OFF durante o levantar voo e a aterragem de um avião (HDR-XR200VE).

Opções de menu, painel LCD e objectiva

- Quando uma opção de menu aparece esbatida, significa que não está disponível nas actuais condições de gravação ou reprodução.
- O ecrã LCD foi fabricado com tecnologia de precisão extremamente elevada, pelo que mais de 99,99% dos pixels são para utilização efectiva. No entanto, podem existir pequenos pontos pretos e/ou brilhantes (brancos, vermelhos, azuis ou verdes) constantes no visor electrónico e no ecrã LCD. Estes pontos resultam naturalmente do processo de fabrico e não afectam de forma alguma a gravação.

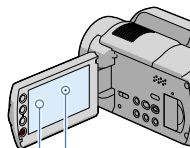

Ponto preto

- Ponto branco, vermelho, azul ou verde
- A exposição do ecrã LCD ou da objectiva à luz solar directa durante longos períodos de tempo pode provocar avarias.
- Não aponte para o sol. Se o fizer, a câmara de vídeo pode ficar avariada. Tire fotografias do sol quando não houver muita luz, por exemplo, ao anoitecer.

Alterar a programação do idioma

Os procedimentos de funcionamento são ilustrados com as opções de menu no ecrã em cada um dos idiomas. Se necessário, altere o idioma do ecrã antes de utilizar a câmara de vídeo (p. 23).

Gravar

- Antes de começar a gravar, teste a função de gravação para se certificar de que não existem problemas na gravação da imagem e do som.
- Mesmo que a gravação ou a reprodução não se efectue devido a uma avaria na câmara de vídeo, no suporte de gravação, etc., não é possível recuperar o conteúdo respectivo.
- Os sistemas de televisão a cores variam de acordo com o país/região. Para ver as suas gravações num televisor, necessita de um televisor baseado no sistema PAL.

- Os programas de televisão, os filmes, as cassetes de vídeo e outros materiais podem estar protegidos por direitos de autor. A gravação não autorizada desses conteúdos pode representar uma violação das leis de direitos de autor.

Reproduzir imagens gravadas noutros dispositivos

- A sua câmara de vídeo é compatível com MPEG4 AVC/H.264 High Profile para gravações (HD) com qualidade de imagem de alta definição. Por isso, não é possível reproduzir imagens gravadas com qualidade de imagem de alta definição (HD) na sua câmara de vídeo com os seguintes dispositivos;
 - Outros dispositivos compatíveis com o formato AVCHD que não são compatíveis com High Profile
 - Dispositivos não compatíveis com o formato AVCHD

Discos gravados com qualidade de imagem de alta definição (HD)

- Esta câmara de vídeo capta imagens de alta definição no formato AVCHD. Suportes DVD com imagens AVCHD não devem ser utilizados com leitores ou gravadores baseados em DVD, já que o leitor/gravador de DVD pode não permitir ejectar o suporte e apagar o seu conteúdo inadvertidamente. Suportes DVD com imagens AVCHD podem ser reproduzidos num leitor/gravador compatível com Blu-ray Disc™ ou outro dispositivo compatível.

Objectiva Carl Zeiss

A câmara de vídeo está equipada com uma objectiva Carl Zeiss, desenvolvida em conjunto pela Carl Zeiss na Alemanha, e pela Sony Corporation e reproduz imagens da mais alta qualidade. Adota o sistema de medição MTF para as câmaras de vídeo e oferece a excelente qualidade das lentes Carl Zeiss.

Para HDR-XR200E/XR200VE

A objectiva da câmara de vídeo tem um revestimento T* que elimina os reflexos indesejados e reproduz as cores com fidelidade. MTF= Modulation Transfer Function. O valor numérico indica a quantidade de luz do motivo que penetra na lente.

Notas sobre como utilizar o disco rígido

Guardar todos os dados de imagem gravados

- Para evitar perder os dados de imagem, guarde num suporte externo, periodicamente, todas as imagens gravadas. Recomenda-se que grave os dados de imagem num disco, como um DVD-R utilizando o computador (consulte Manual de instruções). Também pode guardar os dados de imagem através de um videogravador ou de um gravador de DVD/HDD (p. 68).

Não exponha a sua câmara de vídeo a choques mecânicos ou vibrações

- O disco rígido da câmara de vídeo pode não ser reconhecido ou a gravação e a reprodução podem não ser possíveis.
- Não exponha a câmara de vídeo a choques mecânicos, especialmente durante a gravação/reprodução. Após a gravação, não exponha a câmara de vídeo a vibrações ou choques mecânicos, enquanto o indicador luminoso ACCESS estiver aceso.
- Quando utilizar uma correia de transporte a tiracolo (vendido em separado), não bata a câmara de vídeo contra objecto.
- Não utilize a câmara de vídeo em zonas com muito ruído.

Acerca do sensor de queda

- Para proteger o disco rígido interno de choques devido a quedas, a câmara de vídeo tem uma função de sensor de queda (p. 101). Quando ocorre uma queda ou numa condição sem gravidade, o ruído de bloqueio feito quando esta função é activada pela câmara de vídeo também pode ser gravado. Se o sensor de quedas capta uma queda repetidamente, a gravação/reprodução pode ser parada.

Notas sobre a bateria/Transformador de CA

- Certifique-se de que retira a bateria ou o transformador de CA depois de desligar a câmara de vídeo.

Nota sobre as temperaturas de funcionamento

- Quando a temperatura da câmara de vídeo fica extremamente alta ou extremamente baixa, pode não conseguir gravar ou reproduzir na câmara de vídeo, devido às funções de protecção da câmara de vídeo estarem activadas nessas situações. Neste caso, aparece um indicador no ecrã LCD (p. 116).

Quando liga a câmara ao computador

- Não tente formatar o disco rígido ou a área de armazenamento dos ficheiros de música (HDR-XR200E/XR200VE) da câmara de vídeo utilizando um computador. Se o fizer, a câmara de vídeo pode não funcionar correctamente.

Nota sobre como utilizar a câmara de vídeo em altitudes elevadas

- Não ligue a câmara de vídeo numa zona de baixa pressão, onde a altitude é superior a 5.000 metros. Se o fizer, pode danificar o disco rígido da câmara de vídeo.

Nota sobre eliminação/transferência

- Mesmo que execute [FORMATAR SUPOR.] (p. 73) ou formatar o disco rígido da câmara de vídeo, pode não eliminar completamente os dados do disco rígido. Quando transfere a câmara de vídeo, é aconselhável executar [ESVAZIAR] (p. 73) para evitar a recuperação dos dados. Além disso, quando elimina a câmara de vídeo, é aconselhável destruir o corpo da câmara de vídeo.

Se não executar gravar/reproduzir imagens, execute [FORMATAR SUPOR.]

- Se gravar/apagar imagens sucessivamente durante um longo período de tempo, dá-se uma fragmentação dos dados no suporte de gravação. Não pode guardar nem gravar imagens. Neste caso, primeiro guarde as imagens num suporte externo (p. 68, consulte também o Manual de instruções) e de seguida execute [FORMATAR SUPOR.] (p. 73).

Passo 1: Carregar a bateria

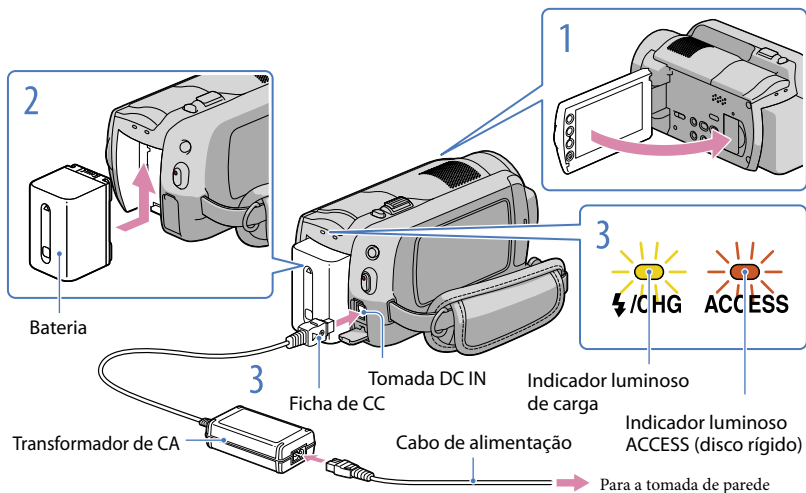

Pode carregar a bateria "InfoLITHIUM" (série H) após instalá-la na câmara de vídeo.

- Não pode instalar outra bateria "InfoLITHIUM" que não a bateria da série H na sua câmara de vídeo.

- 1** Desligue a câmara de vídeo fechando o ecrã LCD.
- 2** Coloque a bateria, fazendo deslizá-la na direcção da seta até ouvir um estalido.
- 3** Ligue o transformador de CA e o cabo de alimentação à câmara de vídeo e à tomada de parede.
 - Certifique-se de que a marca ▲ da ficha de CC está voltada para a direita.
 O indicador luminoso de carga acende-se e é iniciado o carregamento. O indicador luminoso de carga desliga-se quando a bateria está totalmente carregada.
- 4** Quando a bateria está carregada, desligue o transformador de CA da tomada DC IN da câmara de vídeo.

- Consulte a página 120 sobre o tempo de gravação e de reprodução.

- Quando a câmara de vídeo está ligada, pode verificar a quantidade aproximada da carga de bateria restante com o indicador de bateria restante no canto superior esquerdo do ecrã LCD.

Tempo de carga

O tempo aproximado (min.) necessário para carregar totalmente uma bateria completamente descarregada.

Bateria	Tempo de carga
NP-FH50	135
NP-FH60 (fornecida)	135
NP-FH70	170
NP-FH100	390

- Tempo medido com a câmara de vídeo a 25 °C. 10 °C a 30 °C é recomendado.

Para retirar a bateria

Feche o ecrã LCD. Faça deslizar a patilha de libertação BATT (bateria) ① e retire a bateria ②.

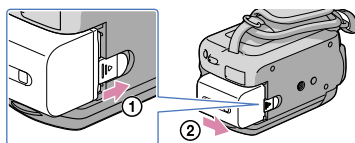

Utilizar uma tomada de parede como fonte de alimentação

Faça as mesmas ligações como “Passo 1: Carregar a bateria”. Mesmo que a bateria esteja colocada, a bateria não é descarregada.

Carregar a bateria no estrangeiro

Pode carregar a bateria em todos os países/regiões utilizando o transformador de CA fornecido com a sua câmara de vídeo, com uma tensão de 100 V a 240 V CA, 50 Hz/60 Hz.

- Não utilize um transformador de tensão electrónico.

Notas sobre a bateria

- Quando retirar a bateria ou desligar o transformador de CA, feche o ecrã LCD e certifique-se de que o indicador luminoso (Filme)/ (Fotografia) (p. 22)/indicador luminoso ACCESS (p. 19)/indicador luminoso de acesso (p. 71) estão desligados.
- O indicador luminoso de carga pisca durante o carregamento nas seguintes condições:
 - A bateria não estiver correctamente instalada.
 - A bateria estiver danificada.
- Quando instalar uma luz de vídeo (vendido em separado), recomenda-se que utilize uma bateria NP-FH70 ou NP-FH100 (HDR-XR200E/XR200VE).
- Não se recomenda a utilização de uma NP-FH30, pois esta bateria reduz os tempos de gravação e de reprodução.
- Mesmo que a câmara de vídeo esteja desligada, a fonte de alimentação de CA continua a ser fornecida enquanto a câmara estiver ligada à tomada de parede através do transformador de CA.
- De acordo com a definição predefinida, a alimentação desliga-se automaticamente se não utilizar a câmara de vídeo durante cerca de 5 minutos, para economia da carga da bateria ([DESLIG. AUTO]).

Notas sobre o transformador de CA

- Utilize a tomada de parede mais próxima quando usar o transformador de CA. Desligue imediatamente o transformador de CA da tomada de parede se ocorrer alguma avaria durante a utilização da câmara de vídeo.
- Não utilize o transformador de CA num espaço muito estreito, por exemplo, entre uma parede e um móvel.
- Não provoque um curto-circuito na ficha de CC do transformador de CA nem nos terminais da bateria tocando-lhes com objectos metálicos. Pode causar uma avaria.

Passo 2: Ligar a alimentação e definir a data e a hora

1 Abra o ecrã LCD da câmara de vídeo.

A câmara de vídeo está ligada.

- Para ligar a câmara de vídeo quando o ecrã LCD está aberto, prima POWER.

POWER

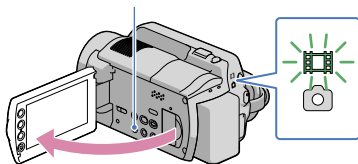

- (Filme): Para gravar filmes
- (Fotografia): Para gravar fotografias

2 Seleccione a área geográfica desejada com / , de seguida toque em [SEGUINTE]

Toque no botão que se encontra no ecrã LCD.

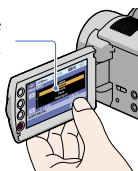

- Para acertar a data e a hora, toque em (HOME) → (DEFINIÇÕES) → [DEF.RLG./ IDI] → [ACERT.RELÓG.]. Quando uma opção não se encontrar no ecrã, toque em / até a opção aparecer.

3 Defina [HR.VERÃO], data e hora, de seguida toque em .

O relógio começa a funcionar.

- Se definir [HR.VERÃO] para [LIGAR], o relógio avança 1 hora.



- A data e a hora não aparecem durante a gravação mas são gravadas automaticamente no suporte de gravação e podem ser apresentadas durante a reprodução. Para apresentar a data e a hora, toque em **HOME** → **DEFINIÇÕES** → [VER DEF.IMAGENS] → [CÓD.DADOS] → [DATA/HORA] → **OK** → **OK** → **X**.
- Pode desligar os sinais sonoros de operação tocando em **HOME** → **DEFINIÇÕES** → [DEF.VISOR/SOM] → [SINAL SONORO] → [DESLIGAR] → **OK** → **OK** → **X**.
- Se o botão em que tocou não reagir correctamente, calibre o painel digital (p. 134).
- Assim que o relógio estiver regulado, a hora do relógio é automaticamente regulada com [AJUSTE AUTO.REL.] e [AJUST.AUT.ÁREA] regulado para [LIGAR] (p. 97). O relógio pode não ser regulado para a hora correcta automaticamente, dependendo do país/região seleccionado para a câmara de vídeo. Neste caso, defina [AJUSTE AUTO.REL.] e [AJUST.AUT.ÁREA] para [DESLIGAR] (HDR-XR200VE).

Para desligar a câmara de vídeo

Feche o ecrã LCD. O indicador luminoso **FILME** (Filme) pisca durante alguns segundos e a alimentação é desligada.

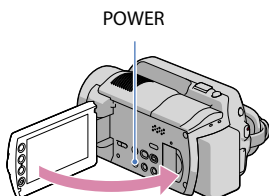

- Também pode desligar a câmara de vídeo ao premir POWER.
- Quando [LIGAÇÃO PELO LCD] (p. 100) está definido para [DESLIGAR], desligue a câmara de vídeo premindo POWER.

Alterar a programação do idioma

Pode alterar as opções de menu de forma a que as mensagens apareçam num idioma especificado.

Toque em **HOME** → **DEFINIÇÕES** → [DEF.RLG./IDI] → [**A**DEF.IDIOMA] → um idioma pretendido → **OK** → **OK** → **X**.



Cinco conselhos para uma gravação com sucesso



★ Estabilizar a câmara de vídeo

Quando segura a câmara de vídeo, mantenha o dorso direito e os braços junto ao corpo.

A função SteadyShot é eficiente contra as vibrações da câmara, no entanto, é essencial não mover a câmara de vídeo.

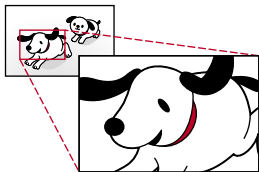

★ Aplicar zoom suavemente

Afastar e aproximar lenta e suavemente. E, utilize o zoom com moderação. Um zoom excessivo irá fazer filmes que podem causar cansaço ao espectador quando os visualiza.



★ Evocar uma sensação de espaço

Utilize a técnica de deslocação da câmara. Estabilize-se, desloque a câmara de vídeo horizontalmente à medida que roda o dorso lentamente. Permaneça quieto no final da deslocação por um breve período de tempo para que a cena pareça estável.



★ Acentuar os filmes com narração

Tenha em consideração o som a gravar com os seus filmes. Narre o assunto ou fale para o motivo durante a filmagem.

Tente manter um volume equilibrado das vozes, uma vez que a pessoa a gravar está mais perto do microfone que a pessoa a ser gravada.



★ Utilizar acessórios

Utilize de forma correcta os acessórios da câmara de vídeo.

Por exemplo, utilizando um tripé, pode fazer uma gravação com intervalo de tempo ou gravar motivos com pouca luz, como cenas de fogo de artifício ou vistas nocturnas. Ao transportar baterias de reserva, pode continuar a gravar sem se preocupar com escassez de carga de bateria.

Gravar e reproduzir filmes e fotografias facilmente (Funcionamento **EASY** Easy Handycam)

Prima simplesmente EASY. Pode gravar ou reproduzir filmes e fotografias facilmente (funcionamento Easy Handycam).

Durante o funcionamento da Easy Handycam, pode definir opções básicas, como alterar o tamanho da imagem ou apagar imagens, entre as opções de definição e regulação. Outras opções são definidas automaticamente.

- Quando o funcionamento Easy Handycam é iniciado, praticamente todas as definições de menu são automaticamente repostas nas predefinições. (Algumas opções do menu mantêm as definições feitas antes do funcionamento da Easy Handycam.)

Gravar filmes

Na predefinição, os filmes são gravados com qualidade de imagem de alta definição (HD) no disco rígido (p. 71, 75).

- 1 Aperte a correia da pega.

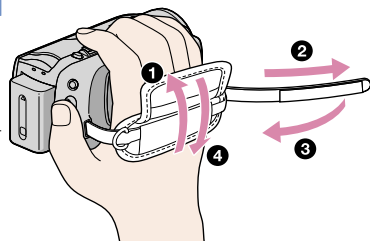

- 2 Abra o ecrã LCD da câmara de vídeo.

A câmara de vídeo está ligada.

- Para ligar a câmara de vídeo quando o ecrã LCD já está aberto, prima POWER (p. 22).

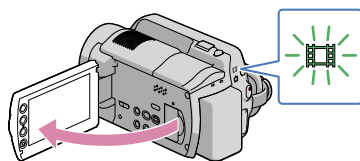

Para HDR-XR100E/XR105E/XR106E

Abra a tampa da objectiva.

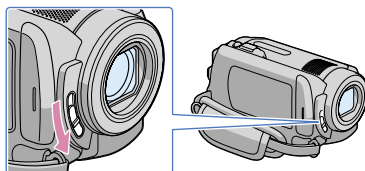

3 Carregue em EASY.

EASY aparece no ecrã LCD.

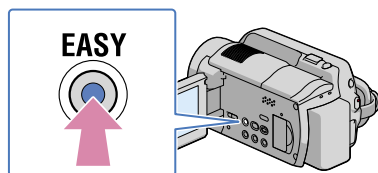

4 Prima START/STOP para iniciar a gravação.

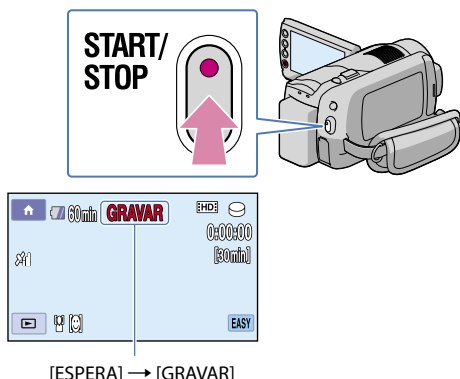

[ESPERA] → [GRAVAR]

Para parar a gravação, carregue novamente em START/STOP.

Sugestões

- O [MODO GRV] está fixo a [HD SP] ou [SD SP] (p. 75).

1 Abra o ecrã LCD da câmara de vídeo.

A câmara de vídeo está ligada.

- Para ligar a câmara de vídeo quando o ecrã LCD já está aberto, prima POWER (p. 22).

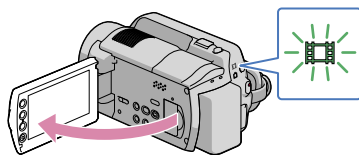

Para HDR-XR100E/XR105E/XR106E

Abra a tampa da objectiva.

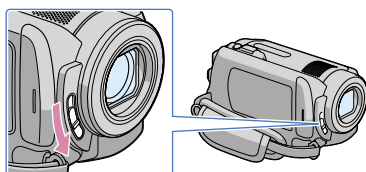

2 Carregue em EASY.

EASY aparece no ecrã LCD.

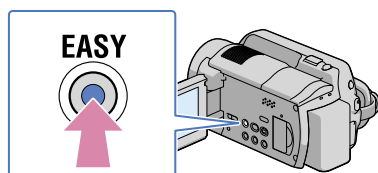

3 Prima MODE para ligar o indicador luminoso (Fotografia).

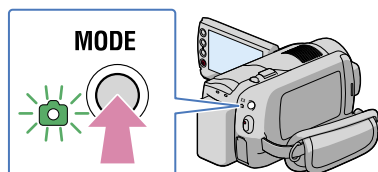

- 4 Prima PHOTO ligeiramente para regular a focagem, de seguida prima até ao fim.

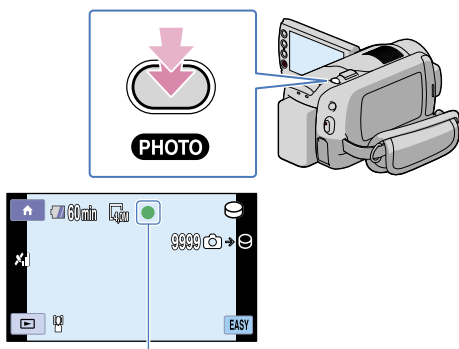

Pisca → Acende-se

Quando  desaparece, a fotografia é gravada no disco rígido interno.

Reproduzir filmes

- 1 Abra o ecrã LCD da câmara de vídeo.

A câmara de vídeo está ligada.

- Para ligar a câmara de vídeo quando o ecrã LCD já está aberto, prima POWER (p. 22).

- 2 Prima  (VER IMAGENS).

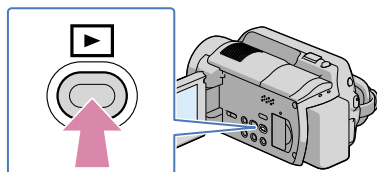

O ecrã VISUAL INDEX aparece após alguns segundos.

3 Toque no separador **[HDI]** (ou **[SDI]**) (①) → um filme pretendido (②).

HDR-XR100E/XR105E/XR106E

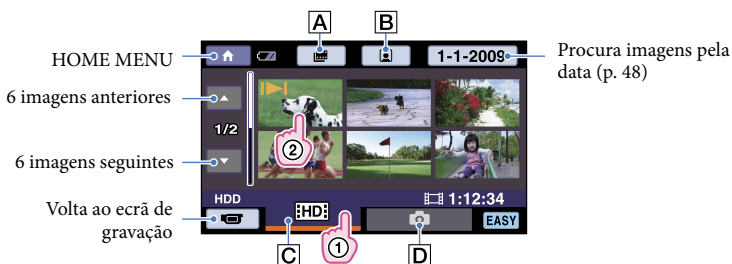

[A] : Apresenta o ecrã Lista cíclica de fotografias (p. 45).

[B] : Apresenta o ecrã Lista de rostos (p. 46).

[C] **[HDI]**: Apresenta filmes com qualidade de imagem de alta definição (HD).*

[D] : Apresenta fotografias.

- **[SDI]** aparece quando selecciona filmes com qualidade de imagem de definição normal (SD) em [DEFINIR **[HDI]** / **[SDI]**] (p. 89).
- aparece com o último filme ou fotografia a ser reproduzido ou gravado. Se tocar no filme ou fotografia com , pode continuar a reprodução a partir do tempo anterior. aparece na fotografia gravada no “Memory Stick PRO Duo”.)

HDR-XR200E/XR200VE

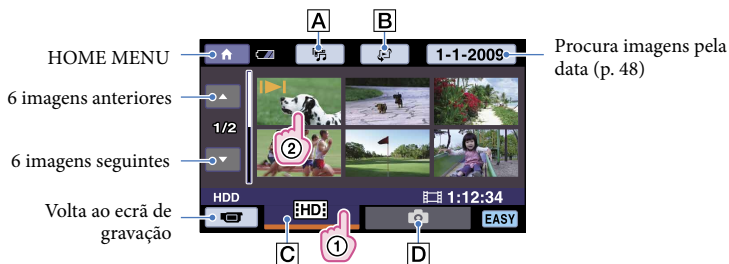

[A] : Apresenta o ecrã Reprodução de destaques (p. 47).

[B] : Apresenta o ecrã para seleccionar o tipo de índice ([MAPA] (HDR-XR200VE) / [LISTA FOTOGR.]/[ROSTO]) (p. 44, 45, 46).

[C] **[HDI]**: Apresenta filmes com qualidade de imagem de alta definição (HD).*

[D] : Apresenta fotografias.

- **[SDI]** aparece quando selecciona filmes com qualidade de imagem de definição normal (SD) em [DEFINIR **[HDI]** / **[SDI]**] (p. 89).

- **▶|** aparece com o último filme ou fotografia a ser reproduzido ou gravado. Se tocar no filme ou fotografia com **▶|**, pode continuar a reprodução a partir do tempo anterior. (**▶** aparece na fotografia gravada no “Memory Stick PRO Duo”.)

A sua câmara de vídeo começa a reproduzir o filme seleccionado.

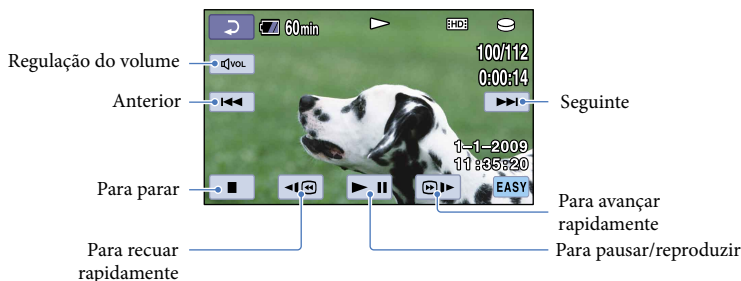

Sugestões

- Quando a reprodução com início no filme seleccionado tiver chegado ao último filme, volta a aparecer o ecrã VISUAL INDEX.
- Pode diminuir a velocidade de reprodução se tocar em **◀|**/**▶|** durante a pausa.
- Pode regular o volume tocando em **[VOL]** → regule com **[◀-]**/**[+▶]** → **[▶]** durante a reprodução.
- A definição de [CÓD.DADOS] está fixo a [DATA/HORA] (p. 89).
- Para alterar o suporte de gravação, seleccione o suporte de gravação em [DEF.SUPOR.FILM.] (p. 71).
- A câmara de vídeo inclui um filme de demonstração que não pode ser eliminado.

Visualizar fotografias

No ecrã VISUAL INDEX, toque no separador **📷** (Fotografia) (①) → uma fotografia pretendida (②).

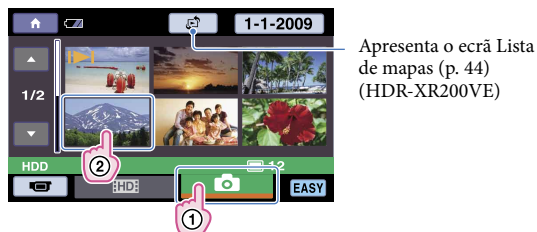

A sua câmara de vídeo começa a reproduzir a fotografia seleccionada.

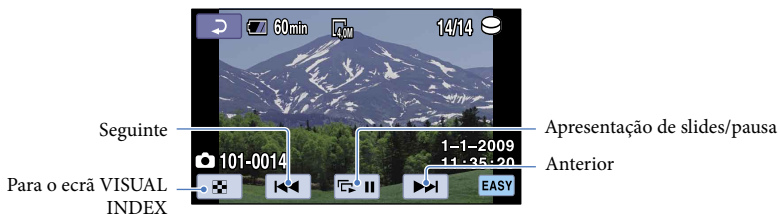

Sugestões.

- A definição de [CÓD.DADOS] está fixo a [DATA/HORA] (p. 89).
- Para alterar o suporte de gravação, seleccione o suporte de gravação em [DEF.SUPOR.FOTO.] (p. 71).

Para cancelar o modo Easy Handycam

Após terminar a gravação ou fechar o ecrã de definição do menu, prima novamente EASY.

EASY desaparece do ecrã LCD.

Definições de menu durante o modo Easy Handycam

Prima  (HOME) para apresentar as opções do menu disponíveis para fazer alterações na configuração. Consulte “Listas de menus” (p. 14) nas opções de menu disponíveis.

Notas

- Não é possível utilizar o  OPTION MENU.
- Cancele o funcionamento Easy Handycam se pretender adicionar efeitos às imagens ou alterar as definições.

Botões inválidos durante o modo Easy Handycam

Não é possível utilizar alguns botões/funções durante o modo Easy Handycam uma vez que são programados automaticamente. Se programar uma operação inválida, pode aparecer [Inválido no modo Easy Handycam].

Gravar

Gravar filmes

Na predefinição, os filmes são gravados com qualidade de imagem de alta definição (HD) no disco rígido interno (p. 71, 75).

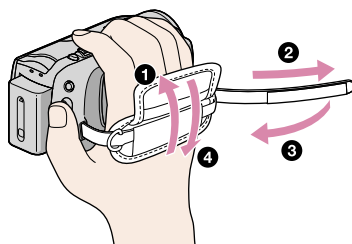

1 Aperte a correia da pega.

2 Abra o ecrã LCD da câmara de vídeo.

A câmara de vídeo está ligada.

- Para ligar a câmara de vídeo quando o ecrã LCD já está aberto, prima POWER (p. 22).

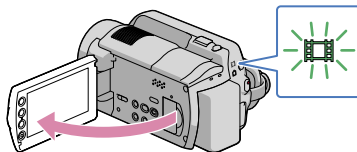

Para HDR-XR100E/XR105E/XR106E

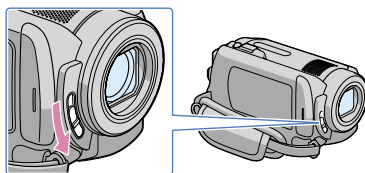

Abra a tampa da objectiva.

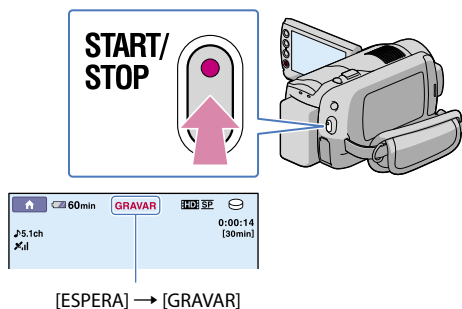

3 Prima START/STOP para iniciar a gravação.



Para parar a gravação, carregue novamente em START/STOP.

- Consulte a página 121 para saber o tempo de gravação de filmes.
- O tempo de gravação contínuo máximo de filmes é cerca de 13 horas.
- Se um ficheiro de filme tiver mais de 2 GB, o ficheiro de filme seguinte é criado automaticamente.
- Pode alterar o suporte de gravação e a qualidade de imagem (p. 71, 75).
- [STEADYSHOT] está definida da seguinte forma na predefinição.
HDR-XR100E/XR105E/XR106E: [LIGAR]
HDR-XR200E/XR200VE: [ACTIVA]
- Irá demorar vários segundos até conseguir iniciar a gravação após ligar a câmara de vídeo. Não pode operar a câmara de vídeo durante esse tempo.
- Se fechar o ecrã LCD enquanto grava filmes, a câmara de vídeo pára de gravar.
- Se o indicador luminoso ACCESS/acesso se acender ou piscar após a gravação terminar, significa que os dados ainda estão a ser gravados no suporte de gravação. Não sujeite a câmara de vídeo a choques ou vibrações nem retire a bateria ou o transformador de C.A.
- Pode verificar o tempo de gravação e a capacidade restantes, etc., tocando em  (HOME) →  (GERIR SUPORTE) → [INFO.SUPORTE] (p. 73).
- Para ajustar o ângulo do painel LCD, abra primeiro o painel LCD com um ângulo de 90 graus em relação à câmara de vídeo (①) e, de seguida, regule o ângulo (②). Se rodar o painel LCD 180 graus no sentido da objectiva (②), pode gravar filmes/fotografias no modo de espelho.

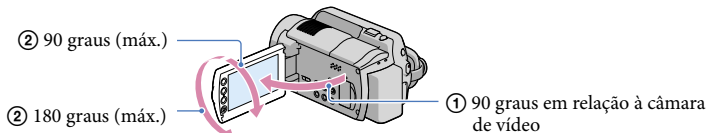

- Quando abre ou fecha o ecrã LCD ou ajusta o ângulo, tenha cuidado para não premir acidentalmente os botões na parte lateral do ecrã LCD.

Sugestões

- Pode gravar fotografias durante a gravação de um filme, carregando em PHOTO ([Dual Rec], p. 37).
- Quando é detectado um rosto, aparece uma moldura branca e a qualidade de imagem em torno do rosto é automaticamente otimizada ([DEF.DETEC.ROSTO], p. 87).

- Na predefinição, uma fotografia é gravada automaticamente quando a câmara de vídeo detecta o sorriso de uma pessoa durante a gravação de filmes ([OBTUR.SORRISO], p. 88). Aparece uma moldura cor-de-laranja em torno de um rosto para uma possível fotografia com detecção de sorriso.
- Pode captar fotografias a partir de filmes gravados (p. 60).
- Pode activar o modo de filmagem tocando em **HOME** → **📷** (A FILMAR/FOTOGRAFAR) → [FILME].

Código de dados durante a gravação

A data, hora e condição de gravação são gravadas automaticamente no suporte de gravação. Não são apresentadas durante a gravação. No entanto, pode vê-las como [CÓD.DADOS] durante a reprodução (p. 89).

Tirar fotografias

Na predefinição, as fotografias são gravadas no disco rígido interno (p. 71).

1 Abra o ecrã LCD da câmara de vídeo.

A câmara de vídeo está ligada.

- Para ligar a câmara de vídeo quando o ecrã LCD já está aberto, prima **POWER** (p. 22).

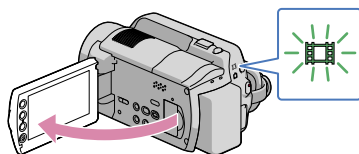

Para HDR-XR100E/XR105E/XR106E

Abra a tampa da objectiva.

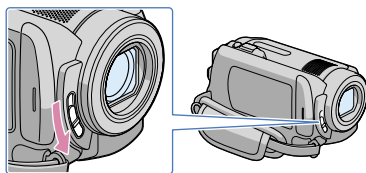



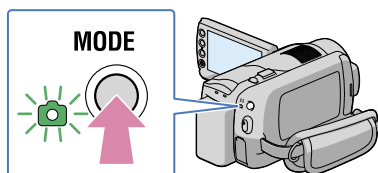



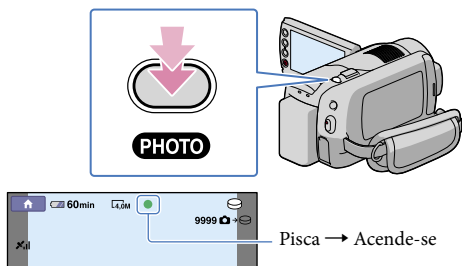

2 Prima **MODE** para ligar o indicador luminoso **📷** (Fotografia).



- 3** Prima ligeiramente PHOTO para regular a focagem, de seguida prima até ao fim.



Quando  desaparecer, é sinal de que a imagem foi gravada.

- Consulte a página 122 para saber o número de fotografias que é possível gravar.
- Para alterar o tamanho da imagem, toque em  (HOME) →  (DEFINIÇÕES) → [DEFINIÇÕES FOTO] →  [DIM.IMAGEM] → uma definição pretendida →  →  →  (p. 82).
- Pode gravar fotografias durante a gravação de um filme, carregando em PHOTO ([Dual Rec], p. 37).
- A sua câmara de vídeo dispara automaticamente o flash quando a luz ambiente não é suficiente. O flash não funciona durante a gravação de filmes. Pode alterar o modo de disparo do flash através de [MODO FLASH] (p. 84) (HDR-XR200E/XR200VE).
- Não é possível gravar fotografias enquanto  é apresentado.

Funções úteis para gravar filmes e fotografias

Aplicar o zoom

Pode ampliar imagens através do selector de zoom eléctrico ou dos botões de zoom na moldura do LCD.

O nível de amplificação da sua câmara de vídeo é o seguinte:

HDR-XR100E/XR105E/XR106E: 10 vezes o tamanho original

HDR-XR200E/XR200VE: 15 vezes o tamanho original

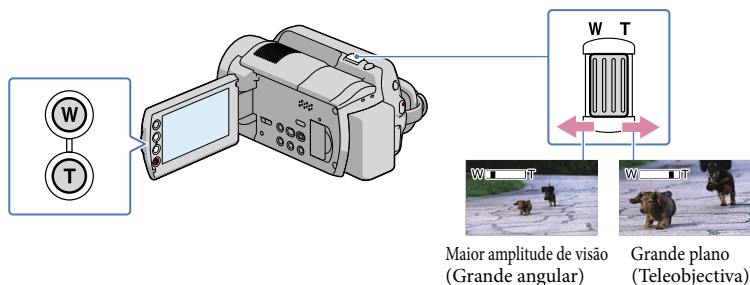

Mova ligeiramente o selector de zoom eléctrico para efectuar um zoom mais lento. Mova-o um pouco mais para efectuar um zoom mais rápido.

⚡ Notas

- Certifique-se de que mantém o dedo no selector de zoom eléctrico. Se o retirar, o som do funcionamento do selector de zoom eléctrico pode também ficar gravado.
- Não pode mudar a velocidade de zoom com os botões de zoom que estão na moldura do LCD.
- A distância mínima possível entre a câmara de vídeo e o motivo, de modo a obter uma focagem nítida, é cerca de 1 cm na posição de grande angular e cerca de 80 cm para a teleobjectiva.

💡 Sugestões

- Pode programar [ZOOM DIG.] (p. 77) se quiser obter um zoom superior.

Gravar o som com uma maior presença (gravação surround de 5,1 canais)

Dolby Digital pode gravar o som surround de 5,1 canais com o microfone interno. Pode ouvir o som real quando reproduzir o filme em dispositivos compatíveis com som surround de 5,1 canais.



Microfone interno

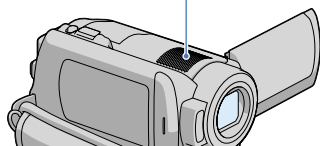

⚡ Notas

- Se reproduzir som de 5,1 canais na câmara de vídeo, o som de 5,1 é automaticamente convertido e emitido em 2 canais.
- Para desfrutar do som surround de canais dos filmes gravados com qualidade de imagem de alta definição (HD) em som de 5,1 canais, necessita de um dispositivo compatível com o formato AVCHD com surround de 5,1 canais.
- Quando liga a câmara de vídeo com um cabo HDMI (vendido em separado), o som dos filmes gravados com qualidade de imagem de alta definição (HD) em som de 5,1 canais é automaticamente emitido em som de 5,1 canais. O som de qualidade de imagem de definição normal (SD) é convertido para 2 canais.

💡 Sugestões

- Pode seleccionar o som de gravação a partir de [SURROUND 5.1ch] (🔊5.1ch) ou [ESTÉREO 2ch] (🔊2ch) ([MODO ÁUDIO], p. 76).
- Pode criar um disco, com filmes gravados na sua câmara de vídeo, num computador utilizando o software fornecido. Se reproduzir o disco num sistema surround de 5,1 canais, pode desfrutar de um som real.

Gravar fotografias de alta qualidade durante a gravação de filmes (Dual Rec)

Pode gravar fotografias de elevada qualidade durante a gravação de filmes, se carregar em PHOTO.

⚡ Notas

- Não pode utilizar o flash durante a gravação de filmes (HDR-XR200E/XR200VE).
- 📷 pode aparecer quando a capacidade do suporte de gravação não for suficiente ou quando grava fotografias continuamente. Não é possível gravar fotografias enquanto 📷 é apresentado.

💡 Sugestões

- Quando o indicador luminoso MODE está definido para 🎬 (Filme), o tamanho das fotografias torna-se: HDR-XR100E/XR105E/XR106E: [📷2,3M] (16:9 panorâmico) ou [1,7M] (4:3)
HDR-XR200E/XR200VE: [📷3,0M] (16:9 panorâmico) ou [2,2M] (4:3)
- Pode gravar fotografias durante o modo de espera de gravação do mesmo modo que quando o indicador luminoso 📷 (Fotografia) está aceso.

Gravar em locais escuros (NightShot) (HDR-XR200E/XR200VE)

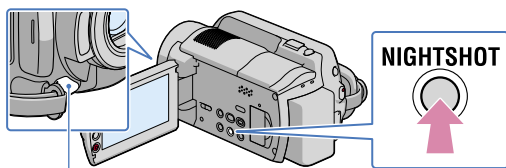

Porta de infravermelhos

Quando prime NIGHTSHOT, aparece . Pode gravar imagens em locais escuros.

Notas

- A função NightShot usa luz de infravermelhos. Por isso, não tape a porta de infravermelhos com os dedos ou outros objectos.
- Retire a objectiva de conversão (vendido em separado).
- Regule a focagem manualmente ([FOCO], p. 104) se tiver dificuldade em utilizar a focagem automática.
- Não utilize a função NightShot em locais com muita luz. Pode causar uma avaria.

Gravar no modo de espelho

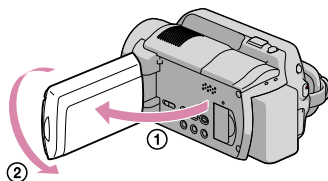

Abra o painel LCD 90 graus em relação à câmara de vídeo ①, e rode-o 180 graus no sentido da objectiva ②.

Sugestões

- Aparece uma imagem reflectida do motivo (como num espelho) no ecrã LCD, mas a imagem gravada aparece normal.

Gravar uma acção rápida em câmara lenta (GR.LEN.SUAVE)

Pode filmar os motivos e acções em movimento rápido, que não podem ser filmados nas condições de filmagem normais, em câmara lenta suave durante cerca de 3 segundos. Esta função é útil para filmar acções rápidas, como uma tacada de golfe ou serviço de ténis.

1 Toque em (HOME) → (A FILMAR/FOTOGRAFAR) → [GR.LEN.SUAVE].

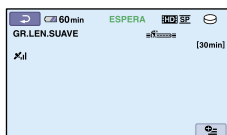

2 Carregar em START/STOP.

Um filme com cerca de 3 segundos é gravado como um filme de 12 segundos em câmara lenta.

[A gravar...] desaparece quando a gravação termina.

Toque em  para cancelar a gravação em câmara lenta.

Para alterar a programação

Toque no separador  (OPTION) →  e seleccione a definição que pretende alterar.

[TEMPORIZAÇÃO]

Selecione o ponto de início da gravação após carregar em START/STOP. A predefinição é [3seg DEPOIS]

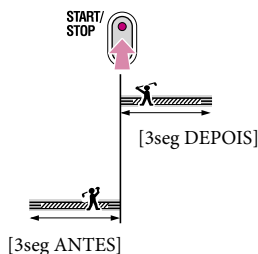



Notas

- Não é possível gravar som com [GR.LEN.SUAVE].
- A qualidade de imagem de [GR.LEN.SUAVE] não é tão boa como a de uma gravação normal.

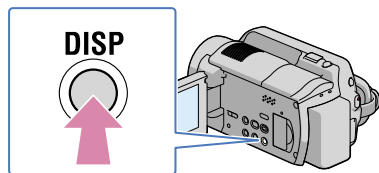
Alterar a visualização de ecrã ou ligar/desligar a luz de fundo



Sempre que premir DISP, os indicadores no ecrã, como a carga de bateria restante, etc., ligam e desligam.

Para desligar a luz de fundo do LCD, carregue sem soltar DISP durante alguns segundos até  aparecer. Esta programação é útil se utilizar a câmara de vídeo em condições com muita luz ou se quiser poupar a carga da bateria. A imagem gravada não é afectada por esta programação. Para ligar a luz de fundo do LCD, carregue sem soltar em DISP durante alguns segundos até  desaparecer.

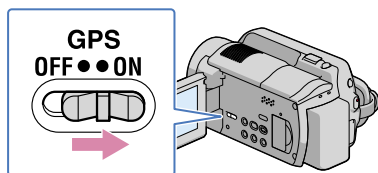

Defina o interruptor GPS para ON (☒ aparece no ecrã LCD). A câmara de vídeo começa a tentar triangular. Quando a câmara de vídeo triangula com sucesso, grava a informação de localização no momento em que os filmes e as fotografias foram gravados.

Os filmes e fotografias com informação de localização irão aparecer num mapa (p. 44), para que possa lembrar-se onde gravou esses filmes e fotografias.

Além disso, pode adquirir a informação de localização actual para verificar onde se encontra de momento (p. 59).

- Utilizando o software fornecido, “PMB”, pode visualizar os filmes e fotografias onde os gravou num mapa. Para mais informações, consulte a página 44.

⚡ Notas

- O indicador muda de acordo com a força de recepção do sinal GPS.

Estado de triangulação	Indicadores GPS	Estado de recepção GPS
Função desligada	Sem indicador	O interruptor GPS está definido para OFF ou o receptor GPS não está a funcionar normalmente.
Difícil	☒	A câmara de vídeo não encontra um sinal GPS, por isso, não consegue triangular. Utilize a câmara de vídeo numa área aberta.
A processar	☒	A câmara de vídeo está a confirmar o sinal GPS e irá conseguir adquirir a informação de localização em breve. Aguarde até que a câmara de vídeo conclua a triangulação.
A triangular	☒	A câmara está a receber um sinal GPS e consegue adquirir a informação de localização.
A triangular	☒	A câmara está a receber um sinal GPS forte e consegue adquirir a informação de localização.

- O interruptor GPS está definido para ON na predefinição. Os filmes e as fotografias gravados durante a triangulação por GPS serão gravados com a informação de localização. Se não pretender gravar a informação de localização, defina o interruptor GPS para OFF.
- Pode demorar entre vários segundos a vários minutos a adquirir a informação de localização quando utiliza o GPS pela primeira vez ou quando o utiliza após intervalos longos.
- Mesmo que a câmara de vídeo esteja desligada, a função GPS está a funcionar desde que o interruptor GPS esteja definido ON. Certifique-se de que o interruptor GPS está definido para OFF durante o levantar voo e a aterragem de um avião.
- Pode não conseguir adquirir a informação de localização dependendo da força de recepção GPS.

💡 Sugestões

- Pode pesquisar filmes e fotografias a reproduzir na Lista de mapas (p. 44).
- Quando reproduz filmes e fotografias com [CÓD.DADOS] definido para [COORDENADAS], a informação de localização aparece no ecrã LCD (p. 89).
- Pode utilizar [AJUSTE AUTO.REL.] e [AJUST.AUT.ÁREA] para regular o relógio e a área.

Reproduzir na câmara de vídeo

Na predefinição, os filmes e as fotografias que são gravados no disco rígido interno são reproduzidos (p. 71).

Reproduzir filmes

1 Abra o ecrã LCD da câmara de vídeo.

A câmara de vídeo está ligada.

- Para ligar a câmara de vídeo quando o ecrã LCD já está aberto, prima POWER (p. 22).

2 Prima (VER IMAGENS).

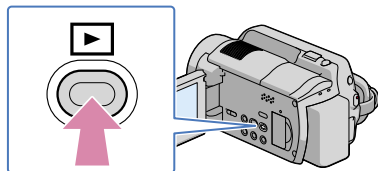



O ecrã VISUAL INDEX aparece após alguns segundos.

- Pode apresentar o ecrã VISUAL INDEX premindo  (VER IMAGENS) também no ecrã LCD.

3 Toque no separador (ou) (①) → um filme pretendido (②).

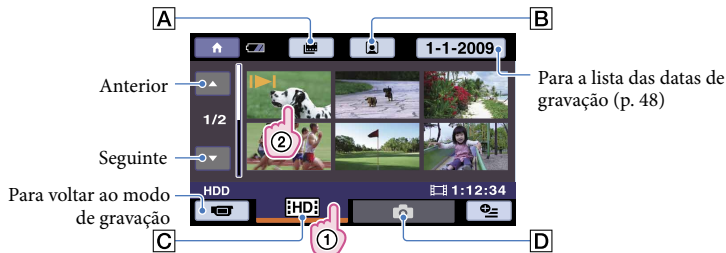
HDR-XR100E/XR105E/XR106E





A  : Apresenta o ecrã Lista cíclica de fotografias (p. 45).

B  : Apresenta o ecrã Lista de rostos (p. 46).

C  : Apresenta filmes com qualidade de imagem de alta definição (HD)*.

D  : Apresenta fotografias.

*  aparece quando o filme com qualidade de imagem de definição normal (SD) está seleccionado com [DEFINIR  / ] (p. 89).

- **▶** aparece com o último filme ou fotografia a ser reproduzido ou gravado. Se tocar no filme ou fotografia com **▶**, pode continuar a reprodução a partir do tempo anterior. (**▶** aparece na fotografia gravada no “Memory Stick PRO Duo”.)

HDR-XR200E/XR200VE

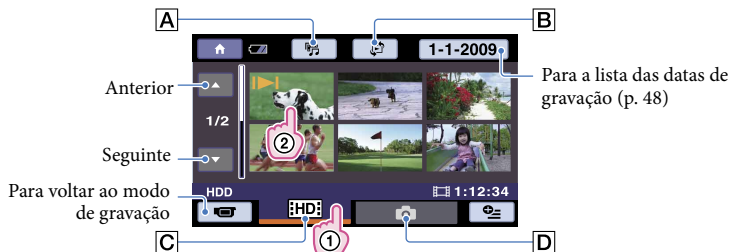

A : Apresenta o ecrã Reprodução de destaques (p. 47).

B : Apresenta o ecrã para seleccionar o tipo de índice ([MAPA] (HDR-XR200VE)/[LISTA FOTOGR.]/[ROSTO]) (p. 44, 45, 46).

C : Apresenta filmes com qualidade de imagem de alta definição (HD)*.

D : Apresenta fotografias.

* aparece quando o filme com qualidade de imagem de definição normal (SD) está seleccionado com [DEFINIR /] (p. 89).

- **▶** aparece com o último filme ou fotografia a ser reproduzido ou gravado. Se tocar no filme ou fotografia com **▶**, pode continuar a reprodução a partir do tempo anterior. (**▶** aparece na fotografia gravada no “Memory Stick PRO Duo”.)

A sua câmara de vídeo começa a reproduzir o filme seleccionado.

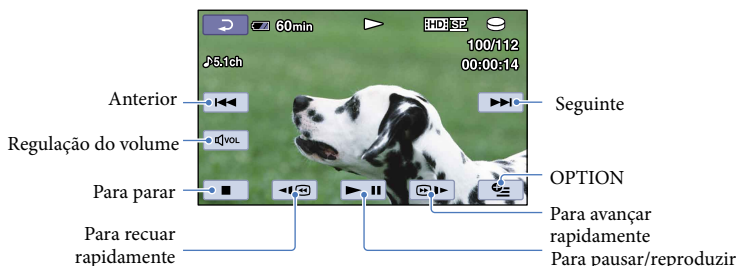

Sugestões

- Quando a reprodução com início no filme seleccionado tiver chegado ao último filme, volta a aparecer o ecrã VISUAL INDEX.
- Toque em / durante a pausa para reproduzir filmes lentamente.

- À medida que repete o toque em durante a reprodução, os filmes são reproduzidos cerca de 5 vezes → cerca de 10 vezes → cerca de 30 vezes → cerca de 60 vezes mais rápido.
- Pode visualizar VISUAL INDEX tocando em (HOME) → (VER IMAGENS) → [VISUAL INDEX].
- A data, hora e condições de filmagem são gravadas automaticamente durante a gravação. Esta informação não é apresentada durante a gravação, mas pode apresentá-la durante a reprodução tocando em (HOME) → (DEFINIÇÕES) → [VER DEF.IMAGENS] → [CÓD.DADOS] → uma definição pretendida → → → .
- A câmara de vídeo inclui um filme de demonstração que não pode ser eliminado.

Para ajustar o volume do som de filmes

Enquanto reproduz filmes, toque em → ajuste com / → .

- Pode regular o volume de som a partir de OPTION MENU.

Visualizar fotografias

Toque no separador (Fotografia) ① → uma fotografia pretendida ② no ecrã VISUAL INDEX.

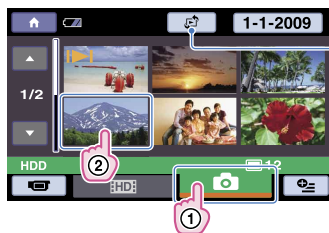

Apresenta o ecrã Lista de mapas (p. 44) (HDR-XR200VE)

A sua câmara de vídeo apresenta a fotografia seleccionada.

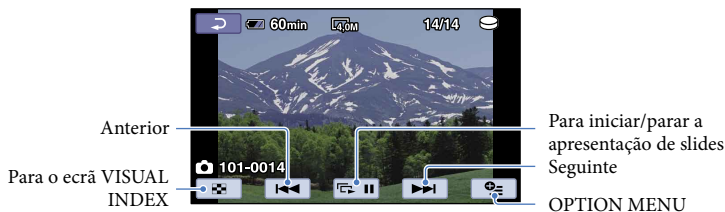

Sugestões

- Quando visualizar fotografias gravadas no "Memory Stick PRO Duo", (pasta de reprodução) aparece no ecrã.

Funções úteis para reproduzir filmes e fotografias

Procurar uma cena desejada gravando a localização (Lista de mapas) (HDR-XR200VE)

O local onde os filmes e as fotografias foram gravados está marcado num mapa. Pode seleccionar um filme ou fotografia gravando a localização. Selecciona o suporte de gravação com o filme ou fotografia que pretende reproduzir antes de iniciar a operação (p. 71).

- Pode utilizar a Lista de mapas apenas com filmes e fotografias com informação de localização que foi gravada com o interruptor GPS definido para ON (p. 40).
- Não pode utilizar a Lista de mapas com fotografias gravadas no "Memory Stick PRO Duo".

1 Prima (VER IMAGENS).

Aparece o ecrã VISUAL INDEX.

2 Toque em (VER IMAGENS) → [MAPA].

Regressa ao ecrã VISUAL INDEX

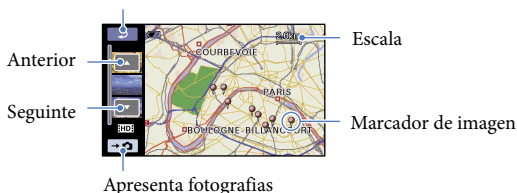

- Pode alterar a escala utilizando o selector de zoom ou os botões de zoom (W: maior, T: menor).
- O ponto em que toca no mapa desloca-se para o centro automaticamente. Se segura um certo ponto, o mapa continua a deslocar.
-  aparece no canto superior direito da miniatura do filme ou fotografia sem informação de localização.

3 Toque no marcador de imagem onde gravou os filmes e as fotografias a reproduzir.



O marcador de imagem fica vermelho. Os filmes ou as fotografias gravados nessa localização são visualizados à esquerda do ecrã.

4 Toque no filme ou fotografia pretendidos.

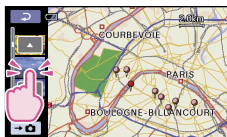

Inicia-se a reprodução a partir da cena seleccionada.

⚡ Notas

- Certifique-se de que define o interruptor GPS para ON antes da gravação, para poder criar filmes e fotografias que pode pesquisar na Lista de mapas (p. 40).
- O mapa apresenta sempre o Norte em cima.
- Quando grava vários filmes e fotografias na mesma localização, o filme ou fotografia gravado mais recentemente será apresentado no ecrã LCD.
- Pode também apresentar o ecrã Lista de mapas tocando em (HOME) → (VER IMAGENS) → [MAPA].
- Pode também pesquisar pela miniatura do filme ou fotografia que pretende reproduzir tocando no passo 3. A localização de gravação do filme ou fotografia será apresentada no centro do mapa.

Procurar a cena desejada através de localização (Lista cíclica de fotogramas)

Os filmes podem ser divididos por um tempo definido, e a primeira cena de cada divisão é apresentada no ecrã INDEX. Pode iniciar a reprodução de um filme a partir da miniatura seleccionada.

Selecione o suporte de gravação com o filme que pretende reproduzir antes da operação (p. 71).

1 Prima (VER IMAGENS).



Aparece o ecrã VISUAL INDEX.



2 HDR-XR100E/XR105E/XR106E: Toque em (Lista cíclica de fotogramas). HDR-XR200E/XR200VE: Toque em (VER IMAGENS) → [LISTA FOTOGR.].

Regressa ao ecrã VISUAL INDEX





Programa o intervalo em que deve criar miniaturas das cenas de um filme.

3 Toque em / para seleccionar o filme desejado.

4 Toque em / para procurar a cena desejada e toque na cena a reproduzir.

Inicia-se a reprodução a partir da cena seleccionada.

Sugestões

- Pode também apresentar o ecrã [Lista cíclica de fotogramas] tocando em  (HOME) →  (VER IMAGENS) →  [LISTA FOTOGR.].

Procurar a cena desejada por rosto (Lista de rostos)





As imagens de rostos detectadas durante a gravação do filme são apresentadas no ecrã INDEX.

Pode começar a reproduzir um filme a partir da imagem de rosto seleccionada.

Selecione o suporte de gravação com o filme que pretende reproduzir antes da operação (p. 71).



1 Prima  (VER IMAGENS).



Aparece o ecrã VISUAL INDEX.

2 HDR-XR100E/XR105E/XR106E: Toque em  (Lista de rostos).
HDR-XR200E/XR200VE: Toque em  ( VER IMAGENS) → [ ROSTO].

Regressa ao ecrã VISUAL INDEX



3 Toque em / para seleccionar o filme desejado.

4 Toque em / para procurar a imagem de rosto desejada e depois toque na imagem de rosto desejada para visualizar a cena.

A reprodução é iniciada a partir do início da cena com a imagem do rosto seleccionada.

⚡ Notas

- Os rostos podem não ser detectados dependendo das condições de gravação.
Exemplo: Pessoas que usam óculos ou chapéus ou que não estão viradas para a câmara.
- Certifique-se de que define [DETECÇÃO ROSTO] para [LIGAR] (predefinição) antes de gravar, para pesquisar filmes na Lista de rostos (p. 87).

💡 Sugestões

- Podem também apresentar o ecrã [Lista de rostos] tocando em 🏠 (HOME) → 📺 (VER IMAGENS) → [👤 ROSTO].

Reproduzir uma síntese dos seus filmes (REPRODUÇÃO DE DESTAQUE) (HDR-XR200E/XR200VE)

A câmara de vídeo selecciona algumas cenas curtas aleatoriamente, junta-as e reproduz-las como uma síntese dos seus filmes com qualidade de imagem alta definição (HD) com música e efeitos especiais. Não é possível gravar uma cena e especificá-la como cena de destaque. As cenas seleccionadas para a Reprodução de destaque são diferentes sempre que a Reprodução de destaque é seleccionada.

Seleccione o suporte de gravação com o filme que pretende reproduzir antes de iniciar a operação (p. 71).

1 Prima 📺 (VER IMAGENS).

Aparece o ecrã VISUAL INDEX.

2 Toque em 🎞️ (REPRODUÇÃO DE DESTAQUE).

Aparecem as definições para Reprodução de destaque. A Reprodução de destaque inicia após vários segundos.

Regressa ao ecrã VISUAL INDEX

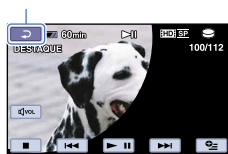

Para parar a reprodução de destaque

Para pausar, toque em ▶️||.

Para parar, toque em ■ ou 📺.

Para alterar as definições para a reprodução de destaque

Após tocar em 🎞️ no passo 2, toque em [PROGR.DESTAQUE] antes da Reprodução de destaque iniciar.

Podem definir as seguintes opções.

- [INT.REPRODUÇÃO]

Define o intervalo de filmes a reproduzir seleccionando a data de início e de fim, de seguida toque em **OK**.

Se não for definido nenhum intervalo, a câmara de vídeo reproduz filmes começando por aqueles da data visualizada no ecrã VISUAL INDEX até ao filme com data de gravação mais recente.

- [TEMA]

Selecione um dos seguintes: [SIMPLES], [NOSTÁLGICO], [ELEGANTE], [ACTIVO] (a predefinição) A categoria da música é seleccionada automaticamente de acordo com o tema.

- [MÚSICA]

A partir da categoria da música, pode seleccionar uma das seguintes: [MÚSICA1], [MÚSICA2], [MÚSICA3], [MÚSICA4] (a predefinição), [SOM ORIGINAL]

- [ALEATÓRIO]

Para reproduzir filmes aleatoriamente, selecione [LIGAR].

Para alterar ficheiros de música

- Pode transferir ficheiros de música a partir de CDs de áudio ou ficheiros MP3 para a câmara de vídeo e reproduzi-los com Reprodução de destaque. Para transferir ficheiros de música, necessita de instalar o software a partir do CD-ROM fornecido no computador. Ligue a câmara de vídeo e o computador, ligue-os com o cabo USB, de seguida toque em [TRANSF.MÚSICA] no ecrã da câmara de vídeo. (Se o ecrã [LIGAÇÃO USB] não aparecer, toque em **HOME** → **OUTROS** → [LIGAÇÃO USB].) Para mais informações, consulte “PMB Guide”.
- Após o ficheiro de música ser transferido para a câmara de vídeo, se não conseguir reproduzir a música, o ficheiro de música pode estar danificado. Elimine o ficheiro de música tocando em **HOME** → **OUTROS** → [FERRAM.MÚSICA] → [ESVAZIAR MÚSICA], de seguida, transfira novamente o ficheiro de música. Se eliminar ficheiros de música através de [ESVAZIAR MÚSICA], os dados de música gravados na câmara de vídeo na fábrica também serão eliminados. Neste caso, pode restaurá-los através de Music Transfer fornecido com PMB. Consulte o PMB Guide para obter mais detalhes.

⚡ Notas

- A definição [INT.REPRODUÇÃO] é apagada quando a Reprodução de destaque pára.
- Não pode guardar cenas seleccionadas para REPRODUÇÃO DE DESTAQUE.

💡 Sugestões

- Pode alterar as definições para Reprodução de destaque durante a Reprodução de destaque tocando em **OPTION**.
- Se alterar as definições para Reprodução de destaque, as cenas da Reprodução são novamente seleccionadas.
- Se alterar [MÚSICA] após seleccionar [TEMA], a música será seleccionada automaticamente para o tema da próxima vez.

Procurar imagens por data (Índice de datas)



Pode procurar imagens por data de modo eficiente.

Selecione o suporte de gravação com a imagem que pretende reproduzir antes da operação (p. 71).

⚡ Notas

- Não é possível utilizar a função de Índice de datas para fotografias no “Memory Stick PRO Duo”.

- 1 Prima  (VER IMAGENS).
Aparece o ecrã VISUAL INDEX.



- 2 Para procurar filmes, toque no separador  ou . Para procurar fotografias, toque no separador .

- 3 Toque na data do ecrã.

As datas de gravação das imagens são apresentadas no ecrã.

Regressa ao ecrã VISUAL INDEX



- 4 Toque em / para seleccionar a data da imagem desejada, depois toque em .

As imagens da data seleccionada são apresentadas no ecrã VISUAL INDEX.

Sugestões

- No ecrã [Lista cíclica de fotogramas]/[Lista de rostos], pode utilizar a função Índice de datas seguindo os passos 3 e 4.

Utilizar zoom de reprodução com fotografias

Pode ampliar fotografias fixas de aproximadamente 1,1 para 5 vezes o tamanho do original. A ampliação pode ser regulada através do selector de zoom eléctrico ou dos botões de zoom na moldura do LCD.

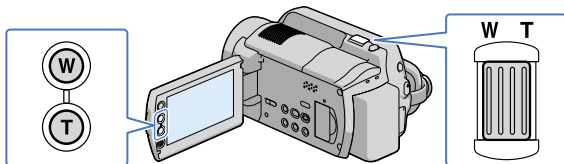

- 1 Reproduza a fotografia que pretende ampliar.

2 Amplie a fotografia fixa com T (Teleobjectiva).

O ecrã é emoldurado.

3 Toque no ecrã no ponto que pretende visualizar ao centro da moldura apresentada.

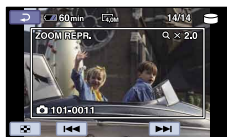

4 Regule a ampliação com W (Grande angular)/T (Teleobjectiva).

Para cancelar, toque em .

Reproduzir uma série de fotografias (Apresentação de slides)

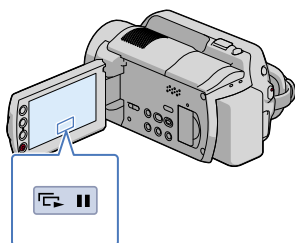

Toque em  no ecrã de reprodução da fotografia.

A apresentação de slides é iniciada a partir da fotografia seleccionada.

Para parar a apresentação de slides

Toque em .







Para reiniciar a apresentação de slides

Toque novamente em .

Notas

- Não é possível utilizar o zoom de reprodução durante a apresentação de slides.

Sugestões

- Pode também reproduzir a apresentação de slides tocando no separador  (OPTION) →  → 
[APRES.SLIDES] no ecrã VISUAL INDEX.
- Pode definir uma apresentação de slides contínua seleccionando o separador  (OPTION) →  → 
[DEF.APRES.SLIDES] enquanto reproduz fotografias. A predefinição é [LIGAR] (reprodução contínua).

Reproduzir imagens num televisor



Os métodos de ligação e qualidade de imagem (alta definição (HD) ou definição normal (SD)) visualizados no ecrã do televisor variam consoante o tipo de televisor ligado e das fichas utilizadas. Pode ligar a câmara de vídeo ao televisor facilmente, seguindo as instruções apresentadas no LCD, [GUIA LIGAÇÃO TV].

Ligar um televisor utilizando o [GUIA LIGAÇÃO TV]

1 Mude a entrada do televisor para a tomada ligada.

Consulte os manuais de instruções do televisor.

2 Ligue a câmara de vídeo e toque em (HOME) → (OUTROS) → [GUIA LIGAÇÃO TV] no ecrã LCD.

- Quando uma opção não se encontrar no ecrã, toque em  /  até a opção aparecer.
- Utilize o transformador de CA fornecido como fonte de alimentação (p. 20).

3 Ligue a câmara de vídeo e o televisor consultando o [GUIA LIGAÇÃO TV].

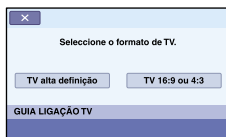

Conectores na câmara de vídeo

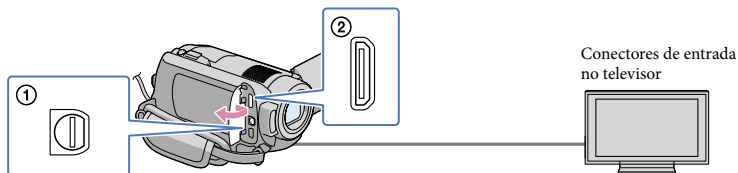

- Quando o cabo de ligação A/V for utilizado para emitir filmes, os filmes são emitidos com qualidade de imagem de definição normal (SD).

4 Reproduzir filmes e fotografias na câmara de vídeo (p. 41)

Ligar a um televisor de alta definição

Os filmes com qualidade de imagem de alta definição (HD) são reproduzidos com qualidade de imagem de alta definição (HD). Os filmes com qualidade de imagem de definição normal (SD) são reproduzidos com qualidade de imagem de definição normal (SD).

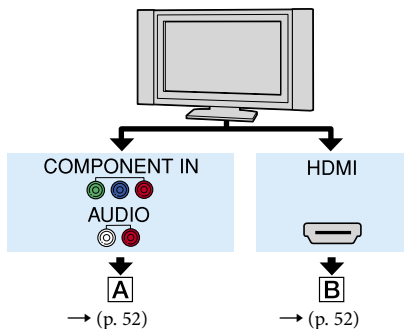

: Fluxo de sinal

Tipo	Câmara de vídeo	Cabo	Televisor	Definição HOME MENU
------	-----------------	------	-----------	---------------------

A



Cabo A/V componente (fornecido)

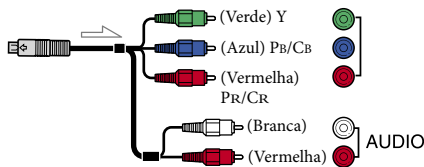

COMPONENT VIDEO IN



(DEFINIÇÕES)

→ [DEF.SAÍDA] →
[COMPONENTE] →
[1080i/576i] (p. 95)

⚡ Notas

- Se ligar apenas fichas de vídeo componente, os sinais de áudio não são emitidos. Ligue as fichas branca e vermelha para emitir os sinais de áudio.

B

②

Cabo HDMI (vendido em separado)



HDMI IN



⚡ Notas

- Utilize um cabo HDMI com o logótipo HDMI.
- Utilize um conector HDMI mini numa extremidade (para a câmara de vídeo) e uma ficha adequada para ligar o televisor na outra extremidade.
- As imagens não são emitidas a partir da tomada HDMI OUT da câmara de vídeo, se os sinais de protecção de direitos de autor estiverem gravados nas imagens.

- Alguns televisores poderão não funcionar correctamente (por ex., nenhum som ou imagem) com esta ligação.
- Não ligue a tomada HDMI OUT da câmara de vídeo nem a tomada HDMI OUT do dispositivo externo através do cabo HDMI. Pode causar uma avaria.
- Quando o dispositivo ligado é compatível com som surround de 5,1 canais, os filmes com qualidade de imagem de alta definição (HD) são emitidos automaticamente com som surround de 5,1 canais. Os filmes com qualidade de imagem de definição normal (SD) são convertidos para 2 canais.

Ligar a um televisor 16:9 (panorâmico) ou 4:3 sem alta definição

Os filmes com qualidade de imagem de alta definição (HD) são convertidos para qualidade de imagem de definição normal (SD) e reproduzidos. Os filmes com qualidade de imagem de definição normal (SD) são reproduzidos com qualidade de imagem de definição normal (SD).

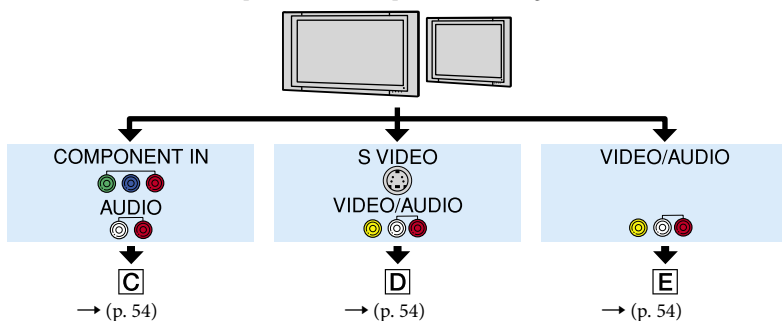

Para definir o formato de acordo com o televisor ligado (16:9/4:3)

Defina [FORMATO TV] para [16:9] ou [4:3] de acordo com o televisor (p. 94).

⚡ Notas

- Quando reproduz filmes com qualidade de imagem de definição normal (SD) num televisor 4:3 que não é compatível com o sinal 16:9, grave filmes com formato de ecrã 4:3. Toque em **HOME** → **DEFINIÇÕES** → [DEF.FILMES] → [SEL.FOR.AL.R.] → [4:3] → **OK** → **ESC** → **X** (p. 76).

Tipo	Câmara de vídeo	Cabo	Televisor	Definição HOME MENU
------	-----------------	------	-----------	---------------------

C

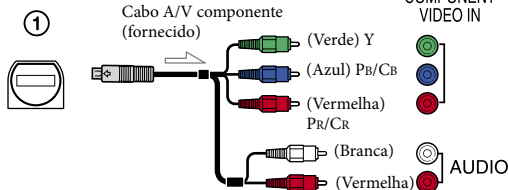

(DEFINIÇÕES)
→ [DEFS.AÍDA] →
[COMPONENTE] →
[576i] (p. 95)

(DEFINIÇÕES)
→ [DEFS.AÍDA] →
[FORMATO TV] →
[16:9]/[4:3]* (p. 94)

Notas

- Se ligar apenas fichas de vídeo componente, os sinais de áudio não são emitidos. Ligue as fichas branca e vermelha para emitir os sinais de áudio.

D

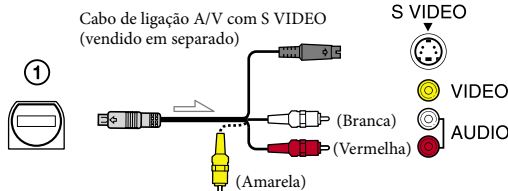

(DEFINIÇÕES)
→ [DEFS.AÍDA] →
[FORMATO TV] →
[16:9]/[4:3]* (p. 94)

Notas

- Quando a ficha S VIDEO (canal S VIDEO) for ligada, os sinais de áudio não são emitidos. Para emitir sinais de áudio, ligue as fichas branca e vermelha à tomada de entrada de áudio do seu televisor.
- Esta ligação produz imagens de resolução mais elevada, quando comparado com a ligação através do cabo de ligação A/V (Tipo **E**).

E

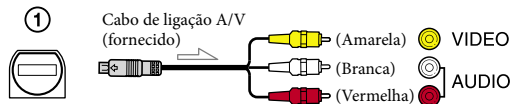

(DEFINIÇÕES)
→ [DEFS.AÍDA] →
[FORMATO TV] →
[16:9]/[4:3]* (p. 94)

* Defina [FORMATO TV] de acordo com o seu televisor.

Quando ligar o seu televisor através de um videogravador

Ligue a câmara de vídeo à entrada LINE IN no videogravador utilizando o cabo de ligação A/V. Regule o selector de entrada no videogravador para LINE (VIDEO 1, VIDEO 2, etc.).

Quando o televisor é mono (Quando o seu televisor tiver apenas uma tomada de entrada de áudio)

Ligue a ficha amarela do cabo de ligação A/V à tomada de entrada de vídeo e ligue a ficha branca (canal esquerdo) ou vermelha (canal direito) à tomada de entrada de áudio do seu televisor ou videogravador.

Se o seu televisor/videogravador tiver um adaptador de 21 pinos (EUROCONNECTOR)

Necessita de um adaptador de 21 pinos (vendido em separado) para ligar a câmara de vídeo a um televisor, para ver as imagens gravadas (apenas para os modelos com a marca **CE** impressa na superfície inferior). Este adaptador foi concebido apenas para uma utilização de saída.

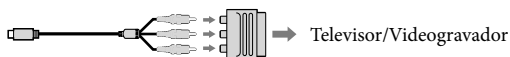

⚡ Notas

- Quando o cabo de ligação A/V for utilizado para emitir imagem, as imagens são emitidas com qualidade de imagem de definição normal (SD).

💡 Sugestões

- Se ligar a sua câmara de vídeo ao televisor utilizando mais do que um tipo de cabo para emitir imagem, a ordem de prioridade das tomadas de entrada do televisor é a seguinte:
HDMI → componente → S VIDEO → vídeo
- HDMI (High Definition Multimedia Interface) é uma interface para envio de sinais de vídeo/áudio. A tomada HDMI OUT emite imagens de alta qualidade e áudio digital.

Utilizar o “BRAVIA” Sync

Pode operar a câmara de vídeo com o Telecomando do televisor ligando a câmara de vídeo a um televisor compatível com “BRAVIA” Sync lançado em 2008 ou posteriormente com o cabo HDMI.

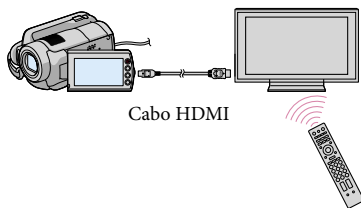



- 1 Ligue a câmara de vídeo e um televisor compatível com “BRAVIA” Sync através do cabo HDMI (vendido em separado).

2 Ligue a câmara de vídeo.





A entrada do televisor é activada automaticamente e a imagem da câmara de vídeo é apresentada no televisor.

3 Utilize a sua câmara de vídeo com o Telecomando do televisor.

Pode realizar as seguintes operações.

- para apresentar  (VER IMAGENS) ou  (HOME) premindo o botão SYNC MENU
 - para apresentar um ecrã de índice, como o ecrã VISUAL INDEX e reproduza os filmes ou fotografias desejados, carregando nos botões para cima/para baixo/esquerda/direita/enter do Telecomando do televisor
-

Notas

- Podem existir algumas operações impossíveis de realizar com o Telecomando.
- Para definir a câmara de vídeo, toque em  (HOME) →  (DEFINIÇÕES) → [DEF.GERAIS] → [CONTROL.P/HDMI] → [LIGAR] (predefinição) →  →  → .
- Para além disso, configure o seu televisor. Consulte o manual de instruções do televisor para obter mais informações.

Sugestões

- Se desligar o televisor, a câmara de vídeo é desligada simultaneamente.

Apagar filmes e fotografias

Pode obter mais espaço de suporte apagando filmes e fotografias do suporte de gravação.

Selecione o suporte de gravação com os filmes e fotografias que pretende apagar antes de iniciar a operação (p. 71). Para filmes, selecione a qualidade de imagem (p. 75).



⚡ Notas



- Não pode recuperar imagens depois de as apagar.
- Não retire a bateria ou o transformador de CA da câmara de vídeo, enquanto elimina as imagens. Pode danificar o suporte de gravação.
- Não ejecte o “Memory Stick PRO Duo” enquanto apaga imagens do “Memory Stick PRO Duo”.
- É impossível eliminar os filmes e fotografias protegidos. Anule a protecção dos filmes e fotografias para os eliminar, antes de os tentar eliminar (p. 63).
- Se o filme apagado estiver incluído na lista de reprodução (p. 65), o filme adicionado à lista de reprodução é apagado também da lista de reprodução.
- Guarde previamente filmes e fotografias importantes (p. 68).

💡 Sugestões

- Pode seleccionar até 100 imagens de uma vez.
- Pode apagar uma imagem no ecrã de reprodução através do  OPTION MENU.
- Para apagar todas as imagens gravadas no suporte de gravação e recuperar todo o espaço gravável do suporte, formate o suporte (p. 73).
- Imagens de tamanho reduzido que permitem visualizar várias imagens ao mesmo tempo num ecrã de índice denominam-se “miniaturas”.

2

Para apagar filmes, toque em  APAGAR →  APAGAR] ou  APAGAR].

- Para apagar fotografias, toque em  APAGAR] →  APAGAR].

3



Toque e apresente a marca ✓ nos filmes e fotografias a apagar.







💡 Sugestões





- Carregue sem soltar na imagem no ecrã LCD para confirmar a imagem. Toque em  para voltar ao ecrã anterior.

4

Toque em  → [SIM] →  → .

Para apagar todos os filmes/fotografias de uma vez



No passo 2, toque em  APAGAR] →  APAGAR TUDO]/[ APAGAR TUDO] → [SIM] → [SIM] →  → .



- Para eliminar todos as fotografias, toque em  APAGAR] →  APAGAR TUDO] → [SIM] → [SIM] →  → .



Para apagar de uma vez todos os filmes/fotografias gravados no mesmo dia

- Pode apagar fotografias seleccionando datas de gravação apenas quando as fotografias são gravadas no disco rígido interno.



1

Toque em  (HOME) →  (OUTROS) → [APAGAR].

- ① No passo 2, toque em [ APAGAR] → [ APAGAR por dt] / [ APAGAR por dt].





- Para eliminar todas as fotografias do mesmo dia de uma só vez, toque em [ APAGAR] → [ APAGAR por dt].



- ② Toque em  /  para seleccionar a data de gravação dos filmes/fotografias desejados e, em seguida, toque em []. Os filmes/fotografias gravados na data seleccionada aparecem no ecrã.

Sugestões



- Toque na imagem no ecrã LCD para confirmar a imagem. Toque em [] para voltar ao ecrã anterior.

- ③ Toque em [] → [] → [] → [].

Adquirir informação de localização actual (HDR-XR200VE)

Pode visualizar a localização actual num mapa.

Defina o interruptor GPS para ON para que a câmara de vídeo possa adquirir a informação de localização actual (p. 40).

Toque em  ( A SUA LOCALIZ.) no ecrã de gravação.

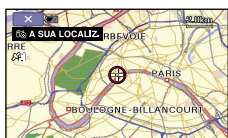

A localização actual é visualizada e marcada no centro do ecrã LCD.

Se tocar num certo ponto do ecrã, o mapa mostra a área com esse ponto no centro.

Toque em  (Posição actual) no canto inferior esquerdo do ecrã LCD para deslocar a localização actual de novo para o centro.

Para fechar o ecrã de mapa

Toque em .



 Notas

- O mapa apresenta sempre o Norte em cima.

 Sugestões

- Pode alterar a escala utilizando o selector de zoom ou os botões de zoom (W: maior, T: menor).
- A câmara de vídeo adquire a informação de localização actual a cada 10 segundos. As visualizações do marcador central, etc., aparecem de forma diferente de acordo com o estado da consulta actual.
- Quando a câmara de vídeo não consegue



adquirir a informação de localização actual, o marcador central fica cinzento e o mapa mostra a última posição adquirida.

- Se segura um certo ponto, o mapa continua a deslocar.
- Pode também visualizar a localização actual tocando em  (HOME) →  (OUTROS) →  [A SUA LOCALIZ.].



Captar uma fotografia a partir de um filme

Pode guardar um fotograma seleccionado a partir de um filme gravado como uma fotografia.

Selecione o suporte de gravação com filmes e a qualidade de imagem e o suporte de gravação onde pretende guardar as fotografias antes da operação (p. 71, 89).

1 Toque em  (HOME) →  (OUTROS) → [CAPTURAR FOTO].
O ecrã [CAPTURAR FOTO.] aparece.

2 Toque no filme que pretende captar.
A reprodução do filme seleccionado começa.

3 Toque em  no ponto que deseja captar.
O filme entra no modo de pausa. Alterna entre reprodução e pausa conforme carrega em .

Regula o ponto de captação com maior precisão depois de seleccionar o ponto com .

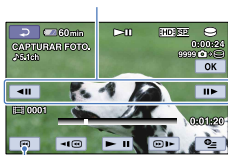



Volta ao início do filme seleccionado



4 Toque em .

A fotografia captada é guardada no suporte de gravação seleccionado em



[DEF.SUPOR.FOTO.] (p. 71).

Após terminada a captação, o ecrã regressa ao modo de pausa.

- Para continuar a captar, toque em , depois repita os passos a partir do passo 3.
- Para captar uma fotografia de outro filme, toque em , depois repita os passos a partir do passo 2.

5 Toque em  → .

Notas

- O tamanho da imagem é fixo consoante a qualidade de imagem do filme:
 - [, 2,1M] com qualidade de imagem de alta definição (HD)
 - [, 0,2M] em 16:9 (panorâmico) com qualidade de imagem de definição normal (SD)
 - [VGA(0,3M)] em 4:3 com qualidade de imagem de definição normal (SD)
- O suporte de gravação onde pretende guardar fotografias deve ter espaço suficiente.
- A data e hora de gravação das fotografias captadas são iguais à data e hora de gravação dos filmes.
- Se o filme a partir do qual está a captar não tiver código de dados, a data e hora de gravação da fotografia será a data e a hora em que a captou a partir do filme.
- **Para HDR-XR105E/XR106E**
Não é possível captar uma fotografia a partir de um filme gravado no “Memory Stick PRO Duo”.

Copiar filmes e fotografias do disco rígido interno para um "Memory Stick PRO Duo"

Copiar filmes

Pode copiar filmes gravados no disco rígido interno da sua câmara de vídeo para um "Memory Stick PRO Duo".

Introduza um "Memory Stick PRO Duo" na sua câmara de vídeo antes da operação.

Notas

- Quando grava um filme no "Memory Stick PRO Duo" pela primeira vez, crie o ficheiro de base de dados da imagem tocando em **HOME** → **GERIR SUPORTE** → **[REPAR.F.BD.IMG]** → **[MEMORY STICK]**.
- Ligue a sua câmara de vídeo para a tomada de parede utilizando o transformador de CA para evitar que a câmara de vídeo fique sem alimentação durante a cópia.

Sugestões

- O filme original não será apagado após a cópia.
- Todas as imagens incluídas numa lista de reprodução serão copiadas.
- As imagens gravadas pela câmara de vídeo e guardadas no suporte de gravação são designadas por "original".

- 1 Toque em **HOME** → **[OUTROS]** → **[COPIAR FILME]**.

O ecrã **[COPIAR FILME]** aparece.

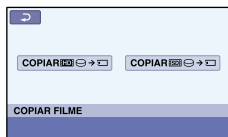

- 2 Toque na qualidade de imagem do filme a copiar.

[COPIAR [HD] [OK]]: Para copiar os filmes com qualidade de imagem de alta definição (HD)

[COPIAR [SD] [OK]]: Para copiar os filmes com qualidade de imagem de definição normal (SD)

- 3 Toque no tipo de cópia.

[COPIAR por sel.]: Para seleccionar filmes e copiar

[COPIAR por data]: Para copiar todos os filmes de uma data especificada

[COPIAR TODOS [HD]]: Para copiar a lista de reprodução com qualidade de imagem de alta definição (HD)

[COPIAR TODOS [SD]]: Para copiar a lista de reprodução com qualidade de imagem de definição normal (SD)

Quando selecciona a lista de reprodução como a fonte da cópia, siga as instruções no ecrã para copiar a lista de reprodução.

- 4 Selecciona o filme que pretende copiar.

[COPIAR por sel.]: Toque no filme que pretende copiar e marque-o com **✓**.

Pode seleccionar múltiplos filmes.





Capacidade restante estimada do "Memory Stick PRO Duo"

Sugestões

- Carregue sem soltar na imagem no ecrã LCD para confirmar a imagem. Toque em  para voltar ao ecrã anterior.

[COPIAR por data]: Selecione a data de gravação do filme que pretende copiar, depois toque em . Não pode seleccionar múltiplas datas.



- 5 Toque em  → [SIM] →  → .

Sugestões



- Para verificar os filmes copiados quando a cópia terminar, selecione [MEMORY STICK] em [DEF.SUPOR.FILM.] e reproduza-os (p. 71).

Copiar fotografias

Pode copiar fotografias do disco rígido interno da câmara de vídeo para o “Memory Stick PRO Duo”. Introduza um “Memory Stick PRO Duo” na sua câmara de vídeo antes da operação.

Notas

- Ligue a sua câmara de vídeo a uma tomada de parede utilizando o transformador de CA para evitar que a câmara de vídeo fique sem alimentação durante a cópia.

- 1 Toque em  (HOME) →  (OUTROS) → [COPIAR FOTO.].

O ecrã [COPIAR FOTO.] aparece.



- 2 Toque no tipo de cópia.

[COPIAR por selecç.]: Para copiar fotografias seleccionadas

[COPIAR por data]: Para copiar todos as fotografias de uma data especificada

- 3 Selecione a fotografia que pretende copiar.

[COPIAR por selecç.]: Toque na fotografia que pretende copiar e marque-a com . Pode seleccionar múltiplas fotografias.

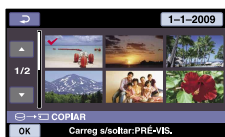



Sugestões

- Carregue sem soltar na imagem no ecrã para confirmar a imagem. Toque em  para voltar ao ecrã anterior.

[COPIAR por data]: Selecione a data de gravação da fotografia que pretende copiar, depois toque em . Não pode seleccionar múltiplas datas.



- 4 Toque em  → [SIM] →  → .

Sugestões

- Para verificar as fotografias copiadas quando a cópia terminar, selecione [MEMORY STICK] em [DEF.SUPOR.FOTO.] e reproduza-as (p. 71).



Proteger filmes e fotografias gravados (Proteger)



Proteger filmes e fotografias para evitar eliminá-los acidentalmente.



Selecione o suporte de gravação com os filmes e fotografias que pretende proteger antes de iniciar a operação (p. 71). Para filmes, selecione a qualidade de imagem (p. 89).

Sugestões

- Pode proteger filmes e fotografias no ecrã de reprodução através do  OPTION MENU.

1 Toque em  (HOME) →  (OUTROS) → [EDIT].

2 Para proteger filmes, toque em [PROTEGER ] → [PROTEGER ]/[PROTEGER ].

- Para proteger fotografias, toque em [PROTEGER ] → [PROTEGER ].



3 Toque nos filmes e fotografias a proteger.

 é visualizado nas imagens seleccionadas.





Sugestões

- Carregue sem soltar na imagem no ecrã LCD para confirmar a imagem. Toque em  para voltar ao ecrã anterior.
- Pode seleccionar até 100 imagens de uma vez.

4 Toque em  → [SIM] →  → .



Para anular a protecção dos filmes e fotografias



Toque no filme ou fotografia marcado com  no passo 3.

 desaparece.



Para proteger todos os filmes e fotografias gravados no mesmo dia de uma só vez.

Pode proteger fotografias seleccionando datas de gravação apenas quando as fotografias são gravadas no disco rígido interno.





① No passo 2, toque em [PROTEGER ] → [PROT.  por data]/[PROT.  por data].

- Para proteger todas as fotografias do mesmo dia de uma só vez, toque em [PROTEGER ] → [PROT.  por data].



② Toque em / para seleccionar a data de gravação dos filmes/fotografias desejados e, em seguida, toque em . Os filmes/fotografias gravados na data seleccionada aparecem no ecrã.

Sugestões



- Toque na imagem no ecrã LCD para confirmar a imagem. Toque em  para voltar ao ecrã anterior.
- ③ Toque em  → [LIGAR] →  → .

Para anular a protecção dos filmes e fotografias gravados no mesmo dia de uma só vez

No passo ② acima, seleccione a data de gravação dos filmes/fotografias desejados e, em seguida, toque em [OK] → [DESLIGAR] → [OK] → [X].

Dividir um filme

Selecione o suporte de gravação com o filme e a qualidade de imagem que pretende dividir antes da operação (p. 71, 75).

1 Toque em  (HOME) →  (OUTROS) → [EDIT] → [] DIVIDIR].

2 Toque no filme que pretende dividir.

A reprodução do filme seleccionado começa.

3 Toque em  no ponto em que pretende dividir o filme em cenas.

O filme entra no modo de pausa. Alterna entre reprodução e pausa conforme carrega em .

Regula o ponto de divisão com maior precisão depois de seleccionar o ponto e divisão com .



Volta ao início do filme seleccionado

4 Toque em [OK] → [SIM] → [OK] → [X].

⚡ Notas

- Não pode recuperar filmes depois de os dividir.
- Não retire a bateria ou o transformador de CA

da câmara de vídeo, enquanto divide o filme. Pode danificar o suporte de gravação. Além disso, não ejecte o “Memory Stick PRO Duo” enquanto divide filmes no “Memory Stick PRO Duo”.

- Pode ocorrer uma ligeira diferença entre o ponto em que toca em  e o ponto de divisão real, porque a câmara de vídeo selecciona o ponto de divisão com base em incrementos de cerca de meio segundo.
- Se dividir o filme original, o filme adicionado à Lista de Reprodução também será dividido.

Sugestões

- Pode dividir uma imagem no ecrã de reprodução através do  OPTION MENU.

Utilizar a lista de reprodução de filmes



A Lista de Reprodução é uma lista que mostra as miniaturas dos filmes que seleccionou.

Os filmes originais não são modificados mesmo que edite ou apague os filmes adicionados à Lista de Reprodução. Selecciono o suporte de gravação e a qualidade de imagem com que pretende criar, reproduzir ou editar uma lista de reprodução antes da operação (p. 71, 89).

Criar a Lista de Reprodução

Notas

- Filmes com qualidade de imagem de alta definição (HD) e filmes com qualidade de imagem de definição normal (SD) são adicionados a uma Lista de Reprodução individual.

1 Toque em  (HOME) →  (OUTROS) → [EDIT.LISTA REPR.].

2 Toque em [ADICIONAR ] ou [ADICIONAR ].



3 Toque no filme que pretende adicionar à Lista de Reprodução.





O filme seleccionado é marcado com .

Sugestões

- Carregue sem soltar na imagem no ecrã LCD para confirmar a imagem. Toque em  para voltar ao ecrã anterior.



4 Toque em  → [SIM] →  → .

Para adicionar de uma só vez todos os filmes gravados no mesmo dia

① No passo 2, toque em [ADICION.p/dt ]/[ADICION.p/dt .

As datas de gravação dos filmes são apresentadas no ecrã.





② Toque em / para seleccionar a data de gravação do filme pretendido e, em seguida, toque em .

Os filmes gravados na data seleccionada aparecem no ecrã.

Sugestões

- Toque na imagem no ecrã LCD para confirmar a imagem. Toque em  para voltar ao ecrã anterior.

③ Toque em  → [SIM] →  → .

Notas

- Não retire a bateria ou o transformador de CA da câmara de vídeo, enquanto adiciona filmes à lista de reprodução. Pode danificar o suporte de gravação. Além disso, não ejecte o "Memory Stick PRO Duo" enquanto edita filmes no "Memory Stick PRO Duo".
- Não pode adicionar fotografias à Lista de Reprodução.
- Não pode criar uma Lista de Reprodução que contenha qualidade de imagem de alta definição (HD) e qualidade de imagem de definição normal (SD).

Sugestões

- Pode adicionar um máximo de 999 filmes com qualidade de imagem de alta definição (HD) ou 99 filmes com qualidade de imagem de definição normal (SD) à Lista de Reprodução.
- Pode adicionar um filme no ecrã de reprodução ou no ecrã INDEX tocando em  (OPTION).
- Pode copiar a Lista de Reprodução para um disco conforme está, utilizando o software fornecido.

Reproduzir a Lista de Reprodução

Seleccione o suporte de gravação e a qualidade de imagem com que pretende reproduzir uma lista de reprodução antes da operação (p. 71, 89).

1 Toque em  (HOME) →  (VER IMAGENS) → [LISTA DE REP.].

Os filmes adicionados à lista de reprodução aparecem.



2 Toque no filme que pretende reproduzir.

A Lista de Reprodução é reproduzida desde o filme seleccionado até ao fim e, em seguida, volta a aparecer o ecrã da Lista de Reprodução.

Para apagar filmes desnecessários da Lista de Reprodução

① Toque em  (HOME) →  (OUTROS) → [EDIT.LISTA REPR.].

② Toque em [ APAGAR]/ [ APAGAR].

Para apagar todos os filmes da lista de reprodução, toque em [ APAG.

TUDO]/[**Des** APAGAR TUDO] →
[SIM] → [SIM] → [OK].

- ③ Selecciono o filme que pretende apagar da Lista de Reprodução.



O filme seleccionado é marcado com ✓.

Sugestões

- Carregue sem soltar na imagem no ecrã LCD para confirmar a imagem. Toque em para voltar ao ecrã anterior.

- ④ Toque em [OK] → [SIM] → [OK] → [X].

Sugestões

- Mesmo que apague um filme de uma lista de reprodução, o filme original não é apagado.

Para alterar a ordem dentro da Lista de Reprodução

- ① Toque em (HOME) → (OUTROS) → [EDIT.LISTA REPR.].

- ② Toque em [**Des** MOVER]/[**Des** MOVER].

- ③ Selecciono o filme que pretende mover.



O filme seleccionado é marcado com ✓.

Sugestões

- Toque na imagem no ecrã LCD para confirmar a imagem. Toque em para voltar ao ecrã anterior.

- ④ Toque em [OK].

- ⑤ Selecciono o destino com / .



Barra de destino

- ⑥ Toque em [OK] → [SIM] → [OK] → [X].

Sugestões

- Quando selecciona vários filmes, estes são movidos pela ordem em que aparecem na Lista de Reprodução.

Criar um disco com gravador de DVD

Criar um disco com qualidade de imagem de alta definição (HD) leitor de DVD (Ligação com cabo USB)

Pode guardar filmes com qualidade de imagem de alta definição (HD) num disco ligando a câmara de vídeo a dispositivos de criação de discos, como um gravador de Sony DVD, com o cabo USB. Consulte também os manuais de instruções fornecidos com os equipamentos que pretende ligar.

O método utilizado para criar um disco ligando a câmara de vídeo a um gravador Sony DVD com o cabo USB é descrito aqui.

- Ligue a sua câmara de vídeo à tomada de parede utilizando o transformador de CA fornecido para esta operação (p. 20).
- Sony Gravador DVD pode não estar disponível em alguns países/regiões.

- 1** Ligue a câmara de vídeo e ligue um gravador de DVD, etc. à tomada Ψ (USB) da câmara de vídeo com o cabo USB (fornecido).

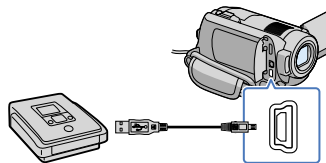

O ecrã [SELECÇÃO USB] aparece no ecrã da câmara de vídeo.

- Se o ecrã [SELECÇÃO USB] não aparecer, toque em \uparrow (HOME) \rightarrow ☰ (OUTROS) \rightarrow [LIGAÇÃO USB].

- 2** Toque em [LIGAÇÃO USB ☰] quando os filmes forem gravados no disco rígido interno ou [LIGAÇÃO USB ☰] quando os filmes forem gravados num “Memory Stick PRO Duo” no ecrã da câmara de vídeo.

- 3** Grave vídeos no dispositivo ligado.

- Para mais informações, consulte os manuais de instruções fornecidos com o dispositivo que pretende ligar.

- 4** Quando a operação terminar, toque em [FIM] \rightarrow [SIM] no ecrã da câmara de vídeo.

- 5** Desligue o cabo USB.

⚡ Notas

- O disco com qualidade de imagem de alta definição (HD) que criou não deve ser utilizado em leitores/gravadores de DVD. Porque os leitores/gravadores DVD não são compatíveis com o formato AVCHD, os leitores/gravadores de DVD podem não ejetar o disco.

Criar um disco com qualidade de imagem de definição normal (SD) com um gravador, etc. (Ligação cabo de ligação A/V)

Pode copiar imagens reproduzidas na câmara de vídeo num disco ou cassette de vídeo, ligando a câmara de vídeo a um gravador de discos, gravador Sony DVD, etc. com o cabo de ligação A/V. Ligue o dispositivo de qualquer forma de **1** ou **2**. Consulte também os manuais de

instruções fornecidos com os equipamentos que pretende ligar. Selecciona o suporte de gravação com os filmes e a qualidade de imagem que pretende copiar antes de iniciar a operação (p. 71, 75).

- Sony Gravador DVD pode não estar disponível em alguns países/regiões.

⚡ Notas

- Ligue a sua câmara de vídeo à tomada de parede utilizando o transformador de CA fornecido para esta operação (p. 20).
- Os filmes com qualidade de imagem de alta definição (HD) serão copiados com qualidade de imagem de definição normal (SD).

1 Cabo de ligação A/V (fornecido)

Ligue o cabo de ligação A/V à tomada de entrada de outro dispositivo.

2 Cabo de ligação A/V com S VIDEO (vendido em separado)

Quando ligar outro dispositivo através da tomada S VIDEO utilizando um cabo de ligação A/V com um cabo S VIDEO (vendido em separado), podem ser produzidas imagens de qualidade superior com um cabo de ligação A/V. Ligue a ficha vermelha e branca (áudio direito/esquerdo) e a ficha S VIDEO (canal S VIDEO) do cabo de ligação A/V com um cabo S VIDEO. Se ligar apenas a ficha S VIDEO, não irá ouvir som. A ligação da ficha amarela (vídeo) não é necessária.

Conector Remoto A/V

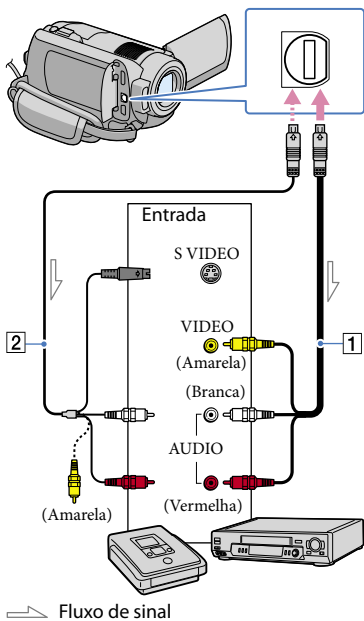

➔ Fluxo de sinal

1 Introduza o suporte de gravação no dispositivo de gravação.

- Se o seu dispositivo de gravação possuir um selector de entrada, programe-o para o modo de entrada.

2 Ligue a câmara de vídeo ao dispositivo de gravação (um gravador de discos, etc.) com o cabo de ligação A/V 1 (fornecido) ou um cabo de ligação A/V com S VIDEO 2 (vendido em separado).

- Ligue a sua câmara de vídeo às tomadas de entrada do dispositivo de gravação.



3 Comece a reprodução na sua câmara de vídeo e grave-a no dispositivo de gravação.

- Para obter mais informações, consulte os manuais de instruções fornecidos com o dispositivo de gravação.

4 Quando a cópia estiver terminada, pare o dispositivo de gravação e depois a câmara de vídeo.

Verificar a informação da bateria

Podemos verificar a capacidade restante estimada da bateria.

Toque em  (HOME) →  (OUTROS) → [INFO.DA BATERIA].





















É apresentada a capacidade da bateria restante.



Para fechar o ecrã de informação da bateria

Toque em .

⚡ Notas

- Como a cópia é efectuada através de uma transferência de dados analógica, a qualidade da imagem pode deteriorar-se.
- Não pode copiar imagens para gravadores ligados com um cabo HDMI.
- Para ocultar os indicadores no ecrã (como um contador, etc.) do dispositivo ligado, toque em  (HOME) →  (DEFINIÇÕES) → [DEF.SAÍDA] → [VISUALIZAÇÃO] → [LCD] (predefinição) →  →  → .
- Para gravar a data/hora, coordenadas (HDR-XR200VE) ou dados de definição da câmara, toque em  (HOME) →  (DEFINIÇÕES) → [VER DEF.IMAGENS] → [CÓD.DADOS] → uma definição pretendida →  →  → . Além disso, toque em  (HOME) →  (DEFINIÇÕES) → [DEF.SAÍDA] → [VISUALIZAÇÃO] → [SAÍD-V/LCD] →  →  → .
- Quando o tamanho do ecrã dos dispositivos de apresentação (TV, etc.) for de 4:3, toque em  (HOME) →  (DEFINIÇÕES) → [DEF.SAÍDA] → [FORMATO TV] → [4:3] →  →  → .
- Quando liga um dispositivo mono, ligue a ficha amarela do cabo de ligação A/V à tomada de entrada de vídeo e a ficha branca (canal esquerdo) ou vermelha (canal direito) à tomada de entrada de áudio no dispositivo.

Alterar o suporte de gravação

Pode seleccionar o disco rígido interno ou “Memory Stick PRO Duo” como o suporte de gravação, reprodução ou edição na sua câmara de vídeo. Selecione o suporte a utilizar para filmes e fotografias separadamente. Na predefinição, tanto os filmes como as fotografias, são gravados no disco rígido interno.

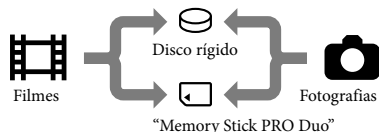

- Pode gravar, reproduzir e editar operações no suporte seleccionado.
- Consulte a página 121 para saber o tempo de gravação de filmes.
- Consulte a página 122 para saber o número de fotografias que é possível gravar.

Seleccionar o suporte de gravação para filmes

- 1 Toque em (HOME) → (GERIR SUORTE) → [DEF.SUPOR.FILM.].

O ecrã [DEF.SUPOR.FILM.] aparece.

- 2 Toque no suporte pretendido.

- 3 Toque em [SIM] → .

O suporte de gravação é alterado.

Seleccionar o suporte de gravação para fotografias

- 1 Toque em (HOME) → (GERIR SUORTE) → [DEF.SUPOR.FOTO.].

O ecrã [DEF.SUPOR.FOTO.] aparece.

- 2 Toque no suporte de gravação pretendido.

- 3 Toque em [SIM] → .

O suporte de gravação é alterado.

Para verificar as definições do suporte de gravação

Acende-se o indicador luminoso (Filme) para verificar o suporte de gravação utilizado para filmes ou o indicador luminoso (Fotografia) para fotografias. O ícone de suporte é apresentado no canto superior direito do ecrã.



- : Disco rígido interno
- : “Memory Stick PRO Duo”

Introduzir um “Memory Stick PRO Duo”

- Defina o suporte de gravação para [MEMORY STICK] para gravar filmes e/ou fotografias num “Memory Stick PRO Duo” (p. 71).

Tipos de “Memory Stick” que pode utilizar com a câmara de vídeo

- Para gravar filmes, deve utilizar um “Memory Stick PRO Duo” de 1 GB ou mais, com a marca:
 - **MEMORY STICK PRO DUO** (“Memory Stick PRO Duo”)*

– MEMORY STICK PRO-HG DUO (“Memory Stick PRO-HG Duo”)

* Pode utilizar um com ou sem a marca Mark2.

- Consulte a página 120 para saber o tempo de gravação de “Memory Stick PRO Duo”.

“Memory Stick PRO Duo”/“Memory Stick PRO-HG Duo”
(Este tamanho pode ser utilizado na sua câmara de vídeo.)



“Memory Stick”

(Não pode utilizar este na sua câmara de vídeo.)



- Não pode utilizar qualquer tipo de cartão de memória senão os mencionados.
- “Memory Stick PRO Duo” apenas pode ser utilizado com equipamento compatível com “Memory Stick PRO”.
- Não coloque uma etiqueta ou objecto semelhante num “Memory Stick PRO Duo” ou num adaptador para “Memory Stick Duo”.
- Introduza o “Memory Stick PRO Duo” no adaptador para “Memory Stick Duo” quando utilizar um “Memory Stick PRO Duo” com equipamento compatível com “Memory Stick”.

1 Abra a tampa do “Memory Stick Duo” e introduza o “Memory Stick PRO Duo” na ranhura “Memory Stick Duo” até emitir um estalido.

- Confirme a direcção do “Memory Stick PRO Duo”. Se forçar a entrada do “Memory Stick PRO Duo” na direcção errada, “Memory Stick PRO Duo”, ranhura do “Memory Stick Duo” ou dados de imagem podem estar danificados.
- Feche a tampa do “Memory Stick Duo” após introduzir o “Memory Stick PRO Duo”.

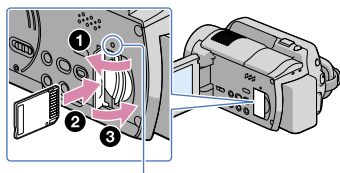

Indicador luminoso de acesso
 (“Memory Stick PRO Duo”)

O ecrã [Criar novo ficheiro base de dados de imagens.] aparece, se introduzir um “Memory Stick PRO Duo” novo quando o indicador luminoso (Filme) está aceso.

2 Toque em [SIM].

- Para gravar fotografias num “Memory Stick PRO Duo” toque em [NÃO].

Notas

- Se [Falha ao criar novo ficheiro da base de dados de imagens. Pode não haver espaço livre disponível.] for apresentado no passo 2, formate o “Memory Stick PRO Duo” (p. 73).

Para ejectar o “Memory Stick PRO Duo”

Abra a tampa do “Memory Stick Duo” e empurre ligeiramente para dentro o “Memory Stick PRO Duo” num só movimento.



- Não abra a tampa do “Memory Stick Duo” durante a gravação.
- Quando introduzir ou ejectar o “Memory Stick PRO Duo”, proceda com cuidado, de modo a que o “Memory Stick PRO Duo” não salte para fora e caia ao chão.

Verificar a informação do suporte

Pode verificar o restante tempo de gravação para cada modo de gravação do suporte de gravação seleccionado em [DEF.SUPOR.FILM.] (p. 71), assim como o espaço utilizado e disponível do suporte de gravação.

⚡ Notas

- Durante o funcionamento da Easy Handycam, não pode verificar a informação do suporte. Cancelar funcionamento da Easy Handycam.

Toque em  (HOME) →  (GERIR SUPORTE) → [INFO.SUPORTE].

É apresentado o tempo de gravação restante para cada modo de gravação.

💡 Sugestões

- Pode verificar o espaço livre para gravação, etc. tocando em  no canto inferior direito do ecrã.

Para desligar o ecrã

Toque em .

⚡ Notas

- Os cálculos para o espaço do suporte de gravação são 1 MB = 1.048.576 bytes. Quando é apresentado o espaço do suporte de gravação, as fracções inferiores a MB são ignoradas. O tamanho apresentado de todo o espaço do disco rígido será ligeiramente menor que o tamanho apresentado abaixo apesar de apresentar o espaço livre e utilizado.
 - HDR-XR100E/XR105E/XR106E: 80 000 MB
 - HDR-XR200E/XR200VE: 120 000 MB
- Dado que existe a área dos ficheiros de gestão, o espaço usado não aparece como 0 MB mesmo que execute [FORMATAR SUPOR.] (p. 73).

💡 Sugestões



- Apenas a informação do suporte seleccionado em [DEF.SUPOR.FILM.] (p. 71) é apresentada. Se necessário, altere a definição do suporte.

Apagar todos os filmes e fotografias (Formatar)

Formatar apaga todas os filmes e fotografias para recuperar o espaço livre para gravação.

⚡ Notas

- Ligue a sua câmara de vídeo à tomada de parede utilizando o transformador de CA fornecido para esta operação (p. 20).
- Para evitar a perda de imagens importantes, deve guardá-las (p. 68, consulte também Manual de instruções) antes de formatar o suporte de gravação.
- Os filmes e as fotografias protegidos também serão eliminados.

1 Toque em  (HOME) →  (GERIR SUPORTE) → [FORMATAR SUPOR.].

2 Toque no suporte de gravação que pretende formatar ([HDD] ou [MEMORY STICK]).

3 Toque em [SIM] → [SIM] → .

⚡ Notas

- Enquanto [A executar...] é apresentado, não feche o ecrã LCD, opere com os botões na câmara de vídeo, desligue o transformador de CA ou ejecte o “Memory Stick PRO Duo” da câmara de vídeo. (O indicador luminoso ACCESS/acesso está aceso ou a piscar aquando da formatação do suporte.)

Evitar que os dados no disco rígido interno sejam recuperados

[**ESVAZIAR**] permite gravar dados ininteligíveis para o disco rígido interno da câmara de vídeo. Desta forma, pode tornar-se mais difícil recuperar quaisquer dados originais. Quando elimina ou transfere a câmara de vídeo, é aconselhável executar [**ESVAZIAR**].

⚡ Notas

- Se executar [**ESVAZIAR**], todas as imagens serão apagadas. Para evitar a perda de imagens importantes, estas devem ser guardadas (p. 68, consulte também Manual de instruções) antes de executar [**ESVAZIAR**].
- Não pode executar [**ESVAZIAR**] a menos que ligue o transformador de CA à tomada de parede.
- Desligue todos os cabos excepto o transformador de CA. Não desligue o transformador de CA durante a operação.
- Enquanto executa [**ESVAZIAR**], não exponha a sua câmara de vídeo a vibrações ou choques.

1 Ligue o transformador de CA à tomada DC IN na câmara de vídeo e à tomada de parede.

2 Abra o ecrã LCD para ligar a câmara de vídeo.

3 Toque em **HOME** → **GERIR SUPORTE** → [**FORMATAR SUPOR.**] → [**HDD**].

O ecrã [**FORMATAR**] aparece.

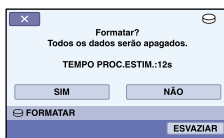

4 Toque em [**ESVAZIAR**].

O ecrã [**ESVAZIAR**] aparece.

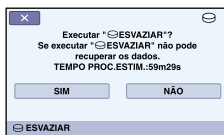

5 Toque em [**SIM**] → [**SIM**] → [**OK**].

⚡ Notas

- O tempo de operação real para [**ESVAZIAR**] é o seguinte:
 - HDR-XR100E/XR105E/XR106E: cerca de 80 minutos
 - HDR-XR200E/XR200VE: cerca de 120 minutos
- Se parar [**ESVAZIAR**] enquanto [A executar...] aparece, certifique-se de que conclui a operação executando [**FORMATAR SUPOR.**] ou [**ESVAZIAR**] da próxima vez que utilizar a câmara de vídeo.

DEF.FILMES (Opções para gravar filmes)



As predefinições estão marcadas com ►.

DEFINIR /

Pode seleccionar a qualidade de imagem para gravação, reprodução ou edição entre qualidade de imagem de alta definição (HD) ou qualidade de imagem de definição normal (SD).

Passos

🏠 (HOME) →  (DEFINIÇÕES) → [DEF.FILMES] → [DEFINIR  / ] → uma definição pretendida → [SIM] → 



►  QUALIDADE HD	Grava, reproduz ou edita filmes com qualidade de imagem de alta definição (HD).
 QUALIDADE SD	Grava, reproduz ou edita filmes com qualidade de imagem de definição normal (SD).

Sugestões









- Pode gravar, reproduzir ou editar filmes apenas na qualidade de imagem seleccionada. Para gravar, reproduzir ou editar filmes noutra qualidade de imagem, altere esta definição.

MODO GRV (Modo de gravação)

Passos

🏠 (HOME) →  (DEFINIÇÕES) → [DEF.FILMES] → [MODO GRV] → uma definição pretendida →  →  → 







Pode seleccionar um modo de gravação para gravar filmes com qualidade de imagem de alta definição (HD) entre 4 níveis. Quando filmar um motivo em movimento rápido, é recomendada uma qualidade de imagem elevada, como [FH].

 FH 	Grava no modo de qualidade mais elevada (AVC HD 16M (FH))* ¹ .
 HQ 	Grava no modo de alta qualidade (AVC HD 9M (HQ))* ² .
►  SP 	Grava no modo de qualidade normal (AVC HD 7M (SP))* ² .
 LP 	Aumenta o tempo de gravação (Reprodução longa) (AVC HD 5M (LP))* ² .

*¹ Os filmes são gravados no formato AVCHD 1920 × 1080/50i.

*² Os filmes são gravados no formato AVCHD 1440 × 1080/50i.

Pode seleccionar um modo de gravação para gravar filmes com qualidade de imagem de definição normal (SD)*³ de entre 3 níveis.

 HQ 	Grava no modo de alta qualidade (SD 9M (HQ)).
►  SP 	Grava no modo de qualidade normal (SD 6M (SP)).
 LP 	Aumenta o tempo de gravação (Reprodução longa) (SD 3M (LP)).

*³ Os filmes são gravados no formato MPEG2.

⚡ Notas

- Se gravar no modo LP, a qualidade dos filmes pode deteriorar-se, ou pode surgir ruído quando reproduz as cenas de movimentos rápidos.

💡 Sugestões

- Consulte a página 120 para saber o tempo de gravação estimado de cada modo de gravação.
- Pode seleccionar [MODO GRV] para cada suporte de gravação separadamente.
- Números como 16M na tabela indicam a velocidade média de transmissão de bits. M significa Mbps.

MODO ÁUDIO

Pode alterar o formato de gravação de som.

Passos

🏠 (HOME) → 📺 (DEFINIÇÕES) → [DEF.FILMES] → [MODO ÁUDIO] → uma definição pretendida → [OK] → [↩] → [X]

▶ SURROUND 5.1ch (♫5.1ch)	Grava em som surround de 5,1 canais.
ESTÉREO 2ch (♫2ch)	Grava em som de 2 canais em estéreo.

LUZ NIGHTSHOT (HDR-XR200E/XR200VE)

Quando gravar com a função NightShot (p. 38), pode gravar imagens mais nítidas activando [LUZ NIGHTSHOT], que emite luz de infravermelhos (invisível).

Passos

🏠 (HOME) → 📺 (DEFINIÇÕES) → [DEF.FILMES] → [LUZ NIGHTSHOT] → uma definição pretendida → [OK] → [↩] → [X]

▶ LIGAR	Emite luz de infravermelhos.
DESLIGAR	Não emite luz de infravermelhos.

⚡ Notas

- Não tape a porta de infravermelhos com os dedos ou outros objectos (p. 7).
- Retire a objectiva de conversão (vendido em separado).
- A distância de filmagem máxima utilizando [LUZ NIGHTSHOT] é cerca de 3 m.

SEL.FOR.AL.R.

Quando gravar filmes com qualidade de imagem de definição normal (SD), pode alterar o formato horizontal para vertical de acordo com o televisor ligado. Consulte também os manuais de instruções fornecidos com o seu televisor.

Passos

🏠 (HOME) → 📺 (DEFINIÇÕES) → [DEF.FILMES] → [SEL.FOR.AL.R.] → uma definição pretendida → [OK] → [↩] → [X]

▶ MODO 16:9	Grava filmes em ecrã inteiro no ecrã de um televisor 16:9 (panorâmico).
4:3 4:3	Grava filmes em ecrã inteiro no ecrã de um televisor 4:3.

⚡ Notas

- Defina [FORMATO TV] correctamente de acordo com o televisor ligado para reprodução (p. 94).

ZOOM DIG.

Pode seleccionar o nível de zoom máximo para o caso de desejar o zoom num nível superior ao zoom óptico durante a gravação. Note que a qualidade de imagem diminui quando utiliza o zoom digital.

HDR-XR100E/XR105E/XR106E: 10 ×

HDR-XR200E/XR200VE: 15 ×

Passos

🏠 (HOME) → 📺 (DEFINIÇÕES) → [DEF.FILMES] → [ZOOM DIG.] → uma definição pretendida → OK → ⏪ → ⏩

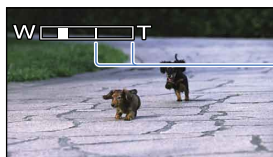

O lado direito da barra indica o factor de zoom digital. A zona de zoom aparece quando selecciona o nível de zoom.

HDR-XR100E/XR105E

▶ DESLIGAR	O zoom até 10 × é óptico.
20 ×	O zoom até 10 × é óptico, depois, até 20 ×, é digital.
120 ×	O zoom até 10 × é óptico, depois, até 120 ×, é digital.

HDR-XR106E

▶ DESLIGAR	O zoom até 10 × é óptico.
20 ×	O zoom até 10 × é óptico, depois, até 20 ×, é digital.
150 ×	O zoom até 10 × é óptico, depois, até 150 ×, é digital.

HDR-XR200E/XR200VE







▶ DESLIGAR	O zoom até 15 × é óptico.
30 ×	O zoom até 15 × é óptico, depois, até 30 ×, é digital.
180 ×	O zoom até 15 × é óptico, depois, até 180 ×, é digital.

STEADYSHOT



Pode compensar a vibração da câmara.

Defina [ STEADYSHOT] para [DESLIGAR] () se utilizar um tripé (vendido em separado) e a imagem torna-se natural.



Passos

 (HOME) →  (DEFINIÇÕES) → [DEF.FILMES] → [ STEADYSHOT] → uma definição pretendida →  →  → 

HDR-XR100E/XR105E/XR106E

 LIGAR	A função SteadyShot é utilizada.
DESLIGAR ()	A função SteadyShot não é utilizada.





HDR-XR200E/XR200VE

 ACTIVA	Fornecer um efeito SteadyShot mais potente.
NORMAL	Fornecer o efeito SteadyShot em condições de gravação relativamente estáveis.
DESLIGAR ()	A função SteadyShot não é utilizada.

OBT.LENTO AUTO (Obturador lento automático)

Se gravar em locais escuros, a velocidade do obturador é automaticamente reduzida para 1/25 segundos.

Passos





 (HOME) →  (DEFINIÇÕES) → [DEF.FILMES] → [OBT.LENTO AUTO] → uma definição pretendida →  →  → 



 LIGAR	A função Obturador lento automático é utilizada.
DESLIGAR	A função Obturador lento automático não é utilizada.

X.V.COLOR

Pode captar uma maior gama de cores. Diversas cores, como a cor brilhante das flores e o azul turquesa do mar, serão reproduzidas com maior fidelidade.

Passos

 (HOME) →  (DEFINIÇÕES) → [DEF.FILMES] → [X.V.COLOR] → uma definição pretendida →  →  → 

 DESLIGAR	Grava numa gama de cores normal.
LIGAR (()	Grava em x.v.Color.

Notas

- Defina [X.V.COLOR] para [LIGAR] quando o filme gravado for reproduzido num televisor compatível com x.v.Color. Consulte os manuais de instruções do televisor.

- Se o filme gravado com esta função [LIGAR] for reproduzido num televisor não compatível com x.v.Color, a cor poderá não ser reproduzida correctamente.
- [X.V.COLOR] não pode ser definido para [LIGAR]:
 - Quando grava filmes com qualidade de imagem de definição normal (SD)
 - Quando grava um filme

GUIA ENQUAD.

Pode exibir a moldura e verificar se o motivo é horizontal ou vertical.

A moldura não é gravada. Prima DISP para a moldura desaparecer.

Passos

🏠 (HOME) → 📺 (DEFINIÇÕES) → [DEF.FILMES] → [GUIA ENQUAD.] → uma definição pretendida → [OK] → [↔] → [X]

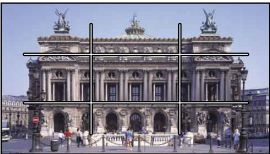
▶ DESLIGAR	Não exibe a guia de enquadramento.	
LIGAR	Exibe a guia de enquadramento.	

💡 Sugestões

- Se centrar o motivo no ponto de intersecção da guia de enquadramento, obtém uma composição equilibrada.

CAP. 📺 RESTANTE

Passos

🏠 (HOME) → 📺 (DEFINIÇÕES) → [DEF.FILMES] → [CAP. 📺 RESTANTE] → uma definição pretendida → [OK] → [↔] → [X]

▶ LIGAR	Mostra sempre o indicador de capacidade do suporte de gravação.
AUTO	Mostra o tempo de gravação restante para filmes durante cerca de 8 segundos em situações como aquelas descritas em baixo. <ul style="list-style-type: none"> – Quando a câmara de vídeo reconhece a capacidade restante do suporte de gravação enquanto o indicador luminoso 📺 (Filme) se acende – Quando prime DISP para comutar o indicador entre ligado e desligado enquanto o indicador luminoso 📺 (Filme) se acende – Quando selecciona o modo de gravação de filme no HOME MENU

⚡ Notas

- Se o tempo restante de gravação do filme for inferior a 5 minutos, o indicador permanece no ecrã.

MODO FLASH (HDR-XR200E/XR200VE)

Pode seleccionar a programação de flash quando gravar fotografias com um flash interno ou um flash externo (vendido em separado) que seja compatível com a câmara de vídeo.

Passos

🏠 (HOME) → 📷 (DEFINIÇÕES) → [DEF.FILMES] → [MODO FLASH] → uma definição pretendida → OK → [↩] → [X]

▶ AUTO	O flash dispara automaticamente quando a luz ambiente não é suficiente.
LIGAR (🔆)	O flash dispara independentemente da luminosidade do ambiente.
DESLIGAR (🔆)	Grava sem o flash.

🔌 Notas

- Quando utilizar o flash interno, a distância recomendada até ao motivo é de cerca de 0,3 a 2,5 m.
- Limpe o pó da superfície do flash antes de o utilizar. O flash pode não funcionar correctamente se a lâmpada ficar descolorada pelo calor ou com pó.
- É impossível visualizar esta opção quando está instalado na câmara de vídeo um filtro ou uma objectiva de conversão.
- O indicador luminoso 🔆/CHG (carga) (p. 8) pisca durante a carga do flash e permanece aceso quando a carga da bateria estiver concluída.
- Se utilizar o flash em locais com muita luz como, por exemplo, ao filmar um motivo em contraluz, o flash pode não ser eficaz.

NÍVEL FLASH (HDR-XR200E/XR200VE)

Pode programar esta função quando grava fotografias, se utilizar o flash interno ou um flash externo (vendido em separado) que seja compatível com a câmara de vídeo.

Passos

🏠 (HOME) → 📷 (DEFINIÇÕES) → [DEF.FILMES] → [NÍVEL FLASH] → uma definição pretendida → OK → [↩] → [X]

ALTO (🔆+)	Aumenta o nível do flash.
▶ NORMAL (🔆)	
BAIXO (🔆-)	Diminui o nível do flash.

R.OLHOS VERM (Redução do efeito de olhos vermelhos) (HDR-XR200E/XR200VE)

Pode programar esta função quando grava fotografias, se utilizar o flash interno ou um flash externo (vendido em separado) que seja compatível com a câmara de vídeo.

Quando define [R.OLHOS VERM] para [LIGAR], e depois define [MODO FLASH] para [AUTO] ou [LIGAR], 📷 aparece. Pode evitar o efeito de olhos vermelhos activando o pré-flash antes do flash disparar.

Passos

🏠 (HOME) → 📁 (DEFINIÇÕES) → [DEF.FILMES] → [R.OLHOS VERM] → uma definição pretendida → [OK] → [↩] → [X]

▶ DESLIGAR	Não evita o efeito de olhos vermelhos.
LIGAR (👁)	Evita o efeito de olhos vermelhos.

🔌 Notas

- A redução do efeito de olhos vermelhos pode não produzir o efeito desejado devido a diferenças individuais e outras condições.
- A função de efeito de olhos vermelhos não funciona com gravação automática utilizando [OBTUR. SORRISO].

OBJ.CONVERSÃO

Quando utilizar uma objectiva de conversão (vendido em separado), utilize esta função para gravar recorrendo à compensação ideal para a vibração da câmara e focagem para cada objectiva.

Passos

🏠 (HOME) → 📁 (DEFINIÇÕES) → [DEF.FILMES] → [OBJ.CONVERSÃO] → uma definição pretendida → [OK] → [↩] → [X]

CONVER.GR.ANG. (AW)	Selecione esta opção quando utilizar uma objectiva de grande conversão.
CONVER.TELEOBJ. (Tr)	Selecione esta opção quando utilizar uma teleobjectiva de conversão.
▶ DESLIGAR	Selecione esta opção quando não utilizar uma objectiva de conversão.

LUZ FUNDO AUTO. (Correcção da luz de fundo automática)

A sua câmara de vídeo regula automaticamente a exposição para motivos em contraluz.

Passos

🏠 (HOME) → 📁 (DEFINIÇÕES) → [DEF.FILMES] → [LUZ FUNDO AUTO.] → uma definição pretendida → [OK] → [↩] → [X]

▶ LIGAR	Regula automaticamente a exposição para motivos em contraluz.
DESLIGAR	Não regula a exposição para motivos em contraluz.



DEFINIÇÕES FOTO (Opções para gravar fotografias)

As predefinições estão marcadas com ►.

► DIM.IMAGEM

Pode seleccionar um tamanho de fotografia a tirar.

Passos

► (HOME) →  (DEFINIÇÕES) → [DEFINIÇÕES FOTO] → [► DIM.IMAGEM] → uma definição pretendida →  →  → 

► 4,0M (4,0M)	Grava fotografias com a qualidade elevada (2.304 × 1.728).
 3,0M (3,0M)	Grava fotografias com a qualidade elevada no formato 16:9 (panorâmico) (2.304 × 1.296).
1,9M (1,9M)	Permite gravar mais fotografias com relativa nitidez (1.600 × 1.200).
VGA (0,3M) (VGA)	Permite gravar o número máximo de fotografias (640 × 480).





⚡ Notas

- O tamanho da imagem seleccionada está activado quando o indicador luminoso  (Fotografia) estiver aceso.
- Consulte a página 122 para saber o número de fotografias que é possível gravar.

Nº FICHEIRO (Número do ficheiro)

Pode seleccionar a forma para atribuir o número de ficheiro de fotografias.

Passos

► (HOME) →  (DEFINIÇÕES) → [DEFINIÇÕES FOTO] → [Nº FICHEIRO] → uma definição pretendida →  →  → 

► SÉRIE	Atribui números de ficheiros de fotografias em sequência. – O número de ficheiro aumenta sempre que grava uma fotografia. – Mesmo que o “Memory Stick PRO Duo” seja substituído por outro, o número de ficheiro é atribuído em sequência.
REINICIAR	Atribui números de ficheiros em sequência, seguindo o maior número de ficheiro existente no actual suporte de gravação. – Quando o “Memory Stick PRO Duo” é substituído por outro, o número de ficheiro é atribuído para cada “Memory Stick PRO Duo”.

LUZ NIGHTSHOT (HDR-XR200E/XR200VE)

Quando gravar com a função NightShot (p. 38), pode gravar imagens mais nítidas activando [LUZ NIGHTSHOT], que emite luz de infravermelhos (invisível).

Passos

🏠 (HOME) → 📷 (DEFINIÇÕES) → [DEFINIÇÕES FOTO] → [LUZ NIGHTSHOT] → uma definição pretendida → [OK] → [↩] → [X]

▶ LIGAR	Emite luz de infravermelhos.
DESLIGAR	Não emite luz de infravermelhos.

⚡ Notas

- Não tape a porta de infravermelhos com os dedos ou outros objectos (p. 7).
- Retire a objectiva de conversão (vendido em separado).
- A distância de filmagem máxima utilizando [LUZ NIGHTSHOT] é cerca de 3 m.

📷 STEADYSHOT (HDR-XR200E/XR200VE)

Pode compensar a vibração da câmara.

Defina [📷 STEADYSHOT] para [DESLIGAR] (🚫) se utilizar um tripé (vendido em separado) e a imagem torna-se natural.

Passos

🏠 (HOME) → 📷 (DEFINIÇÕES) → [DEFINIÇÕES FOTO] → [📷 STEADYSHOT] → uma definição pretendida → [OK] → [↩] → [X]

▶ LIGAR	A função SteadyShot é utilizada.
DESLIGAR (🚫)	A função SteadyShot não é utilizada.

OBT.LENTO AUTO (Obturador lento automático)

Se gravar em locais escuros, a velocidade do obturador é automaticamente reduzida para 1/25 segundos.

Passos

🏠 (HOME) → 📷 (DEFINIÇÕES) → [DEFINIÇÕES FOTO] → [OBT.LENTO AUTO] → uma definição pretendida → [OK] → [↩] → [X]

▶ LIGAR	A função Obturador lento automático é utilizada.
DESLIGAR	A função Obturador lento automático não é utilizada.

GUIA ENQUAD.

Pode exibir a moldura e verificar se o motivo é horizontal ou vertical.

A moldura não é gravada. Prima DISP para a moldura desaparecer.

Passos

🏠 (HOME) → 📷 (DEFINIÇÕES) → [DEFINIÇÕES FOTO] → [GUIA ENQUAD.] → uma definição pretendida → [OK] → [↔] → [X]

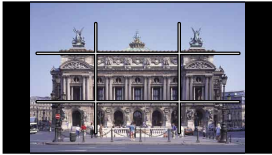
▶	DESLIGAR	Não exibe a guia de enquadramento.	
	LIGAR	Exibe a guia de enquadramento.	

💡 Sugestões

- Se centrar o motivo no ponto de intersecção da guia de enquadramento, obtém uma composição equilibrada.

MODO FLASH (HDR-XR200E/XR200VE)

Pode seleccionar a programação de flash quando gravar fotografias com um flash interno ou um flash externo (vendido em separado) que seja compatível com a câmara de vídeo.

Passos

🏠 (HOME) → 📷 (DEFINIÇÕES) → [DEFINIÇÕES FOTO] → [MODO FLASH] → uma definição pretendida → [OK] → [↔] → [X]

▶	AUTO	O flash dispara automaticamente quando a luz ambiente não é suficiente.
	LIGAR (⚡)	O flash dispara independentemente da luminosidade do ambiente.
	DESLIGAR (🔌)	Grava sem o flash.

🔌 Notas

- Quando utilizar o flash interno, a distância recomendada até ao motivo é de cerca de 0,3 a 2,5 m.
- Limpe o pó da superfície do flash antes de o utilizar. O flash pode não funcionar correctamente se a lâmpada ficar descolorada pelo calor ou com pó.
- É impossível visualizar esta opção quando está instalado na câmara de vídeo um filtro ou uma objectiva de conversão.
- O indicador luminoso ⚡/CHG (carga) (p. 8) pisca durante a carga do flash e permanece aceso quando a carga da bateria estiver concluída.
- Se utilizar o flash em locais com muita luz como, por exemplo, ao filmar um motivo em contraluz, o flash pode não ser eficaz.

NÍVEL FLASH (HDR-XR200E/XR200VE)

Pode programar esta função quando grava fotografias, se utilizar o flash interno ou um flash externo (vendido em separado) que seja compatível com a câmara de vídeo.

Passos

🏠 (HOME) → 📷 (DEFINIÇÕES) → [DEFINIÇÕES FOTO] → [NÍVEL FLASH] → uma definição pretendida → [OK] → [↩] → [X]

ALTO (⚡+)	Aumenta o nível do flash.
▶ NORMAL (⚡)	
BAIXO (⚡-)	Diminui o nível do flash.

R.OLHOS VERM (Redução do efeito de olhos vermelhos) (HDR-XR200E/XR200VE)

Pode programar esta função quando grava fotografias, se utilizar o flash interno ou um flash externo (vendido em separado) que seja compatível com a câmara de vídeo.

Quando define [R.OLHOS VERM] para [LIGAR], e depois define [MODO FLASH] para [AUTO] ou [LIGAR], 👁 aparece. Pode evitar o efeito de olhos vermelhos activando o pré-flash antes do flash disparar.

Passos

🏠 (HOME) → 📷 (DEFINIÇÕES) → [DEFINIÇÕES FOTO] → [R.OLHOS VERM] → uma definição pretendida → [OK] → [↩] → [X]

▶ DESLIGAR	Não evita o efeito de olhos vermelhos.
LIGAR (👁)	Evita o efeito de olhos vermelhos.

🔔 Notas





- A redução do efeito de olhos vermelhos pode não produzir o efeito desejado devido a diferenças individuais e outras condições.
- A função de efeito de olhos vermelhos não funciona com gravação automática utilizando [OBTUR. SORRISO].

OBJ.CONVERSÃO

Quando utilizar uma objectiva de conversão (vendido em separado), utilize esta função para gravar recorrendo à compensação ideal para a vibração da câmara (HDR-XR200E/XR200VE) e focagem para cada objectiva.

Passos





🏠 (HOME) → 📷 (DEFINIÇÕES) → [DEFINIÇÕES FOTO] → [OBJ.CONVERSÃO] → uma definição pretendida → [OK] → [↩] → [X]

 CONVER.GR.ANG. ( Aw)	Selecione esta opção quando utilizar uma objectiva de grande conversão.
 CONVER.TELEOBJ. ( Tr)	Selecione esta opção quando utilizar uma teleobjectiva de conversão.
▶ DESLIGAR	Selecione esta opção quando não utilizar uma objectiva de conversão.

LUZ FUNDO AUTO. (Correcção da luz de fundo automática)

A sua câmara de vídeo regula automaticamente a exposição para motivos em contraluz.

Passos

 (HOME) →  (DEFINIÇÕES) → [DEFINIÇÕES FOTO] → [LUZ FUNDO AUTO.] → uma definição pretendida →  →  → 

▶ LIGAR	Regula automaticamente a exposição para motivos em contraluz.
▶ DESLIGAR	Não regula a exposição para motivos em contraluz.

DEF.FUNC.ROSTO (Opções para definir a função de rosto)

As predefinições estão marcadas com ►.

DEF.DETEC.ROSTO

Pode regular as definições para a função DETECÇÃO DE ROSTO.

Passos

► (HOME) → (DEFINIÇÕES) → [DEF.FUNC.ROSTO] → [DEF.DETEC.ROSTO] → [DETECÇÃO DE ROSTO]/[DEF.MOLDURA] → uma definição pretendida → [OK] → [◀] → [▶] → [X]

DETECÇÃO DE ROSTO

Detecta os rostos dos motivos e ajusta a focagem/cor/exposição automaticamente. Além disso, ajusta a qualidade de imagem de partes do rosto mais finamente, no caso de filmes com qualidade de imagem de alta definição (HD).

► LIGAR (👤)	Detecta rostos.
DESLIGAR	Não detecta rostos.

⚡ Notas

- Os rostos podem não ser detectados dependendo das condições de gravação, condições do motivo e a definição da câmara de vídeo.
- [DETECÇÃO DE ROSTO] pode não funcionar correctamente, consoante as condições de gravações. Nesse caso defina [DETECÇÃO DE ROSTO] para [DESLIGAR].

💡 Sugestões

- Os rostos detectados são gravados na Lista de rostos, no entanto, alguns rostos podem não ser. Além disso, existe um limite para o número de rostos que podem ser gravados na Lista de rostos. Para reproduzir a partir da Lista de rostos, consulte a página 46.

DEF.MOLDURA

Defina a apresentação ou não da moldura de detecção quando é detectado um rosto por [DETECÇÃO DE ROSTO] ou [DETECÇÃO DEFIN.].

Moldura cor-de-laranja: Um rosto para uma possível fotografia com detecção de sorriso.

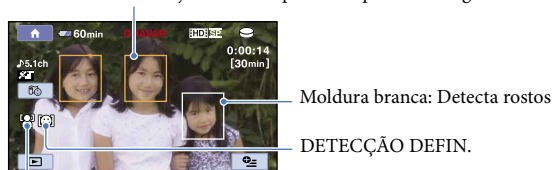

DETECÇÃO DE ROSTO

► LIGAR	Exibe a moldura de detecção.
DESLIGAR	Não exibe a moldura de detecção.

⚡ Notas

- A moldura de detecção não aparece enquanto utiliza o modo de espelho (p. 38).

OBTUR.SORRISO

Pode regular as definições para a função OBTUR.SORRISO.

Passos

🏠 (HOME) → 📁 (DEFINIÇÕES) → [DEF.FUNC.ROSTO] → [OBTUR.SORRISO] → [DETECÇÃO DEFIN.]/[SENSIBIL.SORRISO]/[PRIORID.SORRISO]/[DEF.MOLDURA] → uma definição pretendida → [OK] → [↩] → [↩] → [X]

DETECÇÃO DEFIN.

O obturador é libertado quando a câmara de vídeo detecta um sorriso.

▶ CAPTURA DUPLA (📷)	Apenas durante a gravação de filmes, o obturador é libertado automaticamente, quando a câmara de vídeo detecta um sorriso.
SEMPRE LIGADA (📷)	O obturador é libertado quando a câmara de vídeo detecta um sorriso sempre que a câmara de vídeo estiver no modo de gravação.
DESLIGAR	Os sorrisos não são detectados, por isso as fotografias não são gravadas automaticamente.

⚡ Notas

- Os sorrisos podem não ser detectados dependendo das condições de gravação, condições do motivo e a definição da câmara de vídeo.
- Quando [CAPTURA DUPLA] está seleccionada, 📷 aparece no ecrã em espera de gravação de filme e 📷 altera para 📷 quando a gravação de filme inicia.

💡 Sugestões

- Se um sorriso não for detectado, defina a [SENSIBIL.SORRISO] (p. 88).
- Pode seleccionar o motivo que tem prioridade para a detecção de sorriso com [PRIORID.SORRISO] (p. 88).

SENSIBIL.SORRISO

Define a sensibilidade de detecção de sorriso utilizando a função OBTUR.SORRISO.

ELEVADA	Detecta mesmo um sorriso ligeiro.
▶ MÉDIA	Detecta um sorriso normal.
BAIXA	Detecta um sorriso grande.

PRIORID.SORRISO

Selecciona o motivo prioritário para a função OBTUR.SORRISO.

▶ AUTO	Detecta e filma rostos sorridentes automaticamente.
PRIORID.CRIANÇA	Detecta e filma prioritariamente um rosto de criança.
PRIORID.ADULTO	Detecta e filma prioritariamente um rosto de adulto.

DEF.MOLDURA

Consulte a página 87.

VER DEF.IMAGENS (Opções para personalizar o ecrã)

As predefinições estão marcadas com ►.

DEFINIR **HDR** / **SD**

Pode seleccionar a qualidade de imagem para gravação, reprodução ou edição entre qualidade de imagem de alta definição (HD) ou qualidade de imagem de definição normal (SD).

Passos

► (HOME) → **DEFINIÇÕES** → [VER DEF.IMAGENS] → [DEFINIR **HDR** / **SD**] → uma definição pretendida → [SIM] → [OK]

► HDR QUALIDADE HD	Grava, reproduz ou edita filmes com qualidade de imagem de alta definição (HD).
SD QUALIDADE SD	Grava, reproduz ou edita filmes com qualidade de imagem de definição normal (SD).

Sugestões

- Pode gravar, reproduzir ou editar filmes apenas na qualidade de imagem seleccionada. Para gravar, reproduzir ou editar filmes noutra qualidade de imagem, altere esta definição.

CÓD.DADOS

Durante a reprodução, a sua câmara de vídeo apresenta as informações gravadas automaticamente (código de dados) na altura da gravação.

Passos

► (HOME) → **DEFINIÇÕES** → [VER DEF.IMAGENS] → [CÓD.DADOS] → uma definição pretendida → [OK] → [OK] → [X]

HDR-XR100E/XR105E/XR106E/XR200E

► DESLIGAR	O código de dados não aparece no ecrã.
DATA/HORA	Mostra a data e a hora.
DADOS CÂMARA	Mostra os dados de programação da câmara.

DATA/HORA



1 Data

2 Hora

DADOS CÂMARA

Filme

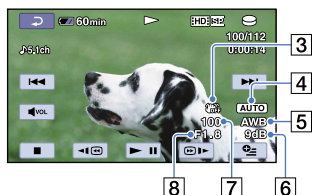

Fotografia

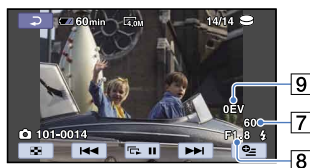

- 3 SteadyShot desactivado
- 4 Brilho
- 5 Equilíbrio do branco
- 6 Ganho
- 7 Velocidade do obturador
- 8 Valor de abertura
- 9 Exposição

Sugestões

- Se ligar a câmara de vídeo a um televisor, o código de dados aparece no ecrã do televisor.
- Dependendo da condição do suporte de gravação, aparecem as barras [-:-:-:-].

HDR-XR200VE

 DESLIGAR	O código de dados não aparece no ecrã.
DATA/HORA	Mostra a data e a hora.
DADOS CÂMARA	Mostra os dados de programação da câmara.
COORDENADAS	Apresenta coordenadas.

DATA/HORA



- 1 Data
- 2 Hora

DADOS CÂMARA

Filme

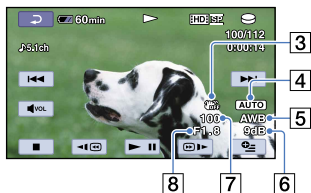

- 3 SteadyShot desactivado
- 4 Brilho
- 5 Equilíbrio do branco
- 6 Ganho
- 7 Velocidade do obturador
- 8 Valor de abertura
- 9 Exposição

Fotografia



COORDENADAS



- 10 Latitude
- 11 Longitude

Sugestões

-  aparece se a fotografia tiver sido gravada com flash.
- Se ligar a câmara de vídeo a um televisor, o código de dados aparece no ecrã do televisor.
- O indicador alterna pelas seguintes seqüências, enquanto vai carregando em DATA CODE no Telecomando sem fios: [DATA/HORA] → [DADOS CÂMARA] → [COORDENADAS] → [DESLIGAR] (sem indicação).
- Dependendo da condição do suporte de gravação, aparecem as barras [---:---].

DEF.VISOR/SOM (Opções de regulação do som e do ecrã)

As predefinições estão marcadas com ►.

VOLUME

Pode regular o volume de som de reprodução.

Passos

🏠 (HOME) → 🗄️ (DEFINIÇÕES) → [DEF.VISOR/SOM] → [VOLUME] → [◀] (mais baixo)/ [▶] (mais alto) → [OK] → [↶] → [X]

SINAL SONORO

Passos

🏠 (HOME) → 🗄️ (DEFINIÇÕES) → [DEF.VISOR/SOM] → [SINAL SONORO] → uma definição pretendida → [OK] → [↶] → [X]

►	LIGAR	Ouve uma melodia quando iniciar/parar a gravação ou utilizar o painel digital.
	DESLIGAR	Cancela a melodia.

BRILHO LCD

Pode regular o brilho do ecrã LCD.

Passos

🏠 (HOME) → 🗄️ (DEFINIÇÕES) → [DEF.VISOR/SOM] → [BRILHO LCD] → [◀] (mais escuro)/ [▶] (mais claro) → [OK] → [↶] → [X]

💡 Sugestões

- Esta regulação não afecta as imagens gravadas.

LUZ FND.LCD (nível da luz de fundo do LCD)

Pode ajustar a luminosidade da luz de fundo do LCD.

Passos

🏠 (HOME) → 🗄️ (DEFINIÇÕES) → [DEF.VISOR/SOM] → [LUZ FND.LCD] → uma definição pretendida → [OK] → [↶] → [X]

►	NORMAL	Luminosidade normal.
	BRILHO	Aumenta a luminosidade do ecrã LCD.

⚡ Notas

- Quando liga a câmara de vídeo à tomada de parede utilizando o transformador de CA fornecido, [BRILHO] é automaticamente seleccionado para a definição.

- Quando selecciona [BRILHO], a vida útil da bateria é ligeiramente reduzida durante a gravação.
- Se abrir o painel LCD 180 graus de maneira a ficar com o ecrã voltado para fora e o empurrar até ficar encostado à câmara de vídeo, a programação passa automaticamente a [NORMAL].

Sugestões

- Esta regulação não afecta as imagens gravadas.

COR LCD

Pode regular a cor do ecrã LCD.

Passos

 (HOME) →  (DEFINIÇÕES) → [DEF.VISOR/SOM] → [COR LCD] →  (intensidade menor) /  (intensidade maior) →  →  → 

Sugestões

- Esta regulação não afecta as imagens gravadas.

DEF.SAÍDA (Opções quando ligada a um televisor)





As predefinições estão marcadas com ►.

FORMATO TV

Tem de converter o sinal, consoante o televisor ligado quando reproduzir filmes e fotografias. Os filmes e fotografias gravados são reproduzidos de acordo com as seguintes instruções.

Passos

🏠 (HOME) → 📺 (DEFINIÇÕES) → [DEF.SAÍDA] → [FORMATO TV] → uma definição pretendida → [OK] → [↩] → [X]

► 16:9		<p>Seleccione esta opção para visualizar os seus filmes e fotografias num televisor 16:9 (panorâmico). Os filmes e fotografias gravados são reproduzidas como descrito em baixo.</p> <p>Filmes gravados no modo 16:9 (panorâmico)</p>  <p>Filmes gravados no modo 4:3</p> 
4:3		<p>Seleccione esta opção para visualizar os seus filmes e fotografias num televisor normal 4:3. Os filmes e fotografias gravados são reproduzidas como descrito em baixo.</p> <p>Filmes gravados no modo 16:9 (panorâmico)</p>  <p>Filmes gravados no modo 4:3</p> 

⚡ Notas

- A relação horizontal/vertical de filmes com qualidade de imagem de alta definição (HD) é 16:9.

VISUALIZAÇÃO (Visualização)

Pode definir onde as apresentações no ecrã são para ser visualizadas.

Passos

🏠 (HOME) → 📺 (DEFINIÇÕES) → [DEF.SAÍDA] → [VISUALIZAÇÃO] → uma definição pretendida → [OK] → 📺 → [X]

▶ LCD	Mostra indicações como o código de tempo no ecrã LCD.
SAID-V/LCD	Mostra indicações como o código de tempo no ecrã LCD e no ecrã do televisor.

COMPONENTE

Selecione [COMPONENTE] quando ligar a câmara de vídeo a um televisor através da tomada de entrada de componente.

Passos

🏠 (HOME) → 📺 (DEFINIÇÕES) → [DEF.SAÍDA] → [COMPONENTE] → uma definição pretendida → [OK] → 📺 → [X]

576i	Selecione esta opção quando ligar a câmara de vídeo a um televisor através da tomada de entrada de componente.
▶ 1080i/576i	Selecione esta opção quando ligar a câmara de vídeo a um televisor que tenha a tomada de entrada de componente e seja capaz de exibir o sinal 1080i.

RESOLUÇÃO HDMI

Selecione a resolução da imagem visualizada quando ligar a câmara de vídeo a um televisor através de um cabo HDMI.

Passos

🏠 (HOME) → 📺 (DEFINIÇÕES) → [DEF.SAÍDA] → [RESOLUÇÃO HDMI] → [CONTEÚDOS HD]/[CONTEÚDOS SD] → uma definição pretendida → [OK] → [▶] → [▶] → [X]

CONTEÚDOS HD

Defina a resolução da imagem visualizada gravada com qualidade de imagem de alta definição (HD).

▶ AUTO	Definição normal (emite o sinal de acordo com o televisor automaticamente).
1080i	Emite o sinal 1080i.
720p	Emite o sinal 720p.
576p	Emite o sinal 576p.

CONTEÚDOS SD

Defina a resolução da imagem visualizada gravada com qualidade de imagem de definição normal (SD).

▶	AUTO	Definição normal (emite o sinal de acordo com o televisor automaticamente).
	576p	Emite o sinal 576p.
	576i	Emite o sinal 576i.

DEF.RLG./ IDI (Opções de acerto do relógio e selecção do idioma)

As predefinições estão marcadas com ►.

ACERT.RELÓG.

Consulte a página 22.

PROG.ÁREA

Pode regular um fuso horário sem parar o relógio. Se utilizar a câmara de vídeo noutros fusos horários, regule a área local. Consulte os fusos horários mundiais na página 125.

Passos

 (HOME) →  (DEFINIÇÕES) → [DEF.RLG./ IDI] → [PROG.ÁREA] → regule a área local com / →  →  → 

AJUSTE AUTO.REL. (HDR-XR200VE)

A câmara de vídeo irá manter a hora do relógio correcta adquirindo a hora a partir de GPS. Defina previamente o interruptor GPS para ON.

Passos

 (HOME) →  (DEFINIÇÕES) → [DEF.RLG./ IDI] → [AJUSTE AUTO.REL.] → uma definição pretendida →  →  → 

► LIGAR	Regula o relógio automaticamente.
DESLIGAR	Não regula o relógio automaticamente.

Notas

- Tem de definir a data e hora na câmara de vídeo antes de a utilizar (p. 22).
- Podem existir discrepâncias de poucos segundos mesmo que [AJUSTE AUTO.REL.] esteja activado.
- O relógio é ajustado automaticamente [AJUSTE AUTO.REL.] quando desliga a câmara de vídeo se a câmara de vídeo está a receber um sinal GPS enquanto está a ser utilizado. O relógio não é ajustado até a câmara de vídeo ser desligada. Além disso, o relógio não é ajustado a menos que a câmara de vídeo esteja a receber um sinal GPS, mesmo que o interruptor GPS esteja definido para ON.

AJUST.AUT.ÁREA (HDR-XR200VE)

A sua câmara de vídeo irá compensar automaticamente um fuso horário com a área actual quando detecta um fuso horário, adquirindo a informação da área actual a partir de GPS. Defina previamente o interruptor GPS para ON.

Passos

🏠 (HOME) → 📁 (DEFINIÇÕES) → [DEF.RLG./🗨️ IDI] → [AJUST.AUT.ÁREA] → uma definição pretendida → [OK] → [↩] → [X]

▶ LIGAR	Compensa automaticamente pelo fuso horário com a área actual.
▶ DESLIGAR	Não compensa automaticamente pelo fuso horário com a área actual.

🔌 Notas

- Tem de definir a data e hora na câmara de vídeo antes de a utilizar (p. 22).

HR.VERÃO

Pode alterar esta definição sem parar o relógio. Defina para [LIGAR] para avançar 1 hora.

Passos

🏠 (HOME) → 📁 (DEFINIÇÕES) → [DEF.RLG./🗨️ IDI] → [HR.VERÃO] → uma definição pretendida → [OK] → [↩] → [X]

▶ DESLIGAR	Não define a hora de Verão.
▶ LIGAR	Define a hora de Verão.

🗨️ DEF.IDIOMA

Pode seleccionar o idioma que quer utilizar no ecrã LCD.

Passos

🏠 (HOME) → 📁 (DEFINIÇÕES) → [DEF.RLG./🗨️ IDI] → [🗨️ DEF.IDIOMA] → uma definição pretendida → [OK] → [↩] → [X]

💡 Sugestões

- A câmara de vídeo oferece o [ENG[SIMP]] (inglês simplificado) para o caso de não conseguir encontrar o seu idioma nativo nas opções.



DEF.GERAIS (Outras opções de configuração)

As predefinições estão marcadas com ►.

MODO DEMO

Quando a câmara de vídeo está ligada a uma tomada de parede, aparece um filme de demonstração cerca de 10 minutos após ter ligado o indicador luminoso  (Filme) premindo MODE.

Passos



🏠 (HOME) →  (DEFINIÇÕES) → [DEF.GERAIS] → [MODO DEMO] → uma definição pretendida → 

► LIGAR	Aparece a demonstração.
DESLIGAR	A demonstração não aparece.

⚡ Notas

- Pode encontrar o filme de demonstração no ecrã VISUAL INDEX na predefinição. O filme de demonstração não será restaurado assim que for eliminado.
- Entretanto, um filme que gravou será registado como o filme de demonstração se o filme cumprir as seguintes condições.
 - O filme está protegido
 - O filme é o primeiro apresentado no ecrã VISUAL INDEX
 - O filme é gravado no disco rígido interno
 - O filme é gravado com qualidade de imagem de alta definição (HD)





💡 Sugestões

- Quando define esta opção para [LIGAR] e toca em , a demonstração começa a ser reproduzida.
- A demonstração será interrompida.
 - Quando prime START/STOP ou PHOTO
 - Se tocar no ecrã durante a demonstração (a demonstração recomeça passados cerca de 10 minutos)
 - Quando liga o indicador luminoso  (Fotografia)
 - Quando prime 🏠 (HOME) ou  (VER IMAGENS)

LUZ GRAV. (Luz de gravação) (HDR-XR200E/XR200VE)

Pode fazer com que o indicador luminoso de gravação da câmara não se acenda.

Passos

🏠 (HOME) →  (DEFINIÇÕES) → [DEF.GERAIS] → [LUZ GRAV.] → uma definição pretendida →  →  → 

► LIGAR	O indicador luminoso de gravação da câmara acende-se.
DESLIGAR	O indicador luminoso de gravação da câmara não se acende.

CALIBRAÇÃO

Consulte a página 134.

DESLIG. AUTO (Desligar automaticamente)

Pode definir a sua câmara de vídeo para desligar automaticamente quando não a utilizar durante mais de 5 minutos.

Passos

🏠 (HOME) → 📁 (DEFINIÇÕES) → [DEF.GERAIS] → [DESLIG. AUTO] → uma definição pretendida → [OK] → [↩] → [X]

▶ 5min	A câmara de vídeo desliga-se automaticamente.
NUNCA	A câmara de vídeo não se desliga automaticamente.

⚡ Notas

- Quando ligar a câmara de vídeo a uma tomada de parede, a programação [DESLIG. AUTO] é automaticamente definida para [NUNCA].

LIGAÇÃO PELO LCD

Pode definir a câmara de vídeo para ligar e desligar quando abre e fecha o ecrã LCD.

Passos

🏠 (HOME) → 📁 (DEFINIÇÕES) → [DEF.GERAIS] → [LIGAÇÃO PELO LCD] → uma definição pretendida → [OK] → [↩] → [X]

▶ LIGAR	A câmara de vídeo liga e desliga quando o ecrã LCD abre e fecha.
DESLIGAR	A câmara de vídeo não liga e desliga quando o ecrã LCD abre e fecha.

TELECOMANDO (Telecomando) (HDR-XR200E/XR200VE)

Passos

🏠 (HOME) → 📁 (DEFINIÇÕES) → [DEF.GERAIS] → [TELECOMANDO] → uma definição pretendida → [OK] → [↩] → [X]

▶ LIGAR	Selecione esta opção quando utilizar o Telecomando sem fios fornecido (p. 9).
DESLIGAR	Selecione esta opção quando não utilizar o Telecomando sem fios fornecido.

💡 Sugestões

- Selecione [DESLIGAR] quando pretende evitar que a câmara de vídeo responda a um comando enviado por outro telecomando.

SENSOR QUEDA

A sua câmara de vídeo detecta a queda e protege o disco rígido interno.

Passos

🏠 (HOME) → 📁 (DEFINIÇÕES) → [DEF.GERAIS] → [SENSOR QUEDA] → uma definição pretendida → [OK] → [↩] → [X]

▶ LIGAR	Activa o sensor de queda. Quando é detectado que a câmara está a cair, pode não conseguir gravar ou reproduzir imagens correctamente, de modo a proteger o disco rígido interno. Quando a queda é detectada, 📺 aparece.
DESLIGAR (🔌 Off)	Desactiva o sensor de queda.

⚡ Notas

- Defina o sensor de queda para [LIGAR] quando utiliza a câmara de vídeo. Caso contrário, se deixar cair a câmara de vídeo, pode danificar o disco rígido interno.
- Numa situação sem gravidade, o sensor de queda activa-se. Quando grava imagens durante uma actividade como montanhas russas ou queda-livre, pode definir [SENSOR QUEDA] para [DESLIGAR] para não activar o sensor de queda.

CONTROL.P/HDMI (Controlo para HDMI)

Quando ligar a sua câmara de vídeo a um televisor compatível "BRAVIA" Sync com o cabo HDMI (vendido em separado), pode reproduzir filmes na sua câmara de vídeo apontando o telecomando do televisor para o mesmo (p. 55).

Passos

🏠 (HOME) → 📁 (DEFINIÇÕES) → [DEF.GERAIS] → [CONTROL.P/HDMI] → uma definição pretendida → [OK] → [↩] → [X]

▶ LIGAR	Opera a câmara de vídeo usando o telecomando do televisor.
DESLIGAR	Não opera a câmara de vídeo usando o telecomando do televisor.



Funções definidas no OPTION MENU

As opções que apenas pode definir no  OPTION MENU serão descritas em baixo. As predefinições estão marcadas com ►.

MED.LUZ/FC.PTO

Pode ajustar a luminosidade e focagem para o motivo seleccionado simultaneamente. Esta função permite utilizar [MED.LUZ] (p. 102) e [FOCO PONTO] (p. 103) ao mesmo tempo.

Passos

No modo de gravação,  (OPTION) →  → [MED.LUZ/FC.PTO] → toque no motivo que pretende ajustar a luminosidade e focagem em → [FIM] → 

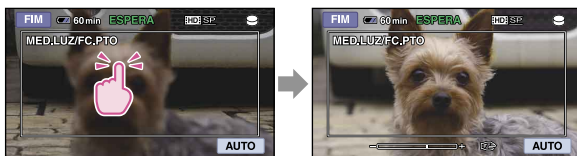

Para regular a luminosidade e a focagem automaticamente, toque em [AUTO].



Notas

- [EXPOSIÇÃO] e [FOCO] estão automaticamente definidos para [MANUAL].

MED.LUZ (Medidor flexível da luz de um ponto)

Pode regular e fixar a exposição do motivo para o gravar com o brilho adequado, mesmo que o contraste entre o motivo e o fundo seja muito grande, tais como motivos iluminados por um foco de luz intenso num palco.

Passos

No modo de gravação,  (OPTION) →  → [MED.LUZ] → toque no ponto onde pretende fixar e ajuste a exposição no ecrã – [FIM] → 

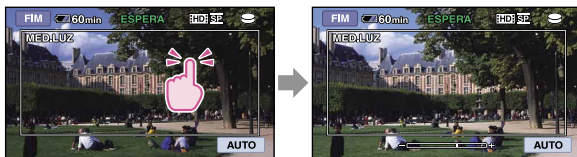

Para voltar para a definição de exposição automática, toque em [AUTO].



Notas

- [EXPOSIÇÃO] está automaticamente definido para [MANUAL].

FOCO PONTO

Pode seleccionar e regular o ponto de focagem para o apontar para um motivo que não se encontre no centro do ecrã.

Passos

No modo de gravação,  (OPTION) →  → [FOCO PONTO] → toque no ponto que pretende focar dentro da moldura do ecrã → [FIM] → 

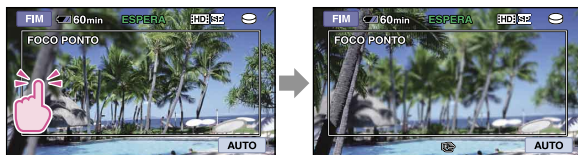

Para regular a focagem automaticamente, toque em [AUTO].



Notas

- [FOCO] está automaticamente definido para [MANUAL].

TELE MACRO

Esta função é útil para filmar motivos pequenos, como flores ou insectos. Pode desfocar o fundo destacando o motivo com mais nitidez.

Passos

No modo de gravação,  (OPTION) →  → [TELE MACRO] → uma definição pretendida → [OK] → 

▶ DESLIGAR	Cancela TELE MACRO. (TELE MACRO é também cancelado quando desloca o selector de zoom para o lado W.)
LIGAR (T) 	O zoom (p. 24) move-se automaticamente para a parte superior do lado T (teleobjectiva) e permite gravar motivos até uma distância de: HDR-XR100E/XR105E/XR106E: cerca de 50 cm HDR-XR200E/XR200VE: cerca de 57 cm



Notas

- Quando gravar um motivo distante, a focagem pode ser difícil e demorar algum tempo.
- Regule a focagem manualmente ([FOCO], p. 104) se tiver dificuldade em utilizar a focagem automática.

EXPOSIÇÃO

Pode regular o brilho de uma imagem manualmente. Regule o brilho quando o motivo estiver demasiado claro ou demasiado escuro.

Passos

No modo de gravação, \oplus (OPTION) → CAM_2 → [EXPOSIÇÃO] → [MANUAL] → [-] (mais escuro)/ [+] (mais claro) → OK → [P]



Para regular a exposição automaticamente, toque em [AUTO].

FOCO

Pode regular a focagem manualmente. Pode seleccionar esta função se quiser focar intencionalmente um determinado motivo.

Passos

No modo de gravação, \oplus (OPTION) → CAM_2 → [FOCO] → [MANUAL] → [M] (focar motivos próximos)/ [L] (focar motivos distantes) → OK → [P]



Para regular a focagem automaticamente, toque em [AUTO].

⚡ Notas

- Quando define [FOCO] para [MANUAL], [M] aparece.
- A distância mínima possível entre a câmara de vídeo e o motivo, de modo a obter uma focagem nítida, é cerca de 1 cm na posição de grande angular e cerca de 80 cm para a teleobjectiva.

💡 Sugestões

- [M] aparece quando não é possível regular a focagem para mais perto e [L] aparece quando não é possível regular a focagem para mais longe.
- É mais fácil focar o motivo movendo o selector de zoom eléctrico na direcção de T (teleobjectiva) para regular a focagem e, em seguida, em direcção a W (grande angular) para regular o zoom para a gravação. Se quiser gravar um motivo a pouca distância, desloque o selector de zoom eléctrico para W (grande angular) e, em seguida, regule a focagem.
- A informação da distância focal (a distância a que o motivo é focado; utilizada como um guia se estiver escuro e é difícil regular a focagem) aparece durante alguns segundos nos seguintes casos. (Esta





informação não será apresentada correctamente se estiver a utilizar uma objectiva de conversão (vendido em separado.)

- Quando o modo de focagem é mudado de automático para manual
- Quando define a focagem manualmente

SELECÇÃO CENA

Pode gravar imagens eficazmente em diversas situações.

Passos

No modo de gravação,  (OPTION) →  → [SELECÇÃO CENA] → uma definição pretendida →  → 

▶ AUTO	Grava automática e eficazmente imagens sem a função [SELECÇÃO CENA].	
CREPÚSCULO* 	Mantém a atmosfera escura de ambientes distantes em cenas de crepúsculo.	
RETRATO CREP. 	Permite tirar fotografias de pessoas e fundo usando um flash. (HDR-XR200E/XR200VE)	
VELA 	Mantém a atmosfera escurecida de uma cena à luz da vela.	
NAScer& Pôr SOL* 	Reproduz a atmosfera das cenas, tais como, o nascer e o pôr-do-sol.	
FOGO DE ARTIFÍCIO* 	Capta fogos-de-artifício espectaculares.	
PAISAGEM* 	Grava motivos distantes de forma clara. Esta definição também impede que, ao filmar um motivo, a câmara de vídeo foque o vidro ou malhas de metal em janelas.	
RETRATO (Retrato suave) 	Realça motivos, como pessoas ou flores, criando um fundo suave.	
PROJECTOR** 	Se os motivos estiverem iluminados por uma luz forte, evita que as pessoas fiquem com a cara demasiado branca.	
PRAIA** 	Filma o azul vivo do mar ou de um lago.	
NEVE** 	Filma imagens de uma paisagem coberta de neve.	

- * Regulado para focar apenas motivos mais distantes.
- ** Regulado para não focar motivos a curta distância.

⚡ Notas

- Se definir [SELECÇÃO CENA], a definição [EQ.BRANCO] é cancelada.
- Mesmo que defina [RETRATO CREP.] enquanto o indicador luminoso (Fotografia) estiver aceso, a definição muda para [AUTO] assim que o indicador luminoso (Filme) se acender.

EQ.BRANCO (Equilíbrio do branco)

Pode regular o equilíbrio de cores de acordo com a luminosidade do ambiente de gravação.

Passos

No modo de gravação, (OPTION) → → [EQ.BRANCO] → uma definição pretendida → →



▶ AUTO	O equilíbrio do branco é regulado automaticamente.
EXTERIOR	O equilíbrio do branco é regulado de forma apropriada para as seguintes condições de gravação: <ul style="list-style-type: none"> – Exteriores – Vistas nocturnas, anúncios de néon e fogo-de-artifício – Nascer ou pôr do sol – Com luz fluorescente durante o dia
INTERIOR	O equilíbrio do branco é regulado de forma apropriada para as seguintes condições de gravação: <ul style="list-style-type: none"> – Interiores – Em cenas de festas ou em estúdios onde as condições de iluminação mudam rapidamente – Com lâmpadas de vídeo num estúdio, com lâmpadas de sódio ou lâmpadas coloridas incandescentes
UM TOQUE	O equilíbrio do branco será regulado de acordo com a luz ambiente. <ol style="list-style-type: none"> ① Toque em [UM TOQUE]. ② Enquadre um objecto branco como, por exemplo, uma folha de papel, para preencher o ecrã com as mesmas condições de iluminação que vai utilizar para filmar o motivo. ③ Toque em []. pisca rapidamente. Depois de regular e memorizar o equilíbrio do branco, o indicador pára de piscar.

⚡ Notas

- Defina [EQ.BRANCO] para [AUTO] ou regule a cor para [UM TOQUE] se estiver sob uma lâmpada fluorescente branca ou uma luz branca fria.
- Se seleccionar [UM TOQUE], continue a enquadrar os motivos brancos enquanto estiver a piscar rapidamente.

- pisca lentamente se não tiver sido possível definir [UM TOQUE].
- Quando [UM TOQUE] for seleccionado, se continuar a piscar depois de tocar em , defina [EQ.BRANCO] para [AUTO].
- Se definir [EQ.BRANCO], [SELECÇÃO CENA] está definida para [AUTO].

Sugestões

- Se mudou a bateria enquanto [AUTO] estava seleccionado ou transportou a sua câmara de vídeo para o exterior após a ter utilizado em interiores (ou vice versa), seleccione [AUTO] e aponte a câmara para um motivo branco próximo, durante cerca de 10 segundos, para obter um melhor equilíbrio de cores.
- Quando o equilíbrio do branco for definido por [UM TOQUE], se a iluminação ambiente, etc., alterar porque deslocou a câmara de vídeo para o exterior ou para o interior, etc., necessita de voltar a executar o procedimento [UM TOQUE] para reajustar o equilíbrio do branco.

FADER

Pode gravar uma transição com os seguintes efeitos, adicionando ao intervalo entre cenas. Selecciono o efeito desejado no modo [ESPERA] (para o aparecimento gradual) ou [GRAVAR] (para o desaparecimento gradual).

Passos

No modo de gravação, (OPTION) → → [FADER] → uma definição pretendida → →

▶ DESLIGAR	Não utiliza os efeitos.	
FADER BRANCO	Aparece/desaparece gradualmente com o efeito branco.	<div style="display: flex; justify-content: space-around;"> <div style="text-align: center;"> <p>Desaparecer</p> </div> <div style="text-align: center;"> <p>Aparecer</p> </div> </div>
FADER PRETO	Aparece/desaparece gradualmente com o efeito preto.	<div style="display: flex; justify-content: space-around;"> <div style="text-align: center;"> <p>Desaparecer</p> </div> <div style="text-align: center;"> <p>Aparecer</p> </div> </div>

Para cancelar o fader antes de iniciar a operação, toque em [DESLIGAR].

Sugestões

- Quando carregar em START/STOP, a definição é apagada.

MIC.ZOOM INC. (Microfone de zoom incorporado)

Pode gravar um filme com som direccional à medida que aproxima ou afasta.

Passos



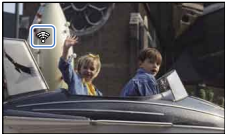

No modo de gravação, (OPTION) → → [MIC.ZOOM INC.] → uma definição pretendida → →

▶ DESLIGAR	O microfone não grava som seguindo a aproximação ou o afastamento.
LIGAR (📶)	O microfone grava som seguindo a aproximação ou o afastamento. 

NIV.REF.MIC. (Nível de referência do microfone)

Podem seleccionar o nível do microfone para a gravação do som.

Passos





No modo de gravação,  (OPTION) →  → [NIV.REF.MIC.] → uma definição pretendida →  → 

▶ NORMAL	Grava vários sons ambiente, convertendo-os para um nível apropriado.
BAIXO (📉)	Grava fielmente o som ambiente. Seleccione [BAIXO] se quiser gravar um som incrível e poderoso numa sala de concertos, etc. (Esta programação não é adequada para gravar conversas.)

TEMP.AUTO

Prima PHOTO para a iniciar a contagem decrescente. É gravada uma fotografia após cerca de 10 segundos.

Passos

No modo de gravação,  (OPTION) →  → [TEMP.AUTO] → uma definição pretendida →  → 

▶ DESLIGAR	Cancelar o temporizador automático.
LIGAR (🕒)	Inicia a gravação do temporizador automático. Para cancelar a gravação, toque em [REINIC].

Sugestões

- Também pode efectuar esta operação, carregando em PHOTO no Telecomando sem fios (p. 9) (HDR-XR200E/XR200VE).

? Resolução de problemas

Se surgirem problemas na utilização da câmara de vídeo, utilize a lista de resolução de problemas apresentada abaixo para identificar o problema. Se o problema persistir, desligue a fonte de alimentação e entre em contacto com o representante da Sony.

- Operações gerais/Funcionamento Easy Handycam/Telecomando sem fios p. 109
- Baterias/fontes de alimentação p. 110
- Ecrã LCD..... p. 111
- “Memory Stick PRO Duo” p. 111
- Gravar p. 111
- Reproduzir p. 113
- Reproduzir noutros dispositivos imagens guardadas num “Memory Stick PRO Duo” p. 114
- Editar filmes/fotografias na sua câmara de vídeo Editar filmes/fotografias na sua câmara de vídeo p. 114
- Reproduzir no televisor..... p. 115
- Copiar/Ligar a outros dispositivos p. 115
- GPS p. 115
- Funções que não podem ser utilizadas simultaneamente p. 115

Notas antes de enviar a câmara de vídeo para reparação

- A sua câmara de vídeo pode ter de ser inicializada ou mude o disco rígido actual da mesma, dependendo do problema. Caso isto aconteça, os dados guardados no disco rígido serão apagados. Certifique-se de que guarda os dados no disco rígido interno de outro suporte (cópia de segurança) antes de enviar a câmara de vídeo para reparação (p. 68, consulte também Manual de instruções). Não irá ser compensado por qualquer perda de dados do disco rígido.
- Durante a reparação, podemos verificar uma quantidade mínima de dados guardados no disco rígido de modo a investigar o problema. No entanto, o seu representante da Sony não irá copiar nem guardar os seus dados.

Operações gerais/Funcionamento Easy Handycam/Telecomando sem fios

A câmara não se liga.

- Coloque uma bateria carregada na câmara de vídeo (p. 19).
- A ficha do transformador de CA foi desligada da tomada de parede. Ligue-a à tomada de parede (p. 19).

A câmara de vídeo não funciona, mesmo quando está ligada no interruptor de corrente.

- Depois de ligada, a câmara de vídeo demora alguns segundos até estar pronta para filmar. Isso não é sinónimo de avaria.
- Desligue o transformador de CA da tomada de parede ou retire a bateria e, em seguida, volte a ligá-la cerca de 1 minuto depois. Se as funções ainda não estiverem operacionais, carregue no botão RESET (p. 8) utilizando um objecto afiado. (Se carregar no botão RESET, todas as definições, incluindo a definição do relógio, são apagadas.)
- A temperatura da sua câmara de vídeo é extremamente alta. Desligue a sua câmara de vídeo e deixe-a por um tempo breve num local fresco.
- A temperatura da sua câmara de vídeo é extremamente baixa. Deixe a sua câmara de vídeo com a alimentação ligada. Desligue a câmara de vídeo e leve-a para um local quente. Deixe a câmara de vídeo nesse local e, em seguida, ligue-a.

Os botões não funcionam.

- Durante o modo Easy Handycam, os seguintes botões/as seguintes funções não estão disponíveis.
 - Zoom de reprodução (p. 49)
 - Para ligar e desligar a luz de fundo do LCD (p. 39)

O botão  (OPTION) não é apresentado.

- O OPTION MENU não pode ser utilizado quando no modo Easy Handycam.

As definições do menu mudaram automaticamente.

- No modo Easy Handycam quase todas as opções de menu voltam automaticamente às predefinições.
- Algumas opções do menu, como [ DIM. IMAGEM], mantêm as definições feitas antes do funcionamento da Easy Handycam.
- No modo Easy Handycam, algumas opções de menu são fixas do seguinte modo.
 - [MODO GRV]: [HD SP] ou [SD SP]
 - [DEF.MOLDURA]: [LIGAR]
 - [CÓD.DADOS]: [DATA/HORA]
- Algumas opções de menu mantêm a definição feita durante o funcionamento da Easy Handycam mesmo após o funcionamento da Easy Handycam terminar.
- As seguintes opções de menu voltam às predefinições em mais de 12 horas após fechar o ecrã LCD.
 - [LUZ FUNDO AUTO.]
 - [SENSOR QUEDA]
 - [MED.LUZ/FC.PTO]
 - [MED.LUZ]
 - [FOCO PONTO]
 - [EXPOSIÇÃO]
 - [FOCO]
 - [SELEÇÃO CENA]
 - [EQ.BRANCO]
 - [MIC.ZOOM INC.]
 - [NIV.REEMIC.]

A câmara de vídeo aquece.

- A câmara de vídeo pode aquecer durante o funcionamento. Isso não é sinónimo de avaria.

O Telecomando sem fios fornecido não funciona (HDR-XR200E/XR200VE).

- Defina [TELECOMANDO] para [LIGAR] (p. 100).
- Coloque a bateria no suporte fazendo corresponder as polaridades +/- com as marcas +/- (p. 9).

- Retire quaisquer obstáculos que estejam entre o Telecomando sem fios e o sensor remoto.
- Mantenha o sensor remoto ao abrigo de fontes de luz fortes, como a luz solar ou iluminação directa. Caso contrário, o Telecomando sem fios pode não funcionar correctamente.

Outro dispositivo DVD pode provocar falhas quando utiliza o Telecomando sem fios fornecido (HDR-XR200E/XR200VE).

- Selecciona um modo de comando diferente de 2 DVD para o seu dispositivo de DVD ou tape o sensor do seu dispositivo de DVD com papel preto.

Baterias/fontes de alimentação

A câmara desliga-se repentinamente.

- Utilize o transformador de CA.
- A câmara de vídeo encontra-se predefinida para desligar automaticamente se passarem cerca de 5 minutos sem ser operada (DESLIG. AUTO). Altere a definição de [DESLIG. AUTO] (p. 100) ou volte a ligar a câmara de vídeo.
- Carregue a bateria (p. 19).

O indicador luminoso de carga não se acende quando a bateria está a ser carregada.

- Feche o ecrã LCD (p. 19).
- Coloque a bateria na câmara de vídeo correctamente (p. 19).
- Ligue o cabo de alimentação à tomada de parede adequadamente.
- A bateria está carregada (p. 19).

O indicador luminoso de carga pisca enquanto a bateria está a ser carregada.

- Coloque a bateria na câmara de vídeo correctamente (p. 19). Se o problema persistir, desligue o transformador de CA da tomada de parede e contacte o seu representante da Sony. A bateria pode estar danificada.

O indicador de carga residual da bateria recarregável não mostra o tempo correcto.

- A temperatura ambiente está demasiado alta ou baixa. Isso não é sinónimo de avaria.
- A bateria não foi suficientemente carregada. Volte a carregar totalmente a bateria. Se o problema persistir, substitua a bateria por uma nova (p. 132).
- Dependendo do ambiente de utilização, o tempo indicado pode não estar correcto.

A bateria descarrega-se rapidamente.

- A temperatura ambiente está demasiado alta ou baixa. Isso não é sinónimo de avaria.
- A bateria não foi suficientemente carregada. Volte a carregar totalmente a bateria. Se o problema persistir, substitua a bateria por uma nova (p. 132).

Ecrã LCD

As opções de menu aparecem esbatidas.

- Não pode seleccionar opções esbatidas na gravação/reprodução.
- Há algumas funções que não pode activar simultaneamente (p. 115).

Os botões não aparecem no painel digital.

- Toque ligeiramente no ecrã LCD.
- Carregue em DISP na sua câmara de vídeo (ou DISPLAY no Telecomando sem fios (HDR-XR200E/XR200VE)) (p. 39).

Os botões do painel digital não funcionam correctamente ou não funcionam de todo.

- Regule o painel digital ([CALIBRAÇÃO]) (p. 134).

“Memory Stick PRO Duo”

Não podem ser efectuadas operações com o “Memory Stick PRO Duo”.

- Se utilizar um “Memory Stick PRO Duo” formatado num computador, volte a formatá-lo na câmara de vídeo (p. 73).

As imagens guardadas no “Memory Stick PRO Duo” não podem ser apagadas.

- O número máximo de imagens que pode apagar, de uma só vez, no ecrã de índice é 100.
- É impossível eliminar as imagens protegidas.

O nome do ficheiro de dados não é indicado correctamente ou pisca.

- O ficheiro está danificado.
- O formato do ficheiro não é compatível com a sua câmara de vídeo (p. 131).

Gravar

Consulte também o “Memory Stick PRO Duo” (p. 111).

Carregar em START/STOP ou PHOTO não grava imagens.

- O ecrã de reprodução é apresentado. Prima MODE para ligar o indicador luminoso (Filme) ou (Fotografia) (p. 27).
- A sua câmara de vídeo está a gravar a imagem que acabou de captar no suporte de gravação. Não pode efectuar uma nova gravação durante este período.
- O suporte de gravação está cheio. Apague imagens desnecessárias (p. 57).
- O número total de filmes ou fotografias ultrapassa a capacidade de gravação da sua câmara de vídeo (p. 121). Apague imagens desnecessárias (p. 57).
- Enquanto o [SENSOR QUEDA] é activado (p. 101), não pode gravar imagens.
- A temperatura da sua câmara de vídeo é extremamente alta. Desligue a sua câmara de vídeo e deixe-a por um algum tempo num local fresco.

- A temperatura da sua câmara de vídeo é extremamente baixa. Desligue a câmara de vídeo e leve-a para um local quente. Deixe a câmara de vídeo nesse local e, em seguida, ligue-a.

As fotografias não podem ser gravadas.

- Não consegue gravar fotografias juntamente com:
 - [GR.LEN.SUAVE]
 - [FADER]

O indicador luminoso ACCESS/acesso permanece aceso ou a piscar mesmo que pare de gravar.

- A sua câmara de vídeo está a gravar a cena que acabou de captar no suporte de gravação.

O campo de imagens parece diferente.

- O campo de imagens pode parecer diferente consoante a condição da câmara de vídeo. Isso não é sinónimo de avaria.

O flash não funciona (HDR-XR200E/ XR200VE).

- Não é possível gravar com o flash quando captar fotografias enquanto filma um filme.
- Mesmo que o flash automático ou  (Redução automática do efeito de olhos vermelhos) esteja seleccionado, não pode utilizar o flash com:
 - NightShot
 - [MED.LUZ/FC.PTO]
 - [MANUAL] em [EXPOSIÇÃO]
 - [MED.LUZ]
 - [CREPÚSCULO], [VELA], [NASCER& PÔR SOL], [FOGO DE ARTIFÍCIO], [PAISAGEM], [PROJECTOR], [PRAIA] ou [NEVE] em [SELEÇÃO CENA]

O tempo real de gravação de filmes é menor do que o tempo de gravação estimado do suporte de gravação.

- Dependendo das condições de gravação, o tempo disponível para gravação pode ser inferior, por exemplo, quando gravar um motivo de movimento rápido, etc. (p. 121).

A câmara de vídeo pára de funcionar.

- A temperatura da sua câmara de vídeo é extremamente alta. Desligue a sua câmara de vídeo e deixe-a por um algum tempo num local fresco.
- A temperatura da sua câmara de vídeo é extremamente baixa. Desligue a câmara de vídeo e leve-a para um local quente. Deixe a câmara de vídeo nesse local e, em seguida, ligue-a.
- Se continuar a expor a câmara de vídeo a vibrações, a gravação pode parar.

Há uma diferença de tempo entre o ponto em que carregou em START/STOP e o ponto em que a gravação do filme começa/pára.

- Na câmara de vídeo, pode haver uma ligeira diferença de tempo entre o ponto em que carregou em START/STOP e o ponto real em que a gravação começa/pára. Isso não é sinónimo de avaria.

A relação horizontal/vertical do filme (16:9 (panorâmico)/4:3) não pode ser alterada.



- A relação horizontal/vertical de filmes com qualidade de imagem de alta definição (HD) é 16:9 (panorâmico).

A focagem automática não funciona.



- Defina [FOCO] para [AUTO] (p. 104).
- As condições de gravação não são adequadas para focagem automática. Regule a focagem manualmente (p. 104).

SteadyShot não funciona.

Para HDR-XR100E/XR105E/XR106E

- Defina [ STEADYSHOT] para [LIGAR] (p. 78).
- Mesmo que [ STEADYSHOT] esteja definido para [LIGAR], a câmara de vídeo pode não conseguir compensar as vibrações demasiado fortes.

Para HDR-XR200E/XR200VE

- Defina [ STEADYSHOT] para [ACTIVA] ou [NORMAL], [ STEADYSHOT] para [LIGAR] (p. 78, 83).

- Mesmo que []STEADYSHOT] esteja definido para [ACTIVA] ou [NORMAL] ou []STEADYSHOT] esteja definido para [LIGAR], a câmara de vídeo pode não conseguir compensar as vibrações demasiado fortes.

Os motivos que passam pela frente da objectiva muito depressa aparecem tortos.

- Este fenómeno tem o nome de plano focal. Isso não é sinónimo de avaria. Devido à forma como o dispositivo de imagem (sensor CMOS) lê sinais de imagem, os motivos que passam rapidamente pela frente da objectiva podem aparecer tortos dependendo das condições da gravação.

As cores da imagem não aparecem correctamente (HDR-XR200E/XR200VE).

- Prima NIGHTSHOT (p. 38).

A imagem aparece brilhante no ecrã e o motivo não aparece no ecrã (HDR-XR200E/XR200VE).

- Prima NIGHTSHOT (p. 38).

A imagem aparece escura no ecrã e o motivo não aparece no ecrã.

- Carregue sem soltar em DISP durante alguns segundos para ligar a luz de fundo (p. 39).

Aparecem riscas horizontais nas imagens.

- Isso acontece se gravar imagens sob a luz de uma lâmpada fluorescente, de sódio ou de mercúrio. Isso não é sinónimo de avaria.

Aparecem bandas pretas quando grava um ecrã de televisor ou ecrã de computador.

- Defina []STEADYSHOT] para [DESLIGAR] (p. 78) (HDR-XR100E/XR105E/XR106E).

[LUZ FND.LCD] não pode ser ajustado.







- Não pode regular [LUZ FND.LCD] quando:
 - O painel LCD da câmara de vídeo estiver fechado com o ecrã LCD virado para fora.
 - A corrente é fornecida pelo transformador de CA.

O som não é gravado correctamente (HDR-XR200E/XR200VE).

- Se desligar um microfone externo, etc. durante a gravação de filmes, o som pode não ser gravado correctamente.
- Ligue novamente o microfone da mesma forma como quando começou a gravar filmes.

Reproduzir

As imagens não podem ser reproduzidas.

- Seleccione o suporte de gravação que pretende reproduzir tocando em  (HOME) →  (GERIR SUPORTE) → [DEF.SUPOR.FILM.]/[DEF.SUPOR.FOTO.] (p. 71).
- Seleccione a qualidade de imagem de um filme que pretende reproduzir tocando em  (HOME) →  (DEFINIÇÕES) → [VER DEF.IMAGENS] → [DEFINIR  / ] (p. 89).

As fotografias não podem ser reproduzidas.



- Não pode reproduzir fotografias se tiver modificado os ficheiros ou pastas ou tiver editado os dados num computador. (Nesse caso o nome do ficheiro pisca.) Isso não é sinónimo de avaria.
- Pode não conseguir reproduzir fotografias gravadas por outros dispositivos. Isso não é sinónimo de avaria.

 aparece indicado sobre uma imagem no ecrã VISUAL INDEX.

- Isso pode aparecer numa imagem gravada noutros dispositivos, editada num computador, etc.
- Removeu o transformador de CA ou a bateria antes do indicador luminoso ACCESS/acesso

se apagar após a gravação. Pode danificar os seus dados de imagem e aparece [?].

[?] aparece indicado sobre uma imagem no ecrã VISUAL INDEX.

- O ficheiro de base de dados de imagem pode estar danificado. Verifique o ficheiro de base de dados tocando em  (HOME) →  (GERIR SUPORTE) → [REPAR.F.BD.IMG] → o suporte de gravação. Se ainda assim aparecer, apague a imagem com  (p. 57).

O som não se ouve ou está muito baixo durante a reprodução.

- Aumente o volume (p. 43).
- Quando o ecrã LCD está fechado, o som não se ouve. Abra o ecrã LCD.
- Quando grava som com [NIV.REF.MIC.] (p. 108) definido para [BAIXO], o som gravado pode ser difícil de ouvir.
- Não podem ser gravados sons durante a filmagem de um filme de 3 segundos utilizando [GR.LEN.SUAVE].

O som do canal esquerdo e o do canal direito não têm o mesmo nível quando reproduzir filmes em computadores ou outros dispositivos.

- Isso acontece quando o som gravado em surround de 5,1 canais é convertido para 2 canais (som estéreo normal) por um computador ou outro dispositivo. Isso não é sinónimo de avaria.
- Altere o tipo de conversão do som (tipo downmix) quando fizer a reprodução em dispositivos com som estéreo de 2 canais. Para obter mais informações, consulte o manual de instruções fornecido com o dispositivo de reprodução.
- Altere o som para 2 canais quando criar um disco através do software fornecido “PMB”.
- Grave o som com [MODO ÁUDIO] definido para [ESTÉREO 2ch] (p. 76).

Os filmes de demonstração não podem ser reproduzidos.

- Seleccione o disco rígido interno para o suporte de gravação e a qualidade de imagem de alta definição (HD).
- O filme de demonstração é eliminado.

Reproduzir noutros dispositivos imagens guardadas num “Memory Stick PRO Duo”

As imagens não podem ser reproduzidas ou o “Memory Stick PRO Duo” não é reconhecido.

- Não pode reproduzir filmes gravados com a qualidade de imagem de alta definição (HD) num “Memory Stick PRO Duo” num dispositivo incompatível com o formato AVCHD.

Editar filmes/fotografias na sua câmara de vídeo

Não consegue fazer a edição.

- É impossível fazer a edição por causa das condições da imagem.

Não pode adicionar filmes à Lista de Reprodução.

- Não há espaço livre no suporte de gravação.
- Pode adicionar um máximo de 999 filmes com qualidade de imagem de alta definição (HD) ou 99 filmes com qualidade de imagem de definição normal (SD) a uma Lista de Reprodução. Apague filmes desnecessários da Lista de Reprodução (p. 66).
- Não pode adicionar fotografias à Lista de Reprodução.

Não é possível dividir um filme.

- O filme é demasiado curto e não pode ser dividido.
- Não é possível dividir um filme protegido.

Não consegue captar uma fotografia de um filme.

- O suporte de gravação onde pretende guardar fotografias está cheio.

Reproduzir no televisor

Não é reproduzido som nem imagem no televisor ligado.

- Quando está a utilizar o cabo A/V componente, defina o [COMPONENTE] de acordo com os requisitos do dispositivo ligado (p. 95).
- Quando utilizar a ficha de vídeo componente, certifique-se de que as fichas vermelha e branca do cabo de ligação A/V se encontram ligadas (p. 52, 53).
- As imagens não são emitidas a partir da tomada HDMI OUT, se os sinais de protecção de direitos de autor estiverem gravados nas imagens.
- Quando utilizar a ficha S VIDEO, certifique-se de que as fichas vermelha e branca do cabo de ligação A/V se encontram ligadas (p. 53).

A imagem aparece distorcida no televisor 4:3.

- Isso acontece quando visualiza uma imagem gravada no modo 16:9 (panorâmico) num televisor 4:3. Defina [FORMATO TV] correctamente (p. 94) e reproduza a imagem.

Aparecem bandas pretas no topo e fundo do ecrã do televisor 4:3.

- Isso acontece quando visualiza uma imagem gravada no modo 16:9 (panorâmico) num televisor 4:3. Isso não é sinónimo de avaria.

Copiar/Ligar a outros dispositivos

As imagens não são copiadas correctamente.

- Não pode copiar imagens utilizando o cabo HDMI.

- O cabo de ligação A/V não está ligado correctamente. Certifique-se de que liga o cabo à tomada de entrada a outro dispositivo (p. 68).

GPS

A câmara de vídeo não está a receber um sinal GPS (HDR-XR200VE).

- A sua câmara de vídeo pode não conseguir receber sinais de rádio de satélites GPS devido a obstruções. Leve a câmara de vídeo para uma área aberta e defina o interruptor GPS novamente para LIGAR.

A localização actual no mapa da câmara de vídeo é diferente da localização actual real (HDR-XR200VE).

- A margem de erro do sinal de rádio de satélites GPS é grande. A margem de erro pode ter no máximo até várias centenas de metros.

Funções que não podem ser utilizadas simultaneamente

A lista seguinte mostra combinações de funções e opções do menu que não podem ser utilizadas.

Não pode utilizar	Por causa das definições indicadas a seguir
[DETECÇÃO ROSTO]	[GR.LEN.SUAVE], [ZOOM DIG.], [MED.LUZ/FC.PTO], [MED.LUZ], [FOCO PONTO], [EXPOSIÇÃO], [FOCO], [CREPÚSCULO], [RETRATO CREP] (HDR-XR200E/XR200VE), [VELA], [NASCER& PÔR SOL], [FOGO DE ARTIFÍCIO], [PAISAGEM], [PROJECTOR], [PRAIA], [NEVE], [EQ.BRANCO]
[DETECÇÃO DEFIN.]	[GR.LEN.SUAVE], [ZOOM DIG.], [FADER], [TEMP. AUTO]
[SENSIBIL. SORRISO]	[GR.LEN.SUAVE], [ZOOM DIG.], [FADER], [TEMP. AUTO]

Não pode utilizar	Por causa das definições indicadas a seguir
[PRIORID. SORRISO]	[GR.LEN.SUAVE], [ZOOM DIG.], [FADER], [TEMP. AUTO]
[DEF.MOLDURA]	[GR.LEN.SUAVE]
[SELECÇÃO CENA]	[FADER], [TELE MACRO]

Visor de diagnóstico automático/ Indicadores de aviso

Se aparecerem indicadores no ecrã LCD, verifique o seguinte.

Se o problema persistir depois de tentar resolvê-lo algumas vezes, contacte o seu representante da Sony ou centro de assistência técnica autorizado da Sony.

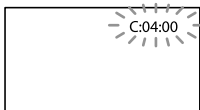

C:(ou E:) □□:□□ (Visor de diagnóstico automático)

C:04:□□

- A bateria não é uma bateria "InfoLITHIUM" (série H). Utilize uma bateria "InfoLITHIUM" (série H) (p. 131).
- Ligue a ficha de CC do transformador de CA à tomada DC IN da câmara de vídeo firmemente (p. 19).

C:13:□□ / C:32:□□

- Desligue a fonte de alimentação. Volte a ligá-la e opere novamente a sua câmara de vídeo.

E:20:□□ / E:31:□□ / E:61:□□ / E:62:□□ / E:91:□□ / E:94:□□ / E:95:□□ / E:96:□□

- Ocorreu uma avaria que não pode ser reparada por si. Contacte o seu representante da Sony ou centro de assistência técnica autorizado da Sony. Forneça-lhes o código de 5 dígitos que começa com a letra "E".

101-0001 (Indicador de aviso relativo a ficheiros)

Piscar lento

- O ficheiro está danificado.
- Não é possível ler o ficheiro.

(Aviso no disco rígido da câmara de vídeo)

Piscar rápido

- O disco rígido da câmara de vídeo está cheio.
- Podem ter ocorrido um erro com a unidade de disco rígido na sua câmara de vídeo.

(Aviso do nível de carga da bateria)

Piscar lento

- A bateria está quase gasta.
- Consoante o ambiente de funcionamento ou as condições da bateria, pode piscar, mesmo que a bateria ainda tenha carga para cerca de 20 minutos.

(Aviso de temperatura elevada)

Piscar lento

- A temperatura da sua câmara de vídeo está a aumentar. Desligue a sua câmara de vídeo e deixe-a por um algum tempo num local fresco.

Piscar rápido

- A temperatura da sua câmara de vídeo é extremamente alta. Desligue a sua câmara de vídeo e deixe-a por um algum tempo num local fresco.

(Aviso de temperatura reduzida)

Piscar rápido

- A temperatura da sua câmara de vídeo é extremamente baixa. Aqueça a câmara de vídeo.



(Indicador de aviso relativo a "Memory Stick PRO Duo")

Piscar lento

- Os espaços livres para gravar imagens estão a esgotar-se. Para o tipo de "Memory Stick" que pode utilizar com a sua câmara de vídeo, consulte a página 71.

- Nenhum “Memory Stick PRO Duo” introduzido (p. 71).

Piscar rápido

- Não há espaços livres suficientes para gravar imagens. Depois de guardar as imagens nouro suporte (p. 68, consulte também Manual de instruções) apague imagens desnecessárias ou formate o “Memory Stick PRO Duo” (p. 73).
- O ficheiro de base de dados de imagem pode estar danificado. Verifique o ficheiro de base de dados tocando em  (HOME) →  (GERIR SUPORTE) → [REPAR.FBD.IMG] → o suporte de gravação.
- O “Memory Stick PRO Duo” está danificado.

(Indicadores de aviso relativos à formatação do “Memory Stick PRO Duo”)

- O “Memory Stick PRO Duo” está danificado.
- O “Memory Stick PRO Duo” não está formatado correctamente (p. 73).

(Indicador de aviso relativo a “Memory Stick PRO Duo” incompatível)

- Foi introduzido um “Memory Stick PRO Duo” incompatível (p. 71).

(Indicador de aviso relativo à protecção contra gravação do “Memory Stick PRO Duo”)

- O acesso ao “Memory Stick PRO Duo” foi bloqueado nouro dispositivo.

(Indicador de aviso relativo ao flash)

Piscar rápido

- O flash não está a funcionar correctamente.

(Indicador de aviso relativo ao aviso de vibração da câmara)

- A quantidade de luzes não é suficiente, por isso, a câmara treme com facilidade. Utilize o flash.
- A câmara de vídeo está instável, o que provoca facilmente a sua vibração. Segure bem a câmara com ambas as mãos e comece a gravar.

No entanto, o indicador de aviso de vibração não desaparece.

(Indicador de aviso relativo ao sensor de queda)

- A função do sensor de queda (p. 101) é activada e detectou que a câmara de vídeo caiu. Por isso, a câmara de vídeo está a tomar medidas para proteger o disco rígido. Como resultado a gravação/reprodução pode ser desactivada.
- A função do sensor de queda não garante a protecção do disco rígido sob todas as situações possíveis. Utilize a câmara de vídeo sob condições estáveis.

(Indicador de aviso relativo à gravação de fotografias)

- O suporte de gravação está cheio.
- As fotografias não podem ser gravadas durante o processamento. Aguarde uns instantes e depois grave.

Sugestões

- Pode ouvir uma melodia quando alguns indicadores de aviso aparecem no ecrã.

Descrição das mensagens de aviso

Se aparecerem mensagens no ecrã, siga as instruções.

Suporte de gravação

Erro na formatação de HDD.

- O disco rígido interno da câmara de vídeo é definido de modo diferente do formato predefinido. Executar [FORMATAR SUPOR.] (p. 73) pode permitir a utilização da câmara de vídeo. Isto irá apagar todos os dados do disco rígido interno.

Erro de dados.

- Ocorreu um erro durante a leitura ou escrita do disco rígido interno da câmara de vídeo.

Isto pode ocorrer se continuar a expor a câmara de vídeo a choques.

- Se a mensagem for precedida por um indicador GPS, podem existir problemas com o receptor GPS. Ligue novamente a câmara de vídeo. (HDR-XR200VE)

Ficheiro da base de dados de imagens danificado. Deseja criar um novo ficheiro? Informação de gestão do filme em HD danificada. Criar nova informação?

- O ficheiro de gestão de imagens está danificado. Quando toca em [SIM], é criado um novo ficheiro de gestão de imagens. As imagens antigas gravadas no suporte não podem ser reproduzidas (Ficheiros de imagem não estão danificados). Se executar [REPAR. EBD.IMG] após criar a nova informação, é possível reproduzir as imagens gravadas antigas. Se não funcionar, copie a imagem utilizando o software fornecido.

Foram encontradas inconsistências no ficheiro da base de dados de imagens. Deseja reparar o fic.base de dados imagens?

Ficheiro da base de dados de imagens danificado. Deseja reparar o ficheiro da base de dados de imagens?

Foram encontradas inconsis.no fic.base de dados imag. Não pode grav.ou reprod. filmes HD. Deseja reparar o fic.base de dados imag.?

- O ficheiro de gestão de imagens está danificado e não consegue gravar filmes ou fotografias. Toque em [SIM] para reparar.
- Pode gravar fotografias num “Memory Stick PRO Duo”.

Memória temporária excedida

- Não pode gravar porque o sensor de queda capta repetidamente uma queda da câmara de vídeo. Se estiver em risco de deixar cair a câmara de vídeo constantemente, defina [SENSOR QUEDA] para [DESLIGAR], e pode tornar a gravar a imagem (p. 101).

A recuperar dados.

- A sua câmara de vídeo tenta recuperar automaticamente os dados se a gravação de dados não for executada correctamente.

Impossível recuperar dados.

- Falhou a gravação de dados no disco rígido interno da câmara de vídeo. Foram feitas várias tentativas para recuperar os dados, mas não foram bem sucedidas.

Reintroduza o Memory Stick.

- Volte a introduzir o “Memory Stick PRO Duo” algumas vezes. Se mesmo assim o indicador piscar, o “Memory Stick PRO Duo” pode estar danificado. Tente com outro “Memory Stick PRO Duo”.

O Memory Stick não está formatado correctamente.

- Verifique o formato e, se necessário, formate o “Memory Stick PRO Duo” com a sua câmara de vídeo (p. 73).

Pasta imagens fixas cheia. Não pode gravar imagens fixas.

- Não pode criar pastas com mais de 999MSDCF. Não pode criar ou apagar pastas utilizando a sua câmara de vídeo.
- Formate o “Memory Stick PRO Duo” (p. 73) ou apague pastas utilizando o seu computador.

O Memory Stick pode não conseguir gravar ou reproduzir filmes.

- Utilize um “Memory Stick” recomendado para a sua câmara de vídeo (p. 71).

O Memory Stick pode não conseguir gravar ou reproduzir imagens correctamente.

- Utilize o “Memory Stick” recomendado (p. 71).

Não ejecte o Memory Stick durante a escrita. Pode danificar os dados.

- Volte a introduzir o “Memory Stick PRO Duo” e siga as instruções apresentadas no ecrã LCD.
-

Outros

Não é possível fazer mais selecções.

- Pode adicionar um máximo de 999 filmes com qualidade de imagem de alta definição (HD) ou 99 filmes com qualidade de imagem de definição normal (SD) a uma Lista de Reprodução.
 - Pode seleccionar apenas 100 imagens de uma vez para:
 - Apagar filmes/fotografias
 - Proteger filmes/fotografias ou soltar a protecção
 - Copiar filmes
 - Copiar fotografias
 - Editar a lista de reprodução de filmes com qualidade de imagem de alta definição (HD)
-

Dados protegidos

- Tentou apagar dados protegidos. Desactive a opção de protecção dos dados.

Tempo de gravação de filmes/número de fotografias que é possível gravar

“HD” significa qualidade de imagem de alta definição e “SD” significa qualidade de imagem normal.

Tempo estimado de gravação e reprodução com cada bateria

Tempo de gravação

O tempo aproximado (min.) disponível utilizando uma bateria completamente carregada.

Disco rígido interno

HDR-XR100E/XR105E/XR106E

(unidade: minuto)

Bateria	Tempo de gravação contínua		Tempo de gravação normal	
	HD	SD	HD	SD
Qualidade de imagem				
NP-FH50	80	100	40	50
NP-FH60 (fornecida)	110	135	55	65
NP-FH70	180	220	90	110
NP-FH100	405	500	200	250

HDR-XR200E/XR200VE

(unidade: minuto)

Bateria	Tempo de gravação contínua		Tempo de gravação normal	
	HD	SD	HD	SD
Qualidade de imagem				
NP-FH50	80	95	40	45
NP-FH60 (fornecida)	105	130	50	65
NP-FH70	175	205	85	100
NP-FH100	395	470	195	235

“Memory Stick PRO Duo”

HDR-XR100E/XR105E/XR106E

(unidade: minuto)

Bateria	Tempo de gravação contínua		Tempo de gravação normal	
	HD	SD	HD	SD
Qualidade de imagem				
NP-FH50	90	105	45	50
NP-FH60 (fornecida)	120	140	60	70
NP-FH70	195	230	95	115
NP-FH100	440	515	220	255

HDR-XR200E/XR200VE

(unidade: minuto)

Bateria	Tempo de gravação contínua		Tempo de gravação normal	
	HD	SD	HD	SD
Qualidade de imagem				
NP-FH50	90	105	45	50
NP-FH60 (fornecida)	120	140	60	70
NP-FH70	195	230	95	115
NP-FH100	440	515	220	255

- Cada tempo de gravação é medido nas seguintes condições:
 - [MODO GRV]: SP
 - Quando a luz de fundo do LCD se acende
- O tempo de gravação normal mostra o número aproximado de minutos de gravação quando começa/pára a gravação, activa o indicador luminoso MODE e utiliza o zoom repetidamente.
- Tempos medidos com a câmara de vídeo a 25 °C (10 °C a 30 °C é recomendado).
- Se utilizar a câmara de vídeo com temperaturas baixas, os tempos de gravação e de reprodução diminuem.
- Consoante as condições em que utilizar a câmara de vídeo, os tempos de gravação e de reprodução diminuem.

Tempo de reprodução

O tempo aproximado (min.) disponível utilizando uma bateria completamente carregada.

(unidade: minuto)

Bateria	HDR-XR100E/ XR105E/XR106E		HDR-XR200E/ XR200VE	
	HD	SD	HD	SD
Qualidade de imagem				
NP-FH50	115 130	130 145	110 130	120 145
NP-FH60 (fornecida)	150 170	170 195	145 170	160 195
NP-FH70	245 280	280 315	235 280	255 315
NP-FH100	555 625	625 710	535 625	580 710

- Cima: Disco rígido interno
Baixo: "Memory Stick PRO Duo"

Tempo de gravação de filmes estimado

Disco rígido interno

Qualidade de imagem de alta definição (HD)

HDR-XR100E/XR105E/XR106E

(unidade: hora minuto)

Modo de gravação	Tempo de gravação
[HD FH]	9 h 40 m
[HD HQ]	19 h 40 m
[HD SP]	24 h 0 m
[HD LP] (5,1ch)*	32 h 0 m
[HD LP] (2ch)*	33 h 30 m

HDR-XR200E

(unidade: hora minuto)

Modo de gravação	Tempo de gravação
[HD FH]	14 h 30 m
[HD HQ]	29 h 40 m
[HD SP]	36 h 0 m
[HD LP] (5,1ch)*	48 h 10 m
[HD LP] (2ch)*	50 h 30 m

HDR-XR200VE

(unidade: hora minuto)

Modo de gravação	Tempo de gravação
[HD FH]	14 h 30 m
[HD HQ]	29 h 30 m
[HD SP]	35 h 50 m
[HD LP] (5,1ch)*	47 h 50 m
[HD LP] (2ch)*	50 h 10 m

Qualidade de imagem de definição normal (SD)

HDR-XR100E/XR105E/XR106E

(unidade: hora minuto)

Modo de gravação	Tempo de gravação
[SD HQ]	19 h 40 m
[SD SP]	29 h 10 m
[SD LP] (5,1ch)*	56 h 0 m
[SD LP] (2ch)*	61 h 0 m

HDR-XR200E

(unidade: hora minuto)

Modo de gravação	Tempo de gravação
[SD HQ]	29 h 40 m
[SD SP]	43 h 50 m
[SD LP] (5,1ch)*	84 h 10 m
[SD LP] (2ch)*	91 h 50 m

(unidade: hora minuto)

Modo de gravação	Tempo de gravação
[SD HQ]	29 h 30 m
[SD SP]	43 h 40 m
[SD LP] (5,1ch)*	83 h 40 m
[SD LP] (2ch)*	91 h 20 m

* Pode alterar o formato de gravação de som com [MODO ÁUDIO] (p. 76).

Sugestões

- Pode gravar filmes com um máximo de 3.999 cenas com qualidade de imagem de alta definição (HD), e 9.999 cenas com qualidade de imagem de definição normal (SD).
- O tempo de gravação contínuo máximo de filmes é aproximadamente 13 horas.
- A câmara de vídeo utiliza o formato VBR (Taxa de bits variável) para ajustar automaticamente a qualidade de imagem, de modo adequado à cena de gravação. Esta tecnologia provoca flutuações no tempo de gravação do suporte. Os filmes que contêm imagens de movimento rápido e complexas são gravados com uma taxa de bits superior, reduzindo assim o tempo de gravação.

“Memory Stick PRO Duo”

Qualidade de imagem de alta definição (HD)

(unidade: minuto)

	AVC HD 16M (FH)	AVC HD 9M (HQ)	AVC HD 7M (SP)	AVC HD 5M (LP) 5,1ch*	AVC HD 5M (LP) 2ch*
1GB	6 (6)	10 (9)	15 (10)	20 (15)	20 (15)
2GB	10 (10)	25 (20)	30 (20)	45 (35)	45 (35)
4GB	25 (25)	55 (35)	65 (45)	90 (70)	95 (70)
8GB	55 (55)	115 (80)	140 (100)	185 (145)	195 (150)
16 GB	110 (110)	230 (160)	280 (200)	375 (290)	390 (300)

Qualidade de imagem de definição normal (SD)

(unidade: minuto)

	SD 9M (HQ)	SD 6M (SP)	SD 3M (LP) 5,1ch*	SD 3M (LP) 2ch*
1GB	10 (10)	20 (10)	35 (25)	40 (25)
2GB	25 (25)	40 (25)	80 (50)	85 (55)
4GB	55 (50)	80 (50)	160 (105)	170 (110)
8GB	115 (100)	170 (100)	325 (215)	355 (230)
16GB	230 (205)	340 (205)	655 (435)	715 (460)

* Pode alterar o formato de gravação de som com [MODO ÁUDIO] (p. 76).

Notas

- Os números na tabela têm como base a utilização numa Sony “Memory Stick PRO Duo”.
- O tempo de gravação pode variar dependendo das condições de gravação e do motivo, [MODO GRV] (p. 75), e o tipo de “Memory Stick”.
- O número entre () indica o tempo de gravação mínimo.

Número estimado de fotografias
que é possível gravar

Disco rígido interno

Pode gravar um máximo de 9.999
fotografias.

“Memory Stick PRO Duo”

	4,0M 2304 × 1728 4,0M
1GB	470
2GB	970
4GB	1850
8GB	3850
16GB	7700

- O tamanho da imagem seleccionada está activado quando o indicador luminoso (Fotografia) estiver aceso.
- O número de fotografias que é possível gravar exibidas refere-se ao tamanho máximo de imagem da câmara de vídeo. O número real de fotografias que é possível gravar é exibido no ecrã LCD durante a gravação (p. 10).

⚡ Notas

- Os números na tabela têm como base a utilização numa Sony “Memory Stick PRO Duo”. O número de fotografias que é possível gravar varia consoante as condições de gravação, ou em função do tipo de “Memory Stick”.
- A matriz de pixels única do ClearVid da Sony e o sistema de processamento de imagem (BIONZ) permite uma resolução de imagem fixa equivalente aos tamanhos descritos.

💡 Sugestões

- Pode também utilizar um “Memory Stick Duo” com uma capacidade inferior a 1 GB para gravar fotografias.

Utilizar a câmara de vídeo no estrangeiro

Fonte de alimentação

Pode utilizar a câmara de vídeo em todos os países/regiões utilizando o transformador de CA fornecido com a sua câmara, com uma tensão de 100 V a 240 V CA, 50 Hz/60 Hz.

Visualizar filmes com qualidade de imagem de alta definição (HD)

Em países/regiões onde 1080/50i é suportado, pode visualizar os filmes com a mesma qualidade de imagem de alta definição (HD) que os filmes gravados. Necessita de um sistema PAL e um televisor (ou monitor) compatível com 1080/50i com componente e com tomadas de entrada AUDIO/VIDEO. Um cabo A/V componente ou um cabo HDMI (vendido em separado) têm de ser ligados.

Visualizar filmes com qualidade de imagem de definição normal (SD)

Para visualizar filmes com qualidade de imagem de definição normal (SD), necessita de um televisor baseado no sistema PAL com tomadas de entrada AUDIO/VIDEO. Um cabo de ligação A/V tem de ser ligado.

Sobre sistemas de cores do televisor

A sua câmara de vídeo está baseada no sistema PAL. Se pretender ver a imagem reproduzida num televisor, tem de ter um televisor baseado no sistema PAL com uma tomada de entrada AUDIO/VIDEO.

Sistema	Utilizado em
PAL	Austrália, Áustria, Bélgica, China, República Checa, Dinamarca, Finlândia, Alemanha, Holanda, Hong Kong, Hungria, Itália, Kuwait, Malásia, Nova Zelândia, Noruega, Polónia, Portugal, Singapura, República Eslovaca, Espanha, Suécia, Suíça, Tailândia, Reino Unido, etc.
PAL – M	Brasil
PAL – N	Argentina, Paraguai, Uruguai.
NTSC	Ilhas Bahamas, Bolívia, Canadá, América Central, Chile, Colômbia, Equador, Guiana, Jamaica, Japão, Coreia, México, Peru, Suriname, Taiwan, Filipinas, E.U.A., Venezuela, etc.
SECAM	Bulgária, França, Guiana, Irão, Iraque, Mónaco, Rússia, Ucrânia, etc.

Acertar o relógio para a hora local

Quando utilizar a câmara de vídeo no estrangeiro, pode acertar facilmente o relógio para a hora local, programando o fuso horário. Toque em **HOME** → **DEFINIÇÕES** → [DEF.RLG./**ID**IDI] → [PROG.ÁREA] e [HR.VERÃO] (p. 97).

HDR-XR200VE

Quando [AJUSTE AUTO.REL.] e [AJUST.AUT.ÁREA] estão definidos para [ON], o relógio é ajustado para a hora local automaticamente pela função GPS (p. 97).

Fusos horários mundiais

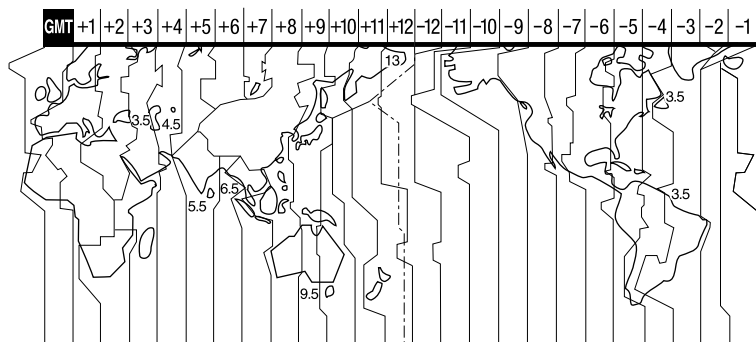

Diferenças de zona horária	Definição da área
GMT	Lisboa, Londres
+01:00	Berlim, Paris
+02:00	Helsínquia, Cairo, Istambul
+03:00	Moscovo, Nairobi
+03:30	Teerão
+04:00	Abu Dhabi, Baku
+04:30	Cabul
+05:00	Karachi, Islamabad
+05:30	Calcutá, Nova Deli
+06:00	Almaty, Dhaka
+06:30	Yangon
+07:00	Banguecoque, Jacarta
+08:00	HongKong, Singapura, Beijing
+09:00	Seul, Tóquio
+09:30	Adelaide, Darwin
+10:00	Melbourne, Sidney

Diferenças de zona horária	Definição da área
+11:00	Ilhas Salomão
+12:00	Fiji, Wellington, Eniwetok, Kwajalein
-11:00	Samoa
-10:00	Havai
-09:00	Alaska
-08:00	Los Angeles, Tijuana
-07:00	Denver, Arizona
-06:00	Chicago, Cidade do México
-05:00	Nova Iorque, Bogotá
-04:00	Santiago
-03:30	St.John's
-03:00	Brasília, Montevideo
-02:00	Fernando de Noronha
-01:00	Açores, Cabo Verde.

Estrutura de ficheiro/pasta no disco rígido interno e “Memory Stick PRO Duo”

A estrutura do ficheiro/pasta é apresentada em baixo. Geralmente, não tem de confirmar a estrutura de ficheiros/pastas quando gravar/reproduzir filmes e fotografias na câmara de vídeo. Para desfrutar de filmes ou fotografias ligando a câmara de vídeo a um computador, consulte “PMB Guide” e depois utilize a aplicação fornecida.

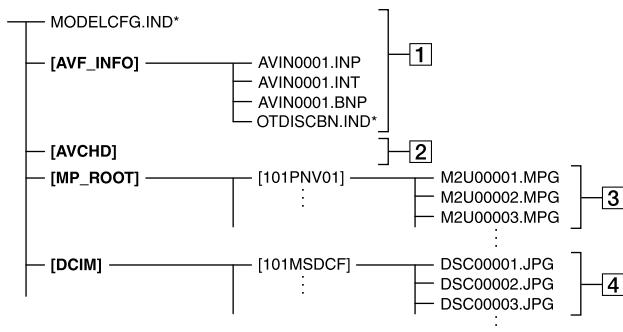

* Apenas para o disco rígido interno

1 Ficheiros de gestão de imagens

Se apagar os ficheiros, não pode gravar/reproduzir correctamente as imagens. Por predefinição, os ficheiros estão ocultos e geralmente não aparecem.

2 HD pasta de informação de gestão de filmes

Esta pasta contém dados de gravação de filmes com qualidade de imagem de alta definição (HD). Não tente abrir esta pasta ou aceder ao seu conteúdo a partir de um computador. Se o fizer pode danificar os ficheiros de imagem ou impedir que os ficheiros de imagem sejam reproduzidos.

3 Ficheiro de vídeo SD (Ficheiros MPEG2)

A extensão dos ficheiros é “.MPG”. O tamanho máximo é 2 GB. Se a

capacidade de um ficheiro exceder os 2 GB, o ficheiro fica dividido.





Os números de ficheiros aumentam automaticamente. Quando a capacidade de número de ficheiros excede 9999, é criada outra pasta para gravar novos ficheiros de filme.

O nome da pasta aumenta: [101PNV01] → [102PNV01]

4 Ficheiros de fotografias (Ficheiros JPEG)

A extensão dos ficheiros é “.JPG”. Os números de ficheiros aumentam automaticamente. Quando a capacidade de número de ficheiros excede 9999, é criada outra pasta para gravar novos ficheiros de fotografias.

O nome da pasta aumenta: [101MSDCF] → [102MSDCF]

- Definindo  (HOME) →  (OUTROS) → [LIGAÇÃO USB] → [LIGAÇÃO USB ]/[LIGAÇÃO USB ], pode aceder ao suporte de gravação a partir do computador através da ligação USB.
- Não modifique os ficheiros ou pastas na câmara de vídeo a partir do computador. Os ficheiros de imagens podem ser destruídos ou podem não ser reproduzidos.
- Não garantimos o funcionamento, se executar a operação acima descrita.
- Se apagar ficheiros de imagem, siga os passos na página 57. Não apague os ficheiros de imagem na câmara de vídeo, directamente a partir do computador.
- Não formate o suporte de gravação utilizando um computador. A câmara de vídeo pode não funcionar correctamente.
- Não copie os ficheiros no suporte de gravação do computador. O funcionamento não é garantido.

Manutenção e precauções

Sobre o formato AVCHD

O que é o formato AVCHD?

O formato AVCHD é um formato de câmara de vídeo digital de alta definição utilizado para gravar um sinal de alta definição (HD) da especificação 1080i*¹ ou a especificação 720p*² na unidade do disco rígido interno, utilizando uma tecnologia de codificação de compressão de dados eficiente. O formato MPEG-4 AVC/H.264 é adoptado para comprimir dados de vídeo, e o sistema Dolby Digital ou Linear PCM é utilizado para comprimir dados áudio. O formato MPEG-4 AVC/H.264 é capaz de comprimir imagens com maior eficiência do que o formato de compressão de imagem convencional. O formato MPEG-4 AVC/H.264 permite que um sinal vídeo de alta definição captado numa câmara de vídeo digital seja gravado em discos de 8 cm DVD, num disco rígido interno, memória flash, “Memory Stick PRO Duo”, etc.

Gravação e reprodução na câmara de vídeo

Com base no formato AVCHD, a câmara de vídeo grava com a qualidade de imagem de alta definição (HD) abaixo mencionada. Para além da qualidade de imagem de alta definição (HD), a câmara de vídeo é capaz de gravar um sinal de definição normal (SD) no formato convencional MPEG2.

Sinal vídeo*³: MPEG-4 AVC/H.264 1920 × 1080/50i, 1440 × 1080/50i

Sinal áudio: Dolby Digital 5.1/2ch

Suporte de gravação: Unidade de disco rígido interno, “Memory Stick PRO Duo”

*1 Especificação 1080i

Uma especificação de alta definição que utiliza 1.080 linhas de varridas efectivas e o sistema entrelaçado.

*2 Especificação 720p

Uma especificação de alta definição que utiliza 720 linhas de varridas efectivas e o sistema progressivo.

*3 Os dados gravados em formato AVCHD que não o acima mencionado não podem ser reproduzidos na câmara de vídeo.

Sobre GPS (HDR-XR200VE)

O GPS (Global Positioning System) é um sistema que calcula a localização geográfica a partir de satélites espaciais dos EUA altamente precisos. O sistema permite identificar a sua localização exacta na Terra. Os satélites GPS estão situados em 6 órbitas, 20.000 km acima da Terra. O sistema GPS consiste em 24 ou mais satélites GPS. Um receptor GPS recebe sinais de rádio a partir dos satélites e calcula a localização actual do receptor com base na informação orbital e tempo de trajecto dos sinais, etc.

Determinar uma localização denomina-se “triangulação”. Um receptor GPS pode determinar a latitude e longitude da localização recebendo sinais de 3 ou mais satélites.

- Visto que a posição dos satélites GPS varia constantemente, pode demorar mais tempo a determinar a localização ou o receptor pode nem conseguir determinar a localização, dependendo da localização e hora que utiliza a câmara de vídeo.
- “GPS” é um sistema para determinar a localização geográfica triangulando sinais de rádio a partir de satélites GPS. Evite utilizar a câmara de vídeo em locais onde os sinais de rádio são bloqueados ou reflectidos, como um local rodeado por edifícios ou árvores, etc. Utilize a câmara de vídeo em ambientes a céu aberto.
- Pode não conseguir gravar uma informação

de localização em localizações ou em situações onde os sinais de rádio dos satélites GPS não alcançam a câmara de vídeo, tais como.

- Em túneis, dentro de casa ou rodeado por edifícios.
- Entre edifícios altos ou em ruas estreitas rodeadas por edifícios.
- Em localizações subterrâneas, localizações rodeadas por árvores densas, sob um ponte elevada ou em localizações onde campos magnéticos são gerados, como perto de cabos de alta tensão.
- Perto de dispositivos que geram sinais de rádio da mesma banda de frequência que a câmara de vídeo: perto de telemóveis com banda 1,5 GHz, etc.

Acerca da triangulação de erros

- Se se deslocar para outra localização logo após ter definido o interruptor GPS para ON, pode demorar mais tempo para a câmara de vídeo começar a triangular, do que quando se mantém no mesmo local.
- Erro causado pela posição dos satélites GPS: câmara de vídeo triangula automaticamente a localização actual quando a câmara de vídeo recebe sinais de rádio de 3 ou mais satélites GPS. O erro de triangulação permitido pelos satélites GPS é cerca de 30 m. Dependendo do ambiente da localização, o erro de triangulação pode ser maior. Neste caso, a sua localização real pode não corresponder com a localização no mapa, com base na informação GPS. Entretanto, os satélites GPS são controlados pelo Departamento de Defesa dos EUA e o grau de precisão pode ser alterado intencionalmente.
- Erro durante o processo de triangulação: A câmara de vídeo adquire informações de localização a cada 10 segundos, durante a triangulação. Existe uma ligeira diferença de tempo entre quando a informação da localização é adquirida e quando a informação de localização é gravada numa imagem, por isso, a localização de gravação real pode não corresponder exactamente à localização no mapa com base na informação GPS.

Acerca da restrição de utilização do GPS num avião

- Durante o levantar vôo e aterragem de um avião, defina o interruptor GPS para DESLIGAR e desligue a câmara de vídeo, como será anunciado a bordo. Noutros casos, utilize o GPS em conformidade com as regulações do local ou situação.

Acerca dos dados de mapa

- A câmara de vídeo contém dados de mapa para os seguintes países/regiões. Europa, Japão, América do Norte, Oceânia, etc.
- O mapa integrado é realizado por empresas como; Mapa do Japão por Zenrin Co., Ltd., outras áreas por NAVTEQ.
- Os dados cartográficos incluídos têm a data de produção deste manual.
- Os mapas GPS irá aparecer em gráficos bidimensionais excepto em certos locais no Japão, que irão aparecer em 3D.
- Não é possível alterar o idioma do mapa.
- Não é possível actualizar os dados de mapa.
- A escala do mapa é 25 m para 6.000 km

Acerca do sistema de coordenadas geográficas

- É utilizado o sistema de coordenadas geográficas “WGS-84”.

Acerca dos direitos de autor

- Os dados de mapa da câmara de vídeo estão protegidos por direitos de autor. A cópia não autorizada ou outra utilização dos dados de mapa pode representar uma violação das leis de direitos de autor.

Acerca da função de navegação

- A câmara de vídeo não tem uma função de navegação que utiliza GPS.

Austrália

Copyright. Based on data provided under license from PSMA Australia Limited (www.psm.com.au).

Áustria

© Bundesamt für Eich- und Vermessungswesen

Croácia, Estónia, Letónia, Lituânia,

Polónia e Eslovénia

© EuroGeographics

França

source: Géoroute® IGN France & BD Carto®
IGN France

Alemanha

Die Grundlagendaten wurden mit Genehmigung der zustaendigen Behoerden entnommen.

Grã-Bretanha

Based upon Crown Copyright material.

Grécia

© EuroGeographics; Copyright Geomatics Ltd.

Hungria

Copyright © 2003; Top-Map Ltd.

Itália

La Banca Dati Italiana è stata prodotta usando quale riferimento anche cartografia numerica ed al tratto prodotta e fornita dalla Regione Toscana.

Japão

- 日本の地図の作成にあたっては、国土地理院長の承認を得て、同院発行の2万5千分の1地形図を使用しています。(承認番号 平20業使、第204-46号)
- 日本の地図の作成にあたっては、国土地理院長の承認を得て、同院の技術資料H-1-No.3「日本測地系における離島位置の補正量」を使用しています。(承認番号 国地企調発第78号 平成16年4月23日)

Noruega

Copyright © 2000; Norwegian Mapping Authority

Portugal

Source: IgeoE – Portugal

Espanha

Información geográfica propiedad del CNIG

Suécia

Based upon electronic data © National Land Survey Sweden.

Suíça

Topografische Grundlage: © Bundesamt für Landestopographie.

Sobre “Memory Stick”

“Memory Stick” são suportes de gravação IC portáteis e compactos com grande capacidade de dados.

Pode utilizar apenas “Memory Stick Duo”, com cerca de metade do tamanho de um “Memory Stick” padrão com a sua câmara de vídeo.

No entanto, não garantimos o funcionamento de todos os tipos de “Memory Stick Duo” com a câmara de vídeo.

Tipos de “Memory Stick”	Gravar/Reproduzir
“Memory Stick Duo” (com MagicGate)	—
“Memory Stick PRO Duo”	○
“Memory Stick PRO-HG Duo”	○*

* Este produto não suporta a transferência de dados paralelos de 8 bits mas suporta a transferência de dados paralelos de 4 bits como acontece com o “Memory Stick PRO Duo”.

- Este produto não grava nem reproduz dados que utilizam a tecnologia “MagicGate”. “MagicGate” é uma tecnologia de protecção de direitos de autor que grava e transfere os conteúdos em formato encriptado.
- Um “Memory Stick PRO Duo” formatado por um computador (Windows SO/Mac OS) não tem uma compatibilidade garantida com a sua câmara de vídeo.
- A velocidade de leitura/gravação de dados pode variar consoante a combinação do “Memory Stick PRO Duo” e do produto compatível com “Memory Stick PRO Duo” que utilizar.
- Os dados podem ficar danificados ou perdidos nos seguintes casos (não haverá compensação pela perda dos danos):
 - Se ejectar o “Memory Stick PRO Duo” ou desligar a câmara de vídeo enquanto esta está a ler ou a gravar ficheiros de imagem no “Memory Stick PRO Duo” (enquanto o indicador luminoso ACCESS/acesso está aceso ou a piscar)
 - Se utilizar o “Memory Stick PRO Duo”

- próximo de imanes ou campos magnéticos
- Recomenda-se que faça cópias de segurança dos dados importantes no disco rígido do computador.
- Proceda com cuidado para não aplicar demasiada força quando gravar numa área de memo de um “Memory Stick PRO Duo”.
- Não coloque uma etiqueta ou objecto semelhante num “Memory Stick PRO Duo” ou num adaptador para “Memory Stick Duo”.
- Quando transportar ou guardar um “Memory Stick PRO Duo”, coloque-o na respectiva caixa.
- Não toque com os dedos nem com objectos metálicos nos terminais.
- Não dobre, não deixe cair nem aplique demasiada força no “Memory Stick PRO Duo”.
- Não desmonte nem modifique o “Memory Stick PRO Duo”.
- Não molhe o “Memory Stick PRO Duo”.
- Mantenha o “Memory Stick PRO Duo” fora do alcance das crianças. Existe o risco de uma criança o engolir.
- Não introduza qualquer objecto que não o “Memory Stick PRO Duo” na ranhura de “Memory Stick Duo”. Se o fizer, pode causar uma avaria.
- Não utilize nem mantenha o “Memory Stick PRO Duo” nos seguintes locais:
 - Locais com temperaturas muito altas, como um automóvel estacionado ao sol
 - Locais expostos à luz solar directa
 - Locais com muita humidade ou expostos a gases corrosivos

Acerca do adaptador para “Memory Stick Duo”

- Quando utilizar um “Memory Stick PRO Duo” com um dispositivo compatível com “Memory Stick” certifique-se de que insere o “Memory Stick PRO Duo” num adaptador para “Memory Stick Duo”.
- Quando introduzir um “Memory Stick PRO Duo” num adaptador para “Memory Stick Duo”, certifique-se de que o “Memory Stick PRO Duo” é inserido na direcção correcta e, sem seguida, introduza o “Memory Stick PRO Duo” até ao fundo. Note que uma utilização incorrecta pode causar uma avaria.
- Quando utilizar o “Memory Stick PRO Duo” introduzido num adaptador para “Memory

Stick Duo” num dispositivo compatível com “Memory Stick”, certifique-se de que o adaptador para “Memory Stick PRO Duo” está introduzido no dispositivo na direcção correcta. Se for introduzido na direcção errada, o dispositivo pode danificar-se.

- Não insira um adaptador para “Memory Stick Duo” sem um “Memory Stick PRO Duo” colocado num dispositivo compatível com “Memory Stick”. Se o fizer, pode provocar avarias no dispositivo.

Acerca de “Memory Stick PRO Duo”

- A capacidade máxima de memória de um “Memory Stick PRO Duo” que pode ser utilizada com a sua câmara de vídeo é de 16 GB.

Compatibilidade dos dados de imagem

- Os ficheiros de dados de imagem gravados num “Memory Stick PRO Duo” pela sua câmara de vídeo estão em conformidade com a norma universal “Regra de concepção para o sistema de ficheiro de câmara” estabelecida pela JEITA (Japan Electronics and Information Technology Industries Association).
- Na câmara de vídeo, não pode reproduzir nesta câmara de vídeo fotografias gravadas num equipamento (DCR-TRV900E ou DSC-D700/D770) que não respeite esta norma universal. (Estes modelos não são comercializados em algumas regiões.)
- Se não puder utilizar um “Memory Stick PRO Duo” que tenha sido utilizado com outro dispositivo, formate o “Memory Stick PRO Duo” com a câmara de vídeo (p. 73). Note que a formatação apaga todas as informações do “Memory Stick PRO Duo”.
- Pode não conseguir reproduzir as imagens nesta câmara de vídeo:
 - Se reproduzir dados de imagem modificados no computador
 - Se reproduzir dados de imagem gravados com outro dispositivo

A bateria “InfoLITHIUM”

A câmara de vídeo só funciona com uma bateria “InfoLITHIUM” (série H).

As baterias da série “InfoLITHIUM” H têm a marca .

O que é uma bateria “InfoLITHIUM”?

- Uma bateria “InfoLITHIUM” é uma bateria de iões de lítio com funções que permitem trocar informações relacionadas com as condições de funcionamento, entre a câmara de vídeo e um transformador de CA/carregador (vendido em separado).
- A bateria “InfoLITHIUM” calcula o consumo de energia em função das condições de funcionamento da câmara e mostra a indicação da carga residual da bateria em minutos.

Para carregar a bateria

- Antes de começar a utilizar a câmara de vídeo, carregue a bateria.
- Recomenda-se que carregue a bateria a uma temperatura ambiente entre 10 °C e 30 °C até o indicador luminoso de carga se apagar. Se carregar a bateria fora desta amplitude de temperatura, poderá não conseguir carregá-la de modo eficiente.

Para utilizar a bateria com eficiência

- O rendimento da bateria diminui quando a temperatura ambiente for de 10 °C ou inferior, e a duração do tempo durante o qual pode utilizar a bateria diminui. Nesse caso, efectue uma das seguintes operações para utilizar a bateria durante um período mais longo.
 - Coloque a bateria no bolso para a aquecer e instale-a na câmara de vídeo imediatamente antes de começar a filmar.
 - Utilize uma bateria de grande capacidade: NP-FH70/FH100 (vendido em separado).
- Uma utilização frequente do ecrã LCD ou uma operação frequente de reprodução, avanço ou recuo rápido provoca um maior consumo de carga da bateria. É recomendável utilizar uma bateria de grande capacidade: NP-FH70/FH100 (vendido em separado).
- Certifique-se de que fecha o ecrã LCD quando



não gravar nem reproduzir na câmara de vídeo. Também há consumo da bateria quando a câmara se encontra no modo de espera ou de pausa de reprodução.

- Tenha sempre à mão baterias de reserva para o dobro ou o triplo do tempo de gravação esperado e faça uma gravação experimental antes de fazer a gravação definitiva.
- Não exponha a bateria à água. A bateria não é à prova de água.

Sobre o indicador de carga residual da bateria

- Se a câmara de vídeo se desligar mesmo que o indicador de carga residual da bateria mostre que esta tem carga suficiente para funcionar, carregue totalmente a bateria de novo. A indicação da carga residual da bateria aparece correctamente. No entanto, pode, por vezes, não conseguir corrigir o indicador de carga residual da bateria, se utilizar a bateria durante muito tempo a altas temperaturas, com demasiada frequência ou se a deixar totalmente carregada. Considere a indicação da carga residual da bateria como uma orientação do tempo aproximado.
- A marca  que indica que a bateria tem pouca carga pisca mesmo que ainda restem 20 minutos de carga, consoante a temperatura ambiente ou as condições de utilização.

Armazenamento da bateria

- Se não tencionar utilizar a bateria durante muito tempo, carregue-a totalmente e utilize-a na câmara de vídeo uma vez por ano para a manter a funcionar correctamente. Para guardar a bateria, retire-a da câmara de vídeo e coloque-a num local seco e fresco.
- Para descarregar totalmente a bateria na câmara de vídeo, toque em  (HOME) →  (DEFINIÇÕES) → [DEF.GERAIS] → [DESLIG. AUTO] → [NUNCA] e deixe a câmara no modo de espera de gravação até se desligar (p. 100).

Sobre a vida útil da bateria

- A capacidade da bateria vai diminuindo gradualmente à medida que é utilizada e que o tempo passa. Quando o tempo de duração da bateria for consideravelmente mais curto,

é provável que esta esteja a necessitar de ser substituída.

- A duração da bateria depende da forma como é armazenada, das condições de utilização e do ambiente.

Sobre x.v.Color

- x.v.Color é um termo mais familiar para a norma xvYCC proposta pela Sony, e é uma marca comercial da Sony.
- xvYCC é uma norma internacional para espaço de cor em vídeo. Esta norma possibilita uma gama de cores mais alargada do que a norma de transmissão actualmente utilizada.

Manuseamento da câmara de vídeo

Sobre utilização e cuidados

- Não utilize nem guarde a câmara de vídeo e os acessórios nos locais indicados a seguir:
 - Sítios muito quentes, frios ou húmidos. Nunca exponha a câmara de vídeo e os acessórios a temperaturas superiores a 60 °C como, por exemplo, sob a incidência directa dos raios solares, perto de aquecedores ou no interior de um automóvel estacionado ao sol. Podem avariar-se ou ficar deformados.
 - Perto de campos magnéticos fortes ou vibrações mecânicas. A câmara de vídeo pode não funcionar correctamente.
 - Perto de ondas de rádio fortes ou radiações. A câmara de vídeo pode não gravar correctamente.
 - Perto de receptores de AM e equipamento de vídeo. Pode provocar interferências.
 - Praias de areia ou num local com pó. Se entrar areia ou pó na câmara de vídeo, esta pode avariar-se. Por vezes, estas avarias são irreparáveis.
 - Junto de janelas ou no exterior, em sítios onde o ecrã LCD ou a objectiva possam ficar expostos à luz solar directa. Isto danifica o ecrã LCD.
- Utilize a câmara de vídeo com uma corrente CC 6,8 V/7,2 V (bateria) ou CC 8,4 V (transformador de CA).

- Para um funcionamento com CC ou CA, utilize os acessórios recomendados nestas instruções de funcionamento.
- Não deixe a câmara de vídeo molhar-se como, por exemplo, com chuva ou água do mar. Se a câmara se molhar, pode funcionar mal. Por vezes, estas avarias são irreparáveis.
- Se deixar cair um objecto ou um líquido dentro da câmara de vídeo, desligue-a e mande-a verificar por um agente da Sony antes de voltar a utilizá-la.
- Utilize a câmara de vídeo com cuidado e não a desmonte, modifique nem exponha a choques físicos ou impactos como marteladas, quedas ou pisadelas. Tenha especial cuidado com a objectiva.
- Mantenha o ecrã LCD fechado quando não utilizar a câmara de vídeo.
- Não embrulhe a câmara de vídeo, por exemplo, numa toalha, quando a utilizar. Se o fizer, o interior pode sobreaquecer.
- Quando desligar o cabo de alimentação, puxe-o pela ficha e não pelo cabo.
- Não coloque nada pesado em cima do cabo de alimentação porque pode danificá-lo.
- Não utilize uma bateria deformada ou danificada.
- Mantenha os contactos de metal limpos.
- Mantenha o Telecomando sem fios e a pilha tipo botão fora do alcance de crianças. Se, por acidente, a pilha for engolida, consulte imediatamente um médico.
- Se o líquido da pilha (electrólito) se derramar:
 - Consulte os serviços de assistência técnica autorizados locais da Sony.
 - Lave bem toda a zona da pele que tenha estado em contacto com o líquido.
 - Se lhe entrar líquido nos olhos, lave-os com água abundante e consulte um médico.

Se não tencionar utilizar a câmara de vídeo durante muito tempo

- Para manter a câmara de vídeo em óptimas condições durante muito tempo, ligue-a e deixe-a a funcionar gravando e reproduzindo imagens uma vez por mês.
- Gaste toda a carga da bateria antes de a guardar.

Condensação de humidade

Se transportar a câmara de vídeo directamente de um local frio para um local quente, a humidade

pode condensar-se dentro da câmara de vídeo. Pode causar uma avaria.

- Se houver condensação de humidade
 - Deixe a câmara de vídeo desligada durante cerca de 1 hora.
- Nota sobre a condensação de humidade
 - Pode haver condensação de humidade se transportar a câmara de vídeo de um local frio para um local quente (ou vice-versa) ou se a utilizar num local húmido, como nos casos seguintes:
 - Transportar a câmara de vídeo de uma pista de esqui para um local aquecido por um aquecedor.
 - Transportar a câmara de vídeo de um automóvel ou de uma casa com o ar condicionado ligado para um local quente no exterior.
 - Utilizar a câmara de vídeo depois de uma tempestade ou de um aguaceiro.
 - Utilizar a câmara de vídeo num local quente e húmido.
- Como evitar a condensação de humidade
 - Se transportar a câmara de vídeo de um local frio para um local quente, coloque-a num saco de plástico e feche-o muito bem. Retire-a do saco quando a temperatura no seu interior atingir a temperatura ambiente (cerca de 1 hora depois).

Ecrã LCD



- Não faça demasiada pressão sobre o ecrã LCD, porque pode originar cores disformes e outros danos.
- Se utilizar a câmara de vídeo num local frio, pode aparecer uma imagem residual no ecrã LCD. Isso não é sinónimo de avaria.
- Enquanto estiver a utilizar a câmara de vídeo, a parte de trás do ecrã LCD pode sobreaquecer. Isso não é sinónimo de avaria.

Para limpar o ecrã LCD

- Se o ecrã LCD tiver dedadas ou pó, é aconselhável limpar o ecrã com um pano macio.
- Se utilizar o kit de limpeza do LCD (vendido em separado), não aplique o líquido de limpeza directamente no ecrã LCD. Utilize um papel de limpeza humedecido no líquido.

Regulação do painel digital (CALIBRAÇÃO)

Os botões no painel digital podem não funcionar correctamente. Se isso acontecer, proceda da seguinte maneira. Recomenda-se que ligue a câmara de vídeo à tomada de parede através do transformador de CA fornecido, durante a utilização.

- ① Toque em  (HOME) →  (DEFINIÇÕES) → [DEE.GERAIS] → [CALIBRAÇÃO].

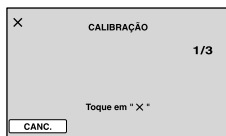

- ② Toque em “X” apresentado no ecrã com o canto de um “Memory Stick PRO Duo” ou semelhante 3 vezes.
Toque em [CANC.] para cancelar a calibração.

⚡ Notas

- Se não tiver carregado no ponto certo, experimente fazer a calibração de novo.
- Não utilize um objecto pontiagudo para fazer a calibração. Se o fizer, pode danificar o ecrã LCD.
- Não pode calibrar o ecrã LCD se estiver virado ou fechado com o ecrã virado para fora.

Como manusear a caixa

- Se a caixa estiver suja, limpe o corpo da câmara de vídeo com um pano macio ligeiramente humedecido em água e depois limpe a caixa com um pano macio e seco.
- Evite fazer o seguinte para não danificar o acabamento:
 - Utilizar químicos como diluente, benzina, álcool, panos com produtos químicos, repelentes, insecticidas e protector solar
 - Pegar na câmara de vídeo com as mãos sujas com as substâncias indicadas acima
 - Deixar a caixa em contacto com objectos de borracha ou vinil durante muito tempo

Cuidados e armazenamento da objectiva

- Limpe a superfície da objectiva com um pano macio nos seguintes casos:
 - Se a superfície da objectiva tiver dedadas
 - Em locais quentes ou húmidos

– Se a objectiva estiver exposta ao ar marítimo como, por exemplo, numa praia

- Guarde a objectiva num local com boa ventilação e com pouco pó ou sujidade.
- Para evitar o aparecimento de bolor, limpe periodicamente a objectiva como se descreve acima.

Carregar a pilha recarregável pré-instalada

A câmara de vídeo tem uma pilha recarregável pré-instalada que mantém a data, a hora e outras programações, mesmo quando o ecrã LCD está fechado. A pilha recarregável pré-instalada é carregada enquanto a câmara de vídeo estiver ligada à tomada de parede através do transformador de CA ou enquanto a bateria estiver instalada. A pilha descarrega-se totalmente em cerca de 3 meses se não utilizar, de todo, a câmara de vídeo. Utilize a câmara de vídeo depois de carregar a pilha recarregável pré-instalada. No entanto, mesmo que a pilha recarregável pré-instalada não esteja carregada, o funcionamento da câmara de vídeo não é afectado, desde que não grave a data.

Como carregar a pilha recarregável pré-instalada

Ligue a câmara de vídeo a uma tomada de parede utilizando o transformador de CA fornecido e deixe-a com o ecrã LCD fechado durante mais de 24 horas.

Nota acerca da eliminação/transferência de “Memory Stick PRO Duo”

Mesmo que apague os dados no “Memory Stick PRO Duo” ou formate o “Memory Stick PRO Duo” na sua câmara de vídeo ou computador, não pode apagar por completo dados do “Memory Stick Duo”. Quando dá o “Memory Stick PRO Duo” a alguém, é aconselhável apagar por completo os dados através de software de eliminação de dados num computador. Além disso, quando elimina o “Memory Stick PRO Duo”, é aconselhável destruir o corpo do “Memory Stick PRO Duo”.

Marcas comerciais

- “Handycam” e **HANDYCAM** são marcas comerciais registadas da Sony Corporation.
- “Os logótipos AVCHD” e “AVCHD” são marcas comerciais da Panasonic Corporation e Sony Corporation.
- “Memory Stick”, “”, “Memory Stick Duo”, “**MEMORY STICK DUO**”, “Memory Stick PRO Duo”, “**MEMORY STICK PRO DUO**”, “Memory Stick PRO-HG Duo”, “**MEMORY STICK PRO-HG DUO**”, “MagicGate”, “**MAGIC GATE**”, “MagicGate Memory Stick” e “MagicGate Memory Stick Duo” são marcas comerciais ou marcas comerciais registadas da Sony Corporation.
- “InfoLITHIUM” é uma marca comercial da Sony Corporation.
- “x.v.Colour” é uma marca comercial da Sony Corporation.
- “BIONZ” é uma marca comercial da Sony Corporation.
- “BRAVIA” é uma marca comercial da Sony Corporation.
- O símbolo Dolby e double-D são marcas comerciais da Dolby Laboratories.
- HDMI, o logótipo HDMI e HDMI Licencing LLC são marcas comerciais ou marcas comerciais registadas da HDMI Licencing LLC.
- Microsoft, Windows, Windows Media, Windows Vista e DirectX são marcas comerciais ou marcas comerciais registadas da Microsoft Corporation nos E.U.A. e/ou noutros países.
- Macintosh e Mac OS são marcas comerciais registadas da Apple Inc. nos E.U.A. e noutros países.
- Intel, Intel Core e Pentium são marcas comerciais ou marcas comerciais registadas da Intel Corporation ou das respectivas subsidiárias nos E.U.A. e noutros países.
- Adobe, o logótipo Adobe e Adobe Acrobat são marcas comerciais ou marcas comerciais registadas da Adobe Systems Incorporated nos E.U.A. e/ou noutros países.
- Os logótipos dos mapas NAVTEQ e NAVTEQ são marcas comerciais da NAVTEQ nos E.U.A. e noutros países.

Todos os outros nomes de produto aqui mencionados poderão ser marcas comerciais ou marcas comerciais registadas das respectivas empresas. Para além disso, TM e [®] não são mencionadas em todos os casos neste manual.

Notas sobre a Licença

ESTE PRODUTO ESTÁ EM CONFORMIDADE COM A NORMA MPEG-2. É EXPRESSAMENTE PROIBIDA A UTILIZAÇÃO DESTE PRODUTO PARA CODIFICAR INFORMAÇÃO DE VÍDEO PARA SUPORTES COMPRIMIDOS (QUE NÃO PARA USO PESSOAL DO CONSUMIDOR), A NÃO SER QUE QUE SEJA OBTIDA UMA LICENÇA (EM PATENTES APLICÁVEIS DO PORTFÓLIO DE PATENTES MPEG-2). A LICENÇA ESTÁ DISPONÍVEL A PARTIR DE MPEG LA, L.L.C., 250 STEELE STREET, SUITE 300, DENVER, COLORADO 80206.

ESTE PRODUTO ESTÁ LICENCIADO SOB A LICENÇA DE PORTFÓLIO DE PATENTE AVC PARA UTILIZAÇÃO PESSOAL E NÃO-COMERCIAL POR PARTE DE UM CONSUMIDOR PARA

- (i) CODIFICAÇÃO DE VÍDEO DE ACORDO COM A NORMA AVC (“VÍDEO AVC”) E / OU
- (ii) DESCODIFICAÇÃO DE VÍDEO AVC CODIFICADO POR UM CONSUMIDOR NUMA ACTIVIDADE PESSOAL E NÃO-COMERCIAL E/OU OBTIDO A PARTIR DE UM FORNECEDOR DE VÍDEO LICENCIADO PARA O FORNECIMENTO DE VÍDEO AVC. NENHUMA LICENÇA SERÁ CONCEDIDA OU CONSIDERADA IMPLÍCITA PARA QUALQUER OUTRO TIPO DE UTILIZAÇÃO.

PODE OBTER INFORMAÇÕES ADICIONAIS JUNTO DA MPEG LA, L.L.C. VISITE <[HTTP://MPEGLA.COM](http://MPEGLA.COM)>

O software “C Library”, “Expat”, “zlib” e “libjpeg” é fornecido e incluído na câmara de vídeo. Este software é fornecido com base nos contratos de licença dos proprietários dos direitos de autor. Com base nos pedidos dos proprietários dos direitos de autor destas aplicações de software, é nossa obrigação informá-lo do indicado abaixo. Leia as secções seguintes.

Leia “license1.pdf” na pasta “License” do CD-ROM. Ai encontram-se as licenças (em Inglês) do software “C Library”, “Expat”, “zlib” e “libjpeg”.

O software aplicado a GNU GPL/LGPL

Os programas de software elegíveis para a seguinte Licença Pública Geral GNU (abaixo referida como “GPL”) ou Licença Pública Geral Menor (abaixo referida como “LGPL”) estão incluídos na câmara de vídeo.

A presente serve para o informar de que tem o direito de aceder, modificar e redistribuir o código fonte relativo a estes programas de software sob as condições da GPL/LGPL fornecida.

O código fonte é fornecido na web. Utilize o seguinte URL para o transferir. Quando transferir o código fonte, seleccione DCR-SR87 como modelo da câmara de vídeo.

<http://www.sony.net/Products/Linux/>

Gostaríamos que não nos contactasse para informações acerca do código fonte.

Leia “license2.pdf” na pasta “License” do CD-ROM. Ai encontram-se as licenças (em Inglês) do software “GPL”, e “LGPL”.

Para ver o PDF, tem de ter o Adobe Reader. Se não estiver instalado no seu computador, poderá transferi-lo a partir da página web da Adobe Systems:

<http://www.adobe.com/>

Índice

Símbolos

1080i/576i.....	95
16:9.....	94
4:3.....	94
576i.....	95

A

ACERT.RELÓG.....	22, 97
Active Interface Shoe.....	7
AJUST.AUT.ÁREA.....	98
AJUSTE AUTO.REL.....	97
Alimentação ligada.....	22
Altitude elevadas.....	18
APAGAR.....	57
Apagar dados.....	57, 73
Apresentação de slides.....	50
A SUA LOCALIZ.....	59

B

Bateria.....	19
Bateria do Telecomando sem fios.....	9
Bateria "InfoLITHIUM".....	131
"BRAVIA" Sync.....	55
BRILHO LCD.....	92

C

Cabo de ligação A/V.....	69
Cabo USB.....	68
CALIBRAÇÃO.....	134
Captar uma fotografia a partir de um filme.....	60
CAPTURAR FOTOGRAFIA.....	60
Carregar a bateria.....	19
Carregar a bateria no estrangeiro. 20, 123	
CÓD.DADOS.....	34, 89
COMPONENTE.....	95
Condensação de humidade.....	133
CONTROL.P/HDMI.....	101
COORDENADAS.....	91
Copiar.....	61, 62
COPIAR FILME.....	61
COPIAR FOTO.....	62
COR LCD.....	93
CREPÚSCULO.....	105

Criar um disco.....	68
Criar um disco com qualidade imagem de alta definição (HD).....	68
Criar um disco com qualidade imagem de definição normal (SD).....	68

D

DADOS CÂMARA.....	90, 91
DATA/HORA.....	22, 34, 89, 90
DEF.FILMES.....	75
DEF.DETEC. ROSTO.....	87
DEF.FUNC. ROSTO.....	87
DEF.GERAIS.....	99
DEF.IDIOMA.....	23, 98
DEF.MOLDURA.....	87
DEF.RLG./IDI.....	97
DEF.SAÍDA.....	94
DEF.VISOR/SOM.....	92
DEFINIÇÕES FOTO.....	82
DEFINIR HD/SD.....	75, 89
DEFINIR SUPORTE FILMES.....	71
DEFINIR SUPORTE FOTOGRAFIAS.....	71
DESLIG. AUTO.....	100
DETECÇÃO DEFIN.....	88
DETECÇÃO ROSTO.....	87
DIM.IMAGEM.....	82
Disco rígido interno.....	126
DIVIDIR.....	64
Dual Rec.....	37

E

EDIT.....	63, 64
EQ.BRANCO.....	106
Esvaziar.....	74
EXPOSIÇÃO.....	104
EXTERIOR.....	106

F

FADER.....	107
FADER BRANCO.....	107
FADER PRETO.....	107

FH.....	75
Ficheiro.....	126
Filmes.....	28, 32, 41
FOCO.....	104
FOCO PONTO.....	103
FOGO DE ARTIFÍCIO.....	105
Formatar.....	73
FORMATAR SUPORTE.....	73
Formato AVCHD.....	127
FORMATO TV.....	94
Fotografar.....	27, 34
Fotografias.....	30, 34, 43
Função AJUDA.....	12
Funcionamento da Easy Handycam.....	25

G

GERIR SUPORTE.....	71
GPS.....	40
GR.LEN.SUAVE.....	38
Grande angular.....	36
DISC BURN.....	14
Gravação surround de 5,1 canais.....	36
Gravador de discos.....	68
Gravador DVD.....	68
Gravação.....	25, 32
PMB Guide.....	2
GUIA ENQUAD.....	79, 84
GUIA LIGAÇÃO TV.....	51

H

HQ.....	75
HR.VERÃO.....	98

I

Indicadores no ecrã.....	10
Índice de datas.....	48
INFO.DA BATERIA.....	70
INFO.SUPORTE.....	73
INTERIOR.....	106
Itens fornecidos.....	16

J	JPEG.....126	O	OBJ.CONVERSÃO81, 85	STEADYSHOT78, 83
L	LIGAÇÃO PELO LCD.....100	OBT.LENTO AUTO.....78, 83	Objetivo.....88	Suporte de gravação71
	LIGAÇÃO USB.....68	Original.....61	OUTROS57	T
	Lista cíclica de fotogramas45	P	PAISAGEM105	TELECOMANDO.....100
	Lista de mapas.....44	PAL123	Pasta126	Telecomando sem fios.....9
	Lista de reprodução.....65	PRAIA105	Precauções127	TELE MACRO.....103
	Lista de rostos46	PRIORID.SORRISO.....88	PROG.ÁREA.....97	Teleobjectiva.....36
	LP.....75	DEFAPRES.SLIDES.....50	PROJECTOR.....105	Televisor.....51
	LUZ FND.LCD92	PROTEGER.....63	Qualidade de imagem.....75, 89	TEMP.AUTO.....108
	LUZ FUNDO AUTO.....81, 86	Q	R	Tempo de gravação de filmes/ número de fotografias que é possível gravar.....120
	LUZ GRAV.....99	Qualidade de imagem.....75, 89	R.OLHOS VERM80, 85	Tempo de gravação e reprodução120
	LUZ NIGHTSHOT76, 83	R	REPAR.F.BD.IMG114, 117	Miniatura.....57
M	Manutenção.....127	REPARAÇÃO109	REPOR.....8	Tomada de parede (tomada de parede)20
	MED.LUZ.....102	REPRODUÇÃO DE DESTAQUE47	REPRODUZIR.....28, 41	TRANSE.MÚSICA48
	MED.LUZ/FC.PTO.....102	Reproduzir.....28, 41	Resolução de problemas109	Tripé9
	“Memory Stick”.....71, 130	Resolução de problemas109	RESOLUÇÃO HDMI.....95	U
	“Memory Stick PRO Duo”71, 72, 126	RESTANTE79	RETRATO105	UM TOQUE.....106
	Mensagens de aviso117	RETRATO CREP105	S	V
	MENU HOME.....12, 14	SEL.FOR.ALR76	SELECÇÃO CENA105	VBR.....122
	MENU OPÇÃO12, 15, 102	SENSIBIL.SORRISO.....88	SENSOR QUEDA.....101	VELA.....105
	Menus.....12	SINAL SONORO.....92	Sistemas de cores do televisor123	VER DEFIMAGENS89
	MIC.ZOOM INC.....107	SP75		Visor de diagnóstico automático/ Indicadores de aviso116
	Miniatura.....57			VISUAL INDEX28, 41, 43
	MODO ÁUDIO76			VISUALIZAÇÃO.....95
	Modo de espelho38			Visualizar30, 43
	MODO DEMO.....99			Volume43, 92
	MODO FLASH.....80, 84			X
	MODO GRV75			x.v.Color.....78, 132
	MPEG2126			Z
N	Nº FICHEIRO.....82			Zoom.....36, 49
	NASCER&PÔR SOL.....105			Zoom de reprodução49
	NEVE105			ZOOM DIG.....77
	NightShot.....38			
	NIV.REF.MIC108			
	NÍVEL FLASH.....80, 85			
	No estrangeiro.....123			

Informação adicional sobre este produto e respostas a perguntas frequentes podem ser encontradas no Website do Apoio ao Cliente.

<http://www.sony.net/>