

Set zamenljivih poklopaca

AKA-RD1

© 2012 Sony Corporation

Uputstvo za upotrebu

<http://www.sony.net>

A

1 AKA-RD1A

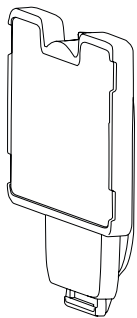

2 AKA-RD1B

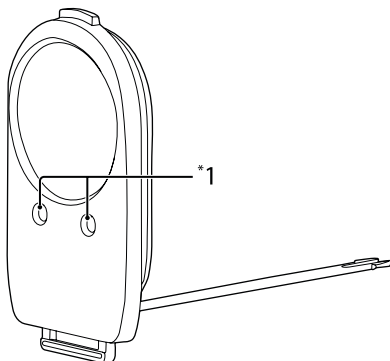

B

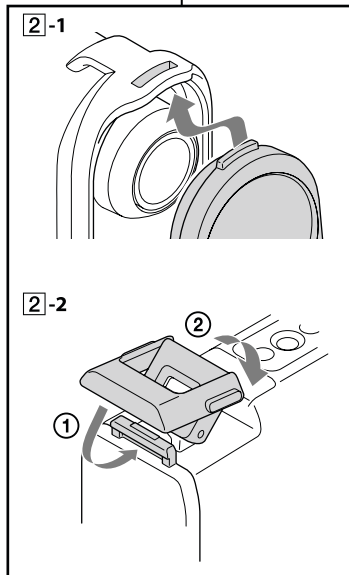
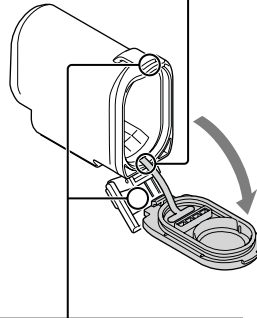
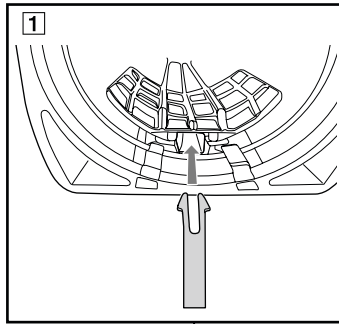

Srpski

Hvala vam što ste se odlučili za naš proizvod.

Set zamenljivih poklopaca sadrži poklopce za voodootporno kućište (SPK-AS1). Upotrebite odgovarajući poklopac za određenu namenu.

Za detalje o čišćenju poklopaca pogledajte priručnik na unutrašnjoj memoriji uređaja HDR-AS15/AS10.

A Sadržaj pakovanja

1 Podvodni poklopac (AKA-RD1A) (1)

Ovaj poklopac omogućava snimanje jasnijih snimaka pod vodom.
Dimenzije: pribl. 64 mm × 69,5 mm × 15 mm (Š/V/D, bez delova koji štrče)

Masa: pribl. 42 g

Otpornost na pritisak: Do dubine od 60 m pod vodom. (Dok je kamera u voodootpornom kućištu.)

2 Poklopac za poboljšanje zvuka (AKA-RD1B) (1)

Ovaj poklopac omogućava kvalitetnije snimanje zvuka.

Dimenzije: pribl. 35,5 mm × 67 mm × 15 mm (Š/V/D, bez delova koji štrče i vezice poklopca kućišta)

Masa: pribl. 20 g

Otpornost na pritisak: Do dubine od 10 m pod vodom. (Dok je kamera u voodootpornom kućištu.)

B Pričvršćivanje

1

Uklonite postojeći poklopac sa voodootpornog kućišta.

Kako biste sa kućišta uklonili poklopac, uhvatite vezicu poklopca kućišta na mestu blizu njenog spajanja s kućištem i povucite je.

2

Uložite razmaknuti kraj uzice zamenljivog poklopca u otvor voodootpornog kućišta.

⚠ Napomene

- Pre pričvršćivanja zamenljivog poklopca povedite računa da na njegovoj prstenastoj zaptivci nema prljavštine ni prašine.
- Nakon pričvršćenja zamenljivog poklopca, pažljivo povucite vezicu kako biste proverili da li je čvrsto privezana.
- Poklopac kućišta koji ste odvojili ostavite na mesto bez prašine.
- Ako voda dospe u poklopac za poboljšanje zvuka i začepi rupice mikrofona*1, snimak zvuka može biti lošeg kvaliteta. Dođe li do toga, odstranite vodu iz rupica mikrofona*1 suvom krpom ili tako što ćete da protresete voodootporno kućište.

Napomena za korisnike u zemljama koje primenjuju EU preporuke

Proizvođač ovog uređaja je firma Sony Corporation, 1-7-1 Konan Minato-ku Tokyo, 108-0075 Japan. Ovlašćeni predstavnik za EMC i sigurnost proizvoda je firma Sony Deutschland GmbH, Hedelfinger Strasse 61, 70327 Stuttgart, Nemačka. Za sva pitanja servisa ili garancije, molimo, da se obratite na adrese navedene u odvojenim dokumentima koji se tiču servisa ili garancije.



Odlaganje dotrajale električne i elektronske opreme (primenjivo u Evropskoj uniji i ostalim evropskim zemljama sa posebnim sistemima za prikupljanje otpada)

Ovaj simbol na proizvodu ili na ambalaži označava da se uređaj ne sme tretirati kao kućni otpad. Uređaj treba predati na mesto za prikupljanje otpada i recikliranje električne i elektronske opreme. Pravilnim odlaganjem ovog proizvoda, pomažete u sprečavanju mogućih štetnih posledica na okolinu i ljudsko zdravlje, do kojih može doći usled nepravilnog odlaganja ovog uređaja. Recikliranjem materijala pomaže se očuvanje prirodnih resursa. Za dodatne informacije o recikliranju ovog proizvoda, obratite se lokalnoj upravi, komunalnoj službi ili prodavnici gde ste kupili proizvod.

Dizajn i tehnički podaci podložni su promeni bez prethodne najave. Proizvođač ne preuzima odgovornost za eventualne štamparske greške.

Predstavništvo Sony Europe Ltd.

Omladinskih Brigada 88a
 11 070 Novi Beograd
 Republika Srbija

Sony Info Centar
 +381 11 228 33 00
www.sony.rs

support.rs@eu.sony.com