

Digitalni fotoaparati sa  
izmenjivim objektivom

# $\alpha$ 560 $\alpha$ 580

Uputstvo za upotrebu

A-mount

---

Priprema fotoaparata

---

Pre upotrebe

---

Snimanje

---

Upotreba funkcija snimanja

---

Upotreba funkcija pregledavanja

---

Promene postavki

---

Gledanje snimaka na računaru

---

Štampanje snimaka

---

Ostalo

# $\alpha$

## Beleška za korisnika

Broj modela i serijski broj nalaze se na donjoj strani uređaja.

Zabeležite serijski broj na dole naznačeno mesto.

Ove brojeve upotrebite svaki put kad kontaktirate svog Sony prodavca u vezi sa ovim proizvodom.

Broj modela DSLR-A580/A560

Serijski broj \_\_\_\_\_

## UPOZORENJE

**Kako biste smanjili opasnost od požara ili električnog udara, nemojte izlagati uređaj kiši ili vlazi.**

# VAŽNE SIGURNOSNE NAPOMENE SAČUVAJTE OVO UPUTSTVO. OPASNOST – ZA SMANJENJE RIZIKA OD ELEKTRIČNOG UDARA, PAŽLJIVO PROČITAJTE OVO UPUTSTVO.

Ako oblik utikača ne odgovara mrežnoj utičnici, koristite adapter utikača koji odgovara vašoj mrežnoj utičnici.

## Oprez

### Baterija

Ako se baterijom ne rukuje pravilno, može da eksplodira te uzrokuje požar ili hemijske opekotine. Obratite pažnju na sledeća upozorenja.

- Nemojte rastavljati.
- Nemojte bateriju drobiti ili je izlagati udarcima ili sili poput udaranja, bacanja ili gaženja po njoj.
- Nemojte kratko spajati i ne dopustite da metalni predmeti dospeju u dodir sa kontaktima baterije.
- Ne izlažite visokoj temperaturi preko 60 °C, na primer direktnom sunčevom svetlu ili u vozilu parkiranom na suncu.
- Nemojte spaljivati ili bacati u vatru.
- Nemojte koristiti litijum-jonske baterije koje su oštećene ili koje cure.
- Puniti bateriju u originalnom Sonyjevom punjaču ili uređaju koji može puniti akumulatorsku bateriju.

- Držite bateriju izvan dometa male dece.
- Čuvajte bateriju suvom.
- Zamenite samo istom ili ekvivalentnom baterijom koju preporučuje Sony.
- Dotrajalu bateriju odbacite odmah u skladu sa uputstvom.

### **Punjač**

Čak i ako je indikator CHARGE isključen, punjač za baterije nije odspojen sa izvora napajanja (mrežnog napajanja) sve dok je spojen na zidnu utičnicu. Ukoliko dođe do problema prilikom upotrebe punjača za baterije, odmah isključite napajanja tako da odspojite utikač iz zidne utičnice.

Ako je kabl napajanja isporučen možete ga koristiti samo sa ovim uređajem te ni sa jednim drugim.

## Za korisnike u Evropi

### **Napomena za korisnike u zemljama koje primenjuju EU smernice**

Proizvođač ovog uređaja je Sony Corporation 1-7-1 Konan Minato-ku Tokyo, 108-0075 Japan. Ovlašćeni predstavnik za EMC i sigurnost proizvoda je Sony Deutschland GmbH, Hedelfinger Strasse 61, 70327 Stuttgart, Nemačka. Za pitanja servisa i garancije pogledajte adresu na garantnom listu.

Ovaj proizvod je ispitan i potvrđena je usklađenost sa smernicom EMC za upotrebu spojnih kablova kraćih od 3 m.

### **Pažnja**

Elektromagnetno polje na određenim frekvencijama može uticati na sliku i zvuk ovog uređaja.

### **Napomena**

Ako statički elektricitet ili elektromagnetizam prouzrokuje prekid prenosa podataka, ponovo pokrenite aplikaciju ili odspojite i ponovo spojite komunikacioni kabl (USB, i sl.).



**Zbrinjavanje starih električnih i elektronskih uređaja (primenjuje se u Evropskoj Uniji i ostalim evropskim zemljama sa posebnim sistemima zbrinjavanja)**



Ova oznaka na proizvodu ili na ambalaži označava da se ovaj proizvod ne sme zbrinjavati kao kućni otpad. On treba biti zbrinut na, za tu namenu na predviđenom mestu za reciklažu električne ili elektronske opreme. Pravilnim zbrinjavanjem starog proizvoda pomažete u sprečavanju mogućih štetnih posledica po okolinu i ljudsko zdravlje, do kojih može doći usled nepravilnog odlaganja proizvoda. Reciklažom materijala pomažete u očuvanju prirodnih izvora. Za detaljne informacije o reciklaži ovog proizvoda, molimo kontaktirajte vašu lokalnu upravu, odlagalište otpada ili prodavnicu u kojoj ste kupili proizvod.

**Zbrinjavanje starih baterija (primenjuje se u Evropskoj Uniji i ostalim evropskim zemljama sa posebnim sistemima zbrinjavanja)**



Ova oznaka na bateriji ili na ambalaži označava da se baterija koja je isporučena uz ovaj proizvod ne sme zbrinjavati kao kućni otpad.

Na određenim baterijama uz ovu oznaku može se pojaviti hemijski simbol. Hemijski znak za živu (Hg) ili olovo (Pb) stavlja se na bateriju ako ona sadrži više od 0,0005% žive ili 0,004% olova.

Pravilnim zbrinjavanjem starih baterija pomažete u sprečavanju mogućih štetnih posledica po okolinu i ljudsko zdravlje, do kojih može doći usled nepravilnog odlaganja baterija. Reciklažom materijala pomažete u očuvanju prirodnih izvora. U slučaju da neki proizvod iz sigurnosnih razloga ili zbog performansi ili ispravnosti zahteva stalnu vezu sa ugrađenom baterijom, njenu zamenu valja poveriti isključivo ovlašćenom servisu. Kako bi se garantovalo pravilno rukovanje baterijom, na kraju njenog radnog veka je odnesite na odlagalište za recikliranje električne i elektronske opreme.

Za sve ostale baterije molimo da pogledate poglavlje o tome kako sigurno izvaditi bateriju iz uređaja. Bateriju odnesite na odlagalište za recikliranje dotrajalih baterija. Za detaljne informacije o reciklaži ovog proizvoda ili baterije, molimo kontaktirajte vašu lokalnu upravu, odlagalište otpada ili prodavnicu u kojoj ste kupili proizvod.



# Napomene o upotrebi

## Postupak snimanja

- Ovaj fotoaparati nudi dva načina snimanja: Live View mod uz korištenje LCD ekrana i mod tražila uz korištenje tražila (OVF).
- Fotografija snimljena u Live View modu i fotografija snimljena u modu tražila mogu se razlikovati, na primer u ekspoziciji, ravnoteži beline ili funkciji D-range optimizer, zavisno od korištenog načina merenja ili moda ekspozicije.
- U Live View modu ili u Live View prikazu za proveru izoštavanja, snimljena slika može se razlikovati od slike koja je prikazana na LCD ekranu.

## Napomene o funkcijama kojima fotoaparati raspolaže

- Kako biste proverili da li vaš fotoaparati podržava 1080 60i ili 1080 50i, proverite sledeće oznake na donjoj strani fotoaparata.  
1080 60i-kompatibilan uređaj: 60i  
1080 50i-kompatibilan uređaj: 50i
- Prilikom gledanja 3D slika snimljenih fotoaparatom na ekranima kompatibilnim sa 3D prikazom možete osećati simptome nezgode poput naprežanja očiju, mučnine ili umora. Prilikom gledanja 3D snimaka preporučujemo da u pravilnim intervalima uzimate pauzu. Budući da se potreba za pauzom ili njihovom učestalošću razlikuje od pojedinca do pojedinca, molimo vas da postavite vlastita merila. Ako osećate mučninu prekinite pregledavanje 3D slika te se prema potrebi posavetujte sa lekarom. Pogledajte i uputstvo za upotrebu spojenog uređaja ili softvera korištenog na fotoaparatu. Dečji vid uvek je ranjiv (posebno kod dece ispod šest godina starosti). Pre nego što im dopustite gledanje 3D slika posavetujte se, molimo, sa stručnjakom kao što je pedijatar ili oftalmolog. Pobrinite se da se vaša deca pridržavaju gore navedenih mera opreza.

## Napomena o kompenzaciji snimljenih sadržaja

Sony ne preuzima odgovornost i nije dužan da kompenzuje gubitak ili oštećenje snimljenog sadržaja usled nepravilnosti u radu fotoaparata ili memorijske kartice i sl.

## Sigurnosne kopije podataka

Kako biste sprečili potencijalnu opasnost od gubljenja podataka, uvek kopirajte podatke na drugi medij.

## Napomene o LCD ekranu i objektivu

- LCD ekran je proizveden upotrebom vrlo precizne tehnologije tako da je preko 99,99% piksela funkcionalnih za upotrebu. Ipak, na LCD ekranu se mogu pojaviti sitne crne i/ili svetle tačkice (bele, crvene, plave ili zelene). Ove tačkice su normalna posledica postupka proizvodnje i ne utiču na snimke. Za ispravljanje ovih problema, do kojih može doći u Live View modu, možete smanjiti efekat upotrebom funkcije "Pixel mapping" (str. 182).

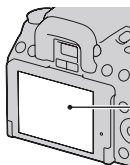

Crne, bele, crvene, plave i zelene tačkice

- Ne držite fotoaparati za LCD ekran.
- Ne izlažite fotoaparati sunčevoj svetlosti niti snimajte direktno prema suncu kroz duže vreme. To može dovesti do oštećenja unutrašnjeg mehanizma. Fokusiranje sunčevog svetla na predmet u blizini može da uzrokuje požar.

- Slika može da ostavi trag na LCD ekranu na hladnim mestima. Pojava nije kvar. Pri uključivanju fotoaparata na hladnom mestu, LCD ekran se može trenutno zatamniti. Kad se fotoaparatzagreje, ekran će raditi normalno.
- Nemojte pritiskati LCD ekran. Ekran može da promeni boju i može doći do problema u radu.

### **Napomene o dužem snimanju**

- Ako duže vreme snimate temperaturafotoaparata se povećava. Ako se temperatura podigne iznad određenog nivoa na ekranu će se pojaviti znak [E], a fotoaparatz će se automatski isključiti. Ako se napajanje isključiostavite fotoaparatz na 10 minuta ili dužekako bi se njegova unutrašnja temperatura smanjila do sigurnog nivoa.
- U uslovima visoke spoljne temperature, temperatura fotoaparata brzo raste.
- Usled podizanja temperature fotoaparata kvalitet slike može opasti. Preporučuje se da pre nastavka snimanja sačekate da temperatura fotoaparata padne.
- Površina fotoaparata može postati vruća. Pojava nije kvar.

### **Napomene o reprodukciji video zapisa na drugim uređajima**

- Ovaj fotoaparatz koristi MPEG-4 AVC/H.264 High Profile za snimanje AVCHD formata. Video zapisi snimljeni u AVCHD formatu ovim fotoaparatzom ne mogu da se reprodukuju sledećim uređajima.
    - Na ostalim uređajima kompatibilnim sa AVCHD formatom koji ne podržava High Profile
    - Na uređajima nekompatibilnim sa AVCHD formatom
- Ovaj fotoaparatz takođe koristi MPEG-4 AVC/H.264 Main Profile za snimanje MP4 formata. Iz tog razloga video zapisi snimljeni u formatu MP4 sa ovim fotoaparatzom ne mogu se reprodukovati

na uređajima koji ne podržavaju MPEG-4 AVC/H.264 format.

- Disk snimljen u HD (High Definition) kvalitetu može se reprodukovati samo na uređajima kompatibilnim sa AVCHD formatom. DVD uređaji ili snimači ne mogu da reprodukuju diskove u HD kvalitetu budući da nisu kompatibilni sa AVCHD formatom. DVD uređaji ili snimači možda neće biti u stanju izbaci diskove snimljene u HD kvalitetu.

### **Upozorenje o autorskim pravima**

TV programi, filmovi, video trake i drugi materijali mogu biti zaštićeni autorskim pravima. Neovlašćeno snimanje takvih materijala može biti u suprotnosti o zakonima autorskih prava.

### **Slike upotrebjene u ovom priručniku**

Slike upotrebjene kao primeri u ovom priručniku su reprodukcije, a ne stvarne slike snimljene ovim fotoaparatzom.

### **O tehničkim podacima navedenim u ovom uputstvu za upotrebu**

Tehnički podaci dobijeni su u sledećim uslovima, osim ako u uputstvu nije navedeno drukčije: pri uobičajenoj spoljnoj temperaturi od 25 °C te upotrebom baterije punjene još otprilike sat vremena nakon isključivanja indikatora CHARGE.

# Sadržaj

	Napomene o upotrebi .....	7
<b>Priprema fotoaparata</b>	Provera isporučenog pribora .....	13
	Pregled delova i indikatora sa ekrana .....	14
	Priprema baterije .....	18
	Montaža objektiva.....	25
	Umetanje memorijske kartice.....	27
	Priprema fotoaparata.....	31
	Upotreba isporučenog pribora.....	33
	Provera broja mogućih snimaka .....	35
	Čišćenje.....	37
<b>Pre upotrebe</b>	Odabir između LCD ekrana i tražila (OVF) .....	40
	Izoštavanje prikaza u tražilu (podešavanje dioptera) .....	40
	Status ekrana u Live View modu .....	42
	Promena statusa LCD ekrana .....	42
	Prikaz osnovnih informacija.....	43
	Status ekrana u modu tražila (OVF) .....	45
	Promena statusa LCD ekrana .....	45
	Prikaz informacija o snimanju na LCD ekranu ....	46
	Tražilo.....	48
	Odabir funkcije/podešenja .....	49
	Odabir funkcije tipkom Fn (funkcija).....	50
	Funkcije odabrane tipkom Fn (funkcija) .....	51
	Funkcije odabrane tipkom MENU.....	52
<b>Snimanje</b>	Snimanje bez potresanja fotoaparata .....	58
	Pravilno držanje tela .....	58
	Upotreba funkcije SteadyShot.....	59
	Upotreba stativa.....	60
	<b>AUTO</b> /☺ Snimanje sa automatskim podešenjem .....	61
	Snimanje sa prikladnim podešenjem za objekat .....	63
	<b>SCN</b> Snimanje sa programiranim postavkama skladno sceni (Scene Selection) .....	63
	☒ Snimanje panoramskih fotografija (Sweep Panorama) .....	66

	☒ Snimanje 3D panoramskih fotografija (3D Sweep Panorama).....	69
	Snimanje slike na željeni način (način ekspozicije)....	70
	P Snimanje sa automatskim programiranjem .....	71
	A Snimanje uz upravljanje zamućenjem pozadine (prioritet otvora blende).....	72
	S Razni načini snimanja objekta koji se kreće (prioritet brzine zatvarača) .....	75
	M Snimanje sa ručno podešenom ekspozicijom (ručna ekspozicija) .....	77
	M Snimanje tragova objekta pomoću duge ekspozicije (BULB) .....	79
	Snimanje video zapisa.....	81
	Daljina snimanja video zapisa .....	83
	Napomene o neprekidnom snimanju video zapisa..	84
<b>Upotreba funkcije snimanja</b>	Odabir načina izoštravanja.....	85
	Upotreba automatskog izoštravanja.....	85
	Snimanje sa željenom kompozicijom (zadržavanje fokusa) .....	87
	Odabir načina izoštravanja u skladu sa kretanjem objekta (način automatskog izoštravanja) .....	88
	Odabir područja izoštravanja (AF area) .....	89
	Ručno izoštravanje (MF) .....	90
	Kadriranje snimaka pomoću slikovnog senzora (Focus check Live View).....	91
	Provera oštine povećavanjem slike .....	93
	Prepoznavanje lica .....	95
	Upotreba funkcije Face Detection.....	95
	Snimanje osmeha (Smile Shutter).....	96
	Upotreba blica .....	98
	Snimanje sa bežičnim blicom .....	101
	Podešavanje svetline slike (ekspozicija, kompenzacija blica, merenje svetla) .....	102
	Fotografisanje sa fiksnom svetlinom (AE zadržavanje).....	102
	Korišćenje kompenzacije svetline za celu sliku (kompenzacija ekspozicije).....	103

Podešavanje količine svetla blica (Flash Compensation) .....	105
Podešavanje moda upravljanja blicom za podešavanje bljeska (Flash control) .....	106
Odabir načina za merenje svetline objekta (Metering mode).....	107
Podešavanje ISO osetljivosti .....	108
Automatska kompenzacija za svetlinu i kontrast (D-Range) .....	109
Ispravljjanje svetline slike (D-Range Optimizer) .....	109
Automatska kompenzacija sa bogatom gradacijom (Auto High Dynamic Range) .....	110
Obrada slike .....	112
Odabir željene obrade slike (Creative Style).....	112
Promena opsega reprodukcije boja (prostor boje).....	113
Podešavanje tonova boje (White balance) .....	114
Podešavanje ravnoteže beline u skladu sa određenim izvorom svetla (automatska/ pretpodešena ravnoteža beline) .....	114
Podešavanje temperature boje i efekta filtera (Color Temperature/Color Filter).....	115
Registrowanje tonova boje (ručno podešavanje ravnoteže beline) .....	116
📷/📄 Odabir načina okidanja .....	118
Pojedinačno snimanje .....	118
Kontinuirano snimanje.....	118
Upotreba samookidanja.....	119
Snimanje fotografija uz pomak ekspozicije (bracketing ekspozicije) .....	120
Snimanje sa pomakom ravnoteže beline (WB bracket).....	122
Snimanje pomoću daljinskog upravljača.....	122
<b>Upotreba funkcija pregledavanja</b>	
Reprodukcija slika .....	123
Provera informacija o snimcima .....	129
Zaštita slika (Protect) .....	133

	Brisanje snimaka (Delete).....	134
	Gledanje snimaka na TV prijemniku .....	136
<b>Promena postavki</b>	Podešavanje veličine i kvaliteta slike .....	140
	Podešavanje načina za snimanje na memorijsku karticu .....	144
	Promena podešenja za smanjenje šuma .....	148
	Promena funkcije tipki .....	149
	Promena ostalih postavki .....	150
	Podešavanje LCD ekrana .....	152
	Provera verzije fotoaparata .....	154
	Resetovanje na standardne postavke.....	155
<b>Gledanje snimaka na računaru</b>	Upotreba sa računarom .....	158
	Upotreba softvera .....	160
	Spajanje fotoparata sa računarom.....	164
	Kreiranje diska sa video zapisima .....	167
<b>Štampa snimaka</b>	Podešavanje DPOF-a .....	171
<b>Ostalo</b>	Tehnički podaci .....	173
	U slučaju problema .....	178
	Poruke upozorenja .....	187
	Mere opreza .....	190
	3D snimaje .....	194



# Provera isporučenog pribora

Broj u zagradama pokazuje količinu.

- Punjač baterije BC-VM10 (1)/  
Mrežni kabl (kabl napajanja)  
(1)



- Uputstvo za upotrebu (ovaj priručnik)  
(1)

- Punjiva baterija NP-FM500H (1)



- USB kabl (1)



- Remen za nošenje aparata oko  
ramena (1)

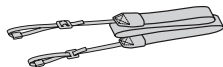

- Poklopac tražila (1)



- Poklopac kućišta (1) (pričvršćen  
na fotoaparat)





- Okular (1) (pričvršćen na foto-  
aparat)
- CD-ROM (aplikacije za a fotoa-  
parat) (1)

# Pregled delova i indikatora sa ekrana

Pogledajte stranice u zagradama za detalje o upotrebi.

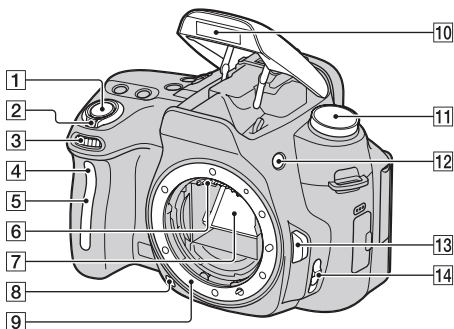
## Prednja strana



- 1** Okidač (61)
- 2** Prekidač (31)
- 3** Točkić za odabir (73)
- 4** Indikator samookidača (119)
- 5** Senzor daljinskog upravljača
- 6** Kontakti za objektiv\*
- 7** Ogledalo\*
- 8** Tipka za proveru dubinske oštine (74)
- 9** Priključak za objektiv
- 10** Ugrađen blic\* (98)
- 11** Funkcijski točkić (61 – 80)
- 12** Tipka  (ugrađen blic) (98)
- 13** Tipka za otpuštanje objektiv (26)
- 14** Preklopka načina izoštravanja (85, 90)

**\* Ne dirajte direktno te delove.**

## Zadnja strana

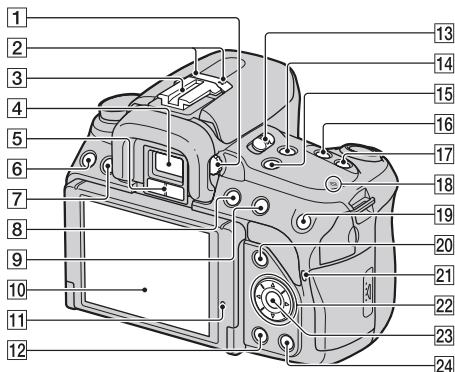

**1** Dioptrijski regulator (40)

**2** Mikrofon\*\*

**3** Priključak za pribor sa automatskom blokadom (101)

**4** Tražilo\* (40)

**5** Senzor okulara (41)

**6** Tipka MENU (52)

**7** Tipka DISP (prikaz) (42, 45, 123)

**8** Tipka MOVIE (81)

**9** Za snimanje: Tipka [stop] (ekspozicija) (103)

Za reprodukciju: Tipka [play] (odzumiranje) (126)/Tipka [checkered] (indeksni prikaz) (127)

**10** LCD ekran (42, 123, 129)

- Možete podesiti ugao LCD ekrana u skladu sa okolnostima snimanja.

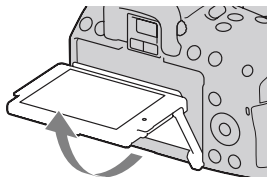











**11** Senzor svetline (152)

**12** Tipka [play] (reprodukcija) (123)

**13** Preklopka LIVE VIEW/OVF (40)

**14** Tipka FOCUS CHECK LV (Live View) (91, 93)

**15** Tipka D-RANGE (dinamički opseg) (109)

- 16 Tipka /  (118)
- 17 Tipka ISO (108)
- 18  Oznaka položaja slikovnog senzora (87)
- 19 Za snimanje: Tipka AEL (zadržavanje ekspozicije) (78, 102)/ Tipka za povećalo fokusa (93, 149)  
Za reprodukciju: Tipka   
(zumiranje) (126)
- 20 Za snimanje: Tipka Fn (funkcija) (50, 51)  
Za reprodukciju: Tipka   
(rotiranje slike) (125)
- 21 Indikator pristupa (28)
- 22 Kontrolna tipka (tipke / / / ) (49)
- 23 Kontrolna tipka (Enter) (49)/  
Tipka AF (89)
- 24 Tipka  (brisanje) (134)

\* **Ne dirajte direktno te delove.**

\*\* **Ne prekrivajte ovaj deo tokom snimanja video zapisa.**

## Donja i bočne strane

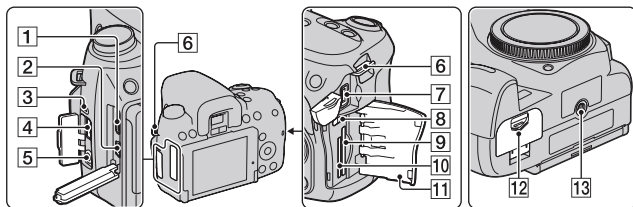

- 1** HDMI priključnica (136)
- 2**  (USB) priključnica (164)
- 3** Zvučnik
- 4** Priključnica REMOTE
- Prilikom spajanja daljinskog upravljača RM-S1AM/4M-L1AM (prodaje se posebno) na fotoaparatusmetnite priključak daljinskog upravljača u priključnicu REMOTE, poravnajući vodičupriključka sa vodičom priključnice REMOTE. Povedite računada kabl daljinskog upravljačabude okrenut prema napred.
- 5** Priključnica MIC (PLUG IN POWER)
- Prilikom spajanja spoljnog mikrofona, ugrađeni mikrofonses automatski isključuje. Ako je spoljni mikrofona tipa plug-in napajanje mikrofona vršise preko fotoaparata.
- 6** Hvataljke remena za nošenje oko ramena (33)
- 7** DC IN priključnica
- Pri spajanju AC adaptera AC-PW10AM (opcija) isključite fotoaparatus zatim spojite utikač AC adaptera u priključnicu DC IN na fotoaparatus.
- 8** Preklopka memorijske kartice
- 9** Otvor za SD memorijsku karticu (27)
- 10** Otvor za "Memory Stick PRO Duo" medij (27)
- 11** Poklopac otvora za memorijske kartice
- 12** Poklopac baterijskog sandučeta (22)
- 13** Otvor za stativ
- Upotrebite stativ sa vijkom kraćim od 5,5 mm. Nećete moći dobro pričvrstiti fotoaparatus stativa sa vijcima dužim od 5,5 mm, a tako se može i oštetiti.

# Priprema baterije

Pri prvoj upotrebi fotoaparata napunite bateriju NP-FM500H "InfoLITHIUM" (isporučena).

## Punjenje baterije

"InfoLITHIUM" bateriju možete puniti čak i ako nije potpuno prazna. Može se takođe koristiti i kad nije sasvim napunjena.

### 1 Umetnite bateriju u punjač za baterije.

Pritisnite bateriju dok ne klikne.

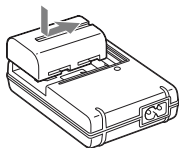

### 2 Spojite mrežni kabl (kabl napajanja).

Indikator svetli: Punjenje je u toku  
Indikator je isključen: Punjenje je završeno

- Indikator CHARGE se isključuje kada je napajanje završeno.
- Vreme potrebno za punjenje sasvim prazne baterije na temperaturi od 25°C iznosi oko 175 minuta.

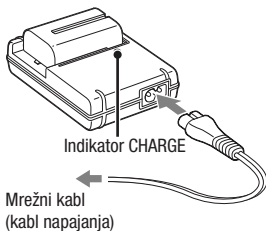

### Napomene

- Vreme punjenja razlikuje se zavisno od preostalog kapaciteta baterije ili uslova punjenja.
- Savetujemo punjenje baterije uz temperaturu okoline između 10°C i 30°C. Možda nećete moći efikasno napuniti bateriju izvan tog temperaturnog opsega.
- Spojite punjač za baterije na najbližu zidnu utičnicu.
- Ne pokušavajte ponovo napuniti bateriju nakon što je već napunjena ili ako nakon punjenja nije bila korišćena. Time smanjete radne funkcije baterije.

- U punjaču isporučenom sa ovim fotoaparatom nemojte puniti nikakve baterije osim "InfoLITHIUM" baterije serije M. Ostale vrste baterija mogu procuriti, pregrijati se ili eksplodirati ako ih pokušate puniti, uzrokujući tako opasnost od ozleda električnom strujom ili opekotina.
- Ako indikator CHARGE ponovo treperi to može značiti grešku u radu baterije ili da je umetnuta baterija koja nije podržanog tipa. Proverite tip baterije koja se puni. Ako je baterija odgovarajućeg tipa, izvadite bateriju, zamenite je novom ili drugom te proverite da li punjač radi normalno. Ako punjač baterije radi pravilno, možda je došlo do problema u radu baterije.
- Ako je punjač zaprljan, baterije se možda neće puniti pravilno. Očistite punjač suvom krpom i sl.

### **Upotreba fotoaparata u inostranstvu — Napajanje**

Fotoaparat, punjač za baterije i AC adapter AC-PW10AM (opcija) možete koristiti u bilo kojoj državi ili regiji u kojoj je napajanje u opsegu od 100 V do 240 V AC, 50/60 Hz.

#### **Napomena**

- Nemojte upotrebljavati elektronski transformator (putni pretvarač) jer može uzrokovati kvar.

## Odgovarajući utikači za razne države/regije po svetu.



Tip A  
(američki  
tip)



Tip B  
(britanski  
tip)



Tip BF  
(britanski  
tip)



Tip B3  
(britanski  
tip)



Tip C  
(CEE tip)



Tip SE  
(CEE tip)



Tip O  
(tip za  
oceaniju)

U tablici se navodi odgovarajući napon i vrsta utikača. Zavisno od područja, koristi se drugi tip utikača i napona. Pažnja: Primenjivače se zahtevi o specifikacijama kabla napajanja za svaku državu. -Samo za SAD

Koristite kabl napajanja UL Listed, 1,5 – 3 m, tip SPT-2 ili NISPT-2, AWG br. 18, za 125 V 7 A, sa nepolarizovanim NEMA 1-15P utikačem predviđenim za 125 V 15 A.

### Evropa

Države/regije	Napon	Frekvencija (Hz)	Vrsta utikača
Austrija	230	50	C
Belgija	230	50	C
Češka	220	50	C
Danska	230	50	C
Finska	230	50	C
Francuska	230	50	C
Nemačka	230	50	C
Grčka	220	50	C
Mađarska	220	50	C
Island	230	50	C
Irska	230	50	C/BF
Italija	220	50	C
Luksemburg	230	50	C
Holandija	230	50	C
Norveška	230	50	C
Poljska	220	50	C
Portugal	230	50	C
Rumunija	220	50	C
Rusija	220	50	C
Šlovačka	220	50	C
Španija	127/230	50	C
Švedska	230	50	C
Švajcarska	230	50	C
Ujedinjeno Kraljevstvo	240	50	BF

### Azija

Države/regije	Napon	Frekvencija (Hz)	Vrsta utikača
Kina	220	50	A
Hong Kong	200/220	50	BF
Indija	230/240	50	C
Indonezija	127/230	50	C
Japan	100	50/60	A
Koreja (Rep.)	220	60	C
Malezija	240	50	BF
Filipini	220/230	60	A/C
Singapur	230	50	BF
Tajvan	110	60	A
Tajland	220	50	C/BF
Vijetnam	220	50	A/C



## Oceanija

Države/regije	Napon	Frekvencija (Hz)	Vrsta utikača
Australija	240	50	O
Novi Zeland	230/240	50	O

## Severna Amerika

Države/regije	Napon	Frekvencija (Hz)	Vrsta utikača
Kanada	120	60	A
SAD	120	60	A

## Srednja Amerika

Države/regije	Napon	Frekvencija (Hz)	Vrsta utikača
Bahami	120/240	60	A
Kostarika	110	60	A
Kuba	110/220	60	A/C
Dominikanska Rep.	110	60	A
Salvador	110	60	A
Gvatemala	120	60	A
Honduras	110	60	A
Jamajka	110	50	A
Meksiko	120/127	60	A
Nikaragva	120/240	60	A
Panama	110/220	60	A

## Južna Amerika

Države/regije	Napon	Frekvencija (Hz)	Vrsta utikača
Argentina	220	50	C/BF/O
Brazil	127/220	60	A/C
Čile	220	50	C
Kolumbija	120	60	A
Peru	220	60	A/C
Venecuela	120	60	A

## Bliski istok

Države/regije	Napon	Frekvencija (Hz)	Vrsta utikača
Iran	220	50	C/BF
Irak	220	50	C/BF
Izrael	230	50	C
Saudijska Arabija	127/220	50	A/C/BF
Turska	220	50	C
UAE	240	50	C/BF

## Afrika

Države/regije	Napon	Frekvencija (Hz)	Vrsta utikača
Alžir	127/220	50	C
Kongo (DR)	220	50	C
Egipat	220	50	C
Etiopija	220	50	C
Kenija	240	50	C/BF
Nigerija	230	50	C/BF
Južna Afrika	220/230	50	C/BF
Tanzanija	230	50	C/BF
Tunis	220	50	C

## Umetanje napunjene baterije

- 1** Otvorite poklopac baterijskog sandučeta uz pomak jezička na poklopcu.

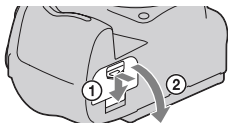

- 2** Umetnite bateriju čvrsto do kraja uz pritiskanje jezička za blokiranje vrhom baterije.

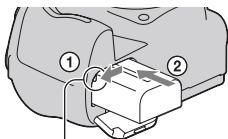

Jezičak za blokiranje

- 3** Zatvorite poklopac baterijskog sandučeta.

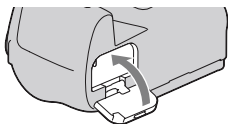

### Vađenje baterije

Isključite fotoaparati i pomerite jezičak za blokiranje u smeru strelice. Pripazite da baterija ne padne.

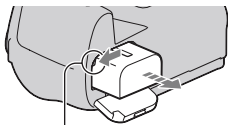

Jezičak za blokiranje

## Vađenje poklopca baterijskog sandučeta

Možete ukloniti poklopac baterijskog sandučeta kako biste pričvrstili hvatište za vertikalno snimanje VG-B50AM (opcija).

Za uklanjanje poklopca pritisnite jezičak u smeru strelice i izvucite poklopac. Za postavljanje poklopca umetnite izbočenje u otvor, povucite jezičak na dole i stavite poklopac na mesto.

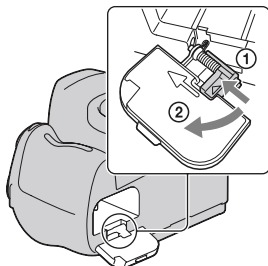

## Provera preostalog kapaciteta baterije

Pomoću sledećih indikatora i procenata prikazanih na ekranu proverite kapacitet.

Napunjenost baterije						<b>"Battery exhausted"</b>
	Visoka  Niska					Ne možete više snimati.

## Šta je to "InfoLITHIUM" baterija?

"InfoLITHIUM" baterija je litijum-jonska baterija koja ima sposobnost razmene podataka vezanih uz uslove rada sa fotoaparatom. Upotrebom baterije "InfoLITHIUM" vreme preostalo do pražnjenja baterije prikazano u procentima prikazuje se skladno uslovima u kojima koristite fotoaparat.

## Napomene

- Usled određenih okolnosti, indikator preostalog kapaciteta baterije možda neće biti tačan.
- Nemojte izlagati bateriju vodi. Baterija nije vodootporna.
- Nemojte ostavljati bateriju na jako toplim mestima, kao što je parkirano vozilo ili pod direktnim suncem.

## Raspoložive baterije

Koristite samo bateriju tipa NP-FM500H. Nije moguće koristiti NP-FM55H, NP-FM50 i NP-FM30.

## **Efikasna upotreba baterije**

- Kapacitet baterije se smanjuje na hladnim mestima. Zato na hladnim mestima vreme upotrebe može biti kraće i može se usporiti brzina kontinuiranog snimanja. Savetujemo vam da bateriju stavite u džep u blizini tela kako bi se zagrejala te je umetnite u fotoaparatus malo pre snimanja.
- Baterija će se brže isprazniti ako učestalo upotrebljavate blic, često primenjujete kontinuirano snimanje ili učestalo uključujete i isključujete fotoaparatus.
- Vreme snimanja u Live View modu je kraće od vremena snimanja u modu tražila. Kad smatrate da se baterija prebrzo prazni, podesite mod tražila. Time ćete osigurati duže trajanje baterije.

## **Trajanje baterije**

- Vek trajanja baterije je ograničen. Kapacitet baterije tokom upotrebe sa vremenom pomalo slabi. Ako se vreme upotrebe baterije značajno smanji, verovatno je došla do kraja veka trajanja. Kupite novu bateriju.
- Vek trajanja baterije zavisi od načina skladištenja i uslova rada te okolini u kojoj se baterija upotrebljava.

## **Kako smestiti bateriju**

Ako bateriju nećete koristiti duže vreme, jednom godišnje je sasvim napunite i ispraznite je pomoću fotoaparatusa kako biste produžili njenu trajnost te je zatim smestite na suvo i hladno mesto.

# Montaža objektiva

## 1 Uklonite poklopac kućišta sa fotoaparata i poklopac ambalaže sa poleđine objektiva.

- Objektiv menjajte brzo i na mestu gde nema prašine kako bi se sprečio ulazak prašine i nečistoća u fotoaparata.

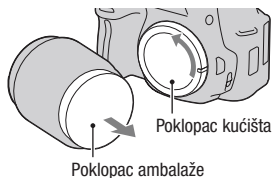

## 2 Pri postavljanju objektiva poravnajte narandžaste oznake na objektivu i fotoaparatu.

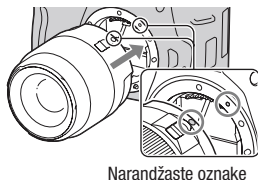

## 3 Zakrenite objektiv u desno dok ne klikne u blokirani položaj.

- Vodite računa da objektiv montirate ravno.

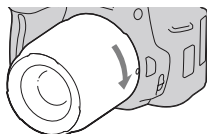

### Napomene

- Pri montaži objektiva nemojte pritiskati tipku za otpuštanje objektiva.
- Pri postavljanju objektiva nemojte primenjivati silu.
- Koristite A-mount objektiv. Objektori sa E-mount priključkom nisu kompatibilni sa ovim fotoaparatom.

## Za uklanjanje objektivna

- 1 Pritisnite do kraja tipku za otpuštanje objektivna i zakrenite objektiv u levo dok se ne zaustavi.**

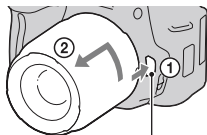

Tipka za otpuštanje objektivna

- 2 Stavite poklopac ambalaže na poleđinu objektivna i pričvrstite poklopac kućišta na fotoaparatu.**

- Pre postavljanja poklopca uklonite prašinu sa njih.
- S objektivom DT 18-55mm F3.5-5.6 SAM ne isporučuje se zadnji poklopac za objektiv. Kad taj objektiv smestate odvojeno od fotoaparata, kupite zadnji poklopac za objektiv ALC-R55.

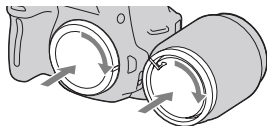

## Napomena o izmeni objektivna

Ako dospeju pri izmeni objektivna prašina ili nečistoća u unutrašnjost fotoaparata i na površinu slikovnog senzora (dela koji je zamena za film), mogu se zavisno od uslova snimanja pojaviti na snimku.

Fotoaparatu je opremljen funkcijom za zaštitu od prašine kako bi se sprečilo taloženje prašine na slikovnom senzoru. Ipak objektiv postavljajte/uklanjajte dalje od prašnjavih mesta.

## Ako dospe prašina ili nečistoća na slikovni senzor

Očistite slikovni senzor pomoću [Cleaning Mode] u meniju  Setup (str. 38).

# Umetanje memorijske kartice

- 1** Otvorite poklopac sandučeta za memorijsku karticu.

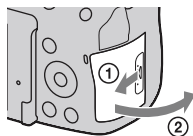

- 2** Umetnite "Memory Stick PRO Duo" ili SD memorijsku karticu.

- Umetnite memorijsku karticu na prikazani način dok ne klikne.

Strana sa nalepnicom  
("Memory Stick PRO Duo")

Deo sa priključkom

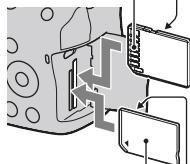

Strana sa nalepnicom  
(SD memorijska kartica)

Deo sa priključkom

- 3** Preklopkom za memorijsku karticu odaberite vrstu memorijske kartice koju želite da koristite.

- Ako promenite memorijsku karticu dok je fotoaparat uključen, LCD ekran će se na kratko isključiti. Pojava nije kvar.

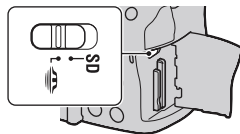

- 4** Zatvorite poklopac sandučeta za memorijsku karticu.

## Podržane memorijske kartice

- S ovim fotoaparatom mogu se koristiti samo "Memory Stick PRO Duo" medij, "Memory Stick PRO-HG Duo" medij, SD memorijska kartica, SDHC memorijske kartice i SDXC memorijske kartice. MultiMediaCard se ne može upotrebljavati sa ovim fotoaparatom. Ipak, ne može se garantovati pravilan rad svih funkcija memorijskih kartica.
- U ovom uputstvu se "Memory Stick PRO Duo" i "Memory Stick PRO-HG Duo" nazivaju "Memory Stick PRO Duo", a SD memorijske kartice, SDHC memorijske kartice i SDXC memorijske kartice nazivaju se "SD kartice".
- Za snimanje video zapisa preporučuje se upotreba sledećih memorijskih kartica.
  - MEMORY STICK PRO DUO (Mark2) ("Memory Stick PRO Duo" medij (Mark2))
  - MEMORY STICK PRO-HG DUO ("Memory Stick PRO-HG Duo" medij)
  - SD memorijska kartica, SDHC memorijska kartica, SDXC memorijska kartica (klase 4 ili više)
- Snimci memorisani na SDXC memorijsku karticu ne mogu se preneti ili reprodukovati na računarima ili AV uređajima koji ne podržavaju exFAT. Pre spajanja uređaja na fotoaparatus proverite da li uređaj podržava exFAT. Ako spojite fotoaparatus na nekompatibilan uređaj, možda će se zatražiti od vas da formatirate karticu. Nikad ne formatirajte karticu u takvim slučajevima jer ćete time izbrisati sve podatke sa nje. (exFAT je sistem datoteka koji se koristi na SDXC memorijskim karticama.)

## Za vađenje memorijske kartice

Proverite da li je indikator pristupa isključen i zatim otvorite poklopac sandučeta za memorijsku karticu te jednom pritisnete memorijsku karticu.

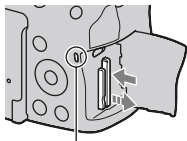

Indikator pristupa





## Napomene o upotrebi memorijskih kartica

- Nemojte udarati, savijati ili bacati memorijsku karticu.
- Nemojte upotrebljavati ili smeštati memorijsku karticu u sledećim uslovima:
  - Na mestima sa visokom temperaturom, kao što je unutar vozila parkirano na direktnom suncu.
  - Na mestima izloženim direktnom suncu.
  - Na vlažnim mestima ili mestima sa korozivnim sredstvima.
- Memorijska kartica može biti vruća odmah nakon dugotrajne upotrebe. Rukujte sa njom pažljivo.
- Dok svetli indikator pristupa, nemojte uklanjati memorijsku karticu ili bateriju ni isključivati fotoaparata. Mogli bi se oštetiti podaci.
- Ako stavite memorijsku karticu pored snažno magnetizovanog materijala ili je koristite u okruženju gde se lako stvara statički elektricitet ili je prisutan električni šum, mogu se oštetiti podaci.
- Savetujemo memorisanje sigurnosne kopije važnih podataka, na primer na hard disk računara.
- Kad prenosite ili smeštate memorijsku karticu, stavite je u priloženu kutijicu.
- Nemojte izlagati memorijsku karticu vodi.
- Nemojte dodirivati kontakte na memorijskoj kartici rukama ili metalnim predmetima.
- Kad je zaštitni graničnik na memorijskoj kartici podešen u položaj "LOCK", nije moguća primena funkcija poput snimanja ili brisanja snimaka.
- Ne može se garantovati da će u fotoaparatu raditi memorijska kartica formatirana pomoću računara. Vodite računa da memorijske kartice formatirate upotrebom fotoaparata.
- Brzina očitavanja/snimanja podataka zavisi od kombinacije memorijske kartice i uređaja koji se upotrebljava.
- Nemojte jako pritiskati dok pišete po nalepnici kartice.
- Nemojte lepiti nalepnice na memorijske kartice.
- Nemojte rastavljati ili prepravljati memorijske kartice.
- Nemojte ostavljati memorijske kartice u dometu male dece. Deca bi to mogla slučajno da progutaju.

## Napomene o "Memory Stick" medijima koji se mogu koristiti sa ovim fotoaparatom

Vrste "Memory Stick" kartica koje možete upotrebljavati uz fotoapararat navedene su u tablici dole. Ipak, ne može se garantovati pravilan rad svih funkcija za "Memory Stick PRO Duo".

<b>"Memory Stick PRO Duo" medij</b> *1*2*3	Može se koristiti sa ovim fotoaparatom	
<b>"Memory Stick PRO-HG Duo" medij</b> *1*2		
<b>"Memory Stick Duo" kartica</b>	Ne može se koristiti sa ovim fotoaparatom	
<b>"Memory Stick" i "Memory Stick PRO" medij</b>	Ne može se koristiti sa ovim fotoaparatom	

\*1 Opremljen je funkcijom MagicGate. MagicGate je tehnologija zaštite autorskih prava koja upotrebljava tehnologiju kodiranja. Snimanje i reprodukcija za koje su potrebne MagicGate funkcije ne može se vršiti na ovom fotoaparatu.

\*2 Podržava high-speed prenos podataka pomoću paralelnog interfejsa.

\*3 Ako želite uz snimanje video zapisa koristiti "Memory Stick PRO Duo" medij, možete koristiti samo medij sa oznakom Mark2.

## Napomene o upotrebi "Memory Stick Micro" kartice (nije isporučena)

- Ovaj proizvod je kompatibilan sa "Memory Stick Micro" ("M2"). "M2" je kratica za "Memory Stick Micro".
- Za upotrebu "Memory Stick Micro" uz fotoapararat, obavezno umetnite "Memory Stick Micro" u "M2" adapter veličine kao Duo kartica. Ako umetnete "Memory Stick Micro" u fotoapararat bez "M2" adaptera veličine Duo, možda ga nećete moći izvaditi iz fotoapararata.
- Nemojte ostavljati "Memory Stick Micro" u dometu male dece. Deca bi to mogla slučajno da progutaju.

# Priprema fotoaparata

## Podešavanje datuma

Pri prvom uključanju fotoaparata prikazuje se meni za podešavanje datuma/vremena.

### 1 Podesite prekidač na ON kako biste uključili fotoaparata.

Pojavljuje se meni za podešavanje datuma i vremena.

- Za isključenje fotoaparata, podesite ga na OFF.

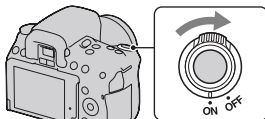

### 2 Proverite na LCD ekranu da li je odabrano [Enter] i zatim pritisnite sredinu kontrolne tipke.

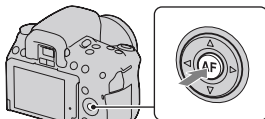

### 3 Odaberite svoje područje kontrolnom tipkom ◀/▶ i pritisnite sredinu kontrolne tipke.

### 4 Odaberite pojedinačne parametre tipkama ◀/▶, a brojčanu vrednost podesite tipkama ▲/▼.

**[Daylight Svg.]:** Uključuje ili isključuje postavku za letnje računanje vremena.

**[Date Format]:** Odabir formata za prikaz datuma.

- Ponoć je prikazana kao 12:00 AM, a podne kao 12:00 PM.

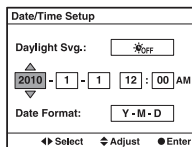
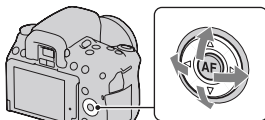

---

**5 Ponovite korak 4 kako biste podesili druge opcije i zatim pritisnite sredinu kontrolne tipke.**

---

**6 Proverite da li je odabrano [Enter] i zatim pritisnite sredinu kontrolne tipke.**

---

#### **Za poništenje podešenja datuma/vremena**

Pritisnite tipku MENU.

#### **Za ponovno podešavanje datuma/vremena**

Pri prvom uključanju fotoaparata automatski se prikazuje meni za podešavanje datuma/vremena. Sledeći put podesite na meniju datum i vreme.

**Tipka MENU →  1 → [Date/Time Setup]**

#### **Ponovno podešavanje područja**

Možete podesiti područje gde koristite fotoaparat. Omogućuje odabir lokalnog područja pri upotrebi fotoaparata u inostranstvu.

**Tipka MENU →  1 → [Area Setting]**

#### **Održavanje postavke datuma i vremena**

Ovaj fotoaparat ima ugrađenu punjivu bateriju kako bi se sačuvao podatak o datumu i vremenu bez obzira na to da li je fotoaparat uključen ili isključen, te da li je baterija puna ili prazna. Za detalje pogledajte str. 190.

# Upotreba isporučenog pribora

Ovo poglavlje opisuje kako se koristi remen za nošenje aparata oko ramena i okular. Ostali pribor opisan je na sledećim stranicama.

- Akumulatorska baterija (str. 18)
- Punjač baterije, mrežni kabl (kabl napajanja) (str. 18)
- USB kabl (str. 164)
- CD-ROM (str. 160)

## Postavljanje remena za nošenje oko ramena

### Pričvrstite oba kraja remena na fotoaparata.

- Na remen možete takođe pričvrstiti poklopac tražila (str. 34).

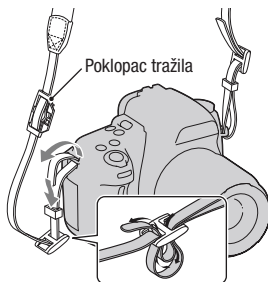

## Upotreba poklopca tražila i okulara

Možete sprečiti ulazak svetla kroz tražilo i uticaj na ekspoziciju. Pri okidanju bez upotrebe tražila u modu tražila, na primer pri snimanju uz samookidanje, pričvrstite poklopac tražila.

### 1 Nagnite LCD ekran prema dole.

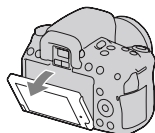

### 2 Pažljivo uklonite okular pritiskom na obe njegove bočne strane.

- Stavite prste pod okular i pomerite ga prema gore.
- Pre postavljanja lupe FDA-M1AM (opcija), ugaonog tražila FDA-A1AM (opcija) ili okulara sa lupom FDA-ME1AM (opcija) na fotoaparatu, prvo uklonite okular na opisani način.

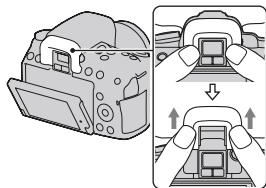

### 3 Stavite poklopac na tražilo.

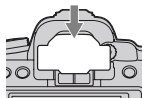

#### Napomena

- Zavisno od situacije, mogu se aktivirati senzori okulara smešteni ispod tražila te se može izoštriti slika ili LCD ekran može nastaviti da treperi. U tim slučajevima isključite [Eye-Start AF] (str. 41) i [Auto off w/VF] (str. 153).

# Provera broja mogućih snimaka

Kad umetnete memorijsku karticu u fotoaparata i podesite prekidač na ON, na LCD ekranu prikazuje se broj mogućih snimaka (za snimanje sa trenutnim postavkama).

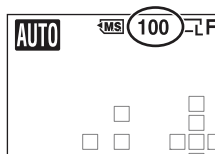

## Napomene

- Kad "0" (broj mogućih snimaka) trepće žuto, memorijska kartica je puna. Zamenite memorijsku karticu novom ili izbrišite snimke na trenutnoj memorijskoj kartici (str. 134).
- Kad "NO CARD" (broj mogućih snimaka) trepće žuto, to znači da nije umetnuta memorijska kartica. Umetnite memorijsku karticu.

## Broj snimaka koji se može memorisati na memorijsku karticu

Tablica pokazuje približan broj snimaka koje je moguće memorisati na memorijsku karticu formatiranu ovim fotoaparatom. Vrednosti su dobijene testiranjem sa standardnim Sonyjevim "Memory Stick PRO Duo" medijima: Vrednosti se mogu razlikovati zavisno od uslova u kojima se snima te o tipu memorijske kartice.

**Snimak: Veličina: L 16M (DSLR-A580)/L 14M (DSLR-A560)**

**Snimak: Format slike: 3:2\***

**DSLR-A580**

**(Jedinica: Fotografije)**

<b>Kapacitet</b> <b>Veličina</b>	<b>2 GB</b>	<b>4 GB</b>	<b>8 GB</b>	<b>16 GB</b>	<b>32 GB</b>
Standard	386	781	1587	3239	6406
Fine	270	548	1116	2279	4510
RAW & JPEG	74	154	319	657	1304
RAW	106	220	452	928	1840

<b>Kapacitet</b> <b>Veličina</b>	<b>2 GB</b>	<b>4 GB</b>	<b>8 GB</b>	<b>16 GB</b>	<b>32 GB</b>
Standard	433	875	1778	3626	7172
Fine	305	618	1258	2569	5083
RAW & JPEG	84	176	362	745	1478
RAW	122	251	514	1054	2089

\* Kada je [Image: Aspect Ratio] podešen na [16:9] možete napraviti više snimaka od broja prikazanog u gornjoj tablici (osim ako je odabrano [RAW]).

## Broj mogućih snimaka pri upotrebi baterije

Kad fotoaparat koristite sa sasvim napunjenom baterijom (isporučena), možete napraviti broj snimaka naveden ispod. Stvarne vrednosti mogu biti manje od navedenih, zavisno od uslova upotrebe.

	DSLR-A580	DSLR-A560
<b>Live View mod</b>	Približno 560 fotografija	Približno 560 fotografija
<b>Mod tražila</b>	Približno 1050 fotografija	Približno 1050 fotografija

- Taj broj izračunat je sa sasvim napunjenom baterijom i u sledećim uslovima:
  - Pri okolnoj temperaturi od 25 °C.
  - Pri upotrebi baterije punjene još oko sat vremena nakon što se indikator CHARGE isključio.
  - Pri upotrebi kartice Sony "Memory Stick PRO Duo" (prodaje se posebno).
  - Kada je [Image: Quality] podešeno na [Fine].
  - Kada je [Autofocus Mode] podešeno na [Automatic AF].
  - Pri snimanju jednom svakih 30 sekundi.
  - Blic se aktivira jednom na svaka dva snimanja.
  - Ako se fotoaparat uključuje i isključuje jednom na svakih deset snimanja.
- Metoda merenja zasniva se na CIPA standardu.  
(CIPA: Camera & Imaging Products Association)



# Čišćenje

## Čišćenje fotoaparata

- Ne dodirujte rukama unutrašnjost fotoaparata, na primer kontakte objektivna ili ogledalo. Budući da prašina na ogledalu i oko njega može uticati na fotografije ili na funkcionisanje fotoaparata otpušite je komercijalno nabavljivom duvaljkom.\* Detalje o čišćenju slikovnog senzora pogledajte na sledećoj stranici.
  - \* Nemojte koristiti duvaljku sa aerosolnim sprejom. Time možete uzrokovati kvar.
- Očistite površinu fotoaparata mekom krpom lagano navlaženom u vodi, zatim je obrišite suvom krpom. Izbegavajte sledeće kako ne bi došlo do oštećenja boje ili kućišta.
  - Upotrebu hemikalija poput razređivača, benzina, alkohola, vlažnih krpica, repelenata, insekticida, kreme za sunčanje itd.
  - Fotoaparata ne dodirujte rukama na kojima imate gore navedena sredstva.
  - Fotoaparata ne sme biti u dugotrajnom kontaktu sa gumom ili vinilom.

## Čišćenje objektivna

- Nemojte koristiti rastvor za čišćenje koji sadrži organske rastvore poput razređivača ili benzina.
- Pri čišćenju površine objektivna uklonite prašinu komercijalno nabavljivom duvaljkom. Ako se prašina zalepila za površinu, obrišite je mekom krpicom ili maramicom lagano navlaženom u rastvoru za čišćenje. Brišite spiralnim pokretom od sredine prema spolja. Nemojte rastvor za čišćenje prskati direktno na površinu objektivna.

## Čišćenje slikovnog senzora

Ako dospeju prašina ili nečistoća u unutrašnjost fotoaparata i na površinu slikovnog senzora (dela koji je zamena za film), mogu se zavisno od uslova snimanja pojaviti na snimku. Ako na slikovnom senzoru ima prašine, uklonite je pomoću komercijalno nabavljive duvaljke primenom sledećih koraka. Slikovni senzor možete lako očistiti koristeći samo duvaljku i funkciju za zaštitu od prašine.

### Napomene

- Čišćenje je moguće provesti samo ako je kapacitet baterije na 50% ili više.
- Slabo napunjena baterija može pri čišćenju uzrokovati oštećenje zatvarača. Čišćenje je potrebno završiti brzo. Preporučuje se upotreba AC adaptera AC-PW10AM (opciono).
- Nemojte koristiti duvaljku sa aerosolnim sprejom jer može da rasprši čestice vode u unutrašnjost fotoaparata.

### 1 Proverite da li je baterija sasvim napunjena (str. 23).

### 2 Pritisnite tipku MENU i zatim odaberite 2 kontrolnim tipkama .

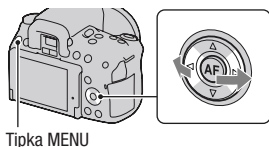

### 3 Odaberite [Cleaning Mode] pomoću i zatim pritisnite sredinu kontrolne tipke.

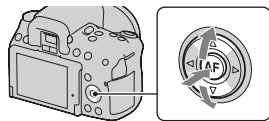

### 4 Odaberite [Enter] pomoću i zatim pritisnite sredinu kontrolne tipke.

Nakon kratkotrajnog vibriranja slikovnog senzora podigne se ogledalo spreda.

### 5 Odspojite objektiv (str. 26).

---

## 6 Duvaljkom očistite površinu slikovnog senzora i okolno područje.

- Ne dodirujte slikovni senzor vrhom duvaljke. Čišćenje završite brzo.
- Držite fotoaparat otvorom prema dole kako biste sprečili ponovno padanje prašine u njega.
- Pri čišćenju slikovnog senzora ne stavljajte vrh duvaljke u unutrašnjost iza priključka za objektiv.

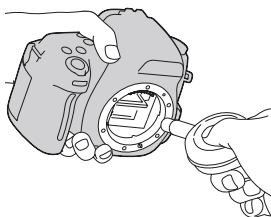

---

## 7 Pričvrstite objektiv i isključite fotoaparat.

---

### Napomena

- Fotoaparat počinje da se oglašava zvučnim signalom ako pri čišćenju oslabi baterija. Odmah prekinite čišćenje i isključite fotoaparat.

# Odabir između LCD ekrana i tražila (OVF)

Možete snimati fotografije uz korištenje LCD ekrana (Live View) ili tražila (OVF).

**LIVE VIEW:** Pogledajte objekat snimanja na LCD ekranu.

**OVF:** Pogledajte objekat snimanja u tražilu. Na LCD ekranu se ipak prikazuju informacije o snimanju.

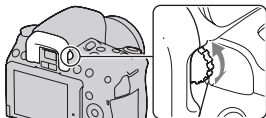

## Izoštavanje prikaza u tražilu (podešavanje dioptera)

**U modu tražila podesite dioptrijski regulator prema svojem vidu tako da prikaz u tražilu bude jasno vidljiv.**

- Diopter ćete lakše podesiti ako isprobate fotoaparata na svetlu.
- Kad se indikatori ne prikazuju jasno čak ni ako ste podesili diopter, savetujemo vam korištenje nastavka za podešavanje dioptrije (prodaje se posebno).

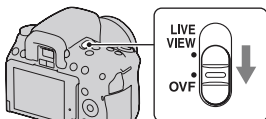

### Ako je zakretanje dioptrijskog regulatora otežano

Stavite prste ispod okulara i pomerite ga na gore kako biste ga uklonili te zatim podesite diopter.

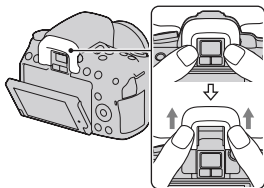

### Brzo izoštravanje objekta upotrebom tražila

Kad gledate kroz tražilo objekat unutar područja automatskog izoštravanja izoštrava se automatski (Eye-Start AF).

### Tipka MENU → ⚙ 1 → [Eye-Start AF] → [On]

Prilikom postavljanja ugaonog tražila FDA-A1AM (prodaje se posebno) na fotoaparat, preporučuje se da [Eye-Start AF] podesite na [Off], budući da bi se senzor okulara ispod tražila mogao aktivirati.

# Status ekrana u Live View modu

## Promena statusa LCD ekrana

U Live View modu, svakim pritiskom na tipku DISP menja se na ekranu prikaz informacija o snimanju na sledeći način.

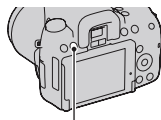

Tipka DISP

Grafički prikaz

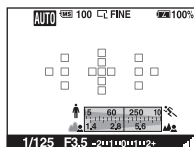

Informacije o snimanju uključene

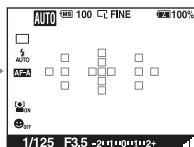

Informacije o snimanju isključene

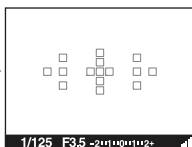

### Napomena

- U Live View modu za proveru izoštravanja prikazuje se digitalni merač izbalansiranosti nakon prikaza "Informacije o snimanju isključene" (str. 91).

## Prikaz osnovnih informacija

U grafičkom prikazu se prikazuje grafički brzina zatvarača i otvor blende te se jasno pokazuje kako funkcioniše ekspozicija. Pogledajte stranice u zagradama za detalje o upotrebi.

### Grafički prikaz

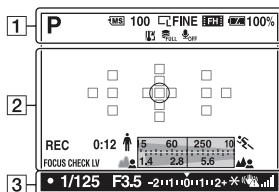

### Prikaz osnovnih informacija

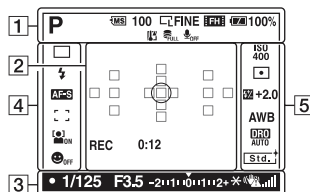

1

Ekran	Opis
	Mod ekspozicije (61 – 80)
	Memorijska kartica (27)
100	Preostali broj slika za snimanje (35)
	Veličina fotografija (140)/format fotografija (142)/veličina panoramskih fotografija (141)
RAW RAW+J FINE STD	Kvalitet slike za fotografije (142)
	Veličina slike za video zapise (141)

Ekran	Opis
	Preostali kapacitet baterije (23)
	Upozorenje za pregrevavanje (188)
	Baza podataka je puna (188)/Greška baze podataka (188)
	Bez snimanja zvuka za video zapise (83)

2

Ekran	Opis
	Područje za merenje u jednoj tački (107)
	AF područje (89)
	Indikator brzine zatvarača (75)
	Indikator otvora blende (72)
FOCUS CHECK LV	Live View za proveru izoštavanja (91)

Ekran	Opis
REC 0:12	Vreme snimanja za video zapis (m:s)

3

Ekran	Opis
	Izoštavanje (86)
1/125	Brzina zatvarača (75)
F3.5	Otvor blende (72)
-2+1+0+1+1+2+	EV skala (78, 121)
*	AE zadržavanje (102)
	Upozorenje na pomeranje fotoaparata (59)
	SteadyShot skala (59)

4

Ekran	Opis
	Način okidanja (118)
	Način rada blica (98)/Smanjenje efekta crvenih očiju (100)
	Način izoštravanja (88)
	AF područje (89)
	Face Detection (95)
	Smile Shutter (96)
	Indikator osetljivosti prepoznavanja osmeha (96)

5

Ekran	Opis
ISO 400	ISO osetljivost (108)
	Merenje (107)
+2.0	Kompenzacija blica (103)
AWB	Ravnoteža beline (Auto, Preset, Custom, Color temperature, Color filter) (114)
	D-Range Optimizer (109)/Auto HDR (110)
	Creative Style (112)



# Status ekrana u modu tražila (OVF)

## Promena statusa LCD ekrana

U modu tražila pritisnite tipku DISP za prelazak između grafičkog i standardnog prikaza. Kad fotoaparata zakrenete u vertikalni položaj, prikaz se automatski zakreće u skladu sa položajem fotoaparata.

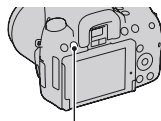

Tipka DISP

Grafički prikaz  
(standardno podešenje)

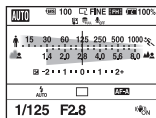

Standardni prikaz

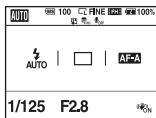

Bez prikaza



## Prikaz informacija o snimanju na LCD ekranu

U grafičkom prikazu se prikazuje grafički brzina zatvarača i otvor blende te se jasno pokazuje kako funkcioniše ekspozicija. U modu AUTO ili Scene Selection prikazuju se samo opcije koje je moguće podesiti. Pogledajte stranice u zagradama za detalje o upotrebi.

### Grafički prikaz

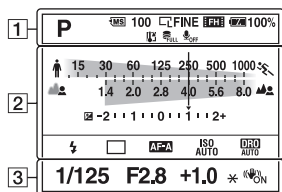

### Standardni prikaz

(U modu AUTO ili Scene Selection)

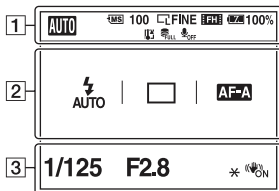

### Standardni prikaz

(U modu P/A/S/M)

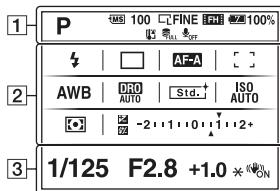

1

Ekran	Opis
<b>AUTO P A S M</b> 	Mod ekspozicije (61 – 80)
<b>MS SD</b>	Memorijska kartica (27)
<b>100</b>	Preostali broj slika za snimanje (35)

Ekran	Opis
	Veličina fotografija (140)/Format fotografija (142)
<b>RAW RAW+J FINE STD</b>	Kvalitet slike za fotografije (142)
<b>FH : 1080 : VGA :</b>	Veličina slike za video zapise (141)

Ekran	Opis
100%	Preostali kapacitet baterije (23)
	Upozorenje za pregrevavanje (188)
	Baza podataka je puna (188)/Greška baze podataka (188)
	Bez snimanja zvuka za video zapise (83)

2

Ekran	Opis
	Indikator brzine zatvarača (75)
	Indikator otvora blende (72)
	Kompenzacija ekspozicije (103)/ Ručno merenje (78)
	Kompenzacija blica (105)
	EV skala (78, 121)
	Način okidanja (118)
	Način rada blica (98)/Smanjenje efekta crvenih očiju (100)
	Način izoštravanja (88)
	ISO osetljivost (108)
	D-Range Optimizer (109)/Auto HDR (110)
	AF područje (89)
	Ravnoteža beline (Auto, Preset, Custom, Color temperature, Color filter) (114)

Ekran	Opis
	Creative Style (112)
	Metering mode (107)

3

Ekran	Opis
<b>1/125</b>	Brzina zatvarača (75)
<b>F2.8</b>	Otvor blende (72)
<b>+1.0</b>	Ekspozicija (101)
<b>*</b>	AE zadržavanje (103)
	SteadyShot skala (59)

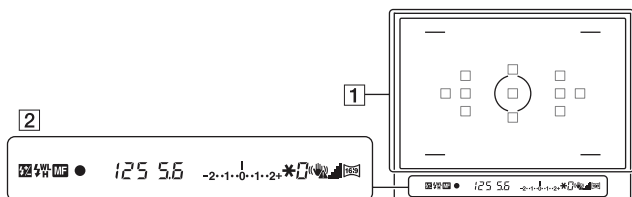

1

Ekran	Opis
	AF područje (89)
	Područje za merenje u jednoj tački (107)
	Područje snimanja za odnos slike 16:9 (142)

2

Ekran	Opis
	Kompenzacija blica (105)
	Punjenje blica (98)
<b>WL</b>	Bežični blic (101)
<b>H</b>	Brza sinhronizacija
<b>MF</b>	Ručno izoštravanje (90)
	Izoštravanje
<b>125</b>	Brzina zatvarača (75)
<b>5.6</b>	Otvor blende (72)
	EV skala (78, 121)
<b>*</b>	AE zadržavanje (102)
<b>0</b>	Upozorenje da snimanje nije moguće (118)
	Upozorenje na pomeranje fotoaparata (59)
	SteadyShot skala (59)
	Odnos slike 16:9 (142)

### Napomene

- Iz AF područja u tražilu mogu se videti tanke linije. Pojava nije kvar.
- Kad pritisnete okidač do pola za izoštravanje tamnog objekta, AF područja će možda automatski biti osvetljena crveno. U tom slučaju se crveno svetlo reflektuje na desnoj strani tražila. Pojava nije kvar.

# Odabir funkcije/podešenja

Jednom tipkom, kao što je Fn (tipka) ili tipka MENU, možete odabrati funkciju za snimanje ili reprodukciju.

Kad započnete postupak, u dnu ekrana prikazaće se vodič za funkcije kontrolnih tipki.

◀▶: Pritisnite ▲/▼/◀/▶ na kontrolnoj tipki za pomak kursora.

●: Pritisnite srednju tipku za potvrdu odabira.

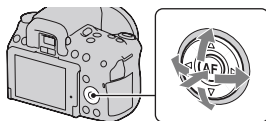

U ovom uputstvu postupak odabira funkcija kontrolnom tipkom i tipkom Fn sa liste prikazane na ekranu opisan je kako sledi (postupak je opisan standardnim ikonicama):

**Primer: Tipka Fn → AWB (ravnoteža beline) → odaberite željeno podešenje**

## Lista funkcijskog vodiča

Funkcijski vodič takođe označava postupke koji se ne odnose na upotrebu kontrolne tipke. Ikone imaju sledeća značenja.

	Tipka MENU
	Povratak tipkom MENU
	Tipka  (brisanje)
	Tipka  (zumiranje)
	Tipka  (odzumiranje)
	Tipka  (reprodukcija)
	Kontrolni točkić

## Prikaz pomoći

Prikaz pomoći (Help Guide) prikazuje informacije o funkciji odabranoj tipkom Fn, MENU tipkom, itd.. Ovu opciju možete i isključiti (str. 150).

## Odabir funkcije tipkom Fn (funkcija)

Ova se tipka koristi za podešavanje ili provođenje funkcija često korištenih pri snimanju.

### 1 Pritisnite tipku Fn.

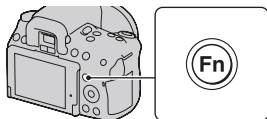

### 2 Odaberite željenu stavku pomoću ▲/▼/◀/▶ na kontrolnoj tipki i zatim pritisnite sredinu ● za potvrdu.

Prikazuje se meni Setup.

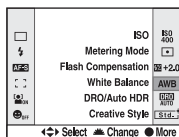

### 3 Odaberite i potvrdite željenu funkciju prateći funkcijski vodič.

- Za detalje o podešavanju svake od postavki pogledajte odgovarajuću stranicu.

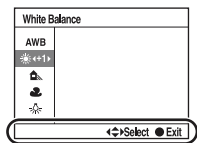

Funkcijski vodič

## Podešavanje fotoaparata direktno sa ekrana informacija o snimanju

Okrenite kontrolni točkić bez pritiskanja sredine ● u koraku 2. Fotoaparat možete podesiti direktno sa ekrana informacija o snimanju.

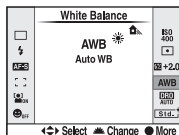

## Funkcije odabrane tipkom Fn (funkcija)









Opcije koje će se prikazivati zavise od položaja funkcijskog točkića.

<b>Scene Selection (63)</b>	Odabir prikladnog moda između programiranih postavki opcije Scene Selection, u skladu sa uslovima snimanja.
<b>Sweep Shooting (66, 69)</b>	Promena između opcija Sweep Panorama i 3D Sweep Panorama.
<b>Drive Mode (118)</b>	Podešavanje moda okidanja na pojedinačan snimak, niz snimaka, samookidač, bracket snimanje, itd.
<b>Flash Mode (98)</b>	Podešavanje moda blica na Autoflash, Fill-flash, Flash Off, itd.
<b>Autofocus Mode (88)</b>	Odabir načina izoštravanja u skladu sa kretanjem objekta.
<b>AF area (89)</b>	Odabir područja izoštravanja.
<b>Face Detection (95)</b>	Automatski snima lica ljudi sa optimalnim izoštravanjem i ekspozicijom.
<b>Smile Shutter (96)</b>	Fotoaparatus snima usled prepoznavanja osmeha.
<b>ISO (108)</b>	Podešavanje osetljivosti na svetlo. Što je veći broj, veća je brzina zatvarača.
<b>Metering Mode (107)</b>	Odabir načina merenja svetline.
<b>Flash Compensation (105)</b>	Podešavanje intenziteta bljeska blica. Smer + povećava svetlinu objekta, a smer - povećava zatamnjenost.
<b>White Balance (114)</b>	Podešavanje tona za boje na fotografijama.
<b>DRO/Auto HDR (109)</b>	Automatska kompenzacija za svetlinu i kontrast. Creative Style (112)
<b>Odabir željene obrade fotografija.</b>	Odabir željene obrade fotografija.

## Funkcije odabrane tipkom MENU









Možete podesiti osnovne postavke za fotoaparata u celini ili izvoditi funkcije poput snimanja, reprodukcije ili drugih postupaka. Pritisnite tipku MENU, tipkama ◀/▶ na kontrolnoj tipki odaberite željenu stranicu te pomoću ▲/▼ odaberite željenu stavku.

### Meni za snimanje









	 1 2 3	    
  	<b>Image: Size (140)</b>	Odabir veličine fotografija.
	<b>Image: Aspect Ratio (142)</b>	Podešava odnos širine i visine za fotografije.
	<b>Image: Quality (142)</b>	Podešavanje kvaliteta fotografija.
	<b>Movie: File Format (82)</b>	Odabire format video datoteke.
	<b>Movie: Size (141)</b>	Odabir veličine kadra video zapisa.
	<b>Movie: Audio Rec. (83)</b>	Odabir ako želite pri snimanju video zapisa snimati i zvuk.
	<b>SteadyShot (59)</b>	Koristi se SteadyShot.





 <span style="margin-left: 10px;">1</span> <span style="margin-left: 10px;">2</span> <span style="margin-left: 10px;">3</span>		    	
 	<b>Panorama: Size (141)</b>	Odabir veličine panoramskih fotografija.	
	<b>Panorama: Direction (68)</b>	Podešavanje smera snimanja za panoramske fotografije.	
	<b>3D Pan.: Image Size (141)</b>	Odabir veličine 3D fotografija.	
	<b>3D Pan.: Direction (69)</b>	Podešavanje smera snimanja za 3D fotografije.	
	<b>Flash control (106)</b>	Podešavanje načina određivanja intenziteta bljeska blica.	
	<b>AF Illuminator (100)</b>	Podešava AF osvetljenje koji osvetljava zatamnjeni objekat radi lakšeg automatskog izoštravanja.	
	<b>AF method (91)</b>	Podešava sistem automatskog izoštravanja u Live View modu za proveru izoštravanja.	



 <span style="margin-left: 10px;">1</span> <span style="margin-left: 10px;">2</span> <span style="margin-left: 10px;">3</span>		    	
 	<b>Color Space (113)</b>	Menja opseg boja koji se može reprodukovati.	
	<b>Long Exposure NR (148)</b>	Podešavanje postupka smanjivanja šuma za snimke kod kojih je dužina ekspozicije 1 sekunda ili duže.	
	<b>High ISO NR (148)</b>	Podešava procesiranje smanjenja šuma za snimanje sa visokom osetljivošću.	



## Meni korisničkih postavki











	<b>Eye-Start AF (41)</b>	Podešavanje korištenja automatskog izoštravanja gledanjem kroz tražilo.
	<b>Func. of AEL button (149)</b>	Podešava funkciju tipke AEL (zadržavanje ekspozicije ili Focus Magnifier) u Live View modu za proveru izoštravanja.
	<b>AEL (149)</b>	Podešavanje načina rada tipke AE zadržavanja za fiksiranje ekspozicije tokom snimanja.
	<b>Focus Hold Button (149)</b>	Podešavanje funkcije tipke za zadržavanje izoštravanja objektiva.
	<b>Red Eye Reduction (100)</b>	Smanjuje pojavu crvenila očiju prilikom upotrebe blica.
	<b>Release w/oLens (150)</b>	Podešavanje mogućnosti otvaranja zatvarača i kada objektiv nije montiran.
	<b>Auto off w/VF (153)</b>	Podešava da li će se LCD ekran isključiti ili ne kad pogledate kroz tražilo.











	<b>Grid Line (153)</b>	Podešavanja prikaza mreže za pomoć kod poravnavanja sa vertikalama i horizontalama.
	<b>Histogram (104)</b>	Podešavanje prikaza histograma prilikom promene prikaza na ekranu.
	<b>Auto Review (152)</b>	Prikaz fotografija nakon snimanja. Podešava se automatski prikaz.



## Meni za reprodukciju

  <span style="border: 1px solid black; padding: 2px;">▶ 1 2</span>   		
  	<b>Delete (134)</b>	Brisanje snimaka.
	<b>Still/Movie Select (124)</b>	Promena između ekrana za reprodukciju fotografija i ekrana za reprodukciju video zapisa.
	<b>Slide Show (127)</b>	Slide show prikaz.
	<b>3D Viewing (137)</b>	Reprodukcija 3D fotografija na 3D TV-u spojenim sa fotoaparatom.
	<b>Protect (133)</b>	Uključivanje ili isključivanje zaštite za fotografije.
	<b>Specify Printing (171)</b>	Odabir fotografija za DPOF.
	<b>Volume Settings (124)</b>	Podešavanje glasnoće za reprodukciju video zapisa.



  <span style="border: 1px solid black; padding: 2px;">▶ 1 2</span>   		
  	<b>Select Folder (123)</b>	Odabir foldera sa fotografijama za reprodukciju.
	<b>Select Date (125)</b>	Prikaz fotografija od određenog datuma.
	<b>Playback Display (123)</b>	Podešavanje opcija prikaza fotografije snimljene u portretnoj orijentaciji.



## Meni Memory Card Tool



	<b>Format (145)</b>	Formatiranje memorijske kartice.
	<b>File Number (144)</b>	Odabir načina dodeljivanja broja datoteke fotografijama i video zapisima.
	<b>Folder Name (144)</b>	Podešavanje formata foldera za fotografije.
	<b>Select REC Folder (145)</b>	Promena foldera odabranog za memorisanje fotografija.
	<b>New Folder (145)</b>	Kreiranje novog foldera za memorisanje fotografija i video zapisa.
	<b>Recover Image DB (146)</b>	Obnavljanje datoteke sa podacima o video zapisima i omogućuje snimanje i reprodukciju.
	<b>Display Card Space (146)</b>	Prikazuje preostalo vreme snimanja za video zapise i broj fotografija koje se mogu snimiti na memorijsku karticu.













## Meni za podešavanje sata











	<b>Date/Time Setup (31)</b>	Podešavanje datuma, vremena i letnjeg računanja vremena.
	<b>Area Setting (32)</b>	Podešavanje mesta korištenja.



## Meni podešenja

      <span style="border: 1px solid black; padding: 2px;">1 2</span>		
  	<b>LCD Brightness (152)</b>	Podešava svetlinu LCD ekrana.
	<b>Power Save (LV) (150)</b>	Podešavanje intervala nakon kojeg se uključuje mod uštede energije u Live View modu.
	<b>Power Save (OVF) (150)</b>	Podešavanje intervala nakon kojeg se uključuje mod uštede energije u modu tražila.
	<b>CTRL FOR HDMI (137)</b>	Upravljanje fotoaparatom preko TV-a koji podržava "BRAVIA" Sync.
	 <b>Language (151)</b>	Odabir jezika.
	<b>Help Guide Display (150)</b>	Prikaz vodiča za pomoć koji objašnjava funkcije prikazane tokom operacije.
	<b>USB Connection (164)</b>	Podešavanje načina spajanja USB-a.



      <span style="border: 1px solid black; padding: 2px;">1 2</span>		
  	<b>Upload Settings (146)*</b>	Podešava funkciju prenosa za fotoaparata pri upotrebi Eye-Fi kartice.
	<b>Audio signals (150)</b>	Podešavanje želite oglašavanje tona kada je objekat izoštren ili tokom odbrojavanja samookidača.
	<b>Cleaning Mode (38)</b>	Pokreće mod čišćenja kako bi se očistio slikovni senzor.
	<b>Pixel mapping (182)</b>	Primenite tu funkciju kad se u Live View modu vide na LCD ekranu tačkice koje ostaju vidljive.
	<b>Version (154)</b>	Prikaz verzije softvera fotoaparata.
	<b>Demo Mode (151)</b>	Uključivanje ili isključivanje demonstracije reprodukcije video zapisa.
	<b>Reset Default (155)</b>	Vraćanje postavki na fabričke vrednosti.

\* Prikazuje se kad je u fotoaparata umetnuta Eye-Fi kartica (opcija).

# Snimanje bez potresanja fotoaparata

"Potresanja fotoaparata" označava neželjeno pomeranje fotoaparata do kojeg dolazi nakon pritiska okidača, a posledica je nejasna slika. Za smanjenje potresanja fotoaparata sledite ovo uputstvo.

## Pravilno držanje tela

**Stabilizujte gornji deo tela i zauzmite položaj koji sprečava pomeranje fotoaparata.**

U modu snimanja preko LCD ekrana

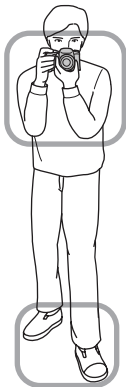

U modu tražila

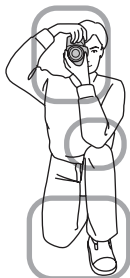

Tačka ①

Jedna ruka drži hvatište fotoaparata, a druga podržava objektiv.

Tačka ②

Zauzmite stabilan položaj sa stopalima razdvojenim za širinu ramena.

### Tačka ③

Laktove lagano naslonite uz telo.

Pri snimanju iz klečućeg položaja umirite gornji deo tela tako da prislonite lakat na koleno.

## Indikator upozorenja na pomeranje fotoaparata

Zbog mogućeg potresanja fotoaparata, trepće indikator  (Upozorenje na potresanje fotoaparata). U tom slučaju koristite stativ ili blic.

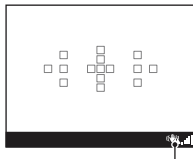

Indikator  (upozorenje na potresanje fotoaparata)

### Napomena

- Indikator  (upozorenje na pomeranje fotoaparata) prikazuje se samo u modovima koji automatski podešavaju brzinu zatvarača. Taj indikator ne prikazuje se u M/S modovima.

## Upotreba funkcije SteadyShot

Funkcija SteadyShot može smanjiti efekat potresanja fotoaparata ekvivalentno povećanjima brzine zatvarača od 2,5 do 4.

Funkcija SteadyShot je standardno podešena na [On].

### Indikator SteadyShot skale

Indikator  (SteadyShot skala) pokazuje status potresanja fotoaparata. Sačekajte da se vrednost na skali smanji, zatim počnite snimanje.

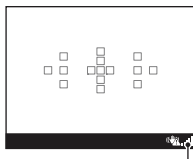

Indikator  (SteadyShot skala)

### Za isključenje funkcije SteadyShot

Tipka MENU →  1 → [SteadyShot] → [Off]

### **Napomena**

- Funkcija SteadyShot možda neće raditi optimalno odmah po uključanju fotoaparata, odmah nakon što fotoaparat usmerite prema objektu ili kad pritisnete okidač do kraja bez zaustavljanja na pola hoda.

## **Upotreba stativa**

Savetujemo vam da postavite fotoaparat na stativ u sledećim slučajevima.

- Snimanje bez blica na tamnom mestu.
- Snimanje sa malim brzinama zatvarača koje se obično koriste pri noćnom snimanju.
- Snimanje objekata izbliza, na primer pri makrosnimanju.
- Snimanje sa teleskopskim objektivom.

### **Napomena**

- Pri upotrebi stativa isključite funkciju SteadyShot jer će ona možda raditi nepravilno.



# **AUTO** / Snimanje sa automatskim podešenjem

"AUTO" mod omogućuje jednostavno snimanje bilo kojeg objekta u svim uslovima jer fotoaparata procenjuje trenutne uslove kako bi podesio postavke.

Odaberite  pri snimanju na mestu gde je zabranjena upotreba blica.

- 1** Podesite kontrolni točkić na **AUTO** ili  (blic isključen).

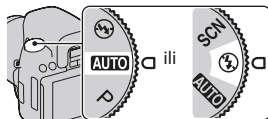

- 2** Podesite LCD ekran kako biste jasnije videli prikaz i držite fotoaparata.

- 3** Postavite AF područje preko željenog objekta.

- Ako treperi indikator  (upozorenje na potresanje fotoaparata), pažljivo snimajte objekat držeći fotoaparata mirno ili uz upotrebu stativa.

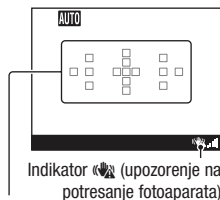

Indikator  (upozorenje na potresanje fotoaparata)

Područje automatskog izoštavanja

- 4** Pri upotrebi zum-objektiva zakrenite prsten za zumiranje i zatim odlučite o snimanju.

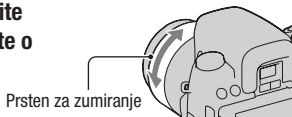

Prsten za zumiranje

---

## 5 Pritisnite okidač do pola kako bi se slika izoštrila.

Kad se potvrdi izoštrenost, svetli ● ili (●) (indikator izoštravanja) (str. 86).

- Čekanje da se  (SteadyShot skala) indikator smanji čini funkciju SteadyShot efikasnijom.

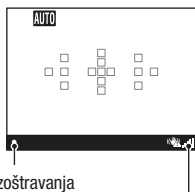
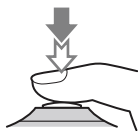

Indikator izoštravanja

Indikator  (SteadyShot skala)

---

## 6 Pritisnite okidač do kraja za snimanje.

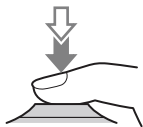

---

### Napomena

- Budući da fotoaparati uključuju funkciju automatskog podešavanja, mnoge funkcije neće biti raspoložive (npr. kompenzacija ekspozicije i ISO osjetljivost). Ako želite da podesite razne postavke, namestite funkcijski toččić na P i zatim snimajte objekat.

# Snimanje s prikladnim podešenjem za objekat

Odabir odgovarajućeg moda za objekat ili uslove snimanja omogućuje vam snimanje slike sa prikladnim podešenjem za objekat.

## SCN Snimanje sa programiranim postavkama skladno sceni (Scene Selection)

### Taj mod je prikladan za

- Snimanje sa programiranim postavkama skladno sceni



---

**1** Podesite funkcijski točkić na SCN (Scene Selection).













---





**2** Pritisnite sredinu kontrolne tipke.

---

**3** Odaberite željeni mod pomoću ▲/▼ i zatim pritisnite sredinu kontrolne tipke.

- Za promenu scene pritisnite tipku Fn, te odaberite drukčiju scenu.
-

 (Portrait)	<p>Zamućuje pozadinu i izoštrava objekat. Meko izražava tonove kože.</p> <ul style="list-style-type: none"> <li>• Za snažnije zamućenje pozadine podesite objektiv u položaj za telefoto.</li> <li>• Možete snimiti vernu sliku ako izoštrite oko koje je bliže objektivu.</li> <li>• Za snimanje objekata osvetljenih od pozadi koristite zatvarač objektivu (opcija).</li> <li>• Ako postaju oči objekta crvene pri snimanja sa blicom, koristite funkciju za smanjenje efekta crvenih očiju (str. 100).</li> </ul>	
 (Sports Action)	<p>Snimanje pokretnih objekata velikom brzinom zatvarača kako bi objekat izgledao kao da stoji mirno. Fotoaparats snima slike kontinuirano dok je okidač pritisnut.</p> <ul style="list-style-type: none"> <li>• Pritisnite i zadržite okidač do pola sve do pravog trenutka.</li> </ul>	
 (Macro)	<p>Za snimanje objekata iz blizine, kao što su cveće i hrana.</p> <ul style="list-style-type: none"> <li>• Za snimanje objekta iz veće blizine koristite makroobjektiv (opcija).</li> <li>• Podesite način rada blica na [Flash Off] kad snimate objekat unutar 1 m udaljenosti.</li> <li>• Pri snimanju u makro modu funkcija SteadyShot neće biti sasvim efikasna. Za bolje rezultate koristite stativ.</li> <li>• Najmanja žižna udaljenost je nepromenljiva.</li> </ul>	
 (Landscape)	<p>Snima ceo opseg scene vrlo oštro i u živim bojama.</p> <ul style="list-style-type: none"> <li>• Za naglašavanje otvorenosti pejzaža podesite objektiv u širokougaoni položaj.</li> </ul>	
 (Sunset)	<p>Prekrasno snima izlazak ili zalazak sunca.</p>	
 (Night View)	<p>Snimanje noćnih scena iz udaljenosti bez gubitka noćne atmosfere okoline.</p> <ul style="list-style-type: none"> <li>• Brzina zatvarača je manja, zato savetujemo upotrebu stativa.</li> <li>• Pri snimanju potpuno tamne noćne scene snimak možda neće ispasti kako treba.</li> </ul>	

<p> (Hand-held Twilight)</p>	<p>Snima noćne scene sa manje šuma i zamućenja bez upotrebe stativa. Snima se niz slika i na njih se primenjuje procesiranje kako bi se smanjilo zamućenje objekta, efekat pomeranja aparata i šum.</p> <ul style="list-style-type: none"> <li>• Smanjenje zamućenja je manje efikasno čak i u [Hand-held Twilight] pri snimanju: <ul style="list-style-type: none"> <li>– Objekata sa nepredvidljivim kretanjem</li> <li>– Objekata preblizu fotoaparatu</li> <li>– Objekata sa uzorkom koji se ponavlja, na primer pločicama, i objekata sa malo kontrasta poput neba, peščane plaže ili livade</li> <li>– Objekata koji se stalno menjaju, na primer talasa ili vodopada</li> </ul> </li> <li>• U slučaju [Hand-held Twilight] mogu se pojaviti bloksetnje pri upotrebi trepćućeg izvora svetla, na primer fluorescentnog osvetljenja.</li> </ul>	
<p> (Night Portrait)</p>	<p>Snima portrete u noćnim scenama.</p> <ul style="list-style-type: none"> <li>• Brzina zatvarača je manja, zato savetujemo upotrebu stativa.</li> </ul>	

### Tehnika snimanja

- Ako želite finije fotografije podesite funkcijski točkić na P, A, S ili na M te koristite funkciju kreativnog stila (str. 112). U takvim slučajevima možete podesiti eskpoziciju, ISO, itd.

### Napomene

- Budući da fotoaparat automatski procenjuje postavke mnoge funkcije neće biti raspoložive (npr. kompenzacija ekspozicije i ISO osetljivost).
- Blic je podešen na [Autoflash] ili na [Flash Off] za svaki mod funkcije Scene Selection. Ove postavke možete da promenite (str. 98).

## Snimanje panoramskih fotografija (Sweep Panorama)

### Taj mod je prikladan za

- Snimanje širokih scena ili vrlo visokih i širokih zgrada.



---

**1** Podesite funkcijski točkić na  (Sweep Shooting).

---

**2** Pritisnite sredinu kontrolne tipke.

---

**3** Odaberite [Sweep Panorama] pomoću ▲/▼ i zatim pritisnite sredinu kontrolne tipke.

- Za odabir opcije [3D Sweep Panorama] pritisnite tipku Fn, a zatim je odaberite.

---

**4** Usmerite fotoapararat prema ivici objekta, zatim pritisnite okidač do pola kako bi se podesila oštrina.

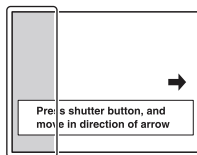

Ovaj deo se neće snimiti

---

**5** Pritisnite okidač do kraja.

## 6 Pomerite fotoaparat do kraja, sledeći indikator na ekranu.

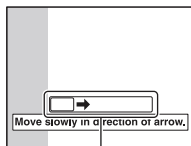

Indikatorska skala

### Napomene

- Ako ne uspete da pomerite ili nagnete fotoaparat po celom motivu unutar zadatog vremena, u dobijenoj slici se pojavljuje sivo područje. U tom slučaju pomerite fotoaparat brže kako biste snimili celu panoramsku sliku.
- Budući da se spaja nekoliko snimaka, spojeni deo se neće snimiti glatko. Kada tokom snimanja započnete pomerati fotoaparat, ne nagnite ga napred-nazad ili levo-desno.
- U uslovima smanjenog osvetljenja, panoramske slike mogu biti nejasne ili neće biti snimljene.
- Pod trepćućim svetlom poput fluorescentnog osvetljenja, svetlina ili boja sastavljene slike nije uvek ista.
- Kad se ceo ugao panoramskog snimanja i ugao u kojem ste podesili izoštrjenost i ekspoziciju pomoću zadržavanja AE/AF razlikuju po svetlini, boji i izoštrjenosti, snimanje neće biti uspešno. U tom slučaju promenite ugao čije postavke zadržavate i snimajte ponovo.
- Funkcija [Sweep Panorama] nije prikladna za snimanje:
  - Objekata koji se kreću.
  - Objekata preblizu fotoaparatu.
  - Objekata sa uzorkom koji se ponavlja, na primer pločicama, i objekata sa malo kontrasta poput neba, peščane plaže ili livade.
  - Objekata koji se stalno menjaju, na primer talasa ili vodopada.
  - Motiva sa Suncem ili električnim svetlima i sl. koja su mnogo svetlija od okoline.
- [Sweep Panorama] snimanje se može prekinuti u sledećim uslovima:
  - Pomerate ili nagnite fotoaparat prebrzo ili presporo.
  - Potresanje fotoaparata je prejako.
- Tokom [Sweep Panorama] snimanja fotoaparat radi kontinuirano i zatvarač klika do kraja snimanja.

## Saveti za snimanje panoramske slike

Pomerite ili nagnite fotoaparata u luku konstantnom brzinom i u istom smeru kao što je označeno na ekranu.

[Sweep Panorama] je prikladnija za mirne objekte nego za one koji se kreću.

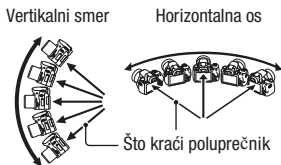

- Kada koristite opciju Sweep Panorama preporučuje se upotreba širokougaonih objektiv.
- Prilikom upotrebe objektiv duže žižne daljine pomerite ili nagnite fotoaparata sporije nego što biste to učinili sa širokougaonim objektivima.
- Odredite scenu i pritisnite okidač do pola kako biste zadržali žižu, ekspoziciju i ravnotežu beline.
- Ako je deo sa vrlo različitim oblicima ili scenama koncentrisan oko ivice ekrana, sastavljanje slike neće uspeti. U tom slučaju podesite kompoziciju kadra tako da taj deo bude u sredini slike i zatim snimajte ponovo.
- Možete odabrati veličinu fotografije: Tipka MENU → 📷 2 → [Panorama: Size].

### Podešavanje smera u kojem ćete pomerati ili nagnjati fotoaparata

Tipka MENU → 📷 2 → [Panorama: Direction] → odaberite željenu postavku



## Snimanje 3D panoramskih fotografija (3D Sweep Panorama)

### Taj mod je prikladan za

- Snimanje 3D panoramskih slika i življi prikaz slika na TV ekranu koji podržava 3D prikaz.



---

**1** Podesite funkcijski toččić na  (Sweep Shooting).

---

**2** Pritisnite sredinu kontrolne tipke.

---

**3** Odaberite [3D Sweep Panorama] pomoću ▲/▼ i zatim pritisnite sredinu kontrolne tipke.

- Za odabir opcije [Sweep Panorama] pritisnite tipku Fn, a zatim je odaberite.

---

**4** Snimajte objekat na isti način kao pri [Sweep Panorama] snimanju (str. 66 – 68).

- Za detaljne napomene i bitne tačke tog načina snimanja pogledajte detalje navedene za [Sweep Panorama] snimanje.
- Za detalje o 3D snimanju pogledajte str. 194.

---

**Podešavanje smera u kojem ćete pomerati fotoaparat**

**Tipka MENU →  2 → [3D Pan.: Direction] → odaberite željeno podešenje**

### Napomene

- Ova funkcija ne podržava vertikalni smer.

# Snimanje slike na željeni način (način ekspozicije)

Na fotoaparatu sa izmenjivim objektivima možete podesiti brzinu zatvarača (koliko dugo je zatvarač otvoren) i otvor blende (domet izoštravanja: dubinsku oštrinu) kako biste postigli željeni efekat na fotografiji.

Podešavanje brzine zatvarača i otvora blende ne samo da omogućuje fotografske efekte kretanja i izoštrenosti, već takođe određuje svetlinu slike pomoću upravljanja količinom ekspozicije (količine svetla koje ulazi u fotoaparat) koja je najvažniji činilac pri fotografisanju.

## Menjanje svetline slike prema količini ekspozicije



Količina  
ekspozicije

niska

visoka

Pri upotrebi veće brzine zatvarača fotoaparat otvara zatvarač kraće vreme. To znači da u fotoaparat kraće ulazi svetlo pa su slike tamnije. Za snimanje svetlije slike možete donekle povećati otvor blende (kroz koji ulazi svetlo) kako biste podesili količinu svetla koju fotoaparat prima odjednom.

Svetlina slike podešena brzinom zatvarača i otvorom blende naziva se "ekspozicijom".

Ovo poglavlje pokazaće vam kako podesiti ekspoziciju i u fotografiji izraziti kretanje, oštrinu i svetlo.

## P Snimanje s automatskim programiranjem

### Taj mod je prikladan za

- Primenu automatske ekspozicije uz zadržavanje korisničkih postavki za ISO osetljivost, Creative Style, D-Range Optimizer i sl.



---

### 1 Podesite funkcijski točkić na P.

---

### 2 Podesite željene postavke funkcija za snimanje (str. 85 – 122).

- Za uključivanje blica pritisnite tipku .

---

### 3 Izoštrite motiv i snimajte.

---

## A Snimanje uz upravljanje zamućenjem pozadine (prioritet otvora blende)

### Taj mod je prikladan za

- Izoštavanje objekta i zamućivanje svega ispred i iza njega. Otvaranje blende sužava domet izoštravanja. (Dubinska oštrina se smanji.)



- Snimanje scene u dubinu. Sužavanje otvora blende proširuje domet izoštravanja. (Dubinska oštrina se povećava.)



---

## 1 Podesite funkcijski točič na A.

## 2 Odaberite otvor blende (F-broj) kontrolnim točkicom.

- Manji F-broj: Prednji plan i pozadina objekta su neizoštrjeni.  
Veći F-broj: Oštar je i objekat i njegov prednji plan i pozadina.
- Neizoštrene delove slike ne možete proveriti na LCD ekranu ili tražilu. Proverite snimak i podesite otvor blende.

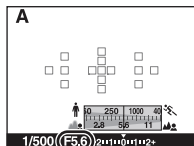
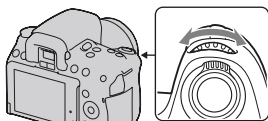

Otvor blende (F-broj)

## 3 Izoštrite motiv i snimajte.

Brzina zatvarača podešava se automatski kako bi se postigla odgovarajuća ekspozicija.

- Kad fotoaparat proceni da odabranim otvorom blende nije postignuta odgovarajuća ekspozicija, trepće brzina zatvarača. U tom slučaju ponovo podesite otvor blende.

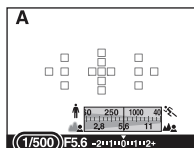

Brzina zatvarača

### Tehnike snimanja

- Zavisno od otvora blende, brzina zatvarača može se smanjiti. Kad je brzina zatvarača manja, savetujemo upotrebu stativa.
- Za jače zamućenje pozadine koristite telefoto objektiv ili objektiv sa manjim otvorom blende (svetli objektiv).

### Napomena

- Pritisnite tipku  kada želite snimati sa blicom. Međutim, domet blica razlikuje se zavisno od otvora blende. Pri snimanju sa blicom proverite njegov domet (str. 100).

## Provera zamućenja pozadine (tipka za proveru dubinske oštine)

LCD ekran i tražilo prikazuju sliku snimljenu pri najvećem otvoru blende. Promena otvora blende odražava se na oštrinu slike objekta stvarajući razliku u oštirini između slike objekta pre snimanja i stvarne slike.

Dok pritiskate tipku za proveru dubinske oštine možete videti sliku pri otvoru blende koji će se koristiti pri snimanju i tako pre snimanja proveriti približnu oštrinu objekta. U modu za pregled dubinske oštine možete takođe podesiti otvor blende.

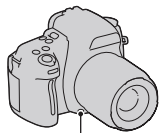

Tipka za proveru dubinske oštine

### Napomene

- Tipku za proveru dubinske oštine pritisnite nakon što ste podesili oštrinu.
- U Live View modu podesite fotoaparat u Live View mod za proveru izoštravanja (str. 91).
- U modu tražila, slike prikazane u tražilu postanu tamne.

## S Razni načini snimanja objekta koji se kreće (prioritet brzine zatvarača)

### Taj mod je prikladan za

- Snimanje objekta koji se kreće u trenutku. Koristite veću brzinu zatvarača za oštro snimanje trenutka pokreta.



- Ocrtavanje kretanja kako bi se izrazio dinamizam i tok. Koristite manju brzinu zatvarača kako biste snimili trag kretanja objekta.



---

### 1 Podesite funkcijski točkić na S.

## 2 Odaberite brzinu zatvarača kontrolnim točkim.

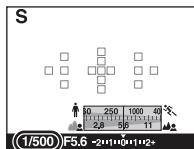
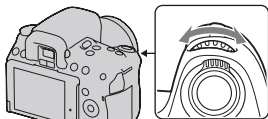

Brzina zatvarača

## 3 Izoštrite motiv i snimajte.

Otvor blende podešava se automatski kako bi se postigla odgovarajuća ekspozicija.

- Kad fotoaparat proceni da odabranom brzinom zatvarača nije postignuta odgovarajuća ekspozicija, trepće otvorom blende. U tom slučaju ponovo podesite brzinu zatvarača.

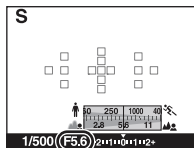



Otvor blende (F-broj)

### Tehnike snimanja

- Kad je brzina zatvarača manja, savetujemo upotrebu stativa.
- Pri snimanju sportskih scena u zatvorenom, odaberite višu ISO osetljivost.

### Napomene

- Pri snimanju uz prioritet brzine zatvarača ne prikazuje se indikator  (upozorenje na pomeranje fotoaparata).
- Što je viša ISO osetljivost, primetljiviji je šum slike.
- Kad brzina zatvarača iznosi jednu sekundu ili više, izvodiće se smanjivanje šuma (Long Exposure NR) isto dugo koliko je zatvarač bio otvoren. Za to vreme ne može se snimiti nova slika.
- Pritisnite tipku  kada želite snimati sa blicom. Međutim, ako pri upotrebi blica smanjite otvor blende (veći F-broj) smanjivanjem brzine zatvarača, svetlo blica neće dostizati udaljene objekte.



## M Snimanje s ručno podešenom ekspozicijom (ručna ekspozicija)

### Taj mod je prikladan za

- Snimanje sa željenom ekspozicijom tako što ćete podesiti brzinu zatvarača i otvor blende.



### 1 Podesite funkcijski točkić na M.

### 2 Zakrenite kontrolni točkić kako biste podesili brzinu zatvarača i uz pritiskanje tipke zakrenite kontrolni točkić za podešavanje otvora blende.

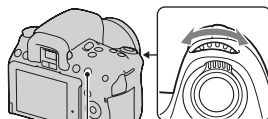

Tipka 

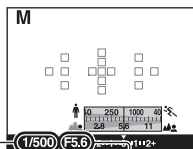

Brzina zatvarača  
Otvor blende (F-broj)

### 3 Snimajte nakon što podesite ekspoziciju.

- Proverite vrednost ekspozicije na EV skali (Metered Manual\*).

Prema +: Slike postaju svetlije.

Prema -: Slike postaju tamnije.

Strelica ◀ ▶ pojavljuje se ako je podešena ekspozicija van opsega EV skale. Strelica počinje da treperi ako se razlika poveća.

- \* Ako je fotoaparat u modu M na indikatoru kompenzacije ekspozicije biće prikazana vrednost premale ili prevelike ekspozicije u odnosu na tačnu ekspoziciju.

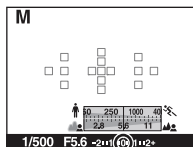

Standardna vrednost

#### Napomene

- Pri snimanju uz ručno podešenje ekspozicije ne prikazuje se indikator (ikonica) (upozorenje na pomeranje fotoaparata).
- Kad je funkcijski točkić podešen na M, ISO postavka [AUTO] je podešena na [100]. U M modu nije raspoloživa postavka [AUTO]. Podesite ISO osetljivost ako je potrebno (str. 108).
- Pritisnite tipku  kada želite snimati sa blicom. Međutim, domet blica razlikuje se zavisno od otvora blende. Pri snimanju sa blicom proverite njegov domet (str. 100).

#### Ručno prebacivanje

Možete menjati vrednost kombinacije brzine zatvarača i otvora blende bez menjanja podešene ekspozicije.

Okrećite kontrolni točkić dok istovremeno pritisnete tipku AEL kako biste odabrali kombinaciju vrednosti brzine zatvarača i otvora blende.

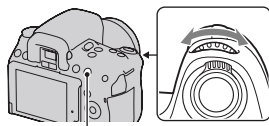

Tipka AEL

## M Snimanje tragova objekta pomoću duge ekspozicije (BULB)

### Taj mod je prikladan za

- Snimanje tragova svetla, na primer vatrometa.
- Snimanje tragova zvezda.



### 1 Podesite funkcijski toččić na M.

### 2 Zakrenite kontrolni toččić u levo dok se ne prikaže [BULB].

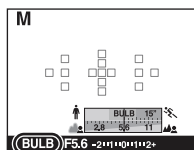
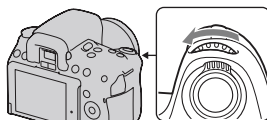

### 3 Dok držite pritisnutom tipku , zakrenite kontrolni toččić kako biste podesili otvor blende (F-broj).

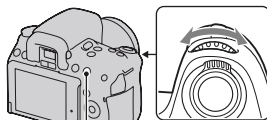

---

## 4 Pritisnite okidač do pola kako bi se slika izoštrila.

---

## 5 Pritisnite i zadržite okidač koliko traje snimanje.

Zatvarač ostaje otvoren dokle god držite okidač pritisnutim.

---

### Tehnike snimanja

- Koristite stativ.
- Ručnim izoštravanjem podesite oštrinu na beskonačno prilikom snimanja vatrometa i sl. Ako ne znate poziciju beskonačne oštine na objektivu, prvo oštrinu podesite na mesto održavanja vatrometa pre nego što vatromet počne, a zatim ga snimajte.
- Koristite daljinski upravljač (opcija) (str. 122). Pritisak na tipku SHUTTER na daljinskom upravljaču aktivira BULB snimanje, a ponovni pritisak zaustavlja BULB snimanje. Tipku SHUTTER na daljinskom upravljaču ne trebate zadržati pritisnutom.
- Ako koristite daljinski upravljač koji je opremljen funkcijom zadržavanja tipke zatvarača (prodaje se posebno) možete pomoću daljinskog upravljača ostaviti zatvarač otvorenim.

### Napomene

- Pri upotrebi stativa isključite funkciju SteadyShot (str. 59).
- Što je duže vreme ekspozicije, primetljiviji je šum slike.
- Nakon snimanja primenivaće se funkcija smanjenja šuma (Long Exposure NR) onoliko dugo koliko je zatvarač bio otvoren. Za to vreme ne može se snimiti nova slika.
- Kad je uključena funkcija Smile Shutter ili Auto HDR, ne možete podesiti brzinu zatvarača na [BULB].
- Ako se koristi funkcija Smile Shutter ili Auto HDR uz brzinu zatvarača podešenu na [BULB], brzina zatvarača je trenutno podešena na 30 sekundi.
- Preporučujemo da BULB snimanje započnete nakon što se fotoaparat ohladi kako biste sprečili opadanje kvaliteta fotografija.

# Snimanje video zapisa

---

## 1 Podesite oštrinu.

---

## 2 Pritisnite tipku MOVIE ponovo za početak snimanja.

- Snimanje video zapisa može se započeti iz bilo kojeg moda ekspozicije.
- Vrednosti za ekspoziciju, na primer brzina zatvarača i otvor blende, podešavaju se automatski.

Tipka MOVIE

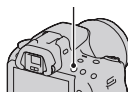

---

## 3 Pritisnite tipku MOVIE ponovo za zaustavljanje snimanja.

### Za postizanje željenih vrednosti otvora blende

Podesite funkcijski toččić na "A" i odaberite otvor blende (F-broj) pomoću kontrolnog toččića, zatim započnite snimanje video zapisa. Možete snimati uz odabrani otvor blende. To je praktično kad trebate podesiti zamućenje pozadine.

- Otvor blende nije prikazan i ne može se podesiti tokom snimanja video zapisa.
- Otvor blende promeni se ako zakrenete prsten za zumiranje na objektivu tokom snimanja video zapisa.

### Tehnike snimanja

- Sledeće postavke koje su podešene tokom snimanja fotografija koriste se i dalje.
  - White Balance
  - Creative Style
  - Kompenzacija ekspozicije
  - Područje automatskog izoštravanja
  - Način merenja svetla
- Kompenzacija ekspozicije može se koristiti tokom snimanja video zapisa.

## Napomene

- Automatsko izoštravanje ne može se koristiti tokom snimanja video zapisa. Izoštrite motiv pomoću automatskog ili ručnog izoštravanja pre pritiska tipke MOVIE.
- Ugao gledanja je uži za video zapise nego kod fotografija (samo DSLR-A560). Nakon pritiska na tipku MOVIE fotoaparati prikazuje stvarni predeo koji će biti snimljen.
- Funkcija Face Detection ne može se koristiti
- Ne snimajte snažan izvor svetla, na primer sunce. To može dovesti do oštećenja unutrašnjeg mehanizma fotoaparata.
- Prilikom importovanja AVCHD video zapisa na računar koristite "PMB" (str. 164).
- Ako duže vreme snimate temperatura fotoaparata se povećava pa kvalitet slike može opasti.
- Ako se pojavi indikator [H] temperatura fotoaparata je previsoka. Isključite fotoaparati i sačekajte da se fotoaparati ohladi. Ako nastavite da snimate fotoaparati će se isključiti automatski.
- Detalje o reprodukciji video zapisa pogledajte na str. 124.

## Promena formata video zapisa

**Tipka MENU →  1 → [Movie: File Format] → odaberite željeni format**

<b>AVCHD</b>	Taj format datoteke je prikladan za gledanje video zapisa bez problema na high-definition TV-u. Video zapisi se ovim fotoaparatom snimaju u AVCHD formatu sa oko 60 poluslika u sekundi (1080 60i-kompatibilni uređaji) ili 50 poluslika u sekundi (1080 50i-kompatibilni uređaji), u interlace modu, sa Dolby Digital zvukom, format AVCHD. <ul style="list-style-type: none"><li>• Kako biste proverili da li vaš fotoaparati podržava 1080 60i ili 1080 50i, proverite sledeće oznake na donjoj strani fotoaparata. 1080 60i-kompatibilan uređaj: 60i 1080 50i-kompatibilan uređaj: 50i</li></ul>
<b>MP4</b>	Taj format datoteka je prikladan za postavljanje na web, za dodatke e-maila ili za reprodukciju na računarima. Video zapisi se ovim fotoaparatom snimaju u MPEG-4 formatu sa oko 30 sličica u sekundi (1080 60i-kompatibilni uređaji) ili oko 25 sličica u sekundi (1080 50i-kompatibilni uređaji), u progressive modu, sa AAC zvukom, format mp4.

## Snimanje zvuka

Ako snimate video zapis možda će biti snimljen zvuk rada fotoaparata ili objektiva. Upotrebom stativa te isključivanjem funkcije SteadyShot možete smanjiti buku fotoaparata.

Video zapise možete snimati i bez zvuka.

**Tipka MENU** →  **1** → **[Movie: Audio Rec.]** → **[Off]**

## Promena veličine

**Tipka MENU** →  **1** → **[Movie: Size]** → **odaberite veličinu**

Za detalje pogledajte str. 141.

## Daljina snimanja video zapisa

Donja tablica prikazuje približnu ukupnu daljinu snimanja upotrebom memorijske kartice formatirane na ovom fotoaparatu. Vrednosti su dobijene testiranjem sa standardnim Sonyjevim "Memory Stick PRO Duo" medijima: Vrednosti se mogu razlikovati zavisno od uslova u kojima se snima te o tipu memorijske kartice.

### DSLR-A580

(Jedinica: sat : minut : sekunda)

<b>Kapacitet</b>					
<b>Format datoteke/ veličina</b>	<b>2 GB</b>	<b>4 GB</b>	<b>8 GB</b>	<b>16 GB</b>	<b>32 GB</b>
AVCHD 1920 × 1080	0:14:00	0:28:30	0:58:10	1:58:50	3:55:20
MP4 1440 × 1080	0:20:40	0:41:40	1:24:40	2:52:30	5:41:00
MP4 VGA	1:15:10	2:31:10	5:06:20	10:23:50	20:33:00

Format datoteke/ veličina	Kapacitet				
	2 GB	4 GB	8 GB	16 GB	32 GB
AVCHD 1920 × 1080	0:14:00	0:28:30	0:58:10	1:58:50	3:55:20
MP4 1440 × 1080	0:20:40	0:41:40	1:24:40	2:52:30	5:41:00
MP4 VGA	1:15:10	2:31:10	5:06:20	10:23:50	20:33:00

### Napomene

- Prikazane vrednosti ne odnose se na daljinu neprekinutog snimanja.

### Napomene o neprekidnom snimanju video zapisa

- Svaka prikazana vrednost neprekidnog snimanja zavisi od temperature ili statusa fotoaparata.
- Vreme snimanja je duže ako isključite funkciju SteadyShot, što zahteva korišćenje stativa ili sličnog oslonca.
- Svako označeno ograničenje daljine neprekidnog snimanja dostupno je oko 14 minuta (DSLR-A580) ili oko 24 minuta (DSLR-A560) pri sobnoj temperaturi od 20 °C. Ako isključite funkciju SteadyShot, i dalje je dostupna za kontinuirano snimanje oko 29 minuta na DSLR-A580 i DSLR-A560.
- Ako se pojavi indikator [L] ili se fotoaparat automatski isključi usled previsoke unutrašnje temperature, snimanje video zapisa biće moguće ako fotoaparat isključite na nekoliko minuta.
- Maksimalna veličina datoteke video zapisa je 2 GB. Ako je format datoteke MP4, snimanje se automatski zaustavlja nakon što veličina datoteke dostigne 2 GB, a ako je format datoteke AVCHD automatski se kreira nova datoteka video zapisa.
- Maksimalna daljina trajanja neprekidnog snimanja iznosi 29 minuta.



# Odabir načina izoštravanja

Postoje dva načina izoštravanja: automatsko i ručno izoštravanje. Zavisno od objektiva, prebacivanje između automatskog i ručnog izoštravanja izvodi se na različite načine.

Vrsta objektiva	Preklopka na	Za prelazak na automatsko izoštravanje	Za prelazak na ručno izoštravanje
Objektiv ima preklopku za način izoštravanja	Objektivu (Preklopku za način izoštravanja na fotoaparatu uvek podesite na AF.)	Preklopku za način izoštravanja na objektivu podesite na AF.	Preklopku za način izoštravanja na objektivu podesite na MF.
Objektiv nema preklopku za način izoštravanja	Fotoaparat	Preklopku za način izoštravanja na fotoaparatu podesite na AF.	Preklopku za način izoštravanja na fotoaparatu podesite na MF.

## Upotreba automatskog izoštravanja

### 1 Preklopku za način izoštravanja na fotoaparatu podesite na AF.

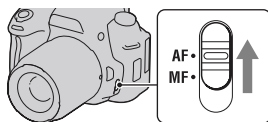

### 2 Kad objektiv ima preklopku za način izoštravanja, podesite je na AF.

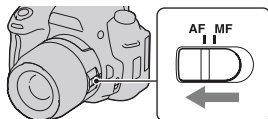

### 3 Pritisnite okidač do pola za proveru izoštravanja i snimajte.

- Kad se potvrdi izoštrenost, indikator izoštravanja promeni se u ● ili (●) (dole).
- Zeleni okviri prikazani su na područjima na kojima je izoštravanje potvrđeno.

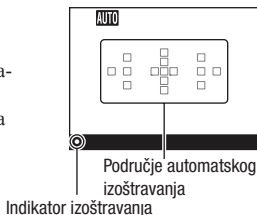

#### Tehnika snimanja

- Za odabir područja automatskog izoštravanja koje se koristi za izoštravanje podesite [AF area] (str. 89).

#### Indikator izoštravanja

Indikator izoštravanja	Status
● svetli	Objekat je izoštren. Aparat je spreman za snimanje.
(●) svetli	Potvrđena je izoštrenost. Žiža se pomera prateći objekat koji se kreće. Aparat je spreman za snimanje.
(○) svetli	Izoštravanje je još u toku. Nije moguće snimanje.
● trepće	Izoštravanje nije moguće. Zatvarač je blokiran.

#### Objekti koje će možda trebati izoštriti posebno

Sledeći objekti se teško mogu izoštriti automatski. U tim situacijama koristite funkciju zadržavanja fokusa (str. 87) ili ručno izoštravanje (str. 90).

- Objekat slabog kontrasta, na primer plavo nebo ili beli zid.
- Dva objekta na različitim udaljenostima koji se preklapaju u području automatskog izoštravanja.
- Objekat sačinjen od uzoraka koji se ponavljaju, na primer fasada zgrade.
- Objekat koji je vrlo svetao ili blještav, na primer Sunce, šasija automobila ili površina vode.
- Ambijentalno osvetljenje nije dovoljno.

## Za merenje tačne udaljenosti objekta

Oznaka  na gornjem delu fotoaparata pokazuje lokaciju slikovnog senzora\*. Pri merenju tačne udaljenosti između fotoaparata i objekta pratite položaj horizontalne linije.

\* Slikovni senzor je u fotoaparatu deo koji je zamena za film.

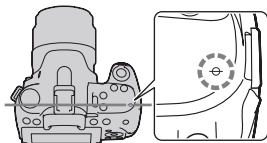

### Napomene

- Ako je objekat bliže od minimalne udaljenosti za snimanje za pričvršćeni objektiv, nije moguće izoštravanje. Osigurajte dovoljnu udaljenost između objekta i fotoaparata.

## Snimanje sa željenom kompozicijom (zadržavanje fokusa)

### 1 Smestite objekat u AF područje i pritisnite okidač do pola.

Zadržava se fokus i ekspozicija.

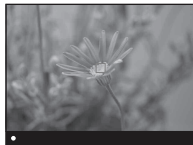

### 2 Zadržite okidač pritisnutim do pola i smestite objekat u izvorni položaj kako biste ponovo kadrirali snimak.

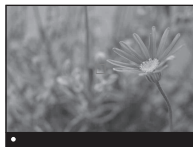

### 3 Pritisnite okidač do kraja za snimanje.

## Odabir načina izoštravanja u skladu sa kretanjem objekta (način automatskog izoštravanja)

Tipka Fn → **AF-A** (Autofocus Mode) → odaberite željeno podešenje

<b>AF-S (Single-shot AF)</b>	Kad pritisnete i zadržite okidač do pola, fotoaparati izoštrava i zadržava tu izoštrenost.
<b>AF-A (Automatic AF)</b>	Zavisno od kretanja objekta, [Autofocus mode] se menja između Single-shot AF i Continuous AF . Kad okidač pritisnete i zadržite do pola, fokus se zadržava ako je objekat miran ili fotoaparati nastavlja da izoštrava ako se objekat kreće.
<b>AF-C (Continuous AF)</b>	Fotoaparati nastavlja da izoštrava dok je okidač pritisnut i zadržan do pola. <ul style="list-style-type: none"><li>• Neće se oglašavati audio signali kad fotoaparati izoštri objekat.</li><li>• Može se koristiti zadržavanje izoštravanja.</li></ul>

### Tehnike snimanja

- Koristite [Single-shot AF] kad je objekat nepomičan.
- Koristite [Continuous AF] kad se objekat pomera.

### Napomena

- [Automatic AF] je odabran kad je mod ekspozicije podešen na AUTO, AUTO+ ili na jedan od sledećih Scene Selection modova: [Portrait], [Landscape], [Sunset], [Night View], [Night Portrait] ili [Hand-held Twilight].  
[Single-shot AF] je odabran kad je mod ekspozicije podešen na [Macro] u Scene Selection.  
[Continuous AF] je odabran kad je mod ekspozicije podešen na [Sports Action] pod Scene Selection.
- [Continuous AF] je odabran kada se koristi funkcija Smile Shutter.

## Odabir područja izoštravanja (AF area)

Odaberite željeno AF područje prema uslovima snimanja ili po želji. Područje automatskog izoštravanja na kojem je potvrđena oštrina svetli zeleno, a ostala područja automatskog izoštravanja nestaju.

- U modu tražila nestaje područja automatskog izoštravanja koja se nisu koristila za izoštravanje motiva.

LCD ekran

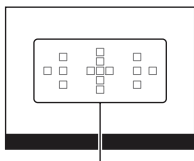

Područje automatskog izoštravanja

Tražilo

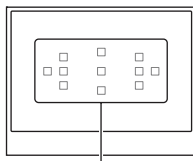

Područje automatskog izoštravanja

### Tipka Fn → [ ] (AF area) → odaberite željeno podešenje

[ ] (Wide)	Fotoaparat određuje koje od 15 područja automatskog izoštravanja (11 područja u modu tražila) će se koristiti za izoštravanje. U modu tražila takođe se uz 11 područja automatskog izoštravanja koriste 4 tačke za merenje svetla.
[ ] (Spot)	Fotoaparat isključivo koristi srednje područje automatskog izoštravanja.
[ ] (Local)*	Kontrolnom tipkom odaberite među 15 područja automatskog izoštravanja (11 u modu tražila) ono za koje želite da aktivirate kontrolu izoštravanja. Pritisnite tipku AF kako biste prikazali ekran za podešavanje te odaberite željeno područje.
[ ] (Flexible Spot)	Pomera područje automatskog izoštravanja kako bi se izoštrio mali predmet ili usko područje pomoću ▲/▼/◀/▶ na kontrolnoj tipki. <div data-bbox="712 1103 942 1274" data-label="Image"> </div>

Područje automatskog izoštravanja

\* Kad je odabran [Contrast AF], [Local] je označen pomoću [ ].

## Napomene

- Raspoloživa podešenja za područje automatskog izoštravanja zavise od podešenja za [AF method] (str. 91). Kad je odabran [Contrast AF], raspoloživi su [Spot] i [Flexible Spot]. Kad je odabran [Phase-detect AF], raspoloživi su [Wide], [Spot] i [Local].
- Kad je ekspozicija podešena na AUTO ili Scene Selection, ili je aktivirana opcija Smile Shutter, [AF area] je uvek [Wide] i ne možete odabrati druge postavke.
- AF područje možda neće svetliti pri kontinuiranom snimanju ili kad okidač pritisnete do kraja bez pauze.

## Ručno izoštravanje (MF)

Kad je automatsko izoštravanje otežano, možete izoštravati ručno.

### 1 Preklopku za način izoštravanja na objektivu podesite na MF.

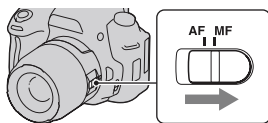

### 2 Kad objektiv nema preklopku za način izoštravanja, podesite preklopku za način izoštravanja na fotoaparatu na MF.

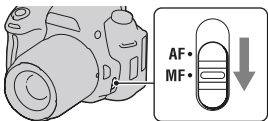

### 3 Zakrenite prsten za izoštravanje na objektivu kako biste izoštrili objekat.

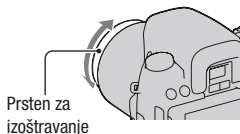

## Napomene

- Ako se objekat može izoštriti automatski, svetli indikator ● kad se potvrdi izoštravanje. Kod primene Wide AF područja koristi se srednje područje, a kod primene Local AF područja koristi se područje odabrano kontrolnom tipkom.

- Pri upotrebi telekonvertera (opcija) i sl., možda se prsten za izoštravanje neće moći zakretati normalno.
- Ako diopter nije podešen pravilno u modu tražila, slika u tražilu možda neće biti dobro izoštrena (str. 40).

## Kadriranje snimaka pomoću slikovnog senzora (Focus check Live View)

Slika sa slikovnog senzora prikazuje se na LCD ekranu 100%.

### 1 Pritisnite tipku FOCUS CHECK LV.

Podigne se ogledalo.

Tipka FOCUS CHECK LV

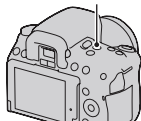

### 2 Izoštrite motiv i snimajte.

U modu automatskog izoštravanja: Pritisnite tipku okidača do pola ili pritisnite tipku AF.

U modu sa ručnim izoštravanjem: Ručno zakrenite prsten za izoštravanje.

#### Napomene

- U Live View modu za proveru izoštravanja slika ne vidi se u tražilu.
- Pri upotrebi Live View moda za proveru izoštravanja u modu tražila savetujemo vam da pričvrstite poklopac tražila (str. 34).
- Pri kontinuiranom snimanju ili automatskom snimanju sa više ekspozicija u Live View modu za proveru izoštravanja, motiv se izoštrava automatski sa prvim snimkom u nizu.

#### Promena načina automatskog izoštravanja

U Live View modu za proveru izoštravanja možete odabrati [Contrast AF] (standardno podešenje) i [Phase-detect AF] način automatskog izoštravanja. Kad fotoaparat nije u Live View modu za proveru izoštravanja, uvek se koristi automatsko izoštravanje sa detekcijom fazne razlike.

**Tipka MENU** →  **2** → **[AF method]** → odaberite željeno podešenje

U Live View modu za proveru izoštravanja, svaki način automatskog izoštravanja ima sledeće razlike.

<b>Contrast AF</b>	Live View radi čak i ako je već podešena oštrina. <ul style="list-style-type: none"><li>• Koriste se samo SAM objektivni ili SSM objektivni.</li><li>• Ne mogu se koristiti funkcije Face Detection i Smile Shutter.</li><li>• Za AF područje može se odabrati podešenje [Spot] ili [Flexible Spot].</li></ul>
<b>Phase-detect AF</b>	Skraćuje se vreme izoštravanja, no pri izoštravanju ne radi Live View. <ul style="list-style-type: none"><li>• Za AF područje može se odabrati podešenje [Wide], [Spot] ili [Local].</li></ul>

### Tehnika snimanja

- Pri upotrebi načina [Contrast AF] pričvrstite fotoaparat na stativ jer će možda izoštravanje biti otežano.

### Napomene

- Pri upotrebi načina [Contrast AF] fotoaparatu će možda trebati duže za izoštravanje, zavisno od objekta ili pričvršćenog objektivna.
- Ako pritisnete okidač ili tipku AF, fotoaparat izoštrava objekat ponovo čak i ako je već bila postignuta pravilna izoštrenost.
- Kad se aktivira Contrast AF, može se promeniti svetlina ekrana.
- AF svetlo ne radi.

### Objekti koje će možda trebati izoštriti posebno

Sledeći objekti se teško mogu izoštriti automatski. U tim situacijama koristite funkciju zadržavanja fokusa (str. 87) ili ručno izoštravanje (str. 90).

- Ako je mračno i objekat je udaljen.
- Ako je loš kontrast između objekta i pozadine.
- Ako se objekat gleda kroz staklo.
- Ako se objekat brzo kreće.
- Ako objekat reflektuje svetlo kao ogledalo ili ima sjajne površine.
- Ako objekat bljeska.
- Ako je objekat osvetljen od pozadi.

Zavisno od pričvršćenog objektivna, izoštravanje može biti otežano čak i pri snimanju istog objekta.



## Digitalni merač izbalansiranosti ovog fotoaparata

U Live View modu za proveru izoštravanja pritisnite tipku DISP za prikaz digitalnog merača izbalansiranosti (str. 42). Digitalni merač izbalansiranosti označava da li je fotoaparata poravnat po horizontalnoj i vertikalnoj osi. Kad je fotoaparata poravnat po obe ose indikator svetli zeleno.

Horizontalna osa

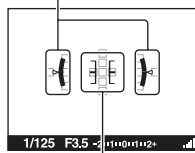

Vertikalna osa

### Napomene

- Greška digitalnog merača izbalansiranosti je veća ako fotoaparata nagnete previše napred ili nazad.
- Nagib od  $\pm 1^\circ$  može biti izmeren čak i ako je fotoaparata potpuno izbalansiran.

## Provera oštine uvećavanjem slike

Oštrinu možete proveriti uvećavanjem slike pre snimanja.

### 1 Pritisnite tipku FOCUS CHECK LV.

Tipka FOCUS CHECK LV

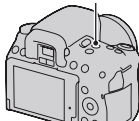

### 2 Pritisnite tipku AEL.

Tipka AEL

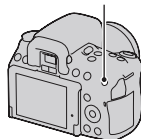

---

### 3 Pritisnite ponovo tipku AEL kako biste uvećali sliku i odabrali deo koji želite da uvećate pomoću ▲/▼/◀/▶ na kontrolnoj tipki.

- Svakim pritiskom na tipku AEL, uvećanje se menja na sledeći način. puni prikaz → pribl.  $\times 7,5$  → pribl.  $\times 15$  (DSLR-A580)/puni prikaz → pribl.  $\times 7$  → pribl.  $\times 14$  (DSLR-A560)

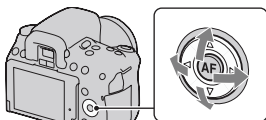

---

### 4 Izoštrite motiv i snimajte.

- Fotografije možete snimati i kada je slika uvećana, ali snima se puni prikaz slike.
- Funkcija Focus Magnifier se isključuje nakon snimanja.

---

#### Napomena

- Ta funkcija ne može se koristiti kad je [Func. of AEL button] u meniju ⚙ Custom podešeno na [AEL].

# Prepoznavanje lica

## Upotreba funkcije Face Detection

Fotoaparat prepoznaje lica, prilagođava oštrinu, ekspoziciju, provodi obradu slike i podešava postavke za blic. Funkcija Face Detection je standardno podešena na [On].

### Okvir prepoznavanja lica

Nakon što fotoaparat prepozna lica pojavljuju se okviri za prepoznavanje lica. Ako fotoaparat proceni da je automatsko izoštravanje moguće, okviri za prepoznavanje lica će svetleti narandžasto. Ako pritisnete tipku okidača do pola, okviri za prepoznavanje lica svetle zeleno.

- Ako lice nije unutar područja automatskog izoštravanja kada tipku okidača pritisnete do pola, područje automatskog izoštravanja korišteno za izoštravanje postaje zeleno.
- Ako fotoaparat prepozna nekoliko lica automatski će odabrati prioritarno lice i samo jedan okvir za prepoznavanje lica će svetleti narandžasto.

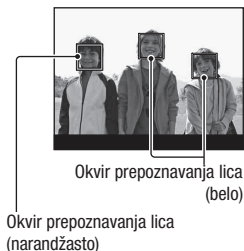

### Isključenje funkcije Face Detection

Tipka Fn →  ON (Face Detection) → [Off]

#### Tehnika snimanja

- Kompoziciju napravite tako da slika obuhvata okvir za prepoznavanje lica i područje automatskog izoštravanja.

#### Napomene

- Ako je mod ekspozicije Sweep Shooting ili ako snimate video zapis, funkcija Face Detection ne može se koristiti u modu tražila.

- Moguće je prepoznati do osam lica.
- Fotoaparar možda neće prepoznati sva lica ili će možda prepoznati i neki drugi predmet, zavisno od uslova snimanja.

## Snimanje osmeha (Smile Shutter)

Kad fotoaparar prepozna osmeh, automatski se aktivira zatvarač.

### 1 Tipka Fn → ☺<sub>OFF</sub> (Smile Shutter) → [On] → odaberite željeni mod osetljivosti prepoznavanja osmeha

- Osetljivost prepoznavanja osmeha funkcije Smile Shutter možete podešiti na jednu od sledeće tri opcije: ☺<sub>ON</sub> (Slight Smile), ☺<sub>ON</sub> (Normal Smile) i ☺<sub>ON</sub> (Big Smile).
- Ako je aktivirana funkcija Smile Shutter, indikator osetljivosti prepoznavanja osmeha pojavljuje se na ekranu.

### 2 Sačekajte dok se prepozna osmeh.

Fotoaparar prepoznaje osmeh i oštrina je potvrđena. Kad osmeh pređe podešenu vrednost označenu znakom ◀, fotoaparar automatski snima fotografije.

- Nakon što fotoaparar prepozna lica pojavljuju se narandžasti okviri za prepoznavanje lica koji okružuju lica. Okviri za prepoznavanje lica svetle zeleno kada ovi objekti budu izoštreni.
- Nivo osmeha na licu okruženom dvostrukim okvirom za prepoznavanje lica označena je na indikatoru osetljivosti prepoznavanja lica.

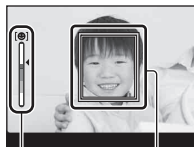

Indikator osetljivosti prepoznavanja osmeha

### 3 Za prestanak snimanja, tipka Fn → ☺<sub>ON</sub> (Smile Shutter) → [Off]

#### Tehnike snimanja

- Kako biste izoštrili osmeh kompoziciju napravite tako da slika obuhvata okvir za prepoznavanje lica i područje automatskog izoštravanja.
- Ne prekrivajte oči pramenovima, itd., jer se oči tako sužavaju.

- Nemojte pokrivati lice šeširom, maskom, sunčanim naočarama i sl.
- Pokušajte orijentisati lice prema fotoaparatu i držati se što je moguće ravno.
- Jasno se osmehnite otvorenih usta. Osmeh se jednostavnije prepoznaje ako se vide zubi.
- Ako pritisnete okidač tokom snimanja u Smile Shutter modu, fotoaparat snima sliku i zatim se vraća u Smile Shutter mod.

#### **Napomene**

- Ako je ekspozicija podešena na Sweep Shooting, funkcija Smile Shutter ne može da se koristi.
- Način okidanja se automatski promeni u [Single-shot Adv.] ili [Remote Cdr.].
- AF osvetljenje ne funkcioniše sa funkcijom Smile Shutter.
- Ako fotoaparat ne prepozna osmeh promenite postavke za osetljivost prepoznavanja osmeha.
- Zavisno od uslova snimanja, osmeh se možda neće tačno prepoznati.

# Upotreba blica

Na tamnom mestu upotreba blica omogućuje vam da objekat snimate sa dovoljno svetline te vam takođe pomaže da smanjite efekat pomeranja fotoaparata. Pri snimanju sa aparatom okrenutim prema suncu možete blic da koristite kako biste snimili svetlu sliku objekta osvetljenog od pozadi.

## 1 Tipka Fn → ⚡ (Flash Mode) → odaberite željeno podešenje

## 2 Pritisnite tipku ⚡.

Blic se otvara.

- U modu AUTO, AUTO+ ili Scene Selection blic se automatski otvara ukoliko nema dovoljno svetla ili je objekat osvetljen sa leđa. Ugrađen blic ne otvara se čak ni ako pritisnete tipku ⚡.

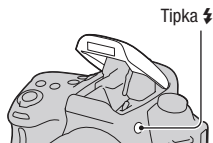





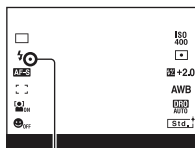

## 3 Snimajte kad se završi punjenje blica.

- treperi: Blic se puni. Kad indikator trepće, nije moguće snimanje.
- svetli: Blic se napunio i spreman je za aktivaciju.
- Ako pritisnete okidač do pola na tamnom mestu u modu automatskog izoštravanja, može se aktivirati blic kako bi potpomogao izoštravanje objekta (AF osvetljenje).
- ● se pojavljuje samo u modu sa prikazom informacija o snimanju (str. 43).



Indikator ● (punjenje blica)

 (Flash Off)	Blic se ne aktivira čak i ako se ugrađen blic otvori.
 (Autoflash)	Blic se aktivira kad je tamno ili u kontra svetu.
 (Fill-flash)	Blic se aktivira pri svakom snimku. Ako je mod ekspozicije podešen na P, A, S ili M, pre snimanja pritisnite tipku  za otvaranje blica.
 (Slow sync.)	Blic se aktivira pri svakom snimku. Upotreba funkcije Slow sync omogućuje vam snimanje jasne slike objekta i pozadine usporavanjem brzine zatvarača.
 (Rear sync.)	Blic se aktivira tačno pre završetka ekspozicije pri svakom okidanju.
 (Wireless)	Aktivira se spoljni blic (opcija) odvojena od fotoaparata i udaljena od njega (snimanje sa bežičnim blicom).

### Tehnike snimanja

- Zatvarač objektivna (opcija) može blokirati svetlo blica. Uklonite zatvarač objektivna pri upotrebi blica.
- Pri upotrebi blica snimajte objekat sa udaljenosti od 1 m ili veće.
- Pri snimanju u zatvorenom ili noću možete koristiti funkciju Slow sync kako biste snimili svetliju sliku osoba i pozadine.
- Možete koristiti funkciju Rear sync za snimanje prirodnog traga objekta koji se kreće, npr. bicikla u vožnji ili osobe koja hoda.
- Pri upotrebi blica HVL-F58AM/HVL-F42AM (opcija) možete da snimate sa funkcijom brze sinhronizacije uz bilo koju brzinu zatvarača. Detalje potražite u uputstvu za upotrebu blica.

### Napomene



- Ne držite fotoaparat za blic.
- Uslovi snimanja potrebni za sprečavanje senki na slici razlikuju se zavisno od objektivna.
- Kad je ekspozicija podešena na AUTO ili Scene Selection, ne možete odabrati opcije [Slow sync.], [Rear sync.] i [Wireless].
- Ako je mod ekspozicije podešen na P, A, S, M, stavke [Flash Off] ili [Autoflash] ne mogu se odabrati. Ako ne želite koristiti blic, pritisnite ga prema dole.
- Ako koristite blic sa stereo mikrofonom ili sličnim uređajem priključenim na priključnicu za pribor sa automatskom blokadom blic se možda neće otvoriti do tačnog položaja te će snimljene fotografije možda imati zatamnjene uglove. Uklonite sve uređaje sa priključnice za pribor sa automatskom blokadom.

## Domest blica

Domest ugrađenog blica zavisi od ISO osetljivosti i otvora blende. Pogledajte sledeću tablicu.

Otvor blende		F2.8	F4.0	F5.6
Podešeni ISO	100	1 m – 4,3 m	1 m – 3 m	1 m – 2,1 m
	200	1 m – 6 m	1 m – 4,3 m	1 m – 3 m
	400	1,4 m – 8,6 m	1 m – 6 m	1 m – 4,3 m
	800	2 m – 12 m	1,4 m – 8,6 m	1 m – 6 m

## AF osvetljenje

- AF osvetljenje ne radi kad je [Autofocus Mode] podešen na [Continuous AF] ili se objekat kreće u [Automatic AF]. (Svetli indikator  ili .)
- AF osvetljenje možda neće raditi sa žižnim daljinama 300 mm ili većima.
- Ako je spojen spoljni blic (prodaje se posebno) opremljena AF osvetljenjem, koristi se AF osvetljenje spoljnog blica.
- AF osvetljenje ne funkcioniše ako je [Smile Shutter] podešeno na [On].

## Za isključenje AF osvetljenja

Tipka MENU →  2 → [AF illuminator] → [Off]

## Primena funkcije smanjenja efekta crvenih očiju

Ta funkcija smanjuje efekat crvenih očiju aktivacijom predbljeska (slabijeg bljeska) nekoliko puta pre snimanja uz upotrebu blica.

Tipka MENU →  1 → [Red Eye Reduction] → [On]



## Snimanje sa bežičnim blicom

Spoljni bežični blic (opcija) možete pri snimanju koristiti i bez kabla kad nije pričvršćen na fotoaparata. Promenom položaja blica možete snimati sliku sa trodimenzionalnim ugođajem pomoću isticanja kontrasta svetla i senke na objektu.

Detalje potražite u uputstvu za upotrebu blica.

---

### **1 Pričvrstite bežični blic na priključnicu za pribor sa automatskom blokadom te uključite i fotoaparata i blic.**

---

### **2 Tipka Fn → ⚡ (Flash Mode) → $\frac{f}{WL}$ (Wireless)**

---

### **3 Uklonite bežični blic sa priključnice za pribor sa blokadom i otvorite ugrađeni blic.**

- Ako želite provesti probno bljeskanje blica pritisnite tipku AEL.

---

#### **Napomene**

- Fotoaparata ne može upravljati količinom osvetljenja za spoljni blic.
- Nakon snimanja sa bežičnim blicom isključite bežični rad blica. Ako se koristi ugrađeni blic dok je još uključena funkcija bežičnog blica, dobiće se nepravilna ekspozicija.
- Kad drugi fotograf u blizini koristi bežični blic te svetlo njegovog ugrađenog blica uzrokuje aktivaciju vašeg spoljnog blica, promenite kanal spoljnog blica. Za promenu kanala spoljnog blica pogledajte uputstvo za upotrebu isporučeno sa njim.

#### **Podešavanje tipke AEL**

Ako koristite bežični blic preporučuje se da u meniju ⚙ Custom (str. 149) [AEL button] podesite na [AEL hold].

# Podešavanje svetline slike (ekspozicija, kompenzacija bljeska, merenje svetla)

## Fotografisanje sa fiksnom svetlinom (AE zadržavanje)

Ako fotografišete sunce ili pored prozora ekspozicija možda neće biti prikladna za objekat zbog razlike u osvetljenju između objekta i pozadine. U takvim slučajevima upotrebite svetlomer te zadržite ekspoziciju objekta pre snimanja. Kako biste smanjili svetlinu objekta usmerite fotoaparat prema tački koja je svetlija od objekta te upotrebom svetlomera zadržite ekspoziciju cele slike. Kako biste povećali svetlinu objekta usmerite fotoaparat prema tački koja je tamnija od objekta te upotrebom svetlomera zadržite ekspoziciju cele slike.

Ovaj deo opisuje kako snimati svetlije slike objekta upotrebom opcije  (Spot).

Tačka na kojoj ste zadržali ekspoziciju.



**1** Tipka Fn →  (Metering Mode) →  (Spot)

**2** Podesite oštrinu na delu na kojem želite zadržati ekspoziciju.

Ekspozicija je podešena zajedno sa izoštravanjem.

### 3 Pritisnite tipku AEL kako biste zadržali ekspoziciju.

Pojavljuje se ✱ (oznaka za AE zadržavanje).

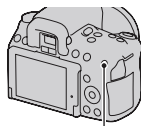

Tipka AEL

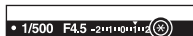

### 4 Izoštrite objekat dok pritisnete tipku AEL te snimite objekat.

- Ako želite nastaviti da snimate sa istom ekspozicijom pritisnite i zadržite tipku AEL nakon snimanja. Postavke su poništene nakon što otpustite tipku.

#### Napomena

- U Live View modu za proveru izoštravanja (str. 91) podesite [Func. of AEL button] u meniju ⚙ Custom na [AEL].

### Korištenje kompenzacije svetline za celu sliku (kompenzacija ekspozicije)

Ekspozicija se odabire automatski (automatska ekspozicija), osim ekspozicije u modu M.

Automatski podešenu ekspoziciju možete po želji korigovati menjanjem ekspozicije na + ili – stranu. Celu sliku možete učiniti svetlijim pomakom prema + strani. Cela slika postaje tamnija ako pomerite ekspoziciju u – stranu.

Podesite u smeru –



Osnovna ekspozicija



Podesite u smeru +



## 1 Pritisnite tipku .

- U modu tražila prikaže se ekran za kompenzaciju ekspozicije.

Tipka 



## 2 Podesite ekspoziciju kontrolnim točkićem.

Prema + (više): Svetlija slika.

Prema - (manje): Tamnija slika.

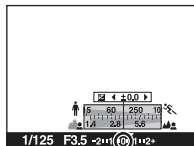

Standardna ekspozicija

## 3 Izoštrite motiv i snimajte.

### Tehnike snimanja

- Podesite nivo kompenzacije uz proveru snimljene slike.
- Primenom bracketinga pri snimanju možete napraviti više snimaka uz ekspoziciju pomaknutu na plus ili minus stranu (str. 120).

### Napomena

- Ta opcija ne može se podesiti kad je mod ekspozicije podešen na AUTO ili Scene Selection.

### Za snimanje tokom provere ekrana koristeći histogram

Histogram prikazuje raspodelu svetline koja pokazuje koliko piksela određene svetline postoji u slici.

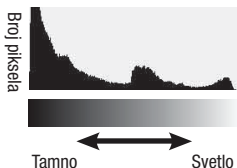

### Tipka MENU → 2 → [Histogram] → [On]

- Nakon što nekoliko puta pritisnete DISP (str. 42), umesto grafičkog prikaza prikazuje se histogram.

Primenom kompenzacije ekspozicije menjaće se i histogram. Ilustracija zdesna je primer toga.

Snimanje sa kompenzacijom ekspozicije u pozitivnoj strani posvetljuje celu sliku pa se ceo histogram pomera na svetlu stranu (desna strana). Ako se primenjuje kompenzacija ekspozicije u negativnu stranu, histogram će se pomeriti u drugu stranu. Oba kraja histograma pokazuju deo sa pretežno svetlim ili pretežno tamnim tonovima. Ta područja nije moguće kasnije obnoviti pomoću računara. Podesite ekspoziciju po potrebi i snimajte ponovo.

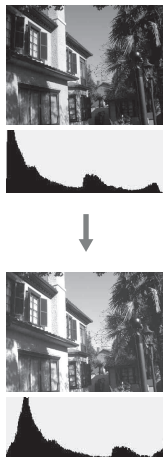

### Napomene

- Histogram ne prikazuje završnu snimljenu fotografiju. Označava status slike koja je prikazana na ekranu. Histogram će se razlikovati zavisno od podešenja otvora blende, itd.
- Histogram se razlikuje u slučajevima snimanja i reprodukcije u sledećim situacijama:
  - Kod upotrebe blica.
  - Prilikom snimanja pri slabom svetlu, na primer, snimanja noću.

## Podešavanje količine svetla blica (Flash Compensation)

Pri snimanju sa blicom možete podesiti samo količinu svetla blica, bez menjanja kompenzacije ekspozicije. Možete menjati samo ekspoziciju glavnog objekta koji je unutar dometa blica.

**Tipka Fn →  (Flash Compensation) → odaberite željeno podešenje**

Prema +: Povećava količinu svetla blica.

Prema -: Smanjuje količinu svetla blica.

## Napomene

- Ta opcija ne može se podesiti kad je mod ekspozicije podešen na AUTO, Sweep Shooting ili Scene Selection.
- Ako ste podesili količinu svetla blica, u tražilu se prikazuje  kad se ugrađen blic otvori. Kad ga podesite, ne zaboravite da resetujete vrednost.
- Efekat povećanja podešenja možda neće biti vidljiv zbog ograničene količine svetla blica ako je objekat izvan maksimalnog dometa blica. Ako je objekat vrlo blizu, efekat nižeg podešenja blica možda neće biti vidljiv.

## Kompenzacija ekspozicije i kompenzacija bljeska

Kompenzacija ekspozicije koriguje uslove snimanja menjanjem brzine zatvarača, otvora blende i ISO osetljivosti (kad je odabran [AUTO]).

Funkcija Flash Compensation menja samo količinu svetla blica.

### Podešavanje moda upravljanja blicom za podešavanje bljeska (Flash control)

**Tipka MENU →  2 → [Flash control] → odaberite željeno podešenje**

<b>ADI flash</b>	Ova metoda kontroliše osvetljenje koje daje blic, obrađujući podatke o udaljenosti i o merenju svetla dobijene iz predbljeska. Ona omogućuje tačnu kompenzaciju bljeska gotovo bez ikakvog efekta od bljeska koji emituje objekat.
<b>Pre-flash TTL</b>	Ova metoda kontroliše količinu bljeska zavisno od merenja svetla dobijenim samo iz predbljeska. Ona je podložna uticaju od bljeska koji emituje objekat.

ADI: Advanced Distance Integration (napredna obrada udaljenosti)

TTL: Through the lens (kroz objektiv)



- Ako je odabrano [ADI flash] upotreba blica opremljenim funkcijom za računanje udaljenosti omogućuje precizniju kompenzaciju bljeska zahvaljujući tačnijoj informaciji o udaljenosti.

## Napomene

- Ako udaljenost između objekta i spoljnog blica (prodaje se posebno) nije moguće odrediti (bežični blic koji se koristi preko spoljnog blica (prodaje se posebno), snimanje sa blicom spojenim preko kabla, snimanje sa dvostrukim makro blicom, itd.), fotoaparat automatski odabire mod Pre-flash TTL.
- Odaberite [Pre-flash TTL] u sledećim slučajevima, budući da fotoaparat ne može provesti kompenzaciju bljeska sa opcijom ADI flash.
  - Ako je širokougaoni panel priključen na blic HVL-F36AM.
  - Ako se za snimanje sa blicom koristi difuzor.
  - Ako se koristi filter sa ekspozicijskim faktorom, npr. ND filter.
  - Ako se koristi makroobjektiv.
- Opcija ADI flash dostupna je samo u kombinaciji sa objektivom koji je opremljen koderom udaljenosti. Kako biste ustanovili da li je objektiv opremljen koderom udaljenosti pogledajte uputstvo za upotrebu isporučeno sa objektivom.

## Odabir načina za merenje svetline objekta (Metering mode)

Tipka Fn →  (Metering Mode) → odaberite željeni mod

 (Multi segment)	Meri svetlo na svakom području nakon deljenja ukupnog područja u više njih i određuje odgovarajuću ekspoziciju celog kadra.
 (Center weighted)	Meri prosečnu svetlinu celog kadra uz naglašavanje srednjeg dela kadra.
 (Spot)	Meri svetlo u ili oko područja izoštravanja smeštenog u sredinu kadra.

## Tehnika snimanja

- Obično za snimanje možete koristiti [Multi segment] merenje.
- Ako na objektu u području automatskog izoštravanja postoji priličan kontrast, svetlinu objekta koji želite snimati sa optimalnom ekspozicijom izmerite pomoću funkcije merenja u jednoj tački te iskoristite mogućnost AE zadržavanja (str. 102).

## Napomena

- Kad je ekspozicija podešena na AUTO, AUTO+ ili Scene Selection, [Metering Mode] je uvek [Multi segment] i ne možete odabrati druge modove.

# Podešavanje ISO osetljivosti

Osetljivost na svetlo izražava se ISO brojem (indeks preporučene ekspozicije). Što je veći broj, viša je osetljivost.

## 1 Pritisnite tipku ISO za prikaz menija za ISO.

Tipka ISO

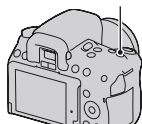

## 2 Odaberite željenu vrednost kontrolnim tipkama ▲/▼.

- Što je veći broj, viši je nivo šuma.
- Ako odaberete [Multi Frame NR], željenu vrednost odaberite pomoću ◀/▶.

### Napomene

- Kad je ekspozicija podešena na AUTO, Sweep Shooting ili Scene Selection, ISO je uvek AUTO i ne možete odabrati druge ISO brojeve.
- Kad je mod ekspozicije podešen na P/A/S te je ISO podešen na [AUTO], ISO se automatski podesi između ISO 100 i ISO 1600 (DSLR-A580)/ISO 200 i ISO 1600 (DSLR-A560).
- Postavka [AUTO] nije raspoloživa u modu ekspozicije M. Ako promenite mod ekspozicije na M uz podešen [AUTO], promeniće se u minimalnu ISO osetljivost. Podesite ISO prema uslovima snimanja.

### Smanjenje šuma na više snimaka (Multi Frame NR)

Fotoaparat automatski snima više fotografija u nizu, spaja snimke, smanjujući šum te memoriše jednu fotografiju. U funkciji Multi Frame NR možete odabrati ISO brojeve do ISO 25600.

Memorisana fotografija sastavljena je od više snimaka.

### Napomene

- Pritisnite i zadržite okidač dok se snimanje u nizu ne zaustavi.
- Kada je [Image: Quality] podešeno na [RAW] ili na [RAW & JPEG], ovu funkciju nije moguće koristiti.
- Blic, D-Range Optimizer i [Auto HDR] ne mogu se koristiti.



# Automatska kompenzacija za svetlinu i kontrast (D-Range)

Tipka D-RANGE → odaberite željeno podešenje

Tipka D-RANGE

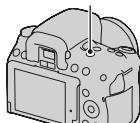

<b>DRO</b> (Off)	Funkcije DRO/Auto HDR se ne koriste.
<b>DRO</b> (D-RangeOptimizer)	Deljenjem slike u mala područja fotoaparat analizira kontrast svetla i senke između objekta i pozadine te stvara sliku sa optimalnom svetlinom i gradacijom.
<b>HDR</b> (Auto HDR)	Snima tri slike sa različitim ekspozicijama te zatim tačno ekspaniranom slikom preklapa svetlo područje podekspanirane slike i tamno područje preekspanirane slike kako bi se dobila slika sa bogatom gradacijom. Memorišu se dve slike: slika sa tačnom ekspozicijom i preklapljena slika.

## Ispravljanje svetline slike (D-Range Optimizer)

**1** Tipka D-RANGE → **DRO** (D-RangeOptimizer)

**2** Odaberite optimalan nivo kontrolnim tipkama ◀/▶.

<b>DRO</b> (Auto)	Automatski ispravlja svetlinu.
<b>DRO</b> (Level)*	Optimizuje gradacije snimljene slike u svakom području slike. Odaberite optimalan nivo između Lv1 (slabo) i Lv5 (snažno).

\* Lv\_ prikazano uz **DRO** je trenutno odabrani korak.

## Napomene

- Postavka je uvek [Off] kada je u Scene Selection odabrano [Sunset], [Night View], [Night Portrait] ili [Hand-held Twilight]. Postavka je uvek [Auto] ako u Scene Selection odaberete ostale modove.
- Pri snimanju sa opcijom D-Range Optimizer slika može da sadrži šum. Odaberite odgovarajući nivo proverom snimljene slike, posebno kad pojačavate efekat.

## Automatska kompenzacija sa bogatom gradacijom (Auto High Dynamic Range)

### 1 Tipka D-RANGE → **HDR** (Auto HDR)

### 2 Odaberite optimalni nivo kontrolnim tipkama ◀/▶.

<b>HDR</b> AUTO (Auto Exposure Diff.)	Automatski ispravlja razliku ekspozicije.
<b>HDR</b> (Exposure Difference Level)*	Podešava razliku ekspozicije na osnovu kontrasta objekta. Odaberite optimalni nivo između 1 Ev (slabo) i 6 Ev (snažno). Na primer: Ako je odabrano 2 Ev preklapaju se tri slike: slika sa -1 Ev, slika sa tačnom ekspozicijom i slika sa +1 Ev.

\* \_Ev prikazano uz **HDR** je trenutno odabrani korak.

## Tehnika snimanja

- Budući da se za jedan snimak zatvarač otvara tri puta, pazite na sledeće:
  - Koristite tu funkciju kad je objekat nepomičan ili ne trepće.
  - Nemojte ponavljati kadriranje.
  - Savetujemo vam da pri fotografisanju ljudi koristite Live View mod.

## Napomene

- Kada je [Image: Quality] podešeno na [RAW] ili na [RAW & JPEG], ovu funkciju nije moguće koristiti.

- Ako je mod ekspozicije podešen na AUTO, Sweep Shooting ili Scene Selection, nije moguće odabrati [Auto HDR].
- Ne možete odabrati [Auto HDR] tokom funkcije Smile Shutter. Ako uključite funkciju Smile Shutter uz odabranu opciju [Auto HDR], fotoaparatus će privremeno koristiti podešenje za DRO.
- Ne možete započeti sledeće snimanje dok se ne završi postupak trenutnog snimanja.
- Zavisno od razlike osvetljenosti objekta i uslova snimanja, možda nećete moći postići željeni efekat.
- Ta funkcija ima slab efekat pri upotrebi blica.
- Kad je kontrast scene nizak ili u slučaju značajnijeg potresanja fotoaparata ili zamućenja objekta, možda nećete postići dobre HDR slike. Ako fotoaparatus detektuje takav problem, na snimljenoj slici prikazuje se indikator upozorenja **HDR** . Snimajte ponovo, po potrebi, te obratite pažnju na kontrast ili na zamućenje.







# Obrada slike

## Odabir željene obrade slike (Creative Style)



Osim željene obrade slike, možete po želji podesiti ekspoziciju (brzinu zatvarača i otvor blende) pomoću [Creative Style], za razliku od Scene Selection gde fotoaparata podešava ekspoziciju.

**1** Tipka Fn →  (Creative Style) → odaberite željeno podešenje

**2** Kad želite podesiti  (Contrast),  (Saturation) ili  (Sharpness), odaberite željenu opciju kontrolnim tipkama ◀/▶, a zatim podesite vrednost pomoću ▲/▼.

 (Standard)	Za snimanje raznih scena sa bogatom gradacijom i divnim bojama.
 (Vivid)	Povećava se zasićenje i kontrast kako bi se dobili atraktivni snimci živopisnih scena i motiva poput cveća, prolećnog zelenila, plavog neba ili scene mora.
 (Portrait)	Za snimanje boje kože u mekim tonovima. Idealno za snimanje portreta.
 (Landscape)	Povećava se zasićenje, kontrast i oština kako bi se snimili živopisni i vrlo jasni pejzaži. Udaljeni pejzaži takođe postaju izraženiji.
 (Sunset)	Za snimanje prekrasnog crvenila sutona.
 (Black & White)	Za snimanje crno-belih slika.

Za svaku opciju iz Creative Style moguće je podesiti  (Contrast),  (Saturation) i  (Sharpness).

 (Contrast)	Što je odabrana veća vrednost, to se više naglašava razlika svetlosti i senke čime se postiže veći efekat na slici.
 (Saturation)	Što je odabrana vrednost veća, to su boje življe. Pri odabiru niže vrednosti, boje slike su nenapadne i diskretne.
 (Sharpness)	Podešava oštrinu. Što je odabrana vrednost veća obrisi su naglašeniji, a što je vrednost niža obrisi su mekši.

### Napomene

- Kad je ekspozicija podešena na AUTO, AUTO+ ili Scene Selection, [Creative Style] je uvek [Standard] i ne možete odabrati druge postavke.
- Ako odaberete [Black & White], ne možete podesiti zasićenje.

## Promena opsega reprodukcije boja (prostor boje)

Način na koji se boje predstavljaju kombinacijama brojeva ili opsegom reprodukcije boja naziva se "prostor boja". Možete promeniti prostor boja, zavisno od namene.

**Tipka MENU →  3 → [Color Space] → odaberite željeno podešenje**

<b>sRGB</b>	To je standardni prostor boja ovog digitalnog fotoaparata. Koristite sRGB pri normalnom snimanju, na primer kad snimke nameravate štampati bez ikakvih pravki.
<b>AdobeRGB</b>	To je široki opseg reprodukcije boja. Adobe RGB je efikasan kad je velik deo objekta živo zelen ili crven. <ul style="list-style-type: none"> <li>• Naziv datoteke počinje sa "_DSC."</li> </ul>

### Napomene

- Adobe RGB je za aplikacije ili štampače koji podržavaju upravljanje bojama i DCF2.0 standard. Pri upotrebi aplikacija ili štampača koji ih ne podržavaju može se dobiti slika ili štampanje koje ne reprodukuje boje verno.
- Pri prikazivanju slika koje su snimljene sa Adobe RGB prostorom boja na fotoaparatu ili uređajima koji ne podržavaju Adobe RGB, slike se prikazuju sa niskim zasićenjem.

# Podešavanje tonova boje (White balance)

Tonovi boja objekta menjaju se zavisno od funkcija izvora svetla. Sledeća tablica pokazuje kako se ton boje menja na osnovu različitih izvora svetla u upoređenju sa objektom koji ispada beo pod sunčevim svetlom.

Vreme/ svetlo	Dnevno svetlo	Oblačno	Fluorescentno	Klasična sijalica
Svojstva svetla	Bela	Plavkasto	Zelenkasto	Crvenkasto

Ravnoteža beline je funkcija koja podešava ton boje približno onom što vidite. Koristite tu funkciju kad ton boje na slici ne ispadne kako ste očekivali ili kad želite promeniti ton boje u svrhu određenog fotografskog izražaja.







## Napomene

- Kad je ekspozicija podešena na AUTO, AUTO+ ili Scene Selection, [White Balance] je uvek [Auto WB] i ne možete odabrati druge modove.
- Ako za rasvetu imate samo živinu ili natrijumovu sijalicu, zbog svojstva tog izvora svetla fotoaparati neće moći postići tačnu ravnotežu beline. U tim situacijama koristite blic.

Podešavanje ravnoteže beline u skladu sa određenim izvorom svetla (automatska/pretpodešena ravnoteža beline)

## WB na kontrolnoj tipki → odaberite željeno podešenje

- Kad nije odabrano [AWB], ton boje možete precizno da podesite tipkama ◀/▶. Podešavanjem prema + slika poprima crvenije tonove, a podešavanjem prema – plavkaste.

<b>AWB (Auto WB)</b>	Fotoaparatus automatski detektuje izvor svetla i podešava tonove boja.
 <b>(Daylight)</b>	Ako odaberete opciju koja odgovara određenom izvoru svetla, tonovi boja podešavaju se za taj izvor svetla (pretpodešena ravnoteža beline).
 <b>(Shade)</b>	
 <b>(Cloudy)</b>	
 <b>(Tungsten)</b>	
 <b>(Fluorescent)</b>	
 <b>(Flash)</b>	

### Tehnika snimanja

- Koristite funkciju ravnoteže beline sa raznim podešenjima ako sa odabranom opcijom (str. 122) ne možete postići željenu boju.
- Ako odaberete [5500K] (Color Temp.) ili [0] (Color Filter) možete podesiti vrednost na željenu vrednost (dole).
- Ako odaberete [Custom], možete registrovati svoje podešenje (str. 116).

### Podešavanje temperature boje i efekta filtera (Color Temperature/Color Filter)

#### WB na kontrolnim tipkama → [5500K] (Color Temp.) ili [0] (Color Filter)

- Kako biste podesili temperaturu boje odaberite vrednost tipkama ◀/▶.
- Kako biste podesili efekat filtera odaberite smer kompenzacije tipkama ◀/▶.

#### Napomena

- Budući da su merenja boje osmišljena za filmske kamere vrednosti se razlikuju pod fluorescentnom/natrijumovom/živinom lampom. Preporučujemo da ručno podesite ravnotežu beline ili napravite probni snimak.

<b>5500K*<sup>1</sup> (Color Temp.)</b>	Podlašava ravnotežu beline s obzirom na temperaturu boje. Što je broj veći, slika je crvenija. Što je broj manji, slika je plavija.
<b>0*<sup>2</sup> (Color Filter)</b>	Postiže efekat filtera za kompenzaciju boja za fotografiju. Na osnovu korištenja podešene temperature boje kao standardne, boju je moguće kompenzovati u spektar zelene (G) ili purpurne (M).

\*1 Vrednost odgovara trenutno odabranoj vrednosti temperature boje.

\*2 Vrednost odgovara trenutno odabranoj vrednosti filtera boje.

## Registrowanje tonova boje (ručno podešavanje ravnoteže beline)

U sceni gde se ambijentalno svetlo sastoji od više vrsta izvora svetla, savetuje se da ručno podesite ravnotežu beline kako bi se belina reprodukovala tačno.

**1** Tipka Fn → AWB (ravnoteža beline) →  (Custom)

**2** Pomoću tipki   odaberite [ SET] i zatim pritisnite sredinu kontrolne tipke.

**3** Držite fotoaparat tako da belo područje potpuno pokriva područje automatskog izoštravanja smešteno u sredinu kadra i zatim pritisnite okidač.

Zatvarač klikne i prikazuju se kalibrisane vrednosti (temperature boje i filter boje).

**4** Pritisnite sredinu kontrolne tipke.

Na ekran se vrati prikaz informacija o snimanju uz sačuvano ručno podešenje ravnoteže beline.

- Ručno podešenje ravnoteže beline registrovano ovim postupkom je aktivno sve do registrovanja novog podešenja.



### **Napomena**

- Poruka "Custom WB error" označava da je vrednost van očekivanog opsega. (Kad se koristi blic za objekat koji je vrlo blizu ili ako je u kadru objekat svetle boje.) Ako registrujete tu vrednost, u prikazu informacija o snimanju na ekranu indikator  postane žut. Tada možete snimati, no savetujemo vam da ponovo podesite ravnotežu beline kako biste dobili tačniju vrednost za nju.

### **Za pozivanje ručnog podešenja ravnoteže beline**

**Tipka Fn → AWB (ravnoteža beline) →  (Custom)**

### **Napomena**

- Ako se koristi blic pri pritisku okidača, ručno podešenje ravnoteže beline se snimi tako da se uzima u obzir i svetlo blica. Pri kasnijim snimanjima koristite blic.

## **Odabir načina okidanja**

Ovaj fotoaparatus ima šest načina okidanja, npr. pojedinačno i kontinuirano. Koristite ih tako da odgovaraju vašim potrebama.

### Pojedinačno snimanje

To je normalan način snimanja.



  **na kontrolnoj tipki** →  **(Single-shot adv.)**

#### Napomena

- Kad je mod ekspozicije podešen na [Sports Action] u Scene Selection, pojedinačno snimanje nije moguće.



### Kontinuirano snimanje

Fotoaparatus kontinuirano snima fotografije pri sledećim brzinama\*.

	 HI	 Lo
<b>Live View mod</b>	–	Maksimalno 3 fotografije u sekundi
<b>Mod tražila</b>	Maksimalno 5 fotografija u sekundi	Maksimalno 3 fotografije u sekundi
<b>Live View za proveru izoštavanja</b>	Maksimalno 5 fotografija u sekundi	–

\* Naši uslovi merenja. Brzina kontinuiranog snimanja je manja, zavisno od uslova snimanja.

---

**1**   **na kontrolnoj tipki** →  **(Continuous adv.)** → **odaberite željenu brzinu.**

---

### **2 Izoštrite motiv i snimajte.**

- Kad pritisnete i zadržite okidač, snimanje se nastavlja.
-

## Maksimalan broj kontinuiranih snimaka

Broj mogućih kontinuiranih snimaka ima ograničenje.

U modu Continuous Advance Priority AE

	DSLR-A580	DSLR-A560
<b>Fine</b>	44 snimka	27 snimaka
<b>Standard</b>	45 snimaka	47 snimaka
<b>RAW &amp; JPEG</b>	20 snimaka	7 snimaka
<b>RAW</b>	22 snimka	7 snimaka

## Za kontinuirano snimanje na većim brzinama

Fotoaparat snima kontinuirano sa maksimalno sedam slika u sekundi. Ekspozicija i izoštrjenost podešavaju se sa prvim snimkom u nizu.

### Tipka → (Speed Priority Cont.)

#### Napomene

- Kontinuirano snimanje nije moguće dok u tražilicu trepće "0". Sačekajte da indikator nestane.
- Ne možete snimati u nizu upotrebom Scene Selection modova različitih od [Sports Action].
- Ako je [Face Detection] podešeno na [On] brzina snimanja u nizu može opasti.

## Upotreba samoookidanja

Samoookidanje sa 10-sekundnim odlaganjem je praktično kad i fotograf želi da bude na fotografiji, a samoookidanje sa 2-sekundnim odlaganjem je korisno za smanjenje potresanja fotoaparata.



### 1 na kontrolnoj tipki → (Self-timer) → odaberite željeno podešenje

- Broj iza  označava trenutno odabrane sekunde.

### 2 Izoštrite motiv i snimajte.

- Kad je uključeno samoookidanje, status se označava audio signalima i indikatorom self-timera. Pred samo snimanje indikator samoookidača trepće brzo i audio signal je brz.

## Za isključivanje samookidanja

Pritisnite kontrolnu tipku / .

### Napomene

- Kad snimate fotografije pomoću tražila, pričvrstite poklopac tražila (str. 34).
- Objektiv ne usmeravajte prema suncu pri samookidanju sa 2-sekundnim odlaganjem. Sunčevo svetlo jako zagrejava zavesicu zatvarača i može je oštetiti.

## Snimanje fotografija uz pomak ekspozicije (bracketing ekspozicije)



Osnovna ekspozicija



Smer –



Smer +

Opcija Bracket omogućuje snimanje nekoliko fotografija sa različitim stepenom ekspozicije. Odredite vrednost odstupanja (koraka) od osnovne ekspozicije i fotoaparatus će snimati tri snimka istovremeno automatski menjajući ekspozicije. Pritisnite i zadržite okidač dok se snimanje ne zaustavi. Ako se koristi blic, primenjuje se bracketing blic kako bi se dobilo više snimaka različito osvetljenih blicom. Za snimanje pritisnite okidač uzastopce za svaki pojedinačni snimak.

---

**1** /  na kontrolnoj tipki → **BRK C** (Bracket: Cont.) →  
**Odaberite željeni korak bracketinga**

---

## 2 Izoštrite motiv i snimajte.





Osnovna ekspozicija podešava se sa prvim snimkom u nizu.

- Pritisnite i zadržite okidač dok se snimanje ne zaustavi. Kod bracket snimanja sa blicom pritisnite okidač tri puta.

## Napomene

- Kad je funkcijski točkić podešen na M, ekspozicija se menja podešavanjem brzine zatvarača.
- Pri podešavanju ekspozicije, pomak ekspozicije zasniva se na kompenzovanoj vrednosti.
- Bracketing se ne može koristiti kad je mod ekspozicije podešen na AUTO ili Scene Selection.

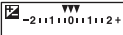
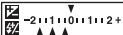
## EV skala u snimanju bracketingom

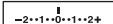
	Bracketing ambijentalnog svetla* 0,3 koraka, tri snimka Kompenzacija ekspozicije 0	Bracketing blic 0,7 koraka, tri snimka Kompenzacija blica -1.0
LCD ekran (Live View mod)		
LCD ekran (mod tražila/ standardni prikaz)	 Prikazano u gornjem redu.	 Prikazano u donjem redu.
Tražilo		

\* Ambijentalno svetlo: Bilo koje svetlo osim blica koje osvetljuje scenu duže vreme, na primer prirodno svetlo, klasična sijalica ili fluorescentno svetlo.

- U snimanju sa bracketingom prikazan je na EV skali broj indikatora isti broju mogućih snimaka.
- Kad započne snimanje bracketingom, indikatori koji označavaju već snimljene fotografije počnu da nestaju jedan po jedan.

## Snimanje sa pomakom ravnoteže beline (WB bracket)

Zasnovano na odabranoj ravnoteži beline i temperaturi/filteru boje tri slike se snimaju sa pomakom ravnoteže beline.

### 1 / na kontrolnoj tipki → **BRK WB (WB bracket)** → odaberite željeno podešenje

- Ako je odabrano Lo pomak će iznositi 10 mireda\*, a ako je odabrano Hi pomak će iznositi 20 mireda.

### 2 Izoštrite motiv i snimajte.

\* Mired: jedinica kojom se izražava svojstvo konverzije boje pod uticajem temperaturnih filtera boje.

## Snimanje pomoću daljinskog upravljača

Možete snimati koristeći tipke SHUTTER i 2SEC (okidanje nakon 2 sekunde) na daljinskom upravljaču RMT-DSLR1 (opcija). Takođe pogledajte uputstvo za upotrebu isporučeno sa daljinskim upravljačem.

### 1 / na kontrolnoj tipki → (Remote Commander)

### 2 Izoštrite objekat, usmerite predajnik daljinskog upravljača prema pripadajućem senzoru i snimajte.

#### Napomena

- Kad snimate fotografije pomoću tražila, pričvrstite poklopac tražila (str. 34).

# Reprodukcija slika

Na LCD ekranu prikazuje se zadnja snimljena fotografija.

## 1 Pritisnite tipku .

Tipka DISP

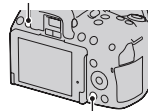

Tipka .

## 2 Odaberite sliku kontrolnim tipkama .

### Za povratak u mod snimanja

Ponovo pritisnite tipku .

### Za promenu prikaza podataka o snimanju

Pritisnite kontrolnu tipku DISP.

Svakim pritiskom na tipku DISP, prikaz na ekranu se menja na sledeći način.

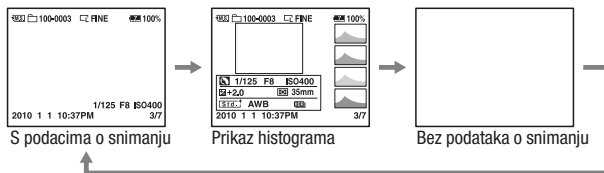

### Odabir foldera za reprodukciju

Tipka MENU →  2 → [Select Folder] → odaberite željeni folder

Za odabir orijentacije pri reprodukciji fotografije snimljene u portretnom položaju

Tipka MENU →  2 → [Playback Display] → odaberite željeno podešenje

## Napomena

- Pri reprodukciji slike na TV-u ili na računaru, slika će se prikazivati u portretnom položaju čak i kad je odabrano [Manual Rotate].

## Pomični prikaz panoramskih snimaka

Odaberite panoramsku sliku, a zatim pritisnite sredinu kontrolne tipke. Ponovnim pritiskom zaustavlja se reprodukcija.

3D panoramske fotografije ne mogu se prikazivati pomičnim prikazom. Pomični prikaz nije dostupan za fotografije snimljene opcijom [3D Pan.: Image Size] podešenom na [16:9].

## Reprodukcija video zapisa

**1** Tipka MENU →  1 → [Still/Movie Select] → [Movie]

**2** Odaberite željeni video zapis kontrolnom tipkom ◀▶ i pritisnite sredinu kontrolne tipke.

Pri reprodukciji video zapisa	Operacija kontrolnom tipkom/točkićem
Pauza/nastavak reprodukcije	●
Ubrzano napred	▶
Ubrzano unazad	◀
Usporeno napred	Okrećite kontrolni točkić u desno tokom pauze
Usporeno unazad	Okrećite kontrolni točkić u levo tokom pauze
Podešavanje glasnoće zvuka	▲/▼

## Podešavanje glasnoće

Tipka MENU →  1 → [Volume Settings] → odaberite željeno podešenje



## Odabir datuma za video zapise za reprodukciju

Video zapisi se memorišu prema datumu.

**Tipka MENU** →  **2** → **[Select Date]** → **odaberite željeni datum**

### Napomena

- Na ovom fotoaparatu možda neće biti moguća reprodukcija video zapisa snimljenih drugim uređajima.

## Rotiranje slike

**1** Odaberite snimak koji želite da rotirate i zatim pritisnite tipku .

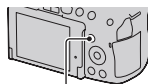

Tipka 

**2** Pritisnite sredinu kontrolne tipke.

Slika se rotira u levo. Za ponovno rotiranje ponovite korak 2.

- Kad jednom rotirate sliku, čak i ako isključite fotoaparat memorisaće se u rotiranom položaju i tako se prikazivati ubuduće.

## Za povratak na normalan reproduksijski prikaz

Pritisnite tipku .

### Napomene

- Nije moguće rotirati video zapise.
- Kad kopirate rotirane snimke na računar, "PMB" sa isporučenog CD-ROM-a može rotirane snimke prikazivati pravilno. Međutim, slike se možda neće rotirati pri upotrebi nekih softvera.

## Uvećavanje slika

Sliku možete uvećati radi bolje provere. To je praktično za proveru izoštrenosti snimka.

### 1 Odaberite snimak koji želite uvećati i zatim pritisnite tipku $\oplus$ .

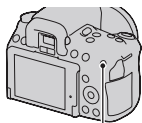

Tipka  $\oplus$

### 2 Uvećajte ili smanjite sliku tipkom $\oplus$ ili $\ominus$ .

- Rotiranjem kontrolnog točkića slike se menjaju pod istim uvećanjem prikaza. Kada istom kompozicijom snimate više fotografija možete da uporedite njihovu oštrinu.

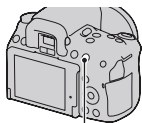

Tipka  $\oplus$

### 3 Kontrolnim tipkama $\blacktriangle$ / $\blacktriangledown$ / $\blacktriangleleft$ / $\blacktriangleright$ odaberite deo koji želite da uvećate.

#### Za povratak na normalnu veličinu slike

Pritisnite tipku  $\blacktriangleright$  kako bi se slika vratila na normalnu veličinu.

#### Opseg uvećanja

Mogući su sledeći opsezi uvećanja.

Veličina slike	Opseg uvećanja	
	DSLR-A580	DSLR-A560
L	Približno $\times 1,1 - \times 11,8$	Približno $\times 1,1 - \times 11,8$
M	Približno $\times 1,1 - \times 8,8$	Približno $\times 1,1 - \times 8$
S	Približno $\times 1,1 - \times 6$	Približno $\times 1,1 - \times 5,5$

## Odabir prikaza liste snimaka

### 1 Pritisnite tipku .

Na ekranu se pojavi indeksni prikaz snimaka.

Tipka 



### 2 Pritisnite tipku DISP više puta za odabir željenog formata prikaza.

- Prikaz se menja sledećim redosledom:  
9 snimaka → 4 snimka

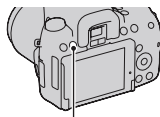

Tipka DISP

### Za povratak na prikaz jednog snimka

Pritisnite tipku  ili sredinu kontrolne tipke kad odaberete željeni snimak.

### Povratak na indeksni prikaz video zapisa

Za prikaz video zapisa na ekranu sa indeksnim prikazom snimaka odaberite  (video zapis) na kartici pomoću kontrolnih tipki ◀/▶/▲/▼, a zatim pritisnite sredinu kontrolne tipke.



Kartica za promenu između slike/video zapisa

## Automatska reprodukcija snimaka (slide show)

Tipka MENU →  1 → [Slide Show] → [Enter]

Reprodukuje snimke po redu (slide show). Nakon reprodukcije svih slika, slide show se automatski zaustavlja.

- Prethodni/sledeći snimak možete prikazati pritiskom kontrolnih tipki ◀/▶.
- Slide show ne može da se pauzira.

### **Za prekid pre završetka slide showa**

Pritisnite sredinu kontrolne tipke.

### **Za odabir trajanja prikaza pojedinačnih slika u slide showu**

**Tipka MENU →  1 → [Slide Show] → [Interval] → odaberite željeni broj sekundi**

### **Za ponavljanje reprodukcije**

**Tipka MENU →  1 → [Slide Show] → [Repeat] → [On]**

### **Reprodukcija video zapisa**

Fotografije i video zapise ne možete da reprodukujete u istom slide show prikazu. Preko opcije [Still/Movie Select] odaberite reprodukciju video zapisa, a zatim odaberite tip video zapisa.

**Tipka MENU →  1 → [Slide Show] → [Movie Type] → odaberite željeni tip video zapisa**

### **Reprodukcija 3D snimaka**

Ako spojite fotoaparat na 3D televizijski prijemnik preko HDMI kabla (prodaje se posebno) možete da reprodukujete 3D snimke snimljene u modu 3D Sweep Panorama. Za detalje o 3D snimanju pogledajte stranicu 198. Pogledajte i uputstvo za upotrebu isporučeno sa TV-om.

**Tipka MENU →  1 → [Slide Show] → [Image Type] → [Display 3D Only]**

# Provera informacija o snimcima

Svakim pritiskom na DISP na kontrolnoj tipki, prikaz informacija se menja (str. 123).

## Prikaz osnovnih informacija

### Fotografija

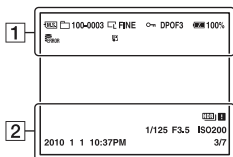

### Video zapis

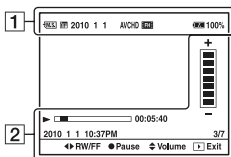

1

Ekran	Opis
	Memorijska kartica (27)
	Fotografija/video zapis
<b>100-0003</b>	Broj foldera-datoteke (165)
<b>2010 1 1</b>	Datum snimanja
	Veličina fotografija (140)/format fotografija (142)/veličina panoramskih fotografija (141)
<b>WIDE</b> <b>STD</b>	
<b>16:9</b> <b>STD</b> <b>WIDE</b>	
<b>RAW</b> <b>RAW+J</b> <b>FINE</b> <b>STD</b>	Kvalitet slike za fotografije (142)
	Zaštita (133)

Ekran	Opis
<b>DPOF3</b>	DPOF podešenje (171)
	Upozorenje na preostali kapacitet baterije (23)
<b>100%</b>	Preostali kapacitet baterije (23)
	Baza podataka je puna (188)/Greška baze podataka (188)
	Upozorenje za pregrevavanje (188)
<b>AVCHD</b> <b>MP4</b>	Format datoteke video zapisa (82)
<b>1080</b> 	Veličina slike za video zapise (141)

**2**

<b>Ekran</b>	<b>Opis</b>
<b>2010 1 1</b> <b>10:37:00</b> <b>AM</b>	Datum snimanja
	Upozorenje za Auto HDR sliku (110)
<b>1/125</b>	Brzina zatvarača (75)
<b>F3.5</b>	Otvor blende (72)
<b>ISO200</b>	ISO osetljivost (108)
<b>3/7</b>	Broj datoteke/ukupan broj snimaka
	Reprodukcija
	Skala reprodukcije
<b>00:05:40</b>	Brojač
	Glasnoća

## Prikaz histograma

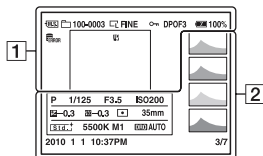

1

Ekran	Opis
	Memorijska kartica (27)
	Fotografija
<b>100-0003</b>	Broj foldera-datoteke (165)
	Veličina fotografija (140)/format fotografija (142)/veličina panoramskih fotografija (141)
<b>RAW</b> <b>RAW+J</b> <b>FINE</b> <b>STD</b>	Kvalitet slike za fotografije (142)
	Zaštita (133)
<b>DPOF3</b>	DPOF podešenje (171)
	Upozorenje na preostali kapacitet baterije (23)
<b>100%</b>	Preostali kapacitet baterije (23)
	Baza podataka je puna (188)/Greška baze podataka (188)
	Upozorenje za pregrevanje (188)

2

Ekran	Opis
	Histogram* (104)
	Mod ekspozicije (61 – 80)
<b>1/125</b>	Brzina zatvarača (75)
<b>F3.5</b>	Otvor blende (72)
<b>ISO200</b>	ISO osetljivost (108)
<b>-0.3</b>	Kompenzacija ekspozicije (103)
<b>-0.3</b>	Kompenzacija bljeska (105)
	Metering mode (107)
<b>35mm</b>	Žižna daljina (176)
	Creative Style (112)
<b>AWB</b> <b>+1</b> <b>5500K M1</b>	Ravnoteža beline (Auto, Preset, Color temperature, Color filter, Custom) (114)
<b>D-R OFF</b> <b>DRO</b>	Upozorenje za snimke dobijene funkcijama D-Range Optimizer (109)/Auto HDR/Auto HDR (110)

<b>Ekran</b>	<b>Opis</b>
<b>2010 1 1 10:37:00 AM</b>	Datum snimanja
<b>3/7</b>	Broj datoteke/ukupan broj snimaka

\* Ako slika ima deo sa pretežno svetlim ili pretežno tamnim tonovima, taj deo trepće na histogramu (upozorenje na ograničenje svetline).



# Zaštita slika (Protect)

Snimke možete zaštititi od slučajnog brisanja.

Uključenje/isključenje zaštite za odabrane snimke

**1** Tipka MENU →  1 → [Protect] → [Multiple Img.]

**2** Snimak koji želite zaštititi odaberite kontrolnom tipkom ◀/▶ i pritisnite sredinu kontrolne tipke.

Na odabranoj slici se prikazuje oznaka .

- Za poništavanje odabira, ponovo pritisnite sredinu.

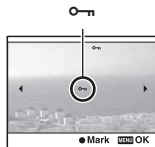

**3** Za zaštitu ostalih slika, ponovite korak 2.

**4** Pritisnite tipku MENU.

**5** Odaberite [Enter] pomoću ▲ i zatim pritisnite sredinu kontrolne tipke.

## Poništavanje zaštite svih fotografija ili video zapisa

Možete poništiti zaštitu za sve fotografije u trenutno odabranom folderu ili za sve video zapise od istog datuma.

Tipka MENU →  1 → [Protect] → [Cancel All Images] ili [Cancel All Movies]

# Brisanje snimaka (Delete)

Kad jednom izbrišete snimak, ne možete ga vratiti. Prvo proverite da li želite snimak izbrisati ili ne.

## Napomena

- Zaštićeni snimci se ne mogu izbrisati.

Brisanje trenutno prikazanog snimka.

- 1 Odaberite snimak koji želite izbrisati i zatim pritisnite tipku .

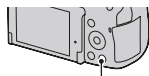

tipku .

- 2 Odaberite [Delete] pomoću  i zatim pritisnite sredinu kontrolne tipke.

Brisanje odabranih snimaka

- 1 Tipka MENU →  1 → [Delete] → [Multiple Img.]

- 2 Snimke koje želite izbrisati odaberite kontrolnom tipkom i zatim pritisnite sredinu kontrolne tipke.

Na odabranoj slici se prikazuje oznaka .

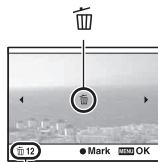

Ukupan broj

- 3 Za brisanje ostalih snimaka ponovite korak 2.

- 4 Pritisnite tipku MENU.

---

**5** Odaberite [Delete] kontrolnom tipkom ▲ i pritisnite sredinu kontrolne tipke.

---

#### Brisanje svih snimaka u folderu

Briše sve fotografije u folderu. Prikazuje se samo pri reprodukciji fotografije.

---

**1** Tipka MENU →  1 → [Delete] → [All in Folder]

---

**2** Odaberite [Delete] kontrolnom tipkom ▲ i pritisnite sredinu kontrolne tipke.

---

#### Brisanje video zapisa od istog datuma

Briše sve video zapise snimljene određenog datuma. Prikazuje se samo pri reprodukciji video zapisa.

---

**1** Tipka MENU →  1 → [Delete] → [All in Date Rng.]

---

**2** Odaberite [Delete] kontrolnom tipkom ▲ i pritisnite sredinu kontrolne tipke.

---

# Gledanje snimaka na TV prijemniku

Za gledanje snimaka iz fotoaparata na TV-u potreban je HDMI kabl (opcija) i HD TV opremljen HDMI priključnicom.

## 1 Isključite fotoaparat i TV prijemnik pre spajanja fotoaparata na TV.

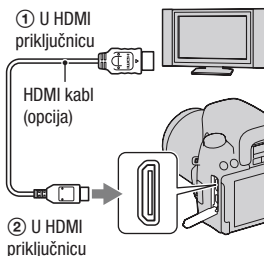

## 2 Uključite TV i odaberite ulaz.

- Takođe pogledajte uputstvo za upotrebu TV prijemnika.

## 3 Uključite fotoaparat.

Slike snimljene fotoaparatom prikazuju se na TV ekranu. Odaberite željeni snimak kontrolnim tipkama ◀▶.

- LCD ekran na fotoaparatu se ne uključuje.

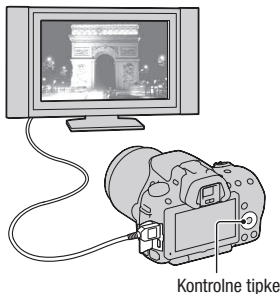

### Napomene

- Koristite HDMI kabl sa logom HDMI.
- Koristite HDMI minipriključak na jednom kraju (za fotoaparat) i priključak prikladan za spajanje na vaš TV na drugom kraju.
- Neki uređaji možda neće raditi pravilno.

- Nemojte spajati izlaznu priključnicu uređaja sa HDMI priključnicom fotoaparata. To može da prouzrokuje nepravilnosti u radu.

## **0 "PhotoTV HD"**

Ovaj fotoaparat je kompatibilan sa "PhotoTV HD" standardom. Spajanjem Sony PhotoTV HD kompatibilnog uređaja pomoću HDMI kabla, možete uživati u potpuno novom doživljaju fotografija u ocharavajućem Full HD kvalitetu.

"PhotoTV HD" omogućuje prikaz detaljne, fotografski realistične slike suptilnih tekstura i boja.

## **Pregledavanje 3D fotografija na 3D televizijskom prijemniku**

Pri reprodukciji slike snimljene funkcijom 3D Sweep Panorama, pritisnite kontrolnu tipku ▼ za reprodukciju slike sa 3D efektom na TV ekranu.

## **Gledanje samo 3D snimaka**

Možete reprodukovati samo slike snimljene u modu 3D Sweep Panorama.

Tipka MENU →  1 → [3D Viewing]

## **Primena funkcije "BRAVIA" Sync**

Ako spojite fotoaparat HDMI kablom na TV koji podržava "BRAVIA" Sync, možete upravljati fotoaparatom pomoću daljinskog upravljača TV-a.

---

## **1 Spojite fotoaparat na TV koji podržava "BRAVIA" Sync (str. 136).**

Ulaz se promeni automatski i na TV ekranu prikazuje se slika snimljena fotoaparatom.

---

## **2 Pritisnite tipku SYNC MENU na daljinskom upravljaču TV-a.**

---

## **3 Koristite tipke na daljinskom upravljaču TV-a.**

---

## Opcije za Sync Menu

<b>Slide Show</b>	Reprodukuje snimke automatski (str. 127).
<b>1 Image Display</b>	Povratak na prikaz jednog snimka.
<b>Still/Movie Select</b>	Odabire fotografiju ili video zapis za reprodukciju.
<b>Image Index</b>	Prelaz na indeksni prikaz.
<b>3D Viewing</b>	Reprodukcija 3D fotografija na 3D TV-u spojenim sa fotoaparatom.
<b>Select Folder</b>	Odabire folder sa snimcima za reprodukciju.
<b>Select Date</b>	Odabire datum za video zapise za reprodukciju.
<b>Delete</b>	Brisanje snimaka.

### Napomene

- Raspoložive funkcije su ograničene dok je fotoaparat spojen na TV putem HDMI kabla.
- Te postupke omogućuju samo TV prijemnici koji podržavaju "BRAVIA" Sync. SYNC Menu funkcije razlikuju se zavisno od spojenog TV-a. Detalje potražite u uputstvu za upotrebu TV-a.
- Ako fotoaparat reaguje na neželjeni način pri upravljanju pomoću daljinskog upravljača TV-a dok je fotoaparat spojen HDMI kablom na TV drugog proizvođača, podesite [CTRL FOR HDMI] u meniju  Setup na [Off].

## Upotreba fotoaparata u inostranstvu

Ako fotografije gledate na ekranu TV-a, fotoaparat i TV moraju imati podešen isti sistem boja.

### NTSC sistem (1080 60i)

Bahami, Bolivija, Kanada, Srednjoafrička Republika, Čile, Kolumbija, Ekvador, Jamajka, Japan, Koreja, Meksiko, Peru, Surinam, Tajvan, Filipini, SAD, Venecuela, itd.

### PAL sistem (1080 50i)

Australija, Austrija, Belgija, Kina, Hrvatska, Češka, Danska, Finska, Nemačka, Holandija, Hong Kong, Mađarska, Indonezija, Italija, Kuvajt, Malezija, Novi Zeland, Norveška, Poljska, Portugal, Rumunija, Singapur, Slovačka, Španija, Švedska, Švajcarska, Tajland, Turska, Ujedinjeno Kraljevstvo, Vijetnam itd.

### PAL-M sistem (1080 50i)

Brazil

**PAL-N sistem (1080 50i)**

Argentina, Paragvaj, Urugvaj

**SECAM sistem (1080 50i)**

Bugarska, Francuska, Grčka, Gvajana, Iran, Irak, Monako, Rusija, Ukrajina, itd.

# Podešavanje veličine i kvaliteta slike

## Veličina slike

Tipka MENU →  1 → [Image: Size] → odaberite željenu veličinu

Kada je [Image: Aspect Ratio]: [3:2]  
DSLR-A580

Veličina slike		Smernice za upotrebu
L:16M	4912 × 3264 piksela	Za štampanje do veličine A3+
M:8.4M	3568 × 2368 piksela	Za štampanje do veličine A4
S:4.0M	2448 × 1624 piksela	Za štampanje veličine L/2L

DSLR-A560

Veličina slike		Smernice za upotrebu
L:14M	4592 × 3056 piksela	Za štampanje do veličine A3+
M:7.4M	3344 × 2224 piksela	Za štampanje do veličine A4
S:3.5M	2288 × 1520 piksela	Za štampanje veličine L/2L

Kada je [Image: Aspect Ratio]: [16:9]  
DSLR-A580

Veličina slike		Smernice za upotrebu
L:14M	4912 × 2760 piksela	Za gledanje na high-definition TV prijemniku
M:7.1M	3568 × 2000 piksela	
S:3.4M	2448 × 1376 piksela	

DSLR-A560

Veličina slike		Smernice za upotrebu
L:12M	4592 × 2576 piksela	Za gledanje na high-definition TV prijemniku
M:6.3M	3344 × 1872 piksela	
S:2.9M	2288 × 1280 piksela	

### Napomena

- Ako odaberete RAW format sa opcijom [Image: Quality] veličina slike za RAW biće L. Ova veličina ne prikazuje se na ekranu.





## Podešavanje veličine panoramskih fotografija



Možete podesiti veličinu panoramskih fotografija. Veličina fotografija zavisi od postavke smera snimanja (str. 68).

**Tipka MENU →  2 → [Panorama: Size] ili [3D Pan.: Image Size] → odaberite željenu veličinu**

### [Panorama: [Size]

 <b>STD (Standard)</b>	Vertikalno: 3872 × 2160 Horizontalno: 8192 × 1856
 <b>WIDE (Wide)</b>	Vertikalno: 5536 × 2160 Horizontalno: 12416 × 1856

### [3D Pan.: Image Size]

 <b>16:9 (16:9)</b>	Horizontalno: 1920 × 1080
 <b>STD (Standard)</b>	Horizontalno: 4912 × 1080
 <b>WIDE (Wide)</b>	Horizontalno: 7152 × 1080

## Movie: Veličina



Što je veća slika, viši je kvalitet snimka.

**Tipka MENU →  1 → [Movie: Size] → odaberite veličinu**

### [AVCHD] mod

 <b>FH (1920 × 1080)</b>	17 Mbps: Snima sa najvišim kvalitetom slike za gledanje na high-definition TV-u.
--	--

### [MP4] mod

 <b>1080 (1440 × 1080)</b>	12 Mbps: Snima sa visokim kvalitetom slike za gledanje na high-definition TV-u.
 <b>VGA (VGA) (640 × 480)</b>	3 Mbps: Snimanje veličine slike prikladne za postavljanje na Internet.

### Napomena

- Dobija se telefoto slika, osim ako je za video zapise odabrana veličina slike [VGA] (samo DSLR-A560).

## Odnos širine i visine slike

Tipka MENU →  1 → [Image: Aspect Ratio] → odaberite željeni odnos

3:2	Normalan odnos.
16:9	Odnos za HDTV.

### Napomena

- Ta opcija ne može se podesiti kad je mod ekspozicije podešen na Sweep Panorama.

## Kvalitet

Tipka MENU →  1 → [Image: Quality] → odaberite željeno podešenje

<b>RAW (RAW)</b>	Format datoteka: RAW (neobrađeni podaci) Taj format ne izvodi nikakvo digitalno procesiranje na slikama. Odaberite taj format za procesiranje slike u profesionalne svrhe na računaru. <ul style="list-style-type: none"><li>• Veličina slike je stalno podešena na maksimum. Veličina slike nije prikazana na LCD ekranu.</li></ul>
<b>RAW+J (RAW &amp; JPEG)</b>	Format datoteka: RAW (neobrađeni podaci) + JPEG Istovremeno se kreira RAW slika i JPEG slika. To je praktično kad vam trebaju dve slikovne datoteke, JPEG za gledanje i RAW za editovanje. <ul style="list-style-type: none"><li>• Kvalitet slike je stalno podešen na [Fine] a veličina slike na [L].</li></ul>
<b>FINE (Fine)</b>	Format datoteka: JPEG
<b>STD (Standard)</b>	Slika se pri snimanju komprimuje u JPEG format. Budući da je odnos kompresije za <b>STD</b> (Standard) veći od onog iz <b>FINE</b> (Fine), veličina datoteke za <b>STD</b> je manja od one za <b>FINE</b> . Tako se omogućuje snimanje više datoteka na memorijsku karticu, no kvalitet slike će biti niži.

## **Napomena**

- Ta opcija ne može se podesiti kad je mod ekspozicije podešen na Sweep Panorama.
- Za detalje o broju mogućih snimaka kad se promeni kvalitet slike, pogledajte str. 35.

## **O RAW slikama**

Za otvaranje RAW slika snimljenih ovim fotoaparatom treba vam softver "Image Data Converter SR" priložen na CD-ROM-u (isporučen). Tim softverom se RAW slika može otvoriti i konvertovati u neki uobičajeni format kao što je JPEG ili TIFF te joj možete ponovo podesiti ravnotežu beline, zasićenje boje, kontrast i sl.

- RAW format ne može da se štampa upotrebom funkcije DPOF (štampanje) odabranog štampača.
- Opciju [Auto HDR] ne možete podesiti za fotografije RAW formata.

# Podešavanje načina za snimanje na memorijsku karticu

Odabir načina dodeljivanja broja datoteke snimcima

Tipka MENU →  1 → [File Number] → odaberite željeno podešenje

<b>Series</b>	Fotoaparatusetuje brojeve i redom dodeljuje brojeve datotekama dok ne dostigne "9999".
<b>Reset</b>	Fotoaparatusetuje brojeve u sledećim slučajevima i dodeljuje datotekama brojeve od "0001." Ako folder za snimanje sadrži datoteku, dodeljuje se broj za jedan veći od najvećeg broja. <ul style="list-style-type: none"><li>– Kad se promeni format foldera.</li><li>– Kad se izbrišu svi snimci u folderu.</li><li>– Kad zamenite memorijsku karticu.</li><li>– Kad formatirate memorijsku karticu.</li></ul>

Odabir formata naziva foldera

Memorisani snimci memorišu se u automatski kreirane foldere unutar foldera DCIM na memorijskoj kartici.

Tipka MENU →  1 → [File Name] → odaberite željeno podešenje

<b>Standard form</b>	Oblik naziva foldera biće sledeći: broj foldera + MSDCF. Primer: 100MSDCF
<b>Date form</b>	Oblik naziva foldera biće sledeći: broj foldera + G (zadnja cifra)/MM/DD. Primer: 10100405 (naziv foldera: 100, datum: 04/05/2010)

## Napomena

- Oblik foldera za video zapise je uvek "broj foldera + ANV01".

## Kreiranje novog foldera

Možete kreirati na memorijskoj kartici folder za memorisanje snimaka. Ako se kreira nov folder sa brojem većim od prethodno kreiranog i foldera postaje nov folder za snimanje. Folder za fotografije i folder za video zapise kreiraju se u isto vreme.

**Tipka MENU** →  1 → **[New Folder]**

### Napomene

- Kad u fotoaparatu umetnete memorijsku karticu koja je prethodno upotrebljavana sa drugim uređajem i snimate, može se automatski kreirati nov folder.
- U jedan folder se može memorisati do 4000 slika. Kad se premaši kapacitet foldera, automatski se kreira nov folder.

## Odabir foldera za snimanje

Ako odaberete folder sa nazivom standardnog oblika i tamo su dva ili više foldera, možete odabrati folder koji će se koristiti za memorisanje snimaka.

**Tipka MENU** →  1 → **[Select REC Folder]** → odaberite željeni folder

### Napomena

- Folder ne možete odabrati ako ste odabrali opciju [Date Form].
- Nije moguće odabrati folder za video zapise.

## Formatiranje memorijske kartice

Imajte na umu da se formatiranjem nepovratno brišu svi podaci sa memorijske kartice, uključujući zaštićene snimke.

**Tipka MENU** →  1 → **[Format]** → **[Enter]**

### Napomene

- Pri formatiranju svetli indikator pristupa. Dok svetli indikator pristupa, ne uklanjajte memorijsku karticu.
- Formatirajte memorijsku karticu u fotoaparatu. Zavisno od primene formata, možda se neće moći koristiti u fotoaparatu ako je formatirate na računaru.
- Zavisno od memorijske kartice, formatiranje može trajati nekoliko minuta.

## Obnavljanje podataka o snimcima

Kad se u datoteci sa podacima o video zapisima pronađu nepodudarnosti koje uzrokuje procesiranje video zapisa na računarima i sl., video zapisi sa memorijske kartice neće se reprodukovati u tom obliku. Ako se to dogodi, fotoaparatus popravlja datoteku.

**Tipka MENU** →  **1** → **[Recover Image DB]** → **[Enter]**

### Napomena

- Upotrebite dovoljno napunjenu bateriju. Slabo napunjena baterija može pri postupku popravljanja datoteke uzrokovati oštećenje podataka.

## Proveravanje preostalog kapaciteta kartice

Prikazuje preostalo vreme snimanja za video zapise i broj fotografija koje se mogu snimiti na memorijsku karticu.





**Tipka MENU** →  **1** → **[Display Card Space]**

## Podešavanje prenosa podataka za Eye-Fi karticu



Podešava da li ćete koristiti funkciju prenosa snimaka pri upotrebi Eye-Fi kartice (komercijalno nabavljiva). Ta opcija prikazuje se ako je u fotoaparatus umetnuta Eye-Fi kartica.

**Tipka MENU** →  **2** → **[Upload Settings]** → odaberite željeno podešenje

### Indikatori statusa tokom komunikacije

	Prilavno stanje. Neće se slati nikakvi snimci.
	Prilavno stanje prenosa.
	Povezivanje.
	Prenos podataka.
	Greška

## Napomene

- Pre korištenja Eye-Fi kartice podesite pristupnu tačku za bežični LAN i odredite prosleđivanja. Za detalje pogledajte uputstvo za upotrebu isporučeno s Eye-Fi karticom.
- Eye-Fi kartice prodaju se u SAD-u, Kanadi, Japanu te u nekim evropskim zemljama (od maja 2010.).
- Za više informacija kontaktirajte, molimo, proizvođača ili dobavljača.
- Eye-Fi kartice mogu se koristiti samo u zemljama/regijama gde su kupljene. Koristite Eye-Fi kartice u skladu sa zakonima države/regije u kojoj ste je kupili.
- Eye-Fi kartice sadrže i funkciju bežičnog LAN-a. Ne stavljajte Eye-Fi kartice u fotoaparata kada je to zabranjeno, na primer u avionu. Ako je Eye-Fi kartica umetnuta u fotoaparata, podesite [Upload Settings] na [Off]. Kad je opcija [Upload Settings] podešena na [Off], na ekranu se prikazuje .
- Pri prvom upotrebi sasvim nove Eye-Fi kartice, kopirajte instalacionu datoteku softvera za upravljanje Eye-Fi karticom sa kartice na računara pre formatiranja kartice.
- Koristite Eye-Fi karticu nakon ažuriranja firmvera najnovijom verzijom. Za detalje pogledajte uputstvo za upotrebu isporučeno sa Eye-Fi karticom.
- Štedni mod fotoaparata neće raditi pri prenosu snimaka.
- Ako se prikaže  (greška), izvadite memorijsku karticu i ponovo je umetnite ili isključite i ponovo uključite fotoaparata. Ako se prikaže  ponovo, Eye-Fi kartica je možda oštećena.
- Na komunikaciju u Wi-Fi mreži mogu uticati drugi komunikacioni uređaji. Ako je komunikacioni signal slab, približite se pristupnoj tački Wi-Fi mreže.
- Za detalje o tipu datoteka koje se mogu prenositi pogledajte uputstvo za upotrebu isporučeno sa Eye-Fi karticom.
- Ovaj proizvod ne podržava Eye-Fi "Endless Memory Mode". Pripazite da Eye-Fi kartice koje ubacujete u proizvod imaju isključenu funkciju "Endless Memory Mode".

# Promena podešenja za smanjenje šuma

## Isključenje funkcije smanjenja šuma pri snimanju sa dugom ekspozicijom

Isključenje funkcije smanjenja šuma pri snimanju sa dugom ekspozicijom. Ako podesite brzinu zatvarača na sekundu ili duže (snimanje sa dugom ekspozicijom), uključice se funkcija smanjenja šuma onoliko dugo koliko je otvoren zatvarač.

Tako će se smanjiti zrnasti šum tipičan za dugu ekspoziciju. Dok je aktivna funkcija smanjenja šuma, prikazuje se pripadajuća poruka i ne možete da napravite drugi snimak. Odaberite [On] kad vam je važan kvalitet slike. Odaberite [Off] kad vam je važno brzo snimanje.

**Tipka MENU →  3 → [Long Exposure NR] → [Off]**

### Napomene

- Ako je mod ekspozicije podešen na Sweep Shooting ili na snimanje u nizu, kontinuirani bracketing, [Hend-held Twilight] u Scene Selection, ili je ISO podešeno na [Multi Frame Noise Reduct.], smanjenje šuma ne provodi se čak i ako je podešeno na [On] (uključeno).
- Kad je ekspozicija podešena na AUTO ili Scene Selection, ne možete isključiti smanjenje šuma.

## Podešavanje smanjenja šuma za snimanje sa visokom ISO osetljivošću

Fotoaparat smanjuje šum koji je postao suviše primetan usled visoke osetljivosti.

Odaberite [Auto] kad vam je važan kvalitet slike. Odaberite [Weak] kad vam je važno brzo snimanje.

**Tipka MENU →  3 → [High ISO NR] → odaberite željeno podešenje**

### Napomene

- [Weak] se automatski odabire za snimanje u nizu ili za kontinuirani bracketing, čak i ako tu postavku podesite na [Auto].
- Ako je mod ekspozicije podešen na AUTO, Sweep Shooting ili Scene Selection, nije moguće odabrati [Weak].
- Na RAW fotografijama se provodi smanjenje šuma.



# Promena funkcije tipki

## Promena funkcije tipke AEL

Za tipku AEL je moguće odabrati jednu od sledeće dve funkcije.

- Zadržavanje blokirane vrednosti ekspozicije pritiskom i zadržavanjem tipke AEL ([Hold]).
- Zadržavanje blokirane vrednosti ekspozicije jednim pritiskom tipke AEL te sve dok je ponovo ne pritisnete ([Toggle]).

**Tipka MENU → ⚙ 1 → [AEL] → odaberite željeno podešenje**

### Napomene

- Dok je vrednost ekspozicije blokirana, na LCD ekranu i u tražilu se pojavljuje ✱. Pripazite da ne resetujete postavku.
- Postavke [Hold] i [Toggle] utiču na ručno prebacivanje (str. 78) u modu ručno podešene ekspozicije.
- Ako je odabrano [Toggle] pripazite da ponovo pritisnete tipku AEL kako biste poništili blokadu.

## Promena funkcije tipke AEL

Za funkciju tipke AEL u Live View modu za proveru izoštravanja možete odabrati [Focus Magnifier] (standardno podešenje) ili [AEL].

**Tipka MENU → ⚙ 1 → [Func. of AEL button] → odaberite željeno podešenje**

## Promena funkcije tipke za zadržavanje izoštravanja na funkciju provere dubinske oštine

Ako koristite objektiv opremljen tipkom za zadržavanje izoštravanja možete funkciju te tipke promeniti u proveru dubinske oštine snimka.

**Tipka MENU → ⚙ 1 → [Focus Hold Button] → [D.O.F.Preview]**

# Promena ostalih postavki

## Uključivanje/isključivanje zvuka

Odabire zvuk koji će se čuti kad je zatvarač blokiran, pri odbrojanju za samookidanje i sl.

**Tipka MENU →  2 → [Audio signals] → odaberite željeno podešenje**

## Uklanjanje Help Guide prikaza sa ekrana

Možete isključiti Help Guide koji se prikazuje pri rukovanju fotoaparatom. To je praktično kad želite brzo izvesti sledeći postupak.

**Tipka MENU →  1 → [Help Guide Display] → [Off]**

## Podešavanje vremena za isključenje fotoaparata u štedni mod

Možete podesiti vreme nakon kojeg će se fotoaparat isključiti u štedni mod (Power Save) za Live View mod (LV) i mod tražila (OVF). Pritisak okidača do pola vraća fotoaparat u mod snimanja.

**Tipka MENU →  1 → [Power save (LV)] ili [Power Save (OVF)] → odaberite željeno vreme**

### Napomena

- Nezavisno od ovog podešenja, fotoaparat se isključuje u štedni mod nakon 30 minuta kad je spojen na TV ili mu je način okidanja podešen na [Remote Cdr.].

## Okidanje bez montiranog objektiva

Možete okidati i kada na fotoaparat nije pričvršćen objektiv. Odaberite ovu postavku u slučaju spajanja fotoaparata na astronomski teleskop i sl.

**Tipka MENU →  1 → [Release w/oLens] → [Enable]**

### **Napomena**

- Tačno očitavanje ne može se postići ukoliko koristite objektivne koji ne poseduju kontakte za objektiv, kao npr. astronomski teleskop. U takvim slučajevima ekspoziciju podesite ručno uz proveru snimljene fotografije.

### **Odabir jezika**

**Tipka MENU →  1 → [Language] → odaberite željeni jezik**

### **Podешavanje pokazne reprodukcije video zapisa**

Možete podesiti fotoaparat da nakon otprilike jednog minuta nekorisćenja započne pokaznu reprodukciju video zapisa.

**Tipka MENU →  2 → [Demo Mode] → [On]**

# Podešavanje LCD ekrana

## Podešavanje svetline LCD ekrana

Svetlina LCD ekrana se automatski podešava prema okolnim svetlosnim uslovima pomoću svetlosnog senzora (str. 15). Možete ručno da podesite svetlinu LCD ekrana ili odabrati postavku koja je prikladna za spoljne uslove sunčanog dana.

**Tipka MENU** →  **1** → **[LCD Brightness]** → **odaberite željeno podešenje**

### Napomene

- Kad je ta opcija podešena na [Auto], nemojte prekrivati svetlosni senzor rukom i sl.
- Pri upotrebi fotoaparata sa adapterom AC-PW20 AC (opcija), svetlina LCD ekrana je uvek podešena na najsvetliju vrednost, čak i ako odaberete [Auto].

## Podešavanje trajanja prikaza slike odmah nakon snimanja (Auto review)

Snimak možete proveriti na ekranu odmah nakon snimanja. Možete promeniti prikazano vreme.

**Tipka MENU** →  **2** → **[Auto Review]** → **odaberite željeno podešenje**

### Napomena

- U automatskom pregledu slika se neće prikazivati u vertikalnom položaju čak ni ako je [Playback Display] podešen na [Auto Rotate] (str. 123).

## Ostavljanje LCD ekrana uključenim pri gledanju u tražilo

Kad je preklopka LIVE VIEW/OVF podešena u položaj "OVF", LCD ekran se isključi i za gledanje možete upotrebiti tražilo.

Standardnim podešenjem se pri gledanju u tražilo isključuje LCD ekran kako bi se smanjilo trošenje baterije.

Ako želite da LCD ekran ostane uključen dok gledate u tražilo, odaberite [Off].

**Tipka MENU → ⚙ 1 → [Auto off w/VF] → [Off]**

## Podešavanje mreže linija

Mreža linija je pomoć prilikom komponovanja kadra. Možete uključiti ili isključiti mrežu linija ili odabrati tip mreže linija.

Prikazuje se i kadar dostupan za snimanje video zapisa.

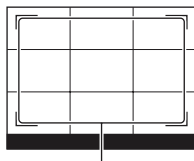

Kadar raspoloživ za snimanje video zapisa

**Tipka MENU → ⚙ 2 → [Grid Line] → odaberite željeno podešenje**

### Napomena

- Mreža linija prikazuje se samo kad je fotoaparat u modu automatskog prikaza (str. 152) ili u Live View modu za proveru izoštravanja.

# Provera verzije fotoaparata

Prikazuje verziju vašeg fotoaparata. Proverite verziju pri objavi nadogradnje firmvera.

**Tipka MENU** →  **2** → **[Version]**

## Napomena

- Nadogradnju je moguće provesti samo ako je kapacitet baterije na 50% ili više. Savetujemo vam upotrebu dovoljno napunjene baterije ili AC adaptera AC-PW10AM (opcija).

# Resetovanje na standardne postavke

Možete da resetujete glavne funkcije fotoaparata.

**Tipka MENU** →  **2** → **[Reset Default]** → **[Enter]**

Mogu se resetovati sledeće opcije.

Opcije	Resetuju se na
Kompenzacija ekspozicije (103)	±0.0
Prikaz osnovnih informacija (42)	Grafički prikaz
Reprodukcijski prikaz (123)	Prikaz jednog snimka (sa informacijama o snimanju)
Način okidanja (118)	Single-shot Adv.
Flash Mode (98)	Fill-flash (razlikuje se zavisno od toga da li je ugrađen blic otvoren ili ne)
Autofocus Mode (88)	AF-A
AF area (89)	Wide
Face Detection (95)	On
Smile Shutter (96)	Off
ISO (108)	AUTO
Metering Mode (107)	Multi segment
Flash Compensation (105)	±0.0
White Balance (114)	AWB (Auto white balance)
Color Temp./Color Filter (115)	5500K, Color Filter 0
Custom white balance (116)	5500K
DRO/Auto HDR (109)	D-Range Optimizer: Auto
Creative Style (112)	Standard
Scene Selection (63)	Portrait
Sweep Shooting (66)	Sweep Panorama

## Meni za snimanje

Opcije	Resetuju se na
Image: Size (140)	L:16M (DSLR-A580)/ L:14M (DSLR-A560)
Image: Aspect Ratio (142)	3:2
Image: Quality (142)	Fine

<b>Opcije</b>	<b>Resetuju se na</b>
Movie: Size (141)	1920 × 1080
Movie: File Format (82)	AVCHD
Movie: Audio Rec. (83)	On
SteadyShot (59)	On
Panorama: Size (141)	Standard
Panorama: Direction (68)	Right
3D Pan.: Image Size (141)	Standard
3D Pan.: Direction (69)	Right
Flash control (106)	ADI flash
AF Illuminator (100)	Auto
AF method (91)	Contrast AF
Color Space (113)	sRGB
Long Exposure NR (148)	On
High ISO NR (148)	Auto

## **Meni korisničkih postavki**

<b>Opcije</b>	<b>Resetuju se na</b>
Eye-Start AF (41)	Off
Func. of AEL button (149)	Focus Magnifier
AEL (149)	Hold
Focus Hold Button (149)	Focus Hold
Red Eye Reduction (100)	Off
Release w/oLens (150)	Disable
Auto off w/VF (153)	On
Grid Line (153)	Off
Histogram (104)	Off
Auto Review (152)	Off
Meni za reprodukciju	Off

## **Meni za reprodukciju**

<b>Opcije</b>	<b>Resetuju se na</b>
Slide Show – Repeat (127)	Off
Slide Show – Interval (127)	3 sec
Slide Show – Image Type (127)	All



<b>Opcije</b>	<b>Resetuju se na</b>
Specify Printing – Date Imprint (172)	Off
Volume Settings (124)	2
Playback Display (123)	Auto Rotate

### **Meni Memory Card Tool**

<b>Opcije</b>	<b>Resetuju se na</b>
File Number (144)	Series
Folder Name (144)	Standard Form

### **Meni podešenja**

<b>Opcije</b>	<b>Resetuju se na</b>
LCD Brightness (152)	Auto
Power Save (LV) (150)	1 Min
Power Save (OVF) (150)	10 Sec
CTRL FOR HDMI (137)	On
Help Guide Display (150)	On
USB Connection (164)	Mass Storage
Upload Settings (146)	On
Audio signals (150)	On
Demo Mode (151)	Off
Audio signals (151)	On
Demo Mode (152)	Off

# Upotreba sa računarom

Na isporučenom CD-ROM-u nalaze se sledeće aplikacije koje vam omogućuju kreativniju upotrebu snimaka napravljenih ovim fotoaparatom.

- Sony Image Data Suite
  - "Image Data Converter SR"
  - "Image Data Lightbox SR"
- "PMB" (Picture Motion Browser)

## Napomena

- "PMB" nije kompatibilan sa Macintosh računarima.

## Preporučena konfiguracija računara (Windows)

Za upotrebu isporučenog softvera i importovanje snimaka putem USB veze preporučuje se sledeća konfiguracija računara.

<b>OS (prethodno instaliran)</b>	Microsoft Windows XP* <sup>1</sup> SP3/Windows Vista* <sup>2</sup> SP2/Windows 7
<b>"PMB"</b>	<b>CPU:</b> Intel Pentium III 800 MHz ili brži (Za reprodukciju/editovanje High Definition video zapisa: Intel Core Duo 1,66 GHz ili brži/Intel Core 2 Duo 1,66 GHz ili brži) <b>Memorija:</b> 512 MB ili više (Za reprodukciju/editovanje High Definition video zapisa: 1 GB ili više) <b>Hard disk:</b> Potreban prostor na disku za instaliranje – približno 500 MB <b>Ekran:</b> Rezolucija ekrana – 1024 × 768 tačaka ili više
<b>"Image Data Converter SR Ver.3" "Image Data Lightbox SR"</b>	<b>CPU/Memorija:</b> Pentium 4 ili brži/1 GB ili više <b>Ekran:</b> 1024 × 768 tačaka ili više

\*1 64-bitne i Starter (Edition) verzije nisu podržane. Za korišćenje funkcije kreiranja diskova potreban je Windows Image Mastering API (IMAPI) Ver. 2.0 ili noviji.

\*2 Nije podržano Starter (Edition) izdanje.

## Preporučena konfiguracija računara (Macintosh)

Za upotrebu isporučenog softvera i importovanje snimaka putem USB veze preporučuje se sledeća konfiguracija računara.

<b>OS (prethodno instaliran)</b>	<b>USB spajanje:</b> Mac OS X (v10.3, 10.4, 10.5, 10.6) <b>"Image Data Converter SR Ver.3"/"Image Data Lightbox SR":</b> Mac OS X (v10.4, 10.5, 10.6 (Snow Leopard))
<b>"Image Data Converter SR Ver.3" "Image Data Lightbox SR"</b>	<b>CPU:</b> Power PC G4/G5 serija (preporučuje se 1 GHz ili brži)/Intel Core Solo/Core Duo/Core 2 Duo ili brži <b>Memorija:</b> preporučuje se 1 GB ili više <b>Ekran:</b> 1024 × 768 tačaka ili više

### Napomene

- Rad se ne može garantovati kod gore navedenih sistema koji su nadograđivani ili kod multi-boot sistema.
- Ako spojite dva ili više USB uređaja na jedan računar istovremeno, neki uređaji, uključujući fotoaparata, možda neće raditi, zavisno od vrste USB uređaja koji upotrebljavate.
- Spajanjem fotoaparata pomoću USB interfejsa kompatibilnog sa Hi-Speed USB (USB 2.0 kompatibilno) omogućuje napredne funkcije prebacivanja (high speed transfer jer je fotoaparata kompatibilan sa Hi-Speed USB (USB 2.0 kompatibilno)).
- Kad se računar aktivira iz suspend ili sleep moda, komunikacija između fotoaparata i računara možda se neće odmah uspostaviti.

# Upotreba softvera

## Instaliranje softvera (Windows)

Logujte se kao administrator.

### 1 Uključite računar i umetnite CD-ROM (isporučen) u CD-ROM pogon računara.

Prikazuje se meni za instalaciju.

- Ako se ne prikaže, dvaput kliknite na [Computer] (u Windows XP: [My Computer]) →  (SONYPMB) → [Install.exe].
- Ako se prikaže AutoPlay prozor, odaberite "Run Install.exe" i sledite uputstvo koje se prikazuje na ekranu za nastavak instalacije.

### 2 Kliknite na [Install].

Označite i "Sony Image Data Suite" i "PMB" te sledite uputstvo na ekranu.

- Tokom postupka spojite fotoaparata na računar i sledite uputstvo na ekranu (str. 164).
- Kad se prikaže poruka o resetovanju računara, resetujte računar sledeći uputstvo na ekranu.
- DirectX se može instalirati zavisno od konfiguracije sistema na vašem računaru.

### 3 Izvadite CD-ROM nakon završetka instalacije.

Instalira se sledeći softver i na destopu se prikazuju ikone prečice.

"Image Data Converter SR"

"Image Data Lightbox SR"

"PMB"

"PMB Launcher"

"PMB Help"

#### Napomene

- Ako ste na računar već pre instalirali "PMB" te je njegov broj verzije manji od verzije sa isporučenom CD-ROM-a, takođe instalirajte taj "PMB" sa CD-ROM-a.

- Ako ste na računar već pre instalirali "PMB" te je njegov broj verzije veći od verzije sa isporučenog CD-ROM-a, nije potrebno instalirati "PMB" sa CD-ROM-a. Funkcije koje možete koristiti aktivirane su čim se fotoaparata spoji sa računarnom preko USB kabla.
- Ako je na vaš računar instalirana verzija "PMB" softvera ispod 5.0.00, možda nećete moći koristiti neke funkcije tih "PMB" aplikacija kad instalirate "PMB" sa isporučenog CD-ROM-a. Sa isporučenog CD-ROM-a se takođe instalira "PMB Launcher" te pomoću njega možete pokretati "PMB" ili drugi softver. Za pokretanje aplikacije "PMB Launcher" dvaput kliknite na pripadajuću ikonu prečice na ekranu računara.

## Instaliranje softvera (Macintosh)

Logujte se kao administrator.

---

**1 Uključite svoj Macintosh računar i umetnite CD-ROM (isporučen) u CD-ROM pogon.**

---

**2 Dvaput kliknite ikonu CD-ROM-a.**

---

**3 Kopirajte datoteku [IDS\_INST.pkg] iz foldera [MAC] u ikonu hard diska.**

---

**4 Dvaput kliknite na datoteku [IDS\_INST.pkg].**

Sledite uputstvo na ekranu za završetak instalacije.

## Upotreba aplikacije "Image Data Converter SR"

Pomoću "Image Data Converter SR" možete sledeće i sl.:

- Editovati snimke napravljene u RAW formatu raznim korekcijama, poput tonske krivulje i oštine.
- Podešavati na snimcima ravnotežu beline, ekspoziciju, Creative Style postavke i sl.
- Memorisati snimke prikazane i editovane na računaru.
- Snimak možete memorisati u RAW ili standardnom formatu.

Za korištenje softvera "Image Data Converter SR" pogledajte Help. Kliknite na [Start] → [All Programs] → [Sony Image Data Suite] → [Help] → [Image Data Converter SR Ver.3].

Stranica za podršku za "Image Data Converter SR" (samo na engleskom)  
<http://www.sony.co.jp/ids-se/>

## Upotreba aplikacije "Image Data Lightbox SR"

Pomoću "Image Data Lightbox SR" možete sledeće i sl.:

- Prikazati i uporediti RAW/JPEG snimke napravljene ovim fotoaparatom.
- Ocenjivati snimke od jedan do pet.
- Podesiti oznake boja itd.
- Prikazati snimak aplikacijom "Image Data Converter SR" i podesiti ga.

Za korištenje softvera "Image Data Lightbox SR" pogledajte Help. Kliknite na [Start] → [All Programs] → [Sony Image Data Suite] → [Help] → [Image Data Lightbox SR].

Stranica za podršku za "Image Data Lightbox SR" (samo na engleskom)  
<http://www.sony.co.jp/ids-se/>

## Upotreba aplikacije "PMB"

Pomoću "PMB" možete sledeće i sl.:

- Prebacivati snimke napravljene fotoaparatom na računar i prikazati ih.
- Organizovati snimke na računaru u kalendaru prema datumu snimanja i prikazati ih.
- Retuširati (korekcija efekta crvenih očiju i sl.), štampati i slati fotografije u dodatku e-maila, promeniti datum snimanja.
- Štampati ili memorisati fotografije sa datumom.
- Napraviti disk sa podacima pomoću CD ili DVD snimača.
- Kreirati Blu-ray diskove, diskove AVCHD formata ili DVD diskove iz video zapisa AVCHD formata kopiranih na računar. (Pri prvom kreiranju Blu-ray diska/DVD diska potrebno je imati Internet vezu.)

## Napomene

- "PMB" nije kompatibilan sa Macintosh računarima.
- Na ekranu se prikazuje potvrda za Information tool kod prvog pokretanja "PMB" softvera. Odaberite [Start]. Ova funkcija obaveštava vas o novostima, kao što su nadogradnje softvera. Možete da promenite postavku kasnije.

Za korištenje softvera "PMB", pogledajte "PMB Help".

Dvaput kliknite na ikonu  (PMB Help) na radoj površini ili kliknite na [Start] → [All Programs] → [PMB] → [PMB Help].

Stranica za podršku za "PMB" (samo na engleskom)

<http://www.sony.co.jp/pmb-se/>

# Spajanje fotoaparata sa računarom

**1** Umetnite dovoljno napunjenu bateriju u fotoaparat ili spojite fotoaparat na mrežno napajanje preko AC adaptera AC-PW20 (opcija).

**2** Uključite računar i pritisnite tipku  (reprodukcija).

**3** Proverite da li je [USB Connection] u  1 podešen na [Mass Storage].

**4** Spojite fotoaparat na računar.

- Kod prvog uspostavljanja USB veze, vaš računar automatski pokreće program za prepoznavanje fotoaparata. Sačekajte trenutak.

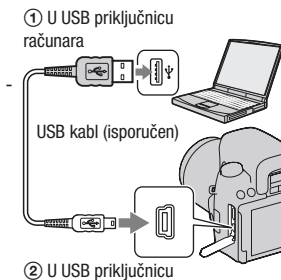

## Prebacivanje slika na računar (Windows)

"PMB" vam omogućuje jednostavno importovanje slika. Za detalje o funkcijama softvera "PMB", pogledajte "PMB Help".

### Prebacivanje slika na računar bez upotrebe "PMB"

Ako se nakon uspostavljanja USB veze između fotoaparata i računara pojavi AutoPlay Wizard, kliknite na [Open folder to view files] → [OK] → [DCIM] ili [MP\_ROOT] → kopirajte željene snimke na računar.



## Naziv datoteke

Folder	Tip datoteke	Naziv datoteke
Folder DCIM	JPEG datoteka	DSC0□□□□.JPG
	JPEG datoteka (Adobe RGB)	_DSC□□□□.JPG
	RAW datoteka	DSC0□□□□.ARW
	RAW datoteka (Adobe RGB)	_DSC□□□□.ARW
Folder MP_ROOT	MP4 datoteka (1440 × 1080)	MAH0□□□□.MP4
	MP4 datoteka (VGA)	MAQ0□□□□.MP4

- □□□□ (broj datoteke) je bilo koji broj između 0001 i 9999.
- Kada je [Image: Quality] podešeno na [RAW & JPEG], brojevi deo naziva RAW datoteke i naziva njoj odgovarajuće JPEG datoteke su isti.

### Napomene

- Za funkcije poput prebacivanja AVCHD video zapisa na računar koristite "PMB".
- Kad je fotoaparata spojen na računar, pri rukovanju video zapisima AVCHD formata ili folderima pomoću spojenog računara, snimci se mogu oštetiti ili se neće moći reprodukovati. Nemojte brisati ili kopirati video zapise AVCHD formata na memorijskoj kartici pomoću računara. Sony ne preuzima odgovornost za posledice takvih postupaka pomoću računara.

## Prebacivanje slika na računar (Macintosh)

**1 Najpre spojite fotoaparata na Macintosh računar. Dvaput kliknite na upravo prepoznatu ikonu na desktopu → folder u kojem su memorisani snimci koje želite prebaciti.**

**2 Povucite i pustite slikovne datoteke na ikonu hard diska.**

Slikovne datoteke se kopiraju na hard disk.

**3 Dvaput kliknite na ikonu hard diska → željenu slikovnu datoteku u folderu koji sadrži kopirane datoteke.**

Snimak se prikazuje.

## Napomena

- Koristite "iMovie" koji je isporučen sa Macintosh računarom kako biste importovali ili obrađivali video zapise formata AVCHD.

## Prekidanje USB veze

Izvedite sledeći postupak od koraka 1 do 3 pre:

- Odspajanja USB kabla.
- Vadenja memorijske kartice.
- Isključivanja fotoaparata.

### 1 Dvaput kliknite na ikonu za odspajanje u statusnom redu.

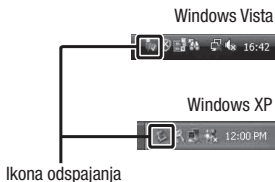

### 2 Kliknite na (USB Mass Storage Device) → [Stop].

### 3 Potvrdite uređaj u prozoru za potvrđivanje i zatim kliknite [OK].

## Napomena

- Kad koristite Macintosh računar, najpre povucite i pustite ikonu memorijske kartice ili pogona u ikonu "Trash" i fotoaparat je odspojen sa računara.

# Kreiranje diska sa video zapisima



Možete kreirati disk sa video zapisima AVCHD formata snimljenim fotoaparatom.

## Odabir načina kreiranja diska

Odaberite način koji će najbolje odgovarati vašem uređaju za reprodukciju diska.

Za detalje o kreiranju diska, pogledajte "PMB Help".

Za prebacivanje video zapisa pogledajte str. 164.



Uređaj za reprodukciju	Način	Vrsta diska
<b>Uređaji za reprodukciju Blu-ray diska</b> (Blu-ray uređaj, PlayStation®3, i sl.)	Kreirajte Blu-ray disk sa video zapisima i fotografijama prebačenim na računar aplikacijom "PMB".	<b>Blu-ray</b> 
<b>Uređaji za reprodukciju AVCHD formata</b> (Sony Blu-ray uređaj, PlayStation®3, i sl.)	Kreirajte disk AVCHD formata sa video zapisima i fotografijama prebačenim na računar aplikacijom "PMB".	<b>AVCHD</b> 
	Kreiranje diska AVCHD formata pomoću DVD snimača/rekordera koji nije DVDDirect Express.	
<b>Uobičajeni uređaji za DVD reprodukciju</b> (DVD uređaj, računar sa mogućnošću DVD reprodukcije i sl.)	Kreirajte disk standard definition (SD) kvaliteta slike sa video zapisima i fotografijama prebačenim na računar aplikacijom "PMB".	<b>STD</b> 

### Napomene

- Ako koristite Sony DVDirect (DVD snimač), podatke možete prenositi umetanjem memorijske kartice u pripadajući otvor na DVD snimaču ili spajanjem fotoaparata na DVD snimač putem USB kabla.
- Kad koristite Sony DVDirect (DVD snimač), pobrinite se da imate najnoviju verziju firmvera tog DVD snimača.

Za detalje posetite sledeći URL:  
<http://sony.storagesupport.com/>

## Funkcije svake vrste diska

Blu-ray disk omogućuje snimanje video zapisa sa slikom high definition (HD) kvaliteta dužih od DVD diskova.	
Video zapisi sa slikom high definition (HD) kvaliteta mogu se snimiti na DVD medij kao što je DVD-R disk, i kreira se disk sa high definition (HD) kvalitetom slike. <ul style="list-style-type: none"><li>• Disk sa high definition (HD) kvalitetom slike možete da reprodukujete i na uređajima za reprodukciju AVCHD formata, na primer na Blu-ray uređaju i PlayStation®3. Takav disk ne možete da reprodukujete na običnom DVD uređaju.</li></ul>	
Video zapisi sa slikom standard definition (STD) kvaliteta koji su nastali konverzijom iz video zapisa sa slikom high definition (HD) kvaliteta mogu se snimiti na DVD medij kao što je DVD-R disk, i kreira se disk sa standardnom (STD) kvalitetom slike.	

### Diskovi koje možete koristiti sa softverom "PMB"

Sa softverom "PMB" možete koristiti sledeće vrste diskova promera 12 cm. Za Blu-ray disk pogledajte str. 169.

Vrsta diska	Funkcije
DVD-R/DVD+R/DVD+R DL	Bez mogućnosti ponovnog snimanja
DVD-RW/DVD+RW	Moguće ponovno snimanje

- Uvek ažurirajte svoj PlayStation®3 najnovijom verzijom sistemskog softvera za PlayStation®3.
- PlayStation®3 možda nije dostupan u nekim državama/regijama.

### Kreiranje diska AVCHD formata

Možete kreirati disk AVCHD formata sa slikom high definition (HD) kvaliteta od video zapisa AVCHD formata prebačenih na računar isporučenim softverom "PMB".

**1 Odaberite video zapise AVCHD formata koje želite zapisati u "PMB".**

**2 Kliknite na  (Create Discs) za odabir [Create AVCHD Format Discs (HD)].**

Pojavljuje se ekran za kreiranje diska.

- Za detalje, pogledajte "PMB Help".

## **Napomene**

- Prvo instalirajte "PMB".
- Na disk AVCHD formata ne mogu se snimiti fotografije ni MP4 video zapisi.
- Snimanje diska može potrajati duže vreme.

## **Reprodukcija diska AVCHD formata na računaru**

Diskove AVCHD formata možete da reprodukujete u aplikaciji "Player for AVCHD" koji se instalira sa softverom "PMB".

Za otvaranje softvera kliknite na [Start] → [All Programs] → [PMB] → [PMB Launcher] → [View] → [Player for AVCHD].

Za detalje pogledajte Help za "Player for AVCHD".

## **Napomena**

- Zavisno od konfiguracije računara, video zapisi se možda neće reprodukovati bez prekida.

## **Kreiranje Blu-ray diska**

Možete kreirati Blu-ray disk sa AVCHD video zapisima prebačenim na računar. Vaš računar treba da podrži kreiranje Blu-ray diskova. Za kreiranje Blu-ray diskova mogu se koristiti mediji BD-R (bez mogućnosti ponovnog snimanja) i BD-RE (sa mogućnošću ponovnog snimanja). Nakon kreiranja diska nije moguće dodati sadržaje ni na jednu od navedenih vrsta.

Kliknite na [BD Add-on Software] u instalacionom meniju softvera "PMB" i instalirajte taj plug-in prema uputstvu na ekranu.

Pri instalaciji aplikacije [BD Add-on Software] spojite računar na Internet. Za detalje pogledajte "PMB Help".

## Kreiranje diska sa standard definition (STD) kvalitetom slike

Možete kreirati disk sa slikom standard definition (STD) kvaliteta od video zapisa AVCHD formata prebačenih na računar isporučenim softverom "PMB".

---

### 1 Odaberite video zapise AVCHD formata koje želite zapisati u "PMB".

---

### 2 Kliknite na (Create Discs) za odabir [Create DVD-Video Format Discs (STD)].

Pojavljuje se ekran za kreiranje diska.

- Za detalje, pogledajte "PMB Help".

---

#### Napomene

- Prvo instalirajte "PMB".
- Na disk nije moguće snimiti MP4 video zapise.
- Kreiranje diska će trajati duže vreme jer se video zapisi AVCHD formata konvertuju u video zapise sa standard definition (STD) kvalitetom slike.
- Pri prvom kreiranju DVD-Video (STD) diska potrebno je imati Internet vezu.

# Podešavanje DPOF-a

Pomoću fotoaparata možete odabrati fotografije i broj primeraka za štampu pre štampanja snimaka u fotostudiju ili na vašem štampaču. Primenite sledeći postupak.

DPOF postavke ostaju za snimke i nakon štampanja. Savetujemo vam da ih uklonite nakon štampanja.

## Podešavanje/poništenje DPOF postavki na odabranim snimcima

---

**1** Tipka MENU →  1 → [Specify Printing] → [DPOF Setup] → [Multiple Img.]

---

**2** Odaberite sliku kontrolnim tipkama ◀/▶.

---

**3** Odaberite broj primeraka sredinom kontrolne tipke.

- Za poništenje DPOF postavki podesite broj na "0".
- 

**4** Pritisnite tipku MENU.

---

**5** Odaberite [Enter] pomoću ▲ i zatim pritisnite sredinu kontrolne tipke.

---

### Napomene

- Ne možete podesiti DPOF za RAW datoteke.
- Možete podesiti bilo koji broj do 9.

## Datiranje slika

Pri štampanju možete datirati slike. Položaj datuma (unutar ili izvan slike, veličina znakova i sl.) zavisi od štampača.

**Tipka MENU** →  **1** → **[Specify Printing]** → **[Date Imprint]** → **[On]**

### **Napomena**

- Zavisno od štampača, ova funkcija možda neće biti dostupna.



# Tehnički podaci

mehanizam za pomak slikovnog senzora

## Fotoaparati

### [Sistem]

Vrsta fotoaparata

Digitalni fotoaparati sa izmenjivim objektivom

Objektiv A-mount objektiv

### [Slikovni senzor]

Format slike

#### **DSLR-A580**

23,5×15,6 mm (APS-C format) CMOS slikovni senzor

#### **DSLR-A560**

23,4×15,6 mm (APS-C format) CMOS slikovni senzor

Ukupan broj piksela slikovnog senzora

#### **DSLR-A580**

Približno 16 700 000 piksela

#### **DSLR-A560**

Približno 14 600 000 piksela

Efektivni broj piksela

#### **DSLR-A580**

Približno 16 200 000 piksela

#### **DSLR-A560**

Približno 14 200 000 piksela

### [SteadyShot]

Sistem Mehanizam za pomak slikovnog senzora

Efekat Približno 2,5 do 4 EV brzine zatvarača (zavisno od uslova snimanja i montiranom objektivu)

### [Zaštita od prašine]

Sistem Antistatička obloga niskopropusnog filtera i

### [Sistem automatskog izoštravanja]

Sistem TTL detekcija fazne razlike (u Live View modu za proveru izoštravanja može se odabrati način Contrast AF)

Tačke za merenje svetla

15 tačaka (3 tačke kružnog tipa) (11 tačaka u modu tražila)

Opseg osetljivosti

-1 – 18 EV (ekvivalent za ISO 100)

AF osvetljenje

Približno 1 – 5 m

### [Live View]

Tip Live View preko glavnog senzora (mehanizam sa providnim ogledalom)

Format slike

Ekskluzivan slikovni senzor za Live View

Pokrivenost kadra

90%

### [Elektronsko tražilo]

Tip Fiksni sistem u nivou oka sa penta-Dach ogledalom

Pokrivenost kadra

Približno 95%

Uvećanje

0,80 × sa 50 mm objektivom na beskonačno, -1 m<sup>-1</sup> (dioptr)

Eye Point

Oko 19 mm od okulara, 15 mm od okvira okulara na -1 m<sup>-1</sup>

Podšavanje dioptera

Od -2,5 m<sup>-1</sup> do +1 m<sup>-1</sup>

## [Live View za proveru izoštravanja]

Format slike

Slikovni senzor za snimanje

Pokrivenost kadra

Približno 100%

## [LCD ekran]

LCD ekran 7,5 cm (tip 3.0), TFT

Ukupan broj tačaka

921 600 (640 × 3 (RGB) × 480) tačaka

## [Kontrola ekspozicije]

Ćelija za merenje svetla

### **Live View**

Ekskluzivan slikovni senzor za Live View

### **Tražilo**

Silikonska fotoćelija sa 40-segmentnim sačastim uzorkom

### **Live View za proveru izoštravanja**

"Exmor" CMOS senzor

Način merenja svetla

### **Live View /Live View za proveru izoštravanja**

Merenje 1200 zona

### **Tražilo**

Merenje kroz objektiv uz otvoreni zatvarač

Opseg merenja

### **Live View**

Od 1 do 17 EV u svim načinima merenja (ekvivalent za ISO 100 kod objektiva F1.4)

### **Tražilo**

Od 2 do 20 EV (od 4 do 20 EV pri merenju u jednoj tački) (ekvivalent za ISO

100 kod objektiva F1.4)

### **Live View za proveru izoštravanja DSLR-A580**

Od -2 do 17 EV u svim načinima merenja (ekvivalent za ISO 100 kod objektiva F1.4)

### **DSLR-A560**

Od -2 do 16 EV u svim načinima merenja (ekvivalent za ISO 100 kod objektiva F1.4)

ISO osetljivost (indeks preporučene ekspozicije)

AUTO, ISO 100 – 12800

Kompenzacija ekspozicije

±2.0 EV (korak po 1/3 EV)

## [Zatvarač]

Tip

Elektronski kontrolisani zatvarač sa vertikalnim kretanjem, u žižnoj ravni

Opseg brzina

1/4000 sekunde – 30 sekundi, proizvoljno, (korak 1/3 EV)

Brzina sinhronizacije blica

1/160 sekunde

## [Ugrađen blic]

Brojka vodilja blica

GN 12 (u metrima uz ISO 100)

Vreme punjenja

Oko 4 sekunde

Pokrivenost blicom

Za 18 mm objektiv (žižna daljina koju pokazuje objektiv)

Kompenzacija blica

±2.0 EV (korak po 1/3 EV)

## [Format snimanja]

### Format datoteka

JPEG (DCF Ver. 2.0, Exif Ver. 2.3, MPF Baseline)  
kompatibilnost, DPOF  
kompatibilnost

### Video zapis (AVCHD format)

Skladno AVCHD Ver. 1.0

Video: MPEG-4

AVC/H.264

Zvuk: Dolby Digital 2ch,  
opremljen tehnologijom

Dolby Digital Stereo

Creator

- Proizvedeno uz licencu kompanije Dolby Laboratories.

### Video zapis (MP4 format)

Video: MPEG-4

AVC/H.264

Zvuk: MPEG-4 AAC-LC

2ch

## [Medij za snimanje]

"Memory Stick PRO Duo"  
medij, SD kartica.

## [Ulazne/izlazne priključnice]

USB miniB

HDMI HDMI minipriključnica  
tipa C

Priključnica mikrofona  
Ø 3,5 mm stereo  
minipriključnica

Priključnica REMOTE

## [Napajanje, opšte]

Odgovarajuća baterija

Punjiva baterija  
NP-FM500H

## [Ostalo]

Exif Print Kompatibilan

PRINT Image Matching III  
Kompatibilan

Dimenzije Približno 137 mm ×  
104 mm × 84 mm (Š/V/D,  
bez delova koji vire)

Masa Pribl. 679 g (sa baterijom  
i medijem "Memory Stick  
PRO Duo") Pribl. 599 g  
(samo telo)

Radna temperatura  
Od 0 do 40 °C

USB komunikacija  
Hi-Speed USB (USB 2.0  
kompatibilna)

## Punjač baterije BC-VH1

Ulazne vrednosti  
100 V – 240 V AC,  
50/60 Hz, 4 W

Izlazne vrednosti  
8,4 V DC, 0,75 A

Opseg radne temperature  
Od 0 do 40 °C

Opseg temperature za smeštanje  
Od -20 do +60 °C

Maksimalne dimenzije  
Približno 70 mm × 25 mm  
× 95 mm (Š/V/D)

Masa Približno 90 g

## Punjiva baterija NP-FW50

Baterija	Litijum-jonska baterija
Najveći napon	DC 8,4 V
Nazivni napon	DC 7,2 V
Maksimalan napon punjenja	DC 8,4 V
Maksimalna struja punjenja	2.0 A
Kapacitet	
Tipičan	11.8 Wh (1650 mAh)
Minimalan	11.5 Wh (1600 mAh)
Maksimalne dimenzije	Približno 38,2 mm × 20,5 mm × 55,6 mm (Š/V/D)
Masa	Približno 78 g

Dizajn i tehnički podaci podložni su promeni bez najave. Proizvođač ne preuzima odgovornost za eventualne štamparske greške.

## O žižnoj daljini

Ugao slike kod ovog fotoaparata uži je nego kod fotoaparata sa 35 mm filmom. Možete pronaći odgovarajući ekvivalent žižnoj daljini fotoaparata sa 35 mm filmom te snimate sa istim uglom slike tako što ćete povećati žižnu daljinu svog objektivu za pola.

Na primer, upotrebom 50 mm objektivu možete postići vrednost uporedivu sa 75 mm objektivom fotoaparata sa 35 mm filmom.

## O kompatibilnosti podataka

- Ovaj fotoaparat je usklađen sa pravilima DCF (Design rule for Camera File system universal standard) univerzalnog standarda kojeg je osnovalo udruženje JEITA (Japan Electric and Information Technology Industries Association).
- Nije garantovana reprodukcija snimaka napravljenih ovim fotoaparatom na drugoj opremi, kao i reprodukcija snimaka napravljenih ili editovanih drugom opremom na ovom fotoaparatu.

## Zaštićeni znakovi

- **α** je zaštitni znak kompanije Sony Corporation.
- "Memory Stick", , "Memory Stick PRO", **MEMORY STICK PRO**, "Memory Stick Duo", **MEMORY STICK DUO**, "Memory Stick PRO Duo", **MEMORY STICK PRO DUO**, "Memory Stick PRO-HG Duo", **MEMORY STICK PRO-HG DUO**, "Memory Stick Micro", "MagicGate" i **MAGIC GATE** su zaštitni znakovi kompanije Sony Corporation.
- "InfoLITHIUM" je zaštitni znak kompanije Sony Corporation.
- "PhotoTV HD" je zaštitni znak kompanije Sony Corporation.
- "AVCHD" i logotip "AVCHD" su zaštićeni znakovi kompanije Panasonic Corporation i Sony Corporation.
- "Blu-ray Disc" i logo su zaštićeni znakovi.
- Dolby i znak dvostrukog D su zaštitni znakovi kompanije Dolby Laboratories.
- Microsoft, Windows i Windows Vista su registrovani zaštićeni znakovi ili zaštitni znakovi kompanije Microsoft Corporation u SAD-u i/ili drugim zemljama.
- HDMI, logo HDMI i High-Definition Multimedia Interface su zaštićeni znakovi ili registrovani zaštićeni znakovi kompanije HDMI Licensing LLC.
- Macintosh i Mac OS su zaštićeni znakovi ili registrovani zaštićeni znakovi kompanije Apple Computer, Inc.
- PowerPC je registrovani zaštitni znak kompanije IBM Corporation u SAD-u.

- Intel, Intel Core, MMX i Pentium su zaštićeni znakovi ili registrovani zaštitni znakovi kompanije Intel Corporation.
- SDXC, SDHC logotip su zaštitni znakovi kompanije SD-3C, LLC.
- Eye-Fi je zaštitni znak kompanije Eye-Fi Inc.
- MultiMediaCard je zaštitni znak kompanije MultiMediaCard Association.
- "PlayStation" je registrovani zaštitni znak kompanije Sony Computer Entertainment Inc.
- Adobe je trgovačka marka ili registrovana trgovačka marka kompanije Adobe Systems Incorporated u SAD-u i/ili drugim zemljama.
- Osim toga, nazivi sistema i proizvoda u ovom priručniku su zaštićeni ili registrovani znakovi odgovarajućih proizvođača. Ipak, oznake <sup>TM</sup> ili <sup>®</sup> nisu navedene u svakom slučaju u ovom priručniku.



# U slučaju problema

Ako tokom upotrebe fotoaparata nađete na probleme, isprobajte sledeća rešenja. Proverite stavke na str. 178 do 186. Obratite se Sony prodavcu ili najbližem Sony servisu.

❶ Proverite sledeće.

❷ Izvadite bateriju i ponovo je umetnite nakon otprilike jednog minuta te uključite fotoaparata.

❸ Resetujte postavke (str. 155).

❹ Obratite se Sony prodavcu ili najbližem Sony servisu.

## Baterija i napajanje

### Baterija se ne može umetnuti.

- Pri umetanju baterije pritisnite njenim vrhom zapornu polugicu (str. 22).
- Možete koristiti samo bateriju NP- FM500H. Proverite da li je baterija NP- FM500H.

---

### Preostali indikator baterije je netačan ili je prikazan indikator dovoljnog kapaciteta baterije ali prebrzo nestane napajanje.

- To se događa kad koristite fotoaparata na izuzetno vrućim ili hladnim mestima (str. 190).
- Baterija je prazna. Umetnite napunjenu bateriju (str. 18).
- Baterija je istrošena (str. 24). Zamenite bateriju novom.

---

### Fotoaparata ne može da se uključi.

- Pravilno stavite bateriju (str. 22).
- Baterija je prazna. Umetnite napunjenu bateriju (str. 18).
- Baterija je istrošena (str. 24). Zamenite bateriju novom.

---

## Fotoaparat se odjednom isključuje.

- Ako ne rukujete fotoaparatom kroz određeno vreme, on se prebaci u štedni mod i skoro je isključen. Za uključenje iz štednog moda nastavite da koristite fotoaparat, npr. pritisnite okidač do pola (str. 150).

---

## Za vreme punjenja baterije trepće indikator CHARGE.

- Možete koristiti samo bateriju NP- FM500H. Proverite da li je baterija NP- FM500H.
- Ako punitre bateriju koja se nije koristila duže vreme, može da treperi indikator CHARGE.
- Indikator CHARGE trepće na dva načina, brzo (u razmacima po otprilike 0,15 sekunde) i sporo (razmaci oko 1,5 sekunde). Ako trepće brzo, uklonite bateriju i ponovo je čvrsto spojite. Ako trepće indikator CHARGE ponovo brzo, to znači da nešto nije u redu sa baterijom. Sporo treptanje indikatora pokazuje da je punjenje prekinuto jer je okolna temperatura izvan prikladnog opsega za punjenje baterije. Punjenje će se nastaviti i indikator CHARGE će svetleti kad se okolna temperatura vrati unutar odgovarajućeg opsega.  
Bateriju punitre na temperaturi između 10 °C i 30 °C.

## Snimanje

### Pri uključanju se ništa ne prikazuje na LCD ekranu kad je odabran mod tražila.

- Ako ne rukujete fotoaparatom kroz određeno vreme, on se prebaci u štedni mod i skoro je isključen. Za uključanje iz štednog moda nastavite da koristite fotoaparat, npr. pritisnite okidač do pola (str. 150).

---

### Slika u tražilu nije jasna.

- Podesite pravilno dioptriju dioptrijskim regulatorom (str. 40).

---

### Ništa nije prikazano na tražilu.

- Preklopka LIVE VIEW/OVF je podešena na "LIVE VIEW". Podesite je na "OVF" (str. 40).

---

## **Ekran tražila je taman.**

- Baterija je prazna. Umetnite napunjenu bateriju (str. 18).

---

## **Na desnoj strani tražila reflektuje se crveno svetlo.**

- Kad pritisnete okidač do pola za izoštravanje tamnog objekta, AF područja će možda automatski biti osvetljena crveno. U tom slučaju se crveno svetlo reflektuje na desnoj strani tražila. Pojava nije kvar.

---

## **Fotoaparat ne okida.**

- Upotrebljavate memorijsku karticu sa preklopkom za zaštitu od snimanja koja je u položaju LOCK. Prebacite preklopku u položaj za snimanje.
- Proverite slobodan prostor na memorijskoj kartici (str. 35).
- Ne možete snimati slike dok puniti ugrađen blic (str. 98).
- Snimanje nije moguće dok je objekat neizoštraven.
- Objektiv nije pravilno postavljen. Spojite objektiv pravilno (str. 25).
- Ako je fotoaparat spojen na drugi uređaj, poput astronorskog teleskopa, postavku [Release w/o Lens] podesite na [Enable] (str. 150).
- Možda je objekat potrebno izoštriti posebno (str. 86). Koristite funkciju zadržavanja fokusa ili ručno izoštravanje (str. 87, 90).

---

## **Snimanje traje dugo.**

- Uključena je funkcija smanjenja šuma (str. 148). Pojava nije kvar.
- Snimate u RAW modu (str. 142). Budući da je datoteka sa RAW podacima velika, snimanje u RAW modu može da potraje.
- Auto HDR obrađuje sliku (str. 109).

---

## **Ista slika je snimljena nekoliko puta.**

- Mod okidanja podešen je na [Continuous adv.] ili na [Bracket: Cont.]. Podesite ga na [Single-shot Adv.] (str. 118).

---

## **Slika nije izoštrana.**

- Objekat je preblizu. Proverite minimalnu žižnu daljinu objektivu.
- Snimate u modu ručnog izoštravanja. Podesite prekidač načina izoštravanja na AF (automatsko) (str. 85).
- Kad objektiv ima preklopku za način izoštravanja, podesite je na AF.
- Ambijentalno osvetljenje nije dovoljno.



---

### **Eye-Start AF ne radi.**

- Podesite [Eye-Start AF] na [On] (str. 41).
- Pritisnite okidač do pola.

---

### **Blic ne radi.**

- Blic je podešen na [Autoflash]. Ako želite da budete sigurni da će se blic aktivirati kad god je to potrebno, podesite ga na [Fill-flash] (str. 98).

---

### **Blic se predugo puni.**

- Blic je okidao više puta za redom u kratkom periodu. Kad blic okida više puta za redom, punjenje može trajati duže no obično kako bi se sprečilo pregrejavanje fotoaparata.

---

### **Slika snimljena uz upotrebu blica je pretamna.**

- Ako je objekat izvan dometa blica, slike će biti tamne jer svetlo blica ne stiže do objekta. Ako se promeni ISO, domet blica se takođe menja sa njim (str. 100).

---

### **Datum i vreme se ne snimaju pravilno.**

- Podesite tačan datum i vreme (str. 31).
- Područje odabrano u [Area Setting] razlikuje se od stvarnog područja. Ponovo podesite [Area Setting] (str. 31).

---

### **Vrednost za otvor blende i/ili brzinu zatvarača trepće kad pritisnete okidač do pola.**

- Budući da je objekat presvetao ili pretaman, izvan je raspoloživog opsega fotoaparata. Podesite postavku ponovo.

---

### **Slika je belkasta (bljesak).**

#### **Na slici se pojavljuju fleke svetla (senke).**

- Slika je snimljena pod snažnim izvorom svetla i u objektiv je ušlo previše svetla. Spojite zatvarač objektiva (opcija).

---

### **Ivice slike su pretamne.**

- Ako se koristi bilo kakav filter ili zatvarač, uklonite ga i pokušajte ponovo da snimate. Ako je filter deblji ili je zatvarač postavljen nepravilno, filter ili zatvarač može se delimično pojaviti na slici. Optičke funkcije nekih objektivu mogu uzrokovati da područje ivice slike ispadne pretamno (nedovoljno svetla).

---

### Oči osoba ispadaju crvene.

- Uključite funkciju smanjenja efekta crvenih očiju (str. 100).
- Približite se objektu i snimajte ga unutar dometa blica uz upotrebu blica (str. 100).

---

### Na LCD ekranu se pojavljuju i ostaju tačke.

- Pojava nije kvar. Tačke se ne snimaju (str. 7).
- Možete smanjiti ovaj efekat upotrebom funkcije "Pixel mapping".
  - ① Pomerite preklopku LIVE VIEW/OVF u položaj "LIVE VIEW".
  - ② Pričvrstite poklopac objektiva.
  - ③ Tipka MENU →  2 → [Pixel mapping] → [OK]

---

### Slika je zamućena.

- Slika je snimljena na tamnom mestu bez blica i vidljiv je efekat pomeranja fotoaparata. Preporučuje se upotreba stativa ili blica (str. 60, 98).

---

### U tražilu trepće ◀ ▶ za EV skalu.

- Objekat je presvetao ili pretaman za opseg merenja kod ovog fotoaparata.

---

### Boje slike snimljene u Live View modu su neobične.

- U Live View modu, pažljivo proverite sliku prikazanu na LCD ekranu pre snimanja. Fotoaparat možda neće moći prepoznati boje slike odmah nakon odabira Live View moda. U tom slučaju možda se neće postići očekivani rezultat.

## Reprodukcija

### Fotoaparat ne reprodukuje.

- Promenili ste naziv foldera/datoteke na računaru (str. 164).
- Ako je slikovna datoteka obrađena na računaru ili je snimljena drugim modelom fotoaparata, reprodukcija na ovom fotoaparatu nije garantovana.
- Za reprodukciju snimaka memorisanih sa ovog fotoaparata na PC-u koristite "PMB".
- Fotoaparat je u USB modu rada. Prekinite USB vezu (str. 166).

## Brisanje/editovanje slika

### Fotoaparati ne mogu izbrisati sliku.

- Isključite zaštitu (str. 133).

---

### Greškom ste izbrisali snimak.

- Kad jednom izbrišete snimak, ne možete ga vratiti. Savetujemo vam da zaštitite snimke koje ne želite izbrisati (str. 133).

---

### Ne može da podešava DPOF oznaku.

- Ne možete staviti DPOF oznake na RAW snimke.

## Računar

### Ne znate da li je operativni sistem računara kompatibilan sa fotoaparatom.

- Proverite "Upotreba sa računarem" (str. 158).

---

### Vaš računar ne prepoznaje fotoaparati.

- Proverite da li je fotoaparati uključen.
- Ako je napon baterije nizak, umetnite napunjenu bateriju (str. 18) ili upotrebite AC adapter (nije isporučen).
- Koristite USB kabl (isporučen) (str. 164).
- Odspojite USB kabl i zatim ga ponovo čvrsto spojite.
- Podesite [USB Connection] na [Mass Storage] (str. 164).
- Odspojite sve uređaje osim fotoaparata, tastature i miša iz USB priključnica na računaru.
- Spojite fotoaparati direktno na računari bez upotrebe USB huba ili drugih uređaja (str. 164).

---

### Snimci se ne mogu kopirati.

- Izvršite USB spajanje pravilnim priključivanjem fotoaparata na računari (str. 164).
- Sledite opisani postupak kopiranja u skladu sa OS računara (str. 164).
- Ako snimate slike na memorijsku karticu formatiranu na računaru, možda nećete moći kopirati slike na računari. Snimajte uz upotrebu memorijske kartice formatirane u fotoaparatu (str. 145).

---

### **Snimci ne mogu da se reprodukuju na računaru.**

- Ako upotrebljavate "PMB", pogledajte "PMB Help".
- Obratite se proizvođaču računara ili softvera.

---

### **Nakon USB spajanja, "PMB" se ne pokreće automatski.**

- Izvršite USB spajanje nakon što se uključi računar (str. 164).

## Memorijska kartica

---

### **Ne možete umetnuti memorijsku karticu.**

- Memorijska kartica je pogrešno umetnuta. Umetnite u pravilnom smeru (str. 27).

---

### **Ne možete snimati na memorijsku karticu.**

- Memorijska kartica je puna. Izbrišite nepotrebne slike (str. 134).
- Umetnuta je memorijska kartica koja se ne može koristiti (str. 28).

---

### **Greškom ste formatirali memorijsku karticu.**

- Formatiranjem se brišu svi podaci sa memorijske kartice. Podaci se ne mogu obnoviti.

## Štampanje

---

### **Slike se ne mogu štampati.**

- RAW snimci se ne mogu štampati. Za štampanje RAW snimaka potrebno ih je prvo konvertovati u JPEG slike aplikacijom "Image Data Converter SR" sa isporučenog CD-ROM-a.

---

### **Boje slike su čudne.**

- Pri štampanju slika snimljenih u Adobe RGB modu pomoću RGB štampača koji ne podržavaju Adobe RGB (DCF2.0/Exif2.21), slike se štampaju sa nižim zasićenjem (str. 113).

---

### **Slike se štampaju uz obe odsečene ivice.**

- Zavisno od vašeg štampača, mogu da se odseku sve ivice slike. Posebno kad snimate sliku sa odnosom širine i visine podešenim na [16:9], bočne ivice slike mogu biti odsečene.

- Kod štampanja slika pomoću vašeg štampača, isključite funkcije obrezivanja ili štampanja bez ivice. Obratite se proizvođaču štampača kako biste saznali da li štampač omogućuje ovu funkciju.
- Kad nosite slike na štampanje u fotografski studio, raspitajte se da li podržavaju štampanje slika bez sečenja obe ivice.

---

### **Nije moguće štampanje slika sa datumom.**

- Upotrebom "PMB", možete da štamplate slike sa datumom (str. 162).
- Ovaj fotoaparatus nema funkciju prikaza datuma na slikama. Ipak, s obzirom da slike snimljene fotoaparatom sadrže podatke o snimanju, možete da štamplate sliku sa datumom ako štampač ili softver prepoznaju Exif informacije. Za kompatibilnost sa Exif informacijama, obratite se proizvođaču štampača ili softvera.
- Pri štampanju u fotostudiju snimke je moguće štampati sa datumom ako zamolite radnike za to.

## **Ostalo**

### **Objektiv se zamaglio.**

- Došlo je do kondenzacije vlage. Isključite fotoaparatus i ostavite ga približno sat vremena pre upotrebe (str. 190).

---

### **Pri uključenju fotoaparata prikazuje se poruka " Set Area/Date/Time.".**

- Fotoaparatus ste ostavili neko vreme neupotrebljen, sa slabom baterijom ili bez nje. Napunite bateriju i ponovo podesite datum (str. 31, 190). Ako se podešenje datuma briše pri svakom punjenju baterije, obratite se ovlašćenom Sonyjevom servisu.

---

### **Oznaka broja mogućih fotografija se ne smanjuje ili se smanjuje za dva odjednom.**

- To se događa jer se odnos kompresije i veličina slike nakon kompresije menjaju zavisno od slike pri snimanju JPEG slike (str. 142).

---

### **Podešenje se samo resetuje.**

- Uklonili ste bateriju dok je prekidač bio u položaju ON. Pri uklanjanju baterije proverite da li je fotoaparatus isključen te da indikator pristupa ne svetli (str. 15, 22).

---

### **Fotoaparatus ne radi pravilno.**

- Isključite fotoaparatus. Izvadite i ponovo umetnite bateriju. Ako je fotoaparatus jako zagrejan, izvadite bateriju i ostavite je da se ohladi pre primene ovog korektivnog postupka.
- Ako koristite AC adapter (opcija), odspojite kabl napajanja. Ponovo spojite kabl napajanja i uključite fotoaparatus. Ako fotoaparatus ne radi nakon tih postupaka, obratite se ovlašćenom Sonyjevom servisu.

---

### **Trepće pet kolona SteadyShot skale.**

- Funkcija SteadyShot ne radi. Možete nastaviti da snimate, ali funkcija SteadyShot neće raditi. Isključite i ponovo uključite fotoaparatus. Ako SteadyShot skala nastavlja da treperi, obratite se Sony prodavcu ili najbližem Sony servisu.

---

### **Na ekranu se prikazuje "--E--".**

- Izvadite i ponovo umetnite memorijsku karticu. Ako taj postupak ne isključi indikator, formatirajte memorijsku karticu.

# Poruke upozorenja

Ako se pojave sledeće poruke, sledite navedeno uputstvo.

---

## Incompatible battery. Use correct model.

- Koristite neodgovarajuću bateriju.

---

## Set Area/Date/Time.

- Podesite područje, datum i vreme. Ako fotoapararat niste koristili duže vreme, napunite ugrađenu akumulatorsku bateriju (str. 31, 190).

---

## Power insufficient

- Pokušali ste da očistite slikovni senzor (Cleaning mode), a baterija je bila slabo napunjena. Napunite bateriju ili koristite AC adapter (opcija).

---

## Unable to use "Memory Stick." Format?

### Unable to use SD memory card. Format?

- Memorijsku karticu ste formatirali na računaru i promenio se format datoteka. Odaberite [Enter] i zatim formatirajte memorijsku karticu. Memorijsku karticu možete koristiti ponovo, no svi prethodni podaci su izbrisani sa nje. Formatiranje može da potraje duže vreme. Ako se i dalje pojavljuje poruka, zamenite memorijsku karticu.

---

## Memory Card Error

- Umetnuta je neodgovarajuća memorijska kartica ili nije uspelo formatiranje.

---

## Unable to read "Memory Stick" properly. Reinsert "Memory Stick."

### Unable to read SD memory card properly. Reinsert SD memory card.

- Umetnuta memorijska kartica ne može se upotrebljavati sa ovim fotoaparatom.
- Memorijska kartica je oštećena.
- Kontakti na memorijskoj kartici su zaprljani.

---

## "Memory Stick" locked.

### SD memory card locked.

- Upotrebljavate memorijsku karticu sa preklopkom za zaštitu od snimanja koja je u položaju LOCK. Prebacite preklopku u položaj za snimanje.

---

## The "Memory Stick" may not be capable of recording and playing normally.

- Umetnuta memorijska kartica ne može se upotrebljavati sa ovim fotoaparatom.

---

### Processing...

- Nakon snimanja primenjivaće se funkcija smanjenja šuma (Long Exposure NR) onoliko dugo koliko je zatvarač bio otvoren. Za to vreme ne može se snimiti nova slika.

---

### Unable to display.

- Možda se neće moći prikazati slike snimljene drugim fotoaparatom ili obrađene na računaru.

---

### Check the lens attachment. If the lens is not supported, you can permit use of the lens in the custom menu.

- Objektiv nije pravilno postavljen ili nije postavljen uopšte.
- Ako spajate fotoaparat na astronomski teleskop ili nešto slično, podesite [Release w/oLens] na [Enable].

---

### Contains no still images. Contains no movies.

- Na memorijskoj kartici nema snimaka.

---

### Image protected.

- Pokušali ste izbrisati zaštićene snimke.

---

### Unable to print.

- Pokušali ste RAW snimke označiti DPOF oznakom.

---

### Camera overheating. Allow it to cool.

- Fotoaparat se jako zagrejava jer ste snimali bez prekida. Isključite fotoaparat. Sačekajte neko vreme da se fotoaparat ohladi kako bi opet bio spreman za snimanje.



- Zbog dugog snimanja unutrašnja temperatura fotoaparata porasla je do neprihvatljivog nivoa. Prekinite snimanje.

---

### Recording is unavailable in this movie format.

- Podesite [Movie: File Format] na [MP4].



- Broj snimaka prelazi moguću broj za upravljanje podacima u bazi podataka fotoaparata.



- Nije moguće registrovati u bazu podataka. Prebacite sve snimke na računar pomoću "PMB" softvera i primenite funkciju popravke baze.



---

## Camera Error

### System Error

- Isključite fotoaparata, uklonite bateriju i zatim je ponovo umetnite. Ako se poruka pojavljuje često, obratite se Sony prodavcu ili najbližem Sony servisu.

---

## Image Database File error.

### Reboot.

- Nešto nije u redu sa bazom podataka o snimcima. Provedite [Recover Image DB] (str. 146).

---

## Image Database File error.

### Recover?

- Ne možete snimati ili reprodukovati video zapise AVCHD formata jer je baza podataka o snimcima oštećena. Sledite uputstvo na ekranu kako biste obnovili podatke.

---

## Unable to magnify.

### Unable to rotate image.

- Možda neće biti moguće uvećavanje ili rotiranje snimaka napravljenih drugim fotoaparatom.

---

## No images changed

- Pokušali ste primeniti DPOF bez odabira snimaka.

---

## Cannot create more folders.

- Folder sa nazivom koji započinje brojem "999" već postoji na memorijskoj kartici. Ne možete kreirati folder ako je to slučaj.

# Mere opreza

## Nemojte fotoaparata koristiti/ ostavljati na sledećim mestima

- Na jako toplom, suvom ili vlažnom mestu  
Na mestima kao što je automobil parkiran na direktnom suncu. Moglo bi se deformisati kućište fotoaparata ili može doći do kvara.
- Ostavljanje pod direktnim sunčevim svetlom ili pored grejalice.  
Moglo bi doći do gubitka boje ili deformisanja kućišta, što može da prouzrokuje kvar.
- Na mestima izloženim jakim vibracijama.
- Pored jakih magneta.
- Na peščanim ili prašnjavim mestima.
- Pazite da u fotoaparatu ne ude pesak ili prašina. To može da uzrokuje kvar fotoaparata, u nekim slučajevima nepopravljiv.

## O smeštanju

Pričvrstite poklopac objektivna ili poklopac kućišta kad ne koristite fotoaparata. Pri postavljanju poklopca kućišta uklonite svu prašinu sa poklopca pre stavljanja na fotoaparata. Ako kupite objektiv DT 18 – 55 mm F3.5 – 5.6 SAM, kupite takođe zadnji poklopac za objektiv ALC-R55.

## O radnoj temperaturi

Fotoaparata se može koristiti na temperaturi od 0 °C do 40 °C. Snimanje na izuzetno niskim ili visokim temperaturama izvan spomenutog opsega se ne preporučuje.

## O kondenzaciji vlage

Ako fotoaparata unesete direktno iz hladnog u topli prostor, unutar njega ili na spoljnim delovima može se kondenzovati vlaga. Ako dođe do toga fotoaparata neće ispravno raditi.

### Ako sprečiti kondenzaciju vlage

Pri unošenju fotoaparata sa hladnog na toplo mesto zatvorite ga u plastičnu kesicu i ostavite da se prilagodi uslovima na novom mestu oko sat vremena.

### Ako dođe do kondenzacije vlage

Isključite fotoaparata i sačekajte približno jedan sat da vlaga ispari. Obratite pažnju da snimanje jasnih slika nije moguće ako pokušate snimati dok je u unutrašnjosti objektivna ostala vlaga.

## O ugrađenoj punjivoj bateriji

Ovaj fotoaparata ima ugrađenu punjivu bateriju kako bi se sačuvao podatak o datumu i vremenu bez obzira na to da li je uključen ili isključen, te da li je baterija puna ili prazna.

Ta se baterija uvek puni sve dok koristite fotoaparatus. Međutim, ako koristite fotoaparatus samo na kratko, ona se postepeno prazni, a isprazni se potpuno nakon približno 3 meseca nekorištenja fotoaparatusa. U tom slučaju pre upotrebe fotoaparatusa svakako napunite bateriju.

Ipak, ako ova baterija nije napunjena, još uvek možete koristiti fotoaparatus, ali datum i vreme neće biti zabeleženi. Ako se pri svakom punjenju baterije resetuju postavke fotoaparatusa, možda se istrošila ugrađena akumulatorska baterija. Obratite se Sony prodavcu ili najbližem Sony servisu.

### **Punjenje ugrađene baterije**

Umetnite napunjenu glavnu bateriju u fotoaparatus ili spojite fotoaparatus na mrežno napajanje preko AC adaptera (opcija) te ostavite isključen fotoaparatus 24 sata ili duže.

### **Memorijske kartice**

Ne lepite nalepnice, i sl., na memorijske kartice ili na adapter za kartice. To može da prouzrokuje nepravilnosti u radu.

### **Napomene o snimanju/ reprodukciji**

- Savetujemo vam da memorijsku karticu pri prvoj upotrebi sa ovim fotoaparatom formatirate u njemu pre snimanja kako bi se osigurao stabilan rad kartice. Imajte na umu da se formatiranjem trajno brišu svi podaci sa memorijske kartice te se ne mogu više vratiti. Dragocene

podatke memorišite na računaru i sl.

- Ako opet snimate/brišete snimke, na memorijskoj kartici može doći do pojave fragmenata podataka. Možda nećete moći memorisati ili snimati video zapise. U takvim slučajevima memorišite svoje snimke na računaru ili na drugu lokaciju, a zatim formatirajte memorijsku karticu (str. 145).
- Pre snimanja važnih prilika izvedite probno snimanje kako biste se uverili da fotoaparatus radi dobro.
- Ovaj fotoaparatus nije otporan na prašinu, vodu i prskanje.
- Nemojte gledati u sunce ili snažan izvor svetla kroz uklonjeni objekтив ili kroz tražilo. To može da uzrokuje nepopravljivo oštećenje vida ili može da uzrokuje kvar fotoaparatusa.
- Fotoaparatus ne koristite u blizini uređaja sa jakim radio talasima ili zračenjima. Fotoaparatus možda neće moći pravilno da snima ili da reprodukuje.
- Upotreba fotoaparatusa na pešćanim i prašnjavim lokacijama može da uzrokuje kvarove.
- Ukoliko dođe do kondenzacije vlage, uklonite je pre upotrebe fotoaparatusa (str. 190).
- Nemojte tresti ili udarati fotoaparatus. Osim kvarova i nemogućnosti snimanja, to može učiniti memorijsku karticu neiskoristicom, a može doći i do oštećenja ili gubitka podataka.

- Pre upotrebe očistite površinu blica.  
Toplota pri radu blica može da uzrokuje prljanje površine blica ili lepljenje prašine po površini što će rezultirati nedovoljnim svetlom.
- Držite fotoaparata, isporučeni pribor i sl. izvan dometa male dece.  
Mogla bi progutati memorijsku karticu i sl. U tom slučaju odmah se obratite lekaru.

## AVCHD format

Format AVCHD je format za high definition digitalne video kamere koji se koristi za snimanje high definition (HD) signala sa specifikacijom 1080i\*<sup>1</sup> ili 720p\*<sup>2</sup> u ugrađenu memoriju primenom tehnologije efikasne kompresije podataka. Format MPEG-4 AVC/H.264 je usvojen za kompresiju video podataka, a Dolby Digital ili Linear PCM sistem se koristi za kompresiju audio podataka. Format MPEG-4 AVC/H.264 omogućuje efikasniju kompresiju slika od konvencionalnog formata kompresije. Format MPEG-4 AVC/H.264 omogućuje snimanje high definition video signala napravljenog digitalnom video kamerom na 8 cm DVD diskove, hard disk, flash memoriju, memorijsku karticu i sl.

### Snimanje i reprodukcija na fotoaparatu

Budući da se zasniva na formatu AVCHD, vaš fotoaparat snima sa high definition (HD) kvalitetom slike spomenutom u nastavku.

Video signal\*<sup>3</sup>:

**1080 60i-kompatibilan uređaj**

MPEG-4 AVC/H.264 1920 ×  
1080/60i

**1080 50i-kompatibilan uređaj**

MPEG-4 AVC/H.264 1920 ×  
1080/50i

Audio signal: Dolby Digital, dvokanalni

Medij za snimanje: Memorijska kartica

**\*1 1080i specifikacija**

High definition specifikacija koja koristi 1080 efektivnih linija za prikaz slike i interlace sistem.

**\*2 720p specifikacija**

High definition specifikacija koja koristi 720 efektivnih linija za prikaz slike i progressive sistem.

**\*3 Vaš fotoaparat ne može da reprodukuje podatke snimljene u formatu AVCHD koji se razlikuje od opisanog.**

# 3D snimaje

## Napomene o snimanju

- Funkcija [3D Panorama] nije prikladna za snimanje:
  - Objekata koji se kreću.
  - Objekata preblizu fotoaparata.
  - Objekata sa uzorkom koji se ponavlja, na primer pločicama, i objekata sa malo kontrasta poput neba, peščane plaže ili livade.
- [3D Panorama] snimanje se može prekinuti u sledećim uslovima:
  - Pomerate ili naginjete fotoaparatus prebrzo ili presporo.
  - Potresanje fotoaparata je prejako.
- Ako ne uspete da pomerite ili nagnete fotoaparatus po celom motivu unutar zadatog vremena, u dobijenoj slici se pojavljuje crno područje. U tom slučaju pomerite fotoaparatus brže kako biste snimili celu panoramsku sliku.
- Budući da se spaja nekoliko snimaka, spojeni deo se neće snimiti glatko.
- U uslovima smanjenog osvetljenja, slike mogu biti nejasne.
- Pod svetlom koje treperi, npr. fluorescentno svetlo, fotografije možda neće biti valjano snimljene.
- Kad se ceo ugao 3D panoramskog snimanja i ugao u kojem ste podesili izoštrenost i ekspoziciju pomoću zadržavanja AE/AF razlikuju po svetlini, boji i izoštrenosti, snimanje neće biti uspešno. U tom slučaju promenite ugao čije postavke zadržavate i snimajte ponovo.

- Dostupan je samo horizontalan smer snimanja.
- Za detalje o postupku snimanja 3D fotografija pogledajte stranicu 69.

## Reprodukcija 3D fotografija

Prilikom reprodukcije 3D fotografija na LCD ekranu fotoaparata ili na TV-u koji nije kompatibilan sa 3D prikazom, fotografije se reprodukuju bez 3D efekta.

## 3D slikovne datoteke

- Za stvaranje 3D fotografije spajaju se JPEG i MPO datoteke. Ako izbirate jednu od tih datoteka sa računara 3D fotografije se možda neće pravilno prikazivati.
- Za detalje o postupku reprodukcije 3D fotografija pogledajte stranice 128 i 137.

## Napomene o licenci

Uz ovaj fotoaparatus isporučen je softver "C Library", "Expat", "zlib", "dtoa", "pcre" i "libjpeg". Prilažemo ovaj softver na osnovu licencnog ugovora sa vlasnicima autorskih prava. Na osnovu zahteva vlasnika autorskih prava, dužni smo obavestiti vas o sledećem. Molimo da pažljivo pročitate sledeće odlomke. Molimo pročitate sledeće odlomke. Pročitajte "license1.pdf" u folderu "License" na CD-ROM disku. Pronaći ćete licencni ugovor (na engleskom) za "C Library", "Expat", "zlib", "dtoa", "pcre" i "libjpeg" softver.

OVAJ PROIZVOD JE LICENCOM AVC PATENT PORTFOLIO ODOBREN KORISNIKU ZA LIČNU I NEKOMERCIJALNU UPOTREBU ZA

(i) KODIRANJE VIDEO ZAPISA PREMA AVC STANDARDU ("AVC VIDEO")

I/ILI

(ii) DEKODIRANJE AVC VIDEO ZAPISA KOJE JE KODIRAO KORISNIK PRILIKOM LIČNE I NEKOMERCIJALNE AKTIVNOSTI I/ILI JE DOBIJEN OD DOBAVLJAČA KOJI IMA DOPUŠTENJE ZA DISTRIBUCIJU AVC VIDEO ZAPISA.

NE IZDAJE SE NITI PODRAZUMEVA LICENCA ZA BILO KOJI DRUGI NAČIN UPOTREBE. DODATNE INFORMACIJE MOŽETE DOBITI NA MPEG LA, L.L.C.

POGLEDAJTE

[HTTP://WWW.MPEGLA.COM](http://www.mpegla.com)

## O GNU GPL/LGPL softveru

Uz fotoaparatus je priložen softver koji se smatra GNU General Public License (u nastavku "GPL") ili GNU Lesser General Public License (u nastavku "LGPL").

Ovime vas obaveštavam da imate pravo na pristup, prepravke i distribuciju izvornog koda za ovaj softver u skladu sa uslovima za GPL/LGPL. Izvorni kôd je dostupan na Internetu. Za njegovo preuzimanje, posetite sledeću stranicu.

<http://www.sony.net/Products/Linux/>

Molimo da nam se ne obraćate u vezi sadržaja izvornog koda.

Pročitajte "license2.pdf" u folderu

"License" na CD-ROM disku.

Pronaći ćete licencni ugovor (na engleskom) za "GPL" i "LGPL" softver.

Za čitanje PDF dokumenata, potreban je Adobe Reader. Ako nije instaliran na vaš računar, možete ga preuzeti na Adobe Systems stranici:

<http://www.adobe.com/>

# OVLAŠĆENI SERVISI

## SRBIJA

### **Input**

Milentija Popovića 18  
Beograd  
011 2132 877, 311 9431

### **BG Elektronik**

Dragoslava Srejovića 1b  
Beograd  
011 2086 666

### **ETC Electronic**

Ustanička 128b  
Beograd  
011 3473 530, 2894 508

### **ETC Electronic**

Pere Velimirovića 8  
Beograd  
011 3510 424, 3591 243

### **SS Digit**

Kraljice Marije 29  
Beograd  
011 3223 674, 3370 369

### **G.P. Electronic**

Save Tekelije 23a  
Zrenjanin  
023 526 115

## CRNA GORA

### **Conto-T Servis**

Đoka Miraševića M3  
Podgorica  
020 620 980

### **TV Video Centar**

Save Kovačevića 153  
Podgorica  
020 620 980

### **V.T. Centar**

Seljanovo bb  
Tivat-Kotor  
032 674 422

### **TV Digital Servis**

Šukrije Međedovića  
Bijelo Polje  
050 431 399

### **Predstavništvo Sony Central and Southeast Europe Kft. Beograd**

Omladinskih Brigada 88a  
11 070 Novi Beograd  
Republika Srbija

Sony Info Centar  
+381 11 228 33 00

[www.sony.rs](http://www.sony.rs)  
[support.rs@eu.sony.com](mailto:support.rs@eu.sony.com)