

Portable MiniDisc Recorder

Bedienungsanleitung



Net MD



MDLP

"WALKMAN" ist ein Warenzeichen der Sony Corporation.

MZ-N1

VORSICHT

Um Feuergefahr und die Gefahr eines elektrischen Schlages zu vermeiden, darf das Gerät weder Regen noch Feuchtigkeit ausgesetzt werden.

Stellen Sie das Gerät nicht an einem Ort auf, an dem ausreichende Luftzufuhr nicht gegeben ist, zum Beispiel in einem engen Regalfach oder in einem Einbauschränk.

Decken Sie die Lüftungsöffnungen des Geräts nicht mit Zeitungen, Tischdecken, Vorhängen usw. ab, und stellen Sie keine brennenden Kerzen auf dem Gerät ab, da sonst Feuergefahr besteht.

Um Feuergefahr und die Gefahr eines elektrischen Schlages zu vermeiden, dürfen keine mit Flüssigkeit gefüllten Objekte, z.B. Vasen, auf dem Gerät abgestellt werden.

In bestimmten Ländern können gesetzliche Vorschriften für die Entsorgung der für dieses Produkt verwendeten Batterien/Akkus gelten. Weitere Informationen erhalten Sie bei der zuständigen Behörde.

VORSICHT — UNSICHTBARE LASERSTRAHLUNG BEI GEÖFFNETEM GERÄT

SETZEN SIE SICH NICHT DEM STRAHL AUS

Informationen

IN KEINEM FALL HAFTET DER VERKÄUFER FÜR DIREKTE, INDIRECT VERURSACHTE ODER FOLGESCHÄDEN, GLEICH WELCHER ART, ODER FÜR ENTGANGENE GEWINNE ODER AUSGABEN, DIE AUFGRUND EINES DEFEKTEN PRODUKTS ODER AUFGRUND DER VERWENDUNG EINES PRODUKTS ENTSTEHEN.

Für Kunden in Deutschland

Entsorgungshinweis: Bitte werfen Sie nur entladene Batterien in die Sammelboxen beim Handel oder den Kommunen. Entladen sind Batterien in der Regel dann, wenn das Gerät abschaltet und signalisiert "Batterie leer" oder nach längerer Gebrauchsdauer der Batterien "nicht mehr einwandfrei funktioniert". Um sicherzugehen, kleben Sie die Batteriepole z.B. mit einem Klebestreifen ab oder geben Sie die Batterien einzeln in einen Plastikbeutel.

Richtlinie: EMC 89/336/EEC, 92/31/EEC
Diese Einheit erfüllt die europäischen EMC- Bestimmungen für die Verwendung in Folgender(folgenden) Umgebung(en):

- Wohngegenden
- Gewerbegebiete
- Leichtindustriegebiete
(Die Einheit erfüllt die Bestimmungen der Norm EN55022, Klasse B.)



Die CE-Markierung ist nur für innerhalb der EG vertriebene Geräte gültig.

- OpenMG und das entsprechende Logo sind Warenzeichen von Sony Corporation.
- U.S. und Auslandspatente in Lizenz von Dolby Laboratories.
- Alle weiteren Warenzeichen und eingetragenen Warenzeichen sind Warenzeichen oder eingetragene Warenzeichen der entsprechenden Inhaber.
- Die Symbole TM und ® werden in diesem Handbuch nicht verwendet.

In dieser Bedienungsanleitung wird der Betrieb des tragbaren MiniDisc-Recorders beschrieben. Einzelheiten zur Anwendung der mitgelieferten Software (OpenMG Jukebox) finden Sie in der Bedienungsanleitung OpenMG Jukebox.

Hinweis für Benutzer

Mitgelieferte Software

- Es ist urheberrechtlich untersagt, die Software oder das Begleithandbuch ganz oder teilweise zu reproduzieren oder die Software ohne Genehmigung des Inhabers der Urheberrechte zu verleihen.
- SONY haftet auf keinen Fall für finanzielle Schäden oder entgangenen Gewinn, einschließlich Ansprüche, die von Dritten geltend gemacht werden und sich durch die Anwendung der im Lieferumfang dieses Recorders enthaltenen Software ergeben.
- Sollte es aufgrund von Fertigungsfehlern zu Problemen mit dieser Software kommen, wird diese von SONY ersetzt. Darüber hinaus übernimmt SONY jedoch keine weitere Verantwortung.
- Die im Lieferumfang dieses Recorders enthaltene Software kann nur für die ihrem Bestimmungszweck entsprechenden Geräte eingesetzt werden.
- Beachten Sie, daß im Zuge ständiger Qualitätsverbesserungen Änderungen an der Software vorbehalten sind.

- Der Betrieb dieses Recorders mit einer anderen Software als vorgesehen wird nicht von der Garantie abgedeckt.
- Eine Duplizierung bestimmter Inhalte oder der gesamten Software und der Bedienungsanleitung oder das Verleihen dieser Software an Dritte ohne ausdrückliche Genehmigung des Inhabers der Urheberrechte ist urheberrechtlich streng verboten.
- Sony haftet in keiner Weise für finanzielle Verluste, entgangenen Gewinn oder Ansprüche Dritter, die sich aus der Anwendung dieser Software ergeben.
- Im Fall von Fertigungsfehlern beschränkt sich die Haftung von Sony lediglich auf den Austausch der besagten fehlerhaften Ware.
- Diese Software ist nur zur Verwendung mit dem angegebenen Gerät zugelassen.
- Sony behält sich das Recht auf Änderungen an der Software vor.

Programm © 2001 Sony Corporation

Dokumentation © 2002 Sony Corporation

Inhaltsverzeichnis

Übersicht	8
Bedienelemente	10
Vorbereitungen	13
Umgehende Aufnahme einer MD! (Synchronaufnahme)	17
Übertragen von Liedern vom Computer auf die MiniDisc (Check-out)	22
Umgehende Wiedergabe einer MD!	24
Verschiedene Arten der Aufnahme	26
Hinweise zur digitalen und analogen Aufnahme (Digitaleingang und Analogeingang)	26
Aufnahme im Analogmodus (Analogaufnahme)	27
Langzeitaufnahme (MDLP)	28
Wenn "LP:" nicht automatisch am Anfang eines Titels hinzugefügt werden soll	28
Aufnahme von Titeln mit der Group-Funktion (Aufnahme im Gruppenmodus)	29
Aktivieren des Gruppenmodus (Aufnahme im Gruppenmodus)	30
Abspeichern eines Titels in einer neuen Gruppe	31
Abspeichern eines Titels in einer vorhandenen Gruppe	31
Aufnahme ohne Überspielen vorhandenen Materials	31
Mikrofonaufnahmen	32
Auswählen der Mikrofonempfindlichkeit	32
Automatisches Hinzufügen von Spurmarkierungen in bestimmten Abständen (Auto Time Stamp)	33
Manuelles Einstellen des Aufnahmepegels (Manuelle Aufnahme)	34
Anzeigen der restlichen Aufnahmedauer	35
Einstellen der Uhr zum Festhalten der Aufnahmedauer	37
Anzeigen der aktuellen Uhrzeit	37

Verschiedene Arten der Wiedergabe 38

Schnelles Suchen eines bestimmten Titels oder einer bestimmten Position (Quick Search)	38
Verwenden der Group-Funktion (Gruppenmodus)	38
Anhören von Titeln unter Verwendung der Group-Funktion (Wiedergabe im Gruppenmodus)	39
Auswählen und Wiedergeben gewünschter Gruppen (Gruppenüberspringmodus)	39
Ändern eines Wiedergabemodus	40
Erstellen eines Programms (Programmierte Wiedergabe)	41
Einstellen von Höhen oder Tiefen (Digitale Klangvoreinstellung)	42
Auswählen der Tonqualität	42
Einstellen der Tonqualität	43
Ändern der Wiedergabe-geschwindigkeit (Geschwindigkeits-steuerung)	44
Überprüfen der Restspieldauer oder der Wiedergabe-position	45
Anschließen an ein Stereosystem (LINE OUT)	47

Bearbeiten aufgenommenener Titel 48

Benennen/Um benennen von Aufnahmen	48
Benennen von Aufnahmen	49
Um benennen von Aufnahmen	51
Speichern häufig verwendeter Formulie-rungen für Namen (Namensdatenbank-funktion)	52
Speichern von Formulierungen	53
Benennen mit Hilfe einer abgerufenen Formulierung	54
Löschen von Formulierungen	55
Registrieren von Titeln oder Gruppen als neue Gruppe (Gruppeneinstellungen)	56
Freigeben einer Gruppeneinstellung	57
Verschieben von aufgenommenen Titeln	58
Verschieben eines Titels in eine andere Gruppe	59
Ändern der Reihenfolge einer Gruppe auf einer MD (Gruppe verschieben)	60
Hinzufügen einer Spurmarkierung	61
Löschen einer Spurmarkierung	62
Löschen von Titeln	62
Löschen eines Titels	63
Löschen der gesamten MD	63
Löschen einer Gruppe	64

Weitere Bedienfunktionen 65

Verwendung des Alarms (Melodie-Timer)	65
Speichern der Einstellungen für einzelne MDs (Persönlicher MD-Speicher)	67
Löschen der MD-Informationen	67
Schützen Ihrer Hörfähigkeit (AVLS)	68
Ausschalten des Signaltons	69
Kontrasteinstellung des Displays (Kontrasteinstellung)	70
Sperren der Regler (HOLD)	70

Stromquellen 71

Batterielebensdauer	71
---------------------------	----

Weitere Informationen 72

Sicherheitsmaßnahmen	72
Systembeschränkungen	75
Fehlerbehebung	77
Menüliste	80
Meldungen	88
Technische Daten	91
Erläuterungen	92
Index	93

Übersicht

Einsatzmöglichkeiten des Net MD-Walkman

Mit diesem Produkt können Sie problemlos digitale Audiodateien vom Computer auf eine MiniDisc übertragen und überall hin mitnehmen.

1 Speichern Sie digitale Audiodateien auf dem Computer*.

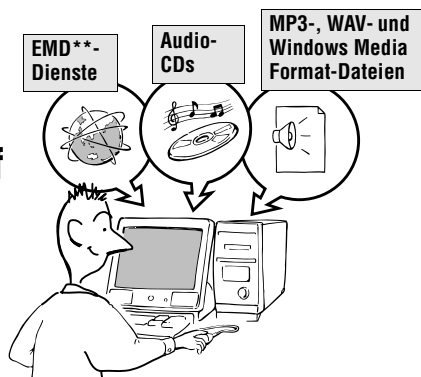

2 Übertragen Sie die Dateien zum MiniDisc-Walkman.

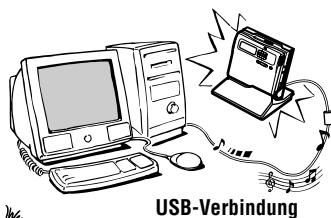

3 Geben Sie die Dateien auf dem MiniDisc-Walkman wieder.



* "OpenMG", eine Urheberrechtsschutztechnologie gemäß SDMI-Spezifikation (Secure Digital Music Initiative), ermöglicht das Aufnehmen oder Abspielen digitaler Musik bei gleichzeitiger Wahrung der Urheberrechte.

** EMD ist nur in bestimmten Regionen erhältlich.

- Die aufgenommene Musik darf nur privat genutzt werden. Eine Nutzung der Musik über den privaten Gebrauch hinaus muß vom Inhaber der Urheberrechte genehmigt werden.
- Sony haftet nicht für Musikdateien, die aufgrund fehlerhafter Aufnahme von CD oder fehlerhafter Musik-Downloads nicht auf dem Computer gespeichert wurden.

Gebrauch

Die Aufnahme erfolgt in folgenden Fällen möglicherweise nicht einwandfrei bzw. die aufgenommenen Daten können verlorengehen, wenn:

- Sie während eines Datenlese- oder Datenschreibvorgangs die MD aus dem Recorder entnehmen, den Recorder von der USB-Station nehmen oder das USB-Kabel herausziehen.
- die verwendete MD statischer Elektrizität oder elektrischen Störungen ausgesetzt wurde.

Überprüfen der mitgelieferten Zubehörteile

Mitgeliefertes Zubehör

Netzteil (1)

USB-Station (1)

Kopf-/Ohrhörer mit Fernbedienung (1)

Optisches Kabel (1)

USB-Kabel (1)

Nickel-Metall-Hydrid-Akku NH-14MW(A) (1)

CD-ROM (1)*

Trockenbatteriegehäuse (1)

Akkutragetasche (1)

Recordable MD (nur Modelle für USA und Kanada) (1)

Tragetasche/Tragekoffer mit Gürtelbefestigung (außer USA-Modell) (1)

Netzsteckeradapter (nur weltweites Sony-Modell) (1)

* Spielen Sie CD-ROMs nicht auf einem Audio-CD-Player ab.

Bedienelemente

Der Recorder

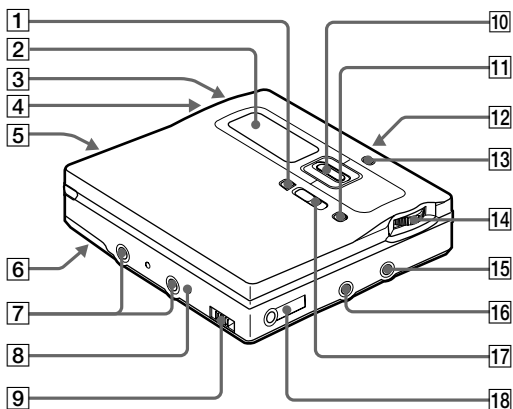

- 1 Taste END SEARCH
- 2 Display
- 3 Tasten VOLUME +/-
Die Taste VOLUME + verfügt über einen Tastpunkt.
- 4 Batteriefach
- 5 Taste T MARK
- 6 Schalter HOLD (auf der Rückseite)
- 7 Anschlüsse für das Trockenbatteriegehäuse
- 8 Buchse DC IN 3V
- 9 Anschlußbuchse der USB-Station
- 10 Regler
 - Bewegt den Cursor auf dem Display.

• Weitere Bedienfunktionen

Gehen Sie folgendermaßen vor:	Funktion
▶ ¹⁾ drücken	Wiedergabe/ Eingabe
◀◀ drücken	Zurückspulen
▶▶ drücken	Vorwärtsspulen
Setzen auf	Pause
Setzen auf ■	Anhalten

¹⁾ Die Taste ▶ verfügt über einen Tastpunkt.

- 11 Taste GROUP/CANCEL
- 12 Schalter OPEN
- 13 Ladeanzeige
- 14 Jog-Dial (MENU/ENTER)

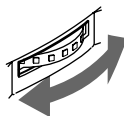
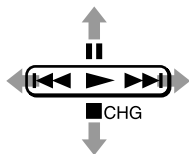

Drehen, um eine Auswahl zu treffen

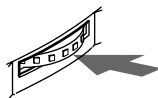

Drücken, um die Auswahl zu bestätigen

- 15** Buchse LINE IN (OPT)
- 16** Buchse MIC (PLUG IN POWER)
Neben der Buchse MIC (PLUG IN POWER) befindet sich ein Tastpunkt.
- 17** Schalter REC (Aufnahme)
- 18** Buchse \odot (Kopf-/Ohrhörer)/LINE OUT

Das Display des Recorders

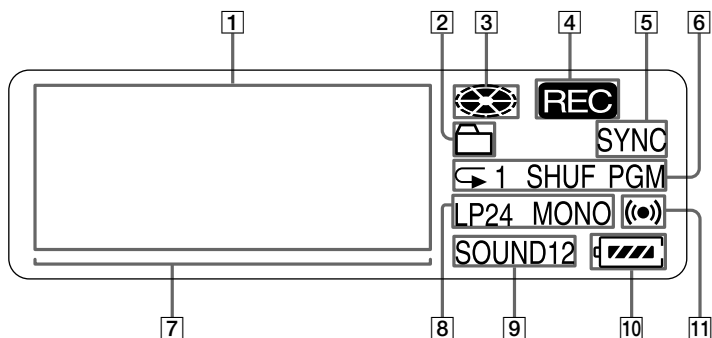

- 1** Zeichenanzeige
Zeigt die Namen von MD und Titeln, Datum, Fehlermeldungen, Titelnummern usw. an.
- 2** Gruppenanzeige
- 3** Anzeige MD
Zeigt an, daß sich die MD dreht, weil eine MD bespielt, wiedergegeben oder bearbeitet wird.
- 4** Anzeige REC
Leuchtet bei der Aufnahme. Wenn sie blinkt, befindet sich der Recorder im Aufnahme-Bereitschaftsmodus.
- 5** Anzeige SYNC (Synchronaufnahme)
- 6** Anzeige des Wiedergabemodus
Zeigt den Wiedergabemodus der MD an (Shuffle Play, Program Play, Repeat Play usw.).
- 7** Pegelanzeige
- 8** Anzeige LP2 (LP2-Stereo), LP4 (LP4-Stereo), MONO (Mono)
- 9** Tonanzeige
Leuchtet, wenn die digitale Klangvoreinstellung aktiviert ist.
- 10** Akkuanzeige
Zeigt den ungefähren Akkuladestatus an.
- 11** Anzeige Melodie-Timer

Die Kopf-/Ohrhörer mit Fernbedienung

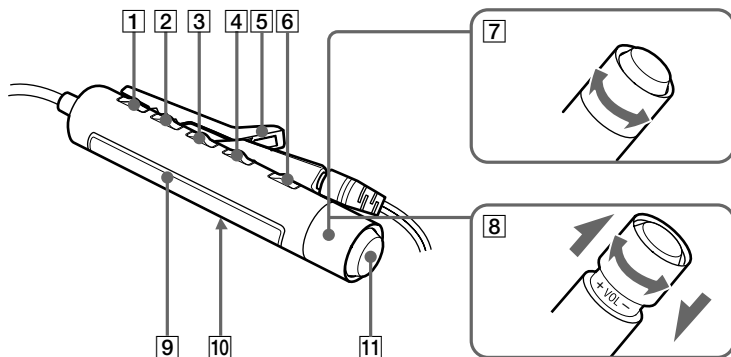

- 1 Taste DISPLAY
 - 2 Taste PLAY MODE
 - 3 Taste RPT/ENT (Wiederholen/
Eingabe)
 - 4 Taste SOUND
 - 5 Taste (Pause) **||**
 - 6 Clip
 - 7 Regler (◀◀◀/▶▶▶)
- ▶▶▶▶ : Wiedergabe, AMS, FF
◀◀◀ : REW

Zur Wiedergabe, Vorwärtsspulen oder
Zurückspulen drehen oder drehen und
halten.

- 7 Vorwärts- oder Zurückspulen ist ohne
Tonwiedergabe möglich.
- 8 Regler (VOLUME +/-)
Zum Einstellen der Lautstärke
herausziehen und drehen.
- 9 Display
- 10 Schalter HOLD
- 11 Taste **■** (Stop)
Kann je nach Funktion als "Eingabe"-
Taste verwendet werden.

Das Display der Fernbedienung

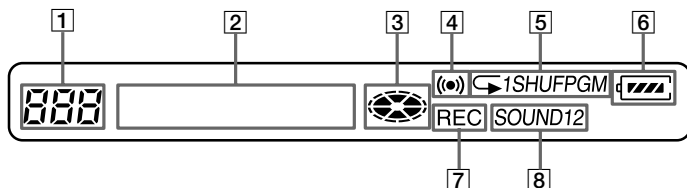

- 1 Titelnummeranzeige
- 2 Zeichenanzeige
- 3 Anzeige MD
- 4 Anzeige Melodie-Timer
- 5 Anzeige des Wiedergabemodus
- 6 Akkukapazitätsanzeige
- 7 Anzeige REC
- 8 Anzeige SOUND

Vorbereitungen

Laden Sie den Akku auf, bevor Sie ihn verwenden. Selbst wenn der Akku nicht geladen ist, können Sie den Recorder verwenden, solange das Netzteil angeschlossen ist.

1 Setzen Sie den Akku ein.

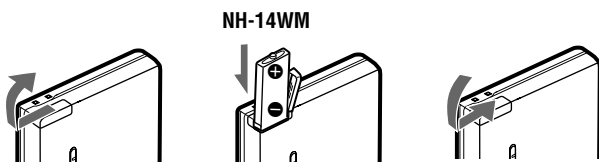

Setzen Sie den Akku mit dem Minuspol zuerst ein.

Verwenden der Trockenbatterie

Befestigen Sie das Trockenbatteriegehäuse am Recorder.

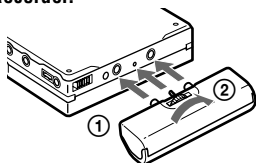

Legen Sie die Batterie mit dem Minuspol zuerst ein.

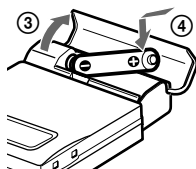

Legen Sie eine LR6 Alkali-Trockenbatterie (Größe AA) ein.

Um die maximale Betriebsdauer des Recorders zu erreichen, sollten Sie die Trockenbatterie zusammen mit einem vollständig aufgeladenen Akku verwenden.

2 Aufladen des Akkus.

- ① Schließen Sie das Netzteil an die USB-Station und an eine Wandsteckdose an.

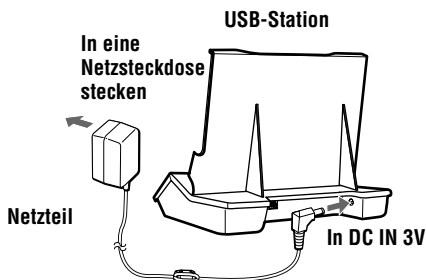

- ② Setzen Sie den Recorder auf die USB-Station.

Drücken Sie den Recorder nach unten, und neigen Sie ihn gleichzeitig nach hinten, bis er richtig in der USB-Station sitzt.

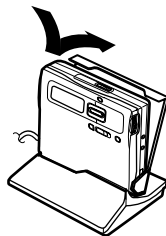

- ③ Vergewissern Sie sich, daß die Ladeanzeige leuchtet.
Ein vollständiger Ladevorgang dauert etwa dreieinhalb Stunden. Nach Beendigung des Ladevorgangs erlischt die Ladeanzeige.

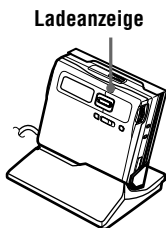

- ④ Nehmen Sie den Recorder von der USB-Station.

Drücken Sie den Recorder nach unten, und heben Sie ihn gleichzeitig nach vorne heraus.

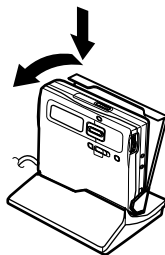

Modelle, die mit einem Steckeradapter ausgestattet sind

Wenn der Stecker des Netzteils nicht in die Netzsteckdose paßt, verwenden Sie den Steckeradapter.

3

Herstellen von Verbindungen und Aufheben der Sperrung der Regler.

① Stecken Sie die Kopf-/Ohrhörer mit der Fernbedienung in $\text{In } \text{LINE OUT}$ ein.

② Verschieben Sie den Schalter HOLD in die Richtung des Pfeils (\rightarrow) in der Abbildung, um die Sperre der Regler aufzuheben.

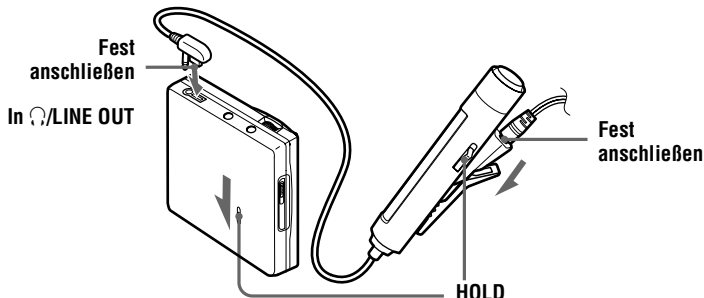

Der Akku kann auch durch direktes Anschließen des Netzteils am Recorder geladen werden. Schließen Sie das Netzteil an DC IN 3V am Recorder an, und setzen Sie dann den Regler auf \blacksquare CHG, während sich der Recorder im Stop-Modus befindet.

Die Ladeanzeige leuchtet auf, und der Ladevorgang beginnt. Ein vollständiger Ladevorgang dauert etwa dreieinhalb Stunden. Der Ladevorgang ist beendet, wenn die Ladeanzeige erlischt. Die Dauer des Ladevorgangs hängt vom Zustand des Akkus ab.

Hinweise

- Die mitgelieferte USB-Station kann nur in Verbindung mit diesem Recorder eingesetzt werden. Andere Modelle können damit nicht geladen werden.
- Verwenden Sie die mitgelieferte USB-Station nicht zum Laden anderer Akkus außer den mitgelieferten bzw. den dafür geeigneten Akkus (NH-14WM).
- Während des Ladevorgangs auf der USB-Station können das Akkuladegerät und der Akku heiß werden, was ungefährlich ist.

- Achten Sie darauf, daß Sie nur das im Lieferumfang enthaltene Netzteil verwenden.
- Wenn Sie den Akku zum ersten Mal oder nach längerer Nichtverwendung laden, wird er möglicherweise nicht vollständig aufgeladen. Das ist normal. Nach mehrmaliger Verwendung und wiederholter Aufladung erreicht er wieder seine normale Ladekapazität.
- Wenn ein vollständig aufgeladener Akku nur noch etwa halb so lange reicht wie normal, muß er ausgetauscht werden.
- Wenn der Recorder längere Zeit nicht verwendet wird, trennen Sie das Netzteil von der Wandsteckdose, und nehmen Sie den Recorder von der USB-Station.
- Die Ladeanzeige erlischt ca. dreieinhalb Stunden, nachdem Sie den Recorder auf die USB-Station gesetzt haben. Wenn Sie den Recorder während des Ladevorgangs mindestens drei Minuten lang von der USB-Station nehmen, erlischt die Ladeanzeige. Wenn Sie den Recorder dann wieder auf die USB-Station setzen, dauert es rund dreieinhalb Stunden, bis die Anzeige wieder erlischt.

- Wenn der Recorder plötzlich seine Funktion einstellt und im Display die Meldung "LOW BATT" erscheint, müssen Sie den Akku aufladen. Sie können den Recorder zwar noch eine gewisse Zeit betreiben, ohne ihn aufladen zu müssen. Wenn Sie jedoch warten, bis der Akku vollständig entladen ist, können Sie den Recorder möglicherweise nicht erneut aufladen, indem Sie ihn einfach auf die USB-Station stellen. In diesem Fall müssen Sie den Akku erst kurz aus dem Recorder entnehmen und wieder einsetzen, bevor Sie den Recorder auf die USB-Station stellen.
- Bitte beachten Sie beim direkten Laden des Akkus mit dem Netzteil die folgenden Punkte.
 - Wird unmittelbar nach Abschluß des Ladevorgangs der Regler auf ■CHG gesetzt, beginnt der Ladevorgang erneut. In diesem Fall ist der Vorgang durch erneutes Setzen des Reglers auf ■CHG abzubrechen, da der Akku bereits vollständig aufgeladen ist.
 - Der Ladevorgang wird gestoppt, wenn der Recorder während des Ladens bedient wird.

Akkulebensdauer

Einzelheiten dazu finden Sie unter "Batterielebensdauer" (Seite 71).

Beim Aufnehmen

(Einheit: Ungef. Std.)

Batterien	SP-Stereo	LP2-Stereo	LP4-Stereo
Nickel-Metall-Hydrid-Akku	12	17	21
LR6 (SG) Sony Alkali-Trockenbatterie	12	19	23
Nickel-Metall-Hydrid-Akku + eine LR6 (SG)	30	43	52

Bei der Wiedergabe

Batterien	SP-Stereo	LP2-Stereo	LP4-Stereo
Nickel-Metall-Hydrid-Akku	30	38	42
LR6 (SG) Sony Alkali-Trockenbatterie	44	52	62
Nickel-Metall-Hydrid-Akku + eine LR6 (SG)	79	95	110

Umgehende Aufnahme einer MD! (Synchronaufnahme)

In diesem Abschnitt wird die grundlegende Vorgehensweise für digitale Aufnahmen mit einem optischen Kabel beschrieben, das an einen CD-Player, ein digitales Fernsehgerät oder ein anderes digitales Gerät angeschlossen ist. Weitere Informationen finden Sie unter "Systembeschränkungen" (Seite 75). Während der Synchronaufnahme startet und stoppt der Recorder die Aufnahme in Synchronisation mit der Tonquelle. Spurmarkierungen werden hinzugefügt, wenn diese in der Tonquelle vorkommen. Es wird empfohlen, bei der Aufnahme das Netzteil zu verwenden.

Für die Aufnahme von einem Kassetten-Deck, einem Radio usw. → "Aufnahme im Analogmodus (Analogaufnahme)" (Seite 27).

Für die Aufnahme im Gruppenmodus → "Aufnahme von Titeln mit der Group-Funktion (Aufnahme im Gruppenmodus)" (Seite 29).

1 Legen Sie eine MD ein.

- ① Betätigen Sie den Schalter OPEN, um den Deckel zu öffnen.



- ② Legen Sie eine MD mit der Beschriftung nach vorn ein, und schließen Sie den Deckel.

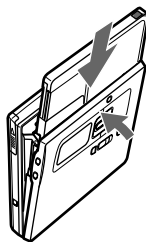

Vergewissern Sie sich, daß die Überspielschutzlasche geschlossen ist.

2

Schließen Sie das Gerät an. (Schließen Sie die Kabel fest und sicher an die entsprechenden Buchsen an.)

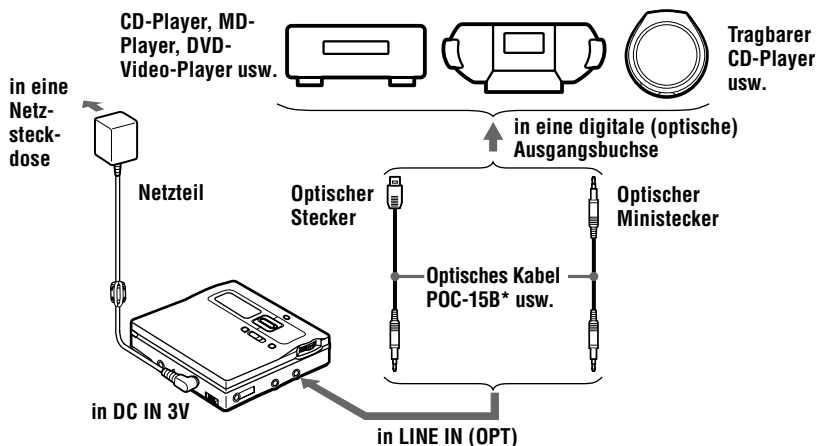

* Siehe "Optionales Zubehör" (Seite 91).

3

Nehmen Sie eine MD auf.

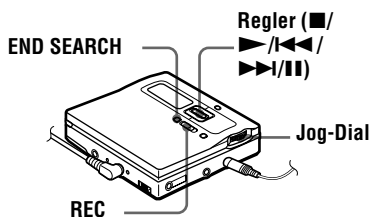

- ① Drücken Sie den Jog-Dial, während sich der Recorder im Stop-Modus befindet. Die Menüoptionen werden im Display angezeigt.
- ② Drehen Sie den Jog-Dial, bis "SYNC REC" im Display blinkt, und drücken Sie ihn dann, um die Auswahl zu bestätigen.

- ③ Drehen Sie den Jog-Dial, bis "SYNC ON" im Display blinkt, und drücken Sie ihn dann, um die Auswahl zu bestätigen. "SYNC" erscheint im Display.
- ④ Halten Sie den Schalter REC gedrückt, und schieben Sie ihn nach rechts. Der Recorder wird gestoppt und schaltet in den Bereitschaftsmodus.
- ⑤ Spielen Sie die CD oder Kassette ab, die Sie aufnehmen möchten. Der Recorder startet die Aufnahme automatisch, sobald er Wiedergabesignale empfängt. "REC" erscheint dann im Display, und die REC LED leuchtet.

Um die Aufnahme anzuhalten, setzen Sie den Regler auf ■.

Wenn Sie den Regler auf ■ setzen, wird der Recorder automatisch nach ca. 10 Sekunden (bei Batteriebetrieb) oder nach ca. 3 Minuten (bei Netzbetrieb) ausgeschaltet.

Deaktivieren der Synchronaufnahme

Drehen Sie den Jog-Dial, bis "SYNC OFF" in Schritt ③ im Display blinkt, und drücken Sie ihn dann, um die Auswahl zu bestätigen.

Hinweis

Wenn Sie Aufnahmen auf einer MD vornehmen, die bereits Aufnahmen enthält, überspielt der Recorder standardmäßig den gesamten Inhalt der MD. Falls die Aufnahmen erst hinter den bereits vorhandenen Aufnahmen beginnen sollen, müssen Sie erst die unter "Aufnahme ohne Überspielen vorhandenen Materials" (Seite 31) beschriebenen Schritte ausführen, bevor Sie Schritt 3, "Nehmen Sie eine MD auf." (Seite 18) ausführen können.

Funktion	Taste(n) drücken
Aufnahme ab Ende des aktuellen Inhalts ¹⁾	Wenn "REC-Posi" (Einstellung für die Aufnahmestartposition) auf "From Here" gesetzt ist, drücken Sie END SEARCH, halten Sie den Schalter REC gedrückt, und schieben Sie ihn nach rechts. ¹⁾ Wenn "REC-Posi" auf "From End" gesetzt ist, halten Sie den Schalter REC gedrückt, und schieben Sie ihn nach rechts.
Teilweises Überspielen der vorherigen Aufnahme ¹⁾	Drücken Sie ►, ◀◀ oder ►►, um den Aufnahmebeginn zu suchen, und setzen Sie den Regler auf ■, um anzuhalten. Drücken Sie dann den Schalter REC, und schieben Sie ihn nach rechts.
Pause	Setzen Sie den Regler auf ■■ ²⁾ . Setzen Sie den Regler erneut auf ■■, um die Aufnahme fortzusetzen.
Herausnehmen der MD	Setzen Sie den Regler auf ■, und öffnen Sie den Deckel. ³⁾ (Der Deckel öffnet sich nicht, solange "TOC Edit" im Display blinkt.)

¹⁾ Wenn "REC-Posi" auf "From End" gesetzt ist, beginnt der Aufnahmevorgang immer am Ende des zuletzt aufgezeichneten Materials, ohne daß die Taste END SEARCH gedrückt werden muß (Seite 31).

²⁾ An der Stelle, an der Sie den Regler erneut auf ■■ setzen, um die Aufnahme nach einer Pause fortzusetzen, wird eine Spurmarkierung eingefügt. Daher zählt der Rest des Titels als neuer Titel.

³⁾ Wenn Sie den Deckel öffnen, während "REC-Posi" auf "From Here" gesetzt ist, beginnt die nächste Aufnahme am Anfang der MD. Überprüfen Sie den Anfangspunkt für die Aufnahme im Display.

Wenn die Aufnahme nicht gestartet wird

- Prüfen Sie, ob der Recorder möglicherweise gesperrt ist (Seiten 15, 70).
- Prüfen Sie, ob die MD möglicherweise überspielgeschützt ist (Seiten 17, 73).
- Bespielt gekaufte MDs können nicht überspielt werden.

Ermitteln der Aufnahmebedingung

Je nach Aufnahmebedingung leuchtet die Anzeige REC LED auf oder blinkt.

Aufnahmebedingung	REC-Anzeige
Im Aufnahmemodus	leuchtet auf blinkt entsprechend der Lautstärke der Tonquelle, wenn mit einem Mikrofon aufgenommen wird (Voice Mirror)
Aufnahmebereitschaft	blinkt
Weniger als 3 Minuten Aufnahmedauer verfügbar	blinkt langsam
Eine Spurmarkierung wurde hinzugefügt (nur bei Bedienung über die Recorder-Tasten)	wird vorübergehend ausgeblendet
Während der Übertragung auf MD	blinkt schneller

Informationen zu DSP TYPE-R für ATRAC

“TYPE-R” ist eine hochentwickelte Spezifikation von Sony für den DSP-Prozessor (Digital Signal Processor), der für die Minidisk-Audioqualität von zentraler Bedeutung ist. Aufgrund dieser Technologie ist die Signalverarbeitungsleistung beim MD-Recorder doppelt so hoch wie bei früheren MD-Walkman-Modellen, so daß eine Tonqualität erreicht wird, die nahezu mit der von MD-Decks vergleichbar ist. Diese Einheit unterstützt die Funktion “TYPE-R” nur während der Aufnahme oder Wiedergabe im normalen Stereomodus. Im MDLP-Modus oder während der Übertragung der Audiodaten vom Computer im normalen Stereomodus mit Hilfe von OpenMG Jukebox wird diese Funktion nicht unterstützt.

Hinweise

- Die Pause-Funktion kann während der Synchronaufnahme nicht manuell aktiviert oder deaktiviert werden. Setzen Sie den Regler auf ■, um die Aufnahme zu stoppen.
- Nehmen Sie während der Aufnahme keine Änderung der Einstellung von “SYNC REC” vor. Die Aufnahme könnte in diesem Fall nicht korrekt erfolgen.
- Auch wenn die Tonquelle keine Aufnahmesignale sendet, kann es vorkommen, daß die Aufnahme während einer Synchronaufnahme nicht automatisch angehalten wird, da der Geräuschpegel der Tonquelle sehr hoch ist.
- Tritt während einer Synchronaufnahme von einer anderen Tonquelle als einer CD oder MD eine stille Passage von ca. 2 Sekunden auf, wird an der Stelle, an der die stille Passage endet, automatisch eine neue Spurmarkierung hinzugefügt.
- Die Synchronaufnahme ist nicht möglich, wenn es sich bei dem Anschlußkabel nicht um ein optisches Kabel handelt oder das Kabel an die Buchse MIC (PLUG IN POWER) angeschlossen ist.
- Ein Wechsel des Aufnahmemodus während der Aufnahme ist nicht möglich.
- “Data Save” oder “TOC Edit” blinkt, während die Daten der Aufnahme (z.B. der Anfangs- und Endpunkt des Titels) aufgezeichnet werden. Bewegen Sie den Recorder nicht, und ziehen Sie den Netzstecker nicht heraus, so lange die Anzeige im Display blinkt.
- Der Deckel läßt sich erst öffnen, nachdem “TOC Edit” aus dem Display ausgeblendet wurde.
- Wird die Stromversorgung unterbrochen (z.B. durch Herausnehmen oder Entladen der Batterie oder durch Trennen der Verbindung zum Netzteil), während eine Aufnahme oder ein Bearbeitungsvorgang läuft oder im Display “TOC Edit” angezeigt wird, läßt sich der Deckel erst öffnen, wenn die Stromversorgung wiederhergestellt ist.
- Digitale Aufnahmen sind nur über einen optischen Ausgang möglich.
- Wenn Sie von einem tragbaren CD-Player aufnehmen, sollten Sie bei dem CD-Player den Pausemodus einschalten und dann den Aufnahmevorgang auf dem Recorder durchführen.

- Beachten Sie bei der Aufnahme von einem tragbaren CD-Player die folgenden Hinweise:
 - Manche tragbaren CD-Player ermöglichen keine Aufnahmen über den digitalen Ausgang, wenn kein Netzteil angeschlossen ist. Schließen Sie in diesem Fall das Netzteil an den tragbaren CD-Player an, und betreiben Sie ihn mit Netzstrom.
 - Bei manchen tragbaren CD-Playern ist die optische Ausgabe bei Verwendung einer Funktion zur Unterdrückung von Tonsprüngen (z.B. ESP* oder G-PROTECTION) nicht möglich. Deaktivieren Sie in diesem Fall die Funktion zur Unterdrückung von Tonsprüngen.
- * Electronic Shock Protection (Elektronischer Stoßschutz)



- Wenn der Player während einer Synchronaufnahme mehr als 3 Sekunden keine Signale sendet, wird der Recorder automatisch in den Bereitschaftsmodus geschaltet. Wenn der Player wieder Signale sendet, setzt der Recorder die Synchronaufnahme fort. Wenn der Recorder 5 Minuten oder länger in den Bereitschaftsmodus geschaltet ist, wird die Aufnahme automatisch angehalten.
- Für längerdauernde Aufnahmen führen Sie zur Auswahl des Aufnahmemodus Schritt 1 unter "Langzeitaufnahme (MDLP)" (Seite 28) aus, und beginnen Sie danach die Synchronaufnahme.
- LINE IN (OPT) kann sowohl für digitale als auch für analoge Aufnahmen verwendet werden. Der Recorder erkennt automatisch die Art des Verbindungskabels und schaltet auf digitalen oder analogen Eingang um.
- Der Aufnahmepegel wird automatisch eingestellt. Informationen zur manuellen Einstellung des Pegels finden Sie unter "Manuelles Einstellen des Aufnahmepegels (Manuelle Aufnahme)" (Seite 34).
- Sie können den Ton während der Aufnahme kontrollieren. Schließen Sie die Kopf-/Ohrhörer mit Fernbedienung an die Buchse /LINE OUT an, und stellen Sie die Lautstärke durch Drücken von VOLUME +/- ein. Diese Einstellung hat keinen Einfluß auf den Aufnahmetonpegel.

Übertragen von Liedern vom Computer auf die MiniDisc (Check-out)

1 Installieren Sie die mitgelieferte Software OpenMG Jukebox auf dem Computer.

Einzelheiten finden Sie in der Bedienungsanleitung OpenMG Jukebox.

Hinweis

Wenn Sie den Recorder zum ersten Mal an den Computer anschließen, müssen Sie unbedingt die "Software OpenMG Jukebox" und den "Treiber Net MD" von der mitgelieferten CD-ROM installieren. Falls OpenMG Jukebox bereits installiert ist, müssen Sie erst den Treiber für Net MD installieren, bevor Sie den Recorder an den Computer anschließen. Eine Computersteuerung ist selbst bei angeschlossenem Recorder nicht möglich, wenn Software und Treiber nicht zuvor installiert wurden.

2 Schließen Sie das Gerät an.

Einzelheiten finden Sie in der Bedienungsanleitung OpenMG Jukebox.

- ① Legen Sie eine MD in den Recorder ein.
- ② Setzen Sie einen geladenen Akku in den Recorder ein.
- ③ Schließen Sie das Netzteil an die USB-Station an.
- ④ Schließen Sie den Recorder mit dem mitgelieferten USB-Kabel an den Recorder an.
- ⑤ Lassen Sie HOLD los, und setzen Sie den Recorder (im Stop-Modus) auf die USB-Station.

An USB-Anschluß der USB-Station.

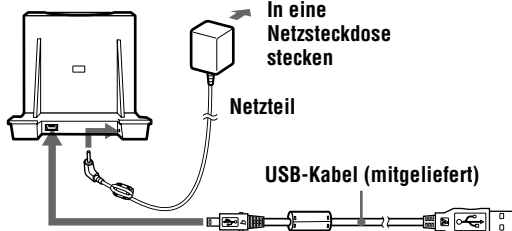

Hinweise

- Schließen Sie das Netzteil an die USB-Station und an eine Wandsteckdose an.
- Dieser Recorder unterstützt USB 2.0 Full Speed (früher USB 1.1).
- Der einwandfreie Betrieb des Recorders mit einem USB-Hub oder einem USB-Verlängerungskabel wird nicht garantiert. Achten Sie darauf, für den Anschluß ein USB-Kabel zu verwenden.
- Schließen Sie nur einen MD-Recorder an den Computer an. Falls mehrere Recorder angeschlossen werden, wird kein einwandfreier Betrieb garantiert.

3

Nehmen Sie die Audiodaten unter OpenMG Jukebox auf.

Einzelheiten finden Sie in der Bedienungsanleitung OpenMG Jukebox.

Im Display des Recorders erscheint die unten abgebildete Meldung.

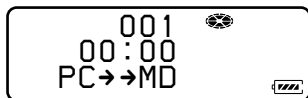

4

Übertragen Sie die Musikdatei zum Recorder (Check-out).

Einzelheiten finden Sie in der Bedienungsanleitung OpenMG Jukebox.

Hinweise

- Wenn der Recorder an einen Computer angeschlossen ist, können nur die VOLUME +/- -Tasten am Recorder und der VOL +/- -Regler sowie die SOUND-Taste an der Fernbedienung betätigt werden.
- Während der Übertragung dürfen Sie weder den Recorder berühren noch das Netzkabel oder USB-Kabel trennen, da sonst alle Daten verloren gehen, die bis zu diesem Zeitpunkt aufgenommen worden sind.
- Wenn der Recorder an einen Computer angeschlossen ist, läßt sich der Deckel während der Bearbeitungsvorgänge nicht öffnen.

5

Trennen Sie den Recorder von OpenMG Jukebox.

① Setzen Sie den Regler auf ■.

Achten Sie darauf, daß Sie den Recorder erst von der USB-Station nehmen, wenn "TOC Edit" nicht mehr im Display angezeigt wird.

② Drücken Sie den Recorder nach unten, und heben Sie ihn gleichzeitig nach vorne heraus.

Hinweis

Bevor Sie die MD wechseln, müssen Sie erst den Recorder stoppen und von der USB-Station nehmen. Falls zu diesem Zeitpunkt kein Akku in den Recorder eingesetzt ist, werden die Aufnahmen oder Bearbeitungen möglicherweise nicht auf der MD gespeichert, oder Sie können die MD nicht herausnehmen. Achten Sie darauf, daß ein Akku eingesetzt ist, bevor Sie den Recorder auf die USB-Station setzen.

Umgehende Wiedergabe einer MD!

1 Legen Sie eine MD ein.

- ① Drücken Sie OPEN, um den Deckel zu öffnen.



- ② Legen Sie eine MD mit der Beschriftung nach vorn ein, und schließen Sie den Deckel.

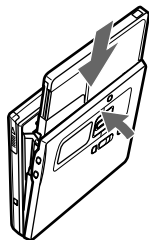

2 Geben Sie eine MD wieder.

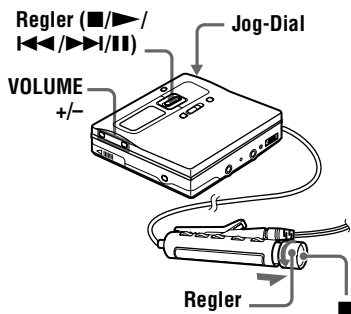

- ① Drücken Sie die Taste ► auf dem Recorder.
Drehen Sie den Regler an der Fernbedienung auf ►►►I.
Während des Betriebs hören Sie im Kopf-/Ohrhörer einen kurzen Signalton.

- ② Drücken Sie VOLUME +/-, um die Lautstärke am Recorder einzustellen. Ziehen Sie an der Fernbedienung den Regler heraus, und drehen Sie ihn auf VOL +/-.

Die Lautstärke wird im Display angezeigt. Drücken Sie nach der Einstellung der Lautstärke den Regler wieder hinein.

Wenn Sie die Wiedergabe anhalten möchten, setzen Sie den Regler auf ■ (am Recorder), oder drücken Sie ■ (an der Fernbedienung).

Während des Betriebs hören Sie im Kopf-/Ohrhörer einen langen Signalton. Wenn Sie den Recorder stoppen, wird der Recorder automatisch nach ca. 10 Sekunden (bei Batteriebetrieb) oder nach ca. 3 Minuten (bei Netzbetrieb) ausgeschaltet.

Die Wiedergabe wird an der Stelle fortgesetzt, an der sie zuvor unterbrochen wurde. Drücken Sie zum Starten der Wiedergabe der MD ab dem ersten Titel am Recorder mindestens 2 Sekunden lang ►, oder drehen und halten Sie an der Fernbedienung den Regler mindestens 2 Sekunden lang auf ►►►I.

Funktion	Bedienung am Recorder	Bedienung an der Fernbedienung
Wählen Sie einen Titel direkt durch Anzeige von Titelnummer oder -name	Drehen Sie den Jog-Dial, und drücken Sie ihn, um die Auswahl zu bestätigen.	—
Suchen des Anfangs des aktuellen Titels ¹⁾	Drücken Sie ◀◀◀ . Drücken Sie wiederholt ◀◀◀ , bis Sie zum Anfang des gewünschten Titels gelangen.	Drehen Sie den Regler auf ◀◀◀ . Drehen Sie den Regler wiederholt auf ◀◀◀ , bis Sie zum Anfang des gewünschten Titels gelangen.
Suchen des Anfangs des nächsten Titels ²⁾	Drücken Sie ▶▶▶ .	Drehen Sie den Regler auf ▶▶▶ .
Zurückspulen während der Wiedergabe	Drücken und halten Sie ◀◀◀ .	Drehen Sie den Regler, und halten Sie ihn auf ◀◀◀ .
Vorspulen während der Wiedergabe	Drücken und halten Sie ▶▶▶ .	Drehen Sie den Regler, und halten Sie ihn auf ▶▶▶ .
Pause	Setzen Sie den Regler auf . Setzen Sie ihn erneut auf , um die Wiedergabe fortsetzen.	Drücken Sie . Drücken Sie erneut , um die Wiedergabe fortzusetzen.
Herausnehmen der MD	Setzen Sie den Regler auf ■ , und öffnen Sie den Deckel. ³⁾	Drücken Sie ■ , und öffnen Sie den Deckel.

¹⁾ Wenn Sie während der Wiedergabe des ersten Titels der MD **◀◀◀** zweimal nacheinander drücken, springt der Recorder zum Anfang des letzten Titels der MD.

²⁾ Wenn während des letzten Titels der MD **▶▶▶** gedrückt wird, springt der Recorder zum Anfang des ersten Titels der MD.

³⁾ Nach dem Öffnen des Deckels beginnt die Wiedergabe wieder mit dem Anfang des ersten Titels (sofern die MD-Informationen nicht im persönlichen MD-Speicher abgelegt wurden).

Wenn die Wiedergabe nicht gestartet wird

Prüfen Sie, ob der Recorder möglicherweise gesperrt ist (Seiten 15, 70).

Unterdrückung von Tonsprüngen (G-PROTECTION)

Die G-PROTECTION-Funktion wurde entwickelt, um die Stoßsicherheit so weit zu verbessern.

Hinweis

In folgenden Fällen können Tonsprünge bei der Wiedergabe auftreten:

- Der Recorder ist stärkeren, dauerhaften Stößen ausgesetzt.
- Es wird eine verschmutzte oder verkratzte MiniDisc abgespielt.

Bei Verwendung der Kopf-/Ohrhörer schließen Sie diese direkt an den Recorder an.

- 1 Drücken Sie den Jog-Dial.
- 2 Drehen Sie den Jog-Dial, bis "AUDIO OUT" im Display blinkt, und drücken Sie ihn dann, um die Auswahl zu bestätigen.
- 3 Drehen Sie den Jog-Dial, bis "HeadPhone" im Display blinkt, und drücken Sie ihn dann, um die Auswahl zu bestätigen.



- Der Wiedergabemodus wird automatisch umgeschaltet (Stereo, LP2-Stereo, LP4-Stereo oder Mono).
- Informationen zur Wiedergabe der Titel in einer bestimmten Gruppe finden Sie unter "Verwenden der Group-Funktion (Gruppenmodus)" (Seite 38).
- Die Lautstärkeinstellung kann im persönlichen MD-Speicher abgelegt werden (Seite 67).

Hinweise zur digitalen und analogen Aufnahme (Digitaleingang und Analogeingang)

Die Eingangsbuchse dieses Recorders fungiert als digitale und analoge Eingangsbuchse. Schließen Sie den Recorder über den (optischen) Digitaleingang oder Analogeingang (Line-Eingang) an einen CD-Player oder Kassettenrecorder an. Informationen zur Aufnahme finden Sie unter "Umgehende Aufnahme einer MD! (Synchronaufnahme)" (Seite 17), wenn Sie über den (optischen) Digitaleingang aufnehmen möchten, und unter "Aufnahme im Analogmodus (Analogaufnahme)" (Seite 27), wenn Sie über den Analogeingang (Line-Eingang) aufnehmen möchten.

Unterschied zwischen (optischem) Digitaleingang und Analogeingang (Line-Eingang)

Unterschied	(Optischer) Digitaleingang	Analogeingang (Line-Eingang)
Geeignete Tonquelle	Geräte mit Digitalausgang (optischem Ausgang). (CD-Player, DVD-Player usw.)	Geräte mit Analogausgang (Line-Ausgang) (Kassetten-Deck, Radio, Plattenspieler usw.)
Geeignetes Kabel	Optisches Kabel (mit einem optischen Stecker bzw. einem optischen Ministecker) (Seite 18)	Verbindungskabel (mit 2 Cinchsteckern oder einem Stereoministecker) (Seite 27)
Signal von der Tonquelle	Digital	Analog Selbst wenn eine digitale Tonquelle angeschlossen ist (z.B. ein CD-Player), wird an den Recorder ein analoges Signal gesendet.
Spurmarkierungen ¹⁾	Automatisch markiert (kopiert) • an denselben Stellen wie die Tonquelle (wenn die Tonquelle eine CD oder MD ist). • nach leeren (Seite 92) oder sehr leisen Passagen von mehr als 2 Sekunden (bei einer anderen Tonquelle als einer CD oder MD). • wenn sich der Recorder im Pause-Modus befindet (3 Sekunden leere Passagen während der Synchronaufnahme).	Automatisch markiert • nach leeren (Seite 92) oder sehr leisen Passagen von mehr als 2 Sekunden. • wenn der Recorder während der Aufnahme angehalten wird.
Aufnahmestufe	Identisch mit Tonquelle. Kann auch manuell eingestellt werden (digitale Aufnahmepegelkontrolle) ("Manuelles Einstellen des Aufnahmepegels (Manuelle Aufnahme)", Seite 34).	Automatisch eingestellt. Kann auch manuell eingestellt werden ("Manuelles Einstellen des Aufnahmepegels (Manuelle Aufnahme)", Seite 34).

¹⁾ Sie können unerwünschte Spurmarkierungen nach der Aufnahme löschen. ("Löschen einer Spurmarkierung", Seite 62).

Hinweis

Spurmarkierungen werden möglicherweise falsch kopiert:

- bei Aufnahmen von CD-Playern oder Multi-CD/MD-Playern über den (optischen) Digitaleingang.
- bei Aufnahmen über den (optischen) Digitaleingang von einer Tonquelle im Shuffle- oder programmierten Wiedergabemodus. Stellen Sie auf der Tonquelle den normalen Wiedergabemodus ein.
- wenn Programme mit Audio, die digital gesendet werden (z.B. Digitalfernsehen), über den (optischen) Digitalausgang aufgenommen werden.

Aufnahme im Analogmodus (Analogaufnahme)

Das angeschlossene Gerät sendet den Ton als analoges Signal, auf der MD wird der Ton jedoch digital aufgezeichnet. Für den Anschluß einer Tonquelle ist ein optionales Verbindungskabel erforderlich. Achten Sie beim Anschließen des Kabels darauf, daß die Stecker fest eingesteckt sind.

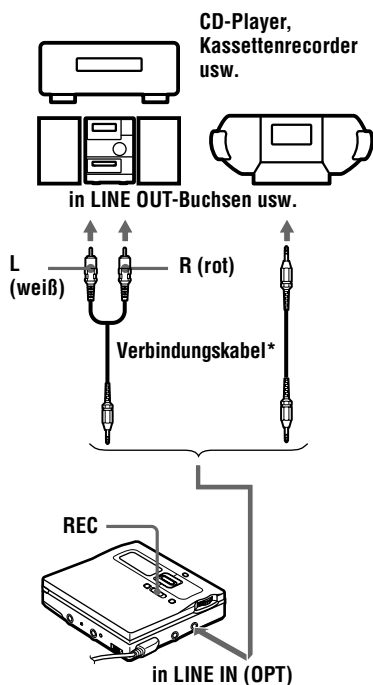

* Verwenden Sie die Anschlusskabel ohne Dämpfungsglied. Um einen tragbaren CD-Player mit Stereominibuchse anzuschließen, benötigen Sie ein Anschlusskabel mit Stereoministeckern (nicht im Lieferumfang enthalten).

- 1 Halten Sie den Schalter REC gedrückt, und schieben Sie ihn nach rechts. “REC” und die Anzeige REC LED am Recorder leuchten im Display auf, und die Aufnahme beginnt.
- 2 Starten Sie die Wiedergabe auf der Tonquelle, von der Sie aufnehmen möchten. Weitere Aufnahmeanleitungen finden Sie unter “Umgehende Aufnahme einer MD! (Synchronaufnahme)” (Seite 17).



LINE IN (OPT) kann sowohl für digitale als auch für analoge Aufnahmen verwendet werden.

Der Recorder erkennt automatisch die Art des Verbindungskabels und schaltet auf digitalen oder analogen Eingang um.

Hinweis

Wird eine Aufnahme vorübergehend durch Drehen des Reglers auf **||** gestoppt, wird an dieser Stelle eine Spurmarkierung eingefügt, sobald der Regler zwecks Fortsetzung der Aufnahme erneut auf **||** gesetzt wird. Die Aufzeichnung beginnt bei einem neuen Titel.

Langzeitaufnahme (MDLP)

Wählen Sie jeden Aufnahmemodus entsprechend der gewünschten Aufnahmedauer aus.

Stereoaufnahmen dürfen doppelt (LP2) oder viermal (LP4) so lang sein wie normale (Stereo-) Aufnahmen.

Monoaufnahmen mit doppelter normaler Aufnahmegeschwindigkeit sind ebenfalls möglich.

MDs, die im Mono-, LP2- oder LP4-Modus aufgenommen wurden, können nur auf MD-Playern oder Recordern wiedergegeben werden, die den Mono-, LP2- oder LP4-Wiedergabemodus unterstützen.

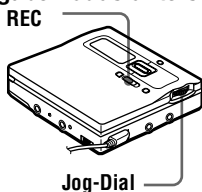

- 1** Drücken Sie den Jog-Dial.
- 2** Drehen Sie den Jog-Dial, bis "REC MODE" im Display blinkt, und drücken Sie dann den Jog-Dial, um die Auswahl zu bestätigen.
- 3** Drehen Sie den Jog-Dial, um den gewünschten Aufnahmemodus auszuwählen, und drücken Sie dann den Jog-Dial, um die Auswahl zu bestätigen.

Aufnahmemodus ¹⁾	Display auf dem Recorder ³⁾	Aufnahmedauer ⁴⁾
SP-Stereo	SP	ungefähr 80 Minuten
LP2-Stereo	LP2	ungefähr 160 Minuten
LP4-Stereo	LP4	ungefähr 320 Minuten

Aufnahmemodus ¹⁾	Display auf dem Recorder ³⁾	Aufnahmedauer ⁴⁾
Mono ²⁾	MONO	ungefähr 160 Minuten

¹⁾ Für bessere Tonqualität empfiehlt sich die Aufnahme in normalem Stereo- (Stereo) oder LP2-Stereomodus.

²⁾ Wenn Sie Titel von einer Stereotonquelle mono aufnehmen, werden die Töne von links und rechts gemischt.

³⁾ Mit dem Jog-Dial ausgewählte Optionen.

⁴⁾ Bei Verwendung einer beispielbaren MD mit einer Aufnahmedauer von 80 Minuten.

4 Halten Sie den Schalter REC gedrückt, und schieben Sie ihn nach rechts.

5 Starten Sie die Wiedergabe auf der Tonquelle, von der Sie aufnehmen möchten.

Um die Aufnahme anzuhalten, setzen Sie den Regler auf ■.

Der Recorder behält die Einstellung des Aufnahmemodus für die nächste Aufnahme bei.

Wenn "LP:" nicht automatisch am Anfang eines Titels hinzugefügt werden soll

Wenn "LP:" am Anfang eines Titels hinzugefügt wird, wird bei dem Versuch, die MD auf einem Gerät wiederzugeben oder zu bearbeiten, das den MDLP-Modus nicht unterstützt, "LP:" angezeigt. Dadurch wird angezeigt, daß die Wiedergabe oder Bearbeitung des Titels auf dem verwendeten Gerät nicht möglich ist. Der Recorder ist werkseitig so eingestellt, daß die Angabe "LP:" ("Stamp ON") am Anfang jedes Titels hinzugefügt wird.

1 Drücken Sie den Jog-Dial, während sich der Recorder im Stop-Modus befindet.

2 Drehen Sie den Jog-Dial, bis "OPTION" im Display blinkt, und drücken Sie ihn dann, um die Auswahl zu bestätigen.

3 Drehen Sie den Jog-Dial, bis "LP Stamp" im Display blinkt, und drücken Sie ihn dann, um die Auswahl zu bestätigen.

4 Drehen Sie den Jog-Dial, bis "Stamp OFF" im Display blinkt, und drücken Sie ihn dann, um die Auswahl zu bestätigen.

Wenn "LP:" hinzugefügt werden soll, wählen Sie in Schritt 4 die Option "Stamp ON", und drücken Sie dann den Jog-Dial.

Hinweis

"LP:" wird zu Titeln hinzugefügt, die im LP-Stereomodus vom Computer übertragen werden. Die Einstellung "LP Stamp" wird dabei nicht berücksichtigt. Wenn Sie "LP:" löschen möchten, gehen Sie wie unter "Umbenennen von Aufnahmen" (Seite 51) beschrieben vor.



- Audiokomponenten, die den LP2- oder LP4-Stereomodus unterstützen, sind mit dem Logo **MDLP** oder **MDLP** gekennzeichnet.
- Wenn der Recorder so eingestellt wird, daß "LP:" nicht am Anfang von Titeln hinzugefügt wird, können durch die Nutzung der vollen Länge des Textstrings längere Titelnamen eingegeben werden (Seite 48).
- Aufgrund der neuentwickelten Spezifikation DSP TYPE-R für ATRAC (Adaptive TRansform Acoustic Coding) wird bei einer Aufnahme in SP-Stereo (oder Mono) eine hohe Klangqualität erzielt (Seite 20).

Hinweise

- Für Langzeitaufnahmen empfiehlt sich die Verwendung des Netzteils.
- Während der Monoaufnahme einer Stereotonquelle, die über die (optische) Digitaleingangsbuchse angeschlossen ist, können die aufgenommenen Töne dennoch mit an der Buchse /LINE OUT angeschlossenen Kopf- oder Ohrhörern in Stereo mitgehört werden.
- Bei Aufnahmen im LP4-Modus kann es in seltenen Fällen bei bestimmten Tonquellen vorübergehend zu Rauschen kommen. Dies ist auf die spezielle digitale Audiokomprimierungstechnologie zurückzuführen, die viermal so lange Aufnahmen wie normal ermöglicht. In einem solchen Fall empfiehlt sich für eine bessere Tonqualität die Aufnahme im normalen Stereo- oder LP2- Modus.

Aufnahme von Titeln mit der Group-Funktion (Aufnahme im Gruppenmodus)

Was ist die Group-Funktion (Gruppenmodus)?

Mit dieser Funktion lassen sich die Titel auf einer MD für Wiedergabe, Aufnahme und Bearbeitung in verschiedene Gruppen einteilen.

Wenn der Gruppenmodus auf OFF eingestellt ist.

MD								
Titelnummer								
1	2	3	4	5	6	7	8	9

Wenn der Gruppenmodus auf ON eingestellt ist.

MD									
Gruppe 1			Gruppe 2			Gruppe 3			
Titelnummer			Titelnummer			Titelnummer			
1	2	3	1	2	1	2	3	4	

Im MDLP-Modus (LP2-Stereo/LP4-Stereo) aufgenommene CD-Alben können damit bequem auf einer einzigen MD verwaltet werden. Pro MD lassen sich so max. 99 Gruppen erstellen.

Wie werden Gruppeninformationen gespeichert?

Bei der Aufnahme im Gruppenmodus werden die Gruppeninformationen automatisch in den Speicherbereich für den MD-Namen geschrieben. Die Informationen bestehen aus Textstrings, die wie im folgenden Beispiel gezeigt gespeichert werden.

Speicherbereich für den MD-Namen

Beispiel

0;Favorites//1-5;Rock//6-9;Pops//

- ① MD-Name: "Favorites".
- ② Gruppenname für die Titel 1 bis 5: "Rock".
- ③ Gruppenname für die Titel 6 bis 9: "Pops".

Deshalb wird die obige Zeichenkette vollständig als MD-Name angezeigt, wenn Sie eine im Gruppenmodus aufgenommene MD in ein System einlegen, das keinen Gruppenmodus unterstützt, oder versuchen, bei deaktiviertem Gruppenmodus den Inhalt einer MD auf diesem Recorder zu bearbeiten.

Die Zeichenkette läßt sich wie im Schritt "Umbenennen von Aufnahmen" unter "Benennen/Umbenennen von Aufnahmen" (Seite 48) beschrieben ändern. Falls Sie die Zeichenkette versehentlich ändern, können Sie die Gruppenfunktion dieser MD möglicherweise nicht mehr verwenden.

Hinweise

- Die Gruppenfunktionseinstellung wird auch gespeichert, wenn die MD ausgeworfen oder der Rekorder abgeschaltet wird.
- Im Gruppenmodus werden alle Titel ohne Gruppeneinstellungen vom Rekorder der letzten Gruppe auf der MD zugeteilt. Die letzte Gruppe wird auf dem Display des Recorders als "Group --" angezeigt. Innerhalb einer Gruppe werden die Titel in der Reihenfolge angezeigt, in der sie auf der MD gespeichert sind, nicht in der Reihenfolge innerhalb der Gruppe.

- Eine Gruppeneinstellung ist nicht möglich, wenn Titel-, Gruppen- und MD-Name auf einer MD die max. mögliche Zeichenanzahl übersteigen.

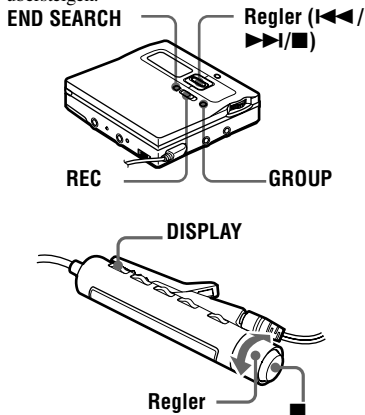

Aktivieren des Gruppenmodus (Aufnahme im Gruppenmodus)

Um Titel im Gruppenmodus aufnehmen zu können, muß der Gruppenmodus vor dem Beginn der Aufnahme aktiviert werden.

Auf dem Recorder

- 1** Drücken Sie GROUP mindestens 2 Sekunden lang. "☐" und "GROUP ON" leuchten im Display auf, und der Gruppenmodus ist damit aktiviert.

Auf der Fernbedienung

- 1** Drücken Sie DISPLAY mindestens 2 Sekunden lang.
- 2** Drehen Sie den Regler wiederholt, bis "GROUP" im Display blinkt, und drücken Sie dann ■, um die Auswahl zu bestätigen.
- 3** Drehen Sie den Regler wiederholt, bis "GROUP ON" im Display blinkt, und drücken Sie dann ■, um die Auswahl zu bestätigen. "G" leuchtet im Display auf, und der Gruppenmodus ist damit aktiviert.

Abbrechen des Gruppenmodus

- **Auf dem Recorder**
Drücken Sie GROUP mindestens 2 Sekunden lang.
- **Auf der Fernbedienung**
Wählen Sie "GROUP OFF" in Schritt 3.

Abspeichern eines Titels in einer neuen Gruppe

- Diese Funktion kann nur auf dem Recorder ausgeführt werden.
 - Aktivieren Sie den Gruppenmodus.
- 1** Drücken Sie END SEARCH, während sich der Recorder im Stop-Modus befindet.
 - 2** Halten Sie den Schalter REC gedrückt, und schieben Sie ihn nach rechts.
 - 3** Starten Sie die Wiedergabe auf der Tonquelle.

Beenden einer Aufnahme

Setzen Sie den Regler auf ■.
Das bis zum Setzen des Reglers auf ■ aufgenommene Material wird als neue Gruppe abgelegt.

Abspeichern eines Titels in einer vorhandenen Gruppe

- Diese Funktion kann nur auf dem Recorder ausgeführt werden.
 - Legen Sie eine MD mit Gruppeneinstellungen ein.
 - Aktivieren Sie den Gruppenmodus.
- 1** Drücken Sie kurz auf GROUP.
"☐" blinkt im Display, und Sie können direkt eine Gruppe auswählen (Gruppenüberspringmodus) (Seite 39).
 - 2** Drücken Sie innerhalb von 5 Sekunden wiederholt ◀◀ oder ▶▶, bis die Gruppe angezeigt wird, der der Titel zugeordnet werden soll.
Nach einiger Zeit hört "☐" zu blinken auf und leuchtet weiterhin im Display.
 - 3** Halten Sie den Schalter REC gedrückt, und schieben Sie ihn nach rechts.

- 4** Starten Sie die Wiedergabe auf der Tonquelle.
Nach dem bereits vorhandenen Inhalt wird der neu aufgenommene Titel hinzugefügt.

Hinweise

- Auch wenn "REC-Posi" auf "From Here" eingestellt ist, werden neu aufgenommene Titel in der angegebenen Gruppe nach den vorhandenen Titeln eingefügt, ohne daß der aktuelle Inhalt überschrieben wird.
- Wenn in Schritt 2 5 Sekunden lang keine Taste betätigt wird, wird der Gruppenüberspringmodus automatisch deaktiviert. Um im Ablauf fortzufahren, ist dann nochmals Schritt 1 auszuführen.



- Zum Hinzufügen eines Titels, der gerade wiedergegeben wird, zu einer Gruppe ist zunächst die Wiedergabe des Titels anzuhalten und dann ab Schritt 3 fortzufahren.
- Der Recorder überspielt bei aktiviertem Gruppenmodus das bestehende Material nicht. Im Gruppenmodus können Sie nur Titel aufnehmen, um eine neue Gruppe zu erstellen (Seite 31), oder Titel in einer bestehenden Gruppe aufnehmen (Seite 31).

Aufnahme ohne Überspielen vorhandenen Materials

Wenn Sie den aktuellen Inhalt einer MD nicht überspielen möchten, gehen Sie wie folgt vor. Die neuen Aufnahmen werden dann am Ende des aktuellen Inhalts hinzugefügt. Der Recorder ist werkseitig so eingestellt, daß vorhandenes Material überschrieben wird.

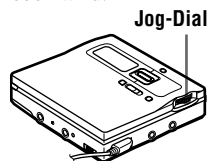

- 1** Drücken Sie den Jog-Dial, während sich der Recorder im Stop-Modus befindet.

Fortsetzung

- 2** Drehen Sie den Jog-Dial, bis "OPTION" im Display blinkt, und drücken Sie ihn dann, um die Auswahl zu bestätigen.
- 3** Drehen Sie den Jog-Dial wiederholt, bis "REC-Posi" im Display blinkt, und drücken Sie ihn dann, um die Auswahl zu bestätigen.
- 4** Drehen Sie den Jog-Dial wiederholt, bis "From End" im Display blinkt, und drücken Sie ihn dann, um die Auswahl zu bestätigen.

Starten der Aufnahme mit Überschreiben des aktuellen Inhalts

Wählen Sie "From Here" in Schritt 4.



Wenn Sie den aktuellen Inhalt einer MD vorübergehend nicht überspielen möchten, drücken Sie vor dem Beginn der Aufnahme END SEARCH. Die Aufnahme beginnt nach dem letzten Titel, auch wenn "REC-Posi" auf "From Here" gesetzt ist (werkseitige Einstellung). Die restliche Aufnahmedauer auf der MD wird auf dem Display angezeigt, wenn END SEARCH gedrückt wird.

Hinweise

- Die Einstellung bleibt auch nach dem Ausschalten des Recorders erhalten.
- Wenn Sie die Aufnahme starten, während sich der Recorder im Wiedergabepause-Modus befindet, beginnt die Aufnahme an der Stelle, an der der Recorder angehalten wurde, selbst wenn "REC-Posi" auf "From End" gesetzt worden ist.

Mikrofonaufnahmen

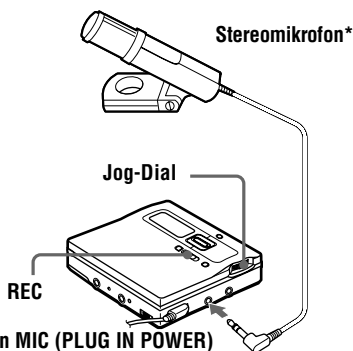

in MIC (PLUG IN POWER)

* Siehe "Optionales Zubehör" (Seite 91).

- 1** Schalten Sie das Stereomikrofon aus, und schließen Sie es dann an die Buchse MIC (PLUG IN POWER) an. Der Recorder schaltet automatisch auf Mikrofoneingang um.
- 2** Halten Sie den Schalter REC gedrückt, und schieben Sie ihn nach rechts. Weitere Anleitungen finden Sie unter "Umgehende Aufnahme einer MD! (Synchronaufnahme)" (Seite 17).

Auswählen der Mikrofonempfindlichkeit

- 1** Drücken Sie den Jog-Dial, während sich der Recorder im Aufnahme- oder Stop-Modus befindet.
- 2** Drehen Sie den Jog-Dial, bis "MIC SENS" im Display blinkt, und drücken Sie ihn dann, um die Auswahl zu bestätigen.
- 3** Drehen Sie den Jog-Dial, bis "SENS HIGH" oder "SENS LOW" im Display erscheint, und drücken Sie ihn dann, um die Auswahl zu bestätigen.
SENS HIGH: Beim Aufnehmen von leisen oder entfernten Tönen.
SENS LOW: Beim Aufnehmen von lauten oder nahen Tönen.

Hinweise

- Der Recorder schaltet den Eingang automatisch in der Reihenfolge optischer Eingang, Mikrofoneingang und analoger Eingang um. Eine Aufnahme über das Mikrophon ist nicht möglich, wenn an der Buchse LINE IN (OPT) ein optisches Kabel angeschlossen ist.
- Das Mikrophon nimmt möglicherweise auch die Laufgeräusche des Recorders auf. Stellen Sie in diesem Fall das Mikrophon weiter entfernt vom Recorder auf. Verwenden Sie kein Mikrophon mit einem kurzen Steckverbinder, da dadurch möglicherweise die Laufgeräusche des Recorders mit aufgenommen werden.
- Wenn ein Monomikrophon verwendet wird, wird nur der Ton aus dem linken Kanal aufgenommen.

Automatisches Hinzufügen von Spurmarkierungen in bestimmten Abständen (Auto Time Stamp)

Verwenden Sie diese Funktion, um automatisch in bestimmten Abständen Spurmarkierungen einzufügen, wenn Sie über den analogen Eingang oder ein Mikrophon aufnehmen.

- Diese Funktion kann nur auf dem Recorder ausgeführt werden.

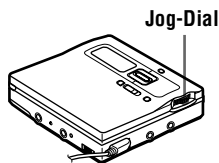

- 1** Drücken Sie den Jog-Dial, während sich der Recorder im Aufnahme- oder Aufnahmepause-Modus befindet.
- 2** Drehen Sie den Jog-Dial, bis "TIME MARK" im Display blinkt, und drücken Sie ihn dann, um die Auswahl zu bestätigen. "OFF" blinkt im Display.

- 3** Drehen Sie den Jog-Dial, bis das gewünschte Zeitintervall im Display blinkt, und drücken Sie ihn dann, um die Auswahl zu bestätigen.

Wählen Sie eines der folgenden Intervalle aus.

Display	Zeit
OFF	—
5 min. ON	ungefähr 5 Minuten
10 min. ON	ungefähr 10 Minuten
15 min. ON	ungefähr 15 Minuten

Deaktivieren der Funktion Auto Time Stamp

Wählen Sie in Schritt "OFF" die Option 3, oder stoppen Sie die Aufnahme.

Einfügen von Spurmarkierungen mit der Funktion Auto Time Stamp während der Aufnahme

Wenn die verstrichene Aufnahmedauer das Zeitintervall für die Funktion Auto Time Stamp überschreitet:

Der Recorder fügt an der Stelle Spurmarkierungen hinzu, an der Sie ein Zeitintervall gesetzt haben. Von dieser Stelle an fügt der Recorder immer dann eine Spurmarkierung hinzu, wenn das Zeitintervall verstrichen ist.

Beispiel: Es ist eine Aufnahmezeit von 8 Minuten verstrichen, und das Zeitintervall der Funktion Auto Time Stamp ist auf 5 Minuten gesetzt.

Eine Spurmarkierung wird am 8-Minuten-Punkt (ab dem Anfang der Aufnahme) hinzugefügt und anschließend in Intervallen von jeweils 5 Minuten.

Wenn das für die Funktion Auto Time Stamp gesetzte Zeitintervall die verstrichene Aufnahmedauer überschreitet:

Der Recorder fügt Spurmarkierungen hinzu, wenn das Zeitintervall Auto Time Stamp verstrichen ist.

Beispiel: Es ist eine Aufnahmezeit von 3 Minuten verstrichen, und das Zeitintervall der Funktion Auto Time Stamp ist auf 5 Minuten gesetzt.

Eine Spurmarkierung wird am 5-Minuten-Punkt (ab dem Anfang der Aufnahme) hinzugefügt und anschließend in Intervallen von jeweils 5 Minuten.



„T“ erscheint auf dem Recorder vor der Zeitanzeige für Spurmarkierungen, die von der Auto Time Stamp-Funktion eingefügt wurden, und auf der Fernbedienung erscheint „T“ hinter der Zeitanzeige.

Hinweise

- Das automatische Einfügen von Spurmarkierungen durch die Funktion Auto Time Stamp beginnt, wenn Sie eine normale Spurmarkierung auf der MD hinzufügen (d.h. durch Drücken von T MARK oder Setzen des Reglers auf **II** usw.).
- Die Einstellung geht verloren, wenn die Aufnahme gestoppt wird.

Manuelles Einstellen des Aufnahmepegels (Manuelle Aufnahme)

Bei der Aufnahme wird der Tonpegel automatisch eingestellt. Sie können den Aufnahmepegel während der Analog- und Digitalaufnahme bei Bedarf manuell einstellen.

- Diese Funktion kann nur auf dem Recorder ausgeführt werden.

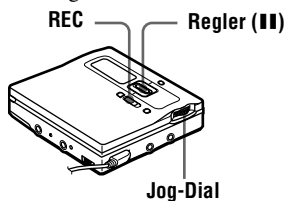

- 1 Setzen Sie den Regler auf **II**, drücken Sie REC, und schieben Sie diesen Schalter nach rechts. Der Recorder schaltet in den Bereitschaftsmodus.

- 2 Drücken Sie den Jog-Dial.
- 3 Drehen Sie den Jog-Dial, bis "RecVolume" im Display blinkt, und drücken Sie dann den Jog-Dial, um die Auswahl zu bestätigen.
- 4 Drehen Sie den Jog-Dial wiederholt, bis "ManualREC" im Display blinkt, und drücken Sie ihn dann, um die Auswahl zu bestätigen.



- 5 Starten Sie die Wiedergabe auf der Tonquelle.
- 6 Kontrollieren Sie den Pegel im Display, und stellen Sie bei Bedarf den Aufnahmepegel mit dem Jog-Dial ein. Stellen Sie den Pegel so ein, daß die Pegelanzeigesegmente zwischen **A** und **B** aufleuchten. Wenn die Pegelanzeigesegmente rechts neben **B** aufleuchten, verringern Sie den Eingangspegel. Auf allen Pegelanzeigen werden die folgenden Werte angezeigt. Oben — Eingangspegel des L-Kanals Unten — Eingangspegel des R-Kanals

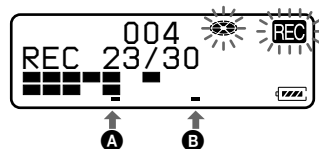

Wenn Ihre Tonquelle extern angeschlossen ist, sollten Sie sicherstellen, daß Sie die Tonquelle an den Anfang des aufzunehmenden Materials zurücksetzen, bevor Sie die Aufnahme auf dem Recorder starten.

- 7 Setzen Sie den Regler erneut auf **II**, um die Aufnahme zu starten.

Zurückschalten auf automatische Pegelkontrolle

Wählen Sie "Auto REC" in Schritt 4.

Hinweise

- Wenn Sie den Regler während des Aufnahmevorgangs auf **■** setzen, kehrt der Recorder zur automatischen Einstellung des Aufnahmetonpegels zurück, wenn Sie das nächste Mal einen Aufnahmevorgang starten.
- Gehen Sie zur manuellen Einstellung des Aufnahmetonpegels während der Synchronaufnahme wie folgt vor.

- 1 Führen Sie ① und ② unter "Nehmen Sie eine MD auf." (Schritt 3 unter "Umgehende Aufnahme einer MD! (Synchronaufnahme)" (Seite 17)) aus, und wählen Sie "SYNC OFF" in ③.
- 2 Führen Sie die Schritte 1 bis 6 der manuellen Aufnahmeabfolge aus. Führen Sie dann erneut die Vorgehensweise unter "Nehmen Sie eine MD auf." (Schritt 3 unter "Umgehende Aufnahme einer MD! (Synchronaufnahme)" (Seite 17)) aus. Der Recorder beginnt automatisch mit der Aufnahme, sobald er Wiedergabesignale empfängt.

Anzeigen der restlichen Aufnahmedauer

Sie können die restliche Aufnahmedauer, die Titelnummer usw. im Aufnahme- oder im Stop-Modus überprüfen. Gruppenbezogene Elemente werden nur angezeigt, wenn ein Titel mit Gruppeneinstellung abgespielt und dann angehalten wird.

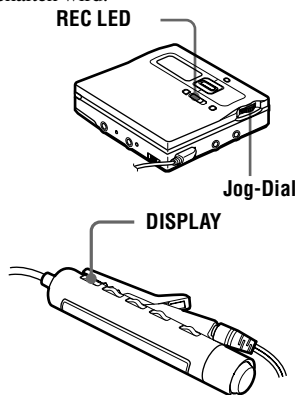

Auf dem Recorder

- 1 Drücken Sie den Jog-Dial.
- 2 Drehen Sie den Jog-Dial, bis "DISPLAY" im Display blinkt, und drücken Sie dann den Jog-Dial, um die Auswahl zu bestätigen.
- 3 Drehen Sie den Jog-Dial, bis die gewünschte Information im Display blinkt.
Das Display ändert sich wie folgt.

LapTime (Die verstrichene Zeit des aktuellen Titels.)

↓
RecRemain (Die verbleibende Zeit nach dem aktuellen Titel auf der MD.)

↓
GP Remain (Die verbleibende Zeit nach dem aktuellen Titel in einer Gruppe.)

↓
AllRemain (Die Restspieldauer nach dem aktuellen Titel.)

↓
Clock (Aktuelle Uhrzeit.)

Hinweis

Die Elemente sind teilweise je nach dem Ein/Aus-Status des Gruppenmodus bzw. dem Betriebszustand des Recorders nicht auswählbar.

- 4 Drücken Sie den Jog-Dial, um die Auswahl zu bestätigen.
Das Display ändert sich wie folgt.
Die Elemente in Schritt 3 werden im Bereich **C** des Displays angezeigt.
Bei Wahl von "LapTime" in Schritt 3 wird nichts angezeigt.

Display auf dem Recorder

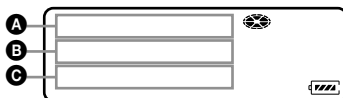

Fortsetzung

Display: Ausgewählte Option

(C)/A/E

Ausgewählte Option (C)	A	B
— ¹⁾ (LapTime)	Titelnummer	Verstrichene Zeit
RecRemain	Titelnummer	Restliche Aufnahmedauer
GP Remain	Anzahl der Titel nach den aktuellen Titeln in der Gruppe	Restspieldauer nach der aktuellen Position in der Gruppe
AllRemain	Anzahl der Titel nach dem aktuellen Titel	Restspieldauer nach der aktuellen Position
Clock	Aktuelles Datum	Aktuelle Uhrzeit

¹⁾ Wenn ein Name für einen Titel vergeben wurde, wird der Titelname angezeigt.

Hinweis

Die Elemente werden teilweise je nach dem Ein/Aus-Status des Gruppenmodus, dem Betriebszustand des Recorders bzw. den Recorder-Einstellungen anders angezeigt.



- Das Display auf der Fernbedienung unterscheidet sich von dem auf dem Recorder. Informationen über das Display auf der Fernbedienung finden Sie unter "Auf der Fernbedienung" (Seite 36).
- Wenn Sie während der Wiedergabe die Wiedergabeposition oder den Titelnamen überprüfen möchten, lesen Sie die Anleitungen auf Seite 45.

Auf der Fernbedienung

- 1 Drücken Sie DISPLAY im Aufnahme- oder im Stop-Modus. Bei jedem Drücken der Taste ändert sich das Display wie folgt.

Display auf der Fernbedienung



Anzeige D/E

Im Aufnahmemodus

Titelnummer/Verstrichene Zeit

↓
Titelnummer/Restliche Aufnahmedauer

↓
—/Aktuelle Uhrzeit

Im Stop-Modus

Titelnummer/Verstrichene Zeit

↓
Titelnummer/Titelname

↓
Anzahl der Titel in der Gruppe/
Gruppenname

↓
—/MD-Name

↓
—/Aktuelle Uhrzeit

Hinweis

Die Elemente werden teilweise je nach dem Ein/Aus-Status des Gruppenmodus, dem Betriebszustand des Recorders oder den Recordereinstellungen anders dargestellt oder sind teilweise nicht auswählbar.



- Das Display auf dem Recorder unterscheidet sich von dem auf der Fernbedienung. Informationen über das Recorderdisplay finden Sie unter "Auf dem Recorder" (Seite 35).
- Wenn Sie während der Wiedergabe die Wiedergabeposition oder den Titelnamen überprüfen möchten, lesen Sie die Anleitungen auf Seite 46.

Einstellen der Uhr zum Festhalten der Aufnahmedauer

Wenn Sie während der Aufnahme das Datum und die Uhrzeit auf der MD festhalten möchten, müssen Sie zunächst die Uhr einstellen.

Wenn Sie die Uhr eingestellt haben, wird auf dem Recorder die Uhrzeit jeder Aufnahme festgehalten. Das Aufnahmedatum von Titeln, die vom Computer übertragen wurden, wird nicht festgehalten.

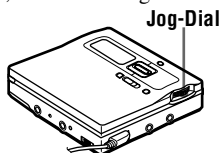

- 1 Drücken Sie den Jog-Dial, während sich der Recorder im Stop-Modus befindet.
- 2 Drehen Sie den Jog-Dial, bis "OPTION" im Display blinkt, und drücken Sie ihn dann, um die Auswahl zu bestätigen.
- 3 Drehen Sie den Jog-Dial, bis "CLOCK SET" im Display blinkt, und drücken Sie ihn dann, um die Auswahl zu bestätigen. Die Ziffern für die Jahreseinstellung blinken.

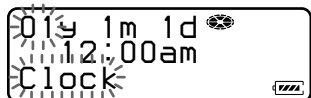

- 4 Ändern Sie das aktuelle Jahr, indem Sie den Jog-Dial drehen, und drücken Sie dann den Jog-Dial, um die Eingabe zu bestätigen. Die Ziffern der Monatseinstellung blinken.
- 5 Wiederholen Sie Schritt 4 zur Eingabe des aktuellen Monats und Tages sowie der Stunden und Minuten. Wenn Sie den Jog-Dial drücken, um die Minute einzugeben, wird die Uhr aktiviert.

Anzeigen der aktuellen Uhrzeit Auf dem Recorder

- 1 Drücken Sie den Jog-Dial, während sich der Recorder im Aufnahme- oder Stop-Modus befindet.
- 2 Drehen Sie den Jog-Dial, bis "DISPLAY" im Display erscheint, und drücken Sie dann den Jog-Dial, um die Auswahl zu bestätigen.
- 3 Drehen Sie den Jog-Dial, bis "Clock" im Display blinkt, und drücken Sie ihn dann, um die Auswahl zu bestätigen. Im Display erscheint die aktuelle Uhrzeit.

Auf der Fernbedienung

- 1 Während sich der Recorder im Aufnahme- oder Stop-Modus befindet, drücken Sie wiederholt DISPLAY, bis die aktuelle Uhrzeit angezeigt wird.

Wenn Sie beim Einstellen der Uhr einen Fehler machen

Drücken Sie **◀◀**, um zu der Falscheingabe zurückzugehen, und geben Sie den richtigen Wert ein. Durch Drücken von **▶▶** können Sie einen Schritt überspringen.

Anzeigen der Uhrzeit im 24-Stunden-Format

Drücken Sie beim Einstellen der Uhr T MARK. Um die Uhrzeit im 12-Stunden-Format anzuzeigen, drücken Sie erneut T MARK.

Beibehalten der richtigen Uhrzeit

Nach dem Einstellen der Uhr zeigt diese die richtige Uhrzeit an, solange der Recorder an eine Stromquelle angeschlossen ist (z.B. Akku, Alkali-Trockenbatterie oder Netzteil). Wenn jedoch keine Stromquelle angeschlossen ist, wird die Uhrzeiteinstellung nach ca. 3 Minuten auf die werkseitige Einstellung zurückgesetzt. Wenn Sie den Akku oder die Alkali-Trockenbatterie auswechseln, müssen Sie dies innerhalb von 3 Minuten erledigen.

Hinweise

- Stellen Sie sicher, daß die Uhrzeit korrekt eingestellt ist, wenn Sie bei einer wichtigen Aufnahme die genaue Uhrzeit festhalten möchten.
- Unter normalen Bedingungen kann die Uhr pro Monat bis zu 3 Minuten vor- oder nachgehen.

Schnelles Suchen eines bestimmten Titels oder einer bestimmten Position (Quick Search)

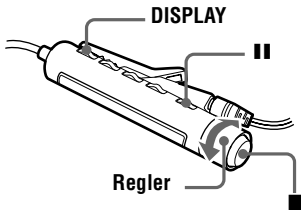

Die schnelle Suche kann auf zweierlei Arten durchgeführt werden:

- **Index-Suche** — schnelle Suche auf der Basis von Titelnummern oder Titelnamen.
- **Zeit-Suche** — schnelle Suche auf der Basis der verstrichenen Zeit.

Auswählen des Suchmodus

Der Suchmodus kann nur auf der Fernbedienung gewählt werden, während sich der Recorder im Stop-, Wiedergabe- oder Wiedergabepause-Modus befindet.

- 1** Drücken Sie auf der Fernbedienung mindestens 2 Sekunden lang **DISPLAY**.
- 2** Drehen Sie den Regler wiederholt, bis "SEARCH" im Display blinkt, und drücken Sie dann **■**, um die Auswahl zu bestätigen.
- 3** Drehen Sie den Regler wiederholt, bis "Index" (Index-Suche) oder "Time" (Zeit-Suche) im Display blinkt, und drücken Sie dann **■**, um die Auswahl zu bestätigen.
- 4** Drücken Sie während der Wiedergabe einer MD **II**.
Die Wiedergabe wird unterbrochen.

- 5** Drehen und halten Sie den Regler wiederholt, bis die gewünschte Titelnummer oder der Titelname im Display erscheint.
- 6** Drücken Sie **II**, um die Wiedergabe fortzusetzen.
Die Wiedergabe beginnt mit dem gewählten Titel.



Wenn Sie die Schritte durchführen, während der Recorder die Titel in willkürlicher Reihenfolge abspielt, beginnt die Wiedergabe mit dem ausgewählten Titel.

Verwenden der Group-Funktion (Gruppenmodus)

Der Recorder kann mit einer MD mit Gruppeneinstellung verschiedene Wiedergabemodi ausführen. Weitere Informationen zum Gruppenmodus finden Sie unter "Aufnahme von Titeln mit der Group-Funktion (Aufnahme im Gruppenmodus)" (Seite 29).

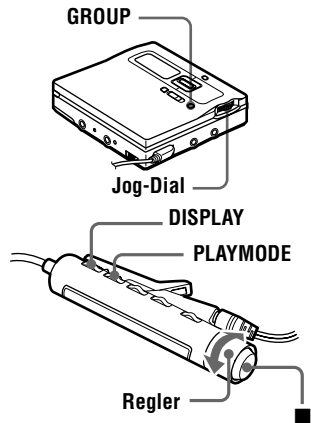

Anhören von Titeln unter Verwendung der Group-Funktion (Wiedergabe im Gruppenmodus)

- Legen Sie eine MD mit Gruppeneinstellungen ein.

Auf dem Recorder

- 1 Starten Sie die Wiedergabe.
- 2 Drücken Sie GROUP mindestens 2 Sekunden lang, um den Gruppenmodus zu aktivieren. Die Wiedergabe wird am Ende des letzten Titels der gewählten Gruppe angehalten. Einzelheiten zur Auswahl einer anderen Gruppe finden Sie unter "Auswählen und Wiedergeben gewünschter Gruppen (Gruppenüberspringmodus)" (Seite 39).

Auf der Fernbedienung

- 1 Starten Sie die Wiedergabe.
- 2 Drücken Sie DISPLAY mindestens 2 Sekunden lang.
- 3 Drehen Sie den Regler wiederholt, bis "GROUP" im Display blinkt, und drücken Sie dann **■**, um die Auswahl zu bestätigen.
- 4 Drehen Sie den Regler wiederholt, bis "GROUP ON" im Display blinkt, und drücken Sie dann **■**, um den Gruppenmodus zu aktivieren. Die Wiedergabe wird am Ende des letzten Titels der gewählten Gruppe angehalten. Einzelheiten zur Auswahl einer anderen Gruppe finden Sie unter "Auswählen und Wiedergeben gewünschter Gruppen (Gruppenüberspringmodus)" (Seite 39).



- In der gewählten Gruppe kann auch der Wiedergabemodus geändert werden (Repeat Play, Shuffle Play oder Program Play). Führen Sie im Anschluß an diese Schritte die Schritte unter "Ändern eines Wiedergabemodus" (Seite 40) aus.

- Der erste Titel der Gruppe wird wiedergegeben, wenn beim Recorder während des letzten Titels der Gruppe auf **▶▶▶** bzw. bei der Fernbedienung auf **▶▶▶▶** gedrückt wird, und der letzte Titel, wenn beim Recorder bzw. bei der Fernbedienung während des ersten Titels zweimal nacheinander auf **◀◀◀** gedrückt wird.
- Die Gruppennummer wird oben links im Display angezeigt.
- Die Einstellungen können im persönlichen MD-Speicher abgelegt werden (Seite 67).

Deaktivieren des Gruppenmodus

- **Auf dem Recorder**
Drücken Sie erneut GROUP mindestens 2 Sekunden lang.
- **Auf der Fernbedienung**
Wählen Sie "GROUP OFF" in Schritt 4.

Hinweis

Im Gruppenmodus werden alle Titel ohne Gruppeneinstellungen vom Recorder der letzten Gruppe auf der MD zugeteilt. Die letzte Gruppe wird auf dem Display des Recorders als "Group --" angezeigt. Innerhalb einer Gruppe werden die Titel in der Reihenfolge angezeigt, in der sie auf der MD gespeichert sind, nicht in der Reihenfolge innerhalb der Gruppe.

Auswählen und Wiedergeben gewünschter Gruppen (Gruppenüberspringmodus)

Unabhängig davon, ob der Gruppenmodus aktiviert ist oder nicht, können Funktionen ausgeführt werden. Die Wiedergabe auf dem Recorder hängt jedoch davon ab, ob der Gruppenmodus aktiviert ist oder nicht.

- **Wenn der Gruppenmodus aktiviert ist:**
Die Wiedergabe beginnt beim ersten Titel der ausgewählten Gruppe und endet beim letzten Titel der Gruppe.
- **Wenn der Gruppenmodus deaktiviert ist:**
Die Wiedergabe beginnt beim ersten Titel der ausgewählten Gruppe und endet beim letzten Titel der MD.

Wenn der Gruppenmodus deaktiviert ist:

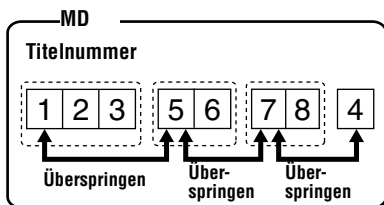

Wenn der Gruppenmodus aktiviert ist:

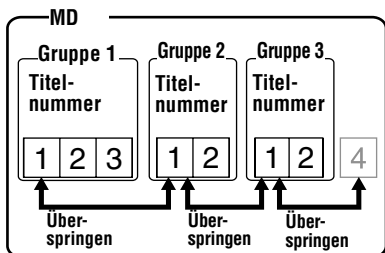

- Legen Sie eine MD mit Gruppeneinstellungen ein.

Auf dem Recorder

- 1 Drücken Sie im Wiedergabemodus kurz GROUP. "G" blinkt im Display, und die Gruppen können ausgewählt werden.
- 2 Drehen Sie den Jog-Dial innerhalb von 5 Sekunden, um Ihre gewünschte Gruppe auszuwählen, und drücken Sie dann den Jog-Dial, um die Auswahl zu bestätigen. Der Recorder beginnt die Wiedergabe mit der ersten Spur der Gruppe.



Sie können eine Gruppe auch mit ◀◀/▶▶ in Schritt 2 auswählen.

Auf der Fernbedienung

- 1 Halten Sie im Wiedergabemodus PLAYMODE gedrückt, bis im Display "---" blinkt.
- 2 Drehen Sie den Regler innerhalb von 5 Sekunden wiederholt, um die gewünschte Gruppe auszuwählen.

Hinweise

- Wenn innerhalb von 5 Sekunden nach Schritt 1 keine Bedienung vorgenommen wird, wird der Gruppenüberspringmodus abgebrochen, und Schritt 2 kann danach nicht mehr ausgeführt werden. Um an dieser Stelle mit Schritt 1 fortzufahren, ist die Abfolge der Schritte von Anfang an zu wiederholen.
- Der Gruppenüberspringmodus kann nicht für MDs ohne Gruppeneinstellungen verwendet werden.

Ändern eines Wiedergabemodus

Sie haben die Auswahl aus verschiedenen Wiedergabemodi, beispielsweise die Einzelwiedergabe (1 Track), zufällige Wiedergabe (Shuffle) und Programmwiedergabe (PGM). Sie können in jedem Wiedergabemodus auch die Wiederholungswiedergabe auswählen.

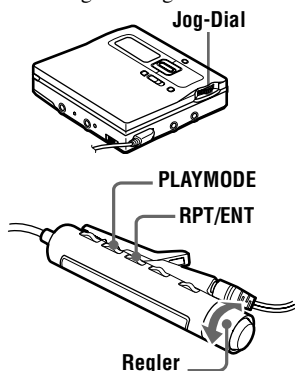

Auf dem Recorder

- 1 Drücken Sie den Jog-Dial, während sich der Recorder im Wiedergabemodus befindet.
- 2 Drehen Sie den Jog-Dial, bis "PLAY MODE" im Display blinkt, und drücken Sie dann den Jog-Dial, um die Auswahl zu bestätigen.
- 3 Drehen Sie den Jog-Dial, um den Wiedergabemodus auszuwählen, und drücken Sie dann den Jog-Dial, um die Auswahl zu bestätigen.

Display auf dem Recorder

Wenn der Jog-Dial gedreht wird, ändert sich **A**.

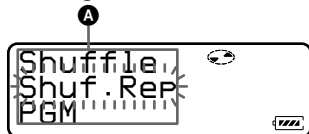

Wenn der Jog-Dial gedrückt wird, ändert sich **B**.

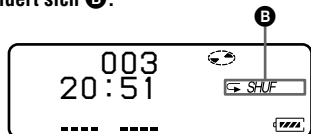

Anzeige **A/B** (Wiedergabemodus)

Normal/— (Alle Titel werden einmal wiedergegeben.)

AllRepeat/☰ (Alle Titel werden mehrmals wiedergegeben.)

1 Track/1 (Ein einzelner Titel wird wiedergegeben.)

1 Repeat/☰ 1 (Ein einzelner Titel wird mehrmals wiedergegeben.)

Shuffle/SHUF (Wenn die Wiedergabe des derzeit ausgewählten Titels beendet ist, werden die restlichen Titel in willkürlicher Reihenfolge wiedergegeben.)

Shuf. Rep/☰ SHUF (Wenn die Wiedergabe des derzeit ausgewählten Titels beendet ist, werden die restlichen Titel in willkürlicher Reihenfolge wiederholt.)

PGM/PGM (Die Titel werden in der von Ihnen festgelegten Reihenfolge wiedergegeben.)

PGMRepeat/☰ PGM (Die Titel werden in der von Ihnen festgelegten Reihenfolge wiederholt.)

Auf der Fernbedienung

1 Drücken Sie im Wiedergabemodus PLAYMODE.

Bei jedem Drücken der Taste ändert sich die Anzeige für den Wiedergabemodus wie unten angegeben, und die Wiedergabe im gewählten Wiedergabemodus wird gestartet.

Display auf der Fernbedienung

Anzeige des Wiedergabemodus

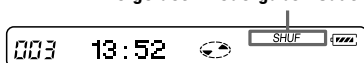

Anzeige (Wiedergabemodus)

— (Alle Titel werden einmal wiedergegeben.)

1 (Ein einzelner Titel wird wiedergegeben.)

SHUF (Wenn die Wiedergabe des derzeit ausgewählten Titels beendet ist, werden die restlichen Titel in willkürlicher Reihenfolge wiedergegeben.)

PGM (Die Titel werden in der von Ihnen festgelegten Reihenfolge wiedergegeben.)

2 Wenn Sie im ausgewählten Wiedergabemodus die Wiedergabe wiederholen möchten, drücken Sie RPT/ENT. Im Display wird "☰" angezeigt, und der Recorder gibt im ausgewählten Wiedergabemodus wiederholt wieder.

Erstellen eines Programms (Programmierte Wiedergabe)

Sie können bis zu 20 Titel für die Wiedergabe programmieren.

Auf dem Recorder

1 Drücken Sie den Jog-Dial, während "PGM" im Display blinkt (Schritt 3 von "Auf dem Recorder" unter "Ändern eines Wiedergabemodus" (Seite 40)).

Fortsetzung

2 Drehen Sie den Jog-Dial, um einen Titel auszuwählen, und drücken Sie ihn, um die Auswahl zu bestätigen. Der ausgewählte Titel wird aufgerufen.

3 Wiederholen Sie Schritt 2, um weitere Titel zu programmieren.

4 Drücken Sie den Jog-Dial mindestens 2 Sekunden lang.

Das Programm ist eingestellt, und die Wiedergabe beginnt mit dem ersten Titel.

Auf der Fernbedienung

1 Drücken Sie im Wiedergabemodus wiederholt PLAYMODE, bis "PGM" im Display blinkt.

2 Drehen Sie den Regler wiederholt, um eine Titelnummer auszuwählen, und drücken Sie dann RPT/ENT, um eine Titelnummer einzugeben.



Titelnummer

Programmnummer

3 Wiederholen Sie Schritt 2, um weitere Titel zu programmieren.

4 Drücken Sie RPT/ENT mindestens 2 Sekunden lang.

Das Programm ist eingestellt, und die Wiedergabe beginnt mit dem ersten Titel.



- Die Einstellung für die programmierte Wiedergabe bleibt auch nach Beendigung oder Stoppen der Wiedergabe gespeichert.
- Die Einstellungen können im persönlichen MD-Speicher abgelegt werden (Seite 67).
- Bei aktiviertem Gruppenmodus kann der Wiedergabemodus für eine gewählte Gruppe angegeben werden. Weitere Informationen zum Aktivieren des Gruppenmodus finden Sie unter "Auswählen und Wiedergeben gewünschter Gruppen (Gruppenüberspringmodus)" (Seite 39).

Hinweise

- Alle Programmeinstellungen gehen verloren, wenn der Deckel des Recorders geöffnet wird.
- Wenn der Recorder während eines Programmiervorgangs angehalten wird und 5 Minuten inaktiv bleibt, werden die bis zu diesem Zeitpunkt ausgewählten Titel als Programm eingegeben.
- Wenn Sie den Gruppenmodus während der Einstellung eines Programms aktivieren oder deaktivieren, wird der Programmstellmodus abgebrochen, aber der Programminhalt bis zu diesem Punkt bleibt erhalten.
- Wenn Sie während der programmierten Wiedergabe den Gruppenmodus aktivieren, wird die programmierte Wiedergabe abgebrochen.

Einstellen von Höhen oder Tiefen (Digitale Klangvoreinstellung)

Sie können die Höhen und Tiefen ganz nach Wunsch einstellen. Der Recorder kann zwei Höhen-Tiefen-Einstellsätze speichern, die dann während einer späteren Wiedergabe ausgewählt werden können.

Regler (■/II)

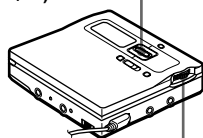

Jog-Dial

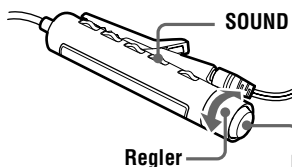

SOUND

Regler

Auswählen der Tonqualität

Werkseitige Einstellungen für die digitale Klangvoreinstellung

Die werkseitigen Einstellungen für die digitale Klangvoreinstellung lauten wie folgt:

- "SOUND 1": Tiefen +1, Höhen ± 0
- "SOUND 2": Tiefen +3, Höhen ± 0

Auf dem Recorder

- 1 Drücken Sie den Jog-Dial.
- 2 Drehen Sie den Jog-Dial, bis "SOUND" im Display blinkt, und drücken Sie dann den Jog-Dial, um die Auswahl zu bestätigen.
- 3 Drehen Sie den Jog-Dial, bis "SOUND 1" oder "SOUND 2" im Display blinkt, und drücken Sie ihn dann, um die Auswahl zu bestätigen.

Auf der Fernbedienung

- 1 Drücken Sie wiederholt SOUND, um "SOUND 1" oder "SOUND 2" zu wählen und auf dem Display anzuzeigen.

Einstellen der Tonqualität

Auf dem Recorder

- 1 Drücken Sie den Jog-Dial, während sich der Recorder im Wiedergabemodus befindet.
- 2 Drehen Sie den Jog-Dial, bis "SOUND" im Display blinkt, und drücken Sie dann den Jog-Dial, um die Auswahl zu bestätigen.
- 3 Drehen Sie den Jog-Dial, bis im Display "SOUND 1" oder "SOUND 2" blinkt.

Im Display werden die aktuell gewählten "T" (Höhen)- und "B" (Baß)-Klangeinstellungen angezeigt.

- 4 Wählen Sie "T" oder "B", indem Sie den Regler auf ■ oder ▨ setzen. Das Element, in dem der Cursor blinkt, kann geändert und eingestellt werden.

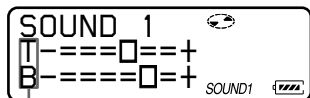

Wählen Sie "T" für die Höhereinstellung.
Wählen Sie "B" für die Baßeinstellung.

- 5 Drehen Sie den Jog-Dial, um den Tonpegel einzustellen.
Der Cursor bewegt sich. (Position: +2)

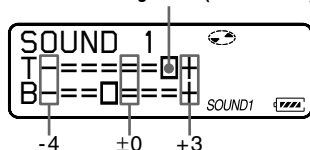

Der Klang kann in 8 Schritten eingestellt werden (-4, -3, ...±0, ...+2, +3).

Zum Versetzen des Cursors zwischen "T" und "B":

Setzen Sie den Regler auf ■ oder ▨.

Zum Umschalten zwischen "SOUND 1" und "SOUND 2":

Setzen Sie den Cursor in die obere Reihe, und drehen Sie dann den Jog-Dial.

- 6 Drücken Sie den Jog-Dial, um die Auswahl zu bestätigen. Die Klangeinstellungen werden gespeichert, und die Wiedergabeanzeige erscheint wieder.



Die Einstellung des Tonpegels von "T" und "B" in Schritt 5 kann auch mit ◀◀ bzw. ▶▶ vorgenommen werden.

Auf der Fernbedienung

- 1 Drücken Sie wiederholt SOUND, um "SOUND 1" oder "SOUND 2" auszuwählen.

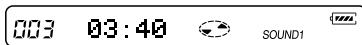

- 2 Drücken Sie während der Wiedergabe SOUND mindestens 2 Sekunden lang. Der Recorder schaltet in den B (Tiefen)-Einstellungsmodus. Wenn Sie die Taste SOUND erneut 2 Sekunden lang drücken, wechselt der Recorder wieder zum T (Höhen)-Einstellungsmodus.

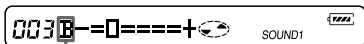

Wenn Sie den Tiefen-Einstellungsmodus auswählen, wird "B" angezeigt. Wenn Sie den Höhen-Einstellungsmodus auswählen, wird "T" angezeigt.

Fortsetzung

- 3** Drehen Sie den Regler wiederholt, um die Tiefen bzw. Höhen einzustellen.

Beispiel: Einstellen der Tiefen

Der Cursor bewegt sich.
(Position: -2)

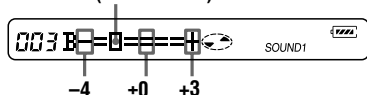

Der Klang kann in 8 Schritten eingestellt werden (-4, -3, ...±0, ...+2, +3).

Zum Umschalten zwischen "B" (Tiefen) und "T" (Höhen):

Drücken Sie SOUND mindestens 2 Sekunden lang.

Zum Umschalten zwischen "SOUND 1" und "SOUND 2":

Drücken Sie kurze Zeit SOUND.

- 4** Drücken Sie **■**, um die Auswahl zu bestätigen.
Die Klangeinstellungen werden gespeichert, und die Wiedergabeanzeige erscheint wieder.

Deaktivieren der digitalen Klangvoreinstellung

- **Auf dem Recorder**
Wählen Sie "SOUND OFF" in Schritt 3.
- **Auf der Fernbedienung**
Drücken Sie wiederholt SOUND, bis nichts im Display angezeigt wird.



- Die Einstellungen können im persönlichen MD-Speicher abgelegt werden (Seite 67).
- Wenn innerhalb von 5 Minuten keine Bedienung des Recorders erfolgt, werden die aktuellen Einstellungen gespeichert, und das Display schaltet automatisch auf normale Wiedergabe um.

Hinweise

- Die digitale Klangvoreinstellung funktioniert nicht, wenn der Parameter "AUDIO OUT" der Buchse \odot /LINE OUT auf "LINE OUT" gesetzt ist. Stellen Sie in diesem Fall "AUDIO OUT" auf "HeadPhone" (Seite 25) ein.
- Bei Verwendung der digitalen Klangvoreinstellung kann der Klang je nach Einstellung oder Titel gebrochen oder verzerrt sein. Ändern Sie in diesem Fall die Einstellungen für die Klangqualität.

- Wird während eines Aufnahmevorgangs zu einer anderen digitalen Klangvoreinstellung gewechselt, hat dies keine Auswirkungen auf die Tonqualität der Aufnahme.

Ändern der Wiedergabegeschwindigkeit (Geschwindigkeitssteuerung)

Die Wiedergabegeschwindigkeit kann in 7 Schritten eingestellt werden (80%, 85%, ...100%, 105%, 110%).

- Diese Funktion kann nur auf der Fernbedienung ausgeführt werden.

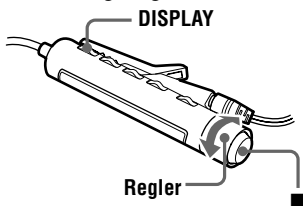

- 1** Drücken Sie während der Wiedergabe DISPLAY für mindestens 2 Sekunden.
- 2** Drehen Sie den Regler wiederholt, bis "SPEED" im Display blinkt, und drücken Sie dann **■**, um die Auswahl zu bestätigen.
Der Recorder schaltet in den Modus zur Geschwindigkeitseinstellung.
- 3** Drehen Sie den Regler wiederholt, um die Wiedergabegeschwindigkeit auszuwählen.
" +" zeigt die normale Geschwindigkeit, und der Cursor zeigt die von Ihnen ausgewählte Wiedergabegeschwindigkeit.

Beispiel: die Wiedergabegeschwindigkeit beträgt 95% der normalen Geschwindigkeit.

- und der Cursor erscheinen abwechselnd im Display.

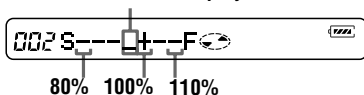

- 4** Drücken Sie **■**, um die Wiedergabegeschwindigkeit einzustellen.

Display auf der Fernbedienung



Rechts neben der verstrichenen Zeit erscheint "S", wenn eine andere als die normale Wiedergabegeschwindigkeit eingestellt ist.

Display auf dem Recorder

Rechts neben der Titelnummer erscheint "S".

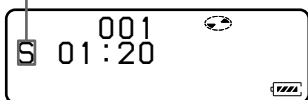

Die Einstellungen können im persönlichen MD-Speicher abgelegt werden (Seite 67).

Hinweise

- Die Wiedergabegeschwindigkeit beeinflusst den Klang des wiedergegebenen Materials.
- Alle Einstellungen gehen verloren, wenn Sie die MD aus dem Recorder herausnehmen (außer, wenn die Einstellung in persönlichen MD-Speicher gespeichert ist).

Überprüfen der Restspieldauer oder der Wiedergabeposition

Sie können während der Wiedergabe den Titelnamen, den Namen der MD usw. überprüfen. Gruppenbezogene Elemente werden nur angezeigt, wenn ein Titel mit Gruppeneinstellung abgespielt wird.

Jog-Dial

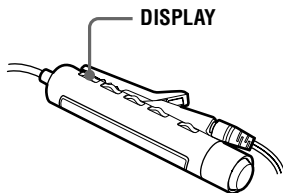

Auf dem Recorder

- 1** Drücken Sie den Jog-Dial, während sich der Recorder im Wiedergabemodus befindet.
- 2** Drehen Sie den Jog-Dial, bis "DISPLAY" im Display blinkt, und drücken Sie dann den Jog-Dial, um die Auswahl zu bestätigen.
- 3** Drehen Sie den Jog-Dial, bis die gewünschte Information im Display blinkt.

Bei jedem Drehen des Jog-Dials ändert sich das Display wie folgt.

LapTime (Die verstrichene Zeit.)

↓
1 Remain (Die vom aktuellen Titel verbleibende Zeit.)

↓
GP Remain (Die Restspieldauer nach der aktuellen Position in der Gruppe.)

↓
AllRemain (Die Restspieldauer nach der aktuellen Position.)

↓
RecDate (Aufnahmedatum und -uhrzeit.)

Hinweis

Die Elemente können je nach dem Ein/Aus-Status des Gruppenmodus bzw. dem Betriebszustand des Recorders anders dargestellt werden.

- 4** Drücken Sie den Jog-Dial, um die Auswahl zu bestätigen.

Das Display ändert sich wie folgt.
Das in Schritt 3 gewählte Element wird im Bereich **C** des Displays angezeigt.

Display auf dem Recorder



Anzeige: Ausgewählte Option

(C)/A/B

Ausgewählte Option (C)	A	B
— (LapTime)	Titelnummer	Verstrichene Zeit
1 Remain	Titelnummer	Restspieldauer des aktuellen Titels
GP Remain	Anzahl der Titel nach dem aktuellen Titel in der Gruppe	Restspieldauer nach der aktuellen Position in der Gruppe
AllRemain	Anzahl der Titel nach dem aktuellen Titel	Restspieldauer nach der aktuellen Position auf der MD
RecDate	Aufnahmedatum	Aufnahmezeit

Hinweis

Die Elemente sind teilweise je nach dem Ein/Aus-Status des Gruppenmodus bzw. dem Betriebszustand des Recorders nicht auswählbar.



Das Display auf der Fernbedienung unterscheidet sich von dem auf dem Recorder. Informationen über das Display auf der Fernbedienung finden Sie unter "Auf der Fernbedienung" (Seite 46).

Auf der Fernbedienung

- 1** Drücken Sie im Wiedergabemodus DISPLAY.

Bei jedem Drücken der Taste DISPLAY ändert sich das Display wie folgt.

Display auf der Fernbedienung

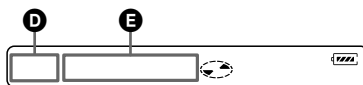

Anzeige D/E

Titelnummer/Verstrichene Zeit¹⁾

↓
Titelnummer/Titelname

↓
Anzahl der Titel in der Gruppe/
Gruppenname

↓
Anzahl der Titel auf der MD/
MD-Name

↓
—/Aufnahmezeit

¹⁾ Der Aufnahmemodus des derzeit wiedergegebenen Titels wird kurz angezeigt, bevor das Display auf "Verstrichene Zeit" umschaltet.

Hinweis

Die Elemente sind teilweise je nach dem Ein/Aus-Status des Gruppenmodus, dem Betriebszustand des Recorders oder den Recordereinstellungen nicht auswählbar oder werden teilweise anders dargestellt.



- Wenn Sie im Aufnahme- oder Stop-Modus die restliche Aufnahmedauer oder die Aufnahmeposition überprüfen möchten, lesen Sie die Informationen auf Seite 36.
- Das Display auf der Fernbedienung unterscheidet sich von dem auf dem Recorder. Informationen über das Display auf der Fernbedienung finden Sie unter "Auf dem Recorder" (Seite 45).

Anschließen an ein Stereosystem (LINE OUT)

Verbinden Sie die Buchse Ω /LINE OUT des Recorders anhand eines Verbindungskabels mit den LINE IN-Buchsen eines Verstärkers oder Kassettenrecorders. Der Ausgang ist analog. Der Recorder gibt die MD digital wieder und sendet analoge Signale an das angeschlossene Gerät.

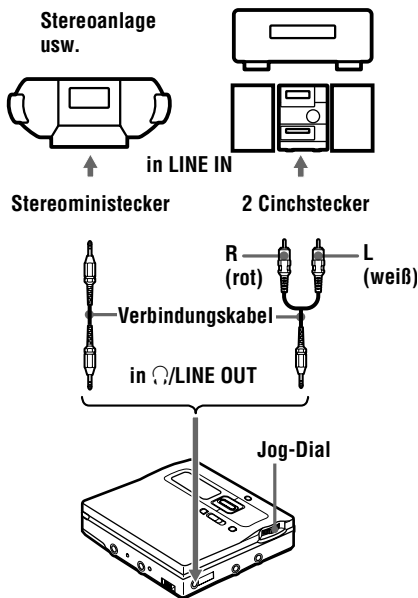

Beim Anschluß eines Verbindungskabels an die Buchse Ω /LINE OUT des Recorders müssen Sie den Parameter "AUDIO OUT" für die Buchse Ω /LINE OUT einstellen.

- 1 Drücken Sie den Jog-Dial.
- 2 Drehen Sie den Jog-Dial, bis "AUDIO OUT" im Display blinkt, und drücken Sie dann den Jog-Dial, um die Auswahl zu bestätigen.
- 3 Drehen Sie den Jog-Dial, bis "LINE OUT" im Display blinkt, und drücken Sie ihn dann, um die Auswahl zu bestätigen.

Hinweise

- Wenn der Parameter "AUDIO OUT" für die Buchse Ω /LINE OUT auf "LINE OUT" gesetzt ist, funktioniert VOLUME +/- oder die digitale Klangvoreinstellung nicht.
- Der Parameter "AUDIO OUT" für die Buchse Ω /LINE OUT kann nicht auf "LINE OUT" gesetzt werden, wenn die Fernbedienung angeschlossen ist.
- Wenn Sie die Kopf-/Ohrhörer direkt an den Recorder anschließen, setzen Sie den Parameter "AUDIO OUT" für die Buchse Ω /LINE OUT in Schritt 3 auf "HeadPhone".

Bearbeiten aufgenommenen Titel

Sie können Ihre Aufnahmen bearbeiten, indem Sie Spurmarkierungen hinzufügen/löschen oder Titel und MDs mit Namen versehen. Bespielt gekaufte MDs können nicht bearbeitet werden.

- Titel auf einer überspielgeschützten MD können nicht bearbeitet werden. Schließen Sie vor der Bearbeitung von Titeln die Lasche an der Seite der MD (Seite 73).
 - Wenn Sie während der Wiedergabe eine Bearbeitungsfunktion ausführen, wird die durchgeführte Bearbeitung erst aufgenommen, wenn Sie den Recorder anhalten und im Display nicht mehr "TOC Edit" steht.
 - Bewegungen Sie den Recorder nicht, solange "TOC Edit"* im Display blinkt.
 - Der Deckel läßt sich erst öffnen, wenn "TOC Edit" nach der Bearbeitung aus dem Display ausgeblendet wurde.
 - Bei aktiviertem Gruppenmodus können nur Titel bearbeitet werden, die für die gewählte Gruppe registriert sind.
- * TOC = Table of Contents (Inhaltsverzeichnis)

Benennen/Umbenennen von Aufnahmen

Titel, Gruppen und MDs können mit der Zeichenpalette des Recorders benannt werden.

Verfügbare Zeichen

- Groß- und Kleinbuchstaben des englischen Alphabets
- Ziffern 0 bis 9
- ! " # \$ % & () * . : ; < = > ?
@ _ ` ' + - ' , / : _ (Leerzeichen)

Max. Zeichenanzahl pro Name
Titelnamen, Gruppennamen und MD-Name: Jeweils ca. 200 (zusammengesetzt aus allen verfügbaren Zeichen)

Max. Zeichenanzahl, die pro MD eingegeben werden kann

Nur alphanumerische Zeichen und Symbole: Ca. 120 Titel mit jeweils 10 Zeichen (max. rund 1 700 Zeichen)
Die Anzahl der Titel, die auf einer MD gespeichert werden kann, hängt von der für die Titelnamen, Gruppennamen und den MD-Namen eingegebene Anzahl der Zeichen ab.

Informationen zur Zeichenpalette

Während des Recorder-Betriebs können Zeichen aus der Zeichenpalette im Display ausgewählt werden.

Die Zeichenpalette hat die folgende Konfiguration.

```
ABCDEFGHIJKLMNOPQRSTUVWXYZ 123  
abcdefghijklmnopqrstuvwxyz 456  
.,-?!&'"/@;:()#*$<=>`'+%_ 0 789
```

Eingabebereich für Buchstaben

Der Cursor blinkt.

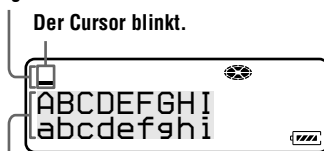

Zeichenpalette

Da auf dem Display nur ein Teil der Zeichenpalette sichtbar ist, verschieben Sie den Cursor mit dem Regler auf das Zeichen, das eingegeben werden soll.

Hinweise

- "NAME FULL" wird angezeigt, wenn versucht wird, (Seite 51) mehr als 1 700 Zeichen auf einer MD einzugeben. Geben Sie einen kürzeren Namen für den Titel, die Gruppe bzw. die MD ein, oder setzen Sie "LP Stamp" auf "Stamp OFF", wenn im MDLP-Modus aufgenommen wird, damit nicht "LP:" am Anfang des Titelnamens hinzugefügt wird (Seite 28).
- Beim Benennen einer MD, die mit der Gruppenfunktion aufgenommen wurde, vergewissern Sie sich, daß der Gruppenmodus aktiviert wurde, um zu verhindern, daß Gruppenverwaltungsinformationen versehentlich überschrieben werden.
- Wenn zwischen den Zeichen von MD-Namen das Symbol "/" wie in "abc//def" eingegeben wird, kann die Gruppenfunktion möglicherweise nicht verwendet werden.

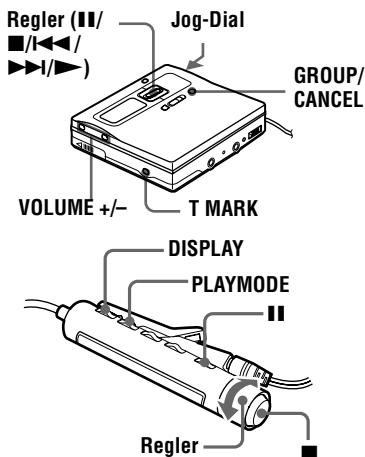

Benennen von Aufnahmen

Auf dem Recorder

- Legen Sie eine MD ein, und gehen Sie folgendermaßen vor.
 - Wenn Sie einen Titel benennen möchten:** Beginnen Sie mit der Wiedergabe oder Aufnahme des Titels, den Sie benennen möchten, und benennen Sie dann den Titel, während sich der Recorder im Wiedergabe- oder Aufnahmemodus befindet.
 - Wenn Sie eine Gruppe benennen möchten:** Aktivieren Sie den Gruppenmodus (Seite 30), und beginnen Sie mit der Wiedergabe oder Aufnahme des Titels innerhalb der Gruppe, die Sie benennen möchten, und benennen Sie die Gruppe dann während der Wiedergabe oder Aufnahme.
 - Wenn Sie eine MD benennen möchten:** Benennen Sie die MD, während sich der Recorder im Stop- oder Aufnahmemodus befindet. Falls die MD Gruppeneinstellungen aufweist, aktivieren Sie den Gruppenmodus (Seite 30).

- Drücken Sie den Jog-Dial.
- Drehen Sie den Jog-Dial, bis "EDIT" im Display blinkt, und drücken Sie dann den Jog-Dial, um die Auswahl zu bestätigen.
- Drehen Sie den Jog-Dial, bis folgende Option im Display erscheint, und drücken Sie dann den Jog-Dial, um die Auswahl zu bestätigen.
 - Wenn Sie einen Titel benennen möchten:** "🎵 : Name"
 - Wenn Sie eine Gruppe benennen möchten:** "📁 : Name"
 - Wenn Sie eine MD benennen möchten:** "🎧 : Name"
 Der Cursor blinkt im Buchstabeneingabebereich, und dem Titel, der Gruppe oder der MD kann jetzt ein Name zugewiesen werden.

Der Cursor blinkt.

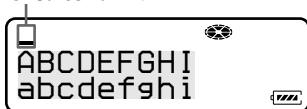

- Setzen Sie den Regler auf ■. Der Cursor springt vom Eingabebereich für Buchstaben zur Zeichenpalette. **Cursor und Zeichen werden abwechselnd angezeigt.**

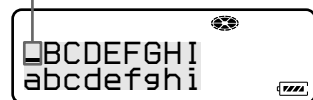

- Wählen Sie mit dem Regler einen Buchstaben aus, und drücken Sie ▶, um die Auswahl zu bestätigen. Der ausgewählte Buchstabe wird im Eingabebereich für Buchstaben angezeigt, und der Cursor springt zur nächsten Eingabeposition. **Der Cursor blinkt bei der nächsten Eingabeposition.**

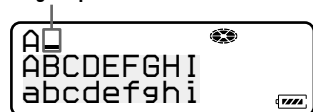

Fortsetzung

Die für die Zeicheneingabe verwendeten Tasten und ihre Funktionen sind unten angegeben.

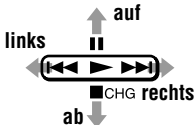
Funktionen ¹⁾	Bedienschritte
Zum Verschieben des Cursors in der Zeichenpalette.	Regler  Drehen Sie den Jog-Dial (verschieben Sie den Cursor auf oder ab) ²⁾ .
Zum Auswählen eines Buchstabens im Eingabebereich für Buchstaben.	Drehen Sie den Jog-Dial.
Zum Eingeben eines Buchstabens.	Drücken Sie ►. Drücken Sie den Jog-Dial.
Zum Verschieben des Cursors vom Eingabebereich für Buchstaben zur Zeichenpalette.	Setzen Sie den Regler auf ■.
Zum Verschieben des Cursors von der Zeichenpalette zum Eingabebereich für Buchstaben.	Drücken Sie GROUP/CANCEL.
Zum Eingeben eines Namens.	Drücken Sie den Jog-Dial mindestens 2 Sekunden lang. Drücken Sie ► mindestens 2 Sekunden lang.
Zum Einfügen einer Leerstelle vor dem Cursor.	Drücken Sie VOLUME +.
Zum Löschen eines Buchstabens.	Drücken Sie VOLUME -.
Zum Anzeigen von “:”, “-” oder “/” an der Eingabeposition im Eingabebereich für Buchstaben.	Drücken Sie wiederholt T MARK.

Funktionen ¹⁾	Bedienschritte
Zum Abbrechen des Benennens.	Drücken Sie im Eingabebereich für Buchstaben CANCEL.

¹⁾ Die Funktionen der Tasten oder des Reglers hängen davon ab, ob der Cursor im Buchstabeingabebereich oder in der Zeichenpalette steht.

²⁾ Wenn Sie häufig verwendete Formulierungen in der Namensdatenbank gespeichert haben, erscheint die als erstes gespeicherte Formulierung im Display (Seite 52).

7 Wiederholen Sie Schritt 6, und geben Sie dann alle Zeichen des Namens ein.

8 Drücken Sie den Jog-Dial mindestens 2 Sekunden lang.
Die MD ist damit fertig benannt.

Auf der Fernbedienung

1 Legen Sie eine MD ein, und gehen Sie folgendermaßen vor.

Wenn Sie einen Titel benennen möchten:

Beginnen Sie mit der Wiedergabe oder Aufnahme des Titels, den Sie benennen möchten, und benennen Sie den Titel dann, während sich der Recorder im Wiedergabe- oder Aufnahmemodus befindet.

Wenn Sie eine Gruppe benennen möchten:

Aktivieren Sie den Gruppenmodus (Seite 30), und beginnen Sie mit der Wiedergabe oder Aufnahme des Titels innerhalb der Gruppe, die Sie benennen möchten, und benennen Sie die Gruppe dann, während sich der Recorder im Wiedergabe- oder Aufnahmemodus befindet.

Wenn Sie eine MD benennen möchten:

Benennen Sie die MD, während sich der Recorder im Stop- oder Aufnahmemodus befindet. Falls die MD Gruppeneinstellungen aufweist, aktivieren Sie den Gruppenmodus (Seite 30).

2 Drücken Sie DISPLAY mindestens 2 Sekunden lang.

3 Drehen Sie den Regler wiederholt, bis “EDIT” im Display blinkt, und drücken Sie dann ■, um die Auswahl zu bestätigen.

- 4 Drehen Sie den Regler wiederholt, bis folgende Option im Display erscheint, und drücken Sie dann **■**, um die Auswahl zu bestätigen.

Wenn Sie einen Titel benennen möchten: “: Name”

Wenn Sie eine Gruppe benennen möchten: “GP: Name”

Wenn Sie eine MD benennen möchten: “: Name”

Der Cursor blinkt im Display, und dem Titel, der Gruppe oder der MD kann jetzt ein Name zugewiesen werden.

- 5 Drehen Sie den Regler wiederholt, um einen Buchstaben auszuwählen, und drücken Sie **■**, um ihn einzugeben.

Der ausgewählte Buchstabe blinkt jetzt nicht mehr, und der Cursor springt zur nächsten Eingabeposition.

Der Cursor blinkt bei der nächsten Eingabeposition.



Funktionen	Bedienschritte
Zum Umschalten zwischen Groß- und Kleinbuchstaben, Ziffern/Markierungen und Formulierungen. ¹⁾	Drücken Sie .
Zum Verschieben des Cursors nach links oder rechts.	Ziehen Sie den Regler heraus, und drehen Sie ihn (VOL +/-).
Zum Ändern des Buchstabens in den davor/dahinter stehenden.	Drehen Sie den Regler (◀◀/▶▶▶▶).
Zum Einfügen einer Leerstelle.	Drücken Sie DISPLAY.
Zum Abbrechen des Benennens.	Drücken Sie DISPLAY mindestens 2 Sekunden lang.
Zum Löschen eines Buchstabens.	Drücken Sie PLAYMODE.

¹⁾ Wenn in der Namensdatenbank Formulierungen gespeichert sind, wird die erste Formulierung angezeigt (Seite 52).

- 6 Wiederholen Sie Schritt 5, und geben Sie alle Zeichen des Namens ein.

- 7 Halten Sie **■** mindestens 2 Sekunden lang gedrückt.
Dem Titel, der Gruppe oder der MD ist jetzt ein Name zugewiesen.

Abbrechen des Benennens

• Auf dem Recorder

Drücken Sie CANCEL.

“CANCEL?” und “PushENTER” erscheinen im Display. Drücken Sie dann den Jog-Dial oder **▶**.

• Auf der Fernbedienung

Drücken Sie DISPLAY mindestens 2 Sekunden lang.



Sie können Formulierungen speichern, die Sie oft in Titeln verwenden. Gespeicherte Formulierungen können aufgerufen und zum B (Seite 52) enennen eines Titels, einer Gruppe oder einer MD verwendet werden.

Hinweise

- Wenn die Aufnahme während der Benennung eines Titels, einer Gruppe oder einer MD gestoppt wird oder die Aufnahme während der Benennung eines Titels zum nächsten Titel springt, erfolgt die Eingabe automatisch an diesem Punkt.
- “LP:” wird automatisch am Anfang von Titelnamen für im MDLP-Modus aufgenommene Titel eingefügt (Seite 28).
- Bespielte MDs können weder benannt noch umbenannt werden.

Umbenennen von Aufnahmen

Auf dem Recorder

- 1** Legen Sie eine MD ein, und gehen Sie folgendermaßen vor.

Wenn Sie einen Titel umbenennen möchten:

Beginnen Sie mit der Wiedergabe des Titels, den Sie umbenennen möchten, und ändern Sie den Titelnamen, während sich der Recorder im Wiedergabemodus befindet.

Wenn Sie eine Gruppe umbenennen möchten:

Aktivieren Sie den Gruppenmodus (Seite 30), und beginnen Sie mit der Wiedergabe des Titels innerhalb der Gruppe, die Sie umbenennen möchten, oder beginnen Sie mit der Aufnahme eines Titels in der Gruppe, und ändern Sie den Gruppennamen, während sich der Recorder im Wiedergabe- oder Aufnahmemodus befindet.

Wenn Sie eine MD umbenennen möchten:

Benennen Sie den Titel um, während sich der Recorder im Stop- oder Aufnahmemodus befindet.

Falls Sie eine MD mit Gruppeneinstellungen umbenennen möchten, aktivieren Sie den Gruppenmodus (Seite 30).

2 Führen Sie die Schritte 2 bis 4 unter "Benennen von Aufnahmen" (Seite 49) aus, um einen Titel-, Gruppen- oder MD-Namen anzuzeigen.

3 Führen Sie die Schritte 5 bis 8 unter "Benennen von Aufnahmen" (Seite 49) aus, und halten Sie den Jog-Dial dann mindestens 2 Sekunden lang gedrückt.

Auf der Fernbedienung

1 Legen Sie eine MD ein, und gehen Sie folgendermaßen vor.

Wenn Sie einen Titel umbenennen möchten:

Beginnen Sie mit der Wiedergabe des Titels, den Sie umbenennen möchten, und ändern Sie den Titelnamen, während sich der Recorder im Wiedergabemodus befindet.

Wenn Sie eine Gruppe umbenennen möchten:

Aktivieren Sie den Gruppenmodus (Seite 30), und beginnen Sie mit der Wiedergabe des Titels innerhalb der Gruppe, die Sie umbenennen möchten, oder beginnen Sie mit der Aufnahme eines Titels in der Gruppe, und ändern Sie den Gruppennamen, während sich der Recorder im Wiedergabe- oder Aufnahmemodus befindet.

Wenn Sie eine MD umbenennen möchten:
Benennen Sie die MD um, während sich der Recorder im Stop- oder Aufnahmemodus befindet.

Falls Sie eine MD mit Gruppeneinstellungen umbenennen möchten, aktivieren Sie den Gruppenmodus (Seite 30).

2 Führen Sie die Schritte 2 bis 4 von "Auf der Fernbedienung" unter "Benennen von Aufnahmen" (Seite 50) aus, um einen Titel-, Gruppen- oder MD-Namen anzuzeigen.

3 Führen Sie die Schritte 5 bis 7 von "Auf der Fernbedienung" unter "Benennen von Aufnahmen" (Seite 50) aus, und halten Sie den Jog-Dial dann mindestens 2 Sekunden lang gedrückt.

Hinweise

- Die Titelnamen bespielt gekaufter MDs oder von MDs, die noch keine Aufnahmen enthalten, lassen sich nicht ändern.

- Der Recorder kann zwar japanische "Katakana"-Schriftzeichen anzeigen, sie lassen sich jedoch nicht eingeben.
- Mehr als 200 Zeichen umfassende MD- oder Titelnamen, die von einem anderen Gerät erstellt wurden, können vom Recorder nicht geändert werden.

Abbrechen des Benennens

• Auf dem Recorder

Drücken Sie CANCEL.
"CANCEL?" und "PushENTER" erscheinen im Display. Drücken Sie dann den Jog-Dial oder ►.

• Auf der Fernbedienung

Drücken Sie DISPLAY mindestens 2 Sekunden lang.

Speichern häufig verwendeter Formulierungen für Namen (Namensdatenbank-funktion)

Formulierungen, die häufig für die Benennung von Titeln, Gruppen oder MDs verwendet werden, können im Speicher des Recorders abgelegt werden. Eine gespeicherte Formulierung kann ganz oder teilweise für den Namen eines Titels, einer Gruppe oder einer MD verwendet werden. Im Speicher des Recorders können ca. 25 Formulierungen mit jeweils ca. 10 Zeichen gespeichert werden (insgesamt ca. 400 Zeichen). Die tatsächliche Anzahl hängt von der Länge der einzelnen Formulierungen ab.

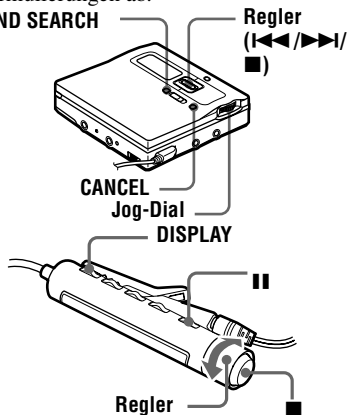

Speichern von Formulierungen

Es gibt drei Möglichkeiten für die Speicherung von Formulierungen.

- **Speichern von Formulierungen während der Benennung eines Titels, einer Gruppe oder einer MD:** Sie können Formulierungen speichern, während Sie einen Titel, eine Gruppe oder MD benennen, indem Sie wie unter "Benennen von Aufnahmen" (Seite 49) beschrieben vorgehen.
- **Speichern von Formulierungen eines zuvor benannten Titels, einer zuvor benannten Gruppe oder MD:** Sie können einen vorhandenen Titel-, Gruppen- oder MD-Namen als Formulierung speichern.
- **Eingeben und Speichern von Formulierungen:** Sie können häufig verwendete Formulierungen vorab speichern und diese dann beim Benennen eines Titels, einer Gruppe oder MD abrufen und verwenden.

Speichern von Formulierungen während der Benennung eines Titels, einer Gruppe oder einer MD

Auf dem Recorder

- 1** Führen Sie die Schritte zum Eingeben einer Formulierung 1 bis 7 unter "Benennen von Aufnahmen" (Seite 49) aus.
- 2** Drücken Sie nach der Eingabe der Formulierung zum Verschieben des Cursors von der Zeichenpalette zum Eingabebereich für Buchstaben CANCEL.
- 3** Drücken Sie END SEARCH mindestens 2 Sekunden lang.
"Entry!" wird angezeigt, und der Cursor blinkt hinter der Formulierung, die Sie gerade gespeichert haben.
- 4** Wenn Sie weitere Benennungen vornehmen möchten, führen Sie die Schritte 5 bis 7 unter "Benennen von Aufnahmen" (Seite 49) aus.

Auf der Fernbedienung

- 1** Führen Sie die Schritte zum Eingeben einer Formulierung 1 bis 6 von "Auf der Fernbedienung" unter "Benennen von Aufnahmen" (Seite 50) aus.
- 2** Drücken Sie nach der Eingabe der Formulierung **II** mindestens 2 Sekunden lang.
- 3** Wenn Sie weitere Benennungen vornehmen möchten, führen Sie die Schritte 5 bis 6 von "Auf der Fernbedienung" unter "Benennen von Aufnahmen" (Seite 50) aus.

Speichern von Formulierungen eines zuvor benannten Titels, einer zuvor benannten Gruppe oder MD.

Auf dem Recorder

- 1** Führen Sie die Schritte 1 und 2 unter "Umbenennen von Aufnahmen" (Seite 51) aus, und zeigen Sie den Titel-, Gruppen- oder MD-Namen an, der die Formulierung enthält, die Sie speichern möchten.
- 2** Drücken Sie wiederholt **◀◀/▶▶**, um den Cursor rechts neben die Formulierung zu setzen.
- 3** Drücken Sie END SEARCH mindestens 2 Sekunden lang, um die Formulierung zu speichern.

Auf der Fernbedienung

- 1** Führen Sie die Schritte 1 und 2 von "Auf der Fernbedienung" unter "Umbenennen von Aufnahmen" (Seite 52) aus, und zeigen Sie den Titel-, Gruppen- oder MD-Namen an, der die Formulierung enthält, die Sie speichern möchten.
- 2** Ziehen Sie den Regler heraus, und drehen Sie ihn auf VOL + oder VOL -, um den Cursor rechts neben die Formulierung zu setzen.
- 3** Drücken Sie **II** mindestens 2 Sekunden lang, um die Formulierung zu speichern.

Eingeben und Speichern von Formulierungen

Auf dem Recorder

- 1** Drücken Sie den Jog-Dial.
- 2** Drehen Sie den Jog-Dial, bis "EDIT" im Display blinkt, und drücken Sie dann den Jog-Dial, um die Auswahl zu bestätigen.
- 3** Drehen Sie den Jog-Dial, bis "Name Bank" im Display blinkt, und drücken Sie ihn dann, um die Auswahl zu bestätigen.

Fortsetzung

- 4** Führen Sie die Schritte 5 bis 7 unter “Benennen von Aufnahmen” (Seite 49) aus, um eine Formulierung einzugeben, und halten Sie den Jog-Dial dann mindestens 2 Sekunden lang gedrückt. “Entry!” wird angezeigt, und die Formulierung wird gespeichert.

Auf der Fernbedienung

- 1 Drücken Sie DISPLAY mindestens 2 Sekunden lang.
- 2 Drehen Sie den Regler wiederholt, bis “EDIT” im Display blinkt, und drücken Sie dann ■, um die Auswahl zu bestätigen.
- 3 Drehen Sie den Regler wiederholt, bis “Name Bank” im Display blinkt, und drücken Sie dann ■, um die Auswahl zu bestätigen.
- 4 Führen Sie die Schritte 5 und 6 von “Auf der Fernbedienung” unter “Benennen von Aufnahmen” (Seite 50) aus, um eine Formulierung einzugeben, und drücken Sie dann ■ mindestens 2 Sekunden lang.

Hinweis

Wenn Sie eine Formulierung eingegeben und anschließend gespeichert haben, können Sie diese nicht mehr wie unter “Suchen nach einer Formulierung durch Anzeigen der gespeicherten Formulierung” (Seite 54) beschrieben abrufen. Zum Abrufen einer gespeicherten Formulierung gehen Sie wie unter “Suchen nach einer Formulierung anhand des ersten Buchstabens” (Seite 55) beschrieben vor.

Benennen mit Hilfe einer abgerufenen Formulierung

Es gibt zwei Möglichkeiten zum Abrufen von Formulierungen.

- **Suchen nach einer Formulierung durch Anzeigen der gespeicherten Formulierung:** Sie können eine Formulierung abrufen, indem Sie die gespeicherte Formulierung anzeigen und diese dann unter einem neuen Namen verwenden.
- **Suchen nach einer Formulierung anhand des ersten Buchstabens:** Sie können eine Formulierung mit Hilfe ihres ersten Buchstabens abrufen und diese dann unter einem neuen Namen verwenden.

Suchen nach einer Formulierung durch Anzeigen der gespeicherten Formulierung

Auf dem Recorder

- 1 Führen Sie die Schritte 1 und 4 unter “Benennen von Aufnahmen” (Seite 49) aus.
Einem Titel, einer Gruppe oder einer MD kann jetzt ein Name zugewiesen werden.
- 2 Drücken Sie END SEARCH, damit die im Speicher des Recorders abgelegte Formulierung im Display angezeigt wird.
- 3 Setzen Sie den Regler auf ■, um den Cursor vom Eingabebereich für Buchstaben zur Zeichenpalette zu verschieben.
- 4 Drehen Sie den Jog-Dial, bis die gewünschte Formulierung im Display blinkt.
Durch Drehen des Jog-Dials werden die im Speicher des Recorders abgelegten Formulierungen nacheinander angezeigt.
- 5 Drücken Sie den Jog-Dial, wenn die gewünschte Formulierung im Display blinkt.
Die Formulierung wird ausgewählt und wird im Eingabebereich für Buchstaben markiert.
- 6 Drücken Sie den Jog-Dial mindestens 2 Sekunden lang.
Die Formulierung wird abgerufen.
- 7 Wenn Sie weitere Benennungen vornehmen möchten, führen Sie die Schritte 5 bis 7 unter “Benennen von Aufnahmen” (Seite 49) aus.

Auf der Fernbedienung

- 1 Führen Sie die Schritte 1 bis 4 “Auf der Fernbedienung” unter “Benennen von Aufnahmen” (Seite 50) aus.
Einem Titel, einer Gruppe oder einer MD kann jetzt ein Name zugewiesen werden.
- 2 Drücken Sie wiederholt ■■, bis die im Speicher des Recorders abgelegte Formulierung im Display angezeigt wird.
- 3 Drehen Sie den Regler wiederholt.
Durch Drehen des Reglers werden die im Speicher des Recorders abgelegten Formulierungen nacheinander angezeigt.

- 4 Drücken Sie kurz **■**, wenn die gewünschte Formulierung im Display angezeigt wird.
- 5 Wenn Sie weitere Benennungen vornehmen möchten, führen Sie die Schritte 5 bis 7 von "Auf der Fernbedienung" unter "Benennen von Aufnahmen" (Seite 50) aus.

Suchen nach einer Formulierung anhand des ersten Buchstabens auf dem Recorder

- 1 Führen Sie die Schritte 1 und 5 unter "Benennen von Aufnahmen" (Seite 49) aus.
Einem Titel, einer Gruppe oder einer MD kann jetzt ein Name zugewiesen werden.
- 2 Drehen Sie den Jog-Dial, bis der Buchstabe angezeigt wird, mit dem die gewünschte Formulierung beginnt.
- 3 Drücken Sie END SEARCH, um die Formulierung zu suchen und anzuzeigen, die dem Buchstaben entspricht.
- 4 Setzen Sie den Regler auf **■**, um den Cursor vom Eingabebereich für Buchstaben zur Zeichenpalette zu verschieben.
- 5 Drehen Sie den Jog-Dial, bis die gewünschte Formulierung im Display blinkt, und drücken Sie dann den Jog-Dial.
Die Formulierung wird ausgewählt und wird im Eingabebereich für Buchstaben markiert.
- 6 Drücken Sie den Jog-Dial mindestens 2 Sekunden lang.
Die gewählte Formulierung wird abgerufen.
- 7 Wenn Sie weitere Benennungen vornehmen möchten, führen Sie die Schritte 5 bis 7 unter "Benennen von Aufnahmen" (Seite 49) aus.

Auf der Fernbedienung

- 1 Führen Sie die Schritte 1 bis 5 von "Auf der Fernbedienung" unter "Benennen von Aufnahmen" (Seite 50) aus.
Einem Titel, einer Gruppe oder einer MD kann jetzt ein Name zugewiesen werden.
- 2 Drehen Sie den Regler beim Benennen eines Titels, einer Gruppe oder einer MD wiederholt, bis der Buchstabe im Display blinkt, mit dem die gewünschte Formulierung beginnt.

- 3 Drücken Sie wiederholt **■**, um die Formulierung zu suchen und anzuzeigen, die dem Buchstaben entspricht.
Wenn der Buchstabe angezeigt wird, drehen Sie den Regler auf **▶▶▶**, bis die gewünschte Formulierung nach und nach angezeigt wird.
- 4 Drücken Sie **■**, wenn die gewünschte Formulierung im Display angezeigt wird.
- 5 Drücken Sie **■** mindestens 2 Sekunden lang.
Die gewählte Formulierung wird abgerufen.
- 6 Wenn Sie weitere Benennungen vornehmen möchten, führen Sie die Schritte 5 bis 7 von "Auf der Fernbedienung" unter "Benennen von Aufnahmen" (Seite 50) aus.

Löschen von Formulierungen

Auf dem Recorder

- 1 Drücken Sie den Jog-Dial, während sich der Recorder im Stop-Modus befindet.
- 2 Drehen Sie den Jog-Dial, bis "EDIT" im Display blinkt, und drücken Sie ihn dann, um die Auswahl zu bestätigen.
- 3 Drehen Sie den Jog-Dial, bis "BankErase" im Display blinkt, und drücken Sie ihn dann, um die Auswahl zu bestätigen.
- 4 Drehen Sie den Jog-Dial, bis die Formulierung, die Sie löschen möchten, im Display blinkt, und drücken Sie ihn dann, um die Auswahl zu bestätigen.
"Erase!" wird angezeigt, und die Formulierung wird gelöscht.

Auf der Fernbedienung

- 1 Drücken Sie DISPLAY mindestens 2 Sekunden lang, während sich der Recorder im Stop-Modus befindet.
- 2 Drehen Sie den Regler wiederholt, bis "EDIT" im Display blinkt, und drücken Sie dann **■**, um die Auswahl zu bestätigen.
- 3 Drehen Sie den Regler wiederholt, bis "BankErase" im Display erscheint, und drücken Sie dann **■**, um die Auswahl zu bestätigen.
- 4 Drehen Sie den Regler wiederholt, bis die Formulierung, die Sie löschen möchten, im Display erscheint, und drücken Sie dann **■**, um die Auswahl zu bestätigen.

Abbrechen des Vorgangs

• Auf dem Recorder

Drücken Sie CANCEL.
“CANCEL?” und “PushENTER”
erscheinen im Display. Drücken Sie
dann den Jog-Dial.

• Auf der Fernbedienung

Drücken Sie DISPLAY mindestens 2
Sekunden lang.

Registrieren von Titeln oder Gruppen als neue Gruppe (Gruppeneinstellungen)

Führen Sie die folgenden Schritte aus, um
Titel oder Gruppen als neue Gruppe zu
registrieren. Die Titel bzw. die Gruppen
müssen jedoch hintereinander liegen. Wenn
die gewünschten Titel oder Gruppen nicht
fortlaufend hintereinander angeordnet sind,
müssen sie entsprechend angeordnet
werden, bevor sie registriert werden können
(“Verschieben von aufgenommenen Titeln”,
Seite 58). Die Durchführung dieser
Funktion hängt davon ab, ob der
Gruppenmodus aktiviert ist oder nicht.

- Wenn der Gruppenmodus auf ON
eingestellt ist:
 - Mehrere Gruppen werden als eine
Gruppe registriert.
 - Ein Titel innerhalb einer
Gruppeneinstellung kann in einer
bestehenden Gruppe registriert
werden.
- Wenn der Gruppenmodus auf OFF
eingestellt ist:
Mehrere Titel werden als eine Gruppe
registriert.

Im folgenden Abschnitt wird der Betrieb
bei aktiviertem Gruppenmodus beschrieben.

Gruppe				Gruppe				
1	2	3	4	5	6	7	8	9

Erstellen einer
neuen Gruppe
mit den Titeln 1
bis 3

Erstellen einer
neuen Gruppe mit
zwei Gruppen

Gruppe				Gruppe				
1	2	3	4	5	6	7	8	9

- Es können nur aufeinanderfolgende
Titel registriert werden (beispielsweise
Titel 3 und Titel 5 bis 7 lassen sich nicht
in einer neuen Gruppe registrieren).
- Die Titel werden immer in der
Reihenfolge angezeigt, in der sie auf der
MD gespeichert sind, nicht in der
Reihenfolge innerhalb der Gruppe (auch
wenn der Gruppenmodus aktiviert ist).

Hinweis

- Eine Gruppeneinstellung ist nicht möglich,
wenn Titel-, Gruppen- und MD-Name auf
einer MD die max. mögliche Zeichenanzahl
übersteigen.

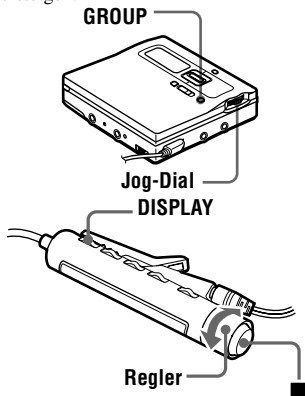

Auf dem Recorder

- 1** Drücken Sie GROUP mindestens 2
Sekunden lang, um den
Gruppenmodus zu aktivieren.
- 2** Drücken Sie den Jog-Dial, während
sich der Recorder im Stop-Modus
befindet.
- 3** Drehen Sie den Jog-Dial, bis “EDIT”
im Display blinkt, und drücken Sie
dann den Jog-Dial, um die Auswahl
zu bestätigen.
- 4** Drehen Sie den Jog-Dial, bis “ :
Set” im Display blinkt, und drücken
Sie ihn dann, um die Auswahl zu
bestätigen.
Die Titelnummer des ersten Titels
(“STR”) erscheint im Display.

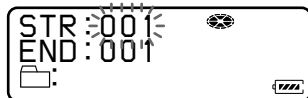

5 Drehen Sie den Jog-Dial, bis die Nummer des gewünschten ersten Titels im Display blinkt, und drücken Sie dann den Jog-Dial, um die Auswahl zu bestätigen.

Dadurch wird der erste Titel der neuen Gruppe ausgewählt.

Auch wenn der Gruppenmodus aktiviert ist, werden die Titelnummern in der Reihenfolge angezeigt, in der sie auf der MD gespeichert sind, nicht in der Reihenfolge innerhalb der Gruppe.

6 Drehen Sie den Jog-Dial, bis die Nummer des gewünschten letzten Titels im Display blinkt, und drücken Sie dann den Jog-Dial, um die Auswahl zu bestätigen.

Dadurch wird der letzte Titel der neuen Gruppe ausgewählt.

7 Benennen Sie eine Gruppe (siehe Schritte 5 bis 8 unter "Benennen von Aufnahmen" (Seite 49)).

Auf der Fernbedienung

- 1 Drücken Sie DISPLAY mindestens 2 Sekunden lang.
- 2 Drehen Sie den Regler wiederholt, bis "GROUP" im Display blinkt, und drücken Sie dann ■, um die Auswahl zu bestätigen.
- 3 Drehen Sie den Regler wiederholt, bis "GROUP ON" im Display erscheint, und drücken Sie dann ■, um den Gruppenmodus zu aktivieren.
- 4 Drücken Sie DISPLAY mindestens 2 Sekunden lang.
- 5 Drehen Sie den Regler wiederholt, bis "GP:Set" im Display blinkt, und drücken Sie dann ■, um die Auswahl zu bestätigen.
- 6 Drehen Sie den Regler wiederholt, bis die Nummer des ersten gewünschten Titels im Display blinkt, und drücken Sie dann ■, um die Auswahl zu bestätigen.
- 7 Drehen Sie den Regler wiederholt, bis die Nummer des letzten gewünschten Titels im Display blinkt, und drücken Sie dann, um die Auswahl zu bestätigen.
- 8 Wenn Sie weitere Benennungen vornehmen möchten, führen Sie die Schritte 5 bis 7 von "Auf der Fernbedienung" unter "Benennen von Aufnahmen" (Seite 50) aus.

Hinweise

- In Schritt 5 muß der erste Titel entweder der erste Titel einer vorhandenen Gruppe sein oder ein Titel, der keiner Gruppe angehört.

- Bei der Auswahl des letzten Titels in Schritt 6 ist zu beachten, daß der Titel hinter dem in Schritt 5 ausgewählten Titel angeordnet sein muß. Der letzte Titel muß entweder der letzte Titel einer vorhandenen Gruppe sein oder ein Titel, der keiner Gruppe angehört.

Freigeben einer Gruppeneinstellung

- Legen Sie eine MD mit Gruppeneinstellungen ein.

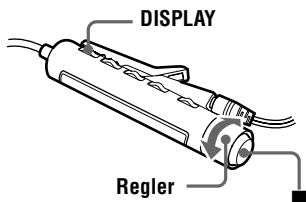
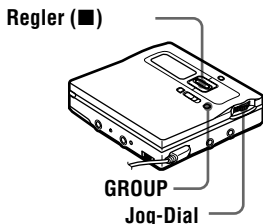

Auf dem Recorder

- 1 Drücken Sie GROUP mindestens 2 Sekunden lang, um den Gruppenmodus zu aktivieren.
- 2 Wählen Sie eine Gruppe aus, die Sie freigeben möchten, und prüfen Sie den Inhalt (siehe "Auswählen und Wiedergeben gewünschter Gruppen (Gruppenüberspringmodus)" (Seite 39)).
- 3 Setzen Sie den Regler auf ■.
- 4 Drücken Sie den Jog-Dial.
- 5 Drehen Sie den Jog-Dial, bis "EDIT" im Display blinkt, und drücken Sie dann den Jog-Dial, um die Auswahl zu bestätigen.

Fortsetzung

- 6** Drehen Sie den Jog-Dial, bis "☐ : Release" im Display blinkt, und drücken Sie ihn, um die Auswahl zu bestätigen.

"Release?" und "PushENTER" erscheinen im Display.

- 7** Drücken Sie den Jog-Dial, um die Auswahl zu bestätigen.

Die Gruppeneinstellung der gewählten Gruppe wird freigegeben.

Auf der Fernbedienung

- 1 Drücken Sie DISPLAY mindestens 2 Sekunden lang.
- 2 Drehen Sie den Regler wiederholt, bis "GROUP" im Display blinkt, und drücken Sie dann ■, um die Auswahl zu bestätigen.
- 3 Drehen Sie den Regler wiederholt, bis "GROUP ON" im Display erscheint, und drücken Sie dann ■, um den Gruppenmodus zu aktivieren.
- 4 Wählen Sie eine Gruppe aus, die Sie freigeben möchten, und prüfen Sie den Inhalt (siehe "Auswählen und Wiedergeben gewünschter Gruppen (Gruppenüberspringmodus)" (Seite 39)).
- 5 Drücken Sie ■.
- 6 Drücken Sie während der Wiedergabe des Titels, den Sie verschieben möchten, mindestens 2 Sekunden lang DISPLAY.
- 7 Drehen Sie den Regler wiederholt, bis "EDIT" im Display blinkt, und drücken Sie dann ■, um die Auswahl zu bestätigen.
- 8 Drehen Sie den Regler wiederholt, bis "GPRelease" im Display blinkt, und drücken Sie dann ■, um die Auswahl zu bestätigen. "Release?" und "PushENTER" erscheinen im Display.
- 9 Drücken Sie ■, um die Auswahl zu bestätigen.

Abbrechen des Verschiebens

- **Auf dem Recorder**
Drücken Sie CANCEL.
- **Auf der Fernbedienung**
Drücken Sie DISPLAY mindestens 2 Sekunden lang.

Verschieben von aufgenommenen Titeln

Sie können die Reihenfolge der aufgenommenen Titel ändern.

Beispiel

Verschieben Sie Titel C (Titelnummer 3) von der dritten an die zweite Stelle.

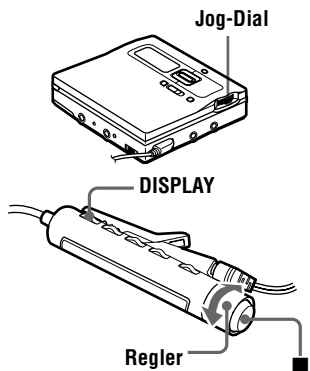
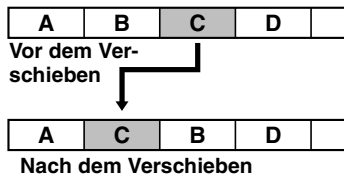

Auf dem Recorder

- 1 Drücken Sie den Jog-Dial, während Sie den Titel wiedergeben, den Sie verschieben möchten.
- 2 Drehen Sie den Jog-Dial, bis "EDIT" im Display blinkt, und drücken Sie dann den Jog-Dial, um die Auswahl zu bestätigen.
Der Recorder wiederholt den ausgewählten Titel mehrmals.

- 3** Drehen Sie den Jog-Dial, bis “ : Move” im Display blinkt, und drücken Sie ihn dann, um die Auswahl zu bestätigen.

Die ausgewählte Titelnummer blinkt in der mittleren Displayzeile.

Wenn der Titel benannt worden ist, drücken Sie **▶▶1**, damit der Name des Titels im Display angezeigt wird. Drücken Sie **◀◀1**, um die Titelnummer wieder anzuzeigen.

- 4** Drehen Sie den Jog-Dial, bis die Zieltitelnummer im Display blinkt. Da z.B. Titel C auf Platz “002” verschoben werden soll, ist der Jog-Dial zu drehen, bis “002” im Display blinkt.

- 5** Drücken Sie den Jog-Dial, um die Auswahl zu bestätigen.
Der Titel wird an die ausgewählte Stelle verschoben.

Auf der Fernbedienung

- 1 Drücken Sie während der Wiedergabe des Titels, den Sie verschieben möchten, DISPLAY mindestens 2 Sekunden lang.
- 2 Drehen Sie den Regler wiederholt, bis “EDIT” im Display blinkt, und drücken Sie dann **■**, um die Auswahl zu bestätigen.
Der Recorder wiederholt den ausgewählten Titel mehrmals.
- 3 Drehen Sie den Regler wiederholt, bis “ : Move” im Display blinkt, und drücken Sie dann **■**, um die Auswahl zu bestätigen. In diesem Beispiel wird “003 → 003” im Display angezeigt.
- 4 Drehen Sie den Regler wiederholt, bis die Zieltitelnummer im Display blinkt. In diesem Beispiel wird “003 → 002” im Display angezeigt.
- 5 Drücken Sie **■**, um die Auswahl zu bestätigen. Der ausgewählte Titel wird genau vor die gewünschte Stelle gesetzt.

Abbrechen des Verschiebens

- **Auf dem Recorder**
Wählen Sie CANCEL in Schritt 4.
- **Auf der Fernbedienung**
Drücken Sie DISPLAY mindestens 2 Sekunden lang.

Hinweis

Falls die MD Gruppeneinstellungen aufweist, aktivieren Sie den Gruppenmodus, bevor Sie einen Titel verschieben. Wenn Sie einen Titel bei deaktiviertem Gruppenmodus verschieben, wird die Struktur der Gruppe beeinträchtigt.

Verschieben eines Titels in eine andere Gruppe

- Legen Sie eine MD mit Gruppeneinstellungen ein.

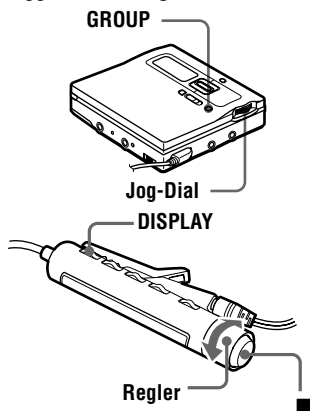

Auf dem Recorder

- 1 Drücken Sie GROUP mindestens 2 Sekunden lang, um den Gruppenmodus zu aktivieren.
- 2 Drücken Sie den Jog-Dial, während Sie den Titel wiedergeben, den Sie verschieben möchten.
- 3 Drehen Sie den Jog-Dial, bis “EDIT” im Display blinkt, und drücken Sie dann den Jog-Dial, um die Auswahl zu bestätigen.
Der Recorder wiederholt den ausgewählten Titel mehrmals.
- 4 Drehen Sie den Jog-Dial, bis “ : Move” im Display blinkt, und drücken Sie ihn dann, um die Auswahl zu bestätigen.

5 Drehen Sie den Jog-Dial, bis die Zielgruppe im Display blinkt, und drücken Sie ihn dann, um die Auswahl zu bestätigen. Die Gruppennummer, zu der der gerade wiedergegebene Titel gehört, blinkt im mittleren Bereich des Displays. Wenn die Gruppe benannt worden ist, drücken Sie ►►, um den Gruppennamen anzuzeigen. Drücken Sie ◀◀, um zur Anzeige der Gruppennummer zurückzukehren.

6 Drehen Sie den Jog-Dial, bis die Nummer des Zieltitels innerhalb der Gruppe im Display blinkt, und drücken Sie ihn dann, um die Auswahl zu bestätigen. Die ausgewählte Titelnummer blinkt in der mittleren Displayzeile. Wenn der Titel benannt worden ist, drücken Sie ►►, damit der Name des Titels im Display angezeigt wird. Drücken Sie ◀◀, um zur Anzeige der Titelnummer zurückzukehren.

Auf der Fernbedienung

- 1 Drücken Sie DISPLAY mindestens 2 Sekunden lang.
- 2 Drehen Sie den Regler wiederholt, bis "GROUP" im Display blinkt, und drücken Sie dann ■, um die Auswahl zu bestätigen.
- 3 Drehen Sie den Regler wiederholt, bis "GROUP ON" im Display erscheint, und drücken Sie dann ■, um den Gruppenmodus zu aktivieren.
- 4 Drücken Sie während der Wiedergabe des Titels, den Sie verschieben möchten, DISPLAY mindestens 2 Sekunden lang.
- 5 Drehen Sie den Regler wiederholt, bis "EDIT" im Display blinkt, und drücken Sie dann ■, um die Auswahl zu bestätigen. Der Recorder wiederholt den ausgewählten Titel mehrmals.
- 6 Drehen Sie den Regler wiederholt, bis "⏪ : Move" im Display blinkt, und drücken Sie dann ■, um die Auswahl zu bestätigen.
- 7 Drehen Sie den Regler wiederholt, bis die Zielgruppe im Display blinkt, und drücken Sie dann ■, um die Auswahl zu bestätigen.
- 8 Drehen Sie den Regler wiederholt, bis die Nummer des Zieltitels innerhalb der Gruppe im Display blinkt, und drücken Sie dann ■, um die Auswahl zu bestätigen.

Abbrechen des Verschiebens

- **Auf dem Recorder**
Wählen Sie CANCEL in Schritt 5.
- **Auf der Fernbedienung**
Drücken Sie DISPLAY mindestens 2 Sekunden lang.

Ändern der Reihenfolge einer Gruppe auf einer MD (Gruppe verschieben)

- Legen Sie eine MD mit Gruppeneinstellungen ein.

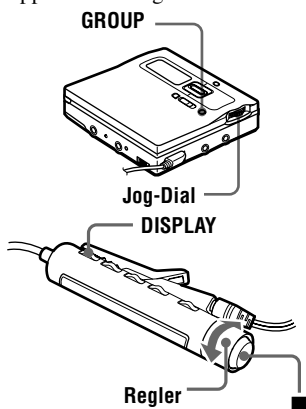

Auf dem Recorder

- 1 Drücken Sie GROUP mindestens 2 Sekunden lang, um den Gruppenmodus zu aktivieren.
- 2 Drücken Sie den Jog-Dial, während Sie einen Titel innerhalb einer Gruppe wiedergeben, deren Reihenfolge Sie ändern möchten.
- 3 Drehen Sie den Jog-Dial, bis "EDIT" im Display blinkt, und drücken Sie dann den Jog-Dial, um die Auswahl zu bestätigen.

4 Drehen Sie den Jog-Dial, bis "☐ : Move" im Display blinkt, und drücken Sie ihn dann, um die Auswahl zu bestätigen.

Sie können jetzt die ausgewählte Gruppe verschieben.

5 Drehen Sie den Jog-Dial, um den Zielpunkt auf der MD auszuwählen, und drücken Sie ihn dann, um die Auswahl zu bestätigen.

Auf der Fernbedienung

- 1 Drücken Sie DISPLAY mindestens 2 Sekunden lang.
- 2 Drehen Sie den Regler wiederholt, bis "GROUP" im Display blinkt, und drücken Sie dann ■, um die Auswahl zu bestätigen.
- 3 Drehen Sie den Regler wiederholt, bis "GROUP ON" im Display erscheint, und drücken Sie dann ■, um den Gruppenmodus zu aktivieren.
- 4 Während der Wiedergabe eines Titels innerhalb einer Gruppe, deren Reihenfolge geändert werden soll, drücken Sie mindestens 2 Sekunden lang DISPLAY.
- 5 Drehen Sie den Regler wiederholt, bis "EDIT" im Display blinkt, und drücken Sie dann ■, um die Auswahl zu bestätigen.
- 6 Drehen Sie den Regler wiederholt, bis "GP:Move" im Display blinkt, und drücken Sie dann ■, um die Auswahl zu bestätigen.
- 7 Drehen Sie den Regler wiederholt, um einen Zielpunkt auf der MD auszuwählen, und drücken Sie dann ■, um die Auswahl zu bestätigen.

Abbrechen des Verschiebens

- **Auf dem Recorder**
Wählen Sie CANCEL in Schritt 5.
- **Auf der Fernbedienung**
Drücken Sie DISPLAY mindestens 2 Sekunden lang.

Hinzufügen einer Spurmarkierung

Wenn Sie eine Spurmarkierung hinzufügen, zählt der Teil nach der neuen Spurmarkierung als neuer Titel. Die Titelnummern erhöhen sich wie folgt. Sie können zu einem Titel, der vom Computer übertragen wurde, keine Spurmarkierung hinzufügen.

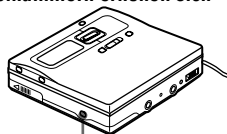
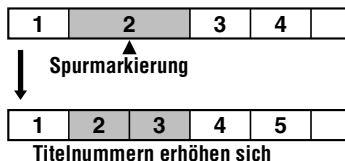

- 1** Drücken Sie im Wiedergabe- oder Pausenmodus T MARK auf dem Recorder an der Stelle, an der Sie eine Spurmarkierung einfügen möchten. "MARK ON" erscheint im Display, und eine Spurmarkierung wird eingefügt. Die Titelnummer erhöht sich um eins.



Die Schnellsuchfunktion sucht schnell nach einem speziellen Titel oder einer Position, an der Sie eine Spurmarkierung hinzufügen möchten. Der Titel bzw. die Position kann gesucht werden, während entweder die Titelnummer oder der Titelname oder die verstrichene Zeit überwacht wird (Seite 38).

Setzen von Spurmarkierungen während der Aufnahme (mit Ausnahme der Synchronaufnahme)

Drücken Sie T MARK auf dem Recorder an der Stelle, an der Sie eine Spurmarkierung einfügen möchten. Sie können die Funktion Auto Time Stamp verwenden, um automatisch Spurmarkierungen in bestimmten Abständen einzufügen (außer bei digitalen Aufnahmen) (Seite 33).

Löschen einer Spurmarkierung

Wenn Sie über den Analogeingang (Line-Eingang) aufnehmen, werden möglicherweise unerwünschte Spurmarkierungen aufgezeichnet, wenn der Aufnahmepegel niedrig eingestellt ist. Sie können eine Spurmarkierung löschen, um die Titel vor und nach der Spurmarkierung zu verbinden. Die Titelnummern ändern sich wie folgt. Sie können bei einem Titel, der vom Computer übertragen wurde, keine Spurmarkierung löschen.



Regler (II/I◀◀)

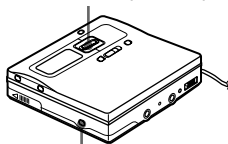

T MARK

- 1 Setzen Sie während der Wiedergabe des Titels mit der zu löschenden Spurmarkierung den Regler auf II, um den Recorder anzuhalten.
- 2 Suchen Sie die Spurmarkierung, indem Sie kurz auf die Taste I◀◀ drücken. Um beispielsweise die dritte Spurmarkierung zu löschen, müssen Sie den Anfang des dritten Titels finden. "00:00" erscheint im Display. "MARK" wird 2 Sekunden lang im Display angezeigt.
- 3 Drücken Sie T MARK, um die Markierung zu löschen. "MARK OFF" erscheint im Display. Die Spurmarkierung wurde gelöscht, und die beiden Titel wurden verbunden.



Beim Löschen einer Spurmarkierung werden das zugehörige Datum, die Uhrzeit und der zugewiesene Name ebenfalls gelöscht.

Hinweise

- Beim Löschen einer Spurmarkierung zwischen zwei aufeinanderfolgenden Titeln, die bei deaktiviertem Gruppenmodus in verschiedenen Gruppen registriert werden, wird der zweite Titel in der Gruppe, die den ersten Titel enthält, neu registriert. Außerdem werden bei der Verbindung eines Titels, der in einer Gruppe registriert ist, mit einem Titel, der in keiner Gruppe (zwei aufeinanderfolgende Titel) registriert ist, dem zweiten Titel die Registrierungseinstellungen des ersten Titels zugeordnet. Wenn jedoch der Gruppenmodus aktiviert ist, können nur Titel verbunden werden, die in der gewählten Gruppe enthalten sind.
- Sie können Spurmarkierungen nur im Rahmen der Systembeschränkungen löschen. Einzelheiten dazu finden Sie unter "Systembeschränkungen" (Seite 75).

Löschen von Titeln

Hinweis

Sie können keine Titel löschen, die vom Computer übertragen worden sind. Sie können keine Gruppe oder komplette MD löschen, falls sie einen übertragenen Titel enthält. In diesem Fall müssen Sie den oder die Titel zu OpenMG Jukebox übertragen.

Regler (■)

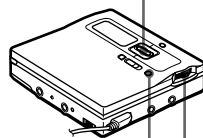

CANCEL
Jog-Dial
DISPLAY

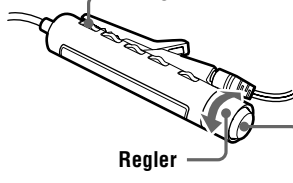

Regler

Löschen eines Titels

Beachten Sie, daß eine gelöschte Aufnahme nicht wieder abgerufen werden kann. Vergewissern Sie sich, daß Sie den Titel auch wirklich löschen möchten.

Auf dem Recorder

- 1 Drücken Sie den Jog-Dial, während Sie den Titel wiedergeben, den Sie löschen möchten.
- 2 Drehen Sie den Jog-Dial, bis "EDIT" im Display blinkt, und drücken Sie dann den Jog-Dial, um die Auswahl zu bestätigen.
Der Recorder wiederholt den ausgewählten Titel mehrmals.
- 3 Drehen Sie den Jog-Dial, bis "🎵 : Erase" im Display blinkt, und drücken Sie ihn dann, um die Auswahl zu bestätigen.
"Erase OK?" und "PushENTER" erscheinen im Display.
- 4 Drücken Sie den Jog-Dial, um die Auswahl zu bestätigen.
Der Titel wird gelöscht, und die Wiedergabe des nächsten Titels beginnt. Alle Titel nach dem gelöschten Titel werden automatisch neu nummeriert.

Auf der Fernbedienung

- 1 Drücken Sie während der Wiedergabe des Titels, den Sie löschen möchten, DISPLAY mindestens 2 Sekunden lang.
- 2 Drehen Sie den Regler wiederholt, bis "EDIT" im Display blinkt, und drücken Sie dann ■, um die Auswahl zu bestätigen.
- 3 Drehen Sie den Regler wiederholt, bis "🎵 : Erase" im Display blinkt, und drücken Sie dann ■, um die Auswahl zu bestätigen.
"Erase OK?" und "PushENTER" erscheinen im Display.
- 4 Drücken Sie ■, um die Auswahl zu bestätigen.

Teilweises Löschen eines Titels

Fügen Sie am Anfang und am Ende des zu löschenden Teils Spurmankierungen ein, und löschen Sie dann den Teil (Seite 61).

Löschen der gesamten MD

Sie können alle Titel und die Informationen auf der MD im Schnelldurchgang auf einmal löschen. **Beachten Sie, daß eine gelöschte Aufnahme nicht wieder abgerufen werden kann. Prüfen Sie daher den Inhalt der MD sorgfältig, bevor Sie sie löschen.**

- Diese Funktion kann nur auf dem Recorder ausgeführt werden.

- 1 Geben Sie die MD wieder, um den Inhalt zu prüfen.
- 2 Setzen Sie den Regler auf ■, um die MD anzuhalten.
- 3 Drücken Sie den Jog-Dial.
- 4 Drehen Sie den Jog-Dial, bis "EDIT" im Display blinkt, und drücken Sie dann den Jog-Dial, um die Auswahl zu bestätigen.
- 5 Drehen Sie den Jog-Dial, bis "🎵 : Erase" im Display blinkt, und drücken Sie ihn dann, um die Auswahl zu bestätigen.
"AllErase?" und "PushENTER" erscheinen im Display.
- 6 Drücken Sie den Jog-Dial, um die Auswahl zu bestätigen.
"TOC Edit" blinkt im Display, und alle Titel werden gelöscht.
Wenn der Löschvorgang abgeschlossen ist, blinkt "BLANKDISC", und im Display wird "00:00" angezeigt.

Löschen einer Gruppe

Sie können Titel in einer ausgewählten Gruppe löschen.

Beachten Sie, daß eine gelöschte Aufnahme nicht wieder abgerufen werden kann. Prüfen Sie daher den Inhalt der Gruppe sorgfältig, bevor Sie sie löschen.

- Diese Funktion kann nur auf dem Recorder ausgeführt werden.

- 1** Drücken Sie GROUP mindestens 2 Sekunden lang, um den Gruppenmodus zu aktivieren.
- 2** Wählen Sie eine Gruppe aus, die Sie löschen möchten (“Auswählen und Wiedergeben gewünschter Gruppen (Gruppenüberspringmodus)”, Seite 39), um den Inhalt zu prüfen.
- 3** Setzen Sie den Regler auf ■.
- 4** Drücken Sie den Jog-Dial, während sich der Recorder im Stop-Modus befindet.
- 5** Drehen Sie den Jog-Dial, bis “EDIT” im Display blinkt, und drücken Sie ihn dann, um die Auswahl zu bestätigen.
- 6** Drehen Sie den Jog-Dial, bis “: Erase” im Display blinkt, und drücken Sie ihn dann, um die Auswahl zu bestätigen.
Der Gruppenname, “GP Erase?” und “PushENTER” erscheinen im Display.
- 7** Drücken Sie den Jog-Dial, um die Auswahl zu bestätigen.
Damit ist die Gruppe gelöscht.

Abbrechen des Löschvorgangs

- **Auf dem Recorder**
Drücken Sie CANCEL.
- **Auf der Fernbedienung**
Drücken Sie DISPLAY mindestens 2 Sekunden lang.

Verwendung des Alarms (Melodie-Timer)

Sie können für die Auslösung des Alarms einen Zeitraum von 1 bis 99 Minuten einstellen und aus drei verschiedenen Alarmtönen wählen.

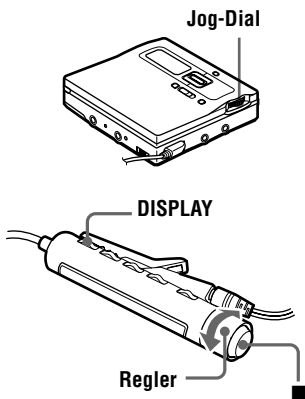

Auf dem Recorder

- 1 Drücken Sie den Jog-Dial, während sich der Recorder im Stop-, Wiedergabe- oder Wiedergabepause-Modus befindet.
- 2 Drehen Sie den Jog-Dial, bis "M-TIMER" im Display blinkt, und drücken Sie ihn, um die Auswahl zu bestätigen.
- 3 Drehen Sie den Jog-Dial, bis "ON" im Display blinkt, und drücken Sie ihn dann, um die Auswahl zu bestätigen.
(●) leuchtet im Display auf, und der Alarmton kann ausgewählt werden.

- 4 Drehen Sie den Jog-Dial wiederholt, um den Alarmton auszuwählen, und drücken Sie dann den Jog-Dial, um die Auswahl zu bestätigen.

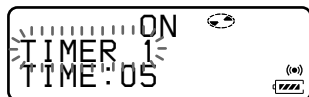

Die folgenden Alarmtöne stehen zur Auswahl.

Display	Alarmton
TIMER 1	Klassische Musik 1
TIMER 2	Klassische Musik 2
TIMER 3	Klassische Musik 3

- 5 Drehen Sie den Jog-Dial, um die verstrichene Zeit auszuwählen.

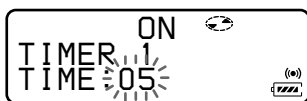

Durch eine Drehung des Reglers ändert sich die Einstellung für das Zeitintervall (TIME:) um 1 Minute, wobei ein Bereich von 1 bis 99 Minuten zur Verfügung steht. Um die Zeiteinstellung im Schnelldurchlauf zu ändern, drehen Sie den Jog-Dial fortlaufend.

- 6 Drücken Sie den Jog-Dial, um die Auswahl zu bestätigen.
Der Melodie-Timer ist jetzt eingestellt.
Die verbleibende Zeit bis zur Auslösung des Alarms wird im Display angezeigt, wenn sich der Recorder im Stop- oder Wiedergabepause-Modus befindet.

Auf der Fernbedienung

- 1 Während sich der Recorder im Stop-, Wiedergabe- oder Wiedergabepause-Modus befindet, drücken Sie DISPLAY mindestens 2 Sekunden lang.
- 2 Drehen Sie den Regler wiederholt, bis "M-TIMER" im Display blinkt, und drücken Sie dann **■**, um die Auswahl zu bestätigen.
- 3 Drehen Sie den Regler wiederholt, bis "ON" im Display blinkt, und drücken Sie dann **■**, um die Auswahl zu bestätigen.
() leuchtet im Display auf, und der Alarmton kann ausgewählt werden.
- 4 Drehen Sie den Regler wiederholt, um den Alarmton auszuwählen, und drücken Sie dann **■**, um die Auswahl zu bestätigen.

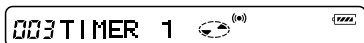

Die verschiedenen Alarmtöne sind in 4 unter "Auf dem Recorder" beschrieben.

- 5 Drehen Sie den Regler wiederholt, um die verstrichene Zeit auszuwählen.

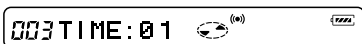

Durch eine Drehung des Reglers ändert sich die Einstellung für das Zeitintervall (TIME:) um 1 Minute, wobei ein Bereich von 1 bis 99 Minuten zur Verfügung steht. Um die Zeiteinstellung im Schnelldurchlauf zu ändern, drehen und halten Sie den Regler auf **◀◀** oder **▶▶▶▶**.

- 6 Drücken Sie **■**, um die Auswahl zu bestätigen.
Der Alarm ist jetzt eingestellt. Die verbleibende Zeit bis zur Auslösung des Alarms wird im Display angezeigt, wenn sich der Recorder im Stop-Modus befindet.

Überprüfen der verbleibenden Zeit bis zum Alarm während der Wiedergabe

Führen Sie erneut Schritt 1 bis 3 auf dem Recorder oder Schritt 1 bis 4 auf der Fernbedienung aus. Im Display werden die verbleibende Zeit und der gewählte Ton angezeigt. Drücken Sie CANCEL auf dem Recorder oder DISPLAY auf der Fernbedienung mindestens 2 Sekunden lang.

Abbrechen der Alarmeinstellung

- **Auf dem Recorder**
Drücken Sie CANCEL.
- **Auf der Fernbedienung**
Drücken Sie DISPLAY mindestens 2 Sekunden lang.

Ausschalten des Melodie-Timers

Wählen Sie "OFF" in Schritt 3.

Stoppen des Alarms

Drücken Sie eine beliebige Taste. Beachten Sie, daß die ursprüngliche Funktion der Taste hierbei nicht aktiviert wird.



- Wenn Sie den Ablauf nach Schritt 3 beenden, wird automatisch die vorherige Alarmeinstellung verwendet.
- Nachdem der Alarm eine Minute lang ertönt ist, wird er automatisch gestoppt und die Alarmeinstellung aufgehoben. Wenn der Alarm im Stop-Modus ausgelöst wird, wird der Recorder automatisch 10 Sekunden nach dem Stoppen des Alarms ausgeschaltet. Wird der Alarm während der Wiedergabe einer MD gestoppt, wird die Wiedergabe nicht unterbrochen.

Hinweise

- Die Einstellungen gehen verloren, wenn Sie mit einer Aufnahme beginnen.
- Der Timer beginnt mit dem Herunterzählen (unter Verwendung der werkseitigen Einstellung) ab dem Zeitpunkt, an dem Sie "ON" in Schritt 3 auswählen. Der Recorder beginnt erneut mit dem Herunterzählen, wenn Sie in Schritt 5 das Zeitintervall ändern.

Speichern der Einstellungen für einzelne MDs (Persönlicher MD-Speicher)

Der Recorder kann die verschiedenen Einstellungen für jede MD speichern und sie automatisch abrufen, wenn die MD eingelegt wird.

Die folgenden Einstellungen können gespeichert werden:

- Lautstärke
- Wiedergabemodus
- Gruppenmodus
- Programmierter Wiedergabe
- Klangqualität (digitale Klangvoreinstellung)
- Wiedergabegeschwindigkeit (Geschwindigkeitssteuerung)

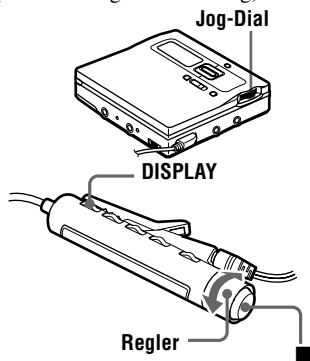

Auf dem Recorder

- 1** Drücken Sie den Jog-Dial, während sich der Recorder im Stop-, Wiedergabe- oder Wiedergabepause-Modus befindet.
- 2** Drehen Sie den Jog-Dial, bis "PERSONAL" im Display blinkt, und drücken Sie ihn dann, um die Auswahl zu bestätigen. "Entry?" blinkt im Display.

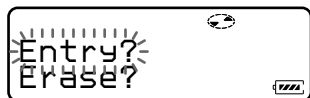

- 3** Drücken Sie den Jog-Dial, um die Auswahl zu bestätigen.

"Entry OK" erscheint im Display, und die MD-Einstellungen werden auf dem Recorder gespeichert.

Auf der Fernbedienung

- 1** Drücken Sie DISPLAY mindestens 2 Sekunden lang, während sich der Recorder im Stop-, Wiedergabe- oder Wiedergabepause-Modus befindet.
- 2** Drehen Sie den Regler wiederholt, bis "PERSONAL" im Display blinkt, und drücken Sie dann ■, um die Auswahl zu bestätigen. "Entry?" blinkt im Display.

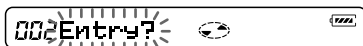

- 3** Drücken Sie ■, um die Auswahl zu bestätigen. "Entry OK" erscheint im Display, und die MD-Einstellungen werden auf dem Recorder gespeichert.

Löschen der MD-Informationen

Auf dem Recorder

- 1** Legen Sie die MD ein, deren Informationen gelöscht werden sollen, und überprüfen Sie ihren Inhalt.
- 2** Führen Sie Schritt 1 und 2 aus, bis "Erase?" im Display blinkt, und drücken Sie dann den Jog-Dial. "Erase OK" wird auf dem Display angezeigt, und die MD-Informationen werden gelöscht.

Auf der Fernbedienung

- 1** Legen Sie die MD ein, deren Informationen gelöscht werden sollen, und überprüfen Sie ihren Inhalt.
- 2** Führen Sie Schritt 1 und 2 aus, bis "Erase?" im Display blinkt, und drücken Sie dann ■, um die Auswahl zu bestätigen.

Hinweise

- Sie können die Einstellungen für bis zu 20 MDs speichern. Wenn Sie darüber hinaus Einstellungen speichern, werden die Einstellungen für die am wenigsten benutzte MD unter den ersten 20 ersetzt.
- Wenn Sie Titel hinzufügen oder eine Bearbeitung auf einer MD vornehmen (kein Benennen), deren Einstellungen auf dem Recorder gespeichert wurden, wird die MD vom Recorder nicht mehr erkannt, und die gespeicherten Informationen sind nicht mehr nutzbar. In diesem Fall müssen die Einstellungen wieder gespeichert werden.
- Wenn Sie versuchen, MD-Informationen zu löschen, die nicht gespeichert wurden, wird im Display 2 Sekunden lang "No Entry!" angezeigt.

Schützen Ihrer Hörfähigkeit (AVLS)

Die AVLS-Funktion (Automatic Volume Limiter System) verringert die maximale Lautstärke, um Ihre Hörfähigkeit zu schützen.

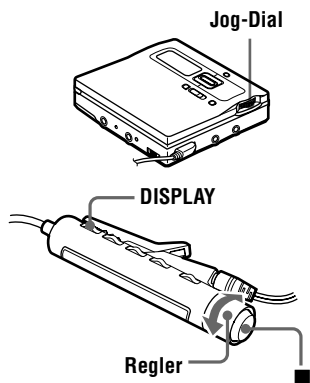

Auf dem Recorder

- 1** Drücken Sie den Jog-Dial.
- 2** Drehen Sie den Jog-Dial, bis "OPTION" im Display blinkt, und drücken Sie dann den Jog-Dial, um die Auswahl zu bestätigen.

3 Drehen Sie den Jog-Dial, bis "AVLS" im Display blinkt, und drücken Sie ihn dann, um die Auswahl zu bestätigen.

4 Drehen Sie den Jog-Dial, bis "AVLS ON" im Display blinkt, und drücken Sie ihn dann, um die Auswahl zu bestätigen.

Wenn Sie versuchen, die Lautstärke zu hoch einzustellen, erscheint "AVLS" im Display. Die Lautstärke bleibt auf einem gemäßigten Pegel eingestellt.

Auf der Fernbedienung

1 Drücken Sie DISPLAY mindestens 2 Sekunden lang.

2 Drehen Sie den Regler wiederholt, bis "OPTION" im Display blinkt, und drücken Sie dann **■**, um die Auswahl zu bestätigen.

3 Drehen Sie den Regler wiederholt, bis "AVLS" im Display blinkt, und drücken Sie dann **■**, um die Auswahl zu bestätigen.

4 Drehen Sie den Regler wiederholt, bis "AVLS ON" im Display blinkt, und drücken Sie dann **■**, um die Auswahl zu bestätigen.

Deaktivieren von AVLS

Wählen Sie "AVLS OFF" in Schritt 4.

Ausschalten des Signaltons

Sie können den Signalton am Recorder mit dem Recorder oder mit der Fernbedienung ausschalten. Mit der Fernbedienung können Sie nur den Signalton auf der Fernbedienung ausschalten.

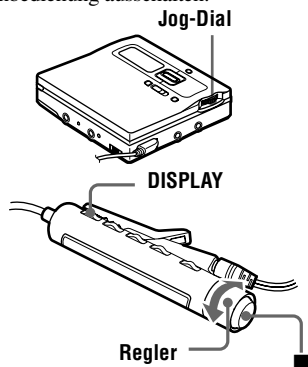

Auf dem Recorder

- 1 Drücken Sie den Jog-Dial.
- 2 Drehen Sie den Jog-Dial, bis "OPTION" im Display blinkt, und drücken Sie dann den Jog-Dial, um die Auswahl zu bestätigen.
- 3 Drehen Sie den Jog-Dial, bis "BEEP" im Display blinkt, und drücken Sie ihn dann, um die Auswahl zu bestätigen.
- 4 Drehen Sie den Jog-Dial, bis "MAIN UNIT" oder "REMOTE" im Display blinkt, und drücken Sie ihn dann, um die Auswahl zu bestätigen.
MAIN UNIT: Beim Ausschalten des Signaltons am Recorder.
REMOTE: Beim Ausschalten des Signaltons auf der Fernbedienung.
- 5 Drehen Sie den Jog-Dial, bis "BEEP OFF" im Display blinkt, und drücken Sie ihn dann, um die Auswahl zu bestätigen.

Auf der Fernbedienung

- 1 Drücken Sie DISPLAY mindestens 2 Sekunden lang.
- 2 Drehen Sie den Regler wiederholt, bis "OPTION" im Display blinkt, und drücken Sie dann ■, um die Auswahl zu bestätigen.
- 3 Drehen Sie den Regler wiederholt, bis "BEEP" im Display blinkt, und drücken Sie dann ■, um die Auswahl zu bestätigen.
- 4 Drehen Sie den Regler wiederholt, bis "BEEP OFF" im Display blinkt, und drücken Sie dann ■, um die Auswahl zu bestätigen.

Einschalten des Signaltons

- Auf dem Recorder
Wählen Sie "BEEP ON" in Schritt 5.
- Auf der Fernbedienung
Wählen Sie "BEEP ON" in Schritt 4.

Kontrasteinstellung des Displays (Kontrasteinstellung)

Der Kontrast der Recorderdisplays ist einstellbar.

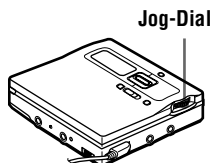

- 1 Drücken Sie den Jog-Dial, während sich der Recorder im Stop-Modus befindet.
- 2 Drehen Sie den Jog-Dial, bis "OPTION" im Display blinkt, und drücken Sie dann den Jog-Dial, um die Auswahl zu bestätigen.
- 3 Drehen Sie den Jog-Dial, bis "CONTRAST" im Display blinkt, und drücken Sie ihn dann, um die Auswahl zu bestätigen.
- 4 Drehen Sie den Jog-Dial, um den Kontrast einzustellen, und drücken Sie ihn dann, um die Auswahl zu bestätigen.

Hinweis

Mit der Fernbedienung ist keine Kontrasteinstellung möglich. Der Kontrast des Displays auf der Fernbedienung läßt sich nicht einstellen.

Sperren der Regler (HOLD)

Mit dieser Funktion können Sie verhindern, daß beim Transportieren des Recorders versehentlich eine Taste gedrückt wird.

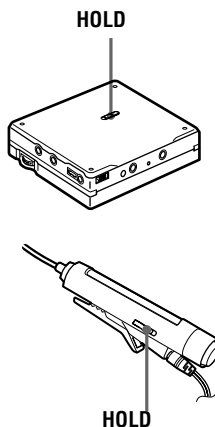

- 1 Schieben Sie den Schalter HOLD in Richtung des .
Verschieben Sie den Schalter HOLD am Recorder, um die Regler auf dem Recorder zu sperren. Verschieben Sie HOLD auf der Fernbedienung, um die Regler der Fernbedienung zu sperren.

Aufheben der Sperre der Regler

Verschieben Sie den Schalter HOLD entgegen der Pfeilrichtung.

Stromquellen

Der Recorder kann mit Netzstrom oder folgendermaßen betrieben werden.

Im Recorder ...

- ein Nickel-Metall-Hydrid-Akku NH-14WM

Mit dem mitgelieferten Batteriegehäuse...

- LR6 Alkali-Trockenbatterie (Größe AA)

Für lange Aufnahmen empfiehlt es sich, den Recorder mit Netzstrom zu betreiben.

Batterielebensdauer¹⁾

Beim Aufnehmen²⁾

(Einheit: ca. Stunden) (JEITA³⁾)

Batterien	SP-Stereo	LP2-Stereo	LP4-Stereo
Nickel-Metall-Hydrid-Akku ⁴⁾	12	17	21
LR6 (SG) Sony Alkali-Trockenbatterie ⁵⁾	12	19	23
Nickel-Metall-Hydrid-Akku ⁴⁾ + eine LR6 (SG) ⁵⁾	30	43	52

¹⁾ Abhängig von den Betriebsbedingungen und der Temperatur am Einsatzort kann sich die Lebensdauer des Akkus/der Batterie verringern.

²⁾ Verwenden Sie für die Aufnahme einen voll aufgeladenen Akku bzw. eine voll aufgeladene Batterie. Die Aufnahmedauer hängt von den Alkalibatterien ab.

³⁾ Gemessen entsprechend JEITA-Standard (Japan Electronics and Information Technology Industries Association).

⁴⁾ Bei Verwendung eines vollständig geladenen Nickel-Metall-Hydrid-Akkus (NH-14WM(A)).

⁵⁾ Bei Verwendung einer LR6- (SG-) Alkali-Trockenbatterie der Marke "STAMINA" von Sony (in Japan hergestellt).

Bei der Wiedergabe

(Einheit: ca. Stunden) (JEITA¹⁾)

Batterien	SP-Stereo	LP2-Stereo	LP4-Stereo
Nickel-Metall-Hydrid-Akku ²⁾	30	38	42
LR6 (SG) Sony Alkali-Trockenbatterie ³⁾	44	52	62
Nickel-Metall-Hydrid-Akku ²⁾ + eine LR6 (SG) ³⁾	79	95	110

¹⁾ Gemessen entsprechend JEITA-Standard (Japan Electronics and Information Technology Industries Association).

²⁾ Bei Verwendung eines vollständig geladenen Nickel-Metall-Hydrid-Akkus (NH-14WM(A)).

³⁾ Bei Verwendung einer LR6- (SG-) Alkali-Trockenbatterie der Marke "STAMINA" von Sony (in Japan hergestellt).

Wann müssen die Batterien ausgewechselt werden?

Wenn die Trockenbatterie oder der Akku schwach ist, blinkt , oder "LOW BATT" erscheint im Display. Wechseln Sie die Trockenbatterie aus, oder laden Sie den Akku auf.

Die Akkuanzeige gibt nur einen ungefähren Wert an. Je nach Betriebsbedingungen kann die tatsächliche Akkukapazität nach oben oder unten von der Anzeige abweichen.

Hinweis

Halten Sie den Recorder an, bevor Sie die Batterie auswechseln.

Sicherheitsmaßnahmen

Sicherheit

Stecken Sie keine Fremdkörper in die Buchse DC IN 3V.

Stromquellen

- Verwenden Sie Netzstrom, den Nickel-Metall-Hydrid-Akku, eine LR6-Batterie (Größe AA) oder eine Autobatterie.
- Verwendung zu Hause: Verwenden Sie das im Lieferumfang dieses Recorders enthaltene Netzteil für das Akkuladegerät. Verwenden Sie kein anderes Netzteil, da dies Funktionsstörungen beim Recorder hervorrufen kann.

Steckerpolarität

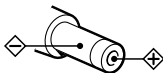

- Schließen Sie das Netzteil an eine Wandsteckdose an, die leicht zugänglich ist, so daß es sich im Störfall schnell herausziehen läßt.
- Der Recorder bleibt mit dem Stromnetz verbunden, solange er an die Netzsteckdose angeschlossen ist, auch wenn er ausgeschaltet wurde.
- Wenn Sie den Recorder längere Zeit nicht verwenden, muß er unbedingt von der Stromversorgung getrennt werden (Netzteil, Trockenbatterie, Akku oder Kabel der Autobatterie). Ziehen Sie das Netzteil immer am Stecker aus der Netzsteckdose, niemals am Kabel.

Wärmestau

Wenn der Recorder über längere Zeit verwendet wird, kann es im Recorder zu einem Wärmestau kommen. Dabei handelt es sich jedoch nicht um einen Fehler.

Aufstellung

- Verwenden Sie den Recorder niemals an Orten, an denen er extremen Licht- oder Temperaturverhältnissen, Feuchtigkeit oder Erschütterungen ausgesetzt ist.
- Wickeln Sie den Recorder niemals ein, wenn er mit dem Netzteil verwendet wird. Wärmestau im Recorder kann zu Funktionsstörungen oder Schäden führen.

Kopf-/Ohrhörer

Verkehrssicherheit

Verwenden Sie die Kopf-/Ohrhörer nicht beim Autofahren, Radfahren oder beim Führen anderer Fahrzeuge. Dies könnte zu gefährlichen Verkehrssituationen führen und ist in vielen Regionen verboten. Es kann auch gefährlich sein, den Recorder beim Laufen, insbesondere beim Überqueren der Straße, mit hoher Lautstärke zu betreiben. In möglicherweise gefährlichen Situationen sollten Sie äußerst vorsichtig sein oder die Kopf-/Ohrhörer vorübergehend abnehmen.

Vermeiden von Hörschäden

Betreiben Sie die Kopf-/Ohrhörer nicht mit hoher Lautstärke. Gehörspezialisten warnen vor ständiger oder lange anhaltender Wiedergabe bei hoher Lautstärke. Wenn Sie Ohrgeräusche wahrnehmen, verringern Sie die Lautstärke, oder verzichten Sie ganz auf Kopf-/Ohrhörer.

Rücksicht auf andere

Senken Sie die Lautstärke auf ein vernünftiges Maß. So können Sie noch Geräusche von außen wahrnehmen und Rücksicht auf die Menschen in Ihrer Umgebung nehmen.

MiniDisc-Cartridge

- Transportieren oder lagern Sie die MiniDisc in ihrer Cartridge.
- Öffnen Sie den Schuttschieber nicht gewaltsam.
- Setzen Sie die Cartridge keinen extremen Licht- oder Temperaturverhältnissen, Feuchtigkeit oder Staub aus.
- Befestigen Sie die mitgelieferten Etiketten nur an der hierfür vorgesehenen Stelle auf der MD. Bringen Sie die Etiketten nicht an anderen Stellen der MD-Oberfläche an.

Trockenbatteriegehäuse

Das mitgelieferte Trockenbatteriegehäuse ist nur für die Verwendung mit diesem Recorder vorgesehen.

Reinigung

- Reinigen Sie das Recordergehäuse mit einem weichen, leicht mit Wasser oder einem milden Reinigungsmittel angefeuchteten Tuch. Verwenden Sie keinerlei Scheuerschwämme oder -pulver oder Lösungsmittel wie Alkohol oder Benzin, da sie die Gehäuseoberfläche angreifen können.
- Wischen Sie die MD-Cartridge mit einem trockenen Tuch sauber.
- Staub auf der Linse kann zu Betriebsstörungen des Gerätes führen. Schließen Sie unbedingt den Deckel des MD-Fachs, nachdem Sie eine MD eingelegt oder entnommen haben.

- Für optimale Audioqualität wischen Sie die Stecker von Kopf-, Ohrhörer und Fernbedienung mit einem trockenen Tuch sauber. Verschmutzte Stecker können zu Verzerrungen und Auslassungen bei der Klangwiedergabe führen.

Batterien

Bei unsachgemäßer Verwendung können die Batterien auslaufen oder explodieren. Um dies zu vermeiden, müssen folgende Sicherheitshinweise beachtet werden:

- Installieren Sie die Pole (+ und -) der Batterien ordnungsgemäß.
- Laden Sie Trockenbatterien nicht wieder auf.
- Nehmen Sie unbedingt die Batterien heraus, wenn der Recorder längere Zeit nicht verwendet werden soll.
- Sollte eine Batterie ausgelaufen sein, reinigen Sie das Batteriefach sorgfältig, bevor Sie neue Batterien einlegen.

Laufgeräusche

Der Recorder verursacht während des Betriebs Laufgeräusche, die durch das Stromsparsystem des Recorders hervorgerufen werden und kein Problem darstellen.

Überspielschutz einer bespielten MD

Wenn Sie eine MD vor dem Überspielen schützen möchten, schieben Sie die Lasche an der Seite der MD auf. In diesem Fall kann die MD nicht überspielt werden. Wenn Sie sie wieder bespielen möchten, schieben Sie die Lasche wieder zurück, so daß sie sichtbar ist.



Digitale Aufnahme

Dieser Recorder setzt das Serial Copy Management System ein, bei dem von einem bespielten gekauften Datenträger nur digitale Kopien der ersten Generation erstellt werden können. Kopien einer selbst bespielten MD lassen sich nur über die analogen Anschlüsse (Line Out) herstellen.

Bespielt gekaufte Discs, beispielsweise CDs oder MDs.

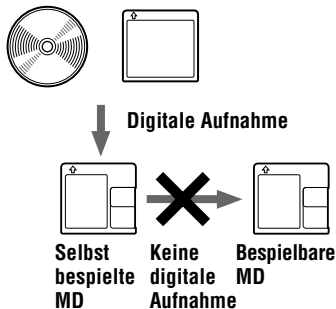

Mikrofon, Plattenspieler, Tuner, usw. (mit analogen Ausgangsbuchsen).

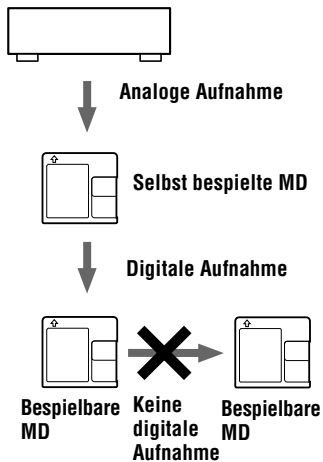

Pflege

Reinigen Sie die Kontakte regelmäßig mit einem Wattestäbchen oder einem weichen Tuch wie in der folgenden Abbildung.

Kontakte

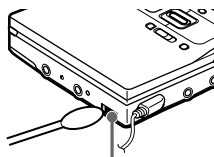
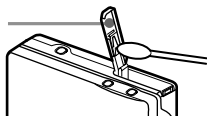

Anschlußkontakt

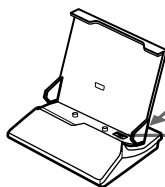

Anschlußkontakt

Falls Sie Fragen zu oder Probleme mit Ihrem Recorder haben, wenden Sie sich bitte an Ihren nächstgelegenen Sony-Fachhändler. (Falls ein Problem auftritt, während sich eine MD im Recorder befindet, sollten Sie die MD im Gerät belassen, wenn Sie sich an Ihren Sony-Fachhändler wenden. Die Ursache für die Störung läßt sich so leichter feststellen.)

Systembeschränkungen

Das Aufnahmesystem in Ihrem MiniDisc-Recorder unterscheidet sich sehr von denen in Kassetten- und DAT-Decks. Es weist die unten beschriebenen Einschränkungen auf. Beachten Sie jedoch, daß diese Einschränkungen durch das MD-Aufnahmesystem verursacht werden und keine mechanischen Ursachen haben.

Symptom	Ursache
“TR FULL” wird angezeigt, bevor die maximale Aufnahmezeit (60, 74 bzw. 80 Minuten) erreicht ist. Die Aufnahme kann dadurch nicht abgeschlossen werden.	Wenn auf der MD 254 Titel aufgenommen wurden, wird “TR FULL” ganz unabhängig von der gesamten Aufnahmedauer angezeigt. Es können nicht mehr als 254 Titel auf der MD aufgenommen werden. Um die Aufnahme fortzusetzen, müssen Sie unnötige Titel löschen.
“TR FULL” wird angezeigt, obwohl die MD die maximale Anzahl der Titel oder die maximale Aufnahmedauer noch nicht erreicht hat.	Wiederholtes Aufnehmen und Löschen kann zu Datenfragmentierung oder Speicherung in vielen Einzelteilen führen. Diese Daten sind zwar noch lesbar, aber die einzelnen Fragmente werden als jeweils ein Titel gezählt. In diesem Fall ist keine weitere Aufnahme möglich, wenn 254 Titel erreicht sind. Wenn weitere Titel aufgenommen werden sollen, müssen nicht mehr benötigte Titel gelöscht werden.
Spurmarkierungen lassen sich nicht löschen. Die restliche Aufnahmedauer erhöht sich nicht, obwohl zahlreiche kurze Titel gelöscht wurden.	Wenn die Daten eines Titels fragmentiert sind, läßt sich die Spurmarkierung eines Fragments, das kürzer als 12 Sekunden (bei Aufnahme in SP-Stereo), 24 Sekunden (bei Aufnahme im LP2-Stereo- oder Mono-Modus) oder 48 Sekunden ist (bei Aufnahme im LP4-Stereomodus), nicht löschen. Sie können keine Titel kombinieren, die mit verschiedenen Aufnahmemodi aufgezeichnet wurden, z. B. eine Stereoaufnahme und eine Monoaufnahme. Weiterhin ist es nicht möglich, einen über eine digitale Verbindung aufgenommenen Titel mit einem Titel zu verbinden, der über eine analoge Verbindung aufgenommen wurde. Titel, deren Länge 12 Sekunden, 24 Sekunden bzw. 48 Sekunden unterschreitet, werden nicht gezählt. Somit führt deren Löschung zu keinem Anstieg der Aufnahmedauer.
Die Dauer der bereits aufgezeichneten Titel plus die noch verfügbare Aufnahmedauer ergibt möglicherweise nicht die maximale Aufnahmedauer der MD (60, 74 oder 80 Minuten).	Normalerweise erfolgt die Aufnahme in Mindesteinheiten von ca. 2 Sekunden (SP-Stereo), 4 Sekunden (LP2-Stereo oder Mono) oder 8 Sekunden (LP4-Stereo). Wenn die Aufnahme gestoppt wird, verwendet die letzte Aufnahmeeinheit immer diese Einheit von 2 Sekunden, 4 Sekunden bzw. 8 Sekunden, auch wenn die tatsächliche Aufnahmedauer kürzer ist. Gleichermaßen fügt der Recorder beim Neustart der Aufnahme nach einem Stop automatisch eine Leerpassage von 2 Sekunden, 4 Sekunden bzw. 8 Sekunden ein, bevor die nächste Aufnahme erfolgt. (Dadurch wird das versehentliche Löschen eines vorherigen Titels verhindert, wenn eine neue Aufnahme gestartet wird.) Somit verkürzt sich die tatsächliche Aufnahmedauer, wenn eine Aufnahme gestoppt wird, jeweils um maximal 6 Sekunden, 12 Sekunden bzw. 24 Sekunden.
Die bearbeiteten Titel können bei Suchvorgängen Tonsprünge aufweisen.	Die Datenfragmentierung kann während des Suchlaufs zu Tonsprüngen führen, da die Titel mit höherer Geschwindigkeit als bei der normalen Wiedergabe abgespielt werden.







Symptom	Ursache
Es kann kein Titel unter einer neuen Gruppe aufgenommen werden. Es kann keine neue Gruppe erstellt werden.	Gruppeninformationen wurden in den Bereich geschrieben, in dem der Name der MD gespeichert ist. Der MD-Name und die Titelnamen sind im gleichen Bereich aufgezeichnet, in dem max. 1700 Zeichen gespeichert werden können. Falls die Gesamtanzahl diesen Betrag übersteigt, kann keine neue Gruppe erstellt werden, selbst wenn der Gruppenmodus aktiviert ist. Zu diesem Zeitpunkt können auch keine Gruppeneinstellungen vorgenommen werden.
Die Wiedergabezeit eines übertragenen Titels unterscheidet sich von der Zeit, die auf dem Monitor des Computers angezeigt wird.	Dies kommt daher, daß auf dem Recorder und dem Computer unterschiedliche Berechnungen vorgenommen wurden.
Sie können keine Titel übertragen, die die restliche Aufnahmezeit auf der MD auffüllen. (Beispielsweise können Sie keine Titel von insgesamt 160 Minuten auf eine 80-Minuten-MD im LP2-Stereomodus übertragen.)	Die Mindestaufnahmezeit auf einer MD beträgt im Stereomodus normalerweise 2 Sekunden, im LP2-Stereomodus 4 Sekunden und im LP4-Stereomodus 8 Sekunden. Wenn Sie einen Titel vom Computer übertragen, benötigt der Recorder Platz für einen Titel von 2 Sekunden (bzw. 4 oder 8 Sekunden), selbst wenn der Titel kürzer als 2 Sekunden (bzw. 4 oder 8 Sekunden) ist. Der Recorder fügt während der Übertragung außerdem Leerpässagen von 2 Sekunden (bzw. 4 oder 8 Sekunden) zwischen den Titeln ein, um den vorherigen Titel nicht versehentlich zu überspielen. Aus diesem Grund benötigt der Recorder pro Titel weitere 6 Sekunden (bzw. 12 oder 24 Sekunden). Dadurch verringert sich die max. Aufnahmezeit pro Titel während der Übertragung um 6 Sekunden (bzw. 12 oder 24 Sekunden).
Sie können keine Titel löschen, die vom Computer übertragen worden sind.	Wenn Sie einen Titel löschen möchten, der vom Computer übertragen wurde, müssen Sie ihn erst zurück auf den Computer übertragen und ihn dann mit Hilfe der Software OpenMG Jukebox löschen.
Bei Verwendung des Netzteils bleibt das Display des Recorders einige Zeit lang noch schwach beleuchtet, selbst wenn der Recorder bereits angehalten wurde.	Der Recorder schaltet sich 3 Minuten, nachdem der Recorder gestoppt wurde, aus, damit die Ladedauer an der USB-Station berechnet werden kann.

Fehlerbehebung

Wenn ein Fehler auch nach Prüfung der nachfolgenden Punkte bestehen bleibt, wenden Sie sich an Ihren nächstgelegenen Sony-Fachhändler. Siehe auch "Meldungen" (Seite 88).

Symptom	Ursache/Lösung
Der Recorder funktioniert nicht oder nur mangelhaft.	<ul style="list-style-type: none">• Die Audioquellen sind evtl. nicht richtig angeschlossen. ➔ Stecken Sie die Audioquellen aus und wieder ein (Seiten 18, 27).• Die HOLD-Funktion ist aktiviert ("HOLD" wird angezeigt, wenn Sie auf dem Recorder eine Bedientaste drücken). ➔ Deaktivieren Sie auf dem Recorder HOLD, indem Sie den Schalter HOLD in die entgegengesetzte Pfeilrichtung verschieben (Seiten 15, 70).• Der Deckel ist nicht fest verschlossen. ➔ Schließen Sie den Deckel bis zum Klicken. Drücken Sie dann auf OPEN, um den Deckel zu öffnen.• Feuchtigkeit hat sich im Inneren des Recorders gebildet. ➔ Nehmen Sie die MD heraus, und lassen Sie den Recorder einige Stunden lang an einem warmen Ort stehen, bis die Feuchtigkeit verdunstet ist.• Der Akku oder die Trockenbatterie ist beinahe erschöpft ("LOW BATT" blinkt oder keine Darstellung auf dem Display). ➔ Laden Sie den Akku, oder ersetzen Sie die Trockenbatterie durch eine neue (Seite 14), oder schließen Sie das mitgelieferte Netzteil an den Recorder an.• Der Akku oder die Trockenbatterie wurde falsch eingesetzt. ➔ Setzen Sie den Akku oder die Batterie richtig ein (Seite 13).• Bei der digitalen Aufnahme von einem tragbaren CD-Player haben Sie keine Netzspannung verwendet oder die Funktion zum Verhindern von Tonsprüngen, beispielsweise ESP, nicht deaktiviert (Seite 21).• Die analoge Aufnahme erfolgte über ein Anschlußkabel mit Dämpfungsglied. ➔ Verwenden Sie ein Anschlußkabel ohne Dämpfungsglied (Seite 27).• Das Netzteil wurde während der Aufnahme vom Gerät getrennt, oder ein Stromausfall trat auf.• Beim Betrieb wurde der Recorder mechanischen Erschütterungen oder zu hoher statischer Aufladung ausgesetzt, oder es wurden übermäßig starke Spannungen durch einen Blitzschlag usw. verursacht. ➔ Nehmen Sie das Gerät folgendermaßen wieder in Betrieb. <ol style="list-style-type: none">1 Trennen Sie das Gerät von allen Stromquellen.2 Lassen Sie den Recorder ca. 30 Sekunden lang ausgesteckt.3 Schließen Sie das Gerät an die Stromquelle an.• Die MD ist beschädigt oder enthält keine ordnungsgemäßen Aufnahme- oder Bearbeitungsdaten. ➔ Legen Sie die MD wieder ein. Wiederholen Sie die Aufnahme. Wenn die Fehlermeldung weiterhin angezeigt wird, müssen Sie eine andere MD verwenden.• Der Aufnahmetonpegel ist für die Aufnahme zu niedrig eingestellt (bei der manuellen Aufnahme). ➔ Schalten Sie den Recorder in den Pausenmodus, und stellen Sie den Aufnahmetonpegel ein.

Symptom	Ursache/Lösung
Der Recorder funktioniert nicht oder nur mangelhaft.	<ul style="list-style-type: none"> • Der Recorder wird im Akkuladegerät betrieben. ➔ Nehmen Sie den Recorder aus dem Akkuladegerät. • Sie haben versucht, den Gruppenmodus zu aktivieren, während das Programm eingestellt wurde. ➔ Aktivieren Sie den Gruppenmodus, bevor Sie das Programm einstellen. • Im System ist eine interne Fehlfunktion aufgetreten. ➔ Nehmen Sie den Recorder von der USB-Station, starten Sie den Computer neu, und setzen Sie den Recorder dann wieder auf die USB-Station.
Der Recorder funktioniert nicht, während er an den Computer angeschlossen ist.	<ul style="list-style-type: none"> • Der Computer erkennt den Recorder nicht. ➔ Prüfen Sie, ob der Recorder richtig angeschlossen ist. ➔ Setzen Sie den Recorder richtig auf die USB-Station. ➔ Installieren Sie den Treiber richtig auf dem Computer. ➔ Installieren Sie erst die Software OpenMG auf dem Computer, und schließen Sie dann den Recorder an.
Der Recorder überschreibt bei der Aufnahme vorhandenes Material.	<ul style="list-style-type: none"> • Die Aufnahmestartposition ("REC-Posi") ist auf "From Here" eingestellt. ➔ Stellen Sie "REC-Posi" auf "From End" ein.
"NO SIGNAL" erscheint im Display, wenn von einem tragbaren CD-Player aufgenommen wird.	<ul style="list-style-type: none"> • Vom tragbaren CD-Player wird kein digitales Signal empfangen. ➔ Verwenden Sie bei der Digitalaufnahme von einem tragbaren CD-Player das Netzteil, und deaktivieren Sie die Funktion zum Verhindern von Tonsprüngen (z.B. ESP) auf dem CD-Player (Seite 21).
Nach einem Aufnahmevergang befindet sich auf der MD keine Aufnahme.	<ul style="list-style-type: none"> • Während der Aufnahme wurde das Netzteil vom Recorder getrennt, oder ein Stromausfall trat auf.
Der Deckel läßt sich nicht öffnen.	<ul style="list-style-type: none"> • Die Stromquellen wurden während der Aufnahme oder Bearbeitung vom Gerät getrennt, oder die Batterie ist leer. ➔ Schließen Sie die Stromquellen wieder an, oder ersetzen Sie die leere Batterie durch eine neue. • Die Übertragung wird nicht beendet. ➔ Nachdem das Dialogfeld im Display des Computers ausgeblendet wurde und das Display des Recorders anzeigt, daß sich der Recorder im Stop-Modus befindet, setzen Sie den Regler am Recorder auf ■, und nehmen Sie den Recorder von der USB-Station.

Symptom	Ursache/Lösung
Aus den Kopf-/Ohrhörern ist nichts zu hören.	<ul style="list-style-type: none"> • Der Stecker der Kopf-/Ohrhörer ist nicht ordnungsgemäß angeschlossen. ➔ Schließen Sie den Stecker der Kopf-/Ohrhörer richtig an die Fernbedienung an. Stecken Sie den Stecker der Fernbedienung richtig in die Buchse /LINE OUT ein. • Der Stecker ist verschmutzt. ➔ Reinigen Sie den Stecker. • Der Parameter "AUDIO OUT" für die Buchse /LINE OUT ist auf "LINE OUT" gesetzt. ➔ Setzen Sie den Parameter auf "HeadPhone".
Die Lautstärke läßt sich nicht erhöhen.	<ul style="list-style-type: none"> • AVLS ist aktiviert. ➔ Geben Sie die AVLS (Seite 68)-Einstellungen frei.
Die MD wird nicht normal wiedergegeben.	<ul style="list-style-type: none"> • Der Wiedergabemodus wurde geändert. ➔ Verwenden Sie den Jog-Dial auf dem Recorder, oder drücken Sie RPT/ENT auf der Fernbedienung, um wieder den normalen Wiedergabemodus einzustellen.
Die MD wird nicht vom ersten Titel an wiedergegeben.	<ul style="list-style-type: none"> • Die MD-Wiedergabe wurde gestoppt, bevor der letzte Titel abgespielt wurde. ➔ Drücken Sie mindestens 2 Sekunden lang , um die Wiedergabe zu starten, oder drücken Sie auf der Fernbedienung den Regler mehrmals in Richtung . • Der Gruppenmodus wird aktiviert. ➔ Deaktivieren Sie den Gruppenmodus, und starten Sie die Wiedergabe ab dem ersten Titel (drücken Sie mindestens 2 Sekunden lang , um die Wiedergabe zu starten, oder drücken Sie auf der Fernbedienung den Regler mehrmals auf . • Die MD-Informationen wurden im persönlichen MD-Speicher abgelegt. ➔ Löschen Sie die MD-Informationen aus dem persönlichen MD-Speicher.
Bei der Wiedergabe treten Tonsprünge auf.	<ul style="list-style-type: none"> • Der Recorder steht an einem Platz, an dem er ständigen Vibrationen ausgesetzt ist. ➔ Schützen Sie den Recorder vor Vibrationen. • Ein sehr kurzer Titel kann Tonsprünge verursachen. ➔ Versuchen Sie, keine Titel zu erzeugen, die kürzer als eine Sekunde sind.
Es kommt zu heftigen statischen Störgeräuschen.	<ul style="list-style-type: none"> • Starke Magnetfelder von einem Fernseher oder dergleichen stören den Betrieb. ➔ Stellen Sie den Recorder außerhalb der Reichweite starker Magnetfelder auf.
Der Ladevorgang beim Akku beginnt nicht. Der Akku kann nicht voll aufgeladen werden.	<ul style="list-style-type: none"> • Der Akku wurde falsch eingesetzt, oder das Netzteil wurde nicht ordnungsgemäß angeschlossen. ➔ Setzen Sie den Akku richtig ein, bzw. schließen Sie das Netzteil ordnungsgemäß an. • Die Kontakte des Akkuladegeräts sind verschmutzt. ➔ Reinigen Sie die Kontakte mit einem sauberen Tuch (Seite 74).
Die Uhr geht nach, oder das Display blinkt. Das Aufnahmedatum wurde nicht auf der MD aufgezeichnet.	<ul style="list-style-type: none"> • Die eingebaute Speicherbatterie für die Uhr ist beinahe erschöpft. ➔ Schließen Sie das Netzteil an die Buchse DC IN 3V am Recorder und an die Wandsteckdose an, um die eingebaute Speicherbatterie aufzuladen. Stellen Sie die Uhr nach dem Ladevorgang erneut ein (Seite 37). Beachten Sie, daß die Uhr unter normalen Bedingungen pro Monat bis zu 2 Minuten vor- oder nachgehen kann. • Die Uhr ist nicht gestellt. ➔ Stellen Sie die Uhr ein (Seite 37).

Symptom	Ursache/Lösung
VOLUME +/- oder die digitale Klangvoreinstellung funktioniert nicht, oder es sind Störgeräusche hörbar.	<ul style="list-style-type: none"> Der Parameter "AUDIO OUT" ist auf "LINE OUT" gesetzt. ➔ Setzen Sie den Parameter "AUDIO OUT" auf "HeadPhone" (Seite 25).
Die MD kann nicht auf einer anderen Komponente bearbeitet werden.	<ul style="list-style-type: none"> Die Komponente unterstützt LP2-Stereo oder LP4-Stereo nicht. ➔ Bearbeiten Sie sie auf einer anderen Komponente, die LP2- oder LP4-Stereo unterstützt.
Vorübergehende Tonstörungen treten auf.	<ul style="list-style-type: none"> Aufgrund der bei Aufnahmen im LP4-Stereomodus verwendeten speziellen digitalen Audiokomprimierungstechnologie kann es in seltenen Fällen bei bestimmten Tonquellen vorübergehend zu Tonstörungen kommen. ➔ Nehmen Sie in diesen Fällen die Aufnahme in normalem Stereo oder im LP2-Stereomodus vor.
Die Gruppenfunktion (Gruppenmodus/Gruppenüberspringmodus) funktioniert nicht.	<ul style="list-style-type: none"> Bei Verwendung einer MD ohne Gruppeninformationen wurde versucht, den Gruppenmodus zu aktivieren ("No Group" wird angezeigt). ➔ Verwenden Sie eine MD mit Gruppeninformationen. Bei der Auswahl der programmierten Wiedergabe wurde versucht, den Gruppenmodus zu aktivieren. ➔ Aktivieren Sie den Gruppenmodus, bevor Sie die programmierte Wiedergabe auswählen.
Die Displayanzeige ist fehlerhaft.	<ul style="list-style-type: none"> Der Recorder wurde von der Stromquelle getrennt. ➔ Lassen Sie den Recorder eine Weile stehen, oder trennen Sie ihn von der Stromquelle, schließen Sie ihn wieder an, und drücken Sie dann eine beliebige Bedientaste.
Der übertragene Titel wird nicht auf der MD aufgenommen.	<ul style="list-style-type: none"> Sie haben den Recorder während der Übertragung von der USB-Station genommen. ➔ Vergewissern Sie sich, daß der Recorder erst von der USB-Station genommen wird, wenn die Übertragung abgeschlossen ist und der Recorder sich im Stop-Modus befindet.

Menüliste

Menüfunktionen

Drücken Sie zum Öffnen eines Menüs den Jog-Dial auf dem Recorder, oder drücken Sie DISPLAY auf der Fernbedienung mindestens 2 Sekunden lang.

Menü auf dem Recorder ¹⁾	Menü auf der Fernbedienung ¹⁾	Funktionen
EDIT	EDIT	Auswählen von Bearbeitungsfunktionen (Benennen, Löschen von Titeln, MDs oder Gruppen usw.) (Seite 49 bis 61, 63 und 64).
DISPLAY	—	Anzeigen der verstrichenen Spieldauer, der Restspieldauer usw. (Seite 36 und 45).

Menü auf dem Recorder ¹⁾	Menü auf der Fernbedienung ¹⁾	Funktionen
PLAY MODE	—	Auswählen des Wiedergabemodus (Repeat Play, Shuffle Play usw.) (Seite 40).
RecVolume	—	Auswählen der automatischen oder manuellen Einstellung des Aufnahmepegels (Seite 34).
REC MODE	—	Auswahl des Aufnahmemodus (SP-Stereo, LP2-Stereo, LP4-Stereo oder Mono) (Seite 28).
M-TIMER	M-TIMER	Einstellen des Alarms (Melodie-Timer) (Seite 65).
AUDIO OUT	—	Auswählen der  /LINE OUT-Ausgangsbuchse (Seite 47).
SOUND	—	Auswählen von "SOUND 1" oder "SOUND 2" (digitale Klangvoreinstellung) (Seite 42).
—	SPEED	Ändern der Wiedergabegeschwindigkeit während der Wiedergabe (Seite 44).
—	GROUP	Aktivieren/Deaktivieren der Gruppenfunktion (Seite 30).
PERSONAL	PERSONAL	Eingeben oder Löschen der MD-Informationen im persönlichen MD-Speicher (Seite 67).
SYNC REC	—	Auswählen von "SYNC ON" oder "SYNC OFF" für Synchronaufnahme (Seite 18).
TIME MARK	—	Auswählen der Auto Time Stamp-Einstellung (Seite 33).
MIC SENS	—	Auswählen der Mikrofonempfindlichkeit (Seite 32).
—	SEARCH	Auswählen der Index-Suche (Suche auf der Basis der Titelnnummern oder Titelnamen) oder Zeit-Suche (Suche auf der Basis der verstrichenen Zeit) (Seite 38).
OPTION	OPTION	<ul style="list-style-type: none"> • AVLS (Automatic Volume Limiter System) — Auswählen von "AVLS ON" oder "AVLS OFF" (Seite 68). • BEEP — Auswählen von "BEEP ON" oder "BEEP OFF" für "MAIN UNIT" oder "REMOTE" auf dem Recorder. Auswählen von "BEEP ON" oder "BEEP OFF" auf der Fernbedienung (Seite 69).
	—	<ul style="list-style-type: none"> • REC-Posi — Auswählen der Startposition für die Aufnahme (Seite 32). • LP Stamp — Auswählen von "Stamp ON" ("LP:" wird am Beginn des Titelnamens hinzugefügt) oder "Stamp OFF" (Seite 28). • CONTRAST — Kontrasteinstellung des Displays (Seite 70). • CLOCK SET — Einstellen der Uhr (Seite 37).

¹⁾ Die auswählbaren Menüpunkte sind vom Ein/Aus-Status des Gruppenmodus bzw. dem Betriebszustand des Recorders abhängig.



Verwenden Sie für die Menüfunktionen DISPLAY (Seiten 36 und 46), PLAYMODE (Seite 41), RPT (Wiederholung) (Seite 40) und SOUND (Seite 42) auf der Fernbedienung die entsprechenden Tasten.

Tabellen der Menüs auf dem Recorder

Auf dieser und den folgenden Seiten sind die für jeden Betriebszustand auf dem Recorder verfügbaren Menüs dargestellt. In jeder Tabelle werden die verschiedenen Menüs und die auf den verschiedenen Menüstufen auswählbaren Menüoptionen dargestellt. Einzelheiten zu Menübedienungsverfahren finden Sie unter "Menüfunktionen" (Seite 80). Im Display werden die Menüs und Menüoptionen abwechselnd dargestellt.

Ausgewählte Menüs und Menüoptionen während sich der Recorder im Stop-Modus befindet

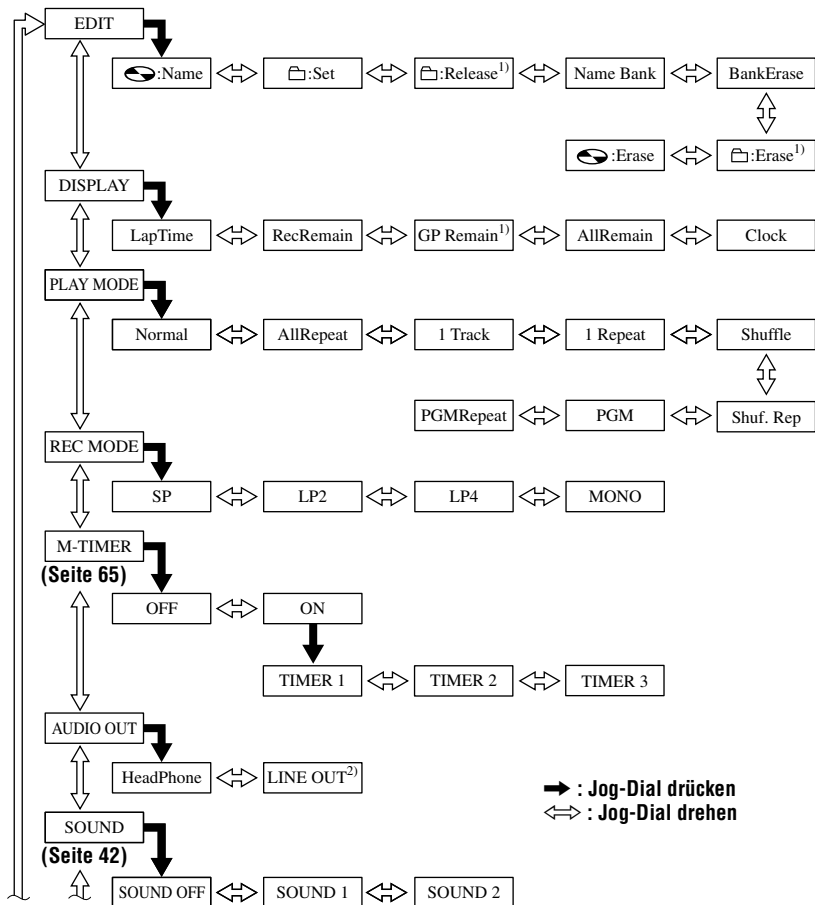

Fortsetzung auf der nächsten Seite

Fortsetzung von der vorherigen Seite

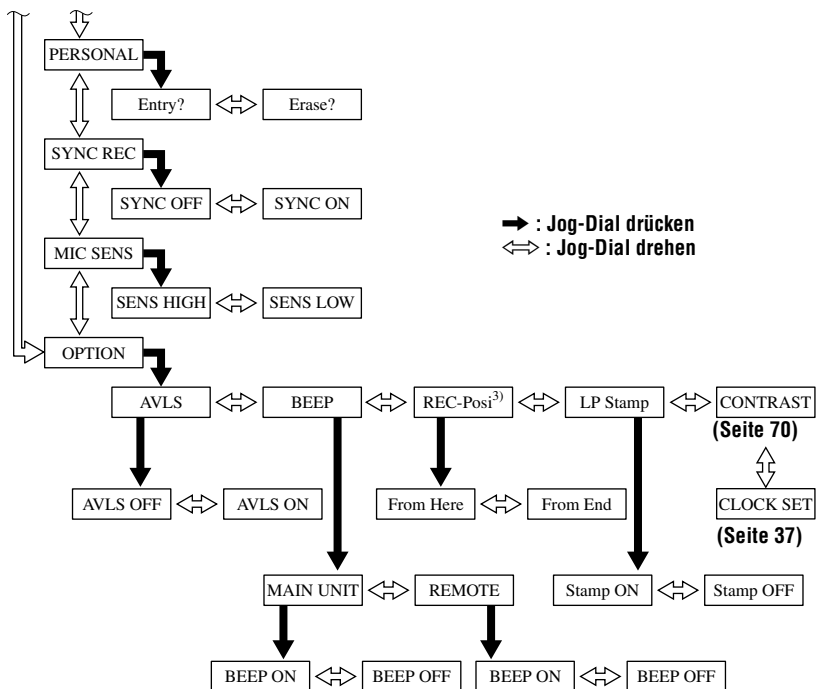

¹⁾ Erscheint nur, wenn der Gruppenmodus aktiviert ist und eine Gruppe ausgewählt wurde.

²⁾ Erscheint nicht, wenn die mitgelieferte Fernbedienung an die Buchse ☐ /LINE OUT angeschlossen ist.

³⁾ Kann nur ausgewählt werden, wenn der Gruppenmodus deaktiviert ist.

Drücken Sie CANCEL auf dem Recorder, um einen Menübedienungs Vorgang abzubrechen.

Ausgewählte Menüs und Menüoptionen während sich der Recorder im Wiedergabemodus befindet

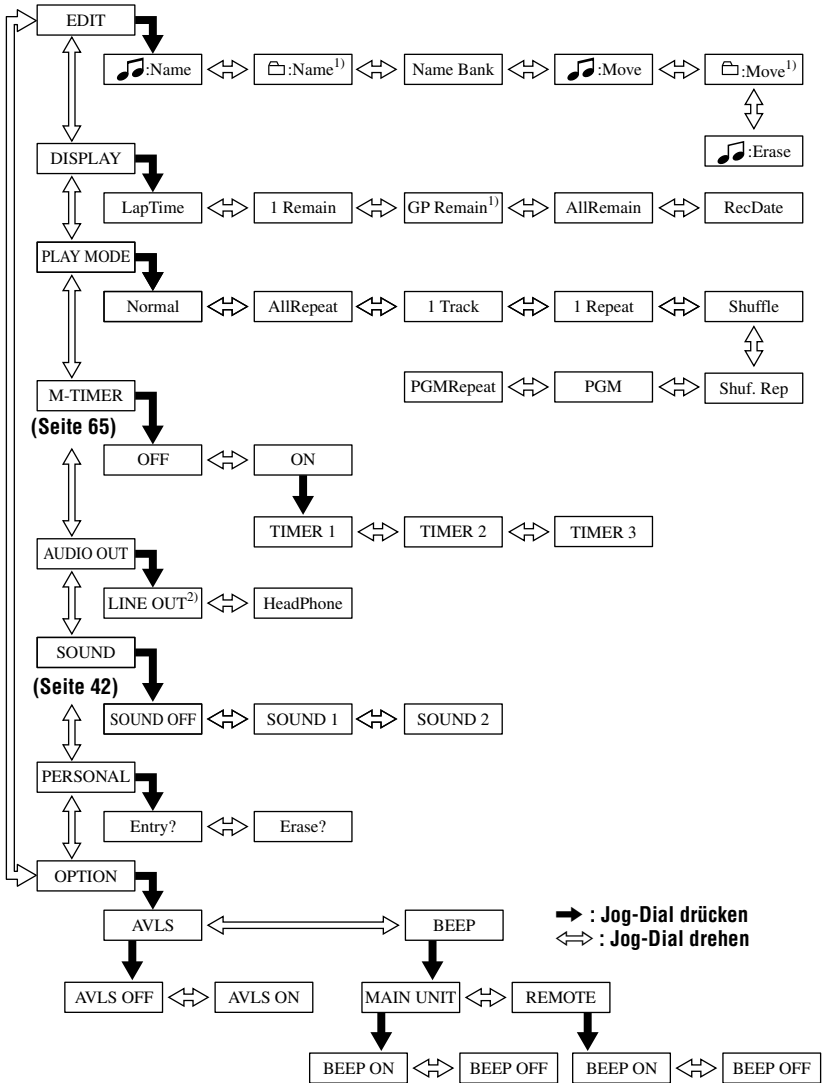

¹⁾ Erscheint nur, wenn sich ein Titel innerhalb einer Gruppe bei aktiviertem Gruppenmodus im Wiedergabemodus befindet.

²⁾ Erscheint nicht, wenn die mitgelieferte Fernbedienung an die Buchse /LINE OUT angeschlossen ist. **Drücken Sie CANCEL auf dem Recorder, um einen Menübedienungs Vorgang abzubrechen.**

Ausgewählte Menüs und Menüoptionen während sich der Recorder im Aufnahmemodus befindet

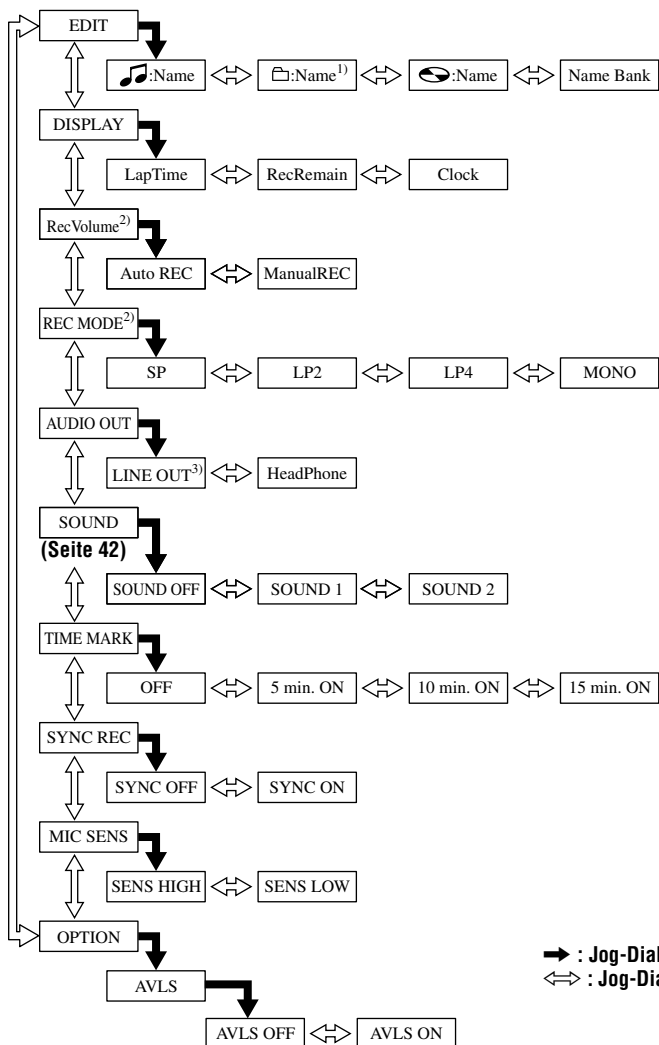

→ : Jog-Dial drücken
 ↔ : Jog-Dial drehen

1) Erscheint nur, wenn sich der Recorder im Gruppenmodus befindet.

2) Erscheint nur, während sich der Recorder im Aufnahmepause-Modus befindet.

3) Erscheint nicht, wenn die mitgelieferte Fernbedienung an die Buchse /LINE OUT angeschlossen ist.

Drücken Sie CANCEL auf dem Recorder, um einen Menübedienungsprozess abzubrechen.

Tabellen der Menüs auf der Fernbedienung

Auf dieser und den folgenden Seiten sind die für jeden Betriebszustand auf der Fernbedienung verfügbaren Menüs dargestellt. In jeder Tabelle werden die verschiedenen Menüs und die auf den verschiedenen Menüstufen auswählbaren Menüoptionen dargestellt. Einzelheiten zu Menübedienungsabläufen finden Sie unter "Menüfunktionen" (Seite 80). Im Display werden die Menüs und Menüoptionen abwechselnd dargestellt.

Ausgewählte Menüs und Menüoptionen während sich der Recorder im Stop-Modus befindet

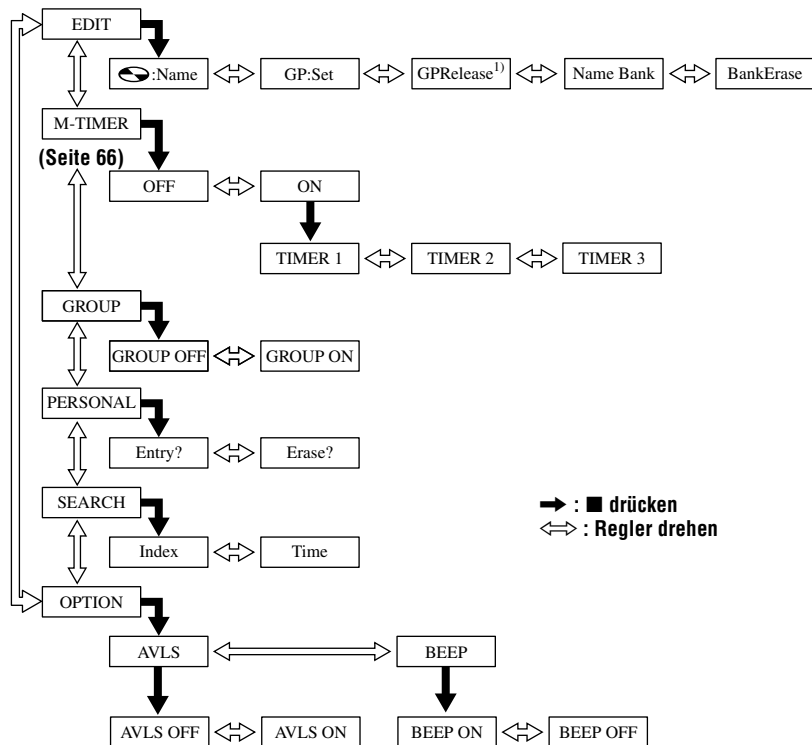

¹⁾ Erscheint nur, wenn der Gruppenmodus aktiviert ist und eine Gruppe ausgewählt wurde.

Drücken Sie DISPLAY mindestens 2 Sekunden lang auf der Fernbedienung, um einen Menübedienungsablauf abzubrechen.

Ausgewählte Menüs und Menüoptionen während sich der Recorder im Wiedergabemodus befindet

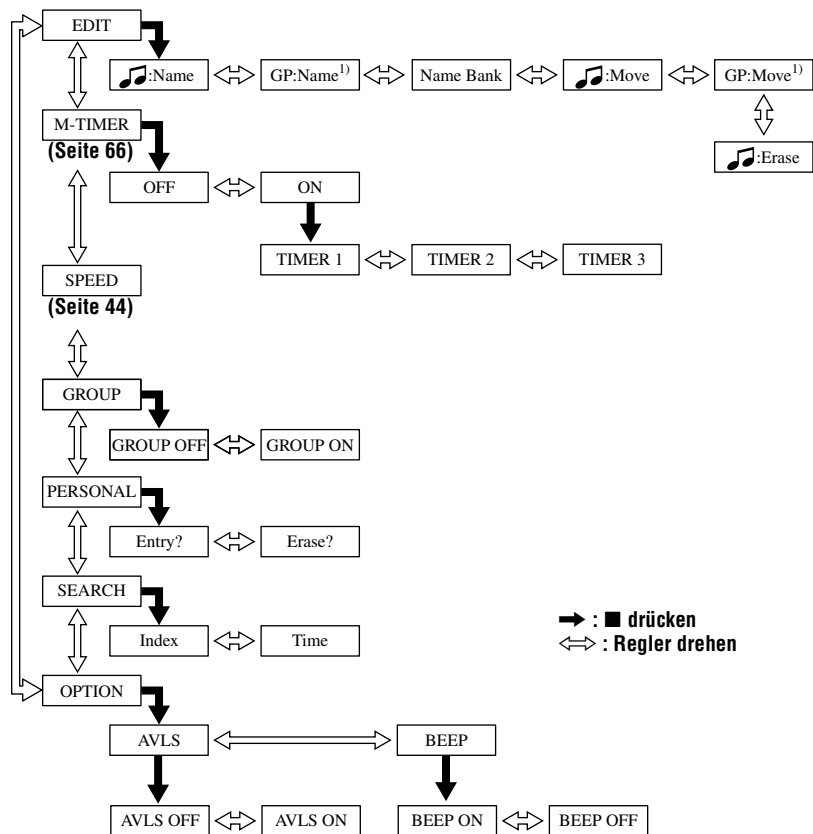

¹) Erscheint nur, wenn sich ein Titel innerhalb einer Gruppe bei aktiviertem Gruppenmodus im Wiedergabemodus befindet.

Drücken Sie DISPLAY mindestens 2 Sekunden lang auf der Fernbedienung, um einen Menübedienungs Vorgang abzubrechen.

Ausgewählte Menüs und Menüoptionen während sich der Recorder im Aufnahmemodus befindet



¹) Erscheint nur, wenn sich der Recorder im Gruppenmodus befindet.

Drücken Sie DISPLAY mindestens 2 Sekunden lang auf der Fernbedienung, um einen Menübedienungs Vorgang abzubrechen.

Meldungen

Wenn eine der folgenden Fehlermeldungen im Display blinkt, lesen Sie in der untenstehenden Tabelle nach.

Fehlermeldung	Bedeutung/Behebung
BANK FULL	<ul style="list-style-type: none">• In der Formulierungsdatenbank sind 400 Zeichen gespeichert. ➔ Löschen Sie einige Formulierungen aus der Namensdatenbank, und geben Sie dann die neuen Formulierungen nochmals ein.
BLANKDISC	<ul style="list-style-type: none">• Eine unbespielte MD wurde eingelegt.
BUSY	<ul style="list-style-type: none">• Sie haben versucht, auf dem Recorder eine Funktion auszuführen, während er gerade auf aufgezeichnete Daten zugegriffen hat. ➔ Warten Sie, bis die Meldung ausgeblendet wird (in seltenen Fällen kann dies einige Minuten dauern).
Data Save	<ul style="list-style-type: none">• Der MD-Recorder zeichnet Informationen (Töne) aus dem Speicher auf der MD auf. ➔ Warten Sie, bis der Vorgang beendet ist. Setzen Sie den Recorder keinen physikalischen Stößen aus, und unterbrechen Sie nicht die Stromversorgung.
DISC FULL	<ul style="list-style-type: none">• Die restliche Aufnahmedauer auf der MD beträgt 12 Sekunden (SP-Stereo), 24 Sekunden (LP2-Stereo oder Mono), 36 Sekunden (LP4-Stereo) oder weniger. ➔ Legen Sie eine andere MD ein.
EMPTY	<ul style="list-style-type: none">• Sie haben versucht, in der Namensdatenbank Daten zu löschen, obwohl keine Daten aufgezeichnet wurden.
Hi DC in	<ul style="list-style-type: none">• Die Spannung der Stromversorgung ist zu hoch. (Das im Lieferumfang enthaltene Netzteil oder das empfohlene Autobatteriekabel wird nicht verwendet.) ➔ Verwenden Sie das im Lieferumfang enthaltene Netzteil bzw. das empfohlene Autobatteriekabel.
HOLD	<ul style="list-style-type: none">• Der Recorder ist gesperrt. ➔ Verschieben Sie HOLD entgegen der Pfeilrichtung, um die Sperrung des Recorders aufzuheben (Seite 70).
LINE OUT	<ul style="list-style-type: none">• Sie haben VOLUME +/- gedrückt, während der Parameter "AUDIO OUT" auf "LINE OUT" gesetzt war. ➔ Setzen Sie den Parameter "AUDIO OUT" mit Hilfe des Jog-Dials auf "HeadPhone" (Seite 25).
LOW BATT	<ul style="list-style-type: none">• Die Batterien sind beinahe erschöpft. ➔ Laden Sie den Akku auf, oder wechseln Sie die Trockenbatterie aus (Seite 71).
MEM OVER	<ul style="list-style-type: none">• Sie haben versucht, an einem Ort aufzunehmen, an dem der Recorder ständigen Vibrationen ausgesetzt ist. ➔ Schützen Sie den Recorder vor Vibrationen, und beginnen Sie erneut mit der Aufnahme.

Fehlermeldung	Bedeutung/Behebung
MENU	<ul style="list-style-type: none"> • Sie haben auf der Fernbedienung eine Taste gedrückt, während Sie auf dem Recorder ein Menü ausgewählt haben. Sie haben auf dem Recorder eine Taste gedrückt, während Sie auf der Fernbedienung ein Menü ausgewählt haben.
NAME FULL	<ul style="list-style-type: none"> • Sie haben versucht, mehr als 200 Zeichen für den Namen eines einzigen Titels, einer Gruppe oder MD einzugeben. • Sie haben versucht, mehr als 1700 Zeichen für Titel- oder MD-Namen einzugeben. <ul style="list-style-type: none"> ➔ Geben Sie einen kürzeren Namen für den Titel, die Gruppe oder die MD ein (Seite 48), oder setzen Sie die Einstellung "LP Stamp" auf "Stamp OFF", damit "LP:" nicht am Anfang des Titelnamens eingefügt wird (Seite 28).
NO BATT	<ul style="list-style-type: none"> • Der Akku ist nicht eingelegt. <ul style="list-style-type: none"> ➔ Legen Sie einen Akku ein.
NO COPY	<ul style="list-style-type: none"> • Sie haben versucht, von einer MD eine Kopie zu erstellen, die mit Hilfe des Serial Copy Management Systems geschützt wurde. Von einer angeschlossenen digitalen Tonquelle, die selbst mit Hilfe einer digitalen Verbindung aufgenommen wurde, lassen sich keine Kopien erstellen. <ul style="list-style-type: none"> ➔ Verwenden Sie statt dessen eine analoge Verbindung (Seite 27).
NO DISC	<ul style="list-style-type: none"> • Sie haben die Wiedergabe oder Aufnahme versucht, ohne eine MD in den Recorder einzulegen. <ul style="list-style-type: none"> ➔ Legen Sie eine MD ein.
No Entry!	<ul style="list-style-type: none"> • Sie haben versucht, eine Einstellung im persönlichen MD-Speicher auf einer MD zu löschen, die keine Einstellungen im persönlichen MD-Speicher enthält.
NO SIGNAL	<ul style="list-style-type: none"> • Der Recorder konnte keine digitalen Eingangssignale erkennen. <ul style="list-style-type: none"> ➔ Vergewissern Sie sich, daß die Tonquelle richtig angeschlossen ist (Seite 18).
P/B ONLY	<ul style="list-style-type: none"> • Sie haben versucht, eine bespielt gekaufte MD zu bespielen oder zu bearbeiten (P/B steht für "Playback" = "Wiedergabe"). <ul style="list-style-type: none"> ➔ Legen Sie eine bespielbare MD ein.
PROTECTED	<ul style="list-style-type: none"> • Sie haben versucht, eine MD zu bespielen oder zu bearbeiten, bei der sich die Lasche in der Überspielschutzstellung befindet. <ul style="list-style-type: none"> ➔ Schieben Sie die Lasche zurück (Seite 73).
REC ERR	<ul style="list-style-type: none"> • Die Aufnahme ist nicht einwandfrei erfolgt. <ul style="list-style-type: none"> ➔ Stellen Sie den Recorder an eine Stelle, an der keine Vibrationen auftreten, und wiederholen Sie die Aufnahme. • Die MD ist mit einem Ölfilm oder Fingerabdrücken verschmutzt, verkratzt, oder es ist keine Standard-MD. <ul style="list-style-type: none"> ➔ Wiederholen Sie die Aufnahme mit einer anderen MD.

Fehlermeldung	Bedeutung/Behebung
READ ERR	<ul style="list-style-type: none"> • Der Recorder kann die MD-Informationen nicht korrekt lesen. ➔ Legen Sie die MD wieder ein.
SORRY	<ul style="list-style-type: none"> • Sie haben versucht, die Spurmarkierung am Anfang des ersten Titels oder der ersten Gruppe zu löschen. • Sie haben versucht, eine Spurmarkierung zu löschen, um Titel zu verbinden, die der Recorder nicht kombinieren kann (beispielsweise eine Stereo- und eine Monoaufnahme). • Sie haben versucht, eine Spurmarkierung zu überschreiben. • Sie haben versucht, die digitale Klangvoreinstellung zu programmieren, während der Parameter "AUDIO OUT" auf "LINE OUT" gesetzt war. ➔ Setzen Sie den Parameter "AUDIO OUT" mit Hilfe des Jog-Dials auf "HeadPhone" (Seite 25). • Sie haben versucht, während der Synchronaufnahme II oder T MARK zu drücken. • Sie haben versucht, den Gruppenmodus während der Programmierung zu aktivieren. ➔ Aktivieren Sie den Gruppenmodus vor der Programmierung.
TEMP OVER	<ul style="list-style-type: none"> • Wärme hat sich im Recorder gestaut. ➔ Lassen Sie den Recorder abkühlen.
TOC Edit	<ul style="list-style-type: none"> • Der MD-Recorder zeichnet Informationen (Anfangs- und Endposition des Titels) aus dem Speicher auf der MD auf. ➔ Warten Sie, bis der Vorgang beendet ist. Setzen Sie den Recorder keinen physikalischen Stößen aus, und unterbrechen Sie nicht die Stromversorgung.
TOC ERR	<ul style="list-style-type: none"> • Der Recorder kann die MD-Informationen nicht korrekt lesen. ➔ Legen Sie eine andere MD ein. ➔ Löschen Sie die gesamte MD, falls dies kein Problem darstellt (Seite 62).
TR FULL	<ul style="list-style-type: none"> • Titelnummer 254 wurde erreicht. ➔ Löschen Sie unnötige Titel (Seite 62).
TrPROTECT	<ul style="list-style-type: none"> • Sie haben versucht, einen Titel, der vor dem Löschen geschützt ist, zu überspielen oder zu bearbeiten. ➔ Überspielen oder bearbeiten Sie andere Titel. • Sie haben versucht, einen Titel zu bearbeiten, der von einem Computer übertragen wurde. ➔ Übertragen Sie den Titel zurück zum Computer, und bearbeiten Sie ihn dann.

Technische Daten

Audiowiedergabesystem

Digitales MiniDisc-Audiosystem

Eigenschaften der Laserdiode

Material: GaAlAs

Wellenlänge: $\lambda = 790 \text{ nm}$

Emissionsdauer: kontinuierlich

Laseremission: weniger als $44,6 \mu\text{W}$

(Gemessen im Abstand von 200 mm von der Linsenoberfläche am optischen Sensorblock mit einer Apertur von 7 mm.)

Aufnahme- und Wiedergabedauer (bei Verwendung von MDW-80)

Maximal 160 Minuten (Mono)

Maximal 320 Minuten (Stereo)

Umdrehungen

382 U/min. bis 2 700 U/min. (CLV)

Fehlerkorrektursystem

ACIRC (Advanced Cross Interleave Reed Solomon Code)

Abtastfrequenz

44,1 kHz

Abtastratenwandler

Eingang: 32 kHz/44,1 kHz/48 kHz

Codierung

ATRAC (Adaptive TRansform Acoustic Coding)

ATRAC3 — LP2/LP4

Modulationssystem

EFM (Eight to Fourteen Modulation)

Frequenzgang

20 bis 20 000 Hz $\pm 3 \text{ dB}$

Gleichlaufschwankungen

Unterhalb der Meßgrenze

Eingänge¹⁾

MIC: Stereominibuchse

(Mindesteingangsspegel 0,25 mV)

Line-Eingang:

Stereo-Minibuchse für Analogeingang

(Mindesteingangsspegel 49 mV)

optische (digitale) Minibuchse für optischen (digitalen) Eingang

Ausgänge

⌚/LINE OUT²⁾: Stereo-Minibuchse (spezielle Buchse für Fernbedienung)/194 mV (10 kOhm)

Max. Ausgang (Gleichstrom)³⁾

Kopfhörer: 5 mW + 5 mW (16 Ohm)

Stromversorgung

An die Buchse DC IN 3V angeschlossenes

Netzteil von Sony (Ländermodell in Klammern):

120 V Wechselstrom, 60 Hz (USA, Kanada und Taiwan)

220 V Wechselstrom, 50/60 Hz

(Kontinentaleuropa, Singapur und Thailand)

240 V Wechselstrom, 50 Hz (Australien)

220 V Wechselstrom, 50 Hz (China)

230 - 240 V Wechselstrom, 50 Hz (GB und Hongkong)

220 V Wechselstrom, 50 Hz (Argentinien)

100 - 240 V Wechselstrom, 50/60 Hz (andere Länder)

Der Recorder:

Nickel-Metall-Hybrid-Akku NH-14WM(A)

1,2 V 1 350 mAh (MIN) Ni-MH

LR6- (Größe AA) Alkali-Batterie

USB-Station:

Netzadapter 3 V Gleichstrom

Akku-/Batteriebetriebsdauer³⁾

Siehe "Batterielebensdauer" (Seite 71)

Abmessungen

Etwa $77,7 \times 71,4 \times 16,4 \text{ mm}$ (Breite/Höhe/Tiefe)

Gewicht

Eta 87 g, nur Recorder

¹⁾Die Buchse LINE IN (OPT) wird zum Anschluß eines digitalen (optischen) Kabels oder eines (analogen) Verbindungskabels verwendet.

²⁾An die Buchse ⌚/LINE OUT werden entweder die Kopf-/Ohrhörer oder ein Verbindungskabel angeschlossen.

³⁾Gemessen entsprechend JEITA.

U.S. und Auslandspatente in Lizenz von Dolby Laboratories.

Änderungen, die dem technischen Fortschritt dienen, bleiben vorbehalten.

Optionales Zubehör

Optisches Kabel

POC-151HG, POC-152HG, POC-MZ1,

POC-MZ2, POC-15B, POC-15AB, POC-DA12SP

Stereomikrofone ECM-717, ECM-MS907, ECM-MS957

Stereokopfhörer/-ohrhörer* MDR-EX70LP,

MDR-Q33LP, MDR-A110LP

Aktivlautsprecher SRS-Z500

Bespielbare MDs MDW-Serie

Bei Ihrem Händler finden Sie möglicherweise nicht alle Teile des oben aufgelisteten Zubehörs. Fragen Sie Ihren Händler nach ausführlichen Informationen über das in Ihrem Land erhältliche Zubehör.

- * Bei Verwendung der optionalen Kopfhörer dürfen nur Kopf-/Ohrhörer mit Stereo-Minsteckern verwendet werden. Die Verwendung von Kopf-/Ohrhörern mit Mikrosteckern ist ausgeschlossen.

Erläuterungen

Was ist "Net MD"?

Net MD ist ein Format, das die schnelle Übertragung von Audiodaten von einem Computer zu einem MiniDisc-Gerät über ein USB-Kabel (Universeller Serieller Bus) mit Hilfe der technisch hochentwickelten Urheberrechtsschutztechnologie OpenMG und MagicGate ermöglicht.

Da dieses Format keine Änderung am MiniDisc-Aufnahmesystem nach sich zieht, unterstützt es die Verwendung bestehender MiniDiscs und die Wiedergabe der übertragenen Audiodaten auf bestehenden MiniDisc-Geräten.* Dieses Format ermöglicht auch die Verwendung der Software OpenMG Jukebox zur einfachen Bearbeitung oder Eingabe von Zeichen auf dem PC.

- * Im LP-Modus übertragene Audiodaten müssen auf MiniDisc-Geräten wiedergegeben werden, die den MDLP-Modus unterstützen.

Wie ist das kleine Format der MiniDisc möglich?

Die 2,5-Zoll-MiniDisc ist in einer Kunststoff-Cartridge untergebracht, die wie eine 3,5-Zoll-Diskette aussieht. Sie arbeitet mit einer neuen digitalen Audiokompressionstechnologie namens ATRAC (Adaptive Transform Acoustic Coding). Damit mehr Klang auf weniger Platz gespeichert werden kann, extrahiert und codiert ATRAC nur die Frequenzkomponenten, die tatsächlich für das menschliche Ohr wahrnehmbar sind.

Die Bedeutung von "leere Passagen"

"Leere Passagen" beschreibt eine Recorderbedingung, in der der Eingangsspegel während des Analogeingangs rund 4,8 mV oder während des optischen (digitalen) Eingangs weniger als -89 dB beträgt (mit 0 dB als Vollbit (der max. aufnehmbare Pegel für eine MiniDisc)).

Schneller Zugriff auf beliebige Titel

Wie CDs ermöglichen auch MDs direkten Zugriff auf den Anfang eines beliebigen Musiktitels. Beispielt gekaufte MDs sind mit Positionsadressen versehen, die den jeweiligen Musiktiteln entsprechen. Beispieltbare MDs werden mit einem "User TOC Area" (vom Benutzer beschreibbarer Informationsbereich) gefertigt, der die Reihenfolge der Musiktitel enthält. Dieses TOC-System (Table of Contents – Inhaltsverzeichnis) entspricht dem Verzeichnisverwaltungssystem von Disketten. Mit anderen Worten, die Anfangs- und Endadressen aller auf der MD aufgenommenen Musiktitel werden in diesem Bereich gespeichert. So können Sie schnell auf den Anfang eines beliebigen Musiktitels zugreifen, indem Sie die Titelnummer (AMS) eingeben. Sie können wie bei einer Datei auf einer Diskette die Position mit einem Titelnamen versehen.

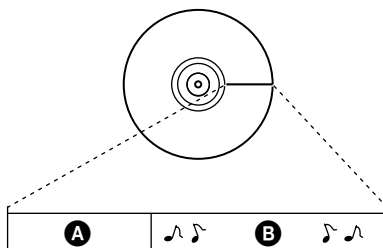

- A** — User TOC Area
Enthält die Reihenfolge und Start-/Endpunkte des Musiktitels.
- B** — Musikdaten

Einschränkungen bei der Bearbeitung von Titeln, die vom Computer übertragen wurden

Diese Einheit ist so konzipiert, daß bei Titeln, die vom Computer übertragen worden sind, keine Bearbeitungsfunktionen (d. h. Löschen von Titeln, Hinzufügen von Spurmankierungen und Löschen von Spurmankierungen) ausgeführt werden können. Damit soll ein Verlust der Übertragungsberechtigung für die übertragenen Titel verhindert werden. Um diese Titel bearbeiten zu können, müssen diese zuerst zum Computer zurückübertragen werden. Anschließend können sie dort bearbeitet werden.

Index

A

- Anschließen
 - an Computer 22
 - analog 27
 - digital 18
 - während des Ladevorgangs 14
- Anschluß 47
- Aufladen 14
- Aufnahmemodus
 - analog 27
 - digital 17
 - Gruppenmodus 29
 - Hinzufügen von Spurmarkierungen 33
 - MDLP-Modus 28
 - ohne Überspielen von Titeln 31
 - über Mikrofon 32
- Auto Time Stamp 33
- AVLS 68

B

- Batterien
 - Akkulebensdauer 16
 - aufladbar 13
 - Trockenbatterie 13
- Benennen 49

C

- Check-out 22

D

- Digitale Klangvoreinstellung 42
- DSP TYPE-R 20

E

- EMD 8

G

- Geschwindigkeitssteuerung 44
- G-PROTECTION 25
- Gruppe

- Aufnahmen 29
- Einstellung 56
- freigeben 57
- löschen 64
- Überspringmodus 39
- verschieben 60
- Wiedergabe 38

K

- Kontrast 70

L

- Löschen
 - der gesamten MD 63
 - einer Formulierung 55

- einer Gruppe 64
- eines Titels 63

M

- Manuelle Aufnahme 34
- MDLP 28
- Melodie-Timer 65
- Menüs 80

N

- Namensdatenbank
 - Abrufen 54
 - Löschen 55
 - Speichern 53
- Net MD 92

O

- OpenMG Jukebox 8, 9, 22

P

- Persönlicher MD-Speicher 67
- Programmierte Wiedergabe 41
- Prüfen
 - Restliche Dauer 35
 - Restspiieldauer 45
 - Uhr 37
 - Wiedergabeposition 45

R

- Reinigung 72

S

- Schnelles Suchen 38
- SDMI 8
- Spurmarkierung
 - Löschen 62

U

- Übertragen 8, 22
- Umbenennen 51
- USB

- Kabel 8, 9, 22
- Station 14

W

- Wiedergabemodus 40

Z

- Zubehör
 - mitgeliefert 9
 - optional 91



Gedruckt auf 100% Recyclingpapier mit Farbe
auf VOC-(Volatile Organic Compound)-
freier Pflanzenölbasis.

<http://www.sony.net/>

Printed in Japan