

SONY[®]



İşletim Kılavuzu

NW-E013 / E015 / E016 / E013F / E015F / E016F

Kılavuzlar Hakkında

Bu müzikçalarla birlikte, Quick Start Guide, PDF formatındaki bu İşletim Kılavuzu, Troubleshooting ve Precautions verilir. Ayrıca SonicStage yazılımını verilen CD-ROM'dan yükledikten sonra SonicStage içerisindeki Help'e de başvurabilirsiniz.

- Quick Start Guide, şarkıları bilgisayara almanızı, müzikçalara aktarmanızı ve çalmanızı sağlayan ayarları ve temel işlemleri açıklar.
- Precautions, kazaları önlemek için önemli notları açıklar.
- Troubleshooting, müzikçalardaki sorunlarla ilgili belirtileri, nedenlerini ve çözümlerini açıklar.
- Bu İşletim Kılavuzu, müzikçaların tüm özelliklerini kullanabilmenizi ve sorunları gidermenizi sağlayan standart ve gelişmiş özellikleri açıklar.
- SonicStage Help, SonicStage yazılımının kullanımı hakkında ayrıntılı bilgi verir (☞ sayfa 3).

İşletim Kılavuzuna Göz Atma

İşletim Kılavuzundaki düğmeleri kullanmak için

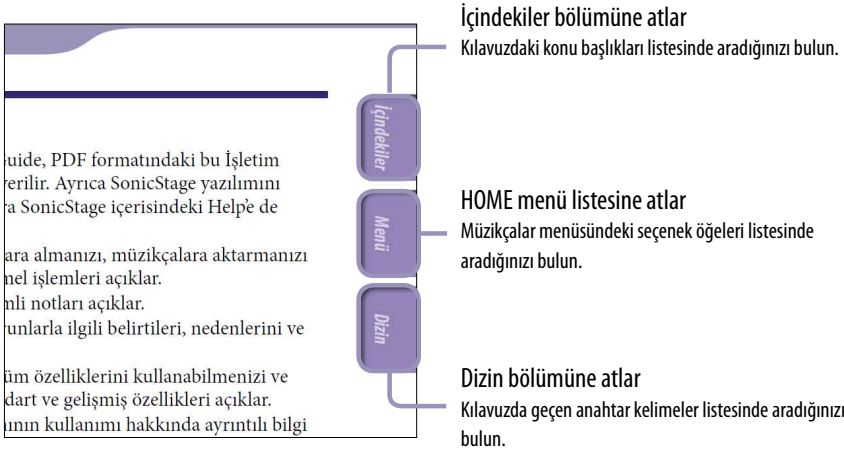

İçindekiler, HOME Menü Listesi veya Dizin bölümlerine atlamak için bu kılavuzun sağ üst köşesindeki düğmeleri tıklatın.



İpuçları

- İçindekiler, HOME menü listesi veya dizin bölümünde bir sayfa numarasını tıklatarak ilgili sayfaya atlayabilirsiniz.
- Her sayfada bulunan sayfa başvuru göstergesini (örneğin ☞ sayfa 4) tıklatarak ilgili sayfaya atlayabilirsiniz.

İpuçları (devam)

- Bir başvuru sayfasını anahtar sözcükle aramak üzere gezinme çerçevesini görüntülemek için Adobe Reader “Edit” (Düzen) menüsünü tıklatın, “Search” (Ara) seçeneğini belirleyin, anahtar sözcüğü Search metin kutusuna yazın ve “Search” düğmesini tıklatın.
- Başka bir sayfaya atladıktan sonra, Adobe Reader ekranının altında bulunan  veya  düğmesini tıklatarak önceki veya sonraki sayfaya gidebilirsiniz.
- Çalıştırma prosedürü Adobe Reader sürümünüze bağlı olarak değişiklik gösterebilir.

Sayfa düzenini değiştirmek için

Adobe Reader ekranının alt kısmındaki düğmeleri kullanarak, sayfaların nasıl görüntüleneceğini belirleyebilirsiniz.

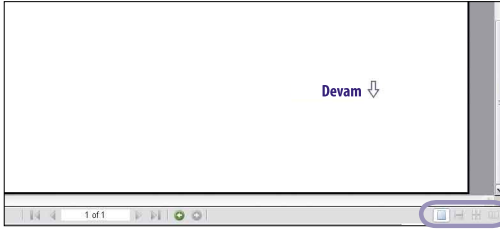

Tek Sayfa

Sayfalar tek tek görüntülenir. Kaydırdığınızda, ekran önceki veya sonraki sayfaya geçer.



Sürekli

Sayfalar, sürekli değişen sayfalar şeklinde görüntülenir. Kaydırdığınızda, önceki veya sonraki sayfalar sürekli olarak yukarı veya aşağı kayar.



Sürekli - Yüzyüze

İki sayfa, sürekli değişen sayfaların her iki parçasıyla yan yana görüntülenir. Kaydırdığınızda, önceki ve sonraki iki sayfa sürekli olarak yukarı veya aşağı kayar.



Yüzyüze

İki sayfa yan yana görüntülenir. Kaydırdığınızda, ekran önceki veya sonraki iki sayfaya geçer.

SonicStage Help'i Kullanma

Şarkıları bilgisayarınıza alma ve müzikçalarınıza aktarma gibi SonicStage kullanımı hakkında ayrıntılı bilgi için ürünle birlikte verilen SonicStage Help'e başvurun.

1 SonicStage çalışırken “Help” – “SonicStage Help” seçeneklerini tıklatın.

Yardım görüntülenir.

Not

- SonicStage Help'te, müzikçalar “ATRAC Audio Device” olarak adlandırılır.

İçindekiler

HOME Menü Listesi	6
Ürünle Birlikte Verilen Aksesuarlar ...	7
Parçalar ve Kontroller.....	8

Şarkı Çalma

Şarkı Çalma (All Songs).....	12
Şarkı Listesi Çalma (Playlist Select).....	13
SonicStage yazılımında oluşturulan şarkı listelerini çalma (Playlists)	13
Sevilen 100 şarkı listesinden şarkı çalma (Favorite 100)	15
Yeni aktarılan albümlerdeki şarkıları çalma (Recent Transfers).....	16
Şarkıları Rasgele Sırada Çalma (Intelligent Shuffle)	17
Sevdiğiniz 100 şarkıyı rasgele sırada çalma (My Favorite Shuffle).....	17
Seçilen sanatçının şarkıları ile aynı tarzda şarkıları rasgele sırada çalma (Artist Link Shuffle)	18
Aynı yıl içinde yayınlanan şarkıları rasgele sırada çalma (Time Machine Shuffle)	19
Belirli bir süre şarkıları rasgele sırada çalma (Sports Shuffle).....	20
Şarkı Arama (Search).....	21
Şarkıları şarkı adına göre arama (Song).....	21
Şarkıları sanatçıya göre arama (Artist)	22
Şarkıları albüme göre arama (Album).....	23
Şarkıları tarza göre arama (Genre).....	24
Şarkıları yayınlanma yılına göre arama (Release Year)	25
Albümleri Kapak Resmine Göre Arama (Jacket Search).....	26
Çalma Modunu Değiştirme (PLAY MODE).....	27

Ayarlar

Ses Kalitesini Ayarlama (Sound).....	28
Ses kalitesini seçme (Equalizer • Clear Bass).....	28
Ses kalitesini değiştirme (Equalizer).....	29
EQ Custom değerlerini ayarlama.....	31
Sesi Gürleştirme (VPT).....	33
Clear Stereo Sesle Dinleme (Clear Stereo).....	34
Ses Seviyesini Ayarlama (Dynamic Normalizer)	35
Şarkı Sırasını Değiştirme (Sort)	36

Display Mode'u Değiştirme (Display Mode).....	38
Kapak Resmi Ekranını AÇMA/ KAPATMA (Jacket Mode).....	40
Ses Seviyesini Ayarlama (Volume Mode).....	41
Manuel Sesi Ayarlama (Manual Volume)	41
Önceden Ayarlı Sesi Ayarlama (Preset Volume)	42
Önceden Ayarlı Ses değerini ayarlama.....	43
Sesi Sınırlama (AVLS (Volume Limit))	44
Bip Sesini Kapatma (Beep)	45
Güncel Saat Ayarını Yapma (Set Date-Time)	46
Güncel saat ayarını seçme	46
Güncel saati manuel olarak ayarlama.....	48
Tarih Formatını Ayarlama (Date Disp Type).....	49
Saat Formatını Ayarlama (Time Disp Type).....	50
USB Bağlantı Ayarını Değiştirme (USB Bus Powered).....	51
Güç Tasarrufu Ekranını Ayarlama (Power Save Mode)	52
Ekran Karşıtlığını ayarlama (Contrast)	53
Ekran Parlaklığını ayarlama (Brightness)	54
Müzikçalar Bilgilerini Görüntüleme (Information)	55
Fabrika Ayarlarına Sıfırlama (Reset All Settings)	56
Belleği Biçimlendirme (Format).....	57

Devam ↓

FM Radyo Dinleme (yalnızca NW-E013F/E015F/E016F)

FM Radyo Dinleme	59
1 FM alıcıya geçme	59
2 Radyo istasyonlarını otomatik olarak önceden ayarlama (FM Auto Preset)	60
3 Radyo istasyonlarını seçme	61
İstediğiniz Radyo İstasyonlarını Önceden Ayarlama	63
Önceden ayarlanan radyo istasyonlarını silme	63
Yayın Alımını Ayarlama (Scan Sens)	64
Mono/Stereo Ayarını Değişirme (Mono/Auto).....	65

Gelişmiş Özellikler

Müzikçaları Şarj Etme	66
Pil Ömrünü En Üst Düzeye Çıkarma	67
Format ve Bit Hızı nedir?	68
Şarkıları Duraklamadan Çalma	70
Şarkı Bilgileri Müzikçalara Nasıl Aktarılır?	71
Ses Dosyaları Dışındaki Verileri Depolama	72
Müzikçaların Donanım Yazılımını Yükseltme	73

Sorun Giderme

Sorun Giderme	74
Mesajlar	81
SonicStage Yazılımını Kaldırma	85

Ek Bilgiler

Uyarılar	87
Telif Hakları hakkında	91
Özellikler	92
Dizin	96

Not

- Müzikçaları satın aldığınız ülke veya bölgeye bağlı olarak bazı modeller bulunamayabilir.

HOME Menü Listesi



Müzikçaların /HOME düğmesini basılı tutarak, HOME menüsünü görüntüleyebilirsiniz.

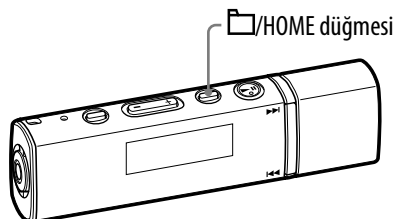



HOME menüsü müzik çalmak, şarkı aramak ve aşağıdaki gibi ayarları değiştirmek için başlangıç noktasıdır.



HOME menüsü*1



*1 Geçerli seçim ortada olmak üzere, 7 simgeden 5'i ekranda görüntülenir. Kullandığınız işleve bağlı olarak geçerli simge değişir.   düğmesine basarak bir simge seçebilir ve  düğmesine basarak seçiminizi onaylayabilirsiniz.

 (Search)	21
— Song	21
— Artist	22
— Album	23
— Genre	24
— Release Year	25
 (Jacket Search)	26
 (All Songs)	12
 (FM)*2	59
 (Playlist Select)	13
— Playlists	13
— Favorite 100	15
— Recent Transfers	16

(Intelligent Shuffle)

— My Favorite Shuffle	17
— Artist Link Shuffle	18
— Time Machine Shuffle	19
— Sports Shuffle	20

(Settings)

— Sound	28
— Equalizer	29
— VPT	33
— Clear Stereo	34
— Sort	36
— Jacket Mode	40
— Display Mode	38
— Scan Sens*2	64
— Mono/Auto*2	65
— FM Auto Preset*2	60
— Advanced Settings	
— Date-Time	
— Set Date-Time	46
— Date Disp Type	49
— Time Disp Type	50
— Power Save Mode	52
— Dynamic Normalizer	35
— AVLS	44
— Volume Mode	41
— Beep	45
— Information	55
— Initialize	
— Reset All Settings	56
— Format	57
— USB Bus Powered	51
— Contrast	53
— Brightness	54

*2 yalnızca NW-E013F/E015F/E016F.

Ürünle Birlikte Verilen Aksesuarlar

Lütfen paketteki aksesuarları kontrol edin.

- Kulaklık (1)
- CD-ROM*¹ (1)
 - SonicStage yazılımı
 - İşletim Kılavuzu (PDF dosyası)
- Quick Start Guide (1)
- Precautions (1)
- Troubleshooting (1)

*¹ Bu CD-ROM'u ses CD çalarda çalmayı denemeyin.

Seri numarası hakkında

Bu müzikçalarla verilen seri numarası, müşteri kayıt işlemleri için gereklidir.

Seri numarası müzikçaların arka tarafındadır.

Seri numarasını müzikçalardan da kontrol edebilirsiniz (☞ sayfa 55).

Parçalar ve Kontroller

Ön Görünüm

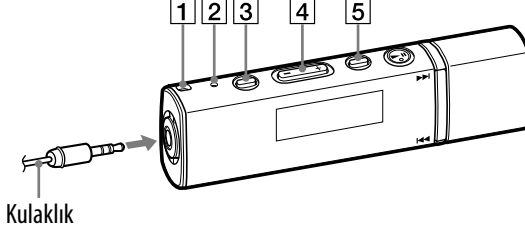

1 Kayış deliği

Bu, kayış takmak için kullanılır (ayrı olarak satılır).

2 RESET düğmesi

Küçük bir iğne veya benzeri bir cisimle RESET düğmesine basıldığında müzikçalar sıfırlanır (☞ sayfa 74).

3 PLAY MODE/SOUND⁺¹ düğmesi

Çalma moduna geçer (☞ sayfa 27). Ses kalitesi ayarını değiştirmek için bu düğmeyi basılı tutun (☞ sayfa 28).

4 VOL +*²/– düğmesi

Sesi ayarlar.

5 □/HOME⁺¹ düğmesi

Şarkı çaldığınız veya duraklattığınız sırada bu düğmeye basarsanız, Şarkı denetim modu ve Klasör modu arasında geçiş yapabilirsiniz. Şarkı denetim modunda, müzikçalar şarkının başına atlar. Klasör modunda, müzikçalar albüm/sanatçı bölümünün başına atlar. HOME menüsünü görüntülemek için bu düğmeyi basılı tutun.

Devam ↓

*¹○ ile işaretli işlevlerin yanındaki düğmelere bastığınızda işlevler etkinleşir.

Benzer şekilde, □ ile işaretli işlevlerin yanındaki düğmeleri basılı tuttuğunuzda işlevler etkinleşir.

*²Üzerinde dokunduğunuzda hissedebileceğiniz noktalar vardır. Bu düğmeyi kullanırken bu noktalardan yararlanabilirsiniz.

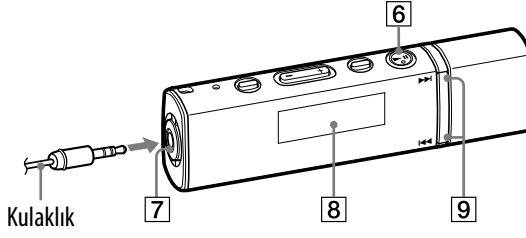

6 ►||*1 düğmesi

Şarkı çalma işlemini başlatır. Çalma işlemi başlatılırken, ekranda ► simgesi görüntülenir ve ►|| düğmesine tekrar basılırsa, || simgesi görüntülenir ve çalma işlemi duraklatılır.

Ekranda bir menü görüntülediğinde, menü öğesini onaylamak için bu düğmeyi kullanın.

Gücü kapatmak için

►|| düğmesine basarak şarkıyı veya FM yayını (yalnızca NW-E013F/E015F/E016F) duraklattığınızda, birkaç saniye sonra "POWER OFF" (GÜCÜ KAPAT) mesajı görüntülenir, ekran otomatik olarak kapanır ve müzikçalar Uyku durumuna geçer. Müzikçalar bu durumdayken çok az güç tüketir.

7 Kulaklık jaki

Kulaklığı bağlamak için kullanılır. Kulaklık yerine oturana kadar itin. Kulaklık doğru bağlanmazsa ses düzgün çıkmayabilir.

8 Ekran

Bkz. ☞ sayfa 11.

9 ◀◀/▶▶ düğmesi

Şarkı, albüm, sanatçı veya menü öğesi seçer. Ayrıca aşağıdaki şekilde şarkı/ albüm/sanatçının başına atlayabilir, hızlı ileri sarabilir veya hızlı geri sarabilirsiniz.

- ◀◀ (▶▶) düğmesine basarsanız: Geçerli (veya sonraki) şarkı/ albüm/ sanatçının başına atlar.
- Çalma sırasında ◀◀ (▶▶) düğmesini basılı tutup Şarkı denetim modunda istediğiniz noktaya gelince düğmeyi bırakırsanız: Geçerli şarkıyı hızlı geri sarar (veya hızlı ileri sarar).
- Duraklatma moduna girdikten hemen sonra ◀◀ (▶▶) düğmesini basılı tutarsanız: Geçerli (veya sonraki) şarkı/ albüm/ sanatçının başına atlar ve daha uzun süre basılı tutulursa, önceki (veya sonraki) şarkı/ albüm/ sanatçı boyunca atlamaya devam eder.

*1 Üzerinde dokunduğunuzda hissedebileceğiniz noktalar vardır. Bu düğmeyi kullanırken bu noktalardan yararlanabilirsiniz.

Arka Görünüm

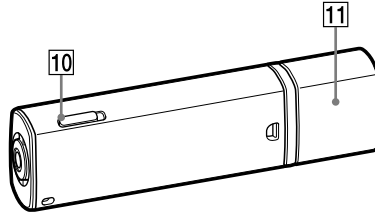

10 HOLD düğmesi

Müzikçaları taşırken HOLD düğmesini kullanarak, müzikçaların yanlışlıkla çalışmasını önleyebilirsiniz.

HOLD düğmesi ok yönüne (▶) kaydırıldığında, tüm işlem düğmeleri devre dışı kalır. HOLD işlevi etkinken düğmelere basarsanız, ekranda “HOLD” (KİLİTLE) mesajı görüntülenir. HOLD düğmesini aksi yöne kaydırırsanız, HOLD işlevi serbest kalır.

11 USB kapağı

USB kapağını çıkarın ve müzikçaların USB konektörünü bilgisayarınızda bulunan USB bağlantı noktasına bağlayın.

USB kapağını çıkarmak için

USB kapağını aşağıda gösterildiği gibi çıkarın.

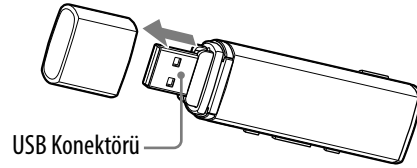

Devam ↓

Ekran

Albüm Kapağı Modu AÇIK olarak seçildiğinde (Varsayılan ayar)

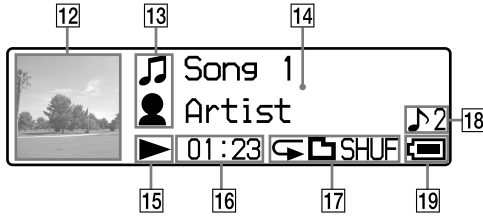

12 Kapak resmi ekranı

Kapak resmini kaydedip şarkıları SonicStage'den aktardıktan sonra, kapak resmini (albüm kapağı resmini) görüntüler. Kapak resmini görüntülenmeyecek şekilde ayarlayabilirsiniz (☞ sayfa 40). Kapak resmini kaydetme hakkında ayrıntılı bilgi için SonicStage Help'e başvurun.

13 Simge gösterimi

Şarkı denetim modunda ilk satırda 🎵 ve ikinci satırda şarkı sıralaması ayarına göre ⌚ veya 🎵 (☞ sayfa 36) görüntülenir.

Klasör modunda ilk satırda şarkı sıralamasında (☞ sayfa 36) ayarlanan kategorinin simgesi ve ikinci satırda ⌚ veya 🎵 görüntülenir.

Çalma listesini çalarken (☞ sayfa 13) Klasör modu seçildiğinde, ilk satırda seçilen çalma listesi görüntülenir (▶): SonicStage tarafından oluşturulan çalma listesi, ❤️: sevilen 100 şarkı ve ▶: en son aktarılan albüm).

14 Metin/grafik bilgi ekranı

Albüm başlığını, sanatçı adını, şarkı adını, geçerli tarih ve saati, mesajları ve menüyü görüntüler.

Ekran modunu değiştirmek için "Display Mode" (Ekran Modu) menüsüne gidin (☞ sayfa 38).

Müzikçaları bir süre için çalıştırmayacaksanız, ekranı güç tasarruf moduna geçirin (☞ sayfa 52).

Albüm Kapağı Modu KAPALI olarak seçildiğinde

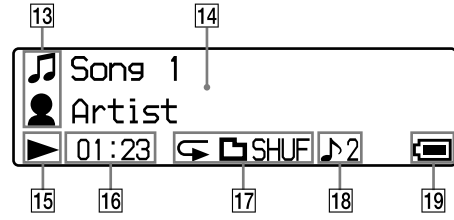

15 Çalma durumu göstergesi

Geçerli çalma modunu gösterir (▶: çalma, ||: duraklatma, ◀▶ (▶▶): hızlı geri sarma (hızlı ileri sarma), ◀▶▶ (▶▶▶): geçerli (veya sonraki) şarkının başına atlar).

16 Geçen süre göstergesi

Geçen süreyi gösterir.

17 Çalma modu göstergesi (PLAY MODE)

Geçerli çalma modu simgesini görüntüler (☞ sayfa 27). Çalma modu Normal olarak ayarlanmışsa, herhangi bir simge görüntülenmez.

18 Ses kalitesi ayar göstergesi

Geçerli ses kalitesi simgesini görüntüler (☞ sayfa 28). Ses kalitesi ayarlanmamışsa, herhangi bir simge görüntülenmez.

19 Kalan pil göstergesi

Kalan pil gücünü görüntüler.

🔦 İpucu

- FM alıcı hakkında bilgi için (yalnızca NW-E013F/E015F/E016F) bkz. "FM Radyo Dinleme" (☞ sayfa 59).

Şarkı Çalma (All Songs)

Müzikçalara aktarılan şarkılar çalınır. Varsayılan olarak olarak “All Songs” (Tüm şarkılar) çalma modu ayarlıdır.

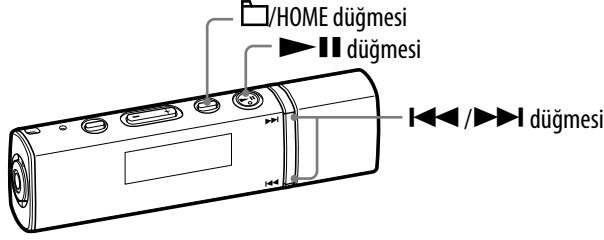

1 HOME menüsü görüntülenene kadar, /HOME düğmesini basılı tutun.



2 /▶▶ düğmesine basıp  (All Songs) seçeneğini belirleyin ve ardından  düğmesine basıp seçiminizi onaylayın.

Çalma işlemi, dinlediğiniz en son şarkıdan itibaren başlar. Herhangi bir şarkı çalmadıysanız, ilk şarkıdan itibaren çalmaya başlar.



Çalma işlemi son şarkıya kadar sırayla devam eder ve duraklar. Birkaç saniye sonra “POWER OFF” mesajı görüntülenir, ekran otomatik olarak kapanır ve müzikçalar Uyku durumuna geçer.

Şarkının başına atlamak için

Şarkı çaldığınız veya duraklattığınız sırada  (▶▶) düğmesine basarsanız, müzikçalar geçerli (veya sonraki) şarkının başına atlar.

Klasör moduna geçmek için /HOME düğmesine basar ve ardından şarkı çaldığınız veya duraklattığınız sırada  (▶▶) düğmesine basarsanız, müzikçalar şarkı sırasına göre ayarlanmış geçerli (veya sonraki) sıralama kategorisindeki birinci şarkının başına atlar ( sayfa 36).

İpuçları



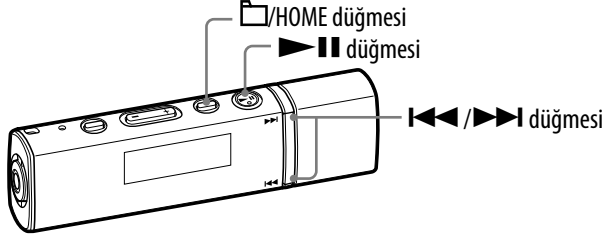

- PLAY MODE/SOUND düğmesine basıp, çalma modunu rasgele, tekrarlama vb. olarak değiştirebilirsiniz ( sayfa 27).
- Şarkılar “Sort” (Sırala) menüsünde ayarladığınız sıralamada görüntülenir ( sayfa 36). Şarkılar varsayılan ayarlardaki albüm sırasıyla görüntülenir.

Şarkı Listesi Çalma (Playlist Select)

Sevilen 100 şarkı ve yeni aktarılan albümler gibi SonicStage yazılımında oluşturulan çalma listelerini çalabilirsiniz.









Notlar

-  (Playlist Select) (Çalma Listesi Seç) seçeneğini belirlediğinizde, HOME menüsünde  (Search) (Ara) ve  (Jacket Search) (Albüm Kapağı Resmi Ara) görüntülenmez.
- “Sort” menüsündeki çalma listesinde bulunan şarkıların sırasını değiştiremezsiniz ( sayfa 36).

SonicStage yazılımında oluşturulan şarkı listelerini çalma (Playlists)

SonicStage yazılımında oluşturulan çalma listelerini çalabilirsiniz. SonicStage yazılımındaki bir adı değiştirirseniz, değiştirilen ad müzikçalarda görüntülenir. Ayrıntılı bilgi için bkz. SonicStage Help.

- 1 **HOME menüsü görüntülenene kadar, /HOME düğmesini basılı tutun.**
- 2 ** düğmesine basıp  (Playlist Select) seçeneğini belirleyin ve ardından  düğmesine basıp seçiminizi onaylayın.**
Çalma listelerinin listesi görüntülenir.
- 3 ** düğmesine basıp “Playlists” seçeneğini belirleyin ve ardından  düğmesine basıp seçiminizi onaylayın.**
Çalma işlemi, dinlediğiniz en son şarkıdan itibaren başlar. Daha önce şarkı dinlemediyseniz, çalma işlemi SonicStage yazılımında oluşturulan çalma listesinin başından başlar. Çalma işlemi son şarkıya kadar sırayla devam eder ve duraklar. Birkaç saniye sonra “POWER OFF” mesajı görüntülenir, ekran otomatik olarak kapanır ve müzikçalar Uyku durumuna geçer.

Şarkının başına atlamak için

Şarkı çaldığınız veya duraklattığınız sırada **⏮(⏭)** düğmesine basarsanız, müzikçalar geçerli (veya sonraki) şarkının başına atlar.

Klasör moduna geçmek için **□/HOME** düğmesine basar ve ardından şarkı çaldığınız veya duraklattığınız sırada **⏮(⏭)** düğmesine basarsanız, müzikçalar geçerli (veya sonraki) çalma listesinin başına atlar.

💡 İpuçları

- PLAY MODE/SOUND düğmesine basıp, çalma modunu rasgele, tekrarlama vb. olarak değiştirebilirsiniz (🔗 sayfa 27).
- Çalma listesinden çalma işlemini durdurmak ve çalma listesinin dışındaki şarkıları çalmaya başlamak için HOME menüsü görüntülenene kadar **□/HOME** düğmesini basılı tutun ve **🎵** (All Songs) seçeneğini belirleyip, ardından çalmak için **▶||** düğmesine basın.

Devam ↓

Sevilen 100 şarkı listesinden şarkı çalma (Favorite 100)

SonicStage tarafından otomatik olarak oluşturulan bir çalma listesi çalınır. SonicStage'e bağlandığınızda, müzikçalarda en sık çalınan 100 şarkı güncelleştirilir ve çalınma sayısına göre azalan sırada görüntülenir.

1 HOME menüsü görüntülenene kadar, □/HOME düğmesini basılı tutun.

2 ◀◀/▶▶ düğmesine basıp □ (Playlist Select) seçeneğini belirleyin ve ardından ▶|| düğmesine basıp seçiminizi onaylayın.

Çalma listelerinin listesi görüntülenir.

3 ◀◀/▶▶ düğmesine basıp "Favorite 100" seçeneğini belirleyin ve ardından ▶|| düğmesine basıp seçiminizi onaylayın.

Çalma işlemi, dinlediğiniz en son şarkıdan itibaren başlar. Herhangi bir şarkı çalmadıysanız, ilk şarkıdan itibaren çalmaya başlar. Çalma işlemi son şarkıya kadar sırayla devam eder ve duraklar. Birkaç saniye sonra "POWER OFF" mesajı görüntülenir, ekran otomatik olarak kapanır ve müzikçalar Uyku durumuna geçer.

Şarkının başına atlamak için

Şarkı çaldığınız veya duraklattığınız sırada ◀◀ (▶▶) düğmesine basarsanız, müzikçalar geçerli (veya sonraki) şarkının başına atlar.

Klasör moduna geçmek için □/HOME düğmesine basar ve ardından şarkı çaldığınız veya duraklattığınız sırada ◀◀ (▶▶) düğmesine basarsanız, müzikçalar "Favorite 100" (Sevilen 100 Şarkı) listesindeki birinci şarkının başına atlar.











İpuçları

- Müzikçaları SonicStage'e her bağladığınızda, en sık çalınan 100 şarkı güncelleştirilir.
- Müzikçalarda çalınan veya müzikçalara aktarılan toplam şarkı sayısı 100'ün altındaysa, müzikçalardaki tüm şarkılar çalınır.
- PLAY MODE/SOUND düğmesine basıp, çalma modunu rasgele, tekrarlama vb. olarak değiştirebilirsiniz (☞ sayfa 27).
- Çalma listesinden çalma işlemi durdurmak ve çalma listesinin dışındaki şarkıları çalmaya başlamak için HOME menüsü görüntülenene kadar □/HOME düğmesini basılı tutun ve 🎵 (All Songs) seçeneğini belirleyip, ardından çalmak için ▶|| düğmesine basın.



Devam ↓



Yeni aktarılan albümlerdeki şarkıları çalma (Recent Transfers)

En son aktarılan albümleri çalabilirsiniz.





- 1 **HOME** menüsü görüntülenene kadar, /HOME düğmesini basılı tutun.
- 2   düğmesine basıp  (Playlist Select) seçeneğini belirleyin ve ardından   düğmesine basıp seçiminizi onaylayın.
Çalma listelerinin listesi görüntülenir.
- 3   düğmesine basıp “Recent Transfers” seçeneğini belirleyin ve ardından   düğmesine basıp seçiminizi onaylayın.
Çalma işlemi, dinlediğiniz en son şarkıdan itibaren başlar. Herhangi bir şarkı çalmadıysanız, ilk şarkıdan itibaren çalmaya başlar. Çalma işlemi son şarkıya kadar sırayla devam eder ve duraklar. Birkaç saniye sonra “POWER OFF” mesajı görüntülenir, ekran otomatik olarak kapanır ve müzikçalar Uyku durumuna geçer.

Şarkının başına atlamak için

Şarkı çaldığınız veya duraklattığınız sırada   düğmesine basarsanız, müzikçalar geçerli (veya sonraki) şarkının başına atlar.

Klasör moduna geçmek için /HOME düğmesine basar ve ardından şarkı çaldığınız veya duraklattığınız sırada   düğmesine basarsanız, müzikçalar geçerli (veya sonraki) sıralama kategorisindeki birinci şarkının başına atlar.

İpuçları

- PLAY MODE/SOUND düğmesine basıp, çalma modunu rasgele, tekrarlama vb. olarak değiştirebilirsiniz ( sayfa 27).
- Çalma listesinden çalma işlemi durdurmak ve çalma listesinin dışındaki şarkıları çalmaya başlamak için HOME menüsü görüntülenene kadar /HOME düğmesini basılı tutun ve  (All Songs) seçeneğini belirleyip, ardından çalmak için   düğmesine basın.

Şarkıları Rasgele Sırada Çalma (Intelligent Shuffle)

Müzikçalar 4 farklı rasgele modu (karışık çalma olarak da bilinir) sunar.

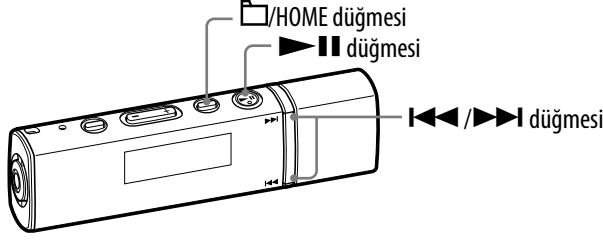

Notlar

- “Intelligent Shuffle” (Rasgele Sırada Çalma) özelliği kullanılırken, çalma modu otomatik olarak karışık çalma moduna geçer.
- Ekran, “Intelligent Shuffle” sırasında “Display Mode” olarak ayarladığınız ekrana dönüşmez (☞ sayfa 38).
- “Intelligent Shuffle” sırasında kapak resmi görüntülenmez.





Sevdiğiniz 100 şarkıyı rasgele sırada çalma (My Favorite Shuffle)

Müzikçalar en çok çalınan 100 şarkıyı seçer ve bu şarkıları rasgele sırada çalar.

- 1 **HOME menüsü görüntülenene kadar, ☞/HOME düğmesini basılı tutun.**
- 2 **◀◀/▶▶ düğmesine basıp ☞ (Intelligent Shuffle) seçeneğini belirleyin ve ardından ▶|| düğmesine basıp seçiminizi onaylayın.** “Intelligent Shuffle” modu menüsü görüntülenir.
- 3 **◀◀/▶▶ düğmesine basıp “My Favorite Shuffle” seçeneğini belirleyin ve ardından ▶|| düğmesine basıp seçiminizi onaylayın.** En çok çalınan 100 şarkı karıştırılır ve çalma işlemi başlar.







Devam ↓

İpuçları





- Klasör moduna geçmek için /HOME düğmesine basıp  (▶▶▶) düğmesine basarsanız, en sık çalınan 100 şarkı yeniden karıştırılır ve ilk şarkıdan başlayarak çalınır.
- Müzikçaları SonicStage'e her bağladığınızda, en sık çalınan 100 şarkı güncelleştirilir.
- Müzikçalara aktarılan toplam şarkı sayısı 100'ün altındaysa, müzikçalardaki tüm şarkılar rasgele sırada çalınır.
- "Intelligent Shuffle" işlevini durdurup şarkıları başka bir çalma modunda çalmaya başlamak için HOME menüsü görüntülenene kadar /HOME düğmesini basılı tutup  (All Songs) seçeneğini belirleyin ve ardından çalmak için  düğmesine basın.

Seçilen sanatçının şarkıları ile aynı tarzda şarkıları rasgele sırada çalma (Artist Link Shuffle)

Müzikçalar rasgele bir sanatçı seçer, seçilen sanatçının şarkılarına benzer tarzda şarkıları arar (Artist Link Shuffle) ve bu şarkıları rasgele sırada çalar.

- 1 **HOME menüsü görüntülenene kadar, /HOME düğmesini basılı tutun.**
- 2 **/▶▶▶ düğmesine basıp  (Intelligent Shuffle) seçeneğini belirleyin ve ardından  düğmesine basıp seçiminizi onaylayın.** "Intelligent Shuffle" modu menüsü görüntülenir.
- 3 **/▶▶▶ düğmesine basıp "Artist Link Shuffle" seçeneğini belirleyin ve ardından  düğmesine basıp seçiminizi onaylayın.** Rasgele bir sanatçı seçilir, seçilen sanatçının şarkılarına benzer şarkılar karıştırılır ve çalınır.







İpuçları

- Klasör moduna geçmek için /HOME düğmesine basıp  (▶▶▶) düğmesine basarsanız, rasgele bir sanatçı seçilir, seçilen sanatçının şarkılarına benzer şarkılar karıştırılır ve ilk şarkıdan itibaren çalınır.
- "Intelligent Shuffle" işlevini durdurup şarkıları başka bir çalma modunda çalmaya başlamak için HOME menüsü görüntülenene kadar /HOME düğmesini basılı tutup  (All Songs) seçeneğini belirleyin ve ardından çalmak için  düğmesine basın.





Devam ↓

Aynı yıl içinde yayınlanan şarkıları rasgele sırada çalma (Time Machine Shuffle)

Müzikçalar rasgele bir yayınlanma yılı seçer ve aktarılan şarkılar arasından o yıla ait olanların tümünü rasgele sırada çalar.

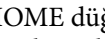
- 1 **HOME** menüsü görüntülenene kadar, /HOME düğmesini basılı tutun.
- 2  düğmesine basıp  (Intelligent Shuffle) seçeneğini belirleyin ve ardından  düğmesine basıp seçiminizi onaylayın. “Intelligent Shuffle” modu menüsü görüntülenir.
- 3  düğmesine basıp “Time Machine Shuffle” seçeneğini belirleyin ve ardından  düğmesine basıp seçiminizi onaylayın. Rasgele bir yayınlanma yılı seçilir, o yıla ait şarkılar karıştırılır ve çalınır.









İpuçları

- Klasör moduna geçmek için /HOME düğmesine basıp  düğmesine basarsanız, rasgele bir yayınlanma yılı seçilir, o yıla ait şarkılar yeniden karıştırılır ve ilk şarkıdan itibaren çalınır.
- “Intelligent Shuffle” işlevini durdurup şarkıları başka bir çalma modunda çalmaya başlamak için HOME menüsü görüntülenene kadar /HOME düğmesini basılı tutup  (All Songs) seçeneğini belirleyin ve ardından çalmak için  düğmesine basın.





Devam 

Belirli bir süre şarkıları rasgele sırada çalma (Sports Shuffle)

Müzikçalar aktarılan tüm şarkılar arasından rasgele şarkılar seçer ve bunları belirli bir süre (1 ile 99 dakika arasında) rasgele sırada çalar.

- 1 **HOME menüsü görüntülenene kadar, /HOME düğmesini basılı tutun.**
- 2 ** düğmesine basıp  (Intelligent Shuffle) seçeneğini belirleyin ve ardından  düğmesine basıp seçiminizi onaylayın.** “Intelligent Shuffle” modu ekranı görüntülenir.
- 3 ** düğmesine basıp “Sports Shuffle” seçeneğini belirleyin ve ardından  düğmesine basıp seçiminizi onaylayın.** Çalma süresinin seçileceği ekran görüntülenir.
- 4 ** düğmesine basıp çalma süresini seçin ve ardından  düğmesine basıp seçiminizi onaylayın.** Seçilen çalma süresi görüntülenir, şarkılar aktarılan tüm şarkılar arasından rasgele seçilir ve çalınır. Şarkılar çalınırken, geçen süre görüntülenir. Belirtilen süre sona erince çalma işlemi duraklatılır. Birkaç saniye sonra “POWER OFF” mesajı görüntülenir, ekran otomatik olarak kapanır ve müzikçalar Uyku durumuna geçer.

İpuçları

- Belirtilen süre sona erip de çalma işlemi duraklatılınca, çalma işlemi yeniden başlatmak için  düğmesine basın; müzikçalar belirtilen süre içinde şarkının duraklatıldığı noktadan itibaren rasgele çalma işlemine yeniden başlar.
- “Intelligent Shuffle” işlevini durdurup şarkıları başka bir çalma modunda çalmaya başlamak için HOME menüsü görüntülenene kadar /HOME düğmesini basılı tutup  (All Songs) seçeneğini belirleyin ve ardından çalmak için  düğmesine basın.

Şarkı Arama (Search)

Şarkıları şarkı adlarına, sanatçıya, albümlere ve tarza vb. göre arayabilirsiniz.

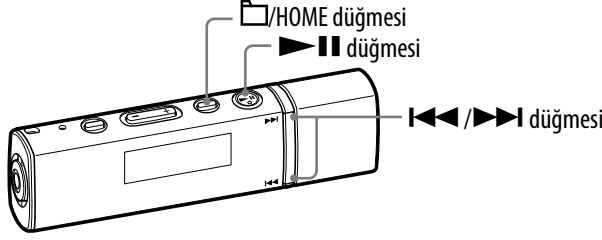

Şarkıları şarkı adına göre arama (Song)

Şarkı listesi alfabetik sıraya, numara sırasına veya başka bir sıraya göre görüntülenir.













- 1 **HOME menüsü görüntülenene kadar, HOME düğmesini basılı tutun.**
- 2 **◀◀/▶▶ düğmesine basıp Q (Search) seçeneğini belirleyin ve ardından ▶|| düğmesine basıp seçiminizi onaylayın.**
- 3 **◀◀/▶▶ düğmesine basıp "Song>" seçeneğini belirleyin ve ardından ▶|| düğmesine basıp seçiminizi onaylayın.**
Şarkı listesi görüntülenir.
- 4 **◀◀/▶▶ düğmesine basıp bir şarkı seçin ve ardından ▶|| düğmesine basıp seçiminizi onaylayın.**
Seçtiğiniz şarkı çalmaya başlar. Çalma işlemi son şarkıya kadar sırayla devam eder ve duraklar. Birkaç saniye sonra "POWER OFF" mesajı görüntülenir, ekran otomatik olarak kapanır ve müzikçalar Uyku durumuna geçer.

İpucu



- Q (Search) işlevi etkinleştirildiğinde, çalma modu (🔍 sayfa 27) değişmez.

Şarkıları sanatçıya göre arama (Artist)

Sanatçı listesi alfabetik sıraya, numara sırasına veya başka bir sıraya göre görüntülenir.

- 1 **HOME** menüsü görüntülenene kadar, /HOME düğmesini basılı tutun.
- 2  düğmesine basıp  (Search) seçeneğini belirleyin ve ardından  düğmesine basıp seçiminizi onaylayın.
- 3  düğmesine basıp "Artist>" seçeneğini belirleyin ve ardından  düğmesine basıp seçiminizi onaylayın.
Sanatçı listesi görüntülenir.
- 4  düğmesine basıp bir sanatçı seçin ve ardından  düğmesine basıp seçiminizi onaylayın.
Seçilen sanatçının albüm listesi görüntülenir.
- 5  düğmesine basıp bir albüm seçin ve ardından  düğmesine basıp seçiminizi onaylayın.
Seçilen albümün şarkı listesi görüntülenir.
- 6  düğmesine basıp bir şarkı seçin ve ardından  düğmesine basıp seçiminizi onaylayın.
Seçtiğiniz şarkı çalmaya başlar. Çalma işlemi son şarkıya kadar sırayla devam eder ve duraklar. Birkaç saniye sonra "POWER OFF" mesajı görüntülenir, ekran otomatik olarak kapanır ve müzikçalar Uyku durumuna geçer.



















İpuçları

-  (Search) işlevi etkinleştirildiğinde, çalma modu ( sayfa 27) değişmez.
- Sanatçı adı "(boşluk)" veya "." ile başlıyorsa, sanatçı listesi ada göre sıralanırken "(boşluk)" veya "." yok sayılır.



Devam 

Şarkıları albüme göre arama (Album)

Albüm listesi alfabetik sıraya, numara sırasına veya başka bir sıraya göre görüntülenir.















- 1 **HOME menüsü görüntülenene kadar, /HOME düğmesini basılı tutun.**
- 2 **  düğmesine basıp  (Search) seçeneğini belirleyin ve ardından   düğmesine basıp seçiminizi onaylayın.**
- 3 **  düğmesine basıp "Album>" seçeneğini belirleyin ve ardından   düğmesine basıp seçiminizi onaylayın.**
Albüm listesi görüntülenir.
- 4 **  düğmesine basıp bir albüm seçin ve ardından   düğmesine basıp seçiminizi onaylayın.**
Seçilen albümün şarkı listesi görüntülenir.
- 5 **  düğmesine basıp bir şarkı seçin ve ardından   düğmesine basıp seçiminizi onaylayın.**
Seçtiğiniz şarkı çalmaya başlar. Çalma işlemi son şarkıya kadar sırayla devam eder ve duraklar. Birkaç saniye sonra "POWER OFF" mesajı görüntülenir, ekran otomatik olarak kapanır ve müzikçalar Uyku durumuna geçer.

İpucu



-  (Search) işlevi etkinleştirildiğinde, çalma modu ( sayfa 27) değişmez.

Devam 

Şarkıları tarza göre arama (Genre)



- 1 **HOME** menüsü görüntülenene kadar, /HOME düğmesini basılı tutun.
- 2  düğmesine basıp  (Search) seçeneğini belirleyin ve ardından  düğmesine basıp seçiminizi onaylayın.
- 3  düğmesine basıp "Genre>" seçeneğini belirleyin ve ardından  düğmesine basıp seçiminizi onaylayın.
Tarz listesi görüntülenir.
- 4  düğmesine basıp bir tarz seçin ve ardından  düğmesine basıp seçiminizi onaylayın.
Seçilen tarzın sanatçı listesi görüntülenir.
- 5  düğmesine basıp bir sanatçı seçin ve ardından  düğmesine basıp seçiminizi onaylayın.
Seçilen sanatçının albüm listesi görüntülenir.
- 6  düğmesine basıp bir albüm seçin ve ardından  düğmesine basıp seçiminizi onaylayın.
Seçilen albümün şarkı listesi görüntülenir.
- 7  düğmesine basıp bir şarkı seçin ve ardından  düğmesine basıp seçiminizi onaylayın.
Seçtiğiniz şarkı çalmaya başlar. Çalma işlemi son şarkıya kadar sırayla devam eder ve duraklar. Birkaç saniye sonra "POWER OFF" mesajı görüntülenir, ekran otomatik olarak kapanır ve müzikçalar Uyku durumuna geçer.

İpucu



-  (Search) işlevi etkinleştirildiğinde, çalma modu ( sayfa 27) değişmez.

Devam ↓

Şarkıları yayınlanma yılına göre arama (Release Year)

- 1 **HOME** menüsü görüntülenene kadar, /HOME düğmesini basılı tutun.
- 2 **◀◀/▶▶** düğmesine basıp  (Search) seçeneğini belirleyin ve ardından **▶▶** düğmesine basıp seçiminizi onaylayın.
- 3 **◀◀/▶▶** düğmesine basıp "Release Year>" seçeneğini belirleyin ve ardından **▶▶** düğmesine basıp seçiminizi onaylayın.
Yayınlanma yılı listesi görüntülenir.
- 4 **◀◀/▶▶** düğmesine basıp bir yıl seçin ve ardından **▶▶** düğmesine basıp seçiminizi onaylayın.
Seçilen yayınlanma yılına ait sanatçı listesi görüntülenir.
- 5 **◀◀/▶▶** düğmesine basıp bir sanatçı seçin ve ardından **▶▶** düğmesine basıp seçiminizi onaylayın.
Seçilen sanatçının şarkı listesi görüntülenir.
- 6 **◀◀/▶▶** düğmesine basıp bir şarkı seçin ve ardından **▶▶** düğmesine basıp seçiminizi onaylayın.
Seçtiğiniz şarkı çalmaya başlar. Çalma işlemi son şarkıya kadar sırayla devam eder ve duraklar. Birkaç saniye sonra "POWER OFF" mesajı görüntülenir, ekran otomatik olarak kapanır ve müzikçalar Uyku durumuna geçer.

İpucu

-  (Search) işlevi etkinleştirildiğinde, çalma modu ( sayfa 27) değişmez.

Albümleri Kapak Resmine Göre Arama (Jacket Search)

Album kapağı resmini kaydedip şarkıları SonicStage yazılımından aktardıktan sonra, şarkıları kapak resmine (album kapağı resmine) göre arayabilirsiniz. Kapak resmini kaydetme hakkında ayrıntılı bilgi için SonicStage Help'e başvurun.

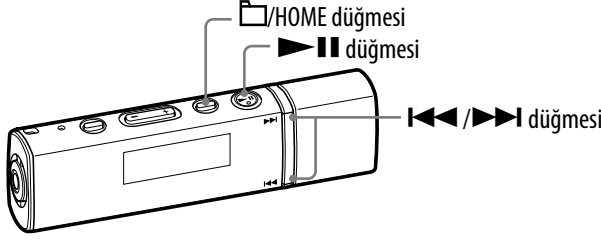

Notlar

- Şarkıları **■□■** (Jacket Search) seçeneğine göre aradığınızda, şarkı sırası her zaman albüm sıralamasına göre listelenir.
- Kayıtlı kapak resmi yoksa, müzikçalarda önceden yüklü bir resim görüntülenir.
- Müzikçalarda, çalma listesi veya şarkı için kaydettiğiniz kapak resmi görüntülenmez.
- Şarkılar çalınırken "Jacket Search" seçeneği etkinleştirilirse, çalınan "All Songs" şarkısı durdurulur.

1 HOME menüsü görüntülenene kadar, **□/HOME** düğmesini basılı tutun.

2 **◀◀/▶▶** düğmesine basıp **■□■** (Jacket Search) seçeneğini belirleyin ve ardından **▶||** düğmesine basıp seçiminizi onaylayın.

Kapak resmi listesi görüntülenir ve aynı zamanda seçilen albümün ilk şarkısı izlenebilir.

◀◀/▶▶ düğmesine basarsanız, her seferinde önceki veya sonraki kapak resmine gidebilirsiniz.

3 **◀◀/▶▶** düğmesine basıp bir albüm seçin ve ardından **▶||** düğmesine basıp seçiminizi onaylayın.

Seçilen albümün ilk şarkısı çalmaya başlar. Çalma işlemi son şarkıya kadar sırayla devam eder ve duraklar. Birkaç saniye sonra "POWER OFF" mesajı görüntülenir, ekran otomatik olarak kapanır ve müzikçalar Uyku durumuna geçer.

İpucu

- **■□■** (Jacket Search) işlevi etkinleştirildiğinde, çalma modu (☞ sayfa 27) değişmez.

Çalma Modunu Değiştirme (PLAY MODE)

Müzikçalar, rasgele çalma ve seçilenleri tekrar çalma modu dahil olmak üzere, birçok çalma modu sunar.

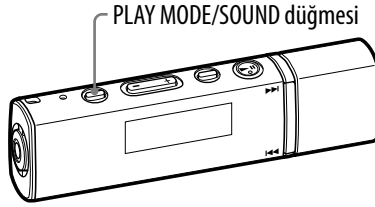

- 1 İstedığınız çalma modunu seçmek için art arda **PLAY MODE/SOUND** düğmesine basın.

Çalma modları listesi

Çalma modu türü/Simge	Açıklama
Normal/Simge yok	Dinlenen şarkıdan itibaren aktarılan tüm şarkılar bir kez çalınır. (Varsayılan ayar)
Klasör/📁	Dinlenen şarkı da dahil olmak üzere, şarkı sırasına (🔍 sayfa 36) göre ayarlanan sıralama kategorisindeki aktarılan tüm şarkılar bir kez çalınır.
Tümünü tekrarla/↺	Dinlenen şarkıdan itibaren aktarılan tüm şarkılar tekrar tekrar çalınır.
Klasör tekrarlama/↺📁	Dinlenen şarkı da dahil olmak üzere, şarkı sırasına (🔍 sayfa 36) göre ayarlanan sıralama kategorisindeki aktarılan tüm şarkılar tekrar tekrar çalınır.
Tek şarkı tekrarlama/↺ 1	Geçerli şarkı tekrar tekrar çalınır.
Tüm şarkıları karışık tekrarlama/↺ SHUF	Dinlenen şarkıdan itibaren aktarılan tüm şarkılar rasgele sırada çalınır.
Klasör rasgele tekrarlama/↺📁 SHUF	Geçerli şarkı çalınır ve ardından dinlenen şarkı da dahil olmak üzere, şarkı sırasına (🔍 sayfa 36) göre ayarlanan sıralama kategorisindeki aktarılan tüm şarkılar rasgele sırada çalınır.

Ses Kalitesini Ayarlama (Sound)

2 ses kalitesi ayarını önceden yapıp, PLAY MODE/SOUND düğmesine basarak çalma işlemi sırasında veya duraklatma modunda bunlar arasında geçiş yapabilirsiniz.

Ayrıca bir “Equalizer” (Ekolayzer) ögesi seçerek, ses kalitesi ayarını müzik tarzı vb. seçeneğine göre yapılandırabilirsiniz. “Clear Bass” seçeneğini ayarladığınızda, bozulma olmadan net bir ses duyabilirsiniz. Ses seviyesini yükseğe ayarladığınızda veya “Equalizer”ın bas sesini vurguladığınızda “Clear Bass” işlevini kullanmanız önerilir.

Ses kalitesini seçme (Equalizer • Clear Bass)

“Equalizer” veya “Clear Bass” (Net Bas) seçeneğiyle, önceden ayarlı ses kalitesi ayarlarını seçebilirsiniz.

Varsayılan ayarlar

Ses kalitesi (Gösterge)	Sound 1 (ses 1) (♪ 1)	Sound 2 (ses 2) (♪ 2)	Sound OFF (ses kapalı) (Hiçbiri)
Equalizer	EQ Custom (0, 0, 0, 0, 0)	EQ Custom (0, 0, 0, 0, 0)	Kapalı
Clear Bass (bas)	+1	+3	0

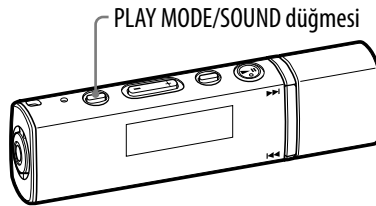

Not

- FM alıcısı (yalnızca NW-E013F/E015F/E016F) kullanırken, ses kalitesi ayarını seçemezsiniz.

1 PLAY MODE/SOUND düğmesini basılı tutun.

Düğmeye her basıldığında, ses kalitesi ayarı şu şekilde değişir:



Normal ses kalitesine dönmek için

“Hiçbiri (Sound OFF) (ses kapalı)” ayarını seçin.

Ses kalitesini deęiřtirme (Equalizer)

Müzik tarzı vb. seçimine göre, “Sound1” (Ses1) ve “Sound2” (Ses2) seçeneklerinin her biri için istedięiniz ses kalitesini ayarlayabilirsiniz.

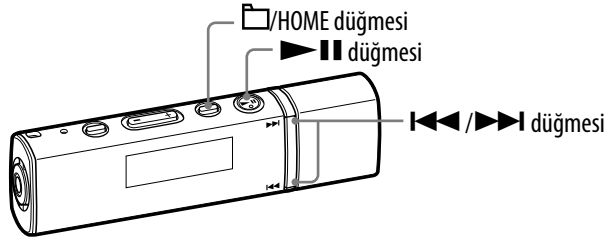

Not

- FM alıcıyı (yalnızca NW-E013F/E015F/E016F) kullanırken, ses kalitesini deęiřtiremezsiniz.

- 1 **HOME menüsü görüntülenene kadar, HOME düęmesini basılı tutun.**
- 2 **SKIP/PLAY/PAUSE düęmesine basıp (Settings) seçeneęini belirleyin ve ardından PAUSE düęmesine basıp seçiminizi onaylayın.**
- 3 **SKIP/PLAY/PAUSE düęmesine basıp "Sound>" seçeneęini belirleyin ve ardından PAUSE düęmesine basıp seçiminizi onaylayın.**
- 4 **SKIP/PLAY/PAUSE düęmesine basıp "Equalizer>" seçeneęini belirleyin ve ardından PAUSE düęmesine basıp seçiminizi onaylayın.**
- 5 **SKIP/PLAY/PAUSE düęmesine basıp "Sound 1" veya "Sound 2" altında görüntülenen "Edit>" seçeneęini belirleyerek deęiřiklik yapın ve ardından PAUSE düęmesine basıp seçiminizi onaylayın.**
Ekolayzer ayarları listesi görüntülenir.
- 6 **SKIP/PLAY/PAUSE düęmesine basıp istedięiniz Ekolayzer ayarını seçin ve ardından PAUSE düęmesine basıp seçiminizi onaylayın.**
Tüm ekolayzer seçenekleriyle ilgili ayrıntılı bilgi için bkz. sayfa 30.

Önceki menüye dönmek için

HOME düęmesine basın.

Ekolayzer ayarları listesi

Ayar ögesi	Açıklama
EQ Heavy	Güçlü bir ses için yüksek ve düşük aralıkları vurgular.
EQ Pop	Orta aralıktaki sesi vurgular, vokaller için idealdir.
EQ Jazz	Canlı bir ses için yüksek ve düşük aralıkları vurgular.
EQ Unique	Yüksek ve düşük aralıkları vurgular, böylece küçük bir ses bile kolayca duyulabilir.
EQ Custom	Kullanıcı tarafından özelleştirilebilen ses ayarları. Ayarlar için bkz.  sayfa 31. (Varsayılan ayar)

Notlar

- Sesi açtığımızda seçtiğimiz ses kalitesi ayarı bozulursa, sesi kısın.
- “EQ Custom” (Özel EQ) olarak kaydedilen kişisel ayarlarınız diğer ayarlardan farklı bir ses seviyesi çıkarıyorsa, bunu dengelemek için sesi elle ayarlamamız gerekebilir.

[Devam ↓](#)

EQ Custom değerlerini ayarlama

Müzikçaların ekranına bakarken, “Clear Bass” (bas) ve 5 bant “Equalizer” değerini “Sound1” veya “Sound2” olarak önceden ayarlayabilirsiniz.

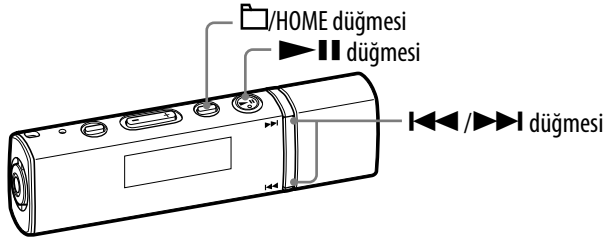

Notlar

- “EQ Custom” değeri Ayar menüsünün “Equalizer” seçeneğinde ayarlanırsa, “EQ Custom” ayarı sese uygulanır.
- FM alıcıyı kullanırken (yalnızca NW-E013F/E015F/E016F), “EQ Custom” değerlerini ayarlayamazsınız.

- 1 **HOME menüsü görüntülenene kadar, HOME düğmesini basılı tutun.**
- 2 **←←/→→ düğmesine basıp (Settings) seçeneğini belirleyin ve ardından ►► düğmesine basıp seçiminizi onaylayın.**
- 3 **←←/→→ düğmesine basıp “Sound>” seçeneğini belirleyin ve ardından ►► düğmesine basıp seçiminizi onaylayın.**
- 4 **←←/→→ düğmesine basıp “Equalizer>” seçeneğini belirleyin ve ardından ►► düğmesine basıp seçiminizi onaylayın.**
- 5 **←←/→→ düğmesine basıp “Sound 1” veya “Sound 2” altında görüntülenen “L Edit>” seçeneğini belirleyerek değişiklik yapın ve ardından ►► düğmesine basıp seçiminizi onaylayın.**
Ekolayzer seçenekleri listesi görüntülenir.

-
- 6 **⏮/⏭ düğmesine basıp "EQ Custom" altında görüntülenen "L Edit>" seçeneğini seçin ve ardından ▶|| düğmesine basıp seçiminizi onaylayın.**

"Clear Bass" kaydırma çubuğu vurgulu görüntülenir.

"Clear Bass" 4 ses seviyesinden herhangi birine ayarlanabilir.

- 7 **⏮/⏭ düğmesine basıp "Clear Bass" değerini ayarlayın ve ardından ▶|| düğmesine basıp seçiminizi onaylayın.**

"Equalizer" kaydırma çubuğu vurgulu görüntülenir.

"Equalizer" 7 ses seviyesinden herhangi birine ayarlanabilir.

- 8 **⏮/⏭ düğmesine basıp "Equalizer" değerini seçin ve ardından ▶|| düğmesine basıp seçiminizi onaylayın.**
-

Önceki menüye dönmek için

□/HOME düğmesine basın.

Sesi Gürleřtirme (VPT)

Sesi daha da gürleřtirmek için “VPT Studio”, “VPT Live”, “VPT Club” veya “VPT Arena” arasından seçim yapabilirsiniz.

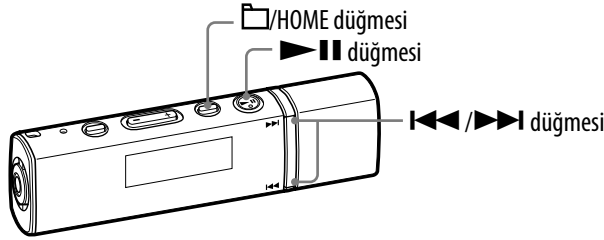

Not

- FM alıcı (yalnızca NW-E013F/E015F/E016F) kullanılırken, bu ayar yapılamaz.

- 1 **HOME menüsü görüntülenene kadar, □/HOME düğmesini basılı tutun.**
- 2 **◀◀/▶▶ düğmesine basıp ⚙️ (Settings) seçeneğini belirleyin ve ardından ▶|| düğmesine basıp seçiminizi onaylayın.**
- 3 **◀◀/▶▶ düğmesine basıp “Sound>” seçeneğini belirleyin ve ardından ▶|| düğmesine basıp seçiminizi onaylayın.**
- 4 **◀◀/▶▶ düğmesine basıp “VPT>” seçeneğini belirleyin ve ardından ▶|| düğmesine basıp seçiminizi onaylayın.**
VPT ayarları listesi görüntülenir.
- 5 **◀◀/▶▶ düğmesine basıp istediğiniz VPT ayarını seçin ve ardından ▶|| düğmesine basıp seçiminizi onaylayın.**
Tüm VPT seçenekleriyle ilgili ayrıntılı bilgi için aşağıdaki listeye bakın.

Önceki menüye dönmek için

□/HOME düğmesine basın.

VPT ayarları listesi

Ses, şu sırada gürleřir: “VPT Studio” → “VPT Live” → “VPT Club” → “VPT Arena”

Ayar ögesi	Açıklama
VPT Studio	Kayıt stüdyosu ambiyansı oluşturur.
VPT Live	Konser salonu ambiyansı oluşturur.
VPT Club	Kulüp ambiyansı oluşturur.
VPT Arena	Arena ambiyansı oluşturur.
VPT OFF	VPT ayarı etkin değildir. (Varsayılan ayar)

Clear Stereo Sesle Dinleme (Clear Stereo)

“Clear Stereo” (Net Stereo) işlevi, sesin sol ve sağ kanalda dijital olarak ayrı ayrı işlenebilmesini sağlar.

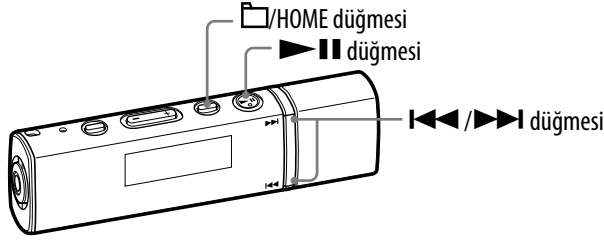

- 1 **HOME menüsü görüntülenene kadar, □/HOME düğmesini basılı tutun.**
- 2 **◀◀/▶▶ düğmesine basıp ⚙️ (Settings) seçeneğini belirleyin ve ardından ▶|| düğmesine basıp seçiminizi onaylayın.**
- 3 **◀◀/▶▶ düğmesine basıp “Clear Stereo>” seçeneğini belirleyin ve ardından ▶|| düğmesine basıp seçiminizi onaylayın.**
- 4 **◀◀/▶▶ düğmesine basıp ayarı seçin ve ardından ▶|| düğmesine basıp seçiminizi onaylayın.**
 - Clear Stereo ON: Sesi sol ve sağ kulaklıktan net bir şekilde çalar. (Varsayılan ayar)
 - Clear Stereo OFF: “Clear Stereo” işlevini devre dışı bırakır ve normal ses çalar.

Önceki menüye dönmek için

□/HOME düğmesine basın.









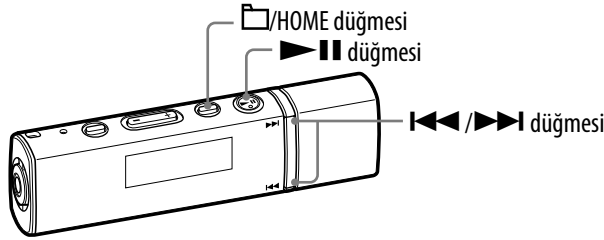

Notlar

- FM alıcı (yalnızca NW-E013F/E015F/E016F) kullanılırken, bu ayar yapılamaz.
- “Clear Stereo” işlevi, ürünle birlikte verilen kulaklıktan en yüksek verimi elde edecek şekilde ayarlanmıştır. Diğer kulaklıklarla kullanıldığında, “Clear Stereo” efekti elde edilemeyebilir. Bu durumda, “Clear Stereo” işlevini “Clear Stereo OFF” (Net Stereo KAPALI) olarak ayarlayın.

Ses Seviyesini Ayarlama (Dynamic Normalizer)

Ses seviyesini, şarkılar arasında azalacak şekilde ayarlayabilirsiniz. Bu ayar sayesinde, karışık çalma modunda albüm şarkılarını dinlerken, şarkılar arasındaki ses seviyesi azaltılarak şarkıların kayıt seviyeleri arasındaki fark en aza indirgenir.



- 1 **HOME menüsü görüntülenene kadar, /HOME düğmesini basılı tutun.**
- 2 ** düğmesine basıp  (Settings) seçeneğini belirleyin ve ardından  düğmesine basıp seçiminizi onaylayın.**
- 3 ** düğmesine basıp "Advanced Settings>" seçeneğini belirleyin ve ardından  düğmesine basıp seçiminizi onaylayın.**
- 4 ** düğmesine basıp "Dynamic Normalizer>" seçeneğini belirleyin ve ardından  düğmesine basıp seçiminizi onaylayın.**
- 5 ** düğmesine basıp ayarı seçin ve ardından  düğmesine basıp seçiminizi onaylayın.**
 - D. Normalizer ON: Şarkılar arasındaki ses seviyesi farkını an aza indirir.
 - D. Normalizer OFF: Şarkıları aktarıldıkları özgün ses seviyesinde çalar. (Varsayılan ayar)

Önceki menüye dönmek için

/HOME düğmesine basın.

Not

- FM alıcı (yalnızca NW-E013F/E015F/E016F) kullanılırken, bu ayar yapılamaz.

Şarkı Sırasını Değiştirme (Sort)

Şarkı sırasını Albüm sırası, Sanatçı sırasına göre albümler, Sanatçı sırası, Tarz sırası veya Yayınlanma yılı sırasına göre ayarlayabilirsiniz.

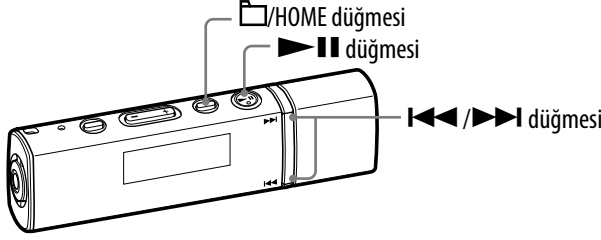

- 1 HOME menüsü görüntülenene kadar, 📁/HOME düğmesini basılı tutun.
- 2 ◀◀/▶▶ düğmesine basıp ⚙️ (Settings) seçeneğini belirleyin ve ardından ▶|| düğmesine basıp seçiminizi onaylayın.
- 3 ◀◀/▶▶ düğmesine basıp "Sort>" seçeneğini belirleyin ve ardından ▶|| düğmesine basıp seçiminizi onaylayın.
- 4 ◀◀/▶▶ düğmesine basıp bir şarkı sırası seçin (🔗 sayfa 37) ve ardından ▶|| düğmesine basıp seçiminizi onaylayın.

Klasör moduna geçmek için 📁/HOME düğmesine basarsanız, şarkı sırası simge olarak görüntülenir.







Sıralama durumu göstergesi

Önceki menüye dönmek için

📁/HOME düğmesine basın.

Devam ↓

Şarkı sırası listesi

Ayar öğesi/Simge	Açıklama
Albüm sırası/ 	Şarkılar albüm sıralamasında görüntülenir. Albümde şarkılar, şarkı numarası sırasıyla görüntülenir. Klasör modunda, şarkılar albüme göre atlanır. (Varsayılan ayar)
Sanatçı sırasına göre albümler/ 	Şarkılar sanatçıya göre albüm sırasıyla görüntülenir. Albümde şarkılar, şarkı numarası sırasıyla görüntülenir. Klasör modunda, şarkılar albüme göre atlanır.
Sanatçı sırası/ 	Şarkılar sanatçı sırasıyla görüntülenir. Aynı sanatçının şarkıları, her albümdeki şarkı numarası sırasına göre görüntülenir. Klasör modunda, şarkılar sanatçıya göre atlanır.
Tarz sırası/ 	Şarkılar tarza göre sanatçı sırasıyla görüntülenir. Aynı sanatçının şarkıları albüm sırasıyla ve albümdeki şarkılar, şarkı numarası sırasıyla görüntülenir. Klasör modunda, şarkılar tarza göre atlanır.
Yayınlanma yılı sırası/ 	Şarkılar yayınlanma yılına göre sanatçı sırasında görüntülenir. Aynı sanatçının şarkıları şarkı adı sırasıyla görüntülenir. Klasör modunda, şarkılar yayınlanma yılına göre atlanır.

Display Mode'u Deęiřtirme (Display Mode)

Ekranı alma veya duraklatma modu iin deęiřtirebilirsiniz.

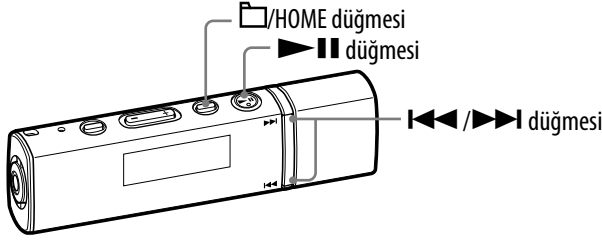

- 1** HOME menüsü grntlenene kadar, HOME dğmesini basılı tutun.
- 2** Left/Right arrow dğmesine basıp Settings seeneęini belirleyin ve ardından Pause dğmesine basıp seiminizi onaylayın.
- 3** Left/Right arrow dğmesine basıp "Display Mode>" seeneęini belirleyin ve ardından Pause dğmesine basıp seiminizi onaylayın.
- 4** Left/Right arrow dğmesine basıp ekranı sein (sayfa 39) ve ardından Pause dğmesine basıp seiminizi onaylayın.



nceki menye dnmek iin

HOME dğmesine basın.

Devam ↓

Ekran türü listesi

- Basic: Temel ekran (Varsayılan ayar)
- Property: Şarkı bilgileri

Geçerli çalma modu, geçerli kategori* sayısı/çalma aralığındaki toplam kategori* sayısı , geçerli şarkı sayısı/çalma aralığındaki toplam şarkı sayısı, **<LR>** (Clear Stereo simgesi,  sayfa 34), **(C)S** (VPT simgesi,  sayfa 33), codec (ses formatı) ve bit hızını görüntüler.

* Şarkı sırasına göre ayarlanan kategoriyle birlikte değişir ( sayfa 36).







- Clock: Zaman bilgileri

Yıl, ay, gün ve geçerli saati görüntüler. Saati ayarlama hakkında bilgi için bkz. “Güncel Saat Ayarını Yapma (Set Date-Time)” ( sayfa 46).

İpucu

- Ekranın sürekli açık olması için “Power Save Mode” (Güç Tasarrufu Modu) ( sayfa 52) ayarını “Save OFF” (Tasarruf KAPALI) olarak yapılandırın.

Notlar

- “Jacket Mode ON” (Albüm Kapak Resmi AÇIK) ayarlandığında ( sayfa 40), kapak resmi yalnızca “Basic” ekranında görüntülenir. Kapak resmini kaydetme hakkında ayrıntılı bilgi için SonicStage Help'e başvurun.
- “Clear Stereo” işlevi ( sayfa 34) veya “VPT” işlevi ( sayfa 33) “Clear Stereo OFF” (Temiz Stereo KAPALI) veya “VPT OFF” olarak ayarlandığında, “Property” ekranında simgeler görüntülenmez.
- Ekran, “Intelligent Shuffle” ( sayfa 17) veya FM yayını (yalnızca NW-E013F/E015F/E016F) sırasında “Display Mode” için ayarladığımız şekilde değişmez.

Kapak Resmi Ekranını AÇMA/KAPATMA (Jacket Mode)

Albüm kapağı resmini kaydedip şarkıları SonicStage'den aktardıktan sonra, kapak resmini (albüm kapağı resmini) görüntüleyebilirsiniz. Kapak resmini kaydetme hakkında ayrıntılı bilgi için bkz. SonicStage Help.

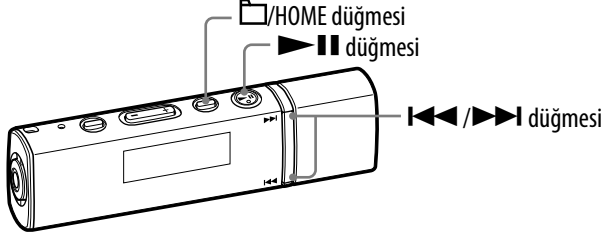

Notlar

- Kayıtlı kapak resmi yoksa, müzikçalarda önceden yüklü bir resim görüntülenir.
- Müzikçalarda, çalma listesi veya şarkı için kaydettiğiniz kapak resmi görüntülenmez.

- 1 **HOME menüsü görüntülenene kadar, /HOME düğmesini basılı tutun.**
- 2 **◀◀/▶▶ düğmesine basıp (Settings) seçeneğini belirleyin ve ardından ▶|| düğmesine basıp seçiminizi onaylayın.**
- 3 **◀◀/▶▶ düğmesine basıp "Jacket Mode>" seçeneğini belirleyin ve ardından ▶|| düğmesine basıp seçiminizi onaylayın.**
- 4 **◀◀/▶▶ düğmesine basıp ayarı seçin ve ardından ▶|| düğmesine basıp seçiminizi onaylayın.**
 - Jacket Mode ON: Albüm kapak resmi görüntülenir. (Varsayılan ayar)
 - Jacket Mode OFF: Albüm kapak resmi görüntülenmez.

Ekranla ilgili ayrıntılı bilgi için bkz. 📖 sayfa 11.

Önceki menüye dönmek için

/HOME düğmesine basın.

Ses Seviyesini Ayarlama (Volume Mode)

Ses seviyesini ayarlamak için 2 farklı mod vardır.

Manual Volume (Varsayılan ayar):

0 ile 30 arasında ses seviyesini ayarlamak için VOL +/- düğmesine basın.

Preset Volume:

Önceden ayarlı 3 ses seviyesinden birini seçmek için VOL +/- düğmesine basın: “Low” (Düşük), “Mid” (Orta) veya “High” (Yüksek).

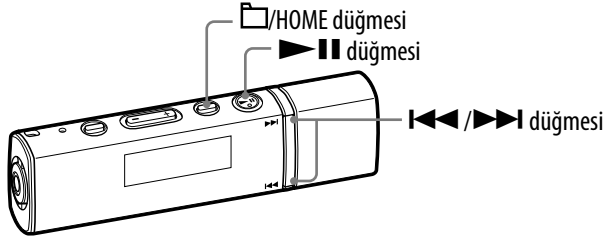

Manuel Sesi Ayarlama (Manual Volume)







- 1 HOME menüsü görüntülenene kadar, /HOME düğmesini basılı tutun.
- 2 düğmesine basıp (Settings) seçeneğini belirleyin ve ardından düğmesine basıp seçiminizi onaylayın.
- 3 düğmesine basıp “Advanced Settings>” seçeneğini belirleyin ve ardından düğmesine basıp seçiminizi onaylayın.
- 4 düğmesine basıp “Volume Mode>” seçeneğini belirleyin ve ardından düğmesine basıp seçiminizi onaylayın.
- 5 düğmesine basıp “Manual Volume” seçeneğini belirleyin ve ardından düğmesine basıp seçiminizi onaylayın.

Bu ayarla VOL +/- düğmesine basarak, ses seviyesini 0 ile 30 arasında ayarlayabilirsiniz.

Önceki menüye dönmek için

/HOME düğmesine basın.

Önceden Ayarlı Sesi Ayarlama (Preset Volume)

- 1 **HOME** menüsü görüntülenene kadar, /HOME düğmesini basılı tutun.
- 2 /▶▶I düğmesine basıp  (Settings) seçeneğini belirleyin ve ardından ▶II düğmesine basıp seçiminizi onaylayın.
- 3 /▶▶I düğmesine basıp “Advanced Settings>” seçeneğini belirleyin ve ardından ▶II düğmesine basıp seçiminizi onaylayın.
- 4 /▶▶I düğmesine basıp “Volume Mode>” seçeneğini belirleyin ve ardından ▶II düğmesine basıp seçiminizi onaylayın.
- 5 /▶▶I düğmesine basıp “Preset Volume” seçeneğini belirleyin ve ardından ▶II düğmesine basıp seçiminizi onaylayın.
Bu ayar ile VOL +/- düğmesine basarak, ses seviyesini (“Low,” “Mid” veya “High”) seçebilirsiniz.

Önceki menüye dönmek için









/HOME düğmesine basın.

Not

- “AVLS” (Otomatik Ses Sınırlama Sistemi) ( sayfa 44) ayarlanmışsa, gerçek ses ayarlardan daha düşük olabilir.
“AVLS”nin devre dışı (AVLS OFF) bırakılması, sesi önceden ayarlı düzeye döndürür.

Devam ↓

Önceden Ayarlı Ses değerini ayarlama

- 1 **HOME** menüsü görüntülenene kadar, /HOME düğmesini basılı tutun.
- 2 /▶▶I düğmesine basıp  (Settings) seçeneğini belirleyin ve ardından ▶|| düğmesine basıp seçiminizi onaylayın.
- 3 /▶▶I düğmesine basıp “Advanced Settings>” seçeneğini belirleyin ve ardından ▶|| düğmesine basıp seçiminizi onaylayın.
- 4 /▶▶I düğmesine basıp “Volume Mode>” seçeneğini belirleyin ve ardından ▶|| düğmesine basıp seçiminizi onaylayın.
- 5 /▶▶I düğmesine basıp “Preset Volume” altında görüntülenen “ Edit>” seçeneğini belirleyin ve ardından ▶|| düğmesine basıp seçiminizi onaylayın.
“Low” değeri seçili olarak görüntülenir.
- 6 /▶▶I düğmesine basıp “Low”, “Mid” veya “High” için bir değer ayarlayın ve ardından ▶|| düğmesine basıp seçiminizi onaylayın.
Bu ayar ile VOL +/- düğmesine basarak, ses seviyesi için ayarlanan değeri (“Low”, “Mid” veya “High”) seçebilirsiniz.

Önceki menüye dönmek için

/HOME düğmesine basın.

Not

- “AVLS” ( sayfa 44) ayarlanmışsa, gerçek ses ayarlardan daha düşük olabilir.
“AVLS”nin devre dışı (AVLS OFF) bırakılması, sesi önceden ayarlı düzeye döndürür.

Sesi Sınırlama (AVLS (Volume Limit))

İşitsel bozukluğu veya rahatsızlığı önlemek amacıyla, en yüksek sesi sınırlamak için “AVLS”yi (Otomatik Ses Sınırlama Sistemi) ayarlayabilirsiniz. “AVLS” sayesinde, rahatlatıcı bir ses seviyesinde müzik dinleyebilirsiniz. Varsayılan olarak “AVLS OFF” (AVLS KAPALI) seçeneği ayarlıdır.

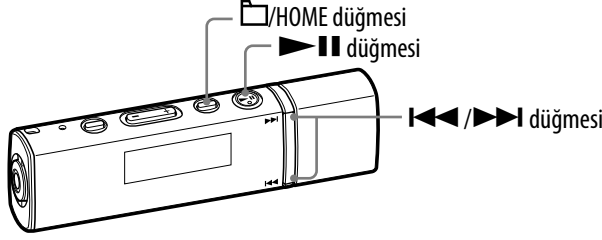

- 1 HOME menüsü görüntülenene kadar, /HOME düğmesini basılı tutun.
- 2 düğmesine basıp (Settings) seçeneğini belirleyin ve ardından düğmesine basıp seçiminizi onaylayın.
- 3 düğmesine basıp “Advanced Settings>” seçeneğini belirleyin ve ardından düğmesine basıp seçiminizi onaylayın.
- 4 düğmesine basıp “AVLS>” seçeneğini belirleyin ve ardından düğmesine basıp seçiminizi onaylayın.
- 5 düğmesine basıp “AVLS ON” (AVLS AÇIK) seçeneğini belirleyin ve ardından düğmesine basıp seçiminizi onaylayın. Ses orta seviyede tutulur.

Kapalı olarak ayarlamak için

5. adımda “AVLS OFF”u seçin ve düğmesine basıp seçiminizi onaylayın.

Önceki menüye dönmek için

/HOME düğmesine basın.

İpucu

- “AVLS” “AVLS ON” olarak ayarlanırsa, VOL +/- düğmesine basıldığında “AVLS” görüntülenir.

Bip Sesini Kapatma (Beep)

Müzikçaların bip seslerini kapatabilirsiniz. Varsayılan olarak “Beep ON” (Bip Sesi AÇIK) seçeneği ayarlıdır.

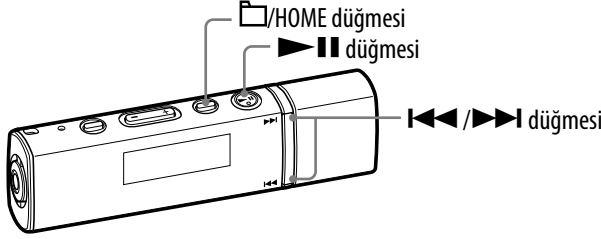

- 1 HOME menüsü görüntülenene kadar, HOME düğmesini basılı tutun.
- 2 ◀◀/▶▶ düğmesine basıp (Settings) seçeneğini belirleyin ve ardından ▶|| düğmesine basıp seçiminizi onaylayın.
- 3 ◀◀/▶▶ düğmesine basıp “Advanced Settings>” seçeneğini belirleyin ve ardından ▶|| düğmesine basıp seçiminizi onaylayın.
- 4 ◀◀/▶▶ düğmesine basıp “Beep>” seçeneğini belirleyin ve ardından ▶|| düğmesine basıp seçiminizi onaylayın.
- 5 ◀◀/▶▶ düğmesine basıp “Beep OFF” seçeneğini belirleyin ve ardından ▶|| düğmesine basıp seçiminizi onaylayın.

Ayarı açık olarak değiştirmek için

5. adımda “Beep ON”u seçin ve ▶|| düğmesine basıp seçiminizi onaylayın.

Önceki menüye dönmek için

HOME düğmesine basın.

Güncel Saat Ayarını Yapma (Set Date-Time)

Güncel saati manuel olarak ayarlayabilir veya bilgisayar gibi müzikçalara bağlı bir aygıtla saati eşitleyebilirsiniz.

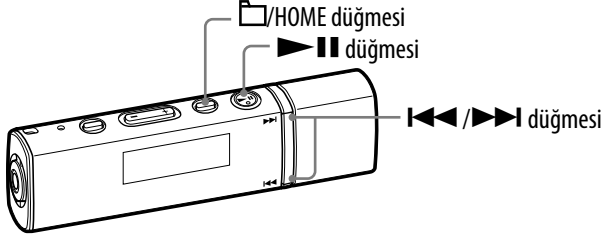

Güncel saat ayarını seçme

- 1 HOME menüsü görüntülenene kadar, /HOME düğmesini basılı tutun.
- 2 düğmesine basıp (Settings) seçeneğini belirleyin ve ardından düğmesine basıp seçiminizi onaylayın.
- 3 düğmesine basıp "Advanced Settings>" seçeneğini belirleyin ve ardından düğmesine basıp seçiminizi onaylayın.
- 4 düğmesine basıp "Date-Time>" seçeneğini belirleyin ve ardından düğmesine basıp seçiminizi onaylayın.
- 5 düğmesine basıp "Set Date-Time>" seçeneğini belirleyin ve ardından düğmesine basıp seçiminizi onaylayın.
- 6 düğmesine basıp ayar modunu seçin ve ardından düğmesine basıp seçiminizi onaylayın.
 - Date-Time Automatic: SonicStage yazılımını başlattıktan sonra müzikçaları bilgisayarınıza bağladığınızda, müzikçaların saat ve tarihini bilgisayarınızla senkronize eder. (Varsayılan ayar)
 - Date-Time Manual: Tarih ve saati manuel olarak ayarlamak içindir. Ayrıntı bilgi için bkz. "Güncel saati manuel olarak ayarlama" (sayfa 48).

Önceki menüye dönmek için

☐/HOME düğmesine basın.

Güncel saati görüntülemek için

Aşağıdaki yollardan birini izleyerek güncel saati görüntüleyebilirsiniz:

- “Display Mode’u Değiştirme (Display Mode)” bölümünde “Clock” (Saat) ayarını yapın (☞ sayfa 38).
- HOLD işlevi etkinken herhangi bir düğmeye basın.

💡 İpucu





























- Yıl/ay/gün, gün/ay/yıl ve ay/gün/yıl seçenekleri arasında tarih formatını seçebilirsiniz. Ayrıca, “Time 24h” (24 Saat) veya “Time 12h” (12 Saat) ekranından güncel saat için görüntülenen saat formatını da seçebilirsiniz. Ayrıntılı bilgi için bkz. “Tarih Formatını Ayarlama (Date Disp Type)” (☞ sayfa 49) veya “Saat Formatını Ayarlama (Time Disp Type)” (☞ sayfa 50).

Notlar

- Müzikçalar uzun bir süre kullanılmadıysa, tarih ve saat ayarlarınızın sıfırlanması gerekebilir.
- Güncel saat ayarlanmaz ve ekran “Clock” olarak ayarlanırsa (☞ sayfa 39), ekranda “--” görüntülenir. HOLD işlevi etkinken herhangi bir düğmeye bassanız bile, saat görüntülenmez.

Devam ↓

Güncel saati manuel olarak ayarlama

- 1 **HOME** menüsü görüntülenene kadar, /HOME düğmesini basılı tutun.
- 2   düğmesine basıp  (Settings) seçeneğini belirleyin ve ardından   düğmesine basıp seçiminizi onaylayın.
- 3   düğmesine basıp “Advanced Settings>” seçeneğini belirleyin ve ardından   düğmesine basıp seçiminizi onaylayın.
- 4   düğmesine basıp “Date-Time>” seçeneğini belirleyin ve ardından   düğmesine basıp seçiminizi onaylayın.
- 5   düğmesine basıp “Set Date-Time>” seçeneğini belirleyin ve ardından   düğmesine basıp seçiminizi onaylayın.
- 6   düğmesine basıp “Date-Time Manual>” seçeneğini belirleyin ve ardından   düğmesine basıp seçiminizi onaylayın.
Yıl değeri seçili olarak görüntülenir.
- 7   düğmesine basıp yıl ayarını yapılandırın ve ardından   düğmesine basıp seçiminizi onaylayın.
Ay değeri seçili olarak görüntülenir.
- 8 **7. adımda yaptığınız gibi ay, tarih, saat ve dakika ayarlarını yapılandırın ve ardından   düğmesine basıp seçiminizi onaylayın.**

Önceki menüye dönmek için

/HOME düğmesine basın.

Not

- Saatin ayda 120 saniyeye kadar hata payı vardır (25 °C’de). “Date-Time Manual” (Tarih-Saat Manuel) seçeneği ayarlıyken saat yanlış bir zamanı gösterirse, saati manuel olarak düzeltin. “Date-Time Automatic” (Tarih-Saat Otomatik) seçeneği ayarlıyken, müzikçaları bilgisayara her bağladığınızda saat güncelleştirilir. “Date-Time Automatic” olarak ayarlamamız önerilir.

Tarih Formatını Ayarlama (Date Disp Type)

Güncel saat için görüntülenen tarih formatını (☞ sayfa 46) yıl/ay/gün, gün/ay/yıl ve ay/gün/yıl seçenekleri arasından seçebilirsiniz.

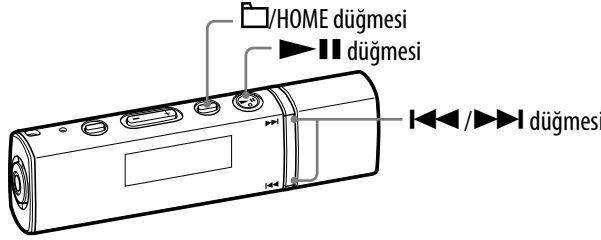

- 1 **HOME menüsü görüntülenene kadar, ☞/HOME düğmesini basılı tutun.**
- 2 **◀◀/▶▶ düğmesine basıp ☞ (Settings) seçeneğini belirleyin ve ardından ▶|| düğmesine basıp seçiminizi onaylayın.**
- 3 **◀◀/▶▶ düğmesine basıp "Advanced Settings>" seçeneğini belirleyin ve ardından ▶|| düğmesine basıp seçiminizi onaylayın.**
- 4 **◀◀/▶▶ düğmesine basıp "Date-Time>" seçeneğini belirleyin ve ardından ▶|| düğmesine basıp seçiminizi onaylayın.**
- 5 **◀◀/▶▶ düğmesine basıp "Date Disp Type>" seçeneğini belirleyin ve ardından ▶|| düğmesine basıp seçiminizi onaylayın.**
Görüntü formatını ayarlamak için kullanılan ekran belirir.

- 6 **◀◀/▶▶ düğmesine basıp formatı seçin ve ardından ▶|| düğmesine basıp seçiminizi onaylayın.**

Aşağıdaki 3 farklı format arasından seçim yapabilirsiniz.

- Date yy/mm/dd: Tarih yıl/ay/gün olarak görüntülenir. (Varsayılan ayar)
- Date dd/mm/yy: Tarih gün/ay/yıl olarak görüntülenir.
- Date mm/dd/yy: Tarih ay/gün/yıl olarak görüntülenir.

Önceki menüye dönmek için

☞/HOME düğmesine basın.

Saat Formatını Ayarlama (Time Disp Type)

“24 saat” veya “12 saat” ekranından güncel saat için görüntülenen saat formatını (☰ sayfa 46) seçebilirsiniz.

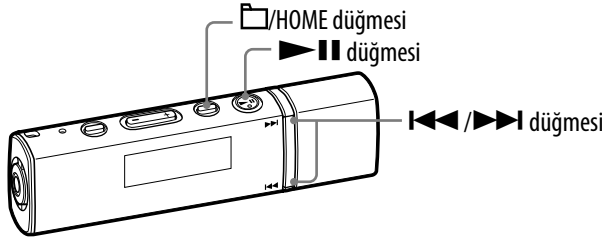

- 1 **HOME menüsü görüntülenene kadar, ☰/HOME düğmesini basılı tutun.**
- 2 **◀◀/▶▶ düğmesine basıp ☰ (Settings) seçeneğini belirleyin ve ardından ▶|| düğmesine basıp seçiminizi onaylayın.**
- 3 **◀◀/▶▶ düğmesine basıp “Advanced Settings>” seçeneğini belirleyin ve ardından ▶|| düğmesine basıp seçiminizi onaylayın.**
- 4 **◀◀/▶▶ düğmesine basıp “Date-Time>” seçeneğini belirleyin ve ardından ▶|| düğmesine basıp seçiminizi onaylayın.**
- 5 **◀◀/▶▶ düğmesine basıp “Time Disp Type>” seçeneğini belirleyin ve ardından ▶|| düğmesine basıp seçiminizi onaylayın.**
Görüntü formatını ayarlamak için kullanılan ekran belirir.
- 6 **◀◀/▶▶ düğmesine basıp ayarı seçin ve ardından ▶|| düğmesine basıp seçiminizi onaylayın.**
 - Time 24h: 24 saatlik bir ekran görüntüler. (Varsayılan ayar)
 - Time 12h: 12 saatlik bir ekran görüntüler.

Önceki menüye dönmek için

☰/HOME düğmesine basın.

USB Bağlantı Ayarını Değiştirme (USB Bus Powered)

Bilgisayarı nasıl kullandığınıza bağlı olarak, güç kaynağı (USB Veri Yolu Yönetimi) yetersizse, bilgisayardan müzikçalara eksik veri aktarımı gerçekleşebilir. Bu durumda, USB bağlantısının (USB Bus Powered) “Low-Power 100mA” (Düşük-Güç 100mA) olarak ayarlanması veri aktarımını geliştirebilir.

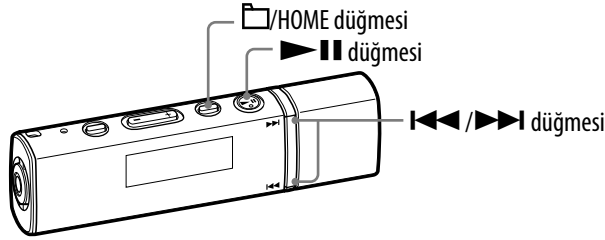

Not

- USB bağlantısı sırasında bu ayarı yapamazsınız.

- 1 **HOME menüsü görüntülenene kadar, HOME düğmesini basılı tutun.**
- 2 **Navigation düğmesine basıp Settings seçeneğini belirleyin ve ardından Pause/Stop düğmesine basıp seçiminizi onaylayın.**
- 3 **Navigation düğmesine basıp “Advanced Settings>” seçeneğini belirleyin ve ardından Pause/Stop düğmesine basıp seçiminizi onaylayın.**
- 4 **Navigation düğmesine basıp “USB Bus Powered>” seçeneğini belirleyin ve ardından Pause/Stop düğmesine basıp seçiminizi onaylayın.**
- 5 **Navigation düğmesine basıp ayarı seçin ve ardından Pause/Stop düğmesine basıp seçiminizi onaylayın.**
 - High-Power 500mA: Bilgisayardan gelen güç derecesini 500mA olarak ayarlar. (Varsayılan ayar)
 - Low-Power 100mA: Bilgisayardan gelen güç derecesini 100mA olarak ayarlar.

Önceki menüye dönmek için

HOME düğmesine basın.

İpuçları

- Müzikçaları dizüstü bilgisayara bağladığınızda, dizüstü bilgisayarı da güç kaynağına bağlamanızı öneririz.
- “USB Bus Powered” “Low-Power 100mA” olarak ayarlanırsa şarj süresi uzar.

Güç Tasarrufu Ekranını Ayarlama (Power Save Mode)

Müzikçaları belirli bir süre (yaklaşık 15 saniye) çalıştırmadığınız zaman, ekran güç tasarrufu ekranına geçer. Güç tasarrufu ekranının ayarlarını değiştirebilirsiniz.

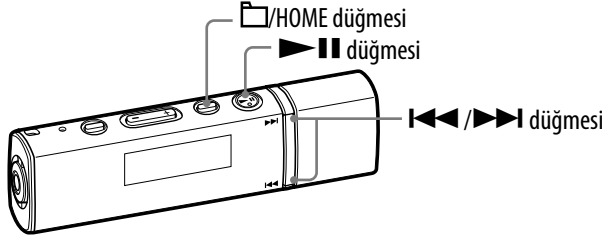

- 1 HOME menüsü görüntülenene kadar, HOME düğmesini basılı tutun.
- 2 Geri/İleri düğmesine basıp (Settings) seçeneğini belirleyin ve ardından düşme düğmesine basıp seçiminizi onaylayın.
- 3 Geri/İleri düğmesine basıp "Advanced Settings>" seçeneğini belirleyin ve ardından düşme düğmesine basıp seçiminizi onaylayın.
- 4 Geri/İleri düğmesine basıp "Power Save Mode>" seçeneğini belirleyin ve ardından düşme düğmesine basıp seçiminizi onaylayın.
- 5 Geri/İleri düğmesine basıp güç tasarrufu ayarını seçin ve ardından düşme düğmesine basıp seçiminizi onaylayın.

Önceki menüye dönmek için

HOME düğmesine basın.

Güç tasarrufu ayarı listeleri

Ayar ögesi	Açıklama
Save ON Normal	Yaklaşık 15 saniye boyunca hiçbir işlem yapılmazsa, ekranda güç tasarrufu ekranı görüntülenir. (Varsayılan ayar)
Save ON Super	Yaklaşık 15 saniye boyunca hiçbir işlem yapılmazsa, ekran kararır. En düşük pil tüketimini bu ayar kullanır.
Save OFF	Çalma işlemi veya FM yayını (yalnızca NW-E013F/E015F/E016F) sırasında simgeler veya harfler sürekli görüntülenir.

Ekran Karşıtlığını ayarlama (Contrast)

Ekran karşıtlığını 15 düzeyden birine ayarlayabilirsiniz. Varsayılan olarak “0” seçeneği ayarlıdır.

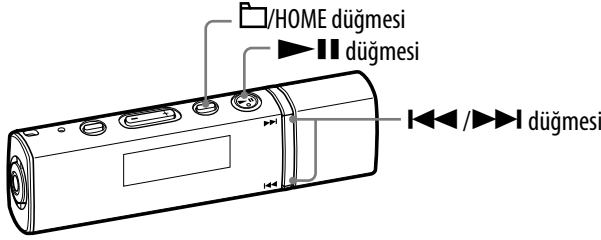

- 1 **HOME menüsü görüntülenene kadar, /HOME düğmesini basılı tutun.**
- 2 **◀◀/▶▶ düğmesine basıp (Settings) seçeneğini belirleyin ve ardından ▶|| düğmesine basıp seçiminizi onaylayın.**
- 3 **◀◀/▶▶ düğmesine basıp "Advanced Settings>" seçeneğini belirleyin ve ardından ▶|| düğmesine basıp seçiminizi onaylayın.**
- 4 **◀◀/▶▶ düğmesine basıp "Contrast>" seçeneğini belirleyin ve ardından ▶|| düğmesine basıp seçiminizi onaylayın.**
Karşıtlık ayarı ekranı görüntülenir.
- 5 **◀◀/▶▶ düğmesine basıp karşıtlık düzeyini ayarlayın ve ardından ▶|| düğmesine basıp seçiminizi onaylayın.**

Önceki menüye dönmek için

/HOME düğmesine basın.

Ekran Parlaklığını ayarlama (Brightness)

Ekran parlaklığını 7 düzeyden birine ayarlayabilirsiniz. Varsayılan olarak “6” seçeneği ayarlıdır.

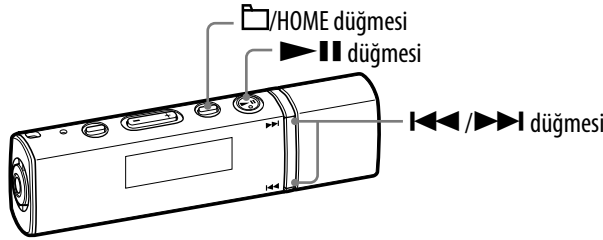

- 1 **HOME menüsü görüntülenene kadar, /HOME düğmesini basılı tutun.**
- 2 **◀▶/▶▶ düğmesine basıp (Settings) seçeneğini belirleyin ve ardından ▶|| düğmesine basıp seçiminizi onaylayın.**
- 3 **◀▶/▶▶ düğmesine basıp "Advanced Settings>" seçeneğini belirleyin ve ardından ▶|| düğmesine basıp seçiminizi onaylayın.**
- 4 **◀▶/▶▶ düğmesine basıp "Brightness>" seçeneğini belirleyin ve ardından ▶|| düğmesine basıp seçiminizi onaylayın.**
- 5 **◀▶/▶▶ düğmesine basıp parlaklık düzeyini ayarlayın ve ardından ▶|| düğmesine basıp seçiminizi onaylayın.**

Önceki menüye dönmek için

/HOME düğmesine basın.

Not

- Ekran parlaklığını yalnızca çalışma zamanları için ayarlayabilirsiniz. Müzikçaların çalışmadığı zamanlar için parlaklık ayarlanamaz.

Müzikçalar Bilgilerini Görüntüleme (Information)

Model adı, dahili flash bellek kapasitesi, seri numarası ve donanım yazılımı gibi bilgiler görüntülenebilir.

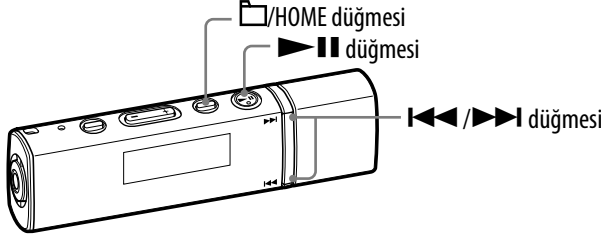

- 1 **HOME menüsü görüntülenene kadar, HOME düğmesini basılı tutun.**
- 2 **◀◀/▶▶ düğmesine basıp (Settings) seçeneğini belirleyin ve ardından ▶|| düğmesine basıp seçiminizi onaylayın.**
- 3 **◀◀/▶▶ düğmesine basıp "Advanced Settings>" seçeneğini belirleyin ve ardından ▶|| düğmesine basıp seçiminizi onaylayın.**
- 4 **◀◀/▶▶ düğmesine basıp "Information>" seçeneğini belirleyin ve ardından ▶|| düğmesine basıp seçiminizi onaylayın.**
 ▶|| düğmesine basıp bilgiler arasında kaydırma yaparak aşağıdaki bilgileri denetleyebilirsiniz.
 - 1: model adı
 - 2: dahili flash bellek kapasitesi
 - 3: seri numarası
 - 4: müzikçaların donanım yazılımının sürüm bilgileri

Önceki menüye dönmek için

HOME düğmesine basın.

Fabrika Ayarlarına Sıfırlama (Reset All Settings)

Müzikçaları varsayılan ayarlarına sıfırlayabilirsiniz. Müzikçalar sıfırlanınca müzikçalara aktardığınız şarkılar silinmez.

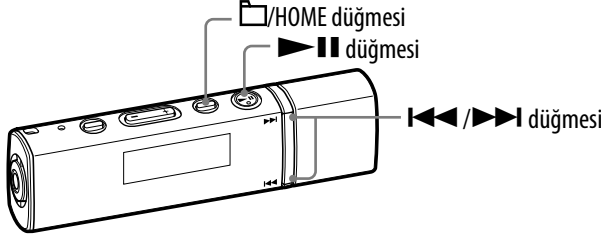

Not

- Bu işlem yalnızca duraklatma modunda kullanılabilir.

- 1 **HOME menüsü görüntülenene kadar, □/HOME düğmesini duraklatma modunda basılı tutun.**
- 2 **◀◀/▶▶ düğmesine basıp [Settings] seçeneğini belirleyin ve ardından ▶|| düğmesine basıp seçiminizi onaylayın.**
- 3 **◀◀/▶▶ düğmesine basıp "Advanced Settings>" seçeneğini belirleyin ve ardından ▶|| düğmesine basıp seçiminizi onaylayın.**
- 4 **◀◀/▶▶ düğmesine basıp "Initialize>" seçeneğini belirleyin ve ardından ▶|| düğmesine basıp seçiminizi onaylayın.**
- 5 **◀◀/▶▶ düğmesine basıp "Reset All Settings>" seçeneğini belirleyin ve ardından ▶|| düğmesine basıp seçiminizi onaylayın.**
- 6 **◀◀/▶▶ düğmesine basıp "OK" seçeneğini belirleyin ve ardından ▶|| düğmesine basıp seçiminizi onaylayın.**
 "COMPLETE" (TAMAMLANDI) mesajı görüntülenir ve müzikçalar varsayılan ayarlara sıfırlanır.
 Sonra "ACCESS" (ERİŞİM) mesajı görüntülenir ve çalma işlemini başlattığınızda, başlangıç noktası tüm şarkıların ilki olur (📄 sayfa 12).

İşlemi iptal etmek için

6. adımda "Cancel"ı (İptal) seçin ve ▶|| düğmesine basıp seçiminizi onaylayın.

Önceki menüye dönmek için

□/HOME düğmesine basın.

Belleği Biçimlendirme (Format)

Müzikçaların dahili flash belleğini biçimlendirebilirsiniz.

Belleği biçimlendirdiğinizde, tüm müzik verileri ve kayıtlı kapak resimleri (albüm kapağı resimleri) silinir. Belleği biçimlendirmeden önce bellekte depolanan verileri doğruladığınızdan ve varsa gerekli verileri SonicStage'e veya bilgisayarınızın sabit diskine aktardığınızdan emin olun.

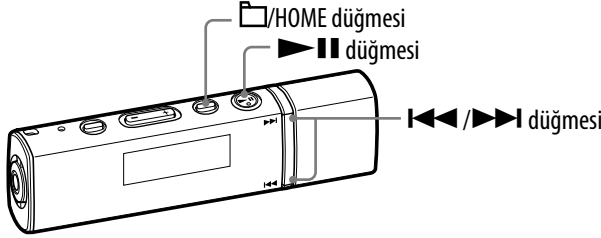

Notlar

- Bu işlem yalnızca duraklatma modunda kullanılabilir.
- Kalan pil gücü düşükse, müzikçaları biçimlendiremezsiniz. Biçimlendirme işleminden önce pili şarj edin.

- 1 **HOME menüsü görüntülenene kadar, /HOME düğmesini duraklatma modunda basılı tutun.**
- 2 **<</>> düğmesine basıp (Settings) seçeneğini belirleyin ve ardından || düğmesine basıp seçiminizi onaylayın.**
- 3 **<</>> düğmesine basıp "Advanced Settings>" seçeneğini belirleyin ve ardından || düğmesine basıp seçiminizi onaylayın.**
- 4 **<</>> düğmesine basıp "Initialize>" seçeneğini belirleyin ve ardından || düğmesine basıp seçiminizi onaylayın.**
- 5 **<</>> düğmesine basıp "Format>" seçeneğini belirleyin ve ardından || düğmesine basıp seçiminizi onaylayın.**
- 6 **<</>> düğmesine basıp "OK" seçeneğini belirleyin ve ardından || düğmesine basıp seçiminizi onaylayın.**
 "FORMATTING..." (BİÇİMLENDİRİLİYOR) mesajı görüntülenir ve biçimlendirme başlar.
 Biçimlendirme tamamlanınca "COMPLETE" mesajı görüntülenir.

İşlemi iptal etmek için

6. adımda “Cancel”ı seçin ve ►|| düğmesine basıp seçiminizi onaylayın.

Önceki menüye dönmek için

☐/HOME düğmesine basın.

Not

- Müzikçaların dahili flash belleğini Windows Gezgini kullanarak biçimlendirmeyin.

FM Radyo Dinleme

FM radyo dinleyebilirsiniz. Müzikçaları kullanmadan önce dahili yeniden şarj edilebilir pili şarj edin (🔋 sayfa 66) ve kulaklığı kulaklık jakına bağlayın.

1 FM alıcıya geçme

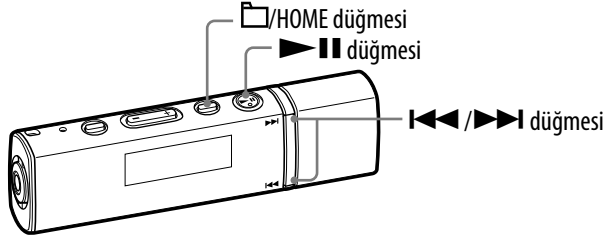

- 1 HOME menüsü görüntülenene kadar, HOME düğmesini basılı tutun.
- 2 ◀◀/▶▶ düğmesine basıp FM (FM) seçeneğini belirleyin ve ardından ▶|| düğmesine basıp seçiminizi onaylayın.

FM alıcı ekranı görüntülenir.

FM alıcı ekranı*

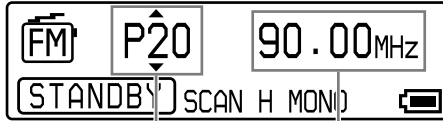







Önceden ayarlanmış kanal numarası Frekans



* Şekilde görünen FM alıcı ekranı sizin modelinizden farklı olabilir.

Devam ↓

FM alıcıyı durdurup ses çalara geri dönmek için

HOME menüsü görüntülenene kadar, /HOME düğmesini basılı tutun ve ardından menü ekranından  (All Songs),  (Playlist Select) veya  (Intelligent Shuffle) seçeneğini belirleyip çalmak için  düğmesine basın. Çalma listesi yoksa,  (All Songs) seçeneğini belirleyin.

FM alıcı sesini kısa bir süre kapatmak için

 düğmesine basıldığında, FM alıcı sesi kesilir. FM alıcı yaklaşık birkaç saniye sonra Uyku durumuna geçer ve ekran kapanır.  düğmesine yeniden basıldığında, FM alıcı sesi tekrar açılır.

Not

- Müzikçalar Uyku durumundayken  (▶▶) düğmesine bastığınızda, önceki (veya sonraki) önceden ayarlanmış kanal numarası veya frekansı seçilir. Bu sırada, VOL +/- düğmesinden bağımsız olarak ses kapalıdır.





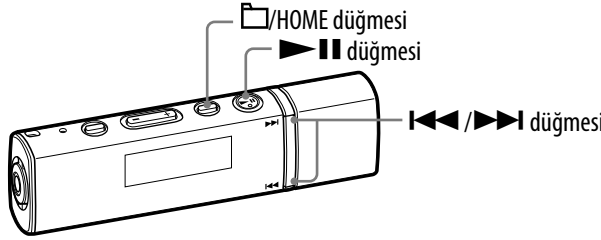

2 Radyo istasyonlarını otomatik olarak önceden ayarlama (FM Auto Preset)

Bölgenizdeki alınabilir radyo istasyonlarını (en fazla 30 istasyon), “FM Auto Preset”i (FM Otomatik Önceden Ayarlama) seçerek otomatik olarak önceden ayarlayabilirsiniz. FM alıcıyı ilk kullandığınızda veya yeni bir yere taşındığınızda, “FM Auto Preset”i seçerek alınabilir radyo istasyonlarını önceden ayarlamamızı öneririz.



Not

- “FM Auto Preset” işlemi önceden ayarlı istasyonları silecektir.

- 1** HOME menüsü görüntülenene kadar, /HOME düğmesini basılı tutun.
- 2**  düğmesine basıp  (Settings) seçeneğini belirleyin ve ardından  düğmesine basıp seçiminizi onaylayın.
- 3**  düğmesine basıp “FM Auto Preset>” seçeneğini belirleyin ve ardından  düğmesine basıp seçiminizi onaylayın.

4 **◀◀/▶▶ düğmesine basıp "OK" seçeneğini belirleyin ve ardından ▶▶ düğmesine basıp seçiminizi onaylayın.**

Alınabilir radyo istasyonları düşük frekanstan yüksek frekansa doğru sırayla önceden ayarlanır.

Önceden ayarlama işlemi tamamlandığında, "COMPLETE" mesajı görüntülenir ve ardından önceden ayarlanan ilk istasyon alınır.

Otomatik önceden ayarlama işlemini durdurmak için

4. adımda "Cancel"ı seçin ve ▶▶ düğmesine basıp seçiminizi onaylayın.

Önceki menüye dönmek için

☐/HOME düğmesine basın.

Birkaç gereksiz istasyon alınır

Parazit varsa veya alım çok hassassa, alım ayarını (☞ sayfa 64) "Scan Sens Low" (Tarama Hassasiyeti Düşük) olarak değiştirin.

3 Radyo istasyonlarını seçme

Radyo istasyonlarını seçmenin 2 yolu (manuel veya önceden ayarlama) vardır.

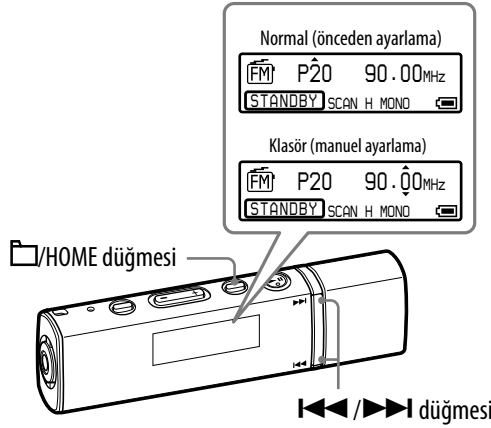

☐/HOME düğmesine bastığınızda, müzikçalar manuel ayarlama moduna girer. Manuel ayarlama modundan önceden ayarlama moduna geçmek için ☐/HOME düğmesine yeniden basın.

• Manuel Ayarlama

Manuel ayarlama modunda, radyo istasyonlarını frekanslarına göre seçebilirsiniz.

• Önceden Ayarlama

Önceden ayarlama modunda, radyo istasyonlarını önceden ayarlanmış kanal numaralarına göre seçebilirsiniz.

Manuel Ayarlama

Frekans, ▲ ile ▼ simgelerinin üzerinde ve altında görüntülenir.

Amaç	Yapılacak İşlem
Önceki frekansı seçme	⏪ düğmesine kısa bir süre basın.
Sonraki frekansı seçme	⏩ düğmesine kısa bir süre basın.
Önceki alınabilir radyo istasyonunu seçme*	⏪ düğmesini basılı tutun.
Sonraki alınabilir radyo istasyonunu seçme*	⏩ düğmesini basılı tutun.

* FM alımı sırasında ⏪ (⏩) düğmesi basılı tutulduğunda, önceki (veya sonraki) radyo istasyonu bulunur. İstasyonun yayını alınabiliyorsa, alım kabul edilir.

Parazit varsa veya alım çok hassassa, alım ayarını (🔍 sayfa 64) “Scan Sens Low” olarak değiştirin.

Uyku durumunda ⏪ (⏩) düğmesine basarsanız, frekans azalır (veya artar) ancak önceki (veya sonraki) radyo istasyonu bulunamaz ve ses kesilir.

Önceden Ayarlama

Önceden ayarlanmış kanal numarası ▲ ve ▼ simgelerinin üzerinde ve altında görüntülenir.

Amaç	Yapılacak İşlem
Bir önceki önceden ayarlanmış kanal numarasını seçme	⏪ düğmesine kısa bir süre basın.
Bir sonraki önceden ayarlanmış kanal numarasını seçme	⏩ düğmesine kısa bir süre basın.

Not

- Önceden ayarlanmış bir istasyon girilmemişse, radyo istasyonlarını seçemezsiniz. “FM Auto Preset”i (🔍 sayfa 60) kullanarak, alınabilir istasyonları önceden ayarlayın.

💡 Yayın alımını geliştirme

- Kulaklık kablosu anten görevi görür; bu yüzden olabildiğince uzatın.

İstedığınız Radyo İstasyonlarını Önceden Ayarlama

“FM Auto Preset” özelliğinin (☞ sayfa 60) kaçırdığı radyo istasyonlarını önceden ayarlayabilirsiniz.

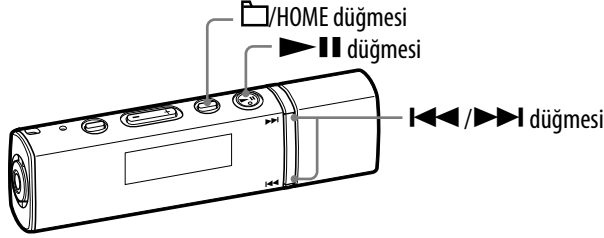

- 1 Manuel ayarlama modu ile istediğiniz frekansı seçin (☞ sayfa 62).
- 2 ▶|| düğmesini basılı tutun.
 1. adımda seçtiğiniz frekans önceden ayarlanır ve önceden ayarlanan kanal numarası frekansın sol tarafında görüntülenir.

İpucu

- En fazla 30 istasyonu önceden ayarlayabilirsiniz (P01 ile P30 arası).

Not

- Önceden ayarlanan kanal numarası her zaman düşük frekanstan yüksek frekansa doğru sıralanır.

Önceden ayarlanan radyo istasyonlarını silme

- 1 Silinecek önceden ayarlı frekans numarasını seçin.
- 2 ▶|| düğmesini basılı tutun.
- 3 ◀◀/▶▶ düğmesine basıp “OK” seçeneğini belirleyin ve ardından ▶|| düğmesine basıp seçiminizi onaylayın.
Önceden ayarlanan radyo istasyonu silinir ve sonraki istasyon görüntülenir.

Önceden ayarlanan radyo istasyonunu silme işlemini iptal etmek için

3. adımda “Cancel”ı seçin ve ▶|| düğmesine basıp seçiminizi onaylayın.

Yayın Alımını Ayarlama (Scan Sens)

“FM Auto Preset” işlevini (☞ sayfa 60) veya “Manuel Ayarlama” işlevini (☞ sayfa 61) kullanarak istasyonları seçtiğinizde, alım çok hassas olduğu için FM alıcı çok sayıda istenmeyen radyo istasyonunu alabilir. Bu durumda, alımı “Scan Sens Low” (Tarama Hassasiyeti Düşük) olarak ayarlayın. Varsayılan olarak “Scan Sens High” (Tarama Hassasiyeti Yüksek) seçeneği ayarlıdır.

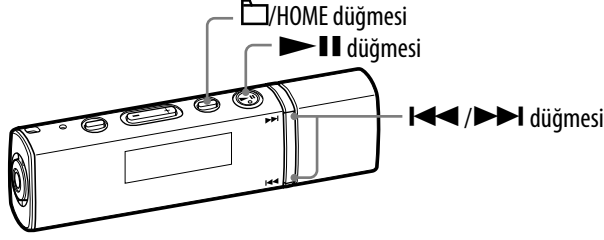

- 1 HOME menüsü görüntülenene kadar, □/HOME düğmesini basılı tutun.
- 2 ◀◀/▶▶ düğmesine basıp ☞ (Settings) seçeneğini belirleyin ve ardından ▶|| düğmesine basıp seçiminizi onaylayın.
- 3 ◀◀/▶▶ düğmesine basıp “Scan Sens>” seçeneğini belirleyin ve ardından ▶|| düğmesine basıp seçiminizi onaylayın.
- 4 ◀◀/▶▶ düğmesine basıp “Scan Sens Low” seçeneğini belirleyin ve ardından ▶|| düğmesine basıp seçiminizi onaylayın.

Alım hassasiyetini yeniden varsayılanına ayarlamak için

4. adımda “Scan Sens High”ı seçin ve ▶|| düğmesine basıp seçiminizi onaylayın.







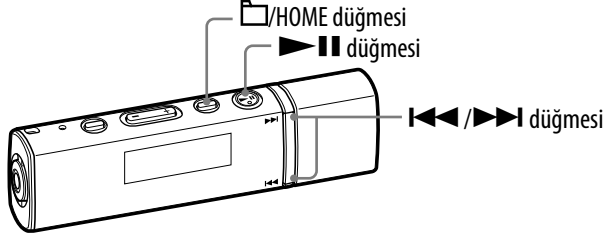

Önceki menüye dönmek için

□/HOME düğmesine basın.

Mono/Stereo Ayarını Deęiřtirme (Mono/Auto)

FM alımı sırasında parazit olursa, mono ses için alıcıyı “Mono” olarak ayarlayın. Alıcıyı “Auto” olarak ayarlarsanız, stereo/mono yayın alımı otomatik olarak alım kořullarına göre ayarlanır. Varsayılan olarak “Auto” seçeneęi ayarlıdır.



- 1 HOME menüsü görüntülenene kadar, /HOME düęmesini basılı tutun.
- 2  düęmesine basıp  (Settings) seçeneęini belirleyin ve ardından  düęmesine basıp seçiminizi onaylayın.
- 3  düęmesine basıp “Mono/Auto>” seçeneęini belirleyin ve ardından  düęmesine basıp seçiminizi onaylayın.
- 4  düęmesine basıp “Mono” seçeneęini belirleyin ve ardından  düęmesine basıp seçiminizi onaylayın.

Otomatik ayara geri dönmek için

4. adımda “Auto”yu seçin ve  düęmesine basıp seçiminizi onaylayın.

Önceki menüye dönmek için

/HOME düęmesine basın.

Müzikçaları Şarj Etme

Müzikçalar çalışmakta olan bir bilgisayara bağlandığı zaman müzikçaların pili şarj edilir.

Ekrandaki kalan pil göstergesi: **Full** olunca, şarj tamamlanmış demektir (şarj süresi yaklaşık 60 dakikadır*).

Müzikçaları ilk kez kullanıyorsanız veya uzun bir süre sonra tekrar kullanacaksanız, pili tam olarak şarj edin (ekranın kalan pil göstergesi **Full** olana dek).

* Bu, pil gücü azaldığında ve “USB Bus Powered” ayarı (☞ sayfa 51) “High-Power 500mA” olduğunda, oda sıcaklığındaki yaklaşık şarj süresidir. Şarj süresi, kalan pil gücüne ve pil durumuna göre değişiklik gösterir. Pil düşük sıcaklıktaki bir ortamda şarj edilirse, şarj süresi uzayacaktır. Şarj ederken müzikçalara ses dosyaları aktarırsanız da şarj süresi uzar.

Kalan pil göstergesi hakkında

Ekrandaki pil simgesi (☞ sayfa 11) aşağıda gösterildiği gibi değişir. Pil süreleri için bkz. ☞ sayfa 94.



Pil simgesinde de gösterildiği gibi, pilin gücü azalır. “LOW BATTERY” mesajı görüntülenirse, müzikçalarınızı çalıştıramazsınız. Bu durumda, müzikçaları bilgisayarınıza bağlayarak pili şarj edin.

Notlar

- Pili, sıcaklığın 5 ile 35°C arasında olduğu bir ortamda şarj edin.
- Pilin kullanım ömrü tamamlanmadan önce, pil yaklaşık 500 kez şarj edilebilir. Bu sayı, müzikçaları kullandığınız koşullara göre değişebilir.
- Ekrandaki pil göstergesi yalnızca tahminidir. Örneğin, göstergede tek bir siyah bölüm olması, her zaman pilin dörtte bir oranında şarjı kaldığını göstermez.
- Müzikçalar bilgisayara erişirken, ekranda “DATA ACCESS” (VERİ ERİŞİMİ) mesajı görüntülenir. “DATA ACCESS” mesajı görüntülenirken müzikçaları çıkarmayın; aksi halde aktarılan veriler bozulabilir.
- Müzikçalar bilgisayara bağlandığında, üzerindeki kontrol düğmelerinin tümü devre dışı bırakılır.
- Bilgisayara bağlanan bazı USB aygıtları, müzikçaların düzgün çalışmasına engel olabilir.
- Kendi kurduğunuz bilgisayarları veya üzerinde değişiklik yapılmış bilgisayarları kullanarak pili şarj etmenizi önermeyiz.

Pil Ömrünü En Üst Düzeye Çıkarma

İlgili ayarları yaparak ve güç kaynağını düzgün kullanarak, pil gücünden tasarruf etmek ve müzikçaları daha uzun süre kullanmak mümkündür.

Uyku durumuna girmek için

Çalma işlemini veya FM yayını alımını duraklatmak için ►|| düğmesine basarsanız (yalnızca NW-E013F/E015F/E016F), “POWER OFF” mesajı görüntüledikten sonra ekran kararır ve birkaç saniye sonra müzikçalar otomatik olarak Uyku durumuna geçer. Uyku durumunda piller çok az güç harcar.

Ekran görüntüsünü otomatik kapatma

Müzikçalar belirli bir süre (yaklaşık 15 saniye) kullanılmadığı zaman ekran kapanacak şekilde ayarlanırsa, pil gücünden tasarruf edilebilir. Ayarlama yöntemi için bkz. “Güç Tasarrufu Ekranını Ayarlama (Power Save Mode)” (☞ sayfa 52).

Ekranın parlaklığını ayarlama

“Brightness” (Parlaklık) seçeneği en düşüğe ayarlandığı zaman, ekran açıkken pil kullanımı azalır (☞ sayfa 54).

Ses kalitesini kapalı olarak ayarlama

“Sound” (Ses) (☞ sayfa 28), “VPT” (☞ sayfa 33), “Clear Stereo” (☞ sayfa 34) ve “Dynamic Normalizer” (Dinamik Normalleştirici) (☞ sayfa 35) gibi ses kalitesi ve seviyesi ayarları “OFF” (KAPALI) olarak ayarlanırsa, pil kullanım süresinin uzaması beklenebilir.

Bilgisayara bağlı olduğunuzda dikkat edin

USB bağlantısı sırasında bile, bilgisayar uyku veya hazırda bekleme modu gibi bir güç tasarrufu moduna girerse, müzikçaların pili şarj edilmez. Bunun yerine, müzikçalar pilden güç çekmeye devam ederek pilin şarjını tüketir.

Şarkı formatı ve bit hızını ayarlama

Pilin şarj durumu çalınan ses dosyalarının formatından ve bit hızından etkilenebildiği için çalma süresi değişiklik gösterir. Örneğin, tam dolu pil şarjı 132 kb/sn’de ATRAC formatındaki şarkılar için yaklaşık 30 saat çalma süresi sağlarken, 128 kb/sn’de WMA formatındaki şarkılar için yaklaşık 24 saat çalma süresi sağlar. Ayrıntılı bilgi için bkz. “Pil ömrü (sürekli çalma)” (☞ sayfa 94). Tam dolu bir şarjda kullanılabilir gerçek çalma süresi, müzikçaların çalışma koşullarına ve ortamına göre değişir.

Not

- Müzikçaları, AC güç kaynağına bağlı olmayan bir dizüstü bilgisayara uzun süre bağlı bırakmayın, çünkü müzikçalar bilgisayarın pilini tüketebilir.

Format ve Bit Hızı nedir?

Format nedir?

Şarkının formatı, şarkılar Internet ya da ses CD'lerinden SonicStage yazılımına alındığında, şarkıların ses bilgilerini depolamak için SonicStage tarafından kullanılan yöntemi gösterir.

Yaygın formatlar arasında MP3, WMA ve ATRAC sayılabilir.

MP3: MP3 (MPEG-1 Audio Layer3), ISO'nun (Uluslararası Standardizasyon Örgütü) MPEG çalışma grubu tarafından geliştirilmiş olan yaygın bir ses sıkıştırma teknolojisidir.

MP3, ses dosyalarını standart CD ses dosyası boyutunun yaklaşık 1/10'u oranında sıkıştırabilir.

WMA: WMA (Windows Media Audio), Microsoft Corporation tarafından geliştirilmiş olan bir ses sıkıştırma teknolojisidir. WMA, MP3 formatındaki ses kalitesinin aynısını, daha küçük dosya boyutuyla oluşturur.

ATRAC: ATRAC (Adaptive Transform Acoustic Coding), ATRAC3 ve ATRAC3plus formatlarını ifade etmek için kullanılan genel bir terimdir. ATRAC3, yüksek ses kalitesi ve yüksek sıkıştırma oranı talebini karşılayan bir ses sıkıştırma teknolojisidir. ATRAC3, ses dosyalarını standart CD ses dosyası boyutunun yaklaşık 1/10'u oranında sıkıştırabilir. ATRAC3'ün daha gelişmiş bir sürümü olan ATRAC3plus, ses dosyalarını standart CD ses dosyası boyutunun yaklaşık 1/20'si oranında sıkıştırabilir.

AAC: AAC (Advanced Audio Coding), ISO'nun (Uluslararası Standardizasyon Örgütü) MPEG çalışma grubu tarafından geliştirilmiş olan yaygın bir ses sıkıştırma teknolojisidir. AAC formatı, MP3 formatındaki ses kalitesinin aynısını daha küçük dosya boyutuyla oluşturur.

Linear-PCM: Linear-PCM, dijital sıkıştırma içermeyen bir ses kayıt formatıdır. Bu formatta kaydettiğiniz sesleri CD müziğiyle aynı kalitede dinleyebilirsiniz.

Bit hızı nedir?

Bit hızı, sesin her saniyesini depolamak için kullanılan veri miktarını belirtir. Genellikle yüksek bit hızları daha iyi ses kalitesi sağlar, ancak aynı uzunluktaki ses için daha fazla depolama alanı gerektirir.

Devam ↓

Bit hızı, ses kalitesi ve depolama alanı arasındaki ilişki nedir?

Genellikle yüksek bit hızları daha iyi ses kalitesi sağlar, ancak aynı uzunluktaki ses için daha fazla depolama alanı gerektirir; bu yüzden müzikçalarda daha az şarkı depolayabilirsiniz.

Düşük bit hızları daha çok şarkı depolamanızı sağlar, ancak daha düşük ses kalitesi sunar.

Desteklenen ses formatları ve bit hızları hakkında ayrıntılı bilgi için bkz.

📖 sayfa 92 ve 93.

Not

- Bir şarkıyı CD'den SonicStage yazılımına düşük bit hızında alırsanız, şarkıyı SonicStage yazılımından müzikçalara aktarırken daha yüksek bir bit hızı seçerek şarkının ses kalitesini yükseltemezsiniz.

Şarkıları Duraklamadan Çalma

Şarkıları SonicStage yazılımına ATRAC formatında alıp müzikçalara aktarırsanız, şarkıları aralarda duraklama yapmadan müzikçalarda sürekli bir şekilde çalabilirsiniz.

Örneğin, şarkılar SonicStage yazılımına ATRAC formatında alınıp müzikçalara aktarıldıktan sonra, şarkılar arasında duraklama olmayan ve uzun bir canlı performans kaydı içeren bir albüm, sürekli şekilde duraklamadan çalınabilir.

Not

- Şarkıların duraklamadan çalınabilmesi için tek bir albümde bulunan ve duraklama içermeyen tüm şarkıları, bir defada SonicStage yazılımına aynı ATRAC formatında aktarmanız gerekir.

Şarkı Bilgileri Müzikçalara Nasıl Aktarılır?

CD şarkılarını SonicStage yazılımına aktardığınızda, SonicStage Internet'teki bir CD veritabanı hizmetinden (CDDDB, Gracenote CD DataBase) şarkıyla ilgili bilgileri (örneğin albüm adı, sanatçı adı ve şarkı adı) otomatik olarak ücretsiz alır.

Şarkılar müzikçalara aktarıldığında, bu şarkı bilgileri de şarkılarla birlikte alınır.

Bu bilgilerin şarkılarınıza eklenmesi, müzikçaların birçok gelişmiş arama özelliğini kullanabilmenizi sağlar.

Not

- Bazı CD'lerin şarkı bilgileri Internet'ten alınamayabilir. Internet veritabanında olmayan şarkılar için şarkı bilgilerini SonicStage yazılımına elle girip düzenleyebilirsiniz. Şarkı bilgilerini düzenleme hakkında ayrıntılı bilgi için bkz. SonicStage Help.

Ses Dosyaları Dışındaki Verileri Depolama

Bilgisayar verilerini, bilgisayarınızdan Windows Gezgini ile aktararak, müzikçaların dahili flash belleğine depolayabilirsiniz. Müzikçalar bilgisayara bağlhyrsa, dahili flash bellek Windows Gezgini'nde "WALKMAN" veya "Çıkarılabilir Disk" olarak görüntülenir.

Notlar

- Müzikçaların dahili flash belleğiyle etkileşimde bulunmak için Windows Gezgini'ni kullanırken, SonicStage yazılımını kullanmayın.
- Müzikçaların çalmasını istediğiniz ses dosyalarını aktarmak için her zaman SonicStage yazılımını kullanın. Windows Gezgini ile aktarılan MP3 formatındaki dosyalar gibi ses dosyaları, müzikçalar tarafından çalınamaz.
- Bilgisayar ile müzikçalar arasında veri aktarımı yaparken müzikçaları çıkarmayın, çünkü aktarılmakta olan veriler zarar görebilir.
- Müzikçaların dahili flash belleğini Windows Gezgini'ni kullanarak biçimlendirmeyin. Dahili flash belleği, müzikçalarda biçimlendirin (☞ sayfa 57).

Müzikçaların Donanım Yazılımını Yükseltme

Müzikçaların donanım yazılımını güncelleştirebilir ve böylece müzikçaların en son donanım yazılımını yükleyerek yeni özellikler ekleyebilirsiniz. En son donanım yazılımı bilgileri ve yüklenmesi hakkında ayrıntılı bilgi için aşağıdaki Web sitelerini ziyaret edin:
ABD'deki müşteriler için: <http://www.sony.com/walkmansupport>
Kanada'daki müşteriler için: <http://www.sony.ca/ElectronicsSupport/>
Avrupa'daki müşteriler için: <http://support.sony-europe.com/DNA>
Latin Amerika'daki müşteriler için: <http://www.sony-latin.com/pa/info/>
Diğer ülke veya bölgelerdeki müşteriler için: <http://www.css.ap.sony.com>
Deniz aşırı modelleri satın alan müşteriler için: <http://www.sony.co.jp/overseas/support/>

-
- 1 Güncelleştirme programını web sitelerinden bilgisayarınıza yükleyin.**
 - 2 Müzikçaları bilgisayarınıza bağlayıp, güncelleştirme programını başlatın.**
 - 3 Müzikçaların donanım yazılımını güncelleştirmek için ekrandaki yönergeleri izleyin.**
Donanım yazılımı güncelleştirmesi tamamlanır.
-

Sorun Giderme

Müzikçalar beklenildiği gibi çalışmazsa, sorunu gidermek için aşağıdaki adımları uygulayın.

1 Aşağıdaki sorun giderme tablosunda yaşadığınız sorunun belirtilerini bulun ve listedeki sorun giderme işlemlerini uygulayın.

2 Küçük bir iğne, vb. ile RESET düğmesine basın.

RESET düğmesine müzikçalar çalışırken basarsanız, müzikçalarda depolanan veriler ve ayarlar silinebilir.

3 SonicStage Help'te sorunla ilgili bilgi olup olmadığını kontrol edin.

4 Destek Web sitelerinden birinde sorunla ilgili bilgi olup olmadığına bakın.

ABD'deki müşteriler şu siteyi ziyaret edebilirler:

<http://www.sony.com/walkmansupport>

Kanada'daki müşteriler şu siteyi ziyaret edebilirler:

<http://www.sony.ca/ElectronicsSupport/>

Avrupa'daki müşteriler şu siteyi ziyaret edebilirler:

<http://support.sony-europe.com/DNA>

Latin Amerika'daki müşteriler şu siteyi ziyaret edebilirler:

<http://www.sony-latin.com/pa/info/>

Diğer ülke veya bölgelerdeki müşteriler şu siteyi ziyaret edebilirler:

<http://www.css.ap.sony.com>

Deniz aşırı modelleri satın alan müşteriler şu siteyi ziyaret edebilirler:

<http://www.sony.co.jp/overseas/support/>

5 Yukarıda listelenen yaklaşımlarla sorunu çözemezseniz, size en yakın Sony bayisine başvurun.



Yapılacak İşlem

Belirti	Neden/Çözüm
Ses yok.	<ul style="list-style-type: none"> Ses seviyesi sıfıra ayarlıdır. <ul style="list-style-type: none"> → Sesi açın (☞ sayfa 8). Kulaklık jakı düzgün bağlanmamıştır. <ul style="list-style-type: none"> → Kulaklık jakını düzgün şekilde bağlayın (☞ sayfa 9). Kulaklık fişi kirlidir. <ul style="list-style-type: none"> → Kulaklık fişini yumuşak kuru bir bezle temizleyin. Dahili flash bellekte kayıtlı ses dosyası yoktur. <ul style="list-style-type: none"> → "NO DATA" (VERİ YOK) mesajı görüntülenirse, bilgisayardan ses dosyaları aktarın.
Şarkılar çalınmıyor.	<ul style="list-style-type: none"> Şarkılar, bilgisayarınızdan ürünle birlikte verilen SonicStage yazılımı kullanılmadan aktarılmıştır. <ul style="list-style-type: none"> → Şarkıları, ürünle birlikte verilen SonicStage yazılımını kullanarak aktarın. Pilin şarjı tükenmiştir. <ul style="list-style-type: none"> → Pili tam olarak şarj edin (☞ sayfa 66). → Pil şarj edildikten sonra da müzikçalar tepki vermezse, RESET düğmesine basıp müzikçaları sıfırlayın.

Yapılacak İşlem (devam)

Belirti	Neden/Çözüm
Parazit var.	<ul style="list-style-type: none"> • Cep telefonu gibi radyo sinyalleri yayan bir cihaz, müzikçaların yakınında kullanılıyordur. → Cep telefonu gibi cihazları kullanırken müzikçalardan uzak tutun. • CD'lerden alınan ses verileri vb. bozuktur. → Müzikçaları bilgisayara bağlayın ve gürültü oluşturan şarkıları SonicStage yazılımını kullanarak silin, daha sonra müzikçalarınıza tekrar alıp aktarın. Ses verilerini alırken, verilerin zarar görmesini önlemek için diğer uygulamaları kapatın.
Düğmeler çalışmıyor.	<ul style="list-style-type: none"> • HOLD düğmesi ok yönüne (▷) ayarlıdır. → HOLD düğmesini ok yönünün tersine kaydırın (☞ sayfa 10). • Müzikçalarda nem yoğunlaşması vardır. → Müzikçaların kuruması için birkaç saat bekleyin. • Kalan pil gücü az veya yetersizdir. → Pili bilgisayara bağlayarak şarj edin (☞ sayfa 66). → Pil şarj edilir ve yine bir şey değişmezse, RESET düğmesine basıp müzikçaları sıfırlayın (☞ sayfa 74).
Çalma işlemi durmuyor.	<ul style="list-style-type: none"> • Bu müzikçalarda, durdurma ve duraklatma işlemleri arasında bir fark yoktur. ► düğmesine bastığınızda, görüntülenir ve çalma işlemi duraklar/durur.
Müzikçalar çalışmıyor.	<ul style="list-style-type: none"> • Kalan pil gücü yetersizdir. → Pili bilgisayara bağlayarak şarj edin (☞ sayfa 66). → Pil şarj edilir ve yine bir şey değişmezse, RESET düğmesine basıp müzikçaları sıfırlayın (☞ sayfa 74).
Aktarılan şarkılar bulunamıyor.	<ul style="list-style-type: none"> • Müzikçaların dahili flash belleği Windows Gezgini kullanılarak biçimlendirilmiştir. → Dahili flash belleği, müzikçaların "Format" (Biçimlendirme) menüsünü kullanarak biçimlendirin (☞ sayfa 57). • Veri aktarılırken, müzikçalar bilgisayardan çıkarılmıştır. → Kullanılabilir dosyaları bilgisayarınıza geri aktarın ve dahili flash belleği müzikçaların "Format" menüsünü kullanarak biçimlendirin (☞ sayfa 57).
Ses yeterince yüksek değil.	<ul style="list-style-type: none"> • "AVLS" etkindir. → "AVLS"yi devre dışı bırakın (☞ sayfa 44).
Kulaklığın sağ kanalından ses gelmiyor. Veya kulaklığın her iki kanalından da sağ kanal sesi duyuluyor.	<ul style="list-style-type: none"> • Kulaklık jakı tam takılmamıştır. → Kulaklık doğru takılmazsa, ses düzgün çıkmaz. Kulaklığı yerine oturacak şekilde jaka takın (☞ sayfa 9).

Yapılacak İşlem (devam)

Belirti	Neden/Çözüm
Çalma işlemi aniden durdu.	<ul style="list-style-type: none"> • Kalan pil gücü yetersizdir. → Pili bilgisayara bağlayarak şarj edin (☞ sayfa 66).
Müzikçalar biçimlendirilemiyor.	<ul style="list-style-type: none"> • Kalan pil gücü az veya yetersizdir. → Pili bilgisayara bağlayarak şarj edin (☞ sayfa 66).

Ekran

Belirti	Neden/Çözüm
Şarkı adı olarak “□” görüntüleniyor.	<ul style="list-style-type: none"> • Müzikçalarda görüntülenemeyen karakterler vardır. → Şarkı adını uygun karakterlerle yeniden yazmak için ürünle birlikte verilen SonicStage yazılımını kullanın.
Bir mesaj görüntüleniyor.	<ul style="list-style-type: none"> • Mesajlar listesine bakın (☞ sayfa 81).

Güç

Belirti	Neden/Çözüm
Pil ömrü kısa.	<ul style="list-style-type: none"> • Çalışma sıcaklığı 5°C'nin altındadır. → Pil ömrü, pilin özelliklerine bağlı olarak kısalmır. Bu bir arıza değildir. • Pil şarj süresi yeterli değil. → Pili, Full görüntülenene kadar şarj edin. → USB bağlantısı (USB Bus Powered) “Low-Power 100mA”ya ayarlıysa, pili daha uzun süre şarj edin (☞ sayfa 66). • İlgili ayarları yaparak ve güç kaynağını düzgün kullanarak, pil gücünden tasarruf etmek ve müzikçaları daha uzun süre kullanmak mümkündür (☞ sayfa 67). • Pilin değiştirilmesi gerekiyordur. → Size en yakın Sony bayisine başvurun.
Müzikçalar pili şarj edemiyor.	<ul style="list-style-type: none"> • Müzikçalar bilgisayarınızdaki USB bağlantı noktasına düzgün bağlanmamıştır. → Müzikçaları çıkarıp yeniden takın. • Pil, 5 °C ile 35 °C arasındaki ortam sıcaklığından farklı bir sıcaklıkta şarj edilmiştir. → Pili 5 °C ile 35 °C arasında bir ortam sıcaklığında şarj edin. • Bilgisayarınız açık değildir. → Bilgisayarınızı açın. • Bilgisayarınız Uyku veya hazırda bekleme durumuna geçmiştir. → Bilgisayarı Uyku veya hazırda bekleme durumundan çıkarın.
Müzikçalar otomatik olarak kapanıyor.	<ul style="list-style-type: none"> • Müzikçalar, birkaç saniye duraklama modunda bırakılırsa kapanır. → Herhangi bir düğmeye basıp müzikçaları açabilirsiniz.
Şarj işlemi çok çabuk tamamlanıyor.	<ul style="list-style-type: none"> • Şarj işlemi başlatıldığında pilin şarj durumu zaten doluya yakınsa, tam şarj durumuna ulaşmak için çok az süre gerekir.

Bilgisayar bağlantısı/SonicStage

Belirti	Neden/Çözüm
SonicStage yazılımı yüklenemiyor.	<ul style="list-style-type: none"> • Bilgisayarın işletim sistemi yazılımı SonicStage ile uyumlu değildir. <ul style="list-style-type: none"> → Sistem gereksinimlerine bakın (☞ sayfa 95). • Tüm Windows uygulamaları kapalı değildir. <ul style="list-style-type: none"> → Başka programlar çalışırken yükleme işlemini başlatırsanız hata oluşabilir. Bu, özellikle virüsten korunma yazılımı gibi önemli ölçüde sistem kaynağı gerektiren programlar için geçerlidir. • Bilgisayarınızın sabit diskinde yeteri kadar boş alan yoktur. <ul style="list-style-type: none"> → 200 MB veya daha fazla boş alana ihtiyacınız vardır. Bilgisayarınızdaki gereksiz dosyaları silin. • “Administrator” (Yönetici) oturumu açmamışsınızdır. <ul style="list-style-type: none"> → “Administrator” oturumu açmazsanız, SonicStage yüklemesi başarısız olabilir. Oturumu “Administrator” ayrıcalıklarına sahip bir hesap kullanarak açtığınızdan emin olun. • Yükleme işlemi kesilmiş ve yükleme ekranının arkasında bir mesaj iletişim kutusu gizleniyor olabilir. <ul style="list-style-type: none"> → Alt tuşunu basılı tutarken Sekme tuşuna basın. İletişim kutusu görüntülenince, ekrandaki yönergeleri izleyin.
Yükleme işlemi sırasında bilgisayarda bir hata mesajı görüntüleniyor.	<ul style="list-style-type: none"> • Bilgisayarınızın işletim sisteminin müzikçalarla birlikte kullanıma uygun olduğundan emin olun (☞ sayfa 95).
Ürünle birlikte verilen CD-ROM’u takınca bilgisayar otomatik olarak başlamıyor.	<ul style="list-style-type: none"> • Bilgisayarınızın ayarına bağlı olarak, CD-ROM’u taktığınızda yükleme sihirbazı başlamayabilir. <ul style="list-style-type: none"> → CD-ROM’u açmak için Windows Gezgini’nde sağ tıklayın ve SetupSS.exe dosyasını çift tıklayın. Ana yükleme menüsü görüntülenir.
Yazılım yüklenirken, bilgisayarın ekranındaki ilerleme çubuğu hareket etmiyor. Bilgisayarın erişim lambası birkaç dakikadır yanmıyor.	<ul style="list-style-type: none"> • Yükleme normal şekilde ilerliyordur. Lütfen bekleyin. Yükleme işlemi, sistem ortamınıza bağlı olarak 30 dakika ya da daha fazla sürebilir.

Bilgisayar bağlantısı/SonicStage (devam)

Belirti	Neden/Çözüm
SonicStage başlatılmıyor.	<ul style="list-style-type: none"> ● Bilgisayarınızın sistem ortamı, Windows işletim sistemi güncelleştirmesinden dolayı değişmiş olabilir.
SonicStage yazılımında bazı işlevler kısıtlanıyor.	<ul style="list-style-type: none"> ● Bilgisayarınızda yönetici oturumu açmazsanız, bazı işlevler kısıtlanır. Bilgisayarınızda yönetici oturumu açtığınızdan emin olun.
Müzikçalar bilgisayara bağlandığında, “USB CONNECT” (USB BAĞLANTISI) mesajı görüntülenmiyor.	<ul style="list-style-type: none"> ● Müzikçaların USB konektörü, bilgisayarınızdaki USB bağlantı noktasına düzgün bağlanmamıştır. <ul style="list-style-type: none"> → Müzikçaları çıkarıp yeniden takın. ● USB hub kullanılıyor. <ul style="list-style-type: none"> → Müzikçalar USB hub üzerinden bağlanınca çalışmayabilir. Müzikçaları doğrudan bilgisayarınızdaki USB bağlantı noktasına bağlayın. ● Lütfen SonicStage yazılımının onaylanmasını bekleyin. ● Bilgisayarda başka bir uygulama çalışıyor. <ul style="list-style-type: none"> → Müzikçaları çıkarın, birkaç dakika bekleyin ve yeniden takın. Sorun devam ederse müzikçaları çıkarın, bilgisayarı yeniden başlatın ve müzikçaları yeniden takın. ● Müzikçaların USB bağlantısı (USB Bus Powered) “High-Power 500mA” olarak ayarlıdır. <ul style="list-style-type: none"> → “USB Bus Powered” seçeneğini “Low-Power 100mA” olarak ayarlayın (☞ sayfa 51). ● SonicStage yazılımı başarıyla yüklenmemiştir. <ul style="list-style-type: none"> → Ürünle birlikte verilen CD-ROM’u kullanarak yazılımı yeniden yükleyin. Önceki yükleme işlemiyle kaydedilen ses dosyaları, yeni SonicStage yüklemesiyle kullanılabilir.
Müzikçalar bilgisayara bağlandığında bilgisayar tarafından tanınmıyor.	<ul style="list-style-type: none"> ● Müzikçaların USB konektörü, bilgisayarınızdaki USB bağlantı noktasına düzgün bağlanmamıştır. <ul style="list-style-type: none"> → Müzikçaları çıkarıp yeniden takın. ● USB hub kullanılıyor. <ul style="list-style-type: none"> → Müzikçalar USB hub üzerinden bağlanınca çalışmayabilir. Müzikçaları doğrudan bilgisayarınızdaki USB bağlantı noktasına bağlayın. ● Bilgisayarınızın USB bağlantı noktasında sorun olabilir. Müzikçaların USB konektörünü bilgisayarınızdaki başka bir USB bağlantı noktasına bağlayın.

Bilgisayar bağlantısı/SonicStage (devam)

Belirti	Neden/Çözüm
Ses verileri bilgisayardan müzikçalara aktarılamıyor.	<ul style="list-style-type: none"> • Müzikçaların USB konektörü, bilgisayarınızdaki USB bağlantı noktasına düzgün bağlanmamıştır. Ekranda "DATA ACCESS" veya "USB CONNECT" mesajının görüntülediğinden emin olun. <ul style="list-style-type: none"> → Müzikçaları çıkarıp yeniden takın. • Dahili flash bellekte yeteri kadar boş alan yoktur. <ul style="list-style-type: none"> → Müzikçaları bilgisayara bağlayın ve müzikçalardaki boş alanı artırmak için gereksiz şarkıları Sonicstage yazılımını kullanarak silin. • Dahili flash belleğe 65.535'ten fazla şarkı veya 8.192'den fazla çalma listesi aktarmışsınızdır ya da 999'dan fazla şarkı içeren bir çalma listesi aktarmayı deniyorsunuzdur. • Sınırlı çalma süresi veya çalma sayısı olan şarkılar, telif hakkı sahipleri tarafından konulan kısıtlamalar nedeniyle aktarılamayabilir. Tüm ses dosyalarının ayarları hakkında ayrıntılı bilgi için dağıtıcıya başvurun. • SonicStage dışındaki bir uygulama kullanılarak CD'lerden vb. bilgisayarınıza alınan ve telif hakkıyla korunan WMA ve AAC dosyaları SonicStage formatıyla uyumsuz olduklarından aktarılamaz. • Müzikçalarda anormal veriler vardır. <ul style="list-style-type: none"> → Gerekli verilerinizi SonicStage yazılımına geri aktarın ve müzikçaları biçimlendirin (☞ sayfa 57). • Ürünle birlikte verilen SonicStage yazılımını kullanmıyorsunuzdur. <ul style="list-style-type: none"> → Ürünle birlikte verilen SonicStage yazılımını yükleyin. • CD'lerden alınan ses verileri vb. bozuktur. <ul style="list-style-type: none"> → Müzikçaları bilgisayara bağlayın ve zarar görmüş şarkıları SonicStage yazılımını kullanarak silin, daha sonra müzikçalarınıza tekrar alıp aktarın. Ses verilerini alırken, verilerin zarar görmesini önlemek için diğer uygulamaları kapatın.
Müzikçalara yalnızca az sayıda şarkı aktarılabiliyor.	<ul style="list-style-type: none"> • Dahili flash bellekte yeteri kadar boş alan yoktur. <ul style="list-style-type: none"> → Müzikçaları bilgisayara bağlayın ve müzikçalardaki boş alanı artırmak için gereksiz şarkıları Sonicstage yazılımını kullanarak silin. • Dahili flash bellekte ses olmayan veriler yüklüdür. <ul style="list-style-type: none"> → Boş alanı artırmak için ses olmayan verileri bilgisayarınıza taşıyın.
Ses verileri müzikçalardan bilgisayara geri aktarılamıyor.	<ul style="list-style-type: none"> • Şarkıları aktarmayı denediğiniz bilgisayar ile şarkıların ilk başta alındığı bilgisayar aynı değildir. <ul style="list-style-type: none"> → Şarkılar, yalnızca ilk başta alındıkları bilgisayara aktarılabilir. Şarkılar bilgisayara geri aktarılamıyorsa ve müzikçalardaki şarkıları silmek istiyorsanız, SonicStage yazılımında şarkıları seçin ve ☒ düğmesini tıklatıp silin. • Müzikçalara aktarma işleminde kullandığınız bilgisayardaki ses verileri silinmiştir. <ul style="list-style-type: none"> → Şarkı müzikçalara aktarma işleminde kullandığınız bilgisayardan silinirse, ses verisi bilgisayarınıza geri aktarılamaz.

Bilgisayar bağlantısı/SonicStage (devam)

Belirti	Neden/Çözüm
Müzikçalar bilgisayara bağlandığında kararsız hale geliyor.	<ul style="list-style-type: none"> • USB hub veya USB uzatma kablosu kullanılıyordur. <ul style="list-style-type: none"> → Müzikçalar USB hub veya ayrılmış USB uzatma kablosu aracılığıyla bağlanınca çalışmayabilir. Müzikçaları doğrudan bilgisayarınızdaki USB bağlantı noktasına bağlayın.

FM Alıcı (yalnızca NW-E013F/E015F/E016F)

Belirti	Neden/Çözüm
FM yayını iyi duyulmuyor.	<ul style="list-style-type: none"> • Alınan frekans tam olarak ayarlanmamıştır. <ul style="list-style-type: none"> → Yayın alımını artırmak için frekansı elle seçin (☞ sayfa 61).
Yayın alımı zayıf ve ses kalitesi düşük.	<ul style="list-style-type: none"> • Radyo sinyali zayıftır. <ul style="list-style-type: none"> → Sinyal, bina veya araç içinde zayıf olabileceği için FM yayını pencereye yakın bir yerde dinleyin. • Kulaklık kablosu yeterince uzatılmamıştır. <ul style="list-style-type: none"> → Kulaklık kablosu anten görevi görür. Kulaklık kablosunu olabildiğince uzatın.
FM yayını parazitten etkileniyor.	<ul style="list-style-type: none"> • Cep telefonu gibi radyo sinyalleri yayan bir cihaz, müzikçaların yakınında kullanılıyordur. <ul style="list-style-type: none"> → Cep telefonu gibi cihazları kullanırken müzikçalardan uzak tutun.

Diğer

Belirti	Neden/Çözüm
Müzikçalar çalıştırıldığında bip sesi gelmiyor.	<ul style="list-style-type: none"> • “Beep” (Bip Sesi) seçeneği “Beep OFF” (Bip Sesi KAPALI) olarak ayarlanmıştır. <ul style="list-style-type: none"> → “Beep” seçeneğini “Beep ON” (Bip Sesi AÇIK) olarak ayarlayın (☞ sayfa 45).
Müzikçalar ısınıyor.	<ul style="list-style-type: none"> • Pil şarj edilirken ve şarj işleminden hemen sonra müzikçalar sıcak olabilir. Ayrıca, büyük miktarda veri aktarılırken de müzikçalar ısınabilir. Bu durum normaldir ve endişelenmenize gerek yoktur. Müzikçaları soğuması için bir süre bırakın.
Tarih ve saat sıfırlandı.	<ul style="list-style-type: none"> • Müzikçaları pil gücü tükenmiş şekilde bir süre kullanmadan bıraktıysanız, tarih ve saat sıfırlanmış olabilir. <ul style="list-style-type: none"> → Bu bir arıza değildir. Ekranda Full görüntülenene kadar pili şarj edin (☞ sayfa 66) ve tarih ve saat ayarını yeniden yapın (☞ sayfa 46).

Mesajlar

Ekranda bir mesaj görüntülenirse aşağıdaki yönergeleri uygulayın.

Mesaj	Anlamı	Çözüm
ACCESS	Bu mesaj, müzikçaları bilgisayardan çıkardıktan, “Reset All Settings” işlevini etkinleştirdikten (☞ sayfa 56) veya müzikçaları sıfırladıktan (☞ sayfa 74) sonra görüntülenir.	Bu bir hata mesajı değildir. Mesaj kaybolana kadar bekleyin.
AVLS (yanıp sönen)	“AVLS” etkinken ses seviyesi belirlenmiş değeri aşıyordur.	Sesi azaltın veya “AVLS”yi devre dışı bırakın (☞ sayfa 44).
CANNOT PLAY	<ul style="list-style-type: none"> Müzikçalar uyumsuz format nedeniyle belirli dosyaları çalamıyordu. Aktarım zorla yarıda kesilmiştir. 	Çalınamayan şarkı gereksizse, dahili flash bellekten silebilirsiniz. Ayrıntılı bilgi için bkz. “Dahili flash bellekten anormal bir veriyi silmek için” (☞ sayfa 84).
DATA ACCESS	Dahili flash belleğe erişiliyordu.	Lütfen erişimin tamamlanmasını bekleyin. Bu mesaj, dahili flash belleğe erişim sırasında görüntülenir.
DRM ERROR	Telif hakkı koruması için onaylı olmayan bir dağıtım dosyası algılanmıştır.	Normal ses dosyasını bilgisayara geri aktarın ve dahili flash belleği biçimlendirin. Ayrıntılı bilgi için bkz. “Dahili flash bellekten anormal bir veriyi silmek için” (☞ sayfa 84).
EXPIRED	Sona erme/çalma süresi kısıtlaması olan bir şarkıyı çalmayı deniyorsunuzdur.	Çalınamayan şarkı gereksizse, dahili flash bellekten silebilirsiniz. Ayrıntılı bilgi için bkz. “Dahili flash bellekten anormal bir veriyi silmek için” (☞ sayfa 84).

Mesaj	Anlamı	Çözüm
FILE ERROR	<ul style="list-style-type: none"> • Dosya okunamıyordur. • Dosya normal değildir. 	Normal ses dosyasını bilgisayara geri aktarın ve müzikçaları biçimlendirin. Ayrıntılı bilgi için bkz. “Dahili flash bellekten anormal bir veriyi silmek için” (☞ sayfa 84).
FORMAT ERROR	Dahili flash bellek bilgisayarda biçimlendirilmiştir.	Müzikçaları “Format” menüsünü kullanarak biçimlendirin. Ayrıntılı bilgi için bkz. “Dahili flash bellekten anormal bir veriyi silmek için” (☞ sayfa 84).
HOLD	HOLD düğmesi HOLD konumuna ayarlı olduğu için müzikçalar çalıştırılmıyordur.	Müzikçaları çalıştırabilmek için HOLD düğmesini aksi yöne kaydırın (☞ sayfa 10).
LOW BATTERY	Pil gücü yetersizdir.	Pili şarj etmeniz gerekir (☞ sayfa 66).
MEMORY ERROR	Dahili flash bellekle ilgili bir sorun vardır.	Normal ses dosyasını bilgisayara geri aktarın ve “Format” menüsünü kullanarak müzikçaları biçimlendirin. Ayrıntılı bilgi için bkz. “Dahili flash bellekten anormal bir veriyi silmek için” (☞ sayfa 84). Bu mesaj görüntülenmeye devam ederse, size en yakın Sony bayisine başvurun.
NO DATA	Dahili flash bellekte hiç ses dosyası yoktur.	Dahili flash bellekte ses dosyası yoksa, SonicStage yazılımını kullanarak ses dosyaları aktarın.
NO DATABASE	Ses dosyaları aktarılırken, müzikçaların bilgisayarla bağlantısı kesilmiştir.	SonicStage bilgisayarla başlatılarak veriler geri yüklenebilir. Veriler geri yüklenmezse, normal ses dosyasını bilgisayara geri aktarın ve müzikçaları biçimlendirin. Ayrıntılı bilgi için bkz. “Dahili flash bellekten anormal bir veriyi silmek için” (☞ sayfa 84).

Mesaj	Anlamı	Çözüm
NO ITEM	Seçili öğede hiç şarkı yoktur.	SonicStage yazılımını kullanarak ses dosyaları aktarın.
PRESET FULL	30 radyo istasyonu zaten önceden ayarlanmıştır.	En fazla 30 radyo istasyonunu önceden ayarlayabilirsiniz. Daha fazla istasyonu önceden ayarlamak istiyorsanız, önce istenmeyen istasyonları silin (☞ sayfa 63) ve ardından istediğiniz istasyonları önceden ayarlayın.
SIMPLE MODE	<ul style="list-style-type: none"> • Müzikçaları bilgisayar dışında şarkıların aktarılabilirdiği bir aygıtta bağlamış ve ardından müzikçaları aygıttan çıkarmışsınızdır. • SonicStage'in Intelligent işlevi devre dışıdır ve müzikçaları SonicStage'e bağlayıp ardından bağlantısını kesmişsinizdir. 	Bu bir hata değildir. Mesaj kaybolana kadar bekleyin. Bu durumda, bazı işlevler kullanılamayabilir.
SYSTEM ERROR	Donanımla ilgili bir sorun vardır.	Size en yakın Sony bayisine başvurun.
UPDATE ERROR	Müzikçalar donanım yazılımını güncelleştiremiyor.	Bilgisayar ekranındaki yönergeleri izleyin ve yeniden güncelleyin.
USB CONNECT	Müzikçalar bilgisayara bağlanmıştır.	Bu bir hata değildir. Müzikçaları SonicStage yazılımını kullanarak çalıştırabilirsiniz, ancak müzikçalar kontrollerini kullanamazsınız.

Devam ↓

Dahili flash bellekten anormal bir veriyi silmek için

“CANNOT PLAY”, “DRM ERROR”, “EXPIRED”, “FILE ERROR”, “FORMAT ERROR”, “MEMORY ERROR” veya “NO DATABASE” mesajı görüntülenirse, flash bellekte depolanan verilerin tümü ya da bir bölümüyle ilgili bir sorun vardır.

Çalamadığınız veriyi silmek için lütfen aşağıdaki prosedürü izleyin.

- 1 Müzikçaları bilgisayara bağlayın ve SonicStage yazılımını başlatın.**
- 2 Sorunlu verileri belirlediyseniz, SonicStage yazılımını kullanarak bu verileri silin.**
- 3 Sorun devam ederse, müzikçalar bilgisayara bağlıken SonicStage yazılımını kullanarak tüm sorunsuz verileri bilgisayara geri aktarın.**
- 4 Müzikçaları bilgisayardan çıkarın ve dahili flash belleği “Format” menüsünü kullanarak biçimlendirin (☞ sayfa 57).**

SonicStage Yazılımını Kaldırma

Ürünle birlikte verilen yazılımı bilgisayarınızdan kaldırmak için aşağıdaki prosedürü uygulayın.

- 1 **“Başlat” – “Denetim Masası”nı tıklatın.**^{*1}
- 2 **“Program Ekle/Kaldır”ı çift tıklatın.**^{*2}
- 3 **“Şu Anda Yüklü Programlar” listesinde “SonicStage X.X”i tıklatın ve ardından “Kaldır”ı tıklatın.**^{*3}

Ekrandaki yönergeleri izleyin ve bilgisayarınızı yeniden başlatın. Kaldırma işlemi, bilgisayar yeniden başlatıldığında tamamlanır.

^{*1} Windows 2000 Professional kullanılıyorsa, “Ayarlar” – “Denetim Masası”.

^{*2} Windows 2000 Professional kullanılıyorsa, “Değiştir/Kaldır”.

Windows Vista kullanılıyorsa, “Program kaldır” veya “Programlar ve Özellikler” .

^{*3} Windows Vista kullanılıyorsa, “Kaldır”.

Not

- SonicStage yazılımını yüklediğinizde, “OpenMG Secure Module” programı da yüklenir. Başka bir yazılım tarafından kullanılabilmesi için “OpenMG Secure Module” programını silmeyin.

Eski Elektrikli ve Elektronik Cihazların İmhası (Ayrı toplama sistemleriyle Avrupa Birliği ve Diğer Avrupa ülkelerinde kullanılan)

Bu ürünün veya ürüne ait ambalajın üzerinde bulunan bu simge, bu ürünün ev aleti atığı olarak ele alınmayacağını belirtir. Bunun yerine, elektrikli ve elektronik cihazın geri dönüşümü için uygun toplama noktasına teslim edilebilir. Cihazın doğru bir şekilde imha edilmesini sağlayarak cihazın uygunsuz biçimde imhasının yol açacağı çevre ve insan sağlığı üzerindeki olumsuz etkilerin önlenmesine yardımcı olacaksınız. Materyallerin dönüşümü doğal kaynakların korunmasına yardımcı olacaktır. Bu ürünün dönüştürülmesiyle ilgili ayrıntılı bilgi edinmek için, lütfen yerel Hükümet Dairesi, ev aletleri atık imha servisi veya ürünü satın aldığınız mağaza ile irtibat kurun.

Takılabilir Aksesuarlar: Kulaklık

AB Direktiflerini uygulayan ülkelerdeki müşterilere yönelik bildirim

Ürün güvenliği, EMC ve R&TTE ile ilgili AB Direktifine göre, bu ürünün üreticisi 1-7-1 Konan, Minato-ku, Tokyo, Japonya adresinde bulunan Sony Corporation'dır. Yetkili Temsilci, Hedelfinger Strasse 61, 70327 Stuttgart, Almanya adresinde bulunan Sony Deutschland GmbH'dir. Servis veya garanti konularıyla ilgili olarak lütfen ayrı servis veya garanti belgelerinde verilen adreslere başvurun.

Uyarılar

Güvenlik hakkında

- Müzikçalar terminallerinin diğer metal nesnelere kısa devre yapmadığından emin olun.
- Şarj edilebilir pillerde sızıntı varsa, pillere çıplak elle dokunmayın. Pil sıvısı müzikçaların içine sızmış olabileceği için pil sızıntısı olursa size en yakın Sony bayisine başvurun. Sıvı gözünüze kaçarsa gözlerinizi ovmayın, çünkü bu körlüğe neden olabilir. Gözlerinizi temiz suyla yıkayın ve bir doktora başvurun.
Ayrıca, sıvı vücudunuza veya kıyafetlerinize bulaşırsa derhal yıkayın. Aksi halde, yanıklar veya yaralanma olabilir. Pilden sızan sıvı nedeniyle yanar veya yaralanırsanız, bir doktora başvurun.
- Müzikçaların üzerine su dökmeyin veya içine yabancı nesne sokmayın. Aksi halde yangına veya elektrik çarpmasına neden olabilirsiniz.
Bu olursa, müzikçaları derhal kapatın, bağlantısını sökün ve en yakın Sony bayisi veya Sony Servis Merkezine başvurun.
- Müzikçaları ateşe atmayın.
- Müzikçaları sökmeyin veya üzerinde değişiklik yapmayın. Aksi halde elektrik çarpmasına neden olabilirsiniz. Şarj edilebilir pilleri değiştirmek, dahili kontroller veya onarım için size en yakın Sony bayisi veya Sony Servis Merkezine başvurun.

Kurulum hakkında

- Müzikçaların üzerine ağır nesnelere koymayın veya müzikçalara baskı uygulamayın. Bu, müzikçaların arızalanmasına veya zarar görmesine neden olabilir.
- Müzikçaları hiçbir zaman aşırı ışığa, sıcaklığa, neme veya titreşime maruz kalacağı yerlerde kullanmayın. Müzikçaların rengi solabilir, bozulabilir veya zarar görebilir.
- Müzikçaları hiçbir zaman yüksek sıcaklığa maruz bırakmayın; örneğin, güneş altında park edilmiş araç içinde veya doğrudan güneş ışığı altında bırakmayın.
- Müzikçaları yoğun toza maruz kalacağı yerlerde bırakmayın.
- Müzikçaları hareketli veya eğimli yüzeylere bırakmayın.
- Müzikçalar radyo veya televizyon yayını alımında parazite neden olursa, müzikçaları kapatın ve radyo veya televizyondan uzaklaştırın.
- Müzikçalar kasasının deforme olmaması veya müzikçaların arızalanmaması için müzikçaları kullanırken aşağıdaki önlemleri alın.
 - Müzikçalar arka cebinizdeyken oturmayın.



Devam ↓

- Müzikçaları kulaklık kablosu çevresine sarılı olarak çantaya koyup, çantaya yoğun bir baskı uygulamayın.



- Müzikçaları suya maruz bırakmayın. Müzikçalar suya dayanıklı değildir.

Aşağıdaki önlemleri alın.

- Müzikçaların lavaboya veya içi suyla dolu başka herhangi bir kaba düşmemesine özen gösterin.
- Müzikçaları nemli mekanlarda ya da yağmurlu veya karlı kötü havalarda kullanmayın.
- Müzikçaları ıslatmayın. Müzikçalara ıslak elle dokunur veya müzikçaları ıslak bir bezin üzerine koyarsanız, müzikçalar ıslanabilir ve arızalanabilir.



- Kulaklığı müzikçalardan kulaklık fişini tutarak çıkarın. Kulaklık kablosunu çekerseniz, kabloya zarar verebilirsiniz.

Isı artışı hakkında

Müzikçalar uzun süre kullanıldıysa şarj edilirken sıcaklığı artabilir.

Kulaklık hakkında

Yol güvenliği

Çevredeki sesleri duymanızı gerektiren durumlarda kulaklığı kullanmaktan kaçının.

İşitme kaybını önleme

Kulaklığı yüksek ses seviyesinde kullanmaktan kaçının. İşitme uzmanları, sürekli, yüksek seviyeli ve uzun süreli dinlemeden kaçınmanızı önermektedir. Kulaklarınızda çınlama duyuyorsanız sesi azaltın veya kullanmayı bırakın. Özellikle kulaklık kullanırken, ses seviyesini bir anda yükseltmeyin. Yüksek sesin kulaklarınıza zarar vermemesi için ses seviyesini kademeli olarak yükseltin.

Başkalarına saygı gösterme

Sesi orta seviyede tutun. Bu, dışarıdaki sesleri duymanızı ve çevrenizdeki insanlara karşı saygılı olmanızı sağlar.

Uyarı

Müzikçaları kullanırken şimşek çakarsa, kulaklığı derhal çıkarın. Ürünle birlikte verilen kulaklığa karşı alerjik bir reaksiyon geliştirirseniz, kulaklığı kullanmayı hemen bırakın ve bir doktora başvurun.

Kullanım hakkında

- Kayış (ayrı satılır) kullanırken, yanından geçtiğiniz nesnelere takılmamasına dikkat edin. Ayrıca, müzikçaları kayışından tutup sallayarak insanlara çarpmasına neden olmayın.
- Uçak havalanırken veya iniş yaparken yapılan anonslara göre, müzikçaları kullanmaktan kaçının.

LCD hakkında

- LCD ekranı güç uygulayarak itmeyin. Aksi halde renkli noktalar oluşabilir veya LCD panel zarar görebilir.
- Müzikçalar soğuk bir mekanda kullanılırsa ekranda buğu oluşabilir. Bu arıza olduğunu göstermez.
- Müzikçalar soğuk veya sıcak bir mekanda kullanılırsa, karışıklık etkilenebilir.

Temizleme hakkında

- Müzikçaların kasasını, gözlük temizleme bezi gibi yumuşak bir bezle temizleyin.
- Müzikçaların kasası çok kirlenirse, su veya yumuşak bir deterjan çözeltisiyle hafifçe ıslatılmış bir bez kullanarak temizleyin.
- Kasanın kaplamasına zarar verebileceği için herhangi bir tür aşındırıcı bez, temizleme tozu, alkol veya benzin gibi bir çözücü kullanmayın.
- Konektörün yanındaki açıklıktan müzikçaların içine su girmemesine dikkat edin.
- Kulaklık fişini düzenli aralıklarla temizleyin.

Müzikçalarla ilgili soru ya da sorunlarınız için lütfen size en yakın Sony bayisine başvurun.

Yazılım hakkında

- Telif hakkı kanunları, telif hakkı sahibinin izni olmaksızın yazılımın ya da beraberindeki kullanım kılavuzunun tamamı veya bir bölümünün çoğaltılmasını ya da yazılımın kiralınmasını yasaklar.
- SONY, üçüncü kişiler tarafından yapılan tazminat talepleri de dahil olmak üzere, bu müzikçalarla birlikte verilen yazılımın kullanılmasından kaynaklanan mali zararlardan veya kar kayıplarından hiçbir durumda sorumlu tutulamaz.
- Bu yazılımda arızalı üretimden kaynaklanan bir sorun çıkması durumunda, SONY yazılımı değiştirecektir. Ancak SONY, diğer durumlardan sorumlu tutulamaz.
- Bu müzikçalarla birlikte verilen yazılım, belirtilen cihaz dışında başka bir cihazla birlikte kullanılamaz.
- Kaliteyi yükseltmeye yönelik sürekli çabalarımızdan dolayı, yazılım özelliklerinin önceden bildirimde bulunulmaksızın değiştirilebileceğini lütfen unutmayın.

- Bu müzikçaların verilen yazılım dışında bir yazılımla kullanılması, garanti kapsamında değildir.
- Ürünle birlikte verilen yazılımda dillerin görüntülenebilmesi, bilgisayarınızda yüklü olan işletim sistemine bağlıdır. Daha iyi sonuçlar için lütfen yüklü olan işletim sisteminin görüntülemek istediğiniz dille uyumlu olduğundan emin olun.
 - Ürünle birlikte verilen yazılımda tüm dillerin düzgün görüntülenebileceğini garanti etmiyoruz.
 - Kullanıcı tarafından oluşturulan karakterler ve bazı özel karakterler görüntülenemeyebilir.
- Bu kılavuzdaki açıklamalar, temel Windows işlemlerini bildiğiniz varsayılarak yapılmıştır. Bilgisayarınızın ve işletim sisteminizin kullanımıyla ilgili ayrıntılı bilgi için lütfen ilgili kullanım kılavuzlarına bakın.

Örnek ses verileri hakkında*

Müzikçalara, örnek ses verileri önceden yüklenmiştir. Bu ses verilerini silmek için SonicStage yazılımını kullanın.

Örnek ses verilerini silerseniz, bu verileri geri yükleyemezsiniz. Verilerin yedeğini sağlayamayız.

* Bazı ülkelerde ya da bölgelerde bazı örnek veriler yüklenmez.

- Kayıtlı müzik yalnızca kişisel kullanımla sınırlandırılmıştır. Müziğin bu sınırlandırma dışında kullanımı, telif hakkı sahiplerinin iznini gerektirir.
- Sony, müzikçalar veya bilgisayardaki sorunlardan kaynaklanan eksik kayıt/yükleme veya hasarlı verilerden sorumlu değildir.
- Metin ve karakterlerin türüne bağlı olarak, müzikçalarda gösterilen metin cihazda düzgün görüntülenemeyebilir. Bunun nedeni şunlar olabilir:
 - Takılı müzikçaların kapasitesi.
 - Müzikçalar normal çalışmıyordur.
 - İçerik bilgileri, müzikçalar tarafından desteklenmeyen bir dil veya karakterle yazılmıştır.

Müşteri destek Web siteleri hakkında

Bu ürünle ilgili soru veya sorunlarınız varsa aşağıdaki Web sitelerini ziyaret edin.

ABD'deki müşteriler için: <http://www.sony.com/walkmansupport>

Kanada'daki müşteriler için: <http://www.sony.ca/ElectronicsSupport/>

Avrupa'daki müşteriler için: <http://support.sony-europe.com/DNA>

Latin Amerika'daki müşteriler için: <http://www.sony-latin.com/pa/info/>

Diğer ülke veya bölgelerdeki müşteriler için: <http://www.css.ap.sony.com>

Deniz aşırı modelleri satın alan müşteriler için:

<http://www.sony.co.jp/overseas/support/>

Telif Hakları hakkında

- SonicStage ve SonicStage logosu Sony Corporation'ın ticari markaları veya tescilli ticari markalarıdır.
- OpenMG, ATRAC, ATRAC3, ATRAC3plus ve logoları Sony Corporation'ın ticari markalarıdır.
- “WALKMAN” ve “WALKMAN” logosu Sony Corporation'ın tescilli ticari markalarıdır.
- Microsoft, Windows, Windows Vista ve Windows Media, ABD ve/veya diğer ülkelerde Microsoft Corporation'ın ticari markaları veya tescilli ticari markalarıdır.
- Adobe ve Adobe Reader, ABD ve/veya diğer ülkelerde Adobe Systems Incorporated'ın ticari markaları veya tescilli ticari markalarıdır.
- MPEG Layer-3 ses kodlama teknolojisi ve patentleri Fraunhofer IIS ve Thomson tarafından lisanslanmıştır.
- IBM ve PC/AT, International Business Machines Corporation'ın tescilli ticari markalarıdır.
- Macintosh, Apple Inc.'in ticari markasıdır.
- Pentium, Intel Corporation'ın ticari markaları veya tescilli ticari markasıdır.
- ABD ve yabancı patentleri Dolby Laboratories tarafından lisanslanmıştır.
- Diğer tüm ticari markalar ve tescilli ticari markalar ilgili sahiplerinin ticari veya tescilli ticari markalarıdır. Bu kılavuzda, TM ve [®] işaretleri belirtilmemiştir.

Bu ürün, Microsoft Corporation'ın belirli fikir haklarıyla korunmaktadır. Microsoft veya yetkili Microsoft yan kuruluşunun lisansı olmadan söz konusu teknolojinin bu ürün dışında kullanımı veya dağıtımı yasaklanmaktadır.

Program ©2007 Sony Corporation
Documentation ©2007 Sony Corporation

Özellikler

Ses sıkıştırma teknolojisi (desteklenen bit hızları ve örnekleme frekansı*¹)

- MP3 (MPEG-1 Audio Layer-3)
32 ile 320 kb/sn arası değişken bit hızı uyumlu, 32, 44,1, 48 kHz
- WMA*² (Windows Media Audio)
32 ile 192 kb/sn arası değişken bit hızı uyumlu, 44,1 kHz
- ATRAC (Adaptive Transform Acoustic Coding)
48 ile 352 kb/sn (ATRAC3'te 66*³, 105*³, 132 kb/sn), 44,1 kHz
- AAC*² (Advanced Audio Coding)
16 ile 320 kb/sn arası değişken bit hızı uyumlu*⁴, 11,025, 12, 16, 22,05, 24, 32, 44,1, 48 kHz
- Linear-PCM
1.411 kb/sn, 44,1 kHz

*¹ Örnekleme frekansı tüm kodlayıcılara uygun olmayabilir.

*² Telif hakkı korumalı WMA/AAC dosyaları çalınmaz.

*³ ATRAC3'te 66/105 kb/sn hızlarında SonicStage yazılımı kullanılarak CD kaydı yapılamaz.

*⁴ Örnekleme frekansına bağlı olarak, standart olmayan ve garantisiz bit hızları dahildir.

Kaydedilebilir maksimum şarkı sayısı ve süresi (Yaklaşık)

Yaklaşık süreler, aktarılan 4 dakikalık ATRAC, MP3 veya Linear-PCM formatındaki şarkılar temel alınarak hesaplanmıştır.

Diğer çalınabilir ses dosyası formatlarının şarkı sayıları ve süreleri ATRAC, MP3 veya Linear-PCM formatından farklı olabilir.

	NW-E013/E013F		NW-E015/E015F	
Bit hızı	Şarkı sayısı	Süre	Şarkı sayısı	Süre
48 kb/sn	685	45 saat 40 dak.	1.350	90 saat 00 dak.
64 kb/sn	510	34 saat 00 dak.	1.000	66 saat 40 dak.
66 kb/sn	500	33 saat 20 dak.	995	66 saat 20 dak.
96 kb/sn	340	22 saat 40 dak.	680	45 saat 20 dak.
128 kb/sn	255	17 saat 00 dak.	515	34 saat 20 dak.
132 kb/sn	250	16 saat 40 dak.	495	33 saat 00 dak.
160 kb/sn	205	13 saat 40 dak.	410	27 saat 20 dak.
192 kb/sn	170	11 saat 20 dak.	340	22 saat 40 dak.
256 kb/sn	125	8 saat 20 dak.	255	17 saat 00 dak.
320 kb/sn	100	6 saat 40 dak.	205	13 saat 40 dak.
352 kb/sn	94	6 saat 10 dak.	185	12 saat 20 dak.
1.411 kb/sn (Linear-PCM)	23	1 saat 30 dak.	47	3 saat 00 dak.

NW-E016/E016F		
Bit hızı	Şarkı sayısı	Süre
48 kb/sn	2.700	180 saat 00 dak.
64 kb/sn	2.000	133 saat 20 dak.
66 kb/sn	2.000	133 saat 20 dak.
96 kb/sn	1.350	90 saat 00 dak.
128 kb/sn	1.000	66 saat 40 dak.
132 kb/sn	1.000	66 saat 40 dak.
160 kb/sn	820	54 saat 40 dak.
192 kb/sn	685	45 saat 40 dak.
256 kb/sn	515	34 saat 20 dak.
320 kb/sn	410	27 saat 20 dak.
352 kb/sn	375	25 saat 00 dak.
1.411 kb/sn (Linear-PCM)	94	6 saat 10 dak.

Kapasite (Kullanılabilir kullanıcı kapasitesi)*¹

NW-E013/E013F: 1 GB (Yaklaşık 968 MB = 1.015.726.080 bayt)

NW-E015/E015F: 2 GB (Yaklaşık 1,89 GB = 2.035.974.144 bayt)

NW-E016/E016F: 4 GB (Yaklaşık 3,79 GB = 4.075.716.608 bayt)

*¹Müzikçaların kullanılabilir depolama kapasitesi değişiklik gösterebilir.

Belleğin bir bölümü veri yönetim işlevleri için kullanılır.

Ses çıkışı (kulaklık)

- Ses çıkışı
5 mW + 5 mW (16 Ω)
- Frekans aralığı
20 - 20.000 Hz (veri dosyası yürütürken, tek sinyal ölçümü)

FM alıcı

- Önceden ayarlı
30 önceden ayarlı istasyon
- FM Frekans aralığı (yalnızca NW-E013F/E015F/E016F)
87,5 - 108,0 MHz

IF (FM)

375 kHz

Anten

Kulaklık kablosu anten

Arabirim

Kulaklık: Stereo mini

Yüksek Hızlı USB (USB 2.0 uyumlu)

Çalışma sıcaklığı

5°C - 35°C

Güç kaynağı

- Dahili lityum iyon şarj edilebilir pil
- USB gücü (müzikçaların USB kablo konektörü aracılığıyla bilgisayardan)

Şarj süresi

USB tabanlı şarj
Yaklaşık 60 dakika

Pil ömrü (sürekli çalma)*¹

*¹ Bu, “Power Save Mode” (Güç tasarrufu modu) (☞ sayfa 52) “Save ON Super” (Kayıt AÇIK Süper) olarak ve “Sound” (☞ sayfa 28), “VPT” (☞ sayfa 33), “Clear Stereo” (☞ sayfa 34) veya “Dynamic Normalizer” (☞ sayfa 35) kapalı olarak ayarlandığında geçerlidir. Pil süresi, sıcaklık ve kullanıma bağlı olarak değişir.

	NW-E013/E015/E016	NW-E013F/E015F/E016F
Müzikçaların durumu		
ATRAC 132 kb/sn'de çalma	Yaklaşık 30 saat	Yaklaşık 30 saat
ATRAC 128 kb/sn'de çalma	Yaklaşık 27 saat	Yaklaşık 27 saat
ATRAC 48 kb/sn'de çalma	Yaklaşık 28 saat	Yaklaşık 28 saat
MP3 128 kb/sn'de çalma	Yaklaşık 28 saat	Yaklaşık 28 saat
WMA 128 kb/sn'de çalma	Yaklaşık 24 saat	Yaklaşık 24 saat
AAC 128 kb/sn'de çalma	Yaklaşık 28 saat	Yaklaşık 28 saat
Linear-PCM 1.411 kb/sn'de çalma	Yaklaşık 25 saat	Yaklaşık 25 saat
FM yayını alımı sırasında	—	Yaklaşık 10 saat

Ekran

3 satırlı Renkli LCD

Boyut (g/y/d, çıkıntılı parçalar hariç)

82,9 × 22,4 × 13,6 mm

Boyut (g/y/d)

83,1 × 22,8 × 14,2 mm

Ağırlık

Yaklaşık 29 g

Devam ↓

Minimum Sistem Gereksinimleri (müzikçalar için)

- Bilgisayar

IBM PC/AT veya aşağıdaki Windows işletim sistemleri yüklenmiş uyumlu bilgisayar:

- Windows 2000 Professional (Service Pack 4 ya da sonrası)
- Windows XP Home Edition (Service Pack 2 ya da sonrası)
- Windows XP Professional (Service Pack 2 ya da sonrası)
- Windows XP Media Center Edition (Service Pack 2 ya da sonrası)
- Windows XP Media Center Edition 2004 (Service Pack 2 ya da sonrası)
- Windows XP Media Center Edition 2005 (Service Pack 2 ya da sonrası)
- Windows Vista Home Basic
- Windows Vista Home Premium
- Windows Vista Business
- Windows Vista Ultimate

64 bit işletim sistemleri tarafından desteklenmez.

Yukarıdakilerin haricindeki işletim sistemleri desteklenmez.

- CPU: Pentium III 450 MHz veya yukarısı (Windows Vista için Pentium III 800 MHz veya yukarısı)
- RAM: 128 MB veya daha fazlası (Windows Vista için 512 MB veya daha fazlası)
- Sabit Disk sürücüsü: 200 MB kullanılabilir alan veya daha fazlası (1,5 GB veya daha fazlası önerilir)
İşletim sistemi sürümüne bağlı olarak daha fazla alan gerekebilir. Müzik verilerini depolamak için ek alan gereklidir.
- Ekran:
 - Ekran Çözünürlüğü: 800 × 600 piksel (veya daha yukarısı) (1.024 × 768 ya da daha yukarısı önerilir)
 - Renkler: High Color (16 bit) (ya da daha yukarısı) (SonicStage 256 renk veya daha aşağısındaki renk ayarlarında düzgün çalışmayabilir.)
- CD-ROM sürücüsü (WDM kullanarak Digital Music CD çalma özelliklerini destekler). Orijinal CD'ler oluşturmak ya da ses CD'lerini yedeklemek için CD-R/RW sürücüsü gereklidir.
- Ses kartı
- USB bağlantı noktası (Yüksek hızlı USB önerilir)
- Internet Explorer 5.5 veya sonraki sürümlerinin yüklü olması gerekir.
- CD Data Base'i (CDDDB) veya Electronic Music Distribution'ı (EMD) kullanmak için Internet bağlantısı gerekir.

Yukarıdaki Sistem Gereksinimlerini karşılasalar bile tüm bilgisayarlar için çalışma garantisi vermiyoruz.

Aşağıdaki ortamlar tarafından desteklenmez:

- Kişisel olarak oluşturulmuş PC'ler veya işletim sistemleri
- Üretici tarafından yüklenmiş orijinal işletim sisteminin yükseltmesi olan bir ortam
- Birden çok önyüklemeli ortam
- Birden çok monitörlü ortam
- Macintosh

Tasarım ve özellikler önceden haber verilmeksizin değiştirilebilir.

Dizin

Simgeler

📁 (Album).....	37
👤 (Artist).....	37
👤📁 (Artist/Album).....	37
📁 (Favorite 100).....	11
📁 (Klasör).....	27
📁 (Genre).....	37
📁 (Playlists).....	11
📁 (Recent Transfers).....	11
📁 (Release year).....	37
📁 1 (Tek şarkı tekrarlama).....	27
📁 (Tümünü tekrarla).....	27
📁📁 (Klasör tekrarlama).....	27
📁 SHUF (Tüm şarkıları karışık tekrarlama).....	27
📁📁 SHUF (Klasör rasgele tekrarlama).....	27

A

AAC.....	68, 92
Adobe Reader.....	3
Aktarma.....	3
Album.....	23
All Songs (Tüm Şarkılar).....	6, 12
Alıcı.....	59
Artist.....	22
Artist Link Shuffle (Sanatçıya Göre Karışık Çalma).....	18
ATRAC.....	68, 92
AVLS (Otomatik Ses Sınırlama Sistemi).....	44
Ayarlar.....	6

B

Beep(Bip sesi).....	45
Bellek Kapasitesi.....	93
Bilgisayar.....	3, 95
Bit hızı.....	68, 92
Brightness (Parlaklık).....	54

C

Clear Bass (Temiz Bas).....	28
Clear Stereo (Temiz Stereo).....	34
Clock (Saat).....	39
Contrast (Karşıtlık).....	53

Ç

Çalma.....	9, 11
Çalma Aralığı.....	27

D

Date-Time.....	46, 49, 50
Date Disp Type (Tarih Görüntüleme Türü).....	49
Display Mode (Ekran Modu).....	38
Donanım yazılımı.....	73
Dynamic Normalizer (Dinamik Normalleştirici).....	35

E

Ekran.....	11
Equalizer (Ekolayzer).....	29, 31

F

Favorite 100 (Sevilen 100 Şarkı)....	15
FM.....	6, 59
FM Auto Preset (FM Otomatik Önceden Ayarlama).....	60
Format.....	68
Format(Başlat).....	57

G

Genre (Tarz).....	18, 24
Gezgin.....	72
Güncel saati ayarlama.....	46

H

Hızlı ileri sar.....	9
Hızlı geri sar.....	9
HOLD düğmesi.....	10
HOME düğmesi.....	8
HOME menüsü.....	6

I

Information (Bilgi).....	55
Initialize(Format).....	57
Intelligent Shuffle (Rasgele Sırada Çalma).....	6, 17

J

Jacket Mode (Albüm Kapağı Modu).....	40
Jacket Search (Albüm Kapağı Arama).....	6, 26

K

Kalan pil gücü	66
Kaldırma	85
Kapak resmi.....	11, 26, 40
Klasör modu.....	8, 27, 37
Kulaklık.....	7, 88

L

Linear-PCM	68, 92
------------------	--------

M

Manual Volume (Manuel Ses)	41
Manuel ayarlama	61
Mesajlar.....	81
Mono/Auto (Mono/Otomatik).....	65
MP3	68, 92
My Favorite Shuffle (Sevilen Şarkıları Rasgele Çalma).....	17

Ö

Önceden ayarlama.....	61
-----------------------	----

P

Pil.....	66, 67, 94
Playlists (Çalma Listeleri).....	13
Playlist Select (Çalma Listesi Seçme).....	6, 13
PLAY MODE (ÇALMA MODU)	27
Power.....	9, 67, 76
Power Save Mode (Güç Tasarrufu Modu).....	52
Preset Volume (Önceden Ayarlı Ses).....	42, 43

R

Radyo	59
Rasgele sırada çalma	17, 27
Recent Transfers (Yeni Aktarılanlar).....	16
Release Year (Yayınlanma Yılı)	25, 37
Repeat.....	27
RESET (SIFIRLAMA) (müzikçalar)	74
Reset All Settings (Tüm Ayarları Sıfırlama).....	56

S

Saat ayar	46
Scan Sens (Tarama Hassasiyeti).....	64
Search (Arama).....	6, 21

albüme göre	23
sanatçıya göre	22
tarza göre	24
yayınlanma yılına göre	25
şarkı adına göre	21
Seri Numarası	7, 55
Ses seviyesi.....	8, 35, 41
Set Date-Time (Tarih-Saat Ayarı)	46
SonicStage.....	3, 77, 85
Sort (Sıralama)	36
Sorun Giderme	74
Sound (Ses).....	28
Ses ön ayarı.....	28
Ses kalitesi.....	28, 29, 31
Sports Shuffle (Spor Sırasında Rasgele Çalma).....	20

Ş

Şarj Etme.....	66
Şarkı Bilgileri.....	71
Şarkı sıralaması.....	36

T

Time Disp Type (Saat Görüntüleme Türü)	50
Time Machine Shuffle (Yayınlanma Yılına Göre Karışık Çalma)	19

U

USB Bus Powered (USB bağlantı ayarı)	51
Uyku durumu.....	9, 67

V

Veri	84
Volume Limit (Ses Sınırı)	44
Volume Mode (Ses Modu)	41
VOL+/- düğmesi.....	8
VPT	33

W

Windows Gezgini	72
WMA	68, 92

Y

Yardım.....	3
Yükseltme	73

Z

Zaman bilgileri.....	39
----------------------	----