

# SONY®

3-091-535-21(2)

## *Digital Still Camera*

### Mode d'emploi

Lisez entièrement ce mode d'emploi avant d'utiliser l'appareil et conservez-le pour pouvoir le consulter en cas de besoin.

### Istruzioni per l'uso

Prima di usare l'apparecchio, leggere attentamente questo manuale e conservarlo per riferimenti futuri.

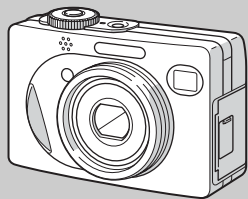

**Cyber-shot**



MEMORY STICK™

**DSC-W1/W12**

© 2004 Sony Corporation

FR

IT

## AVERTISSEMENT

**Pour ne pas risquer un incendie ou une décharge électrique, n'exposez pas cet appareil à la pluie ou à l'humidité.**

**Pour ne pas vous exposer à une décharge électrique, n'ouvrez pas le boîtier de l'appareil. Ne confiez la réparation de cet appareil qu'à un technicien qualifié.**

## Note pour les clients européens

Ce produit a fait l'objet d'essais ayant permis de constater qu'il respectait les limites prescrites par la directive sur la CEM sur l'utilisation de câbles de raccordement de moins de 3 mètres (9,8 pi.).

### Attention

Le champ électromagnétique à des fréquences particulières peut avoir une incidence sur l'image et le son de cet appareil.

### Avis

Si de l'électricité statique ou de l'électromagnétisme interrompt le transfert de données, redémarrez l'application ou débranchez et rebranchez le câble USB.

## Avis

Certains pays et régions peuvent réglementer la mise au rebut de la batterie utilisée pour alimenter ce produit. Veuillez consulter l'autorité locale.

## Pour les utilisateurs au Canada

### RECYCLAGE DES ACCUMULATEURS À HYDRURE MÉTALLIQUE DE NICKEL

Les accumulateurs à hydrure métallique de nickel sont recyclables.

Vous pouvez contribuer à préserver l'environnement en rapportant les piles usées dans un point de collection et recyclage le plus proche.



Pour plus d'informations sur le recyclage des accumulateurs, téléphonez le numéro gratuit 1-800-822-8837 (Etats-Unis et Canada uniquement), ou visitez <http://www.rbrc.org/>

**Avertissement:** Ne pas utiliser des accumulateurs à hydrure métallique de nickel qui sont endommagés ou qui fuient.

### “Memory Stick”

Cet appareil numérique de la classe B est conforme à la norme NMB-003 du Canada.

## Essai d'enregistrement

Avant d'enregistrer des événements importants, nous vous conseillons d'effectuer un test d'enregistrement afin de vous assurer que l'appareil fonctionne correctement.

## Pas d'indemnisation en cas d'enregistrement manqué

Dans le cas où l'enregistrement ou la lecture serait impossible en raison d'un dysfonctionnement de l'appareil ou une anomalie du support d'enregistrement, etc., ceci ne pourra donner lieu à une indemnisation.

## Faites des copies de sauvegarde

Pour ne pas risquer de perdre vos images, copiez toujours les données sur un disque (copie de sauvegarde).

## Remarques sur la compatibilité des données d'image

- Cet appareil est conforme à la norme universelle Design rule for Camera File system de la JEITA (Japan Electronics and Information Technology Industries Association).
- La lecture sur un autre appareil d'images enregistrées avec cet appareil et la lecture sur cet appareil d'images enregistrées ou montées sur un autre appareil ne sont pas garanties.

## Précautions concernant les droits d'auteur

Les émissions de télévision, films, cassettes vidéo et autres œuvres peuvent être protégés par des droits d'auteur. L'enregistrement non autorisé de telles œuvres peut constituer une infraction à la loi sur les droits d'auteur.

## Ne secouez pas et ne heurtez pas l'appareil

Ceci pourrait non seulement provoquer des dysfonctionnements et empêcher l'enregistrement des images, mais aussi rendre le « Memory Stick » inutilisable et provoquer une détérioration ou une perte de données.

## Écran LCD, viseur LCD (modèles avec un viseur LCD seulement) et objectif

- L'écran LCD et le viseur LCD ont été fabriqués avec une technologie de très haute précision et plus de 99,99 % de pixels sont opérationnels. Il se peut, toutefois, que vous constatiez quelques petits points noirs et/ou brillants (blancs, rouges, bleus ou verts) permanents sur l'écran LCD et dans le viseur LCD. Ces points sont normaux pour ce procédé de fabrication et n'affectent aucunement l'enregistrement.
- Soyez attentif lorsque vous placez l'appareil près d'une fenêtre ou à l'extérieur. Une exposition prolongée de l'écran LCD, du viseur ou de l'objectif aux rayons directs du soleil peut provoquer des dysfonctionnements.
- N'exercez pas une forte pression sur l'écran LCD. Ceci pourrait déformer l'écran et provoquer un dysfonctionnement.
- Les images peuvent laisser une traînée sur l'écran LCD dans un endroit froid. Ceci n'est pas une anomalie.

### **Zoom motorisé**

Cet appareil est doté d'un zoom motorisé. Veuillez à ne pas heurter l'objectif et à ne pas le soumettre à une force.

### **Nettoyez la surface du flash avant l'utilisation**

La chaleur de l'émission du flash peut décolorer ou coller la saleté à la surface du flash et rendre ainsi l'émission de lumière insuffisante.

### **Ne mouillez pas l'appareil**

Veuillez à ne pas mouiller l'appareil lorsque vous l'utilisez sous la pluie ou dans des conditions similaires. La pénétration d'eau dans l'appareil peut provoquer des anomalies qui, dans certains cas, peuvent être irrémédiables. Si vous constatez une condensation d'humidité, faites-la disparaître comme il est indiqué à la page 118 avant d'utiliser l'appareil.

### **N'exposez pas l'appareil au sable ou à la poussière**

Une utilisation de l'appareil dans des endroits couverts de sable ou poussiéreux peut provoquer un dysfonctionnement.

### **Ne dirigez pas l'appareil vers le soleil ou une forte lumière**

Vous risqueriez de vous abîmer les yeux de manière irréversible. Ceci pourrait également entraîner un dysfonctionnement de l'appareil.

### **Remarques sur les lieux d'utilisation**

N'utilisez pas l'appareil près de sources de fortes ondes radioélectriques ou de radiations. L'appareil risquerait de ne pas pouvoir enregistrer ou lire correctement.

### **Objectif Carl Zeiss**

Cet appareil est équipé d'un objectif Carl Zeiss capable de restituer une des images nettes avec un excellent contraste. L'objectif de cet appareil a été fabriqué avec un système d'assurance de la qualité certifié par Carl Zeiss conformément aux normes de qualité de Carl Zeiss en Allemagne.

### **Images utilisées dans ce manuel**

Les photos utilisées comme exemple dans ce manuel sont des images reproduites et non des photos réelles prises avec cet appareil.

## Marques

- **Cyber-shot** est une marque de Sony Corporation.
- « Memory Stick »,  « Memory Stick PRO », **MEMORY STICK PRO**, « Memory Stick Duo », **MEMORY STICK DUO**, « Memory Stick PRO Duo », **MEMORY STICK PRO DUO**, « MagicGate » et **MAGICGATE** sont des marques de Sony Corporation.
- Picture Package est une marque de Sony Corporation.
- Microsoft, Windows, Windows Media et DirectX sont des marques déposées ou des marques de Microsoft Corporation aux États-Unis et/ou dans d'autres pays.
- Macintosh, Mac OS, QuickTime, iMac, iBook, PowerBook, Power Mac et eMac sont des marques ou des marques déposées d'Apple Computer, Inc.
- Macromedia et Flash sont des marques ou des marques déposées de Macromedia, Inc. aux États-Unis et/ou dans d'autres pays.
- Intel, MMX et Pentium sont des marques ou des marques déposées d'Intel Corporation.
- Les noms de système et de produit utilisés dans ce manuel sont généralement des marques ou des marques déposées de leurs créateurs ou fabricants respectifs. Notez que les marques <sup>TM</sup> ou ® ne sont pas toujours utilisées dans ce manuel.

# Table des matières

|                                |    |
|--------------------------------|----|
| Lisez ceci en premier .....    | 3  |
| Identification des pièces..... | 8  |
| Sélecteur de mode.....         | 10 |

## Préparation

|   |    |
|---|----|
| Préparation des batteries .....                 | 11 |
| Charge des batteries .....                      | 11 |
| Mise en place des batteries .....               | 13 |
| Utilisation de l'adaptateur secteur .....       | 16 |
| Utilisation de l'appareil à l'étranger .....    | 16 |
| Mise sous tension/hors tension .....            | 17 |
| Comment utiliser la touche de<br>commande ..... | 17 |
| Réglage de la date et de l'heure .....          | 18 |

## Prise de vue d'images fixes

|  |    |
|--|----|
| Insertion et retrait d'un<br>« Memory Stick » .....                              | 20 |
| Sélection de la taille des images fixes .....                                    | 21 |
| Taille et qualité d'image .....  | 22 |
| Prise de vue de base d'images fixes<br>— En mode de réglage<br>automatique ..... | 24 |
| Visualisation de la dernière image prise<br>— Quick Review .....                 | 26 |
| Utilisation de la fonction de zoom.....  | 26 |
| Prise de vue rapprochée<br>— Macro.....  | 28 |
| Utilisation du retardateur .....   | 29 |
| Sélection du mode de flash.....  | 30 |

|  |    |
|--|----|
| Prise de vue par le viseur .....               | 32 |
| Horodatage d'une image fixe .....              | 33 |
| Prise de vue selon la nature du<br>sujet ..... | 34 |

## Visualisation d'images fixes

|   |    |
|---|----|
| Visualisation d'images sur l'écran LCD de<br>l'appareil ..... | 37 |
| Visualisation des images sur un<br>téléviseur .....           | 39 |

## Effacement d'images fixes

|                                      |    |
|--------------------------------------|----|
| Effacement d'images .....            | 41 |
| Formatage d'un « Memory Stick »..... | 43 |

## Avant les opérations avancées

|  |    |
|--|----|
| Comment configurer et utiliser<br>l'appareil .....     | 45 |
| Modification des options de menu .....                 | 45 |
| Modification des paramètres de l'écran<br>SET UP ..... | 46 |
| Sélection de la qualité d'image fixe .....             | 46 |
| Création ou sélection d'un dossier .....               | 47 |
| Création d'un nouveau dossier.....                     | 47 |
| Changement du dossier<br>d'enregistrement .....        | 48 |

## Prise de vue avancée d'images fixes

|   |    |
|---|----|
| Choix d'une méthode de mise au point<br>automatique .....   | 49 |
| Choix d'un cadre du télémètre de mise au<br>point<br>— Télémètre AF.....  | 49 |
| Choix d'une opération de mise au point<br>— Mode AF.....  | 50 |
| Réglage de la distance du sujet<br>— Mise au point préprogrammée.....   | 51 |
| Prise de vue avec réglages manuels de la<br>vitesse d'obturation et de l'ouverture<br>— Exposition manuelle ..... | 52 |
| Réglage de l'exposition<br>— Réglage de la valeur d'exposition<br>(EV) .....                                      | 55 |
| Affichage d'un histogramme .....  | 56 |
| Sélection de la méthode de mesure .....   | 57 |
| Réglage des tonalités de couleur<br>— Balance des blancs.....   | 58 |
| Réglage du niveau du flash<br>— Niveau du flash.....  | 59 |
| Prise de vue en rafale .....  | 60 |
| Prise de vue en mode multi-rafale<br>— Multi-rafale.....  | 61 |
| Prise de vue avec les effets spéciaux<br>— Effet d'image .....  | 62 |

## Visualisation avancée d'images fixes

|  |    |
|--|----|
| Sélection du dossier et lecture d'images           |    |
| — Dossier .....                                    | 63 |
| Agrandissement d'une partie d'une image fixe ..... | 64 |
| Agrandissement d'une image                         |    |
| — Zoom de lecture .....                            | 64 |
| Enregistrement d'une image agrandie                |    |
| — Recadrage .....                                  | 65 |
| Lecture automatique des images                     |    |
| — Diaporama .....                                  | 65 |
| Rotation d'une image fixe                          |    |
| — Rotation .....                                   | 66 |
| Lecture d'images prises en mode multi-rafale ..... | 67 |
| Lecture en continu .....                           | 67 |
| Lecture vue par vue.....                           | 67 |

## Édition d'images fixes

|                                  |    |
|----------------------------------|----|
| Protection d'images              |    |
| — Protéger.....                  | 69 |
| Changement de la taille d'image  |    |
| — Redimensionner .....           | 70 |
| Sélection des images à imprimer  |    |
| — Marque d'impression (DPOF).... | 71 |

## Impression d'images fixes (imprimante PictBridge)

|   |    |
|---|----|
| Raccordement à une imprimante compatible PictBridge ..... | 73 |
| Impression des images .....                               | 74 |
| Impression des images planche index.....                  | 76 |

## Prise de vue et visualisation de films

|   |    |
|---|----|
| Prise de vue de films.....                | 79 |
| Visualisation de films sur l'écran LCD .. | 80 |
| Effacement de films.....                  | 81 |
| Coupage de scènes d'un film .....         | 82 |

## Visualisation d'images sur l'ordinateur

|  |    |
|--|----|
| Copie d'images sur l'ordinateur  |    |
| — Pour les utilisateurs de Windows .....   | 84 |
| Installation du pilote USB .....   | 85 |
| Raccordement de l'appareil à l'ordinateur .....  | 86 |
| Copie d'images.....  | 87 |
| Visualisation d'images sur l'ordinateur .....  | 89 |
| Destinations de stockage des fichiers d'image et noms de fichier .....                                 | 89 |
| Visualisation sur l'appareil de fichiers d'image ayant été précédemment copiés sur un ordinateur ..... | 91 |

|  |    |
|--|----|
| Installation de « Picture Package » .....    | 91 |
| Copie d'images avec « Picture Package »..... | 93 |
| Utilisation de « Picture Package » .....     | 94 |
| Copie d'images sur l'ordinateur              |    |
| — Pour les utilisateurs de Macintosh.....    | 95 |
| Utilisation de « ImageMixer VCD2 » .....     | 96 |

## Dépannage

|                                  |     |
|----------------------------------|-----|
| Dépannage .....                  | 98  |
| Avertissements et messages ..... | 108 |
| Affichage d'autodiagnostic ..... | 110 |

## Informations complémentaires

|  |     |
|--|-----|
| Nombre d'images pouvant être stockées ou durée de prise de vue ..... | 111 |
| Paramètres du menu .....   | 112 |
| Paramètres SET UP.....   | 116 |
| Précautions .....  | 118 |
| « Memory Stick ».....  | 119 |
| Batteries au nickel-hydrure métallique... ..                         | 120 |
| Chargeur de batterie .....   | 121 |
| Spécifications .....   | 122 |
| Écran LCD.....   | 124 |

## Index

|            |     |
|------------|-----|
| Index..... | 128 |
|------------|-----|

## Identification des pièces

Pour les informations sur l'utilisation des pièces, reportez-vous aux pages indiquées entre parenthèses.

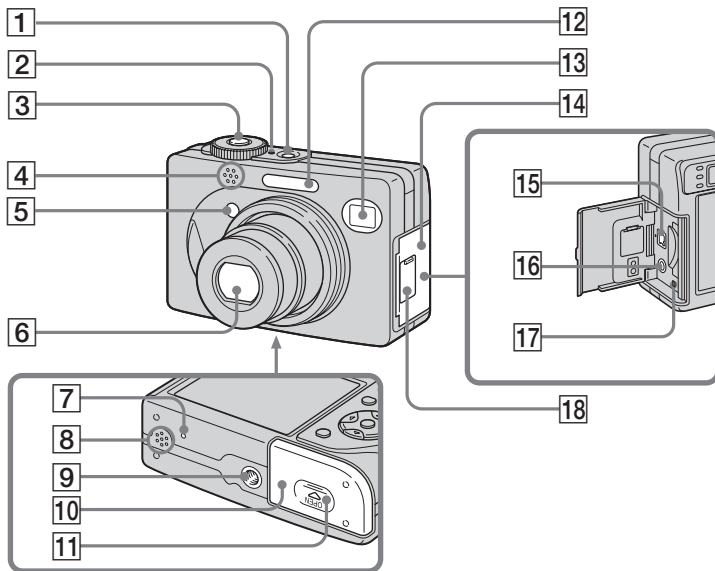

- 1 Touche POWER (17)
- 2 Témoin POWER (17)
- 3 Déclencheur (25)
- 4 Micro
- 5 Témoin de retardateur (29)/  
Illuminateur d'assistance AF (31,  
116)
- 6 Objectif
- 7 Touche RESET (98)
- 8 Haut-parleur
- 9 Douille de trépied
- 10 Couvercle de la batterie (13)
- 11 Touche OPEN (13)
- 12 Flash (30)
- 13 Fenêtre du viseur
- 14 Couvercle des prises/« Memory  
Stick »
- 15 Prise DC IN (16)
- 16 Prise A/V OUT (MONO) (39)
- 17 Témoin d'accès (20)
- 18 Cache-prise DC IN (16)



- Utilisez un trépied avec une longueur de vis inférieure à 5,5 mm (7/32 po.). Si la vis est trop longue, vous ne parvierez pas à fixer solidement l'appareil sur le trépied et il pourra être endommagé.

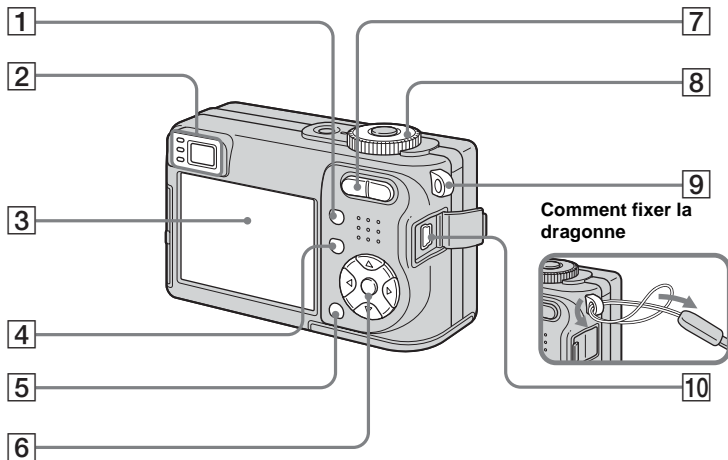



**1** Touche  (activation/désactivation de l'affichage/écran LCD) (32)

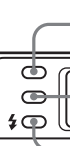

**2** Viseur (32)

 Témoins de retardateur (29)/enregistrement (rouge) (25)  
 Témoins de verrouillage AE/AF (vert) (25)  
 Témoins  (charge du flash) (orange) (30)







**3** Écran LCD

Pour plus d'informations sur les éléments de l'écran LCD, voir pages 124 à 127.

**4** Touche **MENU** (45, 112)



**5** Touche  /  (taille d'image/supprimer) (21, 41)

**6** Touche de commande

Menu activé :  /  /  /  (17)/  
 Menu désactivé :  /  /  (30/  
 29/26/28)

Sélecteur de mode « M » :  
 Vitesse d'obturation/valeur d'ouverture (52)

**7** Pour la prise de vue : Touche de zoom (W/T) (26)

Pour la visualisation : Touche  /  (zoom de lecture) (64)/  
 Touche  (index) (38)

**8** Sélecteur de mode (10, 112)

**9** Crochet pour dragonne

**10** Prise  (USB) (86)

Comment fixer la dragonne

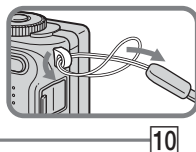

## Sélecteur de mode

Avant d'utiliser l'appareil, placez la marque désirée du sélecteur de mode du côté du témoin POWER.

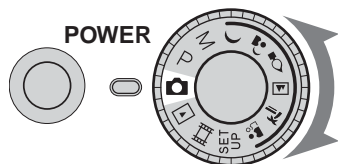

### (Mode de réglage automatique)

La mise au point, l'exposition et la balance des blancs sont automatiquement réglées pour faciliter la prise de vue. La qualité d'image est réglée sur [Fine] (page 46).

### **P (Prise de vue automatique programmée)**

Les réglages de prise de vue sont exécutés automatiquement comme en mode de réglage automatique, mais vous avez également la possibilité de changer la mise au point et d'autres réglages. Vous pouvez aussi définir diverses fonctions de prise de vue à l'aide des menus (pages 45 et 112).

### **M (Prise de vue en mode d'exposition manuelle)**

Vous pouvez régler manuellement la valeur d'ouverture et la vitesse d'obturation (page 52). Vous pouvez aussi définir diverses fonctions de prise de vue à l'aide des menus (pages 45 et 112).

 (mode crépuscule)

 (mode portrait de crépuscule)

 (mode bougies)

 (mode paysage)

 (mode plage)

 (mode flou artistique)

Vous pouvez effectuer facilement des prises de vues selon la scène (page 34). Vous pouvez aussi définir diverses fonctions de prise de vue à l'aide des menus (pages 45 et 113).

### **SET UP (Réglages)**

Vous pouvez changer les réglages de l'appareil (pages 46 et 116).

### (Prise de vue de films)

Vous pouvez prendre des films (page 79).

### (Lecture/Montage)

Vous pouvez visualiser ou monter des images fixes et des films enregistrés (pages 37 et 69).

## Préparation des batteries

Utilisez les batteries suivantes dans cet appareil.

### Batteries utilisables

Batteries au nickel-hydrure métallique  
HR 15/51:HR6 (format AA) (2)  
– NH-AA-DA (2) (fournies)  
– NH-AA-2DA duo (non fournies), etc.

Piles alcalines R6 (format AA) (2)

### Batteries/piles ne pouvant pas être utilisées

Batteries/piles au manganèse  
Batteries/piles au lithium  
Batteries/piles Ni-Cad

En raison de leurs propriétés intrinsèques telles que baisses de tension, nous ne pouvons pas garantir que vous obtiendrez les performances maximales de l'appareil avec les batteries/piles ci-dessus.

### Remarques sur l'utilisation des piles alcalines

- Les piles alcalines ont une durée de service plus courte que les batteries au nickel-hydrure métallique fournies. Il se peut donc que l'appareil s'éteigne alors que l'indicateur de charge restante de la batterie indique une charge suffisante.
- La performance des piles diffère considérablement selon leur fabricant et leur type, et dans certains cas, l'autonomie des piles peut être très courte. Ceci est particulièrement vrai lorsque la température est basse, et une prise de vue peut être impossible au-dessous de 5 °C (41 °F).
- N'utilisez pas une pile neuve avec une pile usagée.
- L'indicateur de charge restante de la batterie n'indique pas des informations correctes lorsque vous utilisez des piles alcalines.
- En raison des caractéristiques des piles alcalines, il y a une différence importante entre la durée de prise de vue disponible et la durée de lecture disponible. Il se peut donc que l'appareil s'éteigne avec l'objectif sorti lorsque vous tournez le sélecteur de mode. Remplacez alors les piles par des neuves ou par des batteries au nickel-hydrure métallique entièrement chargées.

**Nous vous recommandons d'utiliser les batteries au nickel-hydrure métallique fournies.**

## Charge des batteries

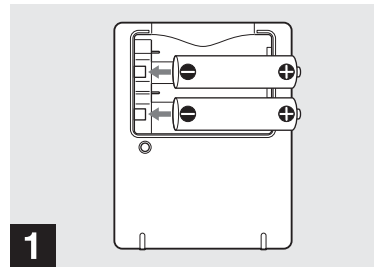

1

➔ **Insérez les batteries au nickel-hydrure métallique dans le chargeur de batterie (fourni) en respectant la polarité +/-.**

- **Vous ne pouvez pas charger des piles alcalines avec le chargeur de batterie.**
- **Chargez les batteries au nickel-hydrure métallique fournies avec l'appareil avant de les utiliser.**
- Branchez le chargeur de batterie à une prise murale facilement accessible à proximité.
- Même si le témoin CHARGE n'est pas allumé, le chargeur de batterie n'est pas isolé du secteur tant qu'il reste branché à la prise murale. En cas de problème lors de l'utilisation du chargeur de batterie, coupez immédiatement l'alimentation en débranchant la fiche de la prise murale.

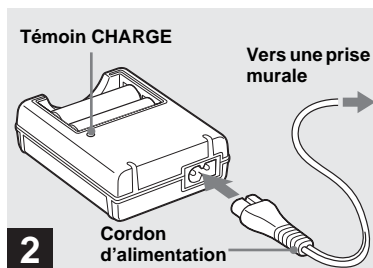

**➔ Branchez le chargeur de batterie à une prise murale à l'aide du cordon d'alimentation.**

Le témoin CHARGE s'allume lorsque la charge commence et s'éteint lorsqu'elle se termine.

Pour plus d'informations sur le chargeur de batterie (fourni), voir page 121.

**Pour retirer les batteries**

Retirez la batterie en appuyant sur son côté – afin de soulever le côté +.

- Lorsque la charge est terminée, débranchez le cordon d'alimentation de la prise murale et retirez les batteries au nickel-hydrure métallique du chargeur de batterie.

**Durée de charge**

| Batterie au nickel-hydrure métallique | Durée de charge  |
|---------------------------------------|------------------|
| NH-AA-DA × 2 (fournies)               | 6 heures environ |

La durée de charge est le temps nécessaire pour charger des batteries au nickel-hydrure métallique complètement déchargées à l'aide du chargeur de batterie fourni à une température ambiante de 25 °C (77 °F).

- La charge des batteries demande environ six heures. Il se peut que le témoin CHARGE reste allumé plus de six heures, mais ceci n'est pas une anomalie.
- Avec le chargeur de batterie du kit STAMINA « Quick charge » (non fourni), les batteries se chargent plus rapidement.

**Durée de charge**

Pour la charge de deux batteries au nickel-hydrure métallique : 2 heures 30 minutes environ  
 Pour la charge de quatre batteries au nickel-hydrure métallique : 5 heures environ

**Remarques sur les batteries au nickel-hydrure métallique**

- Il se peut que les batteries au nickel-hydrure métallique ne se chargent pas complètement lorsqu'elles sont neuves ou si elles sont restées longtemps inutilisées. Ceci est caractéristique de ce type de batteries et n'est pas une anomalie. Vous pourrez remédier à ce problème en utilisant les batteries jusqu'à ce qu'elles soient complètement déchargées, puis en les rechargeant, et ce à plusieurs reprises.
- Les batteries au nickel-hydrure métallique risquent de ne pas se charger correctement si leurs pôles sont sales. Nettoyez de temps à autre les pôles des batteries et les bornes du chargeur avec un chiffon sec.
- Transportez toujours les batteries au nickel-hydrure métallique dans l'étui de batteries fourni. Des objets métalliques pourraient autrement court-circuiter les côtés + et – et provoquer une surchauffe ou un incendie.
- Les batteries au nickel-hydrure métallique se déchargent naturellement avec le temps même lorsqu'elles ne sont pas utilisées. Il est recommandé de les recharger juste avant de les utiliser.

## Mise en place des batteries

- Si vous rechargez les batteries au nickel-hydrure métallique avant qu'elles ne soient entièrement déchargées, il se peut que l'avertissement de faible charge s'affiche prématurément. Ce phénomène est appelé « effet de mémoire ».\* Vous pouvez corriger ce problème en ne rechargeant les batteries que lorsqu'elles sont complètement déchargées.

\* « Effet de mémoire » – situation dans laquelle la capacité des batteries est temporairement réduite.

- Pour faire se décharger les batteries complètement, laissez l'appareil fonctionner en mode diaporama (page 65) jusqu'à ce qu'elles se déchargent.

- N'enlevez pas leur enveloppe extérieure et ne les endommagez pas. N'utilisez jamais des batteries dont les enveloppes ont été partiellement ou entièrement retirées ou des batteries ayant été fendues. Les batteries pourraient couler, exploser ou chauffer et vous infliger des brûlures ou blessures. Ceci pourrait causer un dysfonctionnement du chargeur de batterie.

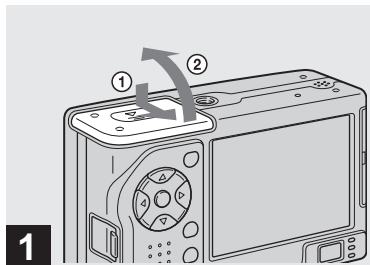

**1** → Ouvrez le couvercle de la batterie.

Pour ouvrir le couvercle, appuyez sur ▼ de la touche OPEN et faites-le glisser dans le sens de la flèche.

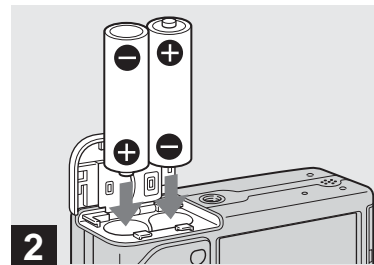

**2** → Mettez les batteries en place.

Faites correspondre les pôles +/- des batteries avec les marques +/- à l'intérieur du logement de batterie.

- Essayez de temps à autre la saleté des bornes des batteries et des contacts au dos du couvercle intérieur à l'aide d'un chiffon sec. Des traces de doigts et autres souillures sur les bornes de batterie ou les contacts peuvent raccourcir considérablement l'autonomie des batteries.

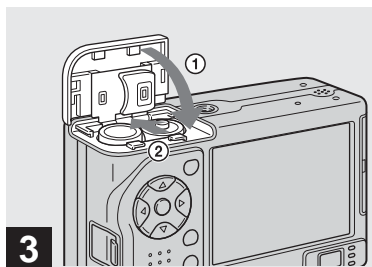

**→ Refermez le couvercle de la batterie.**

Poussez les piles avec le couvercle et fermez celui-ci fermement jusqu'à ce qu'il se verrouille.

**Pour retirer les batteries**

Tenez l'appareil avec le couvercle du logement de batterie tourné vers le haut, ouvrez le couvercle et retirez les batteries.

- Veillez à ne pas faire tomber les batteries lorsque vous ouvrez ou fermez le couvercle du logement de batterie.

**Indicateur de charge restante (lors de l'utilisation de batteries au nickel-hydrure métallique)**

À mesure que la charge des batteries diminue lors de l'utilisation, l'indicateur de charge restante indique la charge restante à l'aide des symboles suivants :

| Indicateur de charge restante | Charge approximative restante des batteries  |
|-------------------------------|--|
|                               | Charge restante suffisante   |
|                               | Batteries à demi-chargées  |
|                               | Batteries presque déchargées. L'enregistrement/lecture s'arrêtera bientôt.   |
|                               | Remplacez les batteries par des batteries complètement chargées ou rechargez-les. (L'indicateur d'avertissement clignote.) |

- Si l'écran LCD est éteint, appuyez sur pour l'allumer.
- Il se peut que cette information ne soit pas correctement indiquée selon les conditions d'utilisation de l'appareil, l'état de charge ou les conditions ambiantes.
- Lorsque vous utilisez des piles alcalines, l'indicateur de charge restante de la batterie n'indique pas des informations correctes. La performance des piles diffère aussi considérablement selon les fabricants et leur type. Il se peut donc que l'appareil s'éteigne bien que l'indicateur de charge restante de la batterie indique une charge suffisante. Remplacez alors les piles par des neuves ou utilisez les batteries au nickel-hydrure métallique fournies.
- Lorsque vous utilisez l'adaptateur secteur (non fourni), l'indicateur de charge restante de la batterie n'est pas affichée.

## Autonomie de la batterie et nombre d'images pouvant être enregistrées/visualisées

Les tableaux indiquent l'autonomie approximative de la batterie et le nombre approximatif d'images pouvant être enregistrées/visualisées lors d'une prise de vue en mode normal avec des batteries (fournies) entièrement chargées sous une température de 25 °C (77 °F). Le nombre d'images pouvant être enregistrées ou visualisées suppose que le « Memory Stick » fourni est remplacé lorsque c'est nécessaire. Notez que, dans certaines conditions d'utilisation, le nombre réel peut être inférieur à celui qui est indiqué.

- La capacité de la batterie diminue avec le nombre d'utilisations et le temps (page 120).

## Prise de vue d'images fixes

### Dans des conditions moyennes<sup>1)</sup>

| Taille d'image | NH-AA-DA (2) (fournies) |                 |                                 |
|----------------|-------------------------|-----------------|---------------------------------|
|                | Écran LCD               | Nombre d'images | Autonomie de la batterie (min.) |
| 5M             | Allumé                  | 340 environ     | 170 environ                     |
|                | Éteint                  | 580 environ     | 290 environ                     |
| VGA (E-mail)   | Allumé                  | 340 environ     | 170 environ                     |
|                | Éteint                  | 580 environ     | 290 environ                     |

| Taille d'image | Piles alcalines R6 (format AA) (2) (non fournies) |                 |                                 |
|----------------|---|-----------------|---------------------------------|
|                | Écran LCD   | Nombre d'images | Autonomie de la batterie (min.) |
| 5M             | Allumé  | 70 environ      | 35 environ                      |
|                | Éteint  | 150 environ     | 75 environ                      |
| VGA (E-mail)   | Allumé  | 70 environ      | 35 environ                      |
|                | Éteint  | 150 environ     | 75 environ                      |

- Lors de l'utilisation de piles alcalines Sony

<sup>1)</sup> Prise de vue dans les conditions suivantes :

-  (Qual. img) sur [Fine]
- prise de vue une fois toutes les 30 secondes
- zoom commuté alternativement entre le côté W et le côté T
- flash déclenché toutes les deux fois
- mise sous et hors tension toutes les dix fois
- [Mode AF] sur [Pointuel]

La méthode de mesure est basée sur la norme CIPA. (CIPA : Camera & Imaging Products Association)

### Visualisation d'images fixes<sup>2)</sup>

| Taille d'image | NH-AA-DA (2) (fournies) |                                 |
|----------------|-------------------------|---------------------------------|
|                | Nombre d'images         | Autonomie de la batterie (min.) |
| 5M             | 6800 environ            | 340 environ                     |
| VGA(E-mail)    | 6800 environ            | 340 environ                     |

<sup>2)</sup> Visualisation d'images individuelles dans l'ordre de des intervalles de trois secondes environ

## Prise de vue de films<sup>3)</sup>

| NH-AA-DA (2) (fournies) |                  |
|-------------------------|------------------|
| Écran LCD allumé        | Écran LCD éteint |
| 170 min. environ        | 240 min. environ |

<sup>3)</sup> Prise de vue de films en continu avec une taille d'image de [160]

- L'autonomie de la batterie et le nombre d'images pouvant être enregistrées/visualisées sont inférieures dans les conditions suivantes :
  - température ambiante basse
  - flash utilisé
  - fréquentes mises sous tension et hors tension de l'appareil
  - zoom fréquemment utilisé
  - [Rétrocl LCD] sur [Clair] dans les paramètres SET UP
  - [Mode AF] sur [Contrôle] dans les paramètres SET UP
  - faible charge de la batterie

## Utilisation de l'adaptateur secteur

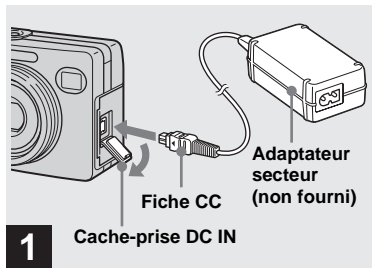

- ➔ Ouvrez le cache-prise DC IN et branchez l'adaptateur secteur AC-LS5 (non fourni) à la prise DC IN de l'appareil.

Branchez la fiche CC avec la marque ▲ tournée vers l'avant de l'appareil.

- Utilisez impérativement l'adaptateur secteur AC-LS5. Les autres adaptateurs secteurs ne peuvent pas être utilisés avec cet appareil.
- Branchez l'adaptateur secteur à une prise murale facilement accessible à proximité. En cas de problème lors de l'utilisation de l'adaptateur secteur, coupez immédiatement l'alimentation en débranchant la fiche de la prise murale.

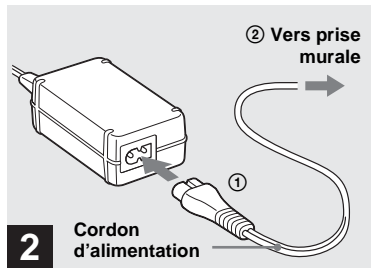

- ➔ Raccordez le cordon d'alimentation à l'adaptateur secteur, puis à une prise murale.

- Après avoir utilisé l'adaptateur secteur, débranchez-le de la prise DC IN de l'appareil et de la prise murale.
- L'appareil n'est pas isolé du secteur tant qu'il reste branché à la prise murale, même s'il est éteint.

## Utilisation de l'appareil à l'étranger

### Sources d'alimentation

Le chargeur de batterie (fourni) ou l'adaptateur secteur AC-LS5 (non fourni) vous permet d'utiliser votre appareil dans n'importe quel pays ou région avec un courant de 100 à 240 V CA, 50/60 Hz. Utilisez une fiche adaptatrice secteur [a] en vente dans le commerce si la prise murale [b] n'est pas adaptée.

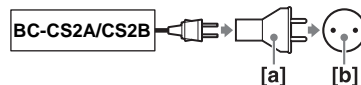

- N'utilisez pas un transformateur électronique (convertisseur de tension de voyage) car ceci pourrait provoquer un dysfonctionnement.



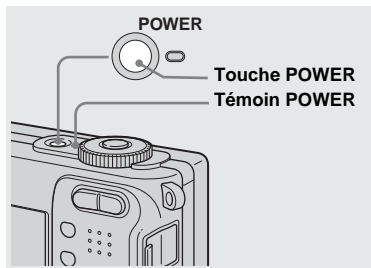

### → Appuyez sur POWER.

Le témoin POWER (vert) s'allume et l'appareil est mis sous tension. À la première mise sous tension de l'appareil, l'écran Réglage heure apparaît (page 18).

### Mise hors tension

Appuyez à nouveau sur POWER. Le témoin POWER s'éteint et l'appareil est mis hors tension.

- **Ne laissez pas l'appareil avec l'objectif sorti pendant une durée prolongée avec les batteries retirées ou l'adapter secteur (non fourni) débranché, etc., car il pourrait en résulter un dysfonctionnement.**
- L'objectif se déplace si vous mettez l'appareil sous tension alors que le sélecteur de mode se trouve sur une position autre que SET UP ou , ou lorsque vous appuyez sur le poussoir RESET. Ne touchez pas l'objectif lorsqu'il se déplace.







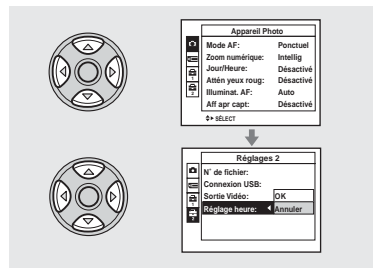

## Fonction de mise hors tension automatique

Si vous n'utilisez pas l'appareil pendant trois minutes environ lors d'une prise de vue, une visualisation d'images ou l'utilisation du menu (SET UP), il s'éteint automatiquement pour économiser les batteries. La fonction de mise hors tension automatique ne fonctionne que lorsque l'appareil est alimenté par des batteries. Elle est inopérante dans les conditions suivantes :

- lors de la visualisation de films
- lors de la lecture en mode diaporama
- lorsque la prise  (USB) ou A/V OUT (MONO) est connectée





Pour changer les réglages actuels de l'appareil, faites apparaître le menu ou l'écran SET UP (page 46) et utilisez la touche de commande pour effectuer les modifications.



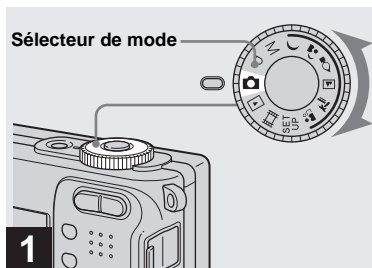





Pour définir une option de menu, appuyez sur  de la touche de commande afin de sélectionner l'option et le réglage désirés, puis validez. Pour définir une option de SET UP, appuyez sur  de la touche de commande afin de sélectionner l'option et le réglage désirés, puis appuyez sur  pour valider.

## Réglage de la date et de l'heure



➔ Placez le sélecteur de mode sur .

- Pour changer la date et l'heure, placez le sélecteur de mode sur SET UP, sélectionnez [Réglage heure] dans  (Réglages 2) (pages 46 et 117) et effectuez les opérations depuis l'étape **3**.

- Vous pouvez également effectuer cette opération lorsque le sélecteur de mode est sur P, M, , , , , , ,  ou .

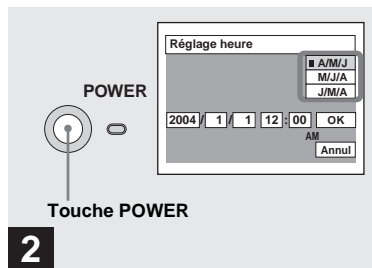

➔ Appuyez sur POWER pour mettre l'appareil sous tension.

Le témoin POWER (vert) s'allume et l'écran Réglage heure apparaît sur l'écran LCD.

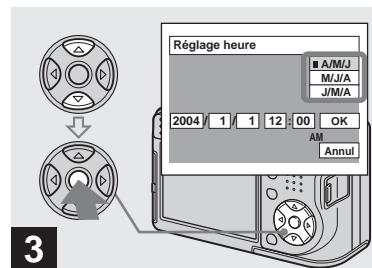

➔ Sélectionnez le format d'affichage de la date désiré avec ▲/▼ de la touche de commande, puis appuyez sur .

Choisissez [A/M/J] (année/mois/jour), [M/J/A] (mois/jour/année) ou [J/M/A] (jour/mois/année).

- Si la batterie-bouton rechargeable (page 119), qui fournit l'alimentation pour la protection de la date et de l'heure, vient à se décharger complètement, l'écran Réglage heure réapparaît. Dans un tel cas, réglez à nouveau la date et l'heure en commençant à l'étape **3** ci-dessus.

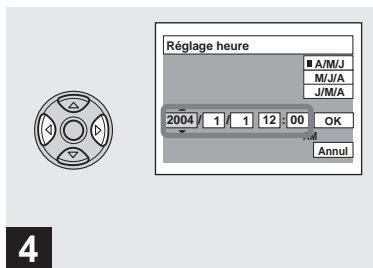

- 4** → Sélectionnez l'élément (année, mois, jour, heures ou minutes) que vous désirez régler avec ◀/▶ de la touche de commande.

L'élément à régler est indiqué par ▲/▼.

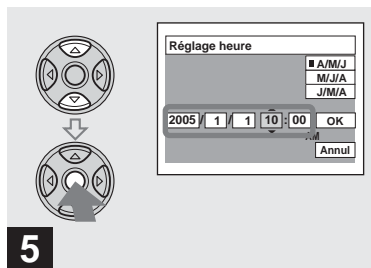

- 5** → Spécifiez la valeur numérique avec ▲/▼ de la touche de commande, puis appuyez sur ● pour valider.

Une fois la valeur saisie, ▲/▼ permet de passer à l'élément suivant. Répétez les opérations des étapes **4** et **5** pour tous les éléments de la date et de l'heure.

- Si vous avez choisi [J/M/A] à l'étape **3**, réglez l'heure sur un cycle de 24 heures.
- Minuit est indiqué par 12:00 AM et midi par 12:00 PM.

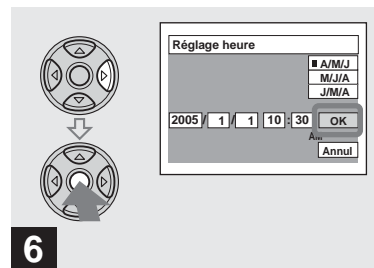

- 6** → Sélectionnez [OK] avec ▶ de la touche de commande, puis appuyez sur ●.

La date et l'heure sont validées et l'horloge indique l'heure.

- Pour abandonner le réglage de la date et de l'heure, sélectionnez [Annul] avec ▲/▼/◀/▶ de la touche de commande, puis appuyez sur ●.

## Insertion et retrait d'un « Memory Stick »

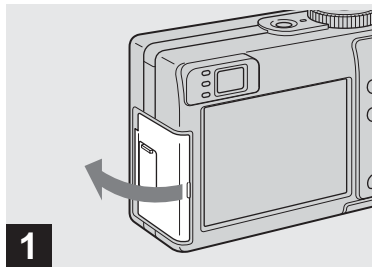

**1** → Ouvrez le couvercle des prises/  
« Memory Stick ».

- Pour plus d'informations sur le « Memory Stick », voir page 119.

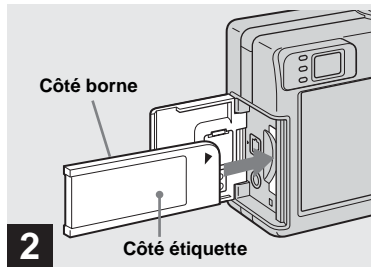

**2** → Insérez le « Memory Stick ».

Insérez un « Memory Stick » à fond jusqu'au déclic comme sur l'illustration.

- Enfoncez le « Memory Stick » complètement de façon qu'il soit bien engagé dans le connecteur. Si le « Memory Stick » n'est pas correctement inséré, il se peut que vous ne puissiez pas l'utiliser pour l'enregistrement ou la lecture d'images.

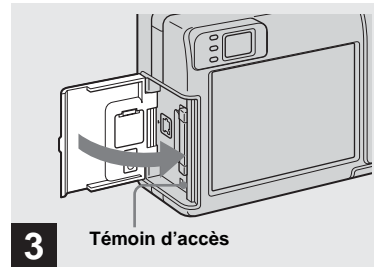

**3** → Fermez le couvercle des prises/  
« Memory Stick » jusqu'à ce qu'il produise un déclic.

**Pour retirer un « Memory Stick »**



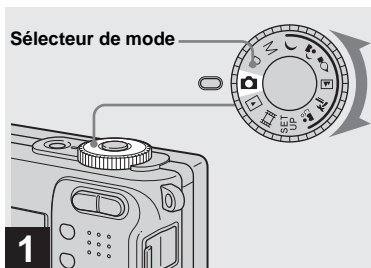

Ouvrez le couvercle des prises/« Memory Stick », puis poussez brièvement le « Memory Stick » pour le faire sortir.

- Lorsque le témoin d'accès est allumé, ceci indique que l'appareil enregistre ou lit une image. Ne retirez alors jamais le « Memory Stick » et ne mettez jamais l'appareil hors tension. Ceci pourrait endommager les données.



## Sélection de la taille des image fixes

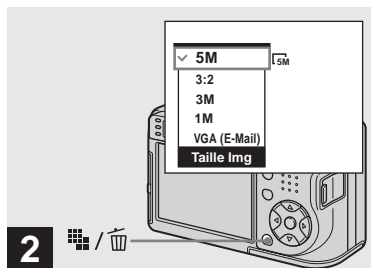

➔ Placez le sélecteur de mode sur  et mettez l'appareil sous tension.

- Vous pouvez également effectuer cette opération lorsque le sélecteur de mode est sur P, M, , , ,  ou .



➔ Appuyez sur  /  (taille d'image).

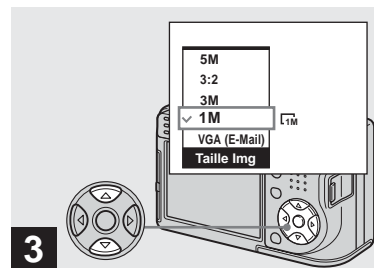

Les options de taille d'image apparaissent.

- Pour plus d'informations sur la taille d'image, voir page 22.



➔ Sélectionnez la taille d'image désirée avec ▲/▼ de la touche de commande.

La taille d'image est spécifiée.

Après ce paramétrage, appuyez sur  /  (taille d'image) de façon que les options de taille d'image disparaissent de l'écran LCD.

- La taille d'image sélectionnée ici reste mémorisée lorsque vous mettez l'appareil hors tension.

# Taille et qualité d'image

Vous pouvez choisir la taille d'image (nombre de pixels) et la qualité d'image (taux de compression) en fonction du type d'image que vous désirez prendre.

La taille d'image est indiquée par le nombre de pixels (points) (largeur × hauteur) composant une image. La taille d'image 5M (2592×1944), par exemple, indique qu'il y a 2592 pixels en largeur et 1944 pixels en hauteur. Plus le nombre de pixels est élevé, plus la taille d'image est grande.

Vous pouvez choisir entre une image de qualité Fine (haute qualité) et une image de qualité Standard. Chaque qualité d'image utilise un taux de compression différent.

En mode Fine, la qualité est meilleure pour les images de grande taille, mais les données augmentent et le nombre d'images pouvant être enregistrées sur un « Memory Stick » diminue. Consultez le tableau ci-contre pour choisir la taille et la qualité d'image selon le type d'images que vous désirez prendre.

## Aperçu de la taille d'image

La figure ci-dessous représente une image utilisant la taille maximum et la taille minimum.

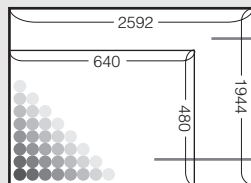

**Taille d'affichage :** 5M

Taille d'image : 5M

2592 pixels × 1944 pixels = 5 038 848 pixels

**Taille d'affichage :** VGA(E-Mail)

Taille d'image : VGA

640 pixels × 480 pixels = 307 200 pixels

## Exemples basés sur la taille d'image

| Taille d'image                |  | Consignes d'utilisation  |
|-------------------------------|--|--|
| 5M <sup>1)</sup> (2592×1944)  |  | <ul style="list-style-type: none"><li>• Pour stocker des images importantes, une impression en format A4 ou une impression d'images haute densité en format A5</li><br/><li>• Pour une impression en format carte postale</li><br/><li>• Pour l'enregistrement d'un grand nombre d'images</li><li>• Pour l'envoi d'images comme pièces jointes à un e-mail ou la création de pages web</li></ul> |
| 3:2 <sup>2)</sup> (2592×1728) |  |  |
| 3M (2048×1536)                |  |  |
| 1M (1280×960)                 |  |  |
| VGA(E-Mail) (640×480)         |  |  |

<sup>1)</sup> Ce paramètre a été réglé sur [5M] en usine. Ceci est la meilleure qualité d'image sur cet appareil.

<sup>2)</sup> Les images sont enregistrées avec le même rapport de format 3:2 que le papier de tirage photo, le papier carte postale, etc.

## Exemples basés sur la qualité d'image

| Qualité d'image (taux de compression) |                                      | Consignes d'utilisation   |
|---------------------------------------|--------------------------------------|---|
| Fine                                  | Faible compression (meilleur aspect) | <ul style="list-style-type: none"> <li>• Pour enregistrer ou imprimer avec une meilleure qualité d'image</li> <li>• Pour l'enregistrement d'un grand nombre d'images</li> </ul> |
| Standard                              | Compression élevée (normale)         |   |

## Nombre d'images pouvant être stockées sur un « Memory Stick »<sup>3)</sup>

Le nombre d'images pouvant être stockées en mode Fine (Standard)<sup>4)</sup> est indiqué ci-dessous.  
(Unité : nombre d'images)

| Taille d'image \ Capacité | Capacité    |              |              |               |                |                |                 |
|---------------------------|-------------|--------------|--------------|---------------|----------------|----------------|-----------------|
|                           | 16Mo        | 32Mo         | 64Mo         | 128Mo         | MSX-256        | MSX-512        | MSX-1G          |
| 5M                        | 6<br>(11)   | 12<br>(23)   | 25<br>(48)   | 51<br>(96)    | 92<br>(174)    | 188<br>(354)   | 384<br>(723)    |
| 3:2                       | 6<br>(11)   | 12<br>(23)   | 25<br>(48)   | 51<br>(96)    | 92<br>(174)    | 188<br>(354)   | 384<br>(723)    |
| 3M                        | 10<br>(18)  | 20<br>(37)   | 41<br>(74)   | 82<br>(149)   | 148<br>(264)   | 302<br>(537)   | 617<br>(1097)   |
| 1M                        | 24<br>(46)  | 50<br>(93)   | 101<br>(187) | 202<br>(376)  | 357<br>(649)   | 726<br>(1320)  | 1482<br>(2694)  |
| VGA(E-Mail)               | 97<br>(243) | 196<br>(491) | 394<br>(985) | 790<br>(1975) | 1428<br>(3571) | 2904<br>(7261) | 5928<br>(14821) |

<sup>3)</sup> Lorsque [Mode ENR] est sur [Normal].

Pour le nombre d'images pouvant être stockées dans les autres modes, voir page 111.

<sup>4)</sup> Pour plus d'informations sur la qualité d'image (taux de compression), voir page 46.

- Lorsque vous utilisez cet appareil pour visualiser des images enregistrées sur un modèle Sony antérieur, il se peut que la taille d'image affichée soit différente de la taille réelle.
- Lorsque vous visualisez les images sur l'écran LCD de l'appareil, elles ont toutes la même taille.
- Le nombre d'images prises peut différer de ces valeurs dans certaines conditions de prise de vue.
- Lorsque le nombre d'images pouvant encore être prises est supérieur à 9 999, l'indicateur « >9999 » apparaît sur l'écran LCD.
- Vous pourrez redimensionner les images plus tard (fonction de redimensionnement, voir page 70).

# Prise de vue de base d'images fixes — En mode de réglage automatique

## Tenue en main correcte



Lors de la prise de vue, veillez à ne boucher l'objectif, la fenêtre du viseur, l'émetteur de flash, le micro ou le témoin de retardateur/illuminateur d'assistance AF avec les doigts (page 8).

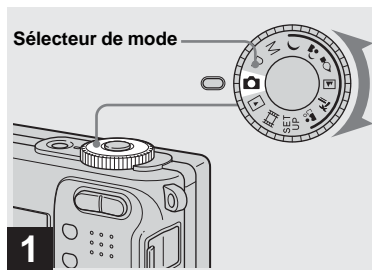

➔ **Placez le sélecteur de mode sur  et mettez l'appareil sous tension.**

- Le cache d'objectif s'ouvre lorsque vous mettez l'appareil sous tension.
- Ne touchez pas la partie de l'objectif lorsque celui-ci fonctionne (quand vous appuyez sur POWER ou mettez l'appareil sous tension, par exemple) ou que la fonction zoom est utilisée (page 26).
- Cet appareil peut créer de nouveaux dossiers et sélectionner les dossiers d'enregistrement sur le « Memory Stick » (page 47).

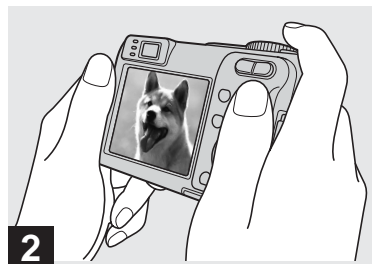

➔ **Tenez l'appareil immobile à des deux mains et centrez le sujet dans le cadre de mise au point.**

- La distance focale minimale du sujet est d'environ 50 cm (19 3/4 po.). Pour prendre des sujets plus proches, utilisez le mode de prise de vue rapprochée (macro) (page 28).
- Le cadre sur l'écran LCD indique la plage de réglage de la mise au point (cadre du télémètre AF, page 49).





**3** → **Enfoncez le déclencheur à mi-course et maintenez-le sur cette position.**

Un bip se fait entendre, mais l'image n'est pas encore enregistrée. Lorsque l'indicateur de verrouillage AE/AF cesse de clignoter pour rester continuellement allumé, l'appareil est prêt pour la prise de vue. (L'écran LCD peut se figer pendant une fraction de seconde sur certains sujets.)

- Si vous relâchez le déclencheur, la prise de vue est annulée.
- Vous pouvez prendre la vue même lorsque l'appareil n'émet pas de bip, mais la mise au point ne sera alors pas correcte.

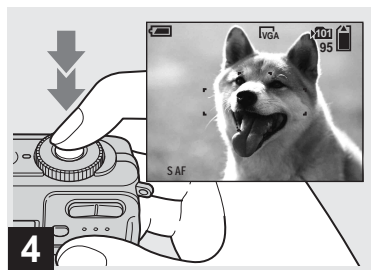

**4** → **Enfoncez complètement le déclencheur.**

Vous entendez le bruit de l'obturateur. L'image sera enregistrée sur le « Memory Stick ». Lorsque le témoin d'enregistrement (page 9) s'éteint, vous pouvez prendre l'image suivante.

- Lorsque l'appareil est alimenté par des batteries, si vous n'utilisez pas l'appareil pendant un certain temps en mode d'enregistrement ou de lecture, il s'éteint automatiquement pour les économiser (page 17).

## Mise au point automatique

Lorsque la mise au point du sujet est difficile, l'indicateur de verrouillage AE/AF clignote lentement lors de la prise de vue. Le bip de verrouillage AE n'est, d'autre part, pas émis.

La mise au point automatique peut être difficile dans les conditions ci-dessous. Relâchez alors le déclencheur, recadrez la photo, puis recommencez la mise au point.

- sujet situé loin de l'appareil et sombre
- faible contraste entre le sujet et le fond
- sujet se trouvant derrière une vitre (fenêtre, par exemple)
- sujet en mouvement rapide
- sujet ayant des réflexions ou brillant (miroir ou objet lumineux, par exemple)
- sujet clignotant
- sujet en contre-jour

Deux fonctions de mise au point automatique sont disponibles : « cadre du télémètre AF » qui définit la position de mise au point en fonction de la position et de la taille du sujet et « mode AF » qui définit le moment du départ/de la fin de la mise au point. Pour plus d'informations, voir page 49.

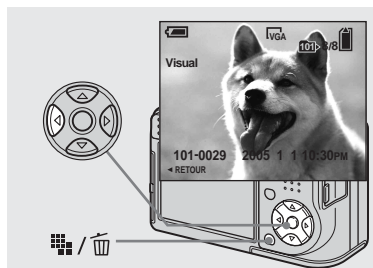

➔ Appuyez sur ◀ (Ⓢ) de la touche de commande.

Pour revenir au mode de prise de vue normal, appuyez légèrement sur le déclencheur ou appuyez à nouveau sur ◀ (Ⓢ).

### Pour effacer l'image affichée sur l'écran LCD

- 1 Appuyez sur / (supprimer).
- 2 Sélectionnez [Supprim] avec ▲ de la touche de commande, puis appuyez sur ●.  
L'image est effacée.

- Il se peut que l'image apparaisse instable juste au début de la lecture. Ceci est dû au traitement d'image.

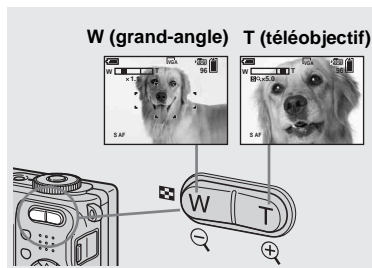

➔ Appuyez sur les touches de zoom pour choisir la position de zoom désirée pour la prise de vue.

### Distance focale minimale du sujet

50 cm (19 3/4 po.) environ de la surface de l'objectif

- L'objectif se déplace pendant l'utilisation du zoom. Ne touchez pas l'objectif lorsqu'il se déplace.
- Il n'est pas possible de changer le facteur de zoom pendant la prise de vue d'un film (page 79).

## Zoom

L'appareil est doté de fonctions de zoom agrandissant l'image à l'aide d'un zoom optique et de deux types de traitements numériques. Le zoom numérique vous permet de choisir entre le zoom intelligent et le zoom numérique de précision. Lorsque le zoom numérique est sélectionné, la méthode de zoom passe du zoom optique au zoom numérique quand le facteur de zoom dépasse 3×.

Pour n'utiliser que le zoom optique, placez [Zoom numérique] sur [Désactivé] dans les paramètres SET UP (page 116). Dans ce cas, la zone du zoom numérique n'apparaît pas sur la barre d'affichage du facteur de zoom sur l'écran LCD et la valeur maximale de zoom est de 3×. La méthode d'agrandissement et le facteur de zoom diffèrent selon la taille d'image et le type de zoom. Sélectionnez le zoom selon le résultat de prise de vue désiré.

Lorsque vous appuyez sur la touche de zoom, l'indicateur de facteur de zoom apparaît sur l'écran LCD comme il est indiqué ci-dessous.

Le côté W de cette barre est la zone du zoom optique ; le côté T est la zone du zoom numérique

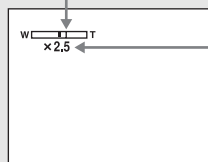

Indicateur de facteur de zoom

- L'indicateur de facteur de zoom diffère selon le type de zoom.
  - zoom optique : **X**
  - zoom intelligent : **SQx**
  - zoom numérique de précision : **PQx**
- Le cadre du télémètre AF n'apparaît pas lors de l'utilisation du zoom numérique. L'indicateur **AF** ou **T** clignote et le système AF fonctionne en privilégiant les sujets situés près du centre.

### Zoom intelligent



Zoom optique



Zoom intelligent

L'image est agrandie presque sans aucune distorsion. Vous avez ainsi l'impression d'un zoom optique lorsque vous utilisez le zoom intelligent. Pour sélectionner le zoom intelligent, placez [Zoom numérique] sur [Intellig] dans les paramètres SET UP (page 116). À la sortie d'usine, le zoom intelligent est activé.

Le facteur de zoom maximum dépend de la taille d'image sélectionnée comme il est indiqué ci-dessous.

| Taille d'image | Facteur de zoom maximum |
|----------------|-------------------------|
| 3M             | 3.8×                    |
| 1M             | 6.1×                    |
| VGA(E-Mail)    | 12×                     |

**Le zoom intelligent ne peut pas être utilisé lorsque la taille d'image sélectionnée est [5M] ou [3:2]. Sélectionnez une taille d'image différente. À la sortie d'usine, la taille d'image sélectionnée est [5M].**

- Lors de l'utilisation du zoom intelligent, l'image peut paraître grossière sur l'écran LCD. Ce phénomène est toutefois, sans effet sur l'image enregistrée.
- Il n'est pas possible d'utiliser le zoom intelligent en mode multi-rafale.

### Zoom numérique de précision



Zoom optique



Zoom numérique de précision

Toutes les tailles d'image sont agrandies à un maximum de 6×. Cette fonction découpe et agrandit une certaine partie de l'image et ceci entraîne une dégradation de qualité d'image. Pour sélectionner le zoom numérique de précision, placez [Zoom numérique] sur [Précision] dans les paramètres SET UP (page 116).



Le mode de prise de vue rapprochée (macro) permet de faire des gros plans sur des sujets tels que fleurs ou insectes. En réglant complètement le zoom du côté W, vous pouvez prendre des sujets jusqu'à une distance minimale de 6 cm (2 3/8 po.). La distance de mise au point minimale varie, toutefois, avec la position du zoom. Il est donc recommandé de prendre la vue avec le zoom réglé complètement du côté W.



**Avec le zoom complètement du côté W :**

6 cm (2 3/8 po.) environ de la surface de l'objectif



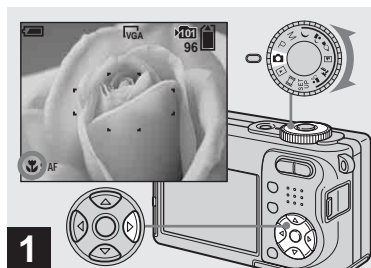

**Avec le zoom complètement du côté T :**

30 cm (11 7/8 po.) environ de la surface de l'objectif



**1** → Placez le sélecteur de mode sur  et appuyez sur **▶** () de la touche de commande.

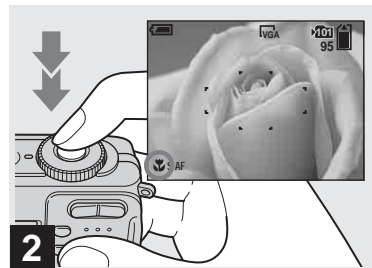

L'indicateur  (macro) s'affiche sur l'écran LCD.

- Si le menu est affiché à l'écran, appuyez tout d'abord sur MENU pour le faire disparaître.
- Vous pouvez également effectuer cette opération lorsque le sélecteur de mode est sur P, M, , ,  ou .



**2** → Centrez le sujet dans le cadre. Maintenez le déclencheur à demi-enfoncé pour la mise au point, puis enfoncez-le complètement.



**Pour revenir en mode d'enregistrement normal**

Appuyez à nouveau sur **▶** () de la touche de commande. L'indicateur  disparaît de l'écran LCD.



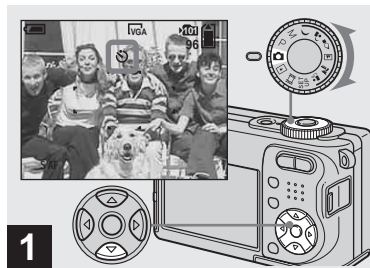



## Utilisation du retardateur

- Pour une prise de vue rapprochée (macro), utilisez l'écran LCD. Si vous utilisez le viseur, le champ visible dans le viseur peut être différent de celui réellement enregistré. Ceci est dû au parallaxe.
- En mode de prise de vue rapprochée (macro), la plage de netteté se rétrécit considérablement et il se peut donc que le sujet ne soit pas net en totalité.
- En mode de prise de vue rapprochée (macro), la vitesse AF diminue pour permettre une mise au point précise de sujets rapprochés.



➔ Placez le sélecteur de mode sur  et appuyez sur ▼ () de la touche de commande.

L'indicateur  (retardateur) apparaît sur l'écran.

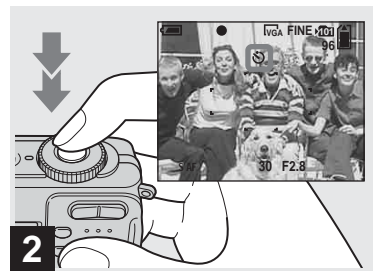

- Si le menu est affiché à l'écran, appuyez tout d'abord sur MENU pour le faire disparaître.
- Vous pouvez également effectuer cette opération lorsque le sélecteur de mode est sur P, M, , , , , ,  ou .



➔ Centrez le sujet dans le cadre. Maintenez le déclencheur à demi-enfoncé pour la mise au point, puis enfoncez-le complètement.

Lorsque vous appuyez sur le déclencheur, le témoin du retardateur (page 8) clignote et un bip se fait entendre jusqu'au fonctionnement de l'obturateur (10 secondes plus tard environ).



### Pour désactiver le retardateur pendant son fonctionnement

Appuyez à nouveau sur ▼ () de la touche de commande. L'indicateur  disparaît de l'écran LCD.

- Ne vous placez pas devant l'appareil pour appuyer sur le déclencheur car le réglage de l'exposition et la mise au point ne pourraient pas s'effectuer correctement.

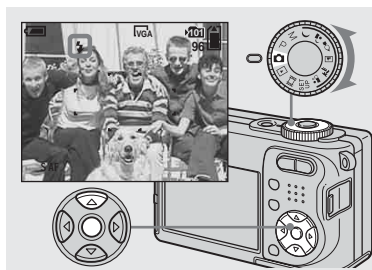
## Sélection du mode de flash



➔ Placez le sélecteur de mode sur  et appuyez plusieurs fois sur  (↕) de la touche de commande pour sélectionner un mode de flash.









À chaque pression sur  (↕), l'indicateur change comme suit.

**Pas d'indicateur (auto)** : Lors d'une prise de vue dans un endroit sombre ou à contre-jour, le flash se déclenche automatiquement. Ce paramètre a été réglé sur Auto en usine.

**↕ (flash toujours actif)** : Le flash se déclenche quel que soit l'éclairage ambiant.

**↕<sub>SL</sub> (synchro lente)** : Le flash se déclenche quel que soit l'éclairage ambiant. La vitesse d'obturation est faible dans les endroits sombres, ce qui assure une prise de vue nette d'un arrière-plan situé hors de la portée du flash.

**⊗ (pas de flash)** : Le flash ne se déclenche pas.

- Si le menu est affiché à l'écran, appuyez tout d'abord sur MENU pour le faire disparaître.
- Vous pouvez également effectuer cette opération lorsque le sélecteur de mode est sur P, M, ,  ou .
- La distance de prise de vue recommandée avec le flash est d'environ 0,2 à 3,5 m (7 7/8 à 11 pi. 5 7/8 po.) (W)/0,3 à 2,5 m (11 7/8 à 8 pi. 2 1/2 po.) (T) (Lorsque [ISO] est sur [Auto] dans les paramètres du menu).
- Le flash émet deux éclairs. Le premier est un pré-éclair permettant de régler l'intensité lumineuse du flash. Le second est l'éclair normal émis pour la prise de vue.
- Vous pouvez changer l'intensité lumineuse du flash avec  (Niv. flash) dans les paramètres du menu (page 59). (Vous ne pouvez pas changer l'intensité lumineuse du flash lorsque le sélecteur de mode se trouve sur .)
- En mode <sub>SL</sub> (synchro lente) ou  (pas de flash), la vitesse d'obturation diminue dans les endroits sombres et il est alors recommandé d'utiliser un trépied.
- Pendant la charge du flash, le témoin  (charge du flash) clignote. Après la charge, le témoin s'éteint.
- Ce paramétrage reste mémorisé après la mise hors tension de l'appareil.

## Prise de vue en contre-jour

En mode de réglage automatique, le flash se déclenche automatiquement lors d'une prise de vue en contre-jour, même si l'éclairage autour du sujet est suffisant (synchro lumière du jour).

### Avant le déclenchement du flash



### Lors du déclenchement du flash



- Dans certaines conditions de prise de vue, il se peut que le mode synchro lumière du jour ne donne pas les effets désirés.
- Si vous ne désirez pas utiliser le flash, sélectionnez  (pas de flash) comme mode de flash.

## Pour atténuer les yeux rouges du sujet

Placez [Attén yeux rouge] sur [Activé] dans les paramètres SET UP (page 116).

L'indicateur  apparaît sur l'écran LCD et le flash émet des pré-éclaircs juste avant la prise de vue pour atténuer le phénomène des yeux rouges.





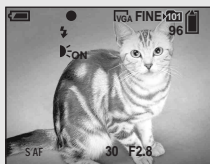

- La fonction d'atténuation des yeux rouges ne produit pas toujours l'effet désiré si le sujet présente certaines particularités individuelles, s'il est distant, si son regard n'est pas tourné vers l'appareil au moment du premier flash ou en raison d'autres conditions.
- Lorsque [Attén yeux rouge] se trouve sur [Activé], le flash émet deux éclaircs ou plus.

## Prise de vue avec l'illuminateur d'assistance AF

L'illuminateur d'assistance AF offre un éclairage d'appoint pour faciliter la mise au point sur le sujet dans des endroits sombres.  apparaît sur l'écran LCD et l'illuminateur d'assistance AF émet une lumière rouge entre le moment où vous enfoncez le déclencheur à mi course et le verrouillage de la mise au point.



Si vous ne désirez pas utiliser cette fonction, placez [Illuminat. AF] sur [Désactivé] dans les paramètres SET UP (page 116).

- Si la lumière de l'illuminateur d'assistance AF n'atteint pas suffisamment le sujet ou si le sujet est insuffisamment contrasté, la mise au point n'est pas réalisée. (Une distance de jusqu'à 3,5 m (11 pi. 5 7/8 po.) (W)/2,5 m (8 pi. 2 1/2 po.) (T) environ est recommandée.)
- La mise au point s'effectue dès lors que la lumière de l'illuminateur d'assistance AF atteint le sujet, même si elle est légèrement décalée par rapport au centre du sujet.
- Lorsqu'une distance de mise au point préprogrammée est spécifiée (page 51), l'illuminateur d'assistance AF est inopérant.
- Le cadre du télémètre AF n'apparaît pas. L'indicateur  ou  clignote et le système AF fonctionne en privilégiant les sujets situés près du centre.
- L'illuminateur d'assistance AF ne fonctionne pas lorsque le sélecteur de mode est sur  ou .
- L'illuminateur d'assistance AF émet une lumière très vive. Bien que ceci ne soit pas dangereux, il est déconseillé de regarder directement de près dans l'émetteur de l'illuminateur AF.

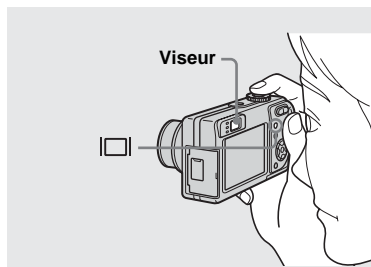

Le viseur est utile pour économiser la batterie ou lorsque l'écran LCD ne permet pas de vérifier facilement l'image.

À chaque pression sur , l'affichage change comme suit :

### Histogramme activé

(Les informations d'image peuvent également être affichées pendant la lecture.)





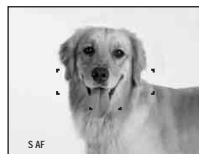

### Indicateurs éteints

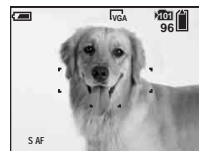

### Écran LCD éteint

### Indicateurs activés



- L'image que vous voyez par le viseur ne représente pas l'étendue de prise de vue réelle. Ceci est dû au parallaxe. Pour vérifier l'étendue de prise de vue réelle, utilisez l'écran LCD.
- De même qu'avec l'indicateur de verrouillage AE/AF sur l'écran LCD, vous pouvez commencer la prise de vue lorsque le témoin de verrouillage AE/AF de la partie du viseur cesse de clignoter pour rester continuellement allumé (page 25).
- Lorsque l'écran LCD est éteint :
  - Le zoom numérique ne fonctionne pas (page 27).
  - [Mode AF] sur [Ponctuel] (page 50).
  - Lorsque vous appuyez sur  (mode de flash)/  (retardateur)/ , l'image apparaît sur l'écran LCD pendant deux secondes environ pour vous permettre de vérifier ou modifier le paramétrage.
- Lors de la prise de vue/visualisation de films, l'état de l'écran LCD change comme suit : Indicateurs éteints → Écran LCD éteint → Indicateurs allumés
- Pour une description détaillée des indicateurs, voir page 124.
- Pour une description détaillée de l'histogramme, voir page 56.
- Ce paramétrage reste mémorisé après la mise hors tension de l'appareil.



## Horodatage d'une image fixe

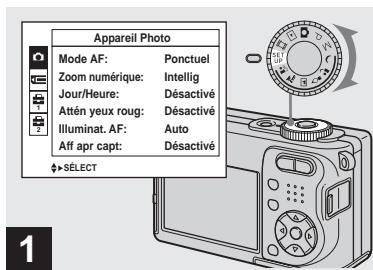

1

➔ Placez le sélecteur de mode sur SET UP.

L'écran SET UP apparaît.

- En mode multi-rafale, l'horodatage ne s'effectue pas.
- Lorsque les images ont été horodatées lors de la prise de vue, il n'est pas possible de faire disparaître les indications de la date et de l'heure.
- La date et l'heure n'apparaissent pas sur l'écran LCD pendant la prise de vue, mais l'indicateur **DATE** est affiché. La date et l'heure actuelles n'apparaissent en rouge en bas et à droite que pendant la lecture.

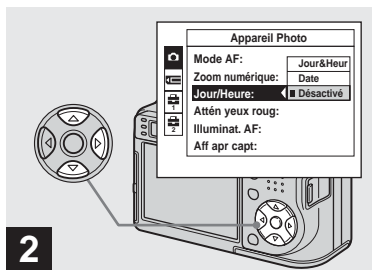

2

➔ Sélectionnez (Appareil Photo) avec ▲ de la touche de commande, puis appuyez sur ►.

Sélectionnez [Jour/Heure] avec ▲/▼, puis appuyez sur ►.

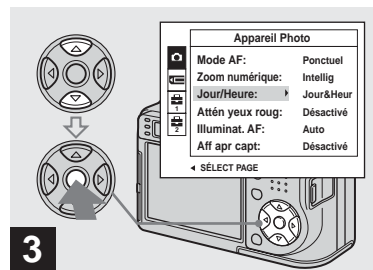

3

➔ Sélectionnez l'option de la date et l'heure avec ▲/▼ de la touche de commande, puis appuyez sur ●.

**Jour&Heur** : la date, les heures et les minutes sont indiquées sur l'image.

**Date** : l'année, le mois et le jour sont indiqués sur l'image.

**Désactivé** : la date et l'heure ne sont pas indiquées sur l'image.

Après ce paramétrage, placez le sélecteur de mode sur et prenez la photo.

- Vous pouvez également prendre la vue avec le sélecteur de mode sur P, M, , , , ou .
- Si vous sélectionnez [Date], la date est indiquée sur l'image dans le format sélectionné dans « Réglage de la date et de l'heure » (page 18).
- Ce paramétrage reste mémorisé après la mise hors tension de l'appareil.

## Prise de vue selon la nature du sujet

Vous pouvez prendre la vue plus efficacement en sélectionnant le mode approprié, puis en appuyant sur le déclencheur.

### ☾ Mode crépuscule

Ce mode vous permet de prendre des scènes de nuit de loin en préservant l'ambiance nocturne. La vitesse d'obturation diminue et il est donc recommandé d'utiliser un trépied.



### 👤☾ Mode portrait de crépuscule

Ce mode convient à la photographie de portraits dans l'obscurité. Il vous permet de prendre des photos nettes de personnes dans l'obscurité en préservant l'ambiance nocturne. La vitesse d'obturation diminue et il est donc recommandé d'utiliser un trépied.



### 🕯️ Mode bougies

Vous pouvez enregistrer des soirées ou cérémonies à la bougie et des scènes éclairées par des bougies en préservant l'ambiance particulière de ce type d'éclairage. La vitesse d'obturation diminue et il est donc recommandé d'utiliser un trépied.



### 🏔️ Mode paysage

Pour la mise au point sur un sujet éloigné tel qu'un paysage.



### 🌴 Mode plage

Lors d'une prise de vue au bord de la mer ou d'un lac, le bleu de l'eau est clairement enregistré.



## Mode flou artistique

Ce mode vous permet d'obtenir des couleurs de peau aux tons plus lumineux et plus chauds qui embellissent l'image. L'effet de flou artistique crée une atmosphère plus douce pour les portraits, les compositions florales, etc.

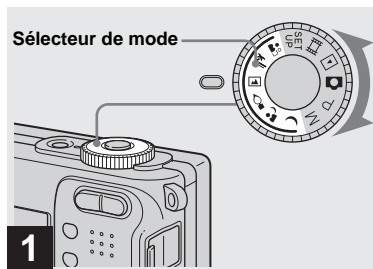



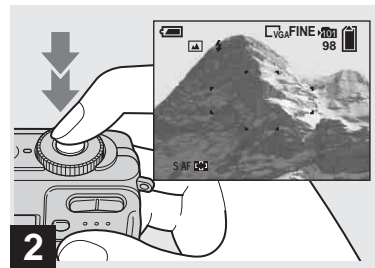

















→ Placez le sélecteur de mode sur , , , ,  ou .



→ Centrez le sujet dans le cadre. Maintenez le déclencheur à demi-enfoncé pour la mise au point, puis enfoncez-le complètement.

## Combinaisons pour chaque position du sélecteur de mode

Lors d'une prise de vue avec le sélecteur de mode sur , , , ,  ou , les fonctions (mode de flash, par exemple) sont combinées de telle façon que les réglages soient optimaux pour la scène. Voir le tableau ci-dessous.

| Fonction<br>Sélecteur de mode   | Macro | Mode de flash   | Cadre du télémètre AF | Mise au point préprogrammée | Balance des blancs  | Rafale/Multi-rafale |
|---|-------|---|-----------------------|-----------------------------|---|---------------------|
|  | —     |    | ○                     | ∞                           | ○   | —                   |
|  | ○     |  SL  | ○                     | ○                           | Auto  | —                   |
|  | —     |    | AF centre             | 0.5m/1.0m/<br>3.0m/7.0m     |  | —                   |
|  | —     |   | ○                     | ∞                           | ○   | ○                   |
|  | ○     |   | ○                     | ○                           | ○   | ○                   |
|  | ○     | ○   | ○                     | ○                           | ○   | ○                   |

- indique que vous pouvez régler la fonction selon vos préférences.

## Obturation lente NR

La fonction d'obturation lente NR réduit les bruits parasites des images enregistrées pour donner des images nettes. Lorsque la vitesse d'obturation est de 1/6 seconde ou moins, l'appareil active automatiquement la fonction d'obturation lente NR et « NR » apparaît à côté de l'indicateur de vitesse d'obturation.



Appuyez complètement sur le déclencheur.

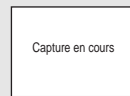

L'écran devient noir.

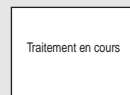

Lorsque le message « Traitement en cours » disparaît, ceci indique que l'image a été enregistrée.

- L'utilisation d'un trépied est recommandée pour éliminer les effets des vibrations.
- Lorsque vous spécifiez une vitesse d'obturation lente, le traitement peut demander un certain temps.

# Visualisation d'images sur l'écran LCD de l'appareil

## Écran individuel (image unique)



## Écran planche index (neuf images)



## Écran planche index (seize images)



Vous pouvez visualiser les images que vous avez prises presque immédiatement sur l'écran LCD. Vous pouvez utiliser les trois méthodes suivantes pour visualiser les images.

### Écran individuel (image unique)

Les images s'affichent individuellement et couvrent la totalité de l'écran.

### Écran planche index (neuf images/ seize images)

Les images s'affichent par planches de neuf ou seize sur l'écran LCD.

- Pour les informations détaillées sur la visualisation des films, voir page 80.
- Pour une description détaillée des indicateurs, voir page 126.

# Visualisation d'images individuelles

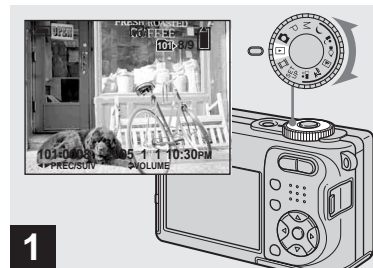

➔ Placez le sélecteur de mode sur  et mettez l'appareil sous tension.

La dernière image du dossier d'enregistrement sélectionné (page 63) apparaît à l'écran LCD.

- Il se peut que l'image apparaisse instable juste au début de la lecture. Ceci est dû au traitement d'image.

## Visualisation d'un écran planche index (neuf images/seize images)

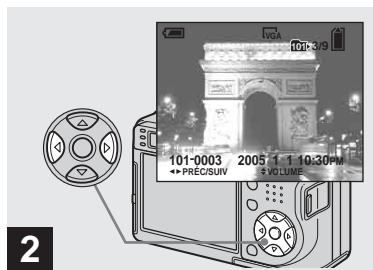

→ Sélectionnez l'image fixe désirée avec ◀/▶ de la touche de commande.

- ◀ : pour afficher l'image précédente
- ▶ : pour afficher l'image suivante



→ Appuyez une fois sur  (index).

L'affichage passe sur l'écran planche index (neuf images).

### Pour afficher l'écran planche index suivant (précédent)

Appuyez sur ▲/▼/◀/▶ de la touche de commande pour déplacer le cadre jaune vers le haut, le bas, la gauche ou la droite.

### Pour revenir à l'écran image unique depuis l'écran neuf images

Appuyez sur la touche de zoom T ou appuyez une fois sur ● de la touche de commande.

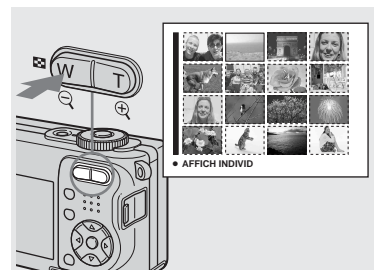

→ Appuyez deux fois sur  (index).

L'affichage passe sur l'écran planche index (seize images).

### Pour afficher l'écran planche index suivant (précédent)

Appuyez sur ▲/▼/◀/▶ de la touche de commande pour déplacer le cadre jaune vers le haut, le bas, la gauche ou la droite.

### Pour revenir à l'écran image unique depuis l'écran seize images

Appuyez deux fois sur la touche de zoom T ou une fois sur ● de la touche de commande.

# Visualisation des images sur un téléviseur

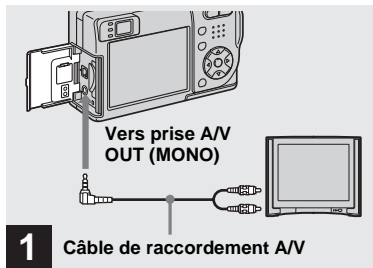

➔ Raccordez le câble de raccordement A/V (fourni) à la prise A/V OUT (MONO) de l'appareil et aux prises d'entrée audio/vidéo du téléviseur.

Si votre téléviseur comporte des prises d'entrée stéréo, branchez la fiche audio (noire) du câble de raccordement A/V à la prise audio gauche.

- Mettez l'appareil et le téléviseur hors tension avant de les raccorder avec le câble de raccordement A/V.



➔ Allumez le téléviseur et placez le commutateur TV/Vidéo sur « Video ».

- Le nom et l'emplacement de ce commutateur sont différents selon les téléviseurs. Pour plus d'informations, consultez le mode d'emploi du téléviseur.

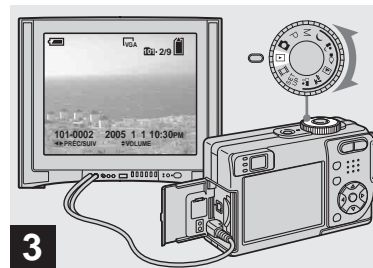

➔ Placez le sélecteur de mode sur  et mettez l'appareil sous tension.

Appuyez sur  de la touche de commande pour sélectionner l'image désirée.

- Lors d'une utilisation à l'étranger, il vous sera peut-être nécessaire de commuter le signal de sortie vidéo afin qu'il corresponde à celui du système de télévision du pays (page 117).

### **Visualisation des images sur un téléviseur**

Pour visualiser les images sur un écran de téléviseur, vous devez utiliser un téléviseur doté d'une prise d'entrée vidéo ainsi que le câble de raccordement A/V (fourni).

Le système de couleur du téléviseur doit être le même que celui de votre appareil photo numérique. Vérifiez les listes suivantes :

#### **Système NTSC**

Amérique centrale, Bahamas, Bolivie, Canada, Chili, Colombie, Corée, Équateur, États-Unis, Jamaïque, Japon, Mexique, Pérou, Philippines, Surinam, Taiwan, Venezuela, etc.

#### **Système PAL**

Allemagne, Australie, Autriche, Belgique, Chine, Danemark, Espagne, Finlande, Hong Kong, Hongrie, Italie, Koweït, Malaisie, Norvège, Nouvelle Zélande, Pays-Bas, Pologne, Portugal, République slovaque, République tchèque, Royaume-Uni, Singapour, Suède, Suisse, Thaïlande, etc.

#### **Système PAL-M**

Brésil

#### **Système PAL-N**

Argentine, Paraguay, Uruguay



#### **Système SECAM**

Bulgarie, France, Guyane, Iran, Iraq, Monaco, Russie, Ukraine, etc.

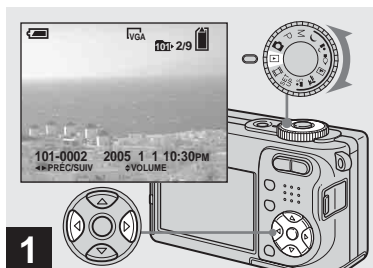

# Effacement d'images



- 1** → Placez le sélecteur de mode sur  et mettez l'appareil sous tension. Appuyez sur  de la touche de commande pour sélectionner l'image à effacer.

- Notez que vous ne pouvez pas restaurer des images effacées.

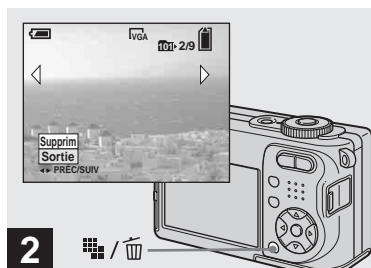

- 2** → Appuyez sur  /  (supprimer).

À ce stade, l'image n'a pas encore été effacée.

- Vous ne pouvez pas effacer une image protégée (page 69).

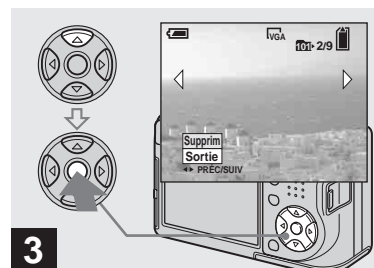

- 3** → Sélectionnez [Supprim] avec ▲ de la touche de commande, puis appuyez sur ●.



Le message « Accès » apparaît et l'image est effacée.

**Pour continuer à effacer des images**  
Affichez l'image à effacer avec  de la touche de commande. Sélectionnez ensuite [Supprim] avec ▲, puis appuyez sur ●.

**Pour abandonner l'effacement**  
Sélectionnez [Sortie] avec ▼ de la touche de commande, puis appuyez sur ●.

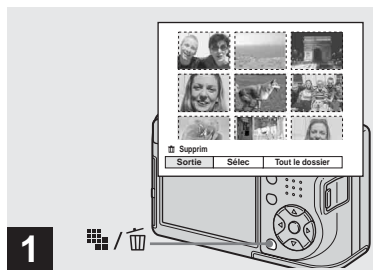
## Effacement d'images en mode planche index (neuf images/seize images)



→ Alors qu'un écran planche index (neuf images/seize images) (page 38) est affiché, appuyez sur  /  (supprimer).

- Notez que vous ne pouvez pas restaurer des images effacées.

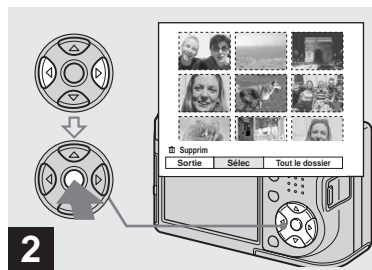

→ Sélectionnez [Sélec] avec ◀▶ de la touche de commande, puis appuyez sur ●.

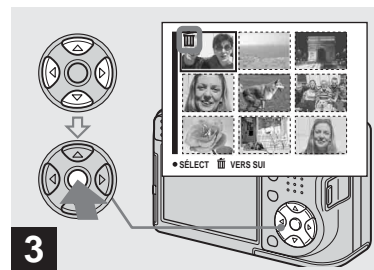

→ Sélectionnez l'image à effacer avec ▲/▼/◀▶ de la touche de commande, puis appuyez sur ●.

L'indicateur  (supprimer) apparaît sur l'image sélectionnée. À ce stade, l'image n'a pas encore été effacée. Répétez cette opération pour toutes les images à effacer.

- Pour désélectionner une image, sélectionnez-la, puis appuyez à nouveau sur ● de la touche de commande de façon que l'indicateur  disparaisse.

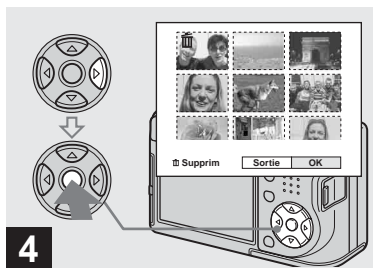

**4** → Appuyez sur  /  (supprimer) et sélectionnez [OK] avec ► de la touche de commande, puis appuyez sur ●.

Le message « Accès » apparaît et les images avec l'indicateur  sont effacées.

#### Pour abandonner l'effacement

Sélectionnez [Sortie] avec ◀ de la touche de commande, puis appuyez sur ●.

#### Pour effacer toutes les images du dossier

Sélectionnez [Tout le dossier] avec ► de la touche de commande à l'étape **2**, puis appuyez sur ●. Sélectionnez [OK], puis appuyez sur ●. Toutes les images non protégées du dossier sont effacées. Pour abandonner l'effacement, sélectionnez [Annuler], puis appuyez sur ●.

## Formatage d'un « Memory Stick »

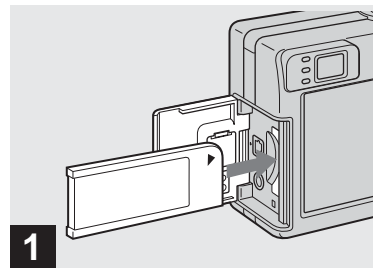

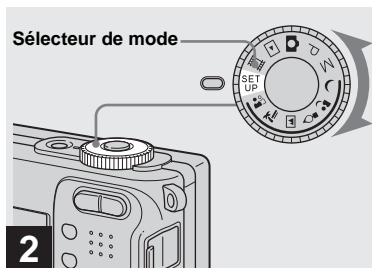

**1** → Insérez le « Memory Stick » à formater dans l'appareil.

- Le « formatage » consiste à préparer un « Memory Stick » pour l'enregistrement d'images. Cette opération est également appelée « initialisation ».
- Le « Memory Stick » fourni avec cet appareil et ceux en vente dans le commerce sont déjà formatés et peuvent être utilisés immédiatement.
- **Lorsque vous formatez un « Memory Stick », ceci efface définitivement toutes les données qu'il contient. Les images protégées sont également effacées.**

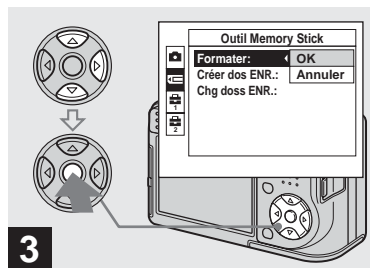

→ Placez le sélecteur de mode sur SET UP et mettez l'appareil sous tension.



→ Sélectionnez  (Outil Memory Stick) avec ▲/▼ de la touche de commande.  
Sélectionnez [Formater] avec ►, puis appuyez sur ►.  
Sélectionnez [OK] avec ▲, puis appuyez sur ●.

#### Pour abandonner le formatage

Sélectionnez [Annuler] avec ▼ de la touche de commande, puis appuyez sur ●.

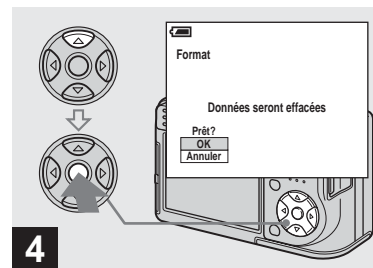

→ Sélectionnez [OK] avec ▲ de la touche de commande, puis appuyez sur ●.

Le message « Formatage en cours » apparaît. Lorsque ce message disparaît, ceci indique que le formatage est terminé.

## Comment configurer et utiliser l'appareil

L'utilisation des menus et paramètres de l'écran SET UP est expliquée ci-dessous.

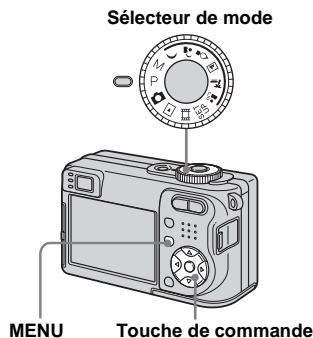

- Pour une description détaillée du sélecteur de mode, voir page 10.

### Modification des options de menu

**1** Placez le sélecteur de mode sur , **P**, **M**, , , , , , , ou .

**2** Appuyez sur MENU.

Le menu s'affiche.

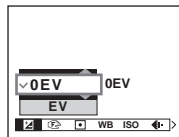

- Les éléments affichés diffèrent selon la position du sélecteur de mode.

**3** Appuyez sur / de la touche de commande pour sélectionner le paramètre à modifier.

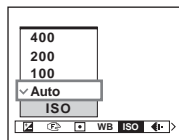

- Lorsque le sélecteur de mode est sur , appuyez sur de la touche de commande après avoir sélectionné l'option.

**4** Appuyez sur / de la touche de commande pour sélectionner une option.

L'option sélectionnée est agrandie et l'option est validée.

Lorsque la marque apparaît en haut ou la marque apparaît en bas d'une option

Cela signifie que qu'il y a d'autres options que celles affichées sur l'écran. Appuyez sur / de la touche de commande pour afficher ces options.

**Pour faire disparaître l'affichage du menu**

Appuyez à nouveau sur MENU.

- Il n'est pas possible de sélectionner les éléments grisés.
- Pour une description détaillée des options du menu, voir page 112.

## Modification des paramètres de l'écran SET UP

### 1 Placez le sélecteur de mode sur SET UP.

L'écran SET UP apparaît.

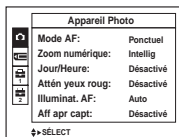

### 2 Appuyez sur ▲/▼/◀/▶ de la touche de commande pour sélectionner le paramètre à modifier.

Le cadre du paramètre sélectionné devient jaune.

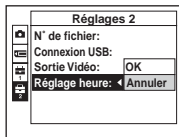

### 3 Appuyez sur ● de la touche de commande pour valider.

## Pour faire disparaître l'affichage de l'écran SET UP

Placez le sélecteur de mode sur une autre option que SET UP.

- Pour une description détaillée des options de SET UP, voir page 116.

## Sélection de la qualité d'image fixe

Vous pouvez choisir entre la qualité d'image fixe [Fine] (haute qualité) et [Standard].

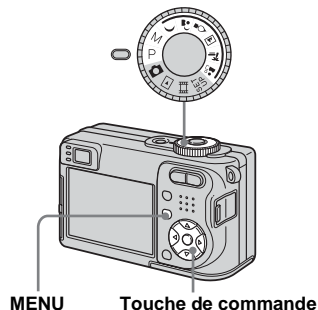

### Sélecteur de mode



### 1 Placez le sélecteur de mode sur P, M, , , , , ou .

### 2 Appuyez sur MENU.

Le menu s'affiche.

- 3** Sélectionnez  (Qual. img) avec , puis la qualité d'image désirée avec /▼.

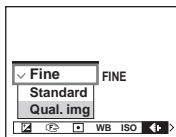

## Création ou sélection d'un dossier

L'appareil peut créer plusieurs dossiers dans un « Memory Stick ». Vous pouvez sélectionner le dossier utilisé pour le stockage des images.



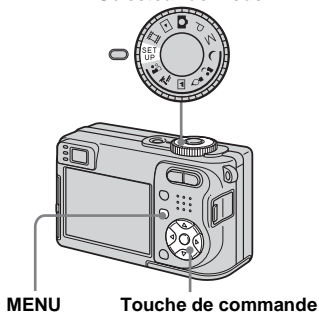

Lorsque vous ne créez pas de nouveau dossier, « 101MSDCF » est sélectionné comme dossier d'enregistrement. Vous pouvez créer des dossiers jusqu'à « 999MSDCF ».

### Sélecteur de mode





- Jusqu'à 4 000 images peuvent être enregistrées dans un dossier. Lorsqu'un dossier est plein, un nouveau dossier est automatiquement créé.

## Création d'un nouveau dossier

- 1** Placez le sélecteur de mode sur SET UP.
- 2** Sélectionnez  (Outil Memory Stick) avec , [Créer dos ENR.] avec /▲/▼ et [OK] avec , puis appuyez sur .

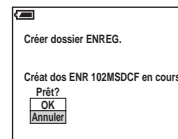
L'écran de création de dossier apparaît.



- 3** Sélectionnez [OK] avec , puis appuyez sur .

Un nouveau dossier est créé avec un numéro supérieur d'une unité au numéro le plus élevé du « Memory Stick » et ce dossier devient le dossier d'enregistrement.

## Pour abandonner la création de dossier

Sélectionnez [Annuler] à l'étape **2** ou **3**.

- Après avoir créé un nouveau dossier, vous ne pouvez pas le supprimer avec l'appareil.
- Les images sont enregistrées dans le nouveau dossier créé jusqu'à ce qu'un autre dossier soit créé ou sélectionné.

## Changement du dossier d'enregistrement

**1** Placez le sélecteur de mode sur SET UP.

**2** Sélectionnez  (Outil Memory Stick) avec ▲/▼, [Chg doss ENR.] avec ►/▼ et [OK] avec ►/▲, puis appuyez sur ●.

L'écran de sélection de dossier d'enregistrement apparaît.

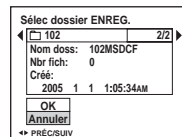

**3** Sélectionnez le dossier désiré avec ◀/▶ et [OK] avec ▲, puis appuyez sur ●.

## Pour abandonner le changement de dossier d'enregistrement

Sélectionnez [Annuler] à l'étape **2** ou **3**.

- Vous ne pouvez pas sélectionner le dossier « 100MSDCF » comme dossier d'enregistrement (page 89).
- L'image est stockée dans le dossier nouvellement sélectionné. Vous ne pouvez pas déplacer des images enregistrées dans un autre dossier avec cet appareil.



## Choix d'une méthode de mise au point automatique

Vous pouvez choisir le cadre du télémètre AF et le mode AF.

### Cadre du télémètre AF

Ce mode vous permet de sélectionner la position de mise au point en fonction de la position et de la taille du sujet.

### Mode AF

Ce mode vous permet de définir le moment du départ et de l'arrêt de l'opération de mise au point.

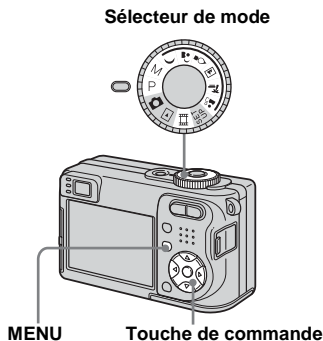

Choix d'un cadre du télémètre de mise au point

### — Télémètre AF

#### AF multipoint ( )

L'appareil calcule la distance dans cinq zones à gauche, à droite, en haut, en bas et au centre de l'image. Vous pouvez ainsi utiliser la fonction de mise au point automatique sans vous soucier du cadrage de l'image. Ce mode est utile lorsque la mise au point est difficile car le sujet ne se trouve pas au centre du cadre. Vous pouvez vérifier la position où la mise au point a été réglée à l'aide du cadre vert.

L'appareil a été réglé en mode AF multipoint.

#### AF centre ( )

Ce mode est utile pour la mise au point d'un sujet situé près du centre du cadre. En l'utilisant avec la fonction de verrouillage AF, vous pourrez cadrer l'image comme vous le désirez.

**1** Placez le sélecteur de mode sur P, M, , , , , , , ou .

**2** Appuyez sur MENU.

Le menu s'affiche.

**3** Sélectionnez (Mise au P) avec , puis [AF multi] ou [AF centre] avec .

La mise au point est automatiquement réglée. La couleur du cadre du télémètre AF passe du blanc au vert.

### AF multipoint





Indicateur de cadre du télémètre AF

### AF centre



Indicateur de cadre du télémètre AF

- Lorsque vous prenez un film avec la fonction AF multipoint, la distance jusqu'au centre de l'écran est calculée comme une valeur moyenne. Ceci permet à la fonction AF de fonctionner même avec un certain niveau de vibrations. Le cadre du télémètre AF est . La fonction AF centre n'effectue la mise au point automatiquement que dans le cadre sélectionné. Elle est donc utile lorsque vous désirez limiter la mise au point à la partie que vous visez.
- Lorsque vous utilisez le zoom numérique ou l'illuminateur d'assistance AF, la fonction AF privilégie les sujets situés au centre ou près du centre du cadre. L'indicateur  ou  clignote alors et le cadre du télémètre AF ne s'affiche pas.
- La sélection du cadre du télémètre AF est limitée par l'option sélectionnée avec le sélecteur de mode (page 36).

## Choix d'une opération de mise au point

### — Mode AF

#### AF ponctuel (S AF)

Ce mode est utile pour prendre des sujets stationnaires. Le réglage de la mise au point ne s'effectue pas tant que vous n'avez pas enfoncé continuellement le déclencheur à mi-course. La mise au point est verrouillée lorsque vous enfoncez continuellement le déclencheur à mi-course et effectuez le verrouillage AF.

Le réglage d'usine est AF ponctuel.

#### AF contrôle (M AF)

Ce mode raccourcit la durée nécessaire pour la mise au point. L'appareil règle automatiquement la mise au point avant que vous ne maintenez le déclencheur enfoncé à mi-course. Ceci vous permet de cadrer l'image avec la mise au point déjà effectuée. La mise au point est verrouillée lorsque vous enfoncez continuellement le déclencheur à mi-course et effectuez le verrouillage AF.

- La consommation de la batterie peut être plus rapide qu'en mode AF ponctuel.

**1** Placez le sélecteur de mode sur SET UP.

**2** Sélectionnez  (Appareil Photo) avec ▲, [Mode AF] avec ►/▲, puis le mode désiré avec ►/▲/▼, puis appuyez sur ●.

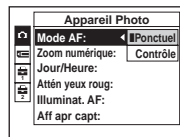

- Lors d'une prise de vue par le viseur avec l'écran LCD éteint, l'appareil fonctionne en mode AF ponctuel.

## Techniques de prise de vue

Lorsque le sujet se trouve au bord du cadre ou que vous utilisez le mode AF centre, il se peut que l'appareil effectue la mise au point au centre et non sur le sujet au bord du cadre. Utilisez alors le verrouillage AF pour effectuer la mise au point sur le sujet, puis recadrez l'image et déclenchez.

Cadrez la photo de façon que le sujet soit au centre du cadre du télémètre AF, puis enfoncez le déclencheur à mi-course.

Lorsque l'indicateur de verrouillage AE/AF cesse de clignoter pour rester continuellement allumé, recadrez l'ensemble de la scène et enfoncez complètement le déclencheur.



Cadre du télémètre AF

Indicateur de verrouillage AE/AF



- En utilisant le verrouillage AF, vous pouvez obtenir une mise au point correcte même si le sujet se trouve sur le bord du cadre.
- Vous pouvez effectuer le réglage du verrouillage AF avant d'enfoncer complètement le déclencheur.

## Réglage de la distance du sujet

### — Mise au point préprogrammée





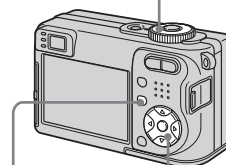
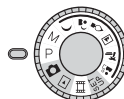

Il est difficile d'obtenir une mise au point automatique correcte lorsque vous utilisez une distance du sujet précédemment réglée ou si le sujet se trouve derrière un filet ou une vitre. Il est alors pratique d'utiliser la fonction de mise au point préprogrammée.

Sélecteur de mode





MENU

Touche de commande

- 1** Placez le sélecteur de mode sur P, M, , , , , , ou .
- 2** Appuyez sur MENU.

Le menu s'affiche.

- 3** Sélectionnez  (Mise au P) avec , puis la distance du sujet avec /▼.

Vous avez le choix entre les réglages de distance suivants :

0.5m, 1.0m, 3.0m, 7.0m, ∞ (distance illimitée)

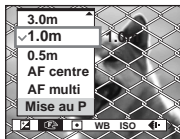

## Pour revenir au mode de mise au point automatique

À l'étape **3**, sélectionnez [AF multi] ou [AF centre].

- Les informations de réglage de la mise au point sont approximatives et ne doivent être utilisées qu'à titre indicatif.
- Si vous pointez l'objectif vers le haut ou le bas, l'erreur augmente.
- La sélection de distance est limitée par l'option sélectionnée avec le sélecteur de mode (page 36).

## Prise de vue avec réglages manuels de la vitesse d'obturation et de l'ouverture

### — Exposition manuelle

Vous pouvez régler manuellement la vitesse d'obturation et les valeurs d'ouverture.

La différence entre les valeurs réglées et l'exposition appropriée calculée par l'appareil s'affiche sur l'écran LCD comme valeur EV (page 55). 0EV indique la valeur jugée la plus appropriée par l'appareil.

Sélecteur de mode

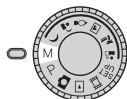

Déclencheur

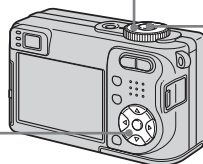

Touche de commande

- 1** Placez le sélecteur de mode sur M.

- 2** Appuyez sur .

L'indicateur « Retour » apparaît à la place de « Réglage » en bas et à gauche de l'écran LCD et l'appareil passe en mode de réglage manuel de l'exposition.

- 3** Sélectionnez une vitesse d'obturation avec /▼.

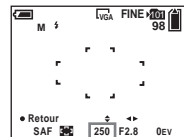

Vous pouvez sélectionner une vitesse d'obturation de 1/1000 à 30 secondes.

Si vous sélectionnez une vitesse d'obturation de 1/6 seconde ou moins, « NR » apparaît devant l'indicateur de vitesse d'obturation et la fonction d'obturation lente NR est automatiquement activée (page 36).

#### 4 Sélectionnez une valeur d'ouverture avec ◀/▶.

Deux valeurs d'ouverture différentes peuvent être sélectionnées, selon la position du zoom.

Avec le zoom complètement du côté W : F2.8/F5.6

Avec le zoom complètement du côté T : F5.2/F10

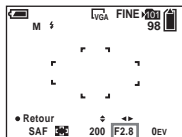

#### 5 Prenez la photo.

### Pour utiliser la fonction Quick Review, de prise de vue rapprochée (macro) ou de retardateur, ou pour changer le mode de flash

Après l'étape 4, appuyez sur ● pour quitter le mode de réglage manuel de l'exposition. L'indicateur « Réglage » apparaît à la place de « Retour ».

### Pour quitter le mode d'exposition manuelle

Placez le sélecteur de mode sur une autre option que M.

- Des vitesses d'obturation d'une seconde ou plus sont indiqués par un ["] (1", par exemple).
- Si l'exposition correcte n'est pas obtenue après les réglages, la valeur EV clignote sur l'écran LCD lorsque vous enfoncez le déclencheur à mi-course. Vous pouvez prendre la vue dans cette condition, mais nous vous recommandons de recommencer les réglages.
- Le flash est sur ⚡ (flash toujours actif) ou ☹ (pas de flash).

## Exposition

Outre la mise au point et les autres réglages, il est également important de régler l'exposition pour prendre des belles images.

Par « exposition », on entend la quantité de lumière reçue par le capteur CCD de l'appareil photo numérique. Cette valeur change selon la combinaison d'ouverture et de vitesse d'obturation. Lorsque la quantité de lumière est excessive, l'image est trop claire (blanche) et lorsqu'elle est insuffisante, l'image est trop sombre. La quantité appropriée de lumière est appelée « exposition correcte ».

Vous pouvez obtenir une exposition correcte en augmentant la vitesse d'obturation lorsque la valeur d'ouverture est insuffisante ou en la diminuant lorsqu'elle est excessive.

## Réglage par l'ouverture

Par « ouverture », on entend l'ouverture du diaphragme de l'objectif qui règle la quantité de lumière pénétrant dans l'appareil. La valeur de réglage de l'ouverture est dite « valeur d'ouverture (nombre F) ».

## Ouverture (nombre F faible)

- L'image tend à être surexposée (plus claire).
- La plage de netteté se rétrécit.



## Fermeture (nombre F élevé)

- L'image tend à être sous-exposée (plus sombre).
- La plage de netteté se s'élargit.



## Réglage par la vitesse d'obturation

La vitesse d'obturation règle la durée pendant laquelle la lumière pénètre dans l'appareil.

### Plus rapide

- L'image tend à être sous-exposée (plus sombre).
- Les objets mobiles apparaissent figés.



### Plus lente

- L'image tend à être surexposée (plus claire).
- Les objets en mouvement apparaissent avec effet de « filé ».



Si vous choisissez une faible vitesse d'obturation, nous vous recommandons d'utiliser un trépied pour éviter un bougé.

## Surexposition

- Augmentez l'ouverture
- Diminuez la vitesse d'obturation



**Exposition correcte**



## Sous-exposition

- Diminuez l'ouverture
- Augmentez la vitesse d'obturation

## Réglage de l'exposition

### — Réglage de la valeur d'exposition (EV)

Vous pouvez corriger manuellement l'exposition déterminée par l'appareil. Utilisez ce mode si l'exposition obtenue n'est pas correcte, lorsque, par exemple, le contraste (différence entre les parties claires et sombres) entre le sujet et le fond est très important.

Vous pouvez spécifier une valeur de correction de +2,0 EV à -2,0 EV par pas de 1/3EV.

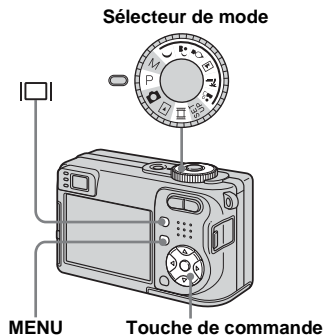
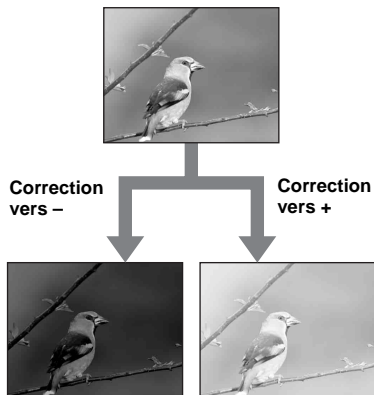

**1** Placez le sélecteur de mode sur P, , , , , , , ,  ou .



**2** Appuyez sur MENU.

Le menu s'affiche.

**3** Sélectionnez  (EV) avec .

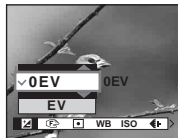
La valeur de réglage de l'exposition s'affiche.



**4** Sélectionnez la valeur d'exposition désirée avec /.

Réglez la valeur d'exposition tout en vérifiant la luminosité du fond.

### Pour réactiver l'exposition automatique

À l'étape **4**, sélectionnez [0EV].

- La correction d'exposition peut être inefficace lors d'une prise de vue d'un sujet très fortement ou faiblement éclairé ou si vous utilisez le flash.

## Affichage d'un histogramme

Un histogramme est un graphique permettant de visualiser la luminosité d'une image. L'axe horizontal indique la luminosité et l'axe vertical le nombre de pixels. L'histogramme signale une image claire lorsqu'il est décalé vers la droite, une image sombre lorsqu'il est décalé vers la gauche.

L'histogramme vous permet de vérifier l'exposition lorsque l'écran est difficile à voir pendant l'enregistrement ou la lecture.

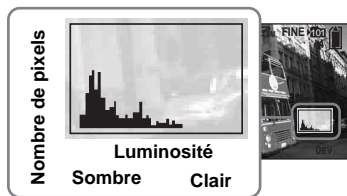

- 1 Placez le sélecteur de mode sur P, , , , , ou .**
- 2 Appuyez sur pour afficher l'histogramme.**
- 3 Réglez l'exposition en vous basant sur l'histogramme.**

- L'histogramme apparaît également lorsque le sélecteur de mode se trouve sur ou M, mais vous ne pouvez pas régler l'exposition.

- L'histogramme apparaît également lorsque vous appuyez sur pendant la lecture d'une image individuelle (page 37) ou en mode Quick Review (page 26).
- L'histogramme n'apparaît pas dans les cas suivants :
  - lorsque le menu est affiché
  - lors de l'utilisation du zoom de lecture
  - lors de l'enregistrement ou de la lecture de films
- s'affiche et l'histogramme n'apparaît pas dans les cas suivants :
  - lors d'un enregistrement dans la zone du zoom numérique
  - lorsque la taille d'image est [3:2]
  - lors de la lecture d'images multi-rafale
  - lors de la rotation d'une image fixe
- L'histogramme avant l'enregistrement est celui de l'image alors affichée sur l'écran LCD. Une différence apparaît dans l'histogramme avant et après la pression sur le déclencheur. Dans de tels cas, vous pouvez voir l'histogramme en affichant une image individuelle ou en mode Quick Review.

Cette différence peut notamment être importante dans les cas suivants :

  - lors du déclenchement du flash
  - lorsque la vitesse d'obturation est lente ou rapide
- Il se peut que l'histogramme n'apparaisse pas pour des images enregistrées avec d'autres appareils.



## Techniques de prise de vue

L'appareil règle automatiquement l'exposition lors de la prise de vue.

Si l'ensemble de l'image est très blanc (sujet en contre-jour ou scène de neige, par exemple), l'appareil peut juger que le sujet est clair et choisir une exposition plus sombre pour l'image. Dans de tels cas, vous pouvez corriger l'exposition dans le sens + (plus).



**Correction dans le sens +**



Si le sujet est sombre dans tout le cadre, l'appareil peut juger que le sujet est sombre et choisir une exposition plus claire pour l'image. Dans de tels cas, vous pouvez corriger l'exposition dans le sens - (moins).



**Correction dans le sens -**



Corrigez l'exposition en vous aidant de l'histogramme de façon que l'image ne soit ni surexposée (trop blanche) ni sous-exposée (trop noire).

Essayez plusieurs images avec des expositions différentes pour déterminer la luminosité qui vous convient.

## Sélection de la méthode de mesure

Vous pouvez choisir le mode de mesure définissant la partie du sujet à mesurer pour déterminer l'exposition.

### Mesure multi-zone (pas d'indicateur)

L'image est divisée en plusieurs zones et une mesure est exécutée pour chaque zone. L'appareil calcule la position du sujet et la luminosité du fond et détermine une exposition équilibrée.

Le réglage d'usine est la mesure multi-zone.

### Mesure spot (☐)

La mesure ne s'effectue que sur une partie du sujet. Ce mode vous permet de prendre des vues pas trop sombres lorsque le sujet est en contre-jour ou de régler l'exposition sur le sujet lorsqu'il y a un contraste important entre le sujet et le fond.

Sélecteur de mode

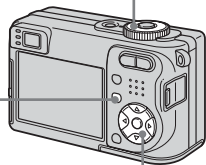
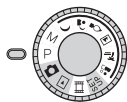

MENU

Touche de commande

**1** Placez le sélecteur de mode sur P, M, , , , , , ou .

**2** Appuyez sur MENU.

Le menu s'affiche.

**3** Sélectionnez (Mode de mesure) avec , puis le mode de mesure désiré avec / .

**4** Si vous avez sélectionné [Spot] à l'étape **3**, positionnez le réticule du spotmètre sur le point désiré du sujet.

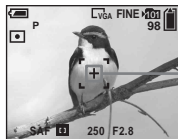

Réticule du spotmètre

- Pour effectuer la mise au point sur la position de mesure en mode de mesure spot, il est recommandé de placer (Mise au P) sur [AF centre] (page 49).

## Réglage des tonalités de couleur

### — Balance des blancs

Vous pouvez régler le mode de balance des blancs convenant aux conditions de prise de vue. La couleur apparente du sujet est affectée par les conditions d'éclairage. Nous vous recommandons de régler la balance des blancs lorsque vous désirez fixer les conditions d'image de la source d'éclairage ou si la couleur d'ensemble de l'image ne vous paraît pas naturelle.

#### Auto (pas d'indicateur)

Règle la balance des blancs automatiquement. Ce paramètre a été réglé sur Auto en usine.

#### (lumière du jour)

Prises de vue en extérieur, prises de vue de scènes nocturnes, enseignes au néon, feux d'artifice ou lever de soleil ou prises de vue juste avant ou après le coucher du soleil

#### (nuageux)

Prise de vue sous un ciel nuageux

#### (fluorescent)

Prise de vue sous un éclairage fluorescent

## ☀ (incandescent)

- Lieux à conditions d'éclairage rapidement variables
- Lieux à fort éclairage tels que les studios de photographie

### Sélecteur de mode

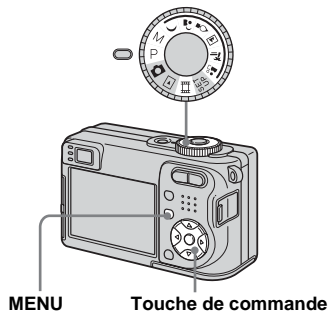

- 1** Placez le sélecteur de mode sur P, M, ☾, 📷, ⚙, 📄, 📷, 📷, 📷 ou 📷.
- 2** Appuyez sur MENU.  
Le menu s'affiche.
- 3** Sélectionnez [WB] (Bal blanc) avec ◀/▶, puis sélectionnez l'option désirée avec ▲/▼.

## Pour réactiver le réglage automatique

Sélectionnez [Auto] à l'étape **3**.

- Sous un éclairage fluorescent tremblotant, il se peut que la fonction de réglage de la balance des blancs ne fonctionne pas correctement, même si vous sélectionnez  (fluorescent).
- Lorsque le flash se déclenche, le réglage manuel est annulé et l'image est enregistrée en mode [Auto].
- Certaines options de balance des blancs ne sont pas disponibles sur certaines positions du sélecteur de mode (page 36).

## Réglage du niveau du flash

### — Niveau du flash

Vous pouvez régler le niveau d'éclairage du flash.

### Sélecteur de mode

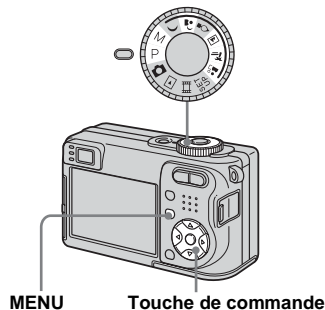

- 1** Placez le sélecteur de mode sur P, M, ☾, 📷, ⚙, 📄, 📷, 📷 ou 📷.
- 2** Appuyez sur MENU.  
Le menu s'affiche.

- 3** Sélectionnez [±] (Niv. flash) avec ◀/▶, puis sélectionnez l'option désirée avec ▲/▼.

+ : pour obtenir un niveau de flash supérieur à la normale.

**Normal** : réglage normal.

- : pour obtenir un niveau de flash inférieur à la normale.

## Prise de vue en rafale

Ce mode est utilisé pour une prise de vue en rafale. Le nombre maximum d'images d'une prise de vue en rafale dépend de la taille d'image et de la qualité d'image sélectionnées.

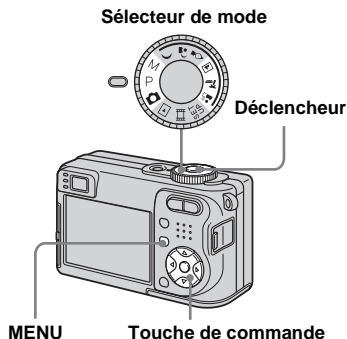

- Lorsque la charge de la batterie diminue à l'utilisation ou que le « Memory Stick » est plein, l'enregistrement s'arrête même si vous maintenez le déclencheur enfoncé.

- 1** Placez le sélecteur de mode sur , P, M, , ou .

- 2** Appuyez sur MENU.

Le menu s'affiche.

- 3** Sélectionnez [Mode] (Mode ENR) avec ◀/▶, puis [Rafale] avec ▲/▼.

- 4** Prenez la photo.

Lorsque vous maintenez le déclencheur enfoncé, l'appareil prend le nombre maximum de vues en rafale. Lorsque vous relâchez le déclencheur, la prise de vue s'arrête.

Lorsque « Enregistrement en cours » disparaît, vous pouvez prendre l'image suivante.

## Nombre maximum de vues prises en rafale (Unité : image)

| Taille d'image \ Qualité d'image | Qualité d'image |          |
|----------------------------------|-----------------|----------|
|                                  | Fine            | Standard |
| 5M                               | 9               | 15       |
| 3:2                              | 9               | 15       |
| 3M                               | 13              | 24       |
| 1M                               | 32              | 59       |
| VGA(E-Mail)                      | 100             | 100      |

## Pour revenir au mode normal

Sélectionnez [Normal] à l'étape 3.

- Le flash est sur (☒) (pas de flash).
- Lors d'une prise de vue avec le retardateur, une série de cinq images maximum sont enregistrées à chaque pression sur le déclencheur.
- Lorsque le sélecteur de mode se trouve sur M, vous ne pouvez pas sélectionner des vitesses d'obturation de 1/6 seconde ou moins.

## Prise de vue en mode multi-rafale

### — Multi-rafale

Ce mode permet d'enregistrer une séquence de 16 vues à chaque pression sur le déclencheur. Vous pouvez ainsi, par exemple, vérifier votre forme lorsque vous pratiquez un sport.

#### Sélecteur de mode

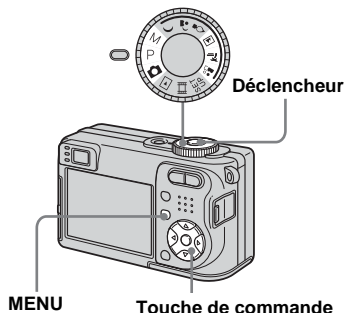

**1** Placez le sélecteur de mode sur , P, M, , ou .

**2** Appuyez sur MENU.

Le menu s'affiche.

**3** Sélectionnez [Mode] (Mode ENR) avec , puis [Multi-raf] avec .

**4** Sélectionnez (Intervalle) avec , puis l'intervalle de prise de vue désiré avec .

Vous avez le choix entre les intervalles de prise de vue [1/7.5], [1/15] ou [1/30].



**5** Prenez la photo.

Une rafale continue de 16 vues est enregistrée sur une seule image fixe (taille d'image 1 M).

- Les fonctions suivantes ne peuvent pas être utilisées en mode multi-rafale :
  - zoom intelligent
  - flash
  - horodatage
- Lorsque le sélecteur de mode se trouve sur , l'intervalle de prise de vue est automatiquement fixé à [1/30].
- Lorsque le sélecteur de mode se trouve sur M, il n'est pas possible de régler la vitesse d'obturation sur une valeur inférieure à 1/30 seconde.
- Pour la visualisation d'images enregistrées en mode multi-rafale à l'aide de cet appareil, voir page 67.
- Pour le nombre d'images pouvant être enregistrées en mode multi-rafale, voir page 111.

## Prise de vue avec les effets spéciaux

### — Effet d'image

Vous pouvez traiter numériquement les images pour obtenir des effets spéciaux.

#### N&B

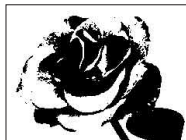









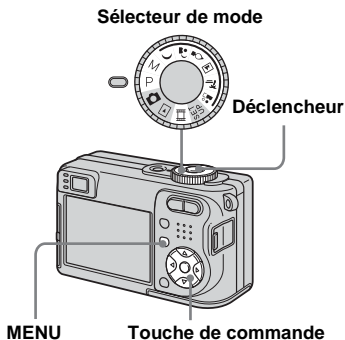

L'image est monochrome. (noir et blanc).

#### Sépia



L'image est colorée en sépia comme une photo ancienne.



- 1** Placez le sélecteur de mode sur P, M, , , , , ,  ou .
- 2** Appuyez sur MENU.  
Le menu s'affiche.
- 3** Sélectionnez [PFX] (Effet img) avec , puis sélectionnez le mode désiré avec /▼.
- 4** Prenez la photo.

### Pour désactiver l'effet d'image

Sélectionnez [Désactiv] à l'étape **3**.

## Sélection du dossier et lecture d'images

### — Dossier

Sélectionnez le dossier où sont stockées les images que vous désirez visualiser.

Sélecteur de mode

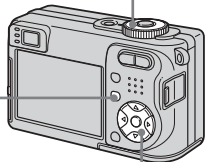
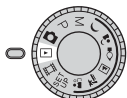

MENU

Touche de commande

- 1** Placez le sélecteur de mode sur .
- 2** Appuyez sur MENU.  
Le menu s'affiche.
- 3** Sélectionnez (Dossier) avec , puis appuyez sur .

- 4** Sélectionnez le dossier désiré avec /

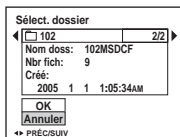

- 5** Sélectionnez [OK] avec , puis appuyez sur .

### Pour annuler la sélection

À l'étape **5**, sélectionnez [Annuler].

### Lorsque plusieurs dossiers ont été créés sur le « Memory Stick »

Lorsque la première ou la dernière image du dossier est affichée, les indicateurs suivants apparaissent à l'écran.

- : pour revenir au dossier précédent.
- : pour passer au dossier suivant.
- : pour passer à la fois au dossier précédent et au dossier suivant.

### Écran image unique



### Écran planche index (neuf images)



### Écran planche index (seize images)



- Lorsqu'il n'y a pas d'images stockées dans le dossier, « Pas de fich ds ce doss » s'affiche.





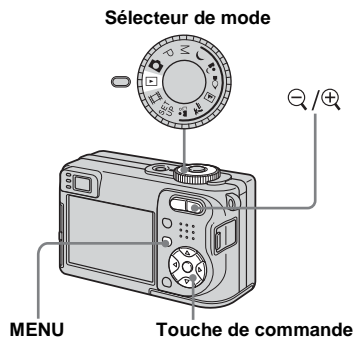



## Agrandissement d'une partie d'une image fixe

Vous pouvez agrandir une partie d'une image à cinq fois sa taille initiale. Vous pouvez également enregistrer l'image agrandie comme un nouveau fichier.



### Agrandissement d'une image

#### — Zoom de lecture



- 1 Placez le sélecteur de mode sur .
- 2 Affichez l'image que vous désirez agrandir avec / .
- 3 Appuyez sur  (zoom de lecture) pour faire un zoom avant sur l'image.
- 4 Sélectionnez la partie désirée de l'image avec / / / .

Appuyez sur 



Appuyez sur 

- ▲ : pour sélectionner la partie supérieure de l'image
- ▼ : pour sélectionner la partie inférieure de l'image
- ◀ : pour sélectionner la partie gauche de l'image
- ▶ : pour sélectionner la partie droite de l'image

- 5 Réglez la taille de l'image avec la touche /  (zoom de lecture).



### Pour abandonner le zoom de lecture

Appuyez sur .

- Vous ne pouvez pas utiliser le zoom de lecture pour les films et les images multi-rafale.
- Si vous appuyez sur  (zoom de lecture) alors qu'une image non agrandie est affichée, l'écran LCD passe sur l'écran planche index (page 38).
- Vous pouvez agrandir les images affichées avec la fonction Quick Review (page 26) en effectuant les opérations des étapes **3** à **5**.



## Enregistrement d'une image agrandie — Recadrage

### 1 Appuyez sur MENU après un zoom de lecture.

Le menu s'affiche.

### 2 Sélectionnez [Recadr] avec ►, puis appuyez sur ●.

### 3 Sélectionnez la taille d'image avec ▲/▼, puis appuyez sur ●.

L'image est enregistrée. Après l'enregistrement, l'image reprend sa taille normale sur l'écran LCD.

- L'image recadrée est enregistrée comme le fichier le plus récent dans le dossier d'enregistrement sélectionné et l'image originale est conservée.
- Il se peut que la qualité de l'image recadrée soit inférieure à celle de l'image originale.
- Il n'est pas possible de recadrer une image à la taille 3:2.
- Il n'est pas possible de recadrer des images affichées en mode Quick Review.

## Lecture automatique des images

### — Diaporama

Vous pouvez visualiser les images enregistrées en les faisant défiler dans l'ordre. Cette fonction est utile pour la vérification de vos images, les présentations, etc.

#### Sélecteur de mode

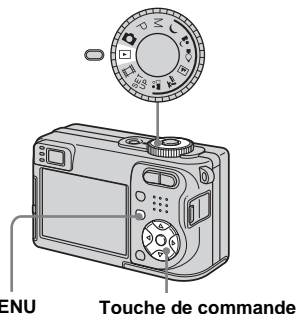

### 1 Placez le sélecteur de mode sur ►.

### 2 Appuyez sur MENU.

Le menu s'affiche.

### 3 Sélectionnez [Diapo] avec ◀/▶, puis appuyez sur ●.

Définissez les paramètres suivants avec ▲/▼/◀/▶.

#### Interval

3 sec/5 sec/10 sec/30 sec/1 min

#### Image

Doss : Lecture de toutes les images du dossier sélectionné.

Tout : Lecture de toutes les images enregistrées sur le « Memory Stick »

#### Répétit

Act : Lecture des images en boucle continue.

Désact : Le diaporama se termine lorsque toutes les images ont été lues.

### 4 Sélectionnez [Départ] avec ▼/►, puis appuyez sur ●.

Le diaporama commence.

### Pour quitter le paramétrage du diaporama

Sélectionnez [Annuler] à l'étape 3.

### Pour arrêter le diaporama

Appuyez sur ●, sélectionnez [Sortie] avec ►, puis appuyez à nouveau sur ●.

### Pour passer à l'image suivante ou revenir à la précédente pendant le diaporama

Appuyez sur ► (suivant) ou ◀ (précédent).

- Les durée de l'intervalle n'est donnée qu'à titre indicatif et peut varier selon les images.

## Rotation d'une image fixe

### — Rotation

Vous pouvez faire pivoter une image enregistrée en orientation portrait pour l'afficher en orientation paysage.





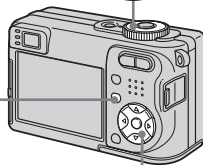
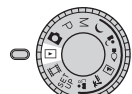







Sélecteur de mode



MENU

Touche de commande

- 1** Placez le sélecteur de mode sur  et affichez l'image à faire pivoter.
- 2** Appuyez sur MENU.  
Le menu s'affiche.
- 3** Sélectionnez  (Pivoter) avec , puis appuyez sur .
- 4** Sélectionnez   avec , puis faites pivoter l'image avec .
- 5** Sélectionnez [OK] avec , puis appuyez sur .

### Pour abandonner la rotation

Sélectionnez [Annuler] à l'étape **4** ou **5**, puis appuyez sur .

- Il n'est pas possible de faire pivoter des images protégées, des films et des images multi-rafale.
- Il se peut que vous ne puissiez pas faire pivoter des images prises avec d'autres appareils.
- Lorsque vous visualisez les images sur un ordinateur, il se peut que les informations de rotation d'image ne soient pas reconnues par certaines applications.

## Lecture d'images prises en mode multi-rafale

Vous pouvez lire des images multi-rafale en continu ou vue par vue. Cette fonction s'utilise pour vérifier l'image.

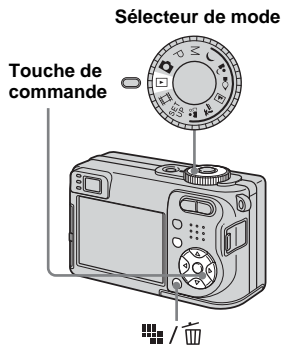

- Lorsque des images multi-rafale sont lues sur un ordinateur ou un appareil sans fonction multi-rafale, les 16 vues s'affichent simultanément comme une seule image.
- La coupure de scènes n'est pas possible pour des images multi-rafale.

### Lecture en continu

- 1** Placez le sélecteur de mode sur .
- 2** Sélectionnez l'image multi-rafale avec .

L'image multi-rafale sélectionnée est lue en continu.



### Pour passer en pause de lecture

Appuyez sur . Pour reprendre la lecture, appuyez à nouveau sur . La lecture reprend à partir de la vue affichée sur l'écran LCD.

### Lecture vue par vue

- 1** Placez le sélecteur de mode sur .
- 2** Sélectionnez l'image multi-rafale avec .
- 3** Appuyez sur lorsque la vue désirée s'affiche.  
« Étape » s'affiche.





- 4** Faites avancer la vue avec / .
- : La vue suivante s'affiche. Lorsque vous appuyez continuellement sur , la vue avance.
- : La vue précédente s'affiche. Lorsque vous appuyez continuellement sur , la vue retourne en arrière.

## Pour revenir à la lecture normale

Appuyez sur ● à l'étape 4. La lecture reprend à partir de la vue affichée sur l'écran LCD.

## Pour effacer des images

Dans ce mode, vous ne pouvez pas effacer que certaines vues. Lorsque vous effacez une image, ses 16 vues sont effacées simultanément.

- 1 Affichez l'image multi-rafale que vous désirez effacer.
- 2 Appuyez sur  /  (supprimer).
- 3 Sélectionnez [Supprim], puis appuyez sur ●.  
Toutes les vues sont effacées.

# Protection d'images

## — Protéger

Cette fonction protège les images contre un effacement accidentel.

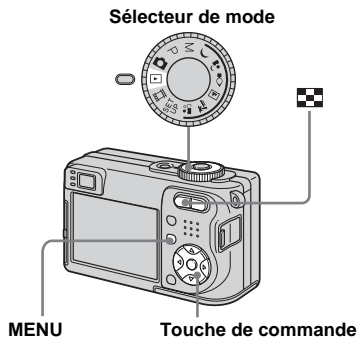

- Notez que le formatage du « Memory Stick » efface toutes les données qu'il contient, même les images protégées, et qu'il n'est pas possible de les restaurer.
- La protection des images peut demander un certain temps.

En mode d'image unique

- 1** Placez le sélecteur de mode sur .
- 2** Affichez l'image à protéger avec .
- 3** Appuyez sur MENU.

Le menu s'affiche.

- 4** Sélectionnez (Protég) avec , puis appuyez sur .

L'image affichée est protégée.

L'indicateur (protection) apparaît sur l'image.



- 5** Pour continuer à protéger des images, sélectionnez l'image désirée avec , puis appuyez sur .

## Pour déprotéger une image

Appuyez à nouveau sur à l'étape **4** ou

- 5**. L'indicateur disparaît.

En mode planche index  
(neuf images/seize images)

- 1** Placez le sélecteur de mode sur , puis appuyez sur (index) pour afficher l'écran planche index (neuf images).

Appuyez deux fois sur (index) pour afficher un écran planche index seize images.

- 2** Appuyez sur MENU.

Le menu s'affiche.

- 3** Sélectionnez (Protég) avec , puis appuyez sur .

- 4** Sélectionnez [Sélec] avec , puis appuyez sur .

- 5** Sélectionnez l'image à protéger avec , puis appuyez sur .

L'indicateur vert apparaît sur l'image sélectionnée.



**6** Pour protéger d'autres images, répétez l'opération de l'étape **5**.

**7** Appuyez sur MENU.

**8** Sélectionnez [OK] avec ►, puis appuyez sur ●.

L'indicateur  devient blanc. Les images sélectionnées sont protégées.

### Pour quitter la fonction de protection

Sélectionnez [Annuler] à l'étape **4** ou [Sortie] à l'étape **8**, puis appuyez sur ●.

### Pour déprotéger des images individuelles

Sélectionnez les images dont vous désirez annuler la protection avec ▲/▼/◀/▶ à l'étape **5**, puis appuyez sur ●.

L'indicateur  devient gris. Répétez cette opération pour toutes les images à déprotéger. Appuyez sur MENU, sélectionnez [OK], puis appuyez sur ●.

### Pour protéger toutes les images du dossier

Sélectionnez [Tout le dossier] à l'étape **4** et appuyez sur ●. Sélectionnez [Act], puis appuyez sur ●.

### Pour déprotéger toutes les images du dossier

Sélectionnez [Tout le dossier] à l'étape **4** et appuyez sur ●. Sélectionnez [Désact], puis appuyez sur ●.

## Changement de la taille d'image

### — Redimensionner

Vous pouvez changer la taille d'une image et enregistrer l'image comme nouveau fichier.

Vous pouvez redimensionner l'image aux tailles suivantes :

5M, 3M, 1M, VGA

L'image originale n'est pas effacée après le changement de taille.

Sélecteur de mode

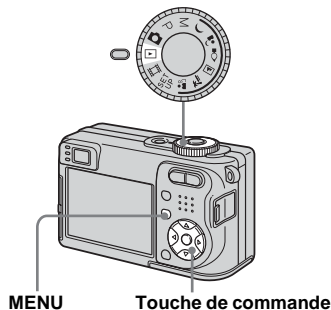

**1** Placez le sélecteur de mode sur ►.

**2** Affichez l'image à redimensionner avec ◀/▶.

### 3 Appuyez sur MENU.

Le menu s'affiche.

### 4 Sélectionnez (Redim) avec / , puis appuyez sur .

### 5 Sélectionnez la taille désirée avec / , puis appuyez sur .

L'image redimensionnée est enregistrée dans le dossier d'enregistrement comme le fichier le plus récent.

## Pour abandonner le redimensionnement

Sélectionnez [Annuler] à l'étape **5**.

- Vous ne pouvez pas changer la taille du film ou des images multi-rafale.
- Lors d'une augmentation de taille, la qualité d'image se dégrade.
- Il n'est pas possible de redimensionner une image à la taille 3:2.
- Lorsque vous redimensionnez une image à la taille 3:2, une bande noire s'affiche en haut et en bas de l'image.

## Sélection des images à imprimer



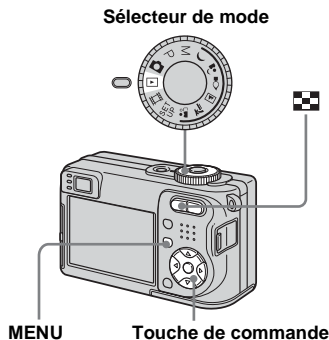

### — Marque d'impression (DPOF)

Vous pouvez marquer des images fixes prises avec l'appareil afin de les faire tirer ou de les imprimer. Cette fonction est pratique pour faire tirer les images dans un atelier photo ou pour les imprimer sur une imprimante répondant à la norme DPOF (Digital Print Order Format) ou compatible PictBridge.





- Vous ne pouvez pas placer une marque d'impression sur les films.
- Lorsque vous marquez des images prises en mode multi-rafale, toutes les images sont imprimées sur une feuille divisée en 16 sections.
- Vous ne pouvez pas spécifier le nombre de tirages.

En mode d'image unique



- 1 Placez le sélecteur de mode sur .
- 2 Affichez l'image à effacer avec .
- 3 Appuyez sur MENU.  
Le menu s'affiche.
- 4 Sélectionnez DPOF (DPOF) avec , puis appuyez sur .

La marque  est placée sur l'image affichée.





- 5 Pour continuer à marquer d'autres images, affichez l'image désirée avec , puis appuyez sur .







#### Pour enlever la marque

Appuyez à nouveau sur  à l'étape 4 ou 5. La marque  disparaît.

En mode planche index  
(neuf images/seize images)

- 1 Placez le sélecteur de mode sur , puis appuyez sur   
(index) pour afficher l'écran planche index (neuf images).

Appuyez deux fois sur  (index) pour afficher un écran planche index seize images.



- 2 Appuyez sur MENU.  
Le menu s'affiche.
  - 3 Sélectionnez DPOF (DPOF) avec , puis appuyez sur .
  - 4 Sélectionnez [Sélec] avec , puis appuyez sur .
- Vous ne pouvez pas placer une marque  sur [Tout le dossier].
- 5 Sélectionnez l'image à marquer avec , puis appuyez sur .



La marque  verte apparaît sur l'image sélectionnée.





- 6 Pour marquer d'autres images, répétez l'opération de l'étape 5.

- 7 Appuyez sur MENU.



- 8 Sélectionnez [OK] avec , puis appuyez sur .

La marque  devient blanche. La marque  a été placée.

#### Pour enlever les marques

Sélectionnez les images à démarquer avec , puis appuyez sur .

#### Pour enlever toutes les marques du dossier

Sélectionnez [Tout le dossier] à l'étape 4, puis appuyez sur . Sélectionnez [Désact], puis appuyez sur .

#### Pour quitter la fonction de marquage

Sélectionnez [Annuler] à l'étape 4 ou [Sortie] à l'étape 8.



## Raccordement à une imprimante compatible PictBridge

Même si vous ne disposez pas d'un ordinateur, vous pouvez facilement imprimer les images que vous avez prises avec votre appareil en raccordant celui-ci à une imprimante compatible PictBridge. En préliminaire, il vous suffit de configurer la connexion USB sur l'écran SET UP et de raccorder l'appareil à l'imprimante à l'aide du câble USB.

Si vous utilisez une imprimante compatible PictBridge, il est facile d'imprimer la planche index\*.

### PictBridge

\* La fonction planche index n'est pas disponible sur toutes les imprimantes.

- Nous vous recommandons d'utiliser des batteries au nickel-hydrure métallique entièrement chargées ou l'adaptateur secteur (non fourni) pour éviter que l'alimentation ne fasse défaut pendant l'impression.

## Préparation de l'appareil

Paramétrez la connexion USB sur l'appareil pour le raccordement de l'appareil à une imprimante.

Sélecteur de mode

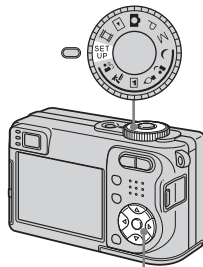

Touche de commande

- 1** Placez le sélecteur de mode sur SET UP.
- 2** Sélectionnez  (Réglages 2) avec ▼, puis [Connexion USB] avec ▲/▼/▶.
- 3** Sélectionnez [PictBridge] avec ▶/▲, puis appuyez sur ●.

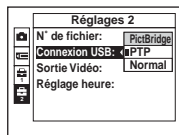

Le mode USB est spécifié.

## Raccordement de l'appareil à l'imprimante

Raccordez la prise USB (USB) de l'appareil à la prise USB de l'imprimante avec le câble USB fourni, puis mettez l'appareil et l'imprimante sous tension.

L'appareil se met en mode de lecture quelle que soit la position du sélecteur de mode et une image du dossier de lecture sélectionné apparaît sur l'écran LCD.

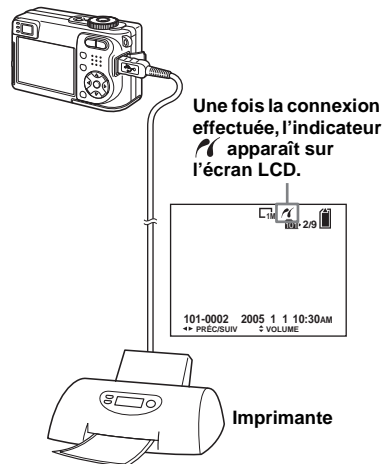

## Lorsque [Connexion USB] ne se trouve pas sur [PictBridge] dans les paramètres SET UP

Vous ne pouvez pas utiliser la fonction PictBridge même si vous mettez l'appareil sous tension. Débranchez le câble USB et placez [Connexion USB] sur [PictBridge] (page 73).

## Impression des images

Vous pouvez sélectionner l'image à imprimer. Configurez l'appareil comme il a été indiqué à la page 73 et raccordez l'imprimante.

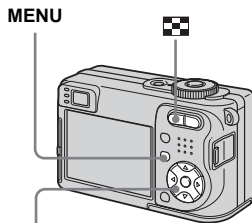

Touche de commande

- Il n'est pas possible d'imprimer des films.
- Lorsqu'une notification d'erreur est reçue depuis l'imprimante raccordée, l'indicateur  clignote pendant cinq secondes environ. Vérifiez l'imprimante raccordée.



En mode d'image unique

**1** Affichez l'image à imprimer avec  .

**2** Appuyez sur MENU.

Le menu s'affiche.





**3** Sélectionnez  (Imprim) avec  , puis appuyez sur .

**4** Sélectionnez [Cette image] avec  , puis appuyez sur .

L'écran de paramétrage de l'impression apparaît.



- Les paramètres non pris en charge par l'imprimante ne sont pas affichés.

**5** Sélectionnez [Quantité] avec  , puis le nombre de feuilles avec  .

Vous pouvez sélectionner un nombre jusqu'à 20.

## 6 Sélectionnez [OK] avec ▼/►, puis appuyez sur ●.

L'image est imprimée.

Ne débranchez pas le câble USB

lorsque l'indicateur 

(déconnexion de câble USB interdite)

est affiché sur l'écran LCD.



## Pour annuler l'impression

Sélectionnez [Annuler] à l'étape 4 ou [Sortie] à l'étape 6.

## Pour imprimer d'autres images

Sélectionnez l'image après l'étape 6, puis sélectionnez [Imprim] avec ▲.

## Pour imprimer toutes les images portant la marque d'impression (DPOF)

Sélectionnez [Image DPOF] à l'étape 4. Toutes les images portant la marque  sont imprimées avec le nombre spécifié quelle que soit l'image affichée.

## Pour horodater les images

Sélectionnez [Date] à l'étape 5, puis sélectionnez le format de date avec ◀/▶. Vous avez le choix entre [J&H] et [Date]. Lorsque vous sélectionnez [Date], la date est insérée dans l'ordre spécifié dans « Réglage de la date et de l'heure » (page 18). Cette fonction n'est pas disponible sur toutes les imprimantes.

En mode planche index  
(neuf images/seize images)

## 1 Appuyez sur (index) pour afficher l'écran planche index (neuf images).

Appuyez deux fois sur  (index) pour afficher un écran planche index seize images.

## 2 Appuyez sur MENU.

Le menu s'affiche.

## 3 Sélectionnez (Imprim) avec ►, puis appuyez sur ●.

## 4 Sélectionnez [Sélec] avec ◀/▶, puis appuyez sur ●.

## 5 Sélectionnez l'image à imprimer avec ▲/▼/◀/▶, puis appuyez sur ●.

La marque  apparaît sur l'image sélectionnée.



## 6 Pour imprimer d'autres images, répétez l'opération de l'étape 5.

## 7 Appuyez sur MENU.

L'écran de paramétrage de l'impression apparaît.

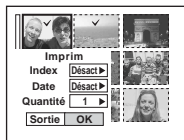

- Les paramètres non pris en charge par l'imprimante ne sont pas affichés.

## 8 Sélectionnez [Quantité] avec ▲/▼, puis le nombre de feuilles avec ◀/▶.

Vous pouvez sélectionner un nombre jusqu'à 20. Le nombre spécifié de toutes les images sélectionnées est imprimé.

## 9 Sélectionnez [OK] avec ▼/▶, puis appuyez sur ●.

Les images sont imprimées. Ne débranchez pas le câble USB lorsque l'indicateur  est affiché sur l'écran LCD.

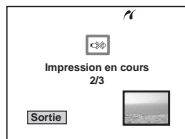

## Pour annuler l'impression

Sélectionnez [Annuler] à l'étape 4 ou [Sortie] à l'étape 9.

## Pour imprimer toutes les images portant la marque d'impression (DPOF)

Sélectionnez [Image DPOF] à l'étape 4. Toutes les images portant la marque  sont imprimées avec le nombre spécifié quelle que soit l'image affichée.

## Pour imprimer toutes les images du dossier

Sélectionnez [Tout le dossier] à l'étape 4, puis appuyez sur ●.

## Pour horodater les images

Sélectionnez [Date] à l'étape 8, puis sélectionnez le format de date avec ◀/▶. Vous avez le choix entre [J&H] et [Date]. Lorsque vous sélectionnez [Date], la date est insérée dans l'ordre spécifié dans « Réglage de la date et de l'heure » (page 18).

Cette fonction n'est pas disponible sur toutes les imprimantes.

## Impression des images planche index

Vous pouvez imprimer certaines images disposées côte à côte. C'est ce que l'on appelle « impression d'une planche index »\*. Vous pouvez aussi disposer un nombre donné d'images identiques côte à côte afin de les imprimer comme une image planche index (voir « En mode d'image unique ») ou encore disposer des images différentes côte à côte et imprimer le nombre de jeux spécifié de l'image planche index ainsi formée (voir « En mode planche index (neuf images/seize images) »). Configurez l'appareil comme il a été indiqué à la page 73 et raccordez l'imprimante.

\* La fonction planche index n'est pas disponible sur toutes les imprimantes.

MENU

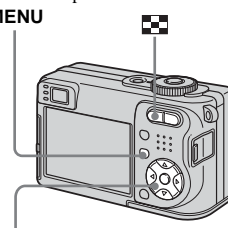

### Touche de commande

- Il n'est pas possible d'imprimer des films.
- Lorsqu'une notification d'erreur est reçue depuis l'imprimante raccordée, l'indicateur  clignote pendant cinq secondes environ. Vérifiez l'imprimante raccordée.

En mode d'image unique

- 1** Affichez l'image à imprimer avec ◀/▶.
- 2** Appuyez sur MENU.  
Le menu s'affiche.
- 3** Sélectionnez  (Imprim) avec ◀/▶, puis appuyez sur ●.
- 4** Sélectionnez [Cette image] avec ▲/▼, puis appuyez sur ●.  
L'écran de paramétrage de l'impression apparaît.



- Les paramètres non pris en charge par l'imprimante ne sont pas affichés.

- 5** Sélectionnez [Index] avec ▲, puis [Activé] avec ◀/▶.

- 6** Sélectionnez [Quantité] avec ▲/▼, puis sélectionnez le nombre de feuilles disposées côte à côte avec ◀/▶.

Vous pouvez sélectionner un nombre jusqu'à 20. Vous pouvez disposer le nombre spécifié d'une même image côte à côte.

- 7** Sélectionnez [OK] avec ▼/▶, puis appuyez sur ●.

L'image est imprimée.  
Ne débranchez pas le câble USB lorsque l'indicateur  (déconnexion de câble USB interdite) est affiché sur l'écran LCD.



### Pour annuler l'impression

Sélectionnez [Annuler] à l'étape **4** ou [Sortie] à l'étape **7**.

### Pour imprimer d'autres images

Sélectionnez l'image après l'étape **7**. Sélectionnez [Imprim] avec ▲, puis répétez les opérations depuis l'étape **4**.

### Pour imprimer toutes les images portant la marque d'impression (DPOF)

Sélectionnez [Image DPOF] à l'étape **4**. Toutes les images portant la marque  sont imprimées quelle que soit l'image affichée.

### Pour horodater les images

Sélectionnez [Date] à l'étape **6**, puis sélectionnez le format de date avec ◀/▶. Vous avez le choix entre [J&H] et [Date]. Lorsque vous sélectionnez [Date], la date est insérée dans l'ordre spécifié dans « Réglage de la date et de l'heure » (page 18).

Cette fonction n'est pas disponible sur toutes les imprimantes.

- Il se peut que le nombre spécifié d'images ne tienne pas sur une seule feuille s'il est trop élevé.

## En mode planche index (neuf images/seize images)



- 1 Appuyez sur  (index) pour afficher l'écran planche index (neuf images).**



Appuyez deux fois sur  (index) pour afficher un écran planche index seize images.

- 2 Appuyez sur MENU.**

Le menu s'affiche.

- 3 Sélectionnez  (Imprim) avec , puis appuyez sur .**

- 4 Sélectionnez [Sélec] avec , puis appuyez sur .**



- 5 Sélectionnez l'image désirée avec , puis appuyez sur .**



La marque  apparaît sur l'image sélectionnée.





- 6 Pour imprimer d'autres images, répétez l'opération de l'étape 5.**

- 7 Appuyez sur MENU.**

- 8 Sélectionnez [Index] avec , puis [Activé] avec .**

- 9 Sélectionnez [Quantité] avec , puis sélectionnez le nombre de jeux à imprimer avec .**

Vous pouvez sélectionner un nombre jusqu'à 20.

- 10 Sélectionnez [OK] avec , puis appuyez sur .**

L'image est imprimée.

Ne débranchez pas le câble USB lorsque l'indicateur  est affiché sur l'écran LCD.



## Pour annuler l'impression

Sélectionnez [Annuler] à l'étape 4 ou [Sortie] à l'étape 10.

## Pour imprimer toutes les images portant la marque d'impression (DPOF)

Sélectionnez [Image DPOF] à l'étape 4. Toutes les images portant la marque  sont imprimées quelle que soit l'image affichée.

## Pour imprimer toutes les images du dossier

Sélectionnez [Tout le dossier] à l'étape 4, puis appuyez sur .

## Pour horodater les images



Sélectionnez [Date] à l'étape 9, puis sélectionnez le format de date avec . Vous avez le choix entre [J&H] et [Date]. Lorsque vous sélectionnez [Date], la date est insérée dans l'ordre spécifié dans « Réglage de la date et de l'heure » (page 18). Cette fonction n'est pas disponible sur toutes les imprimantes.

## Prise de vue de films

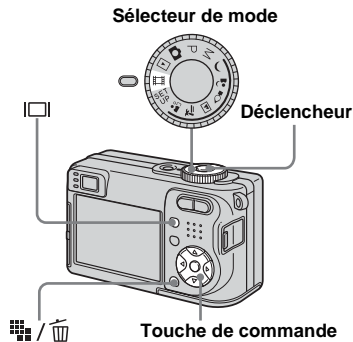
Cet appareil permet la prise de vue de films sonorisés.



**1** Placez le sélecteur de mode sur .

**2** Appuyez sur  /  (taille d'image).

Les options de taille d'image apparaissent.

**3** Sélectionnez la taille désirée avec  / .

Vous avez le choix entre [640(Fine)], [640(Standard)] et [160].

- L'enregistrement en mode [640(Fine)] n'est possible que sur un « Memory Stick PRO ».

**4** Enfoncez complètement le déclencheur.

« ENR » s'affiche sur l'écran et l'appareil commence à enregistrer l'image et le son.



- L'enregistrement s'arrête lorsque le « Memory Stick » est plein.

**5** Enfoncez à nouveau complètement le déclencheur pour arrêter l'enregistrement.

### Indicateurs pendant la prise de vue

Les indicateurs à l'écran ne sont pas enregistrés.

À chaque pression sur , l'état de l'écran LCD change comme suit : Indicateurs éteints → Écran LCD éteint → Indicateurs allumés.

Un histogramme n'est pas affiché.

Pour une description détaillée des indicateurs, voir page 125.

### Prise de vue rapprochée (macro)

Placez le sélecteur de mode sur  et procédez comme il est indiqué à la page 28.

### Utilisation du retardateur

Placez le sélecteur de mode sur  et procédez comme il est indiqué à la page 29.

- Vous ne pouvez pas utiliser les fonctions suivantes pour la prise de vue de films :
  - changement du facteur de zoom
  - flash
  - horodatage
- Lorsque vous sélectionnez la taille d'image [640(Fine)] alors que le câble de raccordement A/V est branché à la prise A/V OUT (MONO), le sujet n'apparaît pas sur l'écran LCD. L'écran LCD devient bleu.
- Pour l'autonomie d'enregistrement dans chaque mode de film, voir page 111.

## Visualisation de films sur l'écran LCD

Vous pouvez visualiser les films sur l'écran LCD en écoutant le son par le haut-parleur.

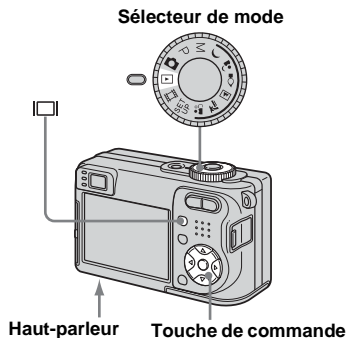

**1** Placez le sélecteur de mode sur .

**2** Sélectionnez le mode désiré avec / .

Les films avec la taille d'image [640(Fine)] ou [640(Standard)] sont affichés sur l'écran complet.



- Les films avec la taille d'image [160] sont affichés dans une taille inférieure.

**3** Appuyez sur .



L'image et le son sont lus. Pendant la lecture,  (lecture) s'affiche.





**Pour arrêter la lecture**

Appuyez à nouveau sur .

**Pour régler le volume**

Appuyez sur /  pour régler le volume.

**Pour faire avancer ou rembobiner le film**

Appuyez sur  (AV) ou  (R.RAR) pendant la lecture.

Pour reprendre la lecture normale, appuyez sur .

**Indicateurs lors de la visualisation de films**

À chaque pression sur , l'état de l'écran change comme suit : Indicateurs éteints → Écran LCD éteint → Indicateurs allumés.

Un histogramme n'est pas affiché. Pour une description détaillée des indicateurs, voir page 127.

- La procédure pour la visualisation de films sur un téléviseur est la même que pour la visualisation d'images fixes (page 39).
- Il se peut également que des images animées enregistrées sur un modèle Sony antérieur s'affichent dans la taille inférieure.



## Effacement de films

Vous pouvez effacer les films que vous ne désirez pas conserver.

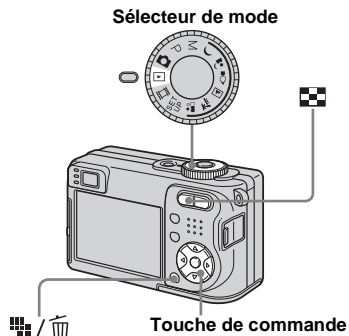

- Vous ne pouvez pas effacer des films protégés.
- Notez que vous ne pouvez pas restaurer des films effacés.

En mode d'image unique

- 1** Placez le sélecteur de mode sur .
- 2** Affichez le film à effacer avec .
- 3** Appuyez sur / (supprimer).  
À ce stade, le film n'a pas encore été effacé.
- 4** Sélectionnez [Supprim] avec , puis appuyez sur .
- 5** Pour continuer à effacer des films, affichez le film à effacer avec , puis répétez l'opération de l'étape **4**.

### Pour abandonner l'effacement

Sélectionnez [Sortie] à l'étape **4** ou **5**.

En mode planche index  
(neuf images/seize images)

- 1** Placez le sélecteur de mode sur , puis appuyez sur (index) pour afficher l'écran planche index (neuf images).

Appuyez deux fois sur (index) pour afficher un écran planche index seize images.

- 2** Appuyez sur / (supprimer).
- 3** Sélectionnez [Sélec] avec , puis appuyez sur .
- 4** Sélectionnez le film à effacer avec , puis appuyez sur .

L'indicateur (supprimer) vert apparaît sur le film sélectionné.



À ce stade, le film n'a pas encore été effacé.

- 5** Pour effacer d'autres films, répétez l'opération de l'étape **4**.

- 6** Appuyez sur  /  (supprimer).





- 7** Sélectionnez [OK] avec , puis appuyez sur .

Le message « Accès » apparaît et le film est effacé.

### Pour abandonner l'effacement

Sélectionnez [Sortie] à l'étape **3** ou **7**.

### Pour effacer toutes les images du dossier

Sélectionnez [Tout le dossier] à l'étape **3**, puis appuyez sur . Sélectionnez [OK] avec , puis appuyez sur . Pour abandonner l'effacement, sélectionnez [Annuler] avec , puis appuyez sur .

## Coupure de scènes d'un film

Vous pouvez couper des scènes ou effacer des passages inutiles d'un film. Il est recommandé d'utiliser cette fonction lorsque la capacité du « Memory Stick » est insuffisante ou lorsque vous envoyez des films comme pièces jointes à un e-mail. Notez que le film original est effacé après la coupure de scènes.

### Numéros de fichier attribués aux films après des coupures de scènes

Un film ayant fait l'objet de coupures se voit attribuer un nouveau numéro avant d'être enregistré comme le fichier le plus récent dans le dossier d'enregistrement sélectionné. Le film original est effacé et son numéro est sauté.

<Exemple> Coupure de scènes d'un film portant le numéro 101\_0002

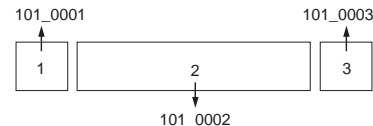

#### 1. Coupure de la scène A.

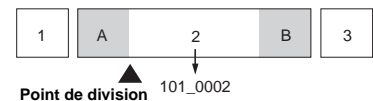

#### 2. Coupure de la scène B.

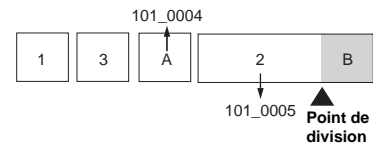

#### 3. Effacement des scènes A et B si elles sont inutiles.

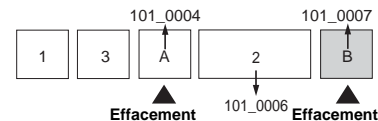

#### 4. Seules les scènes désirées restent.

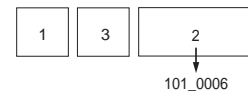

Sélecteur de mode

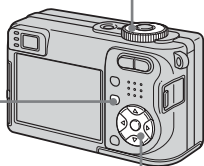
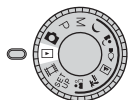

MENU

Touche de commande

- 1** Placez le sélecteur de mode sur .
- 2** Sélectionnez le film dont vous désirez couper des scènes avec .
- 3** Appuyez sur MENU.  
Le menu s'affiche.
- 4** Sélectionnez (Diviser) avec , puis appuyez sur . Sélectionnez ensuite [OK] avec , puis appuyez sur . La lecture du film commence.

## **5** Sélectionnez le point de coupure.

Appuyez sur au centre au point de coupure désiré.



Vous pouvez régler le point de coupure en utilisant [||] (retour arrière/avance d'une vue), puis /. Pour changer le point de coupure, sélectionnez [Annuler]. La lecture du film reprend.

## **6** Après avoir choisi le point de coupure, sélectionnez [OK] avec /, puis appuyez sur .

## **7** Sélectionnez [OK] avec , puis appuyez sur .

La coupure est exécutée.

## Pour abandonner l'opération de coupure

Sélectionnez [Sortie] à l'étape **5** ou **7**. Le film réapparaît à l'écran.

- Vous ne pouvez pas couper les images suivantes :
  - image fixe
  - films trop courts pour une coupure de scènes
  - films protégés
- Une fois coupés, les fichiers ne peuvent pas être restaurés.
- Le film original est effacé après la coupure de scènes.
- Les films coupés sont enregistrés comme les fichiers les plus récents dans le dossier d'enregistrement sélectionné.

## Copie d'images sur l'ordinateur — Pour les utilisateurs de Windows

### Environnement matériel et logiciel recommandé

**Système d'exploitation :** Microsoft Windows 98, Windows 98SE, Windows 2000 Professionnel, Windows Millennium Edition, Windows XP Édition Familiale ou Windows XP Professionnel

Les systèmes d'exploitation ci-dessus doivent avoir été installés d'origine sur l'ordinateur. Le fonctionnement n'est pas garanti dans un environnement mis à niveau vers les systèmes d'exploitation ci-dessus ou dans un environnement multi-boot.

**Processeur :** MMX Pentium 200 MHz ou plus puissant

**Connecteur USB :** Fourni en standard

**Écran :** 800 × 600 points ou plus  
Couleurs 16 bits, 65 000 couleurs ou plus

- Cet appareil est compatible Hi-Speed USB (conforme à USB 2.0).
- Le raccordement à une interface USB compatible Hi-Speed USB (conforme à USB 2.0) permet un transfert avancé (transfert à grande vitesse).

- Si vous raccordez simultanément plusieurs périphériques USB à un même ordinateur, il se peut que certains types de périphériques USB et votre appareil ne fonctionnent pas.
- Le fonctionnement n'est pas garanti si vous utilisez un concentrateur USB.
- Les opérations ne sont pas garanties pour tous les environnements matériels et logiciels recommandés mentionnés ci-dessus.

### Mode USB

Deux modes peuvent être utilisés pour une connexion USB lors du raccordement à un ordinateur : [Normal] et [PTP]\*. Le paramètre par défaut est le mode [Normal]. Cette section prend le mode [Normal] comme exemple.

\* Compatible avec Windows XP. Lorsque l'appareil est raccordé à un ordinateur, seules les données du dossier sélectionné par l'appareil sont copiées sur l'ordinateur. Pour sélectionner le dossier, procédez comme il est indiqué à la page 63.

### Communications avec l'ordinateur

Lorsque votre ordinateur quitte le mode de mise en veille ou mise en veille prolongée, il se peut que la communication entre l'appareil et l'ordinateur ne soit pas rétablie simultanément.

### Si votre ordinateur ne comporte pas de connecteur USB

Si l'ordinateur ne comporte ni connecteur USB ni fente pour « Memory Stick », vous pouvez copier les images en utilisant un périphérique supplémentaire. Pour plus d'informations, voir le site Internet Sony : <http://www.sony.net/>

### Contenu du CD-ROM

#### ■ USB Driver (pilote USB)

Ce pilote est nécessaire pour la connexion de l'appareil à un ordinateur. Si vous utilisez Windows XP, il n'est pas nécessaire d'installer le pilote USB.

#### ■ Picture Package

Cette application vous permet de transférer facilement les images de l'appareil vers un ordinateur. Elle vous permet également d'utiliser les différentes fonctions. Lors de l'installation de « Picture Package », le pilote USB est également installé.



- Les opérations requises peuvent différer selon les systèmes d'exploitation.
- **Avant d'installer le pilote USB et l'application, fermez toutes les applications ouvertes sur l'ordinateur.**
- Si vous utilisez Windows XP ou Windows 2000, ouvrez une session en tant qu'administrateur.

## Installation du pilote USB

Si vous utilisez Windows XP, il n'est pas nécessaire d'installer le pilote USB. Une fois que le pilote USB a été installé, il n'est pas nécessaire de le réinstaller.

### 1 Allumez l'ordinateur et insérez le CD-ROM (fourni) dans le lecteur CD-ROM.

**Ne connectez pas encore l'appareil à l'ordinateur.**

L'écran du menu d'installation apparaît. S'il n'apparaît pas, double-cliquez sur  (My Computer) →  (PICTUREPACKAGE) dans cet ordre.

- Si vous utiliserez le logiciel d'application « Picture Package », cliquez sur [Picture Package]. Le pilote USB sera également installé lors de l'installation de « Picture Package » (page 91).
- Si l'ordinateur est en cours d'utilisation, fermez tous les logiciels d'application ouverts avant d'installer le pilote USB.

### 2 Cliquez sur [USB Driver] à l'écran d'accueil.

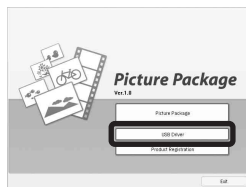

L'écran « InstallShield Wizard » (assistant InstallShield) apparaît.

### 3 Cliquez sur [Next].



L'installation du pilote USB commence. Lorsque l'installation est terminée, vous en êtes informé à l'écran.

### 4 Cliquez sur [Yes, I want to restart my computer now] (oui, je veux redémarrer mon ordinateur maintenant), puis sur [Finish].

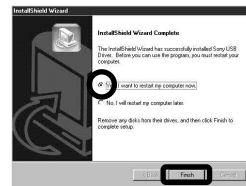

L'ordinateur redémarre. Vous pouvez alors établir une connexion USB.

### 5 Retirez le CD-ROM.

## Raccordement de l'appareil à l'ordinateur

- 1** Insérez le « Memory Stick » contenant les images à copier dans l'appareil.

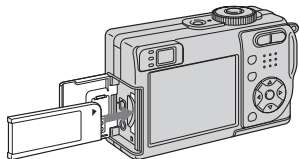

- Utilisez des batteries au nickel-hydrure métallique entièrement chargées ou l'adaptateur secteur (non fourni). Si la charge des batteries est faible lorsque vous copiez des fichiers d'image, l'alimentation peut faire défaut et la copie peut échouer ou les données être endommagées.

- 2** Placez le sélecteur de mode sur . Allumez l'ordinateur et mettez l'appareil sous tension.

- Vous pouvez également effectuer cette opération lorsque le sélecteur de mode est sur SET UP.

- 3** Raccordez le câble USB (fourni) à la prise  (USB) de l'appareil.

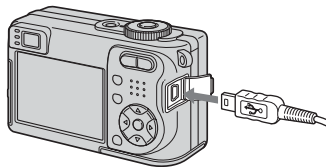

- 4** Raccordez le câble USB à l'ordinateur.

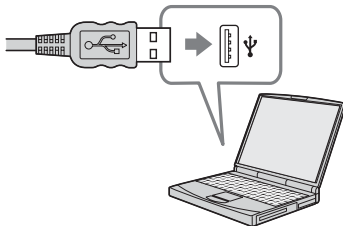

- Si vous utilisez un ordinateur de bureau, nous vous recommandons de raccorder le câble USB au connecteur USB du panneau arrière.

- Si vous utilisez Windows XP, l'assistant de lecture automatique apparaît automatiquement sur le bureau. Passez à la page 88.

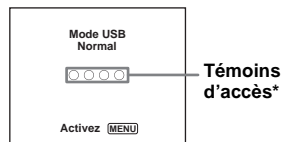

« Mode USB Normal » apparaît sur l'écran LCD de l'appareil. Lorsqu'une connexion USB est établie pour la première fois, l'ordinateur exécute automatiquement un programme utilisé pour la reconnaissance de votre appareil. Patientez un instant.

\* Pendant la communication, les témoins d'accès deviennent rouges. N'utilisez pas l'ordinateur tant que les indicateurs d'accès ne sont pas blancs.

- Si « Mode USB Normal » n'apparaît pas à l'étape **4**, appuyez sur MENU, sélectionnez [Connexion USB] et placez-le sur [Normal].

## ■ Débranchement du câble USB, retrait du « Memory Stick » ou mise hors tension de l'appareil pendant une connexion USB

Pour les utilisateurs de Windows 2000, Me ou XP

- 1 Double-cliquez sur  sur la barre des tâches.



Double-cliquez ici

- 2 Cliquez sur  (Sony DSC), puis sur [Stop].
- 3 Vérifiez le périphérique dans la fenêtre de confirmation, puis cliquez sur [OK].
- 4 Cliquez sur [OK].  
L'opération de l'étape 4 est inutile pour les utilisateurs de Windows XP.
- 5 Débranchez le câble USB, retirez le « Memory Stick » ou mettez l'appareil hors tension.

### Pour les utilisateurs de Windows 98 ou 98SE

Assurez-vous que les témoins d'accès (page 86) deviennent blancs sur l'écran et n'effectuez que l'opération de l'étape 5 ci-dessus.

## Copie d'images

– Windows 98/98SE/2000/Me

### 1 Double-cliquez sur [My Computer], puis sur [Removable Disk].

Le contenu du « Memory Stick » dans l'appareil apparaît.

- Cette section décrit un exemple de copie d'images vers le dossier « My Documents ».
- Si l'icône « Removable Disk » n'est pas affichée, voir page 88.
- Si vous utilisez Windows XP, voir page 88.

### 2 Double-cliquez sur [DCIM], puis sur le dossier contenant les fichiers d'image à copier.

### 3 Cliquez sur le fichier d'image avec le bouton droit de la souris pour afficher le menu, puis sélectionnez [Copy] dans le menu.

### 4 Double-cliquez sur le dossier [My Documents], cliquez dans la fenêtre « My Documents » avec le bouton droit de la souris pour afficher le menu, puis sélectionnez [Paste] dans le menu.

Les fichiers d'image sont copiés vers le dossier « My Documents ».



## Si une image portant le même nom de fichier existe dans le dossier de destination de copie

Le message de confirmation d'écrasement apparaît. Lorsque vous écrasez l'image existante avec la nouvelle, les données du fichier original est supprimé.

### Pour changer le nom de fichier

Avant de copier un fichier d'image sur l'ordinateur sans écraser le fichier existant, changez le nom du fichier puis copiez le fichier d'image. Notez, toutefois, que si vous changez le nom de fichier, vous ne pourrez peut-être pas visualiser l'image sur l'appareil. Pour visualiser les images avec l'appareil, vous devrez effectuer l'opération décrite à la page 91.

## Lorsque l'icône de disque amovible n'est pas affichée

- 1 Cliquez sur [My Computer] avec le bouton droit de la souris pour afficher le menu, puis cliquez sur [Properties]. L'écran « System Properties » (Propriétés Système) apparaît.
- 2 Affichez [Device Manager].
  - ① Cliquez sur [Hardware].
  - ② Cliquez sur [Device Manager].
    - Si vous utilisez Windows 98, 98SE, Me, l'étape ① est inutile. Cliquez sur l'onglet [Device Manager].
- 3 Si  Sony DSC est affiché, supprimez-le.
  - ① Cliquez sur  Sony DSC] avec le bouton droit de la souris.
  - ② Cliquez sur [Uninstall]. L'écran « Confirm Device Removal » (vérifiez le retrait du périphérique) apparaît.
    - Pour les utilisateurs de Windows 98, 98SE ou Me, cliquez sur [Remove].
  - ③ Cliquez sur [OK]. Le périphérique est supprimé.

Essayez de réinstaller le pilote USB depuis le CD-ROM (page 85).

## – Windows XP

### Copie d'images à l'aide de l'assistant de lecture automatique de Windows XP

- 1 **Établissez une connexion USB (page 86). Cliquez sur [Copy pictures to a folder on my computer using Microsoft Scanner and Camera Wizard] (copiez les images dans un dossier de mon ordinateur à l'aide de Microsoft l'Assistant Scanneur et appareil photo), puis cliquez sur [OK].**

L'écran « Scanner and Camera Wizard » (assistant Scanneur et appareil photo) apparaît.

- 2 **Cliquez sur [Next].**

Les images du « Memory Stick » s'affichent.

- 3 **Cliquez sur les cases des images que vous ne désirez pas copier vers l'ordinateur pour les décocher, puis cliquez sur [Next].**

L'écran « Picture Name and Destination » (nom d'image et destination) apparaît.

- 4 **Sélectionnez un nom et une destination pour vos images, puis cliquez sur [Next].**



La copie des images commence. Lorsque la copie est terminée, l'écran « Other Options » (autres options) apparaît.

- 5 **Selectionnez [Nothing. I'm finished working with these pictures] (aucune ; j'ai fini de travailler avec ces images), puis cliquez sur [Next].**

L'écran « Completing the Scanner and Camera Wizard » (fin de l'exécution de l'assistant Scanneur et appareil photo) apparaît.

- 6 **Cliquez sur [Finish].**

L'assistant se ferme.

- Pour copier d'autres images, débranchez le câble USB en procédant comme il est indiqué sous  à la page 87, puis rebranchez-le. Répétez ensuite les opérations depuis l'étape .



## Visualisation d'images sur l'ordinateur

### 1 Cliquez sur [Start], puis cliquez sur [My Documents].

Le contenu du dossier « My Documents » s'affiche.

- Cette section explique comment visualiser des images copiées dans le dossier « My Documents ».
- Si vous n'utilisez pas Windows XP, double-cliquez sur [My Documents] sur le bureau.

### 2 Double-cliquez sur le fichier d'image désiré.

L'image s'affiche.

## Destinations de stockage des fichiers d'image et noms de fichier

Les fichiers des images enregistrées avec l'appareil sont groupés dans des dossiers sur le « Memory Stick ».

### Exemple : visualisation de dossiers dans Windows XP

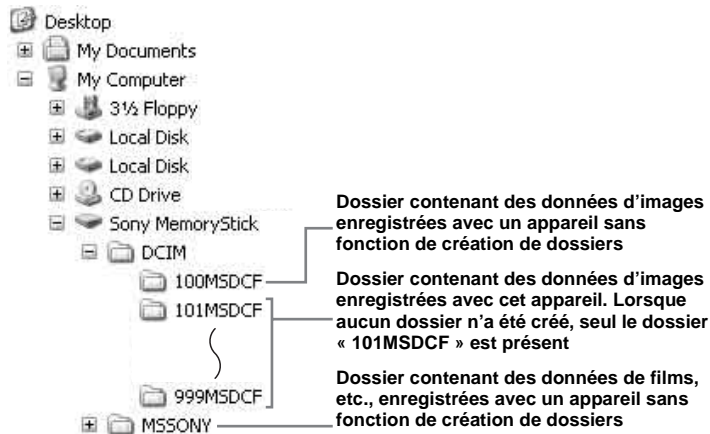

- Vous ne pouvez pas enregistrer des images dans le dossier « 100MSDCF » ou « MSSONY ».
- Les images de ces dossiers ne peuvent être que visualisées.
- Pour plus d'informations sur les dossiers, voir pages 47 et 63.

| Dossier                | Nom de fichier | Signification des fichiers   |
|------------------------|----------------|--|
| 101MSDCF à<br>999MSDCF | DSC0□□□□.JPG   | <ul style="list-style-type: none"> <li>Fichiers d'images fixes prises en               <ul style="list-style-type: none"> <li>– mode normal (page 24)</li> <li>– mode rafale (page 60)</li> <li>– mode multi-rafale (page 61)</li> </ul> </li> </ul> |
|                        | MOV0□□□□.MPG   | <ul style="list-style-type: none"> <li>Fichiers de film (page 79)</li> </ul>   |
|                        | MOV0□□□□.THM   | <ul style="list-style-type: none"> <li>Fichiers d'image planche index enregistrés simultanément en mode film (page 79)</li> </ul>  |

- indique un nombre de 0001 à 9999.
- Les parties numériques d'un fichier de film enregistré en mode film et du fichier d'image planche index correspondant sont les mêmes.

## Visualisation sur l'appareil de fichiers d'image ayant été précédemment copiés sur un ordinateur

Lorsqu'un fichier d'image copié sur un ordinateur ne se trouve plus sur un « Memory Stick », vous pouvez visualiser à nouveau cette image sur votre appareil après avoir copié le fichier d'image de l'ordinateur sur un « Memory Stick ».

- L'étape **1** n'est pas nécessaire si le nom de fichier attribué avec l'appareil n'a pas été changé.
- Il se peut que vous ne puissiez pas visualiser certaines images en raison de leur taille.
- Si un fichier d'image a été traité sur un ordinateur ou a été enregistré avec un appareil photo numérique de modèle différent, il n'est pas garanti qu'il pourra être lu par votre appareil.
- Si un message de confirmation d'écrasement apparaît, saisissez un nombre différent à l'étape **1**.
- S'il n'y a pas de dossier, créez-en un avec l'appareil avant de copier le fichier d'image (page 47).

### **1 Cliquez sur le fichier d'image avec le bouton droit de la souris, puis cliquez sur [Rename]. Changez le nom de fichier à « DSC0□□□□ ».**

Pour □□□□, saisissez un nombre de 0001 à 9999.

- Une extension de fichier peut être affichée selon la configuration sur l'ordinateur. L'extension de fichier pour les images fixes est JPG et celle pour les films est MPG. Ne changez pas l'extension de fichier.

### **2 Copiez le fichier d'image dans le dossier « Memory Stick ».**

- ① Cliquez sur le fichier d'image avec le bouton droit de la souris, puis cliquez sur [Copy].
- ② Sélectionnez le dossier [DCIM] dans [Removable Disk] ou [Sony MemoryStick] de [My Computer] et double-cliquez dessus.
- ③ Cliquez sur le dossier [□□□MSDCF] avec le bouton droit de la souris dans le dossier [DCIM], puis cliquez sur [Paste]. □□□ indique un nombre de 100 à 999.

## Installation de « Picture Package »

### « Picture Package » n'est destiné qu'aux ordinateurs avec Windows.

Vous pouvez utiliser le logiciel « Picture Package » de votre ordinateur Windows pour copier, visualiser et monter des images prises avec votre appareil. Lors de l'installation de « Picture Package », le pilote USB est également installé.

- Si l'ordinateur est en cours d'utilisation, fermez tous les logiciels d'application ouverts avant d'installer « Picture Package ».

## Environnement matériel et logiciel

Pour l'environnement Windows de base, voir page 84. La configuration requise pour les autres ordinateurs est la suivante :

**Logiciel** : Macromedia Flash Player 6.0 ou plus récent, Windows Media Player 7.0 ou plus récent

**Carte son** : Carte son stéréo 16 bits et haut-parleurs

**Mémoire** : 64 Mo ou plus (128 Mo ou plus recommandés.)

**Disque dur** : Espace disque requis pour l'installation : 200 Mo environ

**Écran** : Carte vidéo avec 4 Mo de VRAM (compatible avec le pilote Direct Draw)

- Pour la création automatique de diaporamas (page 95), un processeur Pentium III 500 MHz ou plus puissant est nécessaire.
- Ce logiciel est compatible avec la technologie DirectX. « DirectX » doit être installé pour l'utilisation.
- Un environnement de commande du graveur séparé est nécessaire pour graver des CD-R.

## 1 Allumez l'ordinateur et insérez le CD-ROM (fourni) dans le lecteur CD-ROM.

L'écran du menu d'installation apparaît.

- Si vous n'avez pas encore installé le pilote USB (page 85), ne raccordez pas l'appareil à l'ordinateur avant d'installer le logiciel « Picture Package » (sauf pour Windows XP).

## 2 Cliquez sur [Picture Package].

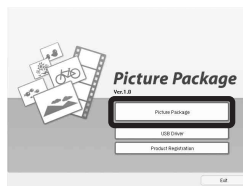

L'écran « Choose Setup Language » (choisissez la langue d'installation) apparaît.

## 3 Sélectionnez la langue désirée, puis cliquez sur [Next].



- Cette section décrit l'écran anglais.

## 4 Cliquez sur [Next].

L'écran « Licence Agreement » (contrat de licence) apparaît. Lisez attentivement le contrat. Si vous acceptez les clauses du contrat, cochez la case « I accept the terms of the license agreement » (« j'accepte les clauses du contrat de licence »), puis cliquez sur [Next].



## 5 Cliquez sur [Next].

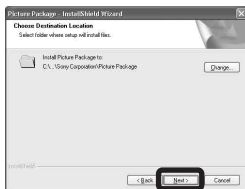

## 6 Cliquez sur [Install] à l'écran « Ready to Install the Program » (prêt à installer le programme).

L'installation démarre.



Si l'écran « Welcome to setup for Direct X » (bienvenue dans l'assistant du paramétrage de Direct X) apparaît après l'installation du logiciel d'application, suivez les instructions.

## 7 Vérifiez si la case « Yes, I want to restart my computer now » (oui, je veux redémarrer mon ordinateur maintenant) est cochée, puis cliquez sur [Finish].

L'ordinateur redémarre.



Les icônes de raccourci de « Picture Package Menu » et « Picture Package destination Folder » s'affichent.

## 8 Retirez le CD-ROM.

*Copie d'images avec « Picture Package »*

Raccordez l'appareil à l'ordinateur à l'aide du câble USB.

« Picture Package » démarre automatiquement et les images sont automatiquement copiées sur l'ordinateur. Une fois les images copiées, « Picture Package Viewer » démarre et les images copiées sont affichées.

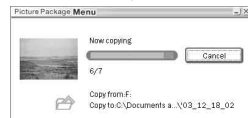

- Normalement, les dossiers « Picture Package » et « Date » sont créés dans le dossier « My Picture » et tous les fichiers d'image enregistrés avec l'appareil y sont copiés.
- Windows XP est paramétré de telle façon que l'assistant de lecture automatique du système d'exploitation soit activé. Si vous désactivez l'assistant de lecture automatique du système d'exploitation, annulez l'activation à l'aide de [Settings] de « Picture Package Menu ».

- Si « Picture Package » ne peut pas copier les images automatiquement, ouvrez « Picture Package Menu » et vérifiez [Settings] dans [Copy automatically].

## Utilisation de « Picture Package »

Ouvrez « Picture Package Menu » (menu de Picture Package) sur le bureau pour utiliser les fonctions différentes.

- L'écran initial peut différer selon les ordinateurs. Vous pouvez modifier l'affichage du menu à votre gré en cliquant sur [Settings] en bas et à droite de l'écran.
- Pour plus d'informations sur l'utilisation du logiciel d'application, cliquez sur ⓘ en haut et à droite de chaque écran pour afficher l'aide en ligne.

**Le support de « Picture Package » est assuré par le centre de support utilisateur Pixela. Pour plus d'informations, voir les informations fournies sur le CD-ROM.**

## Visualisation d'images sur un ordinateur

Cliquez sur [Viewing video and pictures on PC] (visualisation de vidéo et d'images sur un ordinateur) sur le côté gauche de l'écran, puis sur [Viewing video and pictures on PC] (visualisation de vidéo et d'images sur un ordinateur) en bas et à droite de l'écran.

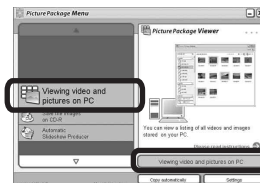

L'écran de visualisation d'images apparaît.

## Stockage d'images sur un CD-R

Cliquez sur [Save the images on CD-R] (enregistrement des images sur un CD-R) sur le côté gauche de l'écran, puis sur [Save the images on CD-R] (enregistrement des images sur un CD-R) en bas et à droite de l'écran.

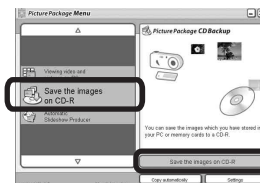

L'écran de stockage d'images sur un CD-R apparaît.

- Un graveur CD-R est nécessaire pour le stockage d'images sur un CD-R. Pour plus d'informations sur les pilotes compatibles, rendez-vous à la page d'accueil du centre de support utilisateur Pixela.  
<http://www.pppackage.com/>

## Création d'un diaporama

Cliquez sur [Automatic Slideshow Producer] (réalisateur de diaporama automatique) sur le côté gauche de l'écran, puis sur [Automatic Slideshow Producer] (réalisateur de diaporama automatique) en bas et à droite de l'écran.

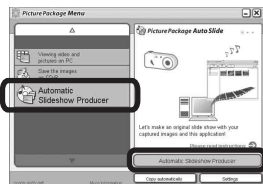

L'écran de création de diaporama apparaît.

## Copie d'images sur l'ordinateur — Pour les utilisateurs de Macintosh

### Environnement matériel et logiciel recommandé

**Système d'exploitation:** Mac OS 9.1, 9.2, ou Mac OS X (v10.0/v10.1/v10.2/v10.3)

Les systèmes d'exploitation ci-dessus doivent avoir été installés d'origine sur l'ordinateur.

**Connecteur USB :** Fourni en standard

- Si vous raccordez simultanément plusieurs périphériques USB à un même ordinateur, il se peut que certains types de périphériques USB et votre appareil ne fonctionnent pas.
- Les opérations n'est pas garanties si vous utilisez un concentrateur USB.
- Les opérations ne sont pas garanties pour tous les environnements matériels et logiciels recommandés mentionnés ci-dessus.

### Mode USB

Deux modes peuvent être utilisés pour une connexion USB lors du raccordement à un ordinateur : [Normal] et [PTP]\*. Le paramètre par défaut est le mode [Normal]. Cette section prend le mode [Normal] comme exemple.

\* Compatible seulement avec Mac OS X.

Lorsque l'appareil est raccordé à un ordinateur, seules les données du dossier sélectionné par l'appareil sont copiées sur l'ordinateur. Pour sélectionner le dossier, procédez comme il est indiqué à la page 63.

### Communications avec l'ordinateur

Lorsque votre ordinateur quitte le mode de mise en veille ou mise en veille prolongée, il se peut que la communication entre l'appareil et l'ordinateur ne soit pas rétablie simultanément.

### Si votre ordinateur ne comporte pas de connecteur USB

Si l'ordinateur ne comporte ni connecteur USB ni fente pour « Memory Stick », vous pouvez copier les images en utilisant un périphérique supplémentaire. Pour plus d'informations, voir le site Internet Sony :  
<http://www.sony.net/>

## 1 Raccordement de l'appareil à l'ordinateur

Pour plus d'informations, voir page 86.

### Débranchement du câble USB, retrait du « Memory Stick » ou mise hors tension de l'appareil pendant une connexion USB

Faites glisser l'icône de lecteur ou l'icône « Memory Stick » sur l'icône « Trash », puis débranchez le câble USB, retirez le « Memory Stick » ou mettez l'appareil hors tension.

- Si vous utilisez Mac OS X v10.0, éteignez l'ordinateur avant de débrancher le câble USB, etc.

## 2 Copie d'images

- 1 Double-cliquez sur l'icône nouvellement reconnue sur le bureau. Le contenu du « Memory Stick » dans l'appareil apparaît.
- 2 Double-cliquez sur [DCIM].
- 3 Double-cliquez sur le dossier contenant les images à copier.
- 4 Faites glisser les fichiers d'image sur l'icône du disque dur. Les fichiers d'image sont copiés sur le disque dur.

- Pour plus d'informations sur l'emplacement de stockage des images et les noms de fichier, voir page 89.

## 3 Visualisation d'images sur l'ordinateur

- 1 Double-cliquez sur l'icône du disque dur.
- 2 Double-cliquez sur le fichier d'image désiré dans le dossier contenant les fichiers copiés. Le fichier d'image s'ouvre.

- « Picture Package » ne peut pas être utilisé avec le Macintosh.

Utilisation de « ImageMixer VCD2 »

### « ImageMixer VCD2 » n'est destiné qu'aux ordinateurs avec Macintosh (Mac OS X (v10.1.5) ou plus récent).

Vous pouvez créer un CD vidéo avec les images ou films stockés sur votre ordinateur en utilisant le logiciel « ImageMixer VCD2 » sur le CD-ROM fourni avec l'appareil. Vous pouvez créer des fichiers d'image pris en charge par la fonction de création de CD vidéo de Toast de Roxio (non fourni).

- Si l'ordinateur est en cours d'utilisation, fermez tous les autres logiciels d'application ouverts avant d'installer « ImageMixer VCD2 ».

|   |
|---|
| Le support technique de « ImageMixer VCD2 » est assuré par le centre de support utilisateur Pixela. Pour plus d'informations, voir les informations fournies sur le CD-ROM. |
|---|



## Environnement matériel et logiciel requis

**Système d'exploitation :** Mac OS X (v10.1.5 ou plus récente)

Les systèmes d'exploitation ci-dessus doivent avoir été installés d'origine sur l'ordinateur.

**Processeur :** Série iMac, eMac, iBook, PowerBook, Power Mac G3/G4

**Mémoire :** 128 Mo ou plus (256 Mo ou plus recommandés.)

**Disque dur :** Espace disque requis pour l'installation : 250 Mo environ

**Écran :** 1024 × 768 points ou plus, 32 000 couleurs ou plus

- QuickTime 4 ou plus récent doit avoir été pré-installé en usine. (QuickTime 5 est recommandé.)
- Les opérations ne sont pas garanties pour tous les environnements matériels et logiciels recommandés mentionnés ci-dessus.

## 1 Installation d'« ImageMixer VCD2 »

- 1 Mettez l'ordinateur sous tension.
  - Les paramètres d'affichage doivent être définis à 1024 × 768 points ou plus et 32 000 couleurs ou plus.
- 2 Insérez le CD-ROM (fourni) dans le lecteur CD-ROM.
- 3 Double-cliquez sur l'icône CD-ROM.
- 4 Copiez le fichier [IMXINST.SIT] du dossier [MAC] sur l'icône du disque dur.
- 5 Double-cliquez sur le fichier [IMXINST.SIT] dans le dossier de destination de copie.
- 6 Double-cliquez sur le fichier extrait [ImageMixer VCD2\_Install].
- 7 Lorsque l'écran d'informations utilisateur apparaît, saisissez le nom et le mot de passe.  
L'installation du logiciel commence.

## 2 Création d'un CD vidéo

- 1 Ouvrez le dossier [ImageMixer] dans [Application].
- 2 Cliquez sur [ImageMixer VCD2].
- 3 Cliquez sur [Video CD].  
Le mode disque vidéo est activé.
  - Vous ne pouvez pas créer un DVD vidéo.

4 Sélectionnez le dossier où se trouvent les images désirées.

- ① Sélectionnez le dossier désiré dans le cadre gauche, puis cliquez sur [Add]. Le dossier sélectionné se déplace vers le cadre droit.
  - ② Cliquez sur [Next].
- 5 Définissez le fond, les boutons, titres, etc., du menu, puis cliquez sur [Next]. Confirmez le paramétrage selon vos préférences.

6 Confirmez l'aperçu du fichier CD vidéo.

- ① Cliquez sur le fichier dont vous désirez afficher l'aperçu sur le cadre gauche.
  - ② Cliquez sur [▶] pour afficher l'aperçu du fichier.
- 7 Cliquez sur [Next] et saisissez le nom de disque et sa destination.  
La préparation pour le stockage du fichier sur un CD-R est terminée.

- « ImageMixer VCD2 » peut seulement créer l'image disque pour le stockage des fichiers d'image sur un CD-R en format CD vidéo. Toast de Roxio (non fourni) est nécessaire pour créer un CD vidéo.

## Dépannage

En cas de problème avec cet appareil, essayez d'abord les solutions suivantes :

- 1 Vérifiez d'abord les points indiqués dans les tableaux ci-dessous. **Si l'indication de code « C:□□:□□ » apparaît à l'écran, la fonction d'affichage d'autodiagnostic a été activée (page 110).**

- 2 Si votre appareil ne fonctionne toujours pas correctement, appuyez sur le poussoir RESET situé sous l'appareil à l'aide d'un instrument pointu, puis remettez l'appareil sous tension. (Tous les réglages y compris ceux de la date et de l'heure sont effacés.)

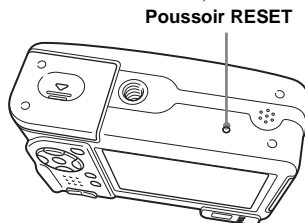







- 3 Si vous ne parvenez toujours pas à résoudre le problème, consultez votre revendeur Sony ou un centre de service après-vente Sony agréé.

## Batterie et alimentation

























| Symptôme   | Cause   | Solution  |
|--|---|---|
| <b>L'indication de charge restante est incorrecte ou elle est suffisante, mais la batterie se décharge rapidement.</b> | <ul style="list-style-type: none"><li>• Vous avez utilisé l'appareil dans un endroit très froid.</li><li>• Les batteries sont déchargées.</li><li>• Les contacts des batteries ou les bornes du couvercle du logement de batterie sont sales.</li><li>• L'effet de mémoire s'est produit dans les batteries au nickel-hydrure métallique (page 13).</li><li>• Un écart d'indication de charge restante de la batterie s'est produit.</li><br/><li>• Les batteries sont mortes (page 121).</li></ul> | <p>→ Voir page 118.</p> <p>→ Installez des batteries chargées (page 13).</p> <p>→ Essuyez la saleté avec un chiffon sec (page 13).</p> <p>→ Ne rechargez les batteries que lorsqu'elles sont complètement déchargées.</p> <p>→ Ne rechargez les batteries que lorsqu'elles sont complètement déchargées afin que l'indicateur de charge restante de la batterie fonctionne correctement (page 14).</p> <p>→ Remplacez les batteries par des neuves.</p> |
| <b>La batterie se décharge trop rapidement.</b>  | <ul style="list-style-type: none"><li>• Vous avez utilisé l'appareil dans un endroit très froid.</li><li>• Les batteries ne sont pas suffisamment chargées.</li><li>• Les batteries sont mortes (page 121).</li></ul>   | <p>→ Voir page 118.</p> <p>→ Chargez les batteries (page 11).</p> <p>→ Remplacez les batteries par des neuves.</p>  |

| Symptôme  | Cause  | Solution   |
|---|--|--|
| <b>Vous ne parvenez pas à mettre l'appareil sous tension.</b> | <ul style="list-style-type: none"> <li>• Les batteries ne sont pas correctement installées.</li> <li>• L'adaptateur secteur (non fourni) est débranché.</li> <li>• Les batteries sont déchargées.</li> <li>• Les batteries sont mortes (page 121).</li> </ul>    | <ul style="list-style-type: none"> <li>→ Mettez les batteries en place correctement (page 13).</li> <li>→ Branchez correctement l'adaptateur secteur (page 16).</li> <li>→ Installez des batteries chargées (page 13).</li> <li>→ Remplacez les batteries par des neuves.</li> </ul> |
| <b>L'appareil est brusquement mis hors tension.</b>           | <ul style="list-style-type: none"> <li>• Si vous n'utilisez pas l'appareil pendant trois minutes environ alors qu'il est sous tension, il s'éteint automatiquement pour économiser les batteries (page 17).</li> <li>• Les batteries sont déchargées.</li> </ul> | <ul style="list-style-type: none"> <li>→ Remettez l'appareil sous tension (page 17).</li> <li>→ Installez des batteries chargées (page 13).</li> </ul>   |

### Prise de vue d'images fixes/films



| Symptôme   | Cause  | Solution  |
|--|--|---|
| <b>L'écran LCD ne s'allume pas lorsque vous mettez l'appareil sous tension.</b>              | <ul style="list-style-type: none"> <li>• L'écran LCD était éteint quand vous avez mis l'appareil hors tension lors de la dernière utilisation.</li> </ul>  | <ul style="list-style-type: none"> <li>→ Mettez l'écran LCD sous tension (page 32).</li> </ul>  |
| <b>Le sujet n'est pas visible sur l'écran LCD.</b>   | <ul style="list-style-type: none"> <li>• Le sélecteur de mode se trouve sur SET UP ou .</li> </ul>  | <ul style="list-style-type: none"> <li>→ Sélectionnez un autre mode que SET UP ou  (page 10).</li> </ul>   |
| <b>L'écran LCD devient bleu et le sujet n'apparaît pas lors de la prise de vue de films.</b> | <ul style="list-style-type: none"> <li>• La taille d'image se trouve sur [640(Fine)] alors qu'un câble de raccordement A/V est branché à la prise A/V OUT (MONO).</li> </ul>   | <ul style="list-style-type: none"> <li>→ Débranchez le câble de raccordement A/V.</li> <li>→ Sélectionnez une autre option de taille d'image que [640(Fine)].</li> </ul>  |
| <b>L'image n'est pas nette.</b>  | <ul style="list-style-type: none"> <li>• Le sujet est trop proche.</li> <li>• Le sélecteur de mode se trouve sur  ou  lors d'une prise de vue d'images fixes.</li> <li>• La fonction de mise au point préprogrammée est sélectionnée.</li> </ul> | <ul style="list-style-type: none"> <li>→ Effectuez la prise de vue en mode de prise de vue rapprochée (macro). Veillez à ce que l'objectif se trouve à une distance du sujet supérieure à la distance de prise de vue minimum lors de la prise de vue (page 28).</li> <li>→ Sélectionnez un autre mode que  ou  (page 36).</li> <li>→ Sélectionnez le mode de mise au point automatique (page 51).</li> </ul> |
| <b>Le zoom ne fonctionne pas.</b>  | <ul style="list-style-type: none"> <li>• Il n'est pas possible de changer le facteur de zoom pendant la prise de vue d'un film.</li> </ul>   | —   |

| Symptôme   | Cause   | Solution  |
|--|---|---|
| <b>Le zoom numérique de précision ne fonctionne pas.</b>                                     | <ul style="list-style-type: none"> <li>• [Zoom numérique] se trouve sur [Intellig] ou [Désactivé] dans les paramètres SET UP.</li> <li>• Cette fonction ne peut pas être utilisée lors de la prise de vue de films.</li> </ul>  | <p>→ Placez [Zoom numérique] sur [Précision] (pages 27, 46 et 116).</p> <p>—</p>  |
| <b>Le zoom intelligent ne fonctionne pas.</b>  | <ul style="list-style-type: none"> <li>• [Zoom numérique] se trouve sur [Précision] ou [Désactivé] dans les paramètres SET UP.</li> <li>• La taille d'image est sur [5M] ou [3:2].</li> <li>• Vous effectuez la prise de vue en mode multi-rafale.</li> <li>• Cette fonction ne peut pas être utilisée lors de la prise de vue de films.</li> </ul> | <p>→ Placez [Zoom numérique] sur [Intellig] (pages 27, 46 et 116).</p> <p>→ Sélectionnez une autre taille d'image que [5M] et [3:2] (pages 21 et 27).</p> <p>→ Le zoom intelligent ne peut pas être utilisé en mode multi-rafale (pages 27, 61).</p> <p>—</p> |
| <b>L'image est trop sombre.</b>  | <ul style="list-style-type: none"> <li>• Vous photographiez un sujet éclairé par derrière.</li> <li>• La luminosité de l'écran LCD est insuffisante.</li> </ul>   | <p>→ Sélectionnez le mode de mesure (page 57).</p> <p>→ Réglez l'exposition (pages 54, 55 et 112).</p> <p>→ Réglez la luminosité de rétroéclairage de l'écran LCD (page 117).</p>   |
| <b>L'image est trop lumineuse.</b>   | <ul style="list-style-type: none"> <li>• Le sujet est éclairé par un projecteur dans un endroit sombre (sur une scène, par exemple).</li> <li>• La luminosité de l'écran LCD est excessive.</li> </ul>  | <p>→ Réglez l'exposition (pages 54, 55 et 112).</p> <p>→ Réglez la luminosité de rétroéclairage de l'écran LCD (page 117).</p>  |
| <b>L'image est monochrome (noir et blanc).</b>   | <ul style="list-style-type: none"> <li>• [PFX] (Effet img) se trouve sur [N&amp;B].</li> </ul>  | <p>→ Sélectionnez un autre mode que [N&amp;B] (page 62).</p>  |
| <b>Des raies verticales apparaissent lorsque vous photographiez un sujet très éclairé.</b>   | <ul style="list-style-type: none"> <li>• Le phénomène de maculage s'est produit.</li> </ul>   | <p>→ Ce phénomène n'est pas une anomalie.</p>   |
| <b>Il y a du bruit sur l'image lorsque vous regardez l'écran LCD dans un endroit sombre.</b> | <ul style="list-style-type: none"> <li>• L'appareil augmente temporairement la luminosité de l'image dans des conditions de faible éclairage pour rendre l'écran LCD plus visible.</li> </ul>   | <p>→ Ceci est sans effet sur l'image enregistrée.</p>   |

| Symptôme  | Cause  | Solution  |
|---|--|---|
| <b>Vous ne pouvez pas enregistrer d'images.</b>                       | <ul style="list-style-type: none"> <li>Il n'y a pas de « Memory Stick » dans l'appareil.</li> <li>Le « Memory Stick » est plein.</li> <li>Le taquet de protection en écriture du « Memory Stick » se trouve sur LOCK.</li> <li>La prise de vue n'est pas possible pendant la charge du flash.</li> <li>Le sélecteur de mode se trouve sur SET UP ou  lors d'une prise de vue d'images fixes.</li> <li>Le sélecteur de mode ne se trouve pas sur  lors de la prise de vue de films.</li> <li>La taille d'image se trouve sur [640(Fine)] lors de la prise de vue de films.</li> </ul>   | <ul style="list-style-type: none"> <li>→ Insérez un « Memory Stick » (page 20).</li> <li>→ Supprimez les images inutiles sur le « Memory Stick » (pages 41 et 81).</li> <li>→ Changez le « Memory Stick ».</li> <li>→ Placez-le sur la position d'enregistrement (page 119).</li> <li>—</li> <li>→ Sélectionnez un autre mode que SET UP ou  (page 10).</li> <li>→ Placez-le sur  (page 79).</li> <li>→ Insérez un « Memory Stick PRO » (pages 79 et 119).</li> <li>→ Sélectionnez une autre option de taille d'image que [640(Fine)].</li> </ul>   |
| <b>L'enregistrement est très long.</b>                                | <ul style="list-style-type: none"> <li>La fonction d'obturation lente NR est activée.</li> </ul>   | <ul style="list-style-type: none"> <li>→ Voir page 36.</li> </ul>   |
| <b>Le flash ne fonctionne pas.</b>                                    | <ul style="list-style-type: none"> <li>Le sélecteur de mode se trouve sur , SET UP ou .</li> <li>Le flash est sur  (pas de flash).</li> <li>Le sélecteur de mode se trouve sur  ou  lors d'une prise de vue d'images fixes.</li> <li>Le sélecteur de mode se trouve sur  ou  lors d'une prise de vue d'images fixes.</li> <li>[Mode] (Mode ENR) se trouve sur [Rafale] ou [Multi-raf].</li> </ul> | <ul style="list-style-type: none"> <li>→ Sélectionnez un autre mode que , SET UP ou  (page 10).</li> <li>→ Placez le flash sur auto (pas d'indicateur),  (flash toujours actif) ou  (synchro lente) (page 30).</li> <li>→ Sélectionnez un autre mode que  ou  (page 36).</li> <li>→ Placez le flash sur  (flash toujours actif) (page 30).</li> <li>→ Sélectionnez un autre mode que [Rafale] ou [Multi-raf].</li> </ul> |
| <b>La fonction de prise de vue rapprochée (macro) est inopérante.</b> | <ul style="list-style-type: none"> <li>Le sélecteur de mode se trouve sur ,  ou  lors d'une prise de vue d'images fixes.</li> </ul>   | <ul style="list-style-type: none"> <li>→ Sélectionnez un autre mode que ,  ou  (page 36).</li> </ul>   |
| <b>Prise de vue en continue n'est pas possible.</b>                   | <ul style="list-style-type: none"> <li>Le « Memory Stick » est plein.</li> <li>La charge restante de la batterie est insuffisante. Vous ne pouvez alors prendre qu'une vue.</li> </ul>   | <ul style="list-style-type: none"> <li>→ Supprimez les images inutiles sur le « Memory Stick » (pages 41 et 81).</li> <li>→ Installez des batteries chargées.</li> </ul>  |
| <b>Les yeux du sujet sont rouges.</b>                                 | —  | <ul style="list-style-type: none"> <li>→ Placez [Attén yeux rouges] sur [Activé] dans les paramètres SET UP (pages 31 et 116).</li> </ul>   |

| Symptôme   | Cause  | Solution  |
|--|--|---|
| <b>L'horodatage est incorrect.</b>   | <ul style="list-style-type: none"> <li>• La date et l'heure ne sont pas correctement réglées.</li> </ul> | → Réglez correctement la date et l'heure (pages 18 et 117). |
| <b>Le nombre F et la vitesse d'obturation clignotent lorsque vous enfoncez le déclencheur à mi-course et que vous le maintenez sur cette position.</b> | <ul style="list-style-type: none"> <li>• L'exposition est incorrecte.</li> </ul>                         | → Corrigez l'exposition (page 55).                          |

## Visualisation d'images

| Symptôme   | Cause  | Solution   |
|--|--|--|
| <b>L'appareil ne lit pas les images.</b>                 | <ul style="list-style-type: none"> <li>• Le sélecteur de mode ne se trouve pas sur .</li> <li>• Le nom de dossier/fichier a été changé sur l'ordinateur.</li> <li>• L'appareil ne peut pas lire des fichiers d'image copiés depuis le disque dur de l'ordinateur si l'image a été modifiée.</li> <li>• L'appareil est en mode USB.</li> </ul> | → Placez-le sur  (page 37).<br>→ Voir page 91.<br>—<br>→ Annulez la communication USB (pages 87 et 96). |
| <b>L'image est instable au début de la lecture.</b>      | <ul style="list-style-type: none"> <li>• Il se peut que l'image apparaisse instable juste au début de la lecture. Ceci est dû au traitement d'image.</li> </ul>  | → Ceci n'est pas une anomalie.   |
| <b>L'image n'apparaît pas sur l'écran du téléviseur.</b> | <ul style="list-style-type: none"> <li>• Le réglage du signal de sortie vidéo de l'appareil est incorrect dans les paramètres SET UP.</li> <li>• Le raccordement est incorrect.</li> </ul>   | → Changez le paramètre (pages 46 et 117).<br>→ Vérifiez le raccordement (page 39).   |
| <b>L'image ne peut pas être lue sur un ordinateur.</b>   | —  | → Voir page 103.   |

## Effacement/Édition d'images

| Symptôme   | Cause   | Solution  |
|--|---|---|
| <b>Vous ne pouvez pas effacer une image.</b>                 | <ul style="list-style-type: none"> <li>L'image est protégée.</li> <li>Le taquet de protection en écriture du « Memory Stick » se trouve sur LOCK .</li> </ul>   | → Annulez la protection (page 69).<br>→ Placez-le sur la position d'enregistrement (page 119).  |
| <b>Vous avez effacé une image par erreur.</b>                | <ul style="list-style-type: none"> <li>Lorsque vous avez effacé une image, vous ne pouvez pas la récupérer.</li> </ul>  | → La marque  (protection) vous empêche d'effacer des images par erreur (page 69).<br>→ Pour empêcher un effacement accidentel, nous vous recommandons de placer le taquet de protection en écriture du « Memory Stick » sur LOCK (page 119). |
| <b>La fonction de changement de taille est inopérante.</b>   | <ul style="list-style-type: none"> <li>Il n'est pas possible de redimensionner des films et des images multi-rafale.</li> </ul>   | —   |
| <b>La marque d'impression (DPOF) n'apparaît pas.</b>         | <ul style="list-style-type: none"> <li>Il n'est pas possible d'afficher des marques d'impression (DPOF) sur des films.</li> </ul>   | —   |
| <b>Vous ne parvenez pas à couper des passages d'un film.</b> | <ul style="list-style-type: none"> <li>Le film est trop court pour que l'on puisse en couper des passages.</li> <li>La coupure de scènes n'est pas possible sur un film protégé.</li> <li>La coupure de scènes n'est pas possible pour des images fixes.</li> </ul> | → Annulez la protection (page 69).<br><br>—   |

## Ordinateurs

| Symptôme   | Cause | Solution   |
|--|-------|--|
| <b>Vous ignorez si le système d'exploitation de votre ordinateur est compatible avec cet appareil.</b> | —     | → Consultez « Environnement matériel et logiciel recommandé » (pages 84 et 95).                          |
| <b>Vous ne parvenez pas à installer le pilote USB.</b>   | —     | → Dans Windows 2000, ouvrez une session en tant qu'administrateur (administrateurs autorisés) (page 84). |

| Symptôme   | Cause   | Solution  |
|--|---|---|
| <b>Votre ordinateur ne reconnaît pas l'appareil.</b>                               | <ul style="list-style-type: none"> <li>• L'appareil est hors tension.</li> <li>• Le niveau de la batterie est faible.</li> <li>• Vous n'utilisez pas le câble USB fourni.</li> <li>• Le câble USB n'est pas correctement connecté.</li> </ul><br><ul style="list-style-type: none"> <li>• [Connexion USB] ne se trouve pas sur [Normal] dans les paramètres SET UP.</li> <li>• D'autres périphériques que le clavier, la souris et cet appareil sont raccordés aux connecteurs USB de l'ordinateur.</li> <li>• L'appareil n'est pas directement raccordé à l'ordinateur.</li> <li>• Le pilote USB n'est pas installé.</li> <li>• L'ordinateur ne reconnaît pas correctement le périphérique car vous avez raccordé l'appareil à l'ordinateur avec le câble USB avant d'installer le « USB Driver » (pilote USB) depuis le CD-ROM fourni.</li> </ul> | <p>→ Mettez l'appareil sous tension (page 17).</p> <p>→ Utilisez l'adaptateur secteur (non fourni) (page 16).</p> <p>→ Utilisez le câble USB fourni (pages 86 et 96).</p> <p>→ Débranchez le câble USB de l'ordinateur et de l'appareil, puis rebranchez-le fermement. Assurez-vous que « Mode USB » s'affiche sur l'écran LCD (page 86).</p> <p>→ Placez-le sur [Normal] (pages 46 et 117).</p><br><p>→ Débranchez tous les périphériques autres que le clavier et la souris des connecteurs USB (page 84).</p><br><p>→ Raccordez l'appareil directement à l'ordinateur sans passer par un concentrateur USB ou un autre périphérique (page 84).</p> <p>→ Installez le pilote USB (page 85).</p> <p>→ Supprimez le périphérique qui n'a pas été reconnu de votre ordinateur (page 88), puis installez le pilote USB (page 85).</p> |
| <b>Vous ne parvenez pas à copier des images.</b>                                   | <ul style="list-style-type: none"> <li>• L'appareil n'est pas correctement raccordé à l'ordinateur.</li> <li>• Vous n'utilisez pas la procédure de copie correcte pour votre système d'exploitation.</li> <li>• Vous avez essayé d'effectuer une prise de vue avec un « Memory Stick » formaté sur un ordinateur.</li> </ul>  | <p>→ Raccordez correctement l'appareil à l'ordinateur à l'aide du câble USB fourni (page 86).</p> <p>→ Utilisez la procédure de copie spécifiée pour votre système d'exploitation (pages 87, 88, 93 et 95).</p> <p>→ Effectuez la prise de vue avec un « Memory Stick » formaté sur l'appareil.</p>   |
| <b>Après la connexion USB, « Picture Package » ne démarre pas automatiquement.</b> | —<br>—  | <p>→ Démarrez « Picture Package Menu » et vérifiez [Settings].</p> <p>→ Effectuez la connexion USB lorsque l'ordinateur est allumé (page 86).</p>   |
| <b>L'image ne peut pas être lue sur un ordinateur.</b>                             | —<br>—  | <p>→ Si vous utilisez le logiciel d'application « Picture Package », cliquez sur l'aide en haut et à droite de chaque écran.</p> <p>→ Consultez le fabricant de l'ordinateur ou du logiciel.</p>  |



| Symptôme  | Cause  | Solution   |
|---|--|--|
| <b>L'image et le son sont interrompus par des bruits parasites lorsque vous visualisez un film sur un ordinateur.</b> | <ul style="list-style-type: none"> <li>Le film est lu directement depuis le « Memory Stick ».</li> </ul> | → Copiez d'abord le film sur le disque dur de l'ordinateur, puis lisez-le depuis le disque dur (pages 87, 88, 93 et 95). |
| <b>Vous ne parvenez pas à imprimer une image.</b>   | —  | → Vérifiez les paramètres d'imprimante.  |
| <b>Après avoir été copiées sur un ordinateur, les images ne peuvent pas être visualisées sur l'appareil.</b>          | <ul style="list-style-type: none"> <li>Les images ont été copiées dans un mauvais dossier.</li> </ul>    | → Copiez-les dans un dossier disponible tel que « 101MSDCF » (page 91).  |

### « Memory Stick »

| Symptôme   | Cause  | Solution  |
|--|--|---|
| <b>Vous ne parvenez pas à insérer un « Memory Stick ».</b>         | <ul style="list-style-type: none"> <li>Vous essayez de l'insérer à l'envers.</li> </ul>  | → Insérez-le par le bon côté (page 20).   |
| <b>Vous ne parvenez pas à enregistrer sur un « Memory Stick ».</b> | <ul style="list-style-type: none"> <li>Le taquet de protection en écriture du « Memory Stick » se trouve sur LOCK.</li> <li>Le « Memory Stick » est plein.</li> <li>La taille d'image se trouve sur [640(Fine)] lors de la prise de vue de films.</li> </ul> | → Placez-le sur la position d'enregistrement (page 119).<br>→ Supprimez les images inutiles sur le « Memory Stick » (pages 41 et 81).<br>→ Insérez un « Memory Stick PRO » (pages 79 et 119).<br>→ Sélectionnez une autre option de taille d'image que [640(Fine)]. |
| <b>Vous ne parvenez pas à formater un « Memory Stick ».</b>        | <ul style="list-style-type: none"> <li>Le taquet de protection en écriture du « Memory Stick » se trouve sur LOCK.</li> </ul>  | → Placez-le sur la position d'enregistrement (page 119).  |
| <b>Vous avez formaté un « Memory Stick » par erreur.</b>           | <ul style="list-style-type: none"> <li>Toutes les données du « Memory Stick » sont effacées par le formatage. Vous ne pouvez pas les restaurer.</li> </ul>   | → Pour empêcher un effacement accidentel, nous vous recommandons de placer le taquet de protection en écriture du « Memory Stick » sur LOCK (page 119).   |

## Imprimante compatible PictBridge

| Symptôme  | Cause  | Solution   |
|---|--|--|
| <b>La connexion ne peut pas être établie.</b>   | <ul style="list-style-type: none"> <li>• L'imprimante n'est pas compatible avec PictBridge.</li> <li>• L'imprimante n'est pas paramétrée pour la connexion avec l'appareil.</li> <li>• [Connexion USB] ne se trouve pas sur [PictBridge] dans les paramètres SET UP.</li> <li>• Dans certaines conditions, il se peut que la connexion ne soit pas établie.</li> </ul>   | <p>→ Consultez le fabricant de l'imprimante.</p> <p>→ Assurez-vous que l'imprimante est sous tension et que la connexion avec l'appareil est possible.</p> <p>→ Sélectionnez [PictBridge] (page 117).</p> <p>→ Débranchez le câble USB, puis rebranchez-le. Si un message d'erreur s'affiche sur l'imprimante, consultez le mode d'emploi de l'imprimante.</p>   |
| <b>Vous ne parvenez pas à imprimer les images.</b>                                    | <ul style="list-style-type: none"> <li>• L'appareil n'est pas connecté à l'imprimante.</li> <li>• L'imprimante n'est pas sous tension.</li> <li>• Si vous sélectionnez [Sortie] pendant l'impression, il se peut, avec certaines imprimantes, que vous ne puissiez pas réimprimer.</li> <li>• Les films ne peuvent pas être imprimés.</li> <li>• Il se peut que des images modifiées avec un ordinateur ou des images prises avec d'autres appareils que celui-ci ne puissent pas être imprimées.</li> </ul> | <p>→ Assurez-vous que l'appareil est correctement raccordé à l'imprimante à l'aide d'un câble USB.</p> <p>→ Mettez l'imprimante sous tension. Pour plus d'informations, consultez son mode d'emploi.</p> <p>→ Débranchez le câble USB, puis rebranchez-le. Si vous ne pouvez toujours pas imprimer, débranchez le câble USB, mettez l'imprimante hors tension, remettez-la sous tension, puis rebranchez le câble USB.</p> <p>—</p> <p>—</p> |
| <b>L'impression est annulée.</b>  | <ul style="list-style-type: none"> <li>• Vous avez débranché le câble USB avant que l'indicateur  (déconnexion de câble USB interdite) n'ait disparu.</li> </ul>  | —  |
| <b>Vous ne parvenez pas à horodater ou imprimer des images en mode planche index.</b> | <ul style="list-style-type: none"> <li>• L'imprimante n'offre pas ces fonctions.</li> <li>• Avec certaines imprimantes, l'horodatage n'est pas possible en mode planche-index.</li> </ul>  | <p>→ Renseignez-vous auprès du fabricant de l'imprimante pour savoir si l'imprimante offre ces fonctions.</p> <p>→ Consultez le fabricant de l'imprimante.</p>   |
| <b>« ---- -- » est imprimé sur la partie d'horodatage.</b>                            | <ul style="list-style-type: none"> <li>• Les données d'horodatage ne sont pas enregistrées sur l'image.</li> </ul>   | <p>→ Les images sans données d'horodatage enregistrées ne peuvent pas être horodatées à l'impression. Placez [Date] sur [Désact] avant l'impression.</p>   |





## Divers

| Symptôme  | Cause   | Solution   |
|---|---|--|
| L'appareil ne fonctionne pas.   | <ul style="list-style-type: none"><li>Le niveau de la batterie est faible. (L'indicateur  apparaît.)</li><li>L'adaptateur secteur (non fourni) n'est pas correctement branché.</li></ul> | <p>→ Chargez les batteries (page 11).</p> <p>→ Raccordez-le correctement à la prise DC IN de l'appareil et branchez-le à une prise murale (page 16).</p>   |
| L'appareil est sous tension, mais ne fonctionne pas.                      | <ul style="list-style-type: none"><li>Le microprocesseur intégré ne fonctionne pas correctement.</li></ul>  | <p>→ Retirez les batteries, puis, après une minute environ, réinstallez-les et mettez l'appareil sous tension. Si cela ne résout pas le problème, appuyez sur le poussoir RESET situé au-dessous de l'appareil à l'aide d'un instrument pointu, puis remettez l'appareil sous tension. (Ceci efface les réglages de la date et de l'heure, etc.)</p> |
| Vous ne parvenez pas à identifier l'indicateur sur l'écran.               | —   | <p>→ Vérifiez l'indicateur (pages 124 à 127).</p>  |
| L'objectif est embué.   | <ul style="list-style-type: none"><li>Une condensation d'humidité s'est produite.</li></ul>   | <p>→ Avant d'utiliser l'appareil, mettez-le hors tension et laissez-le une heure environ à la température de la pièce pour permettre à l'humidité de s'évaporer (page 118).</p>  |
| L'appareil chauffe lorsque vous l'utilisez longtemps.                     | —   | <p>→ Ceci n'est pas une anomalie.</p>  |
| L'objectif ne se déplace pas lorsque vous mettez l'appareil hors tension. | <ul style="list-style-type: none"><li>Les batteries sont déchargées.</li></ul>  | <p>→ Remplacez-les par des batteries entièrement chargées (pages 11 et 13) ou utilisez l'adaptateur secteur (non fourni) (page 16).</p>  |

## Avertissements et messages

Les messages suivants peuvent apparaître à l'écran.

| Message                         | Signification/Remède  |
|---------------------------------|---|
| <b>Pas de Memory Stick</b>      | <ul style="list-style-type: none"><li>• Insérez un « Memory Stick » (page 20).</li></ul>  |
| <b>Erreur système</b>           | <ul style="list-style-type: none"><li>• Mettez l'appareil hors tension, puis remettez-le sous tension (page 17).</li></ul>  |
| <b>Erreur de Memory Stick</b>   | <ul style="list-style-type: none"><li>• Le « Memory Stick » inséré ne peut pas être utilisé avec votre appareil (page 119).</li><li>• Le « Memory Stick » est endommagé.</li><li>• La partie des bornes du « Memory Stick » est sale.</li><li>• Insérez correctement le « Memory Stick » (page 20).</li></ul> |
| <b>Erreur type Memory Stick</b> | <ul style="list-style-type: none"><li>• Le « Memory Stick » inséré ne peut pas être utilisé avec votre appareil (page 119).</li></ul>   |
| <b>Erreur de format</b>         | <ul style="list-style-type: none"><li>• Le formatage du « Memory Stick » a échoué. Reformatez le « Memory Stick » (page 43).</li></ul>  |
| <b>Memory Stick verrouillé</b>  | <ul style="list-style-type: none"><li>• Le taquet de protection en écriture du « Memory Stick » se trouve sur LOCK. Placez-le sur la position d'enregistrement (page 119).</li></ul>  |
| <b>Pas d'espace mémoire</b>     | <ul style="list-style-type: none"><li>• La capacité du « Memory Stick » est insuffisante. Vous ne pouvez pas enregistrer d'images. Supprimez les images inutiles (pages 41 et 81).</li></ul>  |
| <b>Mémoire en lecture seule</b> | <ul style="list-style-type: none"><li>• Votre appareil ne peut pas enregistrer ou effacer des images sur ce « Memory Stick ».</li></ul>   |
| <b>Pas de fich ds ce doss</b>   | <ul style="list-style-type: none"><li>• Aucune image n'a été enregistrée dans ce dossier.</li></ul>   |
| <b>Erreur de dossier</b>        | <ul style="list-style-type: none"><li>• Un dossier avec un nom comportant les mêmes trois premiers chiffres existe déjà sur le « Memory Stick ». (Par exemple : 123MSDCF et 123ABCDE) Sélectionnez d'autres dossiers ou créez un nouveau dossier.</li></ul>   |
| <b>Imposs créer nouv doss</b>   | <ul style="list-style-type: none"><li>• Un dossier avec un nom commençant par les trois chiffres « 999 » existe déjà sur le « Memory Stick ». Vous ne pouvez plus créer de dossiers.</li></ul>  |
| <b>Enregist impossible</b>      | <ul style="list-style-type: none"><li>• L'appareil ne peut pas enregistrer les images dans le dossier sélectionné. Sélectionnez un autre dossier (page 48).</li></ul>   |
| <b>Erreur de fichier</b>        | <ul style="list-style-type: none"><li>• Une erreur s'est produite pendant la lecture de l'image.</li></ul>  |
| <b>Protection de fichier</b>    | <ul style="list-style-type: none"><li>• L'image est protégée contre l'effacement. Désactivez la protection (page 70).</li></ul>   |
| <b>Dépassement format imag</b>  | <ul style="list-style-type: none"><li>• Vous essayez de visionner une image dont la taille ne peut pas être lue sur cet appareil.</li></ul>   |
| <b>Division impossible</b>      | <ul style="list-style-type: none"><li>• Le film n'est pas assez long pour être divisé.</li><li>• Le fichier n'est pas un film.</li></ul>  |

| Message   | Signification/Remède   |
|---|--|
| <b>Opération invalide</b>   | <ul style="list-style-type: none"> <li>Vous essayez de lire un fichier créé sur un autre appareil que celui-ci.</li> </ul>   |
|                                 | <ul style="list-style-type: none"> <li>Le niveau de la batterie est bas ou nul. Chargez les batteries (page 11). Selon les conditions d'utilisation et le type de batteries, il se peut que l'indicateur clignote bien que la durée restante des batteries soit encore de 5 à 10 minutes.</li> </ul>   |
|                                 | <ul style="list-style-type: none"> <li>Un « bougé » de l'appareil peut se produire car l'éclairage est insuffisant. Utilisez le flash, montez l'appareil sur un trépied ou fixez-le de façon qu'il soit immobile.</li> </ul>   |
| <b>Éteignez, puis rallumez</b>  | <ul style="list-style-type: none"> <li>Un problème de l'objectif a provoqué une erreur.</li> </ul>   |
| <b>640(Fine) non disponible</b>   | <ul style="list-style-type: none"> <li>Les films de taille 640(Fine) ne peuvent être enregistrés qu'avec un « Memory Stick PRO ». Insérez un « Memory Stick PRO » ou sélectionnez une taille d'image autre que [640(Fine)].</li> </ul>   |
| <b>Activez imprimante à raccorder</b>   | <ul style="list-style-type: none"> <li>[Connexion USB] se trouve sur [PictBridge], mais l'appareil est raccordé à un périphérique non compatible PictBridge. Vérifiez le périphérique.</li> <li>Dans certaines conditions, il se peut que la connexion ne soit pas établie. Débranchez le câble USB, puis rebranchez-le. Si un message d'erreur s'affiche sur l'imprimante, consultez le mode d'emploi de l'imprimante.</li> </ul> |
| <b>Raccorder à dispositif</b>  | <ul style="list-style-type: none"> <li>Vous avez essayé d'imprimer des images avant que la connexion de l'imprimante n'ait été établie. Raccordez une imprimante compatible PictBridge.</li> </ul>   |
| <b>Pas d'image imprimable</b>   | <ul style="list-style-type: none"> <li>Vous avez essayé d'exécuter [Image DPOF] sans vérifier la marque .</li> <li>Vous avez essayé d'exécuter [Tout le dossier] en sélectionnant un dossier ne contenant que des films. Il n'est pas possible d'imprimer des films.</li> </ul>   |
| <b>Imprimante occupée</b>   | <ul style="list-style-type: none"> <li>L'imprimante ne peut pas recevoir des requêtes d'impression car elle est occupée. Vérifiez l'imprimante.</li> </ul>   |
| <b>Erreur papier</b>  | <ul style="list-style-type: none"> <li>Une erreur papier telle que papier épuisé, bourrage papier, etc., s'est produite. Vérifiez l'imprimante.</li> </ul>   |
| <b>Erreur encre</b>   | <ul style="list-style-type: none"> <li>Une erreur encre s'est produite. Vérifiez l'imprimante.</li> </ul>  |
| <b>Erreur imprimante</b>  | <ul style="list-style-type: none"> <li>L'appareil a reçu une erreur depuis l'imprimante. Vérifiez l'imprimante ou si l'image à imprimer n'est pas endommagée.</li> </ul>   |
|                                 | <ul style="list-style-type: none"> <li>La transmission des données vers l'imprimante n'est peut-être pas encore terminée. Ne débranchez pas le câble USB.</li> </ul>   |

## Affichage d'autodiagnostic

– Si un code commençant par une lettre alphabétique apparaît

Cet appareil dispose d'une fonction d'affichage d'autodiagnostic. Cette fonction affiche l'état de l'appareil par un code d'une lettre suivie de quatre chiffres sur l'écran LCD. Si un tel code s'affiche, recherchez sa signification dans le tableau suivant et appliquez les remèdes correspondants. Les deux derniers chiffres (indiqués par □□) diffèrent selon l'état de l'appareil.

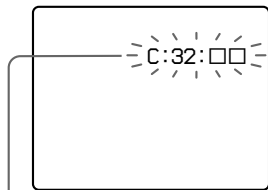

Affichage d'autodiagnostic

| Code                             | Cause  | Remède  |
|----------------------------------|--|---|
| C:32: □□                         | Problème de la partie matérielle de l'appareil.  | • Mettez l'appareil hors tension, puis remettez-le sous tension (page 17).                              |
| C:13: □□                         | L'appareil ne peut pas lire ou écrire les données sur le « Memory Stick ».                               | • Réinsérez le « Memory Stick » à plusieurs reprises.   |
|                                  | Le « Memory Stick » dans l'appareil n'a pas été formaté.   | • Formatez le « Memory Stick » (page 43).   |
|                                  | Le « Memory Stick » inséré ne peut pas être utilisé avec votre appareil ou les données sont endommagées. | • Insérez un « Memory Stick » neuf (page 20).   |
| E:61: □□<br>E:91: □□<br>E:92: □□ | Problème que vous ne pouvez pas résoudre vous-même.  | • Appuyez sur le poussoir RESET (page 98) situé sous l'appareil, puis remettez l'appareil sous tension. |

Si vous ne parvenez pas à résoudre vous-même le problème après avoir essayé les remèdes plusieurs fois, adressez-vous à votre revendeur Sony ou un centre de service après-vente Sony.

## Nombre d'images pouvant être stockées ou durée de prise de vue

Le nombre d'images pouvant être stockées et la durée de prise de vue dépendent de la capacité du « Memory Stick », de la taille d'image et de la qualité d'image. Consultez les tableaux ci-dessous pour choisir un « Memory Stick ».

- Le nombre d'images est indiqué pour le mode Fine (Standard).
- Les valeurs pour le nombre d'images pouvant être stockées et la durée de prise de vue dépendent des conditions de prise de vue.
- Pour les durées de prise de vue et nombres d'images pouvant être stockées normaux, voir page 23.
- Lorsque le nombre d'images pouvant encore être prises est supérieur à 9 999, l'indicateur « >9999 » apparaît sur l'écran LCD.

### Multi-rafale

(Unité : image)

|    | 16Mo    | 32Mo    | 64Mo      | 128Mo     | MSX-256   | MSX-512    | MSX-1G      |
|----|---------|---------|-----------|-----------|-----------|------------|-------------|
| 1M | 24 (46) | 50 (93) | 101 (187) | 202 (376) | 357 (649) | 726 (1320) | 1482 (2694) |

### Film

|               | 16Mo    | 32Mo    | 64Mo    | 128Mo   | MSX-256 | MSX-512 | MSX-1G   |
|---------------|---------|---------|---------|---------|---------|---------|----------|
| 640(Fine)     | —       | —       | —       | —       | 0:02:57 | 0:06:02 | 0:12:20  |
| 640(Standard) | 0:00:42 | 0:01:27 | 0:02:56 | 0:05:54 | 0:10:42 | 0:21:47 | 0:44:27  |
| 160           | 0:11:12 | 0:22:42 | 0:45:39 | 1:31:33 | 2:51:21 | 5:47:05 | 11:44:22 |

Les nombres indiquent la durée d'enregistrement. Par exemple : « 1:34:45 » indique « 1 heure, 34 minutes, 45 secondes ».

- La taille d'image est la suivante :  
640(Fine) : 640×480  
640(Standard) : 640×480  
160 : 160×112

## Paramètres du menu





Les paramètres de menu pouvant être modifiés dépendent de la position du sélecteur de mode ou du réglage.

Les paramètres d'usine sont indiqués par ■.

### Quand le sélecteur de mode est sur

| Paramètre              | Réglage                            | Description   |
|------------------------|------------------------------------|---|
| <b>Mode (Mode ENR)</b> | Multi-raf<br><br>Rafale<br>■Normal | <ul style="list-style-type: none"><li>– Pour enregistrer une rafale continue de 16 vues dans une même image fixe (page 61).</li><li>– Pour enregistrer en rafale (page 60).</li><li>– Pour enregistrer une image en mode d'enregistrement normal.</li></ul> |

### Quand le sélecteur de mode est sur P ou M

| Paramètre  | Réglage  | Description   |
|--|--|---|
|  (EV) <sup>1</sup> | +2.0EV / +1.7EV / +1.3EV / +1.0EV / +0.7EV / +0.3EV / ■0EV / -0.3EV / -0.7EV / -1.0EV / -1.3EV / -1.7EV / -2.0EV | Pour régler l'exposition (page 55).   |
|  (Mise au P)       | ∞ / 7.0m / 3.0m / 1.0m / 0.5m / AF centre / ■AF multi  | Pour sélectionner la méthode de mise au point automatique (page 49) ou spécifier la distance de mise au point préprogrammée (page 51).  |
|  (Mode de mesure)  | Spot / ■Multi  | Pour régler l'exposition sur le sujet de la prise de vue (page 57). Spécifiez la zone de mesure.  |
| <b>WB (Bal blanc)</b>  |  / ■Auto                        | Pour régler la balance des blancs (page 58).  |
| <b>ISO</b>   | 400 / 200 / 100 / ■Auto  | Pour sélectionner la sensibilité ISO. Sélectionnez une valeur élevée pour une prise de vue dans un endroit sombre ou un sujet en mouvement rapide. Sélectionnez une valeur faible pour obtenir une image de haute qualité. <ul style="list-style-type: none"><li>• Notez que le bruit sur l'image tend à augmenter lorsque le numéro de sensibilité ISO est plus élevé.</li></ul> |





| Paramètre       | Réglage                        | Description   |
|-----------------|--------------------------------|---|
| (Qual. img)     | ■Fine / Standard               | Pour enregistrer les images en qualité fine/standard (page 46).   |
| Mode (Mode ENR) | Multi-raf<br>Rafale<br>■Normal | <ul style="list-style-type: none"> <li>– Pour enregistrer une rafale continue de 16 vues dans une même image fixe (page 61).</li> <li>– Pour enregistrer en rafale (page 60).</li> <li>– Pour enregistrer une image en mode d'enregistrement normal.</li> </ul> |
| (Intervalle)    | 1/7.5 / 1/15 / ■1/30           | Pour sélectionner l'intervalle d'obturation multi-rafale (page 61). (Ce paramétrage n'est pas possible lorsque [Mode] (Mode ENR) se trouve sur une option autre que [Multi-raf] dans le menu.)  |
| (Niv. flash)    | + / ■Normal / –                | Pour sélectionner le niveau d'éclairage du flash (page 59).   |
| PFX (Effet img) | N&B / Sépia / ■Désactiv        | Pour spécifier des effets spéciaux d'image (page 62).   |
| (Saturation)    | + / ■Normal / –                | Pour régler la saturation de l'image. L'indicateur  s'affiche (sauf lorsque l'option sélectionnée est Normal).  |
| (Contraste)     | + / ■Normal / –                | Pour régler le contraste de l'image. L'indicateur  s'affiche (sauf lorsque l'option sélectionnée est Normal).   |
| (Netteté)       | + / ■Normal / –                | Pour régler la netteté de l'image. L'indicateur  s'affiche (sauf lorsque l'option sélectionnée est Normal).   |



<sup>1)</sup> N'apparaît pas lorsque le sélecteur de mode se trouve sur M.



### Quand le sélecteur de mode est sur , , , , ou

| Paramètre                    | Réglage  | Description  |
|------------------------------|--|--|
| (EV)                         | +2.0EV / +1.7EV / +1.3EV / +1.0EV / +0.7EV / +0.3EV / ■0EV / –0.3EV / –0.7EV / –1.0EV / –1.3EV / –1.7EV / –2.0EV | Pour régler l'exposition (page 55).  |
| (Mise au P) <sup>1)</sup>    | ∞ / 7.0m / 3.0m / 1.0m / 0.5m / AF centre / ■AF multi  | Pour sélectionner la méthode de mise au point automatique (page 49) ou spécifier la distance de mise au point préprogrammée (page 51). |
| (Mode de mesure)             | Spot / ■Multi  | Pour régler l'exposition sur le sujet de la prise de vue (page 57). Spécifiez la zone de mesure.                                       |
| WB (Bal blanc) <sup>1)</sup> | /  /  /  / ■Auto   | Pour régler la balance des blancs (page 58).   |







| Paramètre  | Réglage                            | Description   |
|--|------------------------------------|---|
| <b>ISO</b>   | Auto                               | [Auto] est automatiquement sélectionné.   |
|  <b>(Qual. img)</b>               | ■Fine / Standard                   | Pour enregistrer les images en qualité fine/standard (page 46).   |
| <b>Mode (Mode ENR)<sup>1)</sup></b>  | Multi-raf<br><br>Rafale<br>■Normal | <ul style="list-style-type: none"> <li>– Pour enregistrer une rafale continue de 16 vues dans une même image fixe (page 61).</li> <li>– Pour enregistrer en rafale (page 60).</li> <li>– Pour enregistrer une image en mode d'enregistrement normal.</li> </ul> |
|  <b>(Intervalle)<sup>2)</sup></b> | 1/7.5 / 1/15 / ■1/30               | Pour sélectionner l'intervalle d'obturation multi-rafale (page 61). (Ce paramétrage n'est pas possible lorsque [Mode] (Mode ENR) se trouve sur une option autre que [Multi-raf] dans le menu.)  |
|  <b>(Niv. flash)<sup>3)</sup></b> | + / ■Normal / –                    | Pour sélectionner le niveau d'éclairage du flash (page 59).   |
| <b>PFX (Effet img)</b>   | N&B / Sépia / ■Désactiv            | Pour spécifier des effets spéciaux d'image (page 62).   |

<sup>1)</sup> La sélection de paramètres est limitée par l'option sélectionnée avec le sélecteur de mode (page 36).









<sup>2)</sup> N'apparaît pas lorsque le sélecteur de mode se trouve sur  ,  ou .

<sup>3)</sup> N'apparaît pas lorsque le sélecteur de mode se trouve sur  ou .

## Quand le sélecteur de mode est sur

| Paramètre   | Réglage   | Description  |
|---|---|--|
|  <b>(EV)</b>             | +2.0EV / +1.7EV / +1.3EV / +1.0EV /<br>+0.7EV / +0.3EV / ■0EV / –0.3EV /<br>–0.7EV / –1.0EV / –1.3EV / –1.7EV /<br>–2.0EV   | Pour régler l'exposition (page 55).  |
|  <b>(Mise au P)</b>      | ∞ / 7.0m / 3.0m / 1.0m / 0.5m / AF<br>centre / ■AF multi  | Pour sélectionner la méthode de mise au point automatique (page 49) ou spécifier la distance de mise au point préprogrammée (page 51). |
|  <b>(Mode de mesure)</b> | Spot / ■Multi   | Pour régler l'exposition sur le sujet de la prise de vue (page 57). Spécifiez la zone de mesure.                                       |
| <b>WB (Bal blanc)</b>   |  /  /  /  / ■Auto | Pour régler la balance des blancs (page 58).   |
| <b>PFX (Effet img)</b>  | N&B / Sépia / ■Désactiv   | Pour spécifier des effets spéciaux d'image (page 62).  |

## Quand le sélecteur de mode est sur

| Paramètre  | Réglage  | Description   |
|--|--|---|
|  (Dossier) | OK / Annuler   | Pour sélectionner le dossier contenant l'image que vous désirez visualiser (page 63).   |
|  (Protég)  | —  | Pour protéger les images contre un effacement accidentel et les déprotéger (page 69).   |
| DPOF (DPOF)  | —  | Pour placer une marque d'impression (DPOF) sur les images fixes que vous désirez imprimer et les enlever (page 71).   |
|  (Imprim)  | —  | Pour imprimer des images avec une imprimante compatible PictBridge (page 73).   |
|  (Diapo)   | Interval<br><br>Image<br><br>Répétit<br><br>Départ<br>Annuler  | <ul style="list-style-type: none"> <li>– Pour sélectionner l'intervalle du diaporama (page 65). (Seulement en mode image unique) <ul style="list-style-type: none"> <li>■ 3 sec / 5 sec / 10 sec / 30 sec / 1 min</li> </ul> </li> <li>– Pour spécifier quelles images seront lues. <ul style="list-style-type: none"> <li>■ Doss / Tout</li> </ul> </li> <li>– Pour visualiser les images en boucle. <ul style="list-style-type: none"> <li>■ Act / Désact</li> </ul> </li> <li>– Pour démarrer le diaporama.</li> <li>– Pour annuler le diaporama.</li> </ul> |
|  (Redim)   | 5M / 3M / 1M / VGA / Annuler   | Pour changer la taille d'une image fixe enregistrée (page 70). (Seulement en mode image unique)   |
|  (Pivoter) |  (gauche) /  (droite) / OK / Annuler | Pour faire pivoter une image fixe (page 66). (Seulement en mode image unique)   |
|  (Diviser) | OK / Annuler   | Pour diviser une image animée (page 82). (Seulement en mode image unique)   |

## Paramètres SET UP

Placez le sélecteur de mode sur SET UP.

L'écran SET UP apparaît.

Les paramètres d'usine sont indiqués par ■.

### (Appareil Photo)

| Paramètre              | Réglage                           | Description  |
|------------------------|-----------------------------------|--|
| <b>Mode AF</b>         | ■Ponctuel / Contrôle              | Pour sélectionner l'opération de mise au point (page 50).  |
| <b>Zoom numérique</b>  | ■Intellig / Précision / Désactivé | Pour sélectionner le mode de zoom numérique (page 26).   |
| <b>Jour/Heure</b>      | Jour&Heur / Date / ■Désactivé     | Pour choisir d'horodater ou non l'image (page 33).<br>La date et l'heure ne sont pas insérées en mode film ou multi-rafale. Elles n'apparaissent qu'à la lecture ; elles n'apparaissent pas pendant l'enregistrement.  |
| <b>Attén yeux roug</b> | Activé / ■Désactivé               | Pour atténuer le phénomène des yeux rouges lors de l'utilisation d'un flash (page 31).   |
| <b>Illuminat. AF</b>   | ■Auto / Désactivé                 | Pour spécifier si une lumière d'assistance AF doit être émise dans l'obscurité. Offre un éclairage d'appoint pour la mise au point du sujet dans l'obscurité (page 31).  |
| <b>Aff apr capt</b>    | Activé / ■Désactivé               | Pour spécifier si l'image enregistrée doit s'afficher automatiquement sur l'écran LCD juste après la prise de vue d'une image fixe. Si vous sélectionnez [Activé], l'image enregistrée s'affichera pendant deux secondes environ. Pendant cette période, vous ne pouvez pas prendre la vue suivante. |

### (Outil Memory Stick)

| Paramètre             | Réglage      | Description   |
|-----------------------|--------------|---|
| <b>Formater</b>       | OK / Annuler | Pour formater le « Memory Stick ». Notez que le formatage efface définitivement toutes les données du « Memory Stick », y compris les images protégées (page 43). |
| <b>Créer dos ENR.</b> | OK / Annuler | Pour créer un dossier pour l'enregistrement des images (page 47).   |
| <b>Chg doss ENR.</b>  | OK / Annuler | Pour changer de dossier pour l'enregistrement des images (page 48).   |

## (Réglages 1)

| Paramètre  | Réglage   | Description   |
|--|---|---|
| Rétroécl LCD   | Clair / <input type="checkbox"/> Normal / Sombre                        | Pour régler la luminosité du rétroéclairage de l'écran LCD. Si vous sélectionnez [Clair], l'écran sera lumineux et facile à voir lorsque vous utilisez l'appareil à l'extérieur ou dans d'autres endroits clairs, mais la batterie se déchargera plus rapidement. Ne s'affiche que lorsque vous utilisez l'appareil avec les batteries. |
| Bip  | Déclench<br><input checked="" type="checkbox"/> Activé<br><br>Désactivé | <ul style="list-style-type: none"><li>– Pour activer le bruit de l'obturateur lorsque vous appuyez sur le déclencheur.</li><li>– Pour activer le bip/bruit de l'obturateur lorsque vous appuyez sur la touche de commande/appuyez sur le déclencheur.</li><li>– Pour désactiver le bip/bruit de l'obturateur.</li></ul>                 |
|  Langue | —   | Pour afficher les paramètres de menu, les avertissements et les messages dans la langue sélectionnée.   |

## (Réglages 2)

| Paramètre     | Réglage  | Description   |
|---------------|--|---|
| N° de fichier | <input checked="" type="checkbox"/> Série<br><br>Réinitial       | <ul style="list-style-type: none"><li>– Pour attribuer des numéros aux fichiers dans l'ordre, même si vous changez de « Memory Stick » ou de dossier d'enregistrement.</li><li>– Pour que la numérotation des fichiers soit remise à zéro et recommence à 0001 à chaque changement de dossier. (Si le dossier d'enregistrement contient un fichier, un numéro d'une unité supérieure au numéro le plus grand est attribué.)</li></ul> |
| Connexion USB | PictBridge / PTP /<br><input checked="" type="checkbox"/> Normal | Pour sélectionner le mode USB lorsque l'appareil est raccordé à un ordinateur ou à une imprimante compatible PictBridge à l'aide d'un câble USB (pages 73, 84, 86 et 95).   |
| Sortie Vidéo  | NTSC<br>PAL  | <ul style="list-style-type: none"><li>– Pour placer le signal de sortie vidéo en mode NTSC (États-Unis, Japon, par exemple).</li><li>– Pour placer le signal de sortie vidéo en mode PAL (Europe, par exemple).</li></ul>   |
| Réglage heure | OK / Annuler   | Pour régler la date et l'heure (pages 18 et 46).  |

## Précautions

### Ne laissez pas l'appareil dans les endroits suivants :

- Endroits très chauds (voiture garée au soleil, par exemple). Le boîtier de l'appareil risquerait de se déformer ou il pourrait en résulter un dysfonctionnement.
- En plein soleil ou près d'une source de chaleur. Le boîtier de l'appareil risquerait de se décolorer ou se déformer et il pourrait en résulter un dysfonctionnement.
- Endroits soumis à des vibrations
- Proximité d'un champ magnétique puissant
- Endroits couverts de sable ou poussiéreux. Veillez à ce que du sable ou de la poussière ne pénètre pas dans l'appareil. Ceci risquerait d'entraîner un dysfonctionnement de l'appareil pouvant dans certains cas être irréparable.

## Nettoyage

### Nettoyage de l'écran LCD

Essayez la surface de l'écran avec un kit de nettoyage LCD (non fourni) pour enlever les traces de doigts, la poussière, etc.

### Nettoyage de l'objectif

Essayez l'objectif avec un chiffon doux pour enlever les traces de doigts, la poussière, etc.

### Nettoyage de l'extérieur de l'appareil

Nettoyez l'extérieur de l'appareil avec un chiffon doux légèrement imbibé d'eau, puis essuyez-le avec un chiffon sec. Pour ne pas risquer d'endommager la finition ou le boîtier, évitez ce qui suit :

- produits chimiques tels que diluants, benzine, alcool, lingettes nettoyantes jetables, insectifuges, insecticides, etc.
- manipulation de l'appareil avec l'une des substances ci-dessus sur les mains
- contact prolongé avec du caoutchouc ou du vinyle

### Température de fonctionnement

Cet appareil est conçu pour être utilisé à des températures comprises entre 0 et 40 °C (32 et 104 °F). Il est déconseillé de l'utiliser dans des endroits très froids ou très chauds dont la température se trouve hors de ces limites.

### Condensation d'humidité

Si vous amenez directement l'appareil d'un endroit froid à un endroit chaud ou si vous le placez dans une pièce très humide, il se peut que l'humidité se condense à l'intérieur ou à l'extérieur de l'appareil. Cette condensation pourrait provoquer un dysfonctionnement de l'appareil.

### La condensation d'humidité se produit facilement lorsque :

- vous amenez l'appareil depuis un endroit froid tel qu'une piste de ski dans une pièce chauffée
- vous sortez l'appareil d'une pièce ou d'un intérieur de voiture climatisés par temps chaud, etc.

### Comment prévenir la condensation d'humidité

Lorsque vous amenez l'appareil d'un endroit froid à un endroit chaud, placez-le dans un sac en plastique et laissez-le s'adapter pendant un certain temps (une heure environ) aux conditions ambiantes.

### En cas de condensation d'humidité

Mettez l'appareil hors tension et attendez environ une heure pour permettre à l'humidité de s'évaporer. Si vous essayez de photographier alors qu'il y a encore de l'humidité dans l'objectif, les images risquent de ne pas être nettes.

## Batterie-bouton interne rechargeable

Cet appareil comporte une batterie-bouton interne rechargeable pour la conservation de la date, de l'heure et des autres réglages lorsque l'appareil est éteint.

La batterie-bouton rechargeable se recharge continuellement tant que vous utilisez l'appareil. Si vous n'utilisez l'appareil que pendant de courtes périodes, elle se décharge progressivement. Si l'appareil reste inutilisé pendant un mois environ, elle se décharge complètement. Rechargez alors la batterie-bouton rechargeable avant d'utiliser l'appareil.

Lorsque la batterie-bouton rechargeable n'est pas chargée, vous pouvez utiliser l'appareil, mais vous ne pouvez pas effectuer l'horodatage.

## Méthode de charge

Installez des batteries chargées ou branchez l'appareil à une prise murale avec l'adaptateur secteur (non fourni), puis laissez l'appareil pendant au moins 24 heures sans le mettre sous tension.

- La batterie-bouton rechargeable interne se trouve derrière un couvercle séparé à l'intérieur de la fente d'insertion de la batterie. Ne retirez jamais la batterie-bouton rechargeable.

## « Memory Stick »

Le « Memory Stick » est un support d'enregistrement à circuit intégré compact et portable dont la capacité dépasse celle d'une disquette.

Les types de « Memory Stick » pouvant être utilisés avec cet appareil sont indiqués dans le tableau ci-dessous. Toutefois, un bon fonctionnement ne peut pas être garanti pour toutes les fonctions du « Memory Stick ».

| Type de « Memory Stick »   | Enregistrement/lecture <sup>4)</sup> |
|--|--------------------------------------|
| Memory Stick   | ○                                    |
| Memory Stick Duo <sup>1)</sup>   | ○                                    |
| Memory Stick Duo (Compatible avec MagicGate/transfert des données à haute vitesse) <sup>1)</sup> | ○ <sup>2) 3)</sup>                   |
| MagicGate Memory Stick   | ○ <sup>2)</sup>                      |
| MagicGate Memory Stick Duo <sup>1)</sup>   | ○ <sup>2)</sup>                      |
| Memory Stick PRO   | ○ <sup>2) 3)</sup>                   |
| Memory Stick PRO Duo <sup>1)</sup>   | ○ <sup>2) 3)</sup>                   |

- <sup>1)</sup> Pour utiliser un « Memory Stick Duo » sur cet appareil, insérez-le dans l'adaptateur Memory Stick Duo.

- <sup>2)</sup> Les « MagicGate Memory Stick » et « Memory Stick PRO » sont dotés des fonctions MagicGate. MagicGate est une technologie de protection des droits d'auteur utilisant une technologie de cryptage. Un enregistrement/lecture des données nécessitant les fonctions MagicGate ne peut pas être exécuté avec cet appareil.
- <sup>3)</sup> Prend en charge le transfert des données à haute vitesse par une interface parallèle.
- <sup>4)</sup> Les films de taille 640(Fine) ne peuvent être enregistrés et lus qu'avec un « Memory Stick PRO » ou « Memory Stick PRO Duo ».

- Si le « Memory Stick » a été formaté sur un ordinateur, il n'est pas garanti qu'il fonctionne sur cet appareil.
- Les vitesses de lecture/écriture dépendent de la combinaison de « Memory Stick » et de matériel utilisée.

## Remarques sur l'utilisation du « Memory Stick » (fourni)

- Vous ne pouvez pas enregistrer, monter ou effacer des images lorsque le taquet de protection en écriture se trouve sur LOCK.

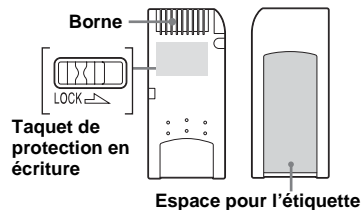

La position et/ou la forme du taquet de protection en écriture diffère selon le « Memory Stick » utilisé.

- Ne retirez pas le « Memory Stick » pendant la lecture ou l'enregistrement des données.
- Les données peuvent être endommagées dans les cas suivants :
  - si vous retirez le « Memory Stick » ou mettez l'appareil hors tension pendant une opération de lecture ou d'écriture
  - si vous utilisez le « Memory Stick » dans des endroits soumis à l'électricité statique ou à des bruits parasites
- Nous vous recommandons d'effectuer une copie de sauvegarde de vos données importantes.
- Ne collez rien d'autre que l'étiquette fournie dans l'espace prévu à cet effet.
- Lorsque vous posez l'étiquette fournie, collez-la sur l'espace étiquette. Veillez à ce que l'étiquette ne dépasse pas.
- Rangez le « Memory Stick » dans le boîtier fourni pour le transporter ou le ranger.
- Ne touchez pas la borne du « Memory Stick » avec les doigts ou un objet métallique.
- Ne soumettez pas le « Memory Stick » à des chocs, ne le pliez pas et ne le laissez pas tomber.
- Ne démontez pas et ne modifiez pas le « Memory Stick ».
- N'exposez pas le « Memory Stick » à l'eau.
- N'utilisez pas ou ne maintenez pas le « Memory Stick » dans les conditions suivantes :
  - endroits très chauds tels que l'intérieur d'un véhicule garé en plein soleil
  - endroits exposés aux rayons directs du soleil
  - endroits humides ou avec des substances corrosives

## Remarques sur l'utilisation du « Memory Stick Duo » (non fourni)

- Pour utiliser un « Memory Stick Duo » sur cet appareil, insérez-le dans un adaptateur Memory Stick Duo.  
Si vous insérez un « Memory Stick Duo » sans adaptateur dans un appareil compatible « Memory Stick », vous risquez de ne pas pouvoir le retirer.
- Lorsque vous insérez un « Memory Stick Duo » dans un adaptateur Memory Stick Duo, assurez-vous qu'il est tourné dans le sens correct.
- Lorsque vous utilisez un « Memory Stick Duo » inséré dans un adaptateur Memory Stick Duo sur cet appareil, assurez-vous qu'il est tourné dans le sens correct. Notez qu'un usage incorrect peut endommager le matériel.
- N'insérez pas un adaptateur Memory Stick Duo sans « Memory Stick Duo » à l'intérieur dans un appareil compatible « Memory Stick ». Ceci pourrait provoquer un dysfonctionnement de l'appareil.
- Pour formater un « Memory Stick Duo », insérez-le dans l'adaptateur Memory Stick Duo.
- Si le « Memory Stick Duo » est doté d'un taquet de protection en écriture, placez-le en position d'autorisation d'écriture.

## Remarque sur l'utilisation du « Memory Stick PRO » (non fourni)

Le bon fonctionnement de « Memory Stick PRO » d'une capacité de jusqu'à 1Go sur cet appareil a été vérifié.

## Batteries au nickel-hydrure métallique

### Comment utiliser efficacement la batterie

- La performance de la batterie diminue lorsque la température ambiante est basse et sa durée de service diminue alors. Pour utiliser la batterie plus longtemps, nous vous recommandons de la placer dans votre poche près du corps pour la garder au chaud et de ne l'introduire dans l'appareil que juste avant la prise de vue.
- Si vous utilisez fréquemment le flash et le zoom, les batteries se déchargent plus rapidement.
- Nous vous recommandons de vous munir de batteries de réserve pour deux ou trois fois la durée de prise de vue prévue et de faire des essais avant l'utilisation de l'appareil réelle.
- N'exposez pas la batterie à l'eau. La batterie n'est pas à l'épreuve de l'eau.



## Durée de service de la batterie

- La durée de service de la batterie est limitée. La capacité de la batterie diminue progressivement à l'usage et avec le temps. Lorsqu'il paraît que l'autonomie après la recharge diminue considérablement, il est probable que les batteries ont atteint la fin de sa durée de service.
- La durée de service de la batterie varie en fonction des conditions de stockage, d'utilisation et ambiantes.

---

## Chargeur de batterie

- Ne chargez que des batteries au nickel-hydrure métallique Sony dans le chargeur de batterie fourni avec cet appareil. Si vous essayez de charger des batteries ou piles d'autres types (batteries au manganèse, piles sèches alcalines, piles primaires au lithium ou batteries Ni-Cd, par exemple) que ceux qui sont spécifiés, elles peuvent couler, surchauffer ou exploser et infliger des brûlures ou autres blessures.
- Ne rechargez pas des batteries au nickel-hydrure métallique qui sont déjà complètement chargées. Elles risqueraient autrement de couler, surchauffer, exploser ou provoquer des chocs électriques.
- Si vous chargez une batterie de grande capacité autre que la batterie fournie à l'aide du chargeur de batterie fourni, il se peut que la pleine capacité de la batterie ne soit pas disponible.

- Lorsque le témoin CHARGE clignote, ceci peut signaler une erreur de batterie ou que des batteries d'un type autre que celui spécifié sont utilisées. Vérifiez si les batteries sont du type spécifié. Si les batteries sont du type spécifié, retirez toutes les batteries, remplacez-les par des neuves ou d'autres batteries et vérifiez si le chargeur de batterie fonctionne correctement. Si le chargeur de batterie fonctionne correctement, il se peut qu'une erreur de batterie se soit produite.

# Spécifications

## ■ Appareil photo

### [Système]

#### Dispositif d'image

CCD couleur 9,04 mm (type 1/1,8)

Filtre à couleurs primaires

#### Nombre total de pixels de l'appareil

5 255 000 pixels environ

#### Nombre de pixels utiles de l'appareil

5 090 000 pixels environ

#### Objectif

Carl Zeiss Vario-Tessar

Objectif zoom 3×

f = 7,9 – 23,7 mm (38 – 114 mm

converti en appareil photo 35 mm)

F2,8 – 5,2

#### Contrôle de l'exposition

Exposition automatique, exposition manuelle, crépuscule, portrait de crépuscule, bougies, paysage, plage, flou artistique

#### Balance des blancs

Automatique, lumière du jour, nuageux, fluorescent, incandescent

#### Format de fichier (compatible DCF)

Images fixes : Exif Ver. 2.2

compatible JPEG, compatible DPOF

Films : compatible MPEG1 (mono)

#### Support d'enregistrement

« Memory Stick »

#### Flash

Distance recommandée (ISO sur Auto) :

0,2 à 3,5 m (7 7/8 po. à 11 pi.

5 7/8 po.) (W)

0,3 à 2,5 m (11 7/8 po. à 8 pi.

2 1/2 po.) (T)

## [Connecteurs d'entrée et de sortie]

### Prise A/V OUT (MONO) (mono)

Minijack

Vidéo : 1 Vc-c, 75 Ω, asymétrique, sync négative

Audio : 327 mV (à une charge de 47 kΩ)

Impédance de sortie 2,2 kΩ

### Prise USB

mini-B

### Communication USB

Hi-Speed USB (compatible à USB 2.0)

## [Écran LCD]

### Panneau LCD

TFT 6,2 cm (type 2,5)

### Nombre total de points

123 200 (560×220) points

## [Alimentation, caractéristiques générales]

### Alimentation

Batteries au nickel-hydrure métallique de format AA (2), 2,4 V  
Adaptateur secteur AC-LS5 (non fourni), 4,2 V

### Consommation électrique (lors d'une prise de vue avec l'écran LCD allumé)

1,4 W

### Température de fonctionnement

0 à +40 °C (+32 à +104 °F)

### Température de stockage

-20 à +60 °C (-4 à +140 °F)

### Dimensions

91 × 60 × 36,3 mm

(3 5/8 × 2 3/8 × 1 7/16 po.)

(l/h/p, parties saillantes non comprises)

### Poids

250 g (8,8 onces) environ (deux batteries, « Memory Stick » et dragonne comprises)

### Micro

Microphone électrostatique à électret

### Haut-parleur

Haut-parleur dynamique

### Exif Print

Compatible

### PRINT Image Matching II

Compatible

### PictBridge

Compatible

## ■ Chargeur de batterie BC-CS2A/CS2B Ni-MH

### Alimentation requise

100 à 240V CA, 50/60Hz  
3 W

### Tension de sortie

AA : 1,4 V CC, 400 mA × 2  
AAA : 1,4 V CC, 160 mA × 2

### Températures de fonctionnement

0 à +40 °C (+32 à +104 °F)

### Températures de stockage

-20 à +60 °C (-4 à +140 °F)

### Dimensions

71 × 30 × 91 mm

(2 7/8 × 1 3/16 × 3 5/8 po.) (l/h/p)

### Poids

90 g (3 onces) environ

## ■ Adaptateur secteur AC-LS5 (non fourni)

### Entrée nominale

100 à 240 V CA, 50/60 Hz, 11 W,  
0,16 à 0,09 A

### Sortie nominale

4,2 V CC, 1,5 A

### Température de fonctionnement

0 à +40 °C (+32 à +104 °F)

### Température de stockage

-20 à +60 °C (-4 à +140 °F)

### Dimensions

48 × 29 × 81 mm environ  
(1 15/16 × 1 3/16 × 3 1/4 po.)  
(l/h/p, pièces saillantes non  
comprises)

**Poids** 130 g environ (5 onces)

## ■ Accessoires

- Batteries HR6 (format AA) Ni-MH (DSC-W1 : 2, DSC-W12 : 4)
- Etui de batteries (DSC-W1 : 1, DSC-W12 : 2)
- Chargeur de batterie Ni-MH BC-CS2A/CS2B (1)
- Cordon d'alimentation (1)
- Câble USB (1)
- Câble de raccordement A/V (1)
- Dragonne (1)
- « Memory Stick » (32 Mo) (1)
- CD-ROM (Pilote USB SPVD-012) (1)
- Mode d'emploi (1)
- Sac de transport souple (DSC-W12 seulement) (1)

La conception et les spécifications sont sujettes à modifications sans préavis.

## Lors d'une prise de vue de vue d'images fixes

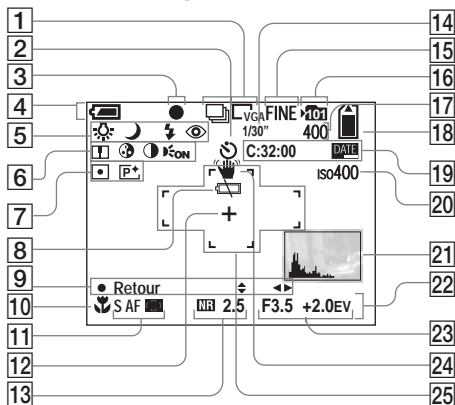

- 1 Indicateur de mode d'enregistrement (60, 61)/ Indicateur de taille d'image (21)
- 2 Indicateur de retardateur (29)
- 3 Indicateur de verrouillage AE/AF (25, 51)
- 4 Indicateur de charge restante (14)
- 5 Indicateur de balance des blancs (58)/Indicateur de sélecteur de mode (10)/Indicateur de mode de flash (30)/Indicateur d'atténuation des yeux rouges (31)

- 6 Indicateur de netteté (113)/ Indicateur de saturation (113)/ Indicateur de contraste (113)/ Indicateur d'illuminateur d'assistance AF (31, 116)
- 7 Indicateur de mode de mesure (57)/Indicateur d'effet d'image (62)
- 8 Indicateur de faible charge de la batterie (109)
- 9 Indicateur de mode de réglage manuel de l'exposition (52)
- 10 Indicateur de macro (28)

- 11 Indicateur de mode AF (50)/ Cadre du télémètre AF (49)/ Valeur de mise au point préprogrammée (51)
- 12 Réticule du spotmètre (58)
- 13 Indicateur d'obturation lente NR (36)/Indicateur de vitesse d'obturation
- 14 Indicateur d'intervalle multifractal (61)
- 15 Indicateur de qualité d'image (46)
- 16 Indicateur de dossier d'enregistrement (47)
- 17 Indicateur de nombre restant d'images enregistrables (23)
- 18 Indicateur de capacité mémoire de « Memory Stick » restante
- 19 Affichage d'autodiagnostic (110)/ Indicateur d'horodatage (33)
- 20 Indicateur de nombre ISO (112)
- 21 Indicateur d'histogramme (56)
- 22 Menu/Guide de menu (45)
- 23 Indicateur de valeur d'ouverture (52)/Indicateur de valeur de niveau EV (55)

- Appuyez sur MENU pour faire apparaître/ disparaître le menu/guide de menu.

Les numéros de page entre parenthèses renvoient à des informations complémentaires importantes.

- 24 Indicateur d'avertissement de vibrations (109)
- 25 Cadre du télémètre AF (49)

## Lors d'une prise de vue de films

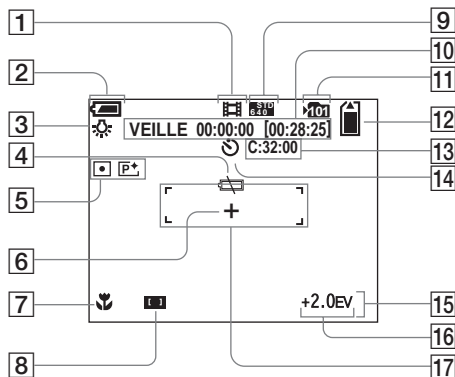

- |  |  |
|--|--|
| <ul style="list-style-type: none"> <li>1 Indicateur de mode d'enregistrement (79)</li> <li>2 Indicateur de charge restante (14)</li> <li>3 Indicateur de balance des blancs (58)</li> <li>4 Indicateur de faible charge de la batterie (109)</li> <li>5 Indicateur de mode de mesure (57)/Indicateur d'effet d'image (62)</li> <li>6 Réticule du spotmètre (58)</li> <li>7 Indicateur de macro (28)</li> <li>8 Indicateur de cadre du télémètre AF (49)/Valeur de mise au point préprogrammée (51)</li> <li>9 Indicateur de taille d'image (79)</li> </ul> | <ul style="list-style-type: none"> <li>10 Indicateur de temps d'enregistrement [temps enregistrable maximum] (111)</li> <li>11 Indicateur de dossier d'enregistrement (47)</li> <li>12 Indicateur de capacité mémoire de « Memory Stick » restante</li> <li>13 Affichage d'autodiagnostic (110)</li> <li>14 Indicateur de retardateur (29)</li> <li>15 Menu/Guide de menu (45)</li> <li>16 Indicateur de valeur de niveau EV (55)</li> <li>17 Indicateur de plage AF (49)</li> </ul> |
|--|--|

- Appuyez sur MENU pour faire apparaître/disparaître le menu/guide de menu.

## Lors d'une lecture d'images fixes

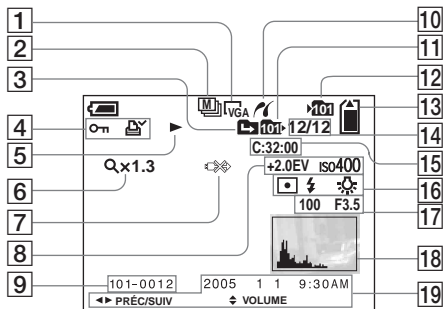

- 1 Indicateur de taille d'image (21)
- 2 Indicateur de mode d'enregistrement (60, 61)
- 3 Indicateur de changement de dossier (63)
- 4 Indicateur de protection (69)/ Indicateur de marque d'impression (DPOF) (71)
- 5 Indicateur de lecture (67)
- 6 Indicateur de facteur de zoom (64)/Indicateur de lecture vue par vue (67)
- 7 Indicateur de déconnexion de câble USB interdite (75)
- 8 Indicateur de valeur de niveau EV (55)/ Indicateur de nombre ISO (112)
- 9 Numéro de dossier-fichier (89)

- 10 Indicateur de connexion PictBridge (73)
- 11 Indicateur de dossier de lecture (63)
- 12 Indicateur de dossier d'enregistrement (47)
- 13 Indicateur de capacité mémoire de « Memory Stick » restante
- 14 Numéro d'image/Nombre d'images enregistrées dans le dossier sélectionné
- 15 Affichage d'autodiagnostic (110)
- 16 Indicateur de mode de mesure (57)/Indicateur de flash/ Indicateur de balance des blancs (58)
- 17 Indicateur de vitesse d'obturation (52)/Indicateur de valeur d'ouverture (52)

- 18 Indicateur d'histogramme (56)
- 19 Date/heure d'enregistrement de l'image lue (33)/Menu/Guide de menu (45)

- Appuyez sur MENU pour faire apparaître/ disparaître le menu/guide de menu.

Les numéros de page entre parenthèses renvoient à des informations complémentaires importantes.

## Lors d'une lecture d'images animées

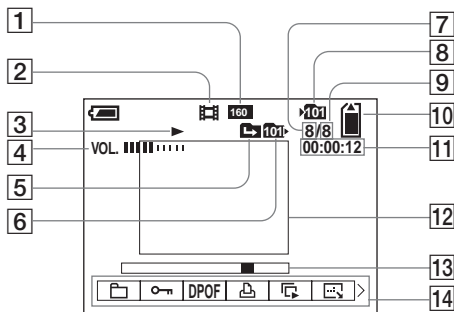

- 1 Indicateur de taille d'image (80)
- 2 Indicateur de mode d'enregistrement (80)
- 3 Indicateur de lecture (80)
- 4 Indicateur de volume (80)
- 5 Indicateur de changement de dossier (63)
- 6 Indicateur de dossier de lecture (63)
- 7 Numéro d'image
- 8 Indicateur de dossier d'enregistrement (47)
- 9 Nombre d'images enregistrées dans le dossier sélectionné
- 10 Indicateur de capacité mémoire de « Memory Stick » restante

- 11 Compteur (80)
- 12 Image lue (80)
- 13 Barre de lecture (80)
- 14 Menu/Guide de menu (45)

- Appuyez sur MENU pour faire apparaître/disparaître le menu/guide de menu.

Les numéros de page entre parenthèses renvoient à des informations complémentaires importantes.

# Index

## A

|  |         |
|--|---------|
| Activation/désactivation du rétroéclairage |         |
| LCD .....                                  | 32      |
| Adaptateur secteur .....                   | 16      |
| AE .....                                   | 25      |
| AF centre .....                            | 49      |
| AF contrôle .....                          | 50      |
| AF multi .....                             | 49      |
| AF multipoint .....                        | 49      |
| AF ponctuel .....                          | 50      |
| Affichage automatique après capture .....  | 116     |
| Affichage de l'écran .....                 | 32, 124 |
| Affichage d'autodiagnostic .....           | 110     |
| Agrandissement d'une image .....           | 64      |
| Atténuation des yeux rouges .....          | 31      |

## B

|                                 |     |
|---------------------------------|-----|
| Balance des blancs .....        | 58  |
| Bip/bruit de l'obturateur ..... | 117 |

## C

|                                 |            |
|---------------------------------|------------|
| Câble de raccordement A/V ..... | 39         |
| Câble USB .....                 | 73, 86     |
| Cadre du télémètre AF .....     | 49         |
| CD-ROM .....                    | 85, 92, 96 |
| Charge des batteries .....      | 11, 121    |
| Condensation d'humidité .....   | 118        |
| Connexion USB .....             | 73, 86     |
| Contraste .....                 | 113        |

## Copie d'images sur

|                                   |                |
|-----------------------------------|----------------|
| l'ordinateur .....                | 87, 88, 93, 95 |
| Coupage de scènes d'un film ..... | 82             |

## D

|   |         |
|---|---------|
| Destinations de stockage des fichiers ..... | 89      |
| Diaporama .....                             | 65      |
| Diviser .....                               | 82      |
| Dossier .....                               | 47, 63  |
| DPOF .....                                  | 71      |
| Durée de charge .....                       | 12      |
| Durée de prise de vue/visualisation         |         |
| restante .....                              | 15, 111 |
| Durée de service de la batterie .....       | 15, 121 |

## E

|                                 |    |
|---------------------------------|----|
| Écran image unique .....        | 37 |
| Écran planche index .....       | 37 |
| Effacement de films .....       | 81 |
| Effacement d'images fixes ..... | 41 |
| Effet d'image .....             | 62 |
| Exposition manuelle .....       | 52 |

## F

|                               |    |
|-------------------------------|----|
| Fiche CC .....                | 16 |
| Fluorescent .....             | 58 |
| Fonction de mise hors tension |    |
| automatique .....             | 17 |
| Formatage .....               | 43 |

## H

|                   |    |
|-------------------|----|
| Histogramme ..... | 56 |
| Horodateur .....  | 33 |

## I

|                                     |            |
|-------------------------------------|------------|
| Illuminateur d'assistance AF .....  | 31, 116    |
| ImageMixer VCD2 .....               | 96         |
| Incandescent .....                  | 59         |
| Indicateur de charge restante ..... | 14         |
| Insertion du « Memory Stick » ..... | 20         |
| Installation .....                  | 85, 91, 97 |
| ISO .....                           | 112        |

## J

|           |    |
|-----------|----|
| JPG ..... | 90 |
|-----------|----|

## L

|                       |    |
|-----------------------|----|
| Lumière du jour ..... | 58 |
|-----------------------|----|

## M

|  |         |
|--|---------|
| Marque d'impression (DPOF) .....       | 71      |
| Memory Stick .....                     | 43, 119 |
| Messages d'avertissement et de mise en |         |
| garde .....                            | 108     |
| Mesure multi-zone .....                | 57      |
| Mesure spot .....                      | 57      |
| Mise au point .....                    | 49      |
| Mise au point automatique .....        | 25, 49  |
| Mise au point préprogrammée .....      | 51      |
| Mise sous tension/hors tension .....   | 17      |
| Mode AF .....                          | 50      |
| Mode bougies .....                     | 34      |
| Mode crépuscule .....                  | 34      |
| Mode de flash .....                    | 30      |
| Mode de mesure .....                   | 57      |
| Mode de réglage automatique .....      | 24      |
| Mode flou artistique .....             | 35      |



|                                   |    |
|-----------------------------------|----|
| Mode paysage .....                | 34 |
| Mode plage .....                  | 34 |
| Mode portrait de crépuscule ..... | 34 |
| Mode USB .....                    | 84 |
| MPG .....                         | 90 |
| Multi-rafale .....                | 61 |

## N

|  |             |
|--|-------------|
| Netteté .....  | 113         |
| Nettoyage .....  | 118         |
| Niveau du flash .....                                    | 59, 113     |
| Nombre d'images pouvant être prises ou visualisées ..... | 15, 23, 111 |
| Noms de fichier .....                                    | 89          |
| Nuageux .....  | 58          |
| N&B .....  | 62          |

## O

|                           |    |
|---------------------------|----|
| Obturation lente NR ..... | 36 |
|---------------------------|----|

## P

|   |         |
|---|---------|
| Paramètres du menu .....                      | 45, 112 |
| PictBridge .....                              | 73      |
| Picture Package .....                         | 91      |
| Pilote USB .....                              | 85      |
| Poussoir RESET .....                          | 98      |
| Précautions .....                             | 118     |
| Prise de vue automatique d'images fixes ..... | 10, 49  |
| Prise de vue automatique programmée .....     | 10      |
| Prise de vue de films .....                   | 79      |
| Prise de vue rapprochée (macro) .....         | 28      |

|                 |             |
|-----------------|-------------|
| Prise USB ..... | 73, 86      |
| Protéger .....  | 69          |
| PTP .....       | 84, 95, 117 |

## Q

|                       |        |
|-----------------------|--------|
| Qualité d'image ..... | 22, 46 |
| Quick Review .....    | 26     |

## R

|  |         |
|--|---------|
| Rafale .....                                 | 60      |
| Recadrage .....                              | 65      |
| Redimensionner .....                         | 70      |
| Réglage de la date et de l'heure .....       | 18, 116 |
| Réglage de la valeur d'exposition (EV) ..... | 55      |
| Réglage heure .....                          | 18, 117 |
| Retardateur .....                            | 29      |
| Rétroéclairage LCD .....                     | 117     |
| Rotation .....                               | 66      |

## S

|                                     |         |
|-------------------------------------|---------|
| Saturation .....                    | 113     |
| Sélecteur de mode .....             | 10      |
| Sépia .....                         | 62      |
| SET UP .....                        | 46, 116 |
| Synchro lumière du jour .....       | 30      |
| Système couleur du téléviseur ..... | 39      |
| Système NTSC .....                  | 40, 117 |
| Système PAL .....                   | 40, 117 |

## T

|                          |        |
|--------------------------|--------|
| Taille d'image .....     | 21, 22 |
| Témoin d'accès .....     | 20     |
| Touche de commande ..... | 17     |

## U

|  |    |
|--|----|
| Utilisation de l'appareil à l'étranger ..... | 16 |
|--|----|

## V

|  |        |
|--|--------|
| Valeur d'ouverture .....                           | 52     |
| Verrouillage AE/AF .....                           | 25, 51 |
| Verrouillage AF .....                              | 51     |
| VGA .....  | 22     |
| Viseur .....                                       | 32     |
| Visualisation de films sur l'écran LCD .....       | 80     |
| Visualisation des images sur un téléviseur .....   | 39     |
| Visualisation d'images fixes sur l'écran LCD ..... | 37     |
| Visualisation d'images sur l'ordinateur .....      | 89     |
| Vitesse d'obturation .....                         | 52     |

## Z

|                                   |    |
|-----------------------------------|----|
| Zoom .....                        | 26 |
| Zoom de lecture .....             | 64 |
| Zoom intelligent .....            | 26 |
| Zoom numérique .....              | 26 |
| Zoom numérique de précision ..... | 27 |

## AVVERTENZA

**Per evitare il pericolo di incendi o scosse elettriche non esporre l'apparecchio alla pioggia o all'umidità.**

**Per evitare scosse elettriche, non aprire il rivestimento. Per gli interventi di manutenzione rivolgersi soltanto a personale qualificato.**

## Attenzione per i clienti in Europa

Questo prodotto è stato collaudato e risulta essere conforme ai limiti posti nella Direttiva EMC per l'uso dei cavi di collegamento inferiori a 3 metri.

### Attenzione

Il campo elettromagnetico alle frequenze specifiche può influenzare l'immagine e il suono di questa macchina fotografica.

### Avviso

Se elettricità statica o elettromagnetismo causa un'interruzione (fallimento) del trasferimento dei dati, riavviare l'applicazione o scollegare e ricollegare il cavo USB.

## Avviso

Certe nazioni ed aree potrebbero regolare lo smaltimento della batteria usata per alimentare questo prodotto. Rivolgersi alla propria autorità locale.

## Prima leggere questo

### Registrazione di prova

Prima di registrare degli eventi unici, si consiglia di effettuare una registrazione di prova per accertarsi che la macchina fotografica funzioni correttamente.

### Nessuna compensazione per il contenuto della registrazione

Il contenuto della registrazione non può essere compensato se la registrazione o la riproduzione non è possibile a causa di un malfunzionamento della macchina fotografica o del supporto di registrazione, ecc.

### Raccomandazione per la sicurezza

Per evitare il rischio di eventuali perdite dei dati, copiare sempre (riserva) i dati su un dischetto.

### Note sulla compatibilità dei dati di immagine

- Questa macchina fotografica è conforme allo standard universale Design rule for Camera File system stabilito da JEITA (Japan Electronics and Information Technology Industries Association).
- La riproduzione di immagini registrate con la macchina fotografica su un altro apparecchio e la riproduzione di immagini registrate o montate con un altro apparecchio sulla macchina fotografica non sono garantite.

### Precauzioni sui diritti d'autore

I programmi televisivi, i film, le videocassette ed altri materiali possono essere protetti dai diritti d'autore. La registrazione non autorizzata di tali materiali può essere contraria ai provvedimenti di legge sui diritti d'autore.

### Non scuotere né urtare la macchina fotografica

Oltre ai malfunzionamenti e all'impossibilità di registrare le immagini, ciò può rendere il "Memory Stick" inutilizzabile o i dati di immagine possono subire un'interruzione, dei danni o una perdita.

### Schermo LCD, mirino LCD (soltanto i modelli con un mirino LCD) e obiettivo

- Lo schermo LCD e il mirino LCD sono stati fabbricati usando la tecnologia ad alta precisione, perciò oltre il 99,99% dei pixel sono operativi per l'uso effettivo. Tuttavia, possono esserci dei minuscoli punti neri e/o punti luminosi (bianchi, rossi, blu o verdi) che appaiono costantemente sullo schermo LCD e sul mirino LCD. Questi punti sono normali nel processo di fabbricazione e non influiscono in alcun modo sulla registrazione.
- Fare attenzione quando si mette la macchina fotografica vicino ad una finestra o all'esterno. Se si espone lo schermo LCD, il mirino o l'obiettivo alla luce diretta del sole per lunghi periodi di tempo si possono causare dei malfunzionamenti.
- Non premere con forza sullo schermo LCD. Lo schermo potrebbe non essere in piano e ciò può causare un malfunzionamento.
- In un ambiente freddo le immagini potrebbero essere trascinate sullo schermo LCD. Non si tratta di un malfunzionamento.

### **Obiettivo di zoom elettrico**

Questa macchina fotografica è dotata di un obiettivo di zoom elettrico. Fare attenzione a non colpire l'obiettivo e a non applicarvi forza.

### **Pulire la superficie del flash prima dell'uso**

Il calore dell'emissione del flash può far sì che la sporcizia presente sulla superficie del flash la faccia scolorire o vi si appiccichi, provocando un'emissione insufficiente di luce.

### **Non bagnare la macchina fotografica**

Quando si scattano fotografie all'esterno sotto la pioggia o in condizioni simili, fare attenzione a non bagnare la macchina fotografica. L'acqua che penetra nella macchina fotografica può causare un malfunzionamento che in alcuni casi può essere irreparabile. Se si forma della condensa, vedere a pagina 117 e seguire le istruzioni sul modo di eliminarla prima di usare la macchina fotografica.

### **Non esporre la macchina fotografica alla sabbia o alla polvere**

Usando la macchina fotografica in luoghi sabbiosi o polverosi si può causare un malfunzionamento.

### **Non puntare la macchina fotografica verso il sole o un'altra luce luminosa**

Ciò può provocare un danno irreparabile agli occhi. Altrimenti può causare il malfunzionamento della macchina fotografica.

### **Note sulle posizioni della macchina fotografica**

Non usare la macchina fotografica vicino ad un luogo che genera forti radioonde o emette radiazioni. La macchina fotografica potrebbe non essere in grado di registrare o riprodurre correttamente.

### **Obiettivo Carl Zeiss**

Questa macchina fotografica è dotata di un obiettivo Carl Zeiss che consente la riproduzione di immagini nitide con un eccellente contrasto.

L'obiettivo per questa macchina fotografica è stato prodotto con un sistema di garanzia della qualità certificato da Carl Zeiss in base alle norme di qualità della Carl Zeiss in Germania.

### **Le fotografie usate in questo manuale**

Le fotografie usate come esempi in questo manuale sono immagini riprodotte e non sono immagini reali riprese con questa macchina fotografica.

## Marchi commerciali

- **Cyber-shot** è un marchio commerciale della Sony Corporation.
- “Memory Stick”, , “Memory Stick PRO”, **MEMORY STICK PRO**, “Memory Stick Duo”, **MEMORY STICK DUO**, “Memory Stick PRO Duo”, **MEMORY STICK PRO DUO**, “MagicGate” e **MAGICGATE** sono marchi commerciali della Sony Corporation.
- Picture Package è un marchio commerciale della Sony Corporation.
- Microsoft, Windows e Windows Media, e DirectX sono marchi commerciali registrati o marchi commerciali della Microsoft Corporation negli Stati Uniti e/o in altre nazioni.
- Macintosh, Mac OS, QuickTime, iMac, iBook, PowerBook, Power Mac e eMac sono marchi commerciali o marchi commerciali registrati della Apple Computer, Inc.
- Macromedia e Flash sono marchi commerciali o marchi commerciali registrati della Macromedia, Inc. negli Stati Uniti e/o in altre nazioni.
- Intel, MMX, e Pentium sono marchi commerciali o marchi commerciali registrati della Intel Corporation.
- Inoltre i nomi del sistema e dei prodotti usati in questo manuale sono generalmente marchi commerciali o marchi commerciali registrati dei loro elaboratori o produttori. Tuttavia, i contrassegni <sup>TM</sup> o ® non sono usati in tutti i casi in questo manuale.

|                                   |    |
|-----------------------------------|----|
| Prima leggere questo.....         | 3  |
| Identificazione delle parti ..... | 8  |
| Manopola del modo .....           | 10 |

## Preparativi

|  |    |
|--|----|
| Preparazione delle batterie.....                           | 11 |
| Carica delle batterie .....                                | 11 |
| Inserimento delle batterie.....                            | 13 |
| Uso dell'adattatore CA .....                               | 16 |
| Uso della macchina fotografica<br>all'estero .....         | 16 |
| Accensione/spengimento della macchina<br>fotografica ..... | 17 |
| Modo di usare il tasto di controllo.....                   | 17 |
| Impostazione della data e dell'ora .....                   | 18 |

## Ripresa di fermi immagine

|   |    |
|---|----|
| Inserimento e rimozione di un<br>"Memory Stick" .....                                     | 20 |
| Impostazione della dimensione del fermo<br>immagine .....                                 | 21 |
| Dimensione e qualità dell'immagine .....  | 22 |
| Ripresa di base dei fermi immagine<br>— Usando il modo di regolazione<br>automatica ..... | 24 |
| Controllo dell'ultima immagine ripresa<br>— Revisione rapida.....                         | 26 |
| Uso della funzione dello zoom .....   | 26 |
| Ripresa dei primi piani — Macro.....  | 28 |
| Uso dell'autoscatto .....   | 29 |

|   |    |
|---|----|
| Selezione di un modo del flash .....                            | 30 |
| Ripresa delle immagini con il mirino...32                       |    |
| Inserimento della data e dell'ora su un<br>fermo immagine ..... | 33 |
| Ripresa secondo le condizioni della<br>scena.....               | 34 |

## Visione dei fermi immagine

|  |    |
|--|----|
| Visione delle immagini sullo schermo LCD<br>della macchina fotografica ..... | 37 |
| Visione delle immagini su uno schermo<br>televisivo .....                    | 39 |

## Cancellazione dei fermi immagine

|   |    |
|---|----|
| Cancellazione delle immagini .....      | 41 |
| Formattazione di un "Memory Stick" .... | 43 |

## Prima delle operazioni avanzate

|  |    |
|--|----|
| Modo di impostare e far funzionare la<br>macchina fotografica..... | 45 |
| Modifica delle impostazioni del menu ...45                         |    |
| Modifica delle voci nella schermata<br>SET UP .....                | 46 |
| Decisione riguardo la qualità dei fermi<br>immagine.....           | 46 |
| Creazione o selezione di una cartella ....                         | 47 |
| Creazione di una cartella nuova .....                              | 47 |

|  |    |
|--|----|
| Cambiamento della cartella di<br>registrazione ..... | 47 |
|--|----|

## Ripresa avanzata dei fermi immagine

|  |    |
|--|----|
| Scelta di un metodo di messa a fuoco<br>automatica.....  | 48 |
| Scelta di un quadro del telemetro per la<br>messa a fuoco<br>— Telemetro AF.....                                   | 48 |
| Scelta di un'operazione di messa a fuoco<br>— Modo AF .....  | 49 |
| Impostazione della distanza dal soggetto<br>— Preselezione della messa<br>a fuoco .....                            | 50 |
| Ripresa con le impostazioni manuali della<br>velocità dell'otturatore dell'apertura<br>— Esposizione manuale ..... | 51 |
| Regolazione dell'esposizione<br>— Regolazione EV .....   | 54 |
| Visualizzazione di un istogramma.....  | 55 |
| Selezione del metodo di misurazione<br>esposimetrica .....   | 56 |
| Regolazione dei toni di colore<br>— Bilanciamento del bianco .....   | 57 |
| Regolazione del livello del flash<br>— Livello del flash.....  | 58 |
| Ripresa continua.....  | 59 |
| Ripresa in modo Multi Burst<br>— Multi Burst<br>(a raffica multipla).....  | 60 |

|                                  |    |
|----------------------------------|----|
| Ripresa con gli effetti speciali |    |
| — Effetto per le foto.....       | 61 |

## Visione avanzata dei fermi immagine

|   |    |
|---|----|
| Selezione della cartella e riproduzione delle immagini        |    |
| — Cartella.....   | 62 |
| Ingrandimento di una parte di un fermo immagine .....         | 63 |
| Ingrandimento di un'immagine                                  |    |
| — Zoom di riproduzione .....                                  | 63 |
| Registrazione di un'immagine ingrandita                       |    |
| — Rifinitura.....   | 64 |
| Riproduzione di immagini successive                           |    |
| — Proiezione di diapositive .....                             | 64 |
| Rotazione dei fermi immagine                                  |    |
| — Rotazione .....   | 65 |
| Riproduzione delle immagini riprese nel modo Multi Burst..... | 65 |
| Riproduzione continua.....                                    | 66 |
| Riproduzione di fotogramma per fotogramma.....                | 66 |

## Modifica dei fermi immagine

|   |    |
|---|----|
| Protezione delle immagini               |    |
| — Protezione .....                      | 67 |
| Modifica della dimensione dell'immagine |    |
| — Ridimensionamento .....               | 68 |

|                                      |    |
|--------------------------------------|----|
| Scelta delle immagini da stampare    |    |
| — Contrassegno di stampa (DPOF)..... | 69 |

## Stampa di fermi immagine (stampante PictBridge)

|  |    |
|--|----|
| Collegamento ad una stampante compatibile con PictBridge ..... | 71 |
| Stampa delle immagini .....                                    | 72 |
| Stampa di immagini con indice .....                            | 74 |

## Visione dei filmati

|  |    |
|--|----|
| Ripresa di filmati .....                   | 77 |
| Visione dei filmati sullo schermo LCD..... | 78 |
| Cancellazione dei filmati .....            | 79 |
| Montaggio dei filmati .....                | 80 |

## Visione delle immagini sul computer

|   |    |
|---|----|
| Copia delle immagini sul computer   |    |
| — Per gli utenti Windows.....   | 82 |
| Installazione del driver USB .....  | 83 |
| Collegamento della macchina fotografica al computer .....                     | 84 |
| Copia delle immagini .....  | 85 |
| Visione delle immagini sul computer.....                                      | 87 |
| Destinazioni per la memorizzazione dei file di immagine e nomi dei file ..... | 87 |

|  |    |
|--|----|
| Visione dei file di immagine dopo averli copiati su un computer con la macchina fotografica..... | 89 |
| Installazione di "Picture Package" .....   | 89 |
| Copia delle immagini con "Picture Package" .....   | 91 |
| Uso di "Picture Package" .....   | 92 |
| Copia delle immagini sul computer  |    |
| — Per gli utenti Macintosh.....  | 93 |
| Uso di "ImageMixer VCD2" .....   | 94 |

## Soluzione dei problemi

|                              |     |
|------------------------------|-----|
| Soluzione dei problemi.....  | 96  |
| Avvertimenti e messaggi..... | 107 |
| Display di autodiagnosi..... | 109 |

## Altre informazioni

|  |     |
|--|-----|
| Numero di immagini che possono essere salvate o tempo di ripresa ..... | 110 |
| Voci sul menu.....   | 111 |
| Voci di impostazione SET UP .....                                      | 115 |
| Precauzioni .....  | 117 |
| "Memory Stick" .....   | 118 |
| Batterie all'idruro di nichel metallico .....                          | 120 |
| Caricabatterie .....   | 120 |
| Dati tecnici .....   | 121 |
| Lo schermo LCD .....   | 123 |

## Indice

|             |     |
|-------------|-----|
| Indice..... | 129 |
|-------------|-----|

# Identificazione delle parti

Per i dettagli sul funzionamento vedere le pagine tra parentesi.

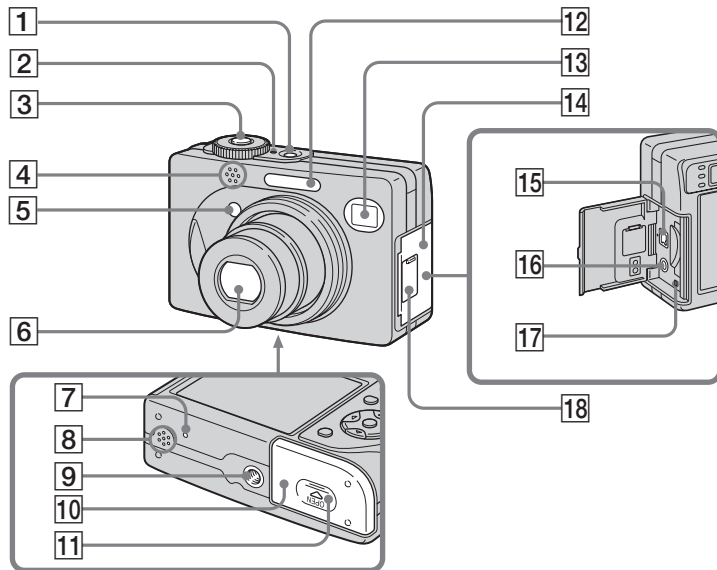

- 1 Tasto POWER (17)
- 2 Spia POWER (17)
- 3 Pulsante di scatto (25)
- 4 Microfono
- 5 Spia dell'autoscatto (29)/  
Illuminatore AF (31, 115)
- 6 Obiettivo
- 7 Tasto RESET (96)
- 8 Altoparlante
- 9 Attacco per treppiede
- 10 Coperchio della batteria (13)
- 11 Tasto OPEN (13)
- 12 Flash (30)
- 13 Finestra del mirino
- 14 Coperchio delle prese/del  
"Memory Stick"
- 15 Presa DC IN (16)
- 16 Presa A/V OUT (MONO) (39)
- 17 Spia di accesso (20)
- 18 Coperchio della presa DC IN (16)

- Usare un treppiede con viti di lunghezza inferiore a 5,5 mm. Non è possibile fissare saldamente la macchina fotografica ai treppiedi che sono dotati di viti più lunghe e si potrebbe danneggiare la macchina fotografica.



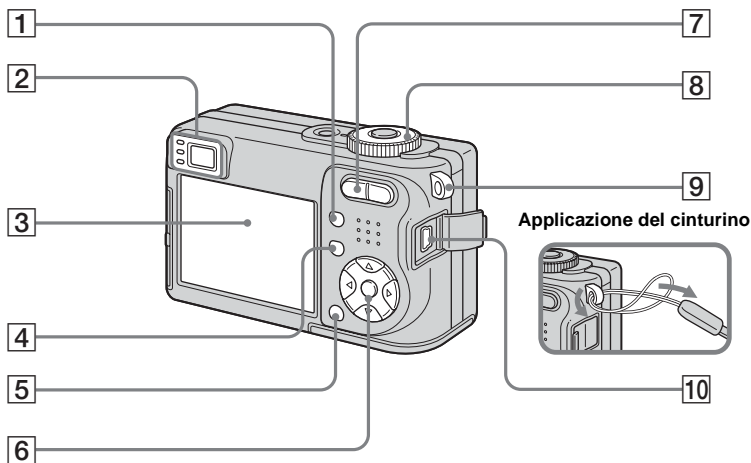

**1** Tasto  (attivazione/  
disattivazione per display/LCD)

(32)

**2** Mirino (32)

Spia dell'autoscatto (29)/  
di registrazione (rossa)  
(25)

Spia di blocco AE/AF  
(verde) (25)

Spia  (carica del  
flash) (arancione) (30)

**3** Schermo LCD

Per i dettagli relativi alle voci sullo  
schermo LCD, vedere da pagina 123  
a 126.

**4** Tasto MENU (45, 111)

**5** Tasto  /  (Dimensione di  
immagine/Cancella) (21, 41)

**6** Tasto di controllo

Menu attivato: //// (17)/

Menu disattivato: // (30/  
29/26/28)

Manopola del modo "M":

Velocità dell'otturatore/valore di  
apertura (51)

**7** Per la ripresa: Tasto dello zoom  
(W/T) (26)

Per la visione: Tasto /  
(Zoom di riproduzione) (63)/

Tasto  (Indice) (38)

**8** Manopola del modo (10, 111)

**9** Gancio per cinturino da polso

**10** Presa  (USB) (84)

## Manopola del modo

Prima di usare la macchina fotografica, impostare il contrassegno desiderato sulla manopola del modo sul lato della spia POWER.

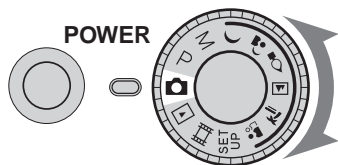

### **(Modo di regolazione automatica)**

La messa a fuoco, l'esposizione e il bilanciamento del bianco si regolano automaticamente per consentire una facile ripresa. La qualità dell'immagine è impostata su [Fine] (pagina 46).

### **P (Ripresa automatica con programmazione)**

Le regolazioni per la ripresa vengono effettuate automaticamente proprio come nel modo di regolazione automatica, ma è anche possibile cambiare la messa a fuoco e le altre regolazioni nel modo desiderato. Inoltre è possibile impostare varie funzioni di ripresa usando i menu (pagine 45 e 111).

### **M (Ripresa con esposizione manuale)**

È possibile regolare manualmente il valore di apertura e la velocità dell'otturatore (pagina 51). Inoltre è possibile impostare varie funzioni di ripresa usando i menu (pagine 45 e 111).

 **(Modo crepuscolo)**

 **(Modo ritratto al crepuscolo)**

 **(Modo candela)**

 **(Modo panorama)**

 **(Modo spiaggia)**

 **(Modo di ripresa morbida)**

È possibile riprendere facilmente delle foto d'effetto secondo la scena (pagina 34). Inoltre è possibile impostare varie funzioni di ripresa usando i menu (pagine 45 e 112).

### **SET UP (Impostazione)**

È possibile cambiare le impostazioni della macchina fotografica (pagine 46 e 115).

### **(Ripresa di filmati)**

È possibile riprendere i filmati (pagina 77).

### **(Riproduzione/Modifica)**

È possibile riprodurre o modificare i fermi immagine e i filmati (pagine 37 e 67).

## Preparazione delle batterie

In questa macchina fotografica usare le seguenti batterie.

### Batterie accettabili

- Batterie all'idruro di nichel metallico HR 15/51:HR6 (formato AA) (2)
- NH-AA-DA (2) (in dotazione)
  - Pacco doppio NH-AA-2DA (non in dotazione), ecc.

Batterie alcaline R6 (formato AA)

### Batterie che non possono essere usate

- Batterie al manganese  
Batterie al litio  
Batterie al nichel-cadmio

Se si usano le batterie descritte sopra, non può essere garantita la prestazione completa della macchina fotografica per la proprietà delle batterie, come il calo di tensione delle batterie.

### Note sull'uso delle batterie alcaline

- Le batterie alcaline hanno una durata inferiore rispetto alle batterie all'idruro di nichel metallico in dotazione. Per questo motivo, la macchina fotografica potrebbe spegnersi anche se l'indicatore di batteria rimanente mostra una sufficiente durata rimanente delle batterie.
- La prestazione delle batterie differisce molto a seconda del produttore e del tipo di batteria, e in alcuni casi la durata delle batterie potrebbe essere molto corta. Ciò è vero in modo particolare alle basse temperature e si potrebbe non essere in grado di riprendere a temperature inferiori a 5°C.
- Non mischiare batterie vecchie e nuove.
- L'indicatore di batteria rimanente non visualizza le informazioni esatte quando si usano le batterie alcaline.
- A causa delle caratteristiche delle batterie alcaline, c'è molta differenza fra il tempo di ripresa disponibile e il tempo di riproduzione disponibile. Per questo motivo, la macchina fotografica potrebbe spegnersi con la parte dell'obiettivo estesa quando si cambia la manopola del modo. In questo caso, sostituire le batterie con altre nuove o con batterie all'idruro di nichel metallico completamente cariche.

**Si consiglia di usare le batterie all'idruro di nichel metallico in dotazione.**

## Carica delle batterie

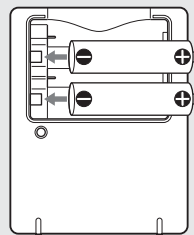

1

➔ **Inserire le batterie all'idruro di nichel metallico nel caricabatterie (in dotazione) con la polarità +/- corretta.**

- **Non è possibile caricare le batterie alcaline usando il caricabatterie.**
- **Assicurarsi di caricare le batterie all'idruro di nichel metallico in dotazione con la macchina fotografica prima di usarle.**
- Collegare il caricabatterie ad una presa a muro vicina e facilmente accessibile.
- Anche se la spia CHARGE non è illuminata, il caricabatterie non è scollegato dalla fonte di alimentazione CA per tutto il tempo che è collegato alla presa a muro. Se si verifica qualche inconveniente mentre si usa il caricabatterie, disattivare immediatamente l'alimentazione scollegando la spina dalla presa a muro.

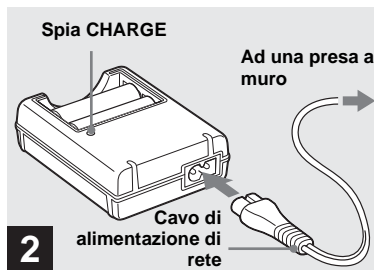

➔ **Collegare il caricabatterie ad una presa a muro usando il cavo di alimentazione.**

La spia CHARGE si illumina quando la carica inizia e si spegne quando la carica è completata.

Per i dettagli sul caricabatterie (in dotazione), vedere a pagina 120.

**Per rimuovere le batterie**

Premere l'estremità - della batteria in giù per sollevare l'estremità + e poi rimuovere la batteria.

- Quando la carica è terminata, scollegare il cavo di alimentazione dalla presa a muro e rimuovere le batterie all'idruro di nichel metallico dal caricabatterie.

**Tempo di carica**

| Batteria all'idruro di nichel metallico | Tempo di carica |
|---|-----------------|
| NH-AA-DA × 2 (in dotazione)             | Circa 6 ore     |

Questo rappresenta il tempo necessario per caricare le batterie all'idruro di nichel metallico completamente esaurite usando il caricabatterie in dotazione in un ambiente in cui la temperatura ambiente è 25°C.

- Ci vogliono circa sei ore per caricare completamente le batterie. La spia CHARGE può rimanere illuminata più di sei ore, ma questo non è un malfunzionamento.
- Se si usa il caricabatterie in dotazione con il kit STAMINA "Quick charge" (non in dotazione), le batterie si caricano più rapidamente.

**Tempo di carica**

Quando si caricano due batterie all'idruro di nichel metallico: Circa 2 ore e 30 minuti

Quando si caricano quattro batterie all'idruro di nichel metallico: Circa 5 ore

**Note sulle batterie all'idruro di nichel metallico**

- Al momento dell'acquisto, o quando le batterie all'idruro di nichel metallico non sono state usate per molto tempo, queste possono non caricarsi completamente. È tipico di questo tipo di batterie e non è un malfunzionamento. Se ciò si verifica, consumando completamente le batterie più volte e poi ricaricandole, si dovrebbe porre rimedio all'inconveniente.
- Se i poli delle batterie all'idruro di nichel metallico sono sporchi, le batterie possono non caricarsi correttamente. Ogni tanto pulire i poli delle batterie e i terminali del caricatore strofinandoli con un panno asciutto.
- Trasportare sempre le batterie all'idruro di nichel metallico nella custodia per batterie in dotazione. Altrimenti gli oggetti metallici potrebbero cortocircuitare le estremità + e -, provocando il rischio di surriscaldamento o incendio.
- Anche quando non si usano le batterie all'idruro di nichel metallico, queste perdono naturalmente la loro carica con il passar del tempo. Si consiglia di ricaricare le batterie proprio prima di usarle.

## Inserimento delle batterie

- Se si ricaricano le batterie all'idruro di nichel metallico prima di esaurire completamente la carica esistente, l'avvertimento per la batteria quasi esaurita può visualizzarsi prima del previsto. Questo è denominato "effetto della memoria".\* Se si verifica questo inconveniente, la carica delle batterie soltanto dopo aver esaurito la carica esistente lo correggerà.

- \* L'"effetto della memoria" – è la situazione in cui la capacità della batteria è temporaneamente diminuita.
- Per consumare completamente le batterie, impostare la macchina fotografica sul modo di proiezione di diapositive (pagina 64) e lasciarla in quel modo finché le batterie sono consumate.
- Non staccare i dispositivi di tenuta esterni né danneggiare le batterie. Non usare mai le batterie da cui i dispositivi di tenuta sono stati rimossi parzialmente o completamente o le batterie che in qualche modo sono state spaccate. Queste azioni possono provocare la dispersione, l'esplosione o il surriscaldamento delle batterie e ne possono risultare ustioni o lesioni personali. Queste possono causare un malfunzionamento del caricabatterie.

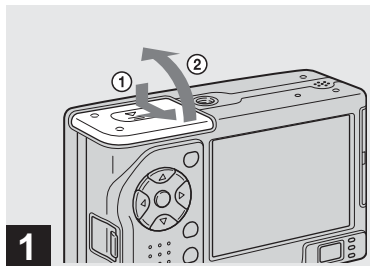

### 1 → Aprire il coperchio delle batterie.

Premere ▼ sul tasto OPEN e farlo scorrere nella direzione della freccia per aprire il coperchio.

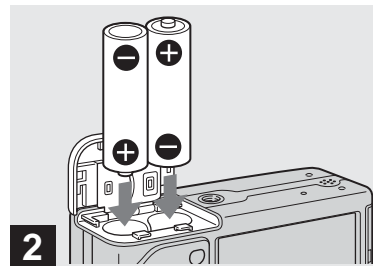

### 2 → Inserire le batterie.

Far corrispondere i poli +/- delle batterie con i contrassegni +/- all'interno del vano batterie.

- Ogni tanto usare un panno asciutto per togliere qualsiasi traccia di sporco dai terminali delle batterie e dai contatti dentro il coperchio interno. L'olio della pelle e altra sporcizia sui terminali e sui contatti delle batterie possono ridurre significativamente il tempo operativo fornito dalle batterie.

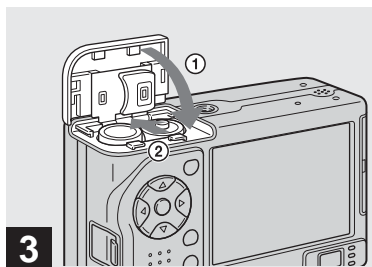

### → Chiudere il coperchio delle batterie.

Spingere dentro le batterie con il coperchio e chiudere saldamente il coperchio finché scatta in posizione.

### Per rimuovere le batterie

Tenere la macchina fotografica con il coperchio delle batterie rivolto in alto, poi aprire il coperchio e rimuovere le batterie.

- Stare attenti a non lasciar cadere le batterie quando si apre o si chiude il coperchio delle batterie.

## Indicatore di batteria rimanente (quando si usano le batterie all'idruro di nichel metallico)

Poiché l'energia delle batterie diminuisce con l'uso, l'indicatore di batteria rimanente visualizza la quantità di energia rimanente usando i seguenti simboli.

| Indicatore di batteria rimanente | Direttive per batteria rimanente   |
|----------------------------------|--|
|                                  | Energia rimanente sufficiente  |
|                                  | Batteria piena a metà  |
|                                  | Batteria quasi esaurita, la registrazione/la riproduzione si interromperanno fra poco.                                     |
|                                  | Cambiare le batterie con altre completamente cariche o caricare queste batterie. (L'indicatore di avvertimento lampeggia.) |

- Se lo schermo LCD è spento, premere per accenderlo.
- In base alle condizioni in cui si usa la macchina fotografica e allo stato della carica, o in base all'ambiente, queste informazioni possono non essere indicate correttamente.
- Quando si usano le batterie alcaline, l'indicatore di batteria rimanente non visualizza le informazioni esatte. Inoltre la prestazione delle batterie differisce molto a seconda del produttore e del tipo di batteria, e la macchina fotografica potrebbe spegnersi anche se l'indicatore di batteria rimanente mostra una sufficiente durata rimanente delle batterie. In questo caso, sostituire le batterie con altre nuove o usare le batterie all'idruro di nichel metallico in dotazione.
- Quando si usa l'adattatore CA (non in dotazione), l'indicatore di batteria rimanente non si visualizza.

## Numero di immagini e durata della batteria che possono essere registrate/viste

Le tabelle indicano il numero approssimativo di immagini e la durata delle batterie che possono essere registrate/viste quando si riprendono immagini nel modo normale con le batterie completamente cariche (in dotazione) ad una temperatura di 25°C. I numeri di immagini che possono essere registrate o viste tengono conto di quando è necessario cambiare il "Memory Stick" in dotazione. Tenere presente che i numeri reali possono essere inferiori rispetto a quelli indicati a seconda delle condizioni d'uso.

- La capacità della batteria diminuisce con l'uso ripetuto della macchina fotografica e con il passar del tempo (pagina 120).

## Ripresa di fermi immagine

### In condizioni normali<sup>1)</sup>

| Dimensione di immagine | NH-AA-DA (2) (in dotazione) |                    |                              |
|------------------------|-----------------------------|--------------------|------------------------------|
|                        | Schermo LCD                 | Numero di immagini | Durata della batteria (min.) |
| 5M                     | On                          | Circa 340          | Circa 170                    |
|                        | Off                         | Circa 580          | Circa 290                    |
| VGA (E-Mail)           | On                          | Circa 340          | Circa 170                    |
|                        | Off                         | Circa 580          | Circa 290                    |

| Dimensione di immagine | Batterie alcaline R6 (formato AA) (2) (non in dotazione) |                    |                              |
|------------------------|--|--------------------|------------------------------|
|                        | Schermo LCD  | Numero di immagini | Durata della batteria (min.) |
| 5M                     | On   | Circa 70           | Circa 35                     |
|                        | Off  | Circa 150          | Circa 75                     |
| VGA (E-Mail)           | On   | Circa 70           | Circa 35                     |
|                        | Off  | Circa 150          | Circa 75                     |

- Quando si usano le batterie alcaline Sony
- <sup>1)</sup> Ripresa nelle seguenti situazioni:
  - Quando : (Qual. imm.) è impostato su [Fine]
  - Ripresa una volta ogni 30 secondi
  - Lo zoom viene cambiato alternativamente tra i lati W e T
  - Il flash lampeggia una ogni due volte
  - La macchina fotografica si accende e si spegne una ogni dieci volte
  - [Modo AF] è impostato su [Singola]
- Il metodo di misurazione si basa sullo standard CIPA. (CIPA: Camera & Imaging Products Association)

### Visione dei fermi immagine<sup>2)</sup>

| Dimensione di immagine | NH-AA-DA (2) (in dotazione) |                              |
|------------------------|-----------------------------|------------------------------|
|                        | Numero di immagini          | Durata della batteria (min.) |
| 5M                     | Circa 6800                  | Circa 340                    |
| VGA(E-Mail)            | Circa 6800                  | Circa 340                    |

- <sup>2)</sup> Visione di immagini singole in ordine ad intervalli di circa tre secondi

## Ripresa di filmati<sup>3)</sup>

| NH-AA-DA (2) (in dotazione) |                    |
|-----------------------------|--------------------|
| Schermo LCD acceso          | Schermo LCD spento |
| Circa 170 min.              | Circa 240 min.     |

- <sup>3)</sup> Ripresa continua di filmati con la dimensione dell'immagine [160]

- Il numero di immagini e la durata della batteria che possono essere registrate/viste diminuiscono nelle seguenti condizioni:
  - La temperatura dell'ambiente circostante è bassa
  - Viene usato il flash
  - La macchina fotografica è stata accesa e spenta molte volte
  - Si usa spesso lo zoom
  - [Retroill. LCD] è impostato su [Luminoso] nelle impostazioni SET UP
  - [Modo AF] è impostato su [Monitor] nelle impostazioni SET UP
  - L'energia della batteria è quasi esaurita

## Uso dell'adattatore CA

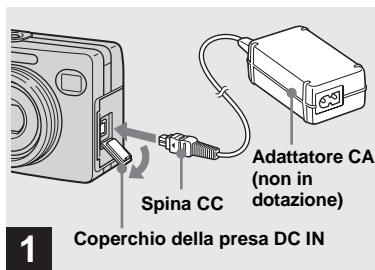

- ➔ Aprire il coperchio della presa DC IN e collegare l'adattatore CA AC-LS5 (non in dotazione) alla presa DC IN della macchina fotografica.

Collegare la spina CC con il contrassegno ▲ rivolto verso la parte anteriore della macchina fotografica.

- Assicurarsi di usare l'adattatore CA AC-LS5. Altri adattatori CA non possono essere usati con questa macchina fotografica.
- Collegare l'adattatore CA ad una presa a muro vicina e facilmente accessibile. Se si verifica qualche problema quando si usa l'adattatore, spegnere immediatamente la macchina fotografica scollegando la spina dalla presa a muro.

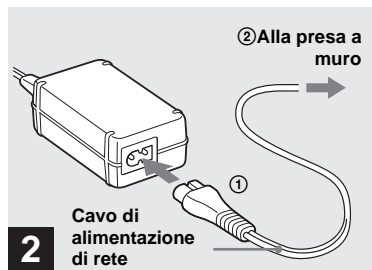

- ➔ Collegare il cavo di alimentazione di rete all'adattatore CA e poi ad una presa a muro.

- Dopo aver usato l'adattatore CA, scollegarlo sia dalla presa DC IN della macchina fotografica che dalla presa a muro.
- L'unità non è scollegata dalla fonte di alimentazione CA per tutto il tempo che è collegata alla presa a muro anche se l'unità stessa è stata spenta.

## Uso della macchina fotografica all'estero

### Fonti di alimentazione

Con il caricabatterie (in dotazione) o con l'adattatore CA AC-LS5 (non in dotazione) è possibile usare la macchina fotografica in qualsiasi paese o area con corrente alternata tra 100 e 240 V, 50/60 Hz. Se necessario, usare un adattatore per spina CA disponibile in commercio [a], a seconda del tipo di presa a muro [b].

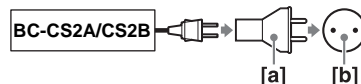

- Non usare un trasformatore elettronico (convertitore da viaggio), poiché può causare un malfunzionamento.



## Accensione/spegnimento della macchina fotografica



### → Premere POWER.

La spia POWER (verde) si illumina e l'accensione è eseguita. Quando si accende la macchina fotografica per la prima volta, appare la schermata Impost. orol. (pagina 18).

### Spegnimento della macchina fotografica

Premere di nuovo POWER. La spia POWER si spegne e la macchina fotografica si spegne.

- **Non lasciare la macchina fotografica con la parte dell'obiettivo estesa per un lungo periodo di tempo mentre le batterie o l'adattatore CA (non in dotazione) sono stati rimossi, ecc., poiché ciò può causare un malfunzionamento.**

- Se si accende la macchina fotografica quando la manopola del modo è impostata su un modo diverso da SET UP o , o quando si preme il tasto RESET, la parte dell'obiettivo si muove. Non toccare la parte dell'obiettivo mentre sta funzionando.

### Funzione di autospegnimento







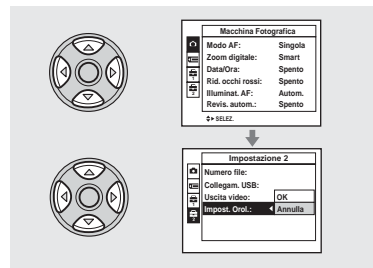

Se non si usa la macchina fotografica per circa tre minuti durante la ripresa o la visione o quando si esegue SET UP, la macchina fotografica si spegne automaticamente per evitare il consumo della batterie. La funzione di autospegnimento è operativa soltanto quando la macchina fotografica sta funzionando con le batterie. La funzione di autospegnimento non è operativa anche nelle seguenti circostanze.

- Quando si vedono i filmati
- Quando si esegue la proiezione di diapositive
- Quando si collega la presa  (USB) o la presa A/V OUT (MONO)

## Modo di usare il tasto di controllo



Per cambiare le impostazioni attuali della macchina fotografica, richiamare il menu o la schermata SET UP (pagina 46) e usare il tasto di controllo per effettuare le modifiche.









Per impostare una voce del menu, premere  sul tasto di controllo per selezionare la voce e l'impostazione desiderata ed effettuare l'impostazione. Per impostare una voce SET UP, premere  sul tasto di controllo per selezionare la voce e l'impostazione desiderata e poi premere  per effettuare l'impostazione.

## Impostazione della data e dell'ora



➔ Impostare la manopola del modo su .

- Per cambiare la data e l'ora, impostare la manopola del modo su **SET UP**, selezionare **[Impost. orol.]** in  (**Impostazione 2**) (pagine 46 e 116) ed eseguire il procedimento dal punto **3**.

- È anche possibile eseguire questa operazione quando la manopola del modo è impostata su P, M, , , , , , ,  o .

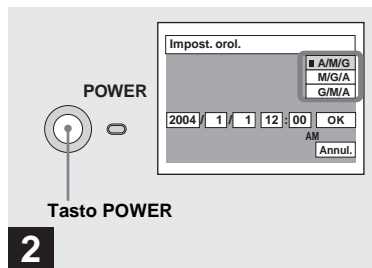

➔ Premere **POWER** per accendere la macchina fotografica.

La spia **POWER** (verde) si illumina e sullo schermo LCD appare la schermata **Impost. orol.**

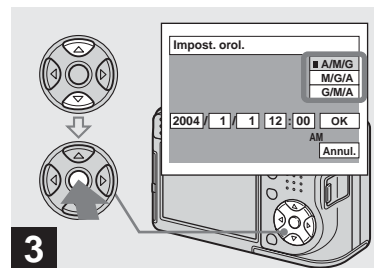

➔ Selezionare il formato desiderato di visualizzazione della data con **▲/▼** sul tasto di controllo e poi premere **●**.

Selezionare fra **[A/M/G]** (anno/mese/giorno), **[M/G/A]** (mese/giorno/anno) o **[G/M/A]** (giorno/mese/anno).

- Se la batteria a bottone ricaricabile (pagina 118), che fornisce l'energia per salvare i dati dell'ora, si scarica, appare di nuovo la schermata **Impost. orol.** Se ciò si verifica, reimpostare la data e l'ora iniziando dal punto **3** sopra.

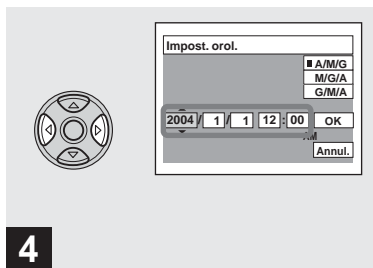

- 4**
- ➔ Selezionare la voce dell'anno, del mese, del giorno, dell'ora o del minuto da impostare con ◀/▶ sul tasto di controllo.

La voce da impostare è indicata con ▲/▼.

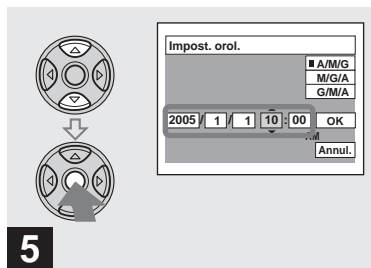

- 5**
- ➔ Impostare il valore numerico con ▲/▼ sul tasto di controllo e poi premere ● per immetterlo.

Dopo aver immesso il numero, ▲/▼ si sposta sulla voce successiva. Ripetere questi punti **4** e **5** finché tutte le voci sono state impostate.

- Se si è selezionato [G/M/A] al punto **3**, impostare l'ora con il ciclo a 24 ore.
- Mezzanotte è indicata con 12:00 AM e mezzogiorno con 12:00 PM.

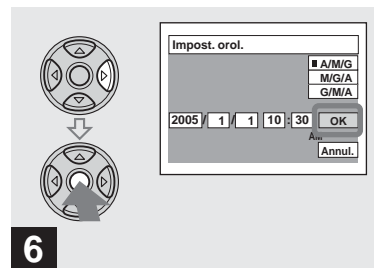

- 6**
- ➔ Selezionare [OK] con ▶ sul tasto di controllo e poi premere ●.

La data e l'ora sono immesse e l'orologio inizia a segnare l'ora.

- Per annullare l'impostazione della data e dell'ora, selezionare [Annulla] con ▲/▼/◀/▶ sul tasto di controllo e poi premere ●.

## Inserimento e rimozione di un "Memory Stick"

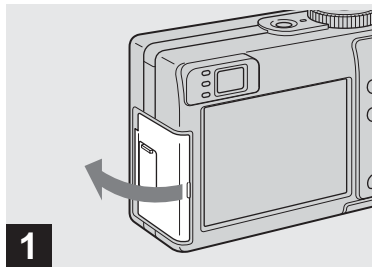

**1** → Aprire il coperchio delle prese/del "Memory Stick".

- Per i dettagli sul "Memory Stick", vedere a pagina 118.

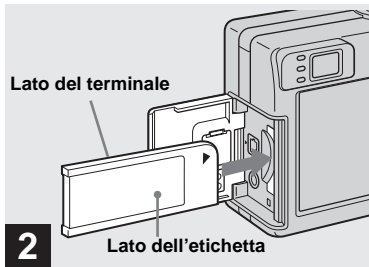

**2** → Inserire il "Memory Stick".

Inserire completamente un "Memory Stick" finché scatta come è illustrato.

- Spingere fino in fondo il "Memory Stick" in modo che sia installato saldamente nel connettore. Se il "Memory Stick" non è inserito correttamente, si potrebbe non essere in grado di registrare o visualizzare le immagini con il "Memory Stick".

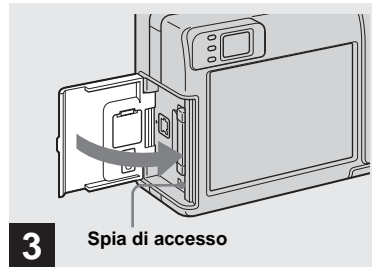

**3** → Chiudere il coperchio delle prese/del "Memory Stick" finché scatta.

### Per rimuovere un "Memory Stick"

Aprire il coperchio delle prese/del "Memory Stick" e poi spingere il "Memory Stick" per farlo fuoriuscire.

- Quando la spia di accesso è illuminata, la macchina fotografica sta registrando o leggendo un'immagine. Non rimuovere mai il "Memory Stick" o non spegnere mai la macchina fotografica in questo momento. I dati potrebbero essere alterati.

# Impostazione della dimensione del fermo immagine

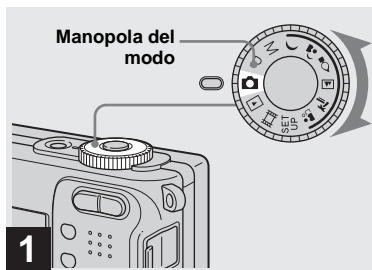

**1** → Impostare la manopola del modo su e accendere la macchina fotografica.

- È anche possibile eseguire questa operazione quando la manopola del modo è impostata su P, M, , , , , o .

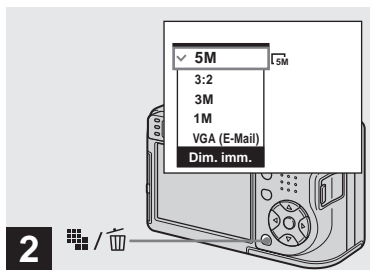

**2** → Premere / (Dimensione di immagine).

Appare l'impostazione della dimensione di immagine.

- Per i dettagli sulla dimensione dell'immagine, vedere a pagina 22.

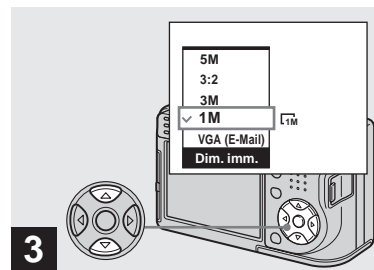

**3** → Selezionare la dimensione desiderata dell'immagine con / sul tasto di controllo.

La dimensione dell'immagine è impostata. Al completamento dell'impostazione, premere / (Dimensione di immagine) per far scomparire l'impostazione della dimensione di immagine dallo schermo LCD.

- L'impostazione della dimensione dell'immagine selezionata a questo punto si conserva anche quando si spegne la macchina fotografica.

# Dimensione e qualità dell'immagine

È possibile scegliere la dimensione dell'immagine (numero di pixel) e la qualità dell'immagine (rapporto di compressione) in base al tipo di immagini che si desidera riprendere.

La dimensione dell'immagine è indicata dal numero di pixel (punti) (orizzontali × verticali) che compongono un'immagine. Per esempio, un'immagine di dimensione 5M (2592×1944) indica che ci sono 2592 pixel orizzontalmente e 1944 pixel verticalmente. Maggiore è il numero di pixel e più grande è la dimensione dell'immagine.

È possibile selezionare dalla qualità dell'immagine Fine (alta qualità) o Standard. Ciascuna usa un rapporto diverso di compressione.

Quando si seleziona Fine, la qualità dell'immagine migliora mentre la dimensione dell'immagine aumenta, ma anche la quantità dei dati registrati aumenta e il numero di immagini che si possono registrare su un "Memory Stick" diminuisce. Fare riferimento alla tabella a destra e scegliere la dimensione dell'immagine e la qualità dell'immagine appropriate al tipo di immagini che si desidera riprendere.

## Breve descrizione della dimensione dell'immagine

La seguente illustrazione mostra un'immagine sommaria usando la dimensione massima dell'immagine e quella minima.

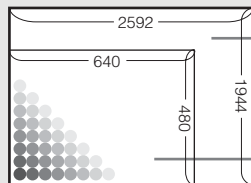

**Dimensione del display: 5M**

Dimensione di immagine: 5M  
2592 pixel × 1944 pixel=5.038.848 pixel

**Dimensione del display: VGA(E-Mail)**

Dimensione di immagine: VGA  
640 pixel × 480 pixel=307.200 pixel

## Esempi basati sulla dimensione dell'immagine

| Dimensione di immagine        |                                     | Uso direttive  |
|-------------------------------|-------------------------------------|--|
| 5M <sup>1)</sup> (2592×1944)  | Più grande<br>↑<br>↓<br>Più piccola | <ul style="list-style-type: none"><li>• Per salvare le immagini importanti, stampare nel formato A4 o stampare le immagini ad alta densità nel formato A5</li><li>• Per stampare nel formato cartolina</li><li>• Per registrare un numero maggiore di immagini</li><li>• Per allegare le immagini ad e-mail o per creare home page</li></ul> |
| 3:2 <sup>2)</sup> (2592×1728) |                                     |  |
| 3M (2048×1536)                |                                     |  |
| 1M (1280×960)                 |                                     |  |
| VGA(E-Mail) (640×480)         |                                     |  |

<sup>1)</sup> L'impostazione in fabbrica è [5M]. È la qualità migliore dell'immagine su questa macchina fotografica.

<sup>2)</sup> Le immagini vengono registrate nello stesso rapporto di aspetto 3:2 della carta da stampa per foto o delle cartoline, ecc.

## Esempi basati sulla qualità dell'immagine

| Qualità dell'immagine (rapporto di compressione) |                                       | Note per l'uso   |
|--|---------------------------------------|--|
| Fine   | Compressione bassa (aspetto migliore) | <ul style="list-style-type: none"> <li>• Per registrare o stampare con la qualità migliore dell'immagine</li> <li>• Per registrare un numero maggiore di immagini</li> </ul> |
| Standard   | Compressione alta (normale)           |  |

## Il numero di immagini che possono essere salvate in un "Memory Stick"<sup>3)</sup>

Il numero di immagini che possono essere salvate nel modo Fine (Standard)<sup>4)</sup> è indicato sotto.  
(Unità: Numero di immagini)

| Dimensione di immagine \ Capacità | 16MB        | 32MB         | 64MB         | 128MB         | MSX-256        | MSX-512        | MSX-1G          |
|-----------------------------------|-------------|--------------|--------------|---------------|----------------|----------------|-----------------|
|                                   | 5M          | 6<br>(11)    | 12<br>(23)   | 25<br>(48)    | 51<br>(96)     | 92<br>(174)    | 188<br>(354)    |
| 3:2                               | 6<br>(11)   | 12<br>(23)   | 25<br>(48)   | 51<br>(96)    | 92<br>(174)    | 188<br>(354)   | 384<br>(723)    |
| 3M                                | 10<br>(18)  | 20<br>(37)   | 41<br>(74)   | 82<br>(149)   | 148<br>(264)   | 302<br>(537)   | 617<br>(1097)   |
| 1M                                | 24<br>(46)  | 50<br>(93)   | 101<br>(187) | 202<br>(376)  | 357<br>(649)   | 726<br>(1320)  | 1482<br>(2694)  |
| VGA(E-Mail)                       | 97<br>(243) | 196<br>(491) | 394<br>(985) | 790<br>(1975) | 1428<br>(3571) | 2904<br>(7261) | 5928<br>(14821) |

<sup>3)</sup> Quando [Modo REG] è impostato su [Normale].

Per il numero di immagini che possono essere salvate in altri modi, vedere a pagina 110.

<sup>4)</sup> Per ulteriori informazioni sul modo della qualità dell'immagine (rapporto di compressione), vedere a pagina 46.

- Quando le immagini registrate usando i modelli Sony precedenti vengono riprodotte su questa macchina fotografica, il display può variare dalla dimensione effettiva dell'immagine.
- Quando si vedono le immagini sullo schermo LCD della macchina fotografica, queste sembrano tutte della stessa dimensione.
- Il numero di immagini per la ripresa può essere diverso da questi valori a seconda delle condizioni di ripresa.
- Quando il numero di immagini rimanenti per la ripresa è superiore a 9.999, sullo schermo LCD appare l'indicatore ">9999".
- È possibile modificare in seguito la dimensione delle immagini (funzione di ridimensionamento, vedere a pagina 68).

## Ripresa di base dei fermi immagine — Usando il modo di regolazione automatica

### Per tenere correttamente la macchina fotografica



Quando si riprendono le foto con la macchina fotografica, prestare attenzione a non ostruire con le dita la parte dell'obiettivo, la finestra del mirino, l'emettitore del flash, il microfono o la spia dell'autoscatto/l'illuminatore AF (pagina 8).

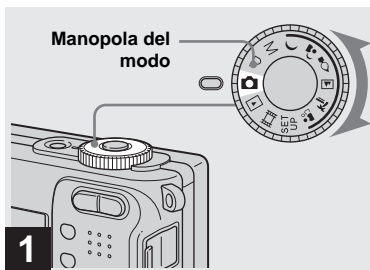

➔ **Impostare la manopola del modo su  e accendere la macchina fotografica.**

- Il copriobiettivo si apre quando si accende la macchina fotografica.
- Non toccare la parte dell'obiettivo mentre sta funzionando, come quando si preme POWER per accendere la macchina fotografica o quando la funzione dello zoom è operativa (pagina 26).
- Questa macchina fotografica può creare le cartelle nuove e selezionare le cartelle da memorizzare nel "Memory Stick" (pagina 47).

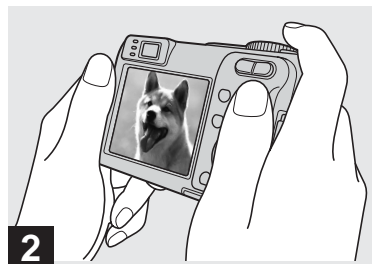

➔ **Tenere fermamente la macchina fotografica con entrambe le mani e posizionare il soggetto al centro del quadro di messa a fuoco.**

- La distanza focale minima da un soggetto è di circa 50 cm. Per riprendere i soggetti a distanze inferiori a questa, usare il modo dei primi piani (Macro) (pagina 28).
- Il quadro che appare sullo schermo LCD mostra il campo di regolazione della messa a fuoco (telemetro AF, pagina 48).





**Indicatore di blocco AE/AF lampeggia in verde → Si illumina**

**3** → **Mantenere premuto a metà il pulsante di scatto.**

Il segnale acustico suona, ma l'immagine non è ancora registrata. Quando l'indicatore di blocco AE/AF smette di lampeggiare e rimane costantemente illuminato, la macchina fotografica è pronta per la ripresa. (A seconda del soggetto lo schermo LCD può essere bloccato per una frazione di secondo.)

- Se si rilascia il pulsante di scatto, la ripresa viene annullata.
- È possibile continuare a riprendere anche quando la macchina fotografica non emette il segnale acustico, ma in questo caso la messa a fuoco non è impostata correttamente.

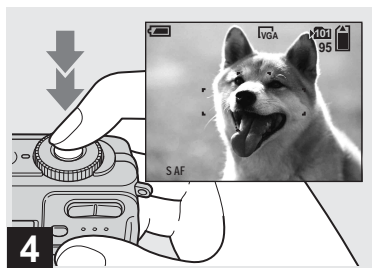

**4** → **Premere completamente in giù il pulsante di scatto.**

Si sente uno scatto. L'immagine viene registrata nel "Memory Stick". Quando la spia di registrazione (pagina 9) si spegne, è possibile riprendere l'immagine successiva.

- Quando si usa la macchina fotografica con le batterie, se non si usa la macchina fotografica per un po' durante la registrazione o la riproduzione, la macchina fotografica si spegne automaticamente per evitare il consumo delle batterie (pagina 17).

## Messa a fuoco automatica

Quando si tenta di riprendere un soggetto che è difficile da mettere a fuoco, l'indicatore di blocco AE/AF cambia e lampeggia lentamente. Inoltre il segnale acustico per il blocco di AE non suona. La funzione di messa a fuoco automatica può avere difficoltà ad operare nelle seguenti condizioni. In questi casi, rilasciare il pulsante di scatto, poi ricomporre l'inquadratura e mettere di nuovo a fuoco.

- Il soggetto è distante dalla macchina fotografica ed è scuro.
- Il contrasto tra il soggetto e il suo sfondo è scarso.
- Il soggetto è visto attraverso il vetro, come una finestra.
- Un soggetto veloce.
- Il soggetto riflette o ha una finitura lucida, come uno specchio o un corpo luminoso.
- Un soggetto lampeggiante.
- Un soggetto in controluce.

Ci sono due funzioni di messa a fuoco automatica: Il "quadro del telemetro AF" che imposta la posizione della messa a fuoco secondo la posizione e la dimensione del soggetto e il "modo AF" che imposta la sincronizzazione di inizio/fine della messa a fuoco. Per i dettagli vedere a pagina 48.

## Controllo dell'ultima immagine ripresa — Revisione rapida

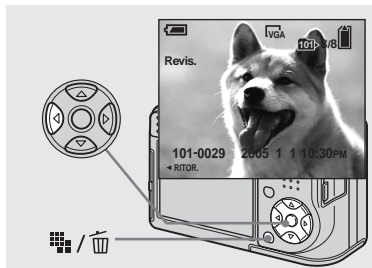

➔ Premere ◀ (Ⓢ) sul tasto di controllo.

Per ritornare al modo di ripresa normale, premere leggermente sul pulsante di scatto o premere di nuovo ◀ (Ⓢ).

### Per cancellare l'immagine visualizzata sullo schermo LCD

- 1 Premere / (Cancella).
- 2 Selezionare [Cancella] con ▲ sul tasto di controllo e poi premere ●.  
L'immagine viene cancellata.

- L'immagine potrebbe apparire irregolare subito dopo la riproduzione a causa dell'elaborazione dell'immagine.

## Uso della funzione dello zoom

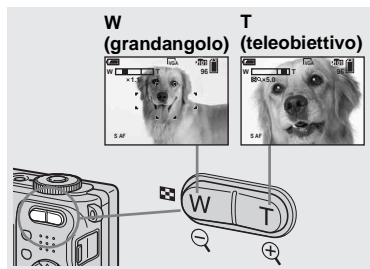

➔ Premere i tasti dello zoom per scegliere la posizione desiderata dello zoom per la ripresa.

### Distanza focale minima dal soggetto

Circa 50 cm dalla superficie dell'obiettivo

- La parte dell'obiettivo si sposta durante il funzionamento dello zoom. Non toccare la parte dell'obiettivo mentre sta funzionando.
- Non è possibile cambiare la scala dello zoom mentre si riprendono i filmati (pagina 77).

## Zoom

La macchina fotografica è dotata di funzioni dello zoom che ingrandiscono l'immagine usando lo zoom ottico e due tipi di elaborazione digitale. Lo zoom digitale può essere selezionato fra lo Smart zoom o lo zoom digitale di precisione. Quando è impostato lo zoom digitale, il metodo dello zoom cambia dallo zoom ottico allo zoom digitale quando la scala dello zoom supera 3×.

Per usare soltanto lo zoom ottico, impostare [Zoom digitale] su [Spento] nelle impostazioni SET UP (pagina 115). In questo caso, l'area dello zoom digitale non appare nella barra di visualizzazione della scala dello zoom sullo schermo LCD e lo zoom massimo è 3×. Il metodo di ingrandimento e la scala dello zoom sono diversi secondo la dimensione dell'immagine e il tipo di zoom, perciò selezionare lo zoom in modo da adattarlo allo scopo della ripresa.

Quando si preme il tasto dello zoom, sullo schermo LCD appare l'indicatore di dimensionamento in scala dello zoom nel seguente modo.

Il lato W di questa linea è il campo dello zoom ottico e il lato T è il campo dello zoom digitale

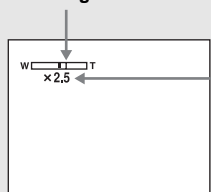

Indicatore di dimensionamento in scala dello zoom

- L'indicatore di dimensionamento in scala dello zoom è diverso a seconda del tipo di zoom.
  - Zoom ottico: **X**
  - Smart zoom: **SQx**
  - Zoom digitale di precisione: **PQx**
- Il quadro del telemetro AF non appare quando si usa lo zoom digitale. L'indicatore **AF** o **AF** lampeggia e AF funziona con priorità sui soggetti situati vicino al centro.

### Smart zoom



Zoom ottico

Smart zoom

L'immagine è ingrandita con quasi nessuna distorsione. Ciò consente di usare lo Smart zoom con la stessa sensazione dello zoom ottico. Per impostare lo Smart zoom, impostare [Zoom digitale] su [Smart] nelle impostazioni SET UP (pagina 115).

Quando si acquista la macchina fotografica, questa è impostata sullo Smart zoom. La scala massima dello zoom dipende dalla dimensione dell'immagine selezionata nel seguente modo.

| Dimensione di immagine | Scala massima dello zoom |
|------------------------|--------------------------|
| 3M                     | 3.8×                     |
| 1M                     | 6.1×                     |
| VGA(E-Mail)            | 12×                      |

**Lo Smart zoom non può essere usato quando la dimensione dell'immagine è impostata su [5M] o [3:2], perciò impostare una dimensione diversa dell'immagine. Quando si acquista la macchina fotografica, la dimensione dell'immagine è impostata su [5M].**

- Quando si usa lo Smart zoom, l'immagine sullo schermo LCD potrebbe sembrare scadente. Tuttavia, questo fenomeno non ha alcun effetto sull'immagine registrata.
- Non è possibile usare lo Smart zoom nel modo Multi Burst.

### Zoom digitale di precisione



Zoom ottico

Zoom digitale di precisione

Tutte le dimensioni dell'immagine vengono ingrandite fino ad un massimo di 6×. Questa funzione contorna e ingrandisce una certa parte dell'immagine, perciò la qualità dell'immagine si deteriora. Per impostare lo zoom digitale di precisione, impostare [Zoom digitale] su [Precis.] nelle impostazioni SET UP (pagina 115).



Il modo di registrazione dei primi piani (Macro) è usato quando si esegue la zoomata su soggetti come i fiori o gli insetti. Impostando lo zoom completamente sul lato W è consentito riprendere i soggetti ad una distanza di 6 cm. Tuttavia, la distanza minima focale varia secondo la posizione dello zoom. Perciò si consiglia di riprendere con lo zoom impostato completamente sul lato W.



**Quando lo zoom è impostato completamente sul lato W:**

Circa 6 cm dalla superficie dell'obiettivo



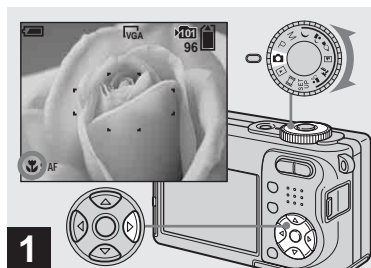

**Quando lo zoom è impostato completamente sul lato T:**

Circa 30 cm dalla superficie dell'obiettivo



**1** ➔ **Impostare la manopola del modo su  e premere  sul tasto di controllo.**

L'indicatore  (Macro) appare sullo schermo LCD.

- Se il menu è attualmente visualizzato, premere prima MENU in modo che il menu scompaia.
- È anche possibile eseguire questa operazione quando la manopola del modo è impostata su P, M, , ,  o .

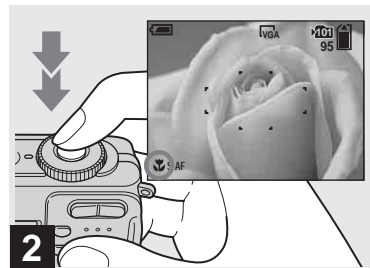



**2** ➔ **Centrare il soggetto nel quadro. Mantenere premuto a metà il pulsante di scatto per mettere a fuoco e poi premere completamente in giù il pulsante di scatto.**

**Per ritornare al modo di registrazione normale**



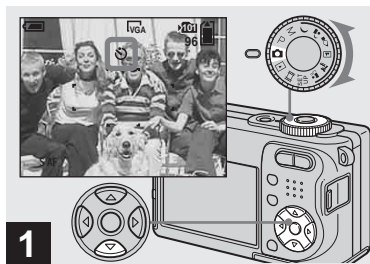



Premere di nuovo  sul tasto di controllo. L'indicatore  scompare dallo schermo LCD.

- Quando si riprende nel modo dei primi piani (Macro), usare lo schermo LCD. Se si riprende usando il mirino, il campo visibile attraverso il mirino può essere diverso dal campo della registrazione effettiva. Ciò è dovuto alla parallasse.
- Quando si riprende nel modo dei primi piani (Macro), il campo di messa a fuoco diventa molto stretto e l'intero soggetto potrebbe non essere a fuoco.
- Quando si riprende nel modo dei primi piani (Macro), la velocità AF diminuisce per mettere a fuoco con precisione i soggetti vicini.



**➔ Impostare la manopola del modo su  e premere  sul tasto di controllo.**

L'indicatore  (Autoscatto) appare sullo schermo.

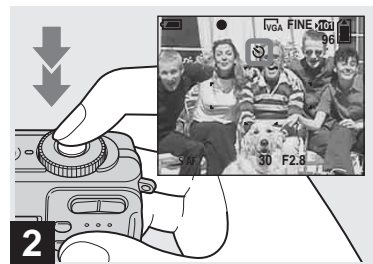

- Se il menu è attualmente visualizzato, premere prima MENU in modo che il menu scompaia.
- È anche possibile eseguire questa operazione quando la manopola del modo è impostata su P, M, , , , , ,  o .



**➔ Centrare il soggetto nel quadro. Mantenere premuto a metà il pulsante di scatto per mettere a fuoco e poi premere completamente in giù il pulsante di scatto.**



La spia dell'autoscatto (pagina 8) lampeggia e un segnale acustico suona dopo aver premuto il pulsante di scatto finché l'otturatore funziona (circa 10 secondi dopo).

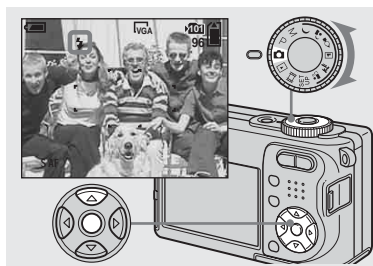

**Per annullare l'autoscatto nel corso dell'operazione**

Premere di nuovo  sul tasto di controllo. L'indicatore  scompare dallo schermo LCD.

- Se si preme il pulsante di scatto mentre si sta in piedi di fronte alla macchina fotografica, la messa a fuoco e l'esposizione possono non essere impostate correttamente.





➔ **Impostare la manopola del modo su  e premere ripetutamente  () sul tasto di controllo per selezionare un modo del flash.**

Ad ogni pressione di  () , l'indicatore cambia nel seguente modo.









**Nessun indicatore (Automatico):** Il flash lampeggia automaticamente quando si riprendono le immagini in un posto buio o contro una sorgente luminosa.

L'impostazione in fabbrica è Autom.

** (Flash forzato):** Il flash lampeggia indipendentemente dalla luminosità dell'ambiente circostante.

** SL (Sincronizzazione lenta):** Il flash lampeggia indipendentemente dalla luminosità dell'ambiente circostante. La velocità dell'otturatore è lenta in un posto buio, perciò è possibile riprendere nitidamente lo sfondo che è al di fuori della luce del flash.

** (Senza flash):** Il flash non lampeggia.

- Se il menu è attualmente visualizzato, premere prima MENU in modo che il menu scompaia.
- È anche possibile eseguire questa operazione quando la manopola del modo è impostata su P, M, ,  o .
- La distanza di ripresa consigliata usando il flash è da circa 0,2 m a 3,5 m (W)/da circa 0,3 m a 2,5 m (T) (Quando [ISO] è impostato su [Auto] nelle impostazioni del menu).
- Il flash lampeggia due volte. La prima volta è il pre-flash che è usato per regolare la quantità di luce del flash e la seconda volta è il flash effettivo durante il quale l'immagine viene registrata.
- È possibile cambiare la luminosità del flash con   $\pm$  (Liv. flash) nelle impostazioni del menu (pagina 58). (Non è possibile cambiare la luminosità del flash quando la manopola del modo è impostata su  .)
- Quando si usa il modo  SL (Sincronizzazione lenta) o  (Senza flash), la velocità dell'otturatore diventa lenta nei posti bui, perciò si consiglia di usare un treppiede.
- Mentre il flash si carica, la spia  (Carica del flash) lampeggia. Dopo che la carica è completa, la spia scompare.

- Questa impostazione viene conservata anche quando si spegne la macchina fotografica.

### Ripresa delle immagini contro una sorgente di luce

Nel modo di regolazione automatica, la ripresa contro una sorgente di luce fa lampeggiare automaticamente il flash anche quando c'è abbastanza luce intorno al soggetto (sincronizzazione con la luce del giorno).

#### Prima di far lampeggiare il flash



#### Quando lampeggia il flash



- La sincronizzazione con la luce del giorno potrebbe non produrre gli effetti desiderati a seconda delle condizioni di ripresa.
- Quando non si desidera usare il flash, impostare il modo del flash su  (Senza flash).

## Per impedire che gli occhi dei soggetti appaiano di colore rosso

Impostare [Rid. occhi rossi] su [Acceso] nelle impostazioni SET UP (pagina 115). L'indicatore  appare sullo schermo LCD e il flash prelampeggia prima della ripresa per ridurre il fenomeno degli occhi rossi.



- La riduzione degli occhi rossi può non produrre gli effetti desiderati a seconda delle differenze individuali, della distanza dal soggetto, se il soggetto non vede il lampeggio iniziale o per altre condizioni.
- Quando [Rid. occhi rossi] è impostato su [Acceso], il flash lampeggia due o più volte.



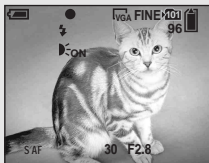

## Ripresa delle immagini con l'illuminatore AF

L'illuminatore AF è luce di riempimento per mettere a fuoco più facilmente un soggetto che si trova in un ambiente buio. Sullo schermo LCD appare  e l'illuminatore AF emette la luce rossa quando il pulsante di scatto viene premuto a metà finché la messa a fuoco è bloccata.



Quando questa funzione non è necessaria, impostare [Illuminat. AF] su [Spento] nelle impostazioni SET UP (pagina 115).

- Se la luce dell'illuminatore AF non raggiunge sufficientemente il soggetto o il soggetto non ha il contrasto, non si ottiene la messa a fuoco. (Si consiglia una distanza approssimativa fino a 3,5 m (W)/2,5 m (T).)
- Si ottiene la messa a fuoco a condizione che la luce dell'illuminatore AF raggiunga il soggetto, anche se la luce è leggermente spostata dal centro del soggetto.

- Quando è impostata la distanza per la preselezione di messa a fuoco (pagina 50), l'illuminatore AF non funziona.
- Il quadro del telemetro AF non appare. L'indicatore  o  lampeggia e AF funziona con priorità sui soggetti situati vicino al centro.
- L'illuminatore AF non funziona quando la manopola del modo è impostata su  o .
- L'illuminatore AF emette luce molto luminosa. Anche se non ci sono problemi di sicurezza, non si consiglia di guardare direttamente nell'emettitore dell'illuminatore AF a distanza ravvicinata.

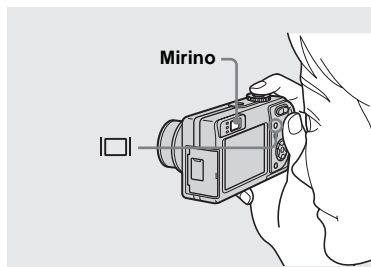

Il mirino è comodo quando si desidera risparmiare l'energia della batteria o quando è difficile confermare l'immagine usando lo schermo LCD. Ad ogni pressione di , il display cambia nel seguente ordine.

### Istogramma acceso

(Le informazioni delle immagini possono anche visualizzarsi durante la riproduzione.)



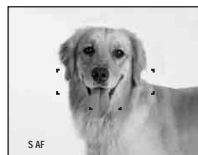

### Indicatori spenti



### Schermo LCD spento

### Indicatori accesi



- L'immagine attraverso il mirino non indica il campo registrabile effettivo. Ciò è dovuto alla parallasse. Per confermare il campo registrabile, usare lo schermo LCD.
- Esattamente come con l'indicatore di blocco AE/AF sullo schermo LCD, quando la spia di blocco AE/AF della sezione del mirino smette di lampeggiare e rimane accesa, è possibile riprendere (pagina 25).
- Quando lo schermo LCD è spento:
  - Lo zoom digitale non funziona (pagina 27).
  - [Modo AF] è impostato su [Singola] (pagina 49).
  - Se si preme  (Modo del flash)/ (Autoscatto)/ (Macro), l'immagine viene visualizzata sullo schermo LCD per circa due secondi in modo da poter controllare o cambiare l'impostazione.
- Quando si riprendono/vedono i filmati, lo stato dello schermo LCD cambia nel seguente modo: Indicatori spenti → Schermo LCD spento → Indicatori accesi.
- Per una descrizione dettagliata degli indicatori, vedere a pagina 123.
- Per una descrizione dettagliata dell'istogramma, vedere a pagina 55.
- Questa impostazione viene conservata anche quando si spegne la macchina fotografica.



## Inserimento della data e dell'ora su un fermo immagine

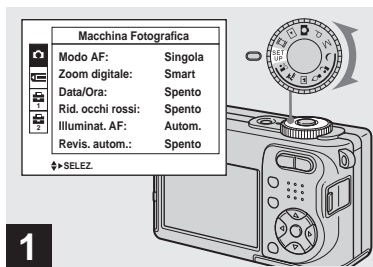

➔ Impostare la manopola del modo su **SET UP**.

Appare la schermata SET UP.

- La data e l'ora non sono inserite nel modo Multi Burst.
- Quando le immagini sono riprese con la data e l'ora sovrimposte, in seguito la data e l'ora non possono essere eliminate.
- La data e l'ora non appaiono sullo schermo LCD durante la ripresa, ma sullo schermo LCD appare l'indicatore **DATE**. La data e l'ora reali appaiono in rosso nell'angolo in basso a destra soltanto durante la riproduzione.

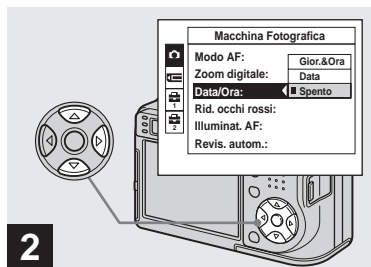

➔ Selezionare **Macchina Fotografica** con **▲** sul tasto di controllo e poi premere **▶**.  
Selezionare **[Data/Ora]** con **▲/▼** e poi premere **▶**.

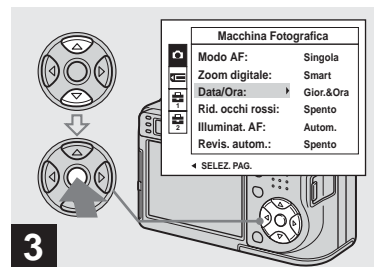





➔ Selezionare l'impostazione della data e dell'ora con **▲/▼** sul tasto di controllo e poi premere **●**.

**Gior.&Ora:** Sovrimpone la data, l'ora e i minuti sull'immagine.

**Data:** Sovrimpone l'anno, il mese e il giorno sull'immagine.

**Spento:** Non sovrimpone la data e l'ora sull'immagine.

Dopo che l'impostazione è stata completata, impostare la manopola del modo su **Macchina Fotografica** e riprendere l'immagine.

- È anche possibile riprendere con la manopola del modo impostata su P, M, , , , .
- Se si seleziona [Data], la data viene sovrimposta sull'immagine nell'ordine selezionato in "Impostazione della data e dell'ora" (pagina 18).
- Questa impostazione viene conservata anche quando si spegne la macchina fotografica.

## Ripresa secondo le condizioni della scena

È possibile riprendere più efficacemente selezionando il modo appropriato e poi premendo il pulsante di scatto.

### **Modo crepuscolo**

Consente di riprendere le scene notturne molto lontane senza perdere l'atmosfera scura dell'ambiente circostante. La velocità dell'otturatore rallenta, perciò si consiglia di usare un treppiede.



### **Modo ritratto al crepuscolo**

È adatto per riprendere i ritratti in posti bui. Consente di riprendere immagini nitide di persone in posti bui senza perdere l'atmosfera scura dell'ambiente circostante. La velocità dell'otturatore rallenta, perciò si consiglia di usare un treppiede.



### **Modo candela**

È possibile registrare le feste, le cerimonie con le candele e le altre scene illuminate dalle candele senza rovinare l'atmosfera del lume di candela. La velocità dell'otturatore rallenta, perciò si consiglia di usare un treppiede.



### **Modo panorama**

Mette a fuoco soltanto un soggetto distante per riprendere i panorami, ecc.



### **Modo spiaggia**







Quando si riprendono le scene al mare o al lago, il colore blu dell'acqua viene registrato nitidamente.

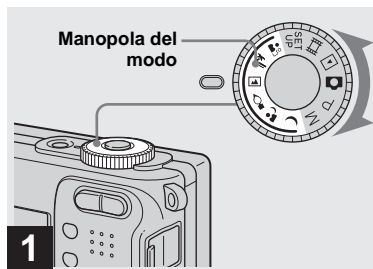

## **Modo di ripresa morbida**

Questo modo consente di riprendere i colori della pelle in tonalità più luminose e intense per ottenere delle foto più belle. Inoltre l'effetto di immagine morbida crea un'atmosfera delicata per i ritratti di persone, primi piani di fiori, ecc.





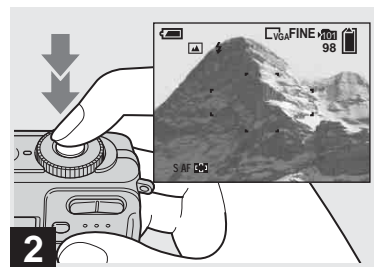















➔ Impostare la manopola del modo su , , , , ,  o .



➔ Centrare il soggetto nel quadro. Mantenere premuto a metà il pulsante di scatto per mettere a fuoco e poi premere completamente in giù il pulsante di scatto.

## Combinazioni per ciascuna impostazione della manopola del modo

Quando si riprende con la manopola del modo impostata su , , , ,  o , la combinazione delle funzioni come il modo del flash è predeterminata affinché le impostazioni ottimali corrispondano alla scena. Vedere la seguente tabella.

| Funzione<br>Manopola del modo   | Macro | Modo del flash  | Quadro del telemetro AF | Preselezione della messa a fuoco | Bilanciamento del bianco  | Burst/Multi Burst |
|---|-------|---|-------------------------|----------------------------------|---|-------------------|
|  | —     |  | ○                       | ∞                                | ○   | —                 |
|  | ○     |  | ○                       | ○                                | Autom.  | —                 |
|  | —     |  | Centro AF               | 0.5m/1.0m/<br>3.0m/7.0m          |  | —                 |
|  | —     |  | ○                       | ∞                                | ○   | ○                 |
|  | ○     |  | ○                       | ○                                | ○   | ○                 |
|  | ○     | ○   | ○                       | ○                                | ○   | ○                 |

- indica che la funzione può essere impostata secondo le proprie preferenze.

## Otturatore lento NR

La funzione di otturatore lento NR riduce i disturbi dalle immagini registrate, fornendo immagini nitide. Quando la velocità dell'otturatore è di 1/6 secondi o più lenta, la macchina fotografica attiva automaticamente la funzione dell'otturatore lento NR e "NR" è indicato accanto all'indicatore della velocità dell'otturatore.



Premere completamente in giù il pulsante di scatto.

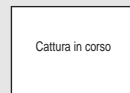

Poi lo schermo si annerisce.

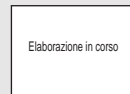

Infine, quando "Elaborazione in corso" scompare, l'immagine è stata registrata.

- Per eliminare gli effetti della vibrazione si consiglia di usare un treppiede.
- Quando si imposta una velocità lenta dell'otturatore, è probabile che ci voglia un po' di tempo per l'elaborazione.

# Visione delle immagini sullo schermo LCD della macchina fotografica

## Schermata singola (ad immagine singola)



## Schermata dell'indice (a nove immagini)



## Schermata dell'indice (a sedici immagini)



È possibile vedere le immagini riprese con la macchina fotografica quasi subito sullo schermo LCD. È possibile selezionare i seguenti tre metodi per vedere le immagini.

### Schermata singola (ad immagine singola)

È possibile vedere un'immagine per volta, visualizzata sullo schermo intero.

### Schermata dell'indice (a nove immagini/a sedici immagini)

Nove o sedici immagini sono visualizzate simultaneamente in pannelli separati sullo schermo LCD.

- Per i dettagli sulla visione dei filmati, vedere a pagina 78.
- Per una descrizione dettagliata degli indicatori, vedere a pagina 125.

## Visione di singole immagini

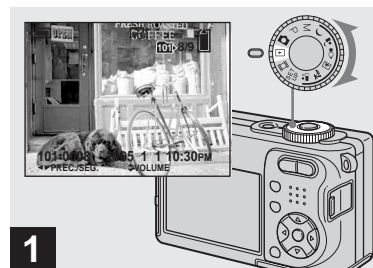

- ➔ **Impostare la manopola del modo su  e accendere la macchina fotografica.**

L'ultima immagine nella cartella di registrazione selezionata (pagina 62) appare sullo schermo LCD.

- L'immagine potrebbe apparire irregolare subito dopo la riproduzione a causa dell'elaborazione dell'immagine.

## Visione di una schermata dell'indice (a nove immagini/sedici immagini)

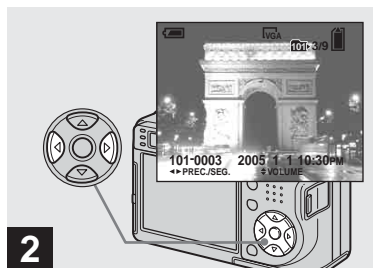

➔ **Selezionare il fermo immagine desiderato con ◀/▶ sul tasto di controllo.**

- ◀ : Per visualizzare l'immagine precedente
- ▶ : Per visualizzare l'immagine successiva

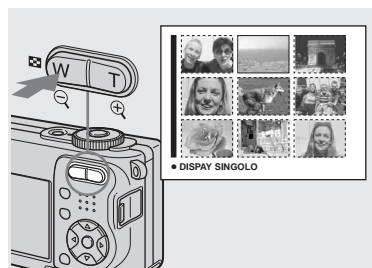

➔ **Premere una volta [grid icon] (Indice).**

Il display cambia alla **schermata dell'indice (a nove immagini).**

**Per visualizzare la successiva (precedente) schermata dell'indice**

Premere ▲/▼/◀/▶ sul tasto di controllo per spostare il quadro giallo su/giù/a sinistra/a destra.

**Per far ritornare la schermata a nove immagini alla schermata ad immagine singola**

Premere lo zoom T o premere una volta ● sul tasto di controllo.

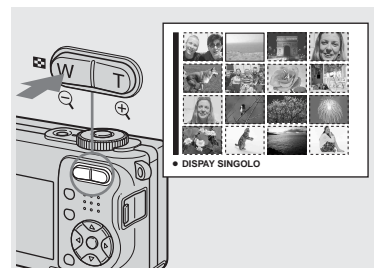

➔ **Premere due volte [grid icon] (indice).**

Il display cambia alla **schermata dell'indice (a sedici immagini).**

**Per visualizzare la successiva (precedente) schermata dell'indice**

Premere ▲/▼/◀/▶ sul tasto di controllo per spostare il quadro giallo su/giù/a sinistra/a destra.

**Per far ritornare la schermata a sedici immagini alla schermata ad immagine singola**

Premere due volte lo zoom T o premere una volta ● sul tasto di controllo.

# Visione delle immagini su uno schermo televisivo

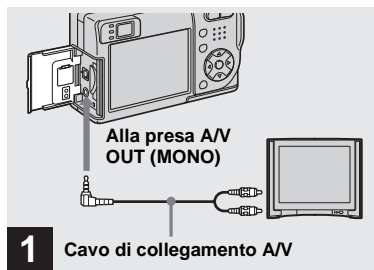

- ➔ Collegare il cavo di collegamento A/V (in dotazione) alla presa A/V OUT (MONO) della macchina fotografica e alle prese di ingresso audio/video del televisore.

Se il proprio televisore è dotato delle prese di ingresso stereo, collegare la spina audio (nera) del cavo di collegamento A/V alla presa audio sinistra.

- Spegnere sia la macchina fotografica che il televisore prima di collegare la macchina fotografica e il televisore con il cavo di collegamento A/V.



- ➔ Accendere il televisore e impostare l'interruttore TV/Video su "Video".

- Il nome e la posizione di questo interruttore possono variare a seconda del televisore. Per i dettagli vedere le istruzioni per l'uso in dotazione con il televisore.

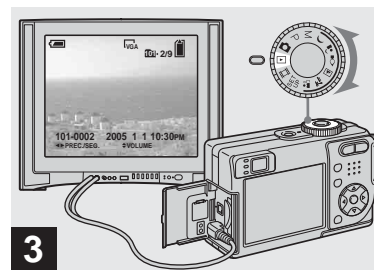

- ➔ Impostare la manopola del modo su e accendere la macchina fotografica.

Premere sul tasto di controllo per selezionare l'immagine desiderata.

- Quando si usa la macchina fotografica all'estero, può essere necessario cambiare il segnale di uscita video per adattarlo a quello del sistema televisivo (pagina 116).

### **Visione delle immagini su uno schermo televisivo**

Se si desidera guardare le immagini su uno schermo televisivo, è necessario avere un televisore con una presa di ingresso video e un cavo di collegamento A/V (in dotazione).

Il sistema di colore del televisore deve corrispondere a quello della macchina fotografica digitale a fermo immagine. Controllare i seguenti elenchi:

#### **Sistema NTSC**

America Centrale, Bolivia, Canada, Cile, Colombia, Corea, Ecuador, Filippine, Giamaica, Giappone, Isole Bahama, Messico, Perù, Stati Uniti, Surinam, Taiwan, Venezuela, ecc.

#### **Sistema PAL**

Australia, Austria, Belgio, Cina, Danimarca, Finlandia, Germania, Hong Kong, Italia, Kuwait, Malesia, Norvegia, Nuova Zelanda, Olanda, Polonia, Portogallo, Regno Unito, Repubblica Ceca, Repubblica Slovacca, Singapore, Spagna, Svezia, Svizzera, Thailandia, Ungheria, ecc.

#### **Sistema PAL-M**

Brasile

#### **Sistema PAL-N**

Argentina, Paraguay, Uruguay

#### **Sistema SECAM**

Bulgaria, Francia, Guiana, Iran, Iraq, Monaco, Russia, Ucraina, ecc.



# Cancellazione delle immagini

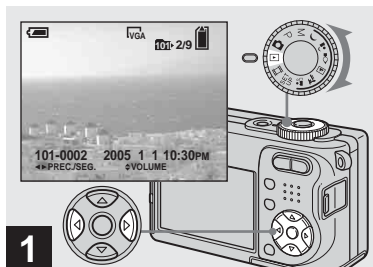

- 1** → Impostare la manopola del modo su **M** e accendere la macchina fotografica. Premere **◀▶** sul tasto di controllo per selezionare l'immagine che si desidera cancellare.

- Tenere presente che non è possibile ripristinare le immagini cancellate.

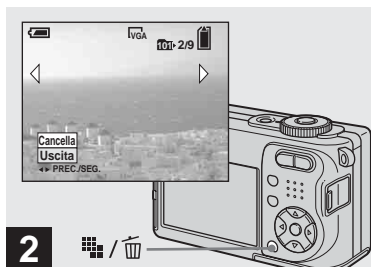

- 2** → Premere **■/■** (Cancella).

A questo punto l'immagine non è ancora stata cancellata.

- Non è possibile cancellare l'immagine protetta (pagina 67).

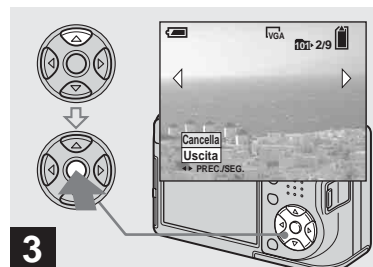

- 3** → Selezionare [Cancella] con **▲** sul tasto di controllo e poi premere **●**.

Appare il messaggio "Accesso" e l'immagine è stata cancellata.

## Per continuare a cancellare altre immagini



Visualizzare l'immagine che si desidera cancellare con **◀▶** sul tasto di controllo. Poi selezionare [Cancella] con **▲** e premere **●**.

## Per annullare la cancellazione

Selezionare [Uscita] con **▼** sul tasto di controllo e poi premere **●**.

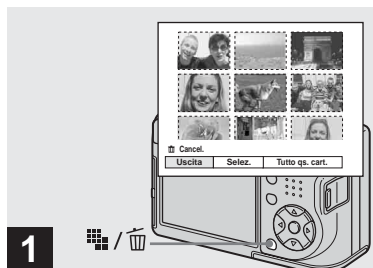

## Cancellazione delle immagini nel modo dell'indice (a nove/sedici immagini)





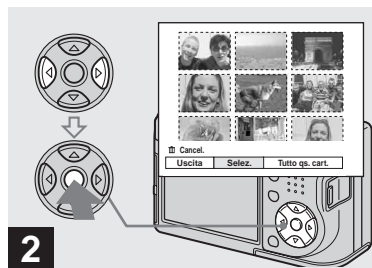

➔ **Mentre è visualizzata una schermata dell'indice (a nove immagini/a sedici immagini) (pagina 38), premere  /  (Cancella).**

- Tenere presente che non è possibile ripristinare le immagini cancellate.

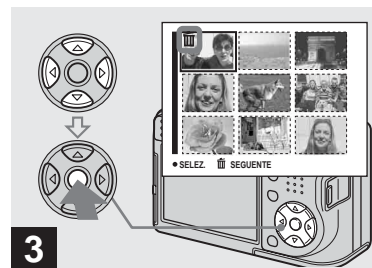



➔ **Selezionare [Selez.] con  /  sul tasto di controllo e poi premere .**





➔ **Selezionare un'immagine che si desidera cancellare con  /  sul tasto di controllo e poi premere .**

L'indicatore  (Cancella) appare sull'immagine selezionata. A questo punto l'immagine non è ancora stata cancellata. Ripetere questo punto per tutte le immagini che si desiderano cancellare.

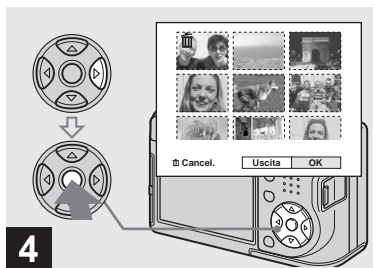
- Per annullare una selezione, selezionare l'immagine e poi premere di nuovo  sul tasto di controllo in modo che l'indicatore  scompaia.



→ Premere  /  (Cancella) e selezionare [OK] con ► sul tasto di controllo e poi premere ●.

Appare il messaggio “Accesso” e le immagini con l’indicatore  sono state cancellate.

#### Per annullare la cancellazione

Selezionare [Uscita] con ◀ sul tasto di controllo e poi premere ●.

#### Per cancellare tutte le immagini nella cartella

Selezionare [Tutto qs. cart.] con ► sul tasto di controllo al punto 2 e poi premere ●. Selezionare [OK] e poi premere ●. Tutte le immagini nella cartella che non sono protette vengono cancellate. Per annullare la cancellazione, selezionare [Annulla] e poi premere ●.

## Formattazione di un “Memory Stick”

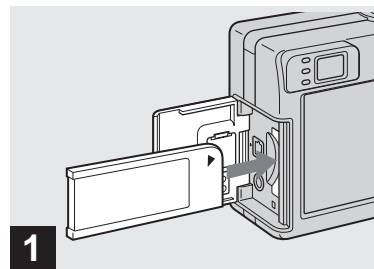

→ Inserire il “Memory Stick” che si desidera formattare nella macchina fotografica.

- Il termine “formattazione” significa la preparazione di un “Memory Stick” per registrare le immagini e questo processo viene anche denominato “inizializzazione”.
- Il “Memory Stick” in dotazione con la macchina fotografica e il “Memory Stick” disponibile in commercio sono già formattati e possono essere subito usati.
- **Quando si formatta un “Memory Stick”, tenere presente che tutti i dati nel “Memory Stick” saranno cancellati permanentemente. Anche le immagini protette vengono cancellate.**



➔ Impostare la manopola del modo su SET UP e accendere la macchina fotografica.

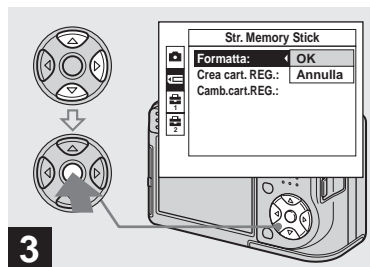

➔ Selezionare **[Str. Memory Stick]** con **▲/▼** sul tasto di controllo.  
 Selezionare **[Formatta]** con **▶**, e poi premere **▶**.  
 Selezionare **[OK]** con **▲**, e poi premere **●**.

#### Per annullare la formattazione

Selezionare **[Annulla]** con **▼** sul tasto di controllo e poi premere **●**.

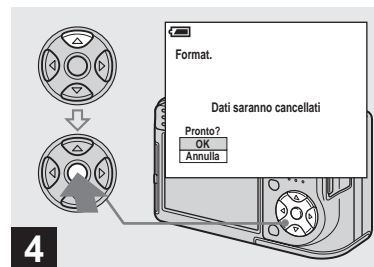

➔ Selezionare **[OK]** con **▲** sul tasto di controllo e poi premere **●**.

Appare il messaggio "Formattazione in corso". Quando questo messaggio scompare, la formattazione è completa.

## Modo di impostare e far funzionare la macchina fotografica

L'uso dei menu e delle voci sulla schermata SET UP è descritto sotto.

Manopola del modo

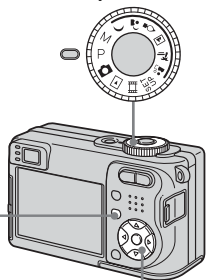

MENU

Tasto di controllo

- Per una descrizione dettagliata della manopola del modo, vedere a pagina 10.

## Modifica delle impostazioni del menu

- 1** Impostare la manopola del modo su , P, M, , , ,



- 2** Premere MENU.

Appare il menu.

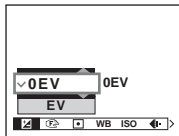

- Le voci visualizzate sono diverse a seconda della posizione della manopola del modo.

- 3** Premere / sul tasto di controllo per selezionare la voce che si desidera impostare.

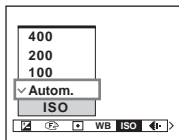

- Quando la manopola del modo è impostata su , premere sul tasto di controllo dopo aver selezionato la voce.

- 4** Premere / sul tasto di controllo per selezionare l'impostazione desiderata.

L'impostazione selezionata si ingrandisce e l'impostazione viene immessa.

## Quando il contrassegno appare sopra o il contrassegno appare sotto una voce

Ci sono delle voci che non si visualizzano sullo schermo. Premere / sul tasto di controllo per visualizzare queste voci.

## Per disattivare il display del menu

Premere di nuovo MENU.

- Non è possibile selezionare le voci visualizzate in grigio.
- Per una descrizione dettagliata delle voci del menu, vedere a pagina 111.

## Modifica delle voci nella schermata SET UP

### 1 Impostare la manopola del modo su SET UP.

Appare la schermata SET UP.

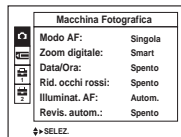

### 2 Premere ▲/▼/◀/▶ sul tasto di controllo per selezionare la voce che si desidera impostare.

Il quadro della voce selezionata diventa giallo.

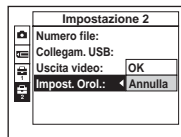

### 3 Premere ● sul tasto di controllo per immettere l'impostazione.

## Per disattivare il display della schermata SET UP

Impostare la manopola del modo su qualsiasi impostazione diversa da SET UP.

- Per una descrizione dettagliata delle voci di SET UP, vedere a pagina 115.

## Decisione riguardo la qualità dei fermi immagine

È possibile selezionare la qualità dei fermi immagine da [Fine] (alta qualità) o [Standard].

### Manopola del modo

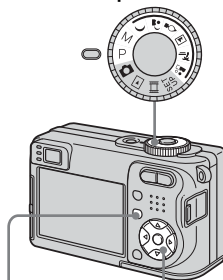

MENU

Tasto di controllo

### 1 Impostare la manopola del modo su P, M, , , , , , .

### 2 Premere MENU.

Appare il menu.

### 3 Selezionare (Qual. imm.) con /▶ e poi selezionare la qualità desiderata dell'immagine desiderata con ▲/▼.

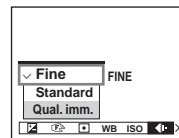

## Creazione o selezione di una cartella

La macchina fotografica può creare più cartelle all'interno di un "Memory Stick". È possibile selezionare la cartella usata per memorizzare le immagini.

Quando non si crea una cartella nuova, la cartella "101MSDCF" viene selezionata come la cartella di registrazione. È possibile creare cartelle fino a "999MSDCF".

### Manopola del modo

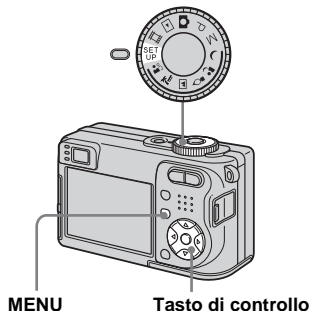

- In una cartella è possibile memorizzare fino a 4.000 immagini. Quando si supera la capacità della cartella, viene creata automaticamente una cartella nuova.

## Creazione di una cartella nuova

- 1** Impostare la manopola del modo su SET UP.
- 2** Selezionare (Str. Memory Stick) con  $\blacktriangle/\blacktriangledown$ , [Crea cart.REG.] con  $\blacktriangleright/\blacktriangleleft$  e [OK] con  $\blacktriangleright/\blacktriangleleft$  e poi premere  $\bullet$ .

Appare la schermata per la creazione di cartella.

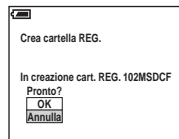

- 3** Selezionare [OK] con  $\blacktriangle$  e poi premere  $\bullet$ .

Viene creata una cartella nuova con un numero superiore rispetto al numero maggiore nel "Memory Stick" e la cartella diventa la cartella di registrazione.

## Per annullare la creazione della cartella

Selezionare [Annulla] al punto **2** o **3**.

- Dopo aver creato una cartella nuova, non è possibile cancellare la cartella nuova con la macchina fotografica.
- Le immagini vengono registrate nella cartella che è stata appena creata finché si crea o si seleziona una cartella diversa.

## Cambiamento della cartella di registrazione

- 1** Impostare la manopola del modo su SET UP.
- 2** Selezionare (Str. Memory Stick) con  $\blacktriangle/\blacktriangledown$ , [Camb.cart.REG.] con  $\blacktriangleright/\blacktriangleleft$  e [OK] con  $\blacktriangleright/\blacktriangleleft$  e poi premere  $\bullet$ .

Appare la schermata di selezione della cartella di registrazione.



- 3** Selezionare la cartella desiderata con  $\blacktriangleleft/\blacktriangleright$ , e [OK] con  $\blacktriangle$  e poi premere  $\bullet$ .

## Per annullare il cambiamento della cartella di registrazione

Selezionare [Annulla] al punto **2** o **3**.

- Non è possibile selezionare la cartella "100MSDCF" come una cartella di registrazione (pagina 87).
- L'immagine viene memorizzata nella cartella appena selezionata. Con questa macchina fotografica non è possibile spostare le immagini registrate su una cartella diversa.

## Scelta di un metodo di messa a fuoco automatica

È possibile impostare il quadro del telemetro AF e il modo AF.

### Quadro del telemetro AF

Questo seleziona la posizione di messa a fuoco secondo la posizione e la dimensione del soggetto.

### Modo AF

Questo imposta la sincronizzazione di inizio e di fine dell'operazione di messa a fuoco.

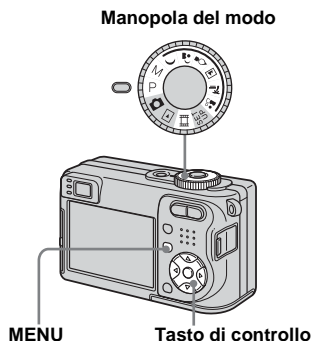

Scelta di un quadro del telemetro per la messa a fuoco

### — Telemetro AF

#### Multipoint AF (AF)

La macchina fotografica calcola la distanza in cinque zone e cioè a sinistra, a destra, sopra, sotto e al centro dell'immagine, consentendo di riprendere usando la funzione di messa a fuoco automatica senza preoccuparsi della composizione dell'immagine. Questo modo è utile quando è difficile mettere a fuoco un soggetto perché non è al centro del quadro. È possibile controllare la posizione in cui è stata regolata la messa a fuoco usando il quadro verde. L'impostazione in fabbrica è Multipoint AF.

#### Centro AF (AF)

Questo modo è utile per mettere a fuoco un soggetto vicino al centro del quadro. L'uso insieme alla funzione di blocco AF consente di riprendere nella composizione desiderata dell'immagine.

**1** Impostare la manopola del modo su P, M, , , , , , , o .

**2** Premere MENU.

Appare il menu.

**3** Selezionare (Mes. Fuoco) con e poi selezionare [Multi AF] o [Centro AF] con e .

La messa a fuoco si regola automaticamente. Il colore del quadro del telemetro AF cambia da bianco a verde.

### Multipoint AF



Quadro del telemetro AF

Indicatore del quadro del telemetro AF

### Centro AF





Quadro del telemetro AF

Indicatore del quadro del telemetro AF

- Quando si riprendono i filmati e si sceglie Multipoint AF, la distanza dal centro dello schermo è calcolata come una media, perciò l'AF funziona anche con una certa quantità di vibrazioni. Il quadro del telemetro AF è . Centro AF mette a fuoco automaticamente soltanto sul quadro selezionato, perciò questo è comodo quando si desidera mettere a fuoco soltanto quello su cui si mira.



- Quando si usa lo zoom digitale o l'illuminatore AF, il movimento con priorità AF viene dato ai soggetti al centro o vicino al centro del quadro. In questo caso l'indicatore  o  lampeggia e il quadro del telemetro AF non viene visualizzato.
- La selezione del quadro del telemetro AF è limitata secondo l'impostazione della manopola del modo (pagina 36).

## Scelta di un'operazione di messa a fuoco

### — Modo AF

#### Singola AF ( $S_{AF}$ )

Questo modo è utile per riprendere i soggetti stazionari. La messa a fuoco non si regola prima di mantenere premuto a metà il pulsante di scatto. Quando il pulsante di scatto è mantenuto premuto a metà e il blocco AF è completo, la messa a fuoco si blocca.

L'impostazione in fabbrica è Singola AF.

#### Monitor AF ( $M_{AF}$ )

Questo modo riduce il tempo necessario per la messa a fuoco. La macchina fotografica regola automaticamente la messa a fuoco prima di mantenere premuto a metà il pulsante di scatto, consentendo di comporre le immagini con la messa a fuoco già regolata. Quando il pulsante di scatto è mantenuto premuto a metà e il blocco AF è completo, la messa a fuoco si blocca.

- Il consumo della batteria può essere più rapido che nel modo Singola AF.

**1** Impostare la manopola del modo su SET UP.

**2** Selezionare  (Macchina Fotografica) con ▲, [Modo AF] con ►/▲ e selezionare il modo desiderato con ►/▲/▼ e poi premere ●.

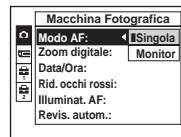

- Quando si riprende usando il mirino con lo schermo LCD spento, la macchina fotografica funziona nel modo Singola AF.

## Tecniche di ripresa

Quando si riprende con il soggetto sul bordo del quadro o quando si usa Centro AF, la macchina fotografica può mettere a fuoco al centro invece che sul soggetto sul bordo del quadro. In un caso simile usare il blocco AF per mettere a fuoco il soggetto e poi ricomporre la foto e riprendere.

Comporre l'inquadratura in modo che il soggetto sia centrato nel telemetro AF e poi premere a metà il pulsante di scatto.

Quando l'indicatore di blocco AE/AF smette di lampeggiare e rimane acceso, ritornare all'inquadratura composta del tutto e premere completamente in giù il pulsante di scatto.



Quadro del telemetro AF

Indicatore di blocco AE/AF



- Quando si usa il blocco AF, è possibile catturare un'immagine con la messa a fuoco corretta anche se il soggetto è sul bordo del quadro.
- È possibile eseguire il procedimento di regolazione del blocco AF prima di premere completamente in giù il pulsante di scatto.

## Impostazione della distanza dal soggetto

### — Preselezione della messa a fuoco

Quando si riprende un'immagine usando una distanza dal soggetto impostata precedentemente o quando si riprende un soggetto attraverso una rete o il vetro di una finestra, è difficile ottenere la messa a fuoco corretta usando il modo di messa a fuoco automatica. In questi casi è comodo l'uso della preselezione della messa a fuoco.

Manopola del modo

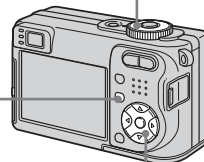
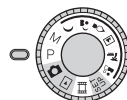

MENU

Tasto di controllo

- 1** Impostare la manopola del modo su P, M, , , , , , .

## 2 Premere MENU.

Appare il menu.

## 3 Selezionare (Mes. Fuoco) con e poi selezionare la distanza dal soggetto con .

È possibile selezionare dalle seguenti impostazioni di distanza.

0.5m, 1.0m, 3.0m, 7.0m, ∞ (distanza illimitata)

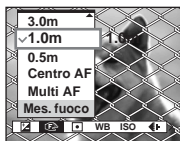

## Per ritornare al modo di messa a fuoco automatica

Al punto **3**, selezionare [Multi AF] o [Centro AF].

- Le informazioni sull'impostazione della messa a fuoco sono approssimative e si dovrebbero usare come riferimento.
- Se si punta l'obiettivo in su o in giù, l'errore aumenta.
- La selezione della distanza è limitata a seconda dell'impostazione della manopola del modo (pagina 36).

## Ripresa con le impostazioni manuali della velocità dell'otturatore dell'apertura

### — Esposizione manuale

È possibile regolare manualmente i valori della velocità dell'otturatore e dell'apertura.

La differenza tra i valori impostati e l'esposizione appropriata determinata dalla macchina fotografica è visualizzata sullo schermo LCD come il valore EV (pagina 54). 0EV indica il valore che è ritenuto il più adatto dalla macchina fotografica.

Manopola del modo

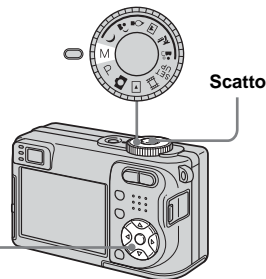

Tasto di controllo

## 1 Impostare la manopola del modo su M.

## 2 Premere .

L'indicatore "Imposta" in basso a sinistra sullo schermo LCD cambia a "Ritorno" e la macchina fotografica entra nel modo di impostazione dell'esposizione manuale.

## 3 Selezionare una velocità dell'otturatore con .

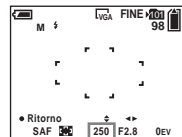

La velocità dell'otturatore può essere selezionata da 1/1000 a 30 secondi.

Se si seleziona le velocità dell'otturatore di 1/6 secondi o più lenta, appare "NR" prima dell'indicatore della velocità dell'otturatore e la funzione dell'otturatore lento NR si attiva automaticamente (pagina 36).

#### 4 Selezionare un valore di apertura con ◀/▶.

Secondo la posizione dello zoom è possibile selezionare due valori diversi di apertura.

Quando lo zoom è impostato

completamente sul lato W: F2.8/F5.6

Quando lo zoom è impostato

completamente sul lato T: F5.2/F10

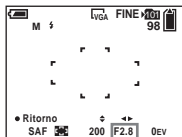

#### 5 Riprendere l'immagine.

**Per usare la revisione rapida, la funzione dei primi piani (Macro) o dell'autoscatto, o per cambiare il modo del flash**

Dopo il punto 4, premere ● per annullare il modo di impostazione dell'esposizione manuale. L'indicatore "Ritorno" cambia a "Imposta".

**Per annullare il modo di esposizione manuale**

Impostare la manopola del modo su modi diversi da M.

- Le velocità dell'otturatore di un secondo o più lunghe sono indicate da ["] nel modo di 1".
- Se non si può ottenere l'esposizione appropriata dopo aver effettuato le impostazioni, il valore EV sullo schermo LCD lampeggia quando si preme il pulsante di scatto a metà. È possibile continuare a riprendere in questa condizione, ma si consiglia di regolare di nuovo le impostazioni.
- Il flash è impostato su ⚡ (Flash forzato) o ☹ (Senza flash).

## Esposizione

Oltre alla messa a fuoco e ad altre impostazioni, è anche importante regolare l'esposizione per poter prendere delle belle foto.

L'esposizione è la quantità di luce che il CCD della macchina fotografica digitale a fermo immagine è in grado di ricevere. Questo valore cambia secondo la combinazione dell'apertura e della velocità dell'otturatore. Quando la quantità di luce è troppo grande, l'immagine diventa più luminosa (bianca) e quando la quantità della luce è troppo piccola, l'immagine diventa più scura. La quantità appropriata di luce è denominata l'"esposizione corretta".

L'esposizione corretta può essere conservata impostando una velocità dell'otturatore più rapida quando si riduce il valore dell'apertura o una velocità dell'otturatore più lenta quando si aumenta il valore dell'apertura dall'esposizione corretta.

## Regolazione con l'apertura

L'apertura è il diaframma della parte dell'obiettivo che regola la quantità di luce che entra nella macchina fotografica. Il valore di impostazione dell'apertura è denominato "valore di apertura (valore F)".

## Aperto (valore F inferiore)

- L'immagine tende verso la sovraesposizione (più luminosa).
- Il campo di messa a fuoco si restringe.



## Chiuso (valore F superiore)

- L'immagine tende verso la sottoesposizione (più scura).
- Il campo di messa a fuoco si allarga.



## Regolazione con la velocità dell'otturatore

La velocità dell'otturatore regola il tempo durante il quale la luce entra nella macchina fotografica.

### Più rapida

- L'immagine tende verso la sottoesposizione (più scura).
- Gli oggetti in movimento sembrano fermi.



### Più lenta

- L'immagine tende verso la sovraesposizione (più luminosa).
- Gli oggetti in movimento sembrano scorrere.



Quando si imposta una velocità dell'otturatore più lenta, si consiglia di usare un treppiede per impedire le vibrazioni.

### Sovraesposizione

- Aprire l'apertura
- Impostare una velocità più lenta dell'otturatore



### Esposizione corretta



### Sottoesposizione

- Chiudere l'apertura
- Impostare una velocità più rapida dell'otturatore



## Regolazione dell'esposizione

### — Regolazione EV

È possibile regolare manualmente l'esposizione determinata dalla macchina fotografica. Usare questo modo quando non si può ottenere l'esposizione appropriata, per esempio, quando il contrasto (differenza fra chiaro e scuro) fra il soggetto e lo sfondo è molto forte.

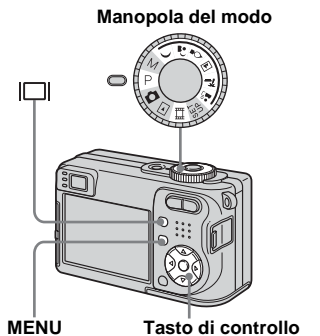
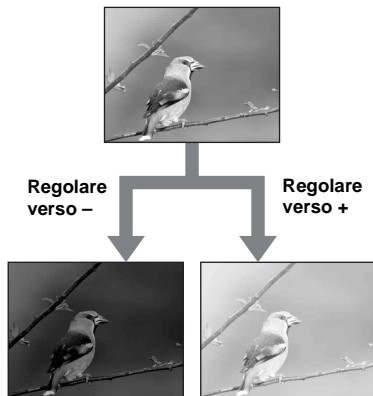
Il valore di compensazione può essere impostato in passi di 1/3EV nel campo di variazione da +2.0EV a -2.0EV.



**1** Impostare la manopola del modo su P, , , , , , .



**2** Premere MENU.

Appare il menu.

**3** Selezionare  (EV) con .

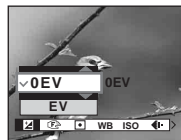
Si visualizza il valore di regolazione dell'esposizione.



**4** Selezionare il valore desiderato di esposizione con /.

Regolare il valore di esposizione durante il controllo della luminosità dello sfondo.

### Per riattivare l'esposizione automatica

Al punto **4**, selezionare [0EV].

- Se un soggetto viene ripreso in condizioni molto luminose o buie, oppure si usa il flash, la regolazione dell'esposizione può non essere operativa.

## Visualizzazione di un istogramma

Un istogramma è un grafico che indica la luminosità di un'immagine. L'asse orizzontale indica la luminosità e l'asse verticale indica il numero di pixel. Il display del grafico indica un'immagine luminosa quando è asimmetrico a destra, un'immagine scura quando è asimmetrico a sinistra.

Un istogramma può essere usato per controllare l'esposizione quando lo schermo è difficile da vedere durante la registrazione e la riproduzione.

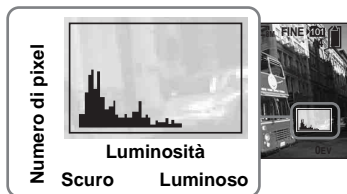

- 1** Impostare la manopola del modo su P, , , , , o .
- 2** Premere per visualizzare l'istogramma.
- 3** Regolare l'esposizione in base all'istogramma.

- L'istogramma appare anche quando la manopola del modo è impostata su o M, ma non è possibile regolare l'esposizione.
- L'istogramma appare anche quando si preme durante la riproduzione di un'immagine singola (pagina 37) o durante la revisione rapida (pagina 26).
- L'istogramma non appare nei seguenti casi:
  - Quando il menu è visualizzato
  - Quando si usa lo zoom di riproduzione
  - Quando si registrano o si riproducono i filmati
- Appare e l'istogramma non appare nei seguenti casi:
  - Quando si registra nel campo dello zoom digitale
  - Quando la dimensione dell'immagine è [3:2]
  - Quando si riproducono le immagini Multi Burst
  - Quando si ruota un fermo immagine
- L'istogramma prima della registrazione rappresenta l'istogramma dell'immagine visualizzata sullo schermo LCD al momento. Si verifica una differenza nell'istogramma prima e dopo la pressione del pulsante di scatto. In questo caso, controllare l'istogramma durante la riproduzione di un'immagine singola o durante la revisione rapida. In particolare può apparire una grande differenza nei seguenti casi:
  - Quando il flash lampeggia
  - Quando la velocità dell'otturatore è lenta o alta
- L'istogramma può non apparire per le immagini registrate con altre macchine fotografiche.

## Tecniche di ripresa

Quando si riprendono le immagini, la macchina fotografica imposta automaticamente l'esposizione.

Quando si riprende un'immagine globalmente biancastra come un soggetto in controluce o una scena sulla neve, la macchina fotografica potrebbe ritenere che il soggetto è luminoso ed impostare una esposizione più scura per l'immagine. In tali casi, è efficace regolare l'esposizione nella direzione + (più).



**Regolare nella direzione +**



Quando si riprende un soggetto scuro che riempie il quadro, la macchina fotografica potrebbe ritenere che il soggetto è scuro ed impostare una esposizione più luminosa per l'immagine. In tali casi, è efficace regolare l'esposizione nella direzione - (meno).



**Regolare nella direzione -**



Fare riferimento all'istogramma e regolare in modo che l'immagine non sia sovraesposta (bianco evidenziato) o sottoesposta (nero evidenziato).

Cercare di riprendere varie immagini con diverse esposizioni per trovare la luminosità che è adatta al proprio gusto.

## Selezione del metodo di misurazione esposimetrica

È possibile selezionare il modo di misurazione esposimetrica che imposta quale parte del soggetto bisogna misurare per determinare l'esposizione.

### Misurazione esposimetrica a configurazione multipla (senza indicatore)

L'immagine viene divisa in più zone e la misurazione esposimetrica è eseguita per ogni zona. La macchina fotografica giudica la posizione del soggetto e la luminosità dello sfondo, e determina un'esposizione ben bilanciata.

L'impostazione in fabbrica è la misurazione esposimetrica a configurazione multipla.

### Misurazione esposimetrica locale (☐)

La misurazione esposimetrica viene eseguita soltanto per una parte del soggetto. Ciò consente di riprendere le immagini che non sono troppo scure anche quando il soggetto è in controluce o di regolare l'esposizione per il soggetto quando c'è un forte contrasto fra il soggetto e lo sfondo.



Manopola del modo

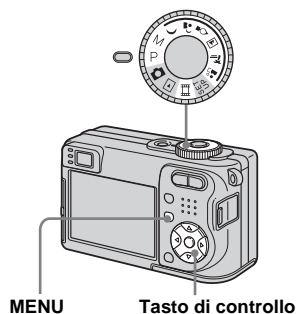

**1** Impostare la manopola del modo su P, M, , , , , , o .

**2** Premere MENU.

Appare il menu.

**3** Selezionare (Modo mis. esp.) con / e poi selezionare il modo di misurazione esposimetrica desiderata con / .

**4** Quando si seleziona [Locale] al punto **3**, posizionare il reticolo di misurazione esposimetrica locale su un punto del soggetto che si desidera riprendere.

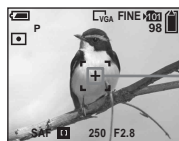

Reticolo di misurazione esposimetrica locale

- Quando si usa la misurazione esposimetrica locale, per mettere a fuoco sulla posizione di misurazione esposimetrica, si consiglia di impostare (Mes. Fuoco) su [Centro AF] (pagina 48).

## Regolazione dei toni di colore

### — Bilanciamento del bianco

È possibile impostare il modo di bilanciamento del bianco secondo le condizioni di ripresa. Il colore visibile del soggetto è influenzato dalle condizioni di illuminazione. Quando si desidera fissare le condizioni delle immagini per la sorgente di luce o quando il colore dell'intera immagine sembra essere un po' innaturale, si consiglia di regolare l'impostazione di bilanciamento del bianco.

#### Autom. (Nessun indicatore)

Regola automaticamente il bilanciamento del bianco. L'impostazione in fabbrica è Autom.

#### (Luce del giorno)

Ripresa all'esterno, ripresa di scene notturne, insegne al neon, fuochi d'artificio o albe, o ripresa proprio prima o dopo il tramonto

#### (Nuvoloso)

Ripresa con un cielo nuvoloso







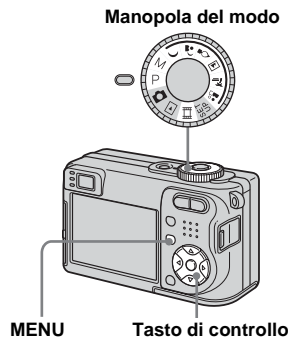

#### (Fluorescente)

Ripresa con l'illuminazione a fluorescenza

## (Incandescente)

- Luoghi in cui le condizioni di illuminazione cambiano rapidamente
- Con l'illuminazione luminosa come gli studi fotografici



- 1** Impostare la manopola del modo su P, M, , , , , ,  o .
- 2** Premere MENU.  
Appare il menu.
- 3** Selezionare [WB] (Bil. bianco) con  e poi selezionare l'impostazione desiderata con .

## Per riattivare la regolazione automatica

Selezionare [Autom.] al punto **3**.





- Con le luci a fluorescenza che tremolano, la funzione del bilanciamento del bianco può non funzionare correttamente anche se si seleziona  (Fluorescente).
- Quando il flash lampeggia, l'impostazione manuale viene annullata e l'immagine è registrata in modo [Autom.].
- Alcune impostazioni del bilanciamento del bianco sono limitate secondo la posizione della manopola del modo (pagina 36).

## Regolazione del livello del flash

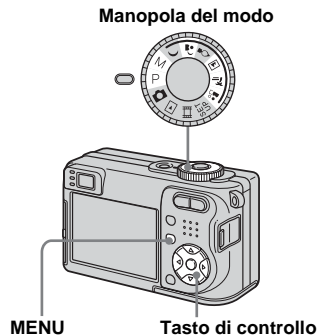
### — Livello del flash

È possibile regolare la quantità della luce del flash.



- 1** Impostare la manopola del modo su P, M, , ,  o .
- 2** Premere MENU.  
Appare il menu.

- 3** Selezionare [ $\pm$ ] (Liv. flash) con  $\blacktriangleleft/\blacktriangleright$  e poi selezionare l'impostazione desiderata con  $\blacktriangle/\blacktriangledown$ .

**+**: Rende il livello del flash superiore rispetto al normale.

**Normale:** Impostazione normale.

**-**: Rende il livello del flash inferiore rispetto al normale.

## Ripresa continua

Questo modo serve per la ripresa continua. Il numero massimo di immagini che si può riprendere per una ripresa dipende dalle impostazioni della dimensione dell'immagine e della qualità dell'immagine.

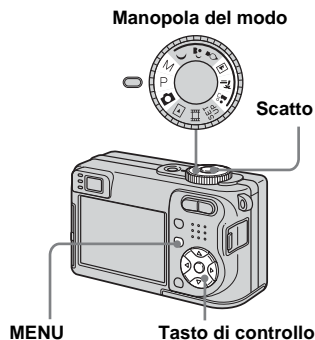

- Quando l'energia delle batterie si riduce con l'uso o la capacità del "Memory Stick" è piena, la registrazione si interrompe anche se si mantiene premuto il pulsante di scatto.

- 1** Impostare la manopola del modo su  $\text{CAM}$ , P, M,  $\text{M}$ ,  $\text{A}$ ,  $\text{S}$ ,  $\text{L}$ ,  $\text{M}$ ,  $\text{A}$ ,  $\text{S}$ ,  $\text{L}$ .

- 2** Premere MENU.

Appare il menu.

- 3** Selezionare [Mode] (Modo REG) con  $\blacktriangleleft/\blacktriangleright$  e poi selezionare [Raffica] con  $\blacktriangle/\blacktriangledown$ .

- 4** Riprendere l'immagine.

Quando si mantiene premuto il pulsante di scatto, la macchina fotografica registra il numero massimo di immagini in successione. Se si rilascia il pulsante di scatto, la ripresa si interrompe a quel punto.

Quando "Registrazione in corso" scompare, è possibile riprendere l'immagine successiva.

## Il numero massimo di immagini ripreso continuamente

(Unità: immagini)

| Qualità dell'immagine / Dimensione di immagine | Fine | Standard |
|--|------|----------|
| 5M   | 9    | 15       |
| 3:2  | 9    | 15       |
| 3M   | 13   | 24       |
| 1M   | 32   | 59       |
| VGA(E-Mail)                                    | 100  | 100      |

## Per ritornare al modo normale

Selezionare [Normale] al punto **3**.



- Il flash è impostato su  (Senza flash).
- Quando si registra con l'autoscatto, ad ogni pressione del pulsante di scatto viene registrata una serie di cinque immagini al massimo.
- Quando la manopola del modo è impostata su M, non è possibile selezionare le velocità dell'otturatore di 1/6 secondi o più lenta.

## Ripresa in modo Multi Burst

### — Multi Burst (a raffica multipla)

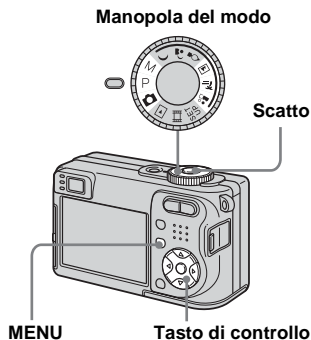

Questo modo registra 16 fotogrammi in successione ad ogni pressione del pulsante di scatto. Ciò è comodo per verificare la propria forma nello sport, per esempio.





**1** Impostare la manopola del modo su , P, M, ,  o .

**2** Premere MENU.

Appare il menu.

**3** Selezionare [Mode] (Modo REG) con  e poi selezionare [Multi Burst] con .

**4** Selezionare  (Intervallo) con  e poi selezionare l'intervallo desiderato del fotogramma con /↓.

È possibile scegliere l'intervallo del fotogramma da [1/7.5], [1/15] o [1/30].



**5** Riprendere l'immagine.

Una raffica continua di 16 fotogrammi viene registrata entro un singolo fermo immagine (dimensione dell'immagine 1M).

- Non è possibile usare le seguenti funzioni nel modo Multi Burst:
  - Smart zoom
  - Flash
  - Inserimento della data e dell'ora
- Quando la manopola del modo è impostata su , l'intervallo del fotogramma viene impostato automaticamente su [1/30].
- Quando la manopola del modo è impostata su M, non è possibile impostare la velocità dell'otturatore più lenta di 1/30 di secondo.
- Vedere a pagina 65 per riprodurre le immagini registrate nel modo Multi Burst usando questa macchina fotografica.
- Per il numero di immagini registrabili in modo Multi Burst, vedere a pagina 110.

## Ripresa con gli effetti speciali

### — Effetto per le foto

È possibile elaborare digitalmente le immagini per ottenere gli effetti speciali.

#### B/N



L'immagine è monocromatica (bianco e nero).

#### Seppia



L'immagine è di color seppia come una vecchia fotografia.

#### Manopola del modo

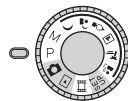



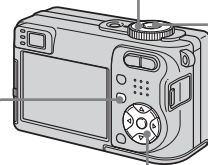







#### Scatto



#### MENU

#### Tasto di controllo

- 1** Impostare la manopola del modo su P, M, , , , , , ,  o .
- 2** Premere MENU.  
Appare il menu.
- 3** Selezionare [PFX] (Effetti f.) con  e poi selezionare il modo desiderato con /▼.
- 4** Riprendere l'immagine.

### Per disattivare gli effetti per le foto

Selezionare [Spento] al punto **3**.

## Selezione della cartella e riproduzione delle immagini

### — Cartella



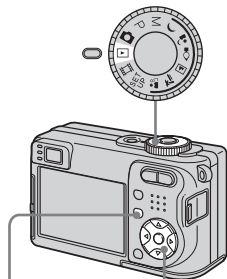

Selezionare la cartella in cui sono memorizzate le immagini che si desiderano riprodurre.



Manopola del modo





MENU

Tasto di controllo

- 1** Impostare la manopola del modo su .
- 2** Premere MENU.  
Appare il menu.
- 3** Selezionare  (Cart.) con  e poi premere .

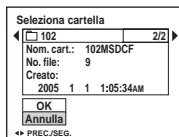
- 4** Selezionare la cartella desiderata con / .





- 5** Selezionare [OK] con  e poi premere .

### Per annullare la selezione

Al punto **5**, selezionare [Annulla].

### Quando nel "Memory Stick" sono create più cartelle

Quando si visualizza la prima o l'ultima immagine nella cartella, sullo schermo appaiono i seguenti indicatori.

- : Sposta alla cartella precedente.
- : Sposta alla cartella successiva.
- : Sposta sia alla cartella precedente che a quella successiva.

### Schermata singola



### Schermata dell'indice (a nove immagini)



### Schermata dell'indice (a sedici immagini)





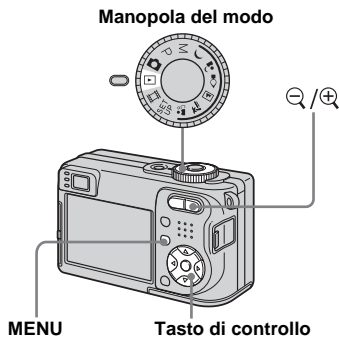

- Quando nella cartella non ci sono immagini memorizzate, appare "Ness. file in qs. cart."

## Ingrandimento di una parte di un fermo immagine

È possibile ingrandire una parte di un'immagine fino a cinque volte la dimensione originale. È anche possibile registrare l'immagine ingrandita come un file nuovo.





### Ingrandimento di un'immagine — Zoom di riproduzione

- 1** Impostare la manopola del modo su .
- 2** Visualizzare l'immagine da ingrandire con .
- 3** Premere  (zoom di riproduzione) per ingrandire l'immagine.
- 4** Selezionare la parte desiderata dell'immagine con .



- ▲: Per vedere di più la parte superiore dell'immagine
- ▼: Per vedere di più la parte inferiore dell'immagine
- ◀: Per vedere di più il lato sinistro dell'immagine
- ▶: Per vedere di più il lato destro dell'immagine

- 5** Regolare la dimensione dell'immagine con il tasto  /  (zoom di riproduzione).



### Per annullare lo zoom di riproduzione

Premere .

- Non è possibile usare lo zoom di riproduzione per i filmati e le immagini Multi Burst.
- Se si preme  (zoom di riproduzione) mentre si visualizza un'immagine non ingrandita, lo schermo LCD passa alla schermata dell'indice (pagina 38).
- È possibile ingrandire le immagini visualizzate con la funzione di revisione rapida (pagina 26) eseguendo i punti da **3** a **5**.

## Registrazione di un'immagine ingrandita — Rifinitura

### 1 Premere MENU dopo lo zoom di riproduzione.

Appare il menu.

### 2 Selezionare [Rifin.] con ► e poi premere ●.

### 3 Selezionare la dimensione dell'immagine con ▲/▼ e poi premere ●.

L'immagine è registrata e l'immagine sullo schermo LCD ritorna alla dimensione normale dopo la registrazione.

- L'immagine rifinita è registrata come il file più nuovo nella cartella di registrazione selezionata e l'immagine originale viene conservata.
- La qualità dell'immagine rifinita può deteriorarsi.
- Non è possibile rifinire ad una dimensione di immagine di 3:2.
- Non è possibile rifinire le immagini visualizzate con la revisione rapida.

## Riproduzione di immagini successive

### — Proiezione di diapositive

È possibile riprodurre le immagini registrate in ordine. Questa funzione è utile per controllare le proprie immagini o per le presentazioni, ecc.

#### Manopola del modo

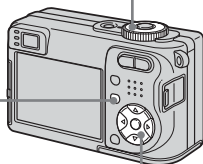
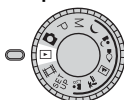

MENU

Tasto di controllo

### 1 Impostare la manopola del modo su ►.

### 2 Premere MENU.

Appare il menu.

### 3 Selezionare [Diapo] con ◀/► e poi premere ●.

Impostare le seguenti voci con ▲/▼/◀/►.

#### Interv.

3 sec/5 sec/10 sec/30 sec/1 min

#### Immagine

Cart.: Riproduce tutte le immagini nella cartella selezionata.

Tutto: Riproduce tutte le immagini memorizzate nel "Memory Stick".

#### Ripeti

Acceso: Riproduce le immagini a ciclo continuo.

Spento: Dopo aver riprodotto tutte le immagini, la proiezione di diapositive finisce.

### 4 Selezionare [Avvio] con ▼/► e poi premere ●.

La proiezione di diapositive inizia.

### Per annullare l'impostazione di proiezione di diapositive

Selezionare [Annulla] al punto 3.

### Per interrompere la proiezione di diapositive

Premere ●, selezionare [Uscita] con ► e poi premere di nuovo ●.

### Per saltare all'immagine successiva/precedente durante la proiezione di diapositive

Premere ► (successivo) o ◀ (precedente).

- I tempi di impostazione dell'intervallo sono solo linee direttive, perciò potrebbero variare a seconda dell'immagine.



## Rotazione dei fermi immagine

### — Rotazione

È possibile ruotare un'immagine registrata nell'orientamento verticale di ritratto e visualizzarla nell'orientamento orizzontale di panorama.



Manopola del modo

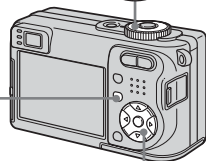
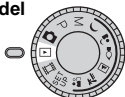

MENU

Tasto di controllo

**1** Impostare la manopola del modo su e visualizzare l'immagine da ruotare.

**2** Premere MENU.

Appare il menu.

**3** Selezionare (Ruota) con e poi premere .

**4** Selezionare con e poi ruotare l'immagine con .

**5** Selezionare [OK] con e poi premere .

### Per annullare la rotazione

Selezionare [Annulla] al punto **4** o **5** e poi premere .

- Non è possibile ruotare le immagini protette e i filmati e le immagini Multi Burst.
- È probabile che non si possano ruotare le immagini riprese con altre macchine fotografiche.
- Quando si guardano le immagini su un computer, le informazioni sulla rotazione dell'immagine possono non essere considerate a seconda del software applicativo.

## Riproduzione delle immagini riprese nel modo Multi Burst

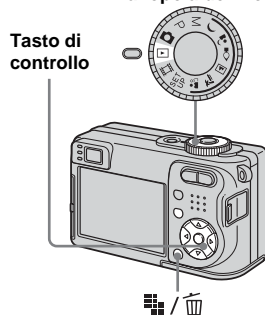

È possibile riprodurre continuamente le immagini Multi Burst o riprodurle fotogramma per fotogramma. Questa funzione viene usata per controllare l'immagine.

Manopola del modo



- Quando si riproducono le immagini Multi Burst su un computer o una macchina fotografica senza la funzione Multi Burst, i 16 fotogrammi ripresi saranno visualizzati contemporaneamente come parte di un'immagine.
- Non è possibile montare l'immagine Multi Burst.



## Riproduzione continua

- 1** Impostare la manopola del modo su .
- 2** Selezionare l'immagine Multi Burst con .

L'immagine Multi Burst selezionata viene riprodotta continuamente.



## Per fare una pausa nella riproduzione

Premere . Per riprendere la riproduzione, premere di nuovo . La riproduzione inizia dal fotogramma visualizzato sullo schermo LCD.





## Riproduzione di fotogramma per fotogramma

- 1** Impostare la manopola del modo su .
- 2** Selezionare l'immagine Multi Burst con .
- 3** Premere  quando si visualizza il fotogramma desiderato.

Appare "Passo".



- 4** Far avanzare il fotogramma con .



- : Si visualizza un fotogramma successivo. Quando si mantiene premuto , il fotogramma avanza.
- : Si visualizza un fotogramma precedente. Quando si mantiene premuto , il fotogramma avanza nella direzione inversa.

## Per ritornare alla riproduzione normale

Premere  al punto **4**. La riproduzione inizia dal fotogramma visualizzato sullo schermo LCD.

## Per cancellare le immagini riprese

Quando si usa questo modo, non è possibile cancellare soltanto certi fotogrammi. Quando si cancellano le immagini, tutti i 16 fotogrammi vengono cancellati contemporaneamente.

- 1 Visualizzare l'immagine Multi Burst desiderata da cancellare.
- 2 Premere  /  (Cancella).
- 3 Selezionare [Cancella] e poi premere . Tutti i fotogrammi vengono cancellati.

# Protezione delle immagini

## — Protezione

Questa funzione protegge le immagini contro la cancellazione accidentale.

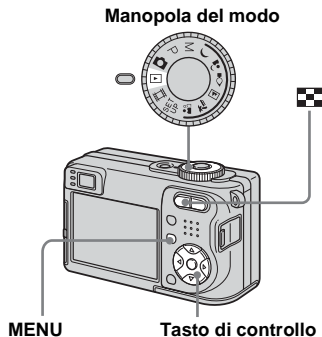

- Tenere presente che la formattazione del “Memory Stick” cancella tutti i dati nel “Memory Stick” anche se le immagini sono protette e queste immagini non possono essere recuperate.
- È probabile che ci voglia un po' di tempo per proteggere le immagini.

*Nel modo ad immagine singola*

- 1** Impostare la manopola del modo su .
- 2** Visualizzare l'immagine che si desidera proteggere con /.
- 3** Premere MENU.  
Appare il menu.
- 4** Selezionare (Proteg.) con / e poi premere .



- 5** Per continuare a proteggere altre immagini, selezionare l'immagine desiderata con / e poi premere .

### Per annullare la protezione

Premere di nuovo al punto **4** o **5**.  
L'indicatore scompare.

*Nel modo dell'indice (a nove immagini/a sedici immagini)*

- 1** Impostare la manopola del modo su e poi premere (Indice) per visualizzare la schermata dell'indice (a nove immagini).

Premere due volte (Indice) per visualizzare una schermata dell'indice a sedici immagini.

- 2** Premere MENU.  
Appare il menu.
- 3** Selezionare (Proteg.) con / e poi premere .
- 4** Selezionare [Selez.] con / e poi premere .
- 5** Selezionare l'immagine che si desidera proteggere con /// e poi premere .

L'indicatore verde appare sull'immagine selezionata.



- 6** Ripetere il punto **5** per proteggere altre immagini.

## 7 Premere MENU.

## 8 Selezionare [OK] con ► e poi premere ●.

L'indicatore  diventa bianco. Le immagini selezionate sono protette.

### Per uscire dalla funzione di protezione

Selezionare [Annulla] al punto 4 o selezionare [Uscita] al punto 8 e poi premere ●.

### Per annullare la protezione singola

Selezionare l'immagine per cui desidera annullare la protezione con ▲/▼/◀/▶ al punto 5 e poi premere ●. L'indicatore  diventa grigio. Ripetere questa operazione per tutte le immagini per cui si desidera annullare la protezione. Premere MENU, selezionare [OK] e poi premere ●.

### Per proteggere tutte le immagini nella cartella

Selezionare [Tutto qs. cart.] al punto 4 e premere ●. Selezionare [Acceso] e poi premere ●.

### Per annullare la protezione di tutte le immagini nella cartella

Selezionare [Tutto qs. cart.] al punto 4 e premere ●. Selezionare [Spento] e poi premere ●.

## Modifica della dimensione dell'immagine

### — Ridimensionamento

È possibile cambiare la dimensione dell'immagine di un'immagine registrata e salvarla come un file nuovo.

È possibile ridimensionare alle seguenti dimensioni:

5M, 3M, 1M, VGA

L'immagine originale è conservata anche dopo aver assegnato un'altra dimensione.

#### Manopola del modo

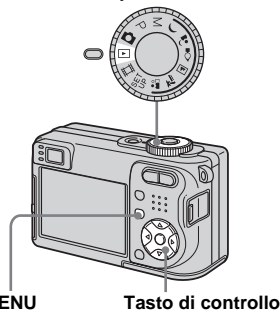

## 1 Impostare la manopola del modo su ►.

## 2 Visualizzare l'immagine che si desidera ridimensionare con ◀/▶.

## 3 Premere MENU.

Appare il menu.

## 4 Selezionare (Ridim.) con ◀/▶ e poi premere ●.

## 5 Selezionare la dimensione desiderata con ▲/▼ e poi premere ●.

L'immagine a cui è stata assegnata un'altra dimensione è registrata come il file più nuovo.

### Per annullare il ridimensionamento

Selezionare [Annulla] al punto 5.

- Non è possibile modificare la dimensione dei filmati o delle immagini Multi Burst.
- Quando si modifica da una dimensione piccola ad una grande, la qualità dell'immagine si deteriora.
- Non è possibile ridimensionare ad una dimensione di immagine di 3:2.
- Quando si ridimensiona un'immagine con rapporto 3:2, le parti nere superiore ed inferiore sono visualizzate sull'immagine.

## Scelta delle immagini da stampare

### — Contrassegno di stampa (DPOF)

È possibile contrassegnare i fermi immagine ripresi con la macchina fotografica che si desidera far stampare. Questa funzione è comoda quando si fanno stampare le immagini in un negozio o si usa una stampante conforme alla norma DPOF (Digital Print Order Format = Formato con ordine di stampa digitale) o una stampante compatibile con PictBridge.

Manopola del modo

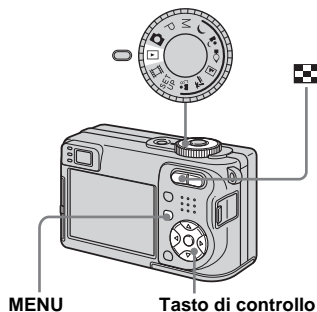

- Non è possibile contrassegnare i filmati.
- Quando si contrassegnano le immagini riprese in modo Multi Burst, tutte le immagini sono stampate su un foglio diviso in 16 pannelli.
- Non è possibile impostare il numero di stampe.

*Nel modo ad immagine singola*

- 1** Impostare la manopola del modo su .
- 2** Visualizzare l'immagine che si desidera contrassegnare con / .
- 3** Premere MENU.  
Appare il menu.
- 4** Selezionare DPOF (DPOF) con e poi premere .

Il contrassegno è indicato sull'immagine visualizzata.



- 5** Per continuare a contrassegnare altre immagini, visualizzare l'immagine desiderata con / e poi premere .

### Per eliminare il contrassegno

Premere di nuovo al punto **4** o **5**. Il contrassegno scompare.

*Nel modo dell'indice (a nove immagini/a sedici immagini)*

- 1** Impostare la manopola del modo su e poi premere (Indice) per visualizzare la schermata dell'indice (a nove immagini).

Premere due volte (Indice) per visualizzare una schermata dell'indice a sedici immagini.

- 2** Premere MENU.  
Appare il menu.
  - 3** Selezionare DPOF (DPOF) con e poi premere .
  - 4** Selezionare [Selez.] con / e poi premere .
- Non è possibile indicare il contrassegno in [Tutto qs. cart.].

- 5** Selezionare l'immagine che si desidera contrassegnare con ▲▼/◀▶ e poi premere ●.



Il contrassegno  verde appare sull'immagine selezionata.



- 6** Per contrassegnare altre immagini, ripetere il punto **5**.

- 7** Premere MENU.

- 8** Selezionare [OK] con ▶ e poi premere ●.

Il contrassegno  diventa bianco.  
L'impostazione del contrassegno  è completata.

### Per eliminare i contrassegni

Selezionare le immagini di cui eliminare il contrassegno con ▲▼/◀▶ al punto **5** e poi premere ●.

### Per eliminare tutti i contrassegni nella cartella

Selezionare [Tutto qs. cart.] al punto **4** e poi premere ●. Selezionare [Spento] e poi premere ●.

### Per uscire dalla funzione del contrassegno

Selezionare [Annulla] al punto **4** o selezionare [Uscita] al punto **8**.

## Collegamento ad una stampante compatibile con PictBridge

Anche se non si ha un computer, è possibile stampare facilmente le immagini riprese con la macchina fotografica collegando la macchina fotografica ad una stampante compatibile con PictBridge. Per la preparazione, si imposta soltanto il collegamento USB sulla schermata SET UP e si collega la macchina fotografica alla stampante con il cavo multiplo USB. Usando una stampante compatibile con PictBridge si stampa facilmente la stampa dell'indice\*.

### PictBridge

\* La funzione con stampa dell'indice potrebbe non essere fornita a seconda della stampante.

- Si consiglia l'uso delle batterie all'idruro di nichel metallico completamente cariche o dell'adattatore CA (non in dotazione) per evitare che l'alimentazione si disattivi mentre la stampa è in corso.

## Preparazione della macchina fotografica

Impostare il modo USB sulla macchina fotografica per collegare la macchina fotografica ad una stampante.

### Manopola del modo

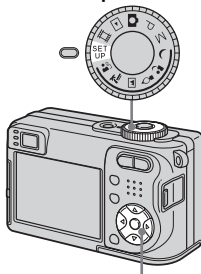

### Tasto di controllo

- 1** Impostare la manopola del modo su SET UP.
- 2** Selezionare (Impostazione 2) con **▼** e poi selezionare [Collegam. USB] con **▲/▼/▶**.
- 3** Selezionare [PictBridge] con **▶/▲** e poi premere **●**.

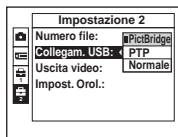

Il modo USB è impostato.

## Collegamento della macchina fotografica alla stampante

Collegare la presa (USB) sulla macchina fotografica e la presa USB sulla stampante con il cavo USB in dotazione e poi accendere la macchina fotografica e la stampante.

La macchina fotografica passa al modo di riproduzione indipendentemente dalla posizione della manopola del modo e un'immagine nella cartella di riproduzione selezionata appare sullo schermo LCD.

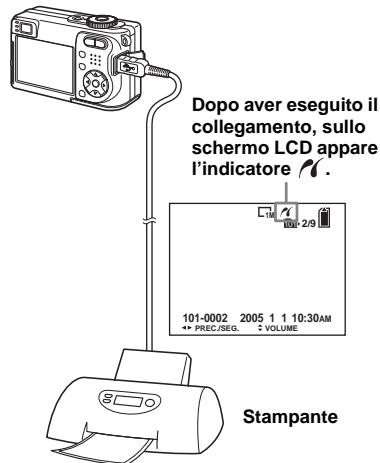

## Quando [Collegam. USB] non è impostato su [PictBridge] nelle impostazioni SET UP

Anche se si accende la macchina fotografica, non è possibile usare la funzione PictBridge. Scollegare il cavo USB e impostare [Collegam. USB] su [PictBridge] (pagina 71).

## Stampa delle immagini

È possibile selezionare l'immagine e stamparla. Impostare la macchina fotografica seguendo il procedimento a pagina 71 e collegare la stampante.

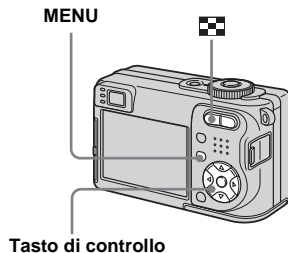

- Non è possibile stampare i filmati.
- Quando si riceve una notifica di errore dalla stampante collegata, l'indicatore lampeggia per circa cinque secondi. Controllare la stampante collegata.

*Nel modo ad immagine singola*

- 1** Visualizzare l'immagine che si desidera stampare con ◀/▶.
- 2** Premere MENU.  
Appare il menu.
- 3** Selezionare (Stampa) con ◀/▶ e poi premere ●.
- 4** Selezionare [Qs. immag.] con ▲/▼ e poi premere ●.

Appare la schermata di impostazione della stampa.

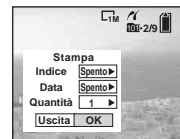

- Le voci di impostazione che la stampante non supporta non possono essere visualizzate.

- 5** Selezionare [Quantità] con ▲/▼, selezionare il numero di fogli con ◀/▶.

È possibile selezionare il numero fino a 20.



## 6 Selezionare [OK] con ▼/► e poi premere ●.

L'immagine viene stampata.  
Non scollegare il cavo multiplo USB mentre l'indicatore  (Non scollegare il cavo multiplo USB) appare sullo schermo LCD.



## Per annullare la stampa

Selezionare [Annulla] al punto **4** o selezionare [Uscita] al punto **6**.

## Per stampare altre immagini

Selezionare l'immagine dopo il punto **6** e poi selezionare [Stampa] con ▲.

## Per stampare tutte le immagini con il contrassegno di stampa (DPOF)

Selezionare [Immag. DPOF] al punto **4**.  
Tutte le immagini con il contrassegno  vengono stampate secondo il numero specificato indipendentemente dall'immagine visualizzata.

## Per inserire la data e l'ora sulle immagini

Selezionare [Data] al punto **5** e poi selezionare il formato della data con ◀/▶. È possibile selezionare da [Gior.&Ora] o [Data]. Quando si sceglie [Data], la data viene inserita nell'ordine impostato in "Impostazione della data e dell'ora" (pagina 18).

Questa funzione potrebbe non essere fornita a seconda della stampante.

*Nel modo dell'indice (a nove immagini/a sedici immagini)*

## 1 Premere (Indice) per visualizzare la schermata dell'indice (a nove immagini).

Premere due volte  (Indice) per visualizzare una schermata dell'indice a sedici immagini.

## 2 Premere MENU.

Appare il menu.

## 3 Selezionare (Stampa) con ► e poi premere ●.

## 4 Selezionare [Selez.] con ◀/▶ e poi premere ●.

## 5 Selezionare l'immagine che si desidera stampare con ▲/▼/◀/► e poi premere ●.

Il contrassegno  appare sull'immagine selezionata.



## 6 Ripetere il punto **5** per stampare altre immagini.

## 7 Premere MENU.

Appare la schermata di impostazione della stampa.

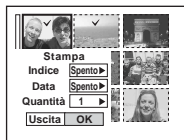

- Le voci di impostazione che la stampante non supporta non possono essere visualizzate.

## 8 Selezionare [Quantità] con ▲/▼, selezionare il numero di fogli con ◀/▶.

È possibile selezionare il numero fino a 20. Viene stampata la quantità specificata di tutte le immagini selezionate.

## 9 Selezionare [OK] con ▼/▶ e poi premere ●.

Le immagini vengono stampate. Non scollegare il cavo USB mentre l'indicatore  appare sullo schermo LCD.

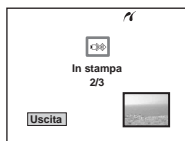

## Per annullare la stampa

Selezionare [Annulla] al punto 4 o selezionare [Uscita] al punto 9.

## Per stampare tutte le immagini con il contrassegno di stampa (DPOF)

Selezionare [Immag. DPOF] al punto 4. Tutte le immagini con il contrassegno  vengono stampate secondo il numero specificato indipendentemente dall'immagine visualizzata.

## Per stampare tutte le immagini nella cartella

Selezionare [Tutto qs. cart.] al punto 4 e poi premere ●.

## Per inserire la data e l'ora sulle immagini

Selezionare [Data] al punto 8 e poi selezionare il formato della data con ◀/▶. È possibile selezionare da [Gior.&Ora] o [Data]. Quando si sceglie [Data], la data viene inserita nell'ordine impostato in "Impostazione della data e dell'ora" (pagina 18).

Questa funzione potrebbe non essere fornita a seconda della stampante.

## Stampa di immagini con indice

È possibile stampare alcune immagini fianco a fianco. Ci si riferisce a questa funzione come ad una stampa dell'indice\*. È anche possibile disporre la quantità specificata della stessa immagine fianco a fianco e stamparle come un'immagine con indice (fare riferimento a "Nel modo ad immagine singola") o disporre una serie di immagini diverse fianco a fianco come un'immagine con indice e stampare il numero specificato di serie (fare riferimento a "Nel modo dell'indice (a nove immagini/a sedici immagini)"). Impostare la macchina fotografica seguendo il procedimento a pagina 71 e collegare la stampante.

\* La funzione con stampa dell'indice potrebbe non essere fornita a seconda della stampante.

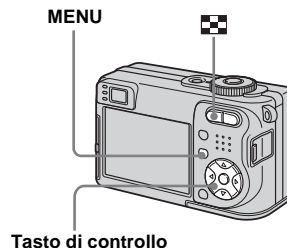

- Non è possibile stampare i filmati.
- Quando si riceve una notifica di errore dalla stampante collegata, l'indicatore  lampeggia per circa cinque secondi. Controllare la stampante collegata.

*Nel modo ad immagine singola*

**1** Visualizzare l'immagine che si desidera stampare con /▶.

**2** Premere MENU.

Appare il menu.

**3** Selezionare  (Stampa) con /▶ e poi premere ●.

**4** Selezionare [Qs. immag.] con ▲/▼ e poi premere ●.

Appare la schermata di impostazione della stampa.



- Le voci di impostazione che la stampante non supporta non possono essere visualizzate.

**5** Selezionare [Indice] con ▲ e poi selezionare [Acceso] con ◀/▶.

**6** Selezionare [Quantità] con ▲/▼, selezionare il numero di fogli disposti fianco a fianco con ◀/▶.

È possibile selezionare il numero fino a 20. È possibile disporre la quantità specificata di un'immagine fianco a fianco.

**7** Selezionare [OK] con ▼/▶ e poi premere ●.

L'immagine viene stampata.

Non scollegare il cavo multiplo USB mentre l'indicatore  (Non scollegare il cavo multiplo USB) appare sullo schermo LCD.



**Per annullare la stampa**

Selezionare [Annulla] al punto **4** o selezionare [Uscita] al punto **7**.

**Per stampare altre immagini**

Selezionare l'immagine dopo il punto **7**. Selezionare [Stampa] con ▲ e poi ripetere dal punto **4**.

**Per stampare tutte le immagini con il contrassegno di stampa (DPOF)**

Selezionare [Immag. DPOF] al punto **4**. Tutte le immagini con il contrassegno  vengono stampate indipendentemente dall'immagine visualizzata.

**Per inserire la data e l'ora sulle immagini**

Selezionare [Data] al punto **6** e poi selezionare il formato della data con ◀/▶. È possibile selezionare da [Gior.&Ora] o [Data]. Quando si sceglie [Data], la data viene inserita nell'ordine impostato in "Impostazione della data e dell'ora" (pagina 18).

Questa funzione potrebbe non essere fornita a seconda della stampante.

- Il numero indicato di immagini potrebbe non adattarsi del tutto su un singolo foglio a seconda della quantità di immagini.

Nel modo dell'indice (a nove immagini/a sedici immagini)



- 1** Premere  (Indice) per visualizzare la schermata dell'indice (a nove immagini).





Premere due volte  (Indice) per visualizzare una schermata dell'indice a sedici immagini.

- 2** Premere MENU.

Appare il menu.

- 3** Selezionare  (Stampa) con  e poi premere .

- 4** Selezionare [Selez.] con  e poi premere .



- 5** Selezionare l'immagine desiderata con // e poi premere .



Il contrassegno  appare sull'immagine selezionata.





- 6** Ripetere il punto **5** per stampare altre immagini.

- 7** Premere MENU.

- 8** Selezionare [Indice] con  e poi selezionare [Acceso] con .

- 9** Selezionare [Quantità] con /, selezionare il numero di serie che si desidera stampare con .

È possibile selezionare il numero fino a 20.

- 10** Selezionare [OK] con / e poi premere .

L'immagine viene stampata.  
Non scollegare il cavo USB mentre l'indicatore  appare sullo schermo LCD.

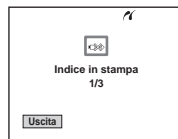

### Per annullare la stampa

Selezionare [Annulla] al punto **4** o selezionare [Uscita] al punto **10**.



### Per stampare tutte le immagini con il contrassegno di stampa (DPOF)

Selezionare [Immag. DPOF] al punto **4**. Tutte le immagini con il contrassegno  vengono stampate indipendentemente dall'immagine visualizzata.

### Per stampare tutte le immagini nella cartella

Selezionare [Tutto qs. cart.] al punto **4** e poi premere .

### Per inserire la data e l'ora sulle immagini

Selezionare [Data] al punto **9** e poi selezionare il formato della data con /. È possibile selezionare da [Gior.&Ora] o [Data]. Quando si sceglie [Data], la data viene inserita nell'ordine impostato in "Impostazione della data e dell'ora" (pagina 18).

Questa funzione potrebbe non essere fornita a seconda della stampante.

## Ripresa di filmati

È possibile riprendere i filmati con il suono usando la macchina fotografica.

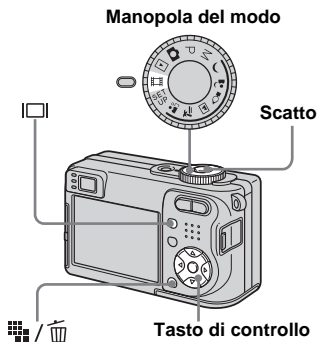

**1** Impostare la manopola del modo su .

**2** Premere  (Dimensione di immagine).

Appare l'impostazione della dimensione di immagine.

**3** Selezionare la dimensione desiderata con  / .

È possibile scegliere da [640(Fine)], [640(Standard)] e [160].

- [640(Fine)] può essere registrato soltanto su "Memory Stick PRO".

**4** Premere completamente in giù il pulsante di scatto.

Sullo schermo appare "REC" e la macchina fotografica inizia a registrare l'immagine e il suono.



- La registrazione si interrompe quando il "Memory Stick" è pieno.

**5** Premere di nuovo completamente in giù il pulsante di scatto per interrompere la registrazione.

### Indicatori durante la ripresa

Gli indicatori sullo schermo non sono registrati.

Ad ogni pressione di , lo stato dello schermo LCD cambia nel seguente modo:  
Indicatori spenti → Schermo LCD spento  
→ Indicatori accesi.

Un istogramma non si visualizza.

Per una descrizione dettagliata degli indicatori, vedere a pagina 124.

### Ripresa dei primi piani (Macro)

Impostare la manopola del modo su  e seguire il procedimento a pagina 28.

### Uso dell'autoscatto

Impostare la manopola del modo su  e seguire il procedimento a pagina 29.



- Non è possibile usare le seguenti funzioni durante la ripresa dei filmati:
  - Cambiamento della scala dello zoom
  - Flash
  - Inserimento della data e dell'ora
- Quando si imposta la dimensione dell'immagine su [640(Fine)] mentre si collega il cavo di collegamento A/V alla presa A/V OUT (MONO), il soggetto non appare sullo schermo LCD. Lo schermo LCD diventa blu.
- Per il tempo di registrazione in ciascun modo di filmato, vedere a pagina 110.

## Visione dei filmati sullo schermo LCD

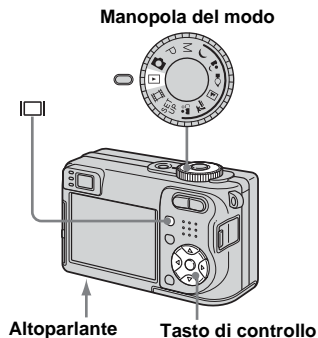
È possibile vedere i filmati sullo schermo LCD con il suono dall'altoparlante.



**1** Impostare la manopola del modo su .

**2** Selezionare l'immagine in movimento desiderata con  .

I filmati con la dimensione dell'immagine [640(Fine)] o [640(Standard)] sono visualizzati sullo schermo intero.



- I filmati con la dimensione [160] sono visualizzati con una dimensione più piccola.

**3** Premere .

Il filmato e il suono sono riprodotti. Durante la riproduzione, sullo schermo appare  (riproduzione).





Barra di riproduzione



**Per interrompere la riproduzione**

Premere di nuovo .

**Per regolare il volume**

Premere / per regolare il volume.

**Per far avanzare o riavvolgere il filmato**

Premere  (ricerca in avanti) o  (ricerca all'indietro) durante la riproduzione.

Per ritornare alla riproduzione normale, premere .

**Indicatori durante la visione dei filmati**

Ad ogni pressione di , lo stato dello schermo cambia nel seguente modo:

Indicatori spenti → Schermo LCD spento  
→ Indicatori accesi.

Un istogramma non si visualizza.

Per una descrizione dettagliata degli indicatori, vedere a pagina 126.

- Il procedimento per vedere i filmati su un televisore è lo stesso di quello per vedere i fermi immagine (pagina 39).
- Le immagini in movimento registrate con modelli Sony precedenti possono anche essere visualizzate in una dimensione più piccola.





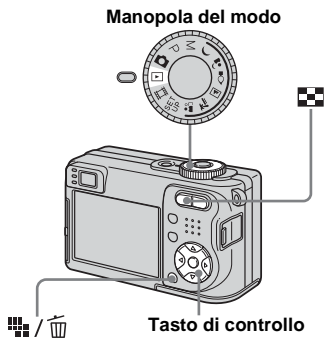



## Cancellazione dei filmati

È possibile cancellare i filmati indesiderati.



- Non è possibile cancellare i filmati protetti.
- Tenere presente che non è possibile ripristinare i filmati cancellati.













*Nel modo ad immagine singola*

- 1** Impostare la manopola del modo su .
- 2** Visualizzare il filmato che si desidera cancellare con /.
- 3** Premere  /  (Cancella).  
A questo punto il filmato non è ancora stato cancellato.
- 4** Selezionare [Cancella] con  e poi premere .
- Appare il messaggio “Accesso” e il filmato è stato cancellato.
- 5** Per continuare a cancellare un altro filmato, visualizzare il filmato che si desidera cancellare con / e poi ripetere il punto **4**.

### Per annullare la cancellazione

Selezionare [Uscita] al punto **4** o **5**.

*Nel modo dell'indice (a nove immagini/a sedici immagini)*

- 1** Impostare la manopola del modo su  e poi premere  (Indice) per visualizzare la schermata dell'indice (a nove immagini).
- Premere due volte  (Indice) per visualizzare una schermata dell'indice a sedici immagini.
- 2** Premere  /  (Cancella).
- 3** Selezionare [Selez.] con / e poi premere .
- 4** Selezionare il filmato che si desidera cancellare con /// e poi premere .

L'indicatore verde  (Cancella) appare sul filmato selezionato.



A questo punto il filmato non è ancora stato cancellato.

- 5** Per cancellare un altro filmato, ripetere il punto **4**.

**6** Premere / (Cancella).

**7** Selezionare [OK] con e poi premere .

Appare il messaggio “Accesso” e il filmato è stato cancellato.

### Per annullare la cancellazione

Selezionare [Uscita] al punto **3** o **7**.

### Per cancellare tutte le immagini nella cartella

Selezionare [Tutto qs. cart.] al punto **3** e poi premere . Selezionare [OK] con e poi premere . Per annullare la cancellazione, selezionare [Annulla] con e poi premere .

## Montaggio dei filmati

È possibile montare i filmati o cancellare le parti dei filmati che non sono necessarie. Questa è la funzione consigliata da usare quando la capacità del “Memory Stick” è insufficiente o quando si allegano i filmati ai messaggi di e-mail.

Tenere presente che il filmato originale viene cancellato quando lo si monta.

### I numeri di file assegnati quando si montano i filmati

Ai filmati montati vengono assegnati dei numeri nuovi e sono registrati come i file più nuovi nella cartella di registrazione selezionata. Il filmato originale viene cancellato e quel numero è saltato.

<Esempio> Montaggio di un filmato con il numero 101\_0002

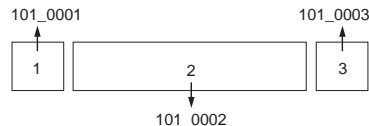

#### 1. Montaggio della scena A.

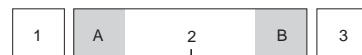

Punto di divisione 101\_0002

#### 2. Montaggio della scena B.

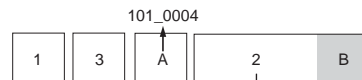

Punto di divisione 101\_0005

#### 3. Cancellazione delle scene A e B se queste non sono necessarie.

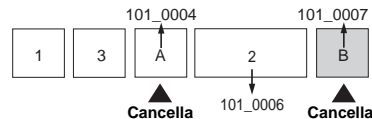

#### 4. Rimangono soltanto le scene desiderate.

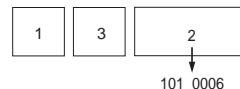



Manopola del modo

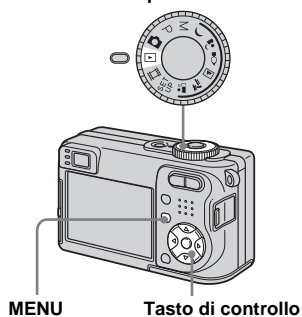

- 1** Impostare la manopola del modo su .
  - 2** Selezionare il filmato che si desidera montare usando / .
  - 3** Premere MENU.  
Appare il menu.
  - 4** Selezionare (Dividi) con e poi premere . In seguito selezionare [OK] con e poi premere .
- La riproduzione del filmato inizia.

## **5** Stabilire un punto di montaggio.

Premere il centro al punto di montaggio desiderato.



Quando si desidera regolare il punto di montaggio, usare [/ ] (avanzamento/riavvolgimento del fotogramma) e regolare il punto di montaggio usando / . Se si desidera cambiare il punto di montaggio, selezionare [Annulla]. La riproduzione del filmato ricomincia.

## **6** Quando si è stabilito il punto di montaggio, selezionare [OK] con / e premere .

## **7** Selezionare [OK] con e poi premere .

Il filmato è montato.

## Per annullare il montaggio

Selezionare [Uscita] al punto **5** o **7**. Il filmato riappare sullo schermo.

- Non è possibile montare le seguenti immagini.
  - Fermi immagine
  - Filmati non abbastanza lunghi da montare
  - Filmati protetti
- Non è possibile ripristinare i file dopo averli montati.
- Il filmato originale viene cancellato quando lo si monta.
- I filmati montati vengono registrati come i file più nuovi nella cartella di registrazione selezionata.

## Copia delle immagini sul computer — Per gli utenti Windows

### Ambiente consigliato per il computer

**OS:** Microsoft Windows 98, Windows 98SE, Windows 2000 Professional, Windows Millennium Edition, Windows XP Home Edition o Windows XP Professional

Il suddetto sistema operativo deve essere installato in fabbrica. Il funzionamento non è garantito in un ambiente aggiornato ai sistemi operativi descritti sopra o in un ambiente ad avvio multiplo.

**CPU:** MMX Pentium 200 MHz o più veloce

**Connettore USB:** Fornito di serie

**Display:** 800 × 600 punti o più High Color (colore a 16 bit, 65.000 colori) o più

- Questa macchina fotografica è compatibile con Hi-Speed USB (compatibile con USB 2.0).
- Il collegamento con un'interfaccia USB che è compatibile con Hi-Speed USB (compatibile con USB 2.0) consente il trasferimento avanzato (trasferimento ad alta velocità).
- Se si collegano contemporaneamente due o più apparecchi USB ad un singolo computer, alcuni apparecchi, inclusa la macchina fotografica, possono non funzionare a seconda del tipo di apparecchio USB.

- Le operazioni non sono garantite quando si usa un hub USB.
- Le operazioni non sono garantite per tutti gli ambienti di computer consigliati che sono menzionati sopra.

### Modo USB

Ci sono due modi per un collegamento USB quando si collega ad un computer, i modi [Normale] e [PTP]\*. L'impostazione standard è il modo [Normale]. Questa sezione descrive il modo [Normale] come esempio.

\* Compatibile con Windows XP. Quando si effettua il collegamento ad un computer, soltanto i dati nella cartella selezionata dalla macchina fotografica vengono copiati sul computer. Per selezionare la cartella, seguire il procedimento a pagina 62.

### Comunicazione con il computer

Quando il computer riprende dal modo di interruzione o sospensione, la comunicazione tra la macchina fotografica e il computer può non ristabilirsi contemporaneamente.

### Quando un connettore USB non è fornito sul computer

Quando non è fornito né un connettore USB né una fessura per "Memory Stick", è possibile copiare le immagini usando un dispositivo supplementare. Per i dettagli vedere il sito Web Sony.  
<http://www.sony.net/>

## Contenuto del CD-ROM

### ■ Driver USB

Questo driver è necessario per collegare la macchina fotografica ad un computer. Quando si usa Windows XP, non è necessario installare il driver USB.

### ■ Picture Package

Questa applicazione serve per trasferire facilmente le immagini dalla macchina fotografica ad un computer. Consente anche di utilizzare le varie funzioni. Quando si installa "Picture Package", anche il driver USB viene installato contemporaneamente.

- Le operazioni necessarie possono variare a seconda del proprio sistema operativo.
- **Chiudere tutte le applicazioni in funzione sul computer prima di installare il driver USB e l'applicazione.**
- Quando si usa Windows XP o Windows 2000, fare la richiesta di collegamento come amministratore (Administrator).



## Installazione del driver USB

Quando si usa Windows XP, non è necessario installare il driver USB.

Quando il driver USB è installato, non è necessario installare il driver USB.

### 1 Accendere il computer ed inserire il CD-ROM (in dotazione) nel drive del CD-ROM.

**A questo punto non collegare la macchina fotografica al computer.**

Appare la schermata del menu di installazione. Se non appare, fare doppio clic su  (My Computer) →  (PICTUREPACKAGE) in quell'ordine.

- Se si intende usare il software applicativo “Picture Package”, cliccare su [Picture Package]. Il driver USB viene installato quando si installa “Picture Package” (pagina 89).
- **Quando il computer è usato, chiudere tutti i software applicativi prima di installare il driver USB.**

### 2 Cliccare su [USB Driver] sulla schermata del titolo.

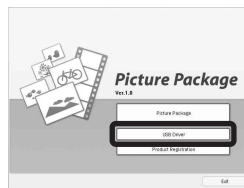

Appare la schermata “InstallShield Wizard” (Installazione guidata InstallShield).

### 3 Cliccare su [Next].



L'installazione del driver USB inizia. Quando l'installazione è terminata, la schermata informa dell'aver avuto completamento.

### 4 Cliccare su [Yes, I want to restart my computer now] (Sì, desidero riavviare il computer ora) e poi cliccare su [Finish].

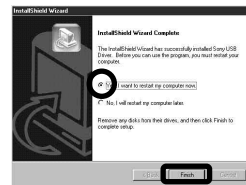

Il computer si riavvia. A quel punto è possibile stabilire il collegamento USB.

### 5 Rimuovere il CD-ROM.

## Collegamento della macchina fotografica al computer

- 1** Inserire il “Memory Stick” con le immagini che si desiderano copiare nella macchina fotografica.

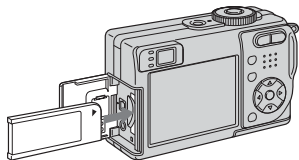

- Usare le batterie all'idruro di nichel metallico completamente cariche o l'adattatore CA (in dotazione). Se si tenta di copiare i file di immagini usando le batterie con poca carica rimanente, le batterie potrebbero esaurirsi, causando la mancata riuscita della copia o una probabile alterazione dei dati.

- 2** Impostare la manopola del modo su . Accendere il computer e la macchina fotografica.

- È anche possibile eseguire questa operazione quando la manopola del modo è impostata su SET UP.

- 3** Collegare il cavo USB (in dotazione) alla presa  (USB) della macchina fotografica.

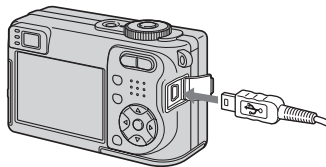

- 4** Collegare il cavo USB al computer.

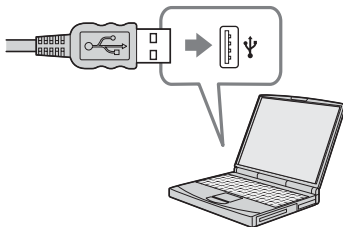

- Quando si usa un computer desktop, si consiglia di collegare il cavo USB al connettore USB sul pannello posteriore.

- Quando si usa Windows XP, sul desktop appare automaticamente la schermata di guida della riproduzione automatica. Procedere a pagina 86.

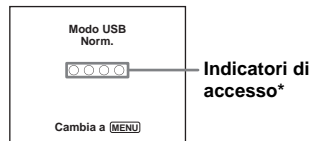

Sullo schermo LCD della macchina fotografica appare “Modo USB Norm.”. Quando si stabilisce un collegamento USB la prima volta, il computer avvia automaticamente il programma usato per riconoscere la macchina fotografica. Attendere un momento.

- \* Durante la comunicazione gli indicatori di accesso diventano rossi. Non azionare il computer finché gli indicatori di accesso diventano bianchi.

- Se “Modo USB Norm.” non appare al punto **4**, premere MENU, selezionare [Collegam. USB] ed impostarlo su [Normale].

## ■ Scollegamento del cavo USB, rimozione del “Memory Stick” o spegnimento della macchina fotografica durante un collegamento USB

Per gli utenti di Windows 2000, Me o XP

- 1 Fare doppio clic su  sulla barra delle applicazioni.



Fare doppio clic a sinistra

- 2 Cliccare su  (Sony DSC) e poi cliccare su [Stop].
- 3 Confermare il dispositivo sulla finestra di conferma e poi cliccare su [OK].
- 4 Cliccare su [OK].  
Il punto 4 non è necessario per gli utenti di Windows XP.
- 5 Scollegare il cavo multiplo USB, rimuovere il “Memory Stick” o spegnere la macchina fotografica.

### Per gli utenti di Windows 98 o 98SE

Confermare che gli indicatori di accesso (pagina 84) sullo schermo siano diventati bianchi ed eseguire soltanto il punto 5 sopra.

## Copia delle immagini

– Windows 98/98SE/2000/Me

- 1 Fare doppio clic su [My Computer] e poi fare doppio clic su [Removable Disk].

Appare il contenuto del “Memory Stick” inserito nella macchina fotografica.

- Questa sezione descrive un esempio per copiare le immagini sulla cartella “My Documents”.
- Quando l'icona “Removable Disk” non è visualizzata, vedere a pagina 86.
- Quando si usa Windows XP, vedere a pagina 86.

- 2 Fare doppio clic su [DCIM] e poi fare doppio clic sulla cartella in cui sono memorizzati i file di immagine che si desiderano copiare.
- 3 Cliccare con il pulsante destro sul file di immagine per visualizzare il menu e poi selezionare [Copy] dal menu.

- 4 Fare doppio clic sulla cartella [My Documents] e cliccare con il pulsante destro sulla finestra “My Documents” per visualizzare il menu e poi selezionare [Paste] dal menu.

I file di immagine sono copiati sulla cartella “My Documents”.

## Quando esiste un'immagine con lo stesso nome di file nella cartella di destinazione per la copia

Appare il messaggio di conferma per la sovrascrittura. Quando si sovrascrive sull'immagine esistente con quella nuova, il file originale viene cancellato.

### Per cambiare il nome di file

Per copiare un file di immagine sul computer senza sovrascriverlo, cambiare il nome del file al nome desiderato e poi copiare il file di immagine. Tuttavia, tenere presente che se si cambia il nome di file, si potrebbe non essere in grado di riprodurre quell'immagine con la macchina fotografica. Per riprodurre le immagini con la macchina fotografica, eseguire l'operazione a pagina 89.

## Quando non è visualizzata l'icona di disco rimovibile

- 1 Cliccare con il pulsante destro su [My Computer] per visualizzare il menu e poi cliccare su [Properties].  
Appare la schermata “System Properties”.
- 2 Visualizzare [Device Manager].
  - ① Cliccare su [Hardware].
  - ② Cliccare su [Device Manager].
    - Per gli utenti di Windows 98, 98SE, Me, il punto ① non è necessario. Cliccare sulla scheda [Device Manager].
- 3 Se si visualizza [Sony DSC], cancellarlo.
  - ① Cliccare su [Sony DSC].
  - ② Cliccare su [Uninstall].  
Appare la schermata “Confirm Device Removal” (Conferma rimozione del dispositivo).
    - Per gli utenti di Windows 98, 98SE, Me, cliccare su [Remove].
  - ③ Cliccare su [OK].  
Il dispositivo è cancellato.

Tentare di nuovo l'installazione del driver USB usando il CD-ROM (pagina 83).

## – Windows XP

### Copia delle immagini usando la schermata di guida della riproduzione automatica di Windows XP

- 1 **Eseguire un collegamento USB (pagina 84). Cliccare su [Copy pictures to a folder on my computer using Microsoft Scanner and Camera Wizard] (Copia le immagini su una cartella del computer usando la schermata di guida Microsoft per scanner e macchina fotografica) e poi cliccare su [OK].**

Appare la schermata “Scanner and Camera Wizard” (Schermata di guida per scanner e macchina fotografica).

- 2 **Cliccare su [Next].**

Le immagini memorizzate nel “Memory Stick” sono visualizzate.

- 3 **Cliccare sulla casella di spunta delle immagini che non si desiderano copiare sul computer per rimuovere il segno di spunta e poi cliccare su [Next].**

Appare la schermata “Picture Name and Destination” (Nome della foto e destinazione).

- 4 **Selezionare un nome e una destinazione per le proprie foto e poi cliccare su [Next].**

La copia delle immagini inizia. Quando la copia è completata, appare la schermata “Other Options” (Altre opzioni).

- 5 **Cliccare su [Nothing. I'm finished working with these pictures] (Niente. Ho terminato di lavorare con queste foto) e poi cliccare su [Next].**

Appare la schermata “Completing the Scanner and Camera Wizard” (Completamento della schermata di guida per scanner e macchina fotografica).

- 6 **Cliccare su [Finish].**

La schermata di guida si chiude.

- Per continuare a copiare altre immagini, seguire il procedimento indicato in **1** a pagina 85 per scollegare il cavo USB e ricollegarlo. Poi eseguire di nuovo il procedimento dal punto **1**.

### 1 Cliccare su [Start] e poi cliccare su [My Documents].

Il contenuto della cartella "My Documents" è visualizzato.

- Questa sezione descrive il procedimento per vedere le immagini copiate nella cartella "My Documents".
- Quando non si usa Windows XP, fare doppio clic su [My Documents] sul desktop.

### 2 Fare doppio clic sul file di immagine desiderato.

L'immagine è visualizzata.

I file di immagine registrati con la macchina fotografica sono raggruppati in cartelle nel "Memory Stick".

### Esempio: quando si vedono le cartelle su Windows XP

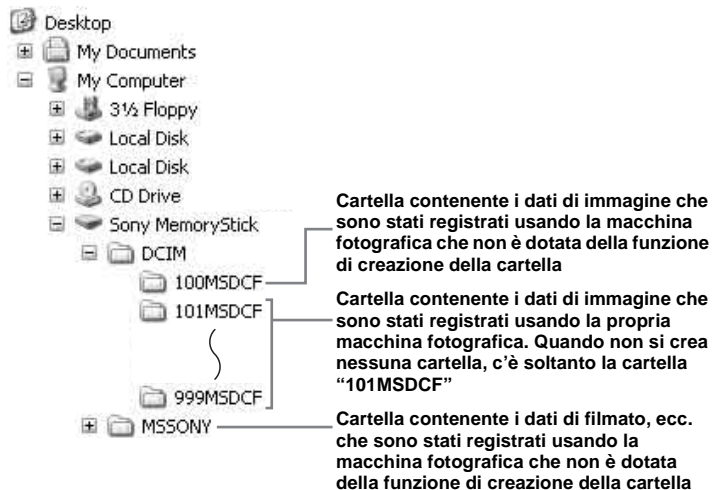

- Non è possibile registrare le immagini sulle cartelle "100MSDCF" o "MSSONY". Le immagini in queste cartelle sono disponibili soltanto per la visione.
- Per maggiori informazioni sulla cartella, vedere le pagine 47 e 62.

| <b>Cartella</b>             | <b>Nome del file</b> | <b>Significato del file</b>  |
|-----------------------------|----------------------|--|
| 101MSDCF fino a<br>999MSDCF | DSC0□□□□.JPG         | <ul style="list-style-type: none"> <li>• File di fermi immagine ripresi in               <ul style="list-style-type: none"> <li>– Modo normale (pagina 24)</li> <li>– Modo di trasmissione a raffiche (pagina 59)</li> <li>– Modo Multi Burst (pagina 60)</li> </ul> </li> </ul> |
|                             | MOV0□□□□.MPG         | <ul style="list-style-type: none"> <li>• File dei filmati (pagina 77)</li> </ul>   |
|                             | MOV0□□□□.THM         | <ul style="list-style-type: none"> <li>• File di immagine con indice registrati simultaneamente nel modo del filmato (pagina 77)</li> </ul>  |

- □□□□ indica qualsiasi numero nel campo di variazione da 0001 a 9999.
- Le parti numeriche di un file di filmato registrato nel modo di filmato e il suo corrispondente file di immagine dell'indice sono identiche.



*Visione dei file di immagine dopo averli copiati su un computer con la macchina fotografica*

Quando un file di immagine copiato su un computer non rimane più in un "Memory Stick", è possibile rivedere quell'immagine sulla macchina fotografica copiando il file di immagine nel computer su un "Memory Stick".

- Il punto **1** non è necessario quando il nome di file impostato con la macchina fotografica non è stato cambiato.
- Si potrebbe non essere in grado di riprodurre alcune immagini a seconda della dimensione dell'immagine.
- Quando un'immagine di file è stata elaborata da un computer o quando il file di immagine è stato registrato usando un modello diverso da questa macchina fotografica, la riproduzione sulla macchina fotografica non è garantita.
- Quando appare il messaggio di conferma per la sovrascrittura, immettere un numero diverso al punto **1**.
- Quando non c'è una cartella, prima creare una cartella con la macchina fotografica e poi copiare il file di immagine (pagina 47).

## **1** Cliccare a destra sul file di immagine e poi cliccare su [Rename]. Cambiare il nome di file a "DSC0□□□□".

Immettere un numero da 0001 a 9999 per □□□□.

- Potrebbe visualizzarsi un'estensione a seconda delle impostazioni del computer. L'estensione per i fermi immagine è JPG e l'estensione per i filmati è MPG. Non cambiare l'estensione.

## **2** Copiare il file di immagine sulla cartella "Memory Stick".

- ① Cliccare a destra sul file di immagine e poi cliccare su [Copy].
- ② Selezionare e fare doppio clic sulla cartella [DCIM] da [Removable Disk] o [Sony MemoryStick] in [My Computer].
- ③ Cliccare a destra sulla cartella [□□□MSDCF] nella cartella [DCIM] e cliccare su [Paste].  
□□□ indica qualsiasi numero nel campo di variazione da 100 a 999.

*Installazione di "Picture Package"*

**"Picture Package" è soltanto per i computer Windows.**

È possibile usare il software "Picture Package" sul proprio computer Windows per copiare, vedere e modificare le immagini riprese con la macchina fotografica. Quando si installa "Picture Package", anche il driver USB viene installato contemporaneamente.

- Quando il computer è usato, chiudere tutti i software applicativi prima di installare "Picture Package".

## **Per l'ambiente del computer**

Per l'ambiente operativo di base Windows, vedere a pagina 82. Altri requisiti del sistema sono i seguenti.

**Software:** Macromedia Flash Player 6.0 o successivo, Windows Media Player 7.0 o successivo, DirectX 9.0b o successivo  
**Scheda audio:** scheda audio stereo a 16-bit con altoparlanti

**Memoria:** 64 MB o più (si consigliano 128 MB o più.)

**Disco rigido:** Spazio sul disco necessario per l'installazione: circa 200 MB

**Display:** Una scheda video dotata di 4 MB VRAM (compatibile con il driver Direct Draw)

- Quando si creano automaticamente le proiezioni di diapositive (pagina 93), è necessaria una CPU Pentium III 500 MHz o più veloce.
- Questo software è compatibile con la tecnologia DirectX. Per l'uso "DirectX" deve essere installato.
- È necessario un ambiente separato per il funzionamento del dispositivo di registrazione in modo da poter scrivere sui CD-R.

## 1 Accendere il computer ed inserire il CD-ROM (in dotazione) nel drive del CD-ROM.

Appare la schermata del menu di installazione.

- Se non si è ancora installato il driver USB (pagina 83), non collegare la macchina fotografica al computer prima di installare il software "Picture Package" (tranne che per Windows XP).

## 2 Cliccare su [Picture Package].

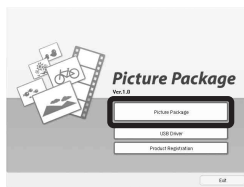

Appare la schermata "Choose Setup Language" (Scegliere la lingua di impostazione).

## 3 Selezionare la lingua desiderata e poi cliccare su [Next].



- Questa sezione descrive la schermata inglese.

## 4 Cliccare su [Next].

Appare la schermata "License Agreement" (contratto di licenza). Leggere attentamente il contratto. Se si accettano le condizioni del contratto, spuntare la casella di spunta "I accept the terms of the license agreement" (Accetto le condizioni del contratto di licenza) e cliccare su [Next].



## 5 Cliccare su [Next].

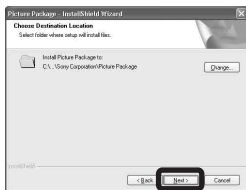

## 6 Cliccare su [Install] sulla schermata del "Ready to Install the Program" (Pronto per installare il programma).

L'installazione si avvia.

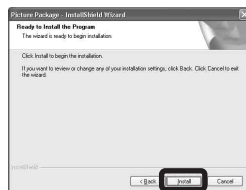

Se appare la schermata "Welcome to setup for Direct X" (Benvenuti all'impostazione per Direct X) dopo aver installato il software applicativo, seguire le istruzioni.

## 7 Confermare se la casella di spunta di "Yes, I want to restart my computer now" (Sì, desidero riavviare il computer ora) e poi cliccare su [Finish].

Il computer si riavvia.



Le icone di rapido accesso di "Picture Package Menu" e "Picture Package destination Folder" sono visualizzate.

## 8 Rimuovere il CD-ROM.

*Copia delle immagini con "Picture Package"*

**Collegare la macchina fotografica e il computer con il cavo USB.**

"Picture Package" si avvia automaticamente e le immagini sono copiate automaticamente sul computer. Dopo che le immagini sono copiate, il "Picture Package Viewer" si avvia e le immagini copiate si visualizzano.

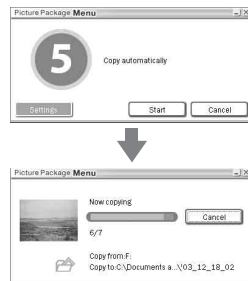

- Normalmente le cartelle "Picture Package" e "Date" sono create all'interno della cartella "My Picture" e tutti i file di immagine registrati con la macchina fotografica vengono copiati in queste cartelle.
- Windows XP è impostato in modo che la schermata di guida della riproduzione automatica dell'OS si attivi. Se si disattiva la schermata di guida della riproduzione automatica dell'OS, annullare la l'attivazione usando [Settings] sul "Picture Package Menu."

- Se “Picture Package” non può copiare automaticamente le immagini, avviare il “Picture Package Menu” e controllare [Settings] in [Copy automatically].

## Uso di “Picture Package”

Avviare il “Picture Package Menu” (Menu di Picture Package) sul desktop per usare le varie funzioni.

- La schermata iniziale può differire a seconda del computer. È possibile cambiare l’ordine di visualizzazione del menu secondo il proprio gusto cliccando su [Settings] nell’angolo in basso a destra dello schermo.
- Per i dettagli sull’uso del software applicativo, cliccare su ⓘ nell’angolo in alto a destra di ciascuna schermata per visualizzare la guida in linea.

**L’assistenza tecnica di “Picture Package” è fornita dal centro di assistenza per gli utenti Pixela. Per maggiori informazioni, consultare le informazioni allegate al CD-ROM.**

## Visione delle immagini su un computer

Cliccare su [Viewing video and pictures on PC] (Visione del video e delle foto sul PC) sul lato sinistro della schermata e poi cliccare su [Viewing video and pictures on PC] (Visione del video e delle foto sul PC) nell’angolo in basso a destra della schermata.

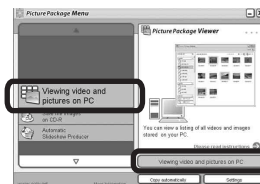

Appare la schermata usata per vedere le immagini.

## Memorizzazione delle immagini su un CD-R

Cliccare su [Save the images on CD-R] (Salva le immagini su CD-R) sul lato sinistro della schermata e poi cliccare su [Save the images on CD-R] (Salva le immagini su CD-R) nell'angolo in basso a destra della schermata.

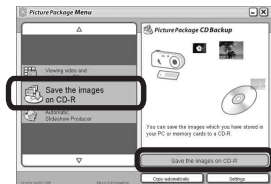

Appare la schermata usata per memorizzare le immagini su un CD-R.

- Per memorizzare le immagini su un CD-R è necessario un drive del CD-R. Per ulteriori informazioni sui drive compatibili, consultare la seguente home page del centro di assistenza per gli utenti Pixela.  
<http://www.ppackage.com/>

## Creazione di una proiezione di diapositive

Cliccare su [Automatic Slideshow Producer] (Produttore automatico per proiezione di diapositive) sul lato sinistro della schermata e poi cliccare su [Automatic Slideshow Producer] (Produttore automatico per proiezione di diapositive) nell'angolo in basso a destra della schermata.

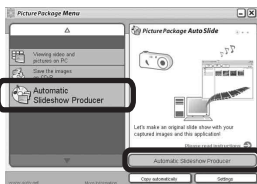

Appare la schermata usata per creare una proiezione di diapositive.

## Copia delle immagini sul computer — Per gli utenti Macintosh

### Ambiente consigliato per il computer

**OS:** Mac OS 9.1, 9.2 o Mac OS X (v10.0/v10.1/v10.2/v10.3)

Il suddetto sistema operativo deve essere installato in fabbrica.

**Connettore USB:** Fornito di serie

- Se si collegano contemporaneamente due o più apparecchi USB ad un singolo computer, alcuni apparecchi, inclusa la macchina fotografica, possono non funzionare a seconda del tipo di apparecchio USB.
- Le operazioni non sono garantite quando si usa un hub USB.
- Le operazioni non sono garantite per tutti gli ambienti di computer consigliati che sono menzionati sopra.

### Modo USB

Ci sono due modi per un collegamento USB quando si collega ad un computer, i modi [Normale] e [PTP]\*. L'impostazione standard è il modo [Normale]. Questa sezione descrive il modo [Normale] come esempio.

\* Compatibile soltanto con Mac OS X. Quando si effettua il collegamento ad un computer, soltanto i dati nella cartella selezionata dalla macchina fotografica vengono copiati sul computer. Per selezionare la cartella, seguire il procedimento a pagina 62.

## Comunicazione con il computer

Quando il computer riprende dal modo di interruzione o sospensione, la comunicazione tra la macchina fotografica e il computer può non ristabilirsi contemporaneamente.

### Quando un connettore USB non è fornito sul computer

Quando non è fornito né un connettore USB né una fessura per "Memory Stick", è possibile copiare le immagini usando un dispositivo supplementare. Per i dettagli vedere il sito Web Sony.

<http://www.sony.net/>

### 1 Collegamento della macchina fotografica al computer

Per i dettagli vedere a pagina 84.

### Scollegamento del cavo USB, rimozione del "Memory Stick" o spegnimento della macchina fotografica durante un collegamento USB

Trascinare l'icona del drive o l'icona del "Memory Stick" sull'icona "Trash" e poi rimuovere il cavo USB o rimuovere il "Memory Stick" o spegnere la macchina fotografica.

- Se si usa Mac OS X v10.0, rimuovere il cavo USB, ecc., dopo aver spento il computer.

### 2 Copia delle immagini

- 1 Fare doppio clic sull'icona appena riconosciuta sul computer.  
Appare il contenuto del "Memory Stick" inserito nella macchina fotografica.
- 2 Fare doppio clic su [DCIM].
- 3 Fare doppio clic sulla cartella in cui sono memorizzate le immagini che si desiderano copiare.
- 4 Trascinare i file di immagine sull'icona dell'hard disk.  
I file di immagine sono copiati sull'hard disk.

- Per i dettagli sulla posizione di memorizzazione delle immagini e sui nomi dei file, vedere a pagina 87.

### 3 Visione delle immagini sul computer

- 1 Fare doppio clic sull'icona dell'hard disk.
  - 2 Fare doppio clic sul file di immagine desiderato nella cartella contenente i file copiati.  
Il file di immagine si apre.
- Non è possibile usare "Picture Package" con Macintosh.

## Uso di "ImageMixer VCD2"

**"ImageMixer VCD2" è soltanto per i computer Macintosh (Mac OS X (v10.1.5) o successivo).**

Usando l'"ImageMixer VCD2" sul CD-ROM in dotazione con la macchina fotografica, è possibile creare un CD Video usando i materiali di immagine e di filmato che sono memorizzati nel computer. È possibile creare un file di immagine che è compatibile con la funzione di creazione del CD Video di Toast prodotto da Roxio (non in dotazione).

- Quando il computer è usato, chiudere tutti i software applicativi prima di installare "ImageMixer VCD2".

L'assistenza tecnica di "ImageMixer VCD2" è fornita dal centro di assistenza per gli utenti Pixela. Per maggiori informazioni, consultare le informazioni allegate al CD-ROM.

## Ambiente del computer necessario

**OS:** Mac OS X (v10.1.5 o successivo)

Il suddetto sistema operativo deve essere installato in fabbrica.

**CPU:** Serie iMac, eMac, iBook, PowerBook, Power Mac G3/G4

**Memoria:** 128 MB o più (si consiglia 256 MB o più.)

**Disco rigido:** Spazio sul disco necessario per l'installazione: circa 250 MB

**Display:** 1024 × 768 punti o più, 32.000 colori o più

- QuickTime 4 o successivo deve essere preinstallato in fabbrica. (Si consiglia QuickTime 5.)
- Le operazioni non sono garantite per tutti gli ambienti di computer consigliati che sono menzionati sopra.

## 1 Installazione di “ImageMixer VCD2”

- 1 Accendere il computer.
  - Le impostazioni del display devono essere 1024 × 768 punti o superiore e 32.000 colori o superiore.
- 2 Inserire il CD-ROM (in dotazione) nel drive del CD-ROM.
- 3 Fare doppio clic sull'icona del CD-ROM.
- 4 Copiare il file [IMXINST.SIT] nella cartella [MAC] sull'icona del disco rigido.
- 5 Fare doppio clic sul file [IMXINST.SIT] nella cartella su cui è stato copiato.
- 6 Fare doppio clic sul file estratto [ImageMixer VCD2\_Install].
- 7 Dopo che è apparsa la schermata di informazioni sull'utente, immettere il nome e la password desiderati. L'installazione del software si avvia.

## 2 Creazione di un CD Video

- 1 Aprire la cartella [ImageMixer] in [Application].
- 2 Cliccare su [ImageMixer VCD2].
- 3 Cliccare su [Video CD].  
Il modo del videodisco si avvia.
  - Non è possibile creare un Video DVD.

- 4 Selezionare la cartella in cui sono memorizzate le immagini desiderate.
    - ① Selezionare la cartella desiderata sul quadro sinistro e poi cliccare su [Add]. La cartella selezionata si sposta sul quadro destro.
    - ② Cliccare su [Next].
  - 5 Impostare lo sfondo del menu, i tasti, i titoli, ecc. e poi cliccare su [Next]. Confermare l'impostazione secondo le proprie preferenze.
  - 6 Confermare l'anteprima del file del CD Video.
    - ① Cliccare sul file che si desidera vedere in anteprima sul quadro sinistro.
    - ② Cliccare su [▶] per vedere in anteprima il file.
  - 7 Cliccare su [Next] e immettere il nome del disco e la sua destinazione. La preparazione per memorizzare il file su un CD-R è completata.
- “ImageMixer VCD2” può creare soltanto l'immagine del disco per memorizzare l'immagine di file su un CD-R nel formato di CD Video. Per creare un CD Video è necessario Toast prodotto da Roxio (non in dotazione).

## Soluzione dei problemi

Se si sperimentano dei problemi con la macchina fotografica, tentare le seguenti soluzioni.

- 1 Prima controllare le voci nelle seguenti tabelle. **Se sullo schermo appaiono le visualizzazioni di codice "C:□□:□□", la funzione del display di autodiagnosi è operativa (pagina 109).**

- 2 Se la macchina fotografica non funziona ancora correttamente, premere il tasto RESET sul fondo della macchina fotografica usando un oggetto a punta fine e poi riaccenderla. (Tutte le impostazioni incluse la data e l'ora vengono cancellate.)

- 3 Se la macchina fotografica non funziona ancora correttamente, rivolgersi al rivenditore Sony o ad un centro locale autorizzato di assistenza Sony.

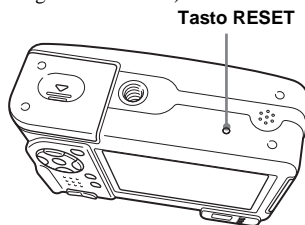



## Batteria e alimentazione

| Sintomo  | Causa  | Soluzione  |
|--|--|--|
| <b>L'indicatore di batteria rimanente è sbagliato o è visualizzato l'indicatore di sufficiente batteria rimanente, ma l'energia si esaurisce immediatamente.</b> | <ul style="list-style-type: none"><li>• La macchina fotografica è stata usata in un luogo molto freddo.</li><li>• Le batterie sono scariche.</li><li>• I contatti delle batterie o i terminali sul coperchio delle batterie sono sporchi.</li><li>• Si è verificato l'effetto della memoria nelle batterie all'idruro di nichel metallico (pagina 13).</li><li>• Si è verificato uno scarto nel tempo rimanente sulla batteria.</li><li>• Le batterie sono fuori uso (pagina 120).</li></ul> | <ul style="list-style-type: none"><li>→ Vedere a pagina 117.</li><li>→ Installare delle batterie cariche (pagina 13).</li><li>→ Pulirli con un panno asciutto (pagina 13).</li><li>→ Caricare le batterie soltanto dopo aver consumato la carica esistente per correggerla.</li><li>→ Caricare le batterie soltanto dopo aver consumato la carica esistente in modo che l'indicatore di batteria rimanente funzioni correttamente (pagina 14).</li><li>→ Sostituire le batterie con altre nuove.</li></ul> |



























| Sintomo   | Causa  | Soluzione   |
|---|--|---|
| <b>La batteria si consuma troppo velocemente.</b>         | <ul style="list-style-type: none"> <li>• La macchina fotografica è stata usata in un luogo molto freddo.</li> <li>• Le batterie non sono caricate in modo sufficiente.</li> <li>• Le batterie sono fuori uso (pagina 120).</li> </ul>                                      | <p>→ Vedere a pagina 117.</p> <p>→ Caricare le batterie (pagina 11).</p> <p>→ Sostituire le batterie con altre nuove.</p>   |
| <b>Non è possibile accendere la macchina fotografica.</b> | <ul style="list-style-type: none"> <li>• Le batterie non sono installate correttamente.</li> <li>• L'adattatore CA (non in dotazione) è scollegato.</li> <li>• Le batterie sono scariche.</li> <li>• Le batterie sono fuori uso (pagina 120).</li> </ul>                   | <p>→ Installare correttamente le batterie (pagina 13).</p> <p>→ Collegare correttamente l'adattatore CA (pagina 16).</p> <p>→ Installare delle batterie cariche (pagina 13).</p> <p>→ Sostituire le batterie con altre nuove.</p> |
| <b>Improvvisamente la macchina fotografica si spegne.</b> | <ul style="list-style-type: none"> <li>• Se non si usa la macchina fotografica per circa tre minuti mentre è accesa, la macchina fotografica si spegne automaticamente per evitare il consumo delle batterie (pagina 17).</li> <li>• Le batterie sono scariche.</li> </ul> | <p>→ Riaccendere la macchina fotografica (pagina 17).</p> <p>→ Installare delle batterie cariche (pagina 13).</p>   |

## Ripresa di fermi immagine/filmati



| Sintomo  | Causa  | Soluzione  |
|--|--|--|
| <b>Lo schermo LCD non viene acceso quando si accende la macchina fotografica.</b>          | <ul style="list-style-type: none"> <li>• La macchina fotografica è stata spenta con lo schermo LCD spento l'ultima volta che è stata usata la macchina fotografica.</li> </ul>       | <p>→ Accendere lo schermo LCD (pagina 32).</p>   |
| <b>Il soggetto non è visibile sullo schermo LCD.</b>                                       | <ul style="list-style-type: none"> <li>• La manopola del modo è impostata su SET UP o .</li> </ul>  | <p>→ Impostarla su altri modi diversi da SET UP o  (pagina 10).</p> |
| <b>Lo schermo LCD diventa blu e il soggetto non appare quando si registrano i filmati.</b> | <ul style="list-style-type: none"> <li>• La dimensione dell'immagine è impostata su [640(Fine)] mentre un cavo di collegamento A/V è collegato alla presa A/V OUT (MONO).</li> </ul> | <p>→ Scollegare il cavo di collegamento A/V.</p> <p>→ Impostare la dimensione dell'immagine su una diversa da [640(Fine)].</p>                         |

| Sintomo   | Causa  | Soluzione   |
|---|--|---|
| <b>L'immagine è sfocata.</b>                        | <ul style="list-style-type: none"> <li>• Il soggetto è troppo vicino.</li> <li>• La manopola del modo è impostata su ☾ o ▲ quando si riprendono i fermi immagine.</li> <li>• La funzione di preselezione della messa a fuoco è selezionata.</li> </ul>   | <p>→ Registrare nel modo di registrazione dei primi piani (Macro). Quando si riprende, accertarsi di posizionare l'obiettivo più lontano dal soggetto rispetto alla distanza di ripresa più ravvicinata (pagina 28).</p> <p>→ Impostarla su altri modi diversi da ☾ o ▲ (pagina 36).</p> <p>→ Impostare sul modo di messa a fuoco automatica (pagina 50).</p> |
| <b>Lo zoom non funziona.</b>                        | <ul style="list-style-type: none"> <li>• Non è possibile cambiare la scala dello zoom quando si riprendono i filmati.</li> </ul>   | —   |
| <b>Lo zoom digitale di precisione non funziona.</b> | <ul style="list-style-type: none"> <li>• [Zoom digitale] è impostato su [Smart] o [Spento] nelle impostazioni SET UP.</li> <li>• Questa funzione non può essere usata durante la ripresa dei filmati.</li> </ul>   | <p>→ Impostare [Zoom digitale] su [Precis.] (pagine 27, 46 e 115).</p> <p>—</p>   |
| <b>Lo Smart zoom non funziona.</b>                  | <ul style="list-style-type: none"> <li>• [Zoom digitale] è impostato su [Precis.] o [Spento] nelle impostazioni SET UP.</li> <li>• La dimensione dell'immagine è impostata su [5M] o [3:2].</li> <li>• Si sta riprendendo nel modo Multi Burst.</li> <li>• Questa funzione non può essere usata durante la ripresa dei filmati.</li> </ul> | <p>→ Impostare [Zoom digitale] su [Smart] (pagine 27, 46 e 115).</p> <p>→ Impostare la dimensione dell'immagine su altre impostazioni tranne che su [5M] e [3:2] (pagine 21 and 27).</p> <p>→ Lo Smart zoom non può essere usato nel modo Multi Burst (pagina 27, 60).</p> <p>—</p>   |
| <b>L'immagine è troppo scura.</b>                   | <ul style="list-style-type: none"> <li>• Si sta riprendendo un soggetto con una sorgente di luce dietro il soggetto.</li> <li>• La luminosità dello schermo LCD è troppo bassa.</li> </ul>   | <p>→ Selezionare il modo di misurazione esposimetrica (pagina 56).</p> <p>→ Regolare l'esposizione (pagine 53, 54 e 111).</p> <p>→ Regolare la luminosità della retroilluminazione sullo schermo LCD (pagina 116).</p>  |
| <b>L'immagine è troppo luminosa.</b>                | <ul style="list-style-type: none"> <li>• Si sta riprendendo un soggetto illuminato da un riflettore in un posto buio come su un palcoscenico.</li> <li>• La luminosità dello schermo LCD è troppo chiara.</li> </ul>   | <p>→ Regolare l'esposizione (pagine 53, 54 e 111).</p> <p>→ Selezionare la luminosità della retroilluminazione sullo schermo LCD (pagina 116).</p>  |
| <b>L'immagine è in monocromia (bianco e nero).</b>  | <ul style="list-style-type: none"> <li>• [PFX] (Effetti f.) è impostato su [B/N].</li> </ul>   | <p>→ Impostarla su altri modi diversi da [B/N] (pagina 61).</p>   |

| Sintomo  | Causa  | Soluzione  |
|--|--|--|
| <b>Appaiono delle strisce verticali quando si riprende un soggetto molto luminoso.</b>       | <ul style="list-style-type: none"> <li>• Si sta verificando il fenomeno di macchia.</li> </ul>   | → Questo fenomeno non è un malfunzionamento.   |
| <b>Sull'immagine appaiono dei disturbi quando si guarda lo schermo LCD in un posto buio.</b> | <ul style="list-style-type: none"> <li>• La macchina fotografica sta funzionando per aumentare la visibilità dello schermo LCD illuminando temporaneamente l'immagine in condizioni di scarsa illuminazione.</li> </ul>  | → Non c'è alcun effetto sull'immagine registrata.  |
| <b>La macchina fotografica non può registrare le immagini.</b>                               | <ul style="list-style-type: none"> <li>• Non è stato inserito nessun "Memory Stick".</li> <li>• La capacità del "Memory Stick" è piena.</li> <li>• L'interruttore di protezione dalla scrittura sul "Memory Stick" è impostato sulla posizione LOCK.</li> <li>• Non è possibile registrare le immagini durante la carica del flash.</li> <li>• La manopola del modo è impostata su SET UP o  quando si riprendono i fermi immagine.</li> <li>• La manopola del modo non è impostata su  quando si riprendono i filmati.</li> <li>• La dimensione dell'immagine è impostata su [640(Fine)] quando si registrano i filmati.</li> </ul> | <p>→ Inserire un "Memory Stick" (pagina 20).</p> <p>→ Cancellare le immagini memorizzate nel "Memory Stick" che non sono necessarie (pagine 41 e 79).</p> <p>→ Cambiare il "Memory Stick".</p> <p>→ Impostarlo sulla posizione di registrazione (pagina 118).</p> <p>—</p> <p>→ Impostarla su altri modi diversi da SET UP o  (pagina 10).</p> <p>→ Impostarla su  (pagina 77).</p> <p>→ Inserire un "Memory Stick PRO" (pagine 77 e 118).</p> <p>→ Impostare la dimensione dell'immagine su una diversa da [640(Fine)].</p> |
| <b>Ci vuole molto tempo per la registrazione.</b>  | <ul style="list-style-type: none"> <li>• La funzione di otturatore lento NR è attivata.</li> </ul>   | → Vedere a pagina 36.  |

| Sintomo   | Causa   | Soluzione   |
|---|---|---|
| <b>Il flash non funziona.</b>   | <ul style="list-style-type: none"> <li>• La manopola del modo è impostata su , SET UP o .</li> <li>• Il flash è impostato su  (Senza flash).</li> <li>• La manopola del modo è impostata su  o  quando si riprendono i fermi immagine.</li> <li>• La manopola del modo è impostata su  o  quando si riprendono i fermi immagine.</li> <li>• [Mode] (Modo REG) è impostato su [Raffica] o [Multi Burst].</li> </ul> | <ul style="list-style-type: none"> <li>→ Impostarla su altri modi diversi da , SET UP o  (pagina 10).</li> <li>→ Impostare il flash sul modo automatico (Nessun indicatore),  (Flash forzato) o  (Sincronizzazione lenta) (pagina 30).</li> <li>→ Impostarla su altri modi diversi da  o  (pagina 36).</li> <li>→ Impostare il flash su  (Flash forzato) (pagina 30).</li> <li>→ Impostarla su altri modi diversi da [Raffica] o [Multi Burst].</li> </ul> |
| <b>La funzione dei primi piani (Macro) non è operativa.</b>   | <ul style="list-style-type: none"> <li>• La manopola del modo è impostata su ,  o  quando si riprendono i fermi immagine.</li> </ul>   | → Impostarla su altri modi diversi da  ,  o  (pagina 36).  |
| <b>La ripresa continua non è possibile.</b>   | <ul style="list-style-type: none"> <li>• La capacità del “Memory Stick” è piena.</li> <li>• La carica rimanente della batteria è insufficiente, perciò è possibile riprendere soltanto un fotogramma.</li> </ul>  | <ul style="list-style-type: none"> <li>→ Cancellare le immagini memorizzate nel “Memory Stick” che non sono necessarie (pagine 41 e 79).</li> <li>→ Installare delle batterie cariche.</li> </ul>   |
| <b>Gli occhi del soggetto diventano rossi.</b>  | —   | → Impostare [Rid. occhi rossi] nelle impostazioni SET UP su [Acceso] (pagine 31 e 115).   |
| <b>La data e l'ora sono registrate in modo sbagliato.</b>   | <ul style="list-style-type: none"> <li>• La data e l'ora non sono impostate correttamente.</li> </ul>   | → Impostare la data e l'ora (pagine 18 e 116).  |
| <b>Il valore F e la velocità dell'otturatore lampeggiano quando si mantiene premuto a metà il pulsante di scatto.</b> | <ul style="list-style-type: none"> <li>• L'esposizione è sbagliata.</li> </ul>  | → Correggere l'esposizione (pagina 54).   |

## Visione delle immagini

| Sintomo  | Causa  | Soluzione  |
|--|--|--|
| <b>La macchina fotografica non può riprodurre le immagini.</b>             | <ul style="list-style-type: none"> <li>• La manopola del modo non è impostata su .</li> <li>• Il nome della cartella/del file è stato cambiato sul computer.</li> <li>• La macchina fotografica non può riprodurre i file di immagine copiati dall'hard disk del computer se l'immagine è stata modificata.</li> <li>• La macchina fotografica è nel modo USB.</li> </ul> | → Impostarla su  (pagina 37).<br>→ Vedere a pagina 89.<br><br>—<br><br>→ Annullare la comunicazione USB (pagine 85 e 94). |
| <b>L'immagine appare scadente subito dopo l'inizio della riproduzione.</b> | <ul style="list-style-type: none"> <li>• L'immagine potrebbe apparire irregolare subito dopo la riproduzione a causa dell'elaborazione dell'immagine.</li> </ul>   | → Non si tratta di un malfunzionamento.  |
| <b>L'immagine non appare sullo schermo televisivo.</b>                     | <ul style="list-style-type: none"> <li>• L'impostazione del segnale di uscita video della macchina fotografica nelle impostazioni SET UP è sbagliata.</li> <li>• Il collegamento non è corretto.</li> </ul>  | → Cambiare l'impostazione (pagine 46 e 116).<br><br>→ Controllare il collegamento (pagina 39).   |
| <b>L'immagine non può essere riprodotta su un computer.</b>                | —  | → Vedere a pagina 102.   |

## Cancellazione/Modifica delle immagini

| Sintomo  | Causa   | Soluzione  |
|--|---|--|
| <b>La macchina fotografica non può cancellare un'immagine.</b> | <ul style="list-style-type: none"> <li>• L'immagine è protetta.</li> <li>• L'interruttore di protezione dalla scrittura sul "Memory Stick" è impostato sulla posizione LOCK.</li> </ul> | → Annullare la protezione (pagina 67).<br>→ Impostarlo sulla posizione di registrazione (pagina 118).  |
| <b>Un'immagine è stata cancellata per errore.</b>              | <ul style="list-style-type: none"> <li>• Dopo aver cancellato un'immagine, non è possibile ripristinarla.</li> </ul>  | → Il contrassegno  (protezione) impedirà di cancellare le immagini per errore (pagina 67).<br>→ Si consiglia di impostare l'interruttore di protezione dalla scrittura del "Memory Stick" sulla posizione LOCK per evitare la cancellazione accidentale (pagina 118). |
| <b>La funzione di ridimensionamento non è operativa.</b>       | <ul style="list-style-type: none"> <li>• Non è possibile ridimensionare i filmati e le immagini Multi Burst.</li> </ul>   | —  |

| Sintomo   | Causa   | Soluzione   |
|---|---|---|
| <b>Non è possibile visualizzare un contrassegno di stampa (DPOF).</b> | <ul style="list-style-type: none"> <li>• Non è possibile visualizzare i contrassegni di stampa (DPOF) sui filmati.</li> </ul>   | —   |
| <b>Non è possibile montare un filmato.</b>                            | <ul style="list-style-type: none"> <li>• Il filmato non è abbastanza lungo per essere montato.</li> <li>• Le immagini protette non possono essere montate.</li> <li>• I fermi immagine non possono essere montati.</li> </ul> | <p>—</p> <p>→ Annullare la protezione (pagina 67).</p> <p>—</p> |

## Computer

| Sintomo  | Causa | Soluzione   |
|--|-------|---|
| <b>Non si sa se il sistema operativo del proprio computer è compatibile.</b> | —     | → Controllare “Ambiente consigliato per il computer” (pagine 82 e 93).  |
| <b>Non è possibile installare il driver USB.</b>                             | —     | → In Windows 2000, fare richiesta di collegamento come amministratore (amministratori autorizzati) (pagina 82). |

| Sintomo  | Causa   | Soluzione  |
|--|---|--|
| <b>Il computer non riconosce la macchina fotografica.</b>                                      | <ul style="list-style-type: none"> <li>• La macchina fotografica è spenta.</li> <li>• Il livello della batteria è basso.</li> <li>• Non si sta usando il cavo USB in dotazione.</li> <li>• Il cavo USB non è collegato saldamente.</li> </ul><br><ul style="list-style-type: none"> <li>• [Collegam. USB] non è impostato su [Normale] nelle impostazioni SET UP.</li> <li>• I connettori USB sul computer sono collegati ad altre apparecchiature oltre che alla tastiera, al mouse e alla macchina fotografica.</li> <li>• La macchina fotografica non è collegata direttamente al computer.</li> </ul><br><ul style="list-style-type: none"> <li>• Il driver USB non è installato.</li> <li>• Il computer non riconosce correttamente il dispositivo perché si è eseguito il collegamento della macchina fotografica e del computer con il cavo USB prima di aver installato il “Driver USB” dal CD-ROM in dotazione.</li> </ul> | <ul style="list-style-type: none"> <li>→ Accendere la macchina fotografica (pagina 17).</li> <li>→ Usare l’adattatore CA (non in dotazione) (pagina 16).</li> <li>→ Usare il cavo USB in dotazione (pagine 84 e 94).</li> <li>→ Scollegare il cavo USB sia dal computer che dalla macchina fotografica e ricollegarlo saldamente. Accertarsi che “Modo USB” sia visualizzato sullo schermo LCD (pagina 84).</li> <li>→ Impostarlo su [Normale] (pagine 46 e 116).</li> </ul><br><ul style="list-style-type: none"> <li>→ Scollegare tutte le apparecchiature diverse dalla tastiera e dal mouse dai connettori USB (pagina 82).</li> </ul><br><ul style="list-style-type: none"> <li>→ Collegare direttamente la macchina fotografica al computer senza passare attraverso un hub USB o un altro dispositivo (pagina 82).</li> <li>→ Installare il driver USB (pagina 83).</li> <li>→ Eliminare il dispositivo riconosciuto per errore dal computer (pagina 86) e poi installare il driver USB (pagina 83).</li> </ul> |
| <b>Non è possibile copiare le immagini.</b>  | <ul style="list-style-type: none"> <li>• La macchina fotografica non è collegata correttamente al computer.</li> <li>• Non si sta usando il procedimento di copia corretto per il proprio sistema operativo.</li> <li>• Si è tentato di riprendere usando un “Memory Stick” formattato da un computer.</li> </ul>   | <ul style="list-style-type: none"> <li>→ Collegare correttamente la macchina fotografica e il computer usando il cavo USB in dotazione (pagina 84).</li> <li>→ Seguire il procedimento di copia designato per il proprio sistema operativo (pagine 85, 86, 91 e 93).</li> <li>→ Riprendere usando il “Memory Stick” formattato con la macchina fotografica.</li> </ul>   |
| <b>Dopo aver eseguito un collegamento USB, “Picture Package” non si avvia automaticamente.</b> | —<br>—  | <ul style="list-style-type: none"> <li>→ Avviare il “Picture Package Menu” e controllare [Settings].</li> <li>→ Eseguire un collegamento USB quando il computer è acceso (pagina 84).</li> </ul>   |
| <b>L’immagine non può essere riprodotta su un computer.</b>                                    | —<br>—  | <ul style="list-style-type: none"> <li>→ Se si sta usando il software applicativo “Picture Package”, cliccare su guida nell’angolo in alto a destra di ciascuna schermata.</li> <li>→ Rivolgersi al fabbricante del computer o del software.</li> </ul>  |

| Sintomo   | Causa   | Soluzione   |
|---|---|---|
| <b>L'immagine e il suono sono interrotti da disturbi quando si vede un filmato su un computer.</b>                      | <ul style="list-style-type: none"> <li>• Si sta riproducendo il filmato direttamente dal "Memory Stick".</li> </ul> | → Copiare il filmato sull'hard disk del computer e poi riprodurre il filmato dall'hard disk (pagine 85, 86, 91 e 93). |
| <b>Non è possibile stampare un'immagine.</b>  | —   | → Controllare le impostazioni della stampante.  |
| <b>Le immagini che sono state copiate una volta su un computer non possono essere viste sulla macchina fotografica.</b> | <ul style="list-style-type: none"> <li>• Sono state copiate su una cartella sbagliata.</li> </ul>                   | → Copiarle su una cartella disponibile, come "101MSDCF" (pagina 89).  |

## "Memory Stick"

| Sintomo   | Causa  | Soluzione   |
|---|--|---|
| <b>Non è possibile inserire un "Memory Stick".</b>      | <ul style="list-style-type: none"> <li>• Lo si sta inserendo in senso inverso.</li> </ul>  | → Inserirlo dal lato corretto (pagina 20).  |
| <b>Non è possibile registrare su un "Memory Stick".</b> | <ul style="list-style-type: none"> <li>• L'interruttore di protezione dalla scrittura sul "Memory Stick" è impostato sulla posizione LOCK.</li> <li>• La capacità del "Memory Stick" è piena.</li> <li>• La dimensione dell'immagine è impostata su [640(Fine)] quando si registrano i filmati.</li> </ul> | → Impostarlo sulla posizione di registrazione (pagina 118).<br><br>→ Cancellare le immagini memorizzate nel "Memory Stick" che non sono necessarie (pagine 41 e 79).<br>→ Inserire un "Memory Stick PRO" (pagine 77 e 118).<br>→ Impostare la dimensione dell'immagine su una diversa da [640(Fine)]. |
| <b>Non è possibile formattare un "Memory Stick".</b>    | <ul style="list-style-type: none"> <li>• L'interruttore di protezione dalla scrittura sul "Memory Stick" è impostato sulla posizione LOCK.</li> </ul>  | → Impostarlo sulla posizione di registrazione (pagina 118).   |
| <b>Si è formattato un "Memory Stick" per sbaglio.</b>   | <ul style="list-style-type: none"> <li>• Tutti i dati sul "Memory Stick" vengono cancellati con la formattazione. Non è possibile ripristinarli.</li> </ul>  | → Si consiglia di impostare l'interruttore di protezione dalla scrittura del "Memory Stick" sulla posizione LOCK per evitare la cancellazione accidentale (pagina 118).   |



## Stampante compatibile con PictBridge

| Sintomo   | Causa  | Soluzione  |
|---|--|--|
| <b>Il collegamento non può stabilirsi.</b>  | <ul style="list-style-type: none"> <li>• La stampante non è compatibile con PictBridge.</li> <li>• La stampante non è impostata per il collegamento con la macchina fotografica.</li> <li>• [Collegam. USB] non è impostato su [PictBridge] nelle impostazioni SET UP.</li> <li>• Secondo le circostanze, il collegamento potrebbe non stabilirsi.</li> </ul>  | <ul style="list-style-type: none"> <li>→ Rivolgersi al produttore della stampante.</li> <li>→ Controllare che la stampante sia accesa e possa essere collegata con la macchina fotografica.</li> <li>→ Impostarlo su [PictBridge] (pagina 116).</li> <li>→ Scollegare e ricollegare il cavo USB. Se un messaggio di errore è indicato sulla stampante, consultare le istruzioni per l'uso in dotazione con la stampante.</li> </ul>  |
| <b>Non è possibile stampare le immagini.</b>  | <ul style="list-style-type: none"> <li>• La macchina fotografica non è collegata alla stampante.</li> <li>• La stampante non è accesa.</li> <li>• Se si seleziona [Uscita] durante la stampa, si potrebbe non stampare di nuovo a seconda della stampante.</li> <li>• I filmati non possono essere stampati.</li> <li>• Le immagini modificate con un computer o le immagini riprese usando un'altra macchina fotografica diversa da questa potrebbero non essere stampate.</li> </ul> | <ul style="list-style-type: none"> <li>→ Controllare che la macchina fotografica e la stampante siano collegate correttamente usando il cavo USB.</li> <li>→ Accendere la stampante. Per ulteriori informazioni, consultare le istruzioni per l'uso in dotazione con la stampante.</li> <li>→ Scollegare e ricollegare il cavo USB. Se non si può ancora stampare, scollegare il cavo USB, spegnere e accendere la stampante e poi ricollegare il cavo USB.</li> <li>—</li> <li>—</li> </ul> |
| <b>La stampa è annullata.</b>   | <ul style="list-style-type: none"> <li>• Si è scollegato il cavo USB prima che il contrassegno  (Non scollegare il cavo USB) fosse scomparso.</li> </ul>  | —  |
| <b>Non è possibile inserire la data né stampare le immagini nel modo dell'indice.</b> | <ul style="list-style-type: none"> <li>• La stampante non fornisce queste funzioni.</li> <li>• La data potrebbe non essere inserita nel modo dell'indice a seconda della stampante.</li> </ul>   | <ul style="list-style-type: none"> <li>→ Rivolgersi al produttore della stampante per controllare se la stampante fornisce questa funzione o meno.</li> <li>→ Rivolgersi al produttore della stampante.</li> </ul>   |
| <b>“---- -- --” è stampato nella parte per l'inserimento della data.</b>              | <ul style="list-style-type: none"> <li>• I dati della data di registrazione non sono registrati sull'immagine.</li> </ul>  | <ul style="list-style-type: none"> <li>→ Le immagini che non hanno i dati della data di registrazione non possono essere stampate con la data inserita. Impostare [Data] su [Spento] e stamparla.</li> </ul>   |





## Altre

| Sintomo  | Causa   | Soluzione  |
|--|---|--|
| <b>La macchina fotografica non funziona.</b>                                 | <ul style="list-style-type: none"><li>• Il livello della batteria è basso. (Appare l'indicatore )</li><li>• L'adattatore CA (non in dotazione) non è collegato saldamente.</li></ul> | <p>→ Caricare le batterie (pagina 11).</p> <p>→ Collegarlo saldamente alla presa DC IN della macchina fotografica e ad una presa a muro (pagina 16).</p>   |
| <b>La macchina fotografica è accesa, ma non funziona.</b>                    | <ul style="list-style-type: none"><li>• Il microcomputer incorporato non sta funzionando correttamente.</li></ul>   | <p>→ Rimuovere le batterie e poi dopo un minuto reinsertire le batterie e accendere la macchina fotografica. Se questo rimedio non funziona, premere il tasto RESET che si trova sul fondo della macchina fotografica con un oggetto a punta e poi riaccendere la macchina fotografica. (Questa operazione cancella le impostazioni della data e dell'ora, ecc.)</p> |
| <b>Non è possibile identificare un indicatore sullo schermo.</b>             | —   | <p>→ Controllare l'indicatore (pagine 123 su 126).</p>   |
| <b>L'obiettivo si appanna.</b>   | <ul style="list-style-type: none"><li>• Si è formata della condensa.</li></ul>  | <p>→ Spegnerne la macchina fotografica e lasciarla circa un'ora alla temperatura ambiente affinché la condensa evapori prima dell'uso (pagina 117).</p>  |
| <b>La macchina fotografica si riscalda quando la si usa per molto tempo.</b> | —   | <p>→ Non si tratta di un malfunzionamento.</p>   |
| <b>L'obiettivo non si muove quando si spegne la macchina fotografica.</b>    | <ul style="list-style-type: none"><li>• Le batterie sono scariche.</li></ul>  | <p>→ Sostituirle con batterie cariche (pagine 11 e 13) o usare l'adattatore CA (non in dotazione) (pagina 16).</p>   |

## Avvertimenti e messaggi

I seguenti messaggi possono apparire sullo schermo.

| Messaggio                      | Significato/Rimedio   |
|--------------------------------|---|
| <b>Nessun Memory Stick</b>     | <ul style="list-style-type: none"><li>• Inserire un “Memory Stick” (pagina 20).</li></ul>   |
| <b>Errore sistema</b>          | <ul style="list-style-type: none"><li>• Spegnere la macchina fotografica e riaccenderla (pagina 17).</li></ul>  |
| <b>Errore Memory Stick</b>     | <ul style="list-style-type: none"><li>• Il “Memory Stick” inserito non può essere usato nella macchina fotografica (pagina 118).</li><li>• Il “Memory Stick” è danneggiato.</li><li>• La sezione dei terminali del “Memory Stick” è sporca.</li><li>• Inserire correttamente il “Memory Stick” (pagina 20).</li></ul> |
| <b>Err. tipo Memory Stick</b>  | <ul style="list-style-type: none"><li>• Il “Memory Stick” inserito non può essere usato nella macchina fotografica (pagina 118).</li></ul>  |
| <b>Errore formattazione</b>    | <ul style="list-style-type: none"><li>• Si è verificato un errore nella formattazione del “Memory Stick”. Formattare di nuovo il “Memory Stick” (pagina 43).</li></ul>  |
| <b>Memory Stick bloccato</b>   | <ul style="list-style-type: none"><li>• L’interruttore di protezione dalla scrittura sul “Memory Stick” è impostato sulla posizione LOCK. Impostarlo sulla posizione di registrazione (pagina 118).</li></ul>   |
| <b>Nessun spazio memoria</b>   | <ul style="list-style-type: none"><li>• La capacità del “Memory Stick” è insufficiente. Non è possibile registrare le immagini. Cancellare le immagini che non sono necessarie (pagine 41 e 79).</li></ul>  |
| <b>Memoria solo lettura</b>    | <ul style="list-style-type: none"><li>• La macchina fotografica non può registrare o cancellare le immagini su questo “Memory Stick”.</li></ul>   |
| <b>Ness. file in qs. cart.</b> | <ul style="list-style-type: none"><li>• Nessuna immagine è stata registrata in questa cartella.</li></ul>   |
| <b>Errore cartella</b>         | <ul style="list-style-type: none"><li>• Nel “Memory Stick” esiste già una cartella con il numero che ha le stesse prime tre cifre. (Per esempio: 123MSDCF e 123ABCDE) Selezionare altre cartelle o creare una cartella nuova.</li></ul>   |
| <b>Imp. creare cart. nuove</b> | <ul style="list-style-type: none"><li>• Nel “Memory Stick” esiste la cartella di cui le prime tre cifre del nome sono “999”. Non è possibile creare le cartelle.</li></ul>  |
| <b>Impossibile registrare</b>  | <ul style="list-style-type: none"><li>• La macchina fotografica non può registrare le immagini nella cartella selezionata. Selezionare una cartella diversa (pagina 47).</li></ul>  |
| <b>Errore file</b>             | <ul style="list-style-type: none"><li>• Si è verificato un errore durante la riproduzione dell’immagine.</li></ul>  |
| <b>Protezione file</b>         | <ul style="list-style-type: none"><li>• L’immagine è protetta contro la cancellazione. Rilasciare la protezione (pagina 68).</li></ul>  |
| <b>Dim. imm. superiore</b>     | <ul style="list-style-type: none"><li>• Si sta riproducendo un’immagine di una dimensione che non può essere riprodotta sulla macchina fotografica.</li></ul>   |

| Messaggio  | Significato/Rimedio   |
|--|---|
| <b>Impossibile dividere</b>  | <ul style="list-style-type: none"> <li>• Il filmato non è abbastanza lungo da dividere.</li> <li>• Il file non è un filmato.</li> </ul>   |
| <b>Operazione invalida</b>   | <ul style="list-style-type: none"> <li>• Si sta riproducendo un file che è stato creato su un apparecchio diverso da questa macchina fotografica.</li> </ul>  |
|                               | <ul style="list-style-type: none"> <li>• Il livello della batteria è basso o è a zero. Caricare le batterie (pagina 11). A seconda delle condizioni d'uso o del tipo di batterie, l'indicatore può lampeggiare anche se rimangono ancora da 5 a 10 minuti di tempo rimanente delle batterie.</li> </ul>   |
|                               | <ul style="list-style-type: none"> <li>• A causa della luce insufficiente si possono verificare delle vibrazioni della macchina fotografica. Usare il flash, montare la macchina fotografica su un treppiede o altrimenti fissare la macchina fotografica in posizione.</li> </ul>  |
| <b>Spegni e riaccendi</b>  | <ul style="list-style-type: none"> <li>• Un problema con l'obiettivo ha causato un errore.</li> </ul>   |
| <b>640(Fine) non disponibile</b>   | <ul style="list-style-type: none"> <li>• I filmati di dimensione 640(Fine) possono essere registrati usando soltanto il "Memory Stick PRO". Inserire un "Memory Stick PRO" o impostare la dimensione dell'immagine su un'altra diversa da [640(Fine)].</li> </ul>   |
| <b>Attiva stampante per colleg.</b>  | <ul style="list-style-type: none"> <li>• [Collegam. USB] è impostato su [PictBridge], tuttavia la macchina fotografica è collegata ad un dispositivo che non è compatibile con PictBridge. Controllare il dispositivo.</li> <li>• Secondo le circostanze, il collegamento potrebbe non stabilirsi. Scollegare e ricollegare il cavo USB. Se un messaggio di errore è indicato sulla stampante, consultare le istruzioni per l'uso in dotazione con la stampante.</li> </ul> |
| <b>Collega a dispositivo</b>  | <ul style="list-style-type: none"> <li>• Si è cercato di stampare immagini prima che il collegamento con la stampante fosse stabilito. Collegare ad una stampante compatibile con PictBridge.</li> </ul>  |
| <b>Ness. immagine stampabile</b>   | <ul style="list-style-type: none"> <li>• Si è cercato di eseguire [Immag. DPOF] senza controllare il contrassegno .</li> <li>• Si è cercato di eseguire [Tutto qs. cart.] selezionando la cartella in cui sono memorizzati soltanto i filmati. Non è possibile stampare i filmati.</li> </ul>  |
| <b>Stampante occupata</b>  | <ul style="list-style-type: none"> <li>• Poiché la stampante è occupata, non può ricevere le richieste di stampa. Controllare la stampante.</li> </ul>  |
| <b>Errore carta</b>  | <ul style="list-style-type: none"> <li>• Si è verificato un errore della carta, come l'esaurimento della carta, l'inzeppamento della carta, ecc. Controllare la stampante.</li> </ul>   |
| <b>Errore inchiostro</b>   | <ul style="list-style-type: none"> <li>• Si è verificato un errore dell'inchiostro. Controllare la stampante.</li> </ul>  |
| <b>Errore stampante</b>  | <ul style="list-style-type: none"> <li>• La macchina fotografica ha ricevuto un errore dalla stampante. Controllare la stampante o controllare se l'immagine che si desidera stampare è alterata.</li> </ul>  |
|                               | <ul style="list-style-type: none"> <li>• La trasmissione dei dati alla stampante potrebbe non essere ancora completata. Non scollegare il cavo USB.</li> </ul>  |

## Display di autodiagnosi

– Se appare un codice che inizia con una lettera dell'alfabeto

La macchina fotografica è dotata di un display di autodiagnosi. Questa funzione visualizza la condizione della macchina fotografica sullo schermo LCD con una combinazione di una lettera e quattro cifre numeriche. Se ciò si verifica, controllare la seguente tabella di codici e tentare di risolvere con i rimedi corrispondenti. Le ultime due cifre (indicate da □□) sono diverse a seconda dello stato della macchina fotografica.

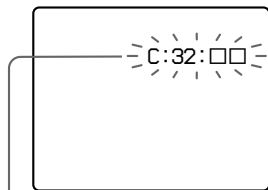

Display di autodiagnosi

| Codice                           | Causa  | Rimedio   |
|----------------------------------|--|---|
| C:32: □□                         | C'è un problema con l'hardware della macchina fotografica.   | • Spegnerla la macchina fotografica e riaccenderla (pagina 17).                                       |
| C:13: □□                         | La macchina fotografica non può leggere né scrivere i dati sul "Memory Stick".                         | • Reinserire il "Memory Stick" diverse volte.   |
|                                  | È stato inserito un "Memory Stick" non formattato.   | • Formattare il "Memory Stick" (pagina 43).   |
| E:61: □□<br>E:91: □□<br>E:92: □□ | Il "Memory Stick" inserito non può essere usato con la macchina fotografica o i dati sono danneggiati. | • Inserire un nuovo "Memory Stick" (pagina 20).   |
|                                  | Si è verificato un malfunzionamento della macchina fotografica che non può essere risolto.             | • Premere il tasto RESET (pagina 96) situato sul fondo della macchina fotografica e poi riaccenderla. |

Se non si è in grado di risolvere il problema anche se si tentano i rimedi alcune volte, rivolgersi al rivenditore Sony o al centro locale autorizzato di assistenza Sony.

## *Numero di immagini che possono essere salvate o tempo di ripresa*

Il numero di immagini che possono essere salvate e il tempo di ripresa differiscono, a seconda della capacità del “Memory Stick”, della dimensione dell’immagine e della qualità dell’immagine. Quando si sceglie un “Memory Stick” consultare le seguenti tabelle.

- Il numero di immagini è elencato nell’ordine Fine (Standard).
- I valori per il numero di immagini che possono essere salvate e il tempo di ripresa possono variare, a seconda delle condizioni di ripresa.
- Per i tempi di ripresa normale e i numeri di immagini che possono essere salvate, vedere a pagina 23.
- Quando il numero di immagini rimanenti per la ripresa è superiore a 9.999, sullo schermo LCD appare l’indicatore “>9999”.

## Multi Burst

(Unità: immagini)

|    | 16MB    | 32MB    | 64MB      | 128MB     | MSX-256   | MSX-512    | MSX-1G      |
|----|---------|---------|-----------|-----------|-----------|------------|-------------|
| 1M | 24 (46) | 50 (93) | 101 (187) | 202 (376) | 357 (649) | 726 (1320) | 1482 (2694) |

## Filmato

|               | 16MB    | 32MB    | 64MB    | 128MB   | MSX-256 | MSX-512 | MSX-1G   |
|---------------|---------|---------|---------|---------|---------|---------|----------|
| 640(Fine)     | —       | —       | —       | —       | 0:02:57 | 0:06:02 | 0:12:20  |
| 640(Standard) | 0:00:42 | 0:01:27 | 0:02:56 | 0:05:54 | 0:10:42 | 0:21:47 | 0:44:27  |
| 160           | 0:11:12 | 0:22:42 | 0:45:39 | 1:31:33 | 2:51:21 | 5:47:05 | 11:44:22 |

I numeri indicano il tempo di registrazione. Per esempio: “1:34:45” indica “1 ora, 34 minuti, 45 secondi”.

- La dimensione dell’immagine è la seguente:  
640(Fine): 640×480  
640(Standard): 640×480  
160: 160×112

## Voci sul menu





Le voci sul menu che possono essere modificate sono diverse a seconda della posizione della manopola del modo o dell'impostazione.

Le impostazioni in fabbrica sono indicate con **■**.

### Quando la manopola del modo è impostata su

| Voce                   | Impostazione                                   | Descrizione   |
|------------------------|--|---|
| <b>Mode (Modo REG)</b> | Multi Burst<br><br>Raffica<br><b>■</b> Normale | <ul style="list-style-type: none"><li>– Registra una raffica continua di 16 fotogrammi entro un singolo fermo immagine (pagina 60).</li><li>– Registra continuamente (pagina 59).</li><li>– Registra un'immagine usando il modo normale di registrazione.</li></ul> |

### Impostare la manopola del modo su P o M

| Voce  | Impostazione   | Descrizione   |
|---|--|---|
|  (EV) <sup>1)</sup> | +2.0EV / +1.7EV / +1.3EV / +1.0EV / +0.7EV / +0.3EV / <b>■</b> 0EV / -0.3EV / -0.7EV / -1.0EV / -1.3EV / -1.7EV / -2.0EV | Regola l'esposizione (pagina 54).   |
|  (Mes. fuoco)       | ∞ / 7.0m / 3.0m / 1.0m / 0.5m / Centro AF / <b>■</b> Multi AF  | Sceglie il metodo di messa a fuoco automatica (pagina 48) o imposta la distanza della preselezione di messa a fuoco (pagina 50).  |
|  (Modo mis. esp.)   | Locale / <b>■</b> Multipla   | Adatta l'esposizione al soggetto che si desidera riprendere (pagina 56). Impostare la zona di misurazione esposimetrica.  |
| <b>WB (Bil. bianco)</b>   |   | Imposta il bilanciamento del bianco (pagina 57).  |
| <b>ISO</b>  | 400 / 200 / 100 / <b>■</b> Autom.  | Seleziona la sensibilità ISO. Selezionare un numero superiore quando si riprende in posti bui o si riprende un soggetto che si muove ad alta velocità, o selezionare un numero inferiore per ottenere un'alta qualità di immagine. <ul style="list-style-type: none"><li>• Tenere presente che l'immagine tende a diventare disturbata quando il numero di sensibilità ISO aumenta.</li></ul> |

| Voce                    | Impostazione                           | Descrizione   |
|-------------------------|--|---|
| (Qual. imm.)            | ■Fine / Standard                       | Registra le immagini con la qualità fine/standard (pagina 46).  |
| <b>Mode (Modo REG)</b>  | Multi Burst<br><br>Raffica<br>■Normale | <ul style="list-style-type: none"> <li>– Registra una raffica continua di 16 fotogrammi entro un singolo fermo immagine (pagina 60).</li> <li>– Registra continuamente (pagina 59).</li> <li>– Registra un'immagine usando il modo normale di registrazione.</li> </ul> |
| (Intervallo)            | 1/7.5 / 1/15 / ■1/30                   | Seleziona l'intervallo dell'otturatore Multi Burst (pagina 60). (Questa impostazione non può essere eseguita quando [Mode] (Modo REG) nel menu è impostato su una voce diversa da [Multi Burst].)   |
| (Liv. flash)            | + / ■Normale / –                       | Seleziona la quantità di luce del flash (pagina 58).  |
| <b>PFX (Effetti f.)</b> | B/N / Seppia / ■Spento                 | Imposta gli effetti speciali per le foto (pagina 61).   |
| (Saturaz.)              | + / ■Normale / –                       | Regola la saturazione dell'immagine. Appare l'indicatore  (tranne quando l'impostazione è Normale).   |
| (Contrasto)             | + / ■Normale / –                       | Regola il contrasto dell'immagine. Appare l'indicatore  (tranne quando l'impostazione è Normale).   |
| (Nitidezza)             | + / ■Normale / –                       | Regola la nitidezza dell'immagine. Appare l'indicatore  (tranne quando l'impostazione è Normale).   |

<sup>1)</sup> Non appare quando la manopola del modo è impostata su M.

### Quando la manopola del modo è impostata su , , , , o

| Voce                                 | Impostazione   | Descrizione  |
|--------------------------------------|--|--|
| (EV)                                 | +2.0EV / +1.7EV / +1.3EV / +1.0EV / +0.7EV / +0.3EV / ■0EV / –0.3EV / –0.7EV / –1.0EV / –1.3EV / –1.7EV / –2.0EV | Regola l'esposizione (pagina 54).  |
| (Mes. fuoco) <sup>1)</sup>           | ∞ / 7.0m / 3.0m / 1.0m / 0.5m / Centro AF / ■Multi AF  | Sceglie il metodo di messa a fuoco automatica (pagina 48) o imposta la distanza della preselezione di messa a fuoco (pagina 50). |
| (Modo mis. esp.)                     | Locale / ■Multipla   | Adatta l'esposizione al soggetto che si desidera riprendere (pagina 56). Impostare la zona di misurazione esposimetrica.         |
| <b>WB (Bil. bianco)<sup>1)</sup></b> | /  /  /  / ■Autom.   | Imposta il bilanciamento del bianco (pagina 57).   |



| Voce                          | Impostazione                       | Descrizione   |
|-------------------------------|------------------------------------|---|
| ISO                           | Autom.                             | [Autom.] viene selezionato automaticamente.   |
| (Qual. imm.)                  | ■Fine / Standard                   | Registra le immagini con la qualità fine/standard (pagina 46).  |
| Mode (Modo REG) <sup>1)</sup> | Multi Burst<br>Raffica<br>■Normale | <ul style="list-style-type: none"> <li>– Registra una raffica continua di 16 fotogrammi entro un singolo fermo immagine (pagina 60).</li> <li>– Registra continuamente (pagina 59).</li> <li>– Registra un'immagine usando il modo normale di registrazione.</li> </ul> |
| (Intervallo) <sup>2)</sup>    | 1/7.5 / 1/15 / ■1/30               | Seleziona l'intervallo dell'otturatore Multi Burst (pagina 60). (Questa impostazione non può essere eseguita quando [Mode] (Modo REG) nel menu è impostato su una voce diversa da [Multi Burst].)   |
| (Liv. flash) <sup>3)</sup>    | + / ■Normale / -                   | Seleziona la quantità di luce del flash (pagina 58).  |
| PFX (Effetti f.)              | B/N / Seppia / ■Spento             | Imposta gli effetti speciali per le foto (pagina 61).   |

<sup>1)</sup> La selezione dell'impostazione è limitata a seconda dell'impostazione della manopola del modo (pagina 36).







<sup>2)</sup> Non appare quando la manopola del modo è impostata su o .

<sup>3)</sup> Non appare quando la manopola del modo è impostata su o .

## Quando la manopola del modo è impostata su

| Voce             | Impostazione   | Descrizione  |
|------------------|--|--|
| (EV)             | +2.0EV / +1.7EV / +1.3EV / +1.0EV / +0.7EV / +0.3EV / ■0EV / -0.3EV / -0.7EV / -1.0EV / -1.3EV / -1.7EV / -2.0EV | Regola l'esposizione (pagina 54).  |
| (Mes. fuoco)     | ∞ / 7.0m / 3.0m / 1.0m / 0.5m / Centro AF / ■Multi AF  | Sceglie il metodo di messa a fuoco automatica (pagina 48) o imposta la distanza della preselezione di messa a fuoco (pagina 50). |
| (Modo mis. esp.) | Locale / ■Multipla   | Adatta l'esposizione al soggetto che si desidera riprendere (pagina 56). Impostare la zona di misurazione esposimetrica.         |
| WB (Bil. bianco) |  | Imposta il bilanciamento del bianco (pagina 57).   |
| PFX (Effetti f.) | B/N / Seppia / ■Spento   | Imposta gli effetti speciali per le foto (pagina 61).  |

## Quando la manopola del modo è impostata su ►

| Voce  | Impostazione   | Descrizione   |
|---|--|---|
|  (Cart.)   | OK / Annulla   | Seleziona la cartella contenente l'immagine che si desidera riprodurre (pagina 62).   |
|  (Proteg.) | —  | Protegge le immagini e ne annulla la protezione contro la cancellazione accidentale (pagina 67).  |
| DPOF (DPOF)   | —  | Indica ed elimina il contrassegno di stampa (DPOF) sui fermi immagine che si desiderano stampare (pagina 69).   |
|  (Stampa)  | —  | Stampa le immagini usando una stampante compatibile con PictBridge (pagina 71).   |
|  (Diapo)   | Intervallo<br><br>Immagine<br><br>Ripeti<br><br>Avvio<br>Annulla | <ul style="list-style-type: none"> <li>– Imposta l'intervallo per la proiezione di diapositive (pagina 64). (Soltanto nel modo ad immagine singola) <ul style="list-style-type: none"> <li>■ 3 sec / 5 sec / 10 sec / 30 sec / 1 min</li> </ul> </li> <li>– Imposta il campo delle immagini per la riproduzione. <ul style="list-style-type: none"> <li>■ Cart. / Tutto</li> </ul> </li> <li>– Riproduce ripetutamente le immagini. <ul style="list-style-type: none"> <li>■ Acceso / Spento</li> </ul> </li> <li>– Avvia la proiezione di diapositive.</li> <li>– Annulla la proiezione di diapositive.</li> </ul> |
|  (Ridim.)  | 5M / 3M / 1M / VGA / Annulla                                     | Cambia la dimensione del fermo immagine registrato (pagina 68). (Soltanto nel modo ad immagine singola)   |
|  (Ruota)   | ↶ (in senso antiorario) / ↷ (in senso orario) / OK / Annulla     | Fa ruotare il fermo immagine (pagina 65). (Soltanto nel modo ad immagine singola)   |
|  (Dividi)  | OK / Annulla   | Divide un'immagine in movimento (pagina 80). (Soltanto nel modo ad immagine singola)  |

## Voci di impostazione SET UP

Impostare la manopola del modo su SET

UP. Appare la schermata SET UP.

Le impostazioni in fabbrica sono indicate con ■.

### (Macchina Fotografica)

| Voce                    | Impostazione               | Descrizione  |
|-------------------------|----------------------------|--|
| <b>Modo AF</b>          | ■Singola / Monitor         | Seleziona il modo operativo della messa a fuoco (pagina 49).   |
| <b>Zoom digitale</b>    | ■Smart / Precis. / Spento  | Seleziona il modo dello zoom digitale (pagina 26).   |
| <b>Data/Ora</b>         | Gior.&Ora / Data / ■Spento | Seleziona se sovrimporre o meno la data o l'ora sull'immagine (pagina 33). La data e l'ora non sono inserite nel filmato o nel modo Multi Burst. Inoltre, la data e l'ora appaiono soltanto durante la riproduzione e non appaiono durante la registrazione.   |
| <b>Rid. occhi rossi</b> | Accesso / ■Spento          | Riduce il fenomeno degli occhi rossi quando si usa un flash (pagina 31).   |
| <b>Illuminat. AF</b>    | ■Autom. / Spento           | Seleziona se emettere o meno una luce di aiuto AF al buio. È utile quando è difficile mettere a fuoco il soggetto che si trova al buio con illuminazione scadente (pagina 31).   |
| <b>Revis. autom.</b>    | Accesso / ■Spento          | Seleziona se visualizzare o meno automaticamente l'immagine registrata sullo schermo LCD subito dopo aver ripreso un fermo immagine. Quando è impostato su [Accesso], l'immagine registrata viene visualizzata per circa due secondi. Durante questo periodo non è possibile riprendere l'immagine successiva. |

## (Str. Memory Stick)

| Voce                  | Impostazione | Descrizione   |
|-----------------------|--------------|---|
| <b>Formatta</b>       | OK / Annulla | Formatta il “Memory Stick”. Tenere presente che la formattazione irrevocabile cancella tutti i dati su un “Memory Stick”, incluse anche le immagini protette (pagina 43). |
| <b>Crea cart.REG.</b> | OK / Annulla | Crea una cartella per registrare le immagini (pagina 47).   |
| <b>Camb.cart.REG.</b> | OK / Annulla | Cambia una cartella per registrare le immagini (pagina 47).   |

## (Impostazione 1)

| Voce                  | Impostazione  | Descrizione   |
|-----------------------|---|---|
| <b>Retroill. LCD</b>  | Luminoso / <input type="checkbox"/> Normale /<br>Scuro  | Seleziona la luminosità della retroilluminazione sullo schermo LCD. La selezione di [Luminoso] rende lo schermo luminoso e facile da vedere quando si usa la macchina fotografica all'esterno o in altri posti luminosi, ma esaurisce anche rapidamente la carica della batteria. Si visualizza soltanto quando si usa la macchina fotografica con le batterie. |
| <b>Segn. acustico</b> | Scatto<br><input type="checkbox"/> Acceso<br><br>Spento | <ul style="list-style-type: none"><li>– Attiva il suono dello scatto quando si preme il pulsante di scatto.</li><li>– Attiva il segnale acustico/il suono dello scatto quando si preme il pulsante di controllo/il pulsante di scatto.</li><li>– Disattiva il segnale acustico/il suono dello scatto.</li></ul>   |
| <b>Lingua</b>         | —   | Visualizza le voci sul menu, gli avvertimenti e i messaggi nella lingua selezionata.  |

## (Impostazione 2)

| Voce                 | Impostazione   | Descrizione   |
|----------------------|--|---|
| <b>Numero file</b>   | <input type="checkbox"/> Serie<br><br>Riprist.         | <ul style="list-style-type: none"><li>– Assegna i numeri ai file in sequenza anche se si cambia il “Memory Stick” o si cambia la cartella di registrazione.</li><li>– Ripristina la numerazione dei file e inizia da 0001 ogni volta che si cambia la cartella. (Quando la cartella di registrazione contiene un file, viene assegnato un numero superiore al numero maggiore.)</li></ul> |
| <b>Collegam. USB</b> | PictBridge / PTP /<br><input type="checkbox"/> Normale | Commuta il modo USB quando si collega ad un computer o ad una stampante compatibile con PictBridge usando il cavo USB (pagine 71, 82, 84 e 93).   |
| <b>Uscita video</b>  | NTSC<br>PAL  | <ul style="list-style-type: none"><li>– Imposta il segnale di uscita video sul modo NTSC (per es., Stati Uniti, Giappone).</li><li>– Imposta il segnale di uscita video sul modo PAL (per es., Europa).</li></ul>   |
| <b>Impost. orol.</b> | OK / Annulla   | Imposta la data e l'ora (pagine 18 e 46).   |

## Precauzioni

### Non lasciare la macchina fotografica nei seguenti luoghi

- In un luogo molto caldo, come in un'auto parcheggiata al sole. Il corpo della macchina fotografica può deformarsi o ciò può causare un malfunzionamento.
- Alla luce diretta del sole o vicino ad un radiatore. Il corpo della macchina fotografica può scolorirsi o deformarsi o ciò può causare un malfunzionamento.
- In un luogo soggetto a forti vibrazioni
- Vicino ad un luogo con forte magnetismo
- In luoghi sabbiosi o polverosi fare attenzione a non lasciar entrare la sabbia o la polvere nella macchina fotografica. Ciò può causare il malfunzionamento della macchina fotografica e in alcuni casi questo inconveniente non può essere riparato.

### Pulizia

#### Pulizia dello schermo LCD

Pulire la superficie dello schermo con un kit di pulizia per schermi LCD (non in dotazione) per rimuovere le impronte digitali, la polvere, ecc.

#### Pulizia dell'obiettivo

Pulire l'obiettivo con un panno morbido per rimuovere le impronte digitali, la polvere, ecc.

### Pulizia della superficie della macchina fotografica

Pulire la superficie della macchina fotografica con un panno morbido leggermente inumidito con l'acqua e poi asciugare la superficie con un panno asciutto. Non usare i seguenti prodotti ed evitare le seguenti condizioni poiché potrebbero danneggiare la rifinitura e il rivestimento.

- Prodotti chimici come il diluente, la benzina, l'alcool, il panno monouso, l'insetticida o l'insetticida, ecc.
- Toccare la macchina fotografica con i suddetti prodotti sulla mano
- Contatto con la gomma o il vinile per un lungo periodo di tempo

### Temperatura operativa

La macchina fotografica è progettata per l'uso tra le temperature di 0°C e 40°C. Non è consigliata la registrazione nei luoghi troppo freddi o caldi che superano questo campo di variazione.

### Condensa

Se si porta la macchina fotografica direttamente da un ambiente freddo a uno caldo o la si mette in una stanza molto umida, la condensa può formarsi all'interno o all'esterno della macchina fotografica. Questa condensa può causare un malfunzionamento della macchina fotografica.

### La condensa si forma facilmente quando:

- Si porta la macchina fotografica da un luogo freddo come una pista da sci in una stanza ben riscaldata
- Si porta la macchina fotografica da una stanza o dall'interno dell'auto con l'aria condizionata all'esterno dove fa caldo, ecc.

### Modo di evitare la condensa

Quando si porta la macchina fotografica da un ambiente freddo ad uno caldo, sigillare la macchina fotografica in un sacchetto di plastica e consentire che si adatti alle condizioni nel nuovo ambiente per un certo periodo di tempo (circa un'ora).

### Se si forma la condensa

Spegnere la macchina fotografica ed aspettare circa un'ora perché la condensa evapori. Tenere presente che se si tenta di riprendere con l'umidità che rimane all'interno dell'obiettivo, non si è in grado di registrare le immagini chiare.

## Batteria a bottone interna ricaricabile

Questa macchina fotografica è dotata di una batteria a bottone interna ricaricabile per mantenere la data, l'ora ed altre impostazioni indipendentemente dal fatto che la macchina fotografica sia accesa o spenta.

Questa batteria a bottone ricaricabile viene continuamente caricata per tutto il tempo che si usa la macchina fotografica. Tuttavia, se si usa la macchina fotografica soltanto per brevi periodi la batteria a bottone si scarica gradualmente e se non si usa affatto la macchina fotografica per circa un mese si scarica completamente. In questo caso, assicurarsi di caricare questa batteria a bottone ricaricabile prima di usare la macchina fotografica.

Tuttavia, anche se questa batteria a bottone ricaricabile non è carica, è ancora possibile usare la macchina fotografica a condizione che non si registrino la data e l'ora.

### Metodo di carica

Installare le batterie cariche o collegare la macchina fotografica ad una presa a muro di rete con l'adattatore CA (non in dotazione) e lasciare la macchina fotografica spenta per 24 ore o più.

- La batteria a bottone ricaricabile si trova dietro un coperchio separato all'interno della fessura di inserimento della batteria. Non rimuovere mai la batteria a bottone ricaricabile.

## "Memory Stick"

Il "Memory Stick" è un supporto di registrazione a circuito integrato compatto e portatile con una capacità di dati che supera la capacità di un dischetto.

I tipi di "Memory Stick" che possono essere usati con questa macchina fotografica sono elencati nella seguente tabella. Tuttavia, il funzionamento appropriato non può essere garantito per tutte le funzioni del "Memory Stick".

| Tipo di "Memory Stick"  | Registrazione/Riproduzione <sup>4)</sup> |
|---|--|
| Memory Stick  | ○  |
| Memory Stick Duo <sup>1)</sup>  | ○  |
| Memory Stick Duo (MagicGate/trasferimento di dati ad alta velocità compatibile) <sup>1)</sup> | ○ <sup>2)</sup> 3)                       |
| MagicGate Memory Stick  | ○ <sup>2)</sup>                          |
| MagicGate Memory Stick Duo <sup>1)</sup>  | ○ <sup>2)</sup>                          |
| Memory Stick PRO  | ○ <sup>2)</sup> 3)                       |
| Memory Stick PRO Duo <sup>1)</sup>  | ○ <sup>2)</sup> 3)                       |

<sup>1)</sup> Quando si usa il "Memory Stick Duo" con questa macchina fotografica, assicurarsi di inserirlo nell'adattatore per Memory Stick Duo.

- 2) "MagicGate Memory Stick" e "Memory Stick PRO" sono dotati delle funzioni MagicGate. MagicGate è la tecnologia di protezione dei diritti d'autore che usa la tecnologia di codifica. La registrazione/riproduzione dei dati che richiede le funzioni MagicGate non può essere eseguita con questa macchina fotografica.
- 3) Supporta il trasferimento dei dati ad alta velocità usando un'interfaccia parallela.
- 4) I filmati di formato 640(Fine) possono essere registrati e riprodotti soltanto usando il "Memory Stick PRO" o il "Memory Stick PRO Duo".

- Il "Memory Stick" formattato con un computer non è garantito per funzionare con questa macchina fotografica.
- Le velocità di lettura/scrittura sono diverse a seconda della combinazione del "Memory Stick" e dell'apparecchiatura usata.

### Note sull'uso del "Memory Stick" (in dotazione)

- Non è possibile registrare, modificare o cancellare le immagini se si fa scorrere l'interruttore di protezione dalla scrittura su LOCK.

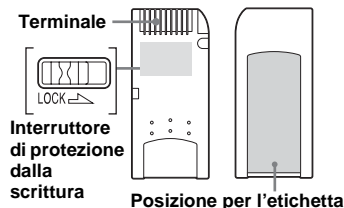

La posizione e/o la forma dell'interruttore di protezione dalla scrittura potrebbero essere diverse a seconda del "Memory Stick" usato.

- Non rimuovere il "Memory Stick" durante la lettura o la scrittura dei dati.
- I dati potrebbero alterarsi nei seguenti casi:
  - Quando si rimuove il "Memory Stick" o si spegne la macchina fotografica durante l'operazione di lettura o scrittura
  - Quando si usa il "Memory Stick" in luoghi soggetti ad elettricità statica o a disturbi elettrici
- Si consiglia di fare una copia di sicurezza dei dati importanti.
- Sulla posizione per l'etichetta non applicare alcun materiale diverso dall'etichetta in dotazione.
- Quando si applica l'etichetta in dotazione, assicurarsi di applicarla sulla posizione per l'etichetta. Fare attenzione che l'etichetta non sporga.
- Quando si trasporta o si conserva il "Memory Stick", metterlo nella custodia in dotazione.
- Non toccare il terminale del "Memory Stick" con la mano o con un oggetto metallico.
- Non colpire, piegare o far cadere il "Memory Stick".
- Non smontare o modificare il "Memory Stick".
- Non esporre il "Memory Stick" all'acqua.
- Non usare o non conservare il "Memory Stick" nelle seguenti condizioni:
  - Luoghi con elevata temperatura come l'interno caldo di una macchina parcheggiata alla luce diretta del sole
  - Luoghi esposti alla luce diretta del sole
  - Luoghi umidi o luoghi con sostanze corrosive

### Note sull'uso di un "Memory Stick Duo" (non in dotazione)

- Quando si usa un "Memory Stick Duo" con la macchina fotografica, assicurarsi di inserire il "Memory Stick Duo" in un adattatore per Memory Stick Duo.  
Se si inserisce un "Memory Stick Duo" in un dispositivo compatibile con "Memory Stick" senza un adattatore per Memory Stick Duo, si potrebbe non essere in grado di rimuoverlo dal dispositivo.
- Quando si inserisce un "Memory Stick Duo" in un adattatore per Memory Stick Duo, accertarsi che il "Memory Stick Duo" sia inserito rivolto nella direzione corretta.
- Quando si usa un "Memory Stick Duo" inserito in un adattatore per Memory Stick Duo con la macchina fotografica, accertarsi che il "Memory Stick Duo" sia inserito rivolto nella direzione corretta. Tenere presente che l'uso sbagliato può danneggiare l'apparecchio.
- Non inserire un adattatore per Memory Stick Duo in un dispositivo compatibile con "Memory Stick" senza che un "Memory Stick Duo" sia fissato. In caso contrario si può provocare il malfunzionamento dell'unità.
- Quando si formatta il "Memory Stick Duo", inserire il "Memory Stick Duo" nell'adattatore per Memory Stick Duo.
- Quando il "Memory Stick Duo" è dotato dell'interruttore di protezione dalla scrittura, rilasciare il suo blocco.

### Nota sull'uso del "Memory Stick PRO" (non in dotazione)

È stato confermato che i "Memory Stick PRO" con una capacità fino a 1GB funzionano correttamente con questa macchina fotografica.

---

## Batterie all'idruro di nichel metallico

### Uso efficace delle batterie

- La prestazione delle batterie diminuisce negli ambienti a bassa temperatura e la durata delle batterie è ridotta in tali circostanze. Per usare più a lungo le batterie, si consiglia di conservare le batterie nella loro custodia in una tasca vicino al corpo per riscaldarle ed inserirle nelle macchina fotografica soltanto prima di iniziare la ripresa.
- Se si riprende molto usando il flash e lo zoom, l'energia delle batterie si consuma più rapidamente.
- Si consiglia di avere a portata di mano delle batterie di ricambio per circa due o tre volte il tempo di ripresa previsto e di effettuare delle riprese di prova prima di usare la macchina fotografica effettivamente.
- Non esporre le batterie all'acqua. Le batterie non sono resistenti all'acqua.

### Durata delle batterie

- La durata delle batterie è limitata. La capacità delle batterie diminuisce gradualmente con l'uso ripetuto e con il passar del tempo. Quando il tempo operativo delle batterie sembra che si sia ridotto in modo considerevole, una causa probabile è che le batterie abbiano raggiunto la fine della loro durata.
- La durata delle batterie varia a seconda della memorizzazione, delle condizioni operative e dell'ambiente ed è diversa per ciascuna batteria.

---

## Caricabatterie

- Nel caricabatterie in dotazione con la macchina fotografica non caricare altre batterie tranne che le batterie all'idruro di nichel metallico Sony. Se si cerca di caricare qualsiasi altro tipo di batteria (per es. batterie al manganese, batterie a secco alcaline, batterie primarie al litio o batterie al nichel-cadmio) diverso dalle batterie specificate, quelle batterie possono avere una dispersione, surriscaldarsi o esplodere, causando il pericolo di ustioni o altre lesioni.
- Non ricaricare le batterie all'idruro di nichel metallico completamente cariche. Altrimenti c'è il pericolo di dispersione, calore eccessivo, esplosioni o scosse elettriche.
- Quando si carica una batteria a capacità elevata diversa dalla batteria in dotazione usando il caricabatterie in dotazione, la capacità completa della batteria potrebbe non essere disponibile.



- Quando la spia CHARGE lampeggia, ciò indica un errore della batteria o che sono state inserite delle batterie diverse da quelle specificate. Controllare che le batterie siano del tipo specificato. Se le batterie sono del tipo specificato, rimuovere tutte le batterie, sostituirle con batterie nuove o altre e controllare che il caricabatterie funzioni correttamente. Se il caricabatterie funziona correttamente, può essersi verificato un errore della batteria.

## Dati tecnici

### ■ Macchina fotografica

#### [Sistema]

##### Dispositivo di immagine

CCD a colori da 9,04 mm (di tipo 1/1,8)

Filtro per colori primari

##### Numero totale di pixel della macchina fotografica

Circa 5 255 000 pixel

##### Numero effettivo di pixel della macchina fotografica

Circa 5 090 000 pixel

##### Obiettivo

Carl Zeiss Vario-Tessar

Obiettivo con zoom 3×

$f = 7,9 - 23,7$  mm (38 - 114 mm se convertito in una macchina fotografica per fermo immagine da 35 mm)

F2,8 -5,2

##### Controllo dell'esposizione

Esposizione automatica, esposizione manuale, crepuscolo, ritratto al crepuscolo, candela, panorama, spiaggia, ripresa morbida

##### Bilanciamento del bianco

Automatico, Luce del giorno, Nuvoloso, Fluorescente, Incandescente

##### Formato di file (compatibile con DCF)

Fermi immagine: Conforme a Exif Ver. 2.2 JPEG, compatibile con DPOF

Filmati: conforme a MPEG1 (monofonico)

##### Supporto di registrazione

"Memory Stick"

##### Flash

Distanza consigliata (ISO impostato su automatico):  
da 0,2 m a 3,5 m (W)  
da 0,3 m a 2,5 m (T)

#### [Connettori di ingresso e uscita]

##### Presse A/V OUT (MONO) (monofonico)

Minipresa

Video: 1 Vp-p, 75 Ω, non bilanciato, sincronizzazione negativa

Audio: 327 mV (ad un carico di 47 kΩ)

Impedenza in uscita 2,2 Ω

##### Presse USB

mini-B

##### Comunicazione USB

Hi-Speed USB (compatibile con USB 2.0)

#### [Schermo LCD]

##### Pannello LCD

Drive TFT da 6,2 cm (di tipo 2,5)

##### Numero totale di punti

123 200 (560×220) punti

#### [Alimentazione, generali]

##### Alimentazione

Batterie all'idruro di nichel metallico AA (2), 2,4 V  
Adattatore CA AC-LSS5 (non in dotazione), 4,2 V

##### Consumo (durante la ripresa con lo schermo LCD acceso)

1,4 W

##### Temperatura di utilizzo

Da 0°C a +40°C

##### Temperatura di deposito

Da -20°C a +60°C

## Dimensioni

91 × 60 × 36,3 mm  
(L/A/P, escluse le sporgenze massime)

## Peso

Circa 250 g (incluse due batterie, il “Memory Stick” e il cinturino da polso)

## Microfono

Microfono a condensatore elettretico

## Altoparlante

Altoparlante dinamico

## Exif Print

Compatibile

## PRINT Image Matching II

Compatibile

## PictBridge

Compatibile

## ■ Caricabatterie Ni-MH BC-CS2A/CS2B

### Alimentazione

Da 100 a 240V CA, 50/60Hz  
3 W

### Tensione in uscita

AA : CC 1,4 V, 400 mA × 2  
AAA : CC 1,4 V, 160 mA × 2

### Gamma della temperatura di utilizzo

Da 0°C a +40°C

### Gamma della temperatura di deposito

Da -20°C a +60°C

### Dimensioni

71 × 30 × 91 mm (L/A/P)

### Peso

Circa 90 g

## ■ Adattatore CA AC-LS5 (non in dotazione)

### Potenza in ingresso

Da 100V a 240 V CA, 50/60 Hz,  
11 W, da 0,16 A a 0,09 A

### Potenza in uscita

4,2 V CC, 1,5 A

### Temperatura di utilizzo

Da 0°C a +40°C

### Temperatura di deposito

Da -20°C a +60°C

### Dimensioni

Circa 48 × 29 × 81 mm  
(L/A/P, escluse le parti sporgenti)

### Peso

Circa 130 g

## ■ Accessori

- Batterie Ni-MH HR6 (formato AA) (DSC-W1: 2, DSC-W12: 4)
- Custodia delle batterie (DSC-W1: 1, DSC-W12: 2)
- Caricabatterie Ni-MH BC-CS2A/CS2B (1)
- Cavo di alimentazione di rete (1)
- Cavo USB (1)
- Cavo di collegamento A/V (1)
- Cinturino da polso (1)
- “Memory Stick” (32 MB) (1)
- CD-ROM (Driver USB SPVD-012) (1)
- Istruzioni per l’uso (1)
- Custodia morbida da trasporto (soltanto DSC-W12) (1)

Il formato e i dati tecnici sono soggetti a modifiche senza preavviso.

## Lo schermo LCD

### Quando si riprendono i fermi immagine

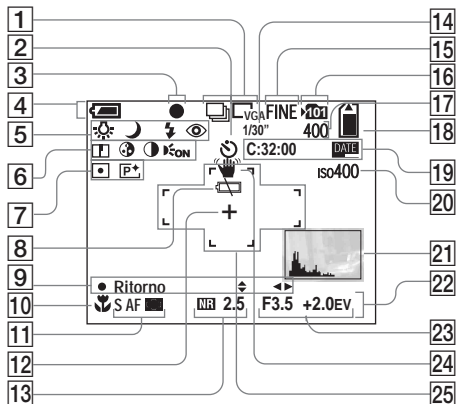

- 1 Indicatore del modo di registrazione (59, 60)/Indicatore di dimensione dell'immagine (21)
- 2 Indicatore dell'autoscatto (29)
- 3 Indicatore di blocco AE/AF (25, 50)
- 4 Indicatore di batteria rimanente (14)
- 5 Indicatore di bilanciamento del bianco (57)/Indicatore della manopola del modo (10)/Indicatore di modo del flash (30)/Indicatore della riduzione degli occhi rossi (31)
- 6 Indicatore di nitidezza (112)/Indicatore di saturazione (112)/Indicatore di contrasto (112)/Indicatore dell'illuminatore AF (31, 115)

- 7 Indicatore del modo di misurazione esposimetrica (56)/Indicatore degli effetti per le foto (61)
- 8 Indicatore di avvertimento per batteria quasi esaurita (108)
- 9 Indicatore del modo di impostazione dell'esposizione manuale (51)
- 10 Indicatore di macro (28)
- 11 Modo AF (49)/Indicatore del quadro del telemetro AF (48)/Valore della preselezione di messa a fuoco (50)
- 12 Reticolo di misurazione esposimetrica locale (57)
- 13 Indicatore dell'otturatore lento NR (36)/Indicatore della velocità dell'otturatore
- 14 Indicatore dell'intervallo Multi Burst (60)
- 15 Indicatore della qualità dell'immagine (46)
- 16 Indicatore della cartella di registrazione (47)

I numeri di pagina fra parentesi indicano la posizione di altre informazioni importanti.

- 17 Indicatore del numero rimanente di immagini registrabili (23)
- 18 Indicatore della capacità rimanente del "Memory Stick"
- 19 Display di autodiagnosi (109)/ Indicatore della data/dell'ora (33)
- 20 Indicatore del numero ISO (111)
- 21 Indicatore dell'istogramma (55)
- 22 Menu/Menu di guida (45)
- 23 Indicatore del valore di apertura (51)/Indicatore del valore del livello EV (54)
- 24 Indicatore di avvertimento per la vibrazione (108)
- 25 Quadro del telemetro AF (48)

- Premendo MENU si attiva/disattiva il menu/il menu di guida.

I numeri di pagina fra parentesi indicano la posizione di altre informazioni importanti.

## Quando si riprendono i filmati

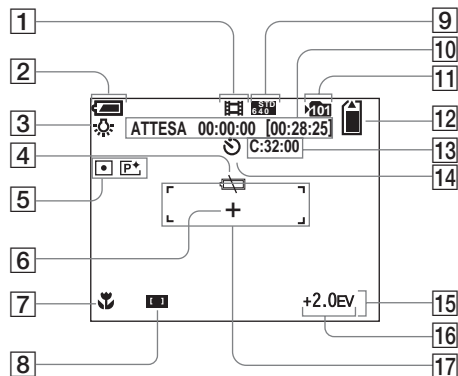

- |  |  |
|--|--|
| <ul style="list-style-type: none"> <li>1 Indicatore del modo di registrazione (77)</li> <li>2 Indicatore di batteria rimanente (14)</li> <li>3 Indicatore di bilanciamento del bianco (57)</li> <li>4 Indicatore di avvertimento per batteria quasi esaurita (108)</li> <li>5 Indicatore del modo di misurazione esposimetrica (56)/ Indicatore degli effetti per le foto (61)</li> <li>6 Reticolo di misurazione esposimetrica locale (57)</li> <li>7 Indicatore di macro (28)</li> </ul> | <ul style="list-style-type: none"> <li>8 Indicatore del quadro del telemetro AF (48)/Valore della preselezione di messa a fuoco (50)</li> <li>9 Indicatore di dimensione dell'immagine (77)</li> <li>10 Indicatore del tempo di registrazione [tempo massimo registrabile] (110)</li> <li>11 Indicatore della cartella di registrazione (47)</li> <li>12 Indicatore della capacità rimanente del "Memory Stick"</li> <li>13 Display di autodiagnosi (109)</li> <li>14 Indicatore dell'autoscatto (29)</li> </ul> |
|--|--|

- 15 **Menu/Menu di guida** (45)
- 16 **Indicatore del valore del livello EV** (54)
- 17 **Indicatore del campo di messa a fuoco AF** (48)

- Premendo MENU si attiva/disattiva il menu/il menu di guida.

## Durante la riproduzione di fermi immagine

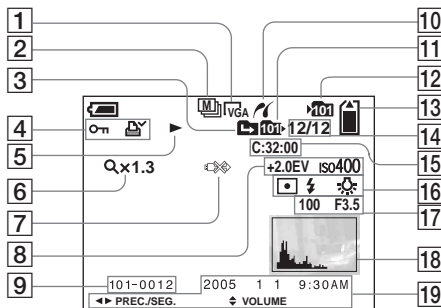

- |   |  |
|---|--|
| <ul style="list-style-type: none"> <li>1 <b>Indicatore di dimensione dell'immagine</b> (21)</li> <li>2 <b>Indicatore del modo di registrazione</b> (59, 60)</li> <li>3 <b>Indicatore di cambiamento della cartella</b> (62)</li> <li>4 <b>Indicatore di protezione (67)/ Indicatore del contrassegno di stampa (DPOF)</b> (69)</li> <li>5 <b>Indicatore di riproduzione</b> (65)</li> <li>6 <b>Indicatore di dimensionamento dello zoom (63)/ Indicatore della riproduzione di fotogramma per fotogramma</b> (66)</li> <li>7 <b>Indicatore per non scollegare il cavo USB</b> (73)</li> </ul> | <ul style="list-style-type: none"> <li>8 <b>Indicatore del valore del livello EV</b> (54)/<b>Indicatore del numero ISO</b> (111)</li> <li>9 <b>Numero della cartella-del file</b> (87)</li> <li>10 <b>Indicatore di collegamento PictBridge</b> (71)</li> <li>11 <b>Indicatore della cartella di riproduzione</b> (62)</li> <li>12 <b>Indicatore della cartella di registrazione</b> (47)</li> <li>13 <b>Indicatore della capacità rimanente del "Memory Stick"</b></li> <li>14 <b>Numero di immagine/Numero di immagini registrate nella cartella selezionata</b></li> <li>15 <b>Display di autodiagnosi</b> (109)</li> </ul> |
|---|--|

- 16** Indicatore dei modo di misurazione esposimetrica (56)/Indicatore del flash/Indicatore di bilanciamento del bianco (57)
- 17** Indicatore della velocità dell'otturatore (51)/Indicatore del valore di apertura (51)
- 18** Indicatore dell'istogramma (55)
- 19** Data/ora di registrazione dell'immagine di riproduzione (33)/Menu/Menu di guida (45)

• Premendo MENU si attiva/disattiva il menu/il menu di guida.

## Durante la riproduzione di immagini in movimento

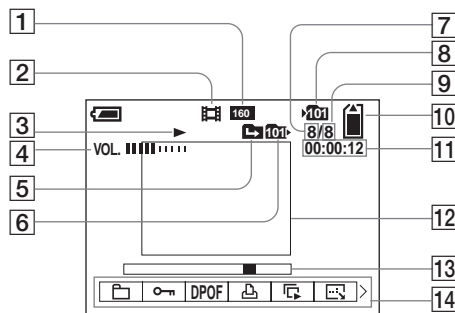

- 1** Indicatore di dimensione dell'immagine (78)
- 2** Indicatore del modo di registrazione (78)
- 3** Indicatore di riproduzione (78)
- 4** Indicatore del volume (78)
- 5** Indicatore di cambiamento della cartella (62)
- 6** Indicatore della cartella di riproduzione (62)
- 7** Numero di immagine
- 8** Indicatore della cartella di registrazione (47)
- 9** Numero di immagini registrate nella cartella selezionata
- 10** Indicatore della capacità rimanente del "Memory Stick"
- 11** Contatore (78)
- 12** Immagine di riproduzione (78)
- 13** Barra di riproduzione (78)
- 14** Menu/Menu di guida (45)

• Premendo MENU si attiva/disattiva il menu/il menu di guida.

I numeri di pagina fra parentesi indicano la posizione di altre informazioni importanti.

# Indice

## A

|   |     |
|---|-----|
| Accensione/spengimento .....            | 17  |
| Adattatore CA .....                     | 16  |
| AE .....                                | 25  |
| Autoscatto .....                        | 29  |
| Avvertimenti e messaggi di avviso ..... | 107 |

## B

|                                |        |
|--------------------------------|--------|
| Bilanciamento del bianco ..... | 57     |
| Blocco AE/AF .....             | 25, 50 |
| Blocco AF .....                | 50     |
| Burst (a raffica) .....        | 59     |
| B/N .....                      | 61     |

## C

|  |                |
|--|----------------|
| Cancellazione dei fermi immagine .....     | 41             |
| Cancellazione dei filmati .....            | 79             |
| Carica delle batterie .....                | 11, 120        |
| Cartella .....                             | 47, 62         |
| Cavo di collegamento A/V .....             | 39             |
| Cavo USB .....                             | 71, 84         |
| CD-ROM .....                               | 83, 90, 94     |
| Centro AF .....                            | 48             |
| Collegamento USB .....                     | 71, 84         |
| Condensa .....                             | 117            |
| Contrassegno di stampa (DPOF) .....        | 69             |
| Contrasto .....                            | 112            |
| Copia delle immagini sul<br>computer ..... | 85, 86, 91, 93 |

## D

|   |         |
|---|---------|
| Destinazioni per la memorizzazione dei file ... | 87      |
| Dimensione di immagine .....                    | 21, 22  |
| Display di autodiagnosi .....                   | 109     |
| Divisione .....                                 | 80      |
| DPOF .....                                      | 69      |
| Driver USB .....                                | 83      |
| Durata della batteria .....                     | 15, 120 |

## E

|                           |    |
|---------------------------|----|
| Effetto per le foto ..... | 61 |
| Esposizione manuale ..... | 51 |

## F

|                                   |    |
|-----------------------------------|----|
| Fluorescente .....                | 57 |
| Formattazione .....               | 43 |
| Funzione di autospegnimento ..... | 17 |

## I

|  |            |
|--|------------|
| Illuminatore AF .....                    | 31, 115    |
| ImageMixer VCD2 .....                    | 94         |
| Impostazione della data e dell'ora ..... | 18, 115    |
| Impostazione dell'orologio .....         | 18, 116    |
| Impostazioni del menu .....              | 45, 111    |
| Incandescente .....                      | 58         |
| Indicatore di batteria rimanente .....   | 14         |
| Ingrandimento di un'immagine .....       | 63         |
| Inserimento "Memory Stick" .....         | 20         |
| Installazione .....                      | 83, 89, 95 |
| ISO .....                                | 111        |
| Istogramma .....                         | 55         |

|  |         |
|--|---------|
| <b>J</b>   |         |
| JPG .....  | 88      |
| <b>L</b>   |         |
| Livello del flash .....                                      | 58, 112 |
| Luce del giorno .....  | 57      |
| <b>M</b>   |         |
| Manopola del modo .....                                      | 10      |
| Memory Stick .....   | 43, 118 |
| Messa a fuoco .....  | 48      |
| Messa a fuoco automatica .....                               | 25, 48  |
| Mirino .....   | 32      |
| Misurazione esposimetrica a configurazione<br>multipla ..... | 56      |
| Misurazione esposimetrica locale .....                       | 56      |
| Modo AF .....  | 49      |
| Modo candela .....   | 34      |
| Modo crepuscolo .....  | 34      |
| Modo del flash .....   | 30      |
| Modo di misurazione esposimetrica .....                      | 56      |
| Modo di regolazione automatica .....                         | 24      |
| Modo di ripresa morbida .....                                | 35      |
| Modo panorama .....  | 34      |
| Modo ritratto al crepuscolo .....                            | 34      |
| Modo spiaggia .....  | 34      |
| Modo USB .....   | 82      |
| Monitor AF .....   | 49      |
| Montaggio dei filmati .....                                  | 80      |
| MPG .....  | 88      |
| Multi AF .....   | 48      |
| Multi Burst .....  | 60      |
| Multipoint AF .....  | 48      |

|  |             |
|--|-------------|
| <b>N</b>   |             |
| Nitidezza .....  | 112         |
| Nomi dei file .....  | 87          |
| Numero di immagini che possono essere riprese o<br>viste ..... | 15, 23, 110 |
| Nuvoloso .....   | 57          |
| <b>O</b>   |             |
| Otturatore lento NR .....                                      | 36          |
| <b>P</b>   |             |
| PictBridge .....   | 71          |
| Picture Package .....  | 89          |
| Precauzioni .....  | 117         |
| Presa USB .....  | 71, 84      |
| Preselezione della messa a fuoco .....                         | 50          |
| Proiezione di diapositive .....                                | 64          |
| Protezione .....   | 67          |
| PTP .....  | 82, 93, 116 |
| Pulizia .....  | 117         |
| <b>Q</b>   |             |
| Quadro del telemetro AF .....                                  | 48          |
| Qualità dell'immagine .....                                    | 22, 46      |

|   |         |
|---|---------|
| <b>R</b>  |         |
| Regolazione EV .....                            | 54      |
| Retroilluminazione LCD .....                    | 116     |
| Retroilluminazione LCD attivata/disattivata ... | 32      |
| Revisione automatica .....                      | 115     |
| Revisione rapida .....                          | 26      |
| Ridimensionamento .....                         | 68      |
| Riduzione degli occhi rossi .....               | 31      |
| Rifinitura .....                                | 64      |
| Ripresa automatica con programmazione .....     | 10      |
| Ripresa automatica di fermi immagine .....      | 10, 48  |
| Ripresa dei primi piani (Macro) .....           | 28      |
| Ripresa di filmati .....                        | 77      |
| Rotazione .....                                 | 65      |
| <b>S</b>  |         |
| Saturazione .....                               | 112     |
| Schermata dell'indice .....                     | 37      |
| Schermata singola .....                         | 37      |
| Segnale acustico/suono dello scatto .....       | 116     |
| Seppia .....                                    | 61      |
| SET UP .....                                    | 46, 115 |
| Sincronizzazione con la luce del giorno .....   | 30      |
| Singola AF .....                                | 49      |
| Sistema di colore TV .....                      | 39      |
| Sistema NTSC .....                              | 40, 116 |
| Sistema PAL .....                               | 40, 116 |
| Smart zoom .....                                | 26      |
| Sovrapposizione della data e dell'ora .....     | 33      |
| Spia di accesso .....                           | 20      |
| Spina CC .....                                  | 16      |



## **T**

|   |         |
|---|---------|
| Tasto di controllo .....                        | 17      |
| Tasto RESET .....                               | 96      |
| Tempo di carica .....                           | 12      |
| Tempo rimanente per la<br>ripresa/visione ..... | 15, 110 |

## **U**

|   |    |
|---|----|
| Uso della macchina fotografica all'estero ..... | 16 |
|---|----|

## **V**

|   |         |
|---|---------|
| Valore di apertura .....                                  | 51      |
| Velocità dell'otturatore .....                            | 51      |
| VGA .....   | 22      |
| Visione dei fermi immagine sullo<br>schermo LCD .....     | 37      |
| Visione dei filmati sullo schermo LCD .....               | 78      |
| Visione delle immagini su un computer .....               | 87      |
| Visione delle immagini su uno schermo<br>televisivo ..... | 39      |
| Visualizzazione della schermata .....                     | 32, 123 |

## **Z**

|                                   |    |
|-----------------------------------|----|
| Zoom .....                        | 26 |
| Zoom di riproduzione .....        | 63 |
| Zoom digitale .....               | 26 |
| Zoom digitale di precisione ..... | 27 |





3091535210



Imprimé sur papier 100 %  
recyclé avec de l'encre à base  
d'huile végétale sans COV  
(composés organiques volatils).

Stampato su carta 100% riciclata  
con inchiostro a base di olio  
vegetale senza COV (composto  
organico volatile).

<http://www.sony.net/>  
Sony Corporation Printed in Japan

Vous trouverez des compléments d'information et des réponses  
aux questions fréquentes sur notre site web Customer Support.

Ulteriori informazioni su questo prodotto e risposte agli interrogativi  
più comuni sono reperibili presso il nostro sito Web di sostegno  
acquirenti.