

# Digital Video Camera Recorder <sup>Mini DV</sup> Digital Video Cassette

---

## Bedienungsanleitung

Lesen Sie diese Anleitung vor Inbetriebnahme des Geräts bitte genau durch, und bewahren Sie sie zum späteren Nachschlagen sorgfältig auf.

## Mode d'emploi

Avant la mise en service de cet appareil, prière de lire attentivement le mode d'emploi et de le conserver pour toute référence future.

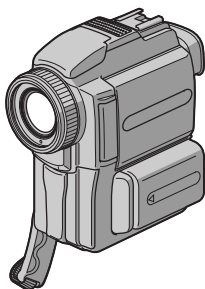

Digital Handycam



C/M Cassette  
Memory



DCR-PC110E

# Willkommen!

Herzlichen Glückwunsch zum Kauf dieses digitalen Handycam-Camcorders von Sony! Mit der digitalen Handycam können Sie die schönsten Augenblicke im Leben in optimaler Bild- und Tonqualität festhalten. Die digitale Handycam verfügt über eine Fülle modernster Funktionen, ist zugleich aber völlig problemlos zu bedienen, so daß Sie ohne größere Vorbereitungen sofort eigene Videos aufnehmen und sich noch jahrelang daran erfreuen können.

## ACHTUNG

Um Feuergefahr und die Gefahr eines elektrischen Schlags zu vermeiden, setzen Sie das Gerät weder Regen noch sonstiger Feuchtigkeit aus.

Um einen elektrischen Schlag zu vermeiden, öffnen Sie das Gehäuse nicht. Überlassen Sie Wartungsarbeiten stets nur qualifiziertem Fachpersonal.

## ACHTUNG

Elektromagnetische Felder mit bestimmten Frequenzen können die Bild- und Tonqualität bei diesem digitalen Camcorder beeinträchtigen.

## Für Kunden in Europa VORSICHT

Elektromagnetische Felder bestimmter Frequenzen können Bild und Ton dieses digitalen Camcorders beeinflussen.

Mit Tests wurde überprüft, dass dieses Gerät die Grenzwerte der EMC-Richtlinien erfüllt, wenn die Anschlusskabel nicht länger als 3 Meter sind.

## Für Kunden in Deutschland

Diese Einheit erfüllt die europäischen EMC-Bestimmungen für die Verwendung in folgenden Umgebungen:

- Wohngebieten
- Gewerbegebiete
- Leichtindustrialgebiete

(Die Einheit erfüllt die Bestimmungen der Norm EN55022, Klasse B.)

## Für Kunden in Deutschland

Entsorgungshinweis: Bitte werfen Sie nur entladene Batterien in die Sammelboxen beim Handel oder den Kommunen. Entladen sind Batterien in der Regel dann, wenn das Gerät abschaltet und signalisiert „Batterie leer“ oder nach längerer Gebrauchsdauer der Batterien „nicht mehr einwandfrei funktioniert“. Um sicherzugehen, kleben Sie die Batteriepole z.B. mit einem Klebestreifen ab oder geben Sie die Batterien einzeln in einen Plastikbeutel.

# Bienvenue!

Nous vous félicitons pour l'achat de ce camescope Digital Handycam de Sony. Avec votre Digital Handycam, vous pouvez saisir les moments précieux de la vie avec une qualité d'image et de son exceptionnelle.

Votre Digital Handycam présente de nombreuses fonctions élaborées, très faciles à utiliser. Vous parviendrez rapidement à réaliser des films vidéo que vous regarderez avec plaisir pendant de longues années.

## AVERTISSEMENT

Pour éviter tout risque d'incendie ou d'électrocution, n'exposez pas cet appareil à la pluie ni à l'humidité.

Pour éviter tout risque d'électrocution, n'ouvrez pas le châssis de l'appareil. Confiez l'entretien exclusivement à un personnel qualifié.

## ATTENTION

Les champs électromagnétiques à certaines fréquences peuvent influencer l'image et le son de ce camescope numérique.

## Pour notre clientèle en Europe ATTENTION

Les champs électromagnétiques à des fréquences spécifiques risquent d'altérer l'image et le son de ce camescope numérique.

Cet appareil a été testé et déclaré conforme aux tolérances spécifiées dans la Directive EMC pour l'utilisation de cordons de liaison d'une longueur inférieure à 3 mètres.

# Inhaltsverzeichnis

Das mitgelieferte Zubehör ..... 5

**So können Sie den Camcorder sofort betreiben** ..... 6

## Vor dem Betrieb

Zu dieser Anleitung ..... 10  
 Schritt 1 Stromversorgung ..... 12  
     Anbringen des Akkus ..... 12  
     Laden des Akkus ..... 13  
     Netzbetrieb ..... 16  
 Schritt 2 Einlegen der Cassette ..... 17

## Grundlegender Aufnahmebetrieb

Aufnahme ..... 18  
     Gegenlichtaufnahmen – BACK LIGHT ..... 25  
     Aufnahmen bei Dunkelheit  
         – NightShot/Super NightShot ..... 26  
     Aufnahmen mit dem Selbstauslöser ..... 28  
     Endesuchfunktion (ENDSEARCH) ..... 29

## Grundlegender Wiedergabebetrieb

Wiedergabe ..... 30  
 Wiedergabe auf einem TV-Gerät ..... 36

## Fortgeschrittener Aufnahmebetrieb

Aufnahmen eines Standbildes auf Band  
     – Tape Photo-Aufnahme ..... 40  
 Manueller Weißabgleich ..... 46  
 Aufnahmen im Breitbildformat (Wide) ..... 48  
 Verwendung der Fader-Funktion ..... 49  
 Verwendung der Spezialeffekte – Picture Effect ..... 51  
 Verwendung der Spezialeffekte – Digital Effect ..... 52  
 Verwendung der PROGRAM AE-Funktion ..... 55  
 Manuelle Belichtungskorrektur (Exposure) ..... 58  
 Manuelles Fokussieren ..... 59

## Fortgeschrittener Wiedergabebetrieb

Verwendung der Picture Effect-Funktion bei der Wiedergabe ..... 61  
 Verwendung der Digital Effect-Funktion bei der Wiedergabe ..... 62  
 Vergrößern von Aufnahmebildern des Bandes  
     – Tape PB ZOOM ..... 64  
 Schnelles Aufsuchen einer Bandstelle mit der Zero Set Memory-Funktion ..... 66  
 Titel-Suchbetrieb – Title Search ..... 67  
 Datums-Suchbetrieb – Date Search ..... 68  
 Foto-Suchbetrieb – Photo Search/Photo Scan ..... 70

## Überspielbetrieb

Überspielen eines Bandes ..... 73  
 Überspielen der gewünschten Szenen – Digitales programmgesteuertes Schneiden ..... 77  
 Betrieb mit einem analogen Videogerät und einem Personalcomputer – Signalkonverterfunktion ..... 89

Aufnahmen von Video- und Fernsehprogrammen ..... 91  
 Ersetzen einer aufgenommenen Szene  
     – Insertschnitt ..... 95  
 Nachvertonung ..... 98  
 Titleinblendung ..... 102  
 Erstellen eigener Titel ..... 106  
 Benennen einer Cassette ..... 108

## Individuelles Voreinstellen des Camcorders

Menüeinstellungen ..... 110  
 Neueinstellen von Datum und Uhrzeit ..... 125

## Memory Stick

Verwendung des *Memory Stick* – Einführung ..... 127  
 Aufnahmen von Standbildern auf den *Memory Stick*  
     – Memory Photo-Aufnahme ..... 138  
 Übertragen eines Bildes von der Mini-DV-Cassette in den *Memory Stick* ..... 147  
 Aufnahmen von bewegten Bildern auf den *Memory Stick* – MPEG-Filmaufnahme ..... 150  
 Übertragen von Filmsequenzen von der Mini-DV-Cassette in den *Memory Stick* ..... 152  
 Einfügen eines Standbildes aus dem *Memory Stick* in ein bewegtes Bild – MEMORY MIX ..... 156  
 Kopieren der Standbilder von der Mini-DV-Cassette in den *Memory Stick* – Photo Save ..... 159  
 Anzeigen von Standbildern – Memory Photo-Wiedergabe ..... 161  
 Wiedergabe von bewegten Bildern im *Memory Stick*  
     – MPEG-Filmwiedergabe ..... 165  
 Bildwiedergabe auf einem Personalcomputer ..... 167  
 Kopieren von Bildern aus dem *Memory Stick* auf die Mini-DV-Cassette ..... 175  
 Vergrößern von Standbildern im *Memory Stick*  
     – Memory PB ZOOM ..... 177  
 Kontinuierliche Wiedergabe von Bildern  
     – SLIDE SHOW ..... 179  
 Schutz vor versehentlichem Löschen  
     – PROTECT ..... 181  
 Löschen von Bildern ..... 183  
 Setzen einer Druckmarke – PRINT MARK ..... 186

## Zusatzinformationen

Verwendbare Cassetten ..... 188  
 Das i.LINK-System ..... 191  
 Störungsüberprüfungen ..... 193  
 Selbsttestfunktion ..... 199  
 Warnanzeigen und Meldungen ..... 200  
 Verwendung des Camcorders im Ausland ..... 211  
 Wartungs- und Sicherheitshinweise ..... 212  
 Technische Daten ..... 217

## Übersicht

Bezeichnung der Teile ..... 221  
 Funktionsübersicht ..... 232  
 Stichwortverzeichnis ..... 234

# Table des matières

Vérification des accessoires fournis ..... 5

**Guide de mise en marche rapide** ..... 8

## Préparatifs

Utilisation de ce manuel ..... 10  
 Etape 1 Préparation de la source d'alimentation ..... 12  
     Mise en place de la batterie rechargeable ..... 12  
     Charge de la batterie rechargeable ..... 13  
     Raccordement à une prise secteur ..... 16  
 Etape 2 Mise en place d'une cassette ..... 17

## Enregistrement – Opérations de base

Enregistrement d'une image ..... 18  
     Prise de vues de sujets à contre  
         – jour BACK LIGHT ..... 25  
     Prise de vues dans l'obscurité –NIGHTSHOT/  
         SUPER NIGHTSHOT ..... 26  
 Enregistrement avec le retardateur ..... 28  
 Recherche de la fin d'un enregistrement  
     – END SEARCH ..... 29

## Lecture – Opérations de base

Lecture d'une cassette ..... 30  
 Visionnage d'un enregistrement sur un téléviseur ..... 36

## Opérations d'enregistrement avancées

Enregistrement d'une image fixe sur une cassette  
     – Enregistrement de photos sur cassette ..... 40  
 Réglage manuel de la balance des blancs ..... 46  
 Utilisation du mode Grand écran ..... 48  
 Utilisation de transitions en fondu ..... 49  
 Utilisation d'effets spéciaux – Effets d'image ..... 51  
 Utilisation d'effets spéciaux – Effets numériques ..... 52  
 Utilisation de la fonction PROGRAM AE ..... 55  
 Réglage manuel de l'exposition ..... 58  
 Mise au point manuelle ..... 59

## Opérations de lecture avancées

Lecture d'une cassette avec effets d'image ..... 61  
 Lecture d'une cassette avec effets numériques ..... 62  
 Agrandissement d'images enregistrées sur une  
     cassette – PB ZOOM cassette ..... 64  
 Localisation rapide d'une scène par la mémorisation  
     du point zéro ..... 66  
 Recherche d'une scène d'après le titre  
     – Recherche de titre ..... 67  
 Recherche d'une scène d'après la date  
     – Recherche de date ..... 68  
 Recherche d'une photo – Recherche de photos/  
     Balayage des photos ..... 70

## Montage

Copie d'une cassette ..... 73  
 Copie de scènes précises  
     – Montage numérique programmé ..... 77

Utilisation du camescope avec un appareil vidéo  
     analogique et un ordinateur  
         – Fonction de conversion du signal ..... 89  
 Enregistrement de cassettes vidéo ou d'émissions de  
     télévision ..... 91  
 Insertion d'une scène depuis un magnétoscope  
     – Montage à insertion ..... 95  
 Doublage sonore ..... 98  
 Incrustation d'un titre ..... 102  
 Création de titres personnalisés ..... 106  
 Titrage d'une cassette ..... 108

## Personnalisation du camescope

Changement des réglages de menus ..... 110  
 Réglage de la date et de l'heure ..... 125

## Opérations liées au "Memory Stick"

Utilisation d'un "Memory Stick" – Introduction .. 127  
 Enregistrement d'images fixes sur un "Memory  
     Stick" – Enregistrement de photos dans la  
     mémoire ..... 138  
 Enregistrement d'une image d'une minicassette DV  
     sous forme d'image fixe ..... 147  
 Enregistrement d'images animées sur un "Memory  
     Stick" – Enregistrement de film MPEG ..... 150  
 Enregistrement d'une image d'une minicassette DV  
     sous forme d'image animée ..... 152  
 Incrustation d'une image fixe du "Memory Stick"  
     sur une image animée – MEMORY MIX ..... 156  
 Copie d'images fixes d'une minicassette DV  
     – Sauvegarde de photos ..... 159  
 Visionnage d'une image fixe  
     – Lecture de photos depuis la mémoire ..... 161  
 Visionnage d'images animées  
     – Visionnage d'un film MPEG ..... 165  
 Visionnage d'images sur un ordinateur ..... 167  
 Copie sur une minicassette DV d'images  
     enregistrées sur un "Memory Stick" ..... 175  
 Agrandissement d'images enregistrées sur un  
     "Memory Stick" – PB ZOOM mémoire ..... 177  
 Lecture d'images en diaporama  
     – SLIDE SHOW ..... 179  
 Prévention d'un effacement accidentel  
     – Protection d'images ..... 181  
 Suppression d'images ..... 183  
 Inscription d'une marque d'impression  
     – PRINT MARK ..... 186

## Informations complémentaires

Cassettes utilisables ..... 188  
 A propos de la norme i.LINK ..... 191  
 Guide de dépannage ..... 202  
 Affichage d'autodiagnostic ..... 208  
 Indicateurs et messages d'avertissement ..... 209  
 Utilisation du camescope à l'étranger ..... 211  
 Entretien et précautions ..... 212  
 Spécifications ..... 219

## Référence rapide

Nomenclature ..... 221  
 Aperçu rapide des fonctions ..... 233  
 Index ..... 235

# Das mitgelieferte Zubehör

Vergewissern Sie sich, dass die folgenden Zubehörteile im Lieferumfang Ihres Camcorders enthalten sind.

# Vérification des accessoires fournis

Vérifiez si tous les accessoires suivants sont fournis avec le caméscope.

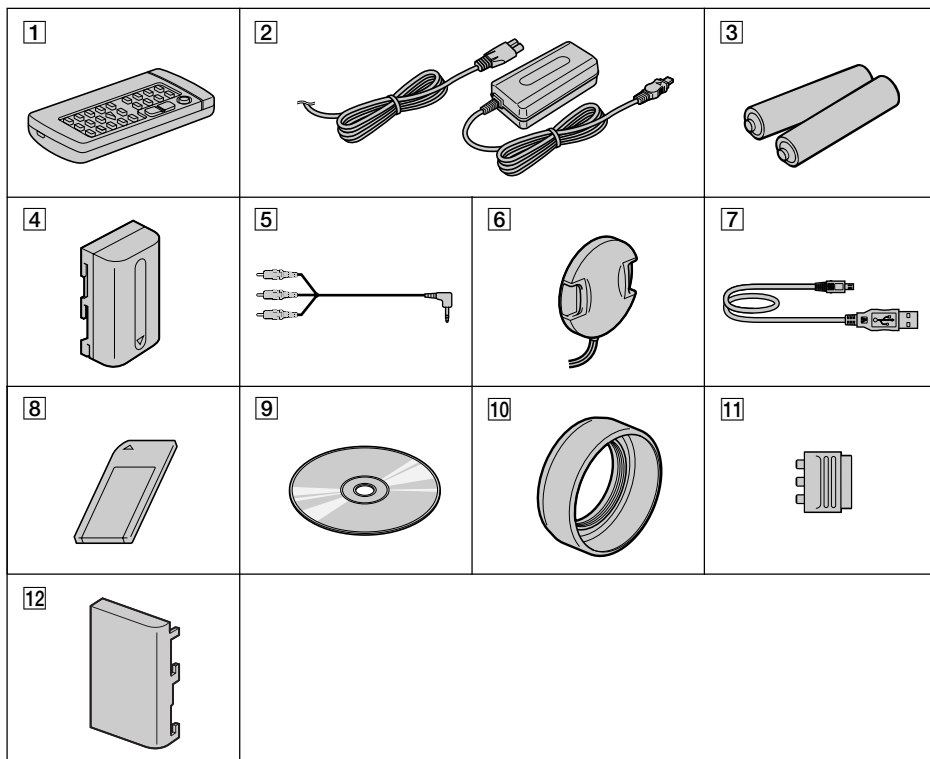

- 1 **Infrarot-Fernbedienung** (1) (Seite 228)
- 2 **Netzadapter AC-L10A/L10B/L10C** (1), **Netz Kabel** (1) (Seite 13)
- 3 **R6/AA-Batterien für Fernbedienung** (2) (Seite 229)
- 4 **Akku NP-FM50** (1) (Seite 12, 13)
- 5 **A/V-Kabel** (1) (Seite 36, 73)
- 6 **Objektivschutzkappe** (1) (Seite 18)
- 7 **USB-Kabel** (1) (Seite 169)
- 8 **Memory Stick** (1) (Seite 127)
- 9 **CD-ROM (SPVD-002 USB-Treiber)** (1) (Seite 169)
- 10 **Sonnenblende** (1) (Seite 22)
- 11 **21-Pol-Adapter** (1) (Seite 37)
- 12 **Kontaktabdeckung** (1) (Seite 12)

- 1 **Télécommande sans fil** (1) (p. 228)
- 2 **Adaptateur secteur AC-L10A/L10B/L10C** (1), **Cordon d'alimentation** (1) (p. 13)
- 3 **Piles R6 (modèle AA) pour la télécommande** (2) (p. 229)
- 4 **Batterie rechargeable NP-FM50** (1) (p. 12, 13)
- 5 **Cordon de liaison audio/vidéo** (1) (p. 36, 73)
- 6 **Capuchon d'objectif** (1) (p. 18)
- 7 **Câble USB** (1) (p. 169)
- 8 **"Memory Stick"** (1) (p. 127)
- 9 **CD-ROM (pilote USB SPVD-002)** (1) (p. 169)
- 10 **Pare-soleil** (1) (p. 22)
- 11 **Adaptateur 21 broches** (1) (p.37)
- 12 **Cache-bornes** (1) (p. 12)

# So können Sie den Camcorder sofort betreiben

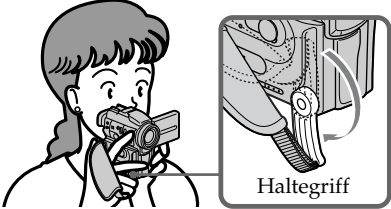

In diesem Kapitel werden die grundlegenden Funktionen des Camcorders behandelt. Einzelheiten finden Sie auf in Klammern „( )“ angegebenen Seiten. Klappen Sie den Griff nach unten, und fassen Sie den Camcorder am Griff an.

## 1 Anschluss des Netzkabels (Seite 16)

Verwenden Sie bei Außenaufnahmen den Akku (Seite 12).

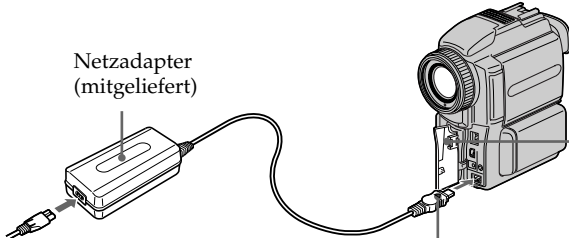

Netzadapter (mitgeliefert)

Die Abdeckung der DC IN-Buchse öffnen.

Den Stecker mit der ▲-Marke nach oben einstecken.

## 2 Einlegen der Cassette (Seite 17)

- 1 Schieben Sie OPEN/▲ EJECT in Pfeilrichtung, und öffnen Sie den Deckel.
- 2 Drücken Sie hinten in der Mitte auf die Cassette, um sie einzuschieben. Achten Sie darauf, dass die Cassette nicht verkantet ist und das Fenster nach außen weist.
- 3 Drücken Sie auf die Markierung „PUSH“ am Cassettenfach, um das Fach zu schließen. Nachdem das Cassettenfach ganz zurückgefahren ist, schließen Sie den Deckel. Achten Sie darauf, dass er einrastet.

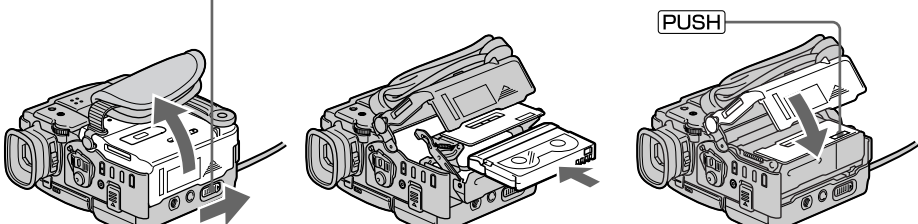

PUSH

# 3

## Aufnahme (Seite 18)

- 1 Nehmen Sie die Objektivschutzkappe ab.

### Sucher

Wenn Sie mit geschlossenem LCD-Schirm aufnehmen wollen, blicken Sie in den Sucher.

- 3 Drücken Sie auf OPEN, und öffnen Sie den LCD-Schirm. Das Bild erscheint auf dem LCD-Schirm.

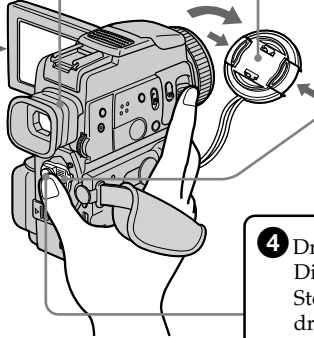

- 2 Halten Sie die kleine grüne Taste gedrückt, und stellen Sie den POWER-Schalter auf CAMERA.

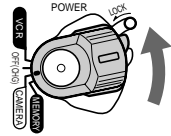

- 4 Drücken Sie START/STOP. Die Aufnahme beginnt. Zum Stoppen der Aufnahme drücken Sie START/STOP erneut.

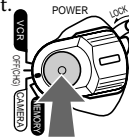

# 4

## Bildwiedergabe auf dem LCD-Schirm (Seite 30)

- 1 Halten Sie die kleine grüne Taste gedrückt, und stellen Sie den POWER-Schalter auf VCR.

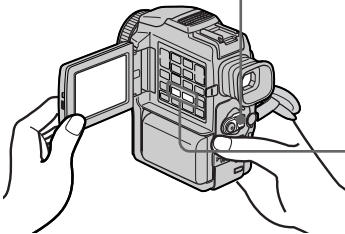
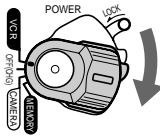

- 2 Drücken Sie ◀◀, um das Band zurückzuspulen.



- 3 Drücken Sie ▶▶, um die Wiedergabe zu starten.



### Hinweis

Fassen Sie beim Tragen des Camcorders nicht am Sucher, nicht am Blitz, nicht am LCD-Schirm und nicht am Akku an.

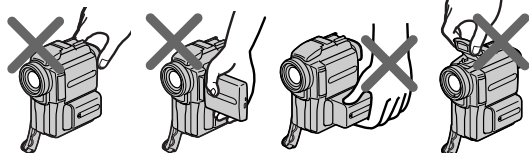

# Guide de mise en marche rapide

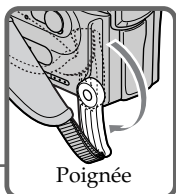

Ce chapitre vous présente les fonctions de base du caméscope. Reportez-vous aux pages entre parenthèses "( )" pour des informations plus détaillées.

Baissez la poignée pour tenir le caméscope de la façon indiquée sur l'illustration.

## 1

### Raccordement du cordon d'alimentation (p. 16)

Lorsque vous filmez en extérieur, utilisez la batterie rechargeable (p. 12).

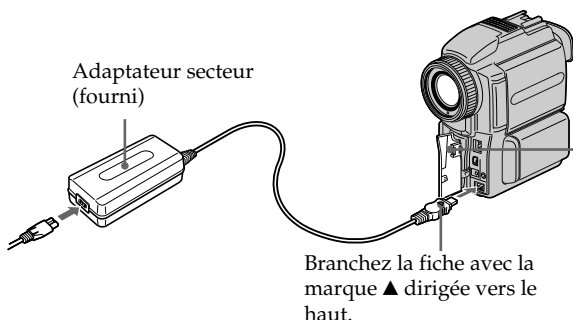

Ouvrez le cache de la prise DC IN.

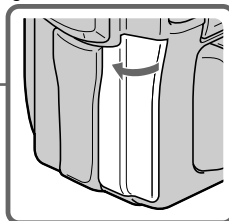

## 2

### Mise en place d'une cassette (p. 17)

- 1 Faites glisser OPEN/▲EJECT dans le sens de la flèche et ouvrez le couvercle.



- 2 Appuyez au centre du dos de la cassette pour insérer la cassette. Insérez la cassette tout droit et à fond dans son logement avec la fenêtre tournée vers l'extérieur.

- 3 Fermez le logement de cassette en appuyant sur l'indication **PUSH** marquée sur le logement. Quand le logement est abaissé, fermez le couvercle de sorte qu'il s'encliquette.

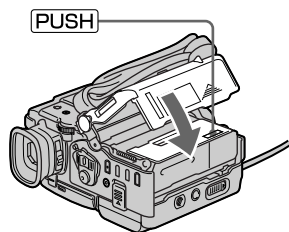
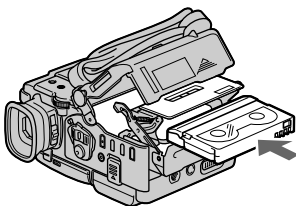
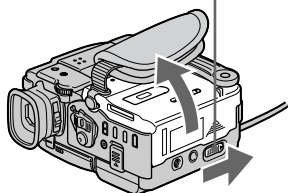



# 3 Enregistrement d'une image (p. 18)

1 Enlevez le capuchon d'objectif.

## Visueur

Regardez par le viseur en appliquant l'œil contre l'ocilleton lorsque le panneau LCD est fermé.

3 Appuyez sur OPEN pour ouvrir le panneau LCD. L'image apparaît sur l'écran LCD.

2 Réglez le commutateur POWER sur CAMERA tout en appuyant sur le petit bouton vert.

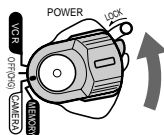

4 Appuyez sur START/STOP. L'enregistrement commence. Il s'arrête par une nouvelle pression de START/STOP.

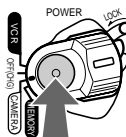

# 4 Contrôle de l'image de lecture sur l'écran LCD (p. 30)

1 Réglez le commutateur POWER sur VCR tout en appuyant sur le petit bouton vert.

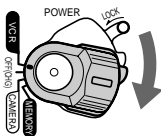

2 Appuyez sur ◀◀ pour rembobiner la bande.



3 Appuyez sur ▶▶ pour activer la lecture.

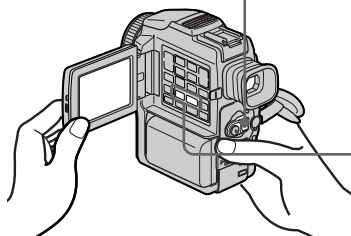

## REMARQUE

Ne prenez pas le camescope par le viseur, le flash, le panneau LCD ou la batterie.

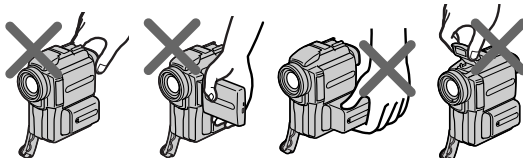

## Zu dieser Anleitung

Die Bezeichnungen von Tasten, Schaltern und Einstellpositionen sind in Großbuchstaben gedruckt.

Beispiel: Stellen Sie den POWER-Schalter auf CAMERA.

Die Bedienungsvorgänge werden durch Pieptöne bestätigt.

### Hinweis zum Cassettyp

Dieser Camcorder arbeitet nach dem DV-Format und eignet sich ausschließlich für Mini-DV-Cassetten. Wir empfehlen, eine Cassette mit Speicherchip zu verwenden. Solche Cassetten sind mit **CM** gekennzeichnet.

Die Art und Weise, wie die folgenden Suchfunktionen ablaufen, hängt davon ab, ob die Cassette über einen Speicherchip verfügt oder nicht:

- Suche nach dem Aufnahmeende (Seite 29, 35)
- Datumssuche (Seite 68)
- Fotosuche (Seite 70)

Die folgenden Funktionen stehen nur zur Verfügung, wenn die Cassette über einen Speicherchip besitzt:

- Suchen eines Titels (Seite 67)
- Titeleinblendung (Seite 102)
- Erstellen eigener Titel (Seite 106)
- Benennen einer Cassette (Seite 108)

Einzelheiten finden Sie auf Seite 188.

CM  
only

Dieses Zeichen kennzeichnet Funktionen, die nur verfügbar sind, wenn die Cassette einen Speicherchip besitzt.

Cassetten mit Speicherchip tragen das Zeichen **CM** (Cassetten-Memory).

### Hinweis zum TV-Farbsystem

Das TV-System unterscheidet sich von Land zu Land. Wenn Sie die Aufzeichnung auf einem Fernseher wiedergeben, achten Sie darauf, dass es sich um ein PAL-Gerät handelt.

## Utilisation de ce manuel

Dans ce mode d'emploi, les touches et réglages du caméscope sont toujours indiqués en majuscules.

Par ex. Réglez le commutateur POWER sur CAMERA.

Chaque opération que vous effectuez est confirmée par un signal sonore (bip).

### Remarque sur les cassettes à puce

Ce caméscope emploie le format DV et vous ne pouvez utiliser que des minicassettes DV avec ce caméscope. Il est conseillé d'utiliser les minicassettes DV à puce. Ces cassettes portent la marque **CM**.

Selon que vous utilisez une cassette à puce ou sans puce, vous accéderez de façon différente aux fonctions suivantes:

- Recherche de fin d'enregistrement (p. 29, 35)
- Recherche de date (p. 68)
- Recherche de photo (p. 70).

Les fonctions qui ne sont disponibles qu'avec les cassettes à puce sont les suivantes :

- Recherche de titre (p. 67)
- Incrustation d'un titre (p. 102)
- Création de titres personnalisés (p. 106)
- Titrage d'une cassette (p. 108)

Pour les détails, voir page 188.

CM  
only

Cette marque apparaît devant les fonctions disponibles avec les cassettes à puce.

Les cassettes à puce sont signalées par la marque **CM** (Cassette à puce)

### Remarque sur les standards de télévision couleur

Les standards de télévision couleur sont différents d'un pays à l'autre. Pour regarder vos films sur un téléviseur, vous devrez utiliser un téléviseur de standard PAL.

## Zu dieser Anleitung

### Zum Urheberrecht

TV-Programme, Filme, Videobänder usw. können urheberrechtlich geschützt sein. Unerlaubtes Aufzeichnen solcher Materialien verstößt gegen das Urheberrecht.

### Vorsichtsmaßnahmen

- Der LCD-Schirm und der Sucher sind mit modernster Präzisionstechnologie hergestellt. Einzelne rote, blaue oder grüne Punkte leuchten jedoch möglicherweise ständig oder sind ständig erloschen. Es handelt sich dabei nicht um einen Defekt; das auf Band aufgezeichnete Bild ist einwandfrei. Über 99,99% der Punkte arbeiten einwandfrei.
- Achten Sie sorgfältig darauf, dass der Camcorder nicht nass wird. Halten Sie ihn unbedingt von Regen und Feuchtigkeit (insbesondere von Meerwasser) fern. Durch Feuchtigkeit kann es zu Fehlfunktionen und im schlimmsten Fall zu nicht reparierbaren Schäden kommen **[a]**.
- Setzen Sie den Camcorder keinen Temperaturen über 60 °C (wie Sie beispielsweise auch in einem in der prallen Sonne geparkten Fahrzeug entstehen können) aus **[b]**.
- Achten Sie darauf, dass der Sucher, der LCD-Schirm und das Objektiv nicht auf die Sonne gerichtet ist, da es sonst Teile im Inneren des Suchers, LCD-Schirms oder Objektivs beschädigt werden können **[c]**.

**[a]**



**[b]**

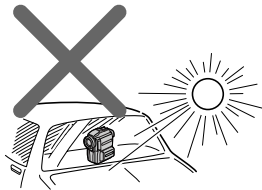

**[c]**

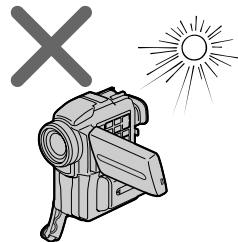

Für Aufnahmen, die aufgrund eines beschädigten Camcorders, Speichermediums usw. nicht ausgeführt wurden, wird keine Haftung übernommen.

## Utilisation du manuel

### Précautions concernant les droits d'auteur

Les émissions de télévision, les films, les cassettes vidéo et autres enregistrements peuvent être protégés par des droits d'auteur. La copie non autorisée de ces enregistrements peut être contraire aux lois sur la propriété artistique.

### Précautions concernant le camscope

- L'écran LCD et le viseur sont le produit d'une technologie pointue. Cependant, on peut constater de très petits points noirs et/ou lumineux (rouges, bleus, verts ou blancs) qui restent constamment visibles sur l'écran LCD et dans le viseur. Ces points sont normaux et proviennent du processus de fabrication ; ils n'affectent en aucun cas l'image enregistrée. Plus de 99,99% des pixels et/ou de l'écran sont opérationnels.
- Evitez de mouiller le camscope. Protégez le camscope de la pluie ou de l'eau de mer. La pluie et l'eau de mer peuvent provoquer des dégâts parfois irréparables. **[a]**
- N'exposez jamais le camscope à des températures supérieures à 60°C, comme en plein soleil ou dans une voiture garée au soleil. **[b]**
- Ne posez pas le camscope avec le viseur, l'écran LCD ou l'objectif dirigé vers le soleil. L'intérieur du viseur, l'écran LCD ou l'objectif pourrait en être endommagés. **[c]**

# Schritt 1 Stromversorgung

## Anbringen des Akkus

Für Außenaufnahmen bringen Sie den Akku am Camcorder an.

- (1) Halten Sie BATTERY RELEASE in Richtung von Pfeil ① gedrückt, und schieben Sie die Kontaktabdeckung in Richtung von Pfeil ②.
- (2) Schieben Sie den Akku in Pfeilrichtung.

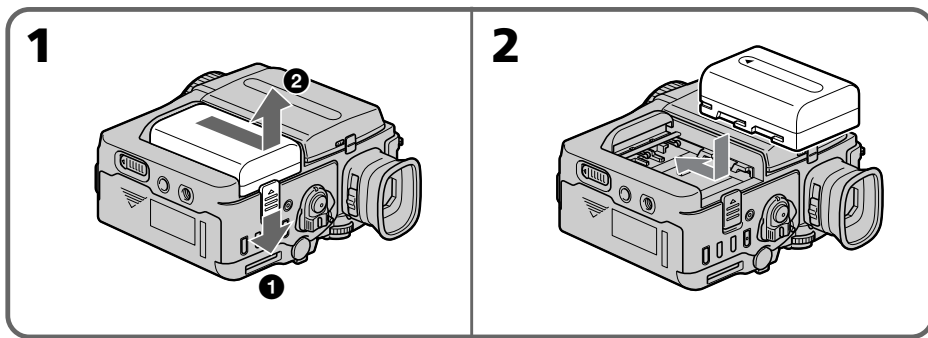

## Abnehmen des Akkus

Der Akku wird in gleicher Weise abgenommen wie die Kontaktabdeckung.

# Etape 1 Préparation de la source d'alimentation

## Mise en place de la batterie rechargeable

Installez la batterie rechargeable pour utiliser le caméscope en extérieur.

- (1) Tout en poussant BATTERY RELEASE dans le sens de la flèche ①, tirez le cache-bornes dans le sens de la flèche ②.
- (2) Insérez la batterie rechargeable dans le sens de la flèche.

## Pour enlever la batterie rechargeable

La batterie rechargeable s'enlève de la même façon que le cache-bornes.

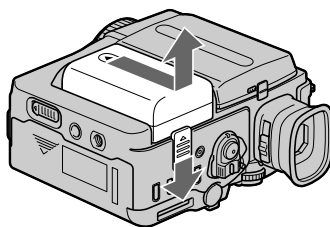

## Hinweis zur Kontaktabdeckung

Bringen Sie bei abgenommenem Akku stets diese Abdeckung an, damit die Kontakte geschützt sind.

## Remarque sur le cache-bornes

Pour protéger les bornes du caméscope, installez le cache-bornes après le retrait de la batterie.

## Etape 1 Préparation de la source d'alimentation

## Schritt 1 Stromversorgung

### Laden des Akkus

Laden Sie den Akku auf, bevor Sie den Camcorder verwenden.

Der Camcorder ist nur zum Betrieb mit einem „InfoLITHIUM“-Akku der Serie M bestimmt.

- (1) Öffnen Sie die Abdeckung der DC IN-Buchse, und stecken Sie den Stecker des beim Camcorder mitgelieferten Netzadapters mit der ▲-Marke nach oben in die DC IN-Buchse.
- (2) Schließen Sie das Netzkabel am Netzadapter an.
- (3) Schließen Sie das Netzkabel an die Steckdose an.
- (4) Stellen Sie den POWER-Schalter auf OFF (CHG). Die (orangefarbene) CHARGE-Lampe leuchtet auf, und der Ladevorgang beginnt.

Wenn die CHARGE-Lampe erlischt, ist der **normale Ladevorgang** beendet. Um den Akku **ganz voll** zu laden, können Sie den Ladevorgang noch etwa eine Stunde lang fortsetzen. Der Akku ermöglicht dann eine längere Betriebszeit.

### Charge de la batterie rechargeable

Chargez la batterie avant d'utiliser le camscope. Ce camscope ne fonctionne qu'avec une batterie rechargeable de type "InfoLITHIUM" (modèle M).

- (1) Ouvrez le cache de la prise DC IN et raccordez l'adaptateur secteur fourni avec le camscope à la prise DC IN avec la marque ▲ dirigée vers le haut.
- (2) Raccordez le cordon d'alimentation à l'adaptateur secteur.
- (3) Raccordez le cordon d'alimentation à une prise secteur.
- (4) Réglez le commutateur POWER sur OFF (CHG). Le témoin CHARGE (orange) s'allume et la recharge commence.

Quand le témoin CHARGE s'éteint, la **recharge normale** est terminée. Pour une recharge complète, laissez la batterie en place encore une heure environ après l'extinction du témoin CHARGE. Une **recharge complète** vous permettra d'utiliser le camscope plus longtemps.

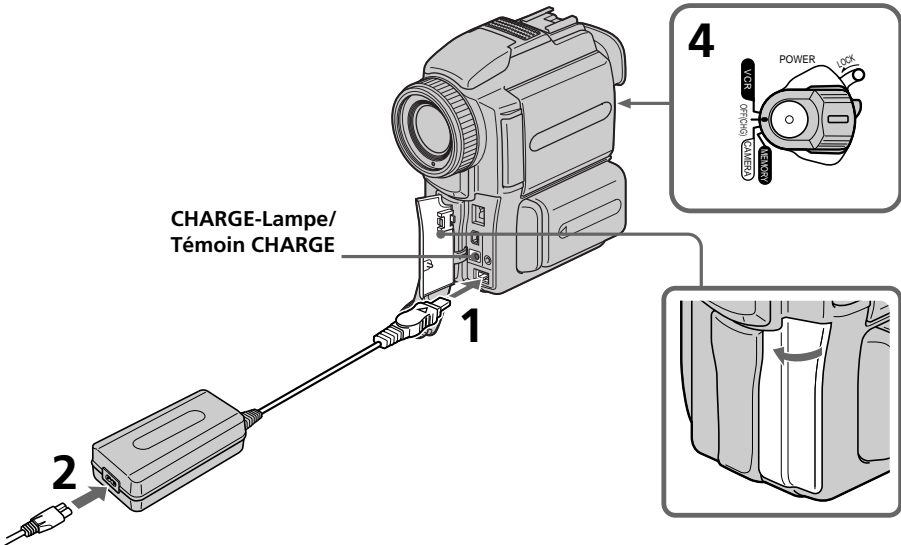

### Nach dem Laden des Akkus

Trennen Sie den Netzadapter von der DC IN-Buchse des Camcorders ab.

### Après la charge de la batterie

Débranchez l'adaptateur secteur de la prise DC IN du camscope.

## Schritt 1 Stromversorgung

### Hinweise

- Achten Sie darauf, dass keine Metallgegenstände mit dem DC-Anschluss des Netzadapters in Berührung kommen. Ansonsten kann der Netzadapter durch einen Kurzschluss beschädigt werden.
- Achten Sie darauf, dass der Akku nicht nass wird.
- Wenn Sie planen, den Akku längere Zeit nicht zu verwenden, laden Sie ihn einmal ganz auf und entladen Sie ihn dann wieder. Bewahren Sie ihn an einen kühlen Ort auf.

### Ladezeit/Temps de charge

Akkutyp/Batterie	Volles Laden (Normales Laden)/ Recharge complète (Recharge normale)
NP-FM50 (mitgeliefert/fournie)	150 (90)
NP-FM70	240 (180)
NP-FM90	330 (270)
NP-FM91	360 (300)

Ungefähre Zeiten zum Laden eines leeren Akkus

Temps approximatif indiqué en minutes pour recharger une batterie vide.

### Aufnahmezeit/Temps d'enregistrement

Akkutyp/Batterie	Aufnahme mit Sucher/ Enregistrement avec le viseur		Aufnahme mit LCD-Schirm/ Enregistrement avec l'écran LCD	
	Durchgehend*/ Continu*	Typisch**/ Normal**	Durchgehend*/ Continu*	Typisch**/ Normal**
NP-FM50 (fournie/mitgeliefert)	140 (125)	80 (75)	120 (105)	70 (60)
NP-FM70	295 (265)	175 (155)	250 (225)	150 (135)
NP-FM90	450 (400)	270 (240)	380 (340)	225 (200)
NP-FM91	520 (465)	310 (275)	445 (400)	265 (240)

Ungefähre Zeiten in Minuten bei Verwendung eines vollgeladenen Akkus.

Bei den Angaben in Klammern „( )“ handelt es sich um die Betriebszeit mit einem normal geladenen Akku.

\* Ungefähre durchgehende Aufnahmezeit in Minuten bei einer Umgebungstemperatur von 25 °C. Bei kalter Umgebungstemperatur verkürzt sich die Aufnahmezeit.

\*\* Ungefähre Aufnahmezeit in Minuten für den Fall, dass die Aufnahme mehrmals gestartet/gestoppt, das Zoom mehrmals betrieben und die Stromversorgung mehrmals ein-/ausgeschaltet wird. Die tatsächliche Betriebszeit ist möglicherweise kürzer.

## Etape 1 Préparation de la source d'alimentation

### Remarques

- Les parties métalliques de la fiche CC de l'adaptateur secteur ne doivent pas toucher d'objets métalliques. Sinon un court-circuit pourrait endommager l'adaptateur secteur.
- La batterie ne doit pas être mouillée.
- Si vous prévoyez de ne pas utiliser la batterie pendant longtemps, rechargez-la complètement et utilisez-la jusqu'à ce qu'elle soit complètement déchargée, puis rangez-la dans un lieu frais.

Temps approximatif indiqué en minutes lorsqu'une batterie complètement chargée est utilisée.

Les chiffres entre parenthèses “( )” indiquent le temps lorsque vous utilisez une batterie normalement chargée.

\* Temps approximatif d'enregistrement continu à 25°C. L'autonomie de la batterie sera plus courte si vous utilisez le caméscope dans un lieu froid.

\*\* Temps approximatif d'enregistrement en minutes avec interruptions d'enregistrement, zooming, zooming et mises sous et hors tension répétés. L'autonomie réelle peut être inférieure.

## Schritt 1 Stromversorgung

### Wiedergabezeit/Temps de lecture

Akkutyp/Batterie	Wiedergabe auf dem LCD-Schirm/ Temps de lecture avec l'écran LCD	Wiedergabe bei geschlossenem LCD-Schirm/ Temps de lecture écran LCD fermé
NP-FM50 (mitgeliefert/fournie)	145 (130)	180 (160)
NP-FM70	305 (270)	370 (330)
NP-FM90	460 (410)	560 (505)
NP-FM91	535 (480)	645 (580)

Ungefähre Zeiten in Minuten bei Verwendung eines vollgeladenen Akkus.

Bei den Angaben in Klammern „( )“ handelt es sich um die Betriebszeit mit einem normal geladenen Akku. Bei niedrigen Umgebungstemperaturen verkürzt sich die Betriebszeit.

#### Was bedeutet „InfoLITHIUM“?

Lithiumionen-Akkus vom Typ „InfoLITHIUM“ tauschen mit dafür vorgesehenen Videogeräten Daten hinsichtlich des Stromverbrauchs aus. Dieser Camcorder kann nur mit „InfoLITHIUM“-Akkus (Serie M) betrieben werden. „InfoLITHIUM“-Akkus der Serie M besitzen die Markierung . „InfoLITHIUM“ ist ein Warenzeichen der Sony Corporation.

#### Wenn sich der Camcorder ausschaltet, obwohl die Akkuladung laut Akkurestzeitanzeige noch ausreicht

Laden Sie den Akku erneut voll auf. Anschließend stimmt die Akkurestzeitanzeige.

Temps approximatif indiqué en minutes lorsqu'une batterie complètement chargée est utilisée.

Les chiffres entre parenthèses “( )” indiquent le temps lorsque vous utilisez une batterie normalement chargée. L'autonomie de la batterie sera plus courte si vous utilisez le camscope dans un lieu froid.

#### Qu'est-ce qu'une batterie “InfoLITHIUM”?

Une batterie “InfoLITHIUM” est une batterie au lithium-ion qui peut échanger des données sur son état de charge avec d'autres appareils vidéo compatibles. Ce camscope est compatible avec les batteries “InfoLITHIUM” modèle M. Il ne fonctionne qu'avec ce type de batterie. Les modèles M de batteries “InfoLITHIUM” portent la marque . “InfoLITHIUM” est une marque de fabrication de Sony Corporation.

#### Si le camscope s'éteint bien que l'autonomie de la batterie soit suffisante d'après l'indicateur

Rechargez complètement la batterie de sorte que le temps indiqué soit correct.

## Schritt 1 Stromversorgung

### Netzbetrieb

Für Langzeitbetrieb empfiehlt es sich, den Camcorder mit dem Netzadapter am Stromnetz zu betreiben.

- (1) Öffnen Sie den DC IN-Buchse, indem Sie die Abdeckung etwas herausziehen. Schließen Sie dann den Stecker des mitgelieferten Netzadapters mit der ▲-Markierung nach oben an die DC IN-Buchse des Camcorders an.
- (2) Schließen Sie das Netzkabel an den Netzadapter an.
- (3) Schließen Sie das Netzkabel an eine Steckdose an.

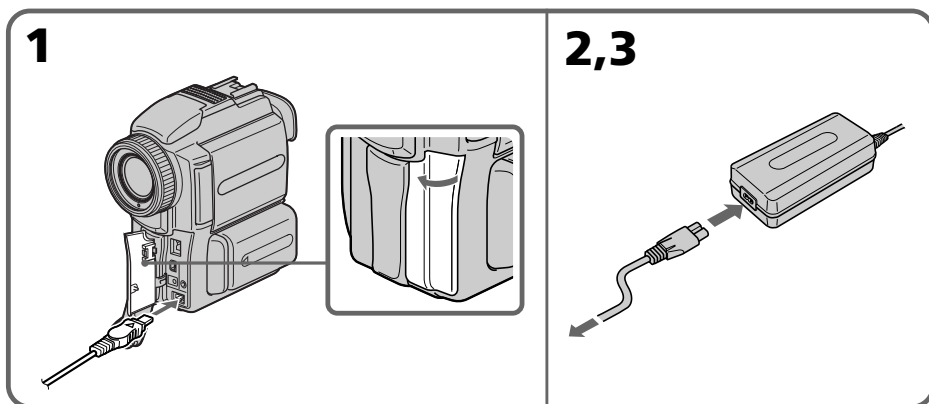

### VORSICHT

Die Einheit ist auch im ausgeschalteten Zustand nicht vollständig vom Stromnetz getrennt, solange sie noch an einer Wandsteckdose angeschlossen ist.

### Hinweise

- Auch bei angebrachtem Akku kann der Camcorder mit dem Netzadapter betrieben werden.
- Die DC IN-Buchse besitzt Priorität. Wenn Sie das Netzadapterkabel in die DC IN-Buchse stecken, wird der Akku abgetrennt. Der Camcorder kann dann nur betrieben werden, wenn der Netzadapter an der Netzsteckdose angeschlossen ist.

### Betrieb an Autobatterie

Verwenden Sie eine Sony DC-Adapter-/Ladeinheit (nicht mitgeliefert).

## Etape 1 Préparation de la source d'alimentation

### Raccordement à une prise secteur

Si vous devez utiliser le camescope pendant longtemps, nous vous conseillons de raccorder l'adaptateur secteur pour faire fonctionner le camescope sur le courant secteur.

- (1) Ouvrez le cache de la prise DC IN en tirant un peu dessus. Branchez l'adaptateur secteur fourni avec le camescope sur la prise DC IN du camescope en prenant soin de diriger la marque ▲ vers le haut.
- (2) Raccordez le cordon d'alimentation à l'adaptateur secteur.
- (3) Raccordez le cordon d'alimentation à une prise secteur.

### PRECAUTION

L'ensemble camescope-adaptateur n'est pas isolé de la source d'alimentation secteur (courant domestique) tant qu'il est raccordé à une prise secteur, même s'il est éteint.

### Remarques

- L'adaptateur secteur peut alimenter le camescope même lorsque la batterie rechargeable est fixée au camescope.
- La prise DC IN est la "source prioritaire". C'est-à-dire que la batterie rechargeable ne fournira pas l'alimentation si le cordon d'alimentation est raccordé à la prise DC IN même s'il n'est pas raccordé à une prise secteur.

### Recharge par l'allume-cigares d'une voiture

Utilisez un chargeur/adaptateur CC Sony (non fourni).



## Schritt 2 Einlegen der Cassette

- (1) Bringen Sie die Stromquelle an.
- (2) Schieben Sie OPEN/▲EJECT in Pfeilrichtung, und öffnen Sie den Deckel. Das Cassettenfach fährt dann automatisch hoch und öffnet sich.
- (3) Legen Sie die Cassette mit dem Fenster nach außen ein. Drücken Sie hinten in der Mitte auf die Cassette, um sie ganz einzuschieben. Achten Sie darauf, dass sie nicht verkantet ist.
- (4) Drücken Sie auf die Markierung „PUSH“ am Cassettenfach. Das Fach senkt sich automatisch.
- (5) Nachdem sich das Cassettenfach ganz gesenkt hat, schließen Sie den Deckel. Achten Sie darauf, dass er einrastet.

## Etape 2 Mise en place d'une cassette

- (1) Installez la source d'alimentation.
- (2) Faites glisser OPEN/▲EJECT dans le sens de la flèche et ouvrez le couvercle. Le logement de la cassette s'élève et s'ouvre automatiquement.
- (3) Appuyez au centre du dos de la cassette pour insérer la cassette. Insérez la cassette tout droit et à fond dans le logement avec la fenêtre dirigée vers l'extérieur.
- (4) Fermez le logement de la cassette en appuyant sur l'indication [PUSH] marquée sur le logement. Celui-ci s'abaisse automatiquement.
- (5) Lorsque le logement est complètement abaissé, fermez le couvercle jusqu'à ce qu'il s'encliquette.

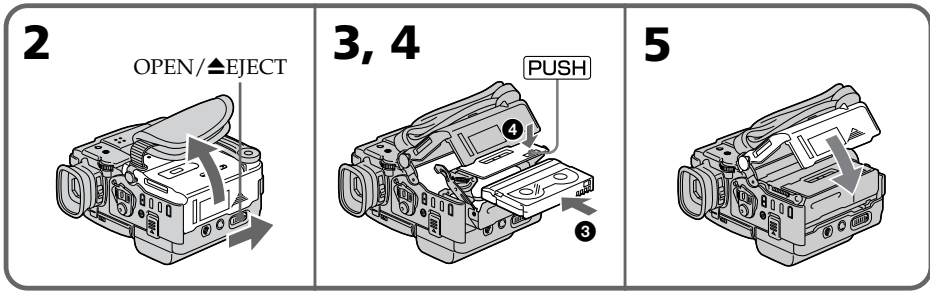

### Zum Herausnehmen der Cassette

Führen Sie den obigen Vorgang aus, und nehmen Sie im Schritt 3 die Cassette heraus.

### Hinweise

- Drücken Sie das Cassettenfach nicht nach unten, da es sonst zu Störungen kommen kann.
- Das Cassettenfach senkt sich nur dann richtig, wenn Sie auf „PUSH“ drücken. Drücken Sie nicht an einer anderen Stelle.

### Bei Verwendung einer Mini-DV-Cassette mit Speicherchip

Lesen Sie die Erläuterungen zu den Speicherchipfunktionen sorgfältig durch (Seite 188).

### Zum Schutz vor versehentlichem Löschen

Schieben Sie die Löscheschutzlamelle an der Cassette in Pfeilrichtung, so dass die rote Markierung zu sehen ist.

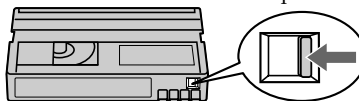

### Pour éjecter une cassette

Effectuez les opérations précédentes et éjectez la cassette à l'étape 3.

### Remarques

- N'appuyez pas trop fort sur le logement de la cassette pour le fermer, sinon le mécanisme risque de ne plus fonctionner.
- Le logement de la cassette risque de ne pas bien se fermer si vous appuyez à un autre endroit que l'indication [PUSH].

### Lorsque vous utilisez une minicassette DV à puce

Lisez les instructions au sujet des cassettes à puce pour utiliser correctement les fonctions correspondantes (p. 188).

### Pour éviter un effacement accidentel

Tirez le taquet d'interdiction d'écriture de la cassette pour découvrir le repère rouge.

# Aufnahme

# Enregistrement d'une image

Der Camcorder stellt das Bild automatisch scharf.

- (1) Nehmen Sie die Objektivschutzkappe ab, und ziehen Sie am Griffband, um sie zu befestigen.
- (2) Bringen Sie eine Stromquelle an, und legen Sie die Cassette ein. Siehe hierzu „Schritt 1“ und „Schritt 2“ (Seite 12 bis 17).
- (3) Drücken Sie den Haltegriff nach unten. Fassen Sie den Camcorder wie in der Abbildung gezeigt an.
- (4) Halten Sie die kleine grüne Taste gedrückt, und stellen Sie den POWER-Schalter auf CAMERA. Der Camcorder befindet sich dann im Standby-Modus.
- (5) Drücken Sie auf OPEN, und öffnen Sie den LCD-Schirm. Der Sucher wird automatisch ausgeschaltet.
- (6) Drücken Sie START/STOP. Die Aufnahme beginnt, die Anzeige „REC“ erscheint, und die Aufnahmelampe an der Vorderseite des Camcorders leuchtet auf. Zum Stoppen der Aufnahme drücken Sie START/STOP erneut.

La mise au point est automatique sur ce caméscope.

- (1) Enlevez le capuchon d'objectif et tirez sur la cordelette du capuchon pour le fixer.
  - (2) Installez la source d'alimentation et insérez une cassette. Reportez-vous aux "Étape 1" et "Étape 2" pour des informations détaillées à ce sujet (p. 12 à p. 17).
  - (3) Baissez la poignée. Tenez bien le caméscope comme indiqué sur l'illustration.
  - (4) Tout en appuyant sur le petit bouton vert, réglez le commutateur POWER sur CAMERA. Le caméscope se met en mode d'attente.
  - (5) Appuyez sur OPEN pour ouvrir le panneau LCD.
  - (6) Appuyez sur START/STOP. L'enregistrement commence. L'indicateur REC apparaît et le témoin de tournage à l'avant du caméscope s'allume.
- Pour arrêter l'enregistrement, appuyez une nouvelle fois sur START/STOP.

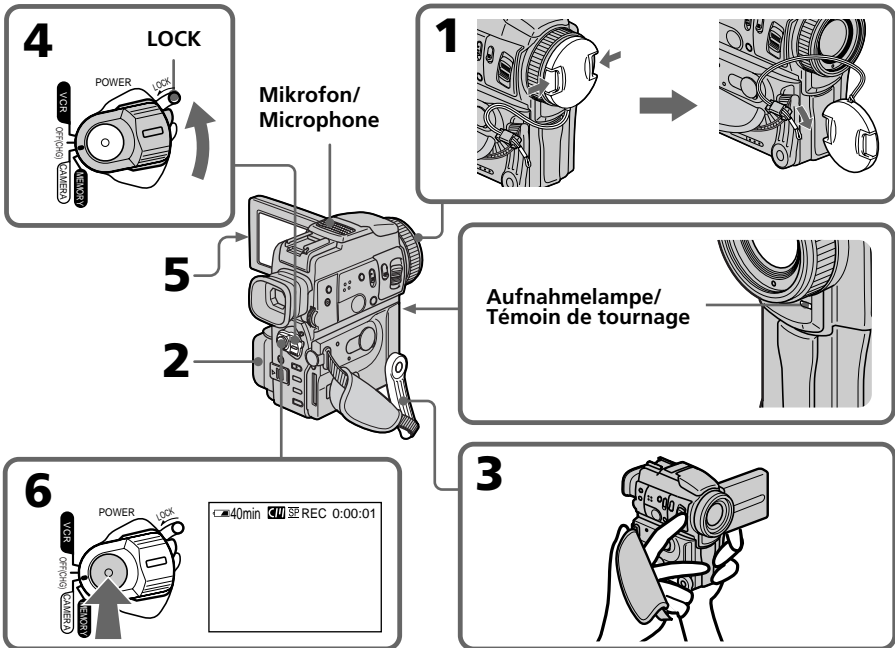

## Aufnahme

### Hinweise

- Ziehen Sie den Griffriemen fest.
- Achten Sie während der Aufnahme darauf, das eingebaute Mikrofon nicht zu berühren.

### Hinweis zum Aufnahmemodus

Der Camcorder kann im Modus SP (Standardplay) oder im Modus LP (Longplay) aufnehmen und wiedergeben. Im LP-Modus ist die Aufnahmezeit um das 1,5-fache länger als im SP-Modus. Im Menü können Sie zwischen SP und LP umschalten.

Wenn Sie mit diesem Camcorder im LP-Modus aufgenommen haben, sollten Sie die Aufnahme möglichst auch mit diesem Camcorder wiedergeben.

### Hinweis zum LOCK-Schalter

Wenn der LOCK-Schalter nach links geschoben ist, lässt sich der POWER-Schalter nicht mehr auf MEMORY stellen. Werksseitig steht der Sperrschalter in der rechten Position.

### So erhalten Sie weiche Szenenübergänge

Lassen Sie die Cassette eingelegt. Es treten dann keine Störungen am Szenenwechsel auf, selbst wenn Sie den Camcorder zwischenzeitlich einmal ausgeschaltet haben.

Beachten Sie jedoch bitte auch die folgenden Angaben:

- Die Cassette sollte nicht zum Teil im SP- und zum Teil im LP-Modus bespielt werden.
- Wenn Sie den Akku wechseln, stellen Sie den POWER-Schalter auf OFF (CHG).
- Eine Cassette mit Speicherchip kann zwischen den Szenen herausgenommen werden. Bei diesen Cassetten ermöglicht die END SEARCH-Funktion in jedem Fall einen weichen Szenenübergang (Seite 29).

### Wenn der Camcorder mit eingelegter Cassette länger als 5 Minuten auf Standby geschaltet bleibt

Auf jeden Fall schaltet er sich automatisch aus, um Strom zu sparen und das Band zu schonen. Wenn Sie wieder auf Standby zurückschalten wollen, stellen Sie den POWER-Schalter auf OFF (CHG) und dann erneut auf CAMERA.

### Wenn Sie ein Band teilweise im SP und teilweise im LP-Modus bespielen

Am Szenenwechsel treten möglicherweise Störungen im Wiedergabebild auf, und der Timecode wird nicht richtig aufgezeichnet.

### Aufnahmen von Datum und Uhrzeit

Während der Aufnahme werden Datum und Uhrzeit nicht angezeigt, diese Informationen werden jedoch auf Band aufgezeichnet. Wenn Sie Datum und Uhrzeit während der Wiedergabe anzeigen wollen, drücken Sie DATA CODE an der Fernbedienung.

## Enregistrement d'une image

### Remarques

- Saisissez bien la sangle.
- Ne touchez pas le microphone intégré pendant la prise de vues.

### Remarque sur le mode d'enregistrement

L'enregistrement et la lecture peuvent être effectués en mode SP (standard) ou LP (longue durée). Sélectionnez SP ou LP dans les réglages de menus. En mode LP, l'enregistrement sera 1,5 fois plus long qu'en mode SP.

Si vous enregistrez une cassette en mode LP avec ce camescope, il sera préférable de la reproduire ensuite sur ce camescope.

### Remarque sur le commutateur LOCK

Si vous réglez le commutateur LOCK sur la gauche, le commutateur POWER ne risquera pas d'être réglé accidentellement sur MEMORY. Le commutateur LOCK est désactivé par défaut (position droite).

### Pour obtenir des transitions douces

Vous obtiendrez une transition douce entre la dernière scène enregistrée et la suivante si vous n'éjectez pas la cassette lorsque vous éteignez le camescope. Toutefois, notez les points suivants :

- Ne mélangez pas des enregistrements en mode SP et des enregistrements en mode LP sur une même cassette.
- Lorsque vous changez de batterie rechargeable, réglez le commutateur POWER sur OFF (CHG).
- Lorsque vous utilisez une cassette à puce, vous pouvez éjecter la cassette entre deux enregistrements. La fonction END SEARCH (p. 29) vous permettra d'obtenir une bonne transition.

### Si vous laissez le camescope en mode d'attente pendant plus de cinq minutes quand la cassette est insérée.

Le camescope s'éteindra automatiquement. Cette fonction a pour but d'économiser l'énergie de la batterie et de préserver la batterie rechargeable et la cassette contre l'usure. Pour revenir au mode d'attente, réglez le commutateur POWER sur OFF (CHG) puis à nouveau sur CAMERA.

### Si vous enregistrez en mode SP et LP sur une même cassette ou si vous enregistrez certaines scènes en mode LP

Lors de la lecture, l'image sera déformée ou le code temporel ne sera pas inscrit correctement entre les scènes.

### Date et heure de l'enregistrement

La date et l'heure de l'enregistrement n'apparaissent pas pendant l'enregistrement bien qu'elles soient enregistrées automatiquement sur la bande. Pour les afficher, appuyez sur DATA CODE de la télécommande lors de la lecture.

## Aufnahme

### Nach der Aufnahme

- (1) Stellen Sie den POWER-Schalter auf OFF (CHG).
- (2) Schließen Sie den LCD-Schirm.
- (3) Klappen Sie den Griff zurück.
- (4) Nehmen Sie die Cassette heraus.
- (5) Nehmen Sie den Akku ab.
- (6) Bringen Sie die Kontaktabdeckung an.

### Aufrichten des LCD-Schirms

Der LCD-Schirm kann um bis zu etwa 90 Grad zum Sucher und um bis zu etwa 180 Grad zum Objektiv gedreht werden.

Wenn Sie den LCD-Schirm zum Motiv hin umdrehen, erscheint das Symbol ☺ auf dem LCD-Schirm und im Sucher (**Spiegelmodus**).

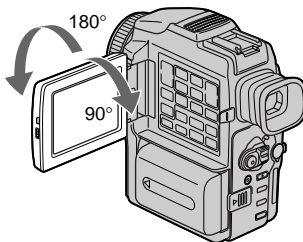

Wenn Sie den LCD-Schirm schließen wollen, stellen Sie ihn zunächst senkrecht.

## Enregistrement d'une image

### Après l'enregistrement

- (1) Réglez le commutateur POWER sur OFF (CHG).
- (2) Fermez le panneau LCD.
- (3) Remettez la poignée dans sa position initiale.
- (4) Ejectez la cassette.
- (5) Retirez la batterie.
- (6) Insérez le cache-bornes sur le camescope.

### Réglage de l'écran LCD

Le panneau LCD bascule d'environ 90 degrés du côté du viseur et d'environ 180 degrés du côté de l'objectif.

Si vous tournez le panneau LCD dans le sens opposé, l'indicateur ☺ apparaîtra sur l'écran LCD et dans le viseur (**Mode Miroir**).

Pour fermer le panneau LCD, mettez-le d'abord à la verticale, puis rabattez-le contre le camescope.

## Aufnahme

---

### Hinweis

In allen Modi außer dem Spiegelmodus wird der Sucher automatisch ausgeschaltet, wenn Sie den LCD-Schirm verwenden.

### Bei Außenaufnahmen im Sonnenlicht

Bei Sonnenlicht ist das Bild auf dem LCD-Schirm manchmal nicht gut zu sehen. Verwenden Sie dann möglichst den Sucher.

### Bevor Sie den Betrachtungswinkel des LCD-Schirms ändern

Klappen Sie den LCD-Schirm bis zu 90 Grad heraus.

### Das Bild im Spiegelmodus

Im Spiegelmodus erscheint das Bild auf dem LCD-Schirm spiegelbildlich. Auf die Cassette wird es jedoch normal aufgezeichnet.

### Beim Aufnehmen im Spiegelmodus

ZERO SET MEMORY an der Fernbedienung arbeitet nicht.

### Die Anzeigen im Spiegelmodus

Statt STBY wird im Spiegelmodus **II●** und statt REC wird **●** angezeigt. Einige Anzeigen erscheint spiegelbildlich, andere erscheinen überhaupt nicht.

### Beim Aufnehmen mit geöffnetem LCD-Schirm

Die mögliche Aufnahmezeit verkürzt sich etwas, da der LCD-Schirm Strom verbraucht.

### Die Hintergrundbeleuchtung des LCD-Schirms

Die Hintergrundbeleuchtung des LCD-Schirms kann mit dem Menüparameter LCD B.L. geändert werden (Seite 110).

### Hinweis zur Hintergrundbeleuchtung und zur Helligkeit des LCD-Schirms

Diese Einstellungen wirken sich nicht auf das aufgenommene Bild aus.

## Enregistrement d'une image

---

### Remarque

Le viseur s'éteint automatiquement, sauf en mode Miroir, lorsque vous utilisez l'écran LCD.

### Si vous utilisez l'écran LCD en extérieur au soleil

L'image sera à peine visible. Dans ce cas, il est préférable d'utiliser le viseur.

### Lorsque vous réglez l'angle du panneau LCD

Veillez à bien ouvrir le panneau à 90 degrés.

### Image en mode Miroir

L'image sur l'écran LCD est inversée comme une image miroir, mais elle est enregistrée normalement.

### Pendant l'enregistrement en mode Miroir

Vous ne pouvez pas utiliser la touche ZERO SET MEMORY de la télécommande.

### Indicateurs en mode Miroir

L'indicateur STBY apparaît sous la forme **II●** et REC sous la forme **●**. Certains indicateurs sont inversés et d'autres n'apparaissent pas du tout.

### Enregistrement avec le panneau LCD ouvert

Le temps d'enregistrement est un peu plus court que lorsque le panneau LCD est fermé.

### Rétroéclairage de l'écran LCD

La luminosité du rétroéclairage de l'écran LCD peut être réglée. Sélectionnez LCD B.L. dans les réglages de menus (p. 110).

### Changement de la luminosité du rétroéclairage ou de l'écran LCD

La luminosité de l'image enregistrée n'est pas influencée par ce changement.

## Aufnahme

### Dioptrieeinstellung am Sucherokular

Wenn Sie mit geschlossenem LCD-Schirm aufnehmen wollen, überprüfen Sie zunächst die Dioptrieeinstellung des Sucherokulars. Stellen Sie die Dioptrie am Okular so ein, dass Sie die Anzeigen im Sucher scharf sehen können.

Schieben Sie den Dioptrienopf nach rechts oder links.

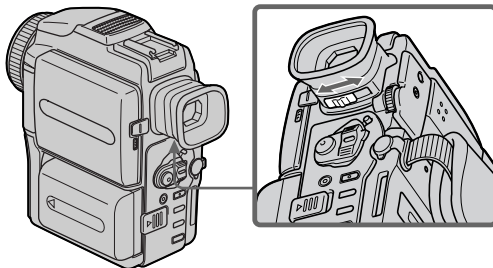

### Anbringen der mitgelieferten Sonnenblende

Bei starkem Lichteinfall empfehlen wir, die Sonnenblende zu verwenden. Die Objektivschutzkappe kann auch bei montierter Sonnenblende angebracht werden.

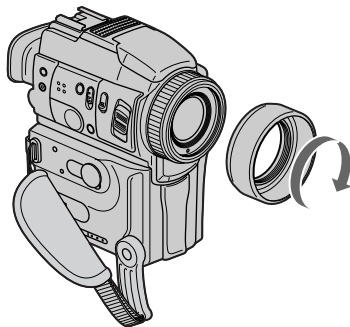

### Hinweise

- Bei angebrachter Sonnenblende werden manchmal die Infrarotstrahlen von der Fernbedienung abgeschattet, so dass keine Steuerung mit der Fernbedienung möglich ist. Nehmen Sie dann die Sonnenblende ab.
- An der Sonnenblende können keine Filter usw. angebracht werden.

### Bei angebrachtem Filter (nicht mitgeliefert)

Die Ecken des auf dem LCD-Schirm oder im Sucher angezeigten Bildes werden möglicherweise durch die Sonnenblende abgeschattet.

## Enregistrement d'une image

### Réglage dioptrique

Lorsque vous laissez le panneau LCD fermé, vous pouvez enregistrer avec le viseur. Dans ce cas, ajustez le viseur à votre vue de sorte que tous les indicateurs soient nets dans le viseur.

Bougez le levier de réglage dioptrique jusqu'à ce que les indicateurs soient nets.

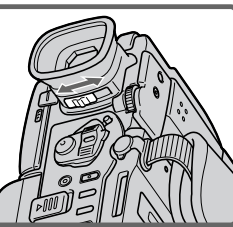

### Fixation du pare-soleil fourni

Pour enregistrer des images plus détaillées sous un éclairage puissant, posez le pare-soleil. Le capuchon d'objectif peut être fixé sur le pare-soleil.

### Remarques

- Si vous utilisez la télécommande et le pare-soleil, la télécommande risque de ne pas fonctionner correctement parce que le pare-soleil bloque les rayons infrarouges émis par la télécommande. Dans ce cas, enlevez le pare-soleil du camescope.
- Il n'est pas possible de poser des filtres, etc. sur le pare-soleil.

### Lorsque vous utilisez un filtre (non fourni)

L'ombre du pare-soleil peut apparaître dans les angles de l'écran LCD ou du viseur.

## Verwendung des Zooms

Schieben Sie den Zoomknopf nach oben oder unten. Je weiter Sie den Knopf schieben, um so schneller wird gezoomt. Von zu häufigem Gebrauch des Zooms wird jedoch abgeraten, da sonst ein unruhiger, unprofessioneller Eindruck entsteht.

„T“-Seite: zum Vorfahren in den Telebereich  
(Motiv rückt näher)

„W“-Seite: zum Zurückfahren in den  
Weitwinkelbereich (Motiv erscheint  
weiter entfernt)

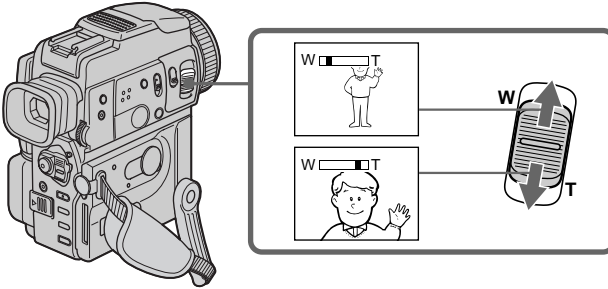

## Beim Zoomfaktor von über 10×

Wenn der Menüparameter D ZOOM auf 20× oder 40× gesetzt ist, wird ab 10× digital gezoomt. Werksseitig ist das Digitalzoom auf OFF gesetzt (Seite 110).

## Zooming supérieur à 10×

Un zooming supérieur à 10× s'effectue numériquement, si vous réglez D ZOOM sur 20× ou 40× dans les réglages de menus. Le zoom numérique a été désactivé en usine (OFF : réglage par défaut) (p. 110).

Die rechte Seite des Zoombalkens zeigt den digitalen Zoombereich an.  
Der digitale Zoombereich erscheint nur, wenn D ZOOM auf 20× oder 40× gesetzt ist. /  
Le côté à la droite de la barre indique la zone de zoom numérique.

La zone de zoom numérique apparaît lorsque vous réglez D ZOOM sur 20× ou 40×.

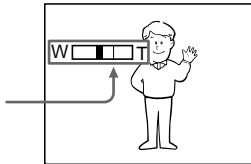

## Aufnahme

### Beim Aufnehmen von nahen Motiven

Wenn sich das Motiv nicht scharfstellen lässt, stellen Sie das Zoom etwas in Richtung „W“ zurück, bis das Bild scharf ist. Im Telebereich kann bis auf etwa 80 cm und im Weitwinkelbereich bis auf etwa 1 cm an das Motiv herangegangen werden (gemessen von der Objektiv-Oberfläche).

### Hinweise zum Digitalzoom

- Ab 10× erfolgt das Zoomen digital.
- Je weiter Sie in den Telebereich „T“ vorfahren, um so mehr nimmt die Bildqualität ab.
- Wenn der POWER-Schalter auf MEMORY steht, kann das Digitalzoom nicht verwendet werden.

## Anzeigen im Aufnahmebetrieb

Die Anzeigen werden nicht mit auf das Band aufgezeichnet.

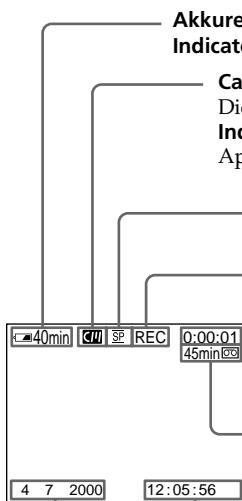

## Enregistrement d'une image

### Pour filmer un sujet rapproché

Si vous n'obtenez pas une image nette, poussez le levier de zoom vers "W" jusqu'à ce que l'image soit nette. Vous pouvez filmer un sujet à 80 cm environ de la surface de l'objectif en position téléobjectif ou à 1cm environ en position grand angle.

### Remarques sur le zoom numérique

- Le zoom numérique s'active lorsque le grossissement est supérieur à 10x.
- La qualité de l'image diminue lorsque vous atteignez le côté "T".
- Vous ne pouvez pas utiliser le zoom numérique lorsque le commutateur POWER est réglé sur MEMORY.

## Indicateurs s'affichant en mode d'enregistrement

Ces indicateurs ne s'enregistrent pas sur la bande.



## Aufnahme

### Akkurestzeitanzeige

Der Camcorder zeigt die ungefähre Akkurestzeit an. Die Genauigkeit dieser Anzeige hängt von der Aufnahmebetriebsart ab. Wenn Sie den LCD-Schirm einmal schließen und wieder öffnen, dauert es etwa eine Minute, bis die exakte Akkurestzeit (in Minuten) angezeigt wird.

### Timecode-Anzeige

Der Timecode wird im folgenden Format angezeigt: „0:00:00“ (Stunden: Minuten: Sekunden) im CAMERA-Modus bzw. „0:00:00:00“ (Stunden: Minuten: Sekunden: Bildnummer) im VCR-Modus. Der Timecode kann nicht nachträglich auf das Band aufgenommen werden.

### Bandrestzeitanzeige

Die Genauigkeit dieser Anzeige hängt vom Band ab.

## Gegenlichtaufnahmen – BACK LIGHT

Wenn sich das Motiv vor einer Lichtquelle oder einem hellen Hintergrund befindet, schalten Sie wie folgt die Gegenlichtfunktion ein:

Drücken Sie im CAMERA- oder MEMORY-Modus die Taste BACK LIGHT.

Das Symbol  erscheint dann im Sucher bzw. auf dem LCD-Schirm.

Zum Abschalten der Funktion drücken Sie BACK LIGHT erneut.

BACK LIGHT

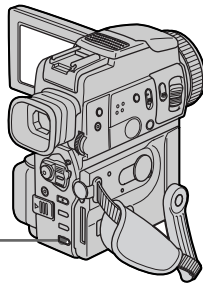

### Wenn bei aktivierter Gegenlichtfunktion EXPOSURE gedrückt wird

Die Gegenlichtfunktion wird ausgeschaltet.

## Enregistrement d'une image

### Remarque sur l'indicateur d'autonomie de la batterie

Cet indicateur qui apparaît sur l'écran LCD ou dans le viseur renseigne grossièrement sur le temps d'enregistrement disponible. Selon les conditions d'enregistrement, il peut ne pas être très exact. Lorsque vous fermez le panneau LCD et le rouvrez, il faut environ une minute pour que le temps correct soit indiqué en minutes.

### Code temporel

Le code temporel indique le temps d'enregistrement ou de lecture sous la forme "0:00:00" (heures, minutes, secondes) en mode CAMERA et "0:00:00:00" (heures, minutes, secondes, images) en mode VCR. Le code temporel ne peut pas être inscrit rétrospectivement.

### Indicateur de longueur de bande restante

Selon la bande, cet indicateur peut ne pas être précis.

## Prise de vues de sujets à contre-jour BACK LIGHT

Utilisez la fonction de compensation de contre-jour pour filmer un sujet se trouvant devant une source de lumière ou un sujet devant un arrière-plan clair.

En mode CAMERA ou MEMORY, appuyez sur BACK LIGHT.

L'indicateur  apparaît dans le viseur ou sur l'écran LCD.

Appuyez une nouvelle fois sur BACK LIGHT pour annuler la fonction.

### Si vous appuyez sur EXPOSURE pendant la prise de vues de sujets à contre-jour

La fonction de compensation de contre-jour sera annulée.

## Aufnahme

### Aufnahmen bei Dunkelheit – NightShot/Super NightShot

In der NightShot-Funktion erhalten Sie auch bei Dunkelheit befriedigende Bilder. Die Funktion eignet sich beispielsweise für nächtliche Tierbeobachtungen.

Schieben Sie NIGHTSHOT auf ON, während sich der Camcorder im CAMERA- oder MEMORY-Modus befindet.

☐ und "NIGHTSHOT" blinken auf dem LCD-Schirm und im Sucher. Zum Abschalten der NightShot-Funktion schieben Sie NIGHTSHOT auf OFF.

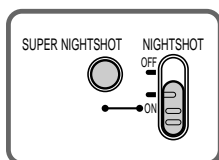

NightShot-Strahler/  
Emetteur de rayons  
infrarouges NightShot

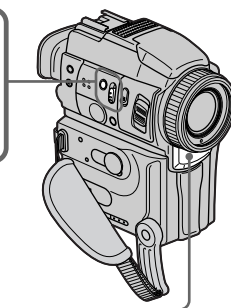

## Enregistrement d'une image

### Prise de vues dans l'obscurité NIGHTSHOT/SUPER NIGHTSHOT

La fonction NightShot permet de filmer un sujet dans l'obscurité. Par exemple, elle permet de filmer la vie d'animaux nocturnes.

En mode CAMERA ou MEMORY, réglez NIGHTSHOT sur ON.

Les indicateurs ☐ et "NIGHTSHOT" clignotent sur l'écran LCD ou dans le viseur.

Pour annuler la fonction NightShot, réglez NIGHTSHOT sur OFF.

### Verwendung der Super NightShot-Funktion

Im Super NightShot-Modus wird das Motiv mehr als 16mal heller aufgezeichnet als im normalen NightShot-Modus.

- (1) Schieben Sie NIGHTSHOT im CAMERA-Modus auf ON.  
☐ und „NIGHTSHOT“ blinken auf dem LCD-Schirm bzw. im Sucher.
- (2) Drücken Sie SUPER NIGHTSHOT. S☐ und "SUPER NIGHTSHOT" blinken auf dem LCD-Schirm bzw. im Sucher.  
Zum Ausschalten der Super NightShot-Funktion drücken Sie SUPER NIGHTSHOT erneut.

### Verwendung der NightShot-Leuchte

Bei eingeschalteter NightShot-Leuchte werden die Bilder klarer. Zum Einschalten der Leuchte setzen Sie den Menüparameter N.S.LIGHT auf ON (Seite 110).

### Utilisation de Super NightShot

Le mode Super NightShot (Super Prise de vues nocturne) rend les sujets filmés dans l'obscurité 16 fois plus lumineux que ceux filmés en mode NightShot (Prise de vues nocturne).

- (1) Réglez NIGHTSHOT sur ON en mode CAMERA. Les indicateurs ☐ et "NIGHTSHOT" clignotent sur l'écran LCD ou dans le viseur.
- (2) Appuyez sur SUPER NIGHTSHOT. Les indicateurs S☐ et "SUPER NIGHTSHOT" clignotent sur l'écran LCD ou dans le viseur. Pour annuler le mode Super NightShot, appuyez une nouvelle fois sur SUPER NIGHTSHOT.

### Utilisation de l'éclairage NightShot

L'image sera plus claire si l'éclairage NightShot est validé. Pour valider cette fonction, réglez N.S.LIGHT sur ON dans les réglages de menus (p. 110).

## Aufnahme

### Hinweise

- Verwenden Sie die NightShot-Funktion nicht in heller Umgebung (z.B. nicht bei Außenaufnahmen am Tag), da es sonst zu Störungen kommen kann.
- Wenn in normalen Aufnahmesituationen NIGHTSHOT auf ON gesetzt ist, weist das Aufnahmebild Farbverfälschungen auf.
- Wenn der Autofocus bei aktivierter NightShot-Funktion das Bild nicht richtig scharfstellt, fokussieren Sie manuell.
- Achten Sie bei Verwendung der NightShot-Funktion darauf, dass die NightShot-Leuchte nicht verdeckt ist.
- Nehmen Sie bei aktivierter NightShot-Leuchte die Sonnenblende ab, da sie die Leuchte blockieren kann.

### Bei aktivierter NightShot-Funktion stehen die folgenden Funktionen nicht zur Verfügung:

- Exposure
- PROGRAM AE
- Weißabgleich

### Die Verschlusszeit bei aktivierter Super NightShot-Funktion

Die Verschlusszeit wird automatisch entsprechend der Helligkeit eingestellt. Dabei kann es vorkommen, dass sich die Bewegungen des Motivs verlangsamen.

### Bei aktivierter Super NightShot-Funktion stehen die folgenden Funktionen nicht zur Verfügung:

- Fader
- Digital Effect
- PROGRAM AE
- Exposure
- Weißabgleich
- Blitzaufnahme

### Im MEMORY-Modus

Die Super NightShot-Funktion kann nicht verwendet werden.

### Hinweis zur NightShot-Leuchte

Die NightShot-Leuchte arbeitet mit unsichtbaren Infrarotstrahlen und ermöglicht Aufnahmen bis zu einer maximalen Entfernung von etwa 3 m.

## Enregistrement d'une image

### Remarques

- N'utilisez pas la fonction NightShot dans des endroits bien éclairés (par ex. en extérieur le jour). Le camescope fonctionnera mal.
- Si vous laissez le réglage NIGHTSHOT sur ON pendant l'enregistrement normal, les couleurs de l'image enregistrée ne seront pas correctes ou naturelles.
- Si la mise au point est difficile en mode d'autofocus lorsque vous utilisez la fonction NightShot, faites la mise au point manuellement.
- Ne couvrez pas l'émetteur de rayons infrarouges lorsque vous utilisez la fonction NightShot.
- Détachez le pare-soleil de l'objectif lorsque vous utilisez l'éclairage NightShot parce qu'il peut bloquer la lumière.

### Lorsque vous utilisez la fonction NightShot, les fonctions suivantes n'agissent pas :

- Exposition
- Programmes d'exposition automatique
- Balance des blancs

### Lorsque vous utilisez la fonction Super NightShot

La vitesse d'obturation change automatiquement en fonction de la luminosité de la scène. A ce moment, la vitesse de l'image ralentit.

### Lorsque vous utilisez la fonction Super NightShot, les fonctions suivantes n'agissent pas :

- Transitions en fondu
- Effets numériques
- Programmes d'exposition automatique
- Exposition
- Balance des blancs
- Photographie au flash

### En mode MEMORY

La fonction Super NightShot ne peut pas être utilisée.

### Eclairage NightShot

L'éclairage NightShot émet des rayons infrarouges qui ne sont pas visibles. La portée de l'éclairage est de 3 m environ.

## Aufnahme

### Aufnehmen mit dem Selbstausslöser

Der Selbstausslöser startet die Aufnahme automatisch nach 10 Sekunden, so dass Sie sich bequem selbst aufnehmen können. Der Selbstausslöser kann auch von der Fernbedienung aus aktiviert werden.

(1) Drücken Sie im Standby-Modus die Taste .

Das Selbstausslösersymbol  erscheint auf dem LCD-Schirm bzw. im Sucher.

(2) Drücken Sie START/STOP.

Während der Selbstausslöser nun von 10 auf 0 zählt, sind Pieptöne zu hören. In den letzten beiden Sekunden ertönen die Pieptöne schneller, anschließend wird die Aufnahme gestartet.

1  (Selbstausslöser)/  
(retardateur)

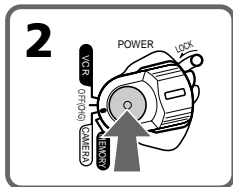

2

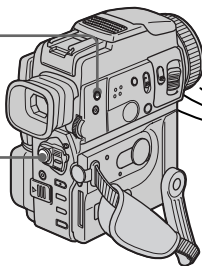

START/STOP



### Zum Stoppen der Aufnahme

Drücken Sie START/STOP erneut. Wahlweise können Sie auch die Fernbedienung verwenden.

### Zum Aufnehmen von Standbilder mit dem Selbstausslöser

Drücken Sie im Schritt 2 die Taste PHOTO (Seite 44).

### So wird der Selbstausslöser abgeschaltet

Drücken Sie im Standby-Modus die Taste , so dass das Selbstausslösersymbol  auf dem LCD-Schirm bzw. im Sucher erlischt.

### Hinweis

In folgenden Fällen wird die Selbstausslöserfunktion automatisch ausgeschaltet:

- Die vom Selbstausslöser gestartete Aufnahme wurde beendet.
- Der POWER-Schalter wurde auf OFF (CHG) oder VCR gestellt.



### Memory-Fotoaufnahme mit dem Selbstausslöser

Mit Hilfe des Selbstausslösers können Sie auch Standbilder in *Memory Stick* aufnehmen (Seite 145).

## Enregistrement d'une image

### Enregistrement avec le retardateur

Lorsque vous utilisez le retardateur, l'enregistrement commence automatiquement 10 secondes après une pression du retardateur. Ce mode est utile pour se filmer soi-même. Vous pouvez utiliser la télécommande pour cette opération.

(1) En mode d'attente, appuyez sur  (retardateur). L'indicateur  (retardateur) apparaît sur l'écran LCD ou dans le viseur.

(2) Appuyez sur START/STOP.

La minuterie du retardateur se met en marche à compter de 10 et pendant ce temps des bips sont audibles. Les 2 dernières secondes, les bips deviennent plus rapides, puis l'enregistrement commence.



### Pour arrêter l'enregistrement avec le retardateur

Appuyez une nouvelle fois sur START/STOP. Il est plus facile d'utiliser la télécommande pour arrêter le retardateur.

### Pour enregistrer des images fixes sur une cassette avec le retardateur

Appuyez sur PHOTO à l'étape 2 (p. 44).

### Pour annuler l'enregistrement avec le retardateur

Lorsque le camescope est en mode d'attente, appuyez sur  (retardateur) de sorte que l'indicateur  disparaisse de l'écran LCD ou du viseur.

### Remarque

Le mode d'enregistrement avec le retardateur est automatiquement annulé lorsque :

- La prise de vues est terminée.
- Le commutateur POWER est réglé sur OFF (CHG) ou VCR.

### Enregistrement de photos sur un "Memory Stick" avec le retardateur

Le retardateur peut aussi être utilisé pour enregistrer des photos sur un "Memory Stick" (p. 145).

## Aufnahme

### Endesuchfunktion (END SEARCH)

Das Ende der existierenden Aufnahme können Sie wie folgt aufsuchen:

Drücken Sie im Standby-Modus die Taste END SEARCH. Die letzten 5 Sekunden der existierenden Aufnahme werden wiedergegeben, danach schaltet der Camcorder in den Standby-Modus. Der Ton kann über Lautsprecher oder Kopfhörer mitgehört werden.

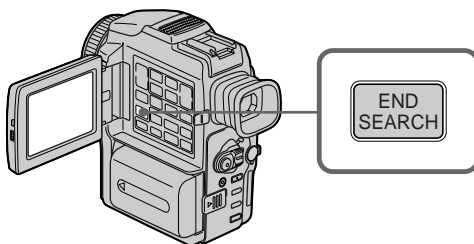

### Zum Abschalten der Endesuchfunktion

Drücken Sie END SEARCH erneut.

### Hinweis zu Cassetten ohne Speicherchip

Bei Verwendung einer Cassette ohne Speicherchip arbeitet die Endesuchfunktion nicht, wenn Sie die Cassette einmal herausgenommen haben. Cassetten mit Speicherchip ermöglichen dagegen auch dann noch eine Endesuchfunktion, wenn die Cassette einmal herausgenommen wurde. Wenn die Cassette am Anfang oder in der Mitte unbespielte Teile enthält, arbeitet die Endesuchfunktion möglicherweise nicht korrekt (Seite 188).

## Enregistrement d'une image

### Recherche de la fin d'un enregistrement – END SEARCH

Cette fonction permet de localiser la fin de la scène enregistrée juste après l'enregistrement.

En mode d'attente, appuyez sur END SEARCH. Les 5 dernières secondes de la scène enregistrée sont reproduites puis le camescope revient au mode d'attente. Lorsque vous utilisez cette fonction, vous pouvez écouter le son par le haut-parleur ou un casque.

### Pour arrêter la recherche

Appuyez une nouvelle fois sur END SEARCH.

### Si vous utilisez une cassette sans puce

La fonction de recherche de fin d'enregistrement n'agira pas si vous éjectez la cassette après l'enregistrement. Si vous utilisez une cassette avec puce, elle agira même si la cassette a été éjectée.

S'il y a un passage vierge au début ou entre les scènes enregistrées, la fin de l'enregistrement ne sera pas correctement localisée. (p. 188)

## Wiedergabe

Das Wiedergabebild kann auf dem LCD-Schirm oder im Sucher angezeigt werden. Zur Steuerung der Wiedergabefunktion können Sie auch die beim Camcorder mitgelieferte Fernbedienung verwenden.

- (1) Bringen Sie eine Stromquelle an, und legen Sie die Cassette ein.
- (2) Halten Sie die kleine grüne Taste gedrückt, und stellen Sie den POWER-Schalter auf VCR.
- (3) Drücken Sie OPEN, und öffnen Sie den LCD-Schirm.
- (4) Drücken Sie ◀◀, um das Band zurückzuspulen.
- (5) Drücken Sie ▶▶, um die Wiedergabe zu starten.
- (6) Zur Einstellung der Lautstärke drücken Sie VOLUME.

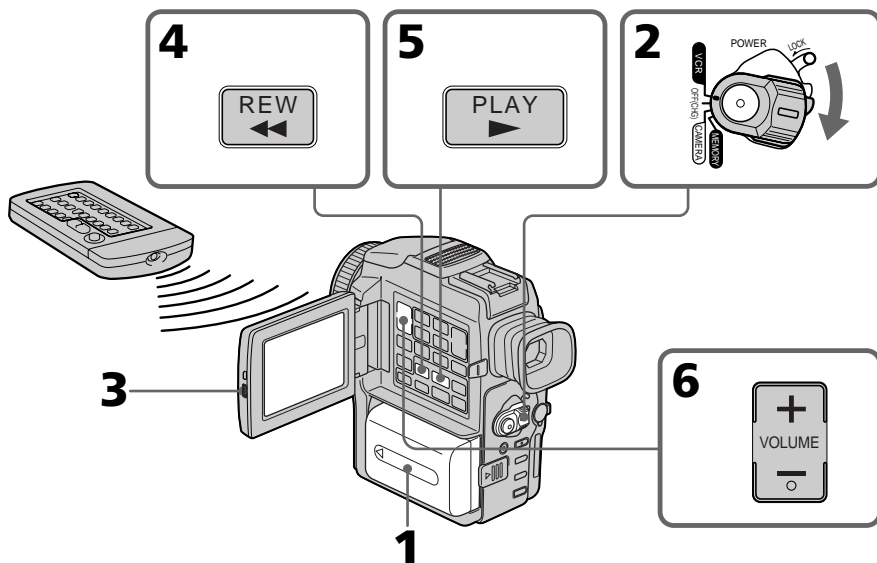

### Zum Stoppen der Wiedergabe

Drücken Sie ■.

## Lecture d'une cassette

Vous pouvez revoir vos enregistrements sur l'écran LCD. Si vous fermez l'écran LCD vous pourrez les revoir dans le viseur. Pour la lecture, vous pouvez aussi utiliser la télécommande fournie avec le caméscope.

- (1) Installez la source d'alimentation et insérez une cassette enregistrée.
- (2) Tout en appuyant sur le petit bouton vert, réglez le commutateur POWER sur VCR.
- (3) Appuyez sur OPEN pour ouvrir le panneau LCD.
- (4) Appuyez sur ◀◀ pour rembobiner la bande.
- (5) Appuyez sur ▶▶ pour commencer la lecture.
- (6) Pour ajuster le volume, appuyez sur une des deux touches VOLUME.

### Pour arrêter la lecture

Appuyez sur ■.

## Wiedergabe

---

### Bildwiedergabe auf dem LCD-Schirm

Sie können den LCD-Schirm herausklappen und umgedreht wieder in den Camcorder zurückklappen.

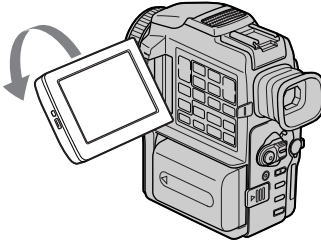

### Wenn der Camcorder längere Zeit eingeschaltet ist

Das Camcordergehäuse erwärmt sich. Es handelt sich dabei nicht um einen Defekt.

### Vor dem Öffnen und Schließen des LCD-Schirms

Stellen Sie den LCD-Schirm senkrecht.

## Lecture d'une cassette

---

### Contrôle de l'image sur l'écran LCD

Vous pouvez retourner le panneau LCD et le rabattre contre le camescope avec l'écran LCD tourné vers vous pour revoir l'image.

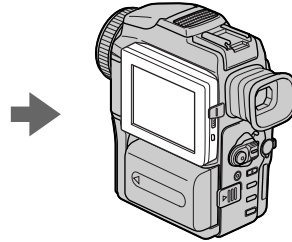

### Si le camescope reste longtemps allumé

Il deviendra chaud. C'est tout à fait normal.

### Pour ouvrir ou fermer le panneau LCD

Veillez à le mettre d'abord à la verticale.

## Wiedergabe

### Zum Abbilden der Funktionsanzeigen – Display-Funktion

Drücken Sie DISPLAY am Camcorder oder an der mitgelieferten Fernbedienung. Die Funktionsanzeigen erscheinen dann auf dem LCD-Schirm. Durch erneutes Drücken von DISPLAY können Sie die Anzeigen wieder abschalten.

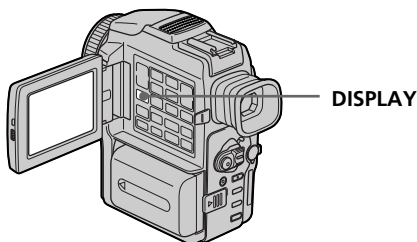

### Verwendung der Data Code-Funktion

Der Camcorder zeichnet automatisch das Datum, die Uhrzeit und verschiedene Einstellzustände zusammen mit dem Bild auf das Band auf (**Data Code-Funktion**). Zur Bedienung dieser Funktion benötigen Sie die Fernbedienung.

### Während der Wiedergabe können Sie durch Drücken von DATA CODE auf der Fernbedienung zwischen verschiedenen Anzeigen umschalten

Die Anzeige wird in der folgenden Reihenfolge umgeschaltet:

Datum/Uhrzeit → verschiedene Einstellzustände (SteadyShot, Belichtung, Weißabgleich, Verstärkung, Verschlusszeit, Blende) → keine Anzeige

#### Uhrzeit/Datum Heure/Date

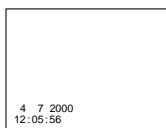

- [a] SteadyShot Aus
- [b] Belichtungsmodus
- [c] Weißabgleich
- [d] Verstärkung
- [e] Verschlusszeit
- [f] Blende

### Wenn die verschiedenen Einstellzustände nicht angezeigt werden sollen

Setzen Sie den Menüparameter DATA CODE auf DATE (Seite 110).

Die Anzeigen werden dann in der folgenden Reihenfolge umgeschaltet:

Datum/Uhrzeit ↔ keine Anzeige

## Lecture d'une cassette

### Pour afficher les indicateurs à l'écran – Fonction d'affichage

Appuyez sur DISPLAY du camescope ou de la télécommande fournie avec le camescope. Les indicateurs apparaissent sur l'écran LCD.

Appuyez une nouvelle fois sur DISPLAY pour les supprimer.

### Utilisation du code de données

Le camescope enregistre non seulement des images mais aussi d'autres données concernant l'enregistrement (date/heure ou certains réglages effectués lors de l'enregistrement) (**Code de données**). Cette fonction s'active sur la télécommande.

### Appuyez sur DATA CODE de la télécommande en mode de lecture.

L'affichage change comme suit :  
date/heure → divers réglages (stabilisateur, exposition, balance des blancs, gain, vitesse d'obturation, indice de diaphragme) → pas d'indicateur

#### Verschiedene Einstellzustände Divers réglages

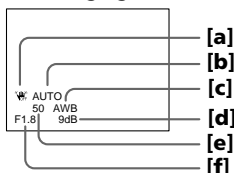

- [a] Indicateur de stabilisateur débrayé
- [b] Indicateur de mode d'exposition
- [c] Indicateur de balance des blancs
- [d] Indicateur de gain
- [e] Indicateur de vitesse d'obturation
- [f] Indice de diaphragme

### Si vous ne voulez pas afficher les données d'enregistrement

Réglez DATA CODE sur DATE dans les réglages de menus (p. 110).

L'affichage change de la façon suivante :  
date/heure ↔ pas d'indicateur



## Wiedergabe

---

### Das Aufnahmedatum

Der Camcorder zeichnet automatisch auf, wann die Aufnahme ausgeführt wurde. Während der Aufnahme wird das Datum jedoch nicht angezeigt.

### In folgenden Fällen liefert die Data Code-Funktion die Anzeige (-- -- --) :

- Eine Leerstelle auf dem Band wird wiedergegeben.
- Das Band kann nicht gelesen werden, da es Rauschen enthält oder beschädigt ist.
- Das Band wurde mit einem Camcorder aufgenommen, bei dem Datum und Uhrzeit nicht eingestellt waren.

### Die Data Code-Informationen

Wenn der Camcorder an einen Fernseher angeschlossen ist, erscheinen die Data Code-Informationen auf dem Fernsehschirm.

## Lecture d'une cassette

---

### Données d'enregistrement

Les données d'enregistrement regroupent diverses informations sur l'enregistrement. Ces données ne sont pas affichées pendant l'enregistrement proprement dit.

### Lorsque vous utilisez le code de données, des tirets (-- -- --) apparaissent si :

- Un passage vierge de la cassette est reproduit.
- La cassette ne peut pas être lue parce qu'elle est parasitée ou endommagée.
- La cassette a été enregistrée avec un caméscope sur lequel la date et l'heure n'avaient pas été réglées.

### Code de données

Lorsque vous raccordez votre caméscope à un téléviseur, le code de données apparaît à l'écran du téléviseur.

## Wiedergabe

### Die verschiedenen Wiedergabemodi

Stellen Sie den POWER-Schalter auf VCR, bevor Sie die folgenden Funktionstasten drücken.

#### Anzeigen eines Standbildes (Wiedergabe-Pause)

Drücken Sie während der Wiedergabe die Taste **II**. Zum Fortsetzen der Wiedergabe drücken Sie **II** erneut oder **▶**.

#### Vorspulen des Bandes

Drücken Sie im Stoppmodus die Taste **▶▶**. Zum Zurückschalten auf normale Wiedergabe drücken Sie **▶**.

#### Zurückspulen des Bandes

Drücken Sie im Stoppmodus die Taste **◀◀**. Zum Zurückschalten auf normale Wiedergabe drücken Sie **▶**.

#### Umkehren der Wiedergaberichtung

Drücken Sie während der Wiedergabe die Taste **<** an der Fernbedienung. Zum Zurückschalten auf normale Wiedergabe drücken Sie **▶**.

#### Suchen einer Szene (Bildsuchlauf)

Halten Sie während der Wiedergabe **◀◀** oder **▶▶** gedrückt. Zum Zurückschalten auf normale Wiedergabe lassen Sie die Taste los.

#### Anzeigen des Bildes beim Vor- oder Rückspulen (Zeitraffer)

Halten Sie während des Zurückspulens die Taste **◀◀** bzw. während des Vorspulens die Taste **▶▶** gedrückt. Zum Zurückschalten auf den normalen (bildlosen) Rück- bzw. Vorspulbetrieb lassen Sie die Taste los.

#### Langsame Wiedergabe (Zeitlupe)

Drücken Sie während der Wiedergabe die Taste **▶▶** an der Fernbedienung. Für Zeitlupenbetrieb in Rückwärtsrichtung drücken Sie **<** und dann **▶▶** an der Fernbedienung. Zum Zurückschalten auf normale Wiedergabe drücken Sie **▶**.

## Lecture d'une cassette

### Divers modes de lecture

Pour utiliser les touches de commande vidéo, réglez le commutateur POWER sur VCR.

#### Pour faire un arrêt sur image (pause de la lecture)

Appuyez sur **II** pendant la lecture. Pour revenir à la lecture normale, appuyez sur **▶** ou **II**.

#### Pour avancer la bande

Appuyez sur **▶▶** en mode d'arrêt. Pour revenir à la lecture normale, appuyez sur **▶**.

#### Pour rembobiner la bande

Appuyez sur **◀◀** en mode d'arrêt. Pour revenir à la lecture normale, appuyez sur **▶**.

#### Pour changer le sens de la lecture

Appuyez sur **<** de la télécommande pendant la lecture pour inverser le sens de la lecture. Pour revenir à la lecture normale, appuyez sur **▶**.

#### Pour localiser une scène en regardant l'image (recherche visuelle)

Appuyez sur **◀◀** ou **▶▶** pendant la lecture et maintenez la pression. Pour revenir à la lecture normale, relâchez la touche.

#### Pour contrôler l'image pendant l'avance rapide ou le rembobinage (recherche rapide)

Appuyez et maintenez la pression sur **◀◀** pendant le rembobinage ou sur **▶▶** pendant l'avance. Pour revenir au rembobinage ou à l'avance rapide, relâchez la touche.

#### Pour regarder l'image au ralenti (lecture au ralenti)

Appuyez sur **▶▶** de la télécommande pendant la lecture. Pour la lecture au ralenti en sens inverse, appuyez sur **<**, puis sur **▶▶** de la télécommande. Pour revenir à la lecture normale, appuyez sur **▶**.

## Wiedergabe

---

### Wiedergabe mit doppelter Geschwindigkeit

Drücken Sie während der Wiedergabe die Taste  $\times 2$  an der Fernbedienung. Um mit doppelter Geschwindigkeit in Rückwärtsrichtung wiederzugeben, drücken Sie  $\leftarrow$  und dann  $\times 2$  an der Fernbedienung. Zum Zurückschalten auf normale Wiedergabe drücken Sie  $\blacktriangleright$ .

### Schrittweises Weiterschalten der Bilder

Drücken Sie während der Wiedergabe-Pause die Taste  $\blacktriangleright$  (für Vorwärtsrichtung) oder  $\blacktriangleleft$  (für Rückwärtsrichtung) an der Fernbedienung. Zum Zurückschalten auf normale Wiedergabe drücken Sie  $\blacktriangleright$ .

### Aufsuchen der letzten Aufnahmeszene (END SEARCH)

Drücken Sie im Stoppmodus die Taste END SEARCH. Die letzten 5 Sekunden der vorausgegangenen Aufnahme werden dann wiedergegeben, anschließend stoppt der Camcorder.

---

### Hinweise zu den obigen Wiedergabemodi

- Der Ton wird stummgeschaltet.
- Das vorausgegangene Bild bleibt manchmal mit mosaikförmiger Rasterung angezeigt.

### Wenn der Camcorder länger als 5 Minuten auf Wiedergabe-Pause geschaltet bleibt

Der Camcorder schaltet automatisch in den Stoppmodus. Wenn Sie die Wiedergabe fortsetzen wollen, drücken Sie  $\blacktriangleright$ .

### Die Zeitlupen-Wiedergabe

Der Camcorder ermöglicht eine störungsfreie Zeitlupen-Wiedergabe. Allerdings wird das Zeitlupenbild nicht über die DV IN/OUT-Buchse ausgegeben.

### Bei Wiedergabe in Rückwärtsrichtung

In der Mitte, oben oder unten im Bild erscheinen möglicherweise Störstreifen. Es handelt sich dabei nicht um einen Defekt.

## Lecture d'une cassette

---

### Pour regarder l'image à double vitesse

Appuyez sur  $\times 2$  de la télécommande pendant la lecture. Pour la lecture à double vitesse en sens inverse, appuyez sur  $\leftarrow$  puis sur  $\times 2$  de la télécommande. Pour revenir à la lecture normale, appuyez sur  $\blacktriangleright$ .

### Pour regarder les images une à une

Appuyez sur  $\blacktriangleright$  de la télécommande pendant la pause de la lecture. Pour la lecture image par image en sens inverse, appuyez sur  $\blacktriangleleft$ . Pour revenir à la lecture normale, appuyez sur  $\blacktriangleright$ .

### Pour localiser la dernière scène enregistrée (END SEARCH)

Appuyez sur END SEARCH en mode d'arrêt. Les 5 dernières secondes de la scène enregistrée sont reproduites et la lecture s'arrête.

---

### Dans tous ces modes de lecture

- Le son est coupé.
- L'image antérieure peut apparaître en mosaïque sous forme d'image rémanente pendant la lecture.

### Si la pause de lecture dure plus de 5 minutes

Le camescope s'arrêtera automatiquement. Pour revenir à la lecture, appuyez sur  $\blacktriangleright$ .

### Lecture au ralenti

La lecture au ralenti s'effectue en douceur mais cette fonction n'agit pas lorsque le signal est fourni par la prise DV IN/OUT.

### Lors de la lecture d'une cassette en sens inverse

Des bandes horizontales peuvent apparaître au centre et dans les parties supérieure et inférieure de l'écran. C'est normal.

## Wiedergabe auf einem TV-Gerät

Wenn Sie das Band auf Ihrem TV-Gerät wiedergeben wollen, verbinden Sie den Camcorder über das mitgelieferte A/V-Kabel mit Ihrem TV-Gerät. Bedienen Sie die Wiedergabe-Steuertasten am Camcorder in gleicher Weise wie bei der Wiedergabe auf dem LCD-Schirm. Bei Wiedergabe auf dem TV-Schirm empfehlen wir, den Camcorder mit dem Netzadapter zu betreiben (Seite 16). Lesen Sie bitte auch die Anleitung Ihres TV-Geräts oder Videorecorders.

Öffnen Sie die Buchsenabdeckung am Camcorder, und verbinden Sie dann den Camcorder über das A/V-Kabel mit dem TV-Gerät. Stellen Sie den TV/VCR-Wähler am TV-Gerät auf VCR.

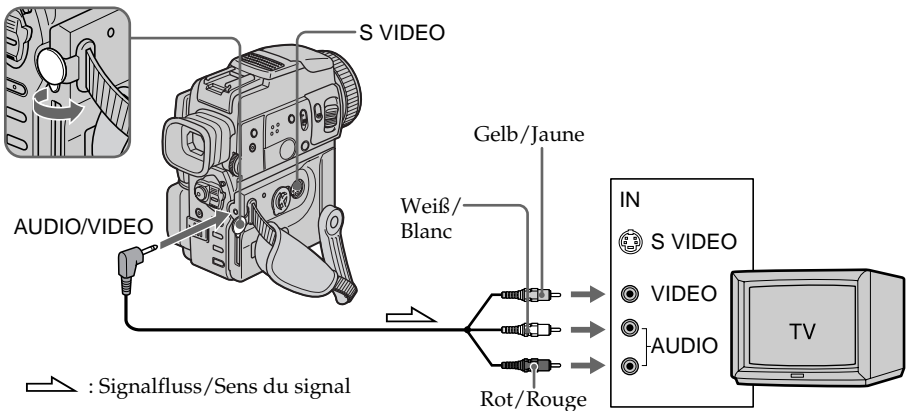

### Wenn Ihr TV-Gerät bereits an einen Videorecorder angeschlossen ist

Schließen Sie den Camcorder über das mitgelieferte A/V-Kabel an die LINE IN-Buchsen des Videorecorders an, und stellen Sie den Eingangswähler am Videorecorder auf LINE.

## Visionnage d'un enregistrement sur un téléviseur

Raccordez votre caméscope à un téléviseur avec le cordon de liaison audio/vidéo fourni avec le caméscope pour regarder vos enregistrements sur l'écran d'un téléviseur. Pour ce faire, vous utiliserez les mêmes touches de commande vidéo que pour le visionnage sur l'écran LCD. Il est conseillé de raccorder l'adaptateur secteur (p. 16) pour alimenter le caméscope par une prise secteur lorsque vous regardez vos films sur un téléviseur. Consultez aussi le mode d'emploi du téléviseur pour les détails.

Ouvrez le cache de la prise et raccordez le caméscope au téléviseur à l'aide du cordon de liaison audio/vidéo fourni. Réglez ensuite le sélecteur Téléviseur/Magnétoscope du téléviseur sur Magnétoscope.

### Si votre téléviseur est déjà raccordé à un magnétoscope

Raccordez le caméscope à l'entrée LINE IN du magnétoscope en utilisant le cordon de liaison audio/vidéo fourni. Réglez le sélecteur d'entrée du magnétoscope sur LINE.

## Wiedergabe auf einem TV-Gerät

### Bei einem Mono-Fernseher oder -Videorecorder

Schließen Sie den gelben Stecker des A/V-Kabels an den Videoeingang und den weißen oder den roten Stecker an den Audioeingang des TV-Geräts bzw. Videorecorders an. Der weiße Stecker liefert den linken Tonkanal (L), der rote den rechten Tonkanal (R).

### Wenn der Fernseher/ Videorecorder eine 21-Pol-Buchse (EUROCONNECTOR) besitzt

Verwenden Sie den beim Camcorder mitgelieferten 21-Pol-Adapter.

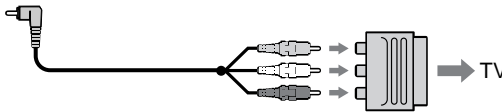

### Wenn Ihr Fernseher mit einer S-Videobuchse ausgestattet ist

Verwenden Sie zum Anschluss ein S-Videokabel (nicht mitgeliefert). Sie erhalten dann eine bessere Bildqualität. Der gelbe Stecker (Video) des A/V-Kabels braucht in diesem Fall nicht eingesteckt zu werden. Schließen Sie das S-Videokabel (nicht mitgeliefert) an die S-Videobuchsen Ihres Camcorders und Ihres Fernsehers an.

### So können Sie die Funktionsanzeigen auf dem Fernsehschirm einblenden

Setzen Sie den Menüparameter DISPLAY auf V-OUT/LCD (Seite 110), und drücken Sie DISPLAY am Camcorder.

Durch erneutes Drücken von DISPLAY können Sie die Funktionsanzeigen wieder abschalten.

## Visionnage d'un enregistrement sur un téléviseur

### Si votre téléviseur ou magnétoscope est monophonique

Raccordez la fiche jaune du cordon de liaison audio/vidéo à la prise d'entrée vidéo et la fiche blanche ou la fiche rouge à la prise d'entrée audio du magnétoscope ou du téléviseur. Si vous raccordez la fiche blanche, vous entendrez le son du canal gauche (L). Si vous raccordez la fiche rouge, vous entendrez le son du canal droit (R).

### Si votre téléviseur est muni d'un connecteur 21 broches (EUROCONNECTEUR)

Utilisez l'adaptateur 21 broches fourni avec le camescope.

### Si votre téléviseur a une prise S-vidéo

Reliez cette prise à celle du camescope à l'aide d'un câble S-vidéo (non fourni) pour obtenir des images au format DV de haute qualité. Avec cette liaison, vous n'avez pas besoin de brancher la fiche jaune (vidéo) du cordon de liaison audio/vidéo.

Branchez le câble S-vidéo (non fourni) sur les prises S-vidéo du camescope et du téléviseur.

### Pour afficher les indicateurs sur le téléviseur

Réglez DISPLAY sur V-OUT/LCD dans les réglages de menus (p. 110). Appuyez ensuite sur DISPLAY du camescope. Pour éteindre les indicateurs, appuyez une nouvelle fois sur la même touche.

## Wiedergabe auf einem TV-Gerät

### Verwendung des drahtlosen AV-Infrarot-Receivers

Wenn Sie einen AV-Infrarot-Receiver (nicht mitgeliefert) an Ihren Fernseher oder Videorecorder angeschlossen haben, können Sie jederzeit problemlos Ihren Videofilm auf dem TV-Schirm wiedergeben. Einzelheiten entnehmen Sie bitte der Anleitung des AV-Infrarot-Receivers.

SUPER LASER LINK  
Super Laser Link-Strahler/  
Emetteur Super Laser Link

## Visionnage d'un enregistrement sur un téléviseur

### Utilisation du récepteur IR audio/vidéo sans fil

En raccordant un récepteur IR audio/vidéo sans fil (non fourni) à votre téléviseur ou magnétoscope, vous pourrez rapidement regarder vos propres films sur un téléviseur sans avoir à raccorder des cordons. Pour les détails, consultez le mode d'emploi du récepteur IR.

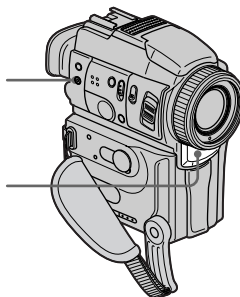

### Vor dem Betrieb

Schließen Sie den Netzadapter am Camcorder an, oder bringen Sie Akku an, und legen Sie die Cassette ein.

- (1) Nachdem Sie den AV-Infrarot-Receiver an Ihr TV-Gerät angeschlossen haben, stellen Sie den POWER-Schalter am Receiver auf ON.
- (2) Schalten Sie das TV-Gerät ein, und stellen Sie den TV/VCR-Wähler am TV-Gerät auf VCR.
- (3) Stellen Sie den POWER-Schalter auf VCR.
- (4) Drücken Sie SUPER LASER LINK. Die SUPER LASER LINK-Lampe leuchtet auf.
- (5) Drücken Sie ► am Camcorder, um die Wiedergabe zu starten.
- (6) Richten Sie den Super Laser Link-Strahler so auf den AV-Infrarot-Receiver aus, dass das Bild optimal ist.

### Avant de commencer

Rattachez la source d'alimentation, par exemple l'adaptateur secteur, au caméscope et insérez une cassette enregistrée.

- (1) Après avoir raccordé le récepteur IR au téléviseur, réglez le commutateur POWER du récepteur IR sur ON.
- (2) Allumez le téléviseur et réglez le sélecteur Téléviseur/Magnétoscope du téléviseur sur Magnétoscope.
- (3) Réglez le commutateur POWER sur VCR.
- (4) Appuyez sur SUPER LASER LINK. Le témoin de la touche SUPER LASER LINK s'allume.
- (5) Appuyez sur ► du caméscope pour commencer la lecture.
- (6) Dirigez l'émetteur Super Laser Link du caméscope vers le récepteur IR. Ajustez la position de votre caméscope et du récepteur IR pour obtenir des images nettes.

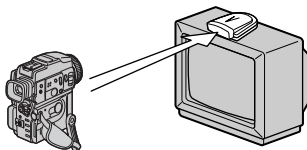

## Wiedergabe auf einem TV-Gerät

---

### Zum Abschalten der Super Laser Link-Funktion

Drücken Sie SUPER LASER LINK-Taste, so dass die Lampe der Taste erlischt.

### Beim Ausschalten

Die Super Laser Link-Funktion wird automatisch mit ausgeschaltet.

### Bei aktivierter Laser Link-Funktion (d.h. leuchtender SUPER LASER LINK-Taste)

- Der Camcorder verbraucht Strom. Wenn Sie die Super Laser Link-Funktion nicht verwenden, schalten Sie sie durch Drücken von SUPER LASER LINK aus.
- Bei angebrachter Sonnenblende werden die Infrarotstrahlen möglicherweise abgeschattet, so dass sie der IR-Receiver nicht empfangen kann. Nehmen Sie die Sonnenblende in einem solchen Fall ab.



ist ein Warenzeichen der Sony Corporation.

## Visionnage d'un enregistrement sur un téléviseur

---

### Pour annuler la fonction Super Laser Link

Appuyez une nouvelle fois sur SUPER LASER LINK. Le témoin sur la touche SUPER LASER LINK s'éteint.

### Si vous éteignez le camescope

La fonction Super Laser Link se désactivera automatiquement.

### Lorsque la fonction Super Laser Link est activée (la touche SUPER LASER LINK est allumée)

- Le camescope consomme de l'énergie. Il est donc préférable de désactiver la fonction en appuyant sur SUPER LASER LINK lorsque vous n'en avez pas besoin.
- Lorsque vous fixez le pare-soleil, celui-ci peut bloquer les rayons infrarouges selon la position du camescope et du récepteur infrarouge. Dans ce cas, enlevez le pare-soleil.



est une marque de fabrique de Sony Corporation.

## Aufnahmen eines Standbildes auf Band – Tape Photo-Aufnahme

Der Camcorder ermöglicht die Aufnahme eines Standbildes (Fotos). So können Sie in Ihren Videofilm ein Foto einfügen oder ein Foto auf Band aufnehmen, um es mit einem Videodrucker (nicht mitgeliefert) auszudrucken.

Auf ein 60-Minuten-Band können im SP-Modus etwa 510 Bilder und im LP-Modus etwa 765 Bilder aufgenommen werden.

Darüber hinaus können auch Standbilder in einem *Memory Stick* gespeichert werden (siehe Seite 138).

**(1)** Halten Sie im Standby-Modus die Taste PHOTO leicht gedrückt, bis ein Standbild erscheint. Die Anzeige CAPTURE wird eingeblendet, die Aufnahme beginnt jedoch noch nicht. Wenn das Standbild nicht Ihren Vorstellungen entspricht, lassen Sie PHOTO los, wählen Sie ein anderes Standbild, und halten Sie dann erneut PHOTO leicht gedrückt.

**(2)** Drücken Sie fester auf PHOTO. Das im Sucher oder auf dem LCD-Schirm bzw. im Sucher angezeigte Standbild wird etwa sieben Sekunden lang zusammen mit dem Ton aufgezeichnet. Während der Aufzeichnung wird das Bild auf dem LCD-Schirm bzw. im Sucher angezeigt.

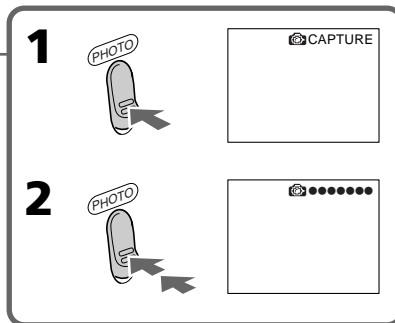
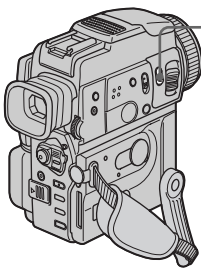

## Enregistrement d'une image fixe sur une cassette - Enregistrement de photos sur cassette

Vous pouvez enregistrer une image fixe, par exemple une photographie ou un dessin. Ce mode est utile lorsque vous voulez imprimer une image sur une imprimante vidéo (non fournie).

Vous pouvez enregistrer 510 images environ en mode SP et 765 images environ en mode LP sur une cassette de 60 minutes.

Vous pouvez aussi enregistrer des images fixes sur des "Memory Stick" (p. 138).

**(1)** En mode d'attente, appuyez légèrement sur PHOTO et maintenez la pression jusqu'à ce qu'une image apparaisse. L'indicateur CAPTURE s'affiche. L'enregistrement ne commence pas encore à ce moment.

Pour changer d'image, relâchez PHOTO, sélectionnez une autre image, appuyez légèrement sur PHOTO et maintenez la pression.

**(2)** Appuyez à fond sur PHOTO.

L'image fixe visible sur l'écran LCD ou dans le viseur est enregistrée pendant 7 secondes environ. Le son est également enregistré pendant ces 7 secondes.

L'image fixe reste affichée sur l'écran LCD ou dans le viseur jusqu'à ce qu'elle soit enregistrée.



## **Aufnahmen eines Standbildes auf Band**

### **– Tape Photo-Aufnahme**

#### **Hinweise**

- Während der Tape Photo-Aufnahme können Sie weder den Modus ändern noch sonstige Einstellungen am Camcorder vornehmen.
- Halten Sie beim Aufnehmen des Standbildes den Camcorder ruhig, damit das Bild nicht verwackelt.
- Bei Verwendung der folgenden Funktionen arbeitet die PHOTO-Taste nicht:
  - Fader
  - Digital Effect

#### **Bei einem sich schnell bewegendem Motiv**

Wenn Sie ein sich schnell bewegendes Motiv mit Tape Photo-Funktion aufnehmen und auf einem anderen Gerät wiedergeben, ist das Bild möglicherweise instabil.

#### **So können Sie mit der Fernbedienung ein Standbild auf Band aufnehmen**

Drücken Sie PHOTO auf der Fernbedienung. Der Camcorder nimmt dann das gerade auf dem LCD-Schirm oder im Sucher angezeigte Bild auf.

#### **So können Sie während der normalen CAMERA-Aufnahme ein Standbild auf Band aufnehmen**

Drücken Sie fest auf die Taste PHOTO. Der Camcorder nimmt dann 7 Sekunden lang ein Standbild auf und schaltet anschließend auf Standby. Es ist jedoch nicht möglich, durch leichtes Drücken von PHOTO das Bild auf dem LCD-Schirm bzw. im Sucher zu überprüfen.

#### **So können Sie ein klareres, stabileres Standbild aufnehmen**

Verwenden Sie den *Memory Stick*.

## **Enregistrement d'une image fixe sur une cassette**

### **– Enregistrement de photos sur cassette**

#### **Remarques**

- Pendant l'enregistrement de photos sur une cassette, il n'est pas possible de changer de mode et de réglage.
- Pendant l'enregistrement d'une image fixe, ne secouez pas le camescope. L'image sera instable.
- La touche PHOTO n'agit pas avec les fonctions suivantes :
  - Transitions en fondu
  - Effets numériques

#### **Si vous essayez d'enregistrer sur une cassette une photo d'un sujet en mouvement**

L'image ne sera pas stable si elle est reproduite sur un autre appareil.

#### **Pour enregistrer une photo sur une cassette en utilisant la télécommande**

Appuyez sur PHOTO de la télécommande. L'image qui apparaît sur l'écran LCD ou dans le viseur est immédiatement enregistrée.

#### **Pour enregistrer une photo sur une cassette pendant la prise de vues normale en mode CAMERA**

Appuyez à fond sur PHOTO. Vous ne pouvez pas vérifier l'image sur l'écran LCD ou dans le viseur par une légère pression de PHOTO. L'image fixe est enregistrée durant 7 secondes environ, puis le camescope se remet en attente.

#### **Pour obtenir des images fixes plus nettes et moins instables**

Il est conseillé de les enregistrer sur un "Memory Stick".

## Aufnahmen eines Standbildes auf Band – Tape Photo-Aufnahme

### Standbildaufnahme mit Blitz

Der Blitz wird automatisch ausgeklappt. Werksseitig ist er auf „Automatik“ (keine Anzeige) eingestellt. Durch wiederholtes Drücken von **⚡** können Sie einen anderen Blitzmodus wählen. Der Blitzmodus wird auf dem LCD-Schirm bzw. im Sucher angezeigt.

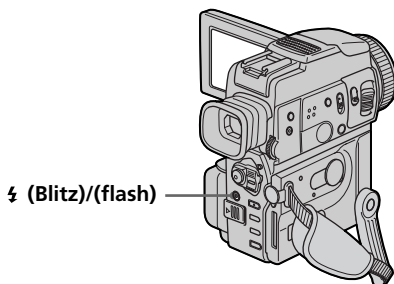

Bei jedem Drücken von **⚡** ändert sich die Anzeige in der folgenden Reihenfolge:

Keine Anzeige → **👁** → **⚡** → **⚡** → **🚫**

**👁** (Rote-Augen-Reduktion) :  
Zur Verhinderung des sog. Rote-Augen-Effektes werden Vorblitze ausgelöst.

**⚡** (Zwangsblick) :  
Der Blitz wird unabhängig von der Helligkeit ausgelöst.

**🚫** (Kein Blitz) :  
Der Blitz wird nicht ausgelöst.

Mit einer Fozozelle ermittelt der Blitz automatisch die Helligkeit und stellt die Blitzstärke ein. Im Menü können Sie auch eine andere Blitzstärke (FLASH LVL) einstellen (Seite 110). Es empfiehlt sich, anhand einiger Probeaufnahmen die optimale FLASH LVL-Einstellung zu ermitteln.

#### Hinweise

- Wenn Sie ein Konverterobjektiv (nicht mitgeliefert) angebracht haben, wird das Licht des Blitzes möglicherweise abgeschattet oder der Schatten des Objektivs ist im Bild zu sehen.
- Es ist nicht möglich, einen externen Blitz (nicht mitgeliefert) zusammen mit dem internen zu verwenden.
- Die Wirksamkeit der Rote-Augen-Reduktionsfunktion (**👁**) ist individuell verschieden. Sie hängt u.a. davon ab, wie weit die Person entfernt ist, ob die Person die Vorblitze gesehen hat und wie sie darauf reagiert hat.

## Enregistrement d'une image fixe sur une cassette – Enregistrement de photos sur cassette

### Enregistrement d'images avec le flash

Le flash ressort automatiquement. Le réglage par défaut du flash est le réglage automatique (sans indicateur). Pour changer de mode de flash, appuyez de façon répétée sur **⚡** (flash) de sorte que l'indicateur du mode souhaité apparaisse sur l'écran LCD ou dans le viseur.

A chaque pression de **⚡** (flash), l'indicateur change de la façon suivante.

(Pas d'indicateur) → **👁** → **⚡** → **🚫** → (Pas d'indicateur)

**👁** Réduction des yeux rouges :  
Le flash se déclenche avant l'enregistrement pour réduire le phénomène des yeux rouges.

**⚡** Flash toujours activé :  
Le flash se déclenche quelle que soit la luminosité ambiante.

**🚫** Pas de flash :  
Le flash ne se déclenche jamais.

La luminosité du flash se règle automatiquement grâce à la cellule photosensible de flash. Vous pouvez aussi changer le niveau FLASH LVL selon la luminosité ambiante dans les réglages de menus (p. 110). Enregistrez des images pour voir quel est le réglage approprié de FLASH LVL.

#### Remarques

- Si vous utilisez un convertisseur de focale (non fourni), celui-ci risque de bloquer la lumière du flash, ou bien l'ombre du convertisseur apparaîtra sur l'image.
- Il n'est pas possible d'utiliser un flash externe (non fourni) et le flash intégré en même temps.
- La réduction des yeux rouges (**👁**) peut ne pas bien agir selon les personnes, la distance du sujet, et lorsque le sujet ne voit pas le premier éclair.

## Aufnahmen eines Standbildes auf Band

### – Tape Photo-Aufnahme

- Wenn in heller Umgebung der Zwangsblitz verwendet wird, ist der Effekt kaum oder gar nicht sichtbar.
- Bei Blitzaufnahme kann es zu Tonbeeinträchtigungen kommen.
- Bei Blitzaufnahmen dauert es länger, bis der Camcorder zum Aufnehmen des nächsten Bildes bereit ist. Dies ist dadurch bedingt, dass der Blitz geladen werden muss. Es empfiehlt sich, das Objektiv abzudunkeln und PHOTO am Camcorder leicht gedrückt zu halten, damit der Blitz nach dem Herausklappen sofort mit dem Laden beginnt.
- Wenn der Autofocus nicht einwandfrei scharfstellt (beispielsweise bei Dunkelheit), fokussieren Sie manuell unter Beachtung der Entfernungsgabe (Seite 60).

#### Hinweis zu Blitzaufnahme

Die Reichweite des eingebauten Blitzes ist kürzer als beim Aufnehmen mit dem *Memory Stick*.

#### Wenn eine Blitzaufnahme mit einem anderen Camcorder wiedergegeben wird

Das Bild ist möglicherweise instabil.

#### 5 Minuten nach Abtrennen der Stromquelle

Der Camcorder schaltet automatisch auf die Ausgangseinstellung (Automatik) zurück.

#### In den folgenden Modi ist keine Blitzaufnahme möglich:

- Low Lux-Modus von PROGRAM AE
- Super NightShot
- Digital Effect
- Fader
- Aufnahme

#### In folgenden Modi wird der Blitz nicht ausgelöst, selbst wenn er auf Automatik oder **◀ (Rote-Augen-Reduktion) geschaltet ist:**

- Exposure
- NightShot
- Spotlight von PROGRAM AE
- Sonnenuntergang & Mond-Modus von PROGRAM AE
- Landschafts-Modus von PROGRAM AE

#### Bei Verwendung eines externen Blitzes (nicht mitgeliefert) ohne Rote-Augen-Reduktionsfunktion

Der Rote-Augen-Reduktionsmodus kann nicht gewählt werden.

## Enregistrement d'une image fixe sur une cassette

### – Enregistrement de photos sur cassette

- Le flash n'agit pas bien lorsque vous l'utilisez dans les lieux bien éclairés.
- Lorsque vous utilisez le flash, le son enregistré risque de ne pas être très net.
- Lorsque vous utilisez le flash, le camescope met plus de temps pour enregistrer les images parce que le flash doit d'abord se recharger. Pour que le flash se recharge immédiatement après être sorti, recouvrez l'objectif pour assombrir l'environnement et appuyez légèrement sur PHOTO.
- Lorsque vous enregistrez dans l'obscurité, il peut être difficile de faire la mise au point automatiquement. Dans ce cas faites vous-même l'indication de mise au point en utilisant l'indication de longueur focale (p. 60).

#### Lorsque vous enregistrez avec le flash

La distance de prise de vues avec le flash intégré est réduite par rapport à la distance normale, si vous enregistrez sur un "Memory Stick".

#### Lors de la lecture d'images enregistrées avec le flash sur un autre camescope

Les images scintilleront probablement.

#### Dans les 5 minutes qui suivent le débranchement de la source d'alimentation du camescope

Les réglages par défaut du camescope sont rétablis (auto).

#### Vous ne pouvez pas prendre de photos avec le flash quand vous utilisez les fonctions suivantes

- Mode Faible éclairement des programmes d'exposition automatique
- Super NightShot
- Effets numériques
- Transitions en fondu
- Enregistrement

#### Le flash n'émet pas d'éclair lorsque le mode automatique et **◀ (réduction des yeux rouges) et les fonctions suivantes sont utilisés:**

- Exposition
- NightShot
- Mode Projecteur des programmes d'exposition automatique
- Mode Crépuscule et nuit des programmes d'exposition automatique
- Mode Paysage des programmes d'exposition automatique



#### Lorsque vous utilisez un flash externe (non fourni) qui ne présente pas de fonction de réduction des yeux rouges

Vous ne pouvez pas sélectionner le mode de réduction des yeux rouges.

## Aufnahmen eines Standbildes auf Band – Tape Photo-Aufnahme

### Aufnahmen mit dem Selbstauslöser

Standbilder können mit Hilfe des Selbstauslösers aufgenommen werden. So können Sie sich bequem selbst aufnehmen. Den Selbstauslöser können Sie auch von der Fernbedienung aus starten.



**(1)** Drücken Sie im Standby-Modus die Taste . Das Selbstauslösersymbol  erscheint auf dem LCD-Schirm bzw. im Sucher.

**(2)** Drücken Sie fest auf PHOTO.

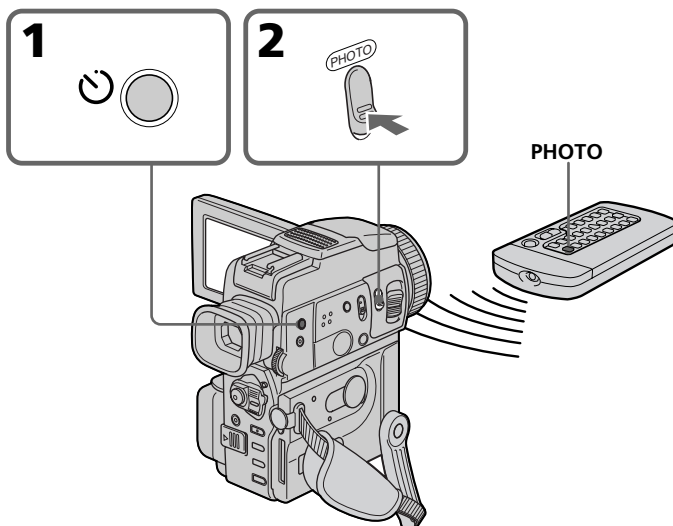
Während der Selbstauslöser nun von 10 auf 0 zählt, sind Pieptöne zu hören. In den letzten beiden Sekunden ertönen die Pieptöne schneller, anschließend wird die Aufnahme gestartet.



### So wird der Selbstauslöser abgeschaltet

Drücken Sie im Standby-Modus die Taste , so dass das Selbstauslösersymbol  auf dem LCD-Schirm bzw. im Sucher erlischt. Von der Fernbedienung aus kann der Selbstauslöser nicht abgeschaltet werden.

### Hinweis



In folgenden Fällen wird die Selbstauslöserfunktion automatisch ausgeschaltet:

- Die vom Selbstauslöser ausgelöste Aufnahme ist beendet.
- Der POWER-Schalter wurde auf OFF (CHG) oder VCR gestellt.

## Enregistrement d'une image fixe sur une cassette – Enregistrement de photos sur cassette

### Enregistrement avec le retardateur



Vous pouvez enregistrer des photos sur une cassette en utilisant le retardateur. Ce mode est utile pour se photographier soi-même. Pour cette opération vous pouvez utiliser la télécommande.

**(1)** Appuyez sur  (retardateur) en mode d'attente. L'indicateur  apparaît sur l'écran LCD ou dans le viseur.

**(2)** Appuyez fermement sur PHOTO.

La minuterie du retardateur se met en marche à compter de 10 et pendant ce temps des bips sont audibles. Les 2 dernières secondes, les bips deviennent plus rapides, puis l'enregistrement commence.

### Pour arrêter le retardateur pendant l'enregistrement

En mode d'attente, appuyez sur  (retardateur) de sorte que l'indicateur  disparaisse de l'écran LCD ou du viseur.

Il n'est pas possible d'arrêter l'enregistrement avec le retardateur à l'aide de la télécommande.

### Remarque

Le mode d'enregistrement avec le retardateur est automatiquement annulé lorsque :

- L'enregistrement est terminé.
- Le commutateur POWER est réglé sur OFF (CHG) ou VCR.

## Aufnahmen eines Standbildes auf Band

### - Tape Photo-Aufnahme

### Ausdrucken des Standbildes

Wenn Sie das mit dem Camcorder aufgenommene Standbild mit einem Videodrucker (nicht mitgeliefert) ausdrucken wollen, schließen Sie den Videodrucker über das mitgelieferte A/V-Kabel an den Camcorder an. Stecken Sie den Einzelstecker des Kabels in die AUDIO/VIDEO-Buchse des Camcorders und den gelben Stecker in den Videoeingang des Videodruckers. Lesen Sie bitte auch die Anleitung des Videodruckers durch.

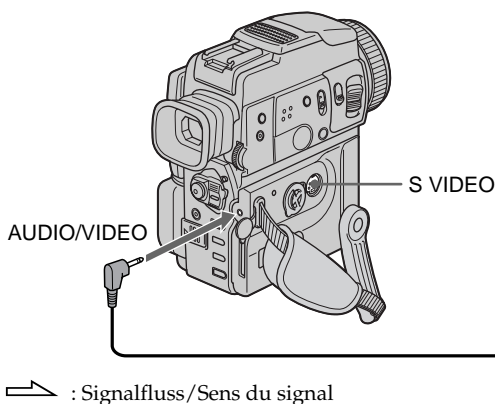

### Wenn der Videodrucker eine S-Videobuchse besitzt

Verbinden Sie die S VIDEO-Buchse des Camcorders über ein S-Videokabel (nicht mitgeliefert) mit dem S-Videoeingang des Videodruckers.

## Enregistrement d'une image fixe sur une cassette

### - Enregistrement de photos sur cassette

### Impression d'une photo

Vous pouvez imprimer une photo sur une imprimante vidéo (non fournie). Pour ce faire, raccordez l'imprimante vidéo à l'aide du cordon de liaison audio/vidéo fourni avec le camscope. Raccordez le cordon de liaison audio/vidéo à la prise de sortie AUDIO/VIDEO du camscope et la fiche jaune du cordon à la prise vidéo de l'imprimante. Reportez-vous ensuite au mode d'emploi de l'imprimante vidéo pour les détails sur l'impression proprement dite.

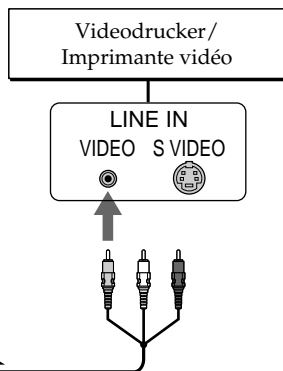

### Si l'imprimante vidéo est équipée d'une entrée S-vidéo

Utilisez un câble de liaison S-vidéo (non fourni) pour obtenir des photos de grande qualité. Raccordez celui-ci à la prise S-VIDEO du camscope et à l'entrée S-vidéo de l'imprimante.

# Manueller Weißabgleich

Durch den Weißabgleich wird sichergestellt, dass weiße Bildteile neutral weiß aufgenommen werden und das Bild keinen Farbstich besitzt. Normalerweise wird der Weißabgleich automatisch eingestellt.

Wählen Sie im CAMERA- oder MEMORY-Modus mit dem Menüparameter  den gewünschten WHT BAL (Seite 110).

 (INDOOR) :

- Bei sich schnell ändernden Beleuchtungsverhältnissen
- An hellen Orten, wie beispielsweise in einem Fotostudio
- Bei Beleuchtung durch Natrium- oder Quecksilberdampfampe

 (OUTDOOR) :

- Zum Aufnehmen bei oder vor Sonnenaufgang, bei oder nach Sonnenuntergang sowie zum Aufnehmen von Leuchtreklamen und Feuerwerk
- Bei Beleuchtung durch Leuchtstoffröhren

HOLD :

Zum Aufnehmen eines einfarbigen Motivs oder Hintergrunds

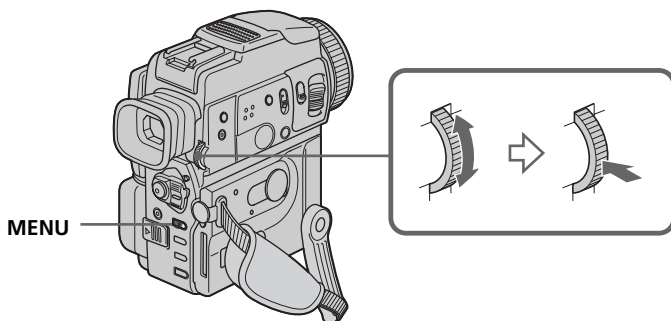

## So können Sie auf automatischen Weißabgleich zurückschalten

Setzen Sie den Menüparameter WHT BAL auf AUTO.

# Réglage manuel de la balance des blancs

La balance des blancs peut être réglée manuellement. Le réglage manuel permet d'obtenir des blancs purs et un équilibre plus naturel des couleurs. Normalement la balance des blancs se règle automatiquement.

En mode CAMERA ou MEMORY, sélectionnez le mode WHT BAL souhaité dans  des réglages de menus (p. 110).

 (INDOOR) :

- Changement rapide des conditions d'éclairage
- Eclairage trop lumineux comme dans un studio photographique
- Eclairage par des lampes au sodium ou au mercure

 (OUTDOOR) :

- Prise de vues au coucher/lever du soleil, juste après le coucher du soleil, juste avant le lever du soleil, avec enseignes lumineuses ou feux d'artifices
- Prise de vues sous une lampe fluorescente

HOLD :

Prise de vues d'un sujet ou d'une surface monochrome

## Pour revenir à la balance automatique des blancs

Régalez WHT BAL sur AUTO dans les réglages de menus.

## Manueller Weißabgleich

---

### Bei Studioaufnahmen mit TV-Beleuchtung

Verwenden Sie die Einstellung .

### Bei Beleuchtung durch Leuchtstoffröhren

Verwenden Sie den automatischen Weißabgleich oder den Hold-Modus. Im

Innenaufnahmemodus () stimmt der Weißabgleich möglicherweise nicht.

### Automatischer Weißabgleich

Richten Sie den Camcorder etwa 10 Sekunden lang auf ein weißes Motiv, nachdem Sie den POWER-Schalter auf CAMERA gestellt haben. In folgenden Fällen ist ein automatischer Weißabgleich ratsam:

- Nach dem Auswechseln des Akkus.
- Wenn bei gehaltener Belichtung von Außen- zu Innenaufnahme übergegangen wird oder umgekehrt.

### Hinweis zum Haltemodus (Hold) des Weißabgleichs

Schalten Sie in folgenden Fällen den Weißabgleich einmal auf AUTO und dann wieder auf HOLD:

- Wenn Sie den PROGRAM AE-Modus geändert haben.
- Wenn Sie von Außenaufnahmen zu Innenaufnahmen übergehen oder umgekehrt.

## Réglage manuel de la balance des blancs

---

### Lors de la prise de vues dans une pièce éclairée par la lumière d'un téléviseur

Il est conseillé d'utiliser le mode intérieur .

### Lorsque vous enregistrez sous un éclairage fluorescent

Utilisez le réglage automatique de la balance des blancs ou le mode de verrouillage.

La balance des blancs ne se réglera peut-être pas correctement si vous utilisez le mode  (intérieur).

### En mode de réglage automatique de la balance des blancs

Dirigez le camescope vers une surface blanche pendant 10 secondes environ après avoir réglé le commutateur POWER sur CAMERA pour obtenir une meilleure balance des blancs lorsque :

- vous avez détaché la batterie du camescope.
- vous avez apporté votre camescope de l'intérieur à l'extérieur ou vice versa sans changer d'exposition.

### En mode de verrouillage de la balance des blancs

Réglez la balance des blancs sur AUTO et revenez à HOLD quelques secondes plus tard si :

- vous avez changé de programme d'exposition automatique.
- vous avez apporté votre camescope de l'intérieur à l'extérieur ou vice versa.

# Aufnahmen im Breitbildformat (Wide)

Sie können mit dem Camcorder im 16:9-Breitbildformat aufnehmen, um das Bild später auf einem Breitbildfernseher (16:9 WIDE-Modus) wiederzugeben.

Beim Aufnehmen im 16:9-WIDE-Modus erscheinen am Sucherrand schwarze Streifen **[a]**. Das Wiedergabebild auf einem normalen Fernseher **[b]** und auf einem Breitbildfernseher **[c]** ist horizontal gestaucht. Wenn Sie den Breitbildfernseher in den Full-Modus schalten, erscheint das Bild bildschirmfüllend und unverzerrt **[d]**.

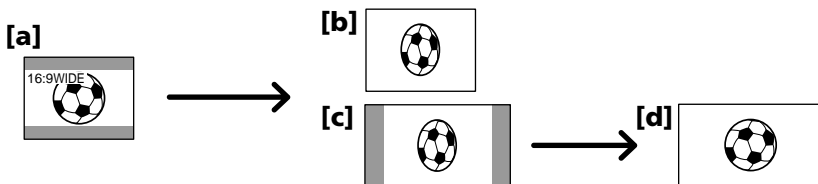

Setzen Sie im Standby-Modus den Menüparameter 16:9WIDE (bei ) auf ON (Seite 110).

# Utilisation du mode Grand écran

Vous pouvez enregistrer en format 16:9 pour regarder vos films sur un téléviseur grand écran (16:9 WIDE).

Des bandes noires apparaîtront sur l'écran LCD pendant l'enregistrement en mode 16:9 WIDE **[a]**. L'image sera comprimée horizontalement pendant la lecture dans le viseur, sur un téléviseur normal **[b]** ou sur un téléviseur grand écran **[c]**. Si vous sélectionnez le mode Grand écran sur un téléviseur grand écran, vous pourrez voir l'image normale **[d]**.

En mode d'attente, réglez 16:9WIDE sur ON dans  des réglages de menus (p. 110).

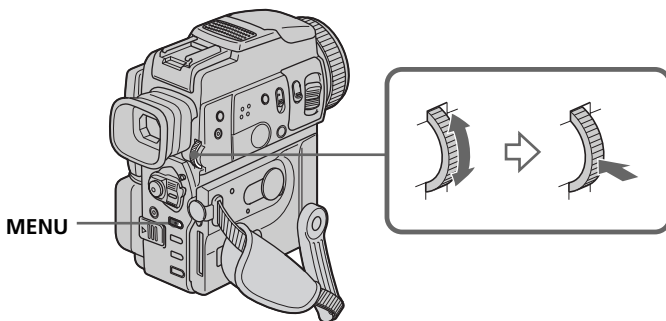

## Zum Abschalten des Breitbildmodus

Setzen Sie den Menüparameter 16:9WIDE auf OFF.

### Wenn der Breitbildmodus aktiviert ist

Die Funktion OLD MOVIE kann nicht gewählt werden.

### Während der Aufnahme

Der Breitbildmodus kann nicht ein- bzw. ausgeschaltet werden. Wenn Sie den Breitbildmodus ausschalten wollen, schalten Sie zuerst den Camcorder in den Standby-Modus und setzen Sie dann den Menüparameter 16:9WIDE auf OFF.

## Pour annuler le mode Grand écran

Réglez 16:9WIDE sur OFF dans les réglages de menus.

### En mode Grand écran

Vous ne pouvez pas sélectionner la fonction OLD MOVIE (vieux film).

### Pendant l'enregistrement

Vous ne pouvez pas sélectionner ou annuler le mode Grand écran. Lorsque vous annulez le mode Grand écran, mettez le camescope en attente et réglez 16:9WIDE sur OFF dans les réglages de menus.



# Verwendung der Fader-Funktion

Der Fader ermöglicht ein professionelles Ein- und Ausblenden.

# Utilisation de transitions en fondu

Vous pouvez faire des entrées ou sorties en fondu pour donner un aspect professionnel à vos films.

[a] STBY REC

FADER



OVERLAP\*



WIPE\*



DOT\*  
(Überblendung mit Zufallpunkten)/  
(superposition de points)

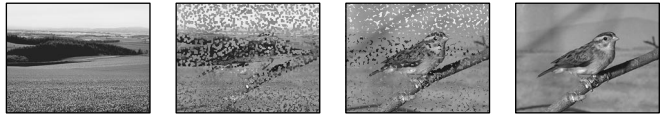

[b] STBY REC

**MONOTONE**

Beim Einblenden wird aus einem Schwarzweißbild langsam ein Farbbild.  
Beim Ausblenden wird aus einem Farbbild langsam ein Schwarzweißbild.

\* Nur Einblendung

**MONOTONE**

Pendant l'entrée en fondu, l'image en blanc et noir apparaît lentement en couleur.  
Pendant la sortie en fondu, l'image en couleur apparaît lentement en blanc et noir.

\* Entrée en fondu seulement

## Verwendung der Fader-Funktion

### (1) Zum Einblenden [a]

Drücken Sie im Standby-Modus die Taste FADER, bis die gewünschte Fader-Anzeige blinkt.

### Zum Ausblenden [b]

Drücken Sie während der Aufnahme die Taste FADER, bis die gewünschte Fader-Anzeige blinkt.

Die Anzeige ändert sich in der folgenden Reihenfolge:

FADER → MONOTONE → OVERLAP → WIPE → DOT

Als erstes erscheint stets der zuletzt gewählte Fader-Modus.

### (2) Drücken Sie START/STOP. Die Fader-Anzeige hört auf zu blinken.

Nach der Ein-/Ausblendung schaltet der Camcorder in den Normalmodus zurück.

## Utilisation de transitions en fondu

### (1) Pendant l'entrée en fondu [a]

En mode d'attente, appuyez sur FADER jusqu'à ce que l'indicateur de fondu souhaité clignote.

### Pendant la sortie en fondu [b]

En mode d'enregistrement, appuyez sur FADER jusqu'à ce que l'indicateur de fondu souhaité clignote.

L'indicateur change de la façon suivante : FADER → MONOTONE → OVERLAP → WIPE → DOT

Le dernier mode de fondu sélectionné apparaît en premier.

### (2) Appuyez sur START/STOP. L'indicateur de fondu cesse de clignoter.

Après la transition en fondu, le camscope revient automatiquement au mode normal.

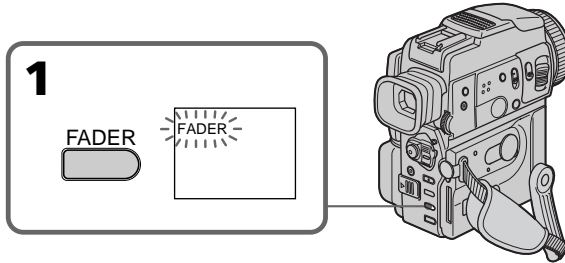

## Zum Abschalten der Fader-Funktion

Bevor Sie START/STOP drücken, drücken Sie FADER, bis die Anzeige erlischt.

### Hinweise

Bei aktivierter Fader-Funktion können die folgenden Funktionen nicht verwendet werden. Umgekehrt kann die Fader-Funktion nicht verwendet werden, wenn eine der folgenden Funktionen aktiviert ist.

- Digital Effect
- Low Lux-Modus der PROGRAM AE-Funktion (nur Overlap, Wipe und Dot)
- Super NightShot
- Tape Photo-Aufnahme

### Bei Wahl von OVERLAP, WIPE oder DOT

In diesem Fall sucht der Camcorder auf dem Band das zuletzt aufgenommene Bild und legt es in den Speicher ab. Während des Speichervorgangs blinken die Anzeigen schnell, und das Wiedergabebild erlischt. Beachten Sie, dass abhängig vom Bandzustand das Bild manchmal nicht klar aufgezeichnet wird.

### Hinweis zum MEMORY-Modus

Die Fader-Funktion kann nicht verwendet werden.

## Pour annuler la fonction de fondu

Avant d'appuyer sur START/STOP, appuyez sur FADER jusqu'à ce que l'indicateur disparaisse.

### Remarque

Vous ne pouvez pas utiliser les fonctions suivantes pendant une transition en fondu et vous ne pouvez pas faire de transition en fondu lorsque vous utilisez les fonctions suivantes :

- Effets numériques
- Mode Faible éclairage des programmes d'exposition automatique (Fonctions Overlap, Wipe ou Dot seulement)
- Super NightShot
- Enregistrement de photos sur cassette

### Lorsque vous sélectionnez OVERLAP, WIPE ou DOT

Le camscope mémorise d'abord l'image sur la bande. Lorsque celle-ci est mémorisée, l'indicateur clignote rapidement, puis l'image disparaît. A ce moment, l'image obtenue est plus ou moins nette selon l'état de la bande.

### En mode MEMORY

Il n'est pas possible de faire des transitions en fondu.

# Verwendung der Spezialeffekte – Picture Effect

Sie können Ihre Aufnahmen mit Spezialeffekten, wie man sie z.B. aus Filmen und aus dem Fernsehen kennt, aufbereiten.

- NEG. ART [a]** : Das Bild erscheint als Farbnegativ.
- SEPIA** : Das Bild ist sepiabraun wie eine alte Fotografie.
- B&W** : Das Bild wird monochrom (schwarzweiß).
- SOLARIZE [b]** : Die Lichtintensität wird verstärkt. Das Bild wirkt wie eine Zeichnung.
- SLIM [c]** : Das Bild wird vertikal gespreizt.
- STRETCH [d]** : Das Bild wird horizontal gespreizt.
- PASTEL [e]** : Der Bildkontrast wird angehoben, so dass ein Trickfilm-ähnlicher Effekt entsteht.
- MOSAIC [f]** : Das Bild zerfällt zu einem Mosaik.



- (1) Wählen Sie im CAMERA-Modus den Menüparameter P EFFECT (bei ) (Seite 110).
- (2) Wählen Sie mit dem SEL/PUSH EXEC-Rad den gewünschten Effekt.

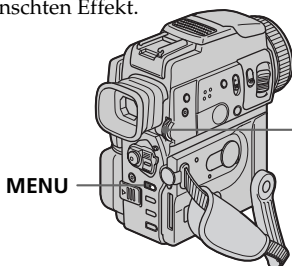

# Utilisation d'effets spéciaux – Effets d'image

Vous pouvez truquer numériquement les images que vous filmez pour obtenir des effets spéciaux similaires aux effets utilisés dans les films ou les émissions télévisées.

- NEG. ART [a]** : La couleur et la luminosité de l'image sont inversées.
- SEPIA** : L'image est de couleur sépia, comme les photos anciennes.
- B&W** : L'image devient monochrome (noir et blanc).
- SOLARIZE [b]** : L'intensité lumineuse est plus grande et l'image ressemble à une illustration.
- SLIM [c]** : L'image est allongée verticalement.
- STRETCH [d]** : L'image est allongée horizontalement.
- PASTEL [e]** : Le contraste de l'image est accentué et l'image ressemble à un dessin animé.
- MOSAIC [f]** : L'image est en mosaïque.

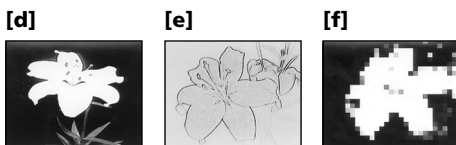

- (1) En mode CAMERA, appuyez sur P EFFECT dans  des réglages de menus (p. 110).
- (2) Tournez la molette SEL/PUSH EXEC pour sélectionner l'effet d'image souhaité.

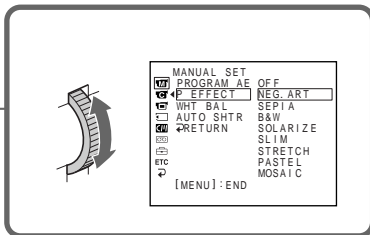

## Zum Ausschalten der Picture Effect-Funktion

Setzen Sie den Menüparameter P EFFECT auf OFF.

## Bei aktivierter Picture Effect-Funktion

Mit DIGITAL EFFECT kann die Funktion OLD MOVIE nicht gewählt werden.

## Nach dem Ausschalten des Camcorders

Die Picture Effect-Funktion wird automatisch ausgeschaltet.

## Pour annuler l'effet d'image

Réglez P EFFECT sur OFF dans les réglages de menus.

## Lorsque vous utilisez un effet d'image

Vous ne pouvez pas sélectionner le mode OLD MOVIE avec DIGITAL EFFECT.

## Lorsque vous éteignez le camcorder

L'effet d'image est automatiquement annulé.

# Verwendung der Spezialeffekte – Digital Effect

Mit den verschiedenen Digital Effect-Funktionen können Sie Ihre Aufnahmen noch interessanter gestalten. Der Ton wird normal aufgezeichnet.

## STILL

Ein Standbild wird mit einem bewegten Bild überlagert.

## FLASH (FLASH MOTION)

Standbilder werden in konstanten Intervallen nacheinander aufgenommen.

## LUMI. (LUMINANCEKEY)

Die hellen Teile eines Standbildes werden durch ein bewegtes Bild ersetzt.

## TRAIL

Das Aufnahmebild wird mit einem Nachleuchtschweif versehen.

## SLOW SHTR (SLOW SHUTTER)

Es wird mit längerer Verschlusszeit aufgenommen, um dunkle Szenen aufzuhellen. Dabei kann es jedoch bei schnellen Bewegungen zu Unschärfen kommen.

## OLD MOVIE

Das Bild wird mit einer nostalgischen Atmosphäre verfremdet. Der Camcorder schaltet dabei automatisch WIDE auf ON, wählt den Effekt SEPIA und stellt eine geeignete Verschlusszeit ein.

# Utilisation d'effets spéciaux – Effets numériques

Diverses fonctions numériques vous permettent d'ajouter des effets spéciaux aux images enregistrées. Le son est enregistré normalement.

## STILL

Permet de superposer une image fixe à une image animée.

## FLASH (FLASH MOTION)

Permet d'enregistrer des images fixes à intervalles constants pour créer un effet stroboscopique.

## LUMI. (LUMINANCEKEY)

Permet d'incruster une image animée dans une partie plus lumineuse d'une image fixe.

## TRAIL

Permet d'obtenir un effet de traînage avec une image rémanente.

## SLOW SHTR (SLOW SHUTTER)

Permet de ralentir la vitesse d'obturation. Le mode d'obturation lente rend les images sombres plus lumineuses.

## OLD MOVIE

Permet de restituer l'atmosphère d'un vieux film. Le camescope se règle automatiquement sur le mode Grand écran, l'effet SEPIA et la vitesse d'obturation appropriée.

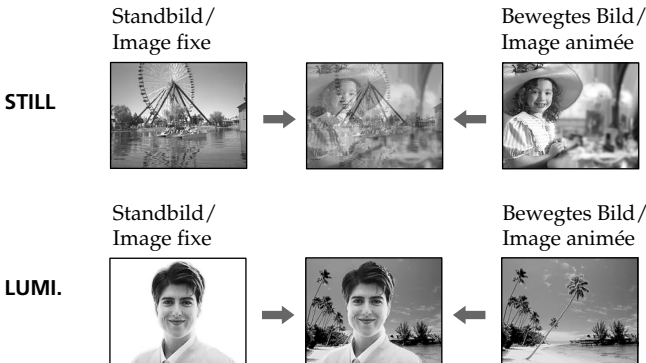

## Verwendung der Spezialeffekte - Digital Effect

- (1) Drücken Sie im CAMERA-Modus die DIGITAL EFFECT-Taste.  
Die Digital Effect-Anzeige erscheint.
- (2) Wählen Sie mit dem SEL/PUSH EXEC-Rad den gewünschten Effekt.  
Die Anzeige ändert sich in der folgenden Reihenfolge:  
STILL ↔ FLASH ↔ LUMI. ↔ TRAIL ↔ SLOW SHTR ↔ OLD MOVIE
- (3) Drücken Sie auf das SEL/PUSH EXEC-Rad.  
Die betreffende Anzeige leuchtet auf; daneben erscheint der Einstellbalken. In den Modi STILL und LUMI legt der Camcorder ein Standbild in den Speicher ab.
- (4) Stellen Sie den Effekt mit dem SEL/PUSH EXEC-Rad wunschgemäß ein.

### Folgende Effektparameter können variiert werden

STILL	Die Intensität des in das bewegte Bild eingeblendeten Standbildes.
FLASH	Das Intervall, mit dem die Standbilder aufgenommen werden.
LUMI.	Die Farbe im Standbild, die durch ein bewegtes Bild ersetzt wird.
TRAIL	Die Nachleuchtdauer des Schweißs.
SLOW SHTR	Die Verschlusszeit. Je größer die angezeigte Zahl, um so länger die Verschlusszeit.
OLD MOVIE	Keine Parameter einstellbar.

In den Modi STILL, FLASH, LUMI und TRAIL erscheint ein Einstellbalken. Je mehr Segmente im Balken angezeigt werden, um so ausgeprägter ist der Effekt.

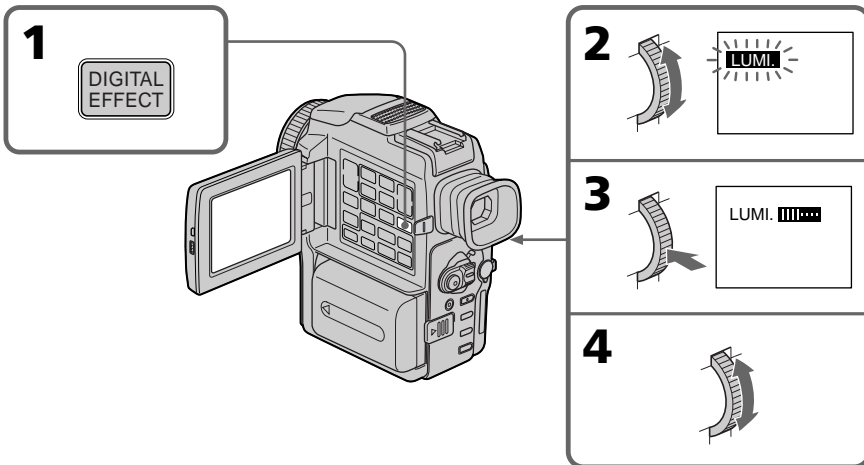

## Utilisation d'effets spéciaux - Effets numériques

- (1) En mode CAMERA, appuyez sur DIGITAL EFFECT. L'indicateur d'effet numérique apparaît.
- (2) Tournez la molette SEL/PUSH EXEC pour sélectionner l'effet numérique souhaité. L'indicateur change de la façon suivante : STILL ↔ FLASH ↔ LUMI. ↔ TRAIL ↔ SLOW SHTR ↔ OLD MOVIE
- (3) Appuyez sur la molette SEL/PUSH EXEC. L'indicateur s'allume et les barres apparaissent. Dans les modes STILL et LUMI, l'image fixe est mise en mémoire.
- (4) Tournez la molette SEL/PUSH EXEC pour ajuster l'effet de la façon suivante :

### Réglages des effets

STILL	Réglage de l'intensité de l'image fixe qui doit être incrustée dans l'image animée.
FLASH	Réglage de l'intervalle d'enregistrement des images.
LUMI.	Réglage de la couleur de la zone de l'image fixe qui sera remplacée par une image animée.
TRAIL	Réglage de la durée de rémanence de l'image.
SLOW SHTR	Réglage de la vitesse d'obturation. Plus le nombre est grand plus la vitesse est lente.
OLD MOVIE	Aucun réglage nécessaire.

L'effet numérique devient plus intense quand le nombre de barres augmente. Les barres apparaissent dans les modes suivants : STILL, FLASH, LUMI. et TRAIL.

## Verwendung der Spezialeffekte – Digital Effect

### Zum Abschalten der Digital Effect-Funktion

Drücken Sie DIGITAL EFFECT.

#### Hinweise

- Bei aktivierter Digital Effect-Funktion stehen die folgenden Funktionen nicht zur Verfügung:
  - Fader
  - Low Lux-Modus von PROGRAM AE
  - Tape Photo-Aufnahme
  - Super NightShot
- Im Slow Shutter-Modus steht die folgende Funktion nicht zur Verfügung:
  - PROGRAM AE
- Im Old Movie-Modus stehen die folgenden Funktionen nicht zur Verfügung:
  - Wide
  - Picture Effect
  - PROGRAM AE

#### Beim Ausschalten des Camcorders

Die Digital Effect-Funktion wird automatisch abgeschaltet.

#### Beim Aufnehmen im Slow Shutter-Modus

Der Autofocus arbeitet möglicherweise nicht einwandfrei. Verwenden Sie ein Stativ, und fokussieren Sie manuell.

#### Die Slow Shutter-Verschlusszeiten

Bezeichnung	Verschlusszeit
SLOW SHTR 1	1/25 s
SLOW SHTR 2	1/12 s
SLOW SHTR 3	1/6 s
SLOW SHTR 4	1/3 s

## Utilisation d'effets spéciaux – Effets numériques

### Pour annuler l'effet numérique

Appuyez sur DIGITAL EFFECT.

#### Remarques

- Les fonctions suivantes n'agissent pas lorsqu'un effet numérique est utilisé :
  - Transitions en fondu
  - Mode Faible éclairage des programmes d'exposition automatique
  - Enregistrement de photos sur une cassette
  - Super NightShot
- La fonction suivante n'agit pas en mode d'obturation lente :
  - Programmes d'exposition automatique
- Les fonctions suivantes n'agissent pas en mode Vieux film :
  - Mode Grand écran
  - Effets d'image
  - Programmes d'exposition automatique

#### A la mise hors tension du caméscope

L'effet numérique sélectionné est automatiquement annulé.

#### A l'enregistrement en mode d'obturation lente

Il se peut que l'autofocus ne soit pas très efficace. Essayez de faire la mise au point manuellement en utilisant un pied photographique.

#### Vitesse d'obturation

Indicateur de vitesse d'obturation	Vitesse d'obturation
SLOW SHTR 1	1/25
SLOW SHTR 2	1/12
SLOW SHTR 3	1/6
SLOW SHTR 4	1/3

# Verwendung der PROGRAM AE-Funktion

Im PROGRAM AE-Betrieb (AE = Auto Exposure) stehen Ihnen verschiedene Programme, die auf bestimmte Aufnahmesituationen zugeschnitten sind, zur Auswahl.

## (Spotlight-Modus)

Dieser Modus verhindert, dass Gesichter zu hell erscheinen, wenn die Szene durch starke Scheinwerfer etc. (beispielsweise im Theater) beleuchtet wird.

## (Softporträt-Modus)

Dieser Modus bildet das Motiv scharf vor unscharfem Hintergrund ab und eignet sich beispielsweise für Porträtaufnahmen und zum Aufnehmen von Blumen.

## (Sport-Modus)

Dieser Modus ermöglicht auch bei schnellen Bewegungen (Tennis, Golf usw.) scharfe Aufnahmen.

## (Strand & Ski-Modus)

Dieser Modus verhindert, dass Gesichter zu dunkel aufgenommen werden, wenn die Szene starkem Sonneneinfall und Lichtreflexionen (beispielsweise am Strand oder beim Skisport) ausgesetzt ist.

## (Sonnenuntergang & Mond-Modus)

Dieser Modus stellt sicher, dass beim Aufnehmen von Sonnenuntergängen sowie beim Aufnehmen von Feuerwerk, Leuchtreklamen und sonstigen Nachtaufnahmen die natürliche Atmosphäre erhalten bleibt.

## (Landschafts-Modus)

Dieser Modus ist vorteilhaft zum Aufnehmen von weit entfernten Motiven (wie Bergen usw.). Bei Aufnahmen durch ein Fenster oder einen Maschendraht verhindert dieser Modus, dass der Camcorder auf das Glas bzw. den Draht scharfstellt.

## (Low Lux-Modus)

Dieser Modus hellt die Szene auf, so dass Sie auch bei geringer Beleuchtung aufnehmen können.



# Utilisation de la fonction PROGRAM AE

Vous pouvez sélectionner le mode d'exposition automatique (PROGRAM AE) le mieux adapté aux conditions de prise de vues.

## Mode Projecteur

Ce mode empêche que les personnes filmées sous un projecteur, par exemple au théâtre, aient des visages trop blancs.

## Mode Portrait

Ce mode permet de bien faire ressortir le sujet sur un fond doux. Il est tout indiqué pour filmer des personnes ou des fleurs.

## Mode Sports

Ce mode réduit le bougé lors de la prise de vues de sujets aux mouvements rapides, comme au golf ou au tennis.

## Mode Plage et ski

Ce mode empêche que les visages des personnes apparaissent trop sombres sous une lumière intense ou une lumière réfléchie, en particulier à la plage en été ou sur les pistes de ski.

## Mode Crépuscule et nuit

Ce mode permet d'obtenir une meilleure atmosphère lors de la prise de vues de couchers de soleil, de vues nocturnes, de feux d'artifice et d'enseignes lumineuses.

## Mode Paysage

Ce mode doit être utilisé pour filmer des sujets lointains, comme des montagnes et empêche le camescope de faire la mise au point sur la surface en verre ou le maillage métallique d'une vitre, par exemple, lorsque vous filmez un sujet derrière une vitre.

## Mode Faible éclairage

Ce mode rend les sujets insuffisamment éclairés plus lumineux.

## Verwendung der PROGRAM AE-Funktion

(1) Wählen Sie im CAMERA-oder MEMORY-Modus den Menüparameter PROGRAM AE (bei ) (Seite 110).

(2) Wählen Sie mit dem SEL/PUSH EXEC-Rad den gewünschten Modus. Die Anzeige ändert sich in der folgenden Reihenfolge:

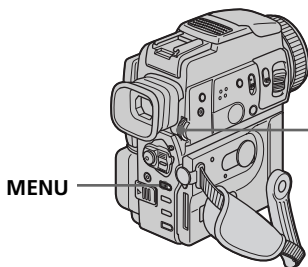

## Utilisation de la fonction PROGRAM AE

(1) En mode CAMERA ou MEMORY, appuyez sur PROGRAM AE dans  des réglages de menus (p. 110).

(2) Tournez la molette SEL/PUSH EXEC pour sélectionner le programme d'exposition souhaité. L'indicateur change de la façon suivante :

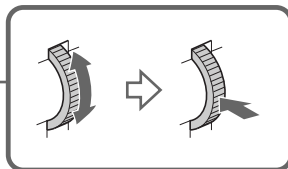

### Zum Abschalten der PROGRAM AE-Funktion

Setzen Sie den Menüparameter PROGRAM AE auf AUTO.

#### Hinweise

- In den Modi Spotlight, Sport und Strand & Ski stellt der Camcorder nur auf weiter entfernte Motive scharf. Nahaufnahmen sind nicht möglich.
- In den Modi Sonnenuntergang & Mond und Landschaft stellt der Camcorder nur auf sehr weit entfernte Motive scharf.
- In den PROGRAM AE-Modi stehen die folgenden Funktionen nicht zur Verfügung:
  - Slow Shutter
  - Old Movie
- Im Low Lux-Modus stehen die folgenden Funktionen nicht zur Verfügung:
  - Digital Effect
  - Overlap
  - Wipe
  - Dot
  - Blitzaufnahme
- Wenn NIGHTSHOT auf ON gesetzt ist, arbeitet die PROGRAM AE-Funktion nicht (die Anzeige blinkt).
- Beim Aufnehmen im Memory-Modus arbeiten die Modi Low Lux und Sport nicht (die Anzeige blinkt).

### Pour annuler la fonction PROGRAM AE

Réglez PROGRAM AE sur AUTO dans les réglages de menus.

#### Remarques

- Dans les modes Projecteur, Sports et Plage et ski, vous ne pouvez pas faire de gros plans parce que le caméscope fait automatiquement la mise au point sur les sujets à distance moyenne ou lointains.
- Dans les modes Crépuscule et nuit et Paysage, le caméscope fait la mise au point sur les sujets lointains seulement.
- Les fonctions suivantes n'agissent pas avec les programmes d'exposition automatique :
  - Obturation lente
  - Effet vieux film
- Les fonctions suivantes n'agissent pas avec le mode Faible éclairage :
  - Effets numériques
  - Transition en fondu Overlap
  - Transition en fondu Wipe
  - Transition en fondu Dot
  - Enregistrement avec le flash
- Lorsque NIGHTSHOT est réglé sur ON, la fonction PROGRAM AE n'agit pas. (L'indicateur clignote.)
- Lors de la prise de vues en mode MEMORY, les modes Faible éclairage et Sports ne fonctionnent pas. (L'indicateur clignote.)



## Verwendung der PROGRAM AE-Funktion

---

### Wenn der Menüparameter WHT BAL auf AUTO gesetzt ist

Der Weißabgleich wird auch bei aktivierter PROGRAM AE-Funktion eingestellt.

### Auch wenn die PROGRAM AE-Funktion aktiviert ist

Die Belichtung (Exposure) kann manuell geändert werden.

### Wenn die Aufnahmeszene durch Leuchtstoffröhren, Natriumdampf-, Quecksilberdampflampen o.ä. beleuchtet wird

In den folgenden PROGRAM AE-Modi kann es zu Flimmern und Farbverfälschungen kommen. Schalten Sie diese Modi dann aus.

- Softporträt-Modus
- Sport-Modus

## Utilisation de la fonction PROGRAM AE

---

### Lorsque WHT BAL est réglé sur AUTO dans les réglages de menus

La balance des blancs est ajustée même si un programme d'exposition automatique est sélectionné.

### Même si un programme d'exposition automatique est sélectionné

L'exposition peut être réglée manuellement.

### Si vous filmez sous un tube à décharge comme une lampe fluorescente, une lampe au sodium ou une lampe au mercure

Un scintillement ou changement de couleur peut apparaître dans les modes suivants. Si c'est le cas, désactivez la fonction PROGRAM AE.

- Mode Portrait
- Mode Sports

# Manuelle Belichtungskorrektur (Exposure)

In den folgenden Fällen empfiehlt es sich, die Belichtung manuell zu korrigieren, da die Automatik nicht den optimalen Wert einstellt:

- Motiv im Gegenlicht
- Helles Motiv vor dunklem Hintergrund.
- Um bei Nachtszenen usw. die dunkle Atmosphäre zu erhalten

- (1) Drücken Sie im CAMERA- oder MEMORY-Modus die Taste EXPOSURE. Die Belichtungsanzeige erscheint.
- (2) Korrigieren Sie am SEL/PUSH EXEC-Rad die Belichtung.

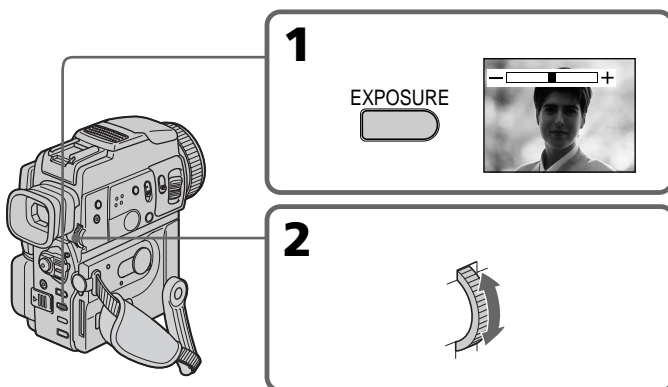

## Zum Zurückschalten auf automatische Belichtung

Drücken Sie EXPOSURE erneut.

### Hinweis

Bei der manuellen Belichtungskorrektur steht die Gegenlichtfunktion (Backlight) nicht zur Verfügung.

### Wenn der PROGRAM AE-Modus umgeschaltet oder NIGHTSHOT auf ON gestellt wird

Der Camcorder schaltet selbsttätig auf automatische Belichtung zurück.

# Réglage manuel de l'exposition

Vous pouvez régler vous-même l'exposition. Ajustez l'exposition manuellement dans les cas suivants :

- Le sujet est à contre-jour
- Le sujet est lumineux et le fond sombre
- Vous voulez obtenir une image fidèle de sujets sombres (scènes nocturnes)

- (1) En mode CAMERA ou MEMORY, appuyez sur EXPOSURE. L'indicateur d'exposition apparaît.
- (2) Tournez la molette SEL/PUSH EXEC pour ajuster la luminosité.

## Pour revenir au mode d'exposition automatique

Appuyez sur EXPOSURE.

### Remarque

Lorsque vous ajustez manuellement l'exposition, la fonction de compensation de contre-jour n'agit pas.

### Si vous changez de programme d'exposition automatique ou réglez NIGHTSHOT sur ON

Le caméscope reviendra automatiquement au mode d'exposition automatique.

# Manuelles Fokussieren

In folgenden Fällen ist ein manuelles Fokussieren vorteilhaft:

- In Aufnahmesituationen, in denen der Autofocus nicht einwandfrei arbeitet, wie beispielsweise:
  - Motiv hinter Fensterglas mit Regentropfen
  - Motiv mit horizontalen Streifen
  - Motiv mit geringem Kontrast (Wand, Himmel usw.)
- Wenn Sie zunächst auf das Motiv im Vordergrund und dann auf den Hintergrund scharfstellen wollen.
- Wenn Sie ein stationäres Motiv mit einem Stativ aufnehmen.



- (1) Drücken Sie im CAMERA- oder MEMORY-Modus leicht auf FOCUS. Die -Anzeige erscheint.
- (2) Stellen Sie das Bild am Fokussierring scharf.

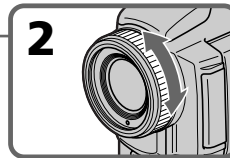
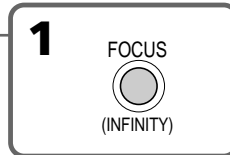
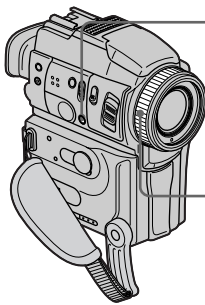

## Zum Zurückschalten auf Autofocus

Drücken Sie leicht auf FOCUS, so dass die Anzeige erlischt.

## Zum Aufnehmen von sehr weit entfernten Motiven

Drücken Sie fest auf FOCUS, so dass die Anzeige  erscheint. Während die Taste gedrückt gehalten wird, verbleibt das Objektiv in der Einstellung „unendlich“. Beim Loslassen wird auf manuellen Fokussierbetrieb zurückgeschaltet. Wenn Sie ein weit entferntes Motiv aufnehmen wollen, können Sie mit dieser Funktion verhindern, dass der Camcorder auf ein Motiv im Vordergrund scharfstellt.

# Mise au point manuelle

Dans les situations suivantes vous obtiendrez de meilleurs résultats avec la mise au point manuelle.

- Lorsque l'autofocus n'est pas adapté à la prise de vues, en particulier si le sujet :
  - est derrière une vitre couverte de gouttelettes d'eau
  - présente des rayures horizontales
  - est faiblement contrasté, comme un mur ou le ciel
- Lorsque vous voulez faire la mise au point sur un sujet en arrière plan.
- Lorsque vous filmez un sujet stationnaire avec un pied photographique.

- (1) En mode CAMERA ou MEMORY, appuyez légèrement sur FOCUS. L'indicateur  apparaît.
- (2) Tournez la bague de mise au point pour obtenir une image nette.

## Pour revenir à l'autofocus

Appuyez légèrement sur FOCUS pour éteindre les l'indicateur.

## Pour filmer un sujet très éloigné

Lorsque vous appuyez fermement sur FOCUS, l'indicateur  apparaît tant que vous appuyez sur la touche et la mise au point est effectuée. Lorsque vous relâchez la touche FOCUS, la mise au point redevient manuelle. Utilisez ce mode quand le camcorder fait la mise au point sur un sujet rapproché alors que vous essayez de filmer un sujet éloigné.

## Manuelles Fokussieren

---

### Zum exakteren Fokussieren

Fokussieren Sie im Telebereich („T“), nehmen Sie dann jedoch im Weitwinkelbereich („W“) auf.

### Beim Aufnehmen von sehr nahen Motiven

Fahren Sie mit dem Zoom ganz in den Weitwinkelbereich („W“).

#### ändert sich wie folgt :

▲ Wenn ein sehr weit entferntes Motiv aufgenommen wird.

■ Wenn sich das Motiv zu dicht vor der Kamera befindet, so dass kein Fokussieren möglich ist.

### In folgenden Fällen wird die Entfernung (beispielsweise 1.2 m) etwa 3 Sekunden lang auf dem LCD-Schirm bzw. im Sucher angezeigt:

- Wenn von Autofocus auf manuelles Fokussieren umgeschaltet wird.
- Wenn der Fokusserring gedreht wird.

### Hinweis zur angezeigten Entfernung

- Die in das Bild eingeblendete Entfernungsinformation ist eine nützliche Hilfe beim Fokussieren (insbesondere beim Aufnehmen in dunkler Umgebung).
- Wenn Sie ein Konverterobjektiv angebracht haben, stimmt die angezeigte Entfernungsinformation nicht.
- Bei einer Entfernungseinstellung zwischen 50 m und ∞ erscheint die Anzeige  50 m.

## Mise au point manuelle

---

### Pour obtenir une image nette

Faites d'abord la mise au point en position "T" (téléobjectif) et ajustez ensuite le zoom pour filmer en position "W" (grand angle). La mise au point sera plus simple à faire.

### Si vous filmez tout près du sujet

Faites la mise au point en position "W" (grand angle).

#### est remplacé par :

▲ lorsque vous filmez un sujet très éloigné

■ lorsque le sujet est trop près pour que la mise au point soit nette

### La distance de mise au point est indiquée par 1.2 m pendant 3 secondes sur l'écran LCD ou dans le viseur dans les cas suivants :

- Lorsque vous passez du mode autofocus au mode de mise au point manuelle
- Lorsque vous tournez la bague de mise au point

### Indication de la distance de mise au point

- Cette indication vous aidera à faire la mise au point lorsqu'il est difficile d'obtenir une image nette, par exemple lors d'une prise de vues la nuit. Cette indication doit vous servir de référence.
- Vous n'obtiendrez pas une indication correcte si vous avez fixé un convertisseur de focale sur l'objectif du camescope.
- Quand la distance est comprise entre 50 m et l'infini, l'indication est affichée sous la forme  50 m.

## Verwendung der Picture Effect-Funktion bei der Wiedergabe

Auch bei der Wiedergabe können Sie Ihren Videofilm noch mit den Bildeffekten NEG.ART, SEPIA, B&W und SOLARIZE aufbereiten.

- (1) Wählen Sie während der Wiedergabe oder Wiedergabe-Pausen im Menü bei  den gewünschten Modus (Seite 110).
- (2) Wählen Sie mit dem SEL/PUSH EXEC-Rad den gewünschten Effekt. Einzelheiten zur Picture Effect-Funktion finden Sie auf Seite 51.

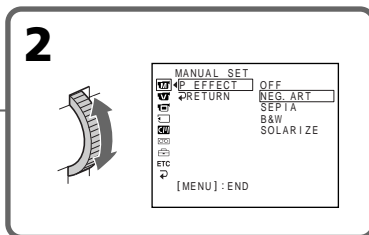
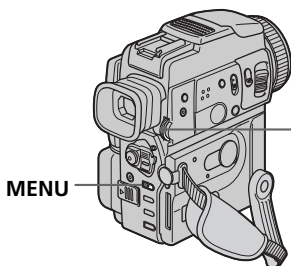

### Zum Abschalten der Picture Effect-Funktion

Setzen Sie den Menüparameter P EFFECT auf OFF.

#### Hiweise

- Von einem externen Gerät zugespielte Szenen können nicht mit der Picture Effect-Funktion aufbereitet werden.
- Wenn Sie eine der Picture Effect-Funktion aufbereitete Szene aufnehmen wollen, schließen Sie einen Videorecorder an den Camcorder an. Verwenden Sie den Camcorder als Zuspielder und den Videorecorder als Aufnahmegerät.

#### Hinweis zum Ausgangssignal der DV IN/OUT-Buchse

Das mit der Picture Effect-Funktion aufbereitete Bild wird nicht über die DV IN/OUT-Buchse ausgegeben.

#### Wenn der POWER-Schalter auf OFF (CHG) gestellt oder die Wiedergabe gestoppt wird

Die Picture Effect-Funktion wird automatisch abgeschaltet.

## Lecture d'une cassette avec effets d'image

Pendant la lecture, vous pouvez truquer une scène en utilisant les effets d'image : NEG. ART, B&W, SEPIA et SOLARIZE.

- (1) En mode de lecture ou de pause de lecture, sélectionnez le mode d'effet d'image dans  des réglages de menus (p.110).
- (2) Sélectionnez le mode d'effet souhaité en tournant la molette SEL/PUSH EXEC. Pour les détails sur chaque effet, voir page 51.

### Pour annuler l'effet d'image

Réglez P EFFECT sur OFF dans les réglages de menus.

#### Remarques

- Vous ne pouvez pas utiliser les effets d'images pour truquer les images fournies par un autre appareil.
- Pour enregistrer des images truquées à l'aide d'effets d'image, utilisez le caméscope comme lecteur et un magnéscope comme enregistreur.

#### Images truquées à l'aide d'effets d'image

Les images auxquelles des effets d'image ont été appliqués ne sont pas fournies par la prise DV IN/OUT.

#### Si vous réglez le commutateur POWER sur OFF (CHG) ou arrêtez la lecture

L'effet d'image employé sera automatiquement annulé.

## Verwendung der Digital Effect-Funktion bei der Wiedergabe

Auch bei der Wiedergabe können Sie Ihren Videofilm noch mit den Digitaleffekten STILL, FLASH, LUMI. und TRAIL aufbereiten.

- (1) Drücken Sie während der Wiedergabe die Taste DIGITAL EFFECT, und drehen Sie dann das SEL/PUSH EXEC-Rad, bis der gewünschte Effekt blinkt.  
Die Anzeige ändert sich in folgender Reihenfolge:  
STILL ↔ FLASH ↔ LUMI. ↔ TRAIL
- (2) Drücken Sie auf das SEL/PUSH EXEC-Rad. Die Digitaleffektanzeige leuchtet auf, und der Einstellbalken erscheint. Bei den Effekten STILL und LUMI. wird bei Drücken des SEL/PUSH EXEC-Rades ein Standbild in den Speicher abgelegt.
- (3) Stellen Sie mit dem SEL/PUSH EXEC-Rad den Effekt wunschgemäß ein. Einzelheiten zu den Digitaleffekten finden Sie auf Seite 52.

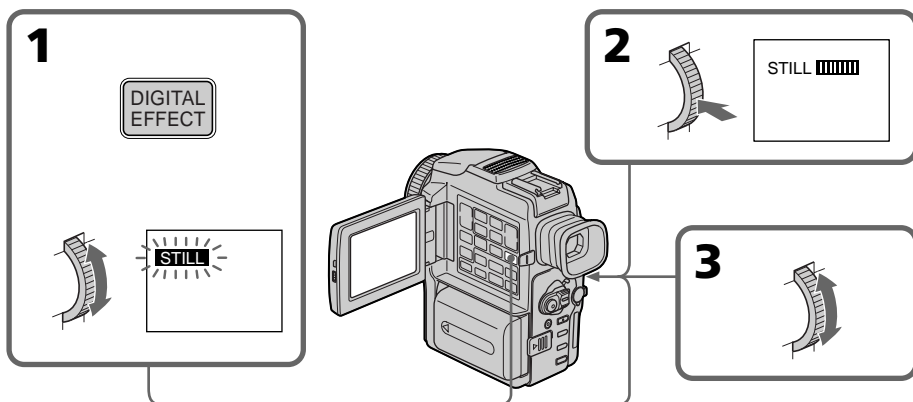

### Zum Abschalten der Digital Effect-Funktion

Drücken Sie DIGITAL EFFECT.

## Lecture d'une cassette avec effets numériques

Pendant la lecture, vous pouvez ajouter des effets numériques à une scène en utilisant les fonctions STILL (incrustation d'une image fixe), FLASH (effet stroboscopique), LUMI. (incrustation en luminance) et TRAIL (effet de traînage).

- (1) En mode de lecture ou de pause de lecture, appuyez sur DIGITAL EFFECT et tournez la molette SEL/PUSH EXEC pour sélectionner l'effet numérique souhaité  
L'indicateur change de la façon suivante:  
STILL ↔ FLASH ↔ LUMI. ↔ TRAIL
- (2) Appuyez sur la molette SEL/PUSH EXEC. L'indicateur d'effet numérique s'allume et les barres apparaissent. En mode STILL ou LUMI., l'image affichée au moment où vous appuyez sur la molette SEL/PUSH EXEC est mémorisée sous forme d'image fixe.
- (3) Tournez la molette SEL/PUSH EXEC pour ajuster l'effet.  
Pour les détails sur les effets numériques, reportez-vous à la page 52.

### Pour annuler l'effet numérique

Appuyez sur DIGITAL EFFECT.

## Verwendung der Digital Effect-Funktion bei der Wiedergabe

---

### Hiweise

- Von einem externen Gerät zugespielte Szenen können nicht mit der Digital Effect-Funktion aufbereitet werden.
- Wenn Sie eine mit Digital Effect-Funktion aufbereitete Szene aufnehmen wollen, schließen Sie einen Videorecorder an den Camcorder an. Verwenden Sie den Camcorder als Zuspielder und den Videorecorder als Aufnahmegerät.

### Weitere Hinweise zur Digital Effect-Funktion

- Das mit der Digital Effect-Funktion aufbereitete Bild wird nicht über die DV IN/OUT-Buchse ausgegeben.
- Die PB ZOOM-Funktion arbeitet nicht mit Bildern, die mit der Digital Effect-Funktion aufbereitet wurden.

### Wenn der POWER-Schalter auf OFF (CHG) gestellt oder die Wiedergabe gestoppt wird

Die Picture Effect-Funktion wird automatisch abgeschaltet.

## Lecture d'une cassette avec effets numériques

---

### Remarques

- Vous ne pouvez pas utiliser les effets numériques pour truquer les images fournies par un autre appareil.
- Pour enregistrer des images truquées à l'aide d'effets numériques, utilisez le caméscope comme lecteur et un magnétoscope comme enregistreur.

### Images truquées à l'aide d'effets numériques

- Les images auxquelles des effets numériques ont été appliqués ne sont pas fournies par la prise DV IN/OUT.
- Vous ne pouvez pas utiliser la fonction PB ZOOM pour les images truquées à l'aide d'effets numériques.

### Lorsque vous réglez le commutateur POWER sur OFF (CHG) ou arrêtez la lecture

L'effet numérique employé est automatiquement annulé.

# Vergrößern von Aufnahmebildern des Bandes – Tape PB ZOOM

Die vom Band wiedergegebenen Bilder können vergrößert und, falls erwünscht, auf ein Band oder in den *Memory Stick* kopiert werden.

Außerdem können auch die im *Memory Stick* gespeicherte Standbilder vergrößert werden.

- (1) Drücken Sie während der Wiedergabe oder Wiedergabe-Pause die Taste PB ZOOM am Camcorder. Das Bild wird vergrößert, und ↑ ↓ erscheint auf dem LCD-Schirm bzw. im Sucher.
- (2) Drehen Sie das SEL/PUSH EXEC-Rad, um das vergrößerte Bild zu verschieben, und drücken Sie dann auf das Rad.
  - ↑ : Verschieben des Bildes nach unten.
  - ↓ : Verschieben des Bildes nach oben.
- (3) Drehen Sie das SEL/PUSH EXEC-Rad, um das vergrößerte Bild zu verschieben, und drücken Sie dann auf das Rad.
  - : Verschieben des Bildes nach links (nach oben drehen).
  - ← : Verschieben des Bildes nach rechts (nach unten drehen).

# Agrandissement d'images enregistrées sur une cassette – PB ZOOM cassette

Vous pouvez agrandir les images animées que vous avez enregistrées sur une cassette. L'image agrandie pourra ensuite être copiée sur une cassette ou un "Memory Stick". Les images fixes enregistrées sur un "Memory Stick" peuvent aussi être agrandies.

- (1) En mode de lecture ou de pause de lecture, appuyez sur PB ZOOM du camescope. L'image est agrandie et ↑ ↓ apparaît sur l'écran LCD ou dans le viseur.
- (2) Tournez la molette SEL/PUSH EXEC pour déplacer l'image agrandie, puis appuyez sur la molette.
  - ↑ : Déplacement de l'image vers le bas.
  - ↓ : Déplacement de l'image vers le haut.
- (3) Tournez la molette SEL/PUSH EXEC pour déplacer l'image agrandie, puis appuyez sur la molette.
  - : Déplacement de l'image vers la gauche (rotation de la molette vers le haut).
  - ← : Déplacement de l'image vers la droite (rotation de la molette vers le bas).

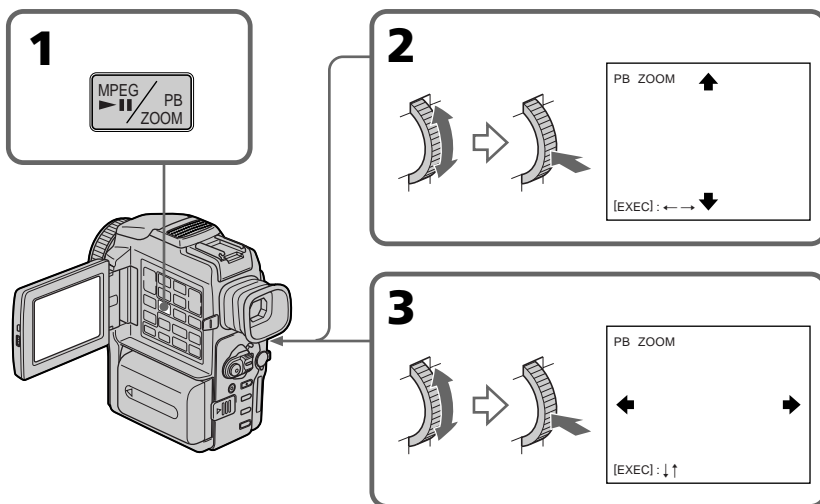

## Zum Abschalten der PB ZOOM-Funktion

Drücken Sie PB ZOOM.

## Pour annuler la fonction

Appuyez sur PB ZOOM.



## **Vergrößern von Aufnahmebildern des Bandes – Tape PB ZOOM**

---

### **Hinweise**

- Extern zugespielte Signale können nicht mit der PB ZOOM-Funktion dieses Camcorders aufbereitet werden.
- Mit der PB ZOOM-Funktion aufbereitete Bilder können nicht direkt mit dem Camcorder aufgezeichnet werden. Wenn Sie ein mit der PB ZOOM-Funktion aufbereitetes Bild aufnehmen wollen, schließen Sie einen externen Videorecorder an den Camcorder an. Verwenden Sie den Camcorder als Zuspielder und den Videorecorder als Aufnahmegerät.

### **In folgenden Fällen wird die PB ZOOM-Funktion automatisch ausgeschaltet:**

- Der POWER-Schalter wird auf OFF (CHG) gestellt.
- Die Wiedergabe wird gestoppt.
- Das Menü wird angezeigt.
- Ein Titel wird angezeigt.

### **Hinweis zum Ausgangssignal der DV IN/OUT-Buchsen**

Das mit der PB ZOOM-Funktion aufbereitete Bild wird nicht durch die DV IN/OUT-Buchse ausgegeben.

## **Agrandissement d'images enregistrées sur une cassette – PB ZOOM cassette**

---

### **Remarques**

- Vous ne pouvez pas utiliser la fonction PB ZOOM pour agrandir les images fournies par un autre appareil.
- Vous ne pouvez pas enregistrer les images agrandies avec la fonction PB ZOOM sur votre caméscope. Pour enregistrer des images agrandies, utilisez le caméscope comme lecteur et un magnétoscope comme enregistreur.

### **La fonction PB ZOOM est automatiquement annulée lorsque :**

- Le commutateur POWER est réglé sur OFF (CHG).
- La lecture s'arrête.
- Les réglages de menus sont affichés.
- Un titre est affiché.

### **Images agrandies avec la fonction PB ZOOM**

Les images agrandies avec la fonction PB ZOOM ne sont pas fournies par la prise DV IN/OUT.

# Schnelles Aufsuchen einer Bandstelle mit der Zero Set Memory-Funktion

Mit der Zero Set Memory-Funktion können Sie die Bandstelle, an der Sie den Bandzähler auf „0:00:00“ gestellt haben, automatisch in schnellen Vor- oder Rücklauf aufsuchen.

Verwenden Sie zur Steuerung der Funktion die Fernbedienung.

- (1) Drücken Sie während der Wiedergabe die Taste DISPLAY.
- (2) Drücken Sie ZERO SET MEMORY an der Stelle, die Sie später wiederfinden möchten. Der Bandzähler zeigt „0:00:00“ an, und die ZERO SET MEMORY-Anzeige blinkt.
- (3) Drücken Sie ■, um die Wiedergabe zu stoppen.
- (4) Drücken Sie ◀◀, um das Band zurückzuspulen. Das Band stoppt automatisch in etwa am Zähler-Nullpunkt. Die ZERO SET MEMORY-Anzeige erlischt dann, und der Timecode wird angezeigt.
- (5) Drücken Sie ▶▶. Die Wiedergabe beginnt am Zähler-Nullpunkt.

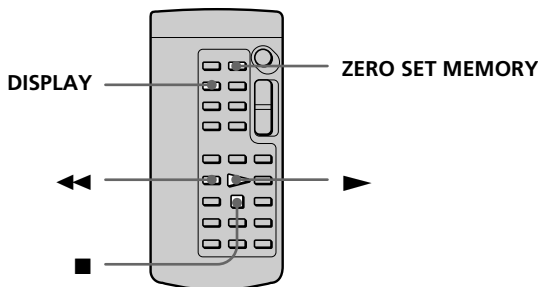

## Hinweise

- Wenn Sie vor dem Rückspulstart die Taste ZERO SET MEMORY erneut drücken, wird die Zero Set Memory-Funktion abgeschaltet
- Die gefundene Bandstelle weicht möglicherweise einige Sekunden vom Timecode ab.

## Wenn das Band eine Leerstelle enthält

Die Zero Set Memory-Funktion arbeitet möglicherweise nicht korrekt.

## Die Zero Set Memory-Funktion kann auch im Aufnahme-Standbybetrieb verwendet werden

Wenn Sie eine neue Szene in ein bereits bespieltes Band einfügen wollen, drücken Sie ZERO SET MEMORY am gewünschten Einfüg-Endpunkt. Spulen Sie dann das Band zum gewünschten Einfüg-Startpunkt, und starten Sie die Aufnahme. Am Zähler-Nullpunkt endet die Aufnahme automatisch, und der Camcorder schaltet auf Standby zurück.

# Localisation rapide d'une scène par la mémorisation du point zéro

Lorsque vous utilisez cette fonction, le caméscope recherche le passage souhaité dans un sens ou l'autre jusqu'à ce que le compteur atteigne la valeur "0:00:00" et s'arrête à ce point. Pour cette opération il faut utiliser la télécommande.

- (1) En mode de lecture, appuyez sur DISPLAY.
- (2) Appuyez sur ZERO SET MEMORY au point que vous voulez localiser par la suite. Le compteur indique "0:00:00" et l'indicateur ZERO SET MEMORY clignote.
- (3) Appuyez sur ■ lorsque vous voulez arrêter la lecture.
- (4) Appuyez sur ◀◀ pour rembobiner la bande jusqu'au point zéro du compteur. La bande s'arrête automatiquement quand le compteur atteint approximativement zéro. L'indicateur ZERO SET MEMORY disparaît et le code temporel apparaît.
- (5) Appuyez sur ▶▶. La lecture commence depuis le point zéro.

## Remarques

- La fonction de mémorisation du point zéro est annulée si vous appuyez une nouvelle fois sur ZERO SET MEMORY avant de rembobiner la bande.
- La différence de temps par rapport au code temporel peut être de quelques secondes.

## Si la cassette contient un passage vierge entre les scènes enregistrées

La fonction de mémorisation du point zéro n'agira pas correctement.



## La mémorisation du point zéro peut être utilisée pendant l'attente d'enregistrement

Lorsque vous voulez insérer une scène au milieu d'une cassette enregistrée, appuyez sur ZERO SET MEMORY à l'endroit où l'insertion doit prendre fin. Rembobinez la bande jusqu'au point où l'insertion doit commencer et commencez l'enregistrement. L'enregistrement s'arrête automatiquement lorsque le compteur atteint le point zéro. A ce moment, le caméscope se remet en attente.

# Titel-Suchbetrieb – Title Search

CM  
only

Wenn Sie eine Cassette mit Speicherchip verwenden, können Sie eine Bandstelle durch Vorgabe des Titels automatisch aufsuchen (**Title Search**). Für den folgenden Vorgang wird die Fernbedienung benötigt.

- (1) Stellen Sie den POWER-Schalter auf VCR.
- (2) Setzen Sie den Menüparameter CM SEARCH (bei ) auf ON (siehe Seite 110). ON ist die werkseitige Voreinstellung.
- (3) Drücken Sie SEARCH MODE auf der Fernbedienung wiederholt, bis TITLE SEARCH angezeigt wird.  
Die Anzeige ändert sich in folgender Reihenfolge:  
TITLE SEARCH → DATE SEARCH → PHOTO SEARCH → PHOTO SCAN
- (4) Wählen Sie mit  oder  auf der Fernbedienung den gewünschten Titel. Die Wiedergabe beginnt automatisch an der Szene mit dem gewählten Titel.

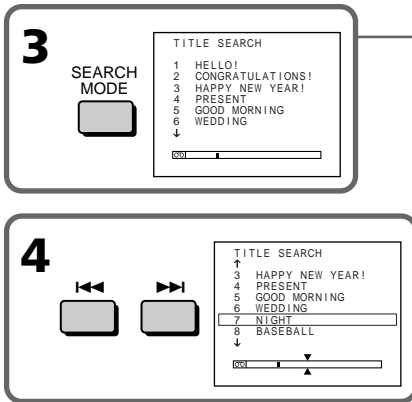



## Zum Stoppen des Suchvorgangs

Drücken Sie .

## Wenn eine Cassette ohne Speicherchip verwendet wird

Es ist keine Titeleinblendung und keine Titelsuche möglich.

## Bedeutung der Anzeige

- Der Strich in  gibt die momentane Bandstelle an.
-  in  gibt die gesuchte Stelle an.

## Wenn das Band eine Leerstelle enthält

Die Titelsuche arbeitet möglicherweise nicht einwandfrei.



## Zum Einblenden eines Titels

Siehe Seite 102.

# Recherche d'une scène d'après le titre – Recherche de titre

CM  
only

Si vous utilisez une cassette à puce, vous pourrez rechercher un enregistrement par le titre (**Recherche de titre**). Pour effectuer cette opération il faut utiliser la télécommande.

- (1) Réglez le commutateur POWER sur VCR.
- (2) Réglez CM SEARCH sur ON dans  des réglages de menus (p. 110). Le réglage par défaut est ON.
- (3) Appuyez de façon répétée sur SEARCH MODE de la télécommande jusqu'à ce que l'indicateur TITLE SEARCH apparaisse. L'indicateur change de la façon suivante : TITLE SEARCH → DATE SEARCH → PHOTO SEARCH → PHOTO SCAN
- (4) Appuyez sur  ou  de la télécommande pour sélectionner le titre. La lecture commence automatiquement à la scène désignée par ce titre.

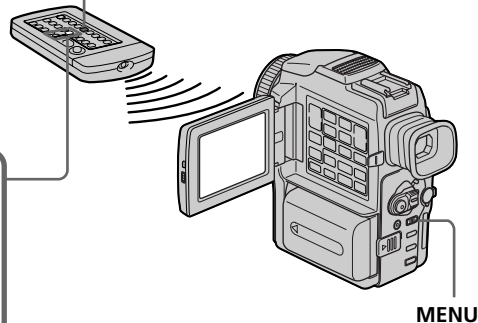



## Pour arrêter la recherche

Appuyez sur .

## Si vous utilisez une cassette sans puce

Vous ne pourrez pas incruster ou rechercher un titre.

## Indicateur

- La barre à l'intérieur de l'indicateur  marque la position actuelle sur la bande.
- La marque  dans l'indicateur  indique le point que vous essayez de localiser.

## Si une cassette contient un passage vierge entre les scènes enregistrées

La recherche de titre ne s'effectuera pas normalement.

## Pour incruster un titre

Voir page 102.

# Datums-Suchbetrieb – Date Search



Der Camcorder kann automatisch die Bandstelle aufsuchen, an der sich das Aufnahmedatum ändert, und dort die Wiedergabe beginnen lassen (**Date Search**). Diese Funktion erweist sich beim Überprüfen und beim Editieren des Bandes als praktisch.

Sie können wahlweise eine Cassette mit oder ohne Speicherchip verwenden, eine Cassette mit Speicherchip ist jedoch vorteilhafter.

Verwenden Sie für den folgenden Bedienungsvorgang die Fernbedienung.

## Datumssuche auf einer Cassette mit Speicherchip

Wenn Sie eine Cassette mit Speicherchip verwenden, können Sie das Datum bequem im Display auswählen.

- (1) Stellen Sie den POWER-Schalter auf VCR.
- (2) Setzen Sie den Menüparameter CM SEARCH (bei ) auf ON (Seite 110). ON ist die werksseitige Voreinstellung.
- (3) Drücken Sie SEARCH MODE auf der Fernbedienung wiederholt, bis die DATE SEARCH angezeigt wird. Die Anzeige ändert sich in der folgenden Reihenfolge:  
TITLE SEARCH → DATE SEARCH → PHOTO SEARCH → PHOTO SCAN
- (4) Wählen Sie mit  oder  das Datum aus. Die Wiedergabe beginnt automatisch an der betreffenden Bandstelle.

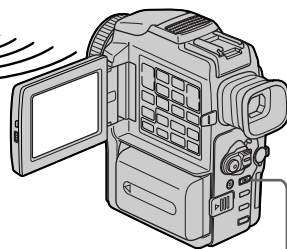
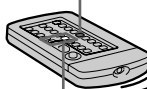
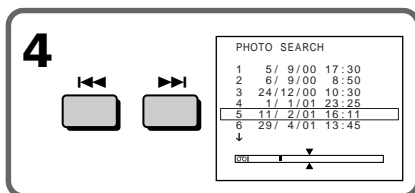
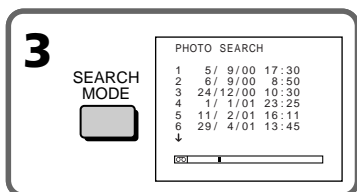

MENU



# Recherche d'une scène d'après la date – Recherche de date

Vous pouvez localiser un passage enregistré à une date précise. La lecture commencera automatiquement à partir de ce point (**Recherche de date**). Utilisez une cassette à puce de préférence. Vous ne pouvez effectuer cette opération qu'avec la télécommande.

Cette fonction vous permet de voir les différentes dates de vos enregistrements et de faire des montages en fonction de la date d'enregistrement.

## Recherche d'une date sur une cassette à puce

Cette fonction ne peut être utilisée qu'avec les cassettes à puce.

- (1) Réglez le commutateur POWER sur VCR.
- (2) Réglez CM SEARCH sur ON dans  des réglages de menus (p. 110). Le réglage par défaut est ON.
- (3) Appuyez plusieurs fois de suite sur SEARCH MODE de la télécommande jusqu'à ce que l'indicateur DATE SEARCH apparaisse. L'indicateur change comme suit :  
TITLE SEARCH → DATE SEARCH → PHOTO SEARCH → PHOTO SCAN
- (4) Appuyez sur  ou  de la télécommande pour sélectionner la date de l'enregistrement. La lecture commence automatiquement à la date sélectionnée.

**Zum Stoppen des Suchvorgangs**

68 Drücken Sie .

**Pour arrêter la recherche**



Appuyez sur .

## Datums-Suchbetrieb – Date Search

### Hinweis

Wenn die Aufzeichnung an einem Tag kürzer als 2 Minuten ist, kann sie möglicherweise nicht mit dieser Funktion aufgesucht werden.

### Bedeutung der Anzeige

- Der Strich in  gibt die momentane Bandstelle an.
- X in  gibt die gesuchte Stelle an.





### Wenn das Band eine Leerstelle enthält

Die Datumsuche arbeitet möglicherweise nicht einwandfrei.

### Die Kapazität des Cassetten-Speicherchips

Im Cassetten-Speicherchip können maximal 6 Datums-Informationen gespeichert werden. Wenn Sie 7 oder mehr Datums-Informationen suchen wollen, verfahren Sie wie im folgenden Abschnitt „Datumsuche auf einer Cassette ohne Speicherchip“ angegeben.

## Datumsuche auf einer Cassette ohne Speicherchip

- (1) Stellen Sie den POWER-Schalter auf VCR.
- (2) Setzen Sie den Menüparameter CM SEARCH (bei ) auf OFF (Seite 110).
- (3) Drücken Sie SEARCH MODE auf der Fernbedienung wiederholt, bis DATE SEARCH angezeigt wird. Die Anzeige ändert sich in der folgenden Reihenfolge:  
DATE SEARCH → PHOTO SEARCH → PHOTO SCAN
- (4) Drücken Sie auf der Fernbedienung  zum Aufsuchen eines vorausgegangenen Datums bzw.  zum Aufsuchen eines nachfolgenden Datums. An der Stelle, an der sich das Datum ändert, beginnt automatisch die Wiedergabe. Bei jedem Drücken von  oder  sucht der Camcorder die jeweils nächste Datumsgrenze in Rückwärts- bzw. Vorwärtsrichtung auf.

### Zum Stoppen des Suchvorgangs



Drücken Sie .

## Recherche d'une scène d'après la date – Recherche de date

### Remarque

Si l'enregistrement effectué en une journée est inférieur à 2 minutes, le camescope ne pourra vraisemblablement pas localiser précisément le point où la date change.

### Indicateur

- La barre à l'intérieur de l'indicateur  marque la position actuelle sur la bande.
- La marque X dans l'indicateur  indique le point que vous essayez de localiser.





### Si une cassette contient un passage vierge entre les scènes enregistrées

La recherche de date ne s'effectuera pas normalement.

### Cassette à puce

Une cassette à puce peut contenir jusqu'à 6 dates d'enregistrement. Pour rechercher une date à partir de la 7<sup>e</sup> date, procédez comme indiqué dans "Recherche d'une date sur une cassette sans puce" ci-dessous.

## Recherche d'une date sur une cassette sans puce

- (1) Réglez le commutateur POWER sur VCR.
- (2) Réglez CM SEARCH sur OFF dans  des réglages de menus (p. 110).
- (3) Appuyez plusieurs fois de suite sur SEARCH MODE de la télécommande jusqu'à ce que l'indicateur DATE SEARCH apparaisse. L'indicateur change comme suit :  
DATE SEARCH → PHOTO SEARCH → PHOTO SCAN
- (4) Appuyez sur  de la télécommande pour sélectionner la date précédente, ou bien appuyez sur  de la télécommande pour rechercher la date suivante. La lecture commence automatiquement à l'endroit où la date change. A chaque pression de  ou , la date précédente ou suivante est localisée.

### Pour arrêter la recherche

Appuyez sur .

# Foto-Suchbetrieb – Photo Search/ Photo Scan

Die auf dem Mini-DV-Band aufgezeichneten Standbilder können aufgesucht werden (**Photo Search**).

Außerdem können Sie, unabhängig davon, ob die Cassette einen Speicherchip besitzt oder nicht, die Bilder automatisch jeweils 5 Sekunden anspielen (**Photo Scan**).

Diese Funktionen erleichtern das Editieren: Sie können sich einen schnellen Überblick über die vorhandenen Standbilder verschaffen und das gewünschte Bild schnell auffinden.

Verwenden Sie für den folgenden Bedienungsvorgang die Fernbedienung.

## Fotosuche auf einer Cassette mit Speicherchip

Das folgende Suchverfahren ist nur mit einer Cassette möglich, die einen Speicherchip besitzt.



(1) Stellen Sie den POWER-Schalter auf VCR.

(2) Setzen Sie den Menüparameter CM SEARCH (bei ) auf ON (Seite 110). ON ist die werkseitige Voreinstellung.

(3) Drücken Sie SEARCH MODE auf der Fernbedienung wiederholt, bis PHOTO SEARCH angezeigt wird.

Die Anzeige ändert sich in der folgenden Reihenfolge:

TITLE SEARCH → DATE SEARCH → PHOTO SEARCH → PHOTO SCAN

(4) Wählen Sie mit  oder  auf der Fernbedienung das Datum aus.

Der Camcorder gibt automatisch das betreffende Standbild wieder.

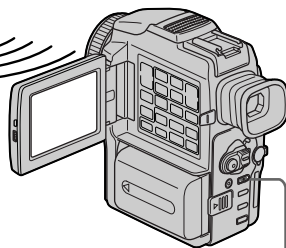
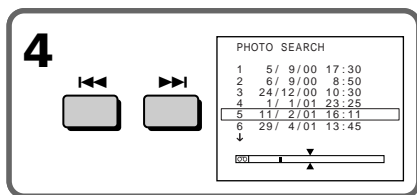
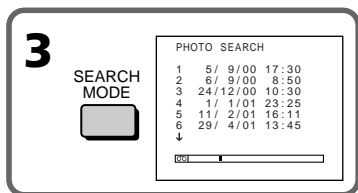

MENU

# Recherche d'une photo – Recherche de photos/ Balayage des photos

Vous pouvez facilement retrouver les images fixes que vous avez enregistrées sur une minicassette DV (**recherche de photos**).

Vous pouvez aussi revoir toutes les images fixes enregistrées en les affichant pendant 5 secondes les unes après les autres (**balayage des photos**). Pour effectuer ces opérations il faut utiliser la télécommande.

Cette fonction permet de contrôler ou d'éditer des images fixes.



## Recherche d'une photo sur une cassette à puce

Cette fonction ne peut être utilisée qu'avec les cassettes à puce.

(1) Réglez le commutateur POWER sur VCR.

(2) Réglez CM SEARCH sur ON dans  des réglages de menus (p. 110). Le réglage par défaut est ON.

(3) Appuyez plusieurs fois de suite sur SEARCH MODE de la télécommande jusqu'à ce que l'indicateur PHOTO SEARCH apparaisse. L'indicateur change comme suit : TITLE SEARCH → DATE SEARCH → PHOTO SEARCH → PHOTO SCAN

(4) Appuyez sur  ou  de la télécommande pour sélectionner la date de l'enregistrement.

La photo enregistrée à la date sélectionnée s'affiche automatiquement.

**Zum Stoppen des Suchvorgangs**



70 Drücken Sie .

**Pour arrêter la recherche**

Appuyez sur .

## Foto-Suchbetrieb – Photo Search/Photo Scan

### Bedeutung der Anzeige

- Der Strich in  gibt die momentane Bandstelle an.
-  gibt die gesuchte Stelle an.



### Wenn das Band eine Leerstelle enthält

Die Photo Search-Funktion arbeitet möglicherweise nicht einwandfrei.

### Die Kapazität des Cassetten-Speicherchips

Mit Photo Search-Funktion können maximal 12 Bilde gesucht werden. Die Photo Scan-Funktion ermöglicht dagegen auch eine Suche nach noch mehr Bildern.

## Fotosuche auf einer Cassette ohne Speicherchip



- (1) Stellen Sie den POWER-Schalter auf VCR.
- (2) Setzen Sie den Menüparameter CM SEARCH (bei ) auf OFF (Seite 110).
- (3) Drücken Sie SEARCH MODE auf der Fernbedienung wiederholt, bis die PHOTO SEARCH angezeigt wird.  
Die Anzeige ändert sich in der folgenden Reihenfolge:  
DATE SEARCH → PHOTO SEARCH → PHOTO SCAN
- (4) Suchen Sie das Standbild, indem Sie  oder  auf der Fernbedienung drücken. Bei jedem Drücken einer dieser Tasten sucht der Camcorder das jeweils nächste Standbild in Rückwärts- bzw. Vorwärtsrichtung auf und gibt es wieder.

### Zum Stoppen des Suchvorgangs

Drücken Sie .

## Recherche d'une photo – Recherche de photos/Balayage des photos

### Dans l'indicateur

- La barre à l'intérieur de l'indicateur  marque la position actuelle sur la bande.
- La marque  dans l'indicateur  indique le point que vous essayez de localiser.





### Si une cassette contient un passage vierge entre les scènes enregistrées

La recherche de photo ne s'effectuera pas normalement.

### Nombre de photos pouvant être localisées sur une cassette à puce

Un maximum de 12 photos peuvent être localisées lorsque vous utilisez une cassette à puce. Au-delà de ce nombre, utilisez la fonction de balayage des photos pour rechercher une photo.

## Recherche d'une photo sur une cassette sans puce

- (1) Réglez le commutateur POWER sur VCR.
- (2) Réglez CM SEARCH sur OFF dans  des réglages de menus (p.110).
- (3) Appuyez plusieurs fois de suite sur SEARCH MODE de la télécommande jusqu'à ce que l'indicateur PHOTO SEARCH apparaisse. L'indicateur change comme suit :  
DATE SEARCH → PHOTO SEARCH → PHOTO SCAN
- (4) Appuyez sur  ou  de la télécommande pour sélectionner une photo. A chaque pression sur  ou , la photo précédente ou suivante est localisée. La photo sélectionnée s'affiche automatiquement.

### Pour arrêter la recherche

Appuyez sur .

## Foto-Suchbetrieb – Photo Search/Photo Scan

### Anspielen der Fotos

- (1) Stellen Sie den POWER-Schalter auf VCR.
- (2) Drücken Sie SEARCH MODE auf der Fernbedienung, bis PHOTO SCAN angezeigt wird.  
Die Anzeige ändert sich in der folgenden Reihenfolge:  
DATE SEARCH → PHOTO SEARCH → PHOTO SCAN
- (3) Drücken Sie ◀◀ oder ▶▶ auf der Fernbedienung.  
Die Standbilder werden automatisch nacheinander jeweils etwa 5 Sekunden angespielt.

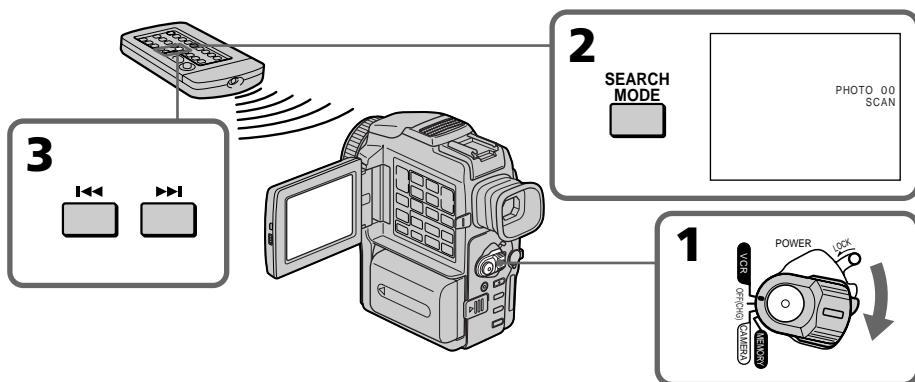

### Zum Stoppen des Anspielbetriebs

Drücken Sie ■.

## Recherche d'une photo – Recherche de photos/Balayage des photos

### Balayage des photos

- (1) Réglez le commutateur POWER sur VCR.
- (2) Appuyez plusieurs fois de suite sur SEARCH MODE de la télécommande jusqu'à ce que l'indicateur PHOTO SCAN apparaisse.  
L'indicateur change de la façon suivante :  
DATE SEARCH → PHOTO SEARCH → PHOTO SCAN
- (3) Appuyez sur ◀◀ ou ▶▶ de la télécommande.  
Chaque photo est reproduite pendant 5 secondes environ.

### Pour arrêter le balayage

Appuyez sur ■.



# Überspielen eines Bandes

## Überspielen mit einem A/V-Kabel

Schließen Sie den Camcorder über das mitgelieferte A/V-Kabel an einen Videorecorder an.

- (1) Legen Sie die Cassette (auf die aufgenommen werden soll) in den Videorecorder und die Zuspieldassette in den Camcorder ein.
- (2) Bereiten Sie den Videorecorder für die Aufnahme vor, und stellen Sie den Eingangswähler auf LINE. Lesen Sie bitte auch in der Anleitung des Videorecorders nach.
- (3) Stellen Sie den POWER-Schalter auf VCR.
- (4) Geben Sie die Zuspieldassette mit dem Camcorder wieder.
- (5) Schalten Sie den Videorecorder auf Aufnahme. Lesen Sie bitte auch in der Anleitung des Videorecorders nach.

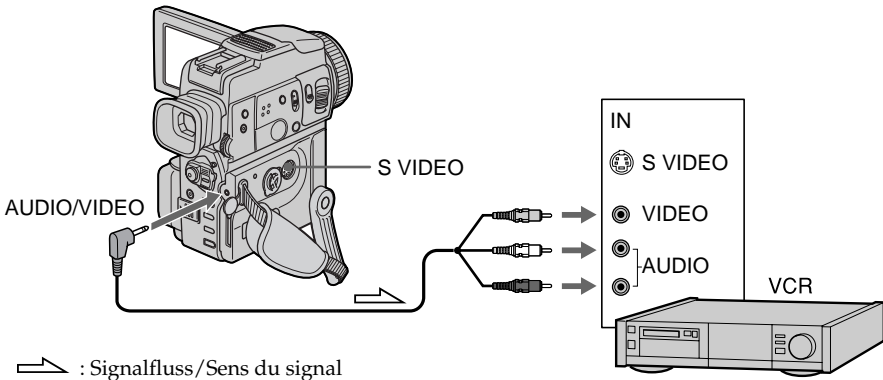

## Nach dem Überspielen

Drücken Sie ■ sowohl am Camcorder als auch am Videorecorder.

# Copie d'une cassette

## Utilisation du cordon de liaison audio/vidéo

Raccordez le camescope au magnétoscope avec le cordon de liaison audio/vidéo fourni avec le camescope.

- (1) Insérez une cassette vierge (ou une cassette que vous voulez réenregistrer) dans le magnétoscope et une cassette enregistrée dans le camescope.
- (2) Préparez le magnétoscope pour l'enregistrement, puis réglez le sélecteur d'entrée sur LINE. Voir le mode d'emploi du magnétoscope pour les détails.
- (3) Réglez le commutateur POWER sur VCR.
- (4) Reproduisez la cassette enregistrée sur le camescope.
- (5) Commencez l'enregistrement sur le magnétoscope. Voir le mode d'emploi du magnétoscope pour les détails.

## Lorsque la copie est terminée

Appuyez sur ■ du camescope et du magnétoscope.

## Überspielen eines Bandes

---

### Vor dem Überspielen

Setzen Sie den Menüparameter DISPLAY auf LCD (LCD ist die werkseitige Voreinstellung).

### Achten Sie darauf, dass die Funktionsanzeigen nicht zu sehen sind

Falls die Funktionsanzeigen zu sehen sind, schalten Sie sie durch Drücken der folgenden Tasten ab, damit sie nicht mit überspielt werden:

- DISPLAY
- DATA CODE auf der Fernbedienung
- SEARCH MODE auf der Fernbedienung

### Videorecorder der folgenden Formate können zum Überspielen verwendet werden

8 mm (8), Hi8 (Hi 8), VHS (VHS), S-VHS (S-VHS), VHSC (VHSC), S-VHSC (S-VHSC), Betamax (B), Mini-DV (<sup>Mini</sup>DV), DV (DV) und Digital8 (8).

### Bei Verwendung eines Mono-Videorecorders

Schließen Sie den gelben Stecker des A/V-Kabels an den Videoeingang und den weißen oder den roten Stecker an den Audioeingang des TV-Geräts bzw. Videorecorders an. Der weiße Stecker liefert den linken Tonkanal (L), der rote den rechten Tonkanal (R).

### Wenn Ihr Fernseher mit einer S-Videobuchse ausgestattet ist

Verwenden Sie zum Anschluss ein S-Videokabel (nicht mitgeliefert). Sie erhalten dann eine bessere Bildqualität. Der gelbe Stecker (Video) des A/V-Kabels braucht in diesem Fall nicht eingesteckt zu werden. Schließen Sie das S-Videokabel (nicht mitgeliefert) an die S-Videobuchsen Ihres Camcorders und Ihres Videorecorders an.

## Copie d'une cassette

---

### Avant la copie

Réglez DISPLAY sur LCD dans les réglages de menus. (LCD est le réglage par défaut.)

### Supprimez les indicateurs s'ils apparaissent à l'écran

Si les indicateurs apparaissent sur le téléviseur, appuyez sur les touches suivantes pour qu'ils ne soient pas superposés à la cassette copiée :

- DISPLAY
- DATA CODE de la télécommande
- SEARCH MODE de la télécommande

### Vous pouvez faire des copies sur les types de magnétoscopes suivants :

8 8 mm, Hi 8 Hi8, VHS VHS, S-VHS S-VHS, VHSC VHSC, S-VHSC S-VHSC, B Betamax, <sup>Mini</sup>DV mini DV, DV DV ou 8 Digital8

### Si votre magnétoscope est de type monophonique

Raccordez la fiche jaune du cordon de liaison audio/vidéo à la prise d'entrée vidéo et la fiche blanche ou rouge à la prise d'entrée audio du téléviseur ou du magnétoscope. Lorsque la fiche blanche est raccordée, vous entendez le son du canal gauche et lorsque la fiche rouge est raccordée, vous entendez le son du canal droit.

### Si votre magnétoscope est pourvu d'une prise S-vidéo

Raccordez-le au caméscope à l'aide d'un câble S-vidéo (non fourni) pour obtenir des images au format DV de haute qualité

Raccordez le câble S-vidéo (non fourni) aux prises S-vidéo du caméscope et du magnétoscope.

Avec cette liaison, vous n'avez pas besoin de relier la fiche jaune (vidéo) du cordon de liaison audio/vidéo.

## Überspielen eines Bandes

### Überspielen mit einem i.LINK-Kabel (DV-Kabel)

Schließen Sie das (nicht mitgelieferte) i.LINK-Kabel (DV-Kabel) an die DV IN/OUT-Buchse des Camcorders und die DV IN-Buchse eines DV-Geräts an. Da dieses Kabel die Video- und Audiosignale digital überträgt, erhält man optimale Bild- und Tonqualität. Die Titel, die Funktionsanzeigen, die Daten des Cassetten-Speicherchips und des *Memory Stick* werden nicht mit übertragen.

- (1) Legen Sie die Cassette (auf die aufgenommen werden soll) in den Videorecorder und die Zuspieldassette in den Camcorder ein.
- (2) Bereiten Sie den Videorecorder für die Aufnahme vor, und stellen Sie den Eingangswähler auf LINE. Lesen Sie bitte auch in der Anleitung des Videorecorders nach.
- (3) Stellen Sie den POWER-Schalter auf VCR.
- (4) Geben Sie die Zuspieldassette mit dem Camcorder wieder.
- (5) Schalten Sie den Videorecorder auf Aufnahme. Lesen Sie bitte auch in der Anleitung des Videorecorders nach.

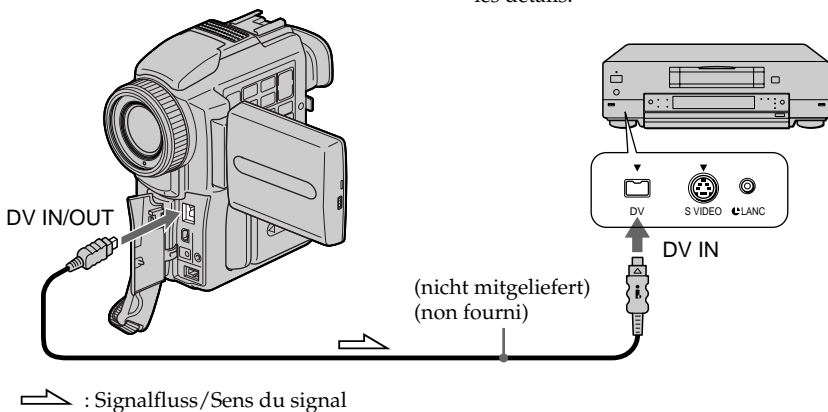

### Nach dem Überspielen

Drücken Sie ■ sowohl am Camcorder als auch am DV-Gerät.

## Copie d'une cassette

### Utilisation d'un câble i.LINK (Câble de liaison DV)

Raccordez simplement le câble i.LINK (câble de liaison DV) (non fourni) à la prise DV IN/OUT du camscope et à la prise DV IN de l'appareil DV. La liaison numérique à numérique permet la transmission de signaux vidéo et audio sous forme numérique et assure un montage de haute qualité.

Les titres et les indicateurs qui apparaissent à l'écran, le contenu de la mémoire d'une cassette à puce ou les lettres de l'index du "Memory Stick" ne peuvent pas être copiés.

Réglez le sélecteur d'entrée du magnétoscope sur l'entrée DV, le cas échéant.

- (1) Insérez une cassette vierge (ou une cassette que vous voulez réenregistrer) dans le magnétoscope et insérez la cassette enregistrée dans le camscope.
- (2) Préparez le magnétoscope pour l'enregistrement. Réglez le sélecteur d'entrée sur LINE. Voir le mode d'emploi du magnétoscope pour les détails.
- (3) Réglez le commutateur POWER sur VCR.
- (4) Reproduisez la cassette enregistrée sur le camscope.
- (5) Commencez l'enregistrement sur le magnétoscope. Voir le mode d'emploi du magnétoscope pour les détails.

### Lorsque la copie est terminée

Appuyez sur ■ du camscope et de l'appareil DV raccordé.

## Überspielen eines Bandes

---

Über ein i.LINK-Kabel (DV-Kabel) kann nur ein einziger Videorecorder angeschlossen werden Einzelheiten zu i.LINK finden Sie auf Seite 191.

**Beim digitalen Überspielen arbeiten die folgenden Funktionen nicht:**

- Picture Effect
- Digital Effect
- PB ZOOM

**Wenn Sie ein Standbild im Wiedergabe-Pausenbetrieb über die DV IN/OUT-Buchse überspielen**

Die Bildqualität verringert sich. Wird das überspielte Bild mit einem anderen Videogerät wiedergegeben, kann es zittern.

## Copie d'une cassette

---

**Vous ne pouvez raccorder qu'un magnétoscope avec le câble i.LINK (câble de liaison DV)**

Voir page 191 pour les détails au sujet de la norme i.LINK.

**Pendant le montage numérique programmé les fonctions suivantes n'agissent pas :**

- Effets d'image
- Effets numériques
- PB ZOOM

**Si vous enregistrez par la prise DV IN/OUT pendant l'arrêt sur image**

L'image enregistrée ne sera pas détaillée et si vous la reproduisez sur un autre appareil vidéo, elle sera probablement instable.

# Überspielen der gewünschten Szenen – Digitales programmgesteuertes Schneiden

Die gewünschten Szenen können programmgesteuert überspielt werden, ohne den Videorecorder zu bedienen. Bis zu 20 Szenen können bildgenau programmiert werden.

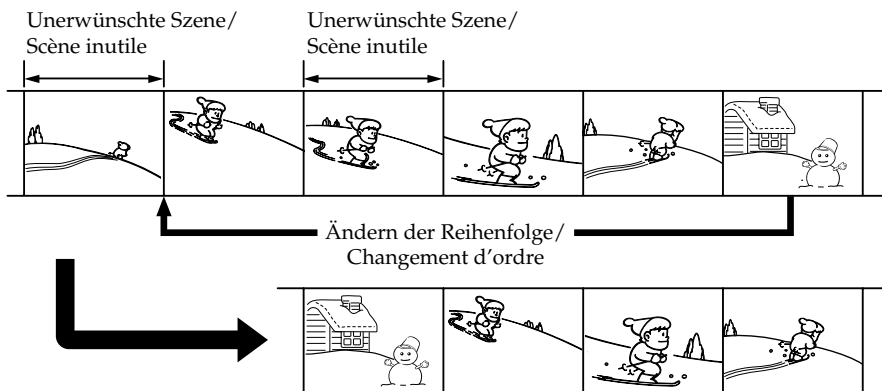

## Vorbereiten des digitalen programmgesteuerten Schnittbetriebs

- Schritt 1** Den Camcorder an den Videorecorder anschließen (Seite 77).
- Schritt 2** Den Videorecorder für den Steuerbetrieb einstellen (Seite 78, 83).
- Schritt 3** Die Synchronisation zwischen Camcorder und Videorecorder einstellen (Seite 84).

Wenn Sie später mit demselben Videorecorder erneut schneiden wollen, können Sie die Schritte 2 und 3 überspringen.

## Ablauf des digitalen programmgesteuerten Schneidens

- Schritt 1** Erstellen des Programms (Seite 86).
- Schritt 2** Ausführen des digitalen Schneidens (Überspielens) (Seite 88).

### Schritt 1: Anschluss des Videorecorders

Sie können wahlweise ein A/V-Kabel oder ein i.LINK-Kabel (DV-Kabel) verwenden. Zum Anschließen eines A/V-Kabels siehe Abbildung auf Seite 73 und zum Anschließen eines i.LINK-Kabels (DV-Kabels) siehe Abbildung auf Seite 75.

# Copie de scènes précises – Montage numérique programmé

Vous pouvez copier des scènes précises, sélectionnées au préalable (programmes), sur une cassette sans avoir à effectuer d'opérations sur le magnéscope. Les scènes peuvent être sélectionnées image par image. Vous pouvez ainsi présélectionner 20 programmes.

## Avant d'effectuer le montage numérique programmé

- Etape 1** Raccordez le camcorder au magnéscope. (p. 77)
- Etape 2** Préparez le magnéscope. (p. 78, 83)
- Etape 3** Synchronisez le camcorder et le magnéscope. (p. 84)

Si vous faites une nouvelle copie avec le même magnéscope, les étapes 2 et 3 seront superflues.

## Réalisation d'un montage numérique programmé

- Opération 1** Créez un programme (p. 86)
- Opération 2** Effectuez le montage proprement dit (copie). (p. 88)

### Etape 1 : Raccordement au magnéscope

Vous pouvez raccorder un cordon de liaison audio/vidéo ou un câble i.LINK (câble de liaison DV).

Lorsque vous utilisez un cordon de liaison audio/vidéo, raccordez les appareils comme indiqué à la page 73.

Lorsque vous utilisez un câble i.LINK (câble de liaison DV), raccordez les appareils comme indiqué à la page 75.

### Schritt 2: Einstellen des Videorecorders für Betrieb mit AV-Kabel

Wenn der Videorecorder über ein A/V-Kabel angeschlossen ist, wird er über Infrarotcodes, die er über seinen Sensor empfängt, gesteuert. Damit dem Videorecorder die richtigen Infrarotcodes zugesendet werden, müssen zunächst die nachfolgenden Schritte (1) bis (4) ausgeführt werden.

#### (1) Einstellen des IR SETUP-Codes

- ① Stellen Sie den POWER-Schalter am Camcorder auf VCR.
- ② Schalten Sie den angeschlossenen Videorecorder ein, und stellen Sie den Eingangswähler auf LINE.  
Wenn Sie einen anderen Camcorder angeschlossen haben, stellen Sie den Netzschalter auf VCR/VTR.
- ③ Drücken Sie MENU, um das Menü anzuzeigen.
- ④ Drehen Sie das SEL/PUSH EXEC-Rad, um **ETC** zu wählen, und drücken Sie auf das Rad.
- ⑤ Drehen Sie das SEL/PUSH EXEC-Rad, um EDIT SET zu wählen, und drücken Sie auf das Rad.
- ⑥ Drehen Sie das SEL/PUSH EXEC-Rad, um CONTROL zu wählen, und drücken Sie auf das Rad.
- ⑦ Drehen Sie das SEL/PUSH EXEC-Rad, um IR zu wählen, und drücken Sie auf das Rad.
- ⑧ Drehen Sie das SEL/PUSH EXEC-Rad, um IR SETUP zu wählen, und drücken Sie auf das Rad.
- ⑨ Drehen Sie das SEL/PUSH EXEC-Rad, um IR SETUP-Code Ihres Videorecorders zu wählen, und drücken Sie auf das Rad.  
Siehe auch den Abschnitt „Der IR SETUP-Code“ (siehe Seite 80).

### Etape 2 : Réglage du magnétoscope pour la copie avec le cordon de liaison audio/vidéo

Lors du montage sur un magnétoscope, des signaux de commande infrarouges sont envoyés au capteur de télécommande du magnétoscope. Lorsque vous utilisez le cordon de liaison audio/vidéo, procédez de la façon suivante, (1) ~ (4), pour envoyer correctement les signaux de commande.

#### (1) Réglage du code IR SETUP

- ① Réglez le commutateur POWER du camescope sur VCR.
- ② Allumez le magnétoscope raccordé, puis réglez le sélecteur d'entrée sur LINE.  
Si vous raccordez un autre camescope, réglez son commutateur d'alimentation sur VCR/VTR.
- ③ Appuyez sur MENU pour afficher le menu.
- ④ Tournez la molette SEL/PUSH EXEC pour sélectionner **ETC**, puis appuyez sur la molette.
- ⑤ Tournez la molette SEL/PUSH EXEC pour sélectionner EDIT SET, puis appuyez sur la molette.
- ⑥ Tournez la molette SEL/PUSH EXEC pour sélectionner CONTROL, puis appuyez sur la molette.
- ⑦ Tournez la molette SEL/PUSH EXEC pour sélectionner IR, puis appuyez sur la molette.
- ⑧ Tournez la molette SEL/PUSH EXEC pour sélectionner IR SETUP, puis appuyez sur la molette.
- ⑨ Tournez la molette SEL/PUSH EXEC pour sélectionner le code IR SETUP de votre magnétoscope, puis appuyez sur la molette.  
Vérifiez le code dans "Codes IR SETUP" (p. 80).

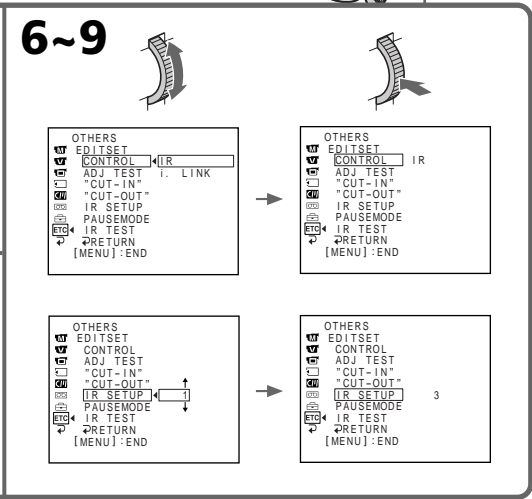
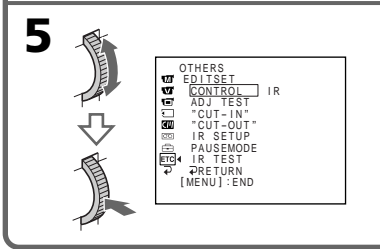
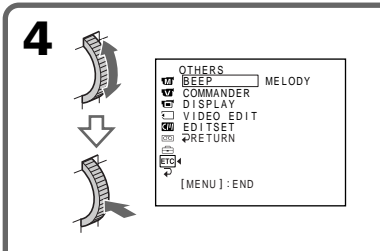
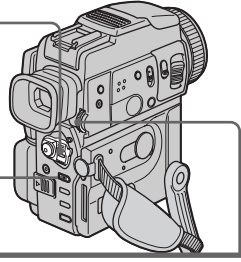
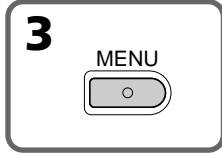
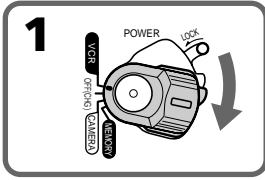

## Überspielen der gewünschten Szenen – Digitales programmgesteuertes Schneiden

### Der IR SETUP-Code

Die folgenden IR SETUP-Codes sind im Camcorder gespeichert. Wählen Sie je nach Ihrem Videorecorder den richtigen Code aus. Im werkseitigen Ausgangszustand ist der Code Nummer 1 gewählt.

Marke/ Hersteller	Code IR SETUP/ IR SETUP-Code
Sony	1, 2, 3, 4, 5, 6
Aiwa	47, 53, 54
Akai	62, 50, 74
Alba	73
Aristona	84
Baird	36, 30
Blaupunkt	83, 78
Bush	74
Canon	97
CGM	47, 83, 36
Clatronic	73
Daewoo	26
Ferguson	76
Fisher	73
Funai	80
Goldstar	47
Goodmans	26, 84
Grundig	83, 9
Hitachi	42, 56
ITT/Nokia Instant	36
JVC	12, 21, 15, 11
Kendo	47
Loewe	16, 47, 84
Luxor	89
Mark	26*
Matsui	47, 60, 58*

\* Téléviseur/Magnétoscope

### Hinweis zum IR SETUP-Code

Ein digitales programmgesteuertes Schneiden ist nur möglich, wenn der Videorecorder IR SETUP-Codes unterstützt.

## Copie de scènes précises – Montage numérique programmé

### Codes IR SETUP

Un certain nombre de codes IR SETUP sont enregistrés dans la mémoire du caméscope. Sélectionnez le code correspondant au magnétoscope que vous possédez. Le réglage par défaut est le code 1.

Marke/ Hersteller	Code IR SETUP/ IR SETUP-Code
Mitsubishi	28, 29
Nokia	89, 36
Nokia Oceanic	89
Nordmende	76
Okano	60, 62, 63
Orion	70, 58*
Panasonic	16, 78, 96
Philips	83, 84, 86
Phonola	83, 84
Roadstar	47
SABA	76, 21
Samsung	93, 94, 52, 22
Sanyo	36
Schneider	84, 10
SEG	73
Seleco	47, 74
Sharp	89
Siemens	10, 36
Tandberg	26
Telefunken	91, 92
Tensai	73
Thomson	76, 100
Thorn	36, 47
Toshiba	40
Universum	92, 70, 47
W.W. House	47
Watson	83, 58

\* Fernseher/Videorecorder

### Remarque sur le code IR SETUP

Le montage numérique programmé n'est pas possible si le magnétoscope ne supporte pas les codes IR SETUP.



# Überspielen der gewünschten Szenen – Digitales programmgesteuertes Schneiden

# Copie de scènes précises – Montage numérique programmé

## (2) Einstellen des Modus, mit dem die Aufnahme-Pause am Videorecorder abgeschaltet wird

- ① Drehen Sie das SEL/PUSH EXEC-Rad, um PAUSEMODE zu wählen, und drücken Sie auf das Rad.
- ② Drehen Sie das SEL/PUSH EXEC-Rad, um den Modus zu wählen, mit dem die Aufnahme-Pause am Videorecorder abgeschaltet wird, und drücken Sie auf das Rad.

## (2) Réglage du mode d'annulation de la pause d'enregistrement sur le magnétoscope

- ① Tournez la molette SEL/PUSH EXEC pour sélectionner PAUSEMODE, puis appuyez sur la molette.
- ② Tournez la molette SEL/PUSH EXEC pour sélectionner le mode d'annulation de la pause d'enregistrement sur le magnétoscope, puis appuyez sur la molette.

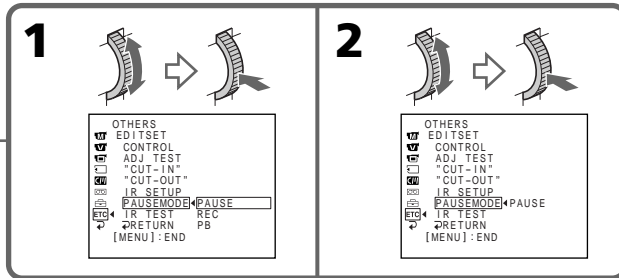
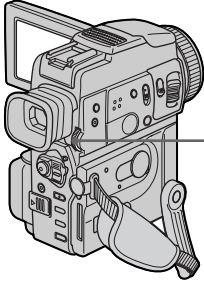

### Zusammenhang zwischen dem zu wählenden Modus und der Taste am Videorecorder

Der zu wählende Modus hängt davon ab, mit welcher Taste die Aufnahme-Pause am Videorecorder abgeschaltet wird:

- Wenn die Aufnahme-Pause mit der Taste **⏸** abgeschaltet wird, wählen Sie „PAUSE“.
- Wenn die Aufnahme-Pause mit der Taste **●** abgeschaltet wird, wählen Sie „REC“.
- Wenn die Aufnahme-Pause mit der Taste **▶** abgeschaltet wird, wählen Sie „PB“.

### Touches servant à annuler la pause d'enregistrement sur le magnétoscope

La touche qu'il faut utiliser dépend du magnétoscope. Pour annuler la pause d'enregistrement sur le magnétoscope :

- Sélectionnez "PAUSE" si la touche servant à annuler la pause d'enregistrement est **⏸**.
- Sélectionnez "REC" si la touche servant à annuler la pause d'enregistrement est **●**.
- Sélectionnez "PB" si la touche servant à annuler la pause d'enregistrement est **▶**.

## (3) Aufstellen und Ausrichten von Camcorder und Videorecorder

Camcorder und Videorecorder müssen in einem Abstand von etwa 30 cm so aufgestellt werden, dass der Infrarotstrahler des Camcorders auf den Infrarotsensor des Videorecorders ausgerichtet ist. Achten Sie auch darauf, dass sich kein Hindernis zwischen den beiden Geräten befindet.

## (3) Positionnement du camscope et du magnétoscope

Positionnez l'émetteur de rayons infrarouges du camscope face au capteur de télécommande du magnétoscope.

Posez les appareils à environ 30 cm l'un de l'autre et enlevez tout obstacle entre les deux appareils.

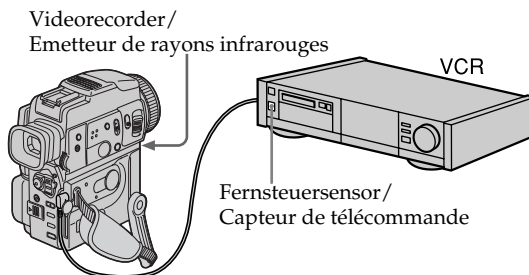

## (4) Überprüfen des Videorecorderbetriebs

- ① Legen Sie eine beispielbare Cassette in den Videorecorder ein, und schalten Sie ihn auf Aufnahme-Pause.
- ② Drehen Sie das SEL/PUSH EXEC-Rad, um IR TEST zu wählen, und drücken Sie auf das Rad.
- ③ Drehen Sie das SEL/PUSH EXEC-Rad, um EXECUTE zu wählen, und drücken Sie auf das Rad.

Wenn der Videorecorder mit der Aufnahme beginnt, stimmt die Einstellung. Danach ändert sich die Anzeige zu COMPLETE.

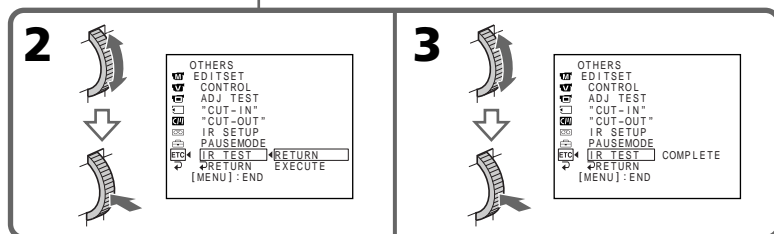
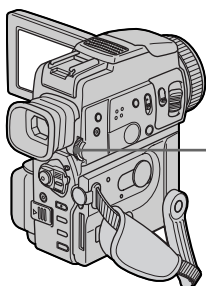

## (4) Vérification du fonctionnement du magnétoscope

- ① Insérez une cassette enregistrable dans le magnétoscope, puis mettez le magnétoscope en pause d'enregistrement.
- ② Tournez la molette SEL/PUSH EXEC pour sélectionner IR TEST, puis appuyez sur la molette.
- ③ Tournez la molette SEL/PUSH EXEC pour sélectionner EXECUTE, puis appuyez sur la molette.

Si l'enregistrement commence sur le magnétoscope, c'est que le réglage est correct. Lorsque l'enregistrement est terminé, l'indicateur COMPLETE apparaît.

### Wenn der Videorecorder nicht einwandfrei funktioniert

- Überprüfen Sie den Code im Abschnitt „Der IR SETUP-Code“, und stellen Sie IR SETUP oder PAUSEMODE erneut ein.
- Stellen Sie Camcorder und Videorecorder etwa 30 cm voneinander entfernt auf.
- Lesen Sie bitte in der Bedienungsanleitung des Videorecorders nach.

### Si le magnétoscope ne fonctionne pas correctement

- Réglez à nouveau le code IR SETUP ou PAUSEMODE après avoir vérifié le code dans "Codes IR SETUP".
- Placez le camscope et le magnétoscope au moins à 30 cm l'un de l'autre.
- Consultez le mode d'emploi du magnétoscope.

## Schritt 2: Einstellen des Videorecorders für Betrieb mit i.LINK-Kabel (DV-Kabel)

Wenn die Geräte über ein (nicht mitgeliefertes) i.LINK-Kabel (DV-Kabel) angeschlossen sind, führen Sie den folgenden Vorgang aus.

- (1) Stellen Sie den POWER-Schalter am Camcorder auf VCR.
- (2) Schalten Sie den angeschlossenen Videorecorder ein, und stellen Sie den Eingangswähler auf DV-Eingang. Wenn Sie einen digitalen Camcorder angeschlossen haben, stellen Sie den Netzschalter auf VCR/VTR.
- (3) Drücken Sie MENU, um das Menü anzuzeigen.
- (4) Drehen Sie das SEL/PUSH EXEC-Rad, um ETC zu wählen, und drücken Sie auf das Rad.
- (5) Drehen Sie das SEL/PUSH EXEC-Rad, um EDIT SET zu wählen, und drücken Sie auf das Rad.
- (6) Drehen Sie das SEL/PUSH EXEC-Rad, um CONTROL zu wählen, und drücken Sie auf das Rad.
- (7) Drehen Sie das SEL/PUSH EXEC-Rad, um i.LINK zu wählen, und drücken Sie auf das Rad.

## Etape 2 : Réglage du magnétoscope pour la copie avec le câble i.LINK (câble de liaison DV)

Lorsque vous utilisez un câble i.LINK (câble de liaison DV) (non fourni), procédez de la façon suivante.

- (1) Réglez le commutateur POWER du caméscope sur VCR.
- (2) Allumez le magnétoscope raccordé, puis réglez le sélecteur d'entrée sur l'entrée DV. Si vous raccordez un autre caméscope numérique, réglez son commutateur d'alimentation sur VCR/VTR.
- (3) Appuyez sur MENU pour afficher le menu.
- (4) Tournez la molette SEL/PUSH EXEC pour sélectionner ETC, puis appuyez sur la molette.
- (5) Tournez la molette SEL/PUSH EXEC pour sélectionner EDIT SET, puis appuyez sur la molette.
- (6) Tournez la molette SEL/PUSH EXEC pour sélectionner CONTROL, puis appuyez sur la molette.
- (7) Tournez la molette SEL/PUSH EXEC pour sélectionner i.LINK, puis appuyez sur la molette.

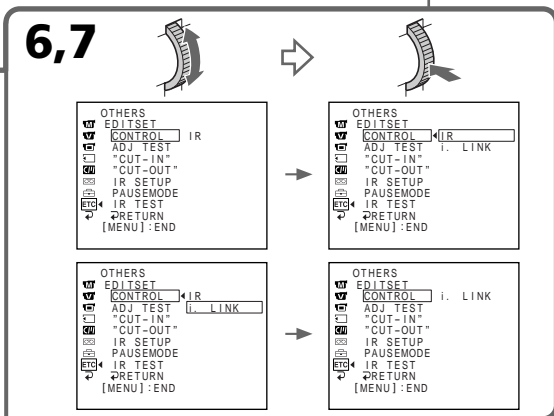
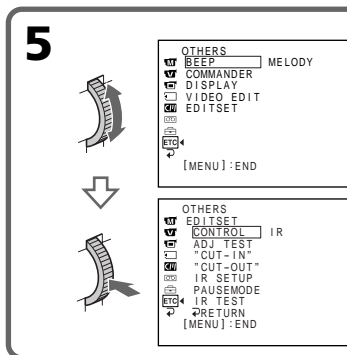
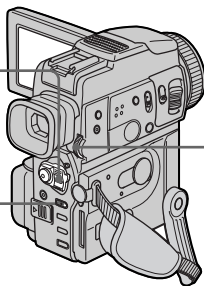
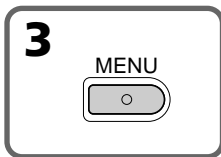
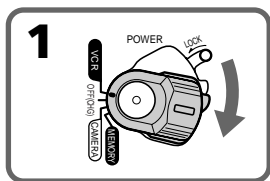

### Schritt 3: Einstellen der Synchronisation des Videorecorders

Durch das folgende Verfahren können Sie die Synchronisation zwischen Camcorder und Videorecorder einstellen. Halten Sie einen Schreibstift und Papier für Notizen bereit und nehmen Sie die Cassette aus dem Camcorder heraus, bevor Sie den folgenden Vorgang ausführen.

- (1) Stellen Sie den POWER-Schalter am Camcorder auf VCR.
- (2) Legen Sie eine beispielbare Cassette in den Videorecorder ein, und schalten Sie ihn auf Aufnahme-Pause. Wenn Sie die Option CONTROL auf i.LINK gesetzt haben, ist dies nicht erforderlich.
- (3) Drehen Sie das SEL/PUSH EXEC-Rad, um ADJ TEST zu wählen, und drücken Sie auf das Rad.
- (4) Drehen Sie das SEL/PUSH EXEC-Rad, um EXECUTE zu wählen, und drücken Sie auf das Rad. Um die erforderlichen Berechnungen für die Synchronisierung ausführen zu können, werden 5mal IN- und OUT-Marken aufgezeichnet. Die Anzeige EXECUTING blinkt auf dem LCD-Schirm bzw. im Sucher. Anschließend erscheint COMPLETE.
- (5) Spulen Sie das Band im Videorecorder zurück, und starten Sie die Zeitlupen-Wiedergabe. Notieren Sie den Anfangswert an jeder IN-Marke und den Endwert an jeder OUT-Marke.
- (6) Berechnen Sie den Durchschnittswert aller Anfangspunkte der IN-Marken und den Durchschnittswert aller Endpunkte der OUT-Marken.
- (7) Drehen Sie das SEL/PUSH EXEC-Rad, um CUT-IN zu wählen, und drücken Sie auf das Rad.
- (8) Drehen Sie das SEL/PUSH EXEC-Rad, um den Durchschnittswert von IN zu wählen, und drücken Sie auf das Rad. Die berechnete Startposition für die Aufnahme ist damit eingestellt.
- (9) Drehen Sie das SEL/PUSH EXEC-Rad, um CUT-OUT zu wählen, und drücken Sie auf das Rad.
- (10) Drehen Sie das SEL/PUSH EXEC-Rad, um den Durchschnittswert von OUT zu wählen, und drücken Sie auf das Rad. Die berechnete Endposition für die Aufnahme ist damit eingestellt.
- (11) Drehen Sie das SEL/PUSH EXEC-Rad, um ↻ RETURN zu wählen, und drücken Sie auf das Rad.

### Etape 3 : Synchronisation du magnétoscope

Vous pouvez synchroniser le caméscope et le magnétoscope pour qu'ils se mettent en marche et à l'arrêt en même temps. Préparez un crayon et du papier pour prendre des notes. Avant de commencer, éjectez la cassette du caméscope.

- (1) Réglez le commutateur POWER du caméscope sur VCR.
- (2) Insérez une cassette enregistrable (ou une cassette que vous voulez réenregistrer) dans le magnétoscope, puis mettez le magnétoscope en pause d'enregistrement. Lorsque vous sélectionnez i.LINK dans CONTROL, l'opération précédente est superflue.
- (3) Tournez la molette SEL/PUSH EXEC pour sélectionner ADJ TEST, puis appuyez sur la molette.
- (4) Tournez la molette SEL/PUSH EXEC pour sélectionner EXECUTE, puis appuyez sur la molette. IN et OUT sont enregistrés 5 fois sur une image pour calculer les valeurs numériques nécessaires à la synchronisation. L'indicateur EXECUTING clignote sur l'écran LCD ou dans le viseur. L'indicateur COMPLETE apparaît lorsque cette opération est terminée.
- (5) Rembobinez la bande sur le magnétoscope et activez la lecture au ralenti. Notez la valeur numérique de chaque IN et la valeur numérique de chaque OUT.
- (6) Calculez la moyenne de toutes les valeurs numériques de chaque IN et la moyenne de toutes les valeurs numériques de chaque OUT.
- (7) Tournez la molette SEL/PUSH EXEC pour sélectionner "CUT-IN", puis appuyez sur la molette.
- (8) Tournez la molette SEL/PUSH EXEC pour sélectionner la valeur numérique moyenne IN, puis appuyez sur la molette. La position de début d'enregistrement est mémorisée.
- (9) Tournez la molette SEL/PUSH EXEC pour sélectionner "CUT-OUT", puis appuyez sur la molette.
- (10) Tournez la molette SEL/PUSH EXEC pour sélectionner la valeur numérique moyenne OUT, puis appuyez sur la molette. La position d'arrêt de l'enregistrement est mémorisée.
- (11) Tournez la molette SEL/PUSH EXEC pour sélectionner ↻ RETURN, puis appuyez sur la molette.

# Überspielen der gewünschten Szenen – Digitales programmgesteuertes Schneiden

# Copie de scènes précises – Montage numérique programmé

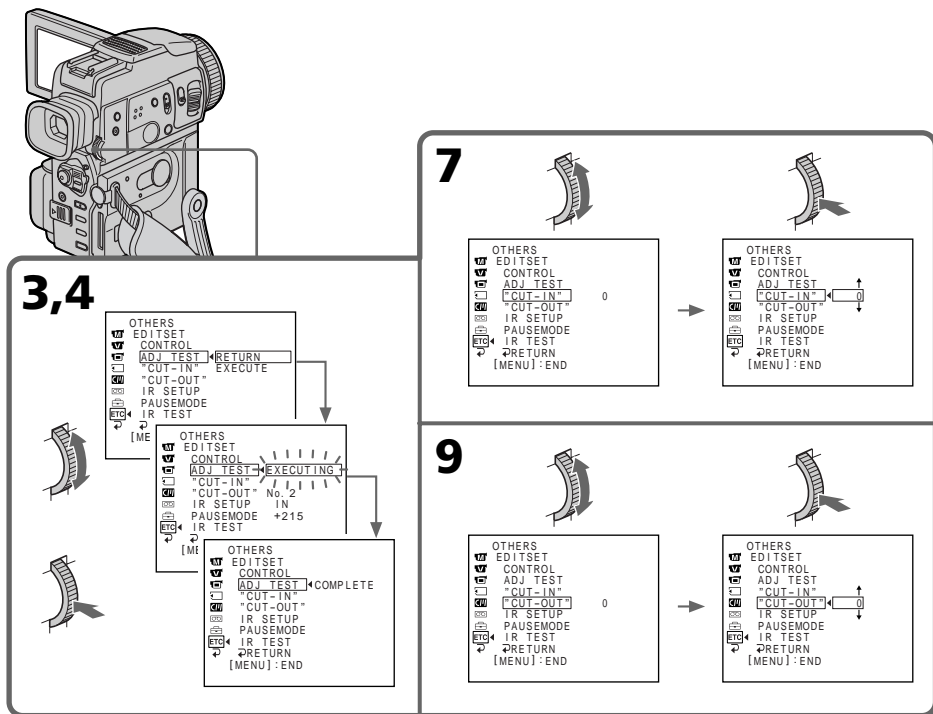

Überspielbetrieb

Montage

## Hinweise

- Titel, Funktionsanzeigen und die Daten des Cassetten-Speicherchips können nicht überspielt werden.
- Wenn der Anschluss über i.LINK-Kabel (DC-Kabel) erfolgt, ist mit einigen Videorecordern kein einwandfreies Überspielen möglich. Setzen Sie in einem solchen Fall den Menüparameter CONTROL auf IR.
- Beim Überspielen von digitalen Videosignalen werden die Steuersignale nicht über LANC übertragen.
- Nach Ausführen von Schritt 3 wird das Bild für die Synchronisierung etwa 50 Sekunden lang aufgezeichnet.
- Wenn Sie direkt am Bandanfang mit der Aufnahme beginnen, sind die ersten Sekunden möglicherweise abgeschnitten. Warten Sie am Bandanfang etwa 10 Sekunden lang ab, bevor Sie mit der Aufnahme beginnen.

## Bei Anschluss über ein i.LINK-Kabel (DV-Kabel)

Video- und Audiosignale werden digital übertragen, so dass mit optimaler Qualität überspielt wird.

## Remarques

- Il n'est pas possible de copier les titres, les indicateurs ni le contenu de la mémoire d'une cassette à puce.
- Lorsque vous utilisez un câble i.LINK (câble de liaison DV), la copie risque de ne pas s'effectuer correctement sur certains magnétoscopes. Dans ce cas, réglez CONTROL sur IR dans les réglages de menus du caméscope.
- Lors du montage numérique programmé, les signaux de commande ne peuvent pas être envoyés par la prise LANC.
- Lorsque l'étape 3 est terminée, l'image qui sert au réglage de la synchronisation est enregistrée pendant 50 secondes environ.
- Si vous commencez l'enregistrement tout au début de la bande, les premières secondes risquent de ne pas être enregistrées correctement. Laissez défiler la bande pendant 10 secondes environ avant de commencer l'enregistrement.

## Si vous utilisez un câble i.LINK (câble de liaison DV)

Lors d'une liaison numérique à numérique, les signaux audio et vidéo sont transmis sous forme numérique et permettent un montage de haute qualité.

## Schritt 1: Erstellen des Programms

- (1) Legen Sie das Zuspielband in den Camcorder und das Aufnahmeband in den Videorecorder ein.
- (2) Drücken Sie MENU, um das Menü anzuzeigen.
- (3) Drehen Sie das SEL/PUSH EXEC-Rad, um **[ETC]** zu wählen, und drücken Sie auf das Rad.
- (4) Drehen Sie das SEL/PUSH EXEC-Rad, um VIDEO EDIT zu wählen, und drücken Sie auf das Rad.
- (5) Suchen Sie mit den Bandlaufastasten den Anfang der als erstes zu überspielenden Szene auf, und schalten Sie auf Wiedergabe-Pause.
- (6) Drücken Sie MARK auf der Fernbedienung oder drehen Sie das SEL/PUSH EXEC-Rad. Der IN-Punkt des ersten Programmsegments ist damit eingestellt, und der obere Teil der Programmmarke färbt sich hellblau.
- (7) Suchen Sie mit den Bandlaufastasten den Endpunkt der ersten Eingangsszene auf, und schalten Sie auf Wiedergabe-Pause.
- (8) Drücken Sie MARK auf der Fernbedienung oder drehen Sie das SEL/PUSH EXEC-Rad. Der OUT-Punkt des ersten Programmsegments ist damit eingestellt, und der untere Teil der Programmmarke färbt sich hellblau.
- (9) Wiederholen Sie die Schritte 5 bis 8, um die Programmierung zur vervollständigen. Die bereits festgelegten Programmsegmente sind hellblau.  
Bis zu 20 Programmsegmente können gespeichert werden.

## Opération 1 : Création de programmes

- (1) Insérez une cassette dans le camescope pour la lecture et une autre dans le magnétoscope pour l'enregistrement.
- (2) Appuyez sur MENU pour afficher le menu.
- (3) Tournez la molette SEL/PUSH EXEC pour sélectionner **[ETC]**, puis appuyez sur la molette.
- (4) Tournez la molette SEL/PUSH EXEC pour sélectionner VIDEO EDIT, puis appuyez sur la molette.
- (5) Recherchez le début de la première scène que vous voulez insérer en utilisant les touches de commande vidéo, puis mettez la lecture en pause.
- (6) Appuyez sur MARK de la télécommande ou sur la molette SEL/PUSH EXEC.  
Le point IN du premier programme est enregistré et la partie supérieure de la marque du programme devient bleu-clair.
- (7) Recherchez la fin de la première scène que vous voulez insérer à l'aide des touches de commande vidéo, puis mettez la lecture en pause.
- (8) Appuyez sur MARK de la télécommande ou sur la molette SEL/PUSH EXEC.  
Le point OUT du premier programme est enregistré et la partie inférieure de la marque du programme devient bleu-clair.
- (9) Répétez les étapes 5 à 8, puis validez programme.  
Lorsqu'un programme est créé, sa marque devient bleu-clair.  
Vous pouvez ainsi créer 20 programmes.

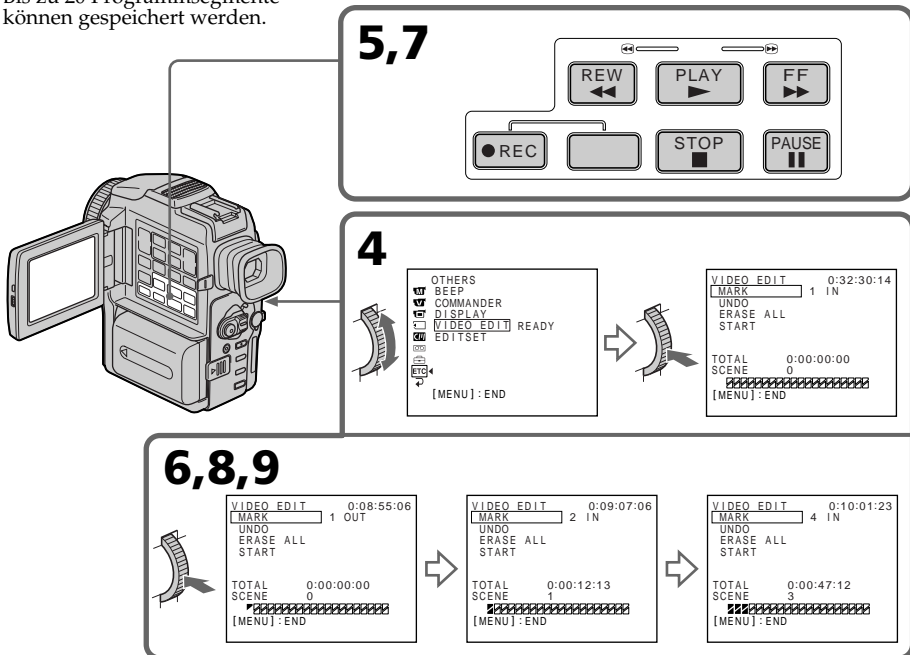

## Überspielen der gewünschten Szenen – Digitales programmgesteuertes Schneiden

---

### Löschen eines Programmsegments

Löschen Sie zuerst die OUT- und dann die IN-Marke des letzten Programmsegments.

- (1) Drehen Sie das SEL/PUSH EXEC-Rad, um UNDO zu wählen, und drücken Sie auf das Rad.
- (2) Drehen Sie das SEL/PUSH EXEC-Rad, um EXECUTE zu wählen, und drücken Sie auf das Rad.  
Die letzte Programmmarke blinkt und wird gelöscht.

### Zum Verlassen des Einzel-Löschbetriebs

Wählen Sie im Schritt 2 die Option RETURN.

### Löschen aller Programmsegmente

- (1) Wählen Sie im Menü die Option VIDEO EDIT. Drehen Sie dann SEL/PUSH EXEC-Rad, um ERASE ALL zu wählen, und drücken Sie auf das Rad.
- (2) Drehen Sie das SEL/PUSH EXEC-Rad, um EXECUTE zu wählen, und drücken Sie auf das Rad.  
Alle Programmmarken blinken und werden gelöscht.

### Zum Verlassen des Gesamt-Löschbetriebs

Wählen Sie im Schritt 2 die Option RETURN.

### Zum Verlassen des Programmbetriebs

Drücken Sie MENU.  
Das Programm bleibt gespeichert, bis die Cassette ausgeworfen wird.

---

### Hinweis

Während des digitalen programmgesteuerten Überspielbetriebs ist keine Aufnahmesteuerung möglich.

### Wenn das Band eine Leerstelle enthält

An einer Leerstelle kann kein IN- oder OUT-Punkt eingegeben werden.

### Wenn das Band zwischen dem IN- und OUT-Punkt eine Leerstelle enthält

Der Timecode wird möglicherweise nicht korrekt angezeigt.

## Copie de scènes précises – Montage numérique programmé

---

### Suppression du programme créé

Effacez d'abord la marque OUT puis la marque IN du dernier programme créé.

- (1) Tournez la molette SEL/PUSH EXEC pour sélectionner UNDO, puis appuyez sur la molette.
- (2) Tournez la molette SEL/PUSH EXEC pour sélectionner EXECUTE, puis appuyez sur la molette.  
La marque du dernier programme clignote, puis le programme est annulé.

### Pour annuler la suppression d'un programme

Appuyez sur RETURN à l'étape 2.

### Suppression de tous les programmes

- (1) Sélectionnez VIDEO EDIT dans les réglages de menus. Tournez la molette SEL/PUSH EXEC pour sélectionner ERASE ALL, puis appuyez sur la molette.
- (2) Tournez la molette SEL/PUSH EXEC pour sélectionner EXECUTE, puis appuyez sur la molette.  
Toutes les marques de programme clignent, puis les réglages sont annulés.

### Pour annuler la suppression de tous les programmes

Sélectionnez RETURN à l'étape 2.

### Pour annuler un programme

Appuyez sur MENU.  
Le programme reste en mémoire jusqu'à l'éjection de la cassette.

---

### Remarque

L'enregistrement n'est pas possible pendant le montage numérique programmé .

### Si la cassette contient un passage vierge

Il ne sera pas possible de marquer des points IN et OUT sur cette cassette.

### S'il y a un passage vierge entre les points IN et OUT

Le code temporel ne sera pas indiqué correctement.

## Überspielen der gewünschten Szenen – Digitales programmgesteuertes Schneiden

### Schritt 2: Ausführen des digitalen programmgesteuerten Schneidens (Überspielens)

Vergewissern Sie sich, dass Camcorder und Videorecorder richtig angeschlossen sind und der Videorecorder auf Aufnahme-Pause geschaltet ist. Wenn die Geräte über ein i.LINK-Kabel (DV-Kabel) verbunden sind, ist der folgende Vorgang nicht erforderlich.

Wenn Sie einen digitalen Camcorder verwenden, stellen Sie den Netzschalter auf VCR/VTR.

(1) Wählen Sie VIDEO EDIT. Drehen Sie dann das SEL/PUSH EXEC-Rad, um START zu wählen, und drücken Sie auf das Rad.

(2) Drehen Sie das SEL/PUSH EXEC-Rad, um EXECUTE zu wählen, und drücken Sie auf das Rad.

Suchen Sie den Anfang des ersten Programmsegments auf, und starten Sie den Überspielbetrieb.

Die Programmmarke blinkt.

Auf dem LCD-Schirm bzw. im Sucher erscheint während des Suchens die Anzeige SEARCH und während des Schneidens die Anzeige EDIT.

Wenn eine Szene überspielt ist, ändert sich die Farbe der Programmmarke zu hellblau.

Am Ende des Überspielbetriebs schalten Camcorder und Videorecorder automatisch auf Stopp.

#### Zum Stoppen des Überspielbetriebs

Drücken Sie die Bandlauf Taste ■.

#### Zum Abschalten des digitalen programmgesteuerten Schneidens

Am Ende des Überspielens stoppt der Camcorder automatisch, und die Anzeige kehrt zu VIDEO EDIT zurück.

Drücken Sie dann MENU, um den digitalen programmgesteuerten Schnittbetrieb abzuschalten.

#### In folgenden Fällen ist kein Aufnehmen mit dem Videorecorder möglich:

- Das Band der Cassette ist am Ende angelangt.
- Der Schreibschutz der Cassette ist aktiviert (rote Markierung sichtbar).
- Der IR SETUP-Code ist nicht richtig eingestellt (wenn IR gewählt ist).
- Der Modus ist nicht entsprechend der Taste, mit der die Aufnahme-Pause abgeschaltet wird, eingestellt (wenn IR gewählt ist).

#### In folgenden Fällen erscheint NOT READY auf dem LCD-Schirm:

- Es wurde kein Schnittprogramm erstellt.
- Es wurde i.LINK gewählt, es ist jedoch kein i.LINK-Kabel (DV-Kabel) angeschlossen.
- Der angeschlossene Videorecorder ist nicht eingeschaltet (wenn i.LINK gewählt ist).

## Copie de scènes précises – Montage numérique programmé

### Opération 2: Montage numérique programmé (Copie d'une cassette)

Assurez-vous que le camescope et le magnétoscope sont bien reliés et que le magnétoscope est en pause d'enregistrement. (Lorsque vous utilisez un câble i.LINK (câble de liaison DV), la procédure suivante n'est pas nécessaire.)

Si vous utilisez un autre camescope numérique, réglez son commutateur d'alimentation sur VCR/VTR.

(1) Sélectionnez VIDEO EDIT, puis tournez la molette SEL/PUSH EXEC pour sélectionner START, puis appuyez la molette.

(2) Tournez la molette SEL/PUSH EXEC pour sélectionner EXECUTE, puis appuyez sur la molette.

Recherchez le début du premier programme, puis commencez la copie.

La marque du programme clignote.

L'indicateur SEARCH apparaît pendant la recherche et l'indicateur EDIT apparaît pendant le montage sur l'écran LCD ou dans le viseur.

L'indicateur PROGRAM devient bleu-clair lorsque la copie est terminée.

A la fin de la copie, le camescope et le magnétoscope s'arrêtent automatiquement.

#### Pour arrêter la copie pendant le montage

Appuyez sur ■ à l'aide des touches de commande vidéo.

#### Pour terminer le montage numérique programmé

Le camescope s'arrête de lui-même lorsque la copie est terminée. L'affichage VIDEO EDIT des réglages de menus réapparaît à ce moment.

Appuyez sur MENU pour terminer le montage numérique programmé.

#### Vous ne pouvez pas enregistrer sur le magnétoscope si:

- La cassette est terminée.
- Le taquet d'interdiction d'écriture est tiré et la marque rouge est visible.
- Le code IR SETUP n'est pas correct. (Lorsque IR est sélectionné.)
- La touche d'annulation de la pause d'enregistrement n'est pas correcte. (Lorsque IR est sélectionné.)

#### NOT READY apparaît sur l'écran LCD lorsque:



- La programmation des scènes à copier n'a pas été effectuée.
- i.LINK est sélectionné mais le câble i.LINK (câble de liaison DV) n'est pas raccordé.
- Le magnétoscope raccordé n'est pas allumé (lorsque la liaison i.LINK est utilisée).



## Betrieb mit einem analogen Videogerät und einem Personalcomputer - Signalkonverterfunktion

Der Camcorder kann die analogen Bild- und Tonsignale eines Videorecorders umwandeln und an einen Personalcomputer leiten.

Voraussetzung ist, dass der Personalcomputer mit einer i.LINK-(DV)Buchse ausgestattet ist.

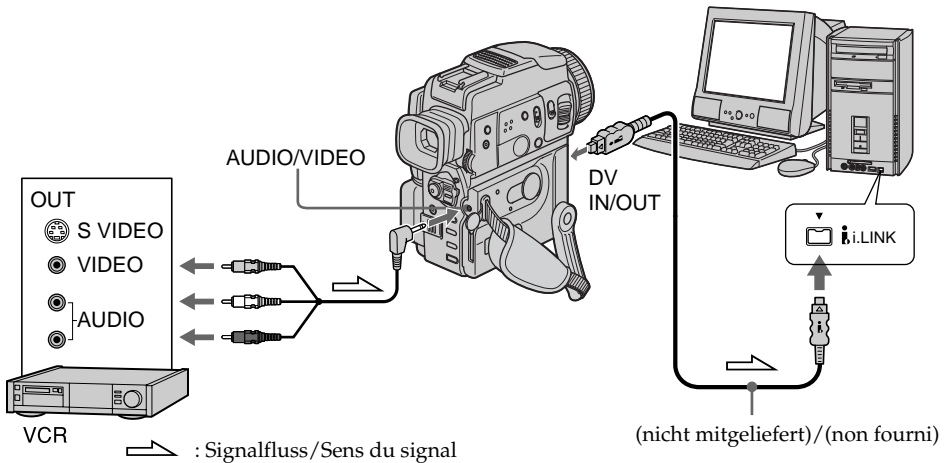

- (1) Stellen Sie den POWER-Schalter auf VCR.
- (2) Setzen Sie den Menüparameter DISPLAY (bei ) auf LCD.
- (3) Setzen Sie den Menüparameter A/V → DV OUT (bei ) auf ON (Seite 110).
- (4) Starten Sie die Wiedergabe des analogen Videogeräts.
- (5) Starten Sie die Übertragung an Ihrem Personalcomputer. Die Vorgehensweise hängt vom Personalcomputer und vom Programm ab. Einzelheiten entnehmen Sie bitte der Anleitung des Personalcomputers und des Programms.



**Nach der Übertragung von Bild und Ton**  
Stoppen Sie den Übertragungsvorgang am Personalcomputer und die Wiedergabe am analogen Videogerät.

## Utilisation du camscope avec un appareil vidéo analogique et un ordinateur - Fonction de conversion du signal

Vous pouvez saisir des images et du son d'un appareil vidéo analogique en reliant l'appareil vidéo analogique à un ordinateur pourvu d'une prise i.LINK (DV) par le biais du camscope.

- (1) Réglez le commutateur POWER sur VCR.
- (2) Réglez DISPLAY sur LCD dans  des réglages de menus.
- (3) Réglez A/V → DV OUT sur ON dans  des réglages de menus (p. 110).
- (4) Commencez la lecture sur l'appareil vidéo analogique.
- (5) Saisissez les images sur votre ordinateur. Les opérations à effectuer dépendent de l'ordinateur et du logiciel que vous utilisez. Pour les détails sur la saisie d'images, reportez-vous au mode d'emploi de l'ordinateur et du logiciel.

**Après la saisie des images et du son**  
Arrêtez la saisie d'images sur l'ordinateur et la lecture sur l'appareil vidéo analogique.

## **Betrieb mit einem analogen Videogerät und einem Personalcomputer – Signalkonverterfunktion**

---

### **Hinweise**

- Sie müssen ein Programm installieren, das eine Übertragung von Videosignalen ermöglicht.
- Je nach dem Zustand des analogen Videosignals wandelt der Camcorder das Signal manchmal nicht korrekt in ein Digitalsignal um, so dass der Personalcomputer kein einwandfreies Signal erhält. Bei einigen analogen Videogeräten kann es vorkommen, dass das Bild Rauschen und Farbverfälschungen aufweist.
- Videosignale, die durch ein Copyright-Signal geschützt sind, können nicht über den Camcorder übertragen werden.

## **Utilisation du comescope avec un appareil vidéo analogique et un ordinateur – Fonction de conversion du signal**

---





### **Remarques**

- Pour pouvoir saisir des signaux vidéo analogiques, il faut installer un logiciel capable d'échanger les signaux vidéo.
- Selon l'état des signaux vidéo analogiques, les images affichées sur l'ordinateur après la conversion de signaux vidéo analogiques en signaux vidéo numériques via le comescope sont plus ou moins bonnes. Selon l'appareil vidéo analogique, les images peuvent être parasitées et les couleurs anormales.
- Vous ne pouvez pas enregistrer ni capturer le signal vidéo transmis par le comescope si les vidéocassettes contiennent des signaux antipiratage.

# Aufnahmen von Video- und Fernsehprogrammen

## Über ein A/V-Kabel





Mit dem Camcorder können Sie Video- und Fernsehprogrammen aufnehmen. Schließen Sie ihn hierzu an die Video/Audio-Ausgänge des Fernsehers an. Verwenden Sie den Camcorder als Aufnahmegerät.

- (1) Legen Sie die leere Cassette (auf die Sie aufnehmen wollen) in den Camcorder ein. Wenn Sie ein Videoprogramm aufnehmen wollen, legen Sie die Videocassette in den Videorecorder ein.
- (2) Stellen Sie den POWER-Schalter am Camcorder auf VCR.
- (3) Setzen Sie den Menüparameter DISPLAY (bei  auf LCD (Seite 110).
- (4) Drücken Sie am Camcorder die Taste  zusammen mit der rechts daneben liegenden Taste und unmittelbar danach die Taste .
- (5) Drücken Sie am Videorecorder die Taste  (wenn Sie ein Videoprogramm aufnehmen wollen) bzw. wählen Sie den TV-Kanal (wenn Sie ein Fernsehprogramm aufnehmen wollen). Das Fernseh- bzw. Videobild erscheint auf dem LCD-Schirm oder im Sucher.
- (6) Drücken Sie am Camcorder die Taste  an der Stelle, an der die Aufnahme beginnen soll.

# Enregistrement de cassettes vidéo ou d'émissions de télévision

## Utilisation du cordon de liaison audio/vidéo

Vous pouvez enregistrer une cassette à partir d'un autre magnétope ou une émission de télévision à partir d'un téléviseur pourvu de sorties audio/vidéo. Le camescope vous servira d'enregistreur.

- (1) Insérez une cassette vierge (ou une cassette que vous voulez réenregistrer) dans le camescope. Si vous voulez enregistrer depuis le magnétope, insérez une cassette dans le magnétope.
- (2) Réglez le commutateur POWER du camescope sur VCR.
- (3) Réglez DISPLAY sur LCD dans  des réglages de menus (p. 110).
- (4) Appuyez simultanément sur  et sur la touche de droite du camescope, et immédiatement après sur  du camescope.
- (5) Appuyez sur  du magnétope pour commencer la lecture si vous enregistrez depuis le magnétope. Sélectionnez une émission de télévision si vous enregistrez depuis la télévision. L'image du téléviseur ou du magnétope apparaît sur l'écran LCD ou dans le viseur.
- (6) Appuyez sur  du camescope à l'endroit où vous voulez commencer la copie.

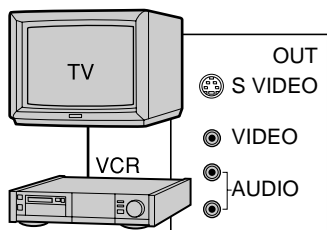
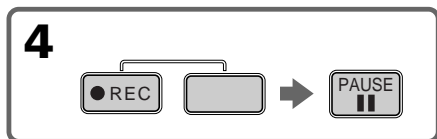

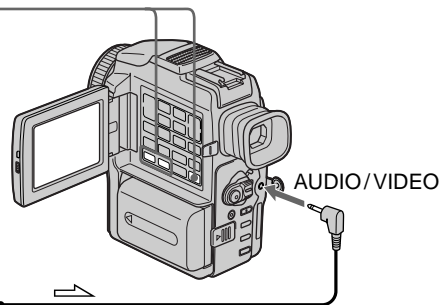

 : Signalfluss/Sens du signal



## Am Ende der Aufnahme

Drücken Sie  am Camcorder und am Videorecorder.



## Verwendung der Fernbedienung

Drücken Sie im Schritt 4 die Taste  und MARK zusammen und unmittelbar danach die Taste . Drücken Sie dann im Schritt 6 die Taste  an der Szene, an der die Aufnahme beginnen soll.

## Lorsque la copie est terminée

Appuyez sur  du camescope et du magnétope.

## Utilisation de la télécommande

A l'étape 4, appuyez simultanément sur  et MARK, et immédiatement après sur . A l'étape 6, appuyez sur  au début de la scène que vous voulez enregistrer.

## Aufnahmen von Video- und Fernsehprogrammen

---

### Hinweis zur Fernbedienung

Der Camcorder arbeitet mit dem Steuermodus VTR 2. Die verschiedenen Steuermodi (1, 2 und 3) ermöglichen eine gezielte Steuerung des gewünschten Sony Videorecorders. Wenn ein weiterer Sony Videorecorder mit dem Steuermodus VTR 2 vorhanden ist, empfehlen wir, den Steuermodus zu ändern oder den Fernbedienungssensor am Videorecorder mit schwarzem Papier zu überkleben.

### Bei einem Mono-Fernseher oder -Videorecorder

Schließen Sie den gelben Stecker des A/V-Kabels an den Videoausgang und den weißen oder den roten Stecker an den Audioausgang des TV-Geräts bzw. Videorecorders an. Der weiße Stecker liefert den linken Tonkanal (L), der rote den rechten Tonkanal (R).

### Wenn Ihr Fernseher mit einer S-Videobuchse ausgestattet ist

Verwenden Sie zum Anschluss ein S-Videokabel (nicht mitgeliefert). Sie erhalten dann eine bessere Bildqualität.

Der gelbe Stecker (Video) des A/V-Kabels braucht in diesem Fall nicht eingesteckt zu werden.

Schließen Sie das S-Videokabel (nicht mitgeliefert) an die S-Videobuchsen Ihres Camcorders und Ihres Fernsehers an.

## Enregistrement de cassettes vidéo ou d'émissions de télévision

---

### Remarque sur la télécommande

Le caméscope utilise le mode de télécommande VTR 2. Les modes de télécommande 1, 2 et 3 permettent de distinguer le caméscope d'autres magnétoscopes/comescopes Sony et d'éviter les interférences de télécommande. Si vous utilisez un autre magnéscope/comescope Sony avec le mode de télécommande VTR 2, il sera préférable de changer le mode de télécommande ou de masquer le capteur infrarouge du magnéscope avec du papier noir.

### Si votre magnéscope est de type monophonique

Raccordez la fiche jaune du cordon de liaison audio/vidéo à la prise de sortie vidéo et la fiche blanche ou rouge à la prise de sortie audio du magnéscope et du téléviseur. Lorsque la fiche blanche est raccordée, le son est fourni par le canal gauche et lorsque la fiche rouge est raccordée, le son est fourni par le canal droit.

### Si votre téléviseur ou magnéscope a une prise S-vidéo

Raccordez-le à l'aide d'un câble S-vidéo (non fourni) pour obtenir des images DV de très haute qualité.





Raccordez le câble S-vidéo (non fourni) aux prises S-vidéo du comescope et du téléviseur ou magnéscope.

Avec ce type de liaison, vous n'avez pas besoin de relier la fiche jaune (vidéo) du cordon de liaison audio/vidéo.

## Aufnahmen von Video- und Fernsehprogrammen

### Über ein i.LINK-Kabel (DV-Kabel)





Schließen Sie einfach ein (nicht mitgeliefertes) i.LINK-Kabel (DV-Kabel) an die DV IN/OUT-Buchse des Camcorders und die DV IN/OUT-Buchse des DV-Geräts an. Bei der digitalen Signalübertragung werden Bild und Ton in höchster Qualität aufgenommen.

- (1) Legen Sie die leere Cassette (auf die Sie aufnehmen wollen) in den Camcorder und die Zuspieldassette in den Videorecorder ein.
- (2) Stellen Sie den POWER-Schalter am Camcorder auf VCR.
- (3) Setzen Sie den Menüparameter DISPLAY (bei ) auf LCD (Seite 110).
- (4) Drücken Sie am Camcorder die Taste  REC zusammen mit der rechts daneben liegenden Taste und unmittelbar danach die Taste .
- (5) Drücken Sie am Videorecorder die Taste , um die Wiedergabe zu starten. Das Bild erscheint auf dem LCD-Schirm bzw. im Sucher.
- (6) Drücken Sie am Camcorder die Taste  an der Stelle, an der die Aufnahme beginnen soll.

## Enregistrement de cassettes vidéo ou d'émissions de télévision

### Utilisation d'un câble i.LINK (câble de liaison DV)

Reliez simplement le câble i.LINK (câble de liaison DV) (non fourni) à DV IN/OUT du camcorder et DV IN/OUT de l'autre appareil DV. Lors d'une liaison numérique à numérique, les signaux vidéo et audio sont transmis sous forme numérique et permettent d'effectuer des montages de très grande qualité.

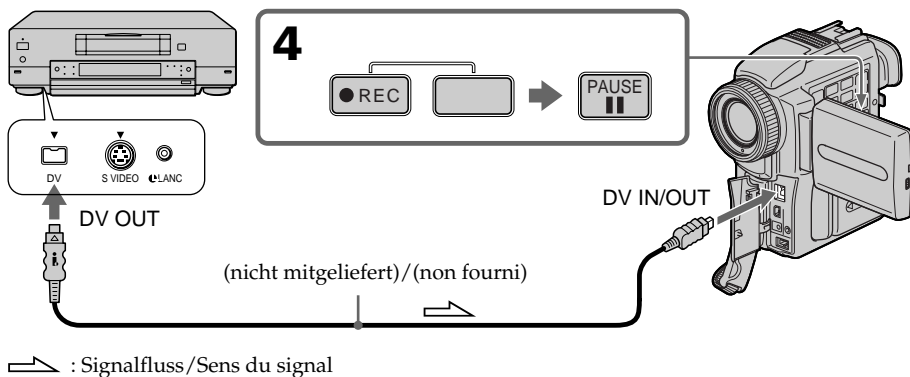

- (1) Insérez une cassette vierge (ou une cassette que vous voulez réenregistrer) dans le camcorder et une cassette enregistrée dans le magnéscope.
- (2) Réglez le commutateur POWER du camcorder sur VCR.
- (3) Réglez DISPLAY sur LCD dans  des réglages de menu (p. 110).
- (4) Appuyez simultanément sur  REC et sur la touche de droite du camcorder, et immédiatement après sur  du camcorder.
- (5) Appuyez sur  du magnéscope pour commencer la lecture. L'image qui doit être enregistrée apparaît sur l'écran LCD ou dans le viseur.
- (6) Appuyez sur  du camcorder à l'endroit où vous voulez commencer la copie.



### Am Ende der Aufnahme

Drücken Sie  am Camcorder und am Videorecorder.



### Verwendung der Fernbedienung

Drücken Sie im Schritt 4 die Taste  REC und MARK zusammen und unmittelbar danach die Taste . Drücken Sie dann im Schritt 6 die Taste  an der Szene, an der die Aufnahme beginnen soll.

### Lorsque la copie est terminée

Appuyez sur  du camcorder et du magnéscope.

### Utilisation de la télécommande

A l'étape 4, appuyez simultanément sur  REC et MARK et immédiatement après sur . A l'étape 6, appuyez sur  au début de la scène que vous voulez enregistrer.

## Aufnahmen von Video- und Fernsehprogrammen

---

### Hinweis zur Fernbedienung

Der Camcorder arbeitet mit dem Steuermodus VTR 2. Die verschiedenen Steuermodi (1, 2 und 3) ermöglichen eine gezielte Steuerung des gewünschten Sony Videorecorders. Wenn ein weiterer Sony Videorecorder mit dem Steuermodus VTR 2 vorhanden ist, empfehlen wir, den Steuermodus zu ändern oder den Fernbedienungssensor am Videorecorder mit schwarzem Papier zu überkleben.

**Über i.LINK-Kabel (DV-Kabel) kann nur ein einziger Videorecorder angeschlossen werden.**

### Beim digitalen Überspielen

Die Farben des angezeigten Bildes schwanken manchmal. Das aufgenommene Bild ist jedoch einwandfrei.

**Wenn beim Aufnehmen über die DV IN/OUT-Buchse das Zuspieldgerät auf Wiedergabe-Pause geschaltet wird**

Ein Standbild mit geringer Qualität wird aufgezeichnet. Bei der Wiedergabe auf dem Camcorder kann das Bild zittern.

### Vor der Aufnahme

Vergewissern Sie sich, dass die DV IN-Anzeige auf dem LCD-Schirm bzw. im Sucher erscheint. Möglicherweise erscheint die DV IN-Anzeige an beiden Geräten.

## Enregistrement de cassettes vidéo ou d'émissions de télévision

---

### Remarque sur la télécommande

Le caméscope utilise le mode de télécommande VTR 2. Les modes de télécommande 1, 2 et 3 permettent de distinguer le caméscope d'autres magnétoscopes/camescopes Sony et d'éviter les interférences de télécommande. Si vous utilisez un autre magnétoscope/camescope Sony avec le mode de télécommande VTR 2, il sera préférable de changer le mode de télécommande ou de masquer le capteur infrarouge du magnétoscope avec du papier noir.

**Vous ne pouvez raccorder qu'un seul magnétoscope avec le câble i. LINK (câble de liaison DV).**

### Lors de la copie numérique d'image

La couleur de l'image affichée peut être irrégulière, mais l'image copiée est normale.

**Si vous enregistrez par la prise DV IN/OUT pendant l'arrêt sur image**

L'image enregistrée ne sera pas très détaillée et elle risque de scintiller lors de la lecture sur le caméscope.

### Avant l'enregistrement

Assurez-vous que l'indicateur DV IN apparaît sur l'écran LCD ou dans le viseur. L'indicateur DV IN peut apparaître sur les deux appareils.

## Ersetzen einer aufgenommenen Szene – Insertschnitt

Mit Camcorder können Sie auf ein bereits bespieltes Band nachträglich eine neue, von einem Videorecorder zugespilte Szene einfügen. Legen Sie hierzu, wie im Folgenden behandelt, den Insert-Startpunkt und -Endpunkt fest. Zum Anschließen siehe Seite 91 und 93. Für die folgenden Bedienungsschritte wird die Fernbedienung benötigt.

## Insertion d'une scène depuis un magnétoscope – Montage à insertion

Vous pouvez insérer une scène depuis un magnétoscope sur une cassette enregistrée en spécifiant les points où l'insertion doit commencer et prendre fin. Pour ce faire, utilisez la télécommande. Les liaisons sont les mêmes que celles indiquées aux pages 91 ou 93. Mettez la cassette contenant la scène qui doit être insérée dans la magnétoscope.

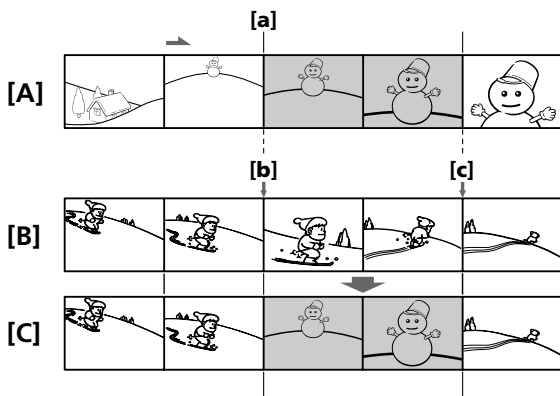

- [A]: Band mit Zuspilzene
- [B]: Band vor dem Insertschnitt
- [C]: Band nach dem Insertschnitt

- [A]: Bande contenant la scène qui doit être superposée.
- [B]: Bande avant le montage.
- [C]: Bande après le montage.

## Ersetzen einer aufgenommenen Szene – Insertschnitt

- (1) Stellen Sie den POWER-Schalter am Camcorder auf VCR.
- (2) Suchen Sie am Videorecorder einen unmittelbar vor dem Insert-Startpunkt liegenden Punkt [a] auf, und schalten Sie den Videorecorder mit **II** auf Wiedergabe-Pause.
- (3) Suchen Sie am Camcorder mit **◀◀** oder **▶▶** den Insert-Endpunkt [c] auf, und schalten Sie den Camcorder dann mit **II** auf Wiedergabe-Pause.
- (4) Drücken Sie ZERO SET MEMORY auf der Fernbedienung. Die Anzeige ZERO SET MEMORY blinkt, und der Insert-Endpunkt wird gespeichert. Der Bandzähler zeigt „0:00:00“ an.
- (5) Suchen Sie am Camcorder mit **◀◀** den Insert-Startpunkt [b] auf. Drücken Sie dann **● REC** zusammen mit der rechts daneben liegenden Taste.
- (6) Drücken Sie **II** am Videorecorder und dann nach einigen Sekunden **II** am Camcorder, um den Insertschnitt zu starten. Der Insertschnitt stoppt automatisch in der Nähe des Zähler-Nullpunktes. Anschließend schaltet der Camcorder automatisch in den Aufnahme-Pause.

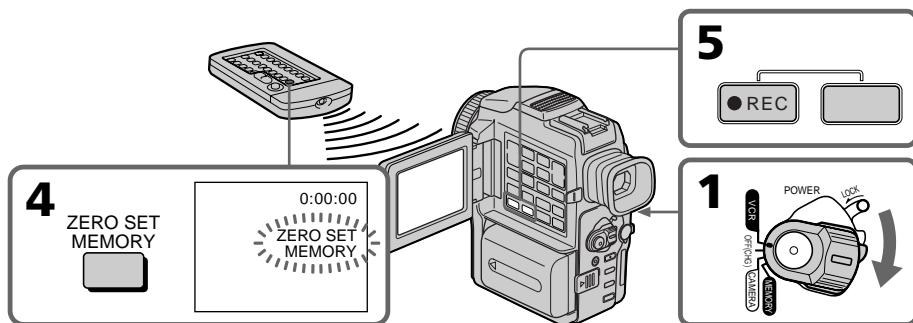

### Zum Ändern des Endpunktes

Drücken Sie nach Schritt 5 die Taste ZERO SET MEMORY, um die ZERO SET MEMORY-Anzeige auszuschalten, und beginnen Sie erneut ab Schritt 3.

### Verwendung der Fernbedienung

Drücken Sie im Schritt 5 die Taste **● REC** und **MARK** zusammen und unmittelbar danach die Taste **II**. Drücken Sie dann im Schritt 6 die Taste **II** an der Szene, an der die Aufnahme beginnen soll.

## Insertion d'une scène depuis un magnétoscope – Montage à insertion

- (1) Réglez le commutateur POWER du caméscope sur VCR.
- (2) Sur le magnétoscope raccordé au caméscope, localisez le point juste avant le début de l'insertion [a] et appuyez sur **II** pour mettre le magnétoscope en pause de lecture.
- (3) Sur le caméscope, localisez le point de fin d'insertion [c] en appuyant **◀◀** ou **▶▶**, puis appuyez sur **II** pour mettre le caméscope en pause de lecture.
- (4) Appuyez sur ZERO SET MEMORY de la télécommande. L'indicateur ZERO SET MEMORY clignote et le point de fin d'insertion est mémorisé. Le compteur indique "0:00:00".
- (5) Sur le caméscope, localisez le point de début d'insertion [b] en appuyant sur **◀◀**, puis appuyez simultanément sur **● REC** et sur la touche de droite.
- (6) Appuyez d'abord sur **II** du magnétoscope et quelques secondes plus tard sur **II** du caméscope pour insérer la nouvelle scène. L'insertion s'arrête automatiquement quand le compteur atteint le point zéro et le caméscope se met automatiquement en pause d'enregistrement.

### Pour changer le point de fin d'insertion

Appuyez une nouvelle fois sur ZERO SET MEMORY après l'étape 5 pour supprimer l'indicateur ZERO SET MEMORY et commencez par l'étape 3.

### Utilisation de la télécommande

A l'étape 5, appuyez simultanément sur **● REC** et sur **MARK**, et immédiatement après sur **II**. A l'étape 6, appuyez sur **II** au début de la scène que vous voulez enregistrer.



## Ersetzen einer aufgenommenen Szene – Insertschnitt

### Hinweis

Beim Einfügen einer neuen Szene wird die ursprüngliche Szene des Bandes gelöscht.

### Hinweis zur Fernbedienung

Der Camcorder arbeitet mit dem Steuermodus VTR 2. Die verschiedenen Steuermodi (1, 2 und 3) ermöglichen eine gezielte Steuerung des gewünschten Sony Videorecorders. Wenn ein weiterer Sony Videorecorder mit dem Steuermodus VTR 2 vorhanden ist, empfehlen wir, den Steuermodus zu ändern oder den Fernbedienungssensor am Videorecorder mit schwarzem Papier zu überkleben.

### Wenn Sie neue Szenen auf ein mit einem anderen Camcorder (einschließlich einem anderen DCR-PC110E) aufgenommenen Band einfügen

Bild und Ton können beeinträchtigt sein. Fügen Sie neue Szene möglichst nur in ein Band ein, das Sie mit diesem Camcorder bespielt haben.

### Bei der Wiedergabe einer Szene

Bild und Ton können am Insert-Endpunkt gestört sein.

Im LP-Modus können Bild und Ton am Insert-Startpunkt und -Endpunkt gestört sein. Es handelt sich dabei nicht um einen Defekt.

### Zum Einfügen von Szenen ohne Festlegung des Insert-Endpunktes

Überspringen Sie die Schritte 3 und 4. Drücken Sie ■ am gewünschten Insert-Endpunkt.

## Insertion d'une scène depuis un magnétoscope – Montage à insertion

### Remarque

L'image et le son enregistrés entre le début et la fin de l'insertion sont remplacés par la nouvelle scène.

### Remarque sur la télécommande

Le camescope utilise le mode de télécommande VTR 2. Les modes de télécommande 1, 2 et 3 permettent de distinguer le camescope d'autres magnétoscopes/camescopes Sony et d'éviter les interférences de télécommande. Si vous utilisez un autre magnétoscope/camescope Sony avec le mode de télécommande VTR 2, il sera préférable de changer le mode de télécommande ou de masquer le capteur infrarouge du magnétoscope avec du papier noir.

### Si vous insérez une scène sur une cassette enregistrée sur un autre camescope (DCR-PC110E compris)

L'image et le son présenteront de la distorsion. Il est conseillé d'insérer les scènes sur une cassette enregistrée sur ce camescope.

### A la lecture d'une scène insérée

L'image et le son peuvent présenter de la distorsion à la fin de l'insertion. Il ne s'agit pas d'une anomalie.

L'image et le son au début et à la fin de l'insertion peuvent présenter de la distorsion dans le mode LP.

### Pour insérer une scène sans marquer la fin de l'insertion

Sautez les étapes 3 et 4 et appuyez sur ■ pour arrêter l'insertion.

## Nachvertonung

Zum Originalton des Bandes können Sie nachträglich ein weiteres Tonsignal aufzeichnen. Der Originalton wird dabei nicht gelöscht. Als Zuspieldquelle können Sie ein Mikrofon oder ein Audiogerät an den Camcorder anschließen. Wenn Sie ein Audiogerät anschließen, können Sie den Start- und Endpunkt festlegen. Verwenden Sie für den folgenden Vorgang die Fernbedienung.

### Anschluss eines Mikrofons an die MIC-Buchse

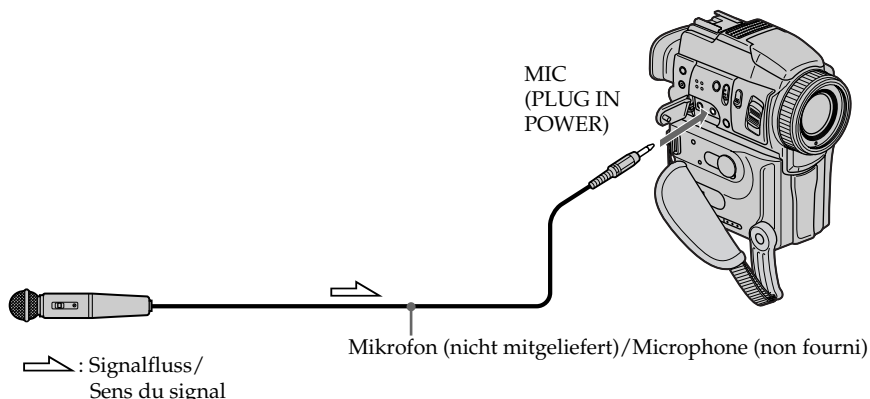

Wenn Sie die AUDIO/VIDEO-Buchse mit einem Fernseher verbinden, können Sie Bild und Ton mitverfolgen. Über den Lautsprecher des Camcorders ist der Ton nicht zu hören. Schließen Sie gegebenenfalls einen Kopfhörer an.

## Doublage sonore

Vous pouvez enregistrer une bande sonore que vous ajouterez à la bande originale en raccordant le camscope à un appareil audio ou à un microphone. Avec un appareil audio vous pourrez ajouter le son en spécifiant le début et la fin du passage qui doit être doublé. La bande originale ne sera pas effacée. Pour effectuer cette opération il faut utiliser la télécommande.

### Raccordement d'un microphone à la prise MIC JACK

L'image et le son enregistrés peuvent être contrôlés sur un téléviseur relié à la prise AUDIO/VIDEO du camscope. Le haut-parleur ne restitue pas le son enregistré. Ecoutez-le à l'aide d'un casque ou d'un téléviseur.

### Anschluss eines mit dem intelligenten Zubehörschuh kompatiblen Mikrofons

Intelligenter Zubehörschuh/  
Griffe porte-accessoire intelligente

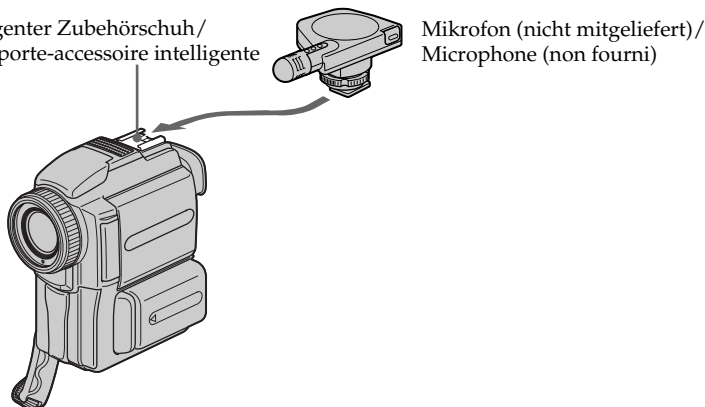

### Raccordement d'un microphone par la griffe porte-accessoire intelligente

## Nachvertonung

### Anschluss über ein A/V-Kabel an die AUDIO/VIDEO-Buchse

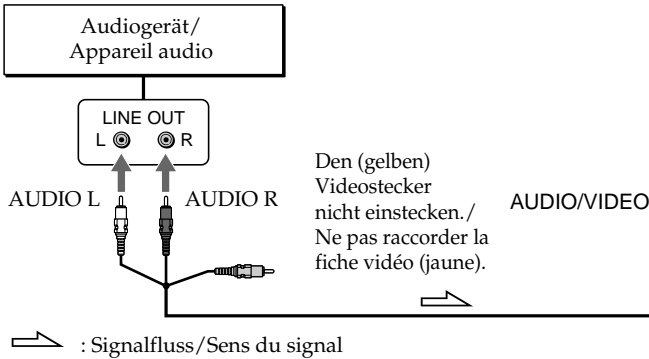

## Doublage sonore

### Raccordement d'un cordon de liaison audio/vidéo à la prise AUDIO/VIDEO

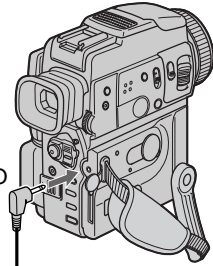

### Nachvertonen mit dem eingebauten Mikrofon

In diesem Fall ist kein Anschluss erforderlich.

#### Hinweis

Beim Nachvertonen über die AUDIO/VIDEO-Buchse oder mit dem eingebauten Mikrofon wird das Bildsignal nicht über die S-Videobuchse und die AUDIO/VIDEO-Buchse ausgegeben. Überprüfen Sie das Aufnahmebild auf dem LCD-Schirm bzw. im Sucher und den Ton über Kopfhörer.

#### Wenn mehrere Zuspieldquellen angeschlossen sind

In diesem Fall besteht die folgende Prioritätsreihenfolge:

- MIC (PLUG IN POWER)-Buchse
- Intelligenter Zubehörschuh
- AUDIO/VIDEO-Buchse
- Eingebautes Mikrofon

### Doublage sonore avec le microphone intégré

Aucune liaison n'est nécessaire pour doubler le son.

#### Remarque

Lorsque la prise AUDIO/VIDEO ou le microphone intégré est utilisé pour le doublage sonore, les images ne sont pas transmises par la prise S-VIDEO ou AUDIO/VIDEO. Il faut vérifier l'image enregistrée sur l'écran LCD ou dans le viseur. Le son peut être contrôlé à l'aide d'un casque.

#### Si vous avez réalisé toutes les liaisons

L'entrée audio sélectionnée en priorité pour l'enregistrement sera dans l'ordre:

- Prise MIC (PLUG IN POWER)
- Griffe porte-accessoire intelligente
- Prise AUDIO/VIDEO
- Microphone intégré

## Nachvertonung

### Nachvertonungsvorgang

Schließen Sie das Audiogerät oder das Mikrofon wie zuvor erläutert an den Camcorder an, und führen Sie dann den folgenden Vorgang aus.

- (1) Legen Sie die bespielte Cassette in den Camcorder ein.
- (2) Stellen Sie den POWER-Schalter am Camcorder auf VCR.
- (3) Suchen Sie mit ► auf der Fernbedienung den Aufnahme-Startpunkt auf. Drücken Sie dann an diesem Punkt die Taste II, um den Camcorder auf Wiedergabe-Pause zu schalten.
- (4) Drücken Sie AUDIO DUB an der Fernbedienung. Die grüne ●II-Anzeige erscheint auf dem LCD-Schirm bzw. im Sucher.
- (5) Drücken Sie II am Camcorder oder an der Fernbedienung, und starten Sie gleichzeitig die Nachvertonungsquelle. Das neue Tonsignal wird auf die Stereospur 2 (ST2) aufgezeichnet. Während der Nachvertonung erscheint die rote Anzeige ● auf dem LCD-Schirm bzw. im Sucher.
- (6) Drücken Sie ■ auf der Fernbedienung oder am Camcorder, wenn Sie die Aufnahme stoppen wollen.

## Doublage sonore

### Ajout d'un son à une cassette enregistrée

Choisissez une des liaisons mentionnées précédemment et reliez l'appareil audio ou le microphone au camescope. Procédez ensuite de la façon suivante.

- (1) Insérez la cassette enregistrée dans le camescope.
- (2) Réglez le commutateur POWER du camescope sur VCR.
- (3) Localisez le début de l'enregistrement en appuyant sur ► de la télécommande. Appuyez ensuite sur II à l'endroit où vous voulez commencer l'enregistrement pour mettre le camescope en pause de lecture.
- (4) Appuyez sur AUDIO DUB de la télécommande. L'indicateur vert ●II apparaît sur l'écran ou dans le viseur.
- (5) Appuyez sur II du camescope ou de la télécommande et reproduisez le son que vous voulez enregistrer. La nouvelle bande sonore est enregistrée en stéréo 2 (ST2) pendant la lecture. Pendant l'enregistrement de la nouvelle bande sonore, l'indicateur rouge ● apparaît sur l'écran LCD ou dans le viseur.
- (6) Appuyez sur ■ de la télécommande ou du camescope à l'endroit où vous voulez arrêter l'enregistrement.

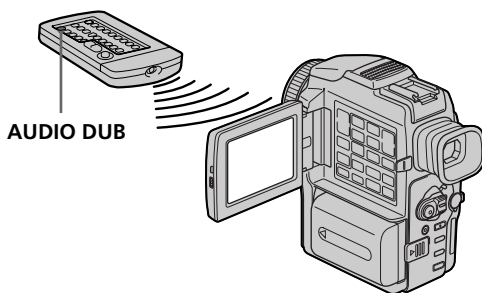

## Nachvertonung

### Wiedergabe des zusätzlichen Tons

#### Balanceeinstellung

Die Balance zwischen dem Originalton (ST1) und dem zusätzlichen Ton (ST2) können Sie im Menü mit AUDIO MIX einstellen (Seite 110).

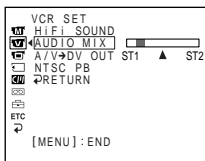

Fünf Minuten nach Abtrennen des Akkus bzw. der anderen Stromquelle wird AUDIO MIX auf die Originalposition (ST1) zurückgesetzt. ST1 ist die werksseitige Voreinstellung.

#### Hinweise

- Wenn das Band im 16-Bit-Modus (32 kHz, 44,1 kHz oder 48 kHz) bespielt worden ist, kann es nicht nachvertont werden (Seite 115).
- Ein im LP-Modus bespieltes Band kann nicht nachvertont werden (Seite 115).
- Über die DV IN/OUT-Buchse ist keine Nachvertonung möglich.
- An einer Leerstelle des Bandes ist keine Nachvertonung möglich.

#### Wenn ein (getrennt erhältliches) i.LINK-Kabel (DV-Kabel) am Camcorder angeschlossen ist

Es ist keine Nachvertonung möglich.

#### Hinweis zur Tonqualität

Wir empfehlen, nur Bänder mit diesem Camcorder nachzuvertonen, die auch mit diesem Camcorder bespielt wurden. Wenn Sie ein Band nachvertonen, das mit einem anderen Camcorder (einschließlich einem anderen DCR-PC110E) bespielt worden ist, ist die Tonqualität geringer.

#### Wenn der Löserschutz der Cassette aktiviert ist

Es kann weder aufgenommen noch nachvertont werden. Schieben Sie die Löserschutzlamelle zurück.

#### So können Sie die Nachvertonung präziser beenden

Drücken Sie während der Wiedergabe zunächst an der Stelle, an der die Nachvertonung enden soll, ZERO SET MEMORY an der Fernbedienung. Führen Sie dann die Schritte 3 bis 5 aus. Die Aufnahme stoppt automatisch an der Stelle, an der Sie ZERO SET MEMORY gedrückt haben.

## Doublage sonore

### Contrôle de la nouvelle bande sonore

#### Pour écouter le son

Réglez la balance entre la bande sonore originale (ST1) et la nouvelle bande sonore (ST2) en sélectionnant AUDIO MIX dans les réglages de menus (p. 110).

Le réglage original de la bande sonore (ST1) est rétabli dans AUDIO MIX cinq minutes environ après le débranchement de la source d'alimentation ou le retrait de la batterie rechargeable. Le réglage par défaut est la bande sonore originale seulement.

#### Remarques

- Il n'est pas possible d'enregistrer une nouvelle bande sonore sur une cassette déjà enregistrée en mode 16 bits (32 kHz, 44,1 kHz ou 48 kHz) (p. 122).
- Il n'est pas possible d'enregistrer une nouvelle bande sonore sur une cassette déjà enregistrée en mode LP (p. 122).
- Il n'est pas possible d'ajouter une bande sonore en enregistrant par la prise DV IN/OUT.
- Il n'est pas possible d'ajouter une bande sonore à un passage vierge de la cassette.

#### Si un câble i.LINK (câble de liaison DV) (non fourni) est raccordé au caméscope

Il ne sera pas possible d'ajouter une bande sonore à la cassette enregistrée.

#### Il est conseillé d'ajouter une bande sonore à une cassette enregistrée sur ce caméscope

Si vous voulez ajouter une bande sonore à une cassette enregistrée sur un autre caméscope (DCR-PC110E compris), le son risque d'être de moindre qualité.

#### Si le taquet d'interdiction d'écriture est tiré

Il ne sera pas possible d'enregistrer sur la cassette. Changez le taquet de position pour permettre l'écriture.

#### Pour ajouter une nouvelle bande sonore avec plus de précision

Pendant la lecture, appuyez sur ZERO SET MEMORY de la télécommande à l'endroit où vous voulez arrêter ultérieurement l'enregistrement.

Effectuez les étapes 3 à 5. L'enregistrement s'arrête automatiquement à l'endroit où vous avez appuyé sur ZERO SET MEMORY.

## Titeleinblendung

CM  
only

Bei einer Cassette mit Speicherchip können Sie bequem Titel in das Bild einblenden. Bei der Wiedergabe der Cassette wird der Titel an der betreffenden Stelle 5 Sekunden lang angezeigt.

Sie haben die Auswahl unter 8 Festtiteln und 2 selbst erstellten Titeln (Seite 106). Farbe, Größe und Position des Titels können geändert werden.



- (1)** Drücken Sie im CAMERA-, Wiedergabe-Pausen- oder Wiedergabe-Modus die Taste TITLE, um das Titelménú anzuzeigen.
- (2)** Wählen Sie mit dem SEL/PUSH EXEC-Rad die Option , und drücken Sie auf das Rad.
- (3)** Wählen Sie mit dem SEL/PUSH EXEC-Rad den gewünschten Titel, und drücken Sie auf das Rad. Der Titel blinkt.
- (4)** Falls erwünscht, ändern Sie Farbe, Größe und Position.
  - ①** Wählen Sie mit dem SEL/PUSH EXEC-Rad die Option COLOUR (Farbe), SIZE (Größe) oder POSITION, und drücken Sie auf das Rad. Der Parameter wird angezeigt.
  - ②** Wählen Sie mit dem SEL/PUSH EXEC-Rad den gewünschten Parameter, und drücken Sie auf das Rad.
  - ③** Wiederholen Sie die Schritte **①** und **②**, bis der Titel Ihren Vorstellungen entspricht.
- (5)** Drücken Sie erneut auf das SEL/PUSH EXEC-Rad, um die Einstellung zu beenden. In den Modi Aufnahme, Wiedergabe und Aufnahme-Pause:

Die TITLE SAVE-Anzeige erscheint 5 Sekunden lang auf dem Schirm, und der Titel ist gespeichert.

Im Modus Standby:  
Die TITLE-Anzeige erscheint. Wenn Sie die Aufnahme durch Drücken von START/STOP starten, erscheint TITLE SAVE 5 Sekunden lang auf dem Schirm, und der Titel wird gespeichert.

## Incrustation d'un titre

CM  
only

Si vous utilisez une cassette à puce, vous pourrez superposer un titre à l'image. Lors de la lecture, ce titre restera affiché pendant 5 secondes.

Vous pouvez sélectionner un des 8 titres préréglés et 2 titres personnalisés (p. 106). Vous pouvez aussi choisir la couleur, la taille et la position des titres.

- (1)** En mode CAMERA, pause de lecture ou lecture, appuyez sur TITLE pour afficher le ménú de titres.
- (2)** Tournez la molette SEL/PUSH EXEC pour sélectionner , puis appuyez sur la molette.
- (3)** Tournez la molette SEL/PUSH EXEC pour sélectionner le titre souhaité, puis appuyez sur la molette. Le titre clignote.
- (4)** Changez au besoin la couleur, la taille ou la position du titre.
  - ①** Tournez la molette SEL/PUSH EXEC pour sélectionner COLOUR, SIZE ou POSITION, puis appuyez sur la molette. Le paramètre apparaît.
  - ②** Tournez la molette SEL/PUSH EXEC pour sélectionner le paramètre souhaité, puis appuyez sur la molette.
  - ③** Répétez les opérations **①** et **②** jusqu'à ce que le titre soit comme vous voulez.
- (5)** Appuyez une nouvelle fois sur la molette SEL/PUSH EXEC pour valider le réglage. En mode d'enregistrement, de lecture ou de pause de lecture:

L'indicateur TITLE SAVE apparaît sur l'écran pendant 5 secondes et le titre est incrusté.

En mode d'attente:  
L'indicateur TITLE apparaît. Lorsque vous appuyez sur START/STOP pour commencer l'enregistrement, TITLE SAVE apparaît sur l'écran pendant 5 secondes et le titre est incrusté.

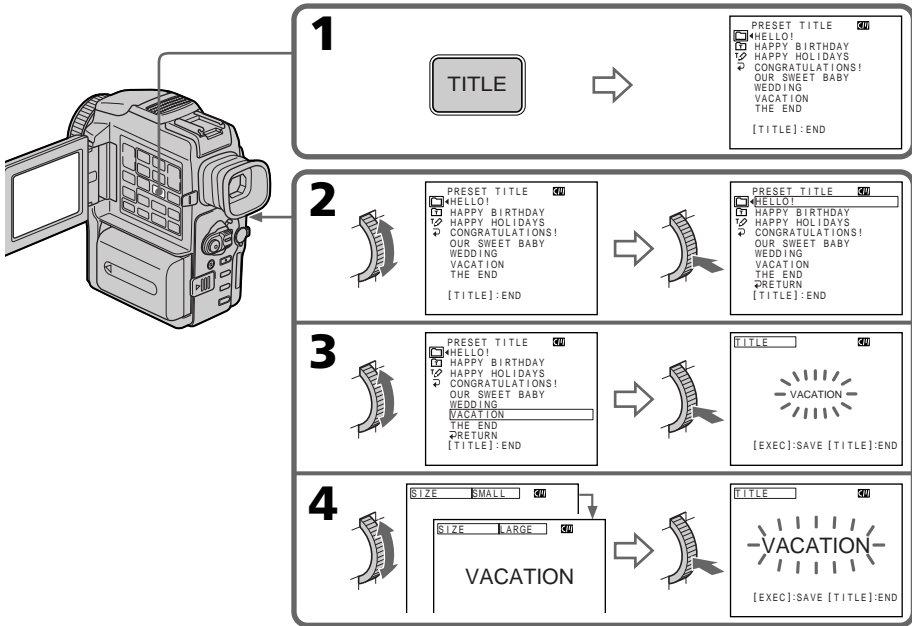

### Wenn der Löschschild der Cassette aktiviert ist

Ein Titel kann in diesem Fall weder eingeblendet noch gelöscht werden. Schalten Sie den Löschschild ab, indem Sie die Löschschildlamelle zurückschieben.

### Zur Verwendung eigener Titel

Wählen Sie im Schritt 2 die Option .

### Wenn das Band eine Leerstelle enthält

An einer Leerstelle kann kein Titel eingeblendet werden.

### Wenn ein Aufzeichnungsteil durch eine Leerstelle unterbrochen ist

In diesem Fall wird der Titel möglicherweise nicht richtig angezeigt.

### Hinweise zu den mit diesem Camcorder eingeblendeten Titeln

- Titel können nur von Videogeräten eingeblendet werden, die nach dem DV-Format (Mini DV) arbeiten und mit Index-Titelfunktion ausgestattet sind.
- Wenn Sie mit einem anderen Gerät einen Suchvorgang ausführen, wird die Titelseinblendestelle möglicherweise als Indexsignal gewertet.

### Wenn das Band zu viele Indexsignale besitzt

Der Titel kann möglicherweise nicht eingeblendet werden, da der Speicher voll ist. Löschen Sie in einem solchen Fall nicht mehr benötigte Daten.

### Si le taquet d'interdiction d'écriture de la cassette est tiré

Vous ne pourrez pas incruster ni supprimer le titre. Tirez le taquet dans le sens inverse pour permettre l'écriture.

### Pour utiliser un titre personnalisé

Si vous voulez personnaliser votre titre, sélectionnez  à l'étape 2.

### Si la cassette contient un passage vierge

Vous ne pourrez pas incruster de titre sur ce passage.

### Si la cassette contient un passage vierge entre les scènes enregistrées

Le titre ne pourra pas être affiché correctement.

### Titres incrustés avec le camescope

- Ces titres sont affichés seulement par les appareils vidéo au format DV Mini DV ayant une fonction de titrage.
- Le point où vous avez incrusté un titre peut être détecté comme index lors de la recherche d'un enregistrement sur un autre appareil vidéo.

### Si la cassette a trop d'index

Il peut être impossible de superposer un titre parce que la mémoire est pleine. Dans ce cas, supprimez les données dont vous n'avez pas besoin.

## Titelblending

---

### Wenn keine Titel eingeblendet werden sollen

Setzen Sie den Menüparameter TITLE DSPL auf OFF (Seite 110).

### Hinweise zur Titelblending

- Die Titelfarbe kann in der folgenden Reihenfolge geändert werden:  
WHITE (Weiß) ↔ YELLOW (Gelb) ↔ VIOLET (Violett) ↔ RED (Rot) ↔ CYAN (Cyan) ↔ GREEN (Grün) ↔ BLUE (Blau)
- Die Titelgröße kann in der folgenden Reihenfolge geändert werden:  
SMALL (klein) ↔ LARGE (groß)  
Im LARGE-Modus können maximal 12 Zeichen eingegeben werden. Wenn Sie im LARGE-Modus 13 oder mehr Zeichen eingeben, wird die Größe automatisch zu SMALL reduziert.
- Bei der Titelgröße SMALL stehen neun Titelpositionen zur Auswahl.  
Bei der Titelgröße LARGE stehen acht Titelpositionen zur Auswahl.

### Auf einer Cassette können maximal 20 Titel aus jeweils 5 Zeichen gespeichert werden

Wenn im Speicherchip der Cassette jedoch bereits eine große Anzahl von Daten, Standbildern und Cassettenamen gespeichert sind, lassen sich möglicherweise nur noch etwa 11 Titel (aus jeweils 5 Zeichen) speichern.

Kapazität des Cassetten-Speicherchips:

- 6 Datumsinformationen
- 12 Standbilder
- 1 Cassettenname

### Wenn „ FULL“ angezeigt wird

Der Speicherchip der Cassette ist voll. Löschen Sie nicht benötigte Titel.

## Incrustation d'un titre

---

### Si vous ne voulez pas afficher les titres

Réglez TITLE DSPL sur OFF dans les réglages de menus (p. 110).

### Réglage du titre

- La couleur du titre change de la façon suivante:  
WHITE (blanc) ↔ YELLOW (jaune) ↔ VIOLET (violet) ↔ RED (rouge) ↔ CYAN (cyan) ↔ GREEN (vert) ↔ BLUE (bleu)
- La taille du titre change de la façon suivante:  
SMALL (petit) ↔ LARGE (gros)  
Vous ne pouvez pas enregistrer plus de 12 caractères pour un gros titre. Si vous saisissez plus de 12 caractères, un petit titre sera automatiquement utilisé même si vous avez sélectionné LARGE.
- Si vous sélectionnez SMALL, vous aurez le choix entre neuf positions de titre. Si vous sélectionnez LARGE, vous aurez le choix entre huit positions de titre.

### Une cassette peut contenir jusqu'à 20 titres, si chaque titre contient 5 caractères

Toutefois, si la mémoire de la cassette à puce est pleine (dates, photos et noms de cassette) elle ne pourra contenir que 11 titres de 5 caractères chacun.

La capacité de la mémoire d'une cassette à puce est la suivante :

- 6 dates
- 12 photos
- 1 nom de cassette

### Si la marque „ FULL“ apparaît

C'est que la mémoire est pleine. Effacez les titres qui ne sont pas nécessaires.



## Titleinblendung

### Löschen eines Titels





- (1) Stellen Sie den POWER-Schalter auf VCR.
- (2) Drücken Sie MENU, um das Menü anzuzeigen.
- (3) Wählen Sie mit dem SEL/PUSH EXEC-Rad die Option , und drücken Sie auf das Rad.
- (4) Wählen Sie mit dem SEL/PUSH EXEC-Rad die Option TITLEERASE, und drücken Sie auf das Rad.  
Das Löschenmenü erscheint.
- (5) Wählen Sie mit dem SEL/PUSH EXEC-Rad den Titel, den Sie löschen wollen, und drücken Sie auf das Rad.  
Die Bestätigungsfrage „ERASE OK?“ erscheint.
- (6) Nachdem Sie sich nochmals vergewissert haben, dass Sie den Titel wirklich nicht mehr benötigen, wählen Sie mit dem SEL/PUSH EXEC-Rad die Option OK, und drücken Sie auf das Rad.

## Incrustation d'un titre

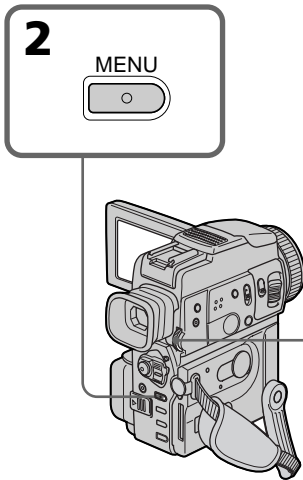
### Effacement d'un titre

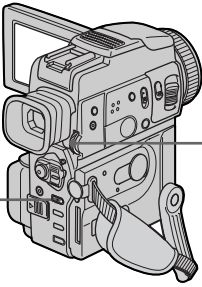
- (1) Réglez POWER sur VCR.
- (2) Appuyez sur MENU pour afficher le menu.
- (3) Tournez la molette SEL/PUSH EXEC pour sélectionner , puis appuyez sur la molette.
- (4) Tournez la molette SEL/PUSH EXEC pour sélectionner TITLEERASE, puis appuyez sur la molette.  
L'affichage d'effacement de titre apparaît.
- (5) Tournez la molette SEL/PUSH EXEC pour sélectionner le titre que vous voulez effacer, puis appuyez sur la molette.  
L'indicateur "ERASE OK ?" apparaît.
- (6) Assurez-vous que vous voulez bien effacer ce titre et tournez la molette SEL/PUSH EXEC pour sélectionner OK, puis appuyez sur la molette.

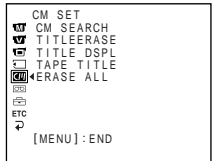
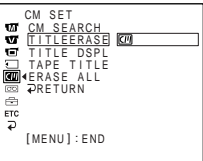

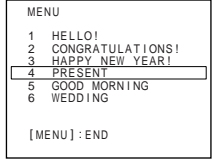
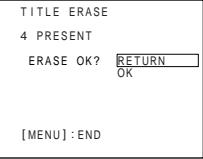
<b>2</b>	
	
	
<b>3,4</b>	
	
	
<b>5,6</b>	
	
	

### Zum Verlassen des Löschenbetriebs

Wählen Sie im Schritt 6 die Option RETURN.

### Pour annuler l'effacement d'un titre

Sélectionnez RETURN à l'étape 6.

# Erstellen eigener Titel

CM only

Sie können 2 eigene Titel aus bis zu 20 Zeichen erstellen und abspeichern.

- (1) Drücken Sie im Standby- oder VCR-Modus die Taste TITLE.
- (2) Wählen Sie mit dem SEL/PUSH EXEC-Rad die Option [F2], und drücken Sie auf das Rad.
- (3) Wählen Sie mit dem SEL/PUSH EXEC-Rad die erste Zeile (CUSTOM1 SET) oder die zweite Zeile (CUSTOM2 SET), und drücken Sie auf das Rad.
- (4) Wählen Sie mit dem SEL/PUSH EXEC-Rad die Spalte mit dem gewünschten Zeichen, und drücken Sie auf das Rad.
- (5) Wählen Sie mit dem SEL/PUSH EXEC-Rad das gewünschte Zeichen, und drücken Sie auf das Rad.
- (6) Wiederholen Sie die Schritte 4 und 5, bis der Titel eingegeben ist.
- (7) Beenden Sie den Einstellvorgang, indem Sie mit dem SEL/PUSH EXEC-Rad die Option [SET] wählen und dann auf das Rad drücken.
- (8) Drücken Sie TITLE, um das Titelmü zu verlassen.

# Création de titres personnalisés

CM only

Vous pouvez créer 2 titres qui resteront mémorisés dans le camescope. Chaque titre peut contenir 20 caractères au maximum.

- (1) Appuyez sur TITLE en mode d'attente ou VCR.
- (2) Tournez la molette SEL/PUSH EXEC pour sélectionner [F2], puis appuyez sur la molette.
- (3) Tournez la molette SEL/PUSH EXEC pour sélectionner la première ligne (CUSTOM1 SET) ou la seconde ligne (CUSTOM2 SET), puis appuyez sur la molette.
- (4) Tournez la molette SEL/PUSH EXEC pour sélectionner la colonne du caractère souhaité, puis appuyez sur la molette.
- (5) Tournez la molette SEL/PUSH EXEC pour sélectionner le caractère souhaité, puis appuyez sur la molette.
- (6) Répétez les opérations 4 et 5 jusqu'à ce que vous ayez sélectionné tous les caractères et saisi tout le titre.
- (7) Quand vous avez terminé, tournez la molette SEL/PUSH EXEC pour sélectionner [SET], puis appuyez sur la molette.
- (8) Appuyez sur TITLE pour faire disparaître le menu de titres.

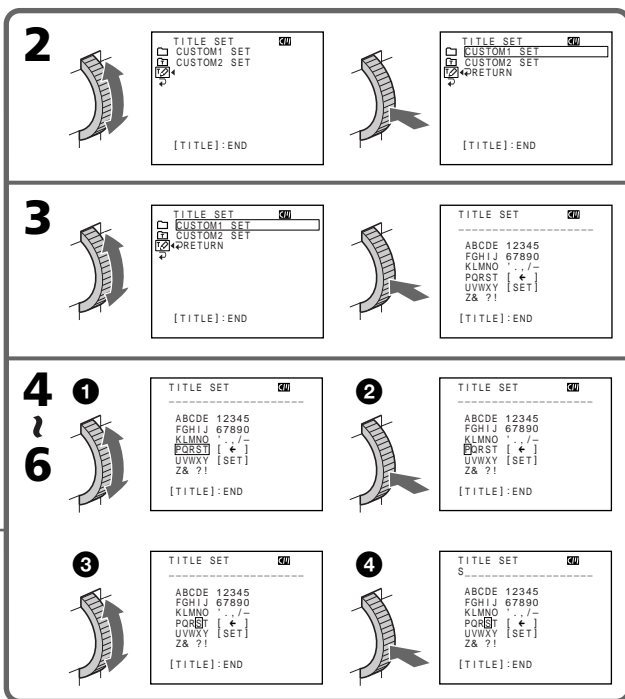
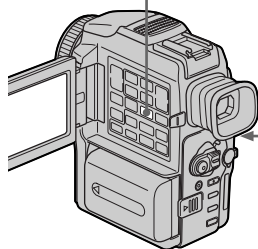
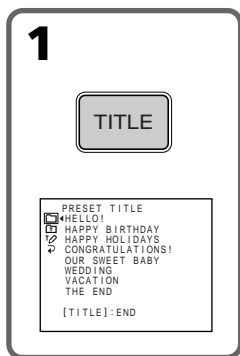

## Erstellen eigener Titel

---

### Zum Ändern eines Titels

Wählen Sie im Schritt 3 mit dem SEL/PUSH EXEC-Rad die Option CUSTOM1 SET oder CUSTOM2 SET (je nachdem, welcher Titel geändert werden soll), und drücken Sie auf das Rad. Wählen Sie dann mit dem SEL/PUSH EXEC-Rad die Option [←], und drücken Sie auf das Rad. Das letzte Zeichen wird dabei gelöscht, und Sie können den Titel korrigieren.

---

### Wenn Sie zum Erstellen des Titels mehr als 5 Minuten benötigen, während sich der Camcorder mit eingelegter Cassette im Standby-Modus befindet

Der Camcorder schaltet sich in einem solchen Fall automatisch aus, die bereits eingegebenen Zeichen bleiben jedoch gespeichert. Zum Fortsetzen der Titeleingabe müssen Sie den POWER-Schalter einmal auf OFF (CHG) und wieder auf CAMERA stellen und dann erneut mit Schritt 1 beginnen. Ein automatisches Ausschalten können Sie verhindern, indem Sie den POWER-Schalter auf VCR stellen oder die Cassette herausnehmen.

### Zum Löschen eines Zeichens

Wählen Sie [←]. Das vorausgehende Zeichen wird gelöscht.

### Zum Eingeben einer Leerstelle

Wählen Sie [ Z& ?! ] und dann die Leerstelle.

## Création de titres personnalisés

---

### Pour modifier un titre mémorisé

A l'étape 3, sélectionnez CUSTOM1 SET ou CUSTOM2 SET selon le titre que vous voulez modifier, puis appuyez sur la molette SEL/PUSH EXEC. Tournez la molette SEL/PUSH EXEC pour sélectionner [←], puis appuyez sur la molette pour supprimer le titre. Le dernier caractère est effacé. Ecrivez le nouveau titre.

---

### Si vous mettez plus de 5 minutes pour saisir les caractères en mode d'attente alors que le camescope contient une cassette

L'alimentation sera coupée mais les caractères que vous avez saisis seront mémorisés. Réglez POWER sur OFF (CHG) puis à nouveau sur CAMERA et recommencez à partir de l'étape 1. Il est conseillé de régler le commutateur POWER sur VCR ou d'enlever la cassette pour que le camescope ne s'éteigne pas automatiquement lorsque vous saisissez les caractères du titre.

### Pour supprimer un titre

Sélectionnez [←]. Le dernier caractère s'efface.

### Pour insérer un espace

Sélectionnez [ Z& ?! ], puis sélectionnez l'espace.

# Benennen einer Cassette

CM only

Wenn Sie eine Cassette mit Speicherchip verwenden, können Sie einen bis zu 10 Zeichen langen Namen speichern. Dieser Name erscheint 5 Sekunden lang, wenn Sie den Camcorder mit eingelegerter Cassette einschalten.

- (1) Legen Sie die Cassette ein.
- (2) Stellen Sie POWER auf VCR.
- (3) Drücken Sie MENU, so dass das Menü angezeigt wird.
- (4) Wählen Sie mit dem SEL/PUSH EXEC-Rad die Option **CM**, und drücken Sie auf das Rad.
- (5) Wählen Sie mit dem SEL/PUSH EXEC-Rad die Option TAPE TITLE, und drücken Sie auf das Rad. Das TAPE TITLE-Menü erscheint.
- (6) Wählen Sie mit dem SEL/PUSH EXEC-Rad die Spalte mit dem gewünschten Zeichen, und drücken Sie auf das Rad.
- (7) Wählen Sie mit dem SEL/PUSH EXEC-Rad das gewünschte Zeichen, und drücken Sie auf das Rad.
- (8) Wiederholen Sie die Schritte 6 und 7, bis der Name vollständig eingegeben ist.
- (9) Wählen Sie mit dem SEL/PUSH EXEC-Rad die Option [SET], und drücken Sie auf das Rad.

Der Name wird gespeichert.

# Titration d'une cassette

CM only

Si vous utilisez une cassette à puce, vous pourrez la titrer. Le nom peut contenir 10 caractères au maximum et il reste enregistré dans la mémoire de la cassette. Lorsque vous insérez une cassette titrée et allumez le camescope, le nom de la cassette apparaît pendant 5 secondes environ.

- (1) Insérez la cassette que vous voulez titrer.
- (2) Réglez le commutateur POWER sur VCR.
- (3) Appuyez sur MENU pour afficher le menu.
- (4) Tournez la molette SEL/PUSH EXEC pour sélectionner **CM**, puis appuyez sur la molette.
- (5) Tournez la molette SEL/PUSH EXEC pour sélectionner TAPE TITLE, puis appuyez sur la molette. Le nom de la cassette s'affiche.
- (6) Tournez la molette SEL/PUSH EXEC pour sélectionner la colonne du caractère souhaité, puis appuyez sur la molette.
- (7) Tournez la molette SEL/PUSH EXEC pour sélectionner le caractère souhaité, puis appuyez sur la molette.
- (8) Répétez les opérations 6 et 7 jusqu'à ce que vous ayez sélectionné tous les caractères et saisi tout le titre.
- (9) Tournez la molette SEL/PUSH EXEC pour sélectionner [SET], puis appuyez sur la molette.

Le nom de la cassette est mémorisé.

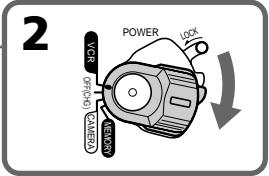
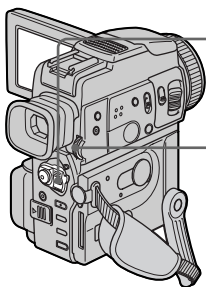

**4,5**

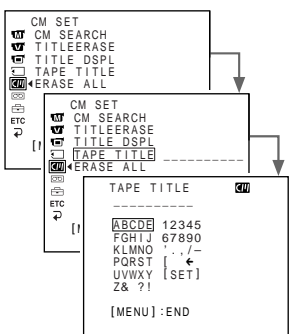

**6~8**

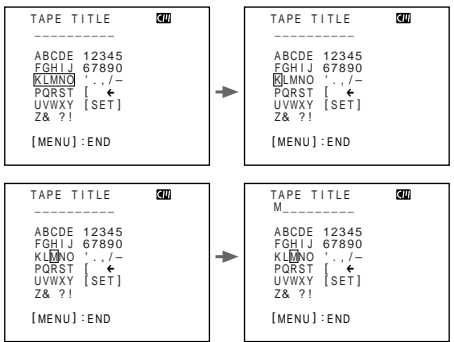

## Benennen einer Cassette

---

### Zum Löschen eines Zeichens

Wählen Sie im Schritt 6 mit dem SEL/PUSH EXEC-Rad die Option [←], und drücken Sie auf das Rad. Das letzte Zeichen wird gelöscht.

### Zum Ändern des eingegebenen Namens

Legen Sie die Cassette ein, und wiederholen Sie die Namenseingabe von Anfang an.

---

### Wenn der Löschschutz der Cassette aktiviert ist

Es kann kein Name eingegeben werden. Schieben Sie die Löschschutzlamelle zurück.

### Wenn das Band zu viele Indexsignale enthält

In diesem Fall kann die Cassette möglicherweise nicht benannt werden, da der Speicher voll ist. Löschen Sie nicht mehr benötigte Daten.

### Wenn auf der Cassette Titel gespeichert sind

Zusammen mit dem Namen der Cassette werden auch die Titel (bis zu vier) angezeigt.

### Wenn Anzeige „-----“ aus weniger als 10 Stellen besteht

In diesem Fall ist der Speicherchip voll. „-----“ gibt die Anzahl der für den Namen wählbaren Zeichen an.

### Zum Löschen eines Zeichens

Wählen Sie [←]. Das vorausgehende Zeichen wird gelöscht.

### Zum Eingeben einer Leerstelle

Wählen Sie [ Z& ?! ] und dann die Leerstelle.

## Titration d'une cassette

---

### Pour effacer le nom de la cassette

A l'étape 6, tournez la molette SEL/PUSH EXEC pour sélectionner [←], puis appuyez sur la molette. Le dernier caractère est effacé.

### Pour changer le nom de la cassette

Insérez la cassette pour changer le nom et donnez un nouveau nom à la cassette.

---

### Si le taquet d'interdiction d'écriture est tiré

Vous ne pourrez pas titrer la cassette. Tirez le taquet dans le sens inverse pour permettre l'écriture.

### Si la cassette a trop d'index

Il peut être impossible de superposer un titre parce que la mémoire est pleine. Dans ce cas, supprimez les données dont vous n'avez pas besoin.

### Si vous avez incrusté des titres sur la cassette

Lorsque le nom de la cassette est affiché, 4 titres de scènes sont également affichés.

### Si l'indicateur „-----“ a moins de 10 espaces

C'est que la mémoire de la cassette est pleine. „-----“ indique le nombre de caractères pouvant être sélectionnés pour le nom.

### Pour effacer un caractère

Sélectionnez [←]. Le dernier caractère est effacé.

### Pour saisir un espace

Sélectionnez [ Z& ?! ], puis sélectionnez l'espace.

# Menüeinstellungen

Verschiedene werksseitige Voreinstellungen können im Menü durch Drehen des SEL/PUSH EXEC-Rades geändert werden. Wählen Sie mit dem Rad zunächst die Ikone und dann den Menüparameter. Anschließend können Sie den Parameter wunschgemäß einstellen.

- (1) Drücken Sie im Standby-, MEMORY- oder VCR-Modus die Taste MENU.
- (2) Wählen Sie mit dem SEL/PUSH EXEC-Rad die gewünschte Ikone, und drücken Sie auf das Rad.
- (3) Wählen Sie mit dem SEL/PUSH EXEC-Rad den gewünschten Parameter, und drücken Sie auf das Rad.
- (4) Wählen Sie mit dem SEL/PUSH EXEC-Rad die gewünschte Einstellung, und drücken Sie auf das Rad.
- (5) Wenn Sie noch weitere Parameter ändern wollen, wählen Sie  $\rightarrow$  RETURN, drücken Sie dann auf das Rad, und wiederholen Sie die Schritte 2 bis 4.

Einzelheiten finden Sie unter „Einstellung der Parameter“ (Seite 111).

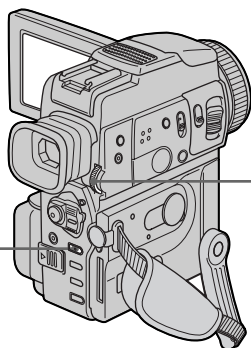
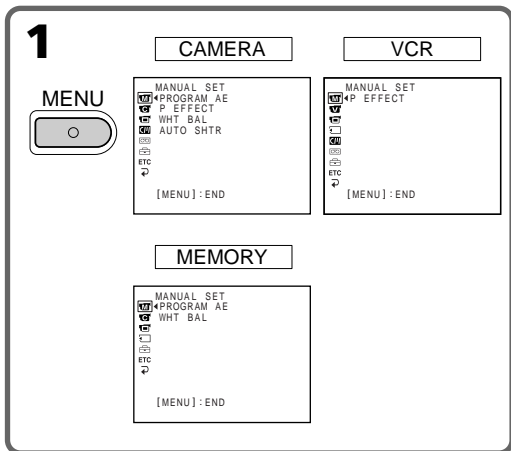

**110** Zum Abschalten des Menüs  
Drücken Sie MENU.

# Changement des réglages de menus

Pour changer les réglages des menus, sélectionnez un paramètre d'un menu avec la molette SEL/PUSH EXEC. Les réglages par défaut peuvent être partiellement changés. Sélectionnez d'abord l'icône puis le paramètre et enfin le mode.

- (1) En mode d'attente, MEMORY ou VCR, appuyez sur MENU.
- (2) Tournez la molette SEL/PUSH EXEC pour sélectionner l'icône souhaitée, puis appuyez sur la molette.
- (3) Tournez la molette SEL/PUSH EXEC pour sélectionner le paramètre souhaité, puis appuyez sur la molette.
- (4) Tournez la molette SEL/PUSH EXEC pour sélectionner le mode souhaité, puis appuyez sur la molette.
- (5) Si vous voulez changer de paramètre, sélectionnez  $\rightarrow$  RETURN et appuyez sur la molette, puis répétez les opérations des étapes 2 à 4.

Pour les détails, voir "Sélection du réglage de mode de chaque paramètre" (p. 118).

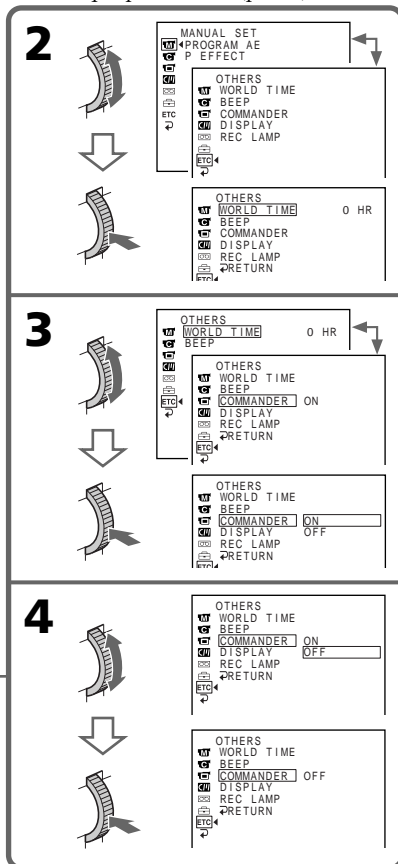









Pour dégager l'affichage d'un menu  
Appuyez sur MENU.









## Changement des réglages de menus

## Menüeinstellungen

Die Ikonen und die zugehörigen Menüparameter:

-  MANUAL SET
-  CAMERA SET
-  VCR SET
-  LCD/VF SET
-  MEMORY SET
-  CM SET
-  TAPE SET
-  SETUP MENU
-  OTHERS

Les paramètres des menus sont regroupés sous les icônes suivantes:



-  MANUAL SET (Réglages manuels)
-  CAMERA SET (Réglages enregistreur)
-  VCR SET (Réglages lecteur)
-  LCD/VF SET (Réglages LCD/viseur)
-  MEMORY SET (Réglages mémoire)
-  CM SET (Réglages cassette à puce)
-  TAPE SET (Réglages cassette)
-  SETUP MENU (Menu de configuration)
-  OTHERS (Autres réglages)

### Deutsch

### Einstellung der Parameter

● werkseitige Voreinstellung

Die verfügbaren Parameter hängen von der Einstellung des POWER-Schalters ab. Auf dem LCD-Schirm bzw. im Sucher erscheinen nur die momentan einstellbaren Parameter.

Ikone/Parameter	Einstellungen	Funktion	POWER-Schalter
 PROGRAM AE	—	Zur Wahl eines passenden Automatikprogramms (Seite 55).	CAMERA MEMORY
	P EFFECT	Zur Aufbereitung des Bildes mit Spezialeffekten, wie man sie aus den Filmen oder Fernsehen kennt (Seite 51).	CAMERA VCR
	WHT BAL	Zum Einstellen des Weißabgleichs (Seite 46).	CAMERA MEMORY
AUTO SHTR	● ON	Bei hellen Szenen aktiviert der Camcorder selbstständig die elektronische Verschlusszeitautomatik.	CAMERA
	OFF	Auch bei hellen Szenen wird die automatische Verschlusszeitautomatik nicht aktiviert.	
 D ZOOM	● OFF	Das Digitalzoom ist ausgeschaltet. Es kann nur (optisch) bis 10× gezoomt werden.	CAMERA
	20×	Das Digitalzoom ist eingeschaltet. Zwischen 10× und 20× wird digital gezoomt (Seite 23).	
	40×	Das Digitalzoom ist eingeschaltet. Zwischen 10× und 40× wird digital gezoomt (Seite 23).	
16:9WIDE	● OFF	—	CAMERA
	ON	Zum Aufnehmen im 16:9-Breitbildformat (Seite 48).	
STEADYSHOT	● ON	Bei unruhig gehaltener Kamera werden die Bilder stabilisiert.	CAMERA
	OFF	Die SteadyShot-Funktion ist ausgeschaltet. Wenn die Kamera auf einem Stativ montiert ist und keine Verwacklungsgefahr besteht, erhält man bei dieser Einstellung bessere Bilder.	
N.S. LIGHT	● ON	Die NightShot Light-Funktion ist aktiviert (Seite 26).	CAMERA MEMORY
	OFF	Die NightShot Light-Funktion ist abgeschaltet.	
FLASH LVL	HIGH	Die Blitzstärke wird erhöht.	CAMERA MEMORY
	● NORMAL	Normale Blitzstärke.	
	LOW	Die Blitzstärke wird reduziert.	

### Hinweise zu SteadyShot-Funktion

- Wenn die Kamera sehr unruhig gehalten wird, kann die SteadyShot-Funktion die Bilder nicht stabilisieren.
- Wenn eine Vorsatzlinse (nicht mitgeliefert) angebracht ist, arbeitet die SteadyShot-Funktion möglicherweise nicht einwandfrei.





### Bei ausgeschalteter SteadyShot-Funktion

Die Anzeige  erscheint, und es können keine Bildbeeinträchtigungen durch Überreaktionen der SteadyShot-Funktion entstehen.

### Bei Verwendung eines externen Blitzes (nicht mitgeliefert)

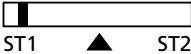
Die FLASH LVL kann nur geändert werden, wenn der Blitz dafür vorgesehen ist.

# Menüeinstellungen

Ikone/Parameter	Einstellungen	Funktion	POWER-Schalter
 <b>HiFi SOUND</b>	● STEREO	Zur Wiedergabe eines Stereo-Bandes oder Zweitton-Bandes mit Haupt- und Zusatzton (Seite 189).	VCR
	1	Zur Wiedergabe des linken Kanals eines Stereo-Bandes oder zur Wiedergabe des Haupttons eines Zweitton-Bandes.	
	2	Zur Wiedergabe des rechten Kanals eines Stereo-Bandes oder des Zusatztons eines Zweitton-Bandes.	
<b>AUDIO MIX</b>	—	Zum Einstellen der Pegelbalance zwischen Stereokanal 1 und 2 (Seite 101). 	VCR
<b>A/V→DV OUT</b>	● OFF	Der Camcorder wandelt digitale Bild-/Ton-Zuspielsignale in Analogsignale um und gibt sie aus.	VCR
	ON	Der Camcorder wandelt analoge Bild-/Ton-Zuspielsignale in Digitalsignale um und gibt sie aus (Seite 89).	
<b>NTSC PB</b>	● ON PAL TV	Zur Wiedergabe eines mit diesem Camcorder aufgenommenen Bandes auf einem PAL-Fernseher.	VCR
	NTSC 4.43	Zur Wiedergabe eines NTSC-Bandes auf einem Fernseher mit NTSC 4.43-Modus.	
 <b>LCD BRIGHT</b>	—	Die Helligkeit des LCD-Schirms kann durch Drehen des SEL/PUSH EXEC-Rades geändert werden. 	VCR CAMERA MEMORY
<b>LCD B. L.</b>	● BRT NORMAL	Der LCD-Schirm ist auf normale Helligkeit eingestellt.	VCR CAMERA MEMORY
	BRIGHT	Der LCD-Schirm wird heller.	
<b>LCD COLOUR</b>	—	Die Farbintensität des Bildes auf dem LCD-Schirm kann durch Drehen des SEL/PUSH EXEC-Rades geändert werden. Nach dem Einstellen drücken Sie auf das Rad. 	VCR CAMERA MEMORY
<b>VF BRIGHT</b>	—	Die Helligkeit des Sucherbildes kann durch Drehen des SEL/PUSH EXEC-Rades geändert werden. Nach dem Einstellen drücken Sie auf das Rad. 	VCR CAMERA MEMORY

## Hinweis zur NTSC PB-Einstellung



Wenn Sie ein Band auf einem Mehrsystem-Fernseher wiedergeben, wählen Sie am Fernseher den Modus, der die beste Bildqualität liefert.

## Hinweise zur LCD B.L.-Einstellung

- Bei Einstellung auf BRIGHT reduziert sich die mit dem Akku mögliche Aufnahmezeit um etwa 10 Prozent.
- Wenn der Camcorder nicht mit dem Akku, sondern mit einer anderen Stromquelle betrieben wird, schaltet er automatisch auf BRIGHT.





## Menüeinstellungen

Ikone/Parameter	Einstellung	Funktion	POWER-Schalter
 <b>STILL SET</b>			
<b>PIC MODE</b>	● SINGLE	Zum normalen Aufnahmen.	MEMORY
	CONTINUOUS	Zum kontinuierlichen Aufnahmen (Seite 140).	
	MULTI SCRN	Zum kontinuierlichen Aufnahmen von 9 Standbildern (Seite 140).	
<b>QUALITY</b>	● SUPER FINE	Zum Aufnehmen eines superhochauflösenden Standbildes.	VCR MEMORY
	FINE	Zum Aufnehmen eines hochauflösenden Standbildes.	
	STANDARD	Zum Aufnehmen eines Standbildes normaler Auflösung.	
<b>IMAGESIZE</b>	● 1152 × 864	Zum Aufnehmen eines Standbildes der Größe 1152 × 864.	MEMORY
	640 × 480	Zum Aufnehmen eines Standbildes der Größe 640 × 480.	
<b>MOVIE SET</b>			
<b>IMAGESIZE</b>	● 320 × 240	Zum Aufnehmen von bewegten Bildern der Größe 320 × 240.	VCR MEMORY
	160 × 112	Zum Aufnehmen von bewegten Bildern der Größe 160 × 112.	
 <b>REMAIN</b>	● AUTO	Die Restkapazität des <i>Memory Stick</i> wird in folgenden Fällen angezeigt: <ul style="list-style-type: none"> <li>• 5 Sekunden lang nach Umstellen des POWER-Schalters auf MEMORY.</li> <li>• 5 Sekunden lang, nachdem der POWER-Schalter auf MEMORY gestellt wurde.</li> <li>• 5 Sekunden lang, nachdem der <i>Memory Stick</i> in den Camcorder eingesetzt wurde (wenn dieser in den MEMORY- oder VCR-Modus geschaltet ist).</li> <li>• Wenn die MEMORY-Modus im <i>Memory Stick</i> nur noch eine Kapazität von 1 Minute oder weniger besitzt.</li> <li>• 5 Sekunden lang, nachdem ein bewegtes Bild aufgezeichnet wurde.</li> </ul>	VCR MEMORY
	ON	Die Restkapazität des <i>Memory Stick</i> wird ständig angezeigt.	

### Hinweis zum Parameter IMAGESIZE

Wenn Sie PIC MODE auf MULTI SCRN oder den POWER-Schalter auf VCR stellen, wird IMAGESIZE automatisch auf 640 × 480 gesetzt.

## Menüeinstellungen

Ikone/Parameter	Einstellung	Funktion	POWER-Schalter
 PRINT MARK	● OFF	Das aufgezeichnete Standbild wird nicht durch eine Druckmarke gekennzeichnet.	VCR MEMORY
	ON	Das aufgezeichnete Standbild wird durch eine Druckmarke gekennzeichnet.	
PROTECT	● OFF	Die Standbilder werden nicht gegen versehentliches Löschen geschützt.	VCR MEMORY
	ON	Die gewählten Standbilder werden gegen versehentliches Löschen geschützt (Seite 181).	
SLIDE SHOW	—	Zur kontinuierlichen Wiedergabe von Bildern (Seite 179).	MEMORY
DELETE ALL	—	Zum Löschen aller nicht-löschgeschützten Bilder (Seite 184).	MEMORY
FORMAT	● RETURN	Zum Stornieren des Formatierens.	MEMORY
	OK	Der eingesetzte <i>Memory Stick</i> kann durch das folgende Verfahren formatiert werden: 1. Mit dem SEL/PUSH EXEC-Rad die Option FORMAT wählen, und dann auf das Rad drücken. 2. Mit dem SEL/PUSH EXEC-Rad die Option OK wählen, und auf das Rad drücken. 3. Nachdem „EXECUTE“ erscheint, auf das SEL/PUSH EXEC-Rad drücken. Während die Formatierung nun ausgeführt wird, blinkt „FORMATTING“. Am Ende des Formatierens erscheint „COMPLETE“.	
PHOTO SAVE	—	Zum Kopieren der Standbilder auf der Mini-DV-Cassette in den <i>Memory Stick</i> (Seite 159).	VCR
 CM SEARCH	● ON	Zum Suchen mit Hilfe des Cassetten-Speicherchips (Seite 67).	VCR
	OFF	Zum Suchen ohne den Cassetten-Speicherchip.	
TITLEERASE	—	Zum Löschen des eingblendeten Titels (Seite 105).	VCR CAMERA
TITLE DSPL	● ON	Zum Anzeigen des eingblendeten Titels.	VCR
	OFF	Der Titel wird nicht angezeigt.	
TAPE TITLE	—	Zum Benennen einer Cassette (Seite 108).	VCR CAMERA
ERASE ALL	—	Zum Löschen aller Daten im Cassetten-Speicherchip.	VCR CAMERA



### Hinweise zum Formatieren

- Der mitgelieferte *Memory Stick* wurde werksseitig formatiert. Es ist im allgemeinen nicht erforderlich, ihn mit dem Camcorder zu formatieren.
- Stellen Sie den POWER-Schalter nicht um, und drücken Sie keine Taste, während „FORMATTING“ angezeigt wird.
- Wenn der LOCK-Schalter des *Memory Stick* aktiviert ist, ist kein Formatieren möglich.
- Formatieren Sie den *Memory Stick*, wenn „FORMAT ERROR“ angezeigt wird.

**Beim Formatieren werden alle Daten im *Memory Stick*, einschließlich der Folgenden, gelöscht**  
Vergewissern Sie sich vor dem Formatieren, dass Sie die Informationen nicht mehr benötigen.

- Im *Memory Stick* gespeicherte Beispielsbilder.

# Menüeinstellungen

Ikone/Parameter	Einstellung	Funktion	POWER-Schalter
 <b>REC MODE</b>	● SP	Zum Aufnehmen im SP-Modus (Standardplay).	VCR CAMERA
	LP	Zum Aufnehmen im LP-Modus (Longplay); die Aufnahmezeit ist 1,5mal länger als im SP-Modus.	
<b>AUDIO MODE</b>	● 12BIT	Zum Aufnehmen und Wiedergeben im 12-Bit-Modus (zwei Stereosignale).	VCR CAMERA
	16BIT	Zum Aufnehmen und Wiedergeben im 16-Bit-Modus (ein Stereosignal hoher Qualität)	
 <b>REMAIN</b>	● AUTO	Die Bandrestanzeige erscheint in folgenden Fällen: <ul style="list-style-type: none"> <li>• Etwa 8 Sekunden lang, nachdem der Camcorder eingeschaltet wurde und die Restzeit berechnet hat.</li> <li>• Etwa 8 Sekunden lang, nachdem die Cassette eingelegt wurde und der Camcorder die Bandrestzeit berechnet hat.</li> <li>• Etwa 8 Sekunden lang, nachdem <b>▶</b> in VCR-Modus gedrückt wurde.</li> <li>• Etwa 8 Sekunden lang, nachdem durch Drücken von DISPLAY die Funktionsanzeigen in den Schirm eingeblendet wurden.</li> <li>• Während des Vor-, Rückspul- und Bildsuchlaufbetriebs im VCR-Modus.</li> </ul>	VCR CAMERA
	ON	Die Bandrestanzeige erscheint ständig.	
<b>DATA CODE</b>	● DATE/CAM	Datum, Uhrzeit und verschiedene Einstellzustände der Aufnahme werden in das Wiedergabebild eingeblendet.	VCR
	DATE	Datum und Uhrzeit der Aufnahme werden in das Wiedergabebild eingeblendet.	

## Hinweise zum LP-Modus

- Eine mit diesem Camcorder im LP-Modus bespielte Cassette sollte möglichst auch mit diesem Camcorder wiedergegeben werden. Bei der Wiedergabe auf einem Videorecorder oder anderen Gerät können Bild- und Tonstörungen auftreten.
- Für optimale Aufnahmen im LP-Modus empfehlen wir, Mini-DV-Cassetten (Excellence/Master) von Sony zu verwenden.
- Eine LP-Aufzeichnung kann nicht nachvertont werden. Wenn Sie das Band nachvertonen wollen, nehmen Sie im SP-Modus auf.
- Wenn eine Cassette teils im SP- und teils im LP-Modus bespielt wurde, kann das Wiedergabebild an der Stelle, an der der Modus wechselt, gestört sein. Außerdem wird der Zeitcode nicht richtig aufgezeichnet.

## Hinweis zu AUDIO MODE

- Ein Band mit 16-Bit-Tonaufzeichnung kann nicht nachvertont werden.
- Bei der Wiedergabe eines Bandes mit 16-Bit-Tonaufzeichnung kann die Balance nicht mit AUDIO MIX verändert werden.

## Menüeinstellungen

---

<b>Ikone/Parameter</b>	<b>Einstellung</b>	<b>Funktion</b>	<b>POWER-Schalter</b>
 <b>CLOCK SET</b>	—	Zum Einstellen des Datums und der Uhrzeit (Seite 125).	CAMERA MEMORY
<b>LTR SIZE</b>	● NORMAL	Die Menüparameter werden in normaler Größe angezeigt.	VCR CAMERA MEMORY
	2×	Die Menüparameter werden in doppelter Größe angezeigt.	
<b>DEMO MODE</b>	● ON	Der Demobetrieb ist eingeschaltet.	CAMERA
	OFF	Der Demobetrieb ist ausgeschaltet.	

### Hinweise zur DEMO MODE-Einstellung

- Bei eingelegter Cassette kann DEMO MODE nicht gewählt werden.
- Werksseitig ist DEMO MODE auf STBY (Standby, Bereitschaft) geschaltet. Wenn Sie ohne eingelegte Cassette den POWER-Schalter auf CAMERA stellen, beginnt etwa 10 Minuten später ein Demobetrieb.  
Im Menü kann DEMO MODE nicht auf STBY gesetzt werden.
- Wenn NIGHTSHOT auf ON gesetzt ist, erscheint "NIGHTSHOT" auf dem LCD-Schirm bzw. im Sucher und der Menüparameter DEMO MODE kann nicht gewählt werden.

## Menüeinstellungen

Ikone/Parameter	Einstellung	Funktion	POWER-Schalter
 <b>WORLD TIME</b>	—	Zum bequemen Einstellen der Uhr auf eine andere Ortszeit: Mit dem SEL/PUSH EXEC-Rad braucht lediglich die Zeitdifferenz eingestellt zu werden. Wenn Sie eine Zeitdifferenz von 0 einstellen, erhalten Sie die ursprüngliche Uhrzeit.	CAMERA MEMORY
<b>BEEP</b>	● MELODY	Beim Starten/Stoppen der Aufnahme sowie bei Problemen ertönt eine Melodie.	VCR CAMERA MEMORY
	NORMAL	Statt der Melodie sind Pieptöne zu hören.	
	OFF	Alle akustischen Meldungen (auch beim Betätigen des Verschlusses) sind ausgeschaltet.	
<b>COMMANDER</b>	● ON	Der Sensor für die mitgelieferte Fernbedienung ist eingeschaltet.	VCR CAMERA MEMORY
	OFF	Der Sensor ist ausgeschaltet, Fehlfunktionen durch Signale von Fernbedienungen anderer Geräte werden verhindert.	
<b>DISPLAY</b>	● LCD	Die Anzeigen erscheinen auf dem LCD-Schirm und im Sucher.	VCR CAMERA MEMORY
	V-OUT/LCD	Die Anzeigen erscheinen auf dem Fernsehschirm, dem LCD-Schirm und im Sucher.	
<b>REC LAMP</b>	● ON	Die Aufnahmelampe an der Vorderseite des Camcorders ist aktiviert.	CAMERA MEMORY
	OFF	Die Aufnahmelampe bleibt ausgeschaltet, so dass die aufgenommene Person nicht weiß, dass sie aufgenommen wird.	
<b>VIDEO EDIT</b>	—	Zum Erstellen und Ausführen eines Schnittprogramms (Seite 77).	VCR
<b>EDIT SET</b>	—	Zum Synchronisieren von Camcorder und Videorecorder für den Überspiel- und Editierbetrieb (Seite 77).	VCR

### Hinweis

Wenn der Menüparameter DISPLAY auf V-OUT/LCD gesetzt ist und DISPLAY gedrückt wird, erscheint das Bild des angeschlossenen Fernsehers oder Videorecorders nicht auf dem LCD-Schirm.

### Beim Aufnehmen eines nahen Motivs

Bei einem nahen Motiv besteht die Gefahr, dass sich die an der Vorderseite des Camcorders befindliche Aufnahmelampe am Motiv spiegelt. Schalten Sie in einem solchen Fall REC LAMP von ON auf OFF um.

### Wenn nach Abtrennen der Stromquelle mehr als 5 Minuten verstrichen sind

Die Parameter PROGRAM AE, WHT BAL, FLASH LVL, HiFi SOUND, AUDIO MIX und COMMANDER werden auf die werksseitigen Voreinstellungen zurückgesetzt. Alle anderen Parametereinstellungen bleiben auch bei abgetrenntem Akku gespeichert.



## Changement des réglages de menus

### Français

#### Sélection du réglage de mode de chaque paramètre

● est le réglage par défaut.

Les paramètres des menus seront différents selon la position du commutateur POWER. Seuls les paramètres qui peuvent être utilisés à un moment donné apparaissent sur l'écran LCD ou dans le viseur.

Icône/Paramètre	Mode	Signification	Commutateur POWER
 PROGRAM AE	—	Sélection d'un programme d'exposition automatique en fonction des conditions d'enregistrement (p. 55)	CAMERA MEMORY
P EFFECT	—	Addition d'effets spéciaux aux images comme au cinéma ou à la télévision (p. 51)	CAMERA VCR
WHT BAL	—	Réglage de la balance des blancs (p. 46)	CAMERA MEMORY
AUTO SHTR	● ON	Activation automatique de l'obturateur électronique lors de la prise de vues sous un éclairage lumineux	CAMERA
	OFF	Non activation de l'obturateur électronique même lors de la prise de vues sous un éclairage lumineux	
 D ZOOM	● OFF	Débrayage du zoom numérique. La variation de focale est de 10 au maximum.	CAMERA
	20×	Activation du zoom numérique. Une variation de focale de 10 à 20 s'effectue numériquement (p. 23)	
	40×	Activation du zoom numérique. Une variation de focale de 10 à 40 s'effectue numériquement (p. 23)	
16:9WIDE	● OFF	—	CAMERA
	ON	Enregistrement en mode Grand écran 16:9 (p. 48)	
STEADYSHOT	● ON	Compensation des bougés lors de la prise de vues	CAMERA
	OFF	Débrayage du stabilisateur. Les images sont plus naturelles lorsque vous filmez un sujet stationnaire avec un pied photographique.	
N.S. LIGHT	● ON	Utilisation de la fonction NightShot pour la prise de vues nocturne (p. 26)	CAMERA MEMORY
	OFF	Annulation de la fonction NightShot	
FLASH LVL	HIGH	Eclair plus lumineux que le réglage normal	CAMERA MEMORY
	● NORMAL	Réglage normal	
	LOW	Eclair moins lumineux que le réglage normal	

#### Remarques sur le stabilisateur

- Le stabilisateur ne corrige pas les bougés excessifs du camescope.
- La fixation d'un convertisseur (non fourni) peut avoir une influence sur le stabilisateur.





#### Si vous débrayez le stabilisateur

L'indicateur  apparaîtra et les bougés du camescope ne seront pas compensés.

#### Lorsque vous utilisez un flash externe (non fourni)

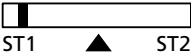
Il n'est pas possible d'ajuster la luminosité du flash (FLASH LVL) si ce flash ne permet pas le réglage de luminosité.

## Changement des réglages de menus

Icône/Paramètre	Mode	Signification	Commutateur POWER
 <b>HiFi SOUND</b>	● STEREO	Lecture de la bande principale et de la bande secondaire d'une cassette stéréo ou d'une cassette à deux bandes sonores (p. 189)	VCR
	1	Reproduction de la voie gauche d'une cassette stéréo ou de la bande sonore principale d'une cassette à double bande sonore	
	2	Reproduction de la voie droite d'une cassette stéréo ou de la bande sonore secondaire d'une cassette à double bande sonore	
<b>AUDIO MIX</b>	—	Réglage de la balance entre la piste stéréo 1 et la piste stéréo 2 (p. 101)	VCR
			
<b>A/V→DV OUT</b>	● OFF	Conversion de signaux vidéo et audio numériques en signaux vidéo analogiques par le caméscope	VCR
	ON	Conversion de signaux vidéo et audio analogiques en signaux vidéo et audio numériques par le caméscope (p. 89)	
<b>NTSC PB</b>	● ON PAL TV	Reproduction d'une cassette enregistrée dans le système couleur NTSC sur un téléviseur PAL	VCR
	NTSC 4.43	Reproduction d'une cassette enregistrée dans le système couleur NTSC sur un téléviseur disposant du mode NTSC 4.43	
 <b>LCD BRIGHT</b>		Réglage de la luminosité de l'écran LCD avec la molette SEL/PUSH EXEC	VCR CAMERA MEMORY
			
		Pour assombrir ← — — — — — → Pour éclaircir	
<b>LCD B. L.</b>	● BRT NORMAL	Réglage normal de la luminosité de l'écran LCD	VCR CAMERA MEMORY
	BRIGHT	Luminosité plus grande de l'écran LCD	
<b>LCD COLOUR</b>	—	Réglage de la couleur sur l'écran LCD par une rotation et une pression de la molette SEL/PUSH EXEC	VCR CAMERA MEMORY
			
		Couleur moins intense ← — — — — — → Couleur plus intense	
<b>VF BRIGHT</b>		Réglage de la luminosité du viseur par une rotation et une pression de la molette SEL/PUSH EXEC	VCR CAMERA MEMORY
			
		Pour assombrir ← — — — — — → Pour éclaircir	

### Remarque sur la lecture des cassettes NTSC

Lors de la lecture sur un téléviseur multistandard, sélectionnez le mode le mieux adapté tout en vérifiant l'image sur le téléviseur.

### Remarques sur LCD B.L.

- Lorsque vous sélectionnez BRIGHT, l'autonomie de la batterie est réduite de 10 pour-cent environ lors de l'enregistrement.
- Lorsque vous utilisez une autre source d'alimentation que la batterie rechargeable, BRIGHT est automatiquement sélectionné.

## Changement des réglages de menus



Icône/Paramètre	Mode	Signification	Commutateur POWER
<b>STILL SET</b>			
<b>PIC MODE</b>	● SINGLE	Enregistrement d'images uniques	MEMORY
	CONTINUOUS	Enregistrement en continu (p. 140)	
	MULTI SCRN	Enregistrement en continu de 9 images (p.140)	
<b>QUALITY</b>	● SUPER FINE	Enregistrement d'images fixes très détaillées	VCR MEMORY
	FINE	Enregistrement d'images fixes détaillées	
	STANDARD	Enregistrement d'images fixes normales	
<b>IMAGESIZE</b>	● 1152 × 864	Enregistrement d'images fixes de taille 1152 × 864	MEMORY
	640 × 480	Enregistrement d'images fixes de taille 640 × 480	
<b>MOVIE SET</b>			
<b>IMAGESIZE</b>	● 320 × 240	Enregistrement d'images animées de taille 320 × 240	VCR MEMORY
	160 × 112	Enregistrement d'images animées de taille 160 × 112	
<b>REMAIN</b>	● AUTO	Affichage de la capacité restante sur le "Memory Stick" dans les cas suivants : <ul style="list-style-type: none"> <li>• après le réglage du commutateur POWER sur MEMORY pendant 5 secondes</li> <li>• après l'insertion d'un "Memory Stick" dans le caméscope en mode MEMORY ou VCR pendant 5 secondes</li> <li>• lorsque la capacité disponible sur le "Memory Stick" est inférieure à 1 minute en mode MEMORY.</li> <li>• après l'enregistrement d'une image animée pendant 5 secondes</li> </ul>	VCR MEMORY
	ON	Affichage continu de la capacité restante du "Memory Stick"	

### Remarque sur IMAGESIZE

Si vous réglez PIC MODE sur MULTI SCRN ou POWER sur VCR, le réglage 640 × 480 sera automatiquement sélectionné comme taille d'image.



## Changement des réglages des menus

Icône/Paramètre	Mode	Signification	Commutateur POWER
 PRINT MARK	● OFF	Aucune marque d'impression inscrite sur les images fixes	VCR MEMORY
	ON	Inscription d'une marque d'impression sur les images fixes enregistrées pour une impression ultérieure	
PROTECT	● OFF	Images fixes non protégées	VCR MEMORY
	ON	Protection des images fixes sélectionnées contre un effacement éventuel (p. 181)	
SLIDE SHOW	—	Lecture des images en diaporama (p. 179)	MEMORY
DELETE ALL	—	Suppression de toutes les images non protégées (p. 184)	MEMORY
FORMAT	● RETURN	Annulation du formatage	MEMORY
	OK	Pour formater le "Memory Stick" inséré: 1. Sélectionnez FORMAT avec la molette SEL/PUSH EXEC, puis appuyez sur la molette. 2. Tournez la molette SEL/PUSH EXEC pour sélectionner OK, puis appuyez sur la molette. 3. Lorsque "EXECUTE" apparaît, appuyez sur la molette SEL/PUSH EXEC. "FORMATTING" apparaît durant le formatage. "COMPLETE" apparaît lorsque le formatage est terminé.	
PHOTO SAVE	—	Copie d'images fixes d'une minicassette DV sur un "Memory Stick" (p. 159)	VCR
 CM SEARCH	● ON	Recherche d'une scène sur une cassette à puce (p. 67)	VCR
	OFF	Recherche d'une scène sur une cassette sans puce	
TITLEERASE	—	Effacement d'un titre incrusté (p. 105)	VCR CAMERA
TITLE DSPL	● ON	Affichage d'un titre incrusté	VCR
	OFF	Pas d'affichage de titre	
TAPE TITLE	—	Titrage d'une cassette (p. 108)	VCR CAMERA
ERASE ALL	—	Effacement de toutes les données de la mémoire d'une cassette à puce	VCR CAMERA

### Remarques sur le formatage



- Le "Memory Stick" fourni est déjà formaté. Il n'est donc pas nécessaire de le formater sur ce caméscope.
- N'éteignez pas le caméscope par le commutateur POWER et n'appuyez sur aucune autre touche lorsque "FORMATTING" est affiché.
- Vous ne pourrez pas formater le "Memory Stick" si le taquet d'interdiction d'écriture du "Memory Stick" est réglé sur LOCK.
- Reformatez le "Memory Stick" lorsque  "FORMAT ERROR" s'affiche.

### Le formatage supprime toutes les informations que contient le "Memory Stick"

Vérifiez le contenu du "Memory Stick" avant de le formater.

- Le formatage supprime les échantillons d'images enregistrés sur le "Memory Stick".
- Le formatage supprime les images protégées enregistrées sur le "Memory Stick".

## Changement des réglages de menu

Icône/Paramètre	Mode	Signification	Commutateur POWER
 <b>REC MODE</b>	● SP	Enregistrement dans le mode SP (durée standard)	VCR CAMERA
	LP	Enregistrement 1,5 fois plus long que dans le mode SP	
<b>AUDIO MODE</b>	● 12BIT	Enregistrement ou lecture en mode 12 bits (2 bandes sonores stéréo)	VCR CAMERA
	16BIT	Enregistrement ou lecture en mode 16 bits (une bande sonore stéréo de grande qualité)	
 <b>REMAIN</b>	● AUTO	Affichage de la barre indiquant la longueur de bande restante : <ul style="list-style-type: none"> <li>pendant 8 secondes environ après la mise sous tension du camescope et le calcul de la longueur de bande restante</li> <li>pendant 8 secondes environ après l'insertion d'une cassette et le calcul de la longueur de bande restante</li> <li>pendant 8 secondes environ après une pression sur ► en mode VCR</li> <li>pendant 8 secondes environ après une pression sur DISPLAY pour afficher les indicateurs dans le viseur</li> <li>pendant la période de rembobinage, l'avance ou la recherche d'image en mode VCR</li> </ul>	VCR CAMERA
	ON	Affichage continu de l'indicateur de bande	
<b>DATA CODE</b>	● DATE/CAM	Affichage de la date, de l'heure et des données d'enregistrement pendant la lecture	VCR
	DATE	Affichage de la date et de l'heure pendant la lecture	

### Remarques sur le mode LP

- Lorsque vous enregistrez une cassette en mode LP avec ce camescope, il est préférable de la lire ensuite sur ce camescope. Si la cassette est reproduite sur un autre camescope ou sur un magnétoSCOPE, des parasites perturberont l'image ou le son.
- Si vous enregistrez en mode LP, il est préférable d'utiliser des minicassettes DV Sony Excellence/Master pour tirer le meilleur parti de votre camescope.
- Il n'est pas possible d'effectuer de doublage sonore sur une cassette enregistrée en mode LP. Utilisez le mode SP si vous avez l'intention de doubler ultérieurement le son.
- Si vous enregistrez une même cassette dans les modes SP et LP, l'image de lecture risque d'être parasitée ou le code temporel risque de ne pas être inscrit correctement entre les scènes.

### Remarques sur AUDIO MODE

- Il n'est pas possible de doubler le son d'une cassette enregistrée en mode 16 bits.
- Il n'est pas possible de régler la balance dans AUDIO MIX à la lecture d'une cassette enregistrée en mode 16 bits.

## Changement des réglages des menus

Icône/Paramètre	Mode	Signification	Commutateur POWER
 <b>CLOCK SET</b>	—	Réglage de la date ou de l'heure (p. 125)	CAMERA MEMORY
<b>LTR SIZE</b>	● NORMAL	Affichage normal des paramètres de menus sélectionnés	VCR CAMERA MEMORY
	2×	Doublement de taille des paramètres de menus sélectionnés	
<b>DEMO MODE</b>	● ON	Démonstration des fonctions du camescope	CAMERA
	OFF	Annulation du mode de démonstration	

### Remarques sur DEMO MODE

- Il n'est pas possible de sélectionner DEMO MODE si le camescope contient une cassette.
- DEMO MODE a été réglé sur STBY (attente) par défaut et la démonstration démarre 10 minutes environ après le réglage du commutateur POWER sur CAMERA, si le camescope ne contient pas de cassette.

Il n'est pas possible de sélectionner STBY de DEMO MODE dans les réglages de menus.

- Si NIGHTSHOT est réglé sur ON, l'indicateur "NIGHTSHOT" apparaîtra sur l'écran LCD ou dans le viseur et vous ne pourrez pas sélectionner DEMO MODE dans les réglages de menus.

## Changement des réglages de menus

Icône/Paramètre	Mode	Signification	Commutateur POWER
 <b>WORLD TIME</b>	—	Réglage de l'heure locale. Tournez la molette SEL/PUSH EXEC pour indiquer un décalage horaire. L'heure sera rectifiée en fonction du décalage horaire indiqué. Si vous indiquez 0 comme décalage horaire, l'heure initiale sera rétablie.	CAMERA MEMORY
<b>BEEP</b>	● MELODY	Mélodie pour indiquer le début et la fin de l'enregistrement ou la présence d'un problème inhabituel	VCR CAMERA MEMORY
	NORMAL	Remplacement de la mélodie par un bip	
	OFF	Annulation de tous les sons, obturateur compris	
<b>COMMANDER</b>	● ON	Activation de la télécommande fournie avec le camescope	VCR CAMERA MEMORY
	OFF	Désactivation de la télécommande pour éviter les interférences avec une autre télécommande de magnétoscope	
<b>DISPLAY</b>	● LCD	Affichage des indicateurs sur l'écran LCD et dans le viseur	VCR CAMERA MEMORY
	V-OUT/LCD	Affichage des indicateurs sur l'écran de télévision, l'écran LCD et le viseur	
<b>REC LAMP</b>	● ON	Eclairage du témoin de tournage à l'avant du camescope	CAMERA MEMORY
	OFF	Annulation du témoin de tournage à l'avant du camescope pour ne pas attirer l'attention du sujet	
<b>VIDEO EDIT</b>	—	Programmation et réalisation de montages vidéo (p. 77)	VCR
<b>EDIT SET</b>	—	Synchronisation du camescope et du magnétoscope pour le montage vidéo (p. 77)	VCR

### Remarque

Si vous appuyez sur DISPLAY lorsque DISPLAY est réglé sur V-OUT/LCD dans les réglages de menus, l'image du téléviseur ou du magnétoscope n'apparaîtra pas sur l'écran LCD même si le camescope est relié aux sorties du téléviseur ou du magnétoscope.

### Enregistrement d'un sujet proche

Lorsque REC LAMP est réglé sur ON, le témoin de tournage rouge à l'avant du camescope peut se refléter sur le sujet s'il est trop proche. Dans ce cas, il est conseillé de régler REC LAMP sur OFF.

### Dans les 5 minutes qui suivent le retrait de la source d'alimentation

Les paramètres PROGRAM AE, WHT BAL, FLASH LVL, HiFi SOUND, AUDIO MIX et COMMANDER reviennent à leurs réglages par défaut.

Les autres paramètres des menus restent mémorisés même si vous enlevez la batterie.

# Neueinstellen von Datum und Uhrzeit

Das Großbritannien-Modell ist werksseitig auf die Uhrzeit von London und das Modell für die anderen europäischen Länder auf die Uhrzeit von Paris voreingestellt.

Wenn der Camcorder etwa 3 Monate oder länger nicht benutzt wird, können Datum und Uhrzeit verloren gehen (in der Anzeige erscheinen dann lediglich Striche), da die interne Mangan-Lithiumbatterie leer ist (Seite 213).

Stellen Sie nacheinander das Jahr, den Monat, den Tag, die Stunden und die Minuten ein.

- (1) Drücken Sie im Standby-Modus die Taste MENU, so dass das Menü angezeigt wird.
- (2) Wählen Sie mit dem SEL/PUSH EXEC-Rad die Option , und drücken Sie auf das Rad.
- (3) Wählen Sie mit dem SEL/PUSH EXEC-Rad die Option CLOCK SET, und drücken Sie auf das Rad.
- (4) Stellen Sie mit dem SEL/PUSH EXEC-Rad das Jahr ein, und drücken Sie auf das Rad.
- (5) Stellen Sie mit dem SEL/PUSH EXEC-Rad den Monat, den Tag und die Stunden ein. Drücken Sie jeweils nach dem Einstellen auf das Rad.
- (6) Stellen Sie mit dem SEL/PUSH EXEC-Rad die Minuten ein, und drücken Sie bei Erörten eines Zeitzeichens auf das Rad. Die Uhr nimmt den Betrieb auf.
- (7) Drücken Sie MENU, um das Menü abzuschalten. Die Zeitanzeige erscheint.

# Réglage de la date et de l'heure

L'horloge a été réglée par défaut sur l'heure de Londres pour les modèles commercialisés au Royaume-uni et sur l'heure de Paris pour les modèles commercialisés dans les autres pays européens.

Si vous n'utilisez pas votre caméscope pendant 3 mois environ, la date et l'heure seront effacées (des tirets apparaissent à la place) parce que la pile au manganèse-lithium installée dans le caméscope se décharge (p 213).

Réglez d'abord l'année, puis le mois, le jour, les heures et enfin les minutes.

- (1) En mode d'attente, appuyez sur MENU pour afficher le menu.
- (2) Tournez la molette SEL/PUSH EXEC pour sélectionner , puis appuyez sur la molette.
- (3) Tournez la molette SEL/PUSH EXEC pour sélectionner CLOCK SET, puis appuyez sur la molette.
- (4) Tournez la molette SEL/PUSH EXEC pour ajuster l'année souhaitée, puis appuyez sur la molette.
- (5) Réglez le mois, le jour et les heures en tournant la molette SEL/PUSH EXEC, puis appuyez dessus.
- (6) Réglez les minutes en tournant la molette SEL/PUSH EXEC, puis appuyez dessus au top sonore. L'horloge se met en marche.
- (7) Appuyez sur MENU pour faire disparaître les réglages de menus.

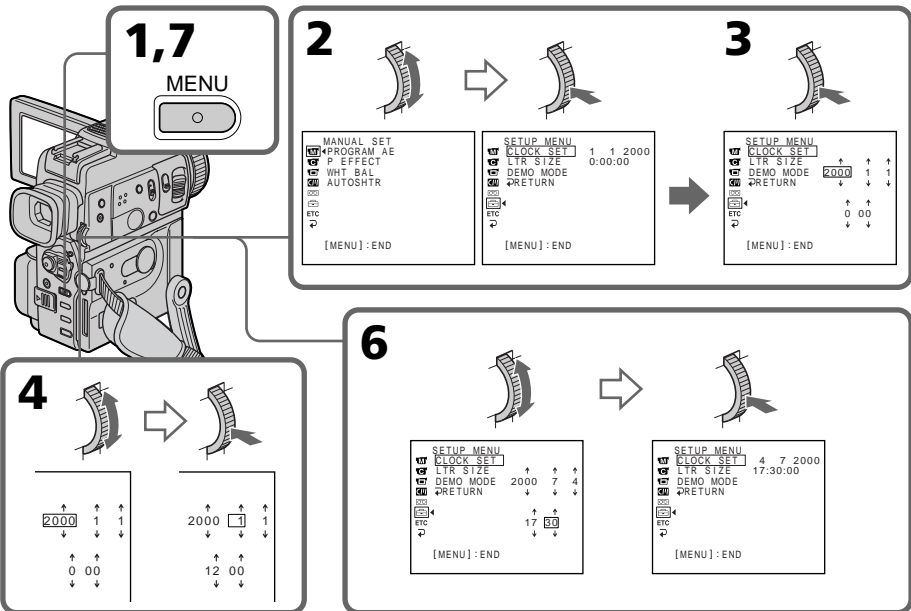

**1,7**  
MENU

**2**

MANUAL SET	PROGRAM AE
P EFFECT	WHT BAL
AUTOSHTR	
ETC	

[MENU]: END

**3**

SETUP_MENU	CLOCK SET	1	1	2000
LTR SIZE				0:00:00
DEMO MODE				
RETURN				

[MENU]: END

**4**

2000	↑	1	↑
↓		↓	
0 00	↑		↑
↓		↓	

**6**

SETUP_MENU	CLOCK SET	4	7	2000
LTR SIZE				17:30:00
DEMO MODE				
RETURN				

[MENU]: END

## Neueinstellen von Datum und Uhrzeit

---

Die Jahresziffern werden wie folgt weitergeschaltet:

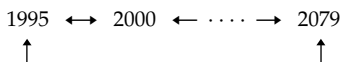

---

### Wenn Datum und Uhrzeit nicht eingestellt sind

Statt des Datums wird „--:--:--“ auf das Band und den *Memory Stick* aufgezeichnet.

### Hinweis zur Uhrzeitanzeige

Die interne Uhr arbeitet mit einem 24-Stunden-System.

## Réglage de la date et de l'heure

---

L'année change de la manière suivante:

---

### Si vous ne réglez pas la date et l'heure

“--:--:--” sera enregistré à la place du code de données sur la bande et sur le “Memory Stick”.

### Remarque sur l'indication de l'heure

L'horloge interne du caméscope fonctionne selon un cycle de 24 heures.

## Verwendung des *Memory Stick* – Einführung

Sie können Standbilder auch im *Memory Stick* speichern, aus *Memory Stick* auslesen und löschen. Außerdem können Sie Bilddaten mit dem mitgelieferten *Memory Stick*-USB-Kabel zu einem Personalcomputer usw. übertragen.

### Das Dateiformat Standbilder (JPEG)

Der Camcorder komprimiert die Bilddaten im JPEG-Format (Erweiterung.jpg).

### Bewegte Bilder (MPEG)

Der Camcorder komprimiert die Bilddaten im MPEG-Format (Erweiterung.mpg).

### Typischer Name einer Bilddatei

Standbild

100-0001: Erscheint auf dem LCD-Schirm bzw. im Sucher des Camcorders.

Dsc00001.jpg: Erscheint auf dem Schirm des Personalcomputers.

Bewegte Bilder

MOV00001: Erscheint auf dem LCD-Schirm bzw. im Sucher des Camcorders.

Mov00001.mpg: Erscheint auf dem Schirm des Personalcomputers.

## Utilisation d'un "Memory Stick" – Introduction

Vous pouvez enregistrer des images fixes sur le "Memory Stick" fourni avec le caméscope. Ces images pourront facilement être affichées ou supprimées ultérieurement. Elles pourront aussi être transférées sur un autre appareil, par exemple un ordinateur, par l'intermédiaire du câble USB pour "Memory Stick" fourni avec le caméscope.

### Format des fichiers

#### Image fixe (JPEG)

Le caméscope compresse les données d'images dans le format JPEG (extension.jpg).

#### Image animée (MPEG)

Le caméscope compresse les données d'images animées dans le format MPEG (extension.mpg).

### Nom typique d'un fichier de données d'image

Image fixe

100-0001: Ce nom de fichier apparaît sur l'écran LCD ou dans le viseur du caméscope.

Dsc00001.jpg: Ce nom apparaît sur l'écran de l'ordinateur.

Image animée

MOV00001: Ce nom de fichier apparaît sur l'écran LCD ou dans le viseur du caméscope.

Mov00001.mpg: Ce nom apparaît sur l'écran de l'ordinateur.

## Verwendung des *Memory Stick* – Einführung

## Utilisation d'un "Memory Stick" – Introduction

### Vor Verwendung des *Memory Stick*

### Utilisation d'un "Memory Stick"

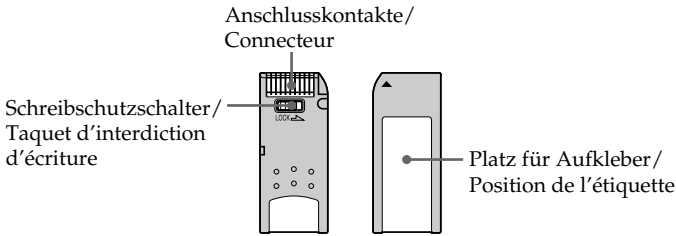

- Wenn der Schreibschutzschalter am *Memory Stick* auf LOCK steht, können Sie weder Bilder speichern noch löschen.
  - Von wichtigen Daten sollten Sie stets eine Sicherungskopie erstellen.
  - In folgenden Fällen können die Bilddaten beschädigt werden:
    - Wenn Sie beim Schreiben oder Lesen der Daten den *Memory Stick* herausnehmen oder die Stromversorgung ausschalten.
    - Wenn der *Memory Stick* statischer Elektrizität oder starken Magnetfeldern ausgesetzt wird.
  - Berühren Sie die Anschlusskontakte nicht mit Metallgegenständen und nicht mit Ihren Fingern.
  - Bringen Sie den Aufkleber nur auf der vorgesehenen Stelle an.
  - Verbiegen Sie den *Memory Stick* nicht, lassen Sie ihn nicht fallen und setzen Sie ihn keinen Stößen aus.
  - Nehmen Sie den *Memory Stick* nicht auseinander, und nehmen Sie keine Änderungen an ihn vor.
  - Achten Sie darauf, dass der *Memory Stick* nicht nass wird.
  - An folgenden Plätzen darf der *Memory Stick* weder betrieben noch aufbewahrt werden:
    - In einem in der Sonne geparkten Auto, oder an anderen heißen Plätzen.
    - In direktem Sonnenlicht.
    - An feuchten oder korrosionsfördernden Gasen ausgesetzten Plätzen.
  - Stecken Sie den *Memory Stick* bei Nichtgebrauch und beim Transport stets in seine Schachtel.
- Il n'est pas possible d'enregistrer ni de supprimer des images fixes lorsque le taquet d'interdiction d'écriture du "Memory Stick" est réglé sur LOCK.
  - Il est conseillé de faire une copie de sauvegarde de toutes vos données importantes.
  - Les données d'images peuvent être endommagées dans les cas suivants :
    - Vous enlevez le "Memory Stick" ou éteignez le camescope pendant la lecture ou l'écriture de données.
    - Vous utilisez un "Memory Stick" près d'un champ magnétique, ou il est exposé à de l'électricité statique.
  - Evitez le contact des parties métalliques du connecteur avec des objets métalliques ou les doigts.
  - Collez l'étiquette à la bonne position.
  - Ne pliez pas le "Memory Stick" et ne le laissez pas tomber. Ne l'exposez pas non plus à des chocs.
  - Ne démontez pas et ne modifiez pas le "Memory Stick".
  - Ne mouillez pas le "Memory Stick".
  - N'utilisez pas le "Memory Stick" dans les lieux suivants :
    - Extrêmement chauds, comme dans une voiture garée en plein soleil
    - Exposés aux rayons du soleil
    - Très humides ou exposés à des gaz corrosifs
  - Lorsque vous portez ou rangez un "Memory Stick", rangez-le toujours dans son étui.



## Verwendung des *Memory Stick* – Einführung

### Wenn der *Memory Stick* mit einem Computer formatiert wurde

Ein *Memory Stick*, der unter Windows oder mit einem Macintosh formatiert wurde, ist möglicherweise nicht mit diesem Camcorder kompatibel.

### Hinweise zur Kompatibilität der Bilddaten

- Der Camcorder speichert die Dateien nach dem „Design Rules for Camera File System“-Standard der JEIDA (Japan Electronic Industry Development Association) im *Memory Stick*. Bilder, die mit anderen, nicht diesem Standard entsprechenden Geräten (DCR-TRV890E/TRV900/TRV900E oder DSC-D700/D770) aufgenommen wurden, können nicht mit diesem Camcorder wiedergegeben werden. (Die genannten Modelle sind nicht in allen Ländern erhältlich.)
- Wenn ein mit einem anderen Gerät verwendeter *Memory Stick* nicht richtig funktioniert, formatieren Sie ihn mit Ihrem Camcorder wie auf Seite 114 beschrieben. Beachten Sie, dass beim Formatieren alle Bilder des *Memory Stick* gelöscht werden.

*Memory Stick* und  sind Warenzeichen der Sony Corporation.

- Windows, ActiveMovie und DirectShow sind entweder eingetragene Warenzeichen oder Warenzeichen der Microsoft Corporation in den USA und/oder anderen Ländern.
- Macintosh, Mac OS und QuickTime sind Warenzeichen der Apple Computer, Inc.
- Einige der erwähnten anderen Produktnamen sind Warenzeichen oder eingetragene Warenzeichen der betreffenden Firmen.
- In der Anleitung sind die Kennzeichnungen „™“ und „®“ in einigen Fällen weggelassen.

## Utilisation d'un "Memory Stick" – Introduction

### "Memory Stick" formaté sur un ordinateur

Les "Memory Stick" formatés sur un ordinateur Windows ou Macintosh ne sont pas garantis compatibles avec le caméscope.

### Remarques sur la compatibilité des données d'images

- Les fichiers d'images enregistrés avec le caméscope sur un "Memory Stick" sont conformes au standard universel établi par le JEIDA (Japan Electronic Industry Development Association) pour l'archivage des fichiers d'appareils photo. Il n'est pas possible de reproduire sur cet appareil des images fixes enregistrées sur un autre appareil n'utilisant pas ce standard (DCR-TRV890E/TRV900/TRV900E ou DSC-D700/D770). (Ces modèles ne sont pas commercialisés dans certains pays.)
- Si vous ne pouvez pas utiliser un "Memory Stick" qui a été utilisé sur un autre appareil, vous pourrez le formater sur votre caméscope en procédant comme indiqué à la page 121. Notez, toutefois, que toutes les images enregistrées sur ce "Memory Stick" seront supprimées par le formatage.

"Memory Stick" et  sont des marques de fabrique de Sony Corporation.

- Windows, ActiveMovie et DirectShow sont soit des marques de fabrique soit des marques déposées de Microsoft Corporation, enregistrées aux Etats-Unis et/ou dans d'autres pays.
- Macintosh, Mac OS et QuickTime sont des marques de fabrique de Apple Computer, Inc.
- Tous les autres noms de produits mentionnés ici peuvent être soit des marques de fabrique soit des marques déposées de leurs sociétés respectives.
- Par ailleurs, "™" et "®" ne sont pas mentionnés dans tous les cas dans ce manuel.

## Verwendung des *Memory Stick* – Einführung

### Einsetzen des *Memory Stick*

Schieben Sie den *Memory Stick* mit der ▲-Marke nach oben vollständig in das *Memory Stick*-Fach ein (siehe Abbildung).

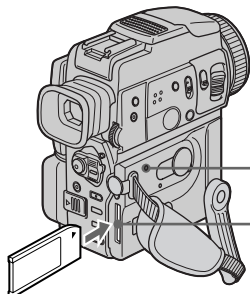

Zugriffslampe/  
Témoïn d'accès

*Memory Stick*-Fach/  
Fente de "*Memory Stick*"

## Utilisation d'un "*Memory Stick*" – Introduction

### Insertion du "*Memory Stick*"

Insérez le "*Memory Stick*" à fond dans la fente de "*Memory Stick*" avec la marque ▲ orientée vers le haut, comme indiqué sur l'illustration.

### Auswerfen des *Memory Stick*

Schieben Sie MEMORY RELEASE in Pfeilrichtung.

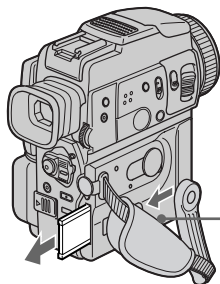

MEMORY RELEASE

### Ejection du "*Memory Stick*"

Poussez MEMORY RELEASE dans le sens de la flèche.

#### Wenn die Zugriffslampe leuchtet oder blinkt

Der Camcorder liest Daten aus dem *Memory Stick* oder schreibt Daten in den *Memory Stick*. Halten Sie ihn ruhig, stoßen Sie ihn nirgends an, schalten Sie ihn nicht aus, nehmen Sie den *Memory Stick* nicht heraus und trennen Sie den Akku nicht ab, da sonst die Bilddaten zerstört werden können.

#### Wenn „MEMORY STICK ERROR“ angezeigt wird

In diesem Fall ist der *Memory Stick* beschädigt, und Sie müssen einen anderen verwenden.

#### Lorsque le témoin d'accès est allumé ou clignote

Ne secouez et ne cognez pas le caméscope parce qu'il est en train de lire ou d'inscrire des données sur le "*Memory Stick*". N'éteignez pas le caméscope, n'éjectez pas le "*Memory Stick*" et n'enlevez pas la batterie. Les données d'images pourraient sinon être détruites.

#### Si "MEMORY STICK ERROR" apparaît

Le "*Memory Stick*" est altéré. Dans ce cas, utilisez un autre "*Memory Stick*".

# Verwendung des *Memory Stick* – Einführung

## Wahl der Bildqualität

Die Bildqualität, mit der ein Standbild aufgenommen wird, kann im Menü eingestellt werden. Im Ausgangszustand ist der Camcorder auf die Qualität SUPER FINE eingestellt.

- (1) Stellen Sie den POWER-Schalter auf MEMORY oder VCR. Vergewissern Sie sich, dass der LOCK-Schalter in der rechten Position steht (der Schreibschutz also ausgeschaltet ist).
- (2) Drücken Sie MENU, um das Menü anzuzeigen.
- (3) Wählen Sie mit dem SEL/PUSH EXEC-Rad die Option , und drücken Sie auf das Rad.
- (4) Wählen Sie mit dem SEL/PUSH EXEC-Rad die Option STILL SET, und drücken Sie auf das Rad.
- (5) Wählen Sie mit dem SEL/PUSH EXEC-Rad die Option QUALITY, und drücken Sie auf das Rad.
- (6) Wählen Sie mit dem SEL/PUSH EXEC-Rad die gewünschte Bildqualität, und drücken Sie auf das Rad.

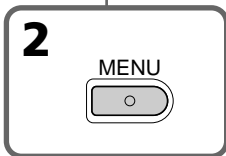
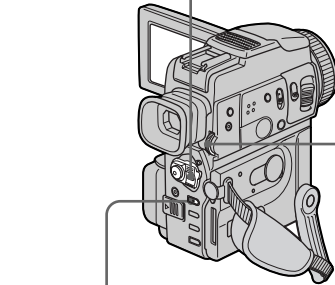
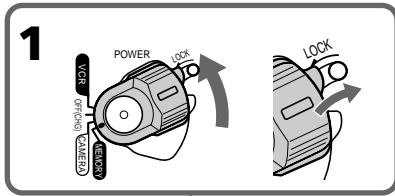

# Utilisation d'un "Memory Stick" – Introduction

## Sélection de la qualité d'une image fixe

La qualité de l'image peut être sélectionnée lors de l'enregistrement d'images fixes. Le réglage par défaut est SUPER FINE.

- (1) Réglez le commutateur POWER sur MEMORY ou VCR. Assurez-vous que le commutateur LOCK est réglé sur la position droite (déverrouillage).
- (2) Appuyez sur MENU pour afficher le menu.
- (3) Tournez la molette SEL/PUSH EXEC pour sélectionner , puis appuyez sur la molette.
- (4) Tournez la molette SEL/PUSH EXEC pour sélectionner STILL SET, puis appuyez sur la molette.
- (5) Tournez la molette SEL/PUSH EXEC pour sélectionner QUALITY, puis appuyez sur la molette.
- (6) Tournez la molette SEL/PUSH EXEC pour sélectionner la qualité de l'image, puis appuyez sur la molette.

3

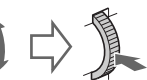

MEMORY SET

STILL SET

MOVIE SET

PRINT MARK

PROTECT

SLIDE SHOW

DELETE ALL

FORMAT

RETURN

[MENU] : END

4

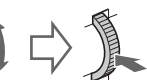

MEMORY SET

STILL SET

PIC MODE SINGLE

QUALITY

IMAGESIZE

RETURN

[MENU] : END

5

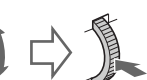

MEMORY SET

STILL SET

PIC MODE

QUALITY SUPER FINE

IMAGESIZE FINE

RETURN STANDARD

REMAIN 12

[MENU] : END

6



MEMORY SET

STILL SET

PIC MODE

QUALITY STANDARD

IMAGESIZE

RETURN

REMAIN 24

[MENU] : END

## Verwendung des *Memory Stick* – Einführung

### Die Bildqualitätsstufen

Stufe	Bedeutung
SUPER FINE (SFN)	Ein Bild höchstmöglicher Qualität wird gespeichert. Die Anzahl der speicherbaren Bilder ist geringer als im FINE-Modus. Die Bilddaten werden auf etwa 1/3 komprimiert.
FINE	Ein Bild hoher Qualität wird gespeichert; die Bilddaten werden auf etwa 1/6 komprimiert.
STANDARD (STD)	Ein Bild normaler Qualität wird gespeichert; die Bilddaten werden auf etwa 1/10 komprimiert.

### Hinweis

Wie sehr sich die Bildqualität bei Wahl einer anderen Stufe ändert, hängt vom Motiv ab. In einigen Fällen ist die Änderung kaum oder gar nicht bemerkbar.

## Utilisation d'un "Memory Stick" – Introduction

### Réglages de la qualité de l'image

Réglage	Signification
SUPER FINE (SFN)	C'est la meilleure qualité d'image. Le nombre d'images fixes pouvant être enregistrées dans ce mode est inférieur au mode FINE. L'image est compressée à un tiers environ.
FINE (FINE)	Utilisez ce mode pour enregistrer des images de haute qualité. L'image est compressée à 1/6 <sup>e</sup> environ.
STANDARD (STD)	Qualité normale de l'image. L'image est compressée à 1/10 <sup>e</sup> environ.

### Remarque

Dans certains cas, le changement du mode de qualité n'aura pas d'influence sur la qualité de l'image. Cela dépend des images photographiées.

## Verwendung des Memory Stick – Einführung

### Zusammenhang zwischen Bildqualität und erforderlichem Speicherplatz

Die Bilder werden nach dem JPEG-Format komprimiert. Mit höherer Kompressionsstufe nimmt die Bildqualität zwar etwas ab, die Bilddaten benötigen jedoch weniger Speicherplatz. Siehe hierzu die folgende Tabelle. (Im Menü kann zwischen den Bildgrößen 1152 × 864 und 640 × 480 gewählt werden.)

Bei der Bildgröße 1152 × 864

Bildqualität	Erforderlicher Speicherplatz
SUPER FINE	etwa 600 KB
FINE	etwa 300 KB
STANDARD	etwa 200 KB

Bei der Bildgröße 640 × 480

Bildqualität	Erforderlicher Speicherplatz
SUPER FINE	etwa 190 KB
FINE	etwa 100 KB
STANDARD	etwa 60 KB

### Hinweis zur Anzeige der Bildqualität

Während der Wiedergabe wird die Bildqualität nicht angezeigt.

### Wahl der Bildgröße

Es kann zwischen zwei Bildgrößen gewählt werden.

Standbilder: 1152 × 864 und 640 × 480. (Im VCR-Modus wird automatisch die Bildgröße 640 × 480 gewählt.) Im Ausgangszustand ist 1152 × 864 gewählt.

Bewegte Bilder: 320 × 240 und 160 × 112. Im Ausgangszustand ist 320 × 240 gewählt.

- (1) Stellen Sie den POWER-Schalter auf MEMORY. Vergewissern Sie sich, dass der LOCK-Schalter in der rechten Position steht (der Schreibschutz also ausgeschaltet ist).
- (2) Drücken Sie MENU, um das Menü anzuzeigen.
- (3) Wählen Sie mit dem SEL/PUSH EXEC-Rad die Option , und drücken Sie auf das Rad.
- (4) Wählen Sie mit dem SEL/PUSH EXEC-Rad die Option STILL SET (Standbild) oder MOVIE SET (bewegte Bilder), und drücken Sie auf das Rad.

(Bitte wenden.)

## Utilisation d'un "Memory Stick" – Introduction

### Différences entre les trois modes de qualité

Les images enregistrées sont compressées dans le format JPEG avant d'être stockées dans la mémoire. La capacité de mémoire disponible pour chaque image dépend du mode de qualité choisi et de la taille, comme indiqué dans le tableau ci-dessous. (Vous pouvez sélectionner 1152 × 864 ou 640 × 480 comme taille dans les réglages de menus.)

Taille de l'image 1152 × 864

Mode de qualité de l'image	Capacité de la mémoire
SUPER FINE	600 Ko environ
FINE	300 Ko environ
STANDARD	200 Ko environ

Taille de l'image 640 × 480

Mode de qualité de l'image	Capacité de la mémoire
SUPER FINE	190 Ko environ
FINE	100 Ko environ
STANDARD	60 Ko environ

### Indicateur du mode de qualité

L'indicateur du mode de qualité de l'image n'apparaît pas pendant la lecture.

### Sélection de la taille de l'image

Vous avez le choix entre deux tailles d'image. Images fixes : 1152 × 864 ou 640 × 480. (En mode VCR, la taille de l'image est automatiquement réglée sur 640 × 480.) Le réglage par défaut est 1152 × 864.

Images animées : 320 × 240 ou 160 × 112. Le réglage par défaut est 320 × 240.

- (1) Réglez le commutateur POWER sur MEMORY. Assurez-vous que le commutateur LOCK est réglé sur la position droite (déverrouillage).
- (2) Appuyez sur MENU pour faire apparaître le menu.
- (3) Tournez la molette SEL/PUSH EXEC pour sélectionner , puis appuyez sur la molette.
- (4) Tournez la molette SEL/PUSH EXEC pour sélectionner STILL SET (image fixe) ou MOVIE SET (image animée), puis appuyez sur la molette.

(voir page suivante) **133**

## Verwendung des Memory Stick – Einführung

- (5) Wählen Sie mit dem SEL/PUSH EXEC-Rad die Option IMAGESIZE, und drücken Sie auf das Rad.
- (6) Wählen Sie mit dem SEL/PUSH EXEC-Rad die gewünschte Bildgröße, und drücken Sie auf das Rad.

Die Anzeige ändert sich wie folgt:

Standbilder:  1152 ↔ 640  
 Bewegte Bilder:  320 ↔ 160

## Utilisation d'un "Memory Stick" – Introduction

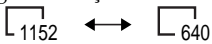
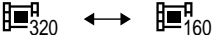

- (5) Tournez la molette SEL/PUSH EXEC pour sélectionner IMAGESIZE, puis appuyez sur la molette.
- (6) Tournez la molette SEL/PUSH EXEC pour sélectionner la taille de l'image, puis appuyez sur la molette.

L'indicateur change de la façon suivante :

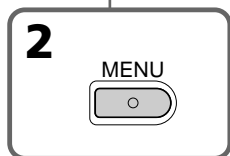
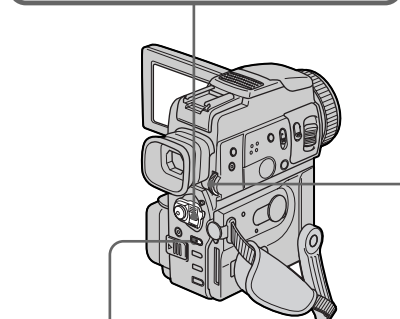
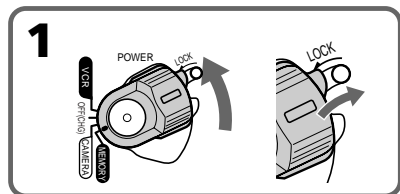
Images fixes :  1152 ↔ 640  
 Images animées :  320 ↔ 160



**3**

MEMORY SET

STILL SET

MOVIE SET

PRINT MARK

PROTECT

SLIDE SHOW



DELETE ALL

FORMAT

RETURN

[MENU]:END

**4**

**STILL SET**

MEMORY SET

STILL SET

PIC MODE SINGLE

QUALITY

IMAGESIZE

RETURN

ETC

RETURN

[MENU]:END

**MOVIE SET**

MEMORY SET

MOVIE SET

IMAGESIZE 320x240

REMAIN

RETURN



ETC

RETURN

REMAIN 5min

[MENU]:END

**5**

**STILL SET**

MEMORY SET

STILL SET

PIC MODE

QUALITY

IMAGESIZE 1152x864

RETURN 640x480

ETC

RETURN

REMAIN 6

[MENU]:END

**MOVIE SET**

MEMORY SET

MOVIE SET

IMAGESIZE 320x240

REMAIN 160x112

RETURN



ETC

RETURN

REMAIN 5min

[MENU]:END

**6**

**STILL SET**

MEMORY SET

STILL SET

PIC MODE

QUALITY

IMAGESIZE 640x480

RETURN

ETC

RETURN

REMAIN 12

[MENU]:END

**MOVIE SET**

MEMORY SET

MOVIE SET

IMAGESIZE 160x112

RETURN







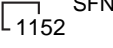

ETC

RETURN

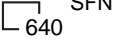
REMAIN 10min

[MENU]:END

**Bildgrößen-Einstelloptionen/Réglages de la taille de l'image**

Einstellung/ Réglage	Bedeutung/Signification	Anzeige/Indicateur	
		Aufnahme/ Enregistrement	Wiedergabe/ Lecture
1152 × 864	Standbilder der Größe 1152 × 864 werden aufgezeichnet./ Enregistrement d'images fixes de 1152 × 864		
640 × 480	Standbilder der Größe 640 × 480 werden aufgezeichnet./ Enregistrement d'images fixes de 640 × 480		
320 × 240	Bewegte Bilder der Größe 320 × 240 werden aufgezeichnet./ Enregistrement d'images animées de 320 × 240		
160 × 112	Bewegte Bilder der Größe 160 × 112 werden aufgezeichnet./ Enregistrement d'images animées de 160 × 112		

**Maximale Aufnahmezeit von bewegten Bildern/Temps maximal d'enregistrement d'images animées**

Bildgröße/ Taille de l'image	Max. Aufnahmezeit/ Temps maximal d'enregistrement
320 × 240	15 Sekunden/15 secondes
160 × 112	60 Sekunden/60 secondes

**Hinweis**

Wenn Sie 1152 × 864-Bilder aufgezeichnet haben und mit einem Gerät wiedergeben, das diese Bildgröße nicht unterstützt, erscheint möglicherweise nicht das ganze Bild.

**Remarque**

Lorsque les images enregistrées en 1152 × 864 sont reproduites sur un caméscope qui ne supporte pas cette taille, l'image complète n'apparaît pas.

## Verwendung des *Memory Stick* – Einführung

### Ungefähre Anzahl der im *Memory Stick* speicherbaren Standbilder

Die Anzahl der speicherbaren Bilder hängt von der gewählten Bildqualität, der Bildgröße und dem Detailreichtum des Bildes ab.

## Utilisation d'un "Memory Stick" – Introduction

### Nombre approximatif d'images fixes pouvant être enregistrées sur un "Memory Stick"

Le nombre d'images pouvant être enregistrées varie selon le mode de qualité d'image et la taille de l'image sélectionnés et selon la complexité du sujet.

#### 4-MB-Typ (mitgeliefert)/"Memory Stick" de 4 Mo (fourni)

Bildgröße/ Taille de l'image	640 × 480	1152 × 864
	Bilder/images	Bilder/images
SUPER FINE (SFN)	20	6
FINE (FINE)	40	12
STANDARD (STD)	60	18

#### 8-MB-Typ (nicht mitgeliefert)/"Memory Stick" de 8 Mo (non fourni)

Bildgröße/ Taille de l'image	640 × 480	1152 × 864
	Bilder/images	Bilder/images
SUPER FINE (SFN)	40	12
FINE (FINE)	81	25
STANDARD (STD)	122	37

#### 16-MB-Typ (nicht mitgeliefert)/"Memory Stick" de 16 Mo (non fourni)

Bildgröße/ Taille de l'image	640 × 480	1152 × 864
	Bilder/images	Bilder/images
SUPER FINE (SFN)	82	25
FINE (FINE)	164	51
STANDARD (STD)	246	75

#### 32-MB-Typ (nicht mitgeliefert)/"Memory Stick" de 32 Mo (non fourni)

Bildgröße/ Taille de l'image	640 × 480	1152 × 864
	Bilder/images	Bilder/images
SUPER FINE (SFN)	164	52
FINE (FINE)	329	104
STANDARD (STD)	494	152

#### 64-MB-Typ (nicht mitgeliefert)/"Memory Stick" de 64 Mo (non fourni)

Bildgröße/ Taille de l'image	640 × 480	1152 × 864
	Bilder/images	Bilder/images
SUPER FINE (SFN)	329	104
FINE (FINE)	659	208
STANDARD (STD)	988	304



## Verwendung des *Memory Stick* – Einführung

### Ungefähre Länge der im *Memory Stick* speicherbaren bewegten Bilder

Die Aufnahmezeit für bewegte Bilder hängt von der gewählten Bildgröße und dem Detailreichtum des Motivs ab.

## Utilisation d'un "Memory Stick" – Introduction

### Temps approximatif d'enregistrement d'images animées sur un "Memory Stick"

Le temps d'enregistrement varie selon la taille de l'image sélectionnée et la complexité du sujet.

#### 4-MB-Typ (mitgeliefert)/4MB type (supplied)

<b>Bildgröße/ Taille de l'image</b>	<b>160 × 112</b>	<b>320 × 240</b>
Aufnahmezeit/ Temps d'enregistrement	2 Min. 40 Sek. 2 min 40 s	40 Sek. 40 s

#### 8-MB-Typ (nicht mitgeliefert)/8MB type (not supplied):

<b>Bildgröße/ Taille de l'image</b>	<b>160 × 112</b>	<b>320 × 240</b>
Aufnahmezeit/ Temps d'enregistrement	5 Min. 20 Sek. 5 min 20 s	1 Min. 20 Sek. 1 min 20 s

#### 16-MB-Typ (nicht mitgeliefert)/16MB type (not supplied):

<b>Bildgröße/ Taille de l'image</b>	<b>160 × 112</b>	<b>320 × 240</b>
Aufnahmezeit/ Temps d'enregistrement	10 Min. 40 Sek. 10 min 40 s	2 Min. 40 Sek. 2 min 40 s

#### 32-MB-Typ (nicht mitgeliefert)/32MB type (not supplied):

<b>Bildgröße/ Taille de l'image</b>	<b>160 × 112</b>	<b>320 × 240</b>
Aufnahmezeit/ Temps d'enregistrement	21 Min. 20 Sek. 21 min 20 s	5 Min. 20 Sek. 5 min 20 s

#### 64-MB-Typ (nicht mitgeliefert)/64MB type (not supplied):

<b>Bildgröße/ Taille de l'image</b>	<b>160 × 112</b>	<b>320 × 240</b>
Aufnahmezeit/ Temps d'enregistrement	42 Min. 40 Sek. 42 min 40 s	10 Min. 40 Sek. 10 min 40 s

# Aufnahmen von Standbildern auf den *Memory Stick* – Memory Photo-Aufnahme

Standbilder können direkt mit dem *Memory Stick* aufgenommen werden.

## Vorbereitungen

Setzen Sie den *Memory Stick* in den Camcorder ein.

- (1) Stellen Sie den POWER-Schalter auf MEMORY. Vergewissern Sie sich, dass der LOCK-Schalter in der rechten Position steht (der Schreibschutz also ausgeschaltet ist).
- (2) Halten Sie PHOTO leicht gedrückt, bis das gewünschte Standbild erscheint. Die grüne ●-Marke hört auf zu blinken und erscheint ständig. Helligkeit und Schärfe werden auf die Bildmitte eingestellt und gehalten. Die Aufnahme beginnt noch nicht.
- (3) Drücken Sie fester auf PHOTO. Das angezeigte Bild wird im *Memory Stick* gespeichert. Wenn die Balkenanzeige verschwindet, ist die Aufzeichnung beendet.

# Enregistrement d'images fixes sur un "Memory Stick" – Enregistrement de photos dans la mémoire

Les images fixes peuvent être enregistrées sur un "Memory Stick".

## Avant de commencer

Insérez un "Memory Stick" dans le camescope.

- (1) Réglez le commutateur POWER sur MEMORY. Assurez-vous que le commutateur LOCK est réglé sur la position droite (déverrouillage).
- (2) Appuyez légèrement sur PHOTO jusqu'à ce que l'image souhaitée apparaisse. La marque verte ● cesse de clignoter, puis s'allume. La luminosité de l'image et la mise au point sont ajustées sur le centre de l'image et les réglages obtenus sont maintenus. L'enregistrement ne commence pas encore à ce moment.
- (3) Appuyez à fond sur PHOTO. L'image affichée sur l'écran LCD s'enregistre sur le "Memory Stick". L'enregistrement est terminé lorsque l'indicateur à barres disparaît.

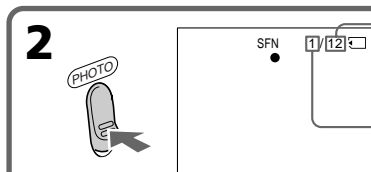
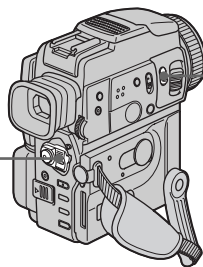
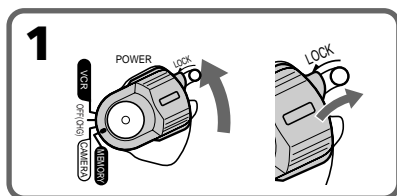

Anzahl der im *Memory Stick* speicherbaren Bilder/  
Nombre d'images pouvant être enregistrées sur le "Memory Stick"

Anzahl der gespeicherten Bilder/  
Nombre d'images enregistrées

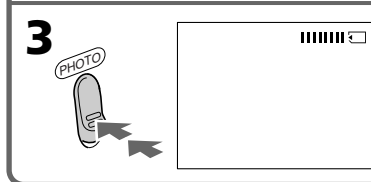

## **Aufnahmen von Standbildern auf den Memory Stick – Memory Photo-Aufnahme**

### **Wenn der POWER-Schalter auf MEMORY steht**

Die folgenden Funktionen arbeiten nicht:

- Breitbild (Wide)
- Digitalzoom
- SteadyShot
- SUPER NIGHTSHOT
- Fader
- Picture Effect
- Digital Effect
- Titeleinblendung
- Low Lux-Modus (Anzeige blinkt.)
- Sport-Modus (Anzeige blinkt.)
- MEMORY MIX

### **Während ein Standbild aufgezeichnet wird**

Der Camcorder kann nicht ausgeschaltet und die Taste PHOTO nicht gedrückt werden.

### **Wenn PHOTO an der Fernbedienung gedrückt wird**

Der Camcorder zeichnet das gerade angezeigte Bild auf.

### **Wenn PHOTO im Schritt 2 leicht gedrückt wird**

Das Bild flackert kurzzeitig. Es handelt sich dabei nicht um einen Defekt.

### **Beim Aufnehmen im MEMORY-Modus**

Der Blickwinkel ist etwas größer als im CAMERA-Modus.

## **Enregistrement d'images fixes sur un "Memory Stick" – Enregistrement de photos dans la mémoire**

### **Lorsque le commutateur POWER est réglé sur MEMORY**

Les fonctions suivantes n'agissent pas :

- Grand écran
- Zoom numérique
- Stabilisateur
- SUPER NIGHTSHOT
- Transitions en fondu
- Effets d'image
- Effets numériques
- Titrage
- Mode Faible éclairage (L'indicateur clignote.)
- Mode Sports (L'indicateur clignote.)
- MEMORY MIX

### **Lorsque vous enregistrez une image fixe**

Il n'est pas possible d'éteindre le camescope ni d'appuyer sur PHOTO.

### **Lorsque vous appuyez sur la touche PHOTO de la télécommande**

Le camescope enregistre immédiatement l'image affichée à l'écran au moment où vous appuyez sur cette touche.

### **Lorsque vous appuyez légèrement sur PHOTO à l'étape 2**

L'image vacille momentanément. C'est normal.

### **Lors de l'enregistrement en mode MEMORY**

L'angle de vue est légèrement plus grand qu'en mode CAMERA.

## Aufnahmen von Standbildern auf den *Memory Stick* – Memory Photo-Aufnahme

### Aufnahmen von Standbildsequenzen

Standbildsequenzen können in den folgenden beiden Modi aufgenommen werden. Wählen Sie den gewünschten Modus, bevor Sie mit der Aufnahme beginnen.

#### Continuous-Modus [a]

Bei der Bildgröße  $1152 \times 864$  kann eine Sequenz aus bis zu 4 Bildern aufgezeichnet werden.

Bei der Bildgröße  $640 \times 480$  kann eine Sequenz aus bis zu 16 Bildern aufgezeichnet werden.

Die Anzahl der im Continuous-Modus speicherbaren Standbilder hängt von der Kapazität des *Memory Stick* ab.

#### Multi Screen-Modus (Bilder der Größe $640 \times 480$ werden aufgezeichnet) [b]

Eine Sequenz aus 9 Bildern wird auf eine einzige Seite aufgenommen.

[a]



Während Sie PHOTO drücken, nimmt der Camcorder kontinuierlich Standbilder auf, bis die Maximalanzahl erreicht ist. Die Maximalanzahl hängt von der Bildgröße ab.

Beim Loslassen stoppt die Aufnahme.

## Enregistrement d'images fixes sur un "Memory Stick" – Enregistrement de photos dans la mémoire

### Enregistrement continu d'images

Il est possible d'enregistrer des images fixes en continu. Sélectionnez un des deux modes décrits ci-dessous avant d'enregistrer.

#### Mode continu [a]

Si  $1152 \times 864$  est sélectionné comme taille d'image, 4 images pourront être enregistrées en continu.

Si  $640 \times 480$  est sélectionné comme taille d'image, 16 images pourront être enregistrées en continu.

Le nombre d'images pouvant être enregistrées en continu dépend de la capacité du "Memory Stick".

#### Mode multi-écran (Taille de l'image enregistrée $640 \times 480$ ) [b]

Vous pouvez enregistrer 9 images en continu sur une seule page.

[b]





Lorsque vous appuyez sur PHOTO, le caméscope enregistre le nombre maximal d'images fixes selon la taille de l'image.

Lorsque vous cessez d'appuyer, l'enregistrement s'arrête.

# Aufnahmen von Standbildern auf den Memory Stick – Memory Photo-Aufnahme

# Enregistrement d'images fixes sur un "Memory Stick" – Enregistrement de photos dans la mémoire

- (1) Stellen Sie den POWER-Schalter auf MEMORY. Vergewissern Sie sich, dass der LOCK-Schalter in der rechten Position steht (der Schreibschutz also ausgeschaltet ist).
- (2) Drücken Sie MENU, um das Menü anzuzeigen.
- (3) Wählen Sie mit dem SEL/PUSH EXEC-Rad die Option , und drücken Sie auf das Rad.
- (4) Wählen Sie mit dem SEL/PUSH EXEC-Rad die Option STILL SET, und drücken Sie auf das Rad.
- (5) Wählen Sie mit dem SEL/PUSH EXEC-Rad die Option PIC MODE, und drücken Sie auf das Rad.
- (6) Wählen Sie mit dem SEL/PUSH EXEC-Rad die gewünschte Einstellung, und drücken Sie auf das Rad.

- (1) Réglez le commutateur POWER sur MEMORY. Assurez-vous que le commutateur LOCK est réglé sur la position droite (déverrouillage).
- (2) Appuyez sur MENU pour afficher le menu.
- (3) Tournez la molette SEL/PUSH EXEC pour sélectionner , puis appuyez sur la molette.
- (4) Tournez la molette SEL/PUSH EXEC pour sélectionner STILL SET, puis appuyez sur la molette.
- (5) Tournez la molette SEL/PUSH EXEC pour sélectionner PIC MODE, puis appuyez sur la molette.
- (6) Tournez la molette SEL/PUSH EXEC pour sélectionner le réglage souhaité, puis appuyez sur la molette.

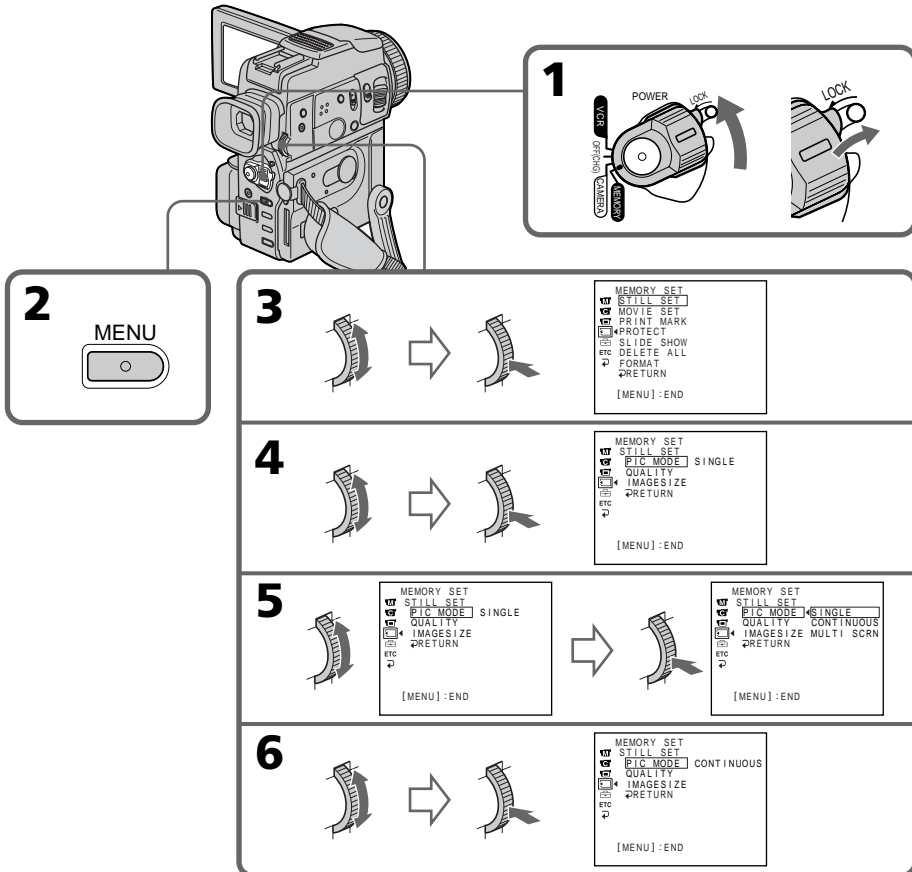



## Aufnahmen von Standbildern auf den *Memory Stick* – Memory Photo-Aufnahme

### Wenn der *Memory Stick* voll ist

„ FULL“ erscheint auf dem LCD-Schirm bzw. im Sucher. Es kann dann keine weiteren Standbilder mehr im *Memory Stick* gespeichert werden.

### Die wählbaren Modi

Modus	Aufnahmeart (Anzeige)
SINGLE	Der Camcorder nimmt jeweils nur 1 Bild auf. (Keine Anzeige)
CONTINUOUS	Der Camcorder nimmt eine Sequenz aus bis zu 16 Bildern in einem Abstand von etwa 0,5 Sekunden auf. (  )
MULTI SCR N	Der Camcorder nimmt eine Sequenz aus 9 Standbildern in einem Abstand von etwa 0,5 Sekunden auf und bildet sie auf einer Seite ab. Die Standbilder besitzen die Größe 640 × 480. (  )

### Anzahl der kontinuierlich aufnehmbaren Bilder

Die Anzahl der kontinuierlich aufnehmbaren Bilder hängt von der Bildgröße und der Kapazität des *Memory Stick* ab.

### Im Continuous- und Multi Screen-Modus

In diesen Modi arbeitet der Blitz nicht.

### Beim Aufnehmen mit dem Selbstauslöser oder der Fernbedienung



Der Camcorder nimmt automatisch Standbilder auf, bis der Speicher voll ist.

## Enregistrement d'images fixes sur un "Memory Stick" – Enregistrement de photos dans la mémoire

### Si le "Memory Stick" est saturé

„ FULL“ apparaîtra sur l'écran ou dans le viseur et il ne sera pas possible d'enregistrer des images fixes sur ce "Memory Stick".

### Réglages d'enregistrement continu

Réglage	Signification (Indicateur affiché)
SINGLE	Une photo est prise à la fois. (Pas d'indicateur)
CONTINUOUS	16 photos sont prises à 0,5 seconde d'intervalles chacune environ. (  )
MULTI SCR N	9 photos sont prises à 0,5 seconde d'intervalles environ. Ces photos apparaissent sur une seule page divisée en 9 cases. Elles sont enregistrées en 640 × 480. (  )

### Nombre d'images enregistrées en continu

Le nombre d'images pouvant être enregistrées varie selon la qualité d'images sélectionnée et la capacité du "Memory Stick".

### En mode continu ou multi-écran

Le flash ne fonctionne pas.

### Prise de vues avec retardateur au moyen de la télécommande

Le camescope enregistre automatiquement le nombre maximal d'images fixes enregistrables.

## Aufnahmen von Standbildern auf den Memory Stick – Memory Photo-Aufnahme

### Aufnahmen mit dem Blitz

Der Blitz wird automatisch ausgeklappt. Werksseitig ist er auf „Automatik“ (keine Anzeige) eingestellt. Durch wiederholtes Drücken von **⚡** können Sie einen anderen Blitzmodus wählen. Der Blitzmodus wird auf dem LCD-Schirm bzw. im Sucher angezeigt.

Bei jedem Drücken von **⚡** ändert sich die Anzeige in der folgenden Reihenfolge:

Keine Anzeige → **●** → **⚡** → **⚡** → **⚡** →  
Keine Anzeige

**●** (Rote-Augen-Reduktion):  
Zur Verhinderung des sog. Rote-Augen-Effektes werden Vorblitze ausgelöst.

**⚡** (Zwangsblitz):  
Der Blitz wird unabhängig von der Helligkeit ausgelöst.

**⚡** (ohne Blitz):  
Der Blitz wird nicht ausgelöst.

Mit einer Fozelle ermittelt der Blitz automatisch die Helligkeit und stellt die Blitzstärke ein. Im Menü können Sie auch eine andere Blitzstärke (FLASH LVL) einstellen (Seite 110). Es empfiehlt sich, anhand einiger Probeaufnahmen die optimale FLASH LVL-Einstellung zu ermitteln.

## Enregistrement d'images fixes sur un "Memory Stick" – Enregistrement de photos dans la mémoire

### Enregistrement d'images avec le flash

Le flash automatique ressort automatiquement. Le réglage par défaut est le flash automatique (pas d'indicateur).

Pour changer de réglage de flash, appuyez de façon répétée sur **⚡** (flash) de sorte que l'indicateur du mode de flash apparaisse sur l'écran LCD ou dans le viseur.

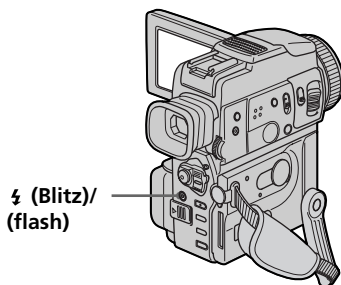

A chaque pression de **⚡** (flash), l'indicateur change de la façon suivante.

(Pas d'indicateur) → **●** → **⚡** → **⚡** →  
(Pas d'indicateur)

**●** Réduction des yeux rouges :  
Le flash se déclenche une fois avant l'enregistrement pour réduire le phénomène des yeux rouges.

**⚡** Flash toujours activé :  
Le flash se déclenche toujours quelle que soit la luminosité ambiante.

**⚡** Pas de flash :  
Le flash ne se déclenche jamais.

La luminosité du flash se règle de façon appropriée grâce à la cellule photosensible. Vous pouvez changer le réglage de FLASH LVL dans les réglages de menus (p. 110). Faites d'abord des essais pour voir quel est le meilleur réglage de FLASH LVL.

## Aufnahmen von Standbildern auf den *Memory Stick* – Memory Photo-Aufnahme

### Hinweise

- Bei Blitzaufnahmen sollte das Motiv zwischen 0,3 m und 2,5 m entfernt sein.
- Wenn Sie ein Konverterobjektiv (nicht mitgeliefert) angebracht haben, wird das Licht des Blitzes möglicherweise abgeschattet oder der Schatten des Objektivs ist im Bild zu sehen.
- Es ist nicht möglich, einen externen Blitz (nicht mitgeliefert) zusammen mit dem internen zu verwenden.
- Die Wirksamkeit der Rote-Augen-Reduktionsfunktion (☉) ist von Person zu Person individuell verschieden. Unter anderem hängt sie davon ab, ob die Person den Vorblitz gesehen hat, wie weit sie entfernt ist und wie sie darauf reagiert hat.
- Wenn in heller Umgebung der Zwangsblitz verwendet wird, ist der Effekt kaum oder gar nicht sichtbar.
- Wenn der Autofocus nicht einwandfrei scharfstellt (beispielsweise bei Dunkelheit), fokussieren Sie manuell unter Beachtung der Entfernungangaben (Seite. 60).

### 5 Minuten nach Abtrennen der Stromquelle

Der Camcorder schaltet automatisch auf die Ausgangseinstellung (Automatik) zurück.

### In folgenden Modi wird der Blitz nicht ausgelöst, selbst wenn er auf Automatik oder ☉ (Rote-Augen-Reduktion) geschaltet ist:

- EXPOSURE
- NightShot
- Spotlight von PROGRAM AE
- Sonnenuntergang & Mond-Modus von PROGRAM AE
- Landschafts-Modus von PROGRAM AE

### Bei Verwendung eines externen Blitzes (nicht mitgeliefert) ohne Rote-Augen-Reduktionsfunktion

Der Rote-Augen-Reduktionsmodus kann nicht gewählt werden.

## Enregistrement d'images fixes sur un "Memory Stick" – Enregistrement de photos dans la mémoire

### Remarques

- La portée du flash intégré va de 0,3 m à 2,5 m.
- Si vous utilisez un convertisseur de focale (non fourni), celui-ci risque de bloquer la lumière du flash, ou bien l'ombre du convertisseur apparaîtra sur l'image.
- Il n'est pas possible d'utiliser un flash externe (non fourni) et le flash intégré en même temps.
- La réduction des yeux rouges ☉ peut ne pas bien agir selon les personnes, la distance du sujet, et lorsque le sujet ne voit pas le premier éclair.
- Le flash n'agit pas bien lorsque vous utilisez le flash dans les lieux bien éclairés.
- Lorsque vous enregistrez dans l'obscurité, il peut être difficile de faire la mise au point. Il est donc préférable dans ce cas de la régler soimême en utilisant la distance indiquée (p. 60).

### Dans les 5 minutes qui suivent le débranchement de la source d'alimentation du camescope

Les réglages par défaut du camescope sont rétablis (auto).

### Le flash n'émet pas d'éclair même en mode automatique et ☉ (réduction des yeux rouges) quand les fonctions suivantes sont utilisées:

- Exposition
- NightShot
- Mode Projecteur des programmes d'exposition automatique
- Mode Crépuscule et nuit des programmes d'exposition automatique
- Mode Paysage des programmes d'exposition automatique

### Lorsque vous utilisez un flash externe (non fourni) qui ne présente pas de fonction de réduction des yeux rouges



Vous ne pouvez pas sélectionner le mode de réduction des yeux rouges.



## Aufnahmen von Standbildern auf den Memory Stick – Memory Photo-Aufnahme

### Aufnahmen mit dem Selbstausslöser

Die Aufnahme auf den *Memory Stick* kann durch den Selbstausslöser ausgelöst werden. So können Sie sich bequem selbst aufnehmen. Der Selbstausslöser kann auch von der Fernbedienung aus aktiviert werden.

- (1) Stellen Sie den POWER-Schalter auf MEMORY. Vergewissern Sie sich, dass der LOCK-Schalter in der rechten Position steht (der Schreibschutz also ausgeschaltet ist).
- (2) Drücken Sie im Standby-Modus die Taste . Das Selbstausslösersymbol  erscheint auf dem LCD-Schirm bzw. im Sucher.
- (3) Drücken Sie fest auf PHOTO.  
Während der Selbstausslöser nun von 10 auf 0 zählt, sind Pieptöne zu hören. In den letzten beiden Sekunden ertönen die Pieptöne schneller, anschließend wird die Aufnahme gestartet.

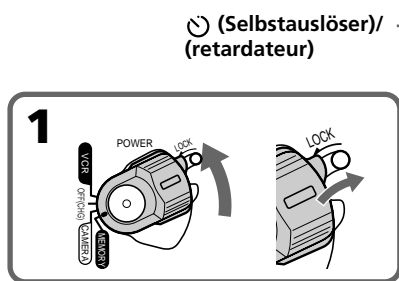

### So können Sie bewegte Bilder mit dem Selbstausslöser auf den Memory Stick aufnehmen

Drücken Sie im Schritt 3 die Taste START/STOP. Zum Stoppen der Aufnahme drücken Sie START/STOP erneut.



### So wird der Selbstausslöser abgeschaltet

Drücken Sie im Standby-Modus die Taste , so dass das Selbstausslösersymbol auf dem LCD-Schirm bzw. im Sucher erlischt. Von der Fernbedienung aus kann der Selbstausslöser nicht abgeschaltet werden.

## Enregistrement d'images fixes sur un "Memory Stick" – Enregistrement de photos dans la mémoire

### Enregistrement de photos dans la mémoire avec le retardateur

Vous pouvez enregistrer des images sur un "Memory Stick" avec le retardateur. Ce mode est utile pour se filmer soi-même. Vous pouvez utiliser la télécommande pour cette opération.

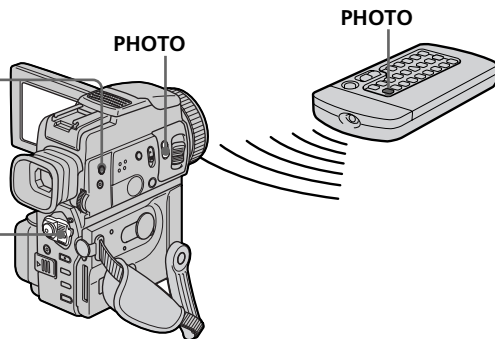

- (1) Réglez le commutateur POWER sur MEMORY. Assurez-vous que le commutateur LOCK est réglé sur la position droite (déverrouillage).
- (2) Appuyez sur  (retardateur) en mode d'attente. L'indicateur  apparaît sur l'écran LCD ou dans le viseur.
- (3) Appuyez à fond sur PHOTO.  
La minuterie du retardateur se met en marche à compter de 10 et pendant ce temps des bips sont audibles. Les deux dernières secondes, les bips deviennent plus rapides, puis l'enregistrement commence.



### Pour enregistrer des images animées sur un "Memory Stick" avec le retardateur

Appuyez sur START/STOP à l'étape 3. Pour annuler l'enregistrement, appuyez à nouveau sur START/STOP.

### Pour annuler l'enregistrement avec le retardateur

Appuyez sur  (retardateur) de sorte que l'indicateur  disparaisse de l'écran LCD ou du viseur. Il n'est pas possible d'annuler l'enregistrement avec la télécommande.

## **Aufnahmen von Standbildern auf den *Memory Stick* – Memory Photo-Aufnahme**

---

### **Hinweis**

In folgenden Fällen wird die  
Selbstausslöserfunktion automatisch  
ausgeschaltet:

- Die vom Selbstausslöser gestartete Aufnahme wurde ausgeführt.
- Der POWER-Schalter wurde auf OFF (CHG) oder VCR gestellt.

### **Zum Überprüfen des Bildes**

Drücken Sie leicht auf die PHOTO-Taste. Wenn das Bild Ihren Vorstellungen entspricht, drücken Sie fester, um den Selbstausslöser zu starten.

## **Enregistrement d'images fixes sur un "Memory Stick" – Enregistrement de photos dans la mémoire**

---

### **Remarque**

Le mode d'enregistrement avec le retardateur est automatiquement annulé lorsque :

- La prise de vues est terminée.
- Le commutateur POWER est réglé sur OFF (CHG) ou VCR.

### **Pour vérifier l'image à enregistrer**

Vous pouvez vérifier l'image en appuyant légèrement sur la touche PHOTO, puis plus fort pour commencer l'enregistrement avec retardateur.

# Übertragen eines Bildes von der Mini-DV-Cassette in den *Memory Stick*

Ein Bild des Videofilms auf der Mini-DV-Cassette kann als Standbild in den *Memory Stick* übertragen werden. Darüber hinaus kann auch ein Bild aus einem zugespielten Videosignal als Standbild in den *Memory Stick* übertragen werden.

## Vorbereitung

- Legen Sie die Mini-DV-Cassette in den Camcorder ein.
- Setzen Sie den *Memory Stick* in den Camcorder ein.

- (1) Stellen Sie den POWER-Schalter auf VCR.
- (2) Drücken Sie ►. Die Mini-DV-Cassette wird wiedergegeben.
- (3) Halten Sie PHOTO leicht gedrückt, bis das Bild der Mini-DV-Cassette eingefroren wird. CAPTURE erscheint auf dem LCD-Schirm bzw. im Sucher. Die Übertragung beginnt jedoch noch nicht.
- (4) Drücken Sie fester auf PHOTO. Das angezeigte Bild wird im *Memory Stick* gespeichert. Wenn die Balkensegmente erlöschen, ist die Speicherung beendet.

# Enregistrement d'une image d'une minicassette DV sous forme d'image fixe

Le caméscope peut lire les images animées enregistrées sur une minicassette DV et les enregistrer sous forme d'images fixes. Il peut aussi enregistrer les images animées transmises par le connecteur d'entrée sous forme d'images fixes sur un "Memory Stick".

## Avant de commencer

- Insérez une minicassette DV dans votre caméscope.
- Insérez un "Memory Stick" dans votre caméscope.

- (1) Réglez le commutateur POWER sur VCR.
- (2) Appuyez sur ►. L'image enregistrée sur la minicassette DV est reproduite.
- (3) Maintenez légèrement la pression sur PHOTO jusqu'à ce que l'image de la minicassette DV se fige. CAPTURE apparaît sur l'écran LCD ou dans le viseur. L'enregistrement ne commence pas encore à ce moment.
- (4) Appuyez à fond sur PHOTO. L'image affichée à l'écran est enregistrée sur le "Memory Stick". L'enregistrement est terminé lorsque l'indicateur à barres disparaît.

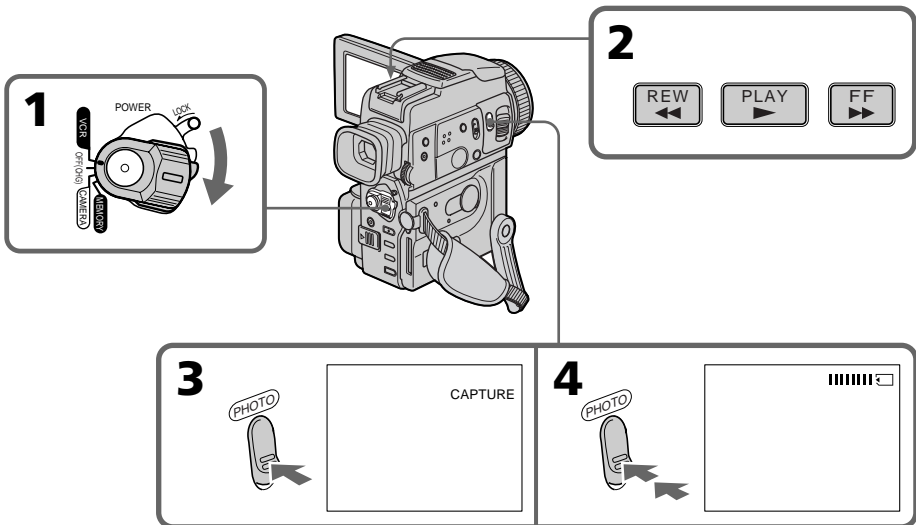

## Übertragen eines Bildes von der Mini-DV-Cassette in den *Memory Stick*

---

### Größe des Standbildes

Als Bildgröße wird automatisch 640 × 480 gewählt.

### Während die Zugriffslampe leuchtet oder blinkt

Halten Sie den Camcorder ruhig, setzen Sie ihn keinen Stößen aus, schalten Sie ihn nicht aus, werfen Sie den *Memory Stick* nicht aus, und trennen Sie den Akku nicht ab, da es sonst zum Verlust der Bilddaten kommen kann.

### Wenn „“ auf dem LCD-Schirm oder im Sucher erscheint

In diesem Fall ist ein nicht kompatibler *Memory Stick* eingesetzt. Setzen Sie einen geeigneten *Memory Stick* ein.

### Wenn PHOTO im Wiedergabebetrieb leicht gedrückt wird

Der Camcorder schaltet umgehend in den Stoppmodus.

### Hinweis zum Tonsignal auf der Mini-DV-Cassette

Der Ton der Mini-DV-Cassette kann nicht in den *Memory Stick* übertragen werden.

### Hinweis zu den Titeln auf der Mini-DV-Cassette

Die Titel auf der Mini-DV-Cassette können nicht in den *Memory Stick* übertragen werden. Beim Speichern eines Standbildes durch Drücken von PHOTO wird kein Titel eingeblendet.

### Wenn PHOTO auf der Fernbedienung gedrückt wird

Der Camcorder nimmt das gerade angezeigte Bild auf.

## Enregistrement d'une image d'une minicassette DV sous forme d'image fixe

---

### Taille des images fixes

La taille des images est automatiquement réglée sur 640 × 480.

### Lorsque le témoin d'accès est allumé ou clignote

Ne secouez ou ne cognez pas le camescope. N'éteignez pas le camescope, n'éjectez pas le "Memory Stick" et n'enlevez pas la batterie. Les données d'images pourraient sinon être détruites.

### Si "" apparaît sur l'écran LCD ou dans le viseur

Le "Memory Stick" inséré n'est pas compatible avec le camescope car son format n'est pas conforme à celui du camescope. Vérifiez le format du "Memory Stick".

### Si vous appuyez légèrement sur PHOTO pendant la lecture

Le camescope s'arrêtera un moment.

### Son enregistré sur une minicassette DV

Il n'est pas possible d'enregistrer le son d'une minicassette DV sur un "Memory Stick".

### Titres enregistrés sur une minicassette DV

Il n'est pas possible d'enregistrer les titres sur un "Memory Stick". Le titre n'apparaît pas lorsque vous enregistrez une image fixe avec PHOTO.

### Lorsque vous appuyez sur PHOTO de la télécommande

Le camescope enregistre immédiatement l'image qui apparaît au moment où vous appuyez sur PHOTO.

# Übertragen eines Bildes von der Mini-DV-Cassette in den Memory Stick

# Enregistrement d'une image d'une minicassette DV sous forme d'image fixe

## Aufnehmen eines Standbildes von einem anderen Gerät

- (1) Stellen Sie den POWER-Schalter auf VCR und setzen Sie den Menüparameter DISPLAY (bei ETC) auf LCD.
- (2) Geben Sie die Cassette wieder bzw. schalten Sie den Fernseher ein und wählen Sie das gewünschte Programm. Das Zuspieldbild erscheint auf dem LCD-Schirm bzw. im Sucher.
- (3) Führen Sie die Schritte 3 und 4 von Seite 147 aus.

## Anschluss über A/V-Kabel

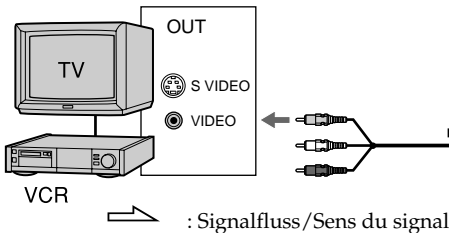

Schließen Sie den gelben Stecker des A/V-Kabels an die Videobuchse des Videorecorders oder Fernsehers an.

## Wenn Ihr Fernseher oder Videorecorder mit einer S-Videobuchse ausgestattet ist

Verwenden Sie zum Anschluss ein S-Videokabel (nicht mitgeliefert). Sie erhalten dann eine bessere Bildqualität. Der gelbe Stecker (Video) des A/V-Kabels braucht in diesem Fall nicht eingesteckt zu werden. Schließen Sie das S-Videokabel (nicht mitgeliefert) an die S-Videobuchsen Ihres Camcorders und Ihres Fernsehers bzw. Videorecorders an.

## Anschluss über i.LINK-Kabel (DV-Kabel)

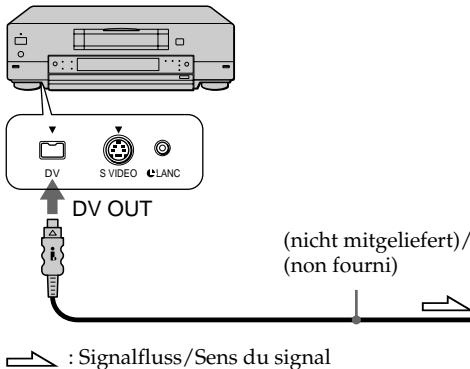

## Enregistrement d'une image depuis un autre appareil

- (1) Réglez le commutateur POWER sur VCR et DISPLAY sur LCD dans ETC des réglages de menus.
- (2) Reproduisez la cassette enregistrée ou allumez le téléviseur pour voir le programme souhaité. L'image de l'autre appareil apparaît sur l'écran LCD ou dans le viseur.
- (3) Suivez les étapes 3 et 4 de la page 147.

## Utilisation du cordon de liaison audio/vidéo

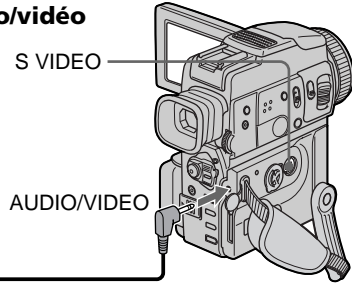

Raccordez la fiche jaune du cordon de liaison audio/vidéo à la prise vidéo du magnétoscope ou du téléviseur.

## Si votre téléviseur ou magnétoscope a une prise S-vidéo

Raccordez le camcorder au téléviseur ou magnétoscope avec un câble S-vidéo (non fourni) pour obtenir des images au format DV de plus grande qualité.

Raccordez le câble S-vidéo (non fourni) aux prises S-vidéo du camcorder et du téléviseur ou magnétoscope.

Avec ce type de liaison, vous n'avez pas besoin de relier la fiche jaune (vidéo) du cordon de liaison audio/vidéo.

## Utilisation d'un câble i.LINK (câble de liaison DV)

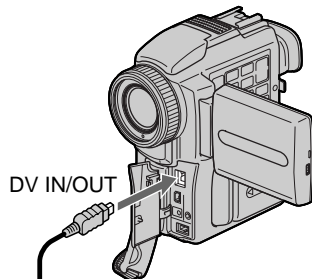

# Aufnahmen von bewegten Bildern auf den *Memory Stick* – MPEG-Filmaufnahme

Auf den *Memory Stick* können auch Filmszenen mit Ton aufgenommen werden.

## Vorbereitungen

Legen Sie den *Memory Stick* in den Camcorder ein.

- (1) Stellen Sie den POWER-Schalter auf MEMORY. Vergewissern Sie sich, dass der LOCK-Schalter in der rechten Position ist (der Schreibschutz also ausgeschaltet ist).

- (2) Drücken sie START/STOP. Der Camcorder beginnt mit der Aufnahme, und die Aufnahmelampe an der Vorderseite leuchtet auf.

Wenn der Menüparameter IMAGESIZE auf  $160 \times 112$  gesetzt ist, kann eine Filmszene von maximal 60 Sekunden aufgenommen werden. Ist IMAGESIZE dagegen auf  $320 \times 240$  gesetzt, beträgt die Maximallänge der Filmszene 15 Sekunden.

# Enregistrement d'images animées sur un "Memory Stick" – Enregistrement de film MPEG

Vous pouvez enregistrer des images animées avec du son sur un "Memory Stick".

## Avant de commencer

Insérez le "Memory Stick" dans votre camescope.

- (1) Réglez le commutateur POWER sur MEMORY. Assurez-vous que le commutateur LOCK est réglé sur la position droite (déverrouillage).
- (2) Appuyez sur START/STOP. L'enregistrement commence. Le témoin de tournage du camescope à l'avant du camescope s'allume. Lorsque IMAGESIZE dans les réglages de menus est réglé sur  $160 \times 112$ , le temps d'enregistrement maximal est de 60 secondes. Lorsque IMAGESIZE est réglé sur  $320 \times 240$ , le temps d'enregistrement maximal est de 15 secondes.

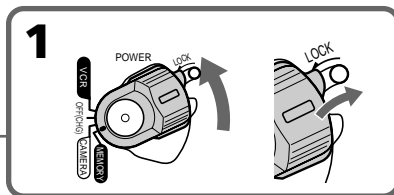
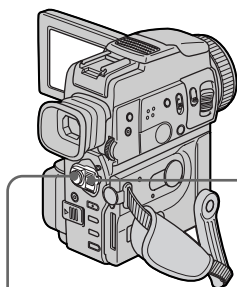

**2**

Länge der im *Memory Stick* aufzeichnenbaren Filmszene/ Temps d'enregistrement maximal sur le "Memory Stick"

Diese Anzeige erscheint 5 Sekunden lang nach Drücken von START/STOP. Die Anzeige wird nicht aufgezeichnet./ Cet indicateur apparaît pendant 5 secondes après une pression de START/STOP. Il n'est pas enregistré.

## Zum Stoppen der Aufnahme

Drücken Sie STAR/STOP.

## Pour arrêter l'enregistrement

Appuyez sur START/STOP.

## **Aufnahmen von bewegten Bildern auf den *Memory Stick*** **– MPEG-Filmaufnahme**

---

### **Hinweis**

Der Ton wird monaural aufgenommen.

### **Wenn der POWER-Schalter auf MEMORY steht**

Die folgenden Funktionen arbeiten nicht:

- Breitbild (Wide)
- Digitalzoom
- SteadyShot
- SUPER NIGHTSHOT
- Fader
- Picture Effect
- Digital Effect
- Titeleinblendung
- Low Lux-Modus (Die Anzeige blinkt.)
- Sport-Modus (Die Anzeige blinkt.)
- MEMORY MIX

### **Beim Aufnehmen im MEMORY-Modus**

Der Blickwinkel ist etwas größer als im CAMERA-Modus.

### **Bei Verwendung eines externen Blitzes (nicht mitgeliefert)**

Schalten Sie den externen Blitz aus, wenn Sie bewegte Bilder auf den *Memory Stick* aufnehmen, da sonst vom Laden des Blitzes herrührende Geräusche mit aufgezeichnet werden.

### **Beim Aufnehmen von Bildern auf den *Memory Stick***

Werfen Sie die Cassette nicht aus, da beim Aufwerfen der Cassette der Ton nicht auf den *Memory Stick* aufgezeichnet wird.

## **Enregistrement d'images animées sur un "Memory Stick"** **– Enregistrement de film MPEG**

---

### **Remarque**

Le son est enregistré en monophonie.

### **Lorsque le commutateur POWER est réglé sur MEMORY**

Les fonctions suivantes n'agissent pas :

- Grand écran
- Zoom numérique
- Stabilisateur
- SUPER NIGHTSHOT
- Transitions en fondu
- Effets d'image
- Effets numériques
- Titre
- Mode Faible éclairage (L'indicateur clignote.)
- Mode Sports (L'indicateur clignote.)
- MEMORY MIX

### **Lors de l'enregistrement en mode MEMORY**

L'angle de vue est un peu plus grand que lors de l'enregistrement en mode CAMERA.

### **Lorsque vous utilisez un flash externe (non fourni)**

Désactivez le flash externe lors de l'enregistrement d'images animées sur un "Memory Stick", sinon le son de recharge du flash risque d'être enregistré.

### **Pendant l'enregistrement sur un "Memory Stick"**

N'éjectez pas la cassette du camescope. Pendant l'éjection de la cassette, le son n'est pas enregistré sur le "Memory Stick".

# Übertragen von Filmszenen von der Mini-DV-Cassette in den Memory Stick

Der Camcorder kann eine Filmszene von der Mini-DV-Cassette in den *Memory Stick* übertragen. Außerdem können auch extern zugespilte bewegte Bilder in den *Memory Stick* übertragen werden.

## Vorbereitungen

- Legen Sie die Mini-DV-Cassette in den Camcorder ein.
- Setzen Sie den *Memory Stick* in den Camcorder ein.

- (1) Stellen Sie den POWER-Schalter auf VCR.
- (2) Drücken Sie ►. Die Mini-DV-Cassette wird wiedergegeben.
- (3) Drücken Sie am Camcorder START/STOP an der Stelle, ab der die Übertragung in den *Memory Stick* beginnen soll. Die Aufnahmelampe an der Vorderseite der Kamera leuchtet auf. Wenn der Menüparameter IMAGESIZE auf 160 × 112 gesetzt ist, kann eine Filmszene von maximal 60 Sekunden aufgenommen werden. Ist IMAGESIZE auf 320 × 240 gesetzt, kann eine Filmszene von maximal 15 Sekunden aufgenommen werden.

# Enregistrement d'une image d'une minicassette DV sous forme d'image animée

Le caméscope peut lire les images animées enregistrées sur une minicassette DV et les enregistrer sous forme d'images animées sur un "Memory Stick". Il peut aussi enregistrer les images transmises par le connecteur d'entrée sous forme d'images animées sur un "Memory Stick".

## Avant de commencer

- Insérez une minicassette DV dans votre caméscope.
  - Insérez un "Memory Stick" dans votre caméscope.
- (1) Réglez le commutateur POWER sur VCR.
  - (2) Appuyez sur ►. L'image enregistrée sur la minicassette DV est reproduite.
  - (3) Appuyez sur START/STOP du caméscope à l'endroit où vous voulez commencer l'enregistrement. Le témoin de tournage à l'avant du caméscope s'allume. Lorsque IMAGESIZE dans les réglages de menus est réglé sur 160 × 112, le temps d'enregistrement maximal est de 60 secondes, mais lorsqu'il est réglé sur 320 × 240, le temps d'enregistrement maximal est de 15 secondes.

**2**

REW    PLAY    FF

**1**

POWER LOCK

**3**

POWER LOCK

0:15:42:43  
0:03 5  
(15SEC)

Länge der im *Memory Stick* aufzeichnbaren Filmszene / Temps d'enregistrement maximal sur le "Memory Stick"

Diese Anzeige erscheint 5 Sekunden lang nach Drücken von START/STOP. Die Anzeige wird nicht aufgezeichnet. / Cet indicateur apparaît pendant 5 secondes après une pression de START/STOP. Il n'est pas enregistré.



## Übertragen von Filmszenen von der Mini-DV-Cassette in den *Memory Stick*

### Zum Stoppen der Aufnahme

Drücken Sie START/STOP.

#### Hinweise

- Ein 48-kHz-Tonsignal wird bei der Übertragung von der Mini-DV-Cassette in den *Memory Stick* in ein 32-kHz-Signal umgewandelt.
- Stereoton wird beim Übertragen in monauralen Ton umgewandelt.

#### Wenn die Zugriffslampe leuchtet oder blinkt

Halten Sie den Camcorder ruhig, setzen Sie ihn keinen Stößen aus, schalten Sie ihn nicht aus, werfen Sie den *Memory Stick* nicht aus, und trennen Sie den Akku nicht ab, da sonst zum Verlust der Bilddaten kommen kann.

#### Die auf der Mini-DV-Cassette aufgezeichneten Titel

Titel können nicht in den *Memory Stick* übertragen werden. Wenn Sie die Aufnahme mit START/STOP starten, erscheint kein Titel.

#### Der auf der Mini-DV-Cassette aufgezeichnete Datacode

Der Datacode der Mini-DV-Cassette kann nicht mit übertragen werden.

#### Wenn „ AUDIO ERROR“ erscheint

Die Cassette enthält ein Tonsignal, das nicht vom Camcorder aufgezeichnet werden kann. Leiten Sie das Bildsignal über A/V-Kabel von einem externen Wiedergabegerät zu (Seite 154).

## Enregistrement d'une image d'une minicassette DV sous forme d'image animée

### Pour arrêter l'enregistrement

Appuyez sur START/STOP.

#### Remarques

- Le son enregistré à 48 kHz est converti à 32 kHz lors de l'enregistrement d'images d'une minicassette DV sur un "Memory Stick".
- La bande sonore d'une cassette enregistrée en stéréo est convertie en bande sonore monophonique lors de l'enregistrement.

#### Lorsque le témoin d'accès est allumé ou clignote

Ne secouez ou ne cognez pas le camescope. N'éteignez pas le camescope, n'éjectez pas le "Memory Stick" et n'enlevez pas la batterie. Les données d'images pourraient sinon être détruites.

#### Si des titres sont enregistrés sur la minicassette DV

Vous ne pourrez pas enregistrer ces titres sur le "Memory Stick". Le titre n'apparaît pas non plus pendant l'enregistrement d'une image fixe avec START/STOP.

#### Code de données enregistré sur une minicassette DV

Vous ne pouvez pas enregistrer le code de données enregistré sur une minicassette DV.

#### Si „ AUDIO ERROR“ s'affiche

Une bande sonore ne pouvant pas être enregistrée par le camescope a été enregistrée. Raccordez le cordon de liaison audio/vidéo pour transmettre les images de l'appareil utilisé pour la lecture (p. 154).

## Übertragen von Filmszenen von der Mini-DV-Cassette in den Memory Stick

### Zuspielen einer Filmszene von einem anderen Gerät

- (1) Stellen Sie den POWER-Schalter auf VCR, und setzen Sie den Menüparameter DISPLAY (bei ) auf LCD.
- (2) Geben Sie die Cassette wieder bzw. schalten Sie den Fernseher ein, und wählen Sie das gewünschte Programm. Das betreffende Bild erscheint auf dem LCD-Schirm bzw. im Sucher.
- (3) Führen Sie Schritt 3 von Seite 152 aus.

### Anschluss über A/V-Kabel

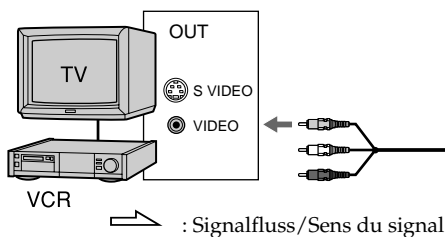

Schließen Sie den gelben Stecker des A/V-Kabels an die Videobuchse des Videorecorders bzw. Fernsehers an.

### Wenn Ihr Fernseher oder Videorecorder mit einer S-Videobuchse ausgestattet ist

Verwenden Sie zum Anschluss ein S-Videokabel (nicht mitgeliefert). Sie erhalten dann eine bessere Bildqualität. Der gelbe Stecker (Video) des A/V-Kabels braucht in diesem Fall nicht eingesteckt zu werden. Schließen Sie das S-Videokabel (nicht mitgeliefert) an die S-Videobuchsen Ihres Camcorders und Ihres Fernsehers bzw. Videorecorders an.

## Enregistrement d'une image d'une minicassette DV sous forme d'image animée

### Enregistrement d'une image animée depuis un autre appareil

- (1) Réglez le commutateur POWER sur VCR et DISPLAY sur LCD dans  des réglages de menus.
- (2) Reproduisez la cassette enregistrée, ou allumez le téléviseur pour voir le programme souhaité. L'image de l'autre appareil apparaît sur l'écran LCD ou dans le viseur.
- (3) Suivez les étapes 3 de la page 152.

### Utilisation du cordon de liaison audio/vidéo

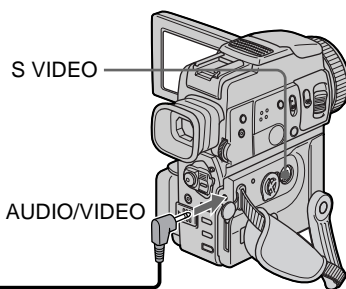

Raccordez la fiche jaune du cordon de liaison audio/vidéo à la prise vidéo du magnétoscope ou du téléviseur.

### Si votre téléviseur ou magnétoscope a une prise S-vidéo

Raccordez le caméscope au téléviseur ou au magnétoscope avec un câble S-vidéo (non fourni) pour obtenir des images au format DV de plus grande qualité.

Raccordez le câble S-vidéo (non fourni) aux prises S-vidéo du caméscope et du téléviseur ou magnétoscope.

Avec ce type de liaison, vous n'avez pas besoin de relier la fiche jaune (vidéo) du cordon de liaison audio/vidéo.

## Übertragen von Filmszenen von der Mini-DV-Cassette in den *Memory Stick*

### Anschluss über i.LINK-Kabel (DV-Kabel)

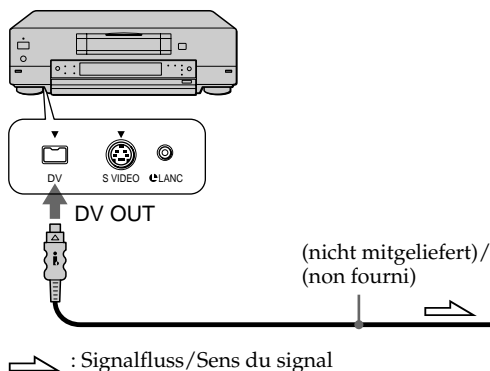

#### Hinweis

In den unten aufgeführten Fällen blinkt die Anzeige . Nehmen Sie den *Memory Stick* dann einmal heraus, setzen Sie ihn wieder ein, und nehmen Sie ein einwandfreies Bildsignal auf.

- Wenn die Aufzeichnung auf der Cassette fehlerhaft ist, da die Cassette bereits sehr häufig zum Überspielen verwendet wurde.
- Wenn als Signalquelle ein TV-Tuner verwendet wird und das Empfangssignal schwach und gestört ist.

#### Während der Aufnahme auf den *Memory Stick*

Werfen Sie die Cassette nicht aus dem Camcorder aus. Beim Auswerfen der Cassette wird der Ton nicht auf den *Memory Stick* aufgezeichnet.

## Enregistrement d'une image d'une minicassette DV sous forme d'image animée

### Utilisation d'un câble i.LINK (câble de liaison DV)

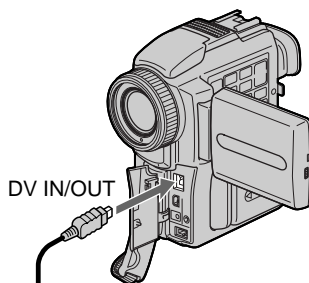

#### Remarque

clignote dans les cas suivants. Ejectez alors et réinsérez le "Memory Stick", puis enregistrez des images sans distorsion.

- Lors de l'enregistrement sur une cassette en mauvais état, par exemple une cassette qui a été utilisée à plusieurs reprises pour la copie.
- Lorsque vous essayez d'acquérir des images déformées en raison d'une mauvaise réception des ondes hertziennes quand un tuner TV est utilisé.

#### Pendant l'enregistrement sur un "Memory Stick"

N'éjectez pas la cassette du caméscope. Pendant l'éjection de la cassette, le son n'est pas enregistré sur le "Memory Stick".

# Einfügen eines Standbildes aus dem *Memory Stick* in ein bewegtes Bild – MEMORY MIX

Ein im *Memory Stick* gespeichertes Standbild können Sie in ein bewegtes Aufnahmebild einfügen.

## M. CHROM (Memory Chromakey)

Die blauen Teile eines Standbildes werden durch ein bewegtes Bild ersetzt. Mit dieser Funktion können Sie das bewegte Bild beispielsweise mit einem Rahmen oder einer sonstigen Umrandung versehen.

## M. LUMI (Memory Luminancekey)

Die hellen Teile eines Standbildes werden durch ein bewegtes Bild ersetzt. Mit dieser Funktion können Sie eine Zeichnung, einen Titel usw. in das bewegte Bild einfügen. Bei einer Reise empfiehlt es sich, den Titel bereits vorab im *Memory Stick* zu speichern, um ihn dann an der gewünschten Stelle in den Videofilm einfügen zu können.

## C. CHROM (Camera Chromakey)

Die blauen Teile im bewegten Bild werden durch ein Standbild ersetzt. Wenn Sie das bewegte Motiv vor einem blauen Hintergrund aufnehmen, können Sie mit dieser Funktion ein Standbild als Hintergrund in das bewegte Bild einfügen.

## M. OVERLAP (Memory Overlap)

Von einem Standbild wird zu einem bewegten Bild überblendet.

# Incrustation d'une image fixe du "Memory Stick" sur une image animée – MEMORY MIX

Vous pouvez incruster une image fixe enregistrée sur le "Memory Stick" sur l'image animée que vous êtes en train de filmer.

## M. CHROM (incrustation en chrominance - mémoire)

Une partie bleue d'une image fixe, par exemple une illustration ou un cadre, est remplacée par une image animée.

## M. LUMI (incrustation en luminance - mémoire)

Une partie plus lumineuse d'une image fixe, par exemple un texte ou un titre écrit à la main, est incrustée sur une image animée. Dans ce cas, il est utile d'enregistrer des titres sur le "Memory Stick" avant de partir en voyage ou avant le tournage.

## C. CHROM (incrustation en chrominance - caméra)

L'image animée est incrustée dans une image fixe, par exemple un fond. Filmiez le sujet devant un fond bleu. La partie bleue de l'image animée sera remplacée par l'image fixe.

## M. OVERLAP (Superposition)

L'image animée apparaît sur l'image fixe.

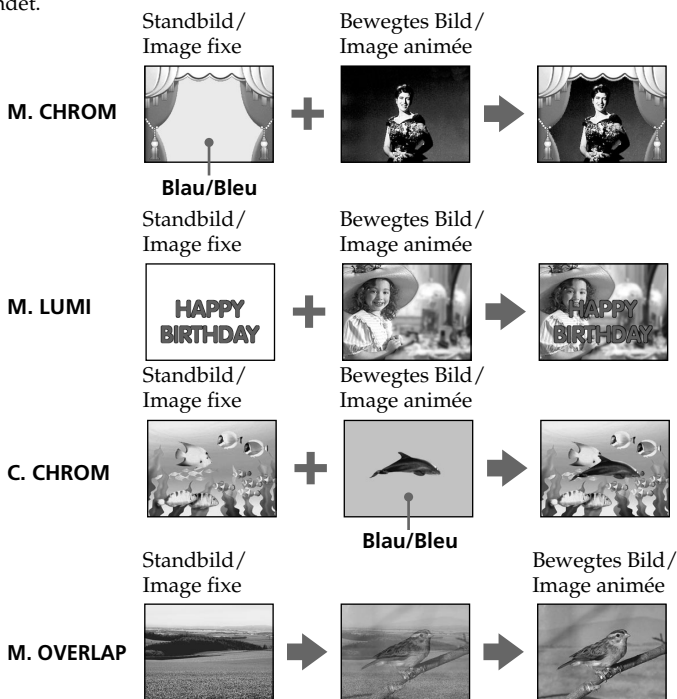

## Einfügen eines Standbildes aus dem Memory Stick in ein bewegtes Bild – MEMORY MIX

### Vorbereitung

- Legen Sie die Cassette in den Camcorder ein.
- Setzen Sie den Memory Stick in den Camcorder ein.

- (1) Stellen Sie den POWER-Schalter auf CAMERA.
- (2) Drücken Sie im Standby-Modus die Taste MEMORY MIX.  
Das zuletzt gespeicherte Bild wird verkleinert unten eingeblendet.
- (3) Wählen Sie durch Drücken von MEMORY +/- das gewünschte Standbild.  
Zur Wahl des vorherigen Bildes drücken Sie MEMORY -.  
Zur Wahl des nächsten Bildes drücken Sie MEMORY +.
- (4) Wählen Sie mit dem SEL/PUSH EXEC-Rad den gewünschten Modus.  
Der Modus ändert sich in der folgenden Reihenfolge:  
M.CHROM ↔ M.LUMI ↔ C.CHROM ↔ M.OVERLAP
- (5) Drücken Sie auf das SEL/PUSH EXEC-Rad.  
Das Standbild wird in das bewegte Bild eingefügt.
- (6) Stellen Sie mit dem SEL/PUSH EXEC-Rad den Einblendeffekt optimal ein.
- (7) Drücken Sie START/STOP, um die Aufnahme zu starten.

## Incrustation d'une image fixe du "Memory Stick" sur une image animée – MEMORY MIX

### Avant de commencer

- Insérez une minicassette DV dans le camescope pour l'enregistrement.
  - Insérez un "Memory Stick" enregistré dans le camescope.
- (1) Réglez le commutateur POWER sur CAMERA.
  - (2) Appuyez sur MEMORY MIX en mode d'attente.  
La dernière image enregistrée sur le "Memory Stick" apparaît dans la partie inférieure de l'écran sous forme d'image réduite.
  - (3) Appuyez sur MEMORY +/- pour sélectionner l'image fixe que vous voulez incruster.  
Pour voir l'image précédente, appuyez sur MEMORY -.  
Pour voir l'image suivante, appuyez sur MEMORY +.
  - (4) Tournez la molette SEL/PUSH EXEC pour sélectionner le mode souhaité.  
Le mode change de la façon suivante :  
M.CHROM ↔ M.LUMI ↔ C.CHROM ↔ M.OVERLAP
  - (5) Appuyez sur la molette SEL/PUSH EXEC.  
L'image fixe se superpose à l'image animée.  
Le camescope revient automatiquement au mode d'attente.
  - (6) Tournez la molette SEL/PUSH EXEC pour ajuster l'effet.
  - (7) Appuyez sur START/STOP pour commencer l'enregistrement.

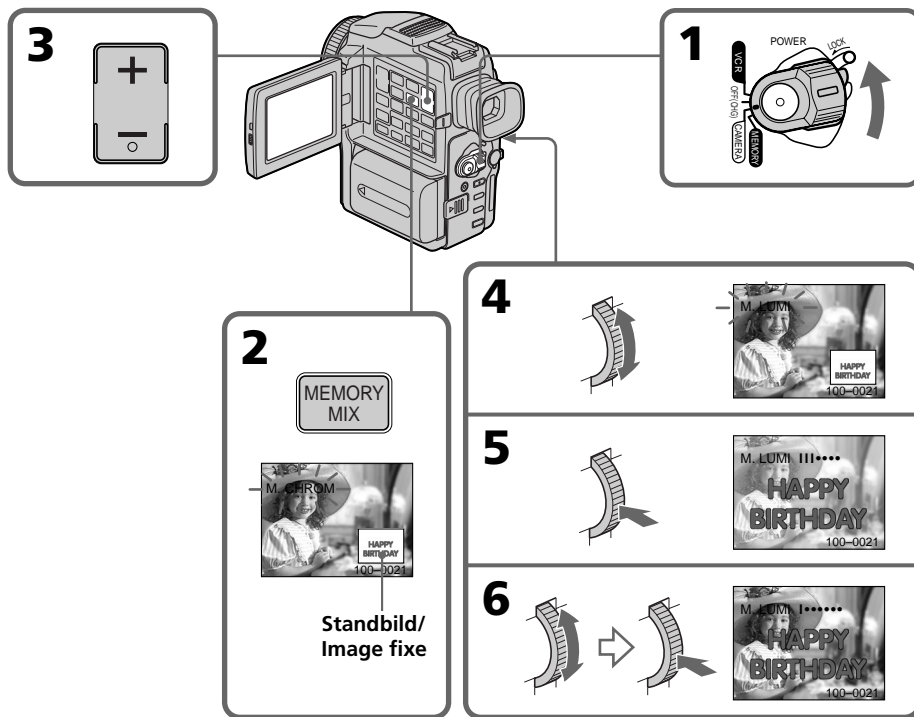

## Einfügen eines Standbildes aus dem *Memory Stick* in ein bewegtes Bild – MEMORY MIX

### Einstellbare Parameter

M. CHROM	Die Farbnuance des (blauen) Bereiches im Standbild, der durch das bewegte Bild ersetzt wird, kann variiert werden.
M. LUMI	Die Farbnuance des (hellen) Bereichs im Standbild, der durch das bewegte Bild ersetzt wird, kann variiert werden.
C. CHROM	Die Farbnuance des (blauen) Bereiches im bewegten Bild, der durch das Standbild ersetzt wird, kann variiert werden.
M. OVERLAP	Keine Einstellung möglich.

Je weniger Segmente angezeigt werden, um so ausgeprägter der Effekt.

### Zur Wahl eines anderen Standbildes

Verfahren Sie auf eine der beiden folgenden Arten:

- Drücken Sie MEMORY +/-, bevor Sie Schritt 6 ausführen.
- Drücken Sie auf das SEL/PUSH EXEC-Rad, bevor Sie Schritt 6 ausführen, und wiederholen Sie den Vorgang ab Schritt 4 (außer bei M.OVERLAP).

### Zum Ändern des Modus

Drücken Sie auf das SEL/PUSH EXEC-Rad, bevor Sie Schritt 6 ausführen, und wiederholen Sie dann den Vorgang ab Schritt 4.

### Zum Abschalten der MEMORY MIX-Funktion

Drücken Sie MEMORY MIX.

### Hinweise

- Die MEMORY MIX-Funktion eignet sich nicht für bewegte Bilder im *Memory Stick*.
- Wenn ein Standbild mit großem Weißanteil überlagert wird, ist das verkleinert eingeblendete Bild möglicherweise unklar.

### In dem beim Camcorder mitgelieferten *Memory Stick* sind 20 Bilder gespeichert:

- Für M.CHROM: 18 Bilder (Rahmen usw.), Nr. 100-0001 bis 100-0018
- Für C.CHROM: 2 Bilder (Hintergrund usw.), Nr. 100-0019 bis 100-0020

### Beispielsbilder

Die im mitgelieferten *Memory Stick* werksseitig bereits gespeicherten Beispielsbilder sind löschtgeschützt (Seite 181).

### Wenn die Bilddaten mit einem Personalcomputer modifiziert wurden oder mit einem anderen Gerät aufgenommen wurden

Es ist eventuell keine Wiedergabe mit dem Camcorder möglich.

### Während der Aufnahme

Der Modus kann nicht geändert werden.

## Incrustation d'une image fixe du "Memory Stick" sur une image animée – MEMORY MIX

### Paramètres à régler

M. CHROM	La couleur (bleue) de la partie de l'image fixe qui doit être remplacée par l'image animée
M. LUMI	La couleur (luminosité) de la partie de l'image fixe qui doit être remplacée par l'image animée
C. CHROM	La couleur (bleue) de la partie de l'image animée qui doit être remplacée par l'image fixe
M. OVERLAP	Aucun réglage nécessaire

Moins il y a de barres à l'écran, plus l'effet est intense.

### Pour changer l'image fixe qui doit être incrustée

Vous devez :

- soit appuyer sur MEMORY +/- avant l'étape 6.
- soit appuyer sur la molette SEL/PUSH EXEC avant l'étape 6 et répéter la procédure depuis l'étape 4. (Sauf pour M.OVERLAP)

### Pour changer le réglage de mode

Appuyez sur la molette SEL/PUSH EXEC avant l'étape 6 et répétez la procédure depuis l'étape 4.

### Pour annuler MEMORY MIX

Appuyez sur MEMORY MIX.

### Remarques

- Vous ne pouvez pas utiliser la fonction MEMORY MIX pour les images animées enregistrées sur un "Memory Stick".
- Si l'image fixe incrustée contient beaucoup de parties blanches, l'image réduite ne sera pas très nette.

### Le "Memory Stick" fourni avec votre camscope contient 20 images

- pour la fonction M.CHROM : 18 images (par exemple des cadres) 100-0001 ~ 100-0018
- pour la fonction C.CHROM : 2 images (par exemple des fonds) 100-0019 ~ 100-0020

### Echantillons d'images

Les échantillons d'images que contient le "Memory Stick" fourni avec le camscope sont protégés (p. 181).

### Images retouchées sur un ordinateur ou prises avec un autre appareil

Ces images risquent de ne pas pouvoir être lues sur le camscope.

### Pendant l'enregistrement

Vous ne pouvez pas changer le réglage de mode.

# Kopieren der Standbilder von der Mini-DV-Cassette in den Memory Stick – Photo Save

# Copie d'images fixes d'une minicassette DV – Sauvegarde de photos

Der Camcorder kann automatisch die Standbilder auf der Mini-DV-Cassette aufsuchen und nacheinander in den *Memory Stick* übertragen.

## Vorbereitungen

- Legen Sie die Mini-DV-Cassette in den Camcorder ein und spulen Sie das Band zurück.
- Setzen Sie den *Memory Stick* in den Camcorder ein.

- (1) Stellen Sie den POWER-Schalter auf VCR.
- (2) Drücken Sie MENU, so dass das Menü erscheint.
- (3) Wählen Sie mit dem SEL/PUSH EXEC-Rad die Option , und drücken Sie auf das Rad.
- (4) Wählen Sie mit dem SEL/PUSH EXEC-Rad die Option PHOTO SAVE, und drücken Sie auf das Rad. PHOTO BUTTON erscheint auf dem LCD-Schirm bzw. im Sucher.
- (5) Drücken Sie fest auf PHOTO. Die Standbilder werden von der Mini-DV-Cassette in den *Memory Stick* übertragen. Dabei wird jeweils die Anzahl der kopierten Bilder angezeigt. Am Ende des Vorgangs erscheint END.

En utilisant la fonction de recherche, vous pourrez localiser les images fixes enregistrées sur une minicassette DV pour les sauvegarder dans le même ordre sur le "Memory Stick".

## Avant de commencer

- Insérez une minicassette DV enregistrée et rembobinez la bande.
- Insérez un "Memory Stick" dans le camescope.

- (1) Réglez le commutateur POWER sur VCR.
- (2) Appuyez sur MENU pour faire apparaître le menu.
- (3) Tournez la molette SEL/PUSH EXEC pour sélectionner  puis appuyez sur la molette.
- (4) Tournez la molette SEL/PUSH EXEC pour sélectionner PHOTO SAVE puis appuyez sur la molette. L'indicateur PHOTO BUTTON apparaît sur l'écran LCD ou dans le viseur.
- (5) Appuyez à fond sur PHOTO. L'image fixe de la minicassette DV s'enregistre sur le "Memory Stick". Le nombre d'images fixes copiées est affiché. L'indicateur END apparaît lors que la copie est terminée.

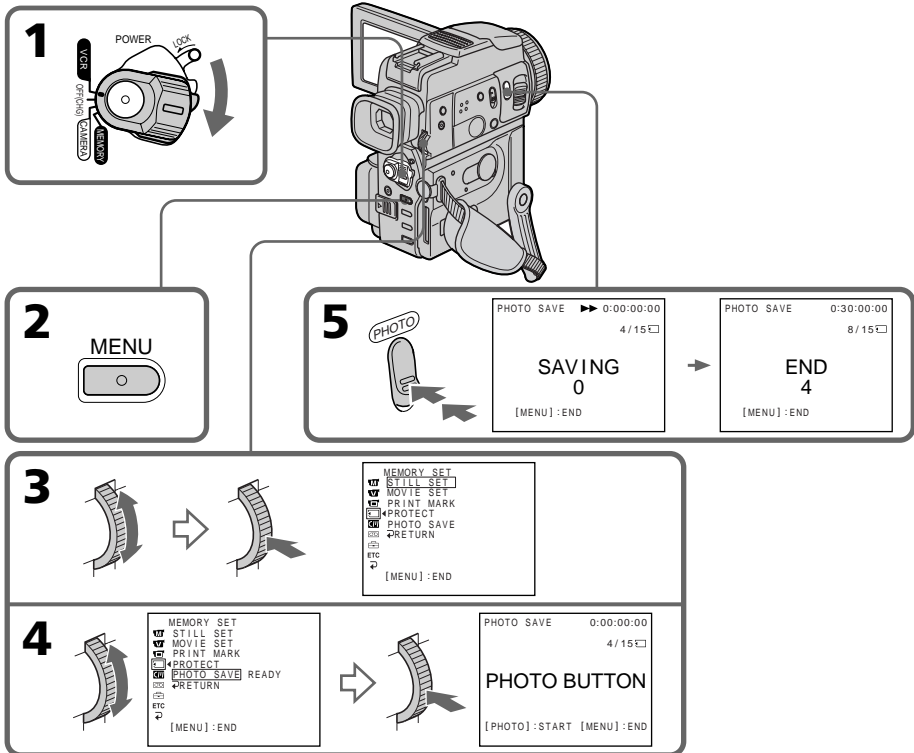

## **Kopieren der Standbilder von der Mini-DV-Cassette in den *Memory Stick* – Photo Save**

---

### **Zum Stoppen des Kopiervorgangs**

Drücken Sie MENU.

### **Wenn der *Memory Stick* voll ist**

MEMORY FULL erscheint auf dem LCD-Schirm bzw. im Sucher, und der Kopiervorgang wird beendet. Setzen Sie dann einen anderen *Memory Stick* ein, und wiederholen Sie den Vorgang ab Schritt 2.

---

### **Die Größe des Standbildes**

Die Bildgröße wird automatisch auf 640 × 480 gesetzt.

### **Während die Zugriffslampe leuchtet oder blinkt**

Halten Sie den Camcorder ruhig, setzen Sie ihn keinen Stößen aus, schalten Sie ihn nicht aus, werfen Sie den *Memory Stick* nicht aus, und trennen Sie den Akku nicht ab, da es sonst zum Verlust der Bilddaten kommen kann.

### **Wenn der LOCK-Schalter des *Memory Stick* aktiviert ist**

Bei Wahl von PHOTO SAVE erscheint NOT READY.

### **Wenn der *Memory Stick* während des Kopiervorgangs gewechselt wird**

Der Camcorder setzt den Kopiervorgang am zuletzt kopierten Bild fort.

## **Copie d'images fixes d'une minicassette DV– Sauvegarde de photos**

---

### **Pour arrêter la copie**

Appuyez sur MENU.

### **Si le “*Memory Stick*” est saturé**

MEMORY FULL apparaîtra sur l'écran LCD ou dans le viseur et la copie s'arrêtera. Insérez un autre “*Memory Stick*” et répétez la procédure à partir de l'étape 2.

---

### **Taille des images fixes**

La taille de l'image est automatiquement réglée sur 640 × 480.

### **Lorsque le témoin d'accès est allumé ou clignote**

Ne secouez ou ne cognez pas le camescope. N'éteignez pas le camescope, n'éjectez pas le “*Memory Stick*” et n'enlevez pas la batterie. Les données d'images pourraient sinon être détruites.

### **Si le taquet d'interdiction d'écriture du “*Memory Stick*” est réglé sur LOCK**

NOT READY apparaîtra lorsque vous sélectionnez le paramètre PHOTO SAVE dans les réglages de menus.

### **Si vous changez de “*Memory Stick*” pendant la copie**

La copie continuera à partir de la dernière image enregistrée sur le “*Memory Stick*” précédent.



# Anzeigen von Standbildern – Memory Photo-Wiedergabe

Sie können wahlweise ein einzelnes Standbild des *Memory Stick* oder mit der Indexfunktion 6 Standbilder gleichzeitig anzeigen.

## Vorbereitung

Setzen Sie den *Memory Stick* in den Camcorder ein.

- (1) Stellen Sie den POWER-Schalter auf MEMORY oder VCR. Achten Sie darauf, dass der LOCK-Schalter in der linken Position steht (der Schreibschutz also ausgeschaltet ist).
- (2) Drücken Sie MEMORY PLAY. Das zuletzt gespeicherte Standbild wird angezeigt.
- (3) Drücken Sie MEMORY +/- zur Wahl des gewünschten Standbildes. Mit MEMORY - wird das vorherige und mit MEMORY + das nächste Bild gewählt.

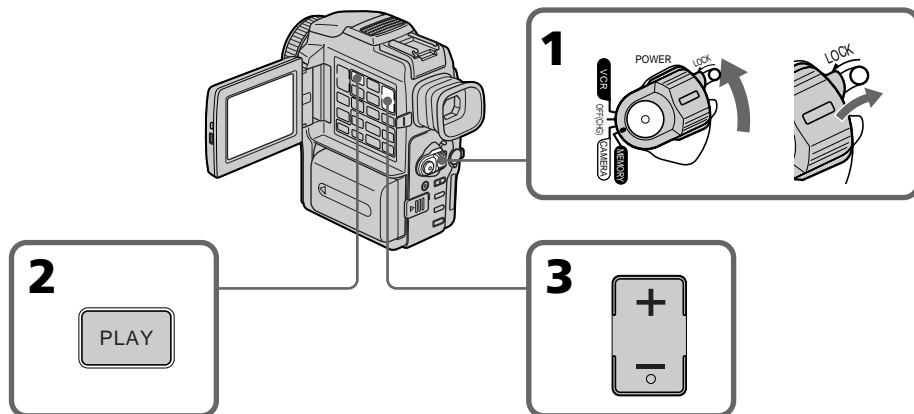

## Zum Beenden der Standbildanzeige

Drücken Sie MEMORY PLAY erneut.

# Visionnage d'une image fixe – Lecture de photos depuis la mémoire

Vous pouvez revoir toutes les photos enregistrées sur le "Memory Stick" et aussi afficher 6 photos à la fois en sélectionnant l'écran d'index.

## Avant de commencer

Insérez un "Memory Stick" dans le camescope.

- (1) Réglez le commutateur POWER sur MEMORY ou VCR. Assurez-vous que le commutateur LOCK est réglé sur la position droite (déverrouillage).
- (2) Appuyez sur MEMORY PLAY. La dernière image enregistrée s'affiche.
- (3) Appuyez sur MEMORY +/- pour sélectionner l'image fixe souhaitée. Pour voir l'image précédente, appuyez sur MEMORY - et pour voir l'image suivante, appuyez sur MEMORY+.



## Pour arrêter la lecture de photos depuis la mémoire

Appuyez sur MEMORY PLAY.

## Anzeigen von Standbildern – Memory Photo Wiedergabe

---

### Hinweise zu Dateinamen

- Das Verzeichnis wird nur angezeigt, wenn seine Struktur dem DCF98-Standard entspricht.
- Wenn die Datei nicht dem DCF98-Standard entspricht, erscheint möglicherweise die Anzeige „  DIRECTORY ERROR“. Bilder können dann zwar wiedergegeben, nicht jedoch im *Memory Stick* gespeichert werden.
- Wenn die Datei beschädigt oder unlesbar ist, blinkt der Dateiname auf dem LCD-Schirm.

### So können Sie die gespeicherten Standbilder auf einem Fernsehschirm anzeigen

- Schließen Sie zunächst den Camcorder über das mitgelieferte A/V-Kabel an den Fernseher an.
- Wenn Sie ein Standbild auf dem Fernsehschirm oder dem LCD-Schirm wiedergeben, scheint sich die Bildqualität verringert zu haben. Dies ist keine Fehlfunktion. Die Qualität der Bilddaten hat sich nicht verändert.
- Reduzieren Sie die Lautstärke am Fernsehgerät, da sonst Störgeräusche (Heulton) über die Fernsehlautsprecher zu hören sind.

### Das Aufnahmedatum

Durch Drücken von DATA CODE können Sie das Aufnahmedatum anzeigen. Die verschiedenen Einstellanzeigen können jedoch nicht angezeigt werden.

### Wenn die Bilddaten mit einem Personalcomputer oder anderen Gerät modifiziert wurden

Die Bilddaten können möglicherweise nicht mit dem Camcorder wiedergegeben werden.



### Wenn kein Bild im *Memory Stick* gespeichert ist

Die Meldung „ NO FILE“ erscheint.

## Visionnage d'une image fixe – Lecture de photos depuis la mémoire

---

### Remarques sur les noms des fichiers

- Le répertoire n'apparaît pas si sa structure n'est pas conforme à la norme DCF98.
- “  DIRECTORY ERROR” peut apparaître sur l'écran LCD ou dans viseur si la structure du répertoire n'est pas conforme à la norme DCF98. Lorsque ce message apparaît, vous pouvez voir les images mais vous ne pouvez pas les enregistrer sur le “Memory Stick”.
- Le nom de fichier clignote sur l'écran LCD ou dans le viseur si le fichier est altéré ou illisible.

### Pour afficher les images sur un téléviseur

- Raccordez le camescope au téléviseur avec le cordon de liaison audio/vidéo fourni avec le camescope avant de commencer.
- L'image du “Memory Stick” reproduite sur le téléviseur ou sur l'écran LCD peut paraître moins bonne. Il ne s'agit pas d'une anomalie. Les données d'images sont de même qualité.
- Réduisez le volume du téléviseur avant de commencer, sinon les haut-parleurs peuvent produire du bruit (sifflement).

### Date d'enregistrement

Lorsque vous appuyez sur DATA CODE de la télécommande, vous pouvez voir la date de l'enregistrement.

### Images traitées sur un ordinateur ou prises par un autre appareil

Vous ne pourrez peut-être pas reproduire ces images sur votre camescope.

### Si aucune image n'est enregistrée sur le “Memory Stick”

Le message “ NO FILE” apparaîtra.

## Anzeigen von Standbildern – Memory Photo Wiedergabe

### Bildschirmanzeigen während der Standbildwiedergabe

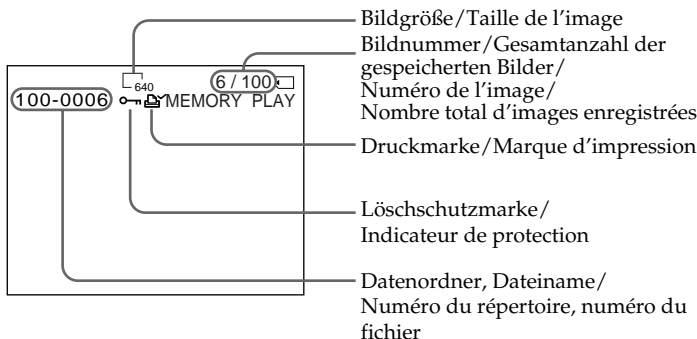

## Visionnage d'une image fixe – Lecture de photos depuis la mémoire

### Indicateurs apparaissant sur l'écran pendant l'affichage d'images fixes

### Gleichzeitiges Anzeigen von 6 gespeicherten Standbildern (Indexbild)

6 Bilder können gleichzeitig angezeigt werden. Diese Funktion ist besonders nützlich, wenn Sie ein bestimmtes Bild suchen.

- (1) Stellen Sie den POWER-Schalter auf MEMORY oder VCR. Vergewissern Sie sich, dass der LOCK-Schalter in der rechten Position steht (der Schreibschutz also ausgeschaltet ist).
- (2) Drücken Sie MEMORY INDEX, um den Index-Bildschirm abzurufen.

### Lecture de 6 images à la fois (écran d'index)

Vous pouvez afficher 6 images du "Memory Stick" à la fois. Cette fonction est pratique pour localiser une image précise.

- (1) Réglez le commutateur POWER sur MEMORY ou VCR. Assurez-vous que le commutateur LOCK est réglé sur la position droite (déverrouillage).
- (2) Appuyez sur MEMORY INDEX pour afficher l'écran d'index.

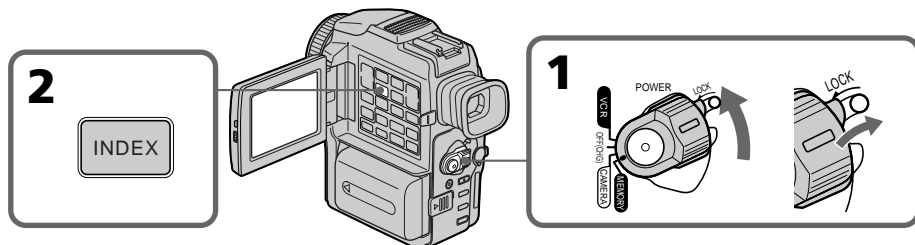

## Anzeige von Standbildern – Memory Photo Wiedergabe

Die rote ►-Marke erscheint über dem Bild, das angezeigt wurde, bevor in den Indexmodus geschaltet wurde.

MEMORY – : Zum Anzeigen der vorausgegangenen 6 Bilder

MEMORY + : Zum Anzeigen der nächsten 6 Bilder

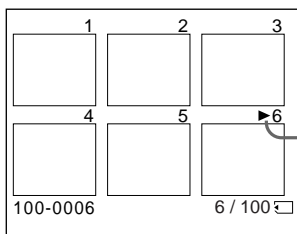

►-Marke/Marque ►

## Visionnage d'une image fixe – Lecture de photos depuis la mémoire

Une marque rouge ► apparaît au-dessus de l'image qui était affichée avant la sélection de l'écran d'index.

MEMORY – : pour afficher les 6 images précédentes

MEMORY + : pour afficher les 6 images suivantes

### So können Sie auf normale Wiedergabe (Einzelbildwiedergabe) zurückschalten

Bewegen Sie die ►-Marke durch Drücken von MEMORY +/- zu dem Bild, das auf dem ganzen Bildschirm angezeigt werden soll, und drücken Sie MEMORY PLAY.

#### Hinweis

Im Indexbildschirm wird über jedem Bild eine Nummer angezeigt. Diese gibt die Speicherreihenfolge im *Memory Stick* an. Es handelt sich nicht um den Namen der Datendatei.

#### Wenn die Bilddaten mit einem Personalcomputer modifiziert oder mit einem anderen Gerät aufgenommen wurden

Solche Dateien können auf dem Indexbildschirm nicht angezeigt werden.

### Pour revenir à l'écran normal (une seule image)

Appuyez sur MEMORY +/- pour placer la marque ► au-dessus de l'image que vous voulez afficher, puis appuyez sur MEMORY PLAY.

#### Remarque

Pendant l'affichage de l'écran d'index, un numéro apparaît au-dessus de chaque image. Ce numéro correspond à l'ordre des images enregistrées sur le "Memory Stick". Il ne s'agit pas de noms de fichiers.

#### Données d'image traitées sur un ordinateur ou enregistrées avec un autre appareil

Ces fichiers ne pourront pas être affichés sur l'écran d'index.

# Wiedergabe von bewegten Bildern im *Memory Stick* – MPEG-Filmwiedergabe

Die im *Memory Stick* gespeicherten bewegten Bilder können wie folgt wiedergegeben werden. Außerdem können Sie auch 6 Bilder nacheinander auf dem Indexbildschirm wiedergeben.

## Vorbereitungen

Setzen Sie den *Memory Stick* in den Camcorder ein.

- (1) Stellen Sie den POWER-Schalter auf MEMORY oder VCR. Vergewissern Sie sich, dass der LOCK-Schalter in der rechten Position steht (der Schreibschutz also ausgeschaltet ist).
- (2) Drücken Sie MEMORY PLAY. Das zuletzt aufgenommene Bild erscheint.
- (3) Drücken Sie MEMORY +/-, um die gewünschte Bildsequenz zu wählen. Durch Drücken von MEMORY - wird die vorausgegangene und durch Drücken von MEMORY + die nächste Filmsequenz gewählt.
- (4) Drücken Sie MPEG ► ||, um die Wiedergabe zu starten.

# Visionnage d'images animées – Visionnage d'un film MPEG

Vous pouvez voir les images animées enregistrées sur un "Memory Stick". Vous pouvez aussi voir 6 images successives, images fixes comprises, en sélectionnant l'écran d'index.

## Avant de commencer

Insérez un "Memory Stick" dans votre caméscope.

- (1) Réglez le commutateur POWER sur MEMORY ou VCR. Assurez-vous que le commutateur LOCK est réglé sur la position droite (déverrouillage).
- (2) Appuyez sur MEMORY PLAY. La dernière image enregistrée est affichée.
- (3) Appuyez sur MEMORY +/- pour sélectionner les images animées souhaitées. Pour voir l'image précédente, appuyez sur MEMORY -. Pour voir l'image suivante, appuyez sur MEMORY +.
- (4) Appuyez sur MPEG ► || pour commencer la lecture.

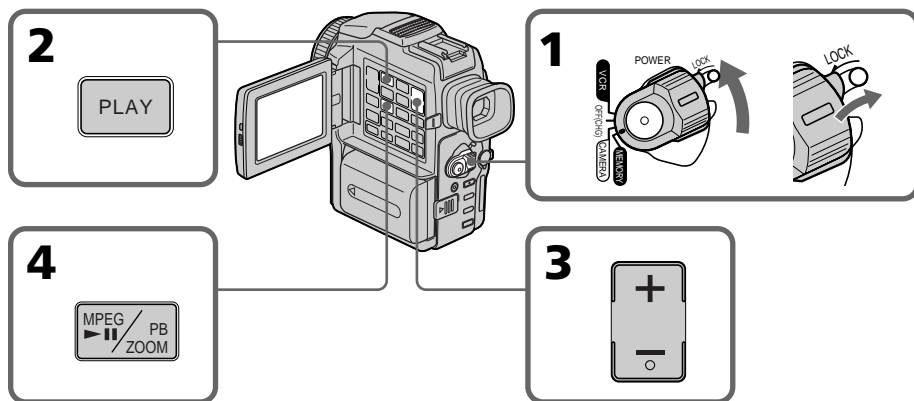

## Zum Stoppen der MPEG-Filmwiedergabe

Drücken Sie MPEG ► ||.

## Pour arrêter la lecture de film MPEG

Appuyez sur MPEG ► ||.

## Wiedergabe von bewegten Bildern im Memory Stick – MPEG-Filmwiedergabe

### Zur Wiedergabe auf einem Fernsehschirm

- Schließen Sie den Fernseher über das mitgelieferte A/V-Kabel an den Camcorder an.
- Reduzieren Sie vor dem Wiedergabestart am Fernseher die Lautstärke, um Störgeräusche (Heulgeräusche) von den Fernseh-Lautsprechern zu verhindern.

### Anzeige des Aufnahmedatums

Durch Drücken von DATA CODE auf der Fernbedienung können Sie das Aufnahmedatum anzeigen.

### Wenn die Bilddaten mit einem Personalcomputer oder einem anderen Gerät modifiziert wurden

Es ist möglicherweise keine Wiedergabe mit dem Camcorder möglich.

### Wenn kein Bild im Memory Stick gespeichert ist

Die Meldung „NO FILE“ erscheint.

## Die Anzeigen während der Wiedergabe von bewegten Bildern

## Visionnage d'images animées – Visionnage d'un film MPEG

### Pour afficher les images sur un téléviseur

- Raccordez le camescope au téléviseur avec le cordon audio/vidéo fourni avec le camescope avant de commencer.
- Réduisez le volume du téléviseur avant de commencer sinon un bruit (sifflement) peut être audible.

### Date d'enregistrement

Lorsque vous appuyez sur DATA CODE de la télécommande, vous pouvez voir la date de l'enregistrement.

### Images traitées sur un ordinateur ou prises par un autre appareil

Vous ne pourrez peut-être pas reproduire ces images sur votre camescope.

### Si aucune image n'est enregistrée sur le "Memory Stick"

Le message "NO FILE" apparaîtra.

## Indicateurs apparaissant à l'écran pendant la lecture d'images animées

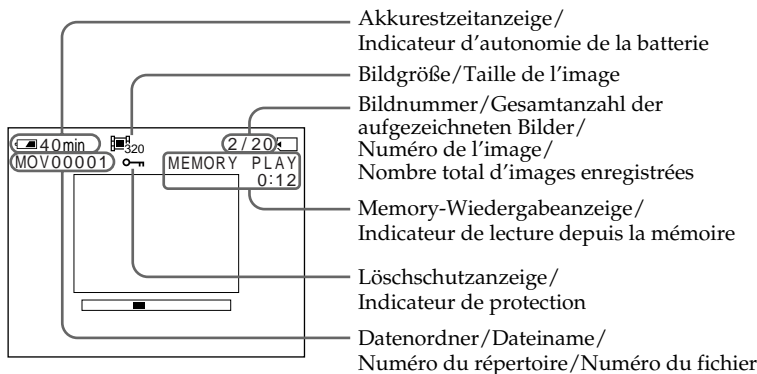

# Bildwiedergabe auf einem Personalcomputer

Die Daten des *Memory Stick* können auf einem Personalcomputer wiedergegeben werden.

## Das Dateiformat

Der Camcorder speichert die Daten mit den folgenden Formaten im *Memory Stick* ab. Achten Sie darauf, dass eine geeignete Applikation im Personalcomputer installiert ist.

- Standbilder: JPEG-Format
- Bewegte Bilder/Ton: MPEG-Format

## Empfohlene Computer-Umgebung Windows

Betriebssystem:

Microsoft Windows 98, Windows 98SE, Windows 2000 Professional standardmäßig installiert.

Ein Betrieb unter einem Betriebssystem, das durch ein Upgrade aus Windows 3.1, Windows 95 bis Windows 98 oder Windows 98 bis Windows 98SE hervorgegangen ist, ist nicht gewährleistet.

Windows 95, Windows 98, Windows 98SE, Windows NT3.51 und Windows NT4.0 bis Windows 2000 Professional.

CPU: MMX Pentium 200 MHz oder höher

Mit standardmäßigem USB-Anschluss.

ActiveMovie Player (DirectShow) muss installiert sein (zur Wiedergabe von bewegten Bildern).

## Macintosh

Macintosh-Computer mit standardmäßig installiertem Mac OS 8.5.1/8.6/9.0.

Bei folgenden Modellen ist ein Upgrade auf Mac OS 9.0 erforderlich:

- iMac mit standardmäßig installiertem Mac OS 8.6 und CD-ROM-Laufwerk-Schacht
- iBook oder G4 mit standardmäßig installiertem Mac OS 8.6.

Standardmäßig muss ein USB-Anschluss vorhanden sein.

QuickTime 3.2 oder eine neuere Version muss installiert sein (zur Wiedergabe von bewegten Bildern).

# Visionnage d'images sur un ordinateur

Vous pouvez voir les images enregistrées sur un "Memory Stick" sur un ordinateur.

## Format des fichiers

Les données enregistrées sur un "Memory Stick" sont stockées dans les formats suivants. Les applications qui supportent ces formats doivent être installées sur votre ordinateur.

- Images fixes: Format JPEG
- Images animées/son: Format MPEG

## Configuration d'ordinateur requise Environnement Windows conseillé

Système d'exploitation:

Microsoft Windows 98, Windows 98SE,

Windows 2000 Professionnel

Installation standard requise

Le fonctionnement n'est pas garanti dans un environnement mis à jour de:

Windows 3.1, Windows 95 à Windows 98 ou de Windows 98 à Windows 98SE.

Windows 95, Windows 98, Windows 98SE,

Windows NT3.51 ou Windows NT4.0 à

Windows 2000 Professionnel

Processeur:

Pentium MMX 200 MHz ou plus rapide

Le connecteur USB doit être pourvu en standard.

ActiveMovie Player (DirectShow) doit être installé (pour la lecture d'images animées).

## Environnement Macintosh conseillé

Ordinateur Macintosh avec Mac OS 8.5.1/8.6/9.0 installé en standard

Toutefois, la mise à jour Mac OS 9.0 doit être utilisée pour les modèles suivants.

- iMac avec Mac OS 8.6 installé en standard et un lecteur de CD-ROM à fente.
- iBook ou G4 avec Mac OS 8.6 installé en standard

Le connecteur USB doit être pourvu en standard.

QuickTime 3.2 ou une version plus récente doit être installé (pour la lecture d'images animées).

## Bildwiedergabe auf einem Personalcomputer

---

### Hinweise

- Ein Betrieb ist weder unter Windows noch auf einem Macintosh gewährleistet, wenn zwei oder mehr USB-Geräte gleichzeitig an einem Personalcomputer angeschlossen sind oder ein Hub verwendet wird.
- Abhängig von der Art des gleichzeitig betriebenen USB-Geräts arbeiten möglicherweise einige Geräte nicht.
- In bestimmten Fällen ist auch in der oben angegebenen Umgebung manchmal kein Betrieb gewährleistet.

## Visionnage d'images sur un ordinateur

---

### Remarques

- Le fonctionnement n'est pas garanti ni pour l'environnement Windows ni pour l'environnement Macintosh si vous raccordez en même temps 2 appareils USB ou plus à un seul ordinateur personnel, ou si vous utilisez un Hub.
- Selon le type d'appareils USB raccordés, certains d'entre eux risquent de ne pas fonctionner.
- Le fonctionnement n'est pas garanti pour tous les autres environnements mentionnés ci-dessus.



## Bildwiedergabe auf einem Personalcomputer

### Installieren des USB-Treibers

Die beim Camcorder mitgelieferte CD-ROM enthält außer dem Applikationsprogramm auch einen USB-Treiber. Installieren Sie den USB-Treiber, bevor Sie den Camcorder an den Personalcomputer anschließen.

### Bei Windows 98/98SE und Windows 2000

- (1) Schalten Sie den Personalcomputer ein, und warten Sie, bis Windows geladen ist.
- (2) Legen Sie die mitgelieferte CD-ROM in das CD-ROM-Laufwerk Ihres Personalcomputers ein.
- (3) Starten Sie das Applikationsprogramm der CD-ROM. Eine Dialogbox erscheint auf dem Desktop. Bewegen Sie den Cursor zu „USB Driver Installation for Windows © 98/98SE/2000“, und klicken Sie.
- (4) Das Setup-Programm startet. Beenden Sie die Installation der CD-ROM.
- (5) Verbinden Sie die USB-Buchse des Camcorders über das mitgelieferte USB-Kabel mit der USB-Buchse des Personalcomputers.
- (6) Setzen Sie den *Memory Stick* in den Camcorder ein, schließen Sie den Netzadapter an, und stellen Sie den POWER-Schalter auf MEMORY. PC MODE erscheint auf dem LCD-Schirm des Camcorders. Ihr Personalcomputer hat nun den Camcorder registriert, und der Windows Hardware-Assistent startet.
- (7) Der Hardware-Assistent startet zweimal, da zwei verschiedene USB-Treiber installiert sind. Unterbrechen Sie die Installation nicht, bis sie beendet ist.

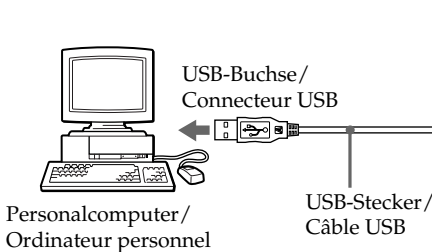

## Visionnage d'images sur un ordinateur

### Utilisation d'un pilote USB

Avant de raccorder le camscope à un ordinateur, installez le pilote USB sur l'ordinateur. Le pilote USB se trouve avec l'application sur le CD-ROM fourni avec le camscope.

### Utilisateurs de Windows 98/98SE, Windows 2000

- (1) Allumez votre ordinateur et attendez que Windows soit chargé.
- (2) Insérez le CD-ROM fourni dans le lecteur de CD-ROM de votre ordinateur.
- (3) Lancez le programme d'application sur le CD-ROM. Attendez un moment que la boîte de dialogue apparaisse à l'écran de l'ordinateur. Sélectionnez "USB Driver Installation for Windows © 98/98SE/2000" et cliquez.
- (4) Le programme d'installation démarre. Attendez qu'il soit terminé.
- (5) Raccordez la prise USB de votre camscope au connecteur USB de l'ordinateur à l'aide du câble USB fourni.
- (6) Insérez un "Memory Stick" dans le camscope, raccordez l'adaptateur d'alimentation secteur et réglez le commutateur POWER sur MEMORY. PC MODE apparaît sur l'écran LCD du camscope. L'ordinateur reconnaît le camscope et l'installateur d'ajout de périphérique Windows se met en marche.
- (7) L'installateur redémarre 2 fois parce deux pilotes différents doivent être installés. N'interrompez pas l'installation tant qu'elle n'est pas terminée.

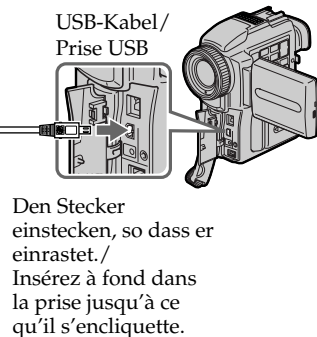

## Bildwiedergabe auf einem Personalcomputer

---

### Hinweis

Der USB-Treiber kann nur installiert werden, wenn ein *Memory Stick* in den Camcorder eingesetzt ist.

Setzen Sie den *Memory Stick* ein, bevor Sie den USB-Treiber installieren.

### Bei einem Macintosh

- (1) Schalten Sie den Computer ein, und warten Sie, bis Mac OS geladen ist.
- (2) Legen Sie die mitgelieferte CD-ROM in das CD-ROM-Laufwerk des Computers ein.
- (3) Doppelklicken Sie auf die CD-ROM-Laufwerk-Ikone, um das Fenster zu öffnen.
- (4) Doppelklicken Sie auf die Ikone der Festplatte mit dem Betriebssystem, um das Fenster zu öffnen.
- (5) Ziehen Sie die folgenden beiden Dateien, in dem im Schritt 3 geöffneten Fenster zur Systemordner-Ikone des im Schritt 4 geöffneten Fensters, und legen Sie sie ab.
  - Sony Camcorder USB-Driver
  - Sony Camcorder USB-Shim
- (6) Wenn „Put these items into the Extensions folder?“ erscheint, klicken Sie auf OK.
- (7) Starten Sie den Computer neu hoch.

## Visionnage d'images sur un ordinateur

---

### Remarque

Vous ne pouvez pas installer le pilote USB si un “Memory Stick” n’est pas inséré dans le caméscope.

Veillez à insérer un “Memory Stick” dans le caméscope avant d’installer le pilote USB.

### Utilisateurs de Macintosh

- (1) Allumez l’ordinateur et attendez que MAC OS soit chargé.
- (2) Insérez le CD-ROM fourni dans le lecteur de CD-ROM de l’ordinateur.
- (3) Double-cliquez sur l’icône de lecteur de CD-ROM pour ouvrir la fenêtre.
- (4) Double-cliquez sur l’icône du disque dur contenant le système d’exploitation pour ouvrir la fenêtre.
- (5) Déplacez les 2 fichiers suivants de la fenêtre ouverte à l’étape 3 pour les mettre dans l’icône System Folder dans la fenêtre ouverte à l’étape 4 (glisser et déposer).
  - Sony Camcorder USB-Driver
  - Sony Camcorder USB-Shim
- (6) Lorsque “Put these items into the Extensions folder ?” apparaît, cliquez sur OK.
- (7) Redémarrez votre ordinateur personnel.

# Bildwiedergabe auf einem Personalcomputer

# Visionnage d'images sur un ordinateur

## Bildwiedergabe

### Unter Windows 98

- (1) Schalten Sie den Personalcomputer ein, und warten Sie, bis Windows 98 geladen ist.
- (2) Schließen Sie das USB-Kabel an die USB-Buchse des Camcorders und die USB-Buchse des Personalcomputers an.
- (3) Setzen Sie den *Memory Stick* in den Camcorder ein, und schließen Sie den Netzadapter an den Camcorder und die Netzsteckdose an.
- (4) Stellen Sie den POWER-Schalter auf MEMORY. PC MODE erscheint auf dem LCD-Schirm des Camcorders.
- (5) Öffnen Sie „Arbeitsplatz“ von Windows 98, und doppelklicken Sie auf das neue Laufwerk (beispielsweise: „Diskette (D:)“). Die Ordner des *Memory Stick* werden angezeigt.
- (6) Doppelklicken Sie im Ordner auf die gewünschte Bilddatei. Einzelheiten zum Dateinamen finden Sie unter „Ordner und Bilddateien“ (Seite 174).

## Visionnage d'images

### Utilisateurs de Windows 98

- (1) Allumez l'ordinateur et attendez que Windows 98 soit chargé.
- (2) Raccordez une extrémité du câble USB à la prise USB du caméscope et l'autre extrémité au connecteur USB de votre ordinateur personnel.
- (3) Insérez un "Memory Stick" dans le caméscope et raccordez l'adaptateur d'alimentation secteur à votre caméscope et à une prise secteur.
- (4) Réglez le commutateur POWER sur MEMORY. PC MODE apparaît sur l'écran LCD du caméscope.
- (5) Ouvrez "My computer" de Windows 98 et double-cliquez sur le lecteur nouvellement reconnu. (Exemple: "Disque amovible D:") Les dossiers à l'intérieur du "Memory Stick" apparaissent.
- (6) Sélectionnez le fichier d'image souhaité dans le dossier et double-cliquez dessus. Pour de plus amples informations sur les noms de dossiers et de fichiers, voir "Destinations de stockage des images et fichiers d'images" (p. 174).

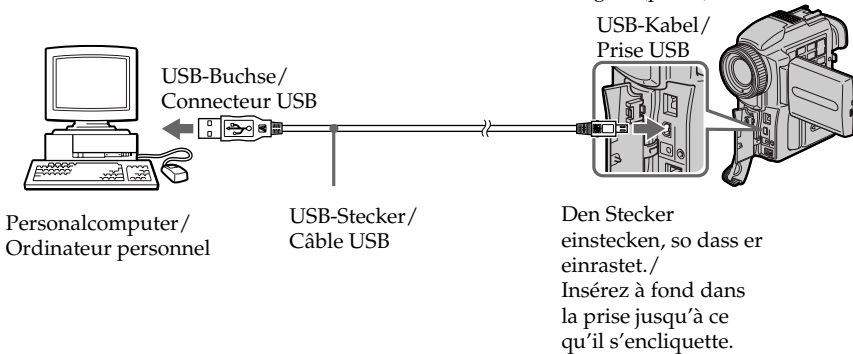

Typ der gewünschten Datei/ Type de fichiers souhaité	In diesem Ordner doppelklicken/ Double-cliquez dans cet ordre
Standbild/ Image fixe	„Dcim“-Ordner → „100msdcf“-Ordner → Bilddatei Dossier "Dcim" → Dossier "100msdcf" → Fichier d'image
Bewegte Bilder*/ Image animée*/	„Mssony“-Ordner → „Mom10001“-Ordner → Bilddatei* Dossier "Mssony" → Dossier "Mom10001" → Fichier d'image*

\* Es empfiehlt sich, die Datei vor dem Betrachten auf die Festplatte des Personalcomputers zu kopieren. Wenn Sie die Datei direkt vom *Memory Stick* wiedergeben, können Bild und Ton unterbrochen sein.

\* Il est conseillé de copier le fichier sur le disque dur de l'ordinateur avant de l'ouvrir. Si vous l'ouvrez directement depuis le "Memory Stick", l'image et le son risquent d'être coupés.

## Bildwiedergabe auf einem Personalcomputer

---

### Abtrennen des USB-Kabels/ Auswerfen des *Memory Stick*

Zum Abtrennen des USB-Kabels oder Auswerfen des *Memory Stick* verfahren Sie wie folgt.

#### Unter Windows 2000

- (1) Bewegen Sie den Cursor zur „Unplug or Eject Hardware“-Ikone in der Task-Leiste, und klicken Sie, um das Laufwerk zu deaktivieren.
- (2) Eine Meldung fordert zum Abtrennen/Auswerfen auf.  
Trennen Sie das USB-Kabel dann ab oder nehmen Sie den *Memory Stick* heraus.

#### Bei einem Macintosh

- (1) Verlassen Sie die geöffneten Programme.  
Vergewissern Sie sich, dass die Zugriffslampe der Festplatte nicht leuchtet.
- (2) Ziehen Sie die *Memory Stick*-Ikone zum Papierkorb, und legen Sie sie ab, oder wählen Sie im Spezialmenü die Option Eject.
- (3) Nehmen Sie den *Memory Stick* heraus.

## Visionnage d'images sur un ordinateur

---

### Débranchement du câble USB/ Ejection du "Memory Stick"

Pour débrancher le câble USB ou éjecter le "Memory Stick", procédez de la façon suivante.

#### Utilisateurs de Windows 2000

- (1) Déplacez le curseur pour le positionner sur l'icône "Unplug or Eject Hardware" du plateau de tâches et cliquez dessus pour désactiver le lecteur concerné.
- (2) Un message pour enlever le dispositif du système apparaît. Débranchez à ce moment le câble USB ou éjectez le "Memory Stick".

#### Utilisateurs de Macintosh

- (1) Fermez toutes les applications ouvertes.  
Assurez-vous que le témoin d'accès du disque dur n'est pas allumé.
- (2) Glissez et déposez l'icône de "Memory Stick" dans la corbeille ou sélectionnez Eject dans le menu Spécial.
- (3) Ejectez le "Memory Stick".

## Bildwiedergabe auf einem Personalcomputer

### Hinweise zum Betrieb des Personalcomputers

#### Memory Stick

- Ein mit dem Personalcomputer formatierter *Memory Stick* kann möglicherweise nicht im Camcorder verwendet werden.
- Der *Memory Stick* darf nicht mit Windows optimiert werden, da sich sonst sein Lebensdauer verkürzt.
- Die Daten des *Memory Stick* dürfen nicht komprimiert werden, da sie sonst nicht mit dem Camcorder wiedergegeben werden können.

#### Programm

- Abhängig vom Applikationsprogramm vergrößert sich die Datei manchmal beim Öffnen.
- Wenn ein Bild, das mit einem Nachbearbeitungsprogramm modifiziert wurde, vom Personalcomputer zum Camcorder übertragen wird, oder wenn ein Bild direkt mit dem Camcorder modifiziert wird, ändert sich das Format möglicherweise und die Datei kann nicht geöffnet werden (eine Fehlermeldung erscheint).

#### Kommunikation mit dem Personalcomputer

Wenn der Computer aus dem Suspend-, Resume- oder Sleep-Modus heraus wieder aktiviert wird, funktioniert die Kommunikation zwischen Camcorder und Personalcomputer möglicherweise nicht.

## Visionnage d'images sur un ordinateur

### Remarques sur l'emploi d'un ordinateur

#### "Memory Stick"

- Les opérations liées au "Memory Stick" ne pourront pas être effectuées si le "Memory Stick" a été formaté sur un ordinateur.
- N'optimisez pas le "Memory Stick" sur un ordinateur Windows. La durée de vie du "Memory Stick" sera réduite.
- Ne compressez pas les données du "Memory Stick". Les fichiers compressés ne peuvent pas être lus sur votre camescope.

#### Logiciel

- Selon l'application utilisée, la taille du fichier peut être plus grande lorsque vous ouvrez un fichier d'image fixe.
- Lorsque vous importez sur votre camescope une image retouchée sur votre ordinateur avec un logiciel de retouche, ou lorsque vous modifiez directement l'image sur l'ordinateur, le format de l'image sera différent et un indicateur d'erreur apparaîtra, ce qui vous empêchera d'ouvrir le fichier.

#### Communications avec votre ordinateur

Les communications entre le camescope et l'ordinateur peuvent ne pas se rétablir après la suspension, la reprise ou la mise en veille.

## Bildwiedergabe auf einem Personalcomputer

### Ordner und Bilddateien

Der Camcorder legt die Bilddateien je nach dem Aufnahmemodus in verschiedenen Ordnern ab. Siehe hierzu die unten stehenden Angaben.

□□□□ steht für eine beliebige Ziffer zwischen 0001 und 9999.

### Unter Windows 98 (Die Kamera besitzt den Laufwerknamen [D:])

## Visionnage d'images sur un ordinateur

### Destinations de stockage des fichiers d'images et fichiers d'images

Les fichiers d'images enregistrés avec le caméscope sont groupés dans des dossiers en fonction du mode d'enregistrement.

La signification des noms de fichiers est la suivante. □□□□ représente un numéro de 0001 à 9999.

### Utilisateurs de Windows 98 (Le lecteur reconnaissant le caméscope est [D:])

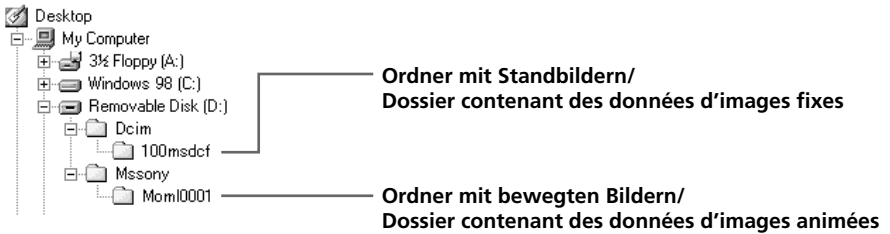

Ordner/ Dossier	Datei/ Fichier	Typ/ Signification
100msdcf	DSC0□□□□.JPG	Standbilddatei/ Fichier d'image fixe
Moml0001	MOV0□□□□.MPG	Datei mit bewegten Bildern/ Fichier d'image animée

# Kopieren von Bildern aus dem *Memory Stick* auf die Mini-DV-Cassette

Die im *Memory Stick* gespeicherten Bilder und Titel können auf die Mini-DV-Cassette übertragen werden.

## Vorbereitungen

- Legen Sie die Mini-DV-Cassette in den Camcorder ein.
- Setzen Sie den *Memory Stick* in den Camcorder ein.

- (1) Stellen Sie den POWER-Schalter auf VCR.
- (2) Suchen Sie mit den Bandlauf-tasten den Punkt auf, ab dem die Bilder auf die Mini-DV-Cassette aufgezeichnet werden sollen, und schalten Sie dann auf Wiedergabe-Pause.
- (3) Drücken Sie am Camcorder ● REC zusammen mit der rechts danebenliegenden Taste. Die Mini-DV-Cassette wird auf Aufnahme-Pause geschaltet.
- (4) Drücken Sie MEMORY PLAY, um das zu kopierende Bild wiederzugeben.
- (5) Starten Sie die Aufnahme durch Drücken von ■, und drücken Sie dann ■ erneut, um die Aufnahme zu stoppen.
- (6) Wenn Sie noch weitere Bilder kopieren wollen, wiederholen Sie die Schritte 4 und 5.

# Copie sur une minicassette DV d'images enregistrées sur un "Memory Stick"

Vous pouvez copier les images ou titres enregistrés sur un "Memory Stick" sur une minicassette DV.

## Avant de commencer

- Insérez une minicassette DV dans le caméscope pour l'enregistrement.
- Insérez un "Memory Stick" enregistré dans le caméscope.

- (1) Réglez le commutateur POWER sur VCR.
- (2) Utilisez les touches de commande vidéo pour localiser le point où vous voulez enregistrer les images. Mettez la minicassette DV en pause de lecture.
- (3) Appuyez simultanément sur ● REC et sur la touche de droite du caméscope. La minicassette DV se met en pause d'enregistrement.
- (4) Appuyez sur MEMORY PLAY pour afficher l'image que vous voulez copier.
- (5) Appuyez sur ■ pour commencer l'enregistrement et appuyez une nouvelle fois sur ■ pour l'arrêter.
- (6) Si vous voulez copier d'autres images, répétez les opérations 4 et 5.

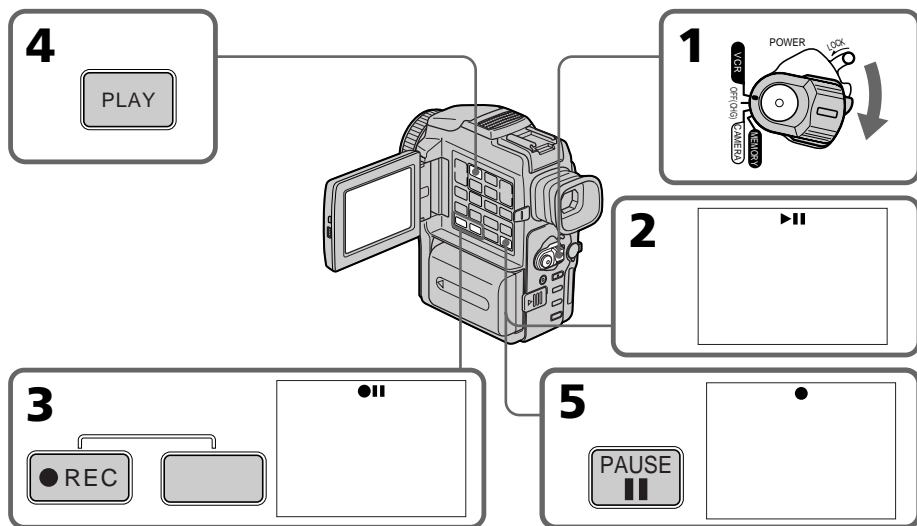

**Zum Abbrechen des Kopiervorgangs**  
Drücken Sie ■.

**Pour arrêter la copie en cours**  
Appuyez sur ■.

## **Kopieren von Bildern aus dem Memory Stick auf die Mini-DV-Cassette**

---

### **Während des Kopierens**

Die folgenden Tasten arbeiten nicht:

- MEMORY PLAY
- MEMORY INDEX
- MEMORY DELETE
- MEMORY +/-
- MEMORY MIX

### **Hinweis zum Indexbildschirm**

Der Indexbildschirm kann nicht kopiert werden.

### **Wenn die Bilddaten mit einem Personalcomputer modifiziert oder mit einem anderen Gerät aufgenommen wurden**

In diesem Fall können die Daten möglicherweise nicht mit dem Camcorder kopiert werden.

### **Wenn DISPLAY im Standby- oder Aufnahme-Modus gedrückt wird**

Außer den Anzeigen der Mini-DV-Cassette (wie beispielsweise der Timecode) erscheinen die Memory-Wiedergabe- und Dateinamen-Anzeigen.

## **Copie sur une minicassette DV d'images enregistrées sur un "Memory Stick"**

---

### **Pendant la copie**

Vous ne pouvez pas utiliser les touches suivantes:

- MEMORY PLAY
- MEMORY INDEX
- MEMORY DELETE
- MEMORY +/-
- MEMORY MIX

### **Remarque sur l'écran d'index**

Il n'est pas possible d'enregistrer l'écran d'index

### **Images traitées sur un ordinateur ou prises par un autre appareil**

Vous ne pourrez peut-être pas copier ces images sur votre camescope.

### **Si vous appuyez sur DISPLAY en mode d'attente ou d'enregistrement**

Vous pourrez afficher les indicateurs de lecture d'images mémorisées et les noms de fichiers en plus des indicateurs concernant la minicassette DV, par exemple le code temporel.



# Vergrößern von Standbildern im *Memory Stick* – Memory PB ZOOM

Mit dem Camcorder können Sie die im *Memory Stick* gespeicherten Standbilder vergrößern und den gewünschten Bildausschnitt wählen. Falls erwünscht, können Sie den gewünschten Bildausschnitt auf die Mini-DV-Cassette oder eine andere Videocassette kopieren.

## Vorbereitung

Setzen Sie den *Memory Stick* in den Camcorder ein.

- (1) Stellen Sie den POWER-Schalter auf MEMORY oder VCR. Vergewissern Sie sich, dass der LOCK-Schalter in der rechten Position steht (der Schreibschutz also ausgeschaltet ist).
- (2) Drücken Sie im Memory-Wiedergabemodus die Taste PB ZOOM am Camcorder. Das Standbild wird vergrößert, und ↑↓ erscheint auf dem LCD-Schirm bzw. im Sucher.
- (3) Verschieben Sie das vergrößerte Bild mit dem SEL/PUSH EXEC-Rad, und drücken Sie auf das Rad.
  - ↑ : Verschieben des Bildes nach unten.
  - ↓ : Verschieben des Bildes nach oben.
- (4) Bewegen Sie das vergrößerte Bild mit dem SEL/PUSH EXEC-Rad, und drücken Sie auf das Rad.
  - : Verschieben nach links (nach oben drehen).
  - ← : Verschieben nach rechts (nach unten drehen).

# Agrandissement d'images enregistrées sur un "Memory Stick" – PB ZOOM mémoire

Vous pouvez agrandir les images animées que vous avez enregistrées sur un "Memory Stick". Une partie précise de l'image peut être sélectionnée et agrandie pour être ensuite copiée, par exemple, sur une minicassette DV ou sur une vidéocassette.

## Avant de commencer

Insérez un "Memory Stick" dans le camescope.

- (1) Réglez le commutateur POWER sur MEMORY ou VCR. Assurez-vous que le commutateur LOCK est réglé sur la position droite (déverrouillage).
- (2) En mode de lecture depuis la mémoire, appuyez sur PB ZOOM du camescope. L'image est agrandie et ↑↓ apparaît sur l'écran LCD ou dans le viseur.
- (3) Tournez la molette SEL/PUSH EXEC pour déplacer l'image agrandie, puis appuyez sur la molette.
  - ↑ : Déplacement de l'image vers le bas
  - ↓ : Déplacement de l'image vers le haut
- (4) Tournez la molette SEL/PUSH EXEC pour déplacer l'image agrandie, puis appuyez sur la molette.
  - : Déplacement de l'image vers la gauche (rotation de la molette vers le haut)
  - ← : Déplacement de l'image vers la droite (rotation de la molette vers le base)

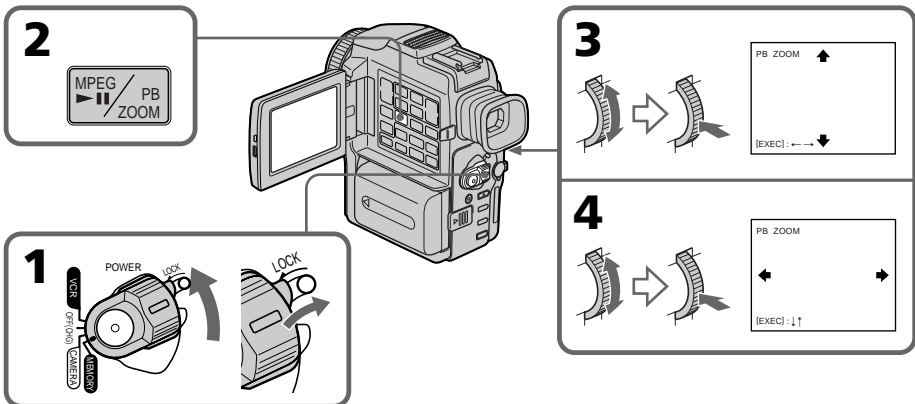

## Zum Abschalten der Memory PB ZOOM-Funktion

Drücken Sie PB ZOOM.

## Pour annuler la fonction

Appuyez sur PB ZOOM.

## **Vergrößern von Standbildern im Memory Stick – Memory PB ZOOM**

---

### **Hinweis**

Die mit der PB ZOOM-Funktion vergrößerten Bilder können nicht in den *Memory Stick* zurückgespeichert werden.

### **Im PB ZOOM-Modus**

Die Digital Effect-Funktion arbeitet nicht.

### **Bei Drücken der folgenden Tasten wird die PB ZOOM-Funktion abgeschaltet**

- MENU
- MEMORY PLAY
- MEMORY INDEX
- MEMORY +/-

### **Ausgangssignal der DV IN/OUT-Buchse im PB ZOOM-Modus**

Wenn der POWER-Schalter auf MEMORY steht, werden die mit der PB ZOOM-Funktion aufbereiteten Bilder nicht über die DV IN/OUT-Buchse ausgegeben.

### **Die bewegten Bilder im *Memory Stick***

Bewegte Bilder im *Memory Stick* können nicht mit der PB ZOOM-Funktion verarbeitet werden.

## **Agrandissement d'images enregistrées sur un "Memory Stick" – PB ZOOM mémoire**

---

### **Remarque**

Vous ne pouvez pas enregistrer les images agrandies avec la fonction PB ZOOM sur un "Memory Stick".

### **Dans le mode PB ZOOM**

Les effets numériques ne peuvent pas être utilisés.

### **La fonction PB ZOOM est annulée lorsque vous appuyez sur les touches suivantes:**

- MENU
- MEMORY PLAY
- MEMORY INDEX
- MEMORY +/-

### **Images agrandies**

Les images agrandies avec la fonction PB ZOOM ne sont pas fournies par la prise DV IN/OUT lorsque le commutateur POWER est réglé sur MEMORY.

### **Images animées enregistrées sur un "Memory Stick"**

La fonction PB ZOOM n'agit pas sur les images animées enregistrées sur un "Memory Stick".

# Kontinuierliche Wiedergabe von Bildern – SLIDE SHOW

Mit der Slide Show-Funktion können die Bilder automatisch nacheinander wiedergegeben werden. Diese Funktion erleichtert die Bildsuche und ermöglicht Bildpräsentation.

## Vorbereitungen

Setzen Sie den *Memory Stick* in den Camcorder ein.

- (1) Stellen Sie den POWER-Schalter auf MEMORY. Vergewissern Sie sich, dass der LOCK-Schalter in der rechten Position steht (der Schreibschutz also ausgeschaltet ist).
- (2) Drücken Sie MENU, um das Menü anzuzeigen.
- (3) Wählen Sie mit dem SEL/PUSH EXEC-Rad die Option , und drücken Sie auf das Rad.
- (4) Wählen Sie mit dem SEL/PUSH EXEC-Rad die Option SLIDE SHOW, und drücken Sie auf das Rad.
- (5) Drücken Sie MEMORY PLAY. Der Camcorder gibt die im *Memory Stick* gespeicherten Bilder nacheinander wieder.

# Lecture d'images en diaporama – SLIDE SHOW

Les images enregistrées sur le "Memory Stick" peuvent être reproduites dans l'ordre sans interruption. Cette fonction est utile lorsque vous voulez contrôler les images que contient un "Memory Stick" ou lorsque vous faites une présentation.

## Avant de commencer

Insérez un "Memory Stick" dans le camescope.

- (1) Réglez le commutateur POWER sur MEMORY. Assurez-vous que le commutateur LOCK est réglé sur la position droite (déverrouillage).
- (2) Appuyez sur MENU pour faire apparaître le menu.
- (3) Tournez la molette SEL/PUSH EXEC pour sélectionner , puis appuyez sur la molette.
- (4) Tournez la molette SEL/PUSH EXEC pour sélectionner SLIDE SHOW, puis appuyez sur la molette.
- (5) Appuyez sur MEMORY PLAY. Les images enregistrées sur le "Memory Stick" sont reproduites sans l'ordre sans interruption.

Memory Stick

Opérations liées au "Memory Stick"

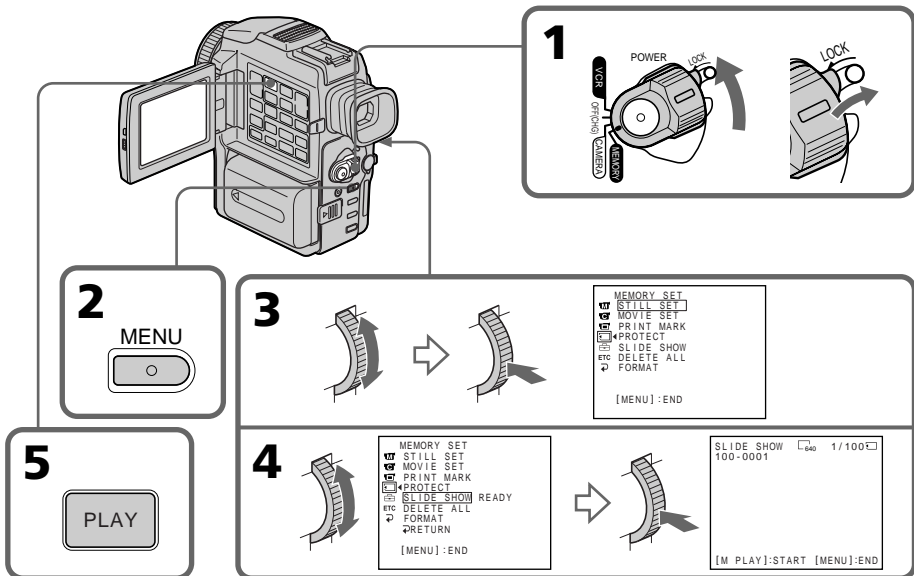

## **Kontinuierliche Wiedergabe von Bildern – SLIDE SHOW**

---

### **Zum Stoppen der Slide Show-Funktion**

Drücken Sie MENU.

### **Zum Anhalten der Slide Show-Funktion**

Drücken Sie MEMORY PLAY.

### **Zum Starten der Slide Show-Funktion an einem bestimmten Bild**

Wählen Sie das Bild mit den Tasten MEMORY +/-, bevor Sie Schritt 2 ausführen.

---

### **Zur Wiedergabe der Bilder auf einem Fernseher**

Schließen Sie den Camcorder über das mitgelieferte A/V-Kabel an den Fernseher an.

### **Wenn der *Memory Stick* während des Betriebs gewechselt wird**

Die Slide Show-Funktion wird abgebrochen. Nach dem Wechseln des *Memory Stick* müssen Sie die Schritte erneut von Anfang an ausführen.

## **Lecture d'images en diaporama – SLIDE SHOW**

---

### **Pour arrêter le diaporama**

Appuyez sur MENU.

### **Pour interrompre le diaporama**

Appuyez sur MEMORY PLAY.

### **Pour démarrer le diaporama depuis une image particulière**

Sélectionnez l'image souhaitée avec les touches MEMORY +/- avant l'étape 2.

---

### **Pour regarder les images enregistrées sur un téléviseur**

Raccordez le camescope à un téléviseur avec le cordon de liaison audio/vidéo fourni avant de commencer.

### **Si vous changez de "Memory Stick" pendant le diaporama**



Le diaporama s'arrêtera. Si vous changez de "Memory Stick", effectuez toutes les étapes antérieures depuis le début.

# Schutz vor versehentlichem Löschen – PROTECT

Bilder können vor versehentlichem Löschen geschützt werden.

## Vorbereitung

Setzen Sie den *Memory Stick* in den Camcorder ein.

- (1) Stellen Sie den POWER-Schalter auf MEMORY oder VCR. Vergewissern Sie sich, dass der LOCK-Schalter in der rechten Position steht (der Schreibschutz also ausgeschaltet ist).
- (2) Wählen Sie das Bild, das gegen Löschen geschützt werden soll.
- (3) Drücken Sie MENU, um das Menü anzuzeigen.
- (4) Wählen Sie mit dem SEL/PUSH EXEC-Rad die Option , und drücken Sie auf das Rad.
- (5) Wählen Sie mit dem SEL/PUSH EXEC-Rad die Option PROTECT, und drücken Sie auf das Rad.
- (6) Wählen Sie mit dem SEL/PUSH EXEC-Rad die Option ON, und drücken Sie auf das Rad.
- (7) Drücken Sie MENU, um das Menü abzuschalten. Neben dem Dateinamen erscheint das Symbol „“.

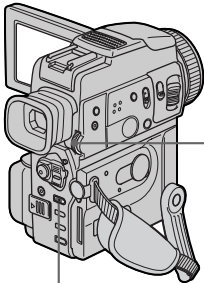

3,7

MENU





# Prévention d'un effacement accidentel – Protection d'images

Pour éviter d'effacer accidentellement des images importantes, vous pouvez les protéger.

## Avant de commencer

Insérez un "Memory Stick" dans votre caméscope.

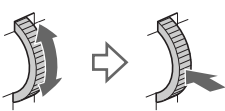
- (1) Réglez le commutateur POWER sur MEMORY ou VCR. Assurez-vous que le commutateur LOCK est réglé sur la position droite (déverrouillage).
- (2) Affichez l'image que vous voulez protéger.
- (3) Appuyez sur MENU pour faire apparaître le menu.
- (4) Tournez la molette SEL/PUSH EXEC pour sélectionner , puis appuyez sur la molette.
- (5) Tournez la molette SEL/PUSH EXEC pour sélectionner PROTECT, puis appuyez sur la molette.
- (6) Tournez la molette SEL/PUSH EXEC pour sélectionner ON, puis appuyez sur la molette.
- (7) Appuyez sur MENU pour dégager le menu. L'indicateur "ON" apparaît à côté du nom de fichier de l'image protégée.

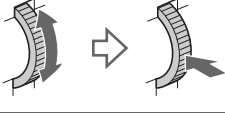
<b>4</b>		<pre> MEMORY SET [ ] STILL SET [ ] MOVIE SET [ ] PRINT MARK [ ] PROTECT [ ] SLIDE SHOW [ ] ETC DELETE ALL [ ] FORMAT [ ] RETURN [MENU] : END         </pre>		
<b>5</b>		<pre> MEMORY SET 10/12 [ ] [ ] STILL SET [ ] MOVIE SET [ ] PRINT MARK [ ] PROTECT OFF [ ] SLIDE SHOW [ ] ETC DELETE ALL [ ] FORMAT [ ] RETURN [MENU] : END         </pre>		<pre> MEMORY SET 10/12 [ ] [ ] STILL SET [ ] MOVIE SET [ ] PRINT MARK [ ] PROTECT ON [ ] SLIDE SHOW OFF [ ] ETC DELETE ALL [ ] FORMAT [ ] RETURN [MENU] : END         </pre>
<b>6</b>		<pre> MEMORY SET 10/12 [ ] [ ] STILL SET [ ] MOVIE SET [ ] PRINT MARK [ ] PROTECT ON [ ] SLIDE SHOW [ ] ETC DELETE ALL [ ] FORMAT [ ] RETURN [MENU] : END         </pre>		

## Schutz vor versehentlichem Löschen – PROTECT

---

### Zum Abschalten des Löscheschutzes

Wählen Sie im Schritt 6 die Option OFF, und drücken Sie auf das SEL/PUSH EXEC-Rad.

---

#### Hinweis

Beim Formatieren des *Memory Stick* werden alle gespeicherten Information einschließlich der löschgeschützten Dateien gelöscht. Vergewissern Sie sich, dass die Dateien nicht mehr benötigt werden, bevor Sie den *Memory Stick* formatieren.

#### Wenn der LOCK-Schalter des *Memory Stick* aktiviert ist

In diesem Fall können die Bilder nicht gegen Löschen geschützt werden.

## Prévention d'un effacement accidentel – Protection d'images

---

### Pour annuler la protection d'une image

Sélectionnez OFF à l'étape 6, puis appuyez sur la molette SEL/PUSH EXEC.

---

#### Remarque

Le formatage supprime toutes les images enregistrées sur le "Memory Stick", y compris les images protégées. Vérifiez le contenu du "Memory Stick" avant de le formater.

#### Si le taquet d'interdiction d'écriture du "Memory Stick" est réglé sur LOCK

Vous ne pourrez pas protéger les images.

# Löschen von Bildern

Die im *Memory Stick* gespeicherten Bilder können gemeinsam oder einzeln gelöscht werden.

## Löschverfahren

### Vorbereitung

Setzen Sie den *Memory Stick* in den Camcorder ein.

- (1) Stellen Sie den POWER-Schalter auf MEMORY oder VCR. Vergewissern Sie sich, dass der LOCK-Schalter in der rechten Position steht (der Schreibschutz also ausgeschaltet ist).
- (2) Wählen Sie das zu löschende Bild.
- (3) Drücken Sie MEMORY DELETE. „DELETE?“ erscheint auf dem LCD-Schirm bzw. im Sucher.
- (4) Drücken Sie MEMORY DELETE erneut. Das gewählte Bild wird gelöscht.

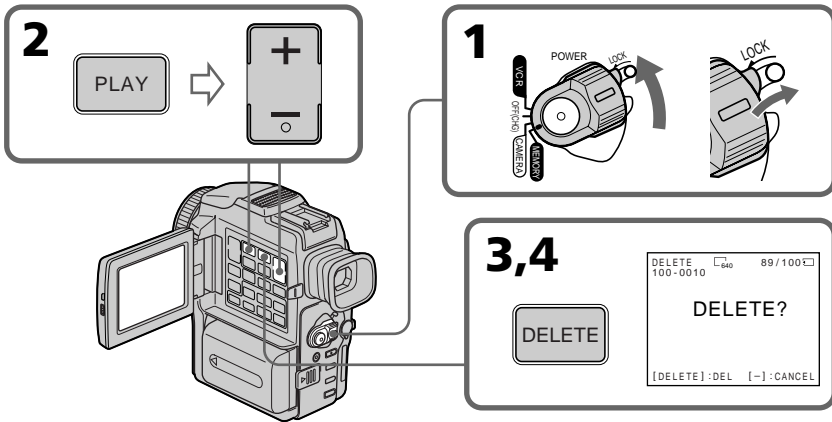

### Zum Stornieren des Löschens

Drücken Sie im Schritt 4 die Taste MEMORY –.

### Zum Löschen eines Bildes im Indexbildschirm

Drücken Sie MEMORY +/-, um die ►-Marke zu dem zu löschenden Bild zu verschieben, und führen Sie dann die Schritte 3 und 4 aus.

### Hinweise

- Vor dem Löschen eines Bildes muss der Löschschutz abgeschaltet werden.
- Ein gelöscht Bild kann nicht mehr zurückgerufen werden. Vergewissern Sie sich sorgfältig, dass Sie das Bild nicht mehr benötigen.

### Wenn der LOCK-Schalter des *Memory Stick* aktiviert ist

In diesem Fall können keine Bilder gelöscht werden.

# Suppression d'images

Vous pouvez choisir de supprimer toutes les images enregistrées sur un "Memory Stick" ou bien certaines images seulement.

## Suppression des images sélectionnées

### Avant de commencer

Insérez un "Memory Stick" dans le camescope.

- (1) Réglez le commutateur POWER sur MEMORY ou VCR. Assurez-vous que le commutateur LOCK est réglé sur la position droite (déverrouillage).
- (2) Sélectionnez l'image que vous voulez supprimer.
- (3) Appuyez sur MEMORY DELETE. "DELETE?" apparaît sur l'écran LCD ou dans le viseur.
- (4) Appuyez une nouvelle fois sur MEMORY DELETE. L'image sélectionnée est supprimée.

### Pour annuler la suppression d'une image

Appuyez sur MEMORY – à l'étape 4.

### Pour supprimer une image affichée sur l'écran d'index

Appuyez sur MEMORY +/- pour placer la marque ► sur l'image souhaitée et effectuez les étapes 3 et 4.

### Remarques

- Pour supprimer une image protégée, annulez d'abord la protection.
- Lorsqu'une image a été supprimée, elle ne peut pas être rétablie. Vérifiez bien les images avant de les supprimer.

### Si le taquet d'interdiction d'écriture du "Memory Stick" est réglé sur LOCK

Il ne sera pas possible de supprimer les images.

## Löschen von Bildern

### Löschen aller Bilder

Alle nicht löschgeschützten Bilder des *Memory Stick* können gemeinsam gelöscht werden.

#### Vorbereitung

Setzen Sie den *Memory Stick* in den Camcorder ein.

- (1) Stellen Sie den POWER-Schalter auf MEMORY. Vergewissern Sie sich, dass der LOCK-Schalter in der rechten Position steht (der Schreibschutz also ausgeschaltet ist).
- (2) Drücken Sie MENU, um das Menü anzuzeigen.
- (3) Wählen Sie mit dem SEL/PUSH EXEC-Rad die Option , und drücken Sie auf das Rad.
- (4) Wählen Sie mit dem SEL/PUSH EXEC-Rad die Option DELETE ALL, und drücken Sie auf das Rad.
- (5) Wählen Sie mit dem SEL/PUSH EXEC-Rad die Option OK, und drücken Sie auf das Rad. OK ändert sich zu EXECUTE.
- (6) Wählen Sie mit dem SEL/PUSH EXEC-Rad die Option EXECUTE, und drücken Sie auf das Rad. DELETING erscheint auf dem LCD-Schirm bzw. dem Sucher. Wenn alle nicht löschgeschützten Bilder gelöscht sind, erscheint COMPLETE.

## Suppression d'images

### Suppression de toutes les images

Vous pouvez supprimer en une seule opération toutes les images du "Memory Stick" qui n'ont pas été protégées.

#### Avant de commencer

Insérez un "Memory Stick" dans le camescope.

- (1) Réglez le commutateur POWER sur MEMORY. Assurez-vous que le commutateur LOCK est réglé sur la position droite (déverrouillage).
- (2) Appuyez sur MENU pour faire apparaître le menu.
- (3) Tournez la molette SEL/PUSH EXEC pour sélectionner , puis appuyez sur la molette.
- (4) Tournez la molette SEL/PUSH EXEC pour sélectionner DELETE ALL, puis appuyez sur la molette.
- (5) Tournez la molette SEL/PUSH EXEC pour sélectionner OK, puis appuyez sur la molette. OK est remplacé par EXECUTE.
- (6) Tournez la molette SEL/PUSH EXEC pour sélectionner EXECUTE, puis appuyez sur la molette. DELETING apparaît sur l'écran LCD ou dans le viseur. Lorsque toutes les images non protégées ont été supprimées, COMPLETE apparaît.

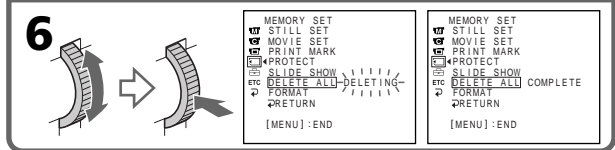
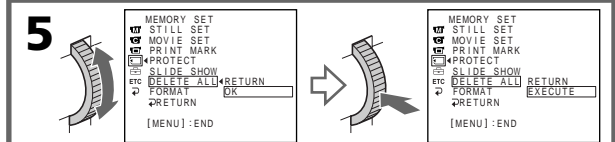
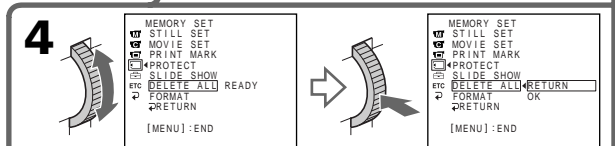
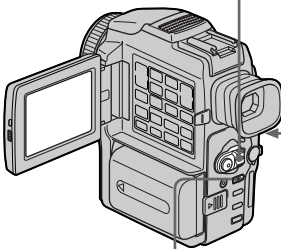
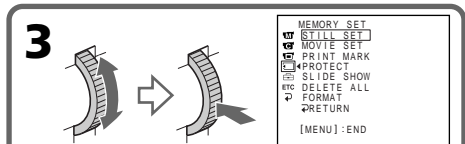
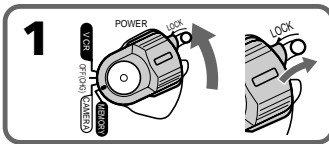



## Löschen von Bildern

---

### Zum Stornieren des Löschens

Wählen Sie im Schritt 5 die Option RETURN, und drücken Sie auf das SEL/PUSH EXEC-Rad.

---

### Während DELETING angezeigt wird

Stellen Sie den POWER-Schalter nicht um, und drücken Sie keine Taste.

## Suppression d'images

---

### Pour annuler la suppression de toutes les images du "Memory Stick"

Sélectionnez RETURN à l'étape 5, puis appuyez sur la molette SEL/PUSH EXEC.

---

### Lorsque DELETING apparaît

Ne tournez pas le commutateur POWER et n'appuyez sur aucune touche.



# Setzen einer Druckmarke – PRINT MARK

Bilder können durch Druckmarken für den Ausdruck auf einem Drucker vorgemerkt werden.

Der Camcorder druckt die Standbilder nach dem DPOF-Format (Digital Print Order Format).

## Vorbereitung

Setzen Sie den *Memory Stick* in den Camcorder ein.

- (1) Stellen Sie den POWER-Schalter auf MEMORY oder VCR. Vergewissern Sie sich, dass der LOCK-Schalter in der rechten Position steht (der Schreibschutz also ausgeschaltet ist).
- (2) Wählen Sie das Standbild, an dem eine Druckmarke gesetzt werden soll.
- (3) Drücken Sie MENU, um das Menü anzuzeigen.
- (4) Wählen Sie mit dem SEL/PUSH EXEC-Rad die Option , und drücken Sie auf das Rad.
- (5) Wählen Sie mit dem SEL/PUSH EXEC-Rad die Option PRINT MARK, und drücken Sie auf das Rad.
- (6) Wählen Sie mit dem SEL/PUSH EXEC-Rad die Option ON, und drücken Sie auf das Rad.
- (7) Drücken Sie MENU, um das Menü abzuschalten. Neben dem Namen der Druckerdatei erscheint die Druckmarke „“.

# Inscription d'une marque d'impression – PRINT MARK

Vous pouvez marquer les images fixes que vous voulez imprimer. Cette fonction est utile si vous voulez imprimer plus tard certaines images.

Le caméscope est conforme au standard DPOF (Digital Print Order Format), un format qui sert à spécifier l'ordre d'impression des images fixes.

## Avant de commencer

Insérez un "Memory Stick" dans le caméscope.

- (1) Réglez le commutateur POWER sur MEMORY ou VCR. Assurez-vous que le commutateur LOCK est réglé sur la position droite (déverrouillage).
- (2) Sélectionnez l'image fixe sur laquelle vous voulez inscrire une marque d'impression.
- (3) Appuyez sur MENU pour faire apparaître le menu.
- (4) Tournez la molette SEL/PUSH EXEC pour sélectionner , puis appuyez sur la molette.
- (5) Tournez la molette SEL/PUSH EXEC pour sélectionner PRINT MARK, puis appuyez sur la molette.
- (6) Tournez la molette SEL/PUSH EXEC pour sélectionner ON, puis appuyez sur la molette.
- (7) Appuyez sur MENU pour dégager le menu. La marque d'impression "" est affichée à côté du nom du fichier de données d'image.

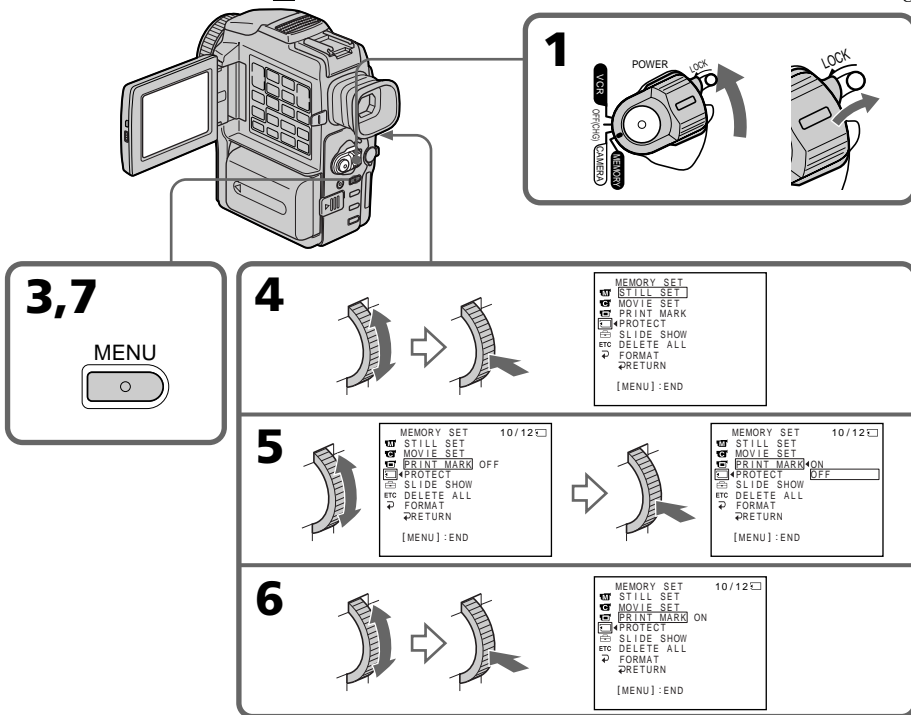

**1** POWER LOCK

**3,7** MENU

**4**

```

MEMORY SET
STILL SET
MOVIE SET
PRINT MARK
PROTECT
SLIDE SHOW
ETC DELETE ALL
FORMAT
RETURN
[MENU] : END
    
```

**5**

```

MEMORY SET 10/12
STILL SET
MOVIE SET
PRINT MARK OFF
PROTECT
SLIDE SHOW
ETC DELETE ALL
FORMAT
RETURN
[MENU] : END
    
```

**6**

```

MEMORY SET 10/12
STILL SET
MOVIE SET
PRINT MARK ON
PROTECT
SLIDE SHOW
ETC DELETE ALL
FORMAT
RETURN
[MENU] : END
    
```

## Setzen einer Druckmarke – PRINT MARK

---

### Wenn die Druckmarke nicht gesetzt werden soll

Wählen Sie im Schritt 6 die Option OFF, und drücken Sie auf das SEL/PUSH EXEC-Rad.

### Wenn der LOCK-Schalter des *Memory Stick* aktiviert ist

In diesem Fall können keine Druckmarken gesetzt werden.

### Bewegte Bilder

An bewegten Bildern können keine Druckmarken gesetzt werden.

## Inscription d'une marque d'impression – PRINT MARK

---

### Pour annuler l'inscription de marques d'impression

Sélectionnez OFF à l'étape 6, puis appuyez sur la molette SEL/PUSH EXEC.

### Si le taquet d'interdiction d'écriture du "Memory Stick" est réglé sur LOCK

Vous ne pourrez pas inscrire de marques d'impression sur les images fixes.

### Images animées

Il n'est pas possible d'inscrire des marques d'impression sur les images animées.

## Verwendbare Cassetten

### Folgende Cassettentypen können verwendet werden

In diesem Camcorder können nur Mini-DV-Cassetten (<sup>Mini</sup>**DN**)\* verwendet werden. Die Formate 8 mm (**8**), Hi8 (**Hi8**), Digital8 (**D8**), VHS (**VHS**), VHSC (**VHSC**), S-VHS (**S-VHS**), S-VHSC (**S-VHSC**), Betamax (**B**) und DV (**DV**) eignen sich nicht.

\* Von den Mini-DV-Cassetten sind zwei verschiedene Typen erhältlich: Cassetten mit Speicherchip und Cassetten ohne Speicherchip. Cassetten mit Speicherchip sind mit **CM** (Cassette-Memory) gekennzeichnet. Wir empfehlen die Verwendung von Cassetten mit Speicherchip.

Wenn Sie eine Cassette mit Speicherchip verwenden, kann der Camcorder Titel und einige andere Informationen speichern und auslesen, und es stehen Ihnen verschiedene praktische Zusatzfunktionen zur Verfügung.

Die Titeleinblendung und die Suchfunktion arbeiten jedoch nur dann einwandfrei, wenn auf der Cassette weder am Anfang noch zwischen den Aufzeichnungsteilen Leerstellen vorhanden sind. Um Leerstellen vorzubeugen, sollten Sie in folgenden Fällen durch Drücken von END SEARCH das Ende der vorausgegangenen Aufzeichnung aufsuchen, bevor Sie die Aufnahme fortsetzen:

- Die Cassette wurde während der Aufnahme einmal herausgenommen.
- Die Cassette wurde mit einem Videorecorder wiedergegeben.

Wenn das Band Leerstellen enthält, bespielen Sie es neu unter Beachtung der obigen Angaben. Zu den oben erwähnten Problemen kann es auch kommen, wenn ein Band zuerst mit einem mit Speicherchipfunktion ausgestatteten Camcorder und dann mit einem Camcorder ohne Speicherchipfunktion bespielt wird.

### Hinweis zu Cassetten mit der Markierung **CM**4K

Der Speicherchip einer mit **CM**4K markierten Cassette besitzt eine Kapazität von 4 KB. Der Camcorder ist mit Cassetten-Speicherchips mit einer Kapazität von bis zu 16 KB **CM**16K kompatibel.

 Kennzeichnet Mini-DV-Cassetten

 Kennzeichnet Cassetten mit Speicherchip

## Cassettes utilisables

### Sélection du type de cassette

Vous pouvez utiliser des minicassettes DV <sup>Mini</sup>**DN** seulement\*. Vous ne pouvez pas utiliser les cassettes **8** 8 mm, **Hi8** Hi8, **D8** Digital8, **VHS** VHS, **S-VHS** S-VHS, **VHSC** VHSC, **S-VHSC** S-VHSC, Betamax **B**, ou **DV** DV.

\* Il existe deux types de minicassettes DV : les cassettes à puce et les cassettes sans puce. Les cassettes à puce portent la marque **CM** (Cassette Memory).

Il est conseillé d'utiliser les cassettes à puce.

Les cassettes à puce contiennent un circuit intégré sur lequel sont enregistrées certaines données (dates d'enregistrement, titres, etc.). Le caméscope peut lire et enregistrer ces données. Des signaux continus doivent être enregistrés sur la cassette pour que les fonctions qui utilisent ce circuit intégré agissent correctement. Si la cassette contient un passage vierge, au début de la bande ou entre les scènes, le titre, par exemple, ne sera pas affiché correctement ou les fonctions de recherche ne s'effectueront pas correctement. Pour éviter de laisser des passages vierges sur une cassette, procédez de la façon suivante. Appuyez sur END SEARCH pour localiser la fin du passage enregistré avant d'effectuer un nouvel enregistrement dans les situations suivantes:

- vous avez éjecté la cassette pendant l'enregistrement.
- vous avez reproduit la cassette sur un magnétoscope.

Si la cassette contient un passage vierge ou un signal discontinu, réenregistrez-la du début à la fin en tenant compte des points mentionnés ci-dessus.

Les mêmes problèmes se présenteront si vous enregistrez avec un caméscope numérique dépourvu de la fonction de cassette à puce sur une cassette enregistrée avec un caméscope pourvu de cette fonction.

### Marque **CM**4K

La capacité des cassettes portant la marque **CM**4K est de 4 ko. Votre caméscope peut utiliser des cassettes à puce d'une capacité maximale de 16 Ko. Les cassettes de 16 Ko sont signalées par **CM**16K.

 Marque des minicassettes DV

 Marque des cassettes à puce.

Ces marques sont des marques de fabrique.

## Verwendbare Cassetten

### Das Copyright-Signal

#### Bei der Wiedergabe

Ein Band, auf dem die Aufzeichnung durch ein Copyright-Signal geschützt ist, kann nicht mit diesem Camcorder wiedergegeben und mit einem anderen aufgezeichnet werden.

#### Bei der Aufnahme

**Wenn das Zuspieldesign durch ein Copyright-Signal geschützt ist, kann es nicht aufgezeichnet werden.**

Beim Versuch, ein solches Signal aufzunehmen, erscheint „COPY INHIBIT“ auf dem LCD-Schirm, im Sucher bzw. auf dem Fernsehschirm. Es ist nicht möglich, mit diesem Camcorder Copyright-Signale auf das Band aufzuzeichnen.

### Der Audiomodus

**12-Bit-Modus:** Der Originalton wird auf dem Kanal „Stereo 1“ aufgenommen. Später können Sie das Band auf dem Kanal „Stereo 2“ mit 32 kHz nachvertonen. Bei der Wiedergabe sind beide Tonkanäle zu hören, und Sie können die Balance zwischen Stereo 1 und Stereo 2 mit dem Menüparameter AUDIO MIX einstellen.

**16-Bit-Modus:** Der Originalton wird in höherer Qualität aufgenommen, es ist jedoch keine Nachvertonung möglich. In diesem Modus können Sie auch Tonsignale wiedergeben, die mit 32 kHz, 44,1 kHz oder 48 kHz aufgezeichnet wurden. Bei der Wiedergabe von 16-Bit-Ton erscheint die Anzeige 16BIT auf dem LCD-Schirm bzw. im Sucher.

### Bei der Wiedergabe eines Bandes mit Stereo- oder Zweitonaufzeichnung

Wenn das Band eine Stereo- oder Zweitonaufzeichnung enthält, können Sie mit dem Menüparameter HiFi SOUND (Seite 110) wie folgt den gewünschten Ton wählen.

#### Über Lautsprecher wiedergegebener Ton

Einstellung von HiFi SOUND	Bei einer Stereo-aufzeichnung	Bei einer Zweitonaufzeichnung
STEREO	Stereo	Haupt- und Zusatzton
1	Linker Kanal	Hauptton
2	Rechter Kanal	Zusatzton

## Cassettes utilisables

### Signal antipiratage

#### Lors de la lecture

Vous ne pouvez pas reproduire sur ce camescope une cassette contenant des signaux antipiratage pour la copier sur une autre camescope.

#### Lors de l'enregistrement

**Vous ne pouvez pas enregistrer sur votre camescope des cassettes contenant des signaux antipiratage.**

“COPY INHIBIT” apparaît sur l'écran LCD, dans le viseur ou sur l'écran de télévision si vous essayez d'enregistrer ce type de cassettes. Ce camescope n'enregistre pas de signaux antipiratage sur la bande pendant l'enregistrement.

### Mode audio

**Mode 12 bits :** La bande sonore originale peut être enregistrée en stéréo 1 et la nouvelle bande sonore en stéréo 2 à 32 kHz. La balance entre la voie stéréo 1 et la voie stéréo 2 peut être réglée dans AUDIO MIX des réglages de menus lors de la lecture. Les deux bandes peuvent être reproduites simultanément.

**Mode 16 bits :** Il n'est pas possible d'enregistrer une nouvelle bande sonore, mais la bande sonore originale est de grande qualité. Par ailleurs, le son enregistré à 32 kHz, 44,1 kHz ou 48 kHz peut être reproduit. Lors de la lecture d'une cassette enregistrée dans le mode 16 bits, l'indicateur 16BIT apparaît sur l'écran LCD ou dans le viseur.

### Lecture de cassette à double bande sonore

Si vous reproduisez une cassette à double bande enregistrée sur une chaîne stéréo, réglez HiFi SOUND sur le mode souhaité dans les réglages de menus (p. 110).

#### Son fourni par le haut-parleur

Mode sonore HiFi	Lecture d'une cassette stéréo	Lecture d'une cassette à double bande sonore
STEREO	Stéréo	Bande sonore principale et bande sonore secondaire
1	Son gauche	Bande sonore principale
2	Son droit	Bande sonore secondaire

Il n'est pas possible d'enregistrer des programmes à double bande sonore sur ce camescope.

Mit diesem Camcorder ist es nicht möglich, Zweitonaufzeichnungen aufzunehmen.

## Verwendbare Cassetten

### Hinweise zu den Mini-DV-Cassetten

#### Vorsicht beim Aufkleben von Etiketten

Bringen Sie die Etiketten nur an den unten gezeigten Stellen **[a]** auf der Mini-DV-Cassette an. Wenn Sie Etiketten an anderen Stellen aufkleben, kann es zu Störungen kommen.

#### Nach der Verwendung der Mini-DV-Cassette

Spulen Sie das Band zum Anfang zurück, stecken Sie die Cassette in ihre Schachtel, und bewahren Sie sie senkrecht stehend auf.

#### Wenn die Cassetten-Speicherchipfunktionen nicht arbeiten

Möglicherweise sind die goldbeschichteten Anschlusskontakte der Mini-DV-Cassette verschmutzt oder verstaubt. Nehmen Sie in einem solchen Fall die Cassette einmal heraus und setzen Sie sie wieder ein.

#### Reinigung der goldbeschichteten Anschlusskontakte

Wenn die goldbeschichteten Anschlusskontakte der Mini-DV-Cassette verstaubt oder verschmutzt sind, arbeiten die Speicherchipfunktionen nicht mehr einwandfrei. Wenn die Cassette etwa 10-mal eingesetzt und herausgenommen wurde, sollten die Kontakte mit einem Wattestäbchen gereinigt werden. **[b]**

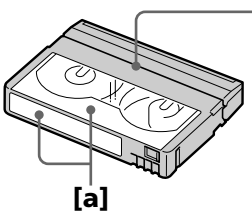

An dieser Kante darf kein Aufkleber angebracht werden. / Ne pas coller l'étiquette ici.

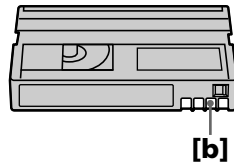

## Cassettes utilisables

### Remarques sur les minicassettes DV

#### Etiquetage des minicassettes DV

Collez les étiquettes aux endroits spécifiés seulement **[a]** pour éviter tout problème de fonctionnement.

#### Après l'emploi d'une minicassette DV

Rembobinez complètement la bande, mettez la cassette dans son boîtier et rangez-la à la verticale.

#### Si la fonction de mémoire n'agit pas

Sortez la cassette et réinsérez-la. Le connecteur plaqué or des minicassettes DV peut être sale ou poussiéreux.

#### Nettoyage du connecteur plaqué or

Si le connecteur plaqué or de la minicassette DV est sale ou poussiéreux, les fonctions liées à la mémoire n'agiront pas. Nettoyez le connecteur plaqué or avec un Coton-Tige toutes les 10 éjections de la cassette. **[b]**

# A propos de la norme i.LINK

La prise DV de ce camescope est une prise d'entrée/sortie DV, conforme à la norme i.LINK. Cette partie du manuel décrit la norme i.LINK et ses caractéristiques.

## Que signifie i.LINK ?

i.LINK est une interface série numérique permettant l'exploitation bidirectionnelle de données vidéo numériques, audio numériques et d'autres données entre des appareils munis de prises i.LINK, ainsi que le contrôle d'autres appareils.

Un appareil compatible i.LINK peut être raccordé par un seul câble i.LINK. L'interface i.LINK permet l'exploitation et le transfert de données avec différents types d'appareils audio/vidéo numériques.

Lorsque deux appareils i.LINK, ou plus, sont raccordés à ce camescope en cascade, il est possible d'exploiter et de transférer des données non seulement avec l'appareil raccordé au camescope mais aussi avec d'autres appareils par l'intermédiaire de l'appareil raccordé.

Le mode d'exploitation pourra toutefois varier selon les caractéristiques et les spécifications de l'appareil raccordé et l'exploitation et le transfert de données pourront être impossibles avec certains appareils.

## Remarque

Normalement, un seul appareil peut être raccordé à ce camescope par le câble i.LINK (câble DV). Pour relier le camescope à un appareil compatible i.LINK, muni de deux prises i.LINK (prises DV) ou plus, consultez le mode d'emploi de l'appareil à raccorder.

## A propos du nom "i.LINK"

i.LINK est un terme proposé par Sony, plus familier que Bus de transport de données IEEE 1394. C'est une marque de fabrique qui a été approuvée par de nombreuses sociétés. La norme IEEE 1394 est une norme internationale, établie par l'Institut des Ingénieurs en Electricité et Electronique.

# Das i.LINK-System

Der DV-Eingang/Ausgang dieses Geräts entspricht dem i.LINK-Standard. Dieser Standard und seine Funktion werden im Folgenden behandelt.

## Was ist i.LINK?

i.LINK ist ein Standard für eine serielle bidirektionale Schnittstelle zur Übertragung von digitalen Video-, digitalen Audio- und sonstigen Daten und zur Steuerung anderer Geräte.

i.LINK-kompatible Geräte können bequem über ein einziges i.LINK-Kabel miteinander verbunden werden und ermöglichen dann eine Steuerung des Gesamtsystems und einen Datenaustausch mit unterschiedlichen digitalen AV-Geräten. Wenn mehrere i.LINK-kompatible Geräte in Serie angeschlossen sind, ist eine Steuerung aller Geräte und ein Datenaustausch zwischen allen Geräten möglich.

Beachten Sie jedoch, dass das Bedienungsverfahren eventuell von den Merkmalen und den technischen Daten des angeschlossenen Geräts abhängt. Bei bestimmten Geräten ist eventuell keine Steuerung und kein Datenaustausch möglich.

## Hinweis

Im Normalfall kann nur ein einziges Gerät über das i.LINK-Kabel (DV-Kabel) an diesem Camcorder angeschlossen werden. Wenn Sie mehrere Geräte mit zwei oder mehr i.LINK-Buchsen (DV-Buchsen) anschließen wollen, lesen Sie bitte in der Anleitung der Geräte nach.

## Woher kommt der Name „i.LINK“

Bei i.LINK handelt es sich um eine von SONY vorgeschlagene Bezeichnung für den IEEE 1394-Datenübertragungsbus. i.LINK ist ein von Firmen verwendetes Warenzeichen. Bei IEEE 1394 handelt es sich um einen internationalen Standard des Instituts für Elektro- und Elektronikingenieure (Institute of Electrical and Electronic Engineers).

## Das i.LINK-System

### Die Baudrate von i.LINK

Die maximale Baudrate von i.LINK hängt vom Gerät ab. Maximal sind folgende Baudraten möglich:

S100 (ca. 100 Mbps\*)

S200 (ca. 200 Mbps)

S400 (ca. 400 Mbps)

Die Baudrate finden Sie im Abschnitt „Technische Daten“ in der Bedienungsanleitung des betreffenden Geräts. Bei einigen Geräten ist die Baudrate auch an der i.LINK-Buchse angegeben.

Die maximale Baudrate von Geräten, bei denen keine Angaben vorhanden sind (wie beispielsweise auch bei diesem Gerät), ist „S100“. Wenn das Gerät an ein Gerät mit einer abweichenden maximalen Baudrate angeschlossen wird, unterscheidet sich die Baudrate manchmal von der angegebenen Baudrate.

#### \* Was ist Mbps?

Mbps bedeutet Megabit pro Sekunde, also die Datenmenge, die in einer Sekunde gesendet oder empfangen werden kann. Beispielsweise bedeutet 100 Mbps, dass 100 Megabit in einer Sekunde gesendet oder empfangen werden können.

### Die i.LINK-Funktionen dieses Geräts

Einzelheiten zum Überspielbetrieb mit einem Videogerät, das einen DV-Anschluss besitzt, finden Sie auf Seite 75 und 93.

Das Gerät kann auch an andere i.LINK-(DV)kompatible SONY Geräte wie beispielsweise an einen Personalcomputer der VAIO-Serie angeschlossen werden.

Vergewissern Sie sich, dass eine geeignete Software auf dem Personalcomputer installiert ist, bevor Sie den Camcorder an dem Personalcomputer anschließen. Einzelheiten zum Anschluss entnehmen Sie bitte der betreffenden Anleitung.

### Erforderliches i.LINK-Kabel

Verwenden Sie ein 4-Pol-4-Pol-i.LINK-Kabel (für DV-Überspielbetrieb).

i.LINK und **i** sind Warenzeichen.

## A propos de la norme i.LINK

### Vitesse de transfert i.LINK

La vitesse de transfert de l'interface i.LINK varie selon l'appareil raccordé. Trois vitesses maximales ont été fixées:

S100 (env. 100 Mbps\*)

S200 (env. 200 Mbps)

S400 (env. 400 Mbps)

La vitesse de transfert est indiquée dans les "Spécifications" du mode d'emploi de chaque appareil. Sur certains appareils, elle est aussi indiquée à côté de la prise i.LINK.

La vitesse maximale d'un appareil sur lequel rien n'est indiqué, comme ce caméscope, est "S100".

Lorsque ce caméscope est relié à un appareil ayant une autre vitesse de transfert, la vitesse réelle pourra être différente de la vitesse indiquée.

#### \*Que signifie "Mbps" ?

Mbps signifie mégabits par seconde. Il s'agit de la quantité de données pouvant être envoyées ou reçues en une seconde. Par exemple, une vitesse de transfert de 100 Mbps signifie que 100 mégabits de données peuvent être transmis en une seconde.

### Fonctions i.LINK du caméscope

Pour les détails sur la copie lorsque le caméscope est relié à un appareil vidéo muni d'une prise DV, voir pages 75, 93.

Ce caméscope peut aussi être relié à des appareils compatibles i.LINK (DV) non vidéo de marque SONY (par ex. un ordinateur VAIO).

Avant de raccorder ce caméscope à un ordinateur, assurez-vous que le logiciel qu'il supporte est déjà installé sur l'ordinateur.

Pour les détails sur les précautions à prendre lors de la connexion de l'appareil, consultez son mode d'emploi.

### A propos du câble i.LINK

Utilisez le câble Sony i.LINK 4 broches-4 broches (pour la copie DV).

i.LINK et **i** sont des marques de fabrique.



# Störungsüberprüfungen

Bei Problemen mit dem Camcorder gehen Sie die folgende Störungsliste durch. Wenn Sie das Problem nicht beheben können, trennen Sie die Stromquelle ab, und wenden Sie sich an Ihren Sony Händler oder ein Sony Service-Center. Falls „C:□□:□□“ auf dem LCD-Schirm oder im Sucher erscheint, hat die Selbsttestfunktion einen Fehler erkannt. Siehe hierzu Seite 199.

## Aufnahmebetrieb

Symptom	Ursache und/oder Abhilfe
START/STOP funktioniert nicht.	<ul style="list-style-type: none"> <li>• Der POWER-Schalter steht nicht auf CAMERA. → Den Schalter auf CAMERA stellen (Seite 18).</li> <li>• Das Band hat das Ende erreicht. → Das Band zurückspulen oder eine neue Cassette einlegen (Seite 17, 34).</li> <li>• Die Cassette ist gegen Aufnahme gesperrt (rote Markierung sichtbar). → Eine andere Cassette verwenden oder die Lamelle zurückschieben (Seite 17).</li> <li>• Das Band ist an der Kopftrommel festgeklebt (aufgrund von Feuchtigkeit). → Die Cassette herausnehmen und etwa eine Stunde lang abwarten, bis die Feuchtigkeit verdunstet ist (Seite 212).</li> </ul>
Der Camcorder schaltet sich aus.	<ul style="list-style-type: none"> <li>• Der Camcorder war im CAMERA-Modus länger als fünf Minuten auf Standby geschaltet. → Den POWER-Schalter auf OFF (CHG) und dann wieder auf CAMERA stellen (Seite 18).</li> <li>• Der Akku ist fast oder ganz leer. → Einen geladenen Akku anbringen (Seite 12).</li> </ul>
Das Sucherbild ist unscharf.	<ul style="list-style-type: none"> <li>• Das Okular ist nicht richtig eingestellt. → Die Dioptrie am Okular einstellen (Seite 22).</li> </ul>
Der Bildstabilisierer arbeitet nicht.	<ul style="list-style-type: none"> <li>• Der Menüparameter STEADYSHOT ist auf OFF gesetzt. → Auf ON setzen (Seite 110).</li> </ul>
Der Autofocus arbeitet nicht.	<ul style="list-style-type: none"> <li>• Es ist in den manuellen Fokussierbetrieb geschaltet. → Durch Drücken von FOCUS auf Autofocus schalten (Seite 59).</li> <li>• Die Aufnahmesituation eignet sich nicht für den Autofocus. → Manuell Fokussieren (Seite 59).</li> </ul>
Das Bild erscheint nicht im Sucher.	<ul style="list-style-type: none"> <li>• Der LCD-Schirm ist herausgeklappt. → Den LCD-Schirm schließen (Seite 21).</li> </ul>
Beim Aufnehmen einer Lichtquelle (Kerzenflamme usw.) gegen einen dunklen Hintergrund erscheint ein vertikaler Streifen.	<ul style="list-style-type: none"> <li>• Der Kontrast zwischen Motiv und Hintergrund ist zu hoch. Es handelt sich nicht um eine Störung des Camcorders.</li> </ul>
Beim Aufnehmen einer hellen Lichtquelle erscheint ein vertikaler Streifen.	<ul style="list-style-type: none"> <li>• Es handelt sich nicht um eine Störung des Camcorders.</li> </ul>
Auf dem LCD-Schirm bzw. im Sucher erscheinen einige kleine weiße Stellen.	<ul style="list-style-type: none"> <li>• Slow Shutter, Low Lux oder Super NightShot ist aktiviert. Es handelt sich nicht um eine Störung des Camcorders.</li> </ul>
Ein nicht von Ihnen aufgenommenes Bild erscheint auf dem LCD-Schirm bzw. im Sucher.	<ul style="list-style-type: none"> <li>• Es handelt sich um das Bild des Demobetriebs. Der Demobetrieb beginnt automatisch nach zehn Minuten, wenn der POWER-Schalter ohne eingelegte Cassette auf CAMERA gestellt oder DEMO MODE im Menü auf ON gesetzt wird. → Eine Cassette einlegen, so dass der Demobetrieb stoppt. Oder DEMO MODE im Menü ausschalten (Seite 116).</li> </ul>

## Störungsüberprüfungen

Symptom	Ursache und/oder Abhilfe
Das Bild wird mit unnatürlichen Farben aufgenommen.	<ul style="list-style-type: none"><li>• NIGHTSHOT steht auf ON. → Auf OFF schalten (Seite 26).</li></ul>
Das Bild ist zu hell; das Motiv ist nicht auf dem LCD-Schirm bzw. im Sucher zu sehen.	<ul style="list-style-type: none"><li>• Trotz ausreichender Beleuchtung steht NIGHTSHOT auf ON. → Auf OFF schalten (Seite 26).</li></ul>
Der Auslöser wird nicht akustisch bestätigt.	<ul style="list-style-type: none"><li>• Der Menüparameter BEEP ist auf OFF gesetzt. → Den Parameter auf MELODY oder NORMAL setzen (Seite 110).</li></ul>
Beim Aufnehmen von einem Fernseh- oder Computerschirm erscheinen schwarze Streifen.	<ul style="list-style-type: none"><li>→ Den Menüparameter STEADYSHOT auf OFF setzen (Seite 110).</li></ul>
Der externe Blitz (nicht mitgeliefert) arbeitet nicht.	<ul style="list-style-type: none"><li>• Der externe Blitz ist ausgeschaltet oder es ist keine Stromquelle angebracht. → Den externen Blitz einschalten bzw. eine Stromquelle anbringen.</li><li>• Es sind zwei oder mehr externe Blitze (nicht mitgeliefert) angebracht. → Nur ein externer Blitz (nicht mitgeliefert) kann betrieben werden.</li></ul>

## Wiedergabebetrieb

Symptom	Ursache und/oder Abhilfe
Das Band läuft nicht, obwohl eine Laufwerktaaste gedrückt wurde.	<ul style="list-style-type: none"><li>• Der POWER-Schalter steht nicht auf VCR. → Auf VCR schalten (Seite 30).</li></ul>
Die Wiedergabetaste arbeitet nicht.	<ul style="list-style-type: none"><li>• Das Band ist am Ende angelangt. → Das Band zurückschalten (Seite 34).</li></ul>
Das Wiedergabebild enthält horizontale Streifen, ist unklar oder erscheint überhaupt nicht.	<ul style="list-style-type: none"><li>• Die Videoköpfe sind verschmutzt. → Die Köpfe mit einer Reinigungscassette (nicht mitgeliefert) reinigen (Seite 213).</li></ul>
Bei der Bandwiedergabe ist der Ton schwach oder gar nicht zu hören.	<ul style="list-style-type: none"><li>• Die Lautstärke ist ganz zurückgeregelt. → Die Lautstärke erhöhen (Seite 30).</li><li>• Der Menüparameter AUDIO MIX ist auf ST2 gesetzt. → Auf AUDIO MIX setzen (Seite 110).</li></ul>
Das Aufnahmedatum wird nicht angezeigt und die Datumssuchfunktion arbeitet nicht.	<ul style="list-style-type: none"><li>• Es ist eine Cassette ohne Speicherchip eingesetzt. → Eine Cassette mit Speicherchip einsetzen (Seite 68).</li><li>• Der Menüparameter CM SEARCH ist auf OFF gesetzt. → Auf ON setzen (Seite 110).</li><li>• Das Band enthält Leerstellen (Seite 69).</li></ul>
Die Titelsuchfunktion arbeitet nicht.	<ul style="list-style-type: none"><li>• Es ist eine Cassette ohne Speicherchip eingesetzt. → Eine Cassette mit Speicherchip einsetzen (Seite 67).</li><li>• Der Menüparameter CM SEARCH ist auf OFF gesetzt. → Auf ON setzen (Seite 110).</li><li>• Das Band enthält keinen Titel. → Einen Titel einblenden (Seite 102).</li><li>• Das Band enthält Leerstellen (Seite 67).</li></ul>
Der Nachvertonungskanal ist nicht zu hören.	<ul style="list-style-type: none"><li>• Der Menüparameter AUDIO MIX ist auf ST1 gesetzt. → AUDIO MIX einstellen (Seite 110).</li></ul>
Der Titel erscheint nicht.	<ul style="list-style-type: none"><li>• Der Menüparameter TITLE DSPL ist auf OFF gesetzt. → Auf ON setzen (Seite 110).</li></ul>

# Störungsüberprüfungen

## Aufnahme- und Wiedergabebetrieb

Symptom	Ursache und/oder Abhilfe
Der Camcorder wird nicht mit Strom versorgt.	<ul style="list-style-type: none"><li>• Es ist kein Akku eingesetzt bzw. der Akku ist fast oder ganz leer. → Einen geladenen Akku einsetzen (Seite 12, 13).</li><li>• Der Netzadapter ist nicht an der Steckdose angeschlossen. → Den Netzadapter anschließen (Seite 16).</li></ul>
Die Endesuchfunktion arbeitet nicht.	<ul style="list-style-type: none"><li>• Eine Cassette ohne Speicherchip wurde nach dem Aufnehmen herausgenommen (Seite 29).</li><li>• Es wird eine ganz neue Cassette, die noch keine Aufzeichnung enthält, verwendet (Seite 29).</li></ul>
Die Endesuchfunktion arbeitet nicht richtig.	<ul style="list-style-type: none"><li>• Das Band besitzt eine Leerstelle am Anfang oder in der Mitte.</li></ul>
Der Akku ist relativ schnell leer.	<ul style="list-style-type: none"><li>• Die Umgebungstemperatur ist sehr niedrig.</li><li>• Der Akku war nicht voll geladen. → Den Akku voll laden (Seite 13).</li><li>• Der Akku ist alt oder beschädigt und kann nicht mehr geladen werden. → Einen neuen Akku verwenden (Seite 12).</li></ul>
Die Akkurestzeitanzeige stimmt nicht.	<ul style="list-style-type: none"><li>• Der Akku war längere Zeit sehr warmen oder kalten Temperaturen ausgesetzt.</li><li>• Der Akku ist alt oder beschädigt und kann nicht mehr geladen werden. → Einen neuen Akku verwenden (Seite 12).</li><li>• Der Akku war nicht voll geladen. → Den Akku voll laden (Seite 13).</li></ul>
Die Cassette kann nicht herausgenommen werden.	<ul style="list-style-type: none"><li>• Die Stromversorgung ist abgetrennt. → Eine Stromversorgung anbringen (Seite 12, 16).</li><li>• Der Akku ist leer. → Den Akku voll laden (Seite 13).</li></ul>
Die  - und  -Anzeigen blinken, und keine Funktion außer dem Cassettenauswurf arbeitet.	<ul style="list-style-type: none"><li>• Feuchtigkeit hat sich im Inneren angesammelt. → Die Cassette herausnehmen und etwa eine Stunde lang abwarten, bis die Feuchtigkeit verdunstet ist (Seite 212).</li></ul>
Die Anzeige  erscheint nicht, obwohl eine Cassette mit Speicherchip verwendet wird.	<ul style="list-style-type: none"><li>• Die goldbeschichteten Anschlusskontakte der Cassette sind verschmutzt oder verstaubt. → Die Kontakte reinigen (Seite 190).</li></ul>
Die Bandrestanzeige erscheint nicht.	<ul style="list-style-type: none"><li>• Der Menüparameter  REMAIN ist auf AUTO gesetzt. → Den Parameter auf ON setzen, damit die Restanzeige ständig erscheint (Seite 110).</li></ul>

(Bitte wenden.)

# Störungsüberprüfungen

## Memory Stick

Symptom	Ursache und/oder Abhilfe
Der <i>Memory Stick</i> arbeitet nicht.	<ul style="list-style-type: none"><li>• Der POWER-Schalter steht nicht auf MEMORY. → Den Schalter auf MEMORY stellen (Seite 131).</li><li>• Es ist kein <i>Memory Stick</i> eingesetzt. → Einen <i>Memory Stick</i> einsetzen (Seite 130).</li></ul>
Es ist kein Speichern möglich.	<ul style="list-style-type: none"><li>• Der <i>Memory Stick</i> ist bereits voll. → Nicht mehr benötigte Bilder löschen, dann den Speichervorgang wiederholen (Seite 183).</li><li>• Es ist kein <i>Memory Stick</i> eingesetzt oder der <i>Memory Stick</i> ist falsch formatiert. → Den <i>Memory Stick</i> formatieren oder einen anderen <i>Memory Stick</i> einsetzen (Seite 114).</li><li>• Der LOCK-Schalter des <i>Memory Stick</i> ist aktiviert. → Den Schreibschutz abschalten (Seite 128).</li></ul>
Das Bild kann nicht gelöscht werden.	<ul style="list-style-type: none"><li>• Das Bild ist löschgeschützt. → Den Löschschutz abschalten (Seite 182).</li><li>• Der LOCK-Schalter des <i>Memory Stick</i> ist aktiviert. → Den Schreibschutz abschalten (Seite 128).</li></ul>
Der <i>Memory Stick</i> kann nicht formatiert werden.	<ul style="list-style-type: none"><li>• Der LOCK-Schalter des <i>Memory Stick</i> ist aktiviert. → Den Schreibschutz abschalten (Seite 128).</li></ul>
Es ist kein gleichzeitiges Löschen aller Bilder möglich.	<ul style="list-style-type: none"><li>• Der LOCK-Schalter des <i>Memory Stick</i> ist aktiviert. → Den Schreibschutz abschalten (Seite 128).</li></ul>
Ein Bild kann nicht gegen Löschen geschützt werden.	<ul style="list-style-type: none"><li>• Der LOCK-Schalter des <i>Memory Stick</i> ist aktiviert. → Den Schreibschutz abschalten (Seite 128).</li><li>• Das betreffende Bild wird nicht wiedergegeben. → Das Bild durch Drücken von MEMORY PLAY wiedergeben (Seite 161).</li></ul>
An einem Standbild kann keine Druckmarke gesetzt werden.	<ul style="list-style-type: none"><li>• Der LOCK-Schalter des <i>Memory Stick</i> ist aktiviert. → Den Schreibschutz abschalten (Seite 128).</li><li>• Das betreffende Bild wird nicht wiedergegeben. → Das Bild durch Drücken von MEMORY PLAY wiedergeben (Seite 161).</li><li>• Der <i>Memory Stick</i> ist voll. → Nicht mehr benötigte Bilder löschen und erneut eine Druckmarke setzen (Seite 183, 186).</li></ul>
Die Photo Save-Funktion arbeitet nicht.	<ul style="list-style-type: none"><li>• Der LOCK-Schalter des <i>Memory Stick</i> ist aktiviert. → Den Schreibschutz abschalten (Seite 128).</li></ul>

# Störungsüberprüfungen

## Sonstiges

Symptom	Ursache und/oder Abhilfe
Der Titel wurde nicht aufgezeichnet.	<ul style="list-style-type: none"><li>• Es wird eine Cassette ohne Speicherchip verwendet. → Eine Cassette mit Speicherchip verwenden (Seite 102).</li><li>• Der Speicherchip der Cassette ist voll. → Nicht mehr benötigte Titel löschen (Seite 105).</li><li>• Der Löschschutz der Cassette ist aktiviert. → Den Löschschutz so einstellen, dass die rote Markierung verdeckt ist (Seite 17).</li><li>• Das Band enthält Leerstellen. → Den Titel an einer bespielten Bandstelle einblenden (Seite 102).</li></ul>
Der Cassettenname ist nicht aufgezeichnet.	<ul style="list-style-type: none"><li>• Es wird eine Cassette ohne Speicherchip verwendet. → Eine Cassette mit Speicherchip verwenden (Seite 108).</li><li>• Der Speicherchip der Cassette ist voll. → Nicht mehr benötigte Daten löschen (Seite 109).</li><li>• Der Löschschutz der Cassette ist aktiviert. → Die Löschschutzlamelle so einstellen, dass die rote Markierung nicht zu sehen ist (Seite 17).</li></ul>
Digitales programmgesteuertes Schneiden ist nicht möglich.	<ul style="list-style-type: none"><li>• Der Eingangswähler des Videorecorders ist falsch eingestellt. → Den Anschluss überprüfen und den Eingangswähler am Videorecorder richtig einstellen (Seite 77).</li><li>• Der Camcorder ist an ein nicht von Sony hergestelltes DV-Gerät angeschlossen. → IR richtig einstellen (Seite 78).</li><li>• Es wurde versucht, eine Leerstelle des Bandes zu programmieren. → Leere Bandstellen lassen sich nicht programmieren; die Programmierung muß entsprechend geändert werden (Seite 86).</li><li>• Camcorder und Videorecorder sind nicht synchronisiert. → Die Synchronisierung einstellen (Seite 84).</li></ul>
Die beim Camcorder mitgelieferte Fernbedienung arbeitet nicht.	<ul style="list-style-type: none"><li>• Der Menüparameter COMMANDER ist auf OFF gesetzt. → Auf ON setzen (Seite 110).</li><li>• Die Infrarotstrahlen werden blockiert. → Das Hindernis entfernen.</li><li>• Die Batterien sind mit falscher Polarität (+/-) eingelegt. → Die Batterien entsprechend den Polaritätsmarkierungen einlegen (Seite 229).</li><li>• Die Batterien sind leer. → Neue Batterien verwenden (Seite 229).</li></ul>
Der Camcorder ist an einen Fernseher oder Videorecorder angeschlossen, das Fernseh- bzw. Videobild erscheint jedoch nicht.	<ul style="list-style-type: none"><li>• Der Menüparameter DISPLAY ist auf V-OUT/LCD gesetzt. → Auf LCD setzen (Seite 110).</li></ul>

(Bitte wenden.)

# Störungsüberprüfungen

---

Symptom	Ursache und/oder Abhilfe
Die Melodie oder die Pieptöne sind fünf Sekunden lang zu hören.	<ul style="list-style-type: none"><li>• Feuchtigkeit hat sich angesammelt. → Die Cassette herausnehmen und mindestens eine Stunde lang abwarten (Seite 212).</li><li>• Sonstige Störung des Camcorders. → Die Cassette einmal herausnehmen und wieder einlegen, dann den Camcorder wieder in Betrieb nehmen.</li></ul>
Beim Laden des Akkus blinkt die CHARGE-Lampe nicht.	<ul style="list-style-type: none"><li>• Der Akku ist bereits geladen (Seite 13).</li><li>• Der Akku ist nicht richtig angebracht. → Den Akku richtig anbringen.</li><li>• Der Akku ist fehlerhaft. → Einen Sony Händler oder ein autorisiertes Sony Service-Center um Rat fragen.</li></ul>
Der Akku kann nicht geladen werden.	<ul style="list-style-type: none"><li>• Der POWER-Schalter steht nicht auf OFF (CHG). → Auf OFF (CHG) schalten.</li></ul>
Während des Ladens blinkt die CHARGE-Lampe.	<ul style="list-style-type: none"><li>• Der Akku ist nicht richtig angebracht. → Den Akku richtig anbringen.</li><li>• Der Akku ist fehlerhaft. → Einen Sony Händler oder ein autorisiertes Sony Service-Center um Rat fragen.</li></ul>
Der Camcorder schaltet sich aus, obwohl der Akku laut Akkurestanzeige noch nicht leer ist.	<ul style="list-style-type: none"><li>• Den Akku erneut voll aufladen. Anschließend stimmt die Akkurestanzeige.</li></ul>
Der Camcorder funktioniert nicht, obwohl er eingeschaltet ist.	<ul style="list-style-type: none"><li>• Das Netzkabel des Netzadapters oder den Akku einmal abtrennen und nach etwa einer Minute wieder anbringen. Anschließend den Camcorder wieder einschalten. Wenn er dann immer noch nicht funktioniert, den LCD-Schirm öffnen und die unter der S VIDEO-Buchse befindliche RESET-Taste mit einem spitzen Gegenstand drücken. (Dabei werden alle Einstellungen einschließlich Datum und Uhrzeit auf die werksseitigen Voreinstellungen zurückgesetzt.) (Seite 224)</li></ul>
Wenn der POWER-Schalter auf VCR oder OFF (CHG) steht, ist beim Bewegen des Camcorders ein Geräusch aus dem Inneren zu hören.	<ul style="list-style-type: none"><li>• Es handelt sich nicht um eine Störung.</li></ul>

---

# Selbsttestfunktion

Der Camcorder ist mit einer Selbsttestfunktion ausgestattet.

Bei einer Störung blinkt ein fünfstelliger alphanummerischer Fehlercode auf dem LCD-Schirm bzw. im Sucher. Entnehmen Sie bitte in einem solchen Fall die Ursache und die Abhilfemaßnahmen aus der folgenden Liste. Die beiden letzten Stellen des Fehlercodes (□□ in der folgenden Liste) hängen vom Betriebszustand des Camcorders ab.

## LCD-Schirm oder Sucher

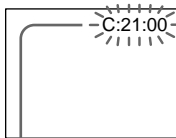

### Bedeutung der ersten Stelle

- C:□□:□□  
Problem kann vom Benutzer selbst behoben werden.
- E:□□:□□  
Bitte einen Sony Händler oder ein Sony Service-Center kontaktieren.

Fünfstelliger Fehlercode	Ursache und/oder Abhilfe
C:04:□□	<ul style="list-style-type: none"> <li>• Es wird kein „InfoLITHIUM“-Akku verwendet. → Einen „InfoLITHIUM“-Akku verwenden.</li> </ul>
C:21:□□	<ul style="list-style-type: none"> <li>• Feuchtigkeit hat sich im Inneren angesammelt. → Die Cassette herausnehmen und mindestens eine Stunde lang abwarten (Seite 212).</li> </ul>
C:22:□□	<ul style="list-style-type: none"> <li>• Die Videoköpfe sind verschmutzt. → Die Köpfe mit einer Reinigungscassette (nicht mitgeliefert) reinigen (Seite 213).</li> </ul>
C:31:□□	<ul style="list-style-type: none"> <li>• Sonstige, vom Benutzer behebbare Störung. → Die Cassette herausnehmen, dann wieder einlegen und den Camcorder erneut in Betrieb nehmen. → Das Netzkabel des Netzadapters abtrennen bzw. den Akku abnehmen, und dann das Netzkabel wieder anschließen bzw. den Akku wieder anbringen, und den Camcorder erneut in Betrieb nehmen.</li> </ul>
C:32:□□	
E:61:□□	<ul style="list-style-type: none"> <li>• Störung, die nicht vom Benutzer behoben werden kann. → Einen Sony Händler oder ein Sony Service-Center unter Angabe des fünfstelligen Codes (z.B. E:61:10) kontaktieren.</li> </ul>
E:62:□□	
E:91:□□	

Wenn es Ihnen nicht gelingt, die Störung selbst zu beheben, wenden Sie sich bitte an einen Sony Händler oder ein Sony Service-Center.

# Warnanzeigen und Meldungen

Im Folgenden ist die Bedeutung der im Sucher, auf dem LCD-Schirm oder auf Display erscheinenden Anzeigen und Meldungen zusammengestellt. Einzelheiten finden Sie auf den in Klammern „( )“ angegebenen Seiten.

## Warnanzeigen

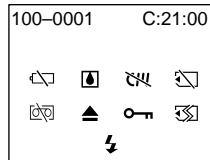

### 100-0001 – Datei-Warnanzeige

Langsames Blinken:

- Die Datei ist beschädigt.
- Die Datei kann nicht gelesen werden.
- Es wurde versucht, die MEMORY MIX-Funktion mit bewegten Bildern zu verwenden.

C:21:00 **Selbsttestcode** (Seite 199)

### ☹ – Akkuwarnanzeige

Langsames Blinken:

- Der Akku ist fast leer.
- Je nach den Betriebsbedingungen und dem Akkutyp blinkt ☹ manchmal bereits, obwohl der Akku noch einen Betrieb von etwa 5 bis 10 Minuten ermöglicht.

Schnelles Blinken:

- Der Akku ist leer (Seite 13).

### ☹ – Feuchtigkeitswarnanzeige\*

Schnelles Blinken:

- Die Cassette auswerfen, den Camcorder ausschalten und etwa eine Stunde lang bei geöffnetem Cassettenfach abwarten (Seite 212).

### ☹ – Cassettenspeicherchip-Warnanzeige\*

Langsames Blinken:

- Eine Cassette ohne Speicherchip ist eingelegt (Seite 188).

### ☹ – Memory Stick-Warnanzeige\*

Langsames Blinken:

- Es ist kein *Memory Stick* eingesetzt.

Schnelles Blinken:

- Der Camcorder kann die Daten des *Memory Stick* nicht lesen (Seite 127).
- Das Bild kann nicht im *Memory Stick* gespeichert werden (Seite 155).

### ☹ – Memory Stick-Formatierwarnanzeige

Schnelles Blinken:

- Der *Memory Stick* ist nicht richtig formatiert (Seite 114).
- Die Daten im *Memory Stick* sind beschädigt.\*

### ☹ – Cassetten-Warnanzeige

Langsames Blinken:

- Das Band hat das Ende fast erreicht.
- Es ist keine Cassette eingesetzt.\*
- Der Löschschutz der Cassette ist aktiviert (rote Markierung sichtbar) (Seite 17).\*

Schnelles Blinken:

- Das Band ist am Ende angelangt.\*

### ▲ – Aufforderung zum Cassettenauswurf\*

Langsames Blinken:

- Der Löschschutz der Cassette ist aktiviert (rote Markierung sichtbar) (Seite 17).

Schnelles Blinken:

- Feuchtigkeit ist kondensiert (Seite 212).
- Das Band ist am Ende angelangt.
- Die Selbsttestfunktion ist aktiviert (Seite 199).

### ☹ – Löschschutzsymbol\*

Langsames Blinken:

- Das Standbild ist löschgeschützt (Seite 181).

### ⚡ – Blitz-Warnanzeige

Langsames Blinken:

- Der Blitz wird gerade geladen.

Schnelles Blinken:

- Die Selbsttestfunktion ist aktiviert (Seite 199).\*
- Störung des internen oder externen Blitzes (nicht mitgeliefert).

\* Die Melodie oder ein Piepton ist zu hören.



# Warnanzeigen und Meldungen

## Warnanzeigen

- CLOCK SET Uhrzeit und Datum müssen neu eingestellt werden (Seite 125).
- FOR "InfoLITHIUM"  
BATTERY ONLY Einen „InfoLITHIUM“-Akku verwenden (Seite 15).
-  CLEANING CASSETTE\*\* Die Videoköpfe sind verschmutzt (Seite 213).\*
-  FULL Der Cassetten-Speicherchip ist voll.
-  16BIT AUDIO MODE ist auf 16BIT gesetzt (Seite 115).\* Es ist keine Nachvertonung möglich.
-  REC MODE REC MODE ist auf LP gesetzt (Seite 115).\* Es ist keine Nachvertonung möglich.
-  TAPE Das Band enthält keine Aufzeichnung.\* Es ist keine Nachvertonung möglich.
-  "i.LINK" CABLE Das i.LINK-Kabel ist angeschlossen (Seite 101).\* Es ist keine Nachvertonung möglich.
-  FULL Der *Memory Stick* ist voll (Seite 142).\*
-   Der LOCK-Schalter des *Memory Stick* ist aktiviert (Seite 128)\*
-  NO FILE Im *Memory Stick* sind keine Standbilder gespeichert (Seite 162).\*
-  NO MEMORY STICK Es ist kein *Memory Stick* eingesetzt.\*
-  AUDIO ERROR Die Bild- und Tonsignale können nicht vom Camcorder im *Memory Stick* gespeichert werden (Seite 153).\*
-  MEMORY STICK ERROR Die Daten im *Memory Stick* sind beschädigt (Seite 130).\*
-  FORMAT ERROR Der Camcorder hat den *Memory Stick* nicht erkannt. Das Format überprüfen (Seite 114).\*
-   DIRECTORY ERROR Derselbe Ordner ist mehrfach vorhanden (Seite 162).\*
- COPY INHIBIT Das Band enthält ein Copyright-Signal (Seite 189).\*
-  TAPE END Das Band ist am Ende angelangt.\*
-  NO TAPE Es ist keine Cassette eingelegt.\*

\* Eine Melodie oder ein Piepton ist zu hören.

\*\* Die Anzeigen  und „ CLEANING CASSETTE“ erscheinen nacheinander auf dem LCD-Schirm bzw. im Sucher.

# Guide de dépannage

Si un problème quelconque se présente lorsque vous utilisez le caméscope, référez-vous au tableau suivant pour le résoudre. Si la difficulté persiste, débranchez la source d'alimentation et contactez votre revendeur Sony ou un centre de réparation agréé Sony. Si "C:□□:□□" apparaît sur l'écran LCD ou dans le viseur, l'autodiagnostic a fonctionné et vous indique l'erreur. Voir page 208 pour les détails.

## Mode d'enregistrement

Symptôme	Causes et/ou solutions
START/STOP ne fonctionne pas.	<ul style="list-style-type: none"> <li>• Le commutateur POWER n'est pas réglé sur CAMERA. → Réglez-le sur CAMERA. (p. 18)</li> <li>• La cassette est terminée. → Rembobinez la bande ou insérez une nouvelle cassette. (p. 17, 34)</li> <li>• Le taquet d'interdiction d'écriture est ouvert et la marque rouge visible. → Utilisez une nouvelle cassette ou tirez le taquet. (p. 17)</li> <li>• La bande adhère au tambour (condensation d'humidité). → Enlevez la cassette et laissez le caméscope au repos pendant au moins une heure pour l'acclimater. (p. 212)</li> </ul>
Le caméscope s'éteint.	<ul style="list-style-type: none"> <li>• Alors que vous filmiez en mode CAMERA, vous avez laissé le caméscope en mode d'attente plus de 5 minutes. → Réglez le commutateur POWER sur OFF(CHG), puis sur CAMERA. (p. 18)</li> <li>• La batterie est vide ou presque vide. → Installez une batterie rechargée. (p. 12)</li> </ul>
L'image dans le viseur n'est pas claire.	<ul style="list-style-type: none"> <li>• L'oculaire n'est pas ajusté. → Ajustez-le. (p. 22)</li> </ul>
Le stabilisateur ne fonctionne pas.	<ul style="list-style-type: none"> <li>• STEADYSHOT est réglé sur OFF dans les réglages de menus. → Réglez-le sur ON. (p. 110)</li> </ul>
L'autofocus ne fonctionne pas.	<ul style="list-style-type: none"> <li>• La mise au point manuelle est sélectionnée. → Appuyez sur FOCUS pour sélectionner l'autofocus. (p. 59)</li> <li>• Les conditions d'éclairage ne sont pas adaptées à la mise au point automatique. → Réglez la mise au point manuellement. (p. 59)</li> </ul>
L'image n'apparaît pas dans le viseur.	<ul style="list-style-type: none"> <li>• L'écran LCD est ouvert. → Fermez-le. (p. 21)</li> </ul>
Une bande verticale apparaît lorsque vous filmez un sujet lumineux, par exemple une lumière ou la flamme d'une bougie devant un fond sombre.	<ul style="list-style-type: none"> <li>• Le contraste entre le sujet et le fond est trop important. Le caméscope fonctionne normalement.</li> </ul>
Une bande verticale apparaît lorsque vous filmez un sujet très lumineux.	<ul style="list-style-type: none"> <li>• Le caméscope fonctionne normalement.</li> </ul>
Quelques points blancs apparaissent sur l'écran LCD ou dans le viseur.	<ul style="list-style-type: none"> <li>• L'obturation lente, le mode Faible éclairage ou Super NightShot est validé. Il ne s'agit pas d'une anomalie.</li> </ul>
Une image différente apparaît dans le viseur ou sur l'écran LCD.	<ul style="list-style-type: none"> <li>• Si le caméscope ne contient pas de cassette, il se met en mode de démonstration 10 minutes après le réglage du commutateur POWER sur CAMERA ou de DEMO MODE sur ON dans les réglages de menus. → Insérez une cassette pour arrêter la démonstration. Vous pouvez aussi désactiver DEMO MODE. (p. 123)</li> </ul>





# Guide de dépannage

Symptôme	Causes et/ou solutions
Les couleurs de l'image enregistrée ne sont pas naturelles ou elles sont anormales.	<ul style="list-style-type: none"><li>• NIGHTSHOT est réglé sur ON. → Réglez cette fonction sur OFF. (p. 26)</li></ul>
L'image apparaît trop lumineuse et le sujet n'apparaît sur l'écran LCD ni dans le viseur.	<ul style="list-style-type: none"><li>• NIGHTSHOT est réglé sur ON dans un lieu bien éclairé. → Réglez cette fonction sur OFF. (p. 26)</li></ul>
Le clic de l'obturateur n'est pas audible.	<ul style="list-style-type: none"><li>• BEEP est réglé sur OFF dans les réglages de menus. → Réglez ce paramètre sur MELODY ou sur NORMAL. (p. 110)</li></ul>
Des bandes noires apparaissent lorsque vous enregistrez l'image affichée sur un téléviseur ou un ordinateur.	<ul style="list-style-type: none"><li>→ Réglez STEADYSHOT sur OFF dans les réglages de menus. (p. 110)</li></ul>
Un flash externe (non fourni) ne fonctionne pas.	<ul style="list-style-type: none"><li>• L'alimentation du flash externe est coupée ou la source d'alimentation n'est pas installée. → Mettez le flash sous tension ou installez la source d'alimentation.</li><li>• Deux flash externes ou plus (non fournis) sont rattachés. → Un seul flash externe (non fourni) peut être rattaché.</li></ul>

## Mode de lecture

Symptôme	Causes et/ou solutions
La bande ne bouge pas lorsque vous actionnez une touche de commande vidéo.	<ul style="list-style-type: none"><li>• Le commutateur POWER n'est pas réglé sur VCR. → Réglez-le sur VCR. (p. 30)</li></ul>
La touche de lecture ne fonctionne pas.	<ul style="list-style-type: none"><li>• La bande est terminée. → Rembobinez-la. (p. 34)</li></ul>
Il y a des lignes horizontales sur l'image ou l'image de lecture n'est pas nette ou n'apparaît pas.	<ul style="list-style-type: none"><li>• Les têtes vidéo sont sales. → Nettoyez-les en utilisant une cassette de nettoyage (non fournie). (p. 213)</li></ul>
Aucun son ou son très faible à la lecture d'une cassette.	<ul style="list-style-type: none"><li>• Le volume est réduit au minimum. → Augmentez le volume. (p. 30)</li><li>• AUDIO MIX est réglé sur ST2 dans les réglages de menus. → Ajustez AUDIO MIX. (p. 110)</li></ul>
L'affichage de la date de l'enregistrement et la recherche de date ne fonctionnent pas.	<ul style="list-style-type: none"><li>• La cassette utilisée n'est pas une cassette à puce. → Utilisez une cassette à puce. (p. 68)</li><li>• CM SEARCH est réglé sur OFF dans les réglages de menus. → Réglez ce paramètre sur ON. (p. 110)</li><li>• La cassette contient un passage vierge entre les scènes enregistrées. (p. 69)</li></ul>
La fonction de recherche de date ne fonctionne pas.	<ul style="list-style-type: none"><li>• La cassette utilisée n'est pas une cassette à puce. → Utilisez une cassette à puce. (p. 67)</li><li>• CM SEARCH est réglé sur OFF dans les réglages de menus. → Réglez ce paramètre sur ON. (p. 110)</li><li>• La cassette n'a pas de titre. → Superposez des titres (p. 102)</li><li>• La cassette contient un passage vierge entre les scènes enregistrées. (p. 67)</li></ul>
La nouvelle bande sonore ajoutée à la cassette enregistrée n'est pas audible.	<ul style="list-style-type: none"><li>• AUDIO MIX est réglé sur ST1 dans les réglages de menus. → Ajustez AUDIO MIX. (p. 110)</li></ul>
Le titre ne s'affiche pas.	<ul style="list-style-type: none"><li>• TITLE DSPL est réglé sur OFF dans les réglages de menus. → Réglez ce paramètre sur ON (p. 110)</li></ul>

### Modes d'enregistrement et de lecture

Symptôme	Causes et/ou solutions
Le camescope ne s'allume pas.	<ul style="list-style-type: none"><li>• La batterie rechargeable n'est pas en place, ou bien elle est vide ou presque vide. → Installez une batterie rechargée. (p. 12, 13)</li><li>• L'adaptateur secteur n'est pas branché sur une prise secteur. → Branchez-le sur une prise secteur. (p. 16)</li></ul>
La recherche de fin d'enregistrement ne fonctionne pas.	<ul style="list-style-type: none"><li>• La cassette a été éjectée après l'enregistrement sur une cassette sans puce. (p. 29)</li><li>• Vous n'avez encore rien enregistré sur la nouvelle cassette. (p. 29)</li></ul>
La recherche de fin d'enregistrement ne fonctionne pas correctement.	<ul style="list-style-type: none"><li>• La cassette contient un passage vierge au début ou au milieu.</li></ul>
La batterie se décharge rapidement.	<ul style="list-style-type: none"><li>• La température ambiante est trop basse.</li><li>• La batterie n'est pas chargée complètement. → Rechargez une nouvelle fois la batterie complètement. (p. 13)</li><li>• La batterie est complètement usée et ne peut plus être rechargée. → Remplacez-la par une batterie rechargeable neuve. (p. 12)</li></ul>
L'indicateur d'autonomie restante de la batterie n'affiche pas le temps correct.	<ul style="list-style-type: none"><li>• Vous avez utilisé la batterie rechargeable dans un environnement extrêmement chaud ou froid pendant longtemps.</li><li>• La batterie rechargeable est complètement usée et ne peut plus être rechargée. → Remplacez-la par une batterie rechargeable neuve. (p. 12)</li><li>• La batterie rechargeable n'est pas pleine. → Rechargez une nouvelle fois la batterie complètement. (p. 13)</li></ul>
La cassette ne peut pas être enlevée de son logement.	<ul style="list-style-type: none"><li>• La source d'alimentation est débranchée. → Rebranchez-la correctement. (p. 12, 16)</li><li>• La batterie est vide. → Rechargez une nouvelle fois la batterie complètement. (p. 13)</li></ul>
Les indicateurs  et  clignotent et aucune fonction n'agit sauf l'éjection de la cassette.	<ul style="list-style-type: none"><li>• Il y a de la condensation d'humidité. → Sortez la cassette et laissez le camescope au repos pendant au moins une heure pour l'acclimater. (p. 212)</li></ul>
L'indicateur  n'apparaît pas lorsqu'une cassette à puce est utilisée.	<ul style="list-style-type: none"><li>• Le connecteur plaqué or de la cassette est sale ou poussiéreux. → Nettoyez ce connecteur. (p. 190)</li></ul>
L'indicateur de longueur de bande restante n'apparaît pas.	<ul style="list-style-type: none"><li>•  REMAIN est réglé sur AUTO dans les réglages de menus. → Réglez ce paramètre sur ON pour toujours afficher l'indicateur. (p. 110)</li></ul>

## Utilisation du "Memory Stick"

Symptôme	Causes et/ou solutions
Le "Memory Stick" ne fonctionne pas.	<ul style="list-style-type: none"><li>• Le commutateur POWER n'est pas réglé sur MEMORY. → Réglez-le sur MEMORY. (p. 131)</li><li>• Le caméscope ne contient pas de "Memory Stick". → Insérez-en un (p. 130)</li></ul>
L'enregistrement est impossible.	<ul style="list-style-type: none"><li>• Le "Memory Stick" est plein. → Supprimez les images inutiles et recommencez. (p. 183)</li><li>• Le "Memory Stick" inséré n'est pas formaté. → Formatez le "Memory Stick" ou utilisez un autre "Memory Stick". (p. 121)</li><li>• Le taquet d'interdiction d'écriture est réglé sur LOCK. → Changez la position du taquet. (p. 128)</li></ul>
L'image ne peut pas être supprimée.	<ul style="list-style-type: none"><li>• L'image est protégée. → Annulez la protection. (p. 182)</li><li>• Le taquet d'interdiction d'écriture est réglé sur LOCK. → Changez la position du taquet. (p. 128)</li></ul>
Impossible de formater le "Memory Stick".	<ul style="list-style-type: none"><li>• Le taquet d'interdiction d'écriture est réglé sur LOCK. → Changez la position du taquet. (p. 128)</li></ul>
Impossible de supprimer toutes les images à la fois.	<ul style="list-style-type: none"><li>• Le taquet d'interdiction d'écriture est réglé sur LOCK. → Changez la position du taquet. (p. 128)</li></ul>
Impossible de protéger une image.	<ul style="list-style-type: none"><li>• Le taquet d'interdiction d'écriture est réglé sur LOCK. → Changez la position du taquet. (p. 128)</li><li>• L'image qui doit être protégée n'est pas affichée. → Appuyez sur MEMORY PLAY pour afficher l'image. (p. 161)</li></ul>
Impossible d'inscrire une marque d'impression sur une image fixe.	<ul style="list-style-type: none"><li>• Le taquet d'interdiction d'écriture est réglé sur LOCK. → Changez la position du taquet. (p. 128)</li><li>• L'image qui doit être marquée n'est pas affichée. → Appuyez sur MEMORY PLAY pour afficher l'image. (p. 161)</li><li>• Le "Memory Stick" est saturé. → Supprimez les images inutiles et inscrivez à nouveau une marque d'impression (p. 183, 186)</li></ul>
La fonction de sauvegarde de photos n'agit pas.	<ul style="list-style-type: none"><li>• Le taquet d'interdiction d'écriture est réglé sur LOCK. → Changez la position du taquet. (p. 128)</li></ul>

(voir page suivante)

### Divers

Symptôme	Causes et/ou solutions
Le titre n'est pas enregistré.	<ul style="list-style-type: none"><li>• La cassette utilisée n'est pas une cassette à puce. → Utilisez une cassette à puce. (p. 102)</li><li>• La mémoire de la cassette est pleine. → Supprimez les titres inutiles. (p. 105)</li><li>• La cassette est protégée. → Faites glisser le taquet de façon à recouvrir la partie rouge. (p. 17)</li><li>• La bande contient un passage vierge sur la section enregistrée. → Superposez le titre sur un passage enregistré. (p. 102)</li></ul>
Le titre de la cassette n'est pas enregistré.	<ul style="list-style-type: none"><li>• La cassette utilisée n'est pas une cassette à puce. → Utilisez une cassette à puce. (p. 108)</li><li>• La mémoire de la cassette est pleine. → Supprimez les données inutiles. (p. 109)</li><li>• La cassette est protégée. → Faites glisser le taquet de façon à recouvrir la partie rouge. (p. 17)</li></ul>
Le montage numérique programmé ne fonctionne pas.	<ul style="list-style-type: none"><li>• Le sélecteur d'entrée du magnétoscope n'est pas réglé correctement. → Vérifiez la connexion et réglez le sélecteur d'entrée du magnétoscope. (p. 77)</li><li>• Le caméscope est relié à un appareil DV d'une autre marque que Sony. → Réglez-le sur IR. (p. 78)</li><li>• Vous essayez de créer un programme sur un passage vierge de la cassette. → Créez le programme sur un passage enregistré (p. 86)</li><li>• Le caméscope et le magnétoscope ne sont pas synchronisés. → Synchronisez-les. (p. 84)</li></ul>
La télécommande fournie avec le caméscope ne fonctionne pas.	<ul style="list-style-type: none"><li>• COMMANDER est réglée sur OFF dans les réglages de menus. → Réglez cette fonction sur ON. (p. 110)</li><li>• Un obstacle bloque les rayons infrarouges. → Enlevez l'obstacle.</li><li>• Les piles ne sont pas insérées dans le porte-piles correctement. → Insérez-les en respectant la polarité + et -. (p. 229)</li><li>• Les piles sont épuisées. → Insérez-en de neuves. (p. 229)</li></ul>
L'image du téléviseur ou du magnétoscope n'apparaît pas même si le caméscope est relié aux sorties du téléviseur ou du magnétoscope.	<ul style="list-style-type: none"><li>• L'affichage est réglé sur V-OUT/LCD dans les réglages de menu. → Réglez-le sur LCD. (p. 110)</li></ul>

## Guide de dépannage

Symptôme	Causes et/ou solutions
Une mélodie ou un bip retentit pendant 5 secondes.	<ul style="list-style-type: none"><li>• De l'humidité s'est condensée. → Enlevez la cassette et laissez le caméscope au repos pendant au moins une heure pour l'acclimater. (p. 212)</li><li>• Présence d'un problème dans le caméscope. → Enlevez la cassette et réinsérez-la, puis faites fonctionner le caméscope.</li></ul>
Pendant la recharge de la batterie le témoin CHARGE ne clignote pas.	<ul style="list-style-type: none"><li>• La recharge est terminée. (p. 13)</li><li>• La batterie n'est pas installée correctement. → Installez-la correctement.</li><li>• La batterie rechargeable ne fonctionne pas correctement. → Contactez votre revendeur Sony ou un centre de réparation agréé Sony.</li></ul>
Impossible de charger la batterie.	<ul style="list-style-type: none"><li>• Le commutateur POWER n'est pas réglé sur OFF (CHG). → Réglez-le sur OFF (CHG).</li></ul>
Pendant la recharge de la batterie, le témoin CHARGE clignote.	<ul style="list-style-type: none"><li>• La batterie n'est pas installée correctement. → Installez-la correctement.</li><li>• La batterie ne fonctionne pas correctement. → Contactez votre revendeur Sony ou un service après-vente Sony.</li></ul>
Le caméscope s'éteint bien que l'autonomie de la batterie soit suffisante selon l'indicateur.	<ul style="list-style-type: none"><li>• Chargez une nouvelle fois la batterie pour que l'indication soit correcte.</li></ul>
Aucune fonction n'agit bien que le caméscope soit allumé.	<ul style="list-style-type: none"><li>• Débranchez le cordon d'alimentation de l'adaptateur secteur ou enlevez la batterie, puis rebranchez-le une minute plus tard. Allumez le caméscope. S'il ne fonctionne toujours pas, ouvrez le panneau LCD et appuyez sur le bouton RESET sous la prise S VIDEO avec un objet pointu. (Si vous appuyez sur le bouton RESET, tous les réglages par défaut, date et heure comprises, seront rétablis.) (p. 224)</li></ul>
Lorsque vous réglez le commutateur POWER sur VCR ou OFF (CHG), vous entendez un bruit venant de l'intérieur du caméscope lorsque vous bougez le caméscope.	<ul style="list-style-type: none"><li>• Il ne s'agit pas d'une anomalie.</li></ul>

# Affichage d'autodiagnostic

Le camescope a un affichage d'autodiagnostic qui indique l'état du camescope par un code de 5 caractères (une lettre et des chiffres) dans le viseur ou sur l'écran LCD. Si un code à 5 caractères apparaît, reportez-vous au tableau de codes suivant. Les 2 derniers caractères (indiqués par □□) dépendent de l'état du camescope.

## Ecran LCD ou viseur

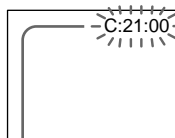

### Autodiagnostic

- C:□□:□□  
Vous pouvez résoudre vous-même le problème.
- E:□□:□□  
Contactez votre revendeur Sony ou un centre de réparation agréé Sony.

Affichage à cinq caractères	Causes et/ou solutions
C:04:□□	<ul style="list-style-type: none"> <li>• Vous utilisez une batterie rechargeable qui n'est pas de type "InfoLITHIUM".</li> <li>→ Utilisez une batterie "InfoLITHIUM".</li> </ul>
C:21:□□	<ul style="list-style-type: none"> <li>• De l'humidité s'est condensée.</li> <li>→ Enlevez la cassette et laissez le camescope au repos pendant au moins une heure pour l'acclimater. (p. 212)</li> </ul>
C:22:□□	<ul style="list-style-type: none"> <li>• Les têtes vidéo sont sales.</li> <li>→ Nettoyez les têtes avec une cassette de nettoyage Sony (non fournie). (p. 213)</li> </ul>
C:31:□□	<ul style="list-style-type: none"> <li>• Présence d'un problème différent de ceux mentionnés ci-dessus mais pouvant être résolu par vous-même.</li> <li>→ Enlevez la cassette et réinsérez-la, puis faites fonctionner le camescope.</li> <li>→ Débranchez le cordon d'alimentation de l'adaptateur secteur et enlevez la batterie rechargeable. Après avoir raccordé la source d'alimentation, faites fonctionner le camescope.</li> </ul>
C:32:□□	
E:61:□□	<ul style="list-style-type: none"> <li>• Présence d'un problème dans le camescope que vous ne pouvez pas résoudre vous-même.</li> <li>→ Contactez votre revendeur Sony ou un centre de réparation agréé Sony et indiquez-leur le code à 5 caractères. (par ex. E :61:10)</li> </ul>
E:62:□□	
E:91:□□	

Si vous ne parvenez pas à résoudre le problème après ces différents contrôles, contactez votre revendeur Sony ou un centre de réparation agréé Sony.



# Indicateurs et messages d'avertissement

Si des indicateurs et messages apparaissent dans le viseur ou sur l'écran LCD, contrôlez les points suivants:

Voir la page indiquée entre parenthèses "( )" pour les détails.

## Indicateurs d'avertissement

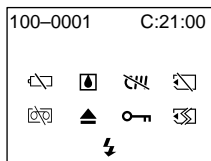

### 100-0001 Indicateur d'avertissement concernant le fichier

Clignotement lent:

- Le fichier est altéré.
- Le fichier ne peut pas être lu.
- Vous essayez d'exécuter une fonction MEMORY MIX sur une image animée.

C:21:00 Affichage d'autodiagnostic (p. 208).

### ⚡ La batterie est vide ou presque vide

Clignotement lent:

- La batterie est presque vide. Selon la situation et le modèle de batterie, l'indicateur ⚡ peut se mettre à clignoter, bien qu'il reste environ 5 à 10 minutes d'autonomie.

Clignotement rapide:

- La batterie est vide (p. 13).

### 💧 Condensation d'humidité\*

Clignotement rapide:

- Ejectez la cassette, éteignez le caméscope et laissez-le pendant une heure environ avec le logement de cassette ouvert (p. 212).

### 📼 Indicateur d'avertissement de cassette à puce\*

Clignotement lent:

- Le caméscope ne contient pas de cassette à puce (p. 188).

### 📼 Avertissement concernant le "Memory Stick"\*

Clignotement lent:

- Le caméscope ne contient pas de "Memory Stick".

Clignotement rapide:

- Le "Memory Stick" ne peut pas être lu par le caméscope (p. 127).
- L'image ne peut pas être enregistrée sur le "Memory Stick" (p. 155).

### 📼 Indicateur d'avertissement concernant le formatage du "Memory Stick"

Clignotement rapide:

- Le "Memory Stick" n'est pas formaté correctement (p. 121).
- Les données du "Memory Stick" sont altérées.\*

### 📼 Indicateur concernant la cassette

Clignotement lent:

- La cassette est presque terminée.
- Aucune cassette en place.\*
- Le taquet d'interdiction d'écriture est tiré (rouge) (p. 17).\*

Clignotement rapide:

- La cassette est terminée.\*

### ⬆️ Vous devez éjecter la cassette\*

Clignotement lent:

- Le taquet d'interdiction d'écriture est tiré (rouge) (p. 17).

Clignotement rapide:

- Condensation d'humidité (p. 212).
- La cassette est finie.
- L'autodiagnostic a été activé (p. 208).

### 🔒 L'image fixe est protégée\*

Clignotement lent:

- L'image fixe est protégée (p. 181).

### ⚡ Indicateur d'avertissement concernant le flash

Clignotement lent:

- Pendant la recharge.

Clignotement rapide:



















- L'affichage d'autodiagnostic a été activé (p. 208).\*
- Le flash intégré ou le flash externe (non fourni) ne fonctionne pas normalement.

\* Vous entendez une mélodie ou un bip.

## Indicateurs et messages d'avertissement

---

### Messages d'avertissement

- CLOCK SET Réglez la date et l'heure (p. 125).
- FOR "InfoLITHIUM"  
BATTERY ONLY Utilisez une batterie "InfoLITHIUM" (p. 15).
-  CLEANING CASSETTE\*\* Les têtes vidéo sont sales (p. 213).
-  FULL La cassette est pleine.\*
-  16BIT AUDIO MODE est réglé sur 16BIT (p. 122).\* Il n'est pas possible de copier une nouvelle bande sonore.
-  REC MODE REC MODE est réglé sur LP (p. 122).\* Il n'est pas possible de copier une nouvelle bande sonore.
-  TAPE Pas de passage enregistré sur la cassette.\* Il n'est pas possible de copier une nouvelle bande sonore.
-  "i.LINK" CABLE Un câble i.LINK est raccordé (p. 101).\* Il n'est pas possible de copier une nouvelle bande sonore.
-  FULL Le "Memory Stick" est saturé\* (p. 142).
-   Le taquet d'interdiction d'écriture du "Memory Stick" est réglé sur LOCK (p. 128).\*
-  NO FILE Aucune image enregistrée sur le "Memory Stick" (p. 162).\*
-  NO MEMORY STICK Aucun "Memory Stick" en place.\*
-  AUDIO ERROR Vous essayez d'enregistrer sur un "Memory Stick" une image dont la bande sonore ne peut pas être enregistrée par ce caméscope (p. 153).\*
-  MEMORY STICK ERROR Les données du "Memory Stick" sont altérées (p. 130).\*
-  FORMAT ERROR Le "Memory Stick" n'est pas reconnu. Vérifiez le format (p. 121).\*
-   DIRECTORY ERROR Il y a plus de deux répertoires identiques (p. 162).\*
- COPY INHIBIT La cassette contient des signaux antipiratage pour la protection des droits d'auteur (p. 189).\*
-  TAPE END La fin de la cassette est atteinte.\*
-  NO TAPE Insérez une cassette.\*

\* Vous entendez une mélodie ou un bip.

\*\* L'indicateur  et le message "CLEANING CASSETTE" apparaissent successivement sur l'écran LCD ou dans le viseur.

# Verwendung des Camcorders im Ausland

## Netzspannung und Farbsystem

Mit dem mitgelieferten Netzadapter kann der Camcorder in jedem beliebigen Land mit einer Netzspannung zwischen 100 V und 240 V (50/60 Hz) betrieben werden.

Der Camcorder arbeitet mit dem PAL-Farbsystem. Wenn Sie das Bild auf einem TV-Schirm wiedergeben wollen, benötigen Sie einen PAL-Fernseher mit Video/Audio-Eingangsbuchsen.

Im Folgenden sind die TV-Farbsysteme der einzelnen Länder zusammengestellt.

### PAL-System

Australien, Belgien, China, Dänemark, Deutschland, Finnland, Großbritannien, Hongkong, Italien, Kuwait, Malaysia, Neuseeland, Niederlande, Norwegen, Österreich, Portugal, Schweden, Schweiz, Singapur, Slowakische Republik, Spanien, Thailand, Tschechische Republik u.a.

### PAL M-System

Brasilien

### PAL N-System

Argentinien, Paraguay, Uruguay

### NTSC-System

Bahamas, Bolivien, Chile, Ekuador, Jamaika, Japan, Kanada, Kolumbien, Korea, Mexiko, Mittelamerika, Peru, Philippinen, Surinam, Taiwan, USA, Venezuela u.a.

### SECAM-System

Bulgarien, Frankreich, Guyana, Iran, Irak, Monaco, Polen, Russland, Ukraine, Ungarn u.a.

## Einfaches Ändern der Uhrzeit durch Eingabe der Zeitdifferenz

Der Menüparameter WORLD TIME ermöglicht ein bequemes Umstellen der Uhr auf eine andere Ortszeit: Sie brauchen lediglich die Zeitdifferenz einzugeben. Einzelheiten hierzu finden Sie auf Seite 117.

# Utilisation du camscope à l'étranger

## Utilisation du camscope à l'étranger

Avec l'adaptateur d'alimentation secteur fourni, vous pouvez utiliser le camscope dans n'importe quel pays sur un courant secteur de 100 à 240 volts, 50/60 Hz.

Ce camscope est de standard PAL. Pour regarder vos films sur un téléviseur, le téléviseur doit être de standard PAL et équipé de prises d'entrée audio/vidéo. Vérifiez dans la liste alphabétique suivante les différents standards existants.

### Standard PAL

Allemagne, Australie, Autriche, Belgique, Chine, Danemark, Espagne, Finlande, Grande-Bretagne, Hongkong, Italie, Koweït, Malaisie, Norvège, Nouvelle-Zélande, Pays-Bas, Portugal, République slovaque, République tchèque, Singapour, Suède, Suisse, Thaïlande, etc.

### Standard PAL M

Brésil

### Standard PAL N

Argentine, Paraguay, Uruguay

### Standard NTSC

Amérique Centrale, Bahamas, Bolivie, Canada, Chili, Colombie, Corée, Equateur, Etats-Unis, Jamaïque, Japon, Mexique, Pérou, Philippines, Surinam, Taiwan, Venezuela, etc.

### Standard SECAM



Bulgarie, France, Guyane, Hongrie, Irak, Iran, Monaco, Pologne, Russie, Ukraine, etc.

## Réglage de l'heure par le décalage horaire

Vous pouvez facilement régler l'heure en indiquant un décalage horaire. Sélectionnez WORLD TIME dans les réglages de menus. Voir page 124 pour de plus amples informations.

# Wartungs- und Sicherheitshinweise

## Feuchtigkeitsansammlung

Wenn der Camcorder direkt von einem kalten an einen warmen Ort gebracht wird, kann Feuchtigkeit im Inneren, auf dem Band oder auf dem Objektiv kondensieren. Diese Feuchtigkeit kann dazu führen, dass das Band an der Kopffrommel festklebt und beschädigt wird und der Camcorder nicht mehr einwandfrei arbeitet. Auf Feuchtigkeit im Inneren macht der Camcorder durch Pieptöne und Blinken der -Anzeige aufmerksam. Wenn eine Cassette eingelegt ist, blinkt gleichzeitig auch noch die -Anzeige. Feuchtigkeit auf dem Objektiv meldet der Camcorder nicht, das Bild ist jedoch unklar.

### Bei Feuchtigkeit im Camcorder

Wenn sich Feuchtigkeit im Inneren angesammelt hat, arbeitet keine Funktionstaste außer der Cassetten-Auswurf Taste. Werfen Sie in einem solchen Fall die Cassette aus, schalten Sie den Camcorder aus, und warten Sie bei geöffnetem Cassettenfach etwa eine Stunde lang ab. Wenn bei erneutem Einschalten des Camcorders die -Anzeige nicht mehr erscheint, können Sie den Camcorder wieder benutzen.

### Hinweis zur Feuchtigkeitsansammlung

Im Folgenden sind einige typische Situationen zusammengestellt, bei denen sich Feuchtigkeit im Inneren des Camcorders bilden kann, da der Camcorder einer plötzlichen Temperaturänderung oder heißer, feuchter Luft ausgesetzt ist:



- Der Camcorder wird vom Skigelände direkt in ein warmes, beheiztes Zimmer gebracht.
- Der Camcorder wird an einen warmen Platz gebracht, nachdem er sich zuvor in einem klimatisierten Auto oder Zimmer befand.
- Der Camcorder wird benutzt, nachdem Sie zuvor geduscht haben.
- Der Camcorder wird an einem heißen, feuchten Platz benutzt.

### So verhindern Sie ein Kondensieren von Feuchtigkeit

Wenn der Camcorder von einem kalten an einen warmen Ort gebracht wird, stecken Sie ihn in einen dicht verschlossenen Plastikbeutel. Nehmen Sie ihn erst aus dem Beutel heraus, wenn er die Raumtemperatur angenommen hat (nach etwa einer Stunde).

# Entretien et précautions

## Condensation d'humidité

Si vous apportez le camescope directement d'un endroit froid dans un endroit chaud, de l'humidité risque de se condenser à l'intérieur du camescope, sur la bande ou sur l'objectif. Si de l'humidité s'est condensée sur la bande, celle-ci peut adhérer au tambour de têtes et être endommagée, ou l'appareil risque de ne pas fonctionner correctement. Si de l'humidité s'est condensée à l'intérieur du camescope, le bip retentira et l'indicateur  clignotera. Si une cassette est insérée dans le camescope, l'indicateur  clignotera également. L'indicateur de condensation n'apparaîtra pas si de l'humidité s'est condensée sur l'objectif.

### En cas de condensation d'humidité

Aucune fonction ne peut être utilisée sauf l'éjection de la cassette. Ejectez la cassette, éteignez le camescope et laissez-le au repos pendant une heure environ en laissant le logement de la cassette ouvert. Vous pourrez à nouveau utiliser le camescope si l'indicateur  n'apparaît pas lorsque vous mettez le camescope sous tension.

### Remarque sur la condensation d'humidité

De l'humidité peut se condenser lorsque vous portez le camescope d'un endroit froid dans un endroit chaud (ou inversement) ou si vous utilisez le camescope dans un endroit chaud, par exemple lorsque:

- Vous filmez sur des pistes de ski puis rentrez dans une pièce chauffée.
- Vous utilisez votre camescope dans un endroit chaud après l'avoir sorti d'une voiture ou d'une pièce climatisée.
- Vous utilisez votre camescope après un orage ou une averse.
- Vous utilisez votre camescope dans un endroit très chaud et humide.

### Pour éviter la condensation d'humidité



Lorsque vous portez votre camescope d'un endroit froid dans un endroit chaud, mettez-le dans un sac en plastique que vous prendrez soin de bien fermer. Retirez-le du sac lorsque la température à l'intérieur du sac a atteint la température ambiante (environ une heure plus tard).

## Wartungs- und Sicherheitshinweise

### Wartung

#### Reinigung der Videoköpfe

Eine gute Aufnahme- und Wiedergabequalität erhalten Sie nur mit sauberen Videoköpfen. In folgenden Fällen sind die Videoköpfe möglicherweise verschmutzt:

- Das Wiedergabebild weist mosaikförmige Störungen auf.
- Das Wiedergabebild bewegt sich nicht.
- Das Wiedergabebild ist überhaupt nicht zu sehen.
- Die Anzeigen  und „ CLEANING CASSETTE“ erscheinen nacheinander, oder die Anzeige  blinkt auf dem LCD-Schirm bzw. im Sucher.

Reinigen Sie bei den obigen Symptomen und bei den Bildstörungen **[a]** und **[b]** die Videoköpfe 10 Sekunden lang mit der Sony Reinigungscassette DVM-12CLD (nicht mitgeliefert). Wenn das Problem nach der Reinigung nicht behoben ist, wiederholen Sie den Reinigungsvorgang.



oder/ou



#### Reinigung des LCD-Schirms

Wenn der LCD-Schirm durch Fingerabdrücke oder Staub verschmutzt ist, reinigen Sie ihn mit einem LCD-Reinigungsset (nicht mitgeliefert).

### Funktion des Mangan-Lithium-Akkus im Camcorder

Der Camcorder ist mit einem internen Mangan-Lithium-Akku ausgestattet, der dafür sorgt, dass Datum, Uhrzeit usw. unabhängig von der Einstellung des POWER-Schalters gespeichert bleiben. Wenn Sie den Camcorder regelmäßig benutzen, wird der Mangan-Lithium-Akku immer wieder nachgeladen. Bei Nichtbenutzung des Camcorders entlädt er sich jedoch allmählich und ist nach etwa 3 Monaten ganz leer. Sie können den Camcorder jedoch auch bei leerem Mangan-Lithium-Akku noch problemlos verwenden. Damit Datum, Uhrzeit usw. gespeichert bleiben, laden Sie den Mangan-Lithium-Akku auf wenn er leer ist.



## Entretien et précautions

### Entretien

#### Nettoyage des têtes vidéo

Pour être sûr d'obtenir une image nette, nettoyez les têtes vidéo.

Les têtes vidéo sont sales lorsque:

- Des motifs en mosaïque apparaissent sur l'image.
- Les images ne bougent pas.
- Les images n'apparaissent pas du tout.
- L'indicateur  et le message „ CLEANING CASSETTE“ apparaissent alternativement, ou lorsque l'indicateur  clignote sur l'écran LCD ou dans le viseur.

Si un de ces problèmes ou **[a]** ou **[b]** se présente, nettoyez les têtes vidéo pendant 10 secondes avec la cassette de nettoyage Sony DVM-12CLD (non fournie). Vérifiez l'image et si le problème persiste, répétez le nettoyage.

#### Nettoyage de l'écran LCD

Il est conseillé d'utiliser la trousse de nettoyage pour écran LCD (non fournie) pour nettoyer l'écran s'il est couvert de traces de doigts ou de poussière.

### Recharge de la pile au manganèse-lithium du camescope

Le camescope contient une pile au manganèse-lithium qui sert à maintenir l'exactitude de la date et de l'heure, etc. quelle que soit la position du commutateur POWER. Cette pile reste chargée tant que vous utilisez le camescope. Elle se décharge peu à peu si vous n'utilisez pas le camescope et elle sera complètement déchargée au bout de 3 mois environ si vous n'utilisez pas du tout le camescope. Cependant, même si la pile au manganèse-lithium n'est pas chargée, le camescope fonctionnera normalement. Pour que la date et l'heure restent exactes, rechargez la pile lorsqu'elle est déchargée.

## Wartungs- und Sicherheitshinweise

### Laden des Mangan-Lithium-Akkus

- Schließen Sie den Camcorder über den mitgelieferten Netzadapter ans Stromnetz an, und lassen Sie ihn bei ausgeschaltetem POWER-Schalter 24 Stunden lang stehen.
- Legen Sie einen vollständig geladenen Akku in den Camcorder ein, und lassen Sie den Camcorder bei ausgeschaltetem POWER-Schalter 24 Stunden lang stehen.

## Sicherheitshinweise

### Camcorderbetrieb

- Betreiben Sie den Camcorder nur mit 7,2 V (Akku) oder 8,4 V (Netzadapter).
- Verwenden Sie für Akku- oder Netzbetrieb nur die in der Anleitung empfohlenen Zubehörteile.
- Wenn ein Fremdkörper oder Flüssigkeit in das Gehäuse gelangt ist, trennen Sie den Camcorder ab, und lassen Sie ihn von einem Sony Händler überprüfen, bevor Sie ihn weiterverwenden.
- Gehen Sie vorsichtig mit dem Camcorder um, und stoßen Sie ihn nirgends an. Insbesondere das Objektiv ist sehr empfindlich.
- Stellen Sie bei Nichtverwendung des Camcorders den POWER-Schalter stets auf OFF(CHG).
- Wickeln Sie den Camcorder beim Betrieb nicht in ein Tuch o.ä. ein, da es sonst zu einem internen Hitzestau kommen kann.
- Halten Sie den Camcorder von Magnetfeldern und mechanischen Vibrationen fern.
- Berühren Sie den LCD-Schirm nicht mit Ihren Fingern und nicht mit spitzen Gegenständen.
- Wenn der Camcorder an einem kalten Ort betrieben wird, arbeitet der LCD-Schirm möglicherweise nicht einwandfrei. Es handelt sich dabei nicht um eine Beschädigung des Schirms.
- Beim Betrieb erwärmt sich die Rückseite des LCD-Schirms. Es handelt sich dabei nicht um eine Störung.

### Handhabung der Cassetten

- Stecken Sie nichts in die kleinen Öffnungen an der Rückseite der Cassette. An diesen Öffnungen erkennt der Camcorder den Bandtyp, die Bandstärke und die Einstellung des Löschschutzes.
- Öffnen Sie die Schutzabdeckung und berühren Sie das Band nicht.
- Berühren Sie die Anschlusskontakte nicht. Reinigen Sie die Kontakte mit einem weichen Tuch. Achten Sie sorgfältig darauf, die Kontakte nicht zu beschädigen.

## Entretien et précautions

### Recharge de la pile au manganèse-lithium:

- Raccordez le camescope au courant secteur à l'aide de l'adaptateur secteur fourni avec le camescope et laissez le camescope tel quel, éteint, pendant plus de 24 heures.
- Vous pouvez aussi installer une batterie complètement rechargée dans le camescope et laisser le camescope tel quel, éteint, pendant plus de 24 heures.

## Précautions

### Fonctionnement du camescope

- Faites fonctionner le camescope sur le courant continu de 7,2 V (batterie rechargeable) ou 8,4 V (adaptateur secteur).
- Pour le fonctionnement sur le courant secteur ou le courant continu, utilisez les accessoires recommandés dans ce mode d'emploi.
- Si un solide ou un liquide pénètre dans le camescope, débranchez le camescope et faites-le vérifier par votre revendeur Sony avant de le remettre sous tension.
- Évitez toute manipulation brusque du camescope et tout choc mécanique. Prenez particulièrement soin de l'objectif.
- Réglez le commutateur POWER sur OFF (CHG) lorsque vous n'utilisez pas le camescope.
- N'enveloppez pas le camescope dans une serviette et ne l'utilisez pas ainsi car il risque de trop chauffer.
- Éloignez le camescope des champs magnétiques puissants et des vibrations mécaniques.
- Ne touchez pas l'écran LCD avec les doigts ou un objet pointu.
- Si vous utilisez le camescope dans un endroit froid, une image rémanente peut apparaître sur l'écran LCD, mais c'est normal.
- Quand vous utilisez le camescope, le dos de l'écran LCD peut devenir chaud. C'est également normal.

### Manipulation des cassettes

- N'insérez jamais rien dans les petits orifices à l'arrière de la cassette, car ils servent à détecter le type de bande, son épaisseur et si le taquet est tiré ou non.
- N'ouvrez pas le couvercle de protection de la cassette et ne touchez pas la cassette.
- Évitez de toucher les bornes pour ne pas les endommager. Pour enlever la poussière, nettoyez les bornes avec un chiffon doux.

### Pflege des Camcorders

- Wenn der Camcorder längere Zeit nicht verwendet wird, trennen Sie die Stromquelle ab und nehmen Sie die Cassette heraus. Schalten Sie ihn jedoch von Zeit zu Zeit einmal ein, betreiben Sie den Kamerarteil (CAMERA) und den Recorderteil (VCR), und geben Sie etwa drei Minuten lang ein Band wieder.
- Um Staub vom Objektiv zu entfernen, verwenden Sie einen weichen Blasepinsel. Zum Beseitigen von Fingerabdrücken verwenden Sie ein weiches Tuch.
- Zur Reinigung des Camcorder-Gehäuses verwenden Sie ein weiches trockenes oder ein weiches, leicht mit mildem Haushaltsreiniger angefeuchtetes Tuch. Lösungsmittel dürfen nicht verwendet werden, da sie das Gehäuse angreifen.
- Achten Sie sorgfältig darauf, dass kein Sand in den Camcorder gelangt. Bei Einsatz am Strand oder an staubigen Plätzen treffen Sie ausreichende Schutzmaßnahmen gegen Sand und Staub. Sand und Staub können den Camcorder so sehr beschädigen, dass er nicht mehr repariert werden kann.

### Netzadapter

- Trennen Sie bei längerer Nichtverwendung den Netzadapter vom Stromnetz ab. Zum Abtrennen fassen Sie stets am Stecker und niemals am Kabel an.
- Betreiben Sie den Netzadapter niemals, wenn Sie ihn fallengelassen haben und der Netzadapter oder das Netzkabel beschädigt ist.
- Biegen Sie das Netzkabel nicht zu stark und stellen Sie keine schweren Gegenstände darauf, da es sonst beschädigt werden kann und Feuer- sowie elektrische Schlaggefahr besteht.
- Achten Sie darauf, dass die elektrischen Kontakte nicht mit Metallgegenständen in Berührung kommen, da sonst ein Kurzschluss entsteht, durch den der Netzadapter beschädigt werden kann.
- Halten Sie die Metallkontakte stets sauber.
- Bauen Sie den Netzadapter nicht auseinander.
- Stoßen Sie den Netzadapter nirgends an, und lassen Sie ihn nicht fallen.
- Während des Betriebs und insbesondere während des Ladens sollte der Netzadapter von MW-Radios und Videogeräten ferngehalten werden, da er den MW-Empfang bzw. Videobetrieb stören kann.
- Beim Betrieb erwärmt sich der Netzadapter.
- Stellen Sie den Netzadapter nicht an
  - heiße und kalte Plätze;
  - staubige und schmutzige Plätze;
  - sehr feuchte Plätze;
  - Plätze, die Vibrationen ausgesetzt sind.

### Entretien du caméscope

- Si vous prévoyez de ne pas utiliser le caméscope pendant longtemps, enlevez la cassette et mettez le caméscope de temps en temps sous tension, faites fonctionner la section caméra (CAMERA) et la section magnétoscope (VCR) et reproduisez une cassette pendant environ 3 minutes.
- Nettoyez l'objectif avec une brosse douce pour enlever la poussière. S'il y a des traces de doigts, enlevez-les avec un chiffon doux.
- Nettoyez le coffret avec un chiffon doux et sec, ou un chiffon légèrement imprégné d'une solution détergente douce. N'utilisez pas de solvant car la finition pourrait être endommagée.
- Ne laissez pas entrer de sable dans le caméscope. Si vous utilisez le caméscope sur une plage sableuse ou dans un endroit poussiéreux, protégez-le du sable ou de la poussière. Le sable et la poussière peuvent causer des dégâts irréparables.

### Adaptateur secteur

- Débranchez l'adaptateur secteur de la prise secteur si vous ne comptez pas l'utiliser pendant longtemps. Pour débrancher le cordon, tirez sur la fiche et non pas sur le cordon.
- N'utilisez pas l'adaptateur secteur si le cordon est endommagé, ou si l'adaptateur est tombé ou est endommagé.
- Ne pliez pas trop le cordon d'alimentation secteur et ne posez pas d'objet lourd dessus, car il pourrait être endommagé et causer un incendie ou une décharge électrique.
- Veillez à ce qu'aucun objet métallique ne touche les pièces métalliques de la section de connexion, car un court-circuit pourrait endommager l'adaptateur.
- Veillez à ce que les contacts métalliques soient toujours propres.
- N'ouvrez pas l'adaptateur secteur.
- Ne laissez pas tomber l'adaptateur et ne le cognez pas.
- Lorsque vous utilisez l'adaptateur secteur, en particulier pendant la recharge, éloignez-le des récepteurs AM et appareils vidéo pour ne pas perturber la réception AM et l'image vidéo.
- L'adaptateur chauffe quand il est utilisé. C'est normal.
- Ne laissez pas l'adaptateur secteur dans un endroit:
  - Extrêmement chaud ou froid
  - Poussiéreux ou sale
  - Très humide
  - Soumis à des vibrations

### Akku

- Verwenden Sie zum Laden nur den mitgelieferten Netzadapter oder ein Videogerät mit Ladefunktion.
- Achten Sie gut darauf, dass die Anschlusskontakte nicht durch Metallgegenstände kurzgeschlossen werden.
- Halten Sie den Akku von Feuer fern.
- Setzen Sie den Akku niemals Temperaturen von mehr als 60 °C aus. Lassen Sie ihn nicht in einem in der Sonne geparkten Auto zurück.
- Setzen Sie den Akku keiner Feuchtigkeit aus.
- Setzen Sie den Akku keinen Stößen aus.
- Nehmen Sie den Akku nicht auseinander, und nehmen Sie keine Änderungen an ihm vor.
- Bringen Sie den Akku richtig an.
- Der Akku kann jederzeit auch wenn er noch nicht ganz leer ist geladen werden, ohne dass die Kapazität abnimmt.

### Trockenbatterien

Beachten Sie bitte die folgenden Angaben, um ein Auslaufen der Batterien und Korrosion zu vermeiden:

- Legen Sie die Batterien richtig herum unter Beachtung der Polaritätsmarkierungen (+/–) ein.
- Versuchen Sie nicht, Trockenbatterien wieder aufzuladen.
- Legen Sie keine alten zusammen mit neuen Batterien ein.
- Legen Sie keine Batterien unterschiedlichen Typs ein.
- Auch bei Nichtgebrauch entladen sich die Batterien langsam.
- Verwenden Sie keine Batterie, die Auslaufspuren aufweist.

### Wenn Batterien ausgelaufen sind

- Wischen Sie den Batteriebehälter sorgfältig sauber, bevor Sie die Batterien auswechseln.
- Wenn Sie Batterieflüssigkeit berührt haben, waschen Sie die Flüssigkeit mit Wasser ab.
- Wenn Batterieflüssigkeit in Ihre Augen gelangt ist, spülen Sie Ihre Augen sofort mit reichlich Wasser aus und wenden Sie sich dann an einen Arzt.

Bei Problemen trennen Sie den Netzadapter ab und wenden Sie sich bitte an den nächsten Sony Händler.

### Batterie rechargeable

- Utilisez uniquement le chargeur, ou l'appareil vidéo doté d'une fonction de charge, spécifié.
- Pour éviter tout court-circuit, ne laissez pas d'objets métalliques au contact des bornes de batterie.
- N'exposez pas la batterie aux flammes.
- N'exposez jamais la batterie à des températures supérieures à 60°C, comme en plein soleil ou dans une voiture garée au soleil.
- Ne mouillez pas la batterie.
- N'exposez pas la batterie à un choc mécanique.
- Ne démontez et ne modifiez pas la batterie.
- Fixez correctement la batterie sur l'appareil vidéo.
- La capacité d'origine de la batterie n'est pas affectée par le chargement quand la batterie n'est pas complètement déchargée.

### Remarques sur les piles sèches

Afin d'éviter tout dommage dû à la fuite des piles ou à la corrosion, tenez compte des points suivants.

- Insérez les piles avec les pôles + et – dirigés dans le bon sens.
- Ne rechargez pas des piles sèches.
- N'utilisez pas en même temps des piles usées et des piles neuves.
- N'utilisez pas différents types de piles.
- Les piles se déchargent lentement quand elles ne sont pas utilisées.
- N'utilisez pas des piles qui fuient.

### En cas de fuite des piles

- Essayez soigneusement le liquide dans l'étui avant de remplacer les piles.
- Si vous touchez le liquide, lavez-vous bien.
- Si du liquide entre dans vos yeux, lavez-vous les yeux avec beaucoup d'eau puis consultez un médecin.

En cas de difficulté, débranchez le camescope et contactez votre revendeur Sony.



# Technische Daten

## Camcorderteil

### System

#### Videoaufnahmesystem

2 rotierende Köpfe,  
Schrägspuraufzeichnung

#### Audioaufnahmesystem

Rotierende Köpfe, PCM-System  
Quantisierung: 12 Bit (Fs 32 kHz,  
Stereo 1, Stereo 2), 16 Bit (Fs  
48 kHz, Stereo)

#### Videosignal

PAL-Farbsystem, CCIR-Norm

#### Verwendbare Cassette

Mini-DV-Cassette mit dem  
Zeichen <sup>Mini</sup> DV

#### Bandgeschwindigkeiten

SP: ca. 18,81 mm/s

LP: ca. 12,56 mm/s

#### Aufnahme-/Wiedergabezeit

(mit Cassette DVM60)

SP: 1 Stunde

LP: 1,5 Stunden

#### Vor-/Rückspulzeit (mit Cassette

DVM60)

ca. 2 Min. 30 Sekunden

#### Sucher

Elektronisch (Farbe)

#### Bildwandler

1/4-Zoll-CCD (Charge Coupled  
Device)

ca. 1.070.000 Pixel

(Effektiv (Standbild):

ca. 1.000.000 Pixel)

(Effektiv (bewegte Bilder):

ca. 690.000 Pixel)

#### Objektiv

Carl Zeiss Vario-Sonnar T\*

Kombiniertes

Motorzoomobjektiv,

Filterdurchmesser 37 mm,

10× (optisch), 40× (digital)

#### Brennweite

4,2 - 42 mm

Ungerechnet auf die

Verhältnisse 35 mm-

Kleinbildkamera:

48 - 480 mm (Camera-Modus)

40 - 400 mm (Memory-Modus)

### Farbtemperatur

Automatisch, gehalten (HOLD),  
Festwert (3200 K) für  
Innenaufnahmen (☼), Festwert  
(5800 K) für Außenaufnahmen  
(☼)

### Min. Beleuchtungsstärke

7 Lux (F 1.8)

0 Lux (im NightShot-Modus)\*

\* Dank Infrarotleuchte kann  
auch bei Dunkelheit  
aufgenommen werden.

### Eingangs-/Ausgangsbuchsen

#### S-Videoeingang und

#### -Videoausgang

4pol, Mini-DIN

Luminanzsignal: 1 V<sub>ss</sub>, 75 Ohm,  
unsymmetrisch

Chrominanzsignal: 0,3 V<sub>ss</sub>,

75 Ohm, unsymmetrisch

#### Audio-/Videoausgang und

#### Audio-/Videoeingang

AV MINI JACK, 1 V<sub>ss</sub>, 75 Ohm,

unsymmetrisch, Video positiv,

327 mV, (Lastimpedanz über

47 kOhm)

Ausgangsimpedanz unter

2,2 kOhm, Stereo-Minibuchse

(ø 3,5 mm)

Eingangsimpedanz über

47 kOhm

#### DV-Eingang/Ausgang

4-Pol-Buchse

#### Kopfhörerbuchse

Stereo-Minibuchse (ø 3,5 mm)

#### LANC -Steuerbuchse

Stereo-Mikrobuchse (ø 2,5 mm)

#### USB-Buchse

Mini-B

#### MIC-Buchse

Stereo-Minibuchse (ø 3,5 mm),

0,388 mV, niedrige Impedanz,

Ausgabe eine Speise-

Gleichspannung von 2,5 bis 3,0 V

### LCD-Schirm

#### Bild

2,5er Typ

49,9 × 37,3 mm

#### Gesamtanzahl der Pixel

200.640 (880 × 228)

### Allgemeines

#### Stromversorgung

7,2 V (Akku)

8,4 V (Netzadapter)

#### Durchschnittliche

#### Leistungsaufnahme

#### (Akkubetrieb)

Beim Aufnehmen mit dem

LCD-Schirm

4,1 W

Sucher

3,5 W

#### Betriebstemperaturbereich

0 °C bis 40 °C

#### Lagertemperaturbereich

-20 °C bis +60 °C

#### Abmessungen

ca. 60 × 122 × 122 mm (B/H/T)

#### Gewicht

590 g

nur Gerät

690 g

einschl. Akku NP-FM50, Cassette

DVM60, Objektivkappe und

Schulterriemen

#### Mitgeliefertes Zubehör

Siehe Seite 5.

## Technische Daten

---

### Netzadapter

**Stromversorgung**

100 - 240 V Wechselspannung,  
50/60 Hz

**Leistungsaufnahme**

23 W

**Ausgangsspannung/-strom**

DC OUT: 8,4 V, 1,5 A bei Betrieb

**Betriebstemperaturbereich**

0 °C bis 40 °C

**Lagertemperaturbereich**

-20 °C bis +60 °C

**Abmessungen**

ca. 125 × 39 × 62 mm (B/T/H)

**Gewicht**

ca. 280 g

ausschließlich Netzkabel

**Kabellänge**

Netzkabel: ca. 2 m

Gleichspannungskabel: ca. 1,6 m

### Memory Stick

**Speichertyp**

Flash Memory

4MB: MSA-4A

**Versorgungsspannung**

2,7 - 3,6 V

**Stromaufnahme**

ca. 45mA bei Betrieb

ca. 130uA bei Bereitschaft

**Abmessungen**

ca. 50 × 2,8 × 21,5 mm (B/H/T)

**Gewicht**

ca. 4 g

Änderungen, die dem  
technischen Fortschritt dienen,  
bleiben vorbehalten.

### Akku

**Spannung**

7,2 V Gleichspannung

**Kapazität**

8,5 Wh (1.180 mA)

**Abmessungen**

ca. 38,2 × 20,5 × 55,6 mm

(B/H/T)

**Gewicht**

ca. 76 g

**Typ**

Lithiumionen

## Spécifications

## Camescope

## Système

## Système d'enregistrement vidéo

2 têtes rotatives, balayage hélicoïdal

## Système d'enregistrement audio

Têtes rotatives, Système PCM

Quantification:

12 bits (Fs 32 kHz, stéréo 1, stéréo 2), 16 bits (Fs 48 kHz, stéréo)

## Signal vidéo

PAL couleur, normes CCIR

## Cassette utilisable

Minicassette DV portant la marque 

## Vitesse de la cassette

SP: Env. 18,81 mm/s

LP: Env. 12,56 mm/s

## Temps d'enregistrement/lecture (cassette DVM60)

SP: 1 heure

LP: 1,5 heure

## Temps d'avance rapide/rembobinage (cassette DVM60)

Env. 2 min 30 s

## Viseur

Electronique (couleur)

## Dispositif d'image

CCD 1/4 pouce (dispositif à transfert de charge)

Environ 1 070 000 pixels

(Efficacité (fixe) : 1 000 000 pixels)

(Efficacité (animée) : 690 000 pixels)

## Objectif

Vario-Sonnar T\* Carl Zeiss

Objectif pour zoom électrique combiné

Diamètre du filtre 37 mm

10× (optique), 40× (numérique)

## Longueur focale

4,2 - 42 mm

converti en appareil photo 24×36

Mode Camera: 48 - 480 mm

Mode Mémoire: 40 - 400 mm

## Température de couleur

Automatique, HOLD

(verrouillage), ☼ Intérieur

(3200 K), \* Extérieur (5800 K)

## Illumination minimale

7 lux (F 1,8)

0 lux (en mode NightShot)\*

\* Les sujets invisibles dans l'obscurité peuvent être filmés avec la lumière infrarouge.

## Connecteurs d'entrée et de sortie

## Entrée/Sortie S-vidéo

Minijack 4 broches

Signal de luminance: 1 Vc-c, 75

ohms, asymétrique

Signal de chrominance: 0,3

Vc-c, 75 ohms, asymétrique

## Entrée/Sortie audio/vidéo

Minijack AV, 1 Vc-c, 75 ohms,

asymétrique, sync négative

327 mV, (à une impédance de

sortie de plus de 47 kilohms)

Impédance de sortie de moins

de 2,2 kilohms/Minijack stéréo (ø 3,5 mm)

Impédance de sortie supérieure à 47 kilohms

## Entrée/Sortie DV

Connecteur 4 broches

## Prise de casque

Minijack stéréo (ø 3,5 mm)

Prise  LANC

Super minijack stéréo

(ø 2,5 mm)

## Prise USB

Mini-B

## Prise MIC

Minijack 0,388mV,

basse impédance de 2,5 à 3,0 V

CC, Impédance de sortie 6,8

kilohms (ø 3,5 mm)

Type stéréo

## Ecran LCD

## Image

Type 49,9 × 37,3 mm (2,5 pouces)

## Nombre total de points

200 640 (880 × 228)

## Généralités

## Alimentation

7,2 V (batterie rechargeable)

8,4 V (adaptateur secteur)

## Consommation électrique moyenne (avec batterie)

Pendant l'enregistrement avec

Ecran LCD

4,1 W

Viseur

3,5 W

## Température de

## fonctionnement

0°C à 40°C

## Température d'entreposage

-20°C à +60°C

## Dimensions (env.)

60 × 122 × 122 mm (l/h/p)

## Poids (env.)

590g

camescope seulement

690 g avec la batterie

rechargeable NP-FM50, une

cassette DVM60, le capuchon

d'objectif et la bandoulière

## Accessoires fournis

Voir page 5.

## Spécifications

---

### Adaptateur secteur

**Alimentation**

Secteur 100 - 240 V, 50/60 Hz

**Consommation**

23 W

**Tension de sortie**

DC OUT: 8,4 V, 1,5 A en mode de fonctionnement

**Température de fonctionnement**

0°C à 40°C

**Température d'entreposage**

-20°C à +60°C

**Dimensions (env.)**

125 × 39 × 62 mm (l/h/p)

parties saillantes et commandes non comprises

**Poids (env.)**

280 g

sans le cordon d'alimentation

**Longueur des cordons (approx.)**

Cordon d'alimentation:

2 m

Cordon de liaison:

1,6 m

### "Memory Stick"

**Mémoire**

Mémoire Flash

4 Mo : MSA-4A

**Tension de fonctionnement**

2,7 - 3,6 V

**Consommation**

Approx. 45 mA en mode de fonctionnement

Approx. 130µA en mode de veille

**Dimensions (approx.)**

50 × 2,8 × 21,5 mm (l/h/p)

**Poids (approx.)**

4 g

La conception et les spécifications sont sujettes à modifications sans préavis.

### Batterie rechargeable

**Tension de sortie**

CC 7,2 V

**Capacité**

8,5 Wh (1,180 mA)

**Dimensions (approx.)**

38,2 × 20,5 × 55,6 mm (l/h/p)

**Poids (approx.)**

76 g

**Type**

Lithium-ion

# Bezeichnung der Teile

## Camescope

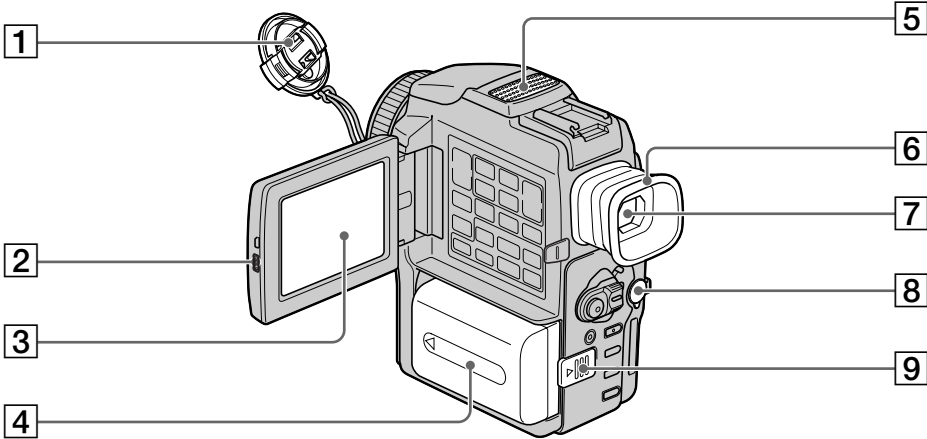

- 1** Objektivkappe (Seite 18)
- 2** OPEN-Taste (Seite 18)
- 3** LCD-Schirm (Seite 20)
- 4** Akku/Kontaktdeckung (Seite 12)
- 5** Mikrofon
- 6** Okular
- 7** Sucher (Seite 22)
- 8** AUDIO/VIDEO-Buchse (Seite 36, 45, 73, 149)
- 9** BATTERY RELEASE-Hebel (Seite 12)

# Nomenclature

## Camescope

- 1** Capuchon d'objectif (p. 18)
- 2** Touche d'ouverture de l'écran LCD (OPEN) (p. 18)
- 3** Ecran LCD (p. 20)
- 4** Batterie rechargeable/Cache-bornes (p. 12)
- 5** Microphone
- 6** Œilleton
- 7** Viseur (p. 22)
- 8** Prise audio/vidéo (AUDIO/VIDEO) (p. 36, 45, 73, 149)
- 9** Levier de libération de la batterie rechargeable (BATTERY RELEASE) (p. 12)



Diese Markierung gibt an, dass es sich bei diesem Produkt um ein spezielles Zubehör für Sony Videogeräte handelt. Wir raten, beim Kauf darauf zu achten, dass die Teile mit „GENUINE VIDEO ACCESSORIES“ markiert sind.



Cette marque indique que ce produit est un accessoire d'origine conçu pour les appareils vidéo Sony. Lorsque vous achetez des produits vidéo Sony, Sony vous conseille d'acheter des accessoires portant la marque "GENUINE VIDEO ACCESSORIES".

## Bezeichnung der Teile

## Nomenclature

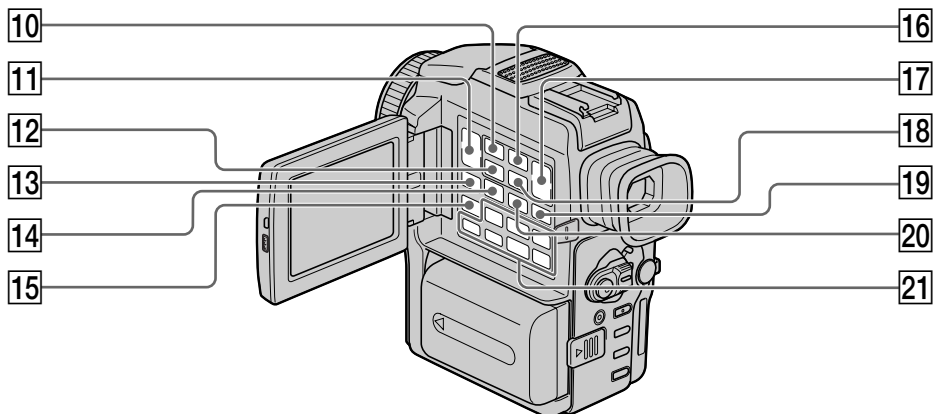

- 10 **MEMORY PLAY-Taste** (Seite 161)
- 11 **VOLUME-Tasten** (Seite 30)
- 12 **MEMORY INDEX-Taste** (Seite 163)
- 13 **DISPLAY-Taste** (Seite 32)
- 14 **MPEG ►►/PB ZOOM-Taste**  
(Seite 64, 165, 177)
- 15 **END SEARCH-Taste** (Seite 29)
- 16 **MEMORY DELETE-Taste** (Seite 183)
- 17 **MEMORY +/- Tasten** (Seite 161)
- 18 **MEMORY MIX-Taste** (Seite 157)
- 19 **DIGITAL EFFECT-Taste** (Seite 53, 62)
- 20 **TITLE-Taste** (Seite 102)
- 21 **Bandlauf-tasten** (Seite 34)
  - STOP (Stoppen)
  - ◀◀ REW (Rückspulen)
  - ▶▶ PLAY (Wiedergabe)
  - ▶▶ FF (Vorspulen)
  - || PAUSE (Pause)
  - REC (Aufnahme)

- 10 **Touche de lecture d'images mémorisées (MEMORY PLAY)** (p. 161)
- 11 **Touches de réglage du volume (VOLUME)**  
(p. 30)
- 12 **Touche d'affichage d'écran d'index (MEMORY INDEX)** (p. 163)
- 13 **Touche d'affichage des indicateurs (DISPLAY)** (p. 32)
- 14 **Touche de lecture de film/agrandissement d'images (MPEG ►►/PB ZOOM)** (p. 64, 165, 177)
- 15 **Touche de recherche de fin d'enregistrement (END SEARCH)** (p. 29)
- 16 **Touche de suppression d'images mémorisées (MEMORY DELETE)** (p. 183)
- 17 **Touches d'affichage d'images mémorisées (MEMORY +/-)** (p. 161)
- 18 **Touche de mixage d'images (MEMORY MIX)** (p. 157)
- 19 **Touche d'effet numérique (DIGITAL EFFECT)**  
(p. 53, 62)
- 20 **Touche d'affichage de titre/titrage (TITLE)**  
(p. 102)
- 21 **Touches de commande vidéo** (p. 34)
  - STOP (arrêt)
  - ◀◀ REW (rembobinage)
  - ▶▶ PLAY (lecture)
  - ▶▶ FF (avance rapide)
  - || PAUSE (pause)
  - REC (enregistrement)

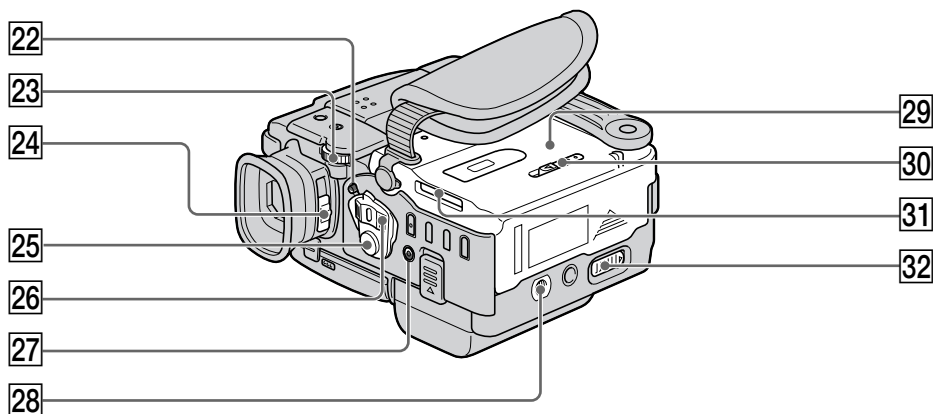

**22** LOCK-Schalter (Seite 18)

**23** SEL/PUSH EXEC-Rad (Seite 110)

**24** Okular-Dioptrie-Einstellhebel (Seite 22)

**25** START/STOP-Taste (Seite 18)

**26** POWER-Schalter (Seite 18)

**27** ⚡-Taste (Blitztaste) (Seite 42, 143)

**28** Stativhalterung

Achten Sie darauf, dass die Stativschraube nicht länger als 6,5 mm ist, da sonst das Stativ nicht richtig befestigt werden kann und die Schraube Teile des Camcorders beschädigen kann.

**29** Cassettenfach (Seite 17)

**30** MEMORY RELEASE-Knopf (Seite 130)

**31** Memory Stick-Fach (Seite 130)

**32** OPEN/▲ EJECT-Knopf (Seite 17)

**22** Commutateur de verrouillage (LOCK) (p. 18)

**23** Molette de réglage (SEL/PUSH EXEC) (p. 110)

**24** Levier de réglage dioptrique (p. 22)

**25** Touche de tournage/arrêt (START/STOP) (p. 18)

**26** Commutateur d'alimentation (POWER) (p. 18)

**27** Touche de flash (⚡) (p. 42, 143)

**28** Filetage de pied photographique  
Assurez-vous que la longueur de la vis du pied est inférieure à 6,5 mm pour fixer correctement le pied et éviter que la vis n'endommage le camescope.

**29** Logement de la cassette (p. 17)

**30** Bouton d'éjection du "Memory Stick" (MEMORY RELEASE) (p. 130)

**31** Fente de "Memory Stick" (p. 130)

**32** Levier d'ouverture de la cassette (OPEN/▲ EJECT) (p. 17)

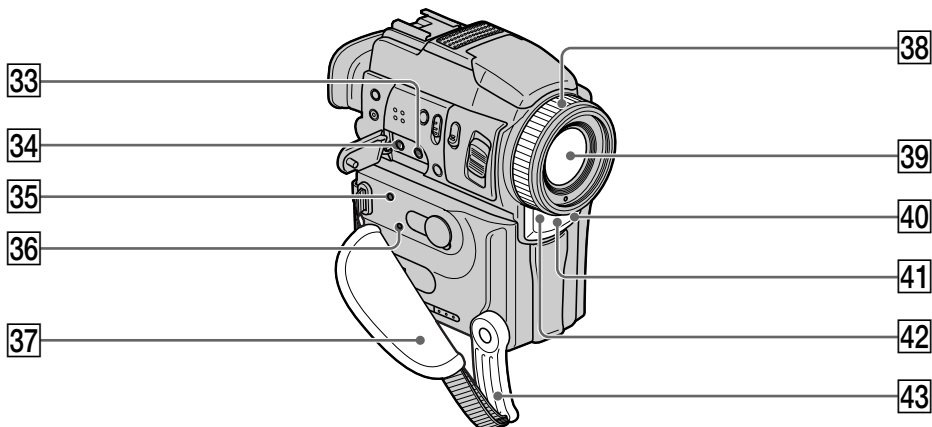

- |  |  |
|--|--|
| <p><b>33 MIC (PLUG IN POWER)-Buchse</b><br/>Zum Anschluss eines externen Mikrofons (nicht mitgeliefert). Auch ein extern gespeistes „Plug-in-Power“-Mikrofon kann angeschlossen werden.</p> <p><b>34 ⌀-Buchse</b><br/>Zum Anschluss eines Kopfhörers. Der Lautsprecher wird dabei automatisch abgeschaltet.</p> <p><b>35 Zugriffslampe</b> (Seite 130)</p> <p><b>36 RESET-Taste</b> (Seite 198)</p> <p><b>37 Griffband</b></p> <p><b>38 Fokussierring</b> (Seite 59)</p> <p><b>39 Objektiv</b></p> <p><b>40 Kameraaufnahmelampe</b> (p. 18)</p> <p><b>41 Infrarotstrahler</b> (Seite 26, 38, 81)</p> <p><b>42 Fernbedienungssensor</b></p> <p><b>43 Haltegriff</b></p> | <p><b>33 Prise de microphone (MIC PLUG IN POWER)</b><br/>Pour raccorder un microphone externe (non fourni). Cette prise accepte aussi les microphones alimentables à l'enfichage.</p> <p><b>34 Prise de casque (⌀)</b><br/>Lorsque vous branchez un casque sur cette prise, le haut-parleur du caméscope ne fournit aucun son.</p> <p><b>35 Témoin d'accès</b> (p. 130)</p> <p><b>36 Bouton de réinitialisation (RESET)</b><br/>(p. 207)</p> <p><b>37 Sangle</b></p> <p><b>38 Bague de mise au point</b> (p. 59)</p> <p><b>39 Objectif</b></p> <p><b>40 Témoin de tournage</b> (p. 18)</p> <p><b>41 Emetteur de rayons infrarouges</b><br/>(p. 26, 38, 81)</p> <p><b>42 Capteur de télécommande</b></p> <p><b>43 Poignée</b></p> |
|--|--|



## Bezeichnung der Teile

### Das Griffband

## Nomenclature

### A propos de la poignée

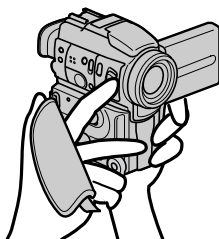

Fassen Sie wie gezeigt am Griff an.

Tenez la poignée fermement, comme indiqué sur l'illustration.

### Festziehen des Griffbandes

### Fixation de la sangle

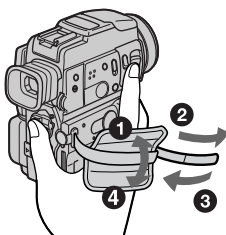

Ziehen Sie das Griffband gut fest.

Serrez bien la sangle sur la main.

#### Hinweis zum Carl Zeiss-Objektiv

Dieser Camcorder ist mit einem hochqualitativen Carl Zeiss-Objektiv ausgestattet. Das Objektiv ist eine gemeinsame Entwicklung von Carl Zeiss, Deutschland und der Sony Corporation. Bei diesem Objektiv kommt weltweit zum ersten Mal das MTF<sup>#</sup>-Messsystem für Videokameras zum Einsatz. Die Qualität des Objektivs entspricht der bewerteten Qualität der Carl Zeiss-Objektive.

Dank einer T\*-Beschichtung werden unerwünschte Reflexionen und Farbverfälschungen verhindert.

<sup>#</sup> MTF ist eine Abkürzung für „Modulation Transfer Function“.

Der Wert gibt die Lichtmenge an, die vom Motiv durch das Objektiv gelangt.

#### Remarque sur l'objectif Carl Zeiss

Ce caméscope est muni d'un objectif Carl Zeiss pouvant reproduire des images finement détaillées.

L'objectif de ce caméscope a été conçu conjointement par Carl Zeiss en Allemagne et Sony Corporation. Il adopte le système de mesure MTF<sup>#</sup> pour caméra vidéo et offre la qualité d'image des objectifs Carl Zeiss. L'objectif de votre caméscope a reçu un traitement multicouche T\*, destiné à éliminer les réflexions indésirables et à restituer plus fidèlement les couleurs.

<sup>#</sup> MTF est une abréviation de Modulation Transfer Function.

La valeur indique la quantité de lumière transmise par un sujet et pénétrant dans l'objectif.

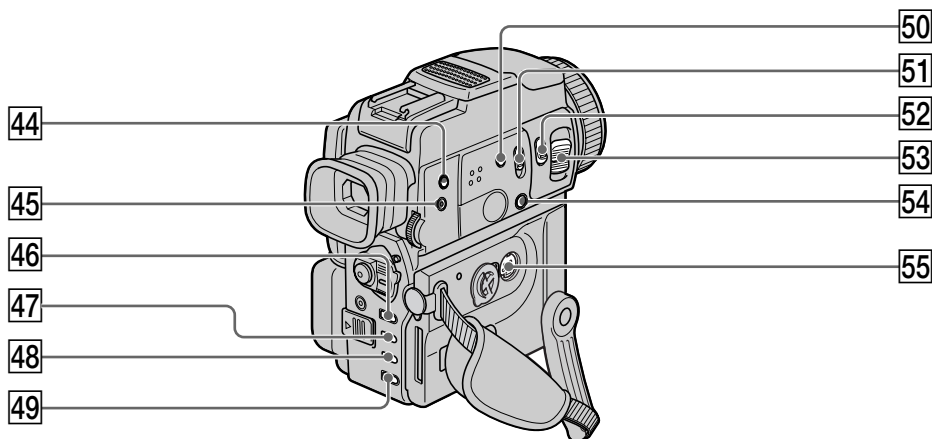

- 44 ☺-Taste (Selbstausslösertaste)  
(Seite 28, 44, 145)
- 45 SUPER LASER LINK-Taste (Seite 38)
- 46 MENU-Taste (Seite 110)
- 47 EXPOSURE-Taste (Seite 58)
- 48 FADER-Taste (Seite 50)
- 49 BACK LIGHT-Taste (Seite 25)
- 50 SUPER NIGHTSHOT-Taste (Seite 26)
- 51 NIGHTSHOT-Schalter (Seite 26)
- 52 PHOTO-Taste (Seite 40, 138)
- 53 Motorzoomknopf (Seite 23)
- 54 FOCUS-Schalter (Seite 59)
- 55 S VIDEO-Buchse (Seite 36, 45, 73, 149)

- 44 Touche de retardateur (☺) (p. 28, 44, 145)
- 45 Touche de liaison infrarouge (SUPER LASER LINK) (p. 38)
- 46 Touche de menu (MENU) (p. 110)
- 47 Touche d'exposition (EXPOSURE) (p. 58)
- 48 Touche de transition en fondu (FADER) (p. 50)
- 49 Touche de compensation de contre-jour (BACK LIGHT) (p. 25)
- 50 Touche d'éclairage infrarouge (SUPER NIGHTSHOT) (p. 26)
- 51 Commutateur d'éclairage infrarouge (NIGHTSHOT) (p. 26)
- 52 Touche d'enregistrement de photos (PHOTO) (p. 40, 138)
- 53 Levier de zoom électrique (p. 23)
- 54 Commutateur de mise au point (FOCUS) (p. 59)
- 55 Prise S-vidéo (S VIDEO) (p. 36, 45, 73, 149)

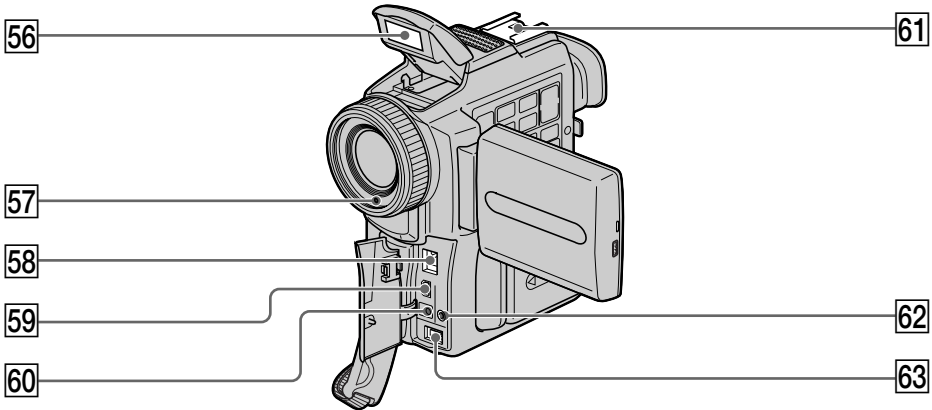

**56** Blitz (Seite 42, 143)

**57** Fotozellenfenster für Blitzsteuerung  
Dieses Fenster darf beim Aufnehmen nicht blockiert werden.

**58** DV IN/OUT-Buchse (Seite 75, 89, 149)

**59** USB-Buchse (Seite 169)

**60** CHARGE-Lampe (Seite 13)

**61** Intelligenter Zubehörschuh (Seite 98)

**62** LANC-Buchse

**63** DC IN-Buchse (Seite 13)

**56** Flash (p. 42, 143)

**57** Cellule photosensible du flash  
Ne bloquez pas cette fenêtre pendant la prise de vues.

**58** Prise d'entrée/sortie DV (DV IN/OUT) (p. 75, 89, 149)

**59** Prise d'ordinateur (USB) (p. 169)

**60** Témoin de charge (CHARGE) (p. 13)

**61** Griffes porte-accessoire intelligente (p. 98)

**62** Prise de commande à distance (LANC)

**63** Prise d'entrée de courant continu (DC IN) (p. 13)



### Hinweise zum intelligenten Zubehörschuh

- Der intelligente Zubehörschuh versorgt Zubehörteile (wie beispielsweise eine getrennt erhältliche Videoleuchte oder ein getrennt erhältliches Mikrophon) mit Strom.
- Die Stromversorgung des intelligenten Zubehörschuhs wird über den POWER-Schalter ein- und ausgeschaltet. Lesen Sie bitte auch die Anleitung des Zubehörteils durch.
- Schieben Sie das Zubehörteil unter leichtem Druck bis zum Anschlag auf den Zubehörschuh, und ziehen Sie dann die Schraube fest, damit das Zubehörteil gesichert ist.
- Zum Abnehmen des Zubehörteils lösen Sie die Schraube. Das Zubehörteil können Sie dann unter leichtem Druck abziehen.



### Remarques sur la griffe porte-accessoire intelligente

- Cette griffe alimente les accessoires optionnels, comme une torche vidéo ou un microphone.
- Cette griffe est reliée au commutateur POWER pour que la mise sous/hous tension de l'accessoire se synchronise sur la prise de vues. Reportez-vous au mode d'emploi de l'accessoire pour les détails.
- Cette griffe intègre un dispositif de sécurité pour immobiliser l'accessoire. Pour rattacher l'accessoire, appuyez dessus et poussez-le à fond. Serrez ensuite la vis.
- Pour enlever l'accessoire, desserrez la vis et sortez l'accessoire de la griffe en appuyant dessus.

## Bezeichnung der Teile

### Fernbedienung

Tasten der Fernbedienung mit der gleichen Markierung wie am Camcorder besitzen auch die gleiche Funktion.

## Nomenclature

### Télécommande

Les touches qui ont le même nom sur la télécommande et le caméscope ont les mêmes fonctions.

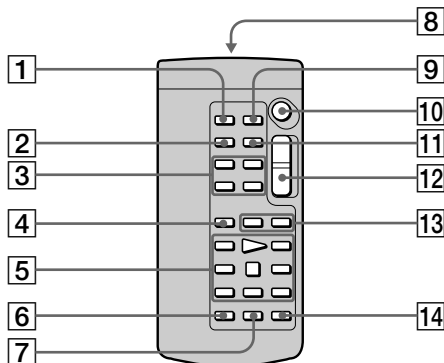

- 1 PHOTO-Taste (Seite 40, 138)
- 2 DISPLAY-Taste (Seite 32)
- 3 Speichertasten (Seite 161)
- 4 SEARCH MODE-Taste (Seite 67)
- 5 Bandlauf Tasten (Seite 34)
- 6 REC-Taste (Seite 18)
- 7 MARK-Taste (Seite 86)
- 8 Infrarotstrahlerfenster  
Richten Sie dieses Fenster gegen den Fernsteuersensor am Camcorder.
- 9 ZERO SET MEMORY-Taste (Seite 66)
- 10 START/STOP-Taste (Seite 18)
- 11 DATA CODE-Taste (Seite 32)
- 12 Motorzoomtaste (Seite 23)
- 13 I◀◀ / ▶▶I -Tasten (Seite 67)
- 14 AUDIO DUB-Taste (Seite 100)

- 1 Touche d'enregistrement de photos (PHOTO) (p. 40, 138)
- 2 Touche d'affichage des indicateurs (DISPLAY) (p. 32)
- 3 Touches de commande de la mémoire (p. 161)
- 4 Touche de mode de recherche (SEARCH MODE) (p. 67)
- 5 Touches de commande vidéo (p. 34)
- 6 Touche d'enregistrement (REC) (p. 18)
- 7 Touche d'inscription de marques d'impression (MARK) (p. 86)
- 8 Emetteur  
Dirigez-le vers le capteur du caméscope pour faire fonctionner le caméscope après l'avoir mis sous tension.
- 9 Touche de mémorisation du point zéro (ZERO SET MEMORY) (p. 66)
- 10 Touche de tournage/arrêt (START/STOP) (p. 18)
- 11 Touche de code de données (DATA CODE) (p. 32)
- 12 Touche de zoom électrique (p. 23)
- 13 Touches de recherche rapide (I◀◀ / ▶▶I) (p. 67)
- 14 Touche de doublage audio (AUDIO DUB) (p. 100)

## Bezeichnung der Teile

### Vorbereiten der Fernbedienung

Legen Sie zwei Mignonzellen (R6, Größe AA) mit richtiger +/- Polarität (entsprechend der Markierung im Batteriefach) ein.

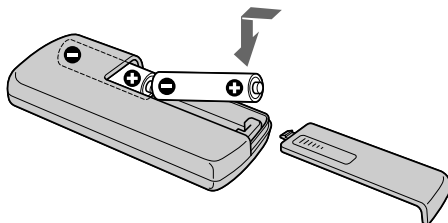

## Nomenclature

### Préparation de la télécommande

Insérez deux piles R6 (format AA) en faisant correspondre les indications + et - des piles avec celles du logement des piles.

### Hinweise zur Fernbedienung

- Achten Sie darauf, dass der Fernbedienungssensor keinem direkten Sonnenlicht und keinen anderen hellen Lichtquellen ausgesetzt ist, da sonst keine einwandfreie Steuerung möglich ist.
- Der Camcorder arbeitet mit dem Steuerformat VTR2. Die verschiedenen Steuerformate (1, 2 und 3) ermöglichen eine gezielte Steuerung des gewünschten Sony Camcorders bzw. Videorecorders. Wenn sich in der Nähe des Camcorders ein Sony Videorecorder oder ein anderer Camcorder mit dem Steuerformat VTR2 befindet, empfiehlt es sich, das Steuerformat zu ändern oder den Sensor des Geräts mit schwarzem Papier zu überkleben.

### Remarque sur la télécommande

- N'exposez pas le capteur de la télécommande à des sources lumineuses puissantes comme la lumière directe du soleil ou un éclairage puissant, sinon la télécommande ne fonctionnera pas.
- Le caméscope utilise le mode de télécommande VTR 2. Les modes de télécommande 1, 2 et 3 permettent de distinguer le caméscope d'autres magnétoscopes/caméscopes Sony et d'éviter les interférences de télécommande. Si vous utilisez un autre magnéscope/caméscope Sony avec le mode de télécommande VTR 2, il sera préférable de changer le mode de télécommande ou de masquer le capteur infrarouge du magnéscope avec du papier noir.

## Funktionsanzeigen      Indicateurs de fonctionnement

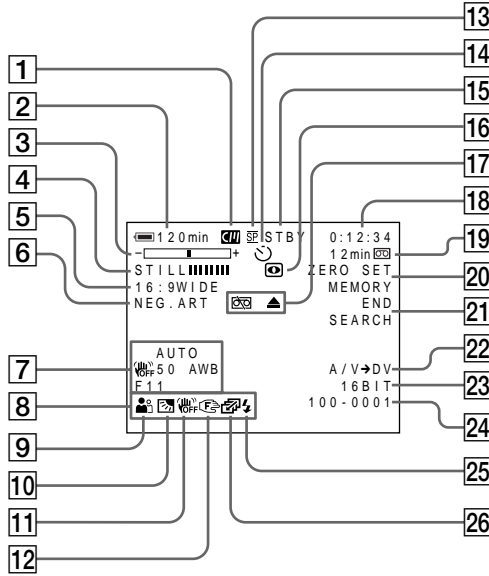

- 1 **Cassetten-Speicherchipsymbol** (Seite 24, 188)
- 2 **Akkurestzeitanzeige** (Seite 24)
- 3 **Zoomanzeige** (Seite 23)/**Belichtungsanzeige** (Seite 58)/**Dateinamen** (Seite 127)
- 4 **Digital Effect-Anzeige** (Seite 53)/**MEMORY MIX-Anzeige** (Seite 156)/**FADER-Anzeige** (Seite 49)
- 5 **16:9WIDE-Anzeige** (Seite 48)
- 6 **Picture Effect-Anzeige** (Seite 51)
- 7 **Data Code-Anzeige** (Seite 32)
- 8 **Lautstärkeanzeige** (Seite 30)/**Datumsanzeige** (Seite 24)
- 9 **PROGRAM AE-Anzeige** (Seite 55)
- 10 **Gegenlichtanzeige** (Seite 25)
- 11 **Anzeige „Bildstabilisierer Aus“** (Seite 111)
- 12 **Anzeige „Manuelles Fokussieren“/ „Unendlich“** (Seite 59)

- 1 **Indicateur de cassette à puce** (p. 24, 188)
- 2 **Indicateur d'autonomie de la batterie** (p. 24)
- 3 **Indicateur de zoom** (p. 23)/**Indicateur d'exposition** (p. 58)/**Indicateur de nom de fichier de données** (p. 127)
- 4 **Indicateur d'effet numérique** (p. 53)/**Indicateur de mixage d'images mémorisées** (p. 156)/**Indicateur de fondu** (p. 49)
- 5 **Indicateur de format Grand écran** (p. 48)
- 6 **Indicateur d'effet d'image** (p. 51)
- 7 **Indicateur de code de données** (p. 32)
- 8 **Indicateur de volume** (p. 30)/**Indicateur de date** (p. 24)
- 9 **Indicateur de programme d'exposition automatique** (p. 55)
- 10 **Indicateur de rétroéclairage** (p. 25)
- 11 **Indicateur de débrayage de stabilisateur** (p. 118)
- 12 **Indicateur de mise au point manuelle/infini** (p. 59)

## Bezeichnung der Teile

- 13 **Aufnahmemodus** (Seite 24, 115)
- 14 **Selbstausslösersymbol** (Seite 28, 44, 145)
- 15 **STBY/REC-Anzeige** (Seite 18)/**Videomodus** (Seite 34)/**Bildgröße** (Seite 133)/**Bildqualität** (Seite 131)
- 16 **NIGHTSHOT-Anzeige** (Seite 26)
- 17 **Warnanzeigen** (Seite 200)
- 18 **Bandzähler** (Seite 66)/**Timecode** (Seite 24)/**Selbsttestanzeige** (Seite 199)/**Tape Photo-Anzeige** (Seite 40)/**Memory Photo-Anzeige** (Seite 138)/**Bildnummer** (Seite 163)
- 19 **Bandrestzeitanzeige** (Seite 24)/**Memory-Wiedergabeanzeige** (Seite 163)
- 20 **ZERO SET MEMORY-Anzeige** (Seite 66)
- 21 **END SEARCH-Anzeige** (Seite 29)
- 22 **A/V → DV-Anzeige** (Seite 89)/**DV IN-Anzeige** (Seite 94)
- 23 **Audiomodus-Anzeige** (Seite 115)
- 24 **Dateiname** (Seite 157)/**Zeitanzeige** (Seite 24)  
Diese Anzeige erscheint, wenn die MEMORY MIX-Funktion aktiviert ist.
- 25 **Blitzanzeige**  
Diese Anzeige erscheint bei Verwendung des Blitzes.
- 26 **Continuous-Modus-Anzeige** (Seite 140)

## Nomenclature

- 13 **Indicateur de mode d'enregistrement** (p. 24, 122)
- 14 **Indicateur de retardateur** (p. 28, 44, 145)
- 15 **Indicateur d'attente/enregistrement** (p. 18)/**Indicateur de mode de commande vidéo** (p. 34)/**Indicateur de taille d'image** (p. 133)/**Indicateur de mode de qualité d'image** (p. 131)
- 16 **Indicateur d'éclairage infrarouge** (p. 26)
- 17 **Indicateurs d'avertissement** (p. 209)
- 18 **Indicateur de compteur de bande** (p. 66)/**Indicateur de code temporel** (p. 24)/**Indicateur d'autodiagnostic** (p. 208)/**Indicateur d'enregistrement de photos sur cassette** (p. 40)/**Indicateur d'enregistrement de photos sur "Memory Stick"** (p. 138)/**Indicateur de numéro d'image** (p. 163)
- 19 **Indicateur de longueur de bande restante** (p. 24)/**Indicateur de lecture d'images mémorisées** (p. 163)
- 20 **Indicateur de mémorisation du point zéro** (p. 66)
- 21 **Indicateur de recherche de fin d'enregistrement** (p. 29)
- 22 **Indicateur de conversion analogique-numérique** (p. 89)/**Indicateur d'entrée numérique** (p. 94)
- 23 **Indicateur de mode audio** (p. 122)
- 24 **Indicateur de nom de fichier** (p. 157)/**Indicateur de l'heure** (p. 24)  
Cet indicateur apparaît lorsque les fonctions MEMORY MIX sont utilisées.
- 25 **Indicateur de flash**  
Cet indicateur n'apparaît que lorsque le flash est utilisé.
- 26 **Indicateur d'enregistrement en continu** (p. 140)

# Funktionsübersicht

---

## Funktionen mit Einfluss auf die Belichtung (im Aufnahme-Modus)

- In dunkler Umgebung NIGHTSHOT (Seite 26)
- Bei unzureichender Beleuchtung Low Lux-Modus (Seite 55)
- Dunkle Szenen wie beispielsweise Sonnenuntergang, Feuerwerk sowie Nachtaufnahmen Sonnenuntergang & Mond-Modus (Seite 55)
- Motiv im Gegenlicht BACK LIGHT (Seite 25)
- Motiv im Scheinwerferlicht (Theater, Veranstaltung usw.) Spotlight-Modus (Seite 55)
- Szene mit starker Beleuchtung oder Lichtreflexionen, wie sie am Strand im Sommer oder im Skigelände auftreten Strand & Ski-Modus (Seite 55)

## Funktionen zur Aufbereitung des Bildes (im Aufnahme-Modus)

- Für weiche Übergänge zwischen den Szenen FADER (Seite 49)
- Aufnehmen von Standbildern Tape Photo-Aufnahme (Seite 40)/ Memory Photo-Aufnahme (Seite 138)
- Bildaufbereitung mit Digitaleffekten PICTURE EFFECT/ (Seite 51)/ DIGITAL EFFECT (Seite 52)
- Scharfes Motiv vor unscharfem Hintergrund Softporträt-Modus (Seite 55)
- Titeleinblendung TITLE (Seite 102)

## Funktionen für bessere Bilder (im Aufnahme-Modus)

- Verhindern von Qualitätsbeeinträchtigung durch das Digitalzoom D ZOOM (MENU) (Seite 110)
- Manuelles Fokussieren FOCUS MANUAL (Seite 59)
- Aufnehmen von weit entfernten Motiven Landschafts-Modus (Seite 55)
- Aufnehmen von schnellen Bewegungen Sport-Modus (Seite 55)

## Funktionen für den Editierbetrieb (im Aufnahme-Modus)

- Bildwiedergabe auf einem Breitbildfernseher Wide-Modus (Seite 48)
- Wiedergabe von Standbildern mit einem Personalcomputer *Memory Stick* (Seite 127)

## Funktionen zur Nachbearbeitung (im Wiedergabe-Modus)

- Digitale Aufbereitung des Wiedergabebildes PICTURE EFFECT/ (Seite 61)/ DIGITAL EFFECT (Seite 62)
- Anzeigen des Datums/der Uhrzeit und der Einstellzustände der Aufnahme Data Code (Seite 32)
- Schnelles Aufsuchen der gewünschten Szene Zero Set Memory (Seite 66)
- Aufsuchen von Szenen mit eingblendetem Titel Title Search (Seite 67)
- Aufsuchen eines im Photo-Modus aufgenommenen Bildes Photo Search (Seite 70)
- Anspielen der im Photo-Modus aufgenommenen Bilder Photo Scan (Seite 72)
- Umschalten auf monauralen Ton oder Zusatzton HiFi SOUND (MENU) (Seite 110)
- Kabellose Bild- und Tonübertragung zum Fernseher SUPER LASER LINK (Seite 38)
- Vergrößern von Standbildern PB ZOOM (Seite 64)



# Aperçu rapide des fonctions

## Fonctions utilisées pour le réglage de l'exposition (en mode d'enregistrement)

- Dans les lieux sombres
  - Sous un éclairage insuffisant
  - Dans un environnement sombre, comme un coucher du soleil, des feux d'artifices ou une scène nocturne
  - Lors de prises de vues de sujets à contre-jour
  - Sous des projecteurs, comme au théâtre ou lors d'une fête
  - Sous un éclairage puissant ou une lumière réfléchie, comme au bord de la mer et sur les pistes de ski
- NIGHTSHOT (p. 26)
  - Mode Faible éclairage (p. 55)
  - Mode Crépuscule et nuit (p. 55)

## Fonctions permettant de renforcer l'impact des images (en mode d'enregistrement)

- Transition douce entre les scènes
  - Photographie d'une image fixe
- FADER (p. 49)
  - Enregistrement de photos sur une cassette (p. 40) / Enregistrement de photo dans la mémoire (p.138)
  - PICTURE EFFECT (p. 51) / DIGITAL EFFECT (p. 52)
  - Mode Portrait (p. 55)
  - TITLE (p. 102)
- Traitement numérique de l'image enregistrée
  - Création d'un fond doux pour faire ressortir un sujet
  - Incrustation d'un titre

## Fonctions permettant d'obtenir des films plus naturels (en mode d'enregistrement)

- Prévention de la détérioration de l'image lors de l'utilisation du zoom numérique
  - Mise au point manuelle
  - Prise de vues de sujets éloignés
  - Prise de vues de sujets rapides
- [MENU] D ZOOM (p. 110)
  - Mise au point manuelle (p. 59)
  - Mode Paysage (p. 55)
  - Mode Sports (p. 55)

## Fonctions utilisées pour le montage (en mode d'enregistrement)

- Visionnage de l'image sur un téléviseur grand écran
  - Affichage d'images sur un ordinateur
- Mode Grand écran (p. 48)
  - "Memory Stick" (p. 127)

## Fonctions utilisées après l'enregistrement (en mode de lecture)

- Trucage numérique des images enregistrées
  - Affichage de la date/heure ou des données d'enregistrement
  - Localisation rapide d'une scène
  - Recherche de scènes titrées
  - Recherche d'une scène enregistrée en mode photo
  - Balayage des scènes en mode photo
  - Lecture du son en monophonie ou de la bande sonore secondaire
  - Lecture des images sur un téléviseur sans cordon de liaison
  - Agrandissement des images
- PICTURE EFFECT (p. 61) / DIGITAL EFFECT (p. 62)
  - Code de données (p. 32)
  - Mémorisation du point zéro (p. 66)
  - Recherche de titre (p.67)
  - Recherche de photos (p. 70)
  - Balayage des photos (p. 72)
  - [MENU] HiFi SOUND (p. 110)
  - SUPER LASER LINK (p. 38)
  - PB ZOOM (P. 64)

# Stichwortverzeichnis

## A, B

A/V-Kabe .....	36, 45, 73, 149
Akku .....	12
Akkurestzeitanzeige .....	24
Anschluss	
eines Fernsehers .....	36
Überspielen eines Bandes .....	73, 75
AUDIO MIX .....	112
AUDIO MODE .....	115
Aufnahmezeit .....	14
AUTO SHTR .....	111
BACK LIGHT .....	25
Bandrestzeitanzeige .....	24
Bandzähler .....	24
BEEP .....	117
Benennen einer Cassette .....	108
Bildgröße .....	133
Bildqualität .....	131
Bildsuchlauf .....	34
Blitz .....	42, 143

## C, D

Camera Chromakey .....	156
Cassetten-Memory .....	10, 188
Continuous-Modus .....	140
Data Code .....	32
Date Search .....	68
DEMO .....	116
DIGITAL EFFECT .....	52, 62
Digitales programmgesteuertes Schneiden .....	77
Dioptrieeinstellung am Sucherokular .....	22
DISPLAY .....	32
DOT .....	49
Druckmarke .....	186
DV-Kabe .....	75, 89, 149

## E

Ein-/Ausblendung .....	49
END SEARCH .....	29
Exposure .....	58
Externes Mikrofon (nicht mitgeliefert) .....	224

## F, G, H

FADER .....	49
Fernbedienung .....	228
Fernbedienungssensor .....	224
Feuchtigkeitsansammlung .....	212
FLASH MOTION .....	52
FOCUS .....	59
Format .....	114, 129
Foto-Suchbetrieb .....	70
Funktionsanzeigen .....	230
Griffband .....	224

Haltegriff .....	6, 224
Hauptton .....	112
HiFi SOUND .....	112

## I, J, K, L

i.LINK .....	191
Indexanzeige .....	163
„InfoLITHIUM“-Akku .....	15
Infrarotstrahler .....	26, 38, 81
Insertschnitt .....	95
Intelligenter Zubehörschuh .....	227
JPEG .....	127
Köpfe .....	213
Kopfhörerbuchse (☞) .....	224
Laden des Akkus .....	13
Laden des Mangan-Lithium- Akkus .....	213
LANC  -Buchse .....	227
LCD-Schirm .....	20
Löschschutzlamelle .....	17
LUMINANCEKEY .....	52

## M, N

Manuelles Fokussieren .....	59
Memory Chromakey .....	156
Memory Luminancekey .....	156
MEMORY MIX .....	156
Memory Overlap .....	156
Memory PB ZOOM .....	177
Memory Photo-Aufnahme .....	138
Memory Stick .....	127
Menüeinstellungen .....	110
MONOTONE .....	49
Motorzoom .....	23
MPEG .....	127
MPEG-Filmaufnahme .....	150
Nachvertonung .....	98
Netzadapter .....	13
NIGHTSHOT .....	26
Normales Laden .....	13

## O, P, Q

OLD MOVIE .....	52
OVERLAP .....	49
PAL-System .....	10
Photo Save .....	159
Photo Scan .....	72
Photo Search .....	70
PICTURE EFFECT .....	51, 61
PROGRAM AE .....	55

## R

RESET .....	198
Rote-Augen-Reduktion .....	42, 143

## S

S-Videobuchse .....	73, 149, 154
Schutz vor versehentlichem Lösen (PROTECT) .....	181
SEL/PUSH EXEC-Rad .....	110
Selbstauslöser .....	28, 44, 145
Selbsttestfunktion .....	199
Signalkonverterfunktion .....	89
Slide Show .....	179
SLOW SHUTTER .....	52
Spiegelmodus .....	20
STEADYSHOT .....	111
Stereo-Band .....	189
STILL .....	52
Stromversorgung	
Akku .....	12
Autobatterie .....	16
Netzbetrieb .....	16
SUPER LASER LINK .....	38
SUPER NIGHTSHOT .....	26
Szenenübergang .....	19

## T, U, V

Tape PB ZOOM .....	64
Tape Photo-Aufnahme .....	40
Tele .....	23
Timecode .....	24
Titel .....	102
Titel-Suchbetrieb .....	67
TRAIL .....	52
TV-Farbsystem .....	211
Überspielen eines Bandes .....	73
Uhr, Einstellen .....	125
USB-Buchse .....	169
Volles Laden .....	13

## W, X, Y, Z

Warnanzeigen .....	200
Weitwinkel .....	23
Weißabgleich .....	46
Wide-Modus .....	48
Wiedergabe-Pause .....	34
WIPE .....	49
WORLD TIME .....	117
Zeitlupe .....	34
Zero Set Memory .....	66, 96
Zoom .....	23
Zusatzton .....	112
Zweitton-Aufzeichnung .....	189

# Index

## A, B

Adaptateur secteur ..... 13  
 Affichage d'autodiagnostic ..... 199  
 AUDIO MIX ..... 112  
 AUDIO MODE ..... 115  
 AUTO SHTR ..... 111  
 BACK LIGHT ..... 25  
 Balance des blancs ..... 46  
 Balayage de photos ..... 70  
 Bande sonore principale ..... 119  
 Bande sonore secondaire ..... 119  
 Batterie "InfoLITHIUM" ..... 15  
 Batterie rechargeable ..... 12  
 BEEP ..... 117

## C, D

Câble de liaison DV ..... 75, 89, 149  
 Capteur de télécommande ..... 224  
 Cassette à double bande sonore ..... 189  
 Cassette à puce ..... 10, 188  
 Cassette stéréo ..... 189  
 Code de données ..... 32  
 Code temporel ..... 24  
 Compensation de contre-jour ..... 25  
 Compteur de bande ..... 24  
 Condensation d'humidité ..... 212  
 Copie d'une cassette ..... 73  
 Cordon de liaison audio/vidéo ..... 36, 45, 73, 149  
 DEMO ..... 116  
 Diaporama ..... 179  
 DIGITAL EFFECT ..... 52, 62  
 DISPLAY ..... 32  
 DOT ..... 49  
 Doublage sonore ..... 98

## E

Ecran INDEX (multiple) ..... 163  
 Ecran LCD ..... 20  
 Effets numériques ..... 52, 62  
 Effets d'image ..... 51, 61  
 Emetteur de rayons infrarouges ..... 26, 38, 81  
 END SEARCH ..... 29  
 Enregistrement avec le retardateur ..... 28, 44, 145  
 Enregistrement de film MPEG ..... 150  
 Enregistrement de photos en mémoire ..... 138  
 Enregistrement de photos sur une cassette ..... 40  
 Enregistrement continu ..... 140  
 Entrée/Sortie en fondu ..... 49  
 Exposition ..... 58

## F, G, H

FADER ..... 49  
 Flash ..... 42, 143

FLASH MOTION ..... 52  
 FOCUS ..... 59  
 Fonction de conversion du signal ..... 89  
 Format ..... 114, 129  
 Grand angle ..... 23  
 Griffes porte-accessoire intelligente ..... 227  
 HiFi SOUND ..... 112

## I, J, K, L

i.LINK ..... 191  
 Incrustation en chrominance caméra ..... 156  
 Incrustation en chrominance mémoire ..... 156  
 Incrustation en luminance mémoire ..... 156  
 Indicateur de longueur de bande restante ..... 24  
 Indicateur d'autonomie de la batterie ..... 24  
 Indicateurs d'avertissement ..... 209  
 Indicateurs de fonctionnement ..... 230  
 JPEG ..... 127  
 Lecture au ralenti ..... 34  
 LUMINANCEKEY ..... 52

## M, N

Marque d'impression ..... 186  
 Mémorisation du point zéro ..... 66, 96  
 MEMORY MIX ..... 156  
 "Memory Stick" ..... 127  
 Microphone externe (non fourni) ..... 224  
 Mise au point manuelle ..... 59  
 Mode Grand écran ..... 48  
 Mode Miroir ..... 20  
 Mode de qualité de l'image ..... 131  
 Molette SÉL/PUSH EXEC ..... 110  
 MONOTONE ..... 49  
 Montage à insertion ..... 95  
 Montage numérique programmé ..... 77  
 MPEG ..... 127  
 NIGHTSHOT ..... 26

## O, P, Q

OLD MOVIE ..... 52  
 OVERLAP ..... 49  
 Pause de lecture ..... 34  
 PB ZOOM cassette ..... 64  
 PB ZOOM mémoire ..... 177  
 PICTURE EFFECT ..... 51, 61  
 Poignée ..... 6, 224  
 Prise Ⓜ (casque) ..... 224  
 Prise LANC ..... 227  
 Prise S-vidéo ..... 73, 149, 154  
 Prise USB ..... 169  
 PROGRAM AE ..... 55  
 Protection des images ..... 181

## R

Raccordement (copie d'une cassette) ..... 73, 75 (visionnage sur un téléviseur) ..... 36  
 Recharge complète ..... 13  
 Recharge de la batterie ..... 13  
 Recharge de la pile au manganèse-lithium ..... 213  
 Recharge normale ..... 13  
 Recherche de date ..... 68  
 Recherche de photos ..... 70  
 Recherche de titres ..... 67  
 Recherche rapide ..... 34  
 Recherche visuelle ..... 34  
 Réduction des yeux rouges ..... 42, 143  
 Réglage de la date et de l'heure ..... 125  
 Réglage dioptrique ..... 22  
 Réglages de menus ..... 110  
 RESET ..... 198

## S

Sangle ..... 224  
 Sauvegarde de photos ..... 159  
 SLOW SHUTTER ..... 52  
 Sources d'alimentation (batterie de voiture) ..... 16 (batterie rechargeable) ..... 12 (courant secteur) ..... 16  
 Standard PAL ..... 10  
 Standards de télévision couleur ..... 211  
 STEADYSHOT ..... 111  
 STILL ..... 52  
 SUPER LASER LINK ..... 38  
 SUPER NIGHTSHOT ..... 26  
 Superposition d'images animées ..... 156

## T, U, V

Taille de l'image ..... 133  
 Taquet d'interdiction d'écriture ..... 17  
 Télécommande ..... 228  
 Téléobjectif ..... 23  
 Temps d'enregistrement ..... 14  
 Têtes ..... 213  
 Titrage d'une cassette ..... 108  
 Titre ..... 102  
 TRAIL ..... 52  
 Transition ..... 19

## W, X, Y, Z

WIPE ..... 49  
 WORLD TIME ..... 117  
 Zoom ..... 23  
 Zoom électrique ..... 23

