

# Digital Video Camera Recorder

Mini DV Digital  
Video  
Cassette

## Mode d'emploi

Avant la mise en service de cet appareil, prière de lire attentivement le mode d'emploi et de le conserver pour toute référence future.

## Bedienungsanleitung

Lesen Sie diese Anleitung vor Inbetriebnahme des Geräts bitte genau durch, und bewahren Sie sie zum späteren Nachschlagen sorgfältig auf.

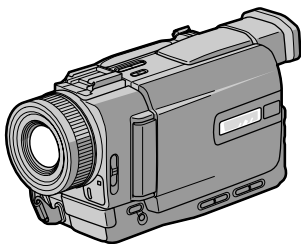

DCR-TRV20E

Digital Handycam

InfoLITHIUM™ M SERIES

C/M Cassette  
Memory



MEMORY STICK™

DCR-TRV6E/TRV11E/TRV20E

# Bienvenue!

Nous vous félicitons pour l'achat de ce caméscope Digital Handycam de Sony. Avec votre Digital Handycam, vous pouvez saisir les moments précieux de la vie avec une qualité d'image et de son exceptionnelle.

Votre Digital Handycam présente de nombreuses fonctions élaborées, très faciles à utiliser. Vous parviendrez rapidement à réaliser des films vidéo que vous regarderez avec plaisir pendant de longues années.

## AVERTISSEMENT

Pour éviter tout risque d'incendie ou d'électrocution, n'exposez pas cet appareil à la pluie ni à l'humidité.

Pour éviter tout risque d'électrocution, n'ouvrez pas le châssis de l'appareil. Confiez l'entretien exclusivement à un personnel qualifié.

## ATTENTION

Les champs électromagnétiques à certaines fréquences spécifiques peuvent influencer l'image et le son de ce caméscope numérique.

# Willkommen!

Herzlichen Glückwunsch zum Kauf dieses digitalen Handycam-Camcorders von Sony! Mit der digitalen Handycam können Sie die schönsten Augenblicke im Leben in optimaler Bild- und Tonqualität festhalten.

Die digitale Handycam verfügt über eine Fülle modernster Funktionen, ist zugleich aber völlig problemlos zu bedienen, so daß Sie ohne größere Vorbereitungen sofort eigene Videos aufnehmen und sich noch jahrelang daran erfreuen können.

## ACHTUNG

Um Feuergefahr und die Gefahr eines elektrischen Schlags zu vermeiden, setzen Sie das Gerät weder Regen noch sonstiger Feuchtigkeit aus.

Um einen elektrischen Schlag zu vermeiden, öffnen Sie das Gehäuse nicht. Überlassen Sie Wartungsarbeiten stets nur qualifiziertem Fachpersonal.

## ACHTUNG

Elektromagnetische Felder mit bestimmten Frequenzen können die Bild- und Tonqualität bei diesem digitalen Camcorder beeinträchtigen.

## Für Kunden in Deutschland

Diese Einheit erfüllt die europäischen EMC-Bestimmungen für die Verwendung in folgenden Umgebung en:

- Wohngegenden
- Gewerbegebiete
- Leichtindustrialgebiete

(Die Einheit erfüllt die Bestimmungen der Norm EN55022, Klasse B.)

**Entsorgungshinweis:** Bitte werfen Sie nur entladene Batterien in die Sammelboxen beim Handel oder den Kommunen. Entladen sind Batterien in der Regel dann, wenn das Gerät abschaltet und signalisiert „Batterie leer“ oder nach längerer Gebrauchsdauer der Batterien „nicht mehr einwandfrei funktioniert“. Um sicherzugehen, kleben Sie die Batteriepole z.B. mit einem Klebestreifen ab oder geben Sie die Batterien einzeln in einen Plastikbeutel.

# Table des matières

Vérification des accessoires fournis .....	5	<b>Montage</b>	
Guide de démarrage rapide .....	6	Copie d'une cassette .....	80
<b>Mise en route</b>		Copie de scènes souhaitées uniquement	
Utilisation de ce manuel .....	10	- Montage programmé numérique .....	84
<b>Étape 1 Préparation de la source</b>		Utilisation avec un appareil vidéo analogique et	
d'alimentation .....	13	un PC - Fonction de conversion du signal.....	96
Mise en place de la batterie rechargeable ..	13	Enregistrement vidéo ou de programmes TV ...	97
Recharge de la batterie rechargeable .....	14	Insertion d'une scène à partir d'un	
Raccordement au secteur .....	19	magnétoscope - Montage par insertion .....	101
<b>Étape 2 Introduction d'une cassette</b>	20	Doublage son .....	104
<b>Enregistrement - Opérations de base</b>		Incrustation d'un titre .....	108
Prise de vues .....	21	Création de titres personnalisés .....	112
Prise de vues de sujets à contrejour		Titrage d'une cassette .....	114
(BACK LIGHT) .....	30	<b>Personnalisation du caméscope</b>	
Prise de vues dans l'obscurité		Changement des réglages de menu .....	116
(Prise de vues nocturne/		Réglage de la date et de l'heure .....	129
Super Prise de vues nocturne) .....	31	<b>Fonctionnement du "Memory Stick"</b>	
Contrôle de la prise de vues - END SEARCH /		(DCR-TRV11E/TRV20E uniquement)	
EDITSEARCH / Revue d'enregistrement .....	34	Utilisation d'un "Memory Stick"	
<b>Lecture - Opérations de base</b>		- Introduction .....	131
Lecture d'une cassette .....	36	Enregistrement d'images fixes sur des	
Visionnage de l'enregistrement sur un		"Memory Stick" - Enregistrement de	
téléviseur .....	41	photos en mémoire .....	138
<b>Opérations d'enregistrement avancées</b>		Incrustation d'une image fixe d'un	
Enregistrement d'une image fixe sur cassette		"Memory Stick" dans une image animée	
- Enregistrement de photos sur cassette .....	45	- MEMORY MIX .....	144
Réglage manuel de la balance des blancs .....	49	Enregistrement d'une image d'une minicassette	
Utilisation du mode grand écran .....	51	DV comme image fixe .....	149
Utilisation du fondu .....	53	Copie d'images fixes d'une minicassette DV	
Utilisation d'effets spéciaux		- Sauvegarde de photos .....	152
- Effet d'image .....	56	Visualisation d'une image fixe	
Utilisation d'effets spéciaux		- Lecture de photos en mémoire .....	154
- Effet numérique .....	58	Copie de l'image enregistrée sur des	
Utilisation de la fonction PROGRAM AE .....	61	"Memory Stick" sur des minicassettes DV ...	158
Réglage manuel de l'exposition .....	64	Agrandissement des images fixes enregistrées	
Mise au point manuelle .....	65	sur des "Memory Stick"	
<b>Opérations de lecture avancées</b>		- Fonction Mémoire PB Zoom .....	160
Lecture d'une cassette avec effets d'image .....	67	Lecture des images en boucle	
Lecture d'une cassette avec effets		- SLIDE SHOW .....	162
numériques .....	68	Protection contre un effacement accidentel	
Agrandissement d'images enregistrées sur les		- Protection d'images .....	164
cassettes		Suppression d'images .....	166
- PB ZOOM .....	70	Inscription d'une marque d'impression	
Localisation rapide d'une scène par la		- PRINT MARK .....	169
mémorisation du point zéro .....	72	<b>Informations complémentaires</b>	
Recherche des limites d'une cassette enregistrée		Cassettes utilisables .....	171
d'après le titre - Recherche de titre .....	73	A propos de i.LINK .....	174
Recherche d'un enregistrement d'après la date		Guide de dépannage .....	176
- Recherche de date .....	75	Affichage d'autodiagnostic .....	182
Recherche d'une photo - Recherche de photo/		Indicateurs et messages d'avertissement .....	183
Balayage des photos .....	77	Utilisation du caméscope à l'étranger .....	194
		Entretien et précautions .....	195
		Spécifications .....	200
		<b>Référence rapide</b>	
		Nomenclature .....	204
		Aperçu rapide des fonctions .....	216
		Index .....	218

# Inhaltsverzeichnis

Überprüfen des mitgelieferten Zubehörs .....	5	Aufnahmen von Videos oder Fernsehprogrammen .....	97
Kurzanleitung .....	8	Überspielen einer Szene von einem Videorecorder - Zwischenschneiden .....	101
<b>Vorbereitungen</b>		Nachvertonung .....	104
Hinweis zu diesem Handbuch .....	10	Einblenden von Titeln .....	108
Schritt 1 Stromversorgung .....	13	Erstellen eigener Titel .....	112
Anbringen des Akkus .....	13	Benennen von Kassetten .....	114
Laden des Akkus .....	14		
Anschließen an das Stromnetz .....	19	<b>Einstellen des Camcorders</b>	
Schritt 2 Einlegen einer Kassette .....	20	Ändern der Menüeinstellungen .....	116
		Neueinstellen von Datum und Uhrzeit .....	129
<b>Aufnehmen - Grundfunktionen</b>			
Aufnahme .....	21	<b>„Memory Stick“-Funktionen</b>	
Gegenlichtaufnahmen (BACK LIGHT) .....	30	(nur DCR-TRV11E/TRV20E)	
Nachtaufnahmen		Der „Memory Stick“ - Einführung .....	131
(NightShot/Super NightShot) .....	31	Aufzeichnen von Standbildern auf „Memory Sticks“ - Speicherfotoaufnahme ...	138
Überprüfen der Aufnahme - END SEARCH / EDITSEARCH / Aufnahmerückschau .....	34	Einblenden eines Standbildes von einem „Memory Stick“ in ein bewegtes Bild - MEMORY MIX .....	144
		Aufnehmen eines Bildes von einer Mini-DV-Kassette als Standbild .....	149
<b>Wiedergeben - Grundfunktionen</b>		Kopieren von Standbildern von einer Mini-DV-Kassette - Speichern von Fotos .....	152
Wiedergeben einer Kassette .....	36	Anzeigen von Standbildern - Speicherfotowiedergabe .....	154
Anzeigen der Aufnahmen auf dem Fernsehschirm .....	41	Kopieren von auf einem „Memory Stick“ aufgezeichneten Bildern auf Mini-DV-Kassetten .....	158
		Vergrößern von auf einem „Memory Stick“ aufgezeichneten Bildern - Speicherwiedergabe-Zoom .....	160
<b>Weitere Aufnahmefunktionen</b>		<b>Bildpräsentation</b>	
Aufnahmen eines Standbildes auf Band - Fotoaufnahmen auf Band .....	45	- SLIDE SHOW .....	162
Manueller Weißabgleich .....	49	Schutz vor versehentlichem Löschen - Schützen von Bildern .....	164
Der Breitbildmodus .....	51	Löschen von Bildern .....	166
Die Ein-/Ausblendefunktion .....	53	Setzen einer Druckmarkierung - PRINT MARK .....	169
Aufnehmen mit Spezialeffekten - Bildeffekt .....	56		
Aufnehmen mit Spezialeffekten - Digitaleffekt .....	58	<b>Weitere Informationen</b>	
Die Funktion PROGRAM AE .....	61	Geeignete Kassetten .....	171
Manuelle Belichtung .....	64	i.LINK .....	174
Manuelles Fokussieren .....	65	Störungsbehebung .....	185
		Selbstdiagnoseanzeige .....	191
<b>Weitere Wiedergabefunktionen</b>		Warnanzeigen und -hinweise .....	192
Wiedergeben eines Bandes mit Bildeffekten .....	67	Verwenden des Camcorders im Ausland .....	194
Wiedergeben eines Bandes mit Digitaleffekten .....	68	Wartungshinweise und Sicherheitsmaßnahmen .....	195
Vergrößern von auf Band aufgezeichneten Bildern - Wiedergabe-Zoom .....	70	Technische Daten .....	202
Schnelles Ansteuern einer Szene mit der Nullspeicherfunktion .....	72		
Suchen von Aufnahmen nach Titel - Titelsuche .....	73	<b>Kurzreferenz</b>	
Suchen von Aufnahmen nach Datum - Datumssuche .....	75	Lage und Funktion der Teile und Bedienelemente .....	204
Suchen eines Fotos - Fotosuche/ Foto-Scan .....	77	Kurzübersicht der Funktionen .....	217
		Index .....	219
<b>Nachbearbeiten von Aufnahmen</b>			
Überspielen einer Kassette .....	80		
Überspielen einzelner Szenen - Digitaler, programmgesteuerter Schnitt .....	84		
Anschließen eines analogen Videogeräts und eines PCs - Signalkonvertierungsfunktion .....	96		

# Vérification des accessoires fournis

Assurez-vous que les accessoires suivants sont fournis avec votre caméscope.

# Überprüfen des mitgelieferten Zubehörs

Überprüfen Sie, ob das folgende Zubehör mit Ihrem Camcorder geliefert wurde.

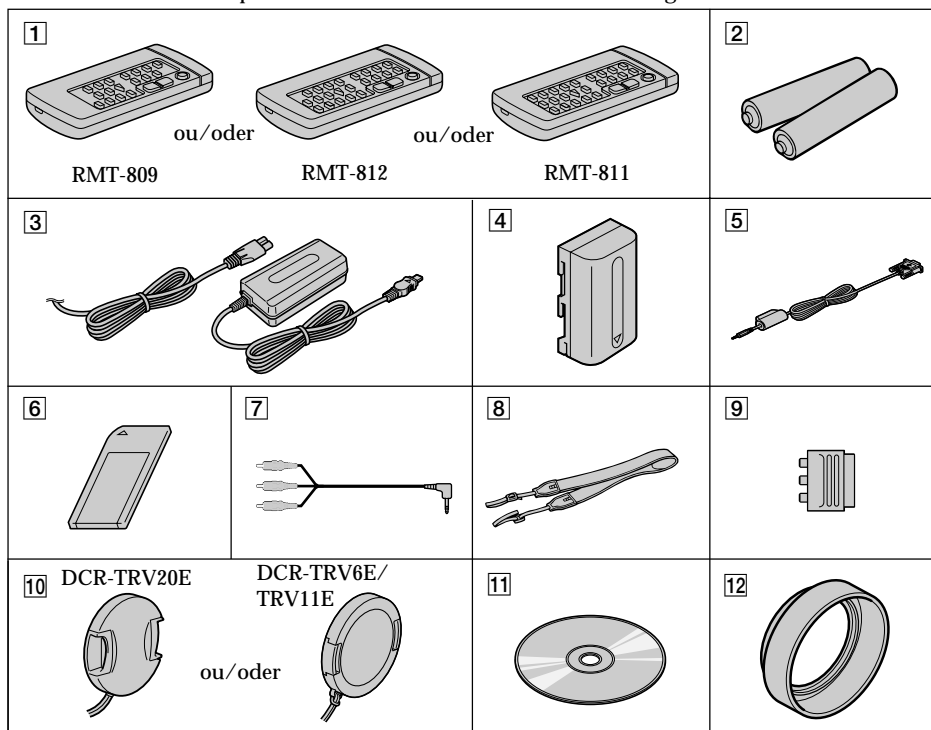

**1** Télécommande sans fil (1) (p. 212)

RMT-809: DCR-TRV6E  
RMT-812: DCR-TRV11E  
RMT-811: DCR-TRV20E

**2** Pile R6 (AA) pour télécommande (2) (p. 213)

**3** Adaptateur secteur AC-L10A/L10B/L10C (1), cordon d'alimentation (1) (p. 14)

**4** Batterie rechargeable NP-FM50 (1) (p. 13, 14)

**5** Câble série PC (1) (p. 157)

DCR-TRV11E/TRV20E uniquement

**6** "Memory Stick" (1) (p. 131)

DCR-TRV11E/TRV20E uniquement

**7** Câble de connexion A/V (1) (p. 41, 80)

**8** Bandoulière (1) (p. 208)

**9** Adaptateur 21 broches (1) (p. 42)

**10** Capuchon d'objectif (1) (p. 21)

**11** Logiciel d'application: PictureGear 4.1Lite (CD-ROM) (1) (p. 157)

DCR-TRV11E/TRV20E uniquement

**12** Casquette d'objectif (1) (p. 26)

DCR-TRV20E uniquement

**1** Drahtlose Fernbedienung (1) (S. 212)

RMT-809: DCR-TRV6E  
RMT-812: DCR-TRV11E  
RMT-811: DCR-TRV20E

**2** R6-Batterie (Größe AA) für Fernbedienung (2) (S. 213)

**3** Netzteil AC-L10A/L10B/L10C (1), Netzkabel (1) (S. 14)

**4** Akku NP-FM50 (1) (S. 13, 14)

**5** Serielles PC-Kabel (1) (S. 157)

nur DCR-TRV11E/TRV20E

**6** „Memory Stick“ (1) (S. 131)

nur DCR-TRV11E/TRV20E

**7** A/V-Verbindungskabel (1) (S. 41, 80)

**8** Schulterriemen (1) (S. 208)

**9** 21poliger Adapter (1) (S. 42)

**10** Objektivschutzkappe (1) (S. 21)

**11** Anwendungssoftware: PictureGear 4.1Lite (CD-ROM) (1) (S. 157)

nur DCR-TRV11E/TRV20E

**12** Gegenlichtblende (1) (S. 26)

nur DCR-TRV20E

# Guide de démarrage rapide



Ce chapitre vous présente les fonctions de base de votre caméscope. Reportez-vous aux pages entre parenthèses “ ( ) ” pour des informations plus détaillées.

## 1 Raccordement du cordon d'alimentation (p. 19)

Lorsque vous filmez en extérieur, utilisez la batterie rechargeable (p. 13).

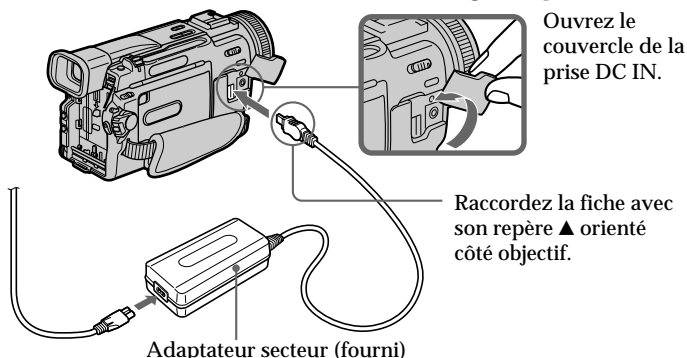

## 2 Mise en place d'une cassette (p. 20)

**1** Faites glisser OPEN/EJECT dans le sens de la flèche et ouvrez le couvercle.



**2** Poussez la partie centrale à l'arrière de la cassette pour l'insérer.

**3** Fermez le logement de la cassette en appuyant sur l'indication **PUSH** sur le logement.

**4** Quand le logement de la cassette est complètement abaissé, refermez le couvercle jusqu'à ce qu'il s'encliquette.

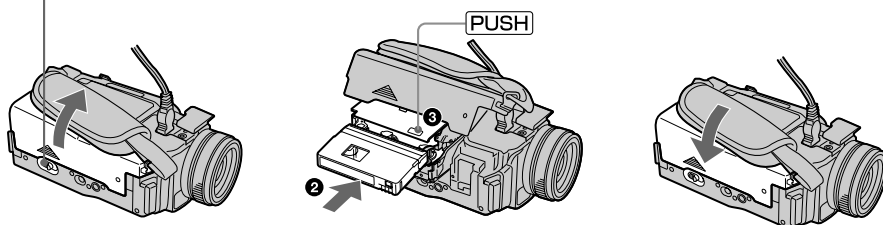

# 3

## Enregistrement d'une image (p. 21)

- 1 Retirez le capuchon d'objectif.

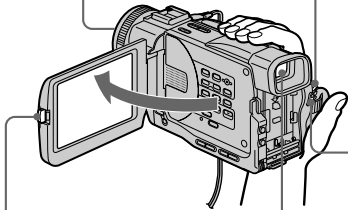

- 2 Mettez le commutateur POWER sur CAMERA tout en appuyant sur le petit bouton vert.

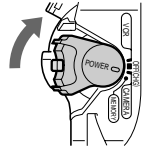

- 3 Pour ouvrir le panneau LCD, appuyez sur OPEN. L'image apparaît sur l'écran LCD.

### Visueur

Lorsque le panneau LCD est refermé, utilisez le viseur en plaçant votre œil contre son oeilleton.

- 4 Appuyez sur START/STOP. L'enregistrement commence. Pour arrêter l'enregistrement, appuyez de nouveau sur START/STOP.



# 4

## Contrôle de l'image de lecture sur l'écran LCD (p. 36)

- 1 Mettez le commutateur POWER sur VCR (DCR-TRV20E)/PLAYER (DCR-TRV6E/TRV11E) tout en appuyant sur le petit bouton vert.

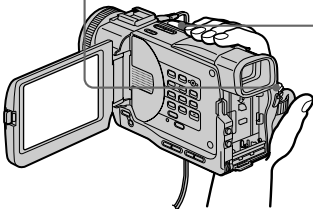
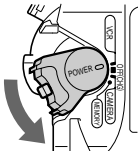

- 2 Appuyez sur ◀◀ pour rembobiner la bande.

REW



- 3 Appuyez sur ▶▶ pour commencer la lecture.

PLAY



### REMARQUE

Ne prenez pas le caméscope par le viseur ni par le panneau LCD.

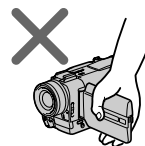
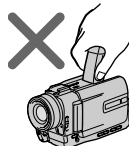

# Kurzanleitung



Dieser Abschnitt soll Sie mit den Grundfunktionen des Camcorders vertraut machen. Weitere Informationen finden Sie dann auf den in Klammern „( )“ angegebenen Seiten.

## 1

### Anschließen des Netzkabels (s. 19)

Verwenden Sie den Akku, wenn Sie den Camcorder im Freien benutzen (S. 13).

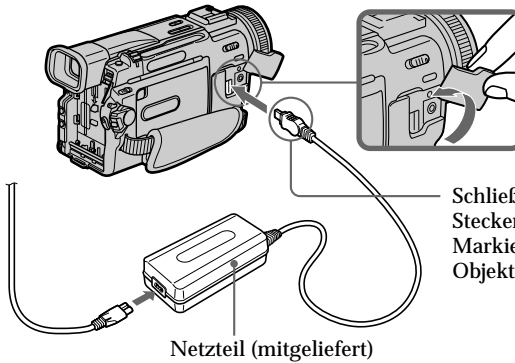

Öffnen Sie die Abdeckung der Buchse DC IN.

Schließen Sie den Stecker so an, daß die Markierung ▲ auf das Objektiv weist.

Netzteil (mitgeliefert)

## 2

### Einlegen einer Kassette (s. 20)

- 1 Schieben Sie OPEN/EJECT in Pfeilrichtung, und öffnen Sie den Deckel.



- 2 Legen Sie die Kassette ein, und drücken Sie auf die Mitte des Kassettenrückens.

- 3 Schließen Sie das Kassettenfach, indem Sie auf die Markierung **PUSH** am Kassettenfach drücken.

- 4 Wenn sich das Kassettenfach ganz gesenkt hat, schließen Sie den Deckel, so daß er mit einem Klicken einrastet.

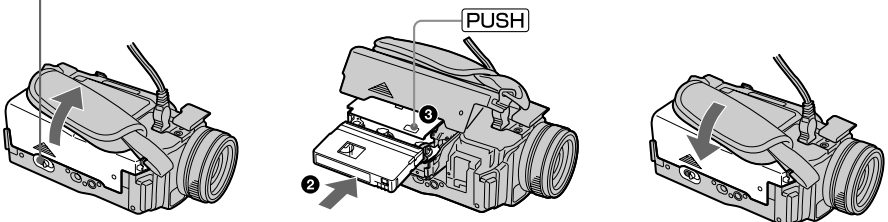



# 3

## Aufnehmen (s. 21)

1 Nehmen Sie die Objektivschutzkappe ab.

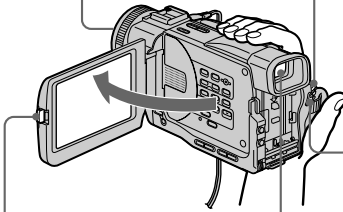

2 Halten Sie die kleine, grüne Taste gedrückt, und stellen Sie den Schalter POWER auf CAMERA.

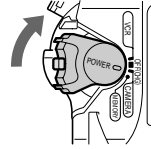

4 Drücken Sie START/STOP. Der Camcorder startet die Aufnahme. Zum Stoppen der Aufnahme drücken Sie erneut START/STOP.



3 Drücken Sie OPEN, und klappen Sie den LCD-Bildschirmträger auf. Auf dem LCD-Bildschirm erscheint das Aufnahmebild.

### Sucher

Wenn der LCD-Bildschirmträger geschlossen ist, halten Sie das Okular des Camcorders ans Auge und schauen durch den Sucher.

# 4

## Anzeigen des Wiedergabebildes auf dem LCD-Bildschirm (s. 36)

1 Halten Sie die kleine, grüne Taste gedrückt, und stellen Sie den Schalter POWER auf VCR (DCR-TRV20E) bzw. PLAYER (DCR-TRV6E/TRV11E).

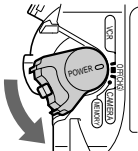

2 Spulen Sie das Band mit ◀◀ zurück.



3 Starten Sie mit ▶▶ die Wiedergabe.

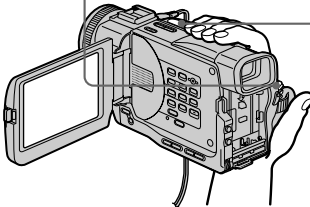

### HINWEIS

Heben Sie den Camcorder nicht am Sucher oder am LCD-Bildschirmträger an.

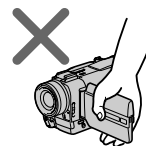
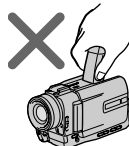

## Utilisation de ce manuel

Les instructions de ce mode d'emploi sont destinées aux deux modèles indiqués ci-dessous. Avant de lire ce mode d'emploi et de commencer à filmer, vérifiez le numéro de votre modèle sur le dessous du caméscope. C'est le modèle DCR-TRV20E qui est utilisé pour les illustrations.

Sinon, le nom de modèle apparaît dans les illustrations. Toute différence de fonctionnement est clairement spécifiée dans le texte, par exemple "DCR-TRV20E uniquement".

Dans ce mode d'emploi, les touches et réglages sont toujours indiqués en majuscules.

Par ex. Réglez le commutateur POWER sur CAMERA.

Chaque opération que vous effectuez est confirmée par un signal sonore (bip).

## Hinweise zu diesem Handbuch

Die Anweisungen in dieser Bedienungsanleitung beziehen sich auf die drei in der Tabelle unten genannten Modelle. Bevor Sie diese Bedienungsanleitung lesen oder mit dem Camcorder arbeiten, sehen Sie bitte nach, welches Modell Sie erworben haben. Die Modellnummer befindet sich an der Unterseite des Camcorders. Für die Abbildungen wurde das Modell DCR-TRV20E verwendet. Andernfalls wird die Modellnummer in den Abbildungen angegeben. Auf Unterschiede in der Bedienung der anderen Modelle wird im Text deutlich hingewiesen, zum Beispiel mit der Anmerkung „nur DCR-TRV20E“.

In dieser Bedienungsanleitung sind Tasten und Einstellungen am Camcorder in Großbuchstaben dargestellt.

Beispiel: Stellen Sie den Schalter POWER auf CAMERA.

Beim Ausführen einer Funktion können Sie als Bestätigung, daß die Funktion ausgeführt wird, einen Signalton ausgeben lassen.

### Différences entre les modèles/Unterschiede bei den Modellen

DCR-	TRV6E	TRV11E	TRV20E
Repère MEMORY* (sur le commutateur POWER)/ Markierung MEMORY* (am Schalter POWER)	—	●	●
DV IN/OUT	●**	●**	●
AUDIO/VIDEO	●**	●**	●

● Fourni

— Non fourni

\* Le modèle avec MEMORY inscrit sur le commutateur POWER est équipé de fonctions de mémoire. Voir page 131 pour les détails.

\*\*Sortie uniquement.

● Vorhanden

— Nicht vorhanden

\* Das Modell mit der Markierung MEMORY auf dem Schalter POWER ist mit Speicherfunktionen ausgestattet. Einzelheiten dazu finden Sie auf Seite 131.

\*\*Nur Ausgang.

### Remarque sur la mémoire de cassette

Votre caméscope utilise le format DV. Vous ne pouvez utiliser que des minicassettes DV avec ce caméscope. Il est conseillé d'utiliser une cassette avec mémoire de cassette **CM**.

Les fonctions dépendant de la présence de la mémoire de cassette sont les suivantes:

- Recherche de fin d'enregistrement (p. 34, 40)
- Recherche d'un enregistrement d'après la date - Recherche de date (p. 75)
- Recherche de photo (p. 77)

Les fonctions opérationnelles seulement avec la mémoire de cassette sont les suivantes:

- Recherche des limites d'une cassette enregistrée d'après le titre - Recherche de titre (p. 73)
- Incrustation d'un titre (p. 108)
- Création de titres personnalisés (p. 112)
- Titrage d'une cassette (p. 114)

Pour les détails, voir page 171.

CM  
only

Ce repère est présent dans l'introduction aux fonctions utilisables seulement avec la mémoire de cassette.

Les cassettes avec mémoire de cassette portent la marque **CM** (Mémoire de cassette).

### Hinweis zum Kassettenspeicher

Der Camcorder basiert auf dem DV-Format. Sie können ausschließlich Mini-DV-Kassetten mit diesem Camcorder verwenden. Es empfiehlt sich, eine Kassette mit Kassettenspeicher **CM** zu benutzen.

Folgende Suchfunktionen hängen davon ab, ob die Kassette über Kassettenspeicher verfügt:

- Suchen nach dem Aufnahmeende (S. 34, 40)
- Suchen von Aufnahmen nach Datum - Datumssuche (S. 75)
- Fotosuche (S. 77)

Folgende Funktionen können nur mit Kassettenspeicher ausgeführt werden:

- Suchen von Aufnahmen nach Titel - Titelsuche (S. 73)
- Einblenden von Titeln (S. 108)
- Erstellen eigener Titel (S. 112)
- Benennen von Kassetten (S. 114)

Einzelheiten dazu finden Sie auf Seite 171.

CM  
only

Diese Markierung finden Sie neben der einleitenden Beschreibung von Funktionen, die nur mit Kassettenspeicher ausgeführt werden können.

Kassetten mit Kassettenspeicher sind mit **CM** (Cassette Memory) gekennzeichnet.

## Utilisation de ce manuel

### Remarque sur les standards de télévision couleur

Les standards de télévision couleur sont différents d'un pays à l'autre. Si vous voulez regarder vos films sur un téléviseur, il vous faudra un téléviseur PAL.

### Précautions concernant les droits d'auteur

Les émissions de télévision, les films, les cassettes vidéo et autres enregistrements peuvent être protégés par des droits d'auteur. La copie non autorisée de ces enregistrements peut être contraire aux lois sur la propriété artistique.

### Précautions concernant le caméscope

- L'écran LCD et le viseur électronique sont fabriqués avec une technologie de haute précision. Il se peut cependant que vous voyiez de petits points noirs et/ou des points lumineux (rouge, bleu, vert ou blanc) qui apparaissent continuellement sur l'écran LCD et dans le viseur. Ces points se produisent normalement dans le procès de fabrication et n'influencent pas du tout les images enregistrées. Le taux efficace des pixels et/ou de l'écran est de 99,99% ou plus.
- Évitez de mouiller le caméscope. Protégez-le de la pluie ou de l'eau de mer. La pluie et l'eau de mer peuvent provoquer des dégâts parfois irréparables. [a]
- Ne jamais exposer le caméscope à des températures supérieures à 60°C (140°F), comme en plein soleil ou dans une voiture garée au soleil. [b]
- Ne posez pas le caméscope avec le viseur ou l'écran LCD dirigé vers le soleil. L'intérieur du viseur ou l'écran LCD pourrait être endommagé. [c]

[a]

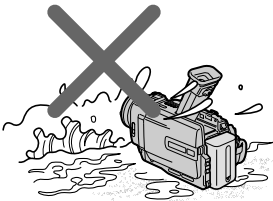

[b]

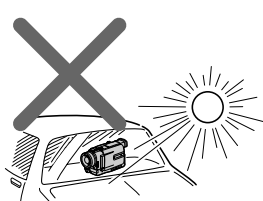

[c]

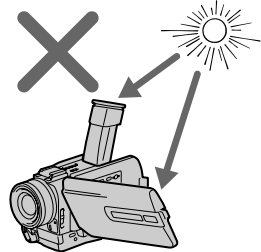

Aucune compensation ne pourra être accordée si la lecture ou l'enregistrement d'une cassette vidéo ont été impossibles en raison d'un mauvais fonctionnement du caméscope, de la cassette ou d'un autre problème.

## Hinweis zu diesem Handbuch

### Hinweis zum TV-Farbsystem

Das TV-System unterscheidet sich von Land zu Land. Wenn Sie die Aufzeichnung auf einem Fernseher wiedergeben, achten Sie darauf, daß es sich um ein PAL-Gerät handelt.

### Urheberrecht

TV-Programme, Filme, Videobänder usw. können urheberrechtlich geschützt sein. Unerlaubtes Aufzeichnen solcher Materialien verstößt gegen das Urheberrecht.

### Vorsichtsmaßnahmen

- Der LCD-Bildschirm und der Sucher dieses Camcorders werden mit modernster Technologie hergestellt. Dennoch können schwarze Punkte und/oder helle Lichtpunkte (rot, blau, grün oder weiß) permanent auf dem LCD-Bildschirm bzw. im Sucher zu sehen sein. Dies ist herstellungstechnisch bedingt und hat keinen Einfluß auf die Qualität des aufgenommenen Bildes. (Über 99,99% der Pixel sind einwandfrei.)
- Achten Sie sorgfältig darauf, daß der Camcorder nicht naß wird. Halten Sie ihn unbedingt von Regen und Feuchtigkeit (insbesondere von Meereswasser) fern. Durch Feuchtigkeit kann es zu Fehlfunktionen und im schlimmsten Fall zu nicht reparierbaren Schäden kommen [a].
- Setzen Sie den Camcorder keinen Temperaturen über 60 °C (wie Sie beispielsweise auch in einem in der prallen Sonne geparkten Fahrzeug entstehen können) aus [b].
- Achten Sie darauf, daß der Sucher und der LCD-Schirm nicht auf die Sonne gerichtet sind, da sonst Teile im Inneren des Suchers oder LCD-Schirms beschädigt werden können [c].

Für Aufnahmen, die aufgrund eines beschädigten Camcorders, Videobandes usw. nicht ausgeführt wurden, wird keine Haftung übernommen.

# Etape 1 Préparation de la source d'alimentation

# Schritt 1 Stromversorgung

## Mise en place de la batterie rechargeable

Installez la batterie rechargeable pour utiliser le caméscope en extérieur.

- (1) Relevez le viseur.
- (2) Faites glisser la batterie rechargeable vers le bas jusqu'à ce qu'elle s'encliquette.

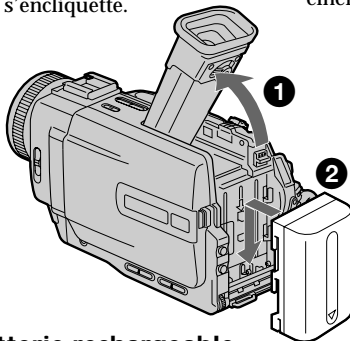

## Pour enlever la batterie rechargeable

- (1) Relevez le viseur.
- (2) Faites glisser la batterie rechargeable dans le sens de la flèche tout en appuyant sur BATT.

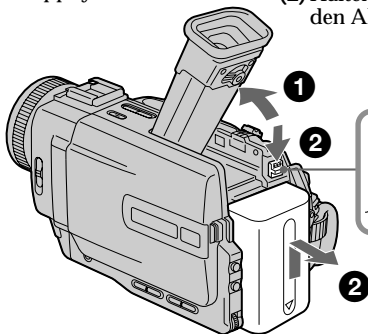

## Anbringen des Akkus

Bringen Sie den Akku an, wenn Sie den Camcorder im Freien verwenden wollen.

- (1) Klappen Sie den Sucher nach oben.
- (2) Schieben Sie den Akku nach unten, bis er mit einem Klicken einrastet.

## So nehmen Sie den Akku ab

- (1) Klappen Sie den Sucher nach oben.
- (2) Halten Sie BATT gedrückt, und schieben Sie den Akku in Pfeilrichtung heraus.

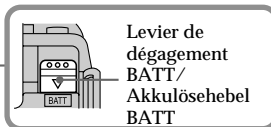

## Après avoir installé la batterie rechargeable

Ne prenez pas le caméscope par la batterie rechargeable. Elle peut se détacher du caméscope et ce dernier peut s'endommager en tombant.

## Si vous utilisez une batterie rechargeable grande capacité

Si vous installez la batterie rechargeable NP-FM70/FM90/FM91 sur votre caméscope, déployez le viseur. Faites attention à ne pas coincer votre doigt quand vous relevez ou abaissez le viseur.

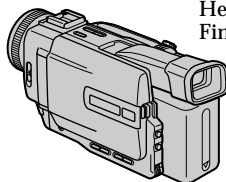

## Vorsicht bei angebrachtem Akku!

Halten Sie den Camcorder beim Tragen nicht am Akku fest. Der Akku könnte sich sonst versehentlich lösen, und der Camcorder könnte beschädigt werden.

## Wenn Sie einen Akku mit großer Kapazität verwenden

Wenn Sie den Akku NP-FM70/FM90/FM91 am Camcorder anbringen, ziehen Sie den Sucher weiter heraus. Achten Sie beim Hoch- und Herunterklappen des Suchers darauf, nicht die Finger einzuklemmen.

## Etape 1 Préparation de la source d'alimentation

### Recharge de la batterie rechargeable

Rechargez la batterie avant d'utiliser le caméscope.

Ce caméscope ne fonctionne qu'avec une batterie rechargeable de type "InfoLITHIUM" (série M).

- (1) Ouvrez le cache de la prise DC IN en tirant légèrement le cache vers l'extérieur et en le faisant tourner. Raccordez l'adaptateur secteur fourni avec votre caméscope à la prise DC IN de votre caméscope, le repère ▲ de la fiche étant orienté vers le côté objectif.
- (2) Raccordez le cordon d'alimentation à l'adaptateur secteur.
- (3) Raccordez le cordon d'alimentation à la prise secteur.
- (4) Réglez le commutateur POWER sur OFF (CHG). La recharge commence. Le temps d'utilisation de la batterie est indiqué en minutes sur l'afficheur.

Quand l'indicateur d'autonomie de batterie devient , la recharge normale est terminée.

Pour recharger la batterie complètement (recharge complète), laissez-la en place encore une heure environ après la recharge normale, jusqu'à ce que FULL apparaisse sur l'afficheur. Une recharge complète vous permettra d'utiliser le caméscope plus longtemps.

## Schritt 1 Stromversorgung

### Laden des Akkus

Sie können den Akku benutzen, nachdem Sie ihn mit dem Camcorder geladen haben.

Der Camcorder arbeitet ausschließlich mit dem „InfoLITHIUM“-Akku (M-Serie).

- (1) Öffnen Sie die Abdeckung der Buchse DC IN, indem Sie die Abdeckung ein wenig nach außen ziehen und drehen. Schließen Sie das mit dem Camcorder gelieferte Netzteil an die Buchse DC IN am Camcorder an. Die Markierung ▲ am Stecker muß dabei auf das Objektiv weisen.
- (2) Schließen Sie das Netzkabel an das Netzteil an.
- (3) Schließen Sie das Netzkabel an die Netzsteckdose an.
- (4) Stellen Sie den Schalter POWER auf OFF (CHG). Der Ladevorgang beginnt. Die verbleibende Betriebsdauer des Akkus wird in Minuten im Display angezeigt.

Wenn die Restladungsanzeige  erscheint, ist der normale Ladevorgang beendet. Sie können den Akku jedoch auch vollständig aufladen. Dazu müssen Sie den Akku über das normale Laden hinaus noch etwa eine weitere Stunde lang mit diesem Gerät aufladen, bis FULL im Display erscheint. Durch das vollständige Aufladen verlängert sich die Betriebsdauer des Akkus.

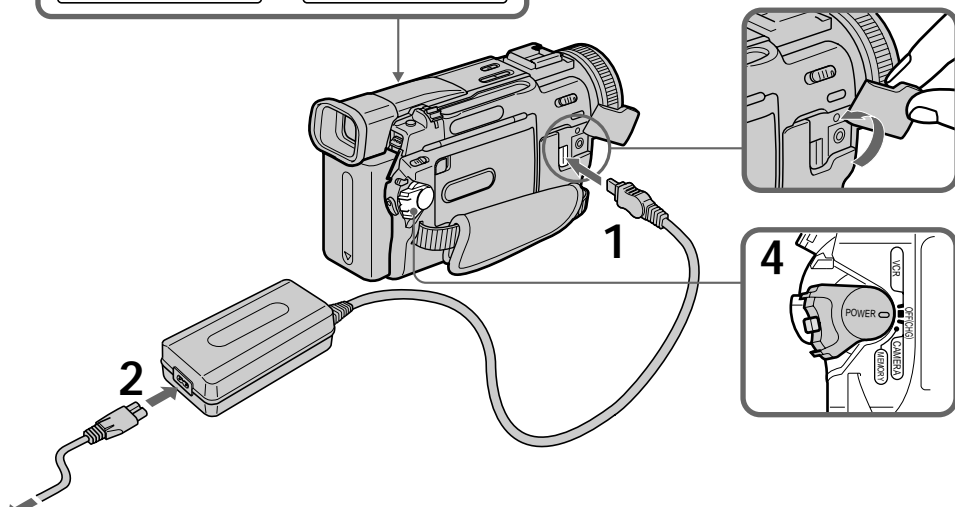
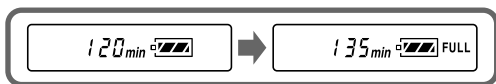

## Etape 1 Préparation de la source d'alimentation

### Après avoir rechargé la batterie rechargeable

Débranchez l'adaptateur secteur de la prise DC IN de votre caméscope.

#### Remarques

- Les parties métalliques de la fiche CC de l'adaptateur secteur ne doivent pas toucher d'objets métalliques. Un court-circuit pourrait sinon endommager l'adaptateur secteur.
- Gardez la batterie sèche.
- Lorsque la batterie rechargeable n'est pas utilisée pendant une période prolongée, rechargez une seule fois entièrement la batterie, puis utilisez-la jusqu'à ce qu'elle se décharge de nouveau complètement. Conservez la batterie rechargeable dans un endroit frais.

#### Indicateur de temps d'utilisation de la batterie

Le temps de batterie restant que vous enregistrez avec le viseur est affiché.

L'indicateur d'autonomie restante de la batterie dans la fenêtre d'affichage indique approximativement la durée d'enregistrement avec le viseur.

#### Pendant le calcul du temps d'utilisation de la batterie

“ - - - min ” apparaît sur l'afficheur.

Pendant la recharge de la batterie, aucun indicateur n'apparaît ou l'indicateur clignote sur l'afficheur dans les cas suivants:

- La batterie rechargeable n'est pas installée correctement.
- L'adaptateur secteur est débranché.
- La batterie rechargeable ne fonctionne pas correctement.

#### Batterie rechargeable

La batterie rechargeable est légèrement chargée avant de quitter l'usine.

## Schritt 1 Stromversorgung

### Nach dem Laden des Akkus

Lösen Sie das Netzteil von der Buchse DC IN am Camcorder.

#### Hinweise

- Achten Sie darauf, daß keine Metallgegenstände mit den Metallteilen des Gleichstromsteckers am Netzteil in Berührung kommen. Andernfalls kann es zu einem Kurzschluß kommen, und das Netzteil kann beschädigt werden.
- Schützen Sie den Akku vor Feuchtigkeit.
- Wenn der Akku lange Zeit nicht verwendet werden soll, laden Sie ihn einmal vollständig auf und benutzen ihn dann, bis er vollständig entladen ist. Bewahren Sie den Akku in kühler Umgebung auf.

#### Restladungsanzeige

Die restliche Betriebsdauer des Akkus beim Aufnehmen mit dem Sucher wird angezeigt. Die Restladungsanzeige im Display gibt grob die verbleibende Aufnahmedauer mit dem Sucher an.

#### Während der Camcorder die restliche Betriebsdauer des Akkus berechnet

„ - - - min “ erscheint im Display.

In den folgenden Fällen erscheint beim Laden des Akkus keine Anzeige, oder die Anzeige blinkt im Display:

- Der Akku wurde nicht korrekt angebracht.
- Das Netzteil ist nicht angeschlossen.
- Der Akku ist defekt.

#### Akku

Der Akku wird im Werk etwas aufgeladen.

**Temps de charge/Ladedauer**

Batterie rechargeable/Akku	Recharge complète (Charge normale)/ Vollständige Ladung (Normale Ladung)
NP-FM50 (fournie)/ (mitgeliefert)	150 (90)
NP-FM70	240 (180)
NP-FM90	330 (270)
NP-FM91	360 (300)

Temps approximatif en minutes pour recharger une batterie vide

Ungefähre Ladedauer in Minuten für einen leeren Akku

**Temps d'enregistrement/Aufnahmedauer**

**DCR-TRV6E**

Batterie rechargeable/Akku	Enregistrement avec le viseur/ Aufnahmen mit dem Sucher		Enregistrement avec l'écran LCD/ Aufnahmen mit dem LCD-Bildschirm	
	En continu*/ ununterbrochen*	Théorique**/ Normalfall**	En continu*/ ununterbrochen*	Théorique**/ Normalfall**
	NP-FM50 (fournie)/ (mitgeliefert)	200 (180)	110 (95)	145 (130)
NP-FM70	415 (375)	225 (205)	305 (270)	165 (145)
NP-FM90	630 (565)	345 (310)	460 (410)	250 (225)
NP-FM91	725 (655)	395 (360)	535 (480)	290 (260)

**DCR-TRV11E**

Batterie rechargeable/Akku	Enregistrement avec le viseur/ Aufnahmen mit dem Sucher		Enregistrement avec l'écran LCD/ Aufnahmen mit dem LCD-Bildschirm	
	En continu*/ ununterbrochen*	Théorique**/ Normalfall**	En continu*/ ununterbrochen*	Théorique**/ Normalfall**
	NP-FM50 (fournie)/ (mitgeliefert)	195 (175)	105 (95)	140 (125)
NP-FM70	400 (360)	220 (195)	295 (265)	160 (145)
NP-FM90	600 (540)	330 (295)	450 (400)	245 (220)
NP-FM91	695 (625)	380 (340)	520 (465)	285 (255)

**DCR-TRV20E**

Batterie rechargeable/Akku	Enregistrement avec le viseur/ Aufnahmen mit dem Sucher		Enregistrement avec l'écran LCD/ Aufnahmen mit dem LCD-Bildschirm	
	En continu*/ ununterbrochen*	Théorique**/ Normalfall**	En continu*/ ununterbrochen*	Théorique**/ Normalfall**
	NP-FM50 (fournie)/ (mitgeliefert)	135 (120)	80 (70)	110 (100)
NP-FM70	285 (255)	170 (150)	230 (210)	135 (125)
NP-FM90	435 (390)	260 (230)	355 (315)	210 (185)
NP-FM91	505 (455)	300 (270)	410 (370)	245 (220)



## Etape 1 Préparation de la source d'alimentation

Nombre approximatif de minutes lorsque vous utilisez une batterie entièrement rechargée

Les chiffres entre parenthèses “( )” indiquent le temps lorsque vous utilisez une batterie normalement rechargée.

- \* Temps approximatif d'enregistrement continu à 25°C (77°F). L'autonomie de la batterie sera plus courte si vous utilisez le caméscope dans un lieu froid.
- \*\* Temps approximatif d'enregistrement en minutes avec marche/arrêt d'enregistrement, zoom et mise sous et hors tension répétés. L'autonomie réelle de la batterie peut être inférieure.

## Schritt 1 Stromversorgung

Ungefähre Dauer in Minuten bei einem vollständig geladenen Akku

Die Zahlen in Klammern „( )“ geben die Betriebsdauer für einen normal geladenen Akku an.

- \* Ungefähre Dauer bei ununterbrochener Aufnahme und 25 °C. Die Betriebsdauer des Akkus verkürzt sich, wenn Sie den Camcorder in einer kalten Umgebung benutzen.
- \*\* Ungefähre Dauer in Minuten, wenn Sie beim Aufnehmen die Aufnahme wiederholt starten/stoppen, zoomen und den Camcorder ein- und ausschalten. Die tatsächliche Betriebsdauer des Akkus ist unter Umständen kürzer.

### Temps de lecture/Wiedergabedauer

#### DCR-TRV6E

Batterie rechargeable/Akku	Temps de lecture sur l'écran LCD/ Dauer bei Wiedergabe auf LCD-Bildschirm	Temps de lecture avec l'écran LCD fermé/ Dauer bei Wiedergabe mit geschlossenem LCD-Bildschirmträger
NP-FM50 (fournie)/ (mitgeliefert)	145 (130)	200 (180)
NP-FM70	305 (270)	415 (375)
NP-FM90	460 (410)	630 (565)
NP-FM91	535 (480)	725 (655)

#### DCR-TRV11E

Batterie rechargeable/Akku	Temps de lecture sur l'écran LCD/ Dauer bei Wiedergabe auf LCD-Bildschirm	Temps de lecture avec l'écran LCD fermé/ Dauer bei Wiedergabe mit geschlossenem LCD-Bildschirmträger
NP-FM50 (fournie)/ (mitgeliefert)	140 (125)	195 (175)
NP-FM70	295 (265)	400 (360)
NP-FM90	450 (400)	600 (540)
NP-FM91	520 (465)	695 (625)

### DCR-TRV20E

Batterie rechargeable/Akku	Temps de lecture sur l'écran LCD/ Dauer bei Wiedergabe auf LCD-Bildschirm	Temps de lecture avec l'écran LCD fermé/ Dauer bei Wiedergabe mit geschlossenem LCD-Bildschirmträger
NP-FM50 (fournie)/ (mitgeliefert)	125 (110)	160 (145)
NP-FM70	265 (235)	335 (300)
NP-FM90	400 (360)	505 (455)
NP-FM91	465 (415)	585 (525)

Nombre approximatif de minutes lorsque vous utilisez une batterie entièrement rechargée

Les chiffres entre parenthèses “( )” indiquent le temps lorsque vous utilisez une batterie normalement rechargée. L'autonomie de la batterie sera plus courte si vous utilisez le caméscope dans un lieu froid.

#### Qu'est-ce qu'une batterie "InfoLITHIUM"?

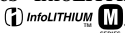
Une batterie "InfoLITHIUM" est une batterie au lithium-ion qui échange des données sur la consommation de la batterie avec d'autres appareils vidéo compatibles. Ce caméscope est compatible avec la batterie rechargeable "InfoLITHIUM" (série M). Il ne fonctionne qu'avec une batterie "InfoLITHIUM". Les batteries rechargeables "InfoLITHIUM" de série M portent la marque . "InfoLITHIUM" est une marque de commerce de Sony Corporation.

Ungefähre Dauer in Minuten bei einem vollständig geladenen Akku

Die Zahlen in Klammern „( )“ geben die Betriebsdauer für einen normal geladenen Akku an. Die Betriebsdauer des Akkus verkürzt sich, wenn Sie den Camcorder in einer kalten Umgebung benutzen.

#### Was ist ein „InfoLITHIUM“-Akku?

Ein „InfoLITHIUM“ ist ein Lithium-Ionen-Akku, der Informationen z. B. über seinen Ladezustand an kompatible elektronische Geräte übermitteln kann. Dieses Gerät ist kompatibel mit „InfoLITHIUM“-Akkus der M-Serie. Dieser Camcorder arbeitet ausschließlich mit dem „InfoLITHIUM“-Akku. „InfoLITHIUM“-Akkus der M-Serie sind mit dem Zeichen  gekennzeichnet. „InfoLITHIUM“ ist ein Warenzeichen der Sony Corporation.

## Etape 1 Préparation de la source d'alimentation

### Raccordement au secteur

Si vous devez utiliser le caméscope pendant longtemps, nous vous conseillons de raccorder l'adaptateur secteur pour faire fonctionner le caméscope sur le secteur.

- (1) Ouvrez le cache de la prise DC IN en tirant légèrement le cache vers l'extérieur et en le faisant tourner. Raccordez l'adaptateur secteur fourni avec votre caméscope à la prise DC IN de votre caméscope, le repère ▲ de la fiche étant orienté vers le côté objectif.
- (2) Raccordez le cordon d'alimentation à l'adaptateur secteur.
- (3) Raccordez le cordon d'alimentation à la prise secteur.

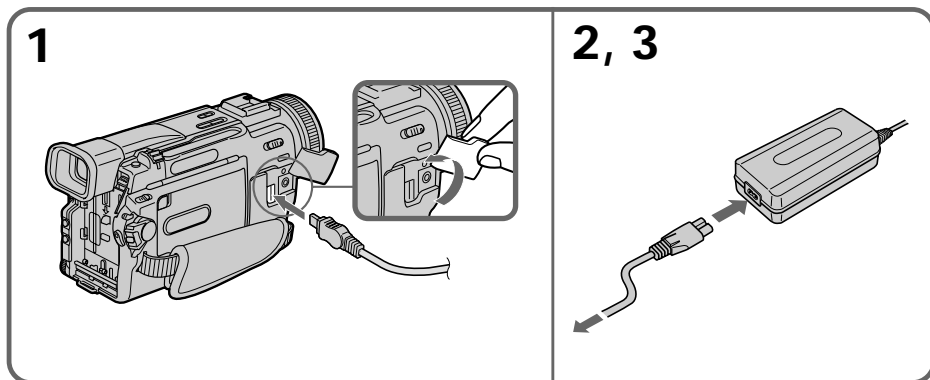

#### PRECAUTION

L'appareil n'est pas déconnecté de la source d'alimentation CA (secteur) aussi longtemps qu'il reste raccordé au secteur, même si l'appareil lui-même a été mis hors tension.

#### Remarques

- L'adaptateur secteur peut alimenter le caméscope même si la batterie rechargeable est fixée au caméscope.
- La prise DC IN est la "source prioritaire". C'est-à-dire que la batterie rechargeable ne fournira pas l'alimentation si le cordon d'alimentation est raccordé à la prise DC IN même s'il n'est pas raccordé à une prise murale.

#### Utilisation de la batterie de voiture

Utilisez l'adaptateur/chargeur secteur Sony (non fourni).

## Schritt 1 Stromversorgung

### Anschließen an das Stromnetz

Wenn Sie den Camcorder längere Zeit benutzen wollen, empfiehlt es sich, den Camcorder über das Netzteil mit Netzstrom zu versorgen.

- (1) Öffnen Sie die Abdeckung der Buchse DC IN, indem Sie die Abdeckung ein wenig nach außen ziehen und drehen. Schließen Sie das mit dem Camcorder gelieferte Netzteil an die Buchse DC IN am Camcorder an. Die Markierung ▲ am Stecker muß dabei auf das Objektiv weisen.
- (2) Schließen Sie das Netzkabel an das Netzteil an.
- (3) Schließen Sie das Netzkabel an die Netzsteckdose an.

#### VORSICHT

Das Gerät bleibt auch in ausgeschaltetem Zustand mit dem Stromnetz verbunden, solange das Netzkabel mit der Netzsteckdose verbunden ist.

#### Hinweise

- Das Netzteil versorgt den Camcorder mit Strom, auch wenn der Akku am Camcorder angebracht ist.
- Die Buchse DC IN hat Priorität vor den anderen Stromquellen. Das bedeutet, daß der Camcorder nicht mit Strom vom Akku versorgt wird, wenn das Netzkabel an die Buchse DC IN angeschlossen ist, auch wenn das Netzkabel nicht in eine Netzsteckdose gesteckt wurde.

#### Anschließen an eine Autobatterie

Verwenden Sie Gleichstromadapter/Ladegeräte von Sony (nicht mitgeliefert).

## Etape 2 Introduction d'une cassette

- (1) Installez la source d'alimentation.
- (2) Faites glisser OPEN/EJECT dans le sens de la flèche et ouvrez le couvercle. Le logement de la cassette s'élève automatiquement et s'ouvre.
- (3) Poussez la partie centrale à l'arrière de la cassette pour l'insérer. Insérez complètement la cassette en ligne droite dans le logement de la cassette avec la fenêtre tournée vers l'extérieur.
- (4) Fermez le logement de la cassette en appuyant sur l'indication **PUSH** sur le logement. Celui-ci s'abaisse automatiquement.
- (5) Quand le logement de la cassette est complètement abaissé, refermez le couvercle jusqu'à ce qu'il s'encliquette.

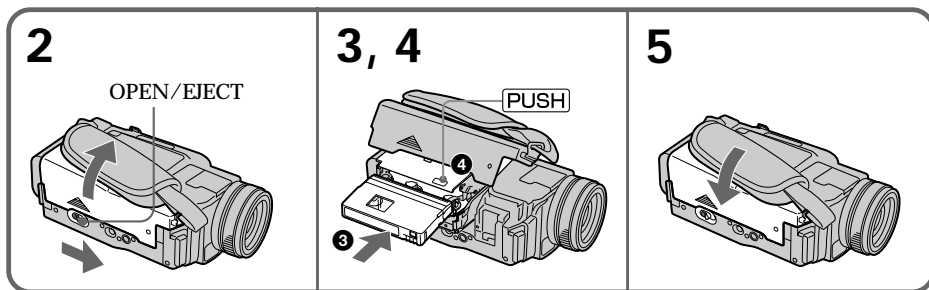

## Schritt 2 Einlegen einer Kassette

- (1) Schließen Sie die Stromquelle an.
- (2) Schieben Sie OPEN/EJECT in Pfeilrichtung, und öffnen Sie den Deckel. Das Kassettenfach hebt sich automatisch und öffnet sich.
- (3) Legen Sie die Kassette ein, und drücken Sie auf die Mitte des Kassettenrückens. Schieben Sie die Kassette gerade tief in das Kassettenfach hinein. Das Fenster muß dabei nach außen weisen.
- (4) Schließen Sie das Kassettenfach, indem Sie auf die Markierung **PUSH** am Kassettenfach drücken. Das Kassettenfach senkt sich automatisch.
- (5) Wenn sich das Kassettenfach ganz gesenkt hat, schließen Sie den Deckel, so daß er mit einem Klicken einrastet.

### Pour éjecter une cassette

Suivez la procédure ci-dessus et à l'étape 3, enlevez la cassette.

### Remarques

- N'appuyez pas sur le logement de la cassette pour le fermer, sinon le mécanisme risque de ne plus fonctionner.
- Le logement de la cassette risque de ne pas se refermer si vous appuyez à un endroit du couvercle différent du repère **PUSH**.

### Quand vous utilisez une minicassette DV avec mémoire de cassette

Lisez les instructions concernant la mémoire de cassette afin d'utiliser correctement cette fonction (p. 171).

### Pour éviter un effacement accidentel

Tirez le taquet de la cassette pour découvrir le repère rouge.

### So lassen Sie die Kassette auswerfen

Führen Sie die oben beschriebenen Schritte aus, und nehmen Sie in Schritt 3 die Kassette heraus.

### Hinweise

- Drücken Sie das Kassettenfach nicht nach unten. Andernfalls kann es zu Fehlfunktionen kommen.
- Das Kassettenfach schließt sich möglicherweise nicht, wenn Sie auf eine andere Stelle des Fachs drücken als auf die Markierung **PUSH**.

### Bei einer Mini-DV-Kassette mit Kassettenspeicher

Lesen Sie die Hinweise zum Kassettenspeicher, damit Sie diese Funktion richtig einsetzen können (S. 171).

### So verhindern Sie das versehentliche Löschen von Aufnahmen

Verschieben Sie die Überspielschutzlasche an der Kassette, so daß die rote Markierung zu sehen ist.

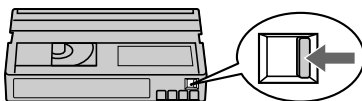

## Prise de vues

La mise au point est automatique sur ce caméscope.

- (1) Enlevez le capuchon d'objectif en appuyant sur les deux boutons latéraux et attachez-le à la sangle.
- (2) Installez la source d'alimentation et insérez une cassette. Reportez-vous à "Etape 1" et "Etape 2" pour des informations détaillées à ce sujet (p. 13 à p. 20).
- (3) Mettez le commutateur POWER sur CAMERA tout en appuyant sur le petit bouton vert. Le caméscope entre en mode d'attente.
- (4) Pour ouvrir le panneau LCD, appuyez sur OPEN. Le viseur s'éteint automatiquement.
- (5) Appuyez sur START/STOP. L'enregistrement commence. L'indicateur "REC" apparaît. Le voyant de tournage à l'avant du caméscope s'allume. Pour arrêter l'enregistrement, appuyez de nouveau sur START/STOP.

## Aufnahme

Der Camcorder stellt das Bild automatisch scharf (Autofokus).

- (1) Nehmen Sie die Objektivschutzkappe ab, indem Sie auf die beiden gegenüberliegenden Arretierungen drücken. Befestigen Sie die Objektivschutzkappe am Griffband.
- (2) Schließen Sie die Stromquelle an, und legen Sie eine Kassette ein. Weitere Informationen finden Sie unter „Schritt 1“ und „Schritt 2“ (S. 13 bis S. 20).
- (3) Halten Sie die kleine, grüne Taste gedrückt, und stellen Sie den Schalter POWER auf CAMERA. Der Camcorder befindet sich nun im Bereitschaftsmodus.
- (4) Drücken Sie OPEN, und klappen Sie den LCD-Bildschirmträger auf. Der Sucher schaltet sich automatisch aus.
- (5) Drücken Sie START/STOP. Der Camcorder startet die Aufnahme. Die Anzeige „REC“ erscheint. Die Kameraaufnahmeanzeige an der Vorderseite des Camcorders leuchtet auf. Zum Stoppen der Aufnahme drücken Sie erneut START/STOP.

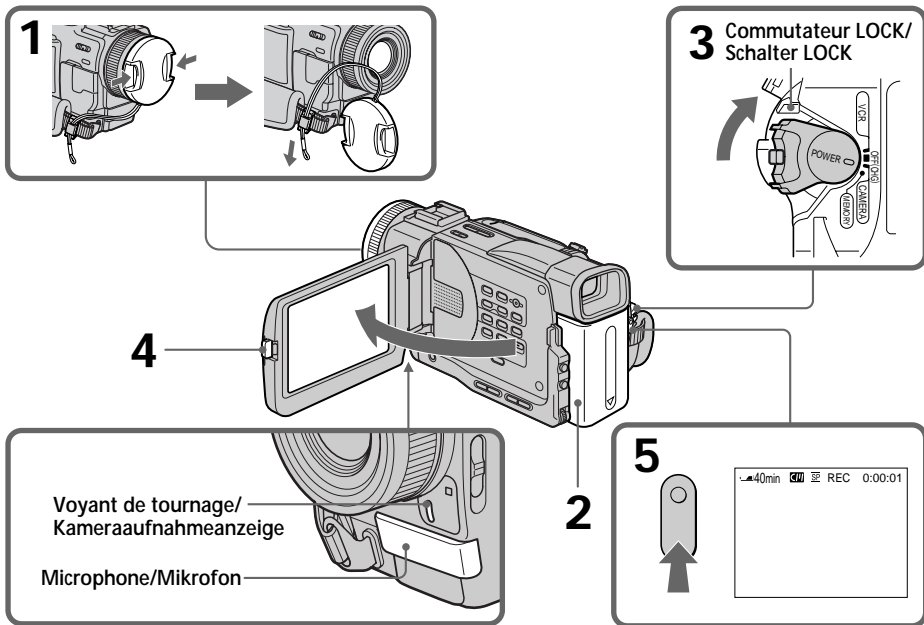

## Prise de vues

---

### Remarque

Saisissez bien la sangle.

### Remarque sur le mode d'enregistrement

Ce caméscope enregistre et reproduit les cassettes en mode SP (normal) et LP (longue durée).

Sélectionnez SP ou LP dans les réglages de menu.

En mode LP, le temps d'enregistrement est de 1,5 fois celui en mode SP.

Quand vous enregistrez une cassette en mode LP sur ce caméscope, il est conseillé de lire également cette cassette sur ce caméscope.

### Remarque sur le commutateur LOCK (DCR-TRV11E/TRV20E uniquement)

Quand vous faites glisser le commutateur LOCK vers la droite, le commutateur POWER ne peut plus être réglé accidentellement sur MEMORY.

Le commutateur LOCK a été réglé sur la position de gauche en usine.

### Pour obtenir des transitions douces

Vous pouvez obtenir une transition douce entre la dernière scène enregistrée et la suivante si vous n'éjectez pas la cassette, même si vous mettez le caméscope hors tension.

Toutefois, vérifiez ce qui suit:

- Évitez d'avoir des enregistrements en mode SP et en mode LP sur la même bande.
- Avant de changer la batterie rechargeable, réglez POWER sur OFF (CHG).

Néanmoins, quand vous utilisez une cassette avec mémoire de cassette, vous pouvez obtenir une transition douce même après avoir éjecté la cassette si vous utilisez la fonction END SEARCH (p. 34).

### Si vous laissez le caméscope en mode d'attente pendant plus de 5 minutes quand la cassette est insérée

Le caméscope s'éteindra automatiquement. Cette fonction a pour but d'économiser l'énergie de la batterie et de préserver la batterie rechargeable et la cassette contre l'usure. Pour revenir au mode d'attente, réglez le commutateur POWER sur OFF (CHG), puis de nouveau sur CAMERA.

## Aufnahme

---

### Hinweis

Ziehen Sie das Griffband fest an.

### Hinweis zum Aufnahmemodus

Mit diesem Camcorder können Sie im SP- (Standard Play - Standardwiedergabe) und im LP-Modus (Long Play - Langzeitwiedergabe) aufnehmen und wiedergeben. Wählen Sie dazu SP bzw. LP in den Menüeinstellungen aus. Im LP-Modus können Sie 1,5mal so lange aufnehmen wie im SP-Modus.

Wenn Sie eine Kassette im LP-Modus auf Ihrem Camcorder aufnehmen, empfiehlt es sich, die Kassette auch auf diesem Camcorder wiederzugeben.

### Hinweis zum Sperrschalter LOCK (nur DCR-TRV11E/TRV20E)

Wenn Sie den Sperrschalter LOCK nach rechts schieben, läßt sich der Schalter POWER nicht mehr versehentlich auf MEMORY stellen.

Werkseitig steht der Sperrschalter LOCK links.

### So erzielen Sie störungsfreie Szenenwechsel

Wenn Sie die Kassette nicht zwischendurch auswerfen lassen, ist der Übergang zwischen der letzten aufgenommenen Szene und der nächsten Szene störungsfrei, selbst wenn Sie den Camcorder ausschalten.

Beachten Sie jedoch folgendes:

- Mischen Sie nicht Aufnahmen im SP-Modus und im LP-Modus auf ein und derselben Kassette.
- Wenn Sie den Akku wechseln, stellen Sie den Schalter POWER auf OFF (CHG).

Bei einer Kassette mit Kassettenspeicher sind die Übergänge jedoch auch dann noch störungsfrei, wenn Sie die Kassette zwischendurch auswerfen lassen, sofern Sie die Funktion END SEARCH benutzen (S. 34).

### Wenn sich der Camcorder bei eingelegerter Kassette fünf Minuten im Bereitschaftsmodus befindet

Der Camcorder schaltet sich automatisch aus. Dadurch werden Akku und Band geschont. Wenn Sie wieder in den Bereitschaftsmodus schalten wollen, stellen Sie den Schalter POWER auf OFF (CHG) und dann wieder auf CAMERA.

## Prise de vues

Quand vous enregistrez dans les modes SP et LP sur une cassette ou enregistrez certaines scènes dans le mode LP

L'image de lecture peut être déformée ou le code temporel ne pas être écrit correctement entre les scènes.

## Réglage de l'écran LCD

Le panneau LCD bascule d'environ 90 degrés du côté du viseur et d'environ 180 degrés du côté de l'objectif.

Si vous tournez le panneau LCD dans le sens opposé, l'indicateur ☺ apparaîtra dans le viseur et sur l'écran LCD (Mode Miroir).

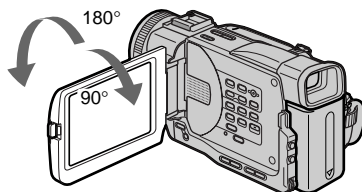

Pour fermer le panneau LCD, mettez-le d'abord à la verticale et après le déclic rabattez-le contre le caméscope.

### Remarque

Le viseur s'éteint automatiquement, sauf dans le mode Miroir, lorsque vous utilisez l'écran LCD.

Si vous utilisez l'écran LCD en extérieur au soleil

L'image sera à peine visible. Dans ce cas, il est préférable d'utiliser le viseur.

## Aufnahme

Wenn Sie auf einer Kassette im SP- und im LP-Modus aufnehmen oder einige Szenen im LP-Modus aufnehmen

Bei Szenenwechseln ist möglicherweise das Wiedergabebild verzerrt, oder der Zeitcode wird nicht korrekt aufgezeichnet.

## Einstellen des LCD-Bildschirms

Der LCD-Bildschirmträger läßt sich um ca. 90 Grad zur Sucherseite und um ca. 180 Grad zur Objektivseite hin drehen.

Wenn Sie den LCD-Bildschirmträger umdrehen, so daß er auf die andere Seite weist, erscheint die Anzeige ☺ im Sucher und auf dem LCD-Bildschirm (Spiegelmodus).

Wenn Sie den LCD-Bildschirmträger zuklappen wollen, stellen Sie ihn vertikal, bis er mit einem Klicken einrastet, und bewegen Sie ihn auf das Camcordergehäuse zu.

### Hinweis

Bei Verwendung des LCD-Bildschirms wird der Sucher - außer im Spiegelmodus - automatisch ausgeschaltet.

Wenn Sie den LCD-Bildschirm im Freien in direktem Sonnenlicht benutzen

In diesem Fall kann es vorkommen, daß das Licht blendet und das Bild deshalb schlecht zu sehen ist. Es empfiehlt sich daher, den Sucher zu verwenden.

## Prise de vues

### Image en mode Miroir

L'image sur l'écran LCD est inversée comme une image miroir. Mais elle est enregistrée normalement.

Pendant la prise de vues en mode Miroir ZERO SET MEMORY de la télécommande ne fonctionne pas.

### Indicateurs en mode Miroir

L'indicateur STBY apparaît sous la forme **II●** et REC sous la forme **●**. Certains indicateurs sont inversés et d'autres n'apparaissent pas du tout.

## Réglage de la luminosité de l'écran LCD

Appuyez sur l'une ou l'autre des deux touches LCD BRIGHT pour ajuster la luminosité de l'écran LCD.

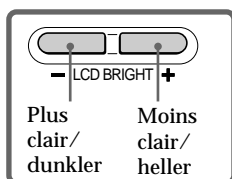

### Rétroéclairage de l'écran LCD

Vous pouvez changer la luminosité du rétroéclairage. Sélectionnez LCD B.L. dans les réglages de menu. (p. 116)

### Même si vous réglez le rétroéclairage ou la luminosité de l'écran LCD

L'image enregistrée n'en sera pas affectée.

## Après la prise de vues

- (1) Réglez le commutateur POWER sur OFF (CHG).
- (2) Refermez le panneau LCD.
- (3) Ejectez la cassette.

## Aufnahme

### Angezeigtes Bild im Spiegelmodus

Das Bild auf dem LCD-Bildschirm ist ein Spiegelbild. Aufgenommen wird es jedoch normal.

### Während der Aufnahme im Spiegelmodus

Die Taste ZERO SET MEMORY auf der Fernbedienung funktioniert nicht.

### Anzeigen im Spiegelmodus

Die Anzeige STBY erscheint als **II●** und REC als **●**. Andere Anzeigen erscheinen spiegelverkehrt, und einige werden gar nicht angezeigt.

## Einstellen der Helligkeit des LCD-Bildschirms

Zum Einstellen der Helligkeit des LCD-Bildschirms drücken Sie die LCD BRIGHT-Tasten.

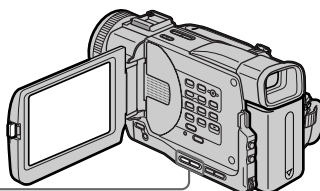

### Hintergrundbeleuchtung für den LCD-Bildschirm

Sie können die Helligkeit der Hintergrundbeleuchtung ändern. Wählen Sie in den Menüeinstellungen LCD B.L. (S. 116).

### Hinweis zum Einstellen der Hintergrundbeleuchtung bzw. Helligkeit des LCD-Bildschirms

Diese Einstellungen beeinflussen das aufgenommene Bild nicht.

## Nach dem Aufnehmen

- (1) Stellen Sie den Schalter POWER auf OFF (CHG).
- (2) Klappen Sie den LCD-Bildschirmträger zu.
- (3) Lassen Sie die Kassette auswerfen.



## Prise de vues

### Réglage du viseur

Si vous ne voulez pas filmer avec le panneau LCD, laissez-le fermé et regardez l'image dans le viseur. Réglez l'oculaire à votre vue de sorte que les indicateurs soient bien nets dans le viseur.

Pour ce faire, relevez le viseur et bougez le levier de réglage dioptrique.

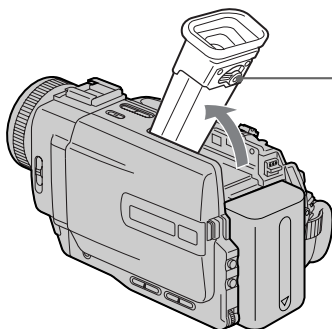

### Rétroéclairage du viseur

Vous pouvez changer la luminosité du rétroéclairage. Sélectionnez VF B.L. dans les réglages de menu. (p. 116)

## Aufnahme

### Einstellen des Suchers

Wenn Sie bei geschlossenem LCD-Bildschirmträger aufnehmen, überprüfen Sie das Bild durch den Sucher. Stellen Sie das Sucherobjektiv ein, bis die Anzeigen im Sucher scharf eingestellt sind.

Klappen Sie den Sucher nach oben, und bewegen Sie den Einstellhebel des Sucherobjektivs.

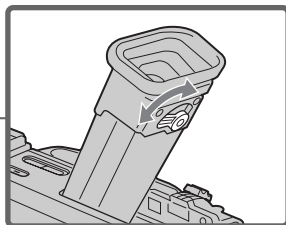

### Hintergrundbeleuchtung im Sucher

Sie können die Helligkeit der Hintergrundbeleuchtung ändern. Wählen Sie in den Menüeinstellungen die Option VF B.L. aus (S. 116).

## Prise de vues

---

### Fixation de la casquette d'objectif fournie (DCR-TRV20E uniquement)

Pour enregistrer des images impeccables sous une lumière intense, il est conseillé de fixer la casquette d'objectif. De même, le capuchon d'objectif peut être utilisé lorsque la casquette d'objectif est placée.

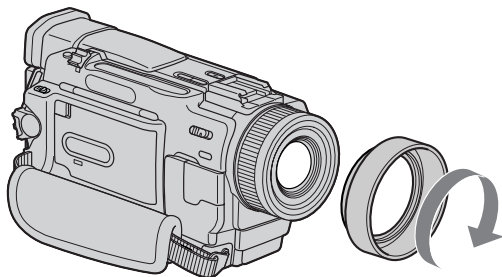

---

### Remarques

- Lorsque vous utilisez la télécommande et la casquette d'objectif, il se peut que la télécommande ne fonctionne pas correctement étant donné que la casquette d'objectif bloque les rayons infrarouges de la télécommande. Dans ce cas, retirez la casquette d'objectif de votre caméscope.
- Vous ne pouvez pas fixer de filtres ou d'autres objets sur la casquette d'objectif.

### Lorsque vous utilisez le filtre (non fourni)

L'ombre de la casquette d'objectif peut apparaître dans les coins de l'écran LCD ou du viseur.

## Aufnahme

---

### Anbringen der mitgelieferten Gegenlichtblende (nur DCR-TRV20E)

Um die Aufnahmequalität bei sehr hellem Licht zu verbessern, empfiehlt es sich, die Gegenlichtblende anzubringen. Die Objektivschutzkappe läßt sich auch bei angebrachter Gegenlichtblende anbringen.

---

### Hinweise

- Wenn Sie die Gegenlichtblende anbringen und den Camcorder mit der Fernbedienung steuern, blockiert die Gegenlichtblende möglicherweise die Infrarotstrahlen von der Fernbedienung, so daß diese nicht richtig funktioniert. Nehmen Sie in diesem Fall die Gegenlichtblende vom Camcorder ab.
- Filter und ähnliches können Sie nicht an der Gegenlichtblende anbringen.

### Wenn Sie einen Filter (nicht mitgeliefert) anbringen

In den Ecken des LCD-Bildschirms bzw. des Suchers sind möglicherweise Schatten von der Gegenlichtblende zu sehen.

## Prise de vues

### Utilisation du zoom

Déplacez le levier du zoom un petit peu pour un zoom lent. Déplacez-le plus vite pour un zoom rapide.

Utilisez le zoom avec parcimonie pour obtenir des films de meilleur aspect.

Côté "T": téléobjectif (le sujet se rapproche)

Côté "W": grand angle (le sujet s'éloigne)

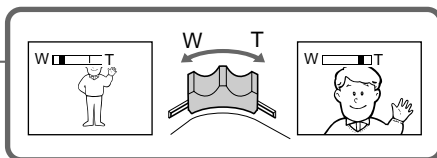
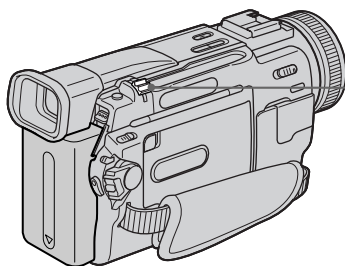

### Pour utiliser un zoom supérieur à 10×

Un zoom supérieur à 10× s'effectue numériquement si vous réglez D ZOOM sur 20× ou 40× dans les réglages de menu. Le zoom numérique a été désactivé (position OFF) en usine. (p. 116)

Le côté à droite de la barre indique la zone de zoom numérique.

La zone de zoom numérique apparaît lorsque vous réglez D ZOOM sur 20× ou 40×./Die rechte Seite des Balkens gibt den digitalen Zoom-Bereich an. Der digitale Zoom-Bereich erscheint, wenn Sie D ZOOM auf 20× oder 40× setzen.

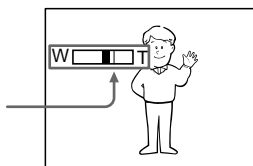

## Aufnahme

### Der Zoom

Verschieben Sie den Motorzoom-Hebel für einen langsamen Zoom nur leicht. Für einen schnelleren Zoom verschieben Sie den Hebel weiter.

Setzen Sie den Zoom sparsam ein. Andernfalls wirken Ihre Aufnahmen leicht unprofessionell.

„T“-Seite: Telebereich (Motiv erscheint näher)

„W“-Seite: Weitwinkelbereich (Motiv erscheint weiter entfernt)

### So führen Sie einen mehr als 10fachen Zoom aus

Ein mehr als 10facher Zoom wird digital ausgeführt, wenn Sie D ZOOM in den Menüeinstellungen auf 20× oder 40× setzen. Der digitale Zoom ist werkseitig auf OFF gesetzt (S. 116).

## Prise de vues

---

### Pour filmer un sujet rapproché

Si vous n'obtenez pas une image nette, poussez le levier de zoom vers "W" jusqu'à ce que l'image soit nette. Vous pouvez filmer un sujet à au moins 80 cm (2 pieds 5/8 pouce environ) de la surface de l'objectif en position téléobjectif, ou à 1 cm (1/2 pouce environ) en position grand angle.

### Remarques sur le zoom numérique

- Le zoom numérique s'active lorsque le grossissement est supérieur à 10x.
- La qualité de l'image diminue lorsque vous atteignez le côté "T".
- Vous ne pouvez pas utiliser le zoom numérique lorsque le commutateur POWER est mis sur MEMORY (DCR-TRV11E/TRV20E uniquement).

## Aufnahme

---

### Nahaufnahmen

Wenn Sie das Bild nicht scharfstellen können, verschieben Sie den Motorzoom-Hebel in Richtung „W“-Seite, bis das Bild scharf ist. In der Teleposition muß das Motiv mindestens 80 cm von der Objektivoberfläche entfernt sein, in der Weitwinkelposition ca. 1 cm.

### Hinweise zum digitalen Zoom

- Der digitale Zoom wird aktiviert, wenn der Zoom das 10fache überschreitet.
- Die Bildqualität nimmt ab, je mehr Sie den Motorzoom-Hebel in Richtung „T“-Seite verschieben.
- Der digitale Zoom steht nicht zur Verfügung, wenn der Schalter POWER auf MEMORY steht (nur DCR-TRV11E/TRV20E).

### Indicateurs affichés en mode d'enregistrement

Ces indicateurs ne sont pas enregistrés sur les bandes.

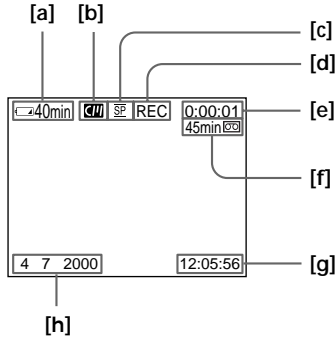

- [a] Indicateur d'autonomie de la batterie  
 [b] Indicateur de mémoire de cassette  
 Il apparaît quand vous utilisez une cassette avec mémoire de cassette.  
 [c] Indicateur de mode d'enregistrement  
 [d] Indicateur STBY/REC  
 [e] Code temporel/Compteur de bande  
 [f] Indicateur de longueur de bande restante  
 [g] Indicateur de temps  
 Le temps s'affiche environ 5 secondes après la mise sous tension de l'appareil.  
 [h] Indicateur de date  
 La date s'affiche environ 5 secondes après la mise sous tension de l'appareil.

#### Code temporel

Le code temporel indique le temps d'enregistrement ou de lecture sous la forme "0:00:00" (heures : minutes : secondes) en mode CAMERA et "0:00:00:00" (heures : minutes : secondes : images) en mode VCR (DCR-TRV20E)/PLAYER (DCR-TRV6E/TRV11E). Vous ne pouvez pas réinscrire uniquement le code temporel.

#### Indicateur de longueur de bande restante

Il se peut que l'indicateur ne soit pas affiché avec précision suivant la cassette utilisée.

#### Enregistrement de la date et de l'heure

La date et l'heure d'enregistrement n'apparaissent pas pendant l'enregistrement. Toutefois, elles sont enregistrées automatiquement sur la cassette. Pour afficher la date et l'heure d'enregistrement, appuyez sur DATE CODE pendant la lecture.

### Die Anzeigen im Aufnahmemodus

Die Anzeigen werden nicht auf Band aufgenommen.

- [a] Restladungsanzeige  
 [b] Anzeige für Kassettenspeicher  
 Erscheint bei einer Kassette mit Kassettenspeicher.  
 [c] Aufnahmemodusanzeige  
 [d] Bereitschafts-/Aufnahmeanzeige (STBY/REC)  
 [e] Zeitcode/Bandzähler  
 [f] Bandrestanzeige  
 [g] Uhrzeitanzeige  
 Die Uhrzeit erscheint etwa 5 Sekunden nach dem Einschalten des Camcorders.  
 [h] Datumsanzeige  
 Das Datum erscheint etwa 5 Sekunden nach dem Einschalten des Camcorders.

#### Zeitcode

Der Zeitcode gibt die Aufnahme- oder Wiedergabedauer an: „0:00:00“ (Stunden : Minuten : Sekunden) im Modus CAMERA und „0:00:00:00“ (Stunden : Minuten : Sekunden : Vollbilder) im VCR-Modus (DCR-TRV20E) bzw. PLAYER-Modus (DCR-TRV6E/TRV11E). Der Zeitcode allein läßt sich später nicht ändern.

#### Bandrestanzeige

Je nach Band ist die Anzeige möglicherweise nicht präzise.

#### Aufnahmedatum und -uhrzeit

Aufnahmedatum und -uhrzeit werden während der Aufnahme nicht angezeigt. Sie werden jedoch automatisch auf dem Band aufgezeichnet. Wenn Sie Aufnahmedatum und -uhrzeit anzeigen lassen wollen, drücken Sie während der Wiedergabe DATE CODE.

## Prise de vues

---

### Prise de vues de sujets à contre-jour (BACK LIGHT)

Utilisez la fonction de compensation de contre-jour pour filmer un sujet se trouvant devant une source de lumière ou un sujet devant un arrière-plan de couleur claire.

En mode d'attente, d'enregistrement ou MEMORY, appuyez sur BACK LIGHT. L'indicateur  apparaît dans le viseur ou sur l'écran LCD.

Pour annuler, appuyez de nouveau sur BACK LIGHT.

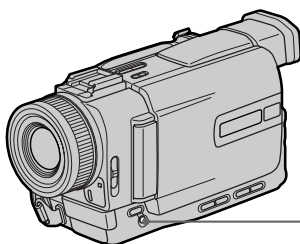

## Aufnahme

---

### Gegenlichtaufnahmen (BACK LIGHT)

Für den Fall, daß sich bei einer Aufnahme die Lichtquelle hinter dem Motiv befindet oder der Hintergrund sehr hell ist, steht die Gegenlichtfunktion zur Verfügung.

Drücken Sie im Bereitschafts-, Aufnahme- oder Speichermodus BACK LIGHT.

Die Anzeige  erscheint im Sucher oder auf dem LCD-Bildschirm.

Zum Beenden der Funktion drücken Sie erneut BACK LIGHT.

---

Si vous appuyez sur EXPOSURE pendant la prise de vues de sujets à contre-jour

La fonction de compensation de contre-jour sera annulée.

---

Wenn Sie bei Gegenlichtaufnahmen EXPOSURE drücken

Die Gegenlichtfunktion wird beendet.

## Prise de vues

### Prise de vues dans l'obscurité (Prise de vues nocturne/ Super Prise de vues nocturne)

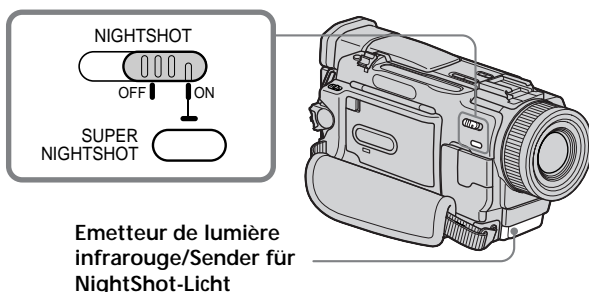

La fonction Prise de vues nocturne permet de filmer un sujet dans l'obscurité. Par exemple, en utilisant cette fonction vous pourrez filmer la vie d'animaux nocturnes de manière satisfaisante.

En mode d'attente, d'enregistrement ou MEMORY, réglez NIGHTSHOT sur ON. Les indicateurs  et "NIGHTSHOT" clignotent sur l'écran LCD ou dans le viseur. Pour annuler la Prise de vues nocturne, réglez NIGHTSHOT sur OFF.



### Utilisation du mode Super Prise de vues nocturne

Le mode Super Prise de vues nocturne rend les sujets filmés dans l'obscurité 16 fois plus lumineux que ceux filmés en mode Prise de vues nocturne.

- (1) En mode d'attente ou d'enregistrement, réglez NIGHTSHOT sur ON. L'indicateur  clignote sur l'écran LCD ou dans le viseur.
- (2) Appuyez sur SUPER NIGHTSHOT. L'indicateur  et "SUPER NIGHTSHOT" apparaissent. Pour annuler la Super Prise de vues nocturne, appuyez sur SUPER NIGHTSHOT.

### Utilisation de la lampe pour prise de vues nocturne

L'image sera plus claire si la fonction de la lampe est validée. Pour valider cette fonction, réglez N.S.LIGHT sur ON dans les réglages de menu (p. 116).

## Aufnahme



### Nachtaufnahmen (NightShot/ Super NightShot)

Mit der Funktion NightShot können Sie ein Motiv auch bei Dunkelheit aufnehmen. Damit können Sie beispielsweise Aufnahmen von nachtaktiven Tieren in ihrer natürlichen Umgebung in akzeptabler Qualität herstellen.

Schieben Sie im Bereitschafts-, Aufnahme- oder Speichermodus NIGHTSHOT auf ON. Die Anzeigen  und „NIGHTSHOT“ blinken auf dem LCD-Bildschirm oder im Sucher. Zum Beenden der Funktion NightShot schieben Sie NIGHTSHOT auf OFF.

### Der Modus Super NightShot

Im Modus Super NightShot werden die Motive 16mal heller als beim Modus NightShot aufgenommen.

- (1) Schieben Sie im Bereitschafts- oder Aufnahmemodus NIGHTSHOT auf ON. Die Anzeige  erscheint auf dem LCD-Bildschirm oder im Sucher.
- (2) Drücken Sie SUPER NIGHTSHOT. Die Anzeige  und „SUPER NIGHTSHOT“ erscheinen. Drücken Sie SUPER NIGHTSHOT erneut, um den Modus Super NightShot zu beenden.

### Verwenden des NightShot-Lichts

Wenn Sie das NightShot-Licht aktivieren, wird das Bild deutlicher. Setzen Sie dazu N.S.LIGHT in den Menüeinstellungen auf ON (S. 116).

## Prise de vues

---

### Remarques

- N'utilisez pas la fonction Prise de vues nocturne dans des endroits bien éclairés (par ex. en extérieur le jour). Le caméscope fonctionnera mal.
- Si vous laissez le réglage NIGHTSHOT sur ON pendant l'enregistrement normal, les couleurs de l'image enregistrée ne seront pas correctes ou naturelles.
- Si la mise au point est difficile dans le mode d'autofocus lorsque vous utilisez la fonction Prise de vues nocturne, faites la mise au point manuellement.

Lorsque vous faites des prises de vues nocturnes, vous ne pouvez pas utiliser les fonctions suivantes:

- Exposition
- PROGRAM AE
- Balance des blancs

### Avec la fonction Super NightShot

La vitesse d'obturation est automatiquement réglé en fonction de la luminosité. A ce moment, l'image animée peut être ralentie.

Lorsque vous utilisez la fonction de Super Prises de vues nocturnes, vous ne pouvez pas utiliser les fonctions suivantes:

- Exposition
- PROGRAM AE
- Fondu
- Effets numériques
- Mode mémoire (DCR-TRV11E/TRV20E uniquement)

### Lampe pour prise de vues nocturne

La lampe utilisée pour la prise de vues nocturne fournit une lumière infrarouge qui n'est pas visible. La distance maximale de prise de vues avec la lampe est de 3 mètres environ (10 pieds).

## Aufnahme

---

### Hinweise

- Verwenden Sie die Funktion NightShot nicht, wenn es hell ist, zum Beispiel tagsüber im Freien. Andernfalls kann es zu Fehlfunktionen des Camcorders kommen.
- Wenn Sie bei normalen Aufnahmebedingungen NIGHTSHOT auf ON stellen, wird das Bild mit falschen oder unnatürlichen Farben aufgezeichnet.
- Wenn bei der Funktion NightShot das Fokussieren mit dem Autofokus nur schwer möglich ist, verwenden Sie den manuellen Fokus.

Bei Verwendung der Funktion NightShot stehen folgende Funktionen nicht zur Verfügung:

- Belichtungseinstellung
- PROGRAM AE
- Weißabgleich

### Bei Verwendung der Funktion Super NightShot

Die Verschlusszeit wird automatisch an die Helligkeit angepaßt. Bei bewegten Bildern erscheint die Bewegung daraufhin möglicherweise verlangsamt.

Bei Verwendung der Funktion Super NightShot stehen folgende Funktionen nicht zur Verfügung:

- Belichtungseinstellung
- PROGRAM AE
- Ein-/ Ausblendefunktion
- Digitaleffekt
- Speichermodus (nur DCR-TRV11E/TRV20E)

### NightShot-Licht

Bei NightShot-Licht handelt es sich um Infrarotstrahlen. Dieses Licht ist somit nicht sichtbar. Die maximale Entfernung des Motivs bei Aufnahmen mit NightShot-Licht beträgt etwa 3 m.



## Prise de vues

### Prise de vues avec déclencheur automatique

Vous pouvez commencer à filmer avec le déclencheur automatique. Ce mode est utile quand vous souhaitez vous filmer vous-même.

- (1) Appuyez sur SELFTIMER dans le mode d'attente. L'indicateur  (déclencheur automatique) apparaît sur l'écran LCD ou dans le viseur.
- (2) Appuyez sur START/STOP.  
Le compte à rebours commence à partir de 10 en produisant des bip sonores. Pendant les deux dernières secondes du compte à rebours, les bips sonores retentissent plus rapidement, puis la prise de vues commence automatiquement.

### Pour arrêter le déclencheur automatique pendant la prise de vues

Appuyez sur START/STOP.  
Utilisez la télécommande pour faciliter cette opération.

### Pour prendre une photographie instantanée avec le déclencheur automatique

Appuyez sur PHOTO à l'étape 2 (p. 47).

### Pour prendre une photographie instantanée sur les "Memory Stick"

Appuyez sur SELFTIMER, puis appuyez sur PHOTO dans le mode mémoire (p. 143).

### Pour annuler l'enregistrement avec déclencheur automatique

Appuyez sur SELFTIMER de sorte que l'indicateur  disparaisse de l'écran LCD ou du viseur quand le caméscope est en mode d'attente.

#### Remarque

Le mode d'enregistrement avec déclencheur automatique est annulé automatiquement quand:

- L'enregistrement avec déclencheur automatique est terminé.
- Le commutateur POWER est réglé sur OFF (CHG) ou VCR(DCR-TRV20E)/PLAYER (DCR-TRV6E/TRV11E).

## Aufnahme

### Selbstauflöseraufnahmen

Sie können Aufnahmen mit dem Selbstauflöser starten. Dieser Modus ist nützlich, wenn Sie sich beispielsweise selbst aufnehmen wollen.

- (1) Drücken Sie SELFTIMER im Bereitschaftsmodus. Die Anzeige  (Selbstauflöser) erscheint auf dem LCD-Bildschirm oder im Sucher.
- (2) Drücken Sie START/STOP.  
Der Selbstauflöser zählt mit einem Signalton von 10 herunter. In den letzten beiden Sekunden des Countdown ertönt der Signalton schneller, und dann startet die Aufnahme automatisch.

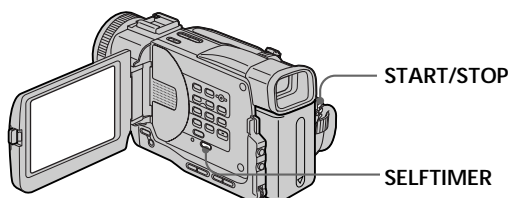

### So beenden Sie eine mit dem Selbstauflöser gestartete Aufnahme

Drücken Sie START/STOP. Sie können dazu auch die Fernbedienung benutzen.

### So nehmen Sie Standbilder mit dem Selbstauflöser auf

Drücken Sie in Schritt 2 PHOTO (S. 47).

### So nehmen Sie Standbilder auf einen „Memory Stick“ auf

Drücken Sie SELFTIMER, und drücken Sie dann im Speichermodus PHOTO (S. 143).

### So schalten Sie den Selbstauflöser aus

Drücken Sie, während sich der Camcorder im Bereitschaftsmodus befindet, SELFTIMER, so daß die Anzeige  auf dem LCD-Bildschirm oder im Sucher ausgeblendet wird.

#### Hinweis

Der Selbstauflöseraufnahmemodus wird in folgenden Fällen automatisch deaktiviert:

- Die Selbstauflöseraufnahme wird beendet.
- Der Schalter POWER wird auf OFF (CHG) oder VCR (DCR-TRV20E)/PLAYER (DCR-TRV6E/TRV11E) gestellt.

## Contrôle de la prise de vues – END SEARCH / EDITSEARCH / Revue d'enregistrement

Ces touches vous permettent de revoir l'image enregistrée ou d'obtenir une transition douce entre la dernière scène enregistrée et la scène suivante.

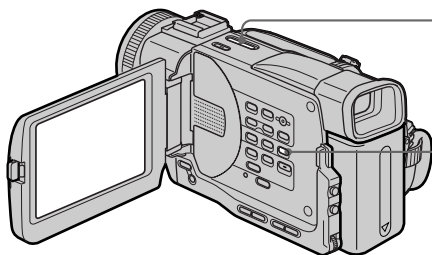

## Überprüfen der Aufnahme – END SEARCH / EDITSEARCH / Aufnahmerückschau

Mit den folgenden Funktionen können Sie das aufgezeichnete Bild überprüfen. Außerdem ermöglichen diese Funktionen störungsfreie Szenenwechsel.

### END SEARCH

Cette touche permet de localiser la fin du passage enregistré juste après l'enregistrement.

Appuyez sur END SEARCH en mode d'attente. Les 5 dernières secondes du passage enregistré sont reproduites puis la lecture s'arrête. Vous pouvez écouter le son par le haut-parleur ou le casque.

### EDITSEARCH

Cette touche permet de rechercher le point de départ du prochain enregistrement.

Appuyez en continu sur le côté +/-  de EDITSEARCH en mode d'attente. Le passage enregistré est reproduit.

+ : lecture avant

-  : lecture arrière

Relâchez EDITSEARCH pour arrêter la lecture. Lorsque vous appuyez sur START/STOP, l'enregistrement commence au point où vous avez relâché EDITSEARCH. Lorsque vous utilisez cette fonction, vous ne pouvez pas écouter le son.

### END SEARCH

Mit der Aufnahmeendesuchfunktion können Sie nach dem Aufnehmen das Ende des bespielten Bandteils ansteuern.

Drücken Sie im Bereitschaftsmodus END SEARCH.

Die letzten fünf Sekunden der Aufnahme werden wiedergegeben, und die Wiedergabe stoppt. Der Ton kann über Lautsprecher oder Kopfhörer wiedergegeben werden.

### EDITSEARCH

Sie können den jeweils nächsten Aufnahmestartpunkt suchen.

Halten Sie im Bereitschaftsmodus eine Seite +/-  von EDITSEARCH gedrückt. Die Aufnahme wird wiedergegeben.

+ : vorwärts

-  : rückwärts

Lassen Sie EDITSEARCH los, um die Wiedergabe zu stoppen. Wenn Sie jetzt START/STOP drücken, beginnt die nächste Aufnahme an dem Punkt, an dem Sie EDITSEARCH losgelassen haben. Der Ton ist dabei nicht zu hören.

## Contrôle de la prise de vues – END SEARCH / EDITSEARCH / Revue d'enregistrement

---

### Revue d'enregistrement

Cette fonction permet de revoir le dernier passage enregistré.

Appuyez brièvement sur le côté –  de EDITSEARCH en mode d'attente. Les dernières secondes du passage enregistré sont reproduites. Vous pouvez écouter le son par le haut-parleur ou le casque.

---

### Recherche de fin d'enregistrement

Quand vous utilisez une cassette sans mémoire de cassette, la recherche de fin d'enregistrement ne fonctionnera plus si vous éjectez la cassette après un enregistrement. Si vous utilisez une cassette avec mémoire de cassette, la recherche de fin d'enregistrement fonctionnera même après l'éjection de la cassette.

Si une partie du passage enregistré est vierge, la recherche de fin d'enregistrement risque de ne pas fonctionner correctement (p. 171).

## Überprüfen der Aufnahme – END SEARCH / EDITSEARCH / Aufnahmerückschau

---

### Aufnahmerückschau

Sie können die zuletzt aufgenommene Szene überprüfen.

Drücken Sie im Bereitschaftsmodus kurz die Seite –  von EDITSEARCH. Die letzten fünf Sekunden der Aufnahme werden wiedergegeben. Der Ton kann über Lautsprecher oder Kopfhörer wiedergegeben werden.

---

### Aufnahmeendesuchfunktion

Bei einer Kassette ohne Kassettenspeicher ist die Aufnahmeendesuchfunktion nicht verfügbar, wenn Sie die Kassette nach dem Aufnehmen auf Band haben auswerfen lassen. Bei einer Kassette mit Kassettenspeicher ist die Aufnahmeendesuchfunktion auch dann noch verfügbar, wenn Sie die Kassette haben auswerfen lassen. Wenn sich zwischen den Aufnahmen ein unbespielter Bandteil befindet, arbeitet die Aufnahmeendesuchfunktion unter Umständen nicht korrekt (S. 171).

## Lecture d'une cassette

Vous pouvez revoir un enregistrement sur l'écran LCD. Si vous fermez le panneau LCD, vous pourrez revoir l'enregistrement dans le viseur. Pour contrôler les opérations, vous pouvez utiliser la télécommande fournie avec le caméscope.

- (1) Installez la source d'alimentation et insérez une cassette enregistrée.
- (2) Mettez le commutateur POWER sur VCR (DCR-TRV20E)/PLAYER (DCR-TRV6E/TRV11E) tout en appuyant sur le petit bouton vert. Les touches de transport de bande s'allument.
- (3) Pour ouvrir le panneau LCD, appuyez sur OPEN.
- (4) Appuyez sur ◀◀ pour rembobiner la bande.
- (5) Appuyez sur ▶▶ pour commencer la lecture.
- (6) Pour ajuster le volume, appuyez sur une des deux touches VOLUME. Le haut-parleur du caméscope ne fonctionne pas quand le panneau LCD est fermé.

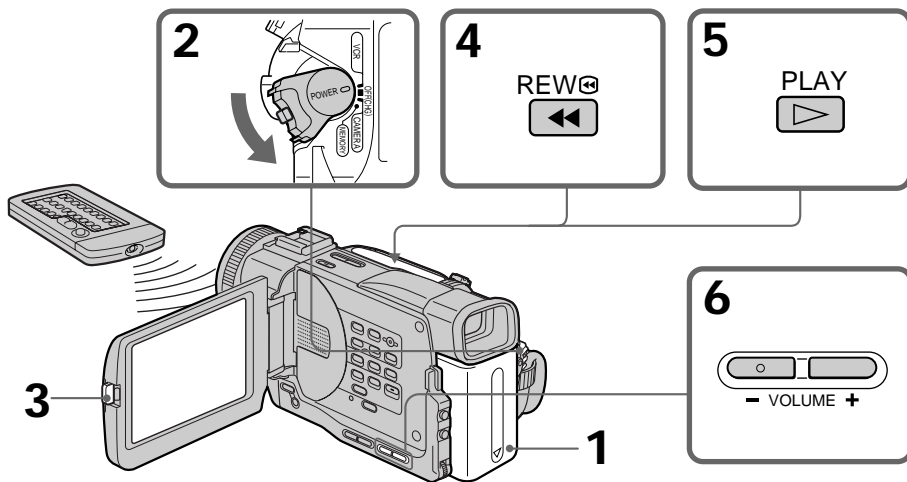

**Pour arrêter la lecture**  
Appuyez sur ■.

**Si vous utilisez l'écran LCD**  
Vous pouvez retourner le panneau LCD et le rabattre contre le caméscope de sorte que l'écran LCD soit tourné vers l'extérieur.

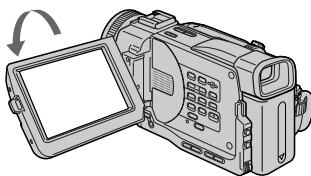

## Wiedergeben einer Kassette

Sie können das Wiedergabebild auf dem LCD-Bildschirm anzeigen lassen. Wenn Sie den LCD-Bildschirmträger zuklappen, können Sie das Wiedergabebild im Sucher sehen. Sie können die Wiedergabe auch über die mit dem Camcorder gelieferte Fernbedienung steuern.

- (1) Schließen Sie die Stromquelle an, und legen Sie eine bespielte Kassette ein.
- (2) Halten Sie die kleine, grüne Taste gedrückt, und stellen Sie den Schalter POWER auf VCR (DCR-TRV20E) bzw. PLAYER (DCR-TRV6E/TRV11E). Die Videofunktionstasten leuchten auf.
- (3) Drücken Sie OPEN, und klappen Sie den LCD-Bildschirmträger auf.
- (4) Spulen Sie das Band mit ◀◀ zurück.
- (5) Starten Sie mit ▶▶ die Wiedergabe.
- (6) Zum Einstellen der Lautstärke drücken Sie eine der beiden VOLUME-Tasten. Der Lautsprecher des Camcorders ist stummgeschaltet, wenn der LCD-Bildschirmträger geschlossen ist.

**So stoppen Sie die Wiedergabe**  
Drücken Sie ■.

**Bei der Wiedergabe auf dem LCD-Bildschirm**  
Sie können den LCD-Bildschirmträger umdrehen und ihn wieder an das Camcordergehäuse anlegen, so daß der LCD-Bildschirm nach außen weist.

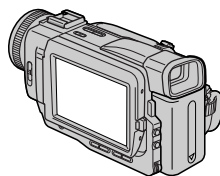

## Lecture d'une cassette

### Pour afficher les indicateurs sur l'écran – Fonction d'affichage

Appuyez sur DISPLAY du caméscope ou de la télécommande fournie avec le caméscope. Les indicateurs apparaissent sur l'écran LCD. Appuyez une nouvelle fois sur DISPLAY pour les supprimer.

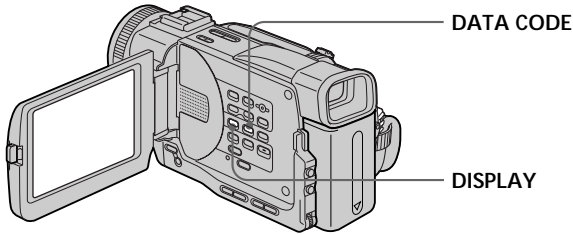

### Utilisation de la fonction de code de données

Le caméscope enregistre automatiquement non seulement des images mais aussi d'autres données concernant l'enregistrement (date/heure ou certains réglages effectués lors de l'enregistrement) (**Code de données**).

Appuyez sur DATA CODE du caméscope ou de la télécommande dans le mode de lecture.

L'affichage change de la façon suivante:  
Date/heure → divers réglages (stabilisateur, balance des blancs, gain, vitesse d'obturation, ouverture) → pas d'indicateur

Date/heure/  
Datum/Uhrzeit

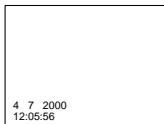

- [a] Indicateur de désactivation de stabilisateur (OFF)
- [b] Indicateur de mode d'exposition
- [c] Balance des blancs
- [d] Indicateur de gain
- [e] Indicateur de vitesse d'obturation
- [f] Valeur d'ouverture

## Wiedergeben einer Kassette

### So zeigen Sie die Anzeigen auf dem LCD-Bildschirm an – Anzeigefunktion

Drücken Sie DISPLAY auf dem Camcorder oder auf der mit dem Camcorder gelieferten Fernbedienung. Die Anzeigen erscheinen auf dem LCD-Bildschirm. Um die Anzeigen auszublenden, drücken Sie erneut DISPLAY.

### Die Datencodelfunktion

Der Camcorder zeichnet automatisch Aufnahmedaten (Datum/Uhrzeit oder verschiedene Aufnahmeeinstellungen) (**Datencode**) zusammen mit dem Bild auf.

Drücken Sie im Wiedergabemodus DATA CODE am Camcorder oder auf der Fernbedienung.

Die Anzeige wechselt folgendermaßen:  
Datum/Uhrzeit → verschiedene Einstellungen (SteadyShot, Weißwert, Gain-Wert, Verschlusszeit, Apertur) → keine Anzeige

Divers réglages/  
Aufnahmeeinstellungen

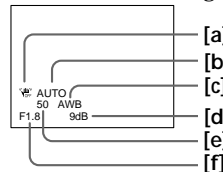

- [a] Anzeige für SteadyShot OFF (Aus)
- [b] Belichtungsmodusanzeige
- [c] Weißwert
- [d] Anzeige für Gain-Wert
- [e] Verschlusszeitanzeige
- [f] Apertur

## Lecture d'une cassette

---

Si vous ne voulez pas afficher les divers réglages

Réglez DATA CODE sur DATE dans les réglages de menu (p. 116).

L'affichage change de la façon suivante:  
date/heure → aucun indicateur

---

### Données d'enregistrement

Les données d'enregistrement sont les informations de votre caméscope lorsque vous avez enregistré. En mode d'enregistrement, les données d'enregistrement se seront pas affichées.

Lorsque vous utilisez la fonction de code de données, les barres (- - -) apparaissent si:

- Un passage vierge de la bande est reproduit.
- La cassette est illisible en raison de dégâts à la bande ou de parasites.
- La cassette a été enregistrée par un caméscope sans le réglage de la date et de l'heure.

### Code de données

Le code de données est affiché sur l'écran du téléviseur si vous raccordez votre caméscope au téléviseur (p. 37).

## Wiedergeben einer Kassette

---

### Ausblenden der Aufnahmeeinstellungen

Setzen Sie DATA CODE in den Menüeinstellungen auf DATE (S. 116). Die Anzeige wechselt folgendermaßen:  
Datum/Uhrzeit → keine Anzeige

---

### Aufnahmedaten

Die Aufnahmedaten sind Informationen des Camcorders zur Aufnahme. Im Aufnahmemodus werden die Aufnahmedaten nicht angezeigt.

Bei der Datencodedefunktion werden in folgenden Fällen Striche (- - -) angezeigt:

- Ein unbespielter Bandteil wird wiedergegeben.
- Das Band kann nicht gelesen werden, da es beschädigt oder verrauscht ist.
- Das Band wurde mit einem Camcorder aufgenommen, bei dem Datum und Uhrzeit nicht eingestellt waren.

### Datencode

Der Datencode wird auf dem Fernsehschirm angezeigt, wenn Sie den Camcorder an ein Fernsehgerät anschließen (S. 37).

## Lecture d'une cassette

### Divers modes de lecture

Pour exploiter les touches de commande, mettez le commutateur POWER sur VCR (DCR-TRV20E)/PLAYER (DCR-TRV6E/TRV11E).

#### Pour visualiser une image fixe (pause de lecture)

Appuyez sur **II** en cours de lecture. Pour reprendre la lecture, appuyez sur **II** ou **▶**.

#### Pour avancer la bande

Appuyez sur **▶▶** en mode d'arrêt. Pour reprendre la lecture normale, appuyez sur **▶**.

#### Pour rembobiner la bande

Appuyez sur **◀◀** en mode d'arrêt. Pour reprendre la lecture normale, appuyez sur **▶**.

#### Pour changer le sens de lecture

Appuyez sur **<** de la télécommande pendant la lecture pour inverser le sens de la lecture. Pour reprendre la lecture normale, appuyez sur **▶**.

#### Pour localiser une scène en regardant l'image (recherche visuelle)

Maintenez **◀◀** ou **▶▶** enfoncé pendant la lecture. Pour reprendre la lecture normale, relâchez la touche.

#### Pour contrôler l'image pendant la recherche avant ou arrière rapide (recherche rapide)

Appuyez et maintenez **◀◀** enfoncé pendant le rembobinage ou **▶▶** pendant l'avance. Pour continuer la recherche avant ou arrière, relâchez la touche.

#### Pour regarder l'image au ralenti (lecture au ralenti)

Appuyez sur **▶** de la télécommande en cours de lecture. Pour la lecture au ralenti en sens inverse, appuyez sur **<**, puis sur **▶** de la télécommande. Pour reprendre la lecture normale, appuyez sur **▶**.

## Wiedergeben einer Kassette

### Die verschiedenen Wiedergabemodi

Wenn Sie die Videofunktionstasten benutzen wollen, stellen Sie den Schalter POWER auf VCR (DCR-TRV20E) bzw. PLAYER (DCR-TRV6E/TRV11E).

#### So können Sie ein Standbild anzeigen (Wiedergabepause)

Drücken Sie während der Wiedergabe **II**. Wollen Sie die Wiedergabe fortsetzen, drücken Sie **II** oder **▶**.

#### So spulen Sie das Band vorwärts

Drücken Sie im Stopmodus **▶▶**. Zum Zurückschalten in den normalen Wiedergabemodus drücken Sie **▶**.

#### So spulen Sie das Band zurück

Drücken Sie im Stopmodus **◀◀**. Zum Zurückschalten in den normalen Wiedergabemodus drücken Sie **▶**.

#### So ändern Sie die Wiedergaberichtung

Drücken Sie während der Wiedergabe **<** auf der Fernbedienung, um das Band rückwärts wiederzugeben. Zum Zurückschalten in den normalen Wiedergabemodus drücken Sie **▶**.

#### So suchen Sie eine Szene während der Bildwiedergabe (Bildsuchlauf)

Halten Sie während der Wiedergabe **◀◀** oder **▶▶** gedrückt. Zum Zurückschalten in den normalen Wiedergabemodus lassen Sie die Taste los.

#### So können Sie beim Vorwärts- oder Zurückspulen die Aufnahme im Zeitraffer wiedergeben (Zeitraffer)

Halten Sie **◀◀** beim Zurückspulen oder **▶▶** beim Vorwärtsspulen des Bandes gedrückt. Wollen Sie wieder normal spulen, lassen Sie die Taste los.

#### So können Sie eine Aufnahme langsam wiedergeben (Zeitlupe)

Drücken Sie während der Wiedergabe **▶** auf der Fernbedienung. Zum Wiedergeben in Zeitlupe rückwärts drücken Sie **<** und dann **▶** auf der Fernbedienung. Zum Zurückschalten in den normalen Wiedergabemodus drücken Sie **▶**.

## Lecture d'une cassette

---

### Pour regarder l'image à double vitesse

Appuyez sur  $\times 2$  de la télécommande en cours de lecture. Pour la lecture à double vitesse en sens inverse, appuyez sur  $<$ , puis sur  $\times 2$  de la télécommande. Pour reprendre la lecture normale, appuyez sur  $\blacktriangleright$ .

### Pour regarder les images une à une

Appuyez sur  $\text{II}\blacktriangleright$  de la télécommande en mode de pause de lecture. Pour la lecture image par image en sens inverse, appuyez sur  $\blacktriangleleft\text{III}$ . Pour reprendre la lecture normale, appuyez sur  $\blacktriangleright$ .

### Pour localiser la dernière scène enregistrée (END SEARCH)

Appuyez sur END SEARCH pendant l'arrêt. Les 5 dernières secondes du passage enregistré sont reproduites puis la lecture s'arrête.

---

### Recherche de fin d'enregistrement

Quand vous utilisez une cassette sans mémoire de cassette, la recherche de fin d'enregistrement ne fonctionnera plus si vous éjectez la cassette après un enregistrement. Si vous utilisez une cassette avec mémoire de cassette, la recherche de fin d'enregistrement fonctionnera même après l'éjection de la cassette.

### Dans tous ces modes de lecture

- Le son est coupé.
- Il se peut que l'image précédente reste affichée comme image en mosaïque pendant la lecture.

### Si la pause de lecture dure plus de 5 minutes

Le caméscope repasse automatiquement en mode d'arrêt. Pour reprendre la lecture, appuyez sur  $\blacktriangleright$ .

### Lecture au ralenti

La lecture au ralenti s'effectue sans saccades sur le caméscope; mais vous ne pourrez pas utiliser cette fonction pour un signal de sortie fourni par la prise  $\text{DV IN/OUT}$  (DCR-TRV20E) ou  $\text{DV OUT}$  (DCR-TRV6E/TRV11E).

### Quand vous reproduisez une cassette en sens inverse

Des lignes horizontales apparaissent au centre ou en haut et en bas de l'écran. Ce n'est pas un signe de dysfonctionnement.

## Wiedergeben einer Kassette

---

### So können Sie eine Aufnahme mit doppelter Geschwindigkeit wiedergeben

Drücken Sie während der Wiedergabe  $\times 2$  auf der Fernbedienung. Zum Wiedergeben in doppelter Geschwindigkeit rückwärts drücken Sie  $<$  und dann  $\times 2$  auf der Fernbedienung. Zum Zurückschalten in den normalen Wiedergabemodus drücken Sie  $\blacktriangleright$ .

### So können Sie die Aufnahme Bild für Bild wiedergeben

Drücken Sie im Wiedergabemodus  $\text{II}\blacktriangleright$  auf der Fernbedienung. Zur Bild-für-Bild-Wiedergabe rückwärts drücken Sie  $\blacktriangleleft\text{III}$ . Zum Zurückschalten in den normalen Wiedergabemodus drücken Sie  $\blacktriangleright$ .

### So suchen Sie die zuletzt aufgenommene Szene (END SEARCH)

Drücken Sie im Stopmodus END SEARCH. Die letzten fünf Sekunden der Aufnahme werden wiedergegeben, und die Wiedergabe stoppt.

---

### Aufnahmeendesuchfunktion

Bei einer Kassette ohne Kassettenspeicher ist die Aufnahmeendesuchfunktion nicht verfügbar, wenn Sie die Kassette nach dem Aufnehmen auf Band haben auswerfen lassen. Bei einer Kassette mit Kassettenspeicher ist die Aufnahmeendesuchfunktion auch dann noch verfügbar, wenn Sie die Kassette haben auswerfen lassen.

### In den verschiedenen Wiedergabemodi

- Der Ton ist stummgeschaltet.
- Während der Wiedergabe ist das vorherige Bild möglicherweise als mosaikartiges Nachbild zu sehen.

### Wenn sich der Camcorder fünf Minuten im Wiedergabepausemodus befindet

Der Camcorder wechselt automatisch in den Stopmodus. Zum Fortsetzen der Wiedergabe drücken Sie  $\blacktriangleright$ .

### Zeitlupe

Die Wiedergabe in Zeitlupe erfolgt bei diesem Camcorder ohne Bildsprünge. Die Funktion kann bei Ausgangssignalen von der Buchse  $\text{DV IN/OUT}$  (DCR-TRV20E) bzw.  $\text{DV OUT}$  (DCR-TRV6E/TRV11E) jedoch nicht eingesetzt werden.

Wenn Sie ein Band rückwärts wiedergeben Horizontale Störstreifen erscheinen in der Mitte, oder oben und unten am Bildschirm. Dies ist keine Fehlfunktion.



## Visionnage de l'enregistrement sur un téléviseur

Raccordez votre caméscope à un téléviseur ou à un magnétoscope avec le cordon de raccordement audio/vidéo fourni avec le caméscope pour regarder vos films sur l'écran du téléviseur. Pour ce faire, vous utiliserez les mêmes touches d'exploitation que pour le visionnage sur l'écran LCD. Il est conseillé de raccorder l'adaptateur secteur (p. 19) pour alimenter le caméscope par une prise murale pour regarder vos films sur un téléviseur. Reportez-vous également au mode d'emploi de votre téléviseur ou du magnétoscope.

Ouvrez le cache de la prise. Raccordez le caméscope au téléviseur à l'aide du cordon de raccordement audio/vidéo. Réglez ensuite le sélecteur TV/VCR du téléviseur sur VCR.

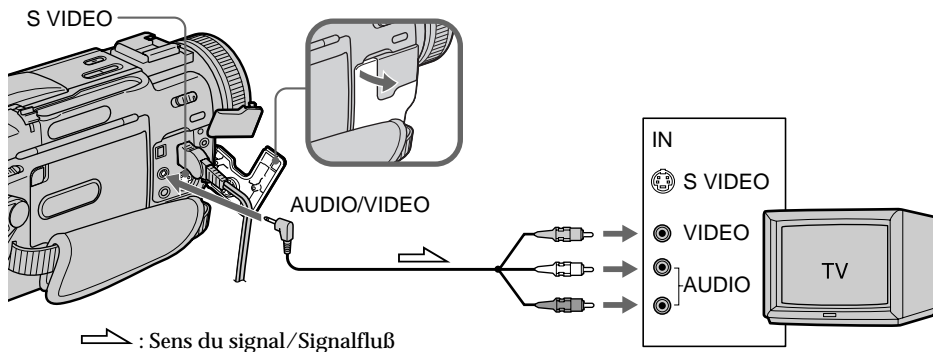

### Si le téléviseur est déjà raccordé à un magnétoscope

Raccordez le caméscope à l'entrée LINE IN du magnétoscope en utilisant le cordon de raccordement audio/vidéo fourni avec le caméscope. Réglez le sélecteur d'entrée du magnétoscope sur LINE.

## Anzeigen der Aufnahmen auf dem Fernsehschirm

Sie können den Camcorder über das mit dem Camcorder gelieferte A/V-Verbindungskabel an ein Fernsehgerät oder einen Videorecorder anschließen und Ihre Aufnahmen dann am Fernsehschirm wiedergeben lassen. Sie können die Wiedergabefunktionstasten so wie beim Anschauen von Wiedergabebildern auf dem LCD-Bildschirm benutzen. Wenn Sie die Aufnahmen auf dem Fernsehschirm wiedergeben lassen, empfiehlt es sich, den Camcorder über das Netzteil an den Netzstrom anzuschließen (S. 19). Schlagen Sie dazu bitte auch in der Bedienungsanleitung zu Ihrem Fernsehgerät oder Videorecorder nach.

Öffnen Sie die Buchsenabdeckung. Schließen Sie den Camcorder über das A/V-Verbindungskabel an das Fernsehgerät an. Stellen Sie dann den Wählschalter TV/VCR des Fernsehgeräts auf VCR.

### Wenn Ihr Fernsehgerät bereits an einen Videorecorder angeschlossen ist

Schließen Sie den Camcorder über das mit dem Camcorder gelieferte A/V-Verbindungskabel an den LINE IN-Eingang des Videorecorders an. Stellen Sie den Eingangswählschalter des Videorecorders auf LINE.

## Visionnage de l'enregistrement sur un téléviseur

### Si le téléviseur ou le magnéscope est monophonique

Raccordez la fiche jaune du cordon de raccordement audio/vidéo à la prise d'entrée vidéo et la fiche blanche ou la fiche rouge à la prise d'entrée audio du magnéscope ou du téléviseur. Si vous raccordez la fiche blanche, le son sera fourni par le canal gauche (L). Si vous raccordez la fiche rouge, le son sera fourni par le canal droit (R).

### Si votre téléviseur/magnéscope a une prise à 21 broches (EUROCONNECTOR)

Utilisez l'adaptateur 21 broches fourni avec le caméscope.

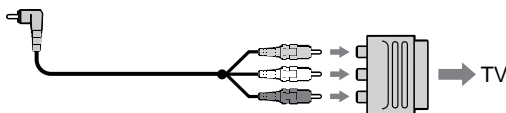

### Si votre téléviseur ou magnéscope a une prise S-vidéo

Reliez cette prise à celle du caméscope à l'aide du cordon S-vidéo (non fourni) pour obtenir des images de meilleure qualité. Avec cette connexion, vous n'avez pas besoin de brancher la fiche jaune (vidéo) du cordon de raccordement audio/vidéo.

Branchez le cordon S-vidéo (non fourni) sur les prises S-vidéo du caméscope et du téléviseur ou magnéscope.

Cette connexion produit des images au format DV de meilleure qualité.

## Anzeigen der Aufnahmen auf dem Fernsehschirm

### Wenn Ihr Fernsehgerät oder Videorecorder ein Monogerät ist

Verbinden Sie den gelben Stecker des A/V-Verbindungskabels mit der Videoeingangsbuchse und den weißen oder roten Stecker mit der Audioeingangsbuchse am Videorecorder oder Fernsehgerät. Wenn Sie den weißen Stecker anschließen, wird der Ton des linken Kanals (L) wiedergegeben. Wenn Sie den roten Stecker anschließen, wird der Ton des rechten Kanals (R) wiedergegeben.

### Wenn Ihr Fernsehgerät/Videorecorder über einen 21poligen Anschluß (EUROCONNECTOR) verfügt

Verwenden Sie den 21poligen Adapter, der mit dem Camcorder mitgeliefert wird.

### Wenn Ihr Fernsehgerät oder Videorecorder mit einer S-Videobuchse ausgestattet ist

Schließen Sie den Camcorder über ein S-Videokabel (nicht mitgeliefert) an. So erzielen Sie Bilder mit hoher Qualität. In diesem Fall brauchen Sie den gelben (Video-)Stecker des A/V-Verbindungskabels nicht anzuschließen. Verbinden Sie das S-Videokabel (nicht mitgeliefert) mit den S-Videobuchsen am Camcorder und am Fernsehgerät bzw. Videorecorder.

Mit dieser Verbindung erzielen Sie Bilder höherer Qualität im DV-Format.

## Visionnage de l'enregistrement sur un téléviseur

### Utilisation du récepteur IR audio/vidéo sans fil

Si vous raccordez le récepteur IR audio/vidéo sans fil (non fourni) à votre téléviseur ou magnétoscope, le visionnage de films sur le téléviseur sera simplifié. Pour les détails, consultez le mode d'emploi du récepteur IR.

SUPER LASER LINK

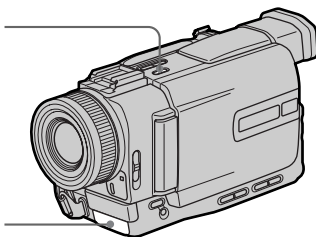

Emetteur de liaison super laser/  
Super Laser Link-Sender

Introduisez une cassette dans votre caméscope.

- (1) Après avoir raccordé le récepteur IR au téléviseur, réglez le commutateur POWER du récepteur IR sur ON.
- (2) Mettez le commutateur POWER sur VCR (DCR-TRV20E)/PLAYER (DCR-TRV6E/TRV11E).
- (3) Allumez le téléviseur et réglez le sélecteur TV/VCR du téléviseur sur VCR.
- (4) Appuyez sur SUPER LASER LINK. Le voyant de la touche SUPER LASER LINK s'allume.
- (5) Appuyez sur ► du caméscope pour commencer la lecture.
- (6) Dirigez l'émetteur de liaison super laser vers le récepteur IR. Ajustez la position de votre caméscope et du récepteur IR pour obtenir des images nettes.

### Pour annuler la liaison super laser

Appuyez de nouveau sur SUPER LASER LINK. Le voyant de la touche SUPER LASER LINK s'éteint.

## Anzeigen der Aufnahmen auf dem Fernsehschirm

### Der schnurlose AV-Infrarotempfänger

Wenn Sie einen schnurlosen AV-Infrarotempfänger (nicht mitgeliefert) an Ihr Fernsehgerät oder Ihren Videorecorder anschließen, können Sie das Bild dieses Videorecorders ganz einfach auf dem Fernsehschirm ausgeben lassen. Näheres dazu finden Sie in der Bedienungsanleitung zum schnurlosen AV-Infrarotempfänger.

Legen Sie eine Kassette in den Camcorder ein.

- (1) Schließen Sie zunächst den schnurlosen AV-Infrarotempfänger an das Fernsehgerät an, und stellen Sie dann den Schalter POWER am schnurlosen AV-Infrarotempfänger auf ON.
- (2) Stellen Sie den Schalter POWER auf VCR (DCR-TRV20E) bzw. PLAYER (DCR-TRV6E/TRV11E).
- (3) Schalten Sie das Fernsehgerät ein, und stellen Sie den Wählschalter TV/VCR am Fernsehgerät auf VCR.
- (4) Drücken Sie SUPER LASER LINK. Die Anzeige an der Taste SUPER LASER LINK leuchtet auf.
- (5) Starten Sie mit ► am Camcorder die Wiedergabe.
- (6) Richten Sie den Super Laser Link-Sender auf den schnurlosen AV-Infrarotempfänger. Richten Sie den Camcorder und den schnurlosen AV-Infrarotempfänger aufeinander aus, um ein klares Wiedergabebild zu erzielen.

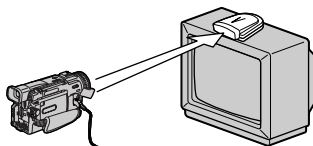

### So beenden Sie die Funktion Super Laser Link

Drücken Sie erneut SUPER LASER LINK. Die Anzeige an der Taste SUPER LASER LINK erlischt.

## Visionnage de l'enregistrement sur un téléviseur

---

Si vous éteignez le caméscope

La liaison laser sera annulée automatiquement.

Lorsque la liaison super laser est activée (la touche SUPER LASER LINK s'allume)

Appuyez sur SUPER LASER LINK pour désactiver la fonction de liaison laser lorsque vous n'en avez pas besoin.



est une marque de commerce de Sony Corporation.

## Anzeigen der Aufnahmen auf dem Fernsehschirm

---

Wenn Sie das Gerät ausschalten

Die Super Laser Link-Funktion schaltet sich automatisch aus.

Wenn die Super Laser Link-Funktion aktiviert ist (die Anzeige an der Taste SUPER LASER LINK leuchtet)

Schalten Sie die Funktion mit der Taste SUPER LASER LINK aus, wenn sie nicht benötigt wird.



ist ein Warenzeichen der Sony Corporation.

## Enregistrement d'une image fixe sur cassette - Enregistrement de photos sur cassette

Vous pouvez enregistrer une image fixe, comme une photographie ou un dessin. Ce mode est utile si vous voulez imprimer l'image sur une imprimante vidéo (non fournie).

Vous pouvez enregistrer environ 510 images en mode SP et environ 765 images en mode LP sur une cassette de 60 minutes.

Votre caméscope peut aussi enregistrer des photos sur des Memory Sticks (p. 138) (DCR-TRV11E/TRV20E uniquement).

- (1) Mettez le commutateur POWER sur CAMERA.
- (2) Après avoir mis le caméscope en mode d'attente, maintenez PHOTO légèrement enfoncé jusqu'à ce qu'une image fixe apparaisse.  
L'indicateur CAPTURE s'affiche.  
L'enregistrement ne commence pas encore à ce moment.  
Pour changer d'image, relâchez PHOTO, resélectionnez une image et maintenez PHOTO enfoncé légèrement.
- (3) Appuyez plus fortement sur PHOTO.  
L'image fixe visible dans le viseur ou sur l'écran LCD est enregistrée pendant sept secondes environ. Le son est également enregistré pendant ces sept secondes.  
L'image fixe apparaît dans le viseur ou sur l'écran LCD jusqu'à ce que l'enregistrement est terminé.

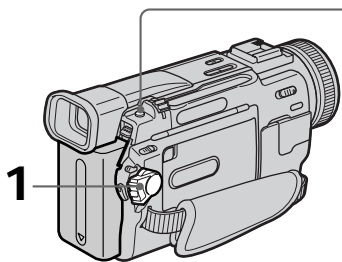

## Aufnehmen eines Standbildes auf Band - Fotoaufnahmen auf Band

Sie können eine Standbildaufnahme zum Beispiel von einem Foto oder einer Zeichnung machen. Diese Funktion ist nützlich, wenn Sie das Bild über einen Videodrucker (nicht mitgeliefert) ausdrucken wollen.

Auf einer 60-Minuten-Kassette können Sie im SP-Modus etwa 510 Bilder aufnehmen, im LP-Modus etwa 765.

Außer dem hier beschriebenen Verfahren können Sie mit Ihrem Camcorder Standbilder auch auf einen „Memory Stick“ aufnehmen (S. 138) (nur DCR-TRV11E/TRV20E).

- (1) Stellen Sie den Schalter POWER auf CAMERA.
- (2) Halten Sie im Bereitschaftsmodus die Taste PHOTO leicht gedrückt, bis ein Standbild erscheint.  
Die Anzeige CAPTURE erscheint. Die Aufnahme wird noch nicht gestartet.  
Soll ein anderes Standbild aufgezeichnet werden, lassen Sie PHOTO zunächst los.  
Wählen Sie ein anderes Standbild aus, und halten Sie PHOTO erneut leicht gedrückt.
- (3) Drücken Sie PHOTO fester. Das Standbild auf dem LCD-Bildschirm oder im Sucher wird etwa sieben Sekunden lang aufgezeichnet. Der Ton wird in diesen sieben Sekunden ebenfalls aufgezeichnet.  
Das Standbild wird auf dem LCD-Bildschirm oder im Sucher angezeigt, bis die Aufnahme beendet ist.

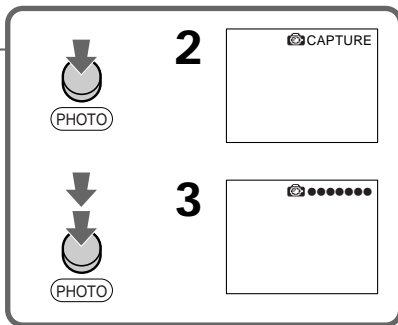

## Enregistrement d'une image fixe sur cassette - Enregistrement de photos sur cassette

---

### Remarques

- Pendant l'enregistrement de photos sur cassette, vous ne pouvez pas changer de mode ni de réglage.
- Pendant l'enregistrement d'une image fixe, ne bougez pas le caméscope. Sinon l'image ne sera pas stable.
- La touche PHOTO ne fonctionne pas:
  - lorsque vous sélectionnez ou utilisez le fondu
  - lorsque vous sélectionnez ou utilisez un effet numérique

**Lorsque vous enregistrez un sujet en mouvement avec la fonction d'enregistrement de photos sur cassette**

L'image risque d'être floue si elle est reproduite sur un autre appareil.

**Pour utiliser la fonction d'enregistrement de photos sur cassette avec la télécommande**  
Appuyez sur PHOTO de la télécommande. L'image qui apparaît dans le viseur ou sur l'écran LCD est immédiatement enregistrée.

**Pour utiliser la fonction d'enregistrement de photos sur cassette pendant l'enregistrement normal (CAMERA)**  
Appuyez plus fortement sur PHOTO. L'image sera enregistrée durant sept secondes environ, puis le caméscope reviendra au mode d'attente. Vous ne pouvez pas sélectionner une autre image avant de prendre la photo.

**Pour enregistrer des images fixes claires et moins floues**

Nous vous recommandons d'utiliser les "Memory Stick". (DCR-TRV11E/TRV20E uniquement)

## Aufnahmen eines Standbildes auf Band – Fotoaufnahmen auf Band

---

### Hinweise

- Während einer Fotoaufnahme auf Band können Sie Modus oder Einstellung nicht wechseln.
- Halten Sie den Camcorder beim Aufnehmen eines Standbildes ruhig. Andernfalls ist das Bild verwackelt.
- Die Taste PHOTO funktioniert nicht:
  - wenn die Ein-/Ausblendefunktion eingestellt oder verwendet wird
  - wenn die Digitaaleffektfunktion eingestellt oder verwendet wird

**Wenn Sie ein bewegtes Motiv mit der Fotoaufnahmefunktion auf Band aufzeichnen**  
Wenn Sie das Standbild mit anderen Videogeräten wiedergeben, kann das Bild flackern.

**So steuern Sie die Fotoaufnahme auf Band mit der Fernbedienung**  
Drücken Sie PHOTO auf der Fernbedienung. Der Camcorder nimmt das Bild, das auf dem LCD-Bildschirm bzw. im Sucher angezeigt wird, sofort auf.

**So setzen Sie die Fotoaufnahmefunktion auf Band während einer normalen Aufnahme mit CAMERA ein**  
Drücken Sie PHOTO fester. Das Standbild wird dann etwa sieben Sekunden lang aufgezeichnet, und der Camcorder schaltet zurück in den Bereitschaftsmodus. Es ist allerdings nicht möglich, ein anderes Standbild auszuwählen.

**Wenn Sie scharfe und möglichst stabile Standbilder aufnehmen wollen**  
In diesem Fall empfiehlt sich die Aufnahme auf einen „Memory Stick“ (nur DCR-TRV11E/TRV20E)

## Enregistrement d'une image fixe sur cassette - Enregistrement de photos sur cassette

### Enregistrement de photos sur cassette avec le déclencheur automatique

Vous pouvez enregistrer des photos sur cassette automatiquement avec le déclencheur automatique. Ce mode est utile quand vous souhaitez vous filmer vous-même.

- (1) Mettez le commutateur POWER sur CAMERA.
- (2) Appuyez sur SELFTIMER. L'indicateur ☺ (déclencheur automatique) apparaît sur l'écran LCD ou dans le viseur.
- (3) Appuyez plus fortement sur PHOTO. Le compte à rebours commence à partir de 10 en produisant des bip sonores. Pendant les deux dernières secondes du compte à rebours, les bips sonores retentissent plus rapidement, puis la prise de vues commence automatiquement.

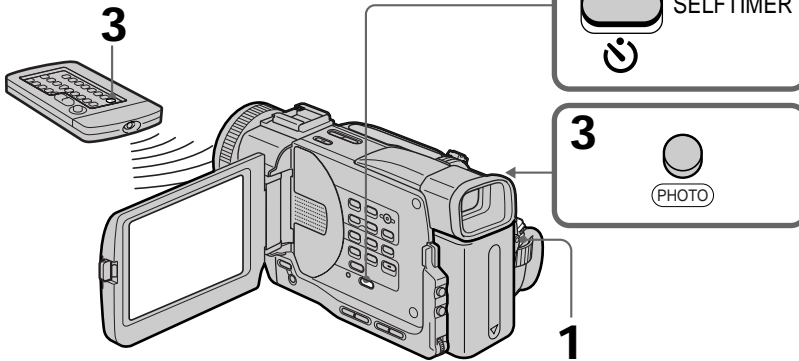

### Pour annuler l'enregistrement de photos sur cassette avec déclencheur automatique

Appuyez sur SELFTIMER de sorte que l'indicateur ☺ disparaisse de l'écran LCD ou du viseur quand le caméscope est en mode d'attente. Vous ne pouvez pas annuler l'enregistrement de photos sur cassette avec déclencheur automatique à l'aide de la télécommande.

#### Remarque

Le mode d'enregistrement de photos sur cassette avec déclencheur automatique est annulé automatiquement quand:

- L'enregistrement de photos sur cassette avec déclencheur automatique est terminé.
- Le commutateur POWER est réglé sur OFF (CHG) ou VCR (DCR-TRV20E)/PLAYER (DCR-TRV6E/TRV11E).

## Aufnahmen eines Standbildes auf Band – Fotoaufnahmen auf Band

### Fotoaufnahmen auf Band mit Selbstauslöser

Sie können Fotoaufnahmen auf Band mit dem Selbstauslöser starten. Dieser Modus ist nützlich, wenn Sie sich beispielsweise selbst aufnehmen wollen.

- (1) Stellen Sie den Schalter POWER auf CAMERA.
- (2) Drücken Sie SELFTIMER. Die Anzeige ☺ (Selbstauslöser) erscheint auf dem LCD-Bildschirm oder im Sucher.
- (3) Drücken Sie PHOTO fester. Der Selbstauslöser zählt mit einem Signalton von 10 herunter. In den letzten beiden Sekunden des Countdown ertönt der Signalton schneller, und dann startet die Aufnahme automatisch.

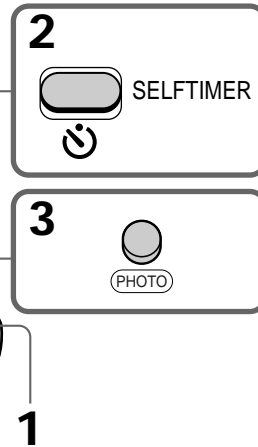

### So beenden Sie die Fotoaufnahmen auf Band mit Selbstauslöser

Drücken Sie, während sich der Camcorder im Bereitschaftsmodus befindet, SELFTIMER, so daß die Anzeige ☺ auf dem LCD-Bildschirm oder im Sucher ausgeblendet wird. Sie können Fotoaufnahmen auf Band mit Selbstauslöser nicht mit der Fernbedienung beenden.

#### Hinweis

Der Fotoaufnahmemodus mit Selbstauslöser auf Band wird in folgenden Fällen automatisch deaktiviert:

- Die Fotoaufnahme auf Band mit Selbstauslöser wird beendet.
- Der Schalter POWER wird auf OFF (CHG) oder VCR (DCR-TRV20E)/PLAYER (DCR-TRV6E/TRV11E) gestellt.

### Impression d'une image fixe

Vous pouvez imprimer l'image fixe sur une imprimante vidéo (non fournie). Raccordez l'imprimante vidéo à l'aide du cordon de raccordement audio/vidéo fourni avec le caméscope.

Raccordez le cordon à la prise AUDIO/VIDEO et la fiche jaune du cordon à l'entrée vidéo de l'imprimante. Reportez-vous aussi au mode d'emploi de l'imprimante vidéo.

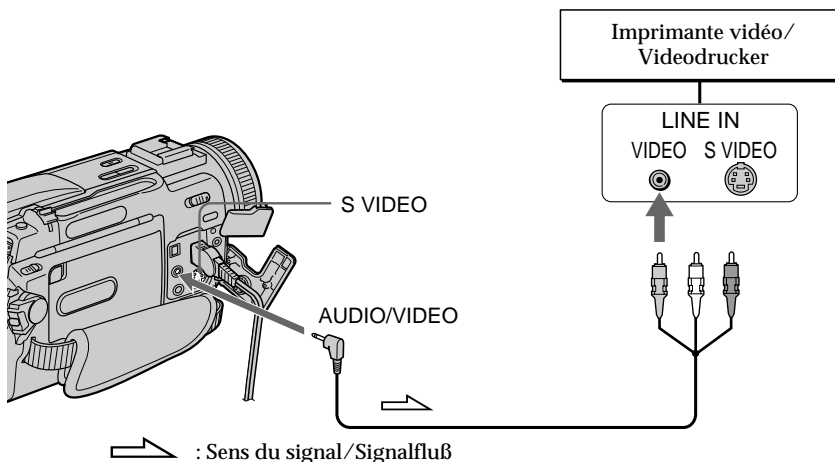

### Drucken eines Standbildes

Mit einem Videodrucker (nicht mitgeliefert) können Sie ein Standbild auch ausdrucken. Schließen Sie den Videodrucker über das mit dem Camcorder gelieferte A/V-Verbindungskabel an.

Schließen Sie das Kabel an die Buchse AUDIO/VIDEO an, und verbinden Sie den gelben Stecker des Kabels mit dem Videoeingang des Videodruckers. Schlagen Sie dazu auch in der Bedienungsanleitung zum Videodrucker nach.

#### Si l'imprimante vidéo est équipée d'une entrée S VIDEO

Utilisez le cordon de raccordement S-vidéo (non fourni). Raccordez-le à la prise S VIDEO et à l'entrée S VIDEO de l'imprimante.

#### Wenn der Videodrucker mit einem S-Videoeingang ausgestattet ist

Verwenden Sie das S-Video-Verbindungskabel (nicht mitgeliefert). Schließen Sie es an die Buchse S VIDEO und den S-Videoeingang des Videodruckers an.



# Réglage manuel de la balance des blancs

Vous pouvez régler manuellement la balance des blancs. Ce réglage permet d'avoir des sujets qui apparaissent vraiment blancs et d'obtenir un meilleur équilibre des couleurs. Normalement, la balance des blancs est réglée automatiquement.

Dans le mode d'attente, d'enregistrement ou MEMORY, sélectionnez le mode de balance des blancs souhaité dans  dans les réglages de menu. (p. 116)

 INDOOR (mode de prise de vues en intérieur):

- Lorsque les conditions d'éclairage varient rapidement
- Lorsque vous filmez sous un éclairage de studio
- Lorsque le sujet est éclairé par des lampes au sodium ou au mercure

 OUTDOOR (mode de prise de vues en extérieur):

- Au coucher/lever du soleil, juste après le coucher du soleil, juste avant le lever du soleil, enseignes au néon ou feu d'artifices
- Sous un éclairage fluorescent coloré

HOLD (mode de verrouillage de la balance des blancs):

Prise de vues d'un sujet ou d'un arrière-plan monochrome

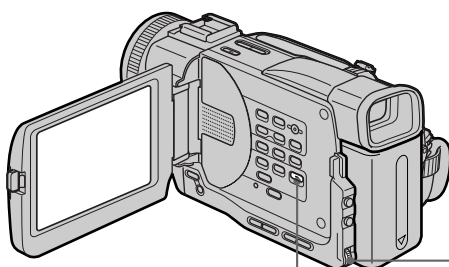

MENU

## Pour revenir automatiquement au mode de balance des blancs

Régalez WHT BAL sur AUTO dans les réglages de menu.

# Manueller Weißabgleich

Sie können den Weißwert manuell einstellen. Wenn der Weißwert korrekt eingestellt ist, erscheinen weiße Motive tatsächlich weiß, und die Farben wirken natürlicher. Normalerweise erfolgt der Weißabgleich automatisch.

Wählen Sie im Bereitschafts-, Aufnahme- oder Speichermodus in den Menüeinstellungen unter  den gewünschten Weißabgleichmodus aus (S. 116).

 (INDOOR):

- Die Lichtverhältnisse ändern sich rasch
- Ort ist zu hell, z. B. Fotostudio
- Im Licht von Natriumlampen oder Quecksilberlampen

 (OUTDOOR):

- Beim Aufnehmen eines Sonnenauf-/untergangs, kurz nach Sonnenuntergang, kurz vor Sonnenaufgang, beim Aufnehmen von Neonreklamen und Feuerwerk
- Im Licht einer farbigen Leuchtstoffröhre.

HOLD:

Beim Aufnehmen eines einfarbigen Motivs oder Hintergrunds

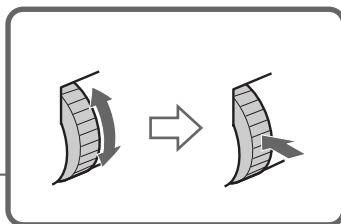

## So wechseln Sie wieder in den automatischen Weißabgleichmodus

Setzen Sie WHT BAL in den Menüeinstellungen auf AUTO.

## Réglage manuel de la balance des blancs

---

**Prise de vues sous un éclairage de studio**  
Il est conseillé d'enregistrer dans le mode de prise de vues en intérieur ☀.

**Prise de vues sous un éclairage fluorescent**  
Utilisez le mode de balance des blancs automatique ou le mode de verrouillage de la balance des blancs.

Votre caméscope peut ne pas régler la balance des blancs correctement dans le mode de prise de vues en intérieur ☀.

### Dans le mode de balance des blancs automatique

Filmez un sujet blanc pendant environ 10 secondes après avoir réglé le commutateur POWER sur CAMERA pour obtenir un meilleur réglage lorsque:

- Vous retirez la batterie pour la remplacer.
- Vous rentrez à l'intérieur après avoir utilisé votre caméscope à l'extérieur, ou vice versa.

### Dans le mode de verrouillage de la balance des blancs

Régalez la balance des blancs sur AUTO et remettez-la sur

HOLD après quelques secondes lorsque:

- Vous changez le mode PROGRAM AE.
- Vous rentrez à l'intérieur après avoir utilisé votre caméscope à l'extérieur, ou vice versa.

## Manuelier Weißabgleich

---

**Wenn das Bild in einem Studio unter Beleuchtung für Fernsehaufnahmen aufgenommen wird**

Es empfiehlt sich, im Innenaufnahmemodus ☀ aufzunehmen.

### Wenn Sie im Licht von Leuchtstoffröhren aufnehmen

Verwenden Sie den automatischen Weißabgleich oder den Modus HOLD.

Der Camcorder nimmt den Weißabgleich im Innenaufnahmemodus ☀ unter Umständen nicht korrekt vor.

### Beim automatischen Weißabgleich

Stellen Sie in folgenden Fällen den Schalter POWER auf CAMERA, und richten Sie den Camcorder etwa 10 Sekunden lang auf ein weißes Motiv, um eine bessere Einstellung zu erzielen:

- Sie haben den Akku ausgetauscht.
- Sie haben den Camcorder von drinnen nach draußen oder umgekehrt gebracht.

### Beim Weißabgleichmodus HOLD

Setzen Sie den Weißabgleich in folgenden Fällen auf AUTO und nach einigen Sekunden zurück auf HOLD:

- Sie haben den PROGRAM AE-Modus gewechselt.
- Sie haben den Camcorder von drinnen nach draußen oder umgekehrt gebracht.

# Utilisation du mode grand écran

Vous pouvez enregistrer en format 16:9 pour regarder vos films sur un téléviseur grand écran (16:9WIDE).

Des bandes noires apparaîtront en haut et en bas de l'écran pendant l'enregistrement en mode 16:9WIDE [a]. L'image sera comprimée horizontalement pendant la lecture sur un téléviseur normal [b] ou sur un téléviseur grand écran [c]. Si vous réglez le mode d'écran du téléviseur grand écran sur le format intégral, vous obtiendrez des images normales [d].

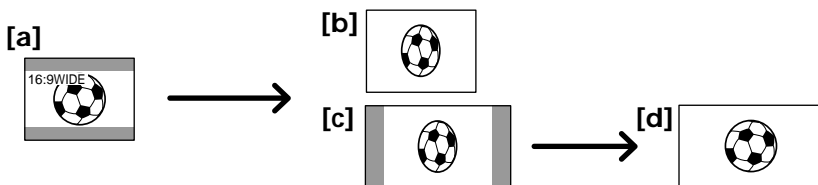

Dans le mode d'attente, réglez 16:9WIDE dans  sur ON dans les réglages de menu (p. 116).

Setzen Sie im Bereitschaftsmodus 16:9WIDE unter  in den Menüeinstellungen auf ON (S. 116).

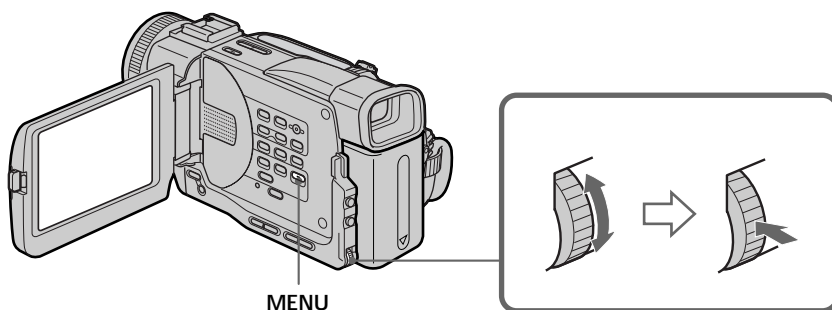

**Pour annuler le mode grand écran**  
Mettez 16:9WIDE sur OFF dans les réglages de menu.

**So beenden Sie den Breitbildmodus**  
Setzen Sie 16:9WIDE in den Menüeinstellungen auf OFF.

## Utilisation du mode grand écran

---

Dans le mode grand écran, vous ne pouvez pas sélectionner les fonctions suivantes:

- Vieux film
- Fondu sautillant (DCR-TRV6E/TRV11E uniquement)

### Pendant l'enregistrement

Vous ne pouvez pas changer ni annuler le mode grand écran.

Lorsque vous annulez le mode grand écran, mettez le caméscope en mode d'attente et réglez 16:9WIDE sur OFF dans les réglages de menu.

## Der Breitbildmodus

---

Im Breitbildmodus stehen die folgenden Funktionen nicht zur Verfügung.

- Old Movie
- Bounce (nur DCR-TRV6E/TRV11E)

### Während der Aufnahme

Sie können den Breitbildmodus nicht auswählen oder deaktivieren. Wenn Sie den Breitbildmodus deaktivieren wollen, schalten Sie den Camcorder in den Bereitschaftsmodus, und setzen Sie dann 16:9WIDE in den Menüeinstellungen auf OFF.

# Utilisation du fondu

Vous pouvez faire des entrées ou sorties en fondu pour donner un aspect professionnel à vos films.

# Die Ein-/ Ausblendefunktion

Durch das Ein- und Ausblenden können Sie bei Ihren Aufnahmen eine professionelle Wirkung erzielen.

[a]

STBY

REC

## FADER



## M.FADER\*<sup>1)</sup> (mosaïque)/ (Mosaik)



## BOUNCE\*<sup>1) 2)</sup> (Fondu en entrée uniquement)/ (Nur Einblenden)



## OVERLAP (Fondu en entrée uniquement)/ (Nur Einblenden)



## WIPE\*<sup>3)</sup> (Fondu en entrée uniquement)/ (Nur Einblenden)



## RANDOM DOT (Fondu en entrée uniquement)/ (Nur Einblenden)

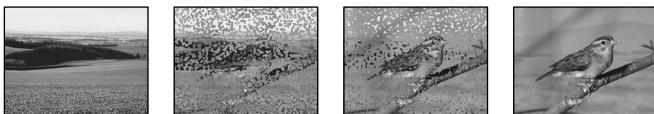

[b]

STBY

REC

## MONOTONE

Pendant l'entrée en fondu, l'image en noir et blanc apparaît lentement en couleur.  
Pendant la sortie en fondu, l'image en couleur apparaît lentement en noir et blanc.

- \*<sup>1)</sup> DCR-TRV6E/TRV11E uniquement
- \*<sup>2)</sup> Vous ne pouvez pas utiliser cette fonction lorsque D ZOOM est réglé sur OFF dans les réglages de menu.
- \*<sup>3)</sup> Le son ne sera pas effacé.

## MONOTONE

Beim Einblenden geht das Bild nach und nach von Schwarzweiß in Farbe über.  
Beim Ausblenden geht das Bild nach und nach von Farbe in Schwarzweiß über.

- \*<sup>1)</sup> nur DCR-TRV6E/TRV11E
- \*<sup>2)</sup> Diese Funktion können Sie nur verwenden, wenn D ZOOM in den Menüeinstellungen auf OFF gesetzt ist.
- \*<sup>3)</sup> Der Ton wird nicht ausgeblendet.

## Utilisation du fondu

### (1) Lors de l'entrée en fondu [a]

En mode d'attente, appuyez sur FADER jusqu'à ce que l'indicateur de fondu souhaité clignote.

### Lors de la sortie en fondu [b]

En mode d'enregistrement, appuyez sur FADER jusqu'à ce que l'indicateur de fondu souhaité clignote.

L'indicateur change de la façon suivante:

FADER → M.FADER\* → BOUNCE\* →  
MONOTONE → OVERLAP → WIPE →  
DOT → pas d'indicateur

Le dernier mode de fondu sélectionné apparaît en premier.

### (2) Appuyez sur START/STOP. L'indicateur de fondu cesse de clignoter.

\* DCR-TRV6E/TRV11E uniquement

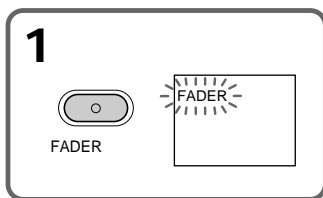

### Pour annuler la fonction de fondu

Après une entrée ou une sortie en fondu: Le caméscope revient automatiquement au mode normal.

Avant une entrée ou une sortie en fondu: Avant d'appuyer sur START/STOP, appuyez sur FADER jusqu'à ce que l'indicateur disparaisse.

## Die Ein-/Ausblendefunktion

### (1) Einblenden [a]

Drücken Sie im Bereitschaftsmodus die Taste FADER, bis die gewünschte Ein-/Ausblendeanzeige blinkt.

### Ausblenden [b]

Drücken Sie im Aufnahmemodus die Taste FADER, bis die gewünschte Ein-/Ausblendeanzeige blinkt.

Die Anzeige wechselt folgendermaßen:

FADER → M.FADER\* → BOUNCE\* →  
MONOTONE → OVERLAP → WIPE →  
DOT → keine Anzeige

Der zuletzt ausgewählte Ein-/Ausblendemodus wird als erstes angezeigt.

### (2) Drücken Sie START/STOP. Die Ein-/Ausblendeanzeige hört auf zu blinken.

\* nur DCR-TRV6E/TRV11E

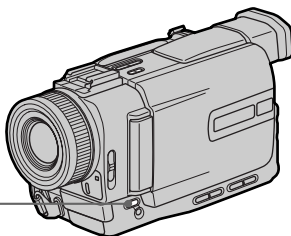

### So schalten Sie die Ein-/Ausblendefunktion aus

Nach dem Ein-/Ausblenden: Der Camcorder wechselt automatisch in den normalen Betriebsmodus.

Vor dem Ein-/Ausblenden: Drücken Sie, bevor Sie die Taste START/STOP drücken, zunächst die Taste FADER, bis die Ein-/Ausblendeanzeige erlischt.

## Utilisation du fondu

---

### Remarque

Vous ne pouvez pas utiliser les fonctions suivantes pendant un fondu. De même, vous ne pouvez pas faire de fondu lorsque vous utilisez les fonctions suivantes:

- Effets numériques
- Mode à faible éclairage du PROGRAM AE automatique (chevauchement, suppression ou point aléatoire uniquement)
- Super Prise de vues nocturne
- Enregistrement de photos

### Lorsque l'indicateur OVERLAP, WIPE ou RANDOM DOT apparaît en mode d'attente

Le caméscope mémorise automatiquement l'image enregistrée sur la bande. Au moment où celle-ci est mémorisée, les indicateurs clignotent rapidement et l'image de lecture disparaît. A ce stade, il se peut que l'image ne soit pas enregistrée clairement suivant la cassette utilisée.

### Lorsque vous faites usage de la fonction de fondu sautillant, vous ne pouvez pas utiliser les fonctions suivantes (DCR-TRV6E/TRV11E uniquement):

- Exposition
- Mise au point
- Zoom
- Effets d'image

### Remarque sur la fonction de fondu sautillant (DCR-TRV6E/TRV11E uniquement)

L'indicateur BOUNCE n'apparaît pas dans le mode ou les fonctions suivants:

- D ZOOM réglé sur ON dans les réglages de menu
- Mode grand écran
- Effets d'image
- PROGRAM AE

### Pendant le mode MEMORY (DCR-TRV11E/TRV20E uniquement)

Vous ne pouvez pas utiliser la fonction de fondu.

## Die Ein-/Ausblendefunktion

---

### Hinweis

Die folgenden Funktionen lassen sich während der Ein-/Ausblendefunktion nicht ausführen. Umgekehrt können Sie während der folgenden Funktionen die Ein-/Ausblendefunktion nicht ausführen.

- Digitaleffekt
- PROGRAM AE-Modus für schwache Beleuchtung (nur bei Overlap-, Wipe- oder Random Dot-Funktion)
- Super NightShot
- Fotoaufnahmen auf Band

### Wenn im Bereitschaftsmodus die Anzeige OVERLAP, WIPE oder RANDOM DOT erscheint

Der Camcorder speichert das auf Band aufgezeichnete Bild automatisch ab. Während das Bild gespeichert wird, blinkt die Anzeige schnell, und das Wiedergabebild wird ausgeblendet. Je nach Zustand des Bandes wird das Bild in diesem Moment unter Umständen nicht scharf aufgezeichnet.

### Bei Verwendung der Bounce-Funktion stehen folgende Funktionen nicht zur Verfügung (nur DCR-TRV6E/TRV11E):

- Belichtungseinstellung
- Fokus
- Zoom
- Bildeffekt

### Hinweis zur Bounce-Funktion (nur DCR-TRV6E/TRV11E)

Bei den folgenden Modi und Funktionen erscheint die Anzeige BOUNCE nicht:

- D ZOOM ist in den Menüeinstellungen aktiviert
- 16:9-Breitbildformat
- Bildeffekt
- PROGRAM AE

### Im Speichermodus (nur DCR-TRV11E/TRV20E)

In diesem Fall können Sie die Ein-/Ausblendefunktion nicht einsetzen.

## Utilisation d'effets spéciaux – Effet d'image

Vous pouvez truquer numériquement les images filmées pour obtenir des effets spéciaux comme dans les films ou les émissions télévisées.

- NEG. ART [a]** : La couleur et la luminosité de l'image sont inversées.
- SEPIA** : L'image prend la couleur sépia.
- B&W** : L'image devient monochrome (noir et blanc).
- SOLARIZE [b]** : L'intensité lumineuse est plus grande et l'image ressemble à une illustration.
- SLIM [c]** : L'image est allongée.
- STRETCH [d]** : L'image est élargie.
- PASTEL [e]** : Le contraste de l'image est accentué et l'image ressemble à un dessin animé.
- MOSAIC [f]** : L'image est en mosaïque.

[a]



[b]



[c]



[d]



[e]



[f]



## Aufnahmen mit Spezialeffekten – Bildeffekt

Sie können Bilder digital bearbeiten und so Spezialeffekte erzielen, wie man sie aus dem Kino oder dem Fernsehen kennt.

- NEG. ART [a]** : Das Bild erscheint als Farbnegativ mit komplementären Farb- und Helligkeitswerten.
- SEPIA** : Das Bild ist sepiabraun wie eine alte Fotografie.
- B&W** : Das Bild ist monochrom (schwarzweiß).
- SOLARIZE [b]** : Die Lichtintensität wird verstärkt. Das Bild wirkt wie eine Grafik.
- SLIM [c]** : Das Bild wird vertikal gedehnt.
- STRETCH [d]** : Das Bild wird horizontal gedehnt.
- PASTEL [e]** : Der Bildkontrast wird verstärkt, und das Bild erscheint wie ein Trickfilm.
- MOSAIC [f]** : Das Bild zerfällt zu einem Mosaik.



## Utilisation d'effets spéciaux – Effet d'image

- (1) Dans le mode d'attente ou d'enregistrement, sélectionnez P EFFECT dans  dans les réglages de menu. (p. 116)
- (2) Sélectionnez le mode d'effet d'image souhaité dans les réglages de menu.

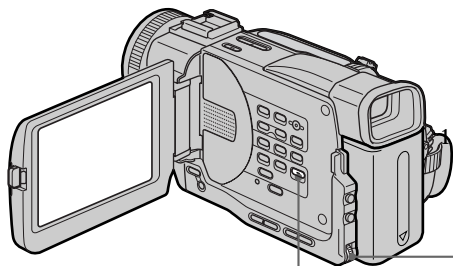

MENU

### Pour désactiver les effets d'image

Réglez P EFFECT sur OFF dans les réglages de menu.

### Lorsque vous utilisez un effet d'image

Vous ne pouvez pas sélectionner la fonction vieux film avec DIGITAL EFFECT.

### Lorsque vous éteignez le caméscope

Le caméscope revient automatiquement au mode normal.

## Aufnahmen mit Spezialeffekten – Bildeffekt

- (1) Wählen Sie im Bereitschafts- oder Aufnahmemodus P EFFECT unter  in den Menüeinstellungen. (S. 116)
- (2) Wählen Sie den gewünschten Bildeffektmodus in den Menüeinstellungen aus.

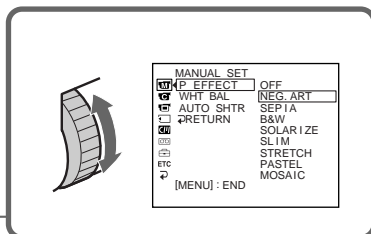

### So beenden Sie die Bildeffektfunktion

Setzen Sie P EFFECT in den Menüeinstellungen auf OFF.

### Während der Bildeffektfunktion

Sie können mit DIGITAL EFFECT nicht den Modus „Old Movie“ auswählen.

### Wenn Sie das Gerät ausschalten

Der Camcorder wechselt automatisch in den normalen Betriebsmodus.

## Utilisation d'effets spéciaux - Effet numérique

Diverses fonctions numériques vous permettent d'ajouter des effets spéciaux aux images enregistrées. Le son est enregistré normalement.

### STILL

Permet de superposer une image fixe à une image animée.

### FLASH (FLASH MOTION)

Permet d'enregistrer des images fixes à intervalle constant.

### LUMI. (LUMINANCEKEY)

Permet d'incruster une image animée dans une partie plus lumineuse de l'image fixe.

### TRAIL

Permet d'obtenir un effet de traînage avec une image rémanente.

### SLOW SHTR (SLOW SHUTTER)

Permet de ralentir la vitesse d'obturation. Le mode d'obturation lente est adapté à l'enregistrement d'images sombres. Mais l'image risque d'être un peu floue.

### OLD MOVIE

Permet d'ajouter un effet vieux film. Le caméscope se règle automatiquement sur le mode grand écran, sur l'effet SEPIA et sur la vitesse d'obturation appropriée.

## Aufnahmen mit Spezialeffekten - Digitaleffekt

Mit den verschiedenen digitalen Funktionen können Sie Spezialeffekte zu Aufnahmen hinzufügen. Der Ton wird dabei normal aufgenommen.

### STILL

Ein Standbild wird über einem bewegten Bild eingeblendet.

### FLASH (FLASH MOTION)

Die Standbilder werden hintereinander in gleichen Intervallen aufgenommen.

### LUMI. (LUMINANCEKEY)

Der helle Bereich eines Standbildes wird durch ein bewegtes Bild ersetzt.

### TRAIL

Das Aufnahmebild hinterläßt ein Nachbild wie einen Schweif.

### SLOW SHTR (SLOW SHUTTER)

Sie können die Verschlusszeit verlängern. Dieser Modus ist nützlich zum helleren Aufnehmen dunkler Motive. Das Bild ist jedoch möglicherweise weniger scharf.

### OLD MOVIE

Sie können die Bilder mit einer Atmosphäre wie bei einem alten Kinofilm versehen. Der Camcorder aktiviert automatisch den Breitbildmodus und den Spezialeffekt SEPIA und stellt die geeignete Verschlusszeit ein.

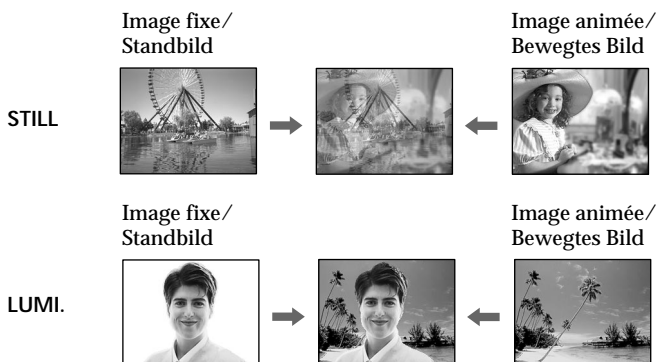

## Utilisation d'effets spéciaux – Effet numérique

- (1) En mode d'attente ou d'enregistrement, appuyez sur DIGITAL EFFECT. L'indicateur d'effet numérique apparaît.
- (2) Tournez la molette SEL/PUSH EXEC pour sélectionner le mode d'effet numérique désiré. L'indicateur change de la façon suivante: STILL ↔ FLASH ↔ LUMI. ↔ TRAIL ↔ SLOW SHTR ↔ OLD MOVIE
- (3) Appuyez sur la molette SEL/PUSH EXEC. l'indicateur s'allume et les barres apparaissent. Dans les modes STILL et LUMI., l'image fixe est sauvegardée en mémoire.
- (4) Tournez la molette SEL/PUSH EXEC pour ajuster l'effet.

### Paramètres à ajuster

STILL	Intensité de l'image fixe qui doit être incrustée dans l'image animée
FLASH	Intervalle des images
LUMI.	Intensité de la couleur de la zone où l'image fixe sera remplacée par une image animée
TRAIL	Durée de rémanence de l'image
SLOW SHTR	Vitesse d'obturation. Plus le nombre est grand plus la vitesse est lente
OLD MOVIE	Aucun réglage nécessaire

L'effet numérique devient plus intense quand le nombre de barres augmente. Les barres apparaissent dans les modes suivants: STILL, FLASH, LUMI. et TRAIL.

## Aufnahmen mit Spezialeffekten – Digitaleffekt

- (1) Drücken Sie im Bereitschafts- oder Aufnahmemodus DIGITAL EFFECT. Die Anzeige für den Digitaleffekt erscheint.
- (2) Wählen Sie durch Drehen des Reglers SEL/PUSH EXEC den gewünschten Digitaleffekt aus.  
Die Anzeige wechselt folgendermaßen: STILL ↔ FLASH ↔ LUMI. ↔ TRAIL ↔ SLOW SHTR ↔ OLD MOVIE
- (3) Drücken Sie auf den Regler SEL/PUSH EXEC. Die Anzeige leuchtet auf, und Striche erscheinen. Bei den Modi STILL und LUMI. wird das Standbild in den Speicher gestellt.
- (4) Drehen Sie zum Einstellen des Effekts den Regler SEL/PUSH EXEC.

### Einzustellende Optionen

STILL	Rate des Standbildes, das Sie über das bewegte Bild einblenden wollen
FLASH	Intervall der stroboskopartigen Darstellung
LUMI.	Farbmerkmale des Bereichs im Standbild, der durch ein bewegtes Bild ersetzt werden soll
TRAIL	Die Anzeigedauer des Nachbildes
SLOW SHTR	Verschlußzeit. Je höher die Zahl für die Verschlußzeit, desto länger die Verschlußzeit
OLD MOVIE	Keine Einstellung erforderlich

Je mehr Striche auf dem Bildschirm zu sehen sind, desto stärker ist der Digitaleffekt. Die Striche erscheinen in folgenden Modi: STILL, FLASH, LUMI. und TRAIL.

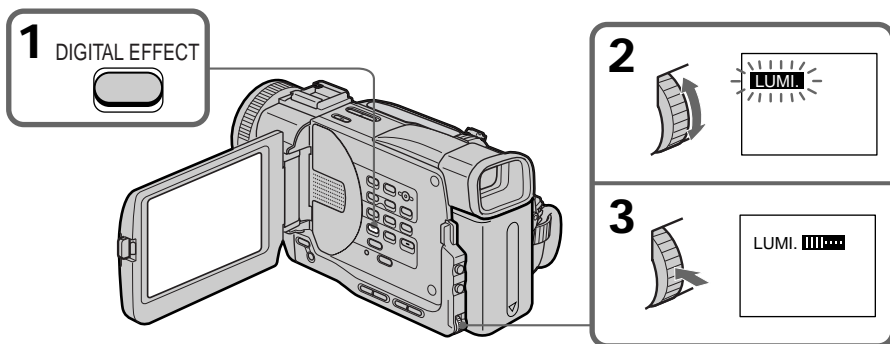

## Utilisation d'effets spéciaux – Effet numérique

---

### Pour annuler l'effet numérique

Appuyez de nouveau sur DIGITAL EFFECT.

#### Remarques

- Les fonctions suivantes n'agissent pas avec l'effet numérique:
  - Fondu
  - Mode Faible éclairage des PROGRAM AE
  - Enregistrement de photos sur cassette
  - Super Prise de vues nocturne
- La fonction suivante n'agit pas en mode d'obturation lente:
  - PROGRAM AE
- Les fonctions suivantes n'agissent pas dans le mode vieux film:
  - Mode grand écran
  - Effets d'image
  - PROGRAM AE

#### Lorsque vous éteignez le caméscope

L'effet numérique sélectionné est automatiquement annulé.

#### A l'enregistrement dans le mode d'obturation lente

Il se peut que la mise au point automatique ne soit pas très efficace. Faites la mise au point manuellement en utilisant un pied photographique.

#### Vitesse d'obturation

Numéro de vitesse d'obturation	Vitesse d'obturation
SLOW SHTR 1	1/25
SLOW SHTR 2	1/12
SLOW SHTR 3	1/6
SLOW SHTR 4	1/3

## Aufnahmen mit Spezialeffekten – Digitaleffekt

---

### So beenden Sie die Digitaleffektfunktion

Drücken Sie erneut DIGITAL EFFECT.

#### Hinweise

- Die folgenden Funktionen können im Digitaleffektmodus nicht eingesetzt werden:
  - Ein-/Ausblendefunktion
  - PROGRAM AE-Modus für schwache Beleuchtung
  - Fotoaufnahmen auf Band
  - Super NightShot
- Folgende Funktion kann nicht im Modus mit langer Verschlusszeit eingesetzt werden:
  - PROGRAM AE
- Folgende Funktionen können nicht im Modus „Old Movie“ eingesetzt werden:
  - 16:9-Breitbildformat
  - Bildeffekt
  - PROGRAM AE

#### Wenn Sie den Camcorder ausschalten

Die Digitaleffektfunktion wird automatisch deaktiviert.

#### Beim Aufnehmen im Modus mit langer Verschlusszeit

Der Autofokus funktioniert unter Umständen nicht. Stellen Sie den Fokus manuell ein, und verwenden Sie ein Stativ.

#### Verschlusszeit

Verschlusszeitnummer	Verschlusszeit
SLOW SHTR 1	1/25
SLOW SHTR 2	1/12
SLOW SHTR 3	1/6
SLOW SHTR 4	1/3

# Utilisation de la fonction PROGRAM AE

Vous pouvez sélectionner le mode d'exposition automatique (PROGRAM AE) le mieux adapté aux conditions de la prise de vues.

## Mode Projecteur

Ce mode empêche que les personnes filmées lors d'un mariage ou au théâtre aient des visages trop blancs, par exemple.

## Mode Portrait

Ce mode permet de bien faire ressortir le sujet tout en créant un fond doux pour filmer des personnes ou des fleurs par exemple.

## Mode Sport

Ce mode réduit le bougé lors de la prise de vues de sujets aux mouvements rapides, comme au golf ou au tennis.

## Mode Plage et ski

Ce mode empêche que les visages des personnes apparaissent trop sombres sous une lumière intense ou une lumière réfléchi, en particulier à la plage en été ou sur les pistes de ski.

## Mode Crépuscule et nuit

Ce mode permet d'obtenir une meilleure atmosphère lors de la prise de vues de couchers du soleil, de vues nocturnes, de feux d'artifice et d'enseignes lumineuses.

## Mode Paysage

Ce mode doit être utilisé pour filmer des sujets lointains, comme des montagnes et empêche le caméscope de faire la mise au point sur le verre ou le maillage métallique d'une vitre lorsque vous filmez un sujet derrière une vitre ou un écran.

## Mode Faible éclairage

Ce mode rend les sujets insuffisamment éclairés plus lumineux.



# Die Funktion PROGRAM AE

Sie können den PROGRAM AE-Modus (AE = Auto Exposure - Automatische Belichtungsregelung) je nach Aufnahmesituation auswählen.

## Spotlight-Modus

Mit diesem Modus wird verhindert, daß Gesichter übermäßig blaß erscheinen, wenn z. B. im Theater hell erleuchtete Motive aufgenommen werden.

## Portraitmodus

Mit diesem Modus wird das Motiv, z. B. Menschen oder Blumen, hervorgehoben und der Hintergrund mit abgeschwächtem Kontrast dargestellt.

## Sportmodus

Mit diesem Modus werden Verwacklungen bei schnell bewegten Motiven, wie z. B. beim Tennis oder Golf, minimiert.

## Strand- und Skimodus

Mit diesem Modus wird verhindert, daß Gesichter in sehr hellem oder reflektiertem Licht, z. B. im Sommer am Strand oder auf einer Skipiste, zu dunkel erscheinen.

## Dämmerungs- und Nachtmodus

Mit diesem Modus erhalten Sie die jeweils typische Atmosphäre beim Aufnehmen von Sonnenuntergängen, Feuerwerk oder Neonreklamen oder bei Nachtaufnahmen.

## Landschaftsmodus

Dieser Modus ist zum Aufnehmen von weit entfernten Motiven, wie z. B. Bergen, geeignet. Beim Aufnehmen von Motiven durch ein Fenster oder einen Maschendraht verhindert dieser Modus, daß der Camcorder auf das Glas bzw. den Draht fokussiert.

## Modus für schwache Beleuchtung

Mit diesem Modus werden Motive bei schlechten Lichtverhältnissen aufgehellt.

## Utilisation de la fonction PROGRAM AE

- (1) En mode d'attente ou MEMORY, appuyez sur PROGRAM AE. L'indicateur de programme d'exposition automatique apparaît.
- (2) Tournez la molette SEL/PUSH EXEC pour sélectionner le mode PROGRAM AE désiré. L'indicateur change de la façon suivante:

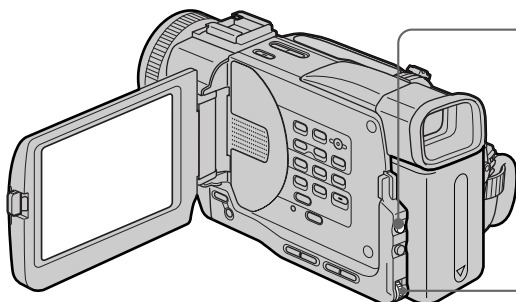

## Die Funktion PROGRAM AE

- (1) Drücken Sie im Bereitschafts- oder Speichermodus PROGRAM AE. Die Anzeige PROGRAM AE erscheint.
- (2) Wählen Sie durch Drehen des Reglers SEL/PUSH EXEC den gewünschten PROGRAM AE-Modus aus. Die Anzeige wechselt folgendermaßen:

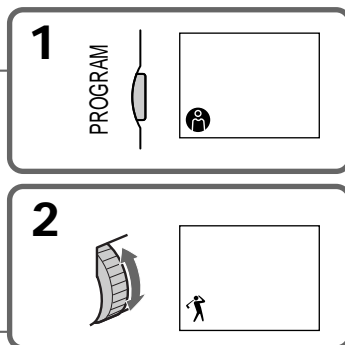

### Pour désactiver la fonction PROGRAM AE

Appuyez de nouveau sur PROGRAM AE.

### So deaktivieren Sie die Funktion PROGRAM AE

Drücken Sie erneut PROGRAM AE.

## Utilisation de la fonction PROGRAM AE

### Remarques

- Dans les modes Projecteur, Sport et Plage et ski, vous ne pouvez pas faire de gros plans parce que le caméscope fait la mise au point sur les sujets à distance moyenne ou lointains seulement.
- Dans les modes Crépuscule et nuit et Paysage, le caméscope fait la mise au point sur les sujets lointains seulement.
- Les fonctions suivantes ne peuvent pas être utilisées avec un PROGRAM AE:
  - Obturation lente
  - Vieux film
  - Fondu sautillant (DCR-TRV6E/TRV11E uniquement)
- Les fonctions suivantes ne peuvent pas être utilisées avec le mode Faible éclairement.
  - Effets numériques
  - Chevauchement
  - Suppression
  - Point aléatoire
- Lorsque NIGHTSHOT est mis sur ON, la fonction PROGRAM AE n'est pas disponible. (L'indicateur clignote.)
- Lors de la prise de vues en mode MEMORY, les modes de faible éclairement et sport ne fonctionnent pas. (L'indicateur clignote.)

Lorsque WHT BAL est réglé sur AUTO dans les réglages de menu

La balance des blancs est réglée même si la fonction PROGRAM AE est sélectionnée.

Même si la fonction PROGRAM AE est sélectionnée

Vous pouvez régler l'exposition.

Si vous filmez sous un tube à décharge comme une lampe fluorescente, une lampe au sodium ou une lampe au mercure

Un scintillement ou changement de couleur peut apparaître dans les modes suivants. Si c'est le cas, désactivez la fonction PROGRAM AE.

- Mode Portrait
- Mode Sport

## Die Funktion PROGRAM AE

### Hinweise

- Im Spotlight-, Sport- sowie im Strand- und Skimodus können Sie keine Nahaufnahmen machen, da der Camcorder so eingestellt ist, daß er nur Motive in mittlerer bis weiter Entfernung scharf einstellt.
- Im Dämmerungs- und Nacht- sowie im Landschaftsmodus ist der Camcorder so eingestellt, daß er nur entfernte Motive scharf einstellt.
- Folgende Funktionen können nicht mit der Funktion PROGRAM AE eingesetzt werden:
  - Lange Verschlusszeit
  - Old Movie
  - Bounce (Schiebeblende) (nur DCR-TRV6E/TRV11E)
- Folgende Funktionen können nicht im Modus für schwache Beleuchtung eingesetzt werden:
  - Digitaleffekt
  - Overlap (Überlagerung)
  - Wipe (Wischblende)
  - Random Dot (Zufallspunktblende)
- Wenn Sie NIGHTSHOT auf ON setzen, arbeitet die Funktion PROGRAM AE nicht. Die Anzeige blinkt.
- Wenn Sie im Speichermodus aufnehmen, funktionieren der Modus für schwache Beleuchtung und der Sportmodus nicht. Die Anzeige blinkt.

Wenn WHT BAL in den Menüeinstellungen auf AUTO gesetzt ist

Der Weißabgleich erfolgt, auch wenn die Funktion PROGRAM AE aktiviert ist.

Wenn die Funktion PROGRAM AE aktiviert ist Sie können die Belichtung einstellen.

Wenn Sie im Licht einer Entladungslampe, z. B. einer Leuchtstoffröhre, Natriumlampe oder Quecksilberlampe, aufnehmen

In den folgenden Modi kann es zu Flimmern oder Farbverfälschungen kommen. Schalten Sie in diesem Fall die Funktion PROGRAM AE aus.

- Portraitmodus
- Sportmodus

# Réglage manuel de l'exposition

Vous pouvez régler vous-même l'exposition. Il est conseillé d'ajuster l'exposition manuellement dans les cas suivants:

- Le sujet est à contre-jour
- Le sujet est lumineux et le fond sombre
- Pour obtenir une image fidèle de sujets sombres (scènes nocturnes)

- (1) En mode d'attente, d'enregistrement ou MEMORY, appuyez sur EXPOSURE. L'indicateur d'exposition s'affiche.
- (2) Tournez la molette SEL/PUSH EXEC pour ajuster la luminosité.

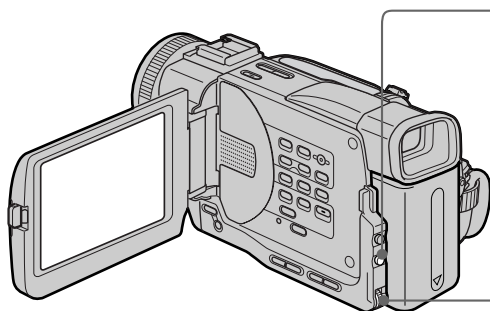

# Manuelle Belichtung

Sie können die Belichtung manuell einstellen. Stellen Sie die Belichtung in folgenden Fällen manuell ein:

- Bei Gegenlicht
- Helles Motiv und dunkler Hintergrund
- Wenn Sie bei Dunkelheit z. B. Nachtszenen naturgetreu aufnehmen wollen

- (1) Drücken Sie im Bereitschafts-, Aufnahme- oder Speichermodus EXPOSURE. Die Belichtungsanzeige erscheint.
- (2) Drehen Sie zum Einstellen der Belichtung den Regler SEL/PUSH EXEC.

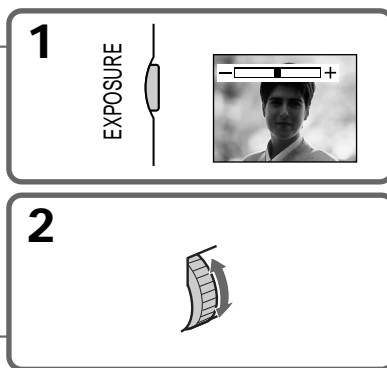

## Pour revenir au mode d'exposition automatique

Appuyez de nouveau sur EXPOSURE.

### Remarque

Lorsque vous ajustez manuellement l'exposition, la compensation de contre-jour ne fonctionne pas.

Si vous changez le mode d'exposition automatique ou réglez NIGHTSHOT sur ON Le caméscope reviendra automatiquement au mode d'exposition automatique.

## So schalten Sie wieder in den automatischen Belichtungsmodus

Drücken Sie erneut EXPOSURE.

### Hinweis

Wenn Sie die Belichtung manuell einstellen, arbeitet die Gegenlichtfunktion nicht.

Wenn Sie den PROGRAM AE-Modus wechseln oder NIGHTSHOT auf ON schieben Der Camcorder wechselt automatisch in den automatischen Belichtungsmodus.



# Mise au point manuelle

Dans les situations suivantes vous obtiendrez de meilleurs résultats avec la mise au point manuelle:

- La mise au point automatique n'est pas adaptée à la prise de vues de
  - sujets derrière une vitre couverte de gouttelettes d'eau
  - rayures horizontales
  - sujets faiblement contrastés avec un mur et le ciel comme fond
- Vous voulez faire la mise au point sur un sujet en arrière plan.
- Vous filmez un sujet stationnaire avec un pied photographique.

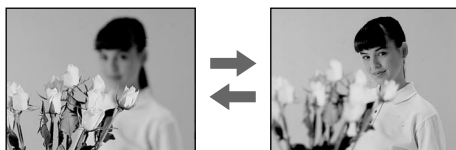

- (1) En mode d'attente, d'enregistrement ou MEMORY, mettez FOCUS sur MAN. L'indicateur  apparaît.
- (2) Tournez la bague de mise au point pour obtenir une image nette.

# Manuelles Fokussieren

In den folgenden Fällen erzielen Sie für gewöhnlich bessere Aufnahmeergebnisse, wenn Sie den Fokus (Brennpunkt) manuell einstellen.

- Der Autofokus funktioniert nicht bei der Aufnahme von
  - Motiven hinter Glas, auf dem sich Wassertropfen befinden
  - horizontalen Streifen
  - Motiven mit wenig Kontrast vor einem Hintergrund wie Wänden und Himmel
- Verschieben des Fokus von einem Motiv im Vordergrund auf ein Motiv im Hintergrund
- Aufnahme eines unbewegten Motivs mit einem Stativ

- (1) Schieben Sie im Bereitschafts-, Aufnahme- oder Speichermodus FOCUS auf MAN. Die Anzeige  erscheint.
- (2) Drehen Sie den Fokussierring, um den Fokus einzustellen.

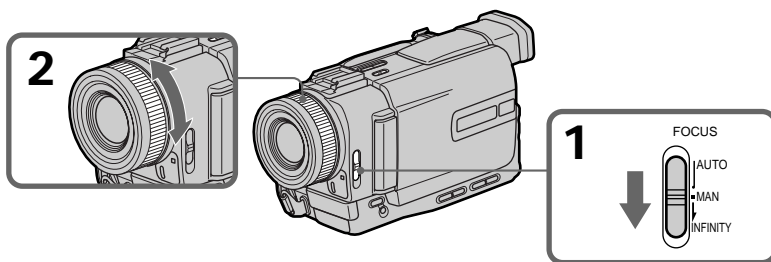

## Mise au point manuelle

---

### Pour revenir au mode de mise au point automatique

Mettez FOCUS sur AUTO.

### Pour filmer un sujet très éloigné

Appuyez sur FOCUS pour le régler sur INFINITY. L'objectif se concentre sur l'infini et l'indicateur ▲ apparaît. Lorsque vous relâchez la touche FOCUS, la mise au point redevient manuelle. Utilisez ce mode quand le caméscope fait la mise au point sur un sujet rapproché alors que vous essayez de filmer un sujet éloigné.

---

### Pour une mise au point précise

Il est plus facile de mettre au point un sujet si vous ajustez le zoom pour filmer en position "W" (grand angle) après avoir fait la mise au point en position "T" (téléobjectif).

### Si vous filmez tout près du sujet

Faites la mise au point en position "W" (grand angle).

### Il se peut que les indicateurs suivants apparaissent:

- ▲ lorsque vous filmez un sujet très éloigné.
- 👤 lorsque le sujet est trop près pour que vous puissiez faire la mise au point.

## Manuelles Fokussieren

---

### So schalten Sie wieder in den Autofokus

Stellen Sie FOCUS auf AUTO.

### So nehmen Sie entfernte Motive auf

Wenn Sie FOCUS ganz nach unten auf INFINITY drücken, fokussiert das Objektiv auf Unendlich, und die Anzeige ▲ erscheint. Wenn Sie FOCUS loslassen, schaltet der Camcorder wieder in den Modus zum manuellen Fokussieren. Verwenden Sie diesen Modus, wenn der Camcorder nahe Motive scharf einstellt, obwohl Sie versuchen, ein entferntes Motiv aufzunehmen.

---

### So können Sie beim Zoomen präzise fokussieren

Das Motiv läßt sich leichter scharfstellen, wenn Sie zunächst im Telebereich („T“) fokussieren und dann den Zoom für die Aufnahme im Weitwinkelbereich („W“) einstellen.

### Nahaufnahmen

Schieben Sie den Motorzoom-Hebel ans Ende der „W“-Seite (Weitwinkel), und stellen Sie das Bild dann scharf ein.

### Folgende Anzeigen erscheinen möglicherweise:

- ▲ Beim Aufnehmen eines entfernten Motivs.
- 👤 Wenn das Motiv zum Fokussieren zu nahe ist.

## Lecture d'une cassette avec effets d'image

Pendant la lecture, vous pouvez ajouter des effets d'image à une scène en utilisant les fonctions: NEG.ART, SEPIA, B&W et SOLARIZE.

Pendant la lecture ou en mode de pause de lecture, sélectionnez le mode d'effet d'image désiré dans **[M]** dans les réglages de menu.

(p. 116)

Pour les détails sur chaque effet, reportez-vous à la page 56.

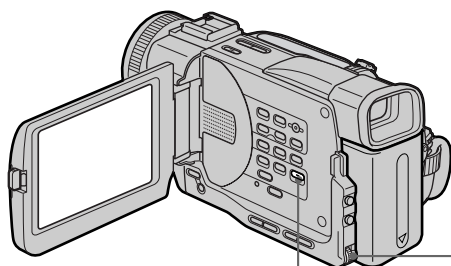

MENU

### Pour désactiver les effets d'image

Mettez P EFFECT sur OFF dans les réglages de menu.

### Remarques

- Vous ne pouvez pas truquer les images fournies par une source extérieure en utilisant les effets d'images.
- Pour enregistrer les images truquées avec les effets d'image, enregistrez-les sur le magnétoscope en utilisant le caméscope comme lecteur.

### Images truquées avec les effets d'image

Les images auxquelles des effets d'images ont été appliqués ne sont pas fournies par la prise **[i]** DV IN/OUT (DCR-TRV20E) ou **[i]** DV OUT (DCR-TRV6E/TRV11E).

Si vous réglez le commutateur POWER sur OFF (CHG) ou arrêtez la lecture

L'effet d'image sera automatiquement annulé.

## Wiedergeben eines Bandes mit Bildeffekten

Auch während der Wiedergabe können Szenen mit einer der Bildeffektfunktionen NEG.ART, SEPIA, B&W und SOLARIZE aufbereitet werden.

Wählen Sie im Wiedergabe- oder Wiedergabepausemodus den gewünschten Bildeffektmodus unter **[M]** in den Menüeinstellungen aus (S. 116).

Näheres zu den einzelnen Bildeffektfunktionen finden Sie auf Seite 56.

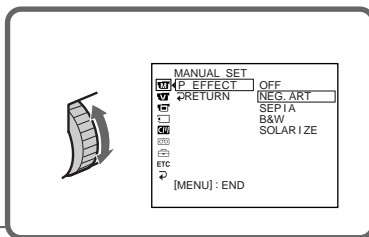

### So beenden Sie die Bildeffektfunktion

Setzen Sie P EFFECT in den Menüeinstellungen auf OFF.

### Hinweise

- Von einem externen Gerät zugespielte Szenen können nicht mit der Bildeffektfunktion aufbereitet werden.
- Wenn Sie mit der Bildeffektfunktion aufbereitete Szenen aufnehmen wollen, zeichnen Sie die Bilder auf einem Videorecorder auf, und verwenden Sie den Camcorder als Zuspielergerät.

### Mit der Bildeffektfunktion aufbereitete Bilder

Mit der Bildeffektfunktion aufbereitete Szenen lassen sich nicht über die Buchse **[i]** DV IN/OUT (DCR-TRV20E) bzw. **[i]** DV OUT (DCR-TRV6E/TRV11E) ausgeben.

Wenn Sie den Schalter POWER auf OFF (CHG) stellen oder die Wiedergabe stoppen

Die Bildeffektfunktion wird automatisch deaktiviert.

## Lecture d'une cassette avec effets numériques

Pendant la lecture, vous pouvez ajouter des effets numériques à une scène en utilisant les fonctions: STILL, FLASH, LUMI. et TRAIL.

- (1) Pendant la lecture ou le mode de pause de lecture, appuyez sur DIGITAL EFFECT et tournez la molette SEL/PUSH EXEC jusqu'à ce que l'indicateur de l'effet numérique souhaité (STILL, FLASH, LUMI. ou TRAIL) clignote.
- (2) Appuyez sur la molette SEL/PUSH EXEC. L'indicateur d'effet numérique s'allume et les barres apparaissent. En mode STILL ou LUMI., l'image affichée au moment où vous appuyez sur la molette SEL/PUSH EXEC est mémorisée sous forme d'image fixe.
- (3) Tournez la molette SEL/PUSH EXEC pour ajuster l'effet.  
Pour les détails sur chaque effet, reportez-vous à la page 58.

## Wiedergeben eines Bandes mit Digitaleffekten

Auch während der Wiedergabe können Szenen mit einer der Digitaleffektfunktionen STILL, FLASH, LUMI. und TRAIL aufbereitet werden.

- (1) Drücken Sie im Wiedergabe- oder Wiedergabepausemodus DIGITAL EFFECT, und drehen Sie den Regler SEL/PUSH EXEC, bis die Anzeige des gewünschten Digitaleffekts (STILL, FLASH, LUMI. oder TRAIL) blinkt.
- (2) Drücken Sie auf den Regler SEL/PUSH EXEC. Die Anzeige für den Digitaleffekt leuchtet auf, und Striche erscheinen. Wenn Sie im Modus STILL oder LUMI. den Regler SEL/PUSH EXEC drücken, wird das jeweilige Bild als Standbild in den Speicher gestellt.
- (3) Drehen Sie zum Einstellen des Effekts den Regler SEL/PUSH EXEC.  
Näheres zu den einzelnen Digitaleffektfunktionen finden Sie auf Seite 58.

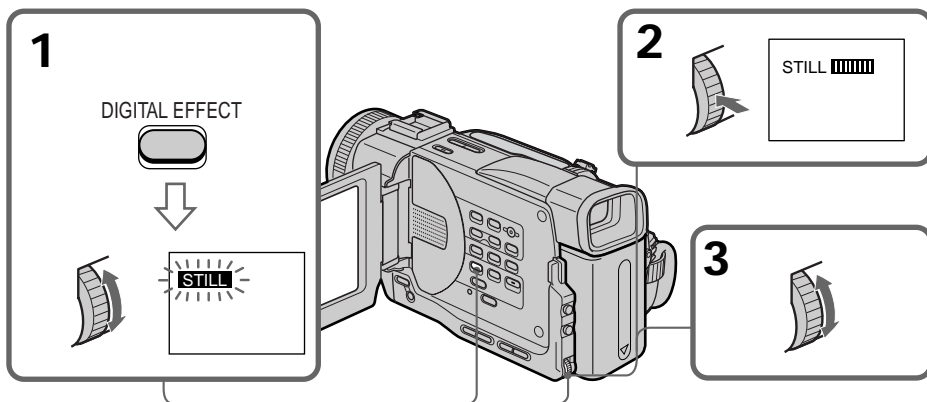

**Pour annuler l'effet numérique**  
Appuyez de nouveau sur DIGITAL EFFECT.

**So beenden Sie die Digitaleffektfunktion**  
Drücken Sie erneut DIGITAL EFFECT.



## Lecture d'une cassette avec effets numériques

---

### Remarques

- Vous ne pouvez pas truquer les images fournies par une source extérieure en utilisant les effets numériques.
- Pour enregistrer les images truquées avec les effets numériques, enregistrez-les sur le magnétoscope en utilisant le caméscope comme lecteur.

### Images truquées avec les effets numériques

Les images auxquelles des effets numériques ont été appliqués ne sont pas fournis par la prise  DV IN/OUT (DCR-TRV20E) ou  DV OUT (DCR-TRV6E/TRV11E).

Si vous réglez le commutateur POWER sur OFF (CHG) ou arrêtez la lecture

L'effet numérique sera automatiquement annulé.



## Wiedergeben eines Bandes mit Digitaleffekten

---

### Hinweise

- Von einem externen Gerät zugespielte Szenen können nicht mit der Digitaleffektfunktion aufbereitet werden.
- Wenn Sie mit der Digitaleffektfunktion aufbereitete Szenen aufnehmen wollen, zeichnen Sie die Bilder auf einem Videorecorder auf, und verwenden Sie den Camcorder als Zuspieldgerät.

### Mit der Digitaleffektfunktion aufbereitete Bilder

Mit der Digitaleffektfunktion aufbereitete Szenen lassen sich nicht über die Buchse  DV IN/OUT (DCR-TRV20E) bzw.  DV OUT (DCR-TRV6E/TRV11E) ausgeben.

Wenn Sie den Schalter POWER auf OFF (CHG) stellen oder die Wiedergabe stoppen

Die Digitaleffektfunktion wird automatisch deaktiviert.

# Agrandissement d'images enregistrées sur les cassettes – PB ZOOM

Vous pouvez agrandir les images fixes et les images animées.

Vous pouvez également dupliquer les images agrandies sur des bandes ou les copier sur des "Memory Stick".

- (1) En mode de lecture ou de pause de lecture, appuyez sur PB ZOOM du caméscope. L'image est agrandie et  $\uparrow \downarrow \leftarrow \rightarrow$  apparaît sur l'écran LCD ou dans le viseur.
- (2) Tournez la molette SEL/PUSH EXEC pour déplacer l'image agrandie, puis appuyez sur la molette.
  - $\uparrow$  : l'image se déplace vers le bas
  - $\downarrow$  : l'image se déplace vers le haut
- (3) Tournez la molette SEL/PUSH EXEC pour déplacer l'image agrandie, puis appuyez sur la molette.
  - $\rightarrow$  : L'image se déplace vers la gauche (Tournez la molette vers le haut.)
  - $\leftarrow$  : L'image se déplace vers la droite (Tournez la molette vers le bas.)

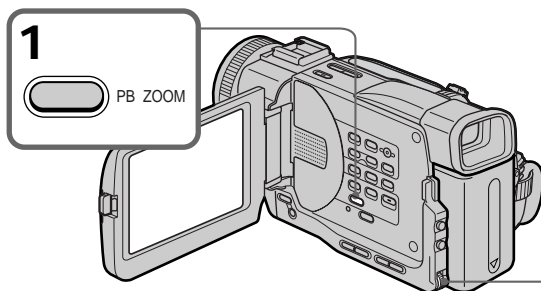

**Pour désactiver la fonction PB ZOOM**  
Appuyez de nouveau sur PB ZOOM.

# Vergrößern von auf Band aufgezeichneten Bildern – Wiedergabe-Zoom

Sie können Standbilder und bewegte Bilder bei der Wiedergabe vergrößern.

Sie können die vergrößerten Bilder auch auf Bänder überspielen oder auf "Memory Sticks" kopieren.

- (1) Drücken Sie im Wiedergabe- oder Wiedergabepausemodus PB ZOOM am Camcorder. Das Bild wird vergrößert, und  $\uparrow \downarrow \leftarrow \rightarrow$  erscheint auf dem LCD-Bildschirm oder im Sucher.
- (2) Verschieben Sie das vergrößerte Bild durch Drehen des Reglers SEL/PUSH EXEC, und drücken Sie auf den Regler.
  - $\uparrow$  : Das Bild wird nach unten verschoben.
  - $\downarrow$  : Das Bild wird nach oben verschoben.
- (3) Verschieben Sie das vergrößerte Bild durch Drehen des Reglers SEL/PUSH EXEC, und drücken Sie auf den Regler.
  - $\rightarrow$  : Das Bild wird nach links verschoben (Regler nach oben drehen).
  - $\leftarrow$  : Das Bild wird nach rechts verschoben (Regler nach unten drehen).

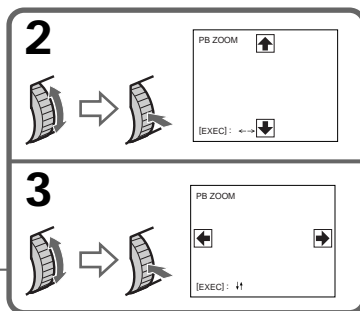

**So beenden Sie den Wiedergabe-Zoom**

Drücken Sie erneut die Taste PB ZOOM.

## Agrandissement d'images enregistrées sur les cassettes – PB ZOOM

---

### Remarque

Vous ne pouvez pas truquer les images fournies par une source extérieure en utilisant la fonction PB ZOOM de votre caméscope.

Les fonctions suivantes ne peuvent pas être utilisées avec la fonction PB ZOOM:

- Effet numérique



Lors de l'affichage des réglages de menu ou de titre

La fonction PB ZOOM ne fonctionne pas.

La fonction PB ZOOM est automatiquement désactivée lorsque vous exploitez les fonctions suivantes:

- Réglez le commutateur POWER sur OFF (CHG).
- Arrêtez la lecture
- Affichez les réglages de menu
- Affichez le titre

### Images en PB ZOOM

Les images en mode PB ZOOM ne sont pas fournies par la prise  DV IN/OUT (DCR-TRV20E) ou  DV OUT (DCR-TRV6E/TRV11E).

## Vergrößern von auf Band aufgezeichneten Bildern – Wiedergabe-Zoom

---

### Hinweis

Von einem externen Gerät zugespilte Szenen können Sie nicht mit dem Wiedergabe-Zoom des Camcorders aufbereiten.

Folgende Funktionen können beim Wiedergabe-Zoom nicht eingesetzt werden:

- Digitaleffekt



Wenn Menüeinstellungen oder Titel angezeigt werden

Der Wiedergabe-Zoom steht nicht zur Verfügung.

Der Wiedergabe-Zoom wird automatisch deaktiviert, wenn Sie folgende Funktionen aktivieren:

- Stellen des Schalters POWER auf OFF (CHG).
- Stoppen der Wiedergabe
- Anzeigen der Menüeinstellungen
- Anzeigen des Titels

### Bilder im Wiedergabe-Zoom-Modus

Bilder im Wiedergabe-Zoom-Modus lassen sich nicht über die Buchse  DV IN/OUT (DCR-TRV20E) bzw.  DV OUT (DCR-TRV6E/TRV11E) ausgeben.

## Localisation rapide d'une scène par la mémorisation du point zéro

Le caméscope recherche le passage souhaité dans un sens ou l'autre jusqu'à ce que le compteur de bande atteigne la valeur "0:00:00" et s'arrête à ce point. Vous pouvez effectuer cette opération à l'aide de la télécommande.

- (1) En mode de lecture, appuyez sur DISPLAY.
- (2) Appuyez sur ZERO SET MEMORY au point que vous voulez localiser par la suite. Le compteur indique "0:00:00" et l'indicateur ZERO SET MEMORY clignote.
- (3) Appuyez sur ■ lorsque vous voulez arrêter la lecture.
- (4) Appuyez sur ◀◀ pour rembobiner la bande jusqu'au point zéro du compteur. La bande s'arrête automatiquement quand le compteur de bande atteint approximativement zéro. L'indicateur ZERO SET MEMORY disparaît et le code temporel apparaît.
- (5) Appuyez sur ▶▶. La lecture débute.

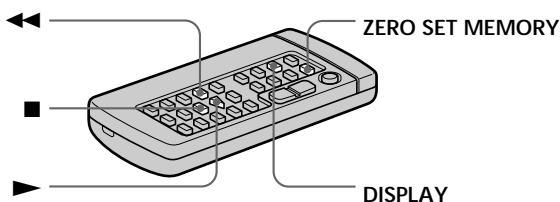

### Remarques

- La fonction de mémorisation du point zéro sera annulée si vous appuyez sur ZERO SET MEMORY avant de rembobiner la bande.
- La différence par rapport au code temporel peut être de quelques secondes.
- La fonction de mémorisation du point zéro n'agira pas s'il y a un passage vierge entre les images.

### ZERO SET MEMORY fonctionne aussi en mode d'attente d'enregistrement

Quand vous insérez une scène au milieu d'une cassette enregistrée, appuyez sur ZERO SET MEMORY au point où vous souhaitez terminer l'insertion. Rembobinez la bande jusqu'au point d'insertion, et commencez l'enregistrement. L'enregistrement s'arrête automatiquement au point zéro du compteur de bande. Le caméscope revient au mode d'attente.

## Schnelles Ansteuern einer Szene mit der Nullspeicherfunktion

Mit Hilfe der Nullspeicherfunktion können Sie eine Szene, an der Sie den Bandzähler auf „0:00:00“ gestellt haben, durch Vor- und Zurückspulen des Bands automatisch ansteuern. Benutzen Sie dazu die Fernbedienung.

- (1) Drücken Sie im Wiedergabemodus DISPLAY.
- (2) Drücken Sie ZERO SET MEMORY an der Stelle, die Sie später wieder ansteuern möchten. Der Bandzähler zeigt "0:00:00", und die Anzeige ZERO SET MEMORY blinkt.
- (3) Drücken Sie ■, wenn Sie die Wiedergabe stoppen möchten.
- (4) Drücken Sie ◀◀, um das Band an den Nullpunkt des Zählers zurückzuspulen. Das Band stoppt automatisch, sobald der Bandzähler ungefähr den Nullpunkt erreicht hat. Die Anzeige ZERO SET MEMORY wird ausgeblendet, und der Zeitcode erscheint.
- (5) Starten Sie mit ▶▶ die Wiedergabe.

### Hinweise

- Wenn Sie ZERO SET MEMORY vor dem Zurückspulen der Kassette erneut drücken, wird die Nullspeicherfunktion deaktiviert.
- Der Bandzähler kann einige Sekunden vom Zeitcode abweichen.
- Die Nullspeicherfunktion arbeitet unter Umständen nicht korrekt, wenn sich zwischen einzelnen Aufnahmen ein unbespielter Bandteil befindet.

### Die Nullspeicherfunktion arbeitet auch im Aufnahmebereitschaftsmodus.



Wenn Sie eine Szene in ein bespieltes Band einfügen wollen, drücken Sie ZERO SET MEMORY an der Stelle, an der die eingefügte Szene enden soll. Spulen Sie das Band an die Stelle, an der die eingefügte Szene beginnen soll, und starten Sie die Aufnahme. Die Aufnahme stoppt automatisch am Nullpunkt des Bandzählers. Der Camcorder wechselt wieder in den Bereitschaftsmodus.





# Recherche des limites d'une cassette enregistrée d'après le titre - Recherche de titre

CM only

Si vous utilisez une cassette avec mémoire de cassette, vous pourrez rechercher les limites d'une cassette enregistrée d'après le titre (Recherche de titre). Utilisez la télécommande pour effectuer cette opération.

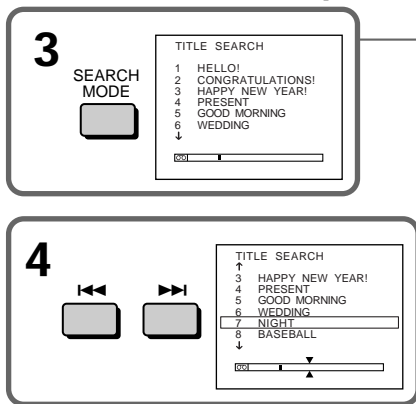
- (1) Mettez le commutateur POWER sur VCR (DCR-TRV20E)/PLAYER (DCR-TRV6E/TRV11E).
- (2) Mettez CM SEARCH dans  sur ON dans les réglages de menu (p. 116). Le réglage d'usine est ON.
- (3) Appuyez sur SEARCH MODE à plusieurs reprises jusqu'à ce que l'indicateur de recherche de titre apparaisse. L'indicateur change de la façon suivante: TITLE SEARCH → DATE SEARCH → PHOTO SEARCH → PHOTO SCAN → Pas d'indicateur
- (4) Appuyez sur  ou  de la télécommande pour sélectionner le titre pour la lecture. La lecture de la scène portant le titre sélectionné commencera automatiquement.





Pour arrêter la recherche  
Appuyez sur .

# Suchen von Aufnahmen nach Titel - Titelsuche

CM only

Auf einer Kassette mit Kassettenspeicher können Sie Aufnahmen anhand ihres Titels suchen (Titelsuche). Verwenden Sie dazu die Fernbedienung.

- (1) Stellen Sie den Schalter POWER auf VCR (DCR-TRV20E) bzw. PLAYER (DCR-TRV6E/TRV11E).
- (2) Setzen Sie CM SEARCH unter  in den Menüeinstellungen auf ON (S. 116). Die Standardeinstellung ist ON.
- (3) Drücken Sie so oft SEARCH MODE auf der Fernbedienung, bis die Anzeige TITLE SEARCH erscheint. Die Anzeige wechselt folgendermaßen: TITLE SEARCH → DATE SEARCH → PHOTO SEARCH → PHOTO SCAN → keine Anzeige
- (4) Wählen Sie mit  oder  auf der Fernbedienung den Titel für die Wiedergabe aus. Der Camcorder startet automatisch die Wiedergabe der Aufnahme mit dem ausgewählten Titel.

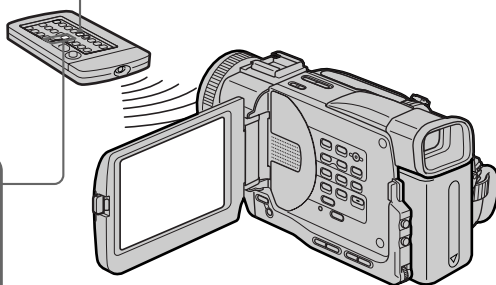

So beenden Sie die Suche  
Drücken Sie .



## Recherche des limites d'une cassette enregistrée d'après le titre - Recherche de titre

---

Si vous utilisez une cassette sans mémoire de cassette

Vous ne pourrez ni incruster ni rechercher un titre.

Dans le repère 

- La barre dans le repère  indique le point présent sur la cassette.
- Le repère **X** dans  indique le point réel que vous essayez de rechercher.

Si une cassette présente un passage vierge entre des passages enregistrés

La fonction de recherche de titre peut ne pas fonctionner correctement.

Pour incruster un titre



Voir page 108.

## Suchen von Aufnahmen nach Titel - Titelsuche

---

Bei einer Kassette ohne Kassettenspeicher Sie können keine Titel suchen oder einblenden.

Die Anzeige 

- Der Strich in der Anzeige  zeigt die aktuelle Stelle auf dem Band an.
- Die Markierung **X** in der Anzeige  zeigt die Stelle an, die gesucht wird.

Wenn sich zwischen den Aufnahmen ein unbespielter Bandteil befindet

In diesem Fall arbeitet die Titelsuchfunktion unter Umständen nicht korrekt.

So können Sie einen Titel einblenden

Näheres dazu finden Sie auf Seite 108.

# Recherche d'un enregistrement d'après la date - Recherche de date

Vous pouvez localiser automatiquement le point où la date d'enregistrement change et commencer la lecture à partir de ce point (Recherche de date). Utilisez une cassette avec mémoire de cassette pour faciliter l'opération. Utilisez la télécommande pour effectuer cette opération.

Cette fonction vous permet de voir où les dates changent ou de faire des montages en fonction des dates d'enregistrement.

## Recherche de la date en utilisant la mémoire de cassette

Vous pouvez utiliser cette fonction seulement quand vous reproduisez une cassette avec mémoire de cassette (p. 171).

- (1) Mettez le commutateur POWER sur VCR (DCR-TRV20E)/PLAYER (DCR-TRV6E/TRV11E).
- (2) Mettez CM SEARCH dans  sur ON dans les réglages de menu (p. 116). Le réglage d'usine est ON.
- (3) Appuyez sur SEARCH MODE à plusieurs reprises jusqu'à ce que l'indicateur de recherche de date apparaisse. L'indicateur change de la façon suivante: TITLE SEARCH → DATE SEARCH → PHOTO SEARCH → PHOTO SCAN → Pas d'indicateur
- (4) Appuyez sur  ou  de la télécommande pour sélectionner la date pour la lecture.

La lecture de la scène commencera automatiquement au début de la date sélectionnée.

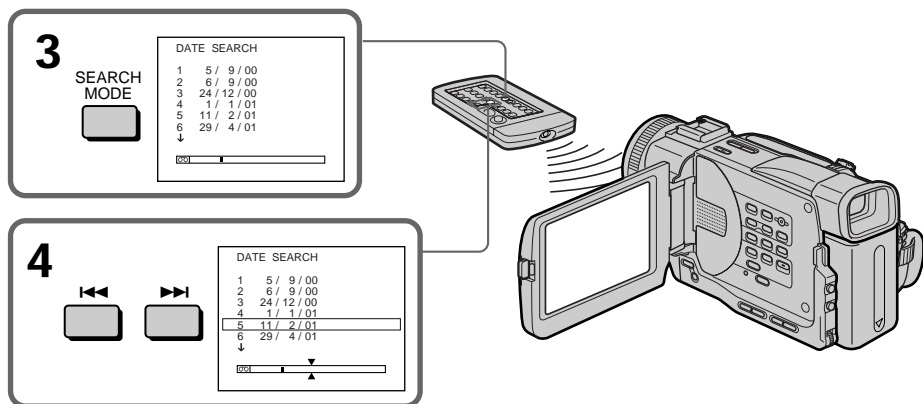



# Suchen von Aufnahmen nach Datum - Datumssuche

Sie können automatisch nach der Stelle suchen, an der das Aufnahmedatum wechselt, und die Wiedergabe an dieser Stelle starten (Datumssuche). Es empfiehlt sich, dazu eine Kasette mit Kassettenspeicher zu verwenden. Verwenden Sie für diese Funktion die Fernbedienung.

Mit dieser Funktion können Sie überprüfen, an welchen Stellen das Aufnahmedatum wechselt, oder die zu bearbeitende Bandstelle nach Aufnahmedatum bestimmen.

## Suchen nach dem Datum mit Hilfe des Kassettenspeichers

Diese Funktion steht Ihnen nur zur Verfügung, wenn Sie eine Kasette mit Kassettenspeicher wiedergeben (S. 171).

- (1) Stellen Sie den Schalter POWER auf VCR (DCR-TRV20E) bzw. PLAYER (DCR-TRV6E/TRV11E).
- (2) Setzen Sie CM SEARCH unter  in den Menüeinstellungen auf ON (S. 116). Die Standardeinstellung ist ON.
- (3) Drücken Sie so oft SEARCH MODE auf der Fernbedienung, bis die Anzeige DATE SEARCH erscheint. Die Anzeige wechselt folgendermaßen: TITLE SEARCH → DATE SEARCH → PHOTO SEARCH → PHOTO SCAN → keine Anzeige
- (4) Wählen Sie mit  oder  auf der Fernbedienung das Datum für die Wiedergabe aus. Der Camcorder startet die Wiedergabe automatisch am Anfang der Aufnahme mit dem ausgewählten Datum.

## Recherche d'un enregistrement d'après la date - Recherche de date



### Pour arrêter la recherche

Appuyez sur ■.

#### Remarque

Si l'enregistrement effectué en une journée est inférieur à deux minutes, le caméscope ne pourra vraisemblablement pas localiser le point où la date change.

Dans le repère 

- La barre dans le repère  indique le point présent sur la cassette.
- Le repère  dans  indique le point réel que vous essayez de rechercher.





Si une cassette présente un passage vierge entre des passages enregistrés

La fonction de recherche de date peut ne pas fonctionner correctement.

#### Mémoire de cassette

La mémoire de cassette peut contenir jusqu'à six données de date d'enregistrement. Si vous recherchez la date parmi sept données ou plus, reportez-vous à "Recherche de la date sans utiliser la mémoire de cassette" ci-dessous.

### Recherche de la date sans utiliser la mémoire de cassette

- (1) Mettez le commutateur POWER sur VCR (DCR-TRV20E)/PLAYER (DCR-TRV6E/TRV11E).
- (2) Mettez CM SEARCH dans  sur OFF dans les réglages de menu (p. 116).
- (3) Appuyez sur SEARCH MODE de la télécommande à plusieurs reprises jusqu'à ce que l'indicateur de recherche de date apparaisse.  
L'indicateur change de la façon suivante:  
DATE SEARCH → PHOTO SEARCH → PHOTO SCAN → Pas d'indicateur
- (4) Appuyez sur  de la télécommande pour rechercher la date précédente ou appuyez sur  de la télécommande pour rechercher la date suivante. La lecture commencera automatiquement au point où la date change. A chaque pression sur  ou , le caméscope recherche la date précédente ou suivante.

### Pour arrêter la recherche

Appuyez sur ■.

## Suchen von Aufnahmen nach Datum - Datumssuche



### So beenden Sie die Suche

Drücken Sie ■.

#### Hinweis

Wenn die Aufnahme eines Tages kürzer als zwei Minuten ist, findet der Camcorder die Stelle, an der das Aufnahmedatum wechselt, unter Umständen nicht genau.

Die Anzeige 

- Der Strich in der Anzeige  zeigt die aktuelle Stelle auf dem Band an.
- Die Markierung  in der Anzeige  zeigt die Stelle an, die gesucht wird.





Wenn sich zwischen den Aufnahmen ein unbespielter Bandteil befindet

In diesem Fall arbeitet die Datumssuchfunktion unter Umständen nicht korrekt.

#### Kassettspeicher

Der Kassettspeicher kann die Daten von sechs Aufnahmedaten aufnehmen. Sind mehr als sechs Aufnahmedaten vorhanden, führen Sie die Suche wie im Abschnitt „Suchen nach dem Datum ohne Kassettspeicher“ unten beschrieben durch.

### Suchen nach dem Datum ohne Kassettspeicher

- (1) Stellen Sie den Schalter POWER auf VCR (DCR-TRV20E) bzw. PLAYER (DCR-TRV6E/TRV11E).
- (2) Setzen Sie CM SEARCH unter  in den Menüeinstellungen auf OFF (S. 116).
- (3) Drücken Sie so oft SEARCH MODE auf der Fernbedienung, bis die Anzeige DATE SEARCH erscheint.  
Die Anzeige wechselt folgendermaßen:  
DATE SEARCH → PHOTO SEARCH → PHOTO SCAN → keine Anzeige
- (4) Suchen Sie mit der Taste  auf der Fernbedienung nach dem vorherigen Datum bzw. mit der Taste  auf der Fernbedienung nach dem nächsten Datum. Der Camcorder startet die Wiedergabe automatisch an der Stelle, an der das Datum wechselt. Mit jedem Tastendruck auf  oder  sucht der Camcorder nach dem vorherigen bzw. nächsten Datum.

### So beenden Sie die Suche



Drücken Sie ■.

# Recherche d'une photo - Recherche de photo/ Balayage des photos

Vous pouvez retrouver facilement une des photos que vous avez enregistrées sur une minicassette DV (recherche de photo). Vous pouvez également revoir les unes après les autres toutes les photos enregistrées et les afficher automatiquement pendant 5 secondes (balayage des photos) sans tenir compte de la mémoire de cassette. Utilisez la télécommande pour effectuer ces opérations. Utilisez cette fonction pour vérifier ou effectuer un montage avec des images fixes.

## Recherche d'une photo en utilisant la mémoire de cassette

Vous pouvez utiliser cette fonction seulement quand vous reproduisez une cassette avec mémoire de cassette (p. 171).

- (1) Mettez le commutateur POWER sur VCR (DCR-TRV20E) /PLAYER (DCR-TRV6E/TRV11E).
- (2) Réglez CM SEARCH dans  sur ON dans les réglages de menu (p. 116). Le réglage d'usine est ON.
- (3) Appuyez sur SEARCH MODE de la télécommande à plusieurs reprises jusqu'à ce que l'indicateur de recherche de photos apparaisse. L'indicateur change de la façon suivante: TITLE SEARCH → DATE SEARCH → PHOTO SEARCH → PHOTO SCAN → Pas d'indicateur
- (4) Appuyez sur  ou  de la télécommande pour sélectionner la date pour la lecture. La photo prise à la date sélectionnée sera automatiquement affichée.

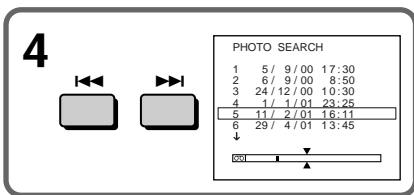
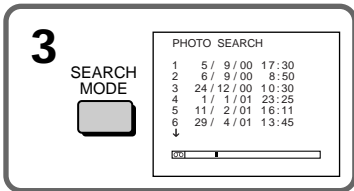

Pour arrêter la recherche Appuyez sur .

# Suchen eines Fotos - Fotosuche/Foto-Scan

Sie können nach einem Standbild suchen, das Sie auf einer Mini-DV-Kassette aufgenommen haben (Fotosuche).

Sie können unabhängig vom Kassettenspeicher die Standbilder auch einzeln durchsuchen und jedes Bild automatisch fünf Sekunden lang anzeigen lassen (Foto-Scan). Verwenden Sie dazu die Fernbedienung.

Mit dieser Funktion können Sie Standbilder überprüfen oder bearbeiten.

## Suchen nach einem Foto mit Hilfe des Kassettenspeichers

Diese Funktion steht Ihnen nur zur Verfügung, wenn Sie eine Kassette mit Kassettenspeicher wiedergeben (S. 171).

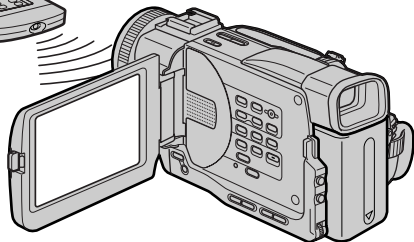

- (1) Stellen Sie den Schalter POWER auf VCR (DCR-TRV20E) bzw. PLAYER (DCR-TRV6E/TRV11E).
- (2) Setzen Sie CM SEARCH unter  in den Menüeinstellungen auf ON (S. 116). Die Standardeinstellung ist ON.
- (3) Drücken Sie so oft SEARCH MODE auf der Fernbedienung, bis die Anzeige PHOTO SEARCH erscheint. Die Anzeige wechselt folgendermaßen: TITLE SEARCH → DATE SEARCH → PHOTO SEARCH → PHOTO SCAN → keine Anzeige
- (4) Wählen Sie mit  oder  auf der Fernbedienung das Datum für die Wiedergabe aus. Der Camcorder startet automatisch die Wiedergabe des Fotos mit dem ausgewählten Datum.



So beenden Sie die Suche Drücken Sie .

## Recherche d'une photo - Recherche de photo/Balayage des photos

Dans le repère 





- La barre dans le repère  indique le point présent sur la cassette.
- Le repère  dans  indique le point réel que vous essayez de rechercher.

Si une cassette présente un passage vierge entre des passages enregistrés

La fonction de recherche de photos peut ne pas fonctionner correctement.

Le nombre de photos disponible qui peut être recherché en utilisant la mémoire de cassette Le nombre disponible est de 12 photos maximum. Toutefois, vous pouvez rechercher 13 photos ou plus à l'aide de la fonction de balayage de photos.

### Recherche d'une photo sans utiliser la mémoire de cassette



- (1) Mettez le commutateur POWER sur VCR (DCR-TRV20E) /PLAYER (DCR-TRV6E/TRV11E).
- (2) Mettez CM SEARCH dans  sur OFF dans les réglages de menu (p. 116).
- (3) Appuyez sur SEARCH MODE de la télécommande à plusieurs reprises jusqu'à ce que l'indicateur de recherche de photos apparaisse.  
L'indicateur change de la façon suivante:  
DATE SEARCH → PHOTO SEARCH → PHOTO SCAN → Pas d'indicateur
- (4) Appuyez sur  ou  de la télécommande pour sélectionner la photo pour la lecture. A chaque pression sur  ou , le caméscope recherche la photo précédente ou suivante.  
Le caméscope affiche automatiquement la photo.

### Pour arrêter la recherche

Appuyez sur .

## Suchen eines Fotos - Fotosuche/ Foto-Scan

Die Anzeige 





- Der Strich in der Anzeige  zeigt die aktuelle Stelle auf dem Band an.
- Die Markierung  in der Anzeige  zeigt die Stelle an, die gesucht wird.

Wenn sich zwischen den Aufnahmen ein unbespielter Bandteil befindet

In diesem Fall arbeitet die Fotosuchfunktion unter Umständen nicht korrekt.

Die maximale Anzahl an Fotos, die beim Suchen mit dem Kassettenspeicher angesteuert werden können Die maximale Zahl beträgt bis zu 12 Fotos. Mit der Foto-Scan-Funktion können Sie aber auch 13 oder mehr Fotos durchsuchen.

### Suchen nach einem Foto ohne Kassettenspeicher

- (1) Stellen Sie den Schalter POWER auf VCR (DCR-TRV20E) bzw. PLAYER (DCR-TRV6E/TRV11E).
- (2) Setzen Sie CM SEARCH unter  in den Menüeinstellungen auf OFF (S. 116).
- (3) Drücken Sie so oft SEARCH MODE auf der Fernbedienung, bis die Anzeige PHOTO SEARCH erscheint.  
Die Anzeige wechselt folgendermaßen:  
DATE SEARCH → PHOTO SEARCH → PHOTO SCAN → keine Anzeige
- (4) Wählen Sie mit  oder  auf der Fernbedienung das Foto für die Wiedergabe aus. Mit jedem Tastendruck auf  oder  sucht der Camcorder nach dem vorherigen bzw. nächsten Foto. Der Camcorder startet automatisch die Wiedergabe des Fotos.

### So beenden Sie die Suche

Drücken Sie .

## Recherche d'une photo - Recherche de photo/Balayage des photos

### Balayage des photos

- (1) Mettez le commutateur POWER sur VCR (DCR-TRV20E) /PLAYER (DCR-TRV6E/TRV11E).
- (2) Appuyez sur SEARCH MODE de la télécommande à plusieurs reprises jusqu'à ce que l'indicateur de balayage de photos apparaisse.
- (3) Appuyez sur **◀◀** ou **▶▶** de la télécommande.  
Chaque photo est affichée automatiquement pendant cinq secondes.

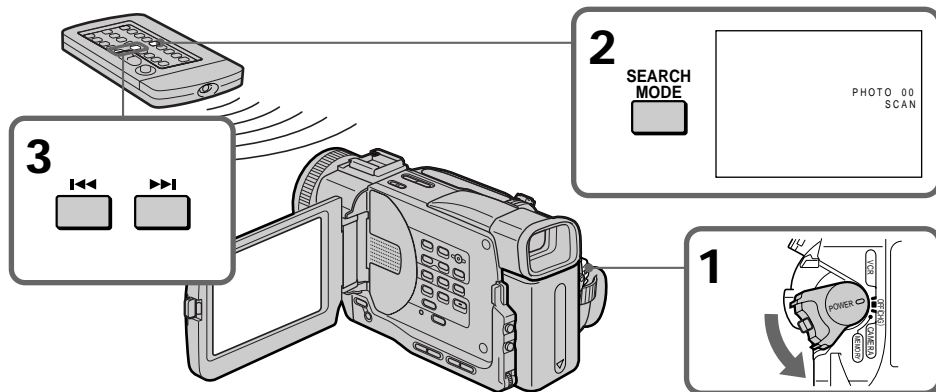

Pour arrêter le balayage  
Appuyez sur ■.

## Suchen eines Fotos - Fotosuche/ Foto-Scan

### Durchsuchen der Fotos

- (1) Stellen Sie den Schalter POWER auf VCR (DCR-TRV20E) bzw. PLAYER (DCR-TRV6E/TRV11E).
- (2) Drücken Sie so oft SEARCH MODE auf der Fernbedienung, bis die Anzeige PHOTO SCAN erscheint.
- (3) Drücken Sie **◀◀** oder **▶▶** auf der Fernbedienung. Jedes Foto wird automatisch etwa fünf Sekunden lang angezeigt.

So beenden Sie das Durchsuchen von  
Fotos  
Drücken Sie ■.

## Copie d'une cassette

### Utilisation du cordon de raccordement audio/vidéo

Raccordez le caméscope au magnétope en utilisant le cordon de raccordement audio/vidéo fourni avec le caméscope.

Réglez le sélecteur d'entrée du magnétope sur LINE, le cas échéant.

- (1) Insérez une cassette vierge (ou une cassette que vous voulez réenregistrer) dans le magnétope et une cassette enregistrée dans le caméscope.
- (2) Préparez le magnétope à l'enregistrement, puis mettez le sélecteur d'entrée sur LINE. Reportez-vous au mode d'emploi du magnétope.
- (3) Mettez le commutateur POWER sur VCR (DCR-TRV20E) / PLAYER (DCR-TRV6E/ TRV11E).
- (4) Reproduisez la cassette enregistrée dans le caméscope.
- (5) Commencez l'enregistrement sur le magnétope. Reportez-vous au mode d'emploi de votre magnétope.

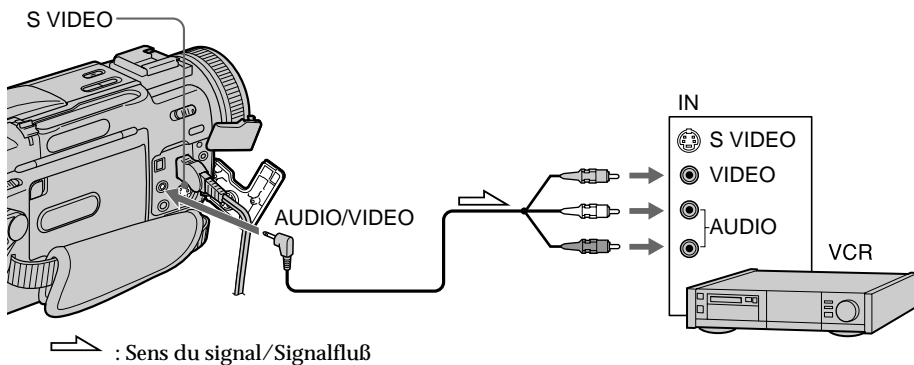

### Lorsque la copie est terminée

Appuyez sur ■ sur le caméscope et le magnétope.

## Überspielen einer Kassette

### Anschließen mit dem A/V-Verbindungskabel

Schließen Sie den Camcorder über das mit dem Camcorder gelieferte A/V-Verbindungskabel an den Videorecorder an.

Stellen Sie den Eingangswählschalter des Videorecorders, falls vorhanden, auf LINE.

- (1) Legen Sie eine leere Kassette bzw. eine Kassette, die überspielt werden kann, in den Videorecorder und die Kassette mit Ihrer Aufnahme in den Camcorder ein.
- (2) Bereiten Sie am Videorecorder die Aufnahme vor, und stellen Sie den Eingangswählschalter auf LINE. Informationen dazu finden Sie in der Bedienungsanleitung zum Videorecorder.
- (3) Stellen Sie den Schalter POWER auf VCR (DCR-TRV20E) bzw. PLAYER (DCR-TRV6E/ TRV11E).
- (4) Starten Sie die Wiedergabe der bespielten Kassette im Camcorder.
- (5) Starten Sie die Aufnahme am Videorecorder. Informationen dazu finden Sie in der Bedienungsanleitung zum Videorecorder.

### Wenn Sie das Überspielen der Kassette beenden wollen

Drücken Sie am Camcorder und am Videorecorder ■.



## Copie d'une cassette

### Avant de procéder à la copie

Réglez DISPLAY sur LCD dans les réglages de menu. (Le réglage par défaut est LCD.)

Veillez à supprimer les indicateurs de l'écran S'ils sont affichés, appuyez sur les touches suivantes pour ne pas enregistrer les indicateurs sur la cassette doublée:

- La touche DISPLAY
- La touche DATA CODE
- La touche SEARCH MODE de la télécommande

Vous pouvez faire des copies sur les types de magnétoscopes suivants

**8** 8 mm, **Hi8** Hi8, **VHS** VHS, **S-VHS** S-VHS, **VHS-C** VHSC, **S-VHS-C** S-VHSC, **B** Betamax, <sup>Mini</sup>**DV** mini DV, **DV** DV or **D** Digital8

Si votre magnétoSCOPE est de type monaural

Raccordez la fiche jaune du cordon de raccordement audio/vidéo à la prise d'entrée vidéo et la fiche blanche ou la fiche rouge à la prise d'entrée audio du magnétoSCOPE ou du téléviseur. Si vous raccordez la fiche blanche, le son sera fourni sur le canal audio gauche. Si vous raccordez la fiche rouge, le son sera fourni sur le canal audio droit.

Reliez cette prise à celle du caméSCOPE à l'aide du cordon S-vidéo (non fourni) pour obtenir des images de meilleure qualité.

Avec cette connexion, vous n'avez pas besoin de brancher la fiche jaune (vidéo) du cordon de raccordement audio/vidéo.

Branchez le cordon S-vidéo (non fourni) sur les prises S-vidéo du caméSCOPE et du téléviseur ou magnétoSCOPE.

Cette connexion produit des images au format DV de meilleure qualité.

## Überspielen einer Kassette

### Vor dem Überspielen einer Kassette

Setzen Sie DISPLAY in den Menüeinstellungen auf LCD. Die Standardeinstellung ist LCD.

Blenden Sie alle Anzeigen auf dem LCD-Bildschirm aus

Wenn Anzeigen zu sehen sind, drücken Sie die folgenden Tasten, damit die Anzeigen nicht auf dem überspielten Band aufgenommen werden:

- Taste DISPLAY
- Taste DATA CODE
- Taste SEARCH MODE auf der Fernbedienung

Sie können Aufnahmen auf Videorecorder überspielen, die folgende Systeme unterstützen

**8** 8 mm, **Hi8** Hi8, **VHS** VHS, **S-VHS** S-VHS, **VHS-C** VHSC, **S-VHS-C** S-VHSC, **B** Betamax, <sup>Mini</sup>**DV** mini DV, **DV** DV oder **D** Digital8

Wenn Ihr Videorecorder ein Monogerät ist

Verbinden Sie den gelben Stecker des A/V-Verbindungskabels mit der Videoeingangsbuchse und den weißen oder roten Stecker mit der Audioeingangsbuchse am Videorecorder oder Fernsehgerät. Wenn der weiße Stecker angeschlossen ist, wird der linke Audiokanal ausgegeben, wenn der rote Stecker angeschlossen ist, der rechte.

Anschließen des Camcorders über ein S-Videokabel (nicht mitgeliefert) für hohe Bildqualität

In diesem Fall brauchen Sie den gelben (Video-)Stecker des A/V-Verbindungskabels nicht anzuschließen. Verbinden Sie ein S-Videokabel (nicht mitgeliefert) mit den S-Videobuchsen am Camcorder und am Videorecorder.

Mit dieser Verbindung erzielen Sie Bilder höherer Qualität im DV-Format.

## Copie d'une cassette

### Utilisation du câble i.LINK (câble de raccordement DV)

Raccordez simplement le câble i.LINK (câble de raccordement DV) (non fourni) aux prises DV IN/OUT (DCR-TRV20E) ou DV OUT (DCR-TRV6E/TRV11E) et DV IN des appareils DV. La liaison numérique à numérique permet la transmission de signaux vidéo et audio sous forme numérique et assure un montage de haute qualité. Mais vous ne pouvez pas copier les titres, ni afficher les indicateurs ou le contenu de la mémoire de cassette.

Mettez le sélecteur d'entrée du magnétoscope sur la position d'entrée DV si le magnétoscope est équipé d'un sélecteur d'entrée.

- (1) Insérez une cassette vierge (ou une cassette que vous voulez réenregistrer) dans le magnétoscope et une cassette enregistrée dans le caméscope.
- (2) Préparez le magnétoscope à l'enregistrement. Réglez le sélecteur d'entrée sur LINE. Reportez-vous au mode d'emploi du magnétoscope.
- (3) Mettez le commutateur POWER sur VCR (DCR-TRV20E) / PLAYER (DCR-TRV6E/TRV11E).
- (4) Reproduisez la cassette enregistrée dans le caméscope.
- (5) Commencez l'enregistrement sur le magnétoscope.

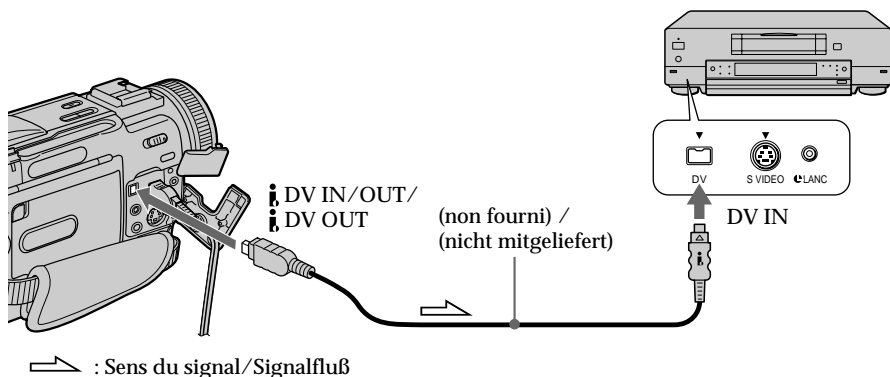

### Lorsque la copie est terminée

Appuyez sur ■ sur le caméscope et l'appareil DV raccordé.

## Überspielen einer Kassette

### Verwenden eines i.LINK-Kabels (DV-Verbindungskabel)

Schließen Sie einfach ein i.LINK-Kabel (DV-Verbindungskabel) (nicht mitgeliefert) an DV IN/OUT (DCR-TRV20E) oder DV OUT (DCR-TRV6E/TRV11E) und an DV IN an den DV-Geräten an. Bei einer Digital-digital-Verbindung werden Bild- und Tonsignale mit höchster Qualität digital überspielt. Sie können Titel, Anzeigen und den Inhalt des Kassettenspeichers nicht überspielen. Stellen Sie den Eingangswählschalter am Videorecorder auf die Position für den DV-Eingang, wenn der Videorecorder mit einem Eingangswählschalter ausgestattet ist.

- (1) Legen Sie eine leere Kassette bzw. eine Kassette, die überspielt werden kann, in den Videorecorder und die Kassette mit Ihrer Aufnahme in den Camcorder ein.
- (2) Bereiten Sie am Videorecorder die Aufnahme vor. Stellen Sie den Eingangswählschalter auf LINE. Informationen dazu finden Sie in der Bedienungsanleitung zum Videorecorder.
- (3) Stellen Sie den Schalter POWER auf VCR (DCR-TRV20E) bzw. PLAYER (DCR-TRV6E/TRV11E).
- (4) Starten Sie die Wiedergabe der bespielten Kassette im Camcorder.
- (5) Starten Sie die Aufnahme am Videorecorder.

### Wenn Sie das Überspielen der Kassette beenden wollen

Drücken Sie am Camcorder und am angeschlossenen DV-Gerät ■.



## Copie d'une cassette

---

Vous ne pouvez raccorder qu'un magnétoscope avec le câble i.LINK (câble de raccordement DV)

Les fonctions suivantes n'agissent pas avec le montage numérique:

- Effets numériques
- PB ZOOM
- Effets d'image

Si vous enregistrez pendant l'arrêt sur image par la prise  DV IN/OUT (DCR-TRV20E) ou  DV OUT (DCR-TRV6E/TRV11E)

L'image enregistrée ne sera pas détaillée. Et si vous la reproduisez sur un autre appareil vidéo, elle sera probablement instable.



## Überspielen einer Kassette

---

Wenn Sie ein i.LINK-Kabel (DV-Verbindungskabel) benutzen, können Sie nur einen Videorecorder anschließen.

Die folgenden Funktionen können beim digitalen Überspielen nicht eingesetzt werden:

- Digitaleffekt
- Wiedergabe-Zoom
- Bildeffekt

Wenn Sie ein Bild in der Wiedergabepause über die Buchse  DV IN/OUT (DCR-TRV20E) oder  DV OUT (DCR-TRV6E/TRV11E) aufnehmen

Das aufgezeichnete Bild ist nicht ganz scharf. Und wenn Sie das Bild mit anderen Videogeräten wiedergeben, kann das Bild zittern.

# Copie de scènes souhaitées uniquement - Montage programmé numérique

Vous pouvez copier des scènes sélectionnées (programmes) pour le montage sur une cassette sans utiliser le magnétoscope.  
Les scènes peuvent être sélectionnées par image.

Scène non voulues/  
Unerwünschte Szene

Scène non voulues/  
Unerwünschte Szene

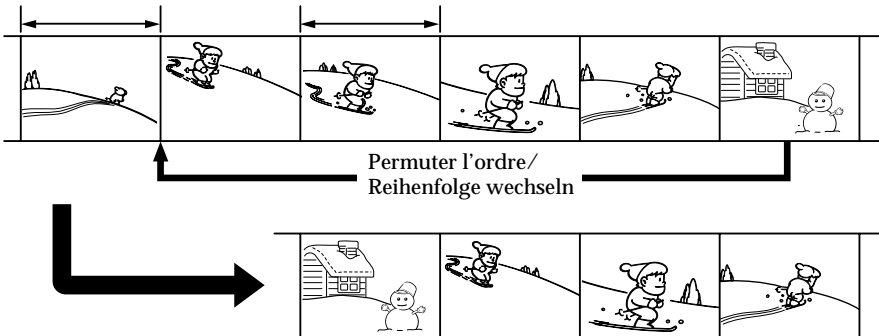

## Avant d'exploiter la fonction de Montage programmé numérique

- Etape 1** Raccordement au magnétoscope. (p. 80, 82)  
**Etape 2** Réglage du magnétoscope pour fonctionner. (p. 85, 89)  
**Etape 3** Réglage de la synchronisation du magnétoscope. (p. 90)

Lorsque vous effectuez la copie en utilisant le même magnétoscope de nouveau, vous pouvez ignorer les étapes 2 et 3.

## Utilisation de la fonction de Montage programmé numérique

- Opération 1** Réalisation du programme. (p. 93)  
**Opération 2** Réalisation d'un Montage programmé numérique (copie d'une cassette). (p. 95)

### Etape 1: Raccordement au magnétoscope

Raccordez votre caméscope et le magnétoscope comme illustré aux pages 80, 82.  
Vous pouvez raccorder le câble audio/vidéo et le câble i.LINK (câble de raccordement DV).

# Überspielen einzelner Szenen - Digitaler, programmgesteuerter Schnitt

Sie können ausgewählte Szenen zu einem eigenen Programm zusammenstellen und auf ein Band überspielen, ohne die Bedienelemente am Videorecorder betätigen zu müssen.  
Die Szenen können auf ein Vollbild genau ausgewählt werden.

## Vor dem digitalen, programmgesteuerten Schnitt

- Schritt 1** Anschließen des Videorecorders (S. 80, 82).  
**Schritt 2** Einstellen der Steuerung des Videorecorders (S. 85, 89).  
**Schritt 3** Synchronisieren von Camcorder und Videorecorder (S. 90).

Wenn Sie das nächste Mal eine Aufnahme auf denselben Videorecorder überspielen, können Sie Schritt 2 und 3 auslassen.

## Ausführen des digitalen, programmgesteuerten Schnitts

- Schritt 1** Zusammenstellen eines Programms (S. 93).  
**Schritt 2** Führen Sie den digitalen, programmgesteuerten Schnitt (Überspielen eines Bandes) aus (S. 95).

### Schritt 1: Anschließen des Videorecorders

Verbinden Sie den Camcorder und den Videorecorder wie auf Seite 80, 82 erläutert.  
Sie können die Verbindung über ein AV- oder ein i.LINK-Kabel (DV-Verbindungskabel) herstellen.

## Etape 2: Réglage du magnétoscope pour fonctionner – Utilisation de l'émetteur infrarouge

Pour effectuer un montage avec le magnétoscope, envoyez le signal de contrôle par infrarouge vers le capteur de télécommande du magnétoscope. Lorsque vous effectuez un raccordement à l'aide du câble de raccordement AV, suivez les procédures ci-dessous.

### Définissez le code IR SETUP

- (1) Mettez le commutateur POWER sur VCR (DCR-TRV20E)/PLAYER (DCR-TRV6E/TRV11E) sur votre caméscope.
- (2) Mettez le magnétoscope raccordé sous tension, puis mettez le sélecteur d'entrée sur LINE. Lorsque vous raccordez un magnétoscope, mettez son commutateur POWER sur VCR/VTR.
- (3) Appuyez sur MENU pour afficher le menu.
- (4) Tournez la molette SEL/PUSH EXEC pour sélectionner ETC, puis appuyez sur la molette.
- (5) Tournez la molette SEL/PUSH EXEC pour sélectionner EDIT SET, puis appuyez sur la molette.
- (6) Tournez la molette SEL/PUSH EXEC pour sélectionner CONTROL, puis appuyez sur la molette.
- (7) Tournez la molette SEL/PUSH EXEC pour sélectionner IR, puis appuyez sur la molette.
- (8) Tournez la molette SEL/PUSH EXEC pour sélectionner IR SETUP, puis appuyez sur la molette.
- (9) Tournez la molette SEL/PUSH EXEC pour sélectionner le code IR SETUP de votre magnétoscope (p. 86), puis appuyez sur la molette.

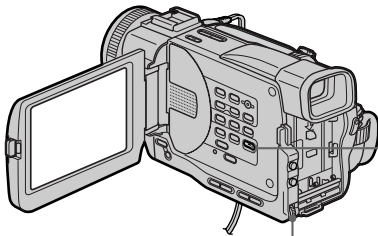

3 MENU

## Schritt 2: Einstellen der Steuerung des Videorecorders – über Infrarotsender

Zum Überspielen eines Programms auf den Videorecorder muß das Steuersignal vom Camcorder per Infrarotstrahlen an den Fernbedienungssensor des Videorecorders gesendet werden.

Wenn Sie den Videorecorder über das A/V-Verbindungskabel angeschlossen haben, gehen Sie wie unten erläutert vor:

### Stellen Sie den IR SETUP-Code ein

- (1) Stellen Sie den Schalter POWER am Camcorder auf VCR (DCR-TRV20E)/PLAYER (DCR-TRV6E/TRV11E).
- (2) Schalten Sie den angeschlossenen Videorecorder ein, und stellen Sie den Eingangswahlschalter auf LINE. Wenn Sie eine Videokamera angeschlossen haben, stellen Sie den Schalter POWER auf VCR/VTR.
- (3) Rufen Sie mit MENU das Menü auf.
- (4) Wählen Sie durch Drehen des Reglers SEL/PUSH EXEC die Option ETC aus, und drücken Sie auf den Regler.
- (5) Wählen Sie durch Drehen des Reglers SEL/PUSH EXEC die Option EDIT SET aus, und drücken Sie auf den Regler.
- (6) Wählen Sie durch Drehen des Reglers SEL/PUSH EXEC die Option CONTROL aus, und drücken Sie auf den Regler.
- (7) Wählen Sie durch Drehen des Reglers SEL/PUSH EXEC die Option IR aus, und drücken Sie auf den Regler.
- (8) Wählen Sie durch Drehen des Reglers SEL/PUSH EXEC die Option IR SETUP aus, und drücken Sie auf den Regler.
- (9) Wählen Sie durch Drehen des Reglers SEL/PUSH EXEC den IR SETUP-Code des Videorecorders aus (S. 86), und drücken Sie auf den Regler.

<p><b>4</b></p> <table border="1" style="width: 100%; border-collapse: collapse;"> <tr><td style="text-align: center;">OTHERS</td></tr> <tr><td style="text-align: center;">[BEEP] MELODY</td></tr> <tr><td style="text-align: center;">[COMMANDER]</td></tr> <tr><td style="text-align: center;">[DISPLAY]</td></tr> <tr><td style="text-align: center;">[VIDEO EDIT]</td></tr> <tr><td style="text-align: center;">[EDITSET]</td></tr> <tr><td style="text-align: center;">[ETC]</td></tr> <tr><td style="text-align: center;">[MENU] : END</td></tr> </table>	OTHERS	[BEEP] MELODY	[COMMANDER]	[DISPLAY]	[VIDEO EDIT]	[EDITSET]	[ETC]	[MENU] : END	<p><b>6-9</b></p> <table border="1" style="width: 100%; border-collapse: collapse;"> <tr><td style="text-align: center;">OTHERS</td></tr> <tr><td style="text-align: center;">[EDITSET]</td></tr> <tr><td style="text-align: center;">[CONTROL] IR</td></tr> <tr><td style="text-align: center;">[ADJ. TEST] T.LINK</td></tr> <tr><td style="text-align: center;">[ " CUT - IN " ]</td></tr> <tr><td style="text-align: center;">[ " CUT - OUT " ]</td></tr> <tr><td style="text-align: center;">[ IR SETUP ]</td></tr> <tr><td style="text-align: center;">[ PAUSEMODE ]</td></tr> <tr><td style="text-align: center;">[ IR TEST ]</td></tr> <tr><td style="text-align: center;">[ RETURN ]</td></tr> <tr><td style="text-align: center;">[MENU] : END</td></tr> </table>	OTHERS	[EDITSET]	[CONTROL] IR	[ADJ. TEST] T.LINK	[ " CUT - IN " ]	[ " CUT - OUT " ]	[ IR SETUP ]	[ PAUSEMODE ]	[ IR TEST ]	[ RETURN ]	[MENU] : END			
OTHERS																							
[BEEP] MELODY																							
[COMMANDER]																							
[DISPLAY]																							
[VIDEO EDIT]																							
[EDITSET]																							
[ETC]																							
[MENU] : END																							
OTHERS																							
[EDITSET]																							
[CONTROL] IR																							
[ADJ. TEST] T.LINK																							
[ " CUT - IN " ]																							
[ " CUT - OUT " ]																							
[ IR SETUP ]																							
[ PAUSEMODE ]																							
[ IR TEST ]																							
[ RETURN ]																							
[MENU] : END																							
<p><b>5</b></p> <table border="1" style="width: 100%; border-collapse: collapse;"> <tr><td style="text-align: center;">OTHERS</td></tr> <tr><td style="text-align: center;">[EDITSET] IR</td></tr> <tr><td style="text-align: center;">[CONTROL]</td></tr> <tr><td style="text-align: center;">[ADJ. TEST]</td></tr> <tr><td style="text-align: center;">[ " CUT - IN " ]</td></tr> <tr><td style="text-align: center;">[ " CUT - OUT " ]</td></tr> <tr><td style="text-align: center;">[ IR SETUP ]</td></tr> <tr><td style="text-align: center;">[ PAUSEMODE ]</td></tr> <tr><td style="text-align: center;">[ IR TEST ]</td></tr> <tr><td style="text-align: center;">[ RETURN ]</td></tr> <tr><td style="text-align: center;">[MENU] : END</td></tr> </table>	OTHERS	[EDITSET] IR	[CONTROL]	[ADJ. TEST]	[ " CUT - IN " ]	[ " CUT - OUT " ]	[ IR SETUP ]	[ PAUSEMODE ]	[ IR TEST ]	[ RETURN ]	[MENU] : END	<table border="1" style="width: 100%; border-collapse: collapse;"> <tr><td style="text-align: center;">OTHERS</td></tr> <tr><td style="text-align: center;">[EDITSET]</td></tr> <tr><td style="text-align: center;">[CONTROL]</td></tr> <tr><td style="text-align: center;">[ADJ. TEST]</td></tr> <tr><td style="text-align: center;">[ " CUT - IN " ]</td></tr> <tr><td style="text-align: center;">[ " CUT - OUT " ]</td></tr> <tr><td style="text-align: center;">[ IR SETUP ] 3</td></tr> <tr><td style="text-align: center;">[ PAUSEMODE ]</td></tr> <tr><td style="text-align: center;">[ IR TEST ]</td></tr> <tr><td style="text-align: center;">[ RETURN ]</td></tr> <tr><td style="text-align: center;">[MENU] : END</td></tr> </table>	OTHERS	[EDITSET]	[CONTROL]	[ADJ. TEST]	[ " CUT - IN " ]	[ " CUT - OUT " ]	[ IR SETUP ] 3	[ PAUSEMODE ]	[ IR TEST ]	[ RETURN ]	[MENU] : END
OTHERS																							
[EDITSET] IR																							
[CONTROL]																							
[ADJ. TEST]																							
[ " CUT - IN " ]																							
[ " CUT - OUT " ]																							
[ IR SETUP ]																							
[ PAUSEMODE ]																							
[ IR TEST ]																							
[ RETURN ]																							
[MENU] : END																							
OTHERS																							
[EDITSET]																							
[CONTROL]																							
[ADJ. TEST]																							
[ " CUT - IN " ]																							
[ " CUT - OUT " ]																							
[ IR SETUP ] 3																							
[ PAUSEMODE ]																							
[ IR TEST ]																							
[ RETURN ]																							
[MENU] : END																							

## Copie de scènes souhaitées uniquement - Montage programmé numérique

### A propos du code IR SETUP

Le code IR SETUP est mémorisé dans votre caméscope. Veuillez à définir le code correct, en fonction de votre magnétoscope. Le numéro de code est prédéfini en usine.

Marque/Hersteller	Mode de télécommande /Code
Sony	1, 2, 3, 4, 5, 6
Aiwa	47, 53, 54
Akai	62, 50, 74
Alba	73
Aristona	84
Baird	36, 30
Blaupunkt	83, 78
Bush	74
Canon	97
CGM	47, 83, 36
Clatronic	73
Daewoo	26
Ferguson	76
Fisher	73
Funai	80
Goldstar	47
Goodmans	26, 84
Grundig	83, 09
Hitachi	42, 56
ITT/Nokia Instant	36
JVC	12, 21, 15, 11
Kendo	47
Loewe	16, 47, 84
Luxor	89
Mark	26*
Matsui	47, 60, 58*

\* TV/magnétoscope

### Remarque à propos du mode de télécommande

Vous ne pouvez pas procéder à un montage par assemblage avec certains magnétoscopes (pour l'enregistrement) si le mode de télécommande ne correspond pas à ce magnétoscope (pour la lecture).

## Überspielen einzelner Szenen - Digitaler, programmgesteuerter Schnitt

### Der IR SETUP-Code

Der IR SETUP-Code ist im Camcorder gespeichert. Stellen Sie je nach angeschlossenem Videorecorder den richtigen Code ein. Werkseitig ist der Code 1 voreingestellt.

Marque/Hersteller	Mode de télécommande /Code
Mitsubishi	28, 29
Nokia	89, 36
Nokia Oceanic	89
Nordmende	76
Okano	60, 62, 63
Orion	70, 58*
Panasonic	16, 78, 96
Philips	83, 84, 86
Phonola	83, 84
Roadstar	47
SABA	76, 21
Samsung	93, 94, 52, 22
Sanyo	36
Schneider	84, 10
SEG	73
Seleco	47, 74
Sharp	89
Siemens	10, 36
Tandberg	26
Telefunken	91, 92
Tensai	73
Thomson	76, 100
Thorn	36, 47
Toshiba	40
Universum	92, 70, 47
W.W. House	47
Watson	83, 58

\* Fernsehgerät/Videorecorder

### Hinweis zum Fernbedienungsmodus

Bei einigen Videorecordern (Aufnahmegeräte), deren Fernbedienungsmodus nicht diesem Videorecorder (Wiedergabegerät) entspricht, ist der Assemble-Schnitt nicht möglich.

## Copie de scènes souhaitées uniquement - Montage programmé numériquement

### Réglage des modes pour annuler la pause d'enregistrement sur le magnétoscope

- (1) Tournez la molette SEL/PUSH EXEC pour sélectionner PAUSEMODE, puis appuyez sur la molette.
- (2) Tournez la molette SEL/PUSH EXEC pour sélectionner le mode d'annulation de la pause d'enregistrement du magnétoscope, puis appuyez sur la molette.  
Reportez-vous au mode d'emploi de votre magnétoscope.

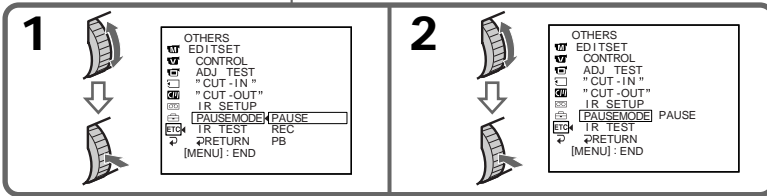
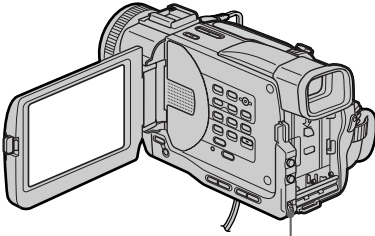

Les touches d'annulation de la pause d'enregistrement sur le magnétoscope  
Les touches varient en fonction de votre magnétoscope. Pour annuler la pause d'enregistrement:

- Sélectionnez la pause de lecture si la touche pour annuler la pause d'enregistrement est **||**.
- Sélectionnez l'enregistrement si la touche pour annuler la pause d'enregistrement est **●**.
- Sélectionnez la lecture si la touche pour annuler la pause d'enregistrement est **▶**.

### Réglage de votre caméscope et du magnétoscope pour qu'ils se reconnaissent

Repérez l'émetteur infrarouge de votre caméscope et orientez-le vers le capteur de télécommande du magnétoscope.

Ecartez les appareils d'environ 30 cm, puis supprimez tout obstacle entre les appareils.

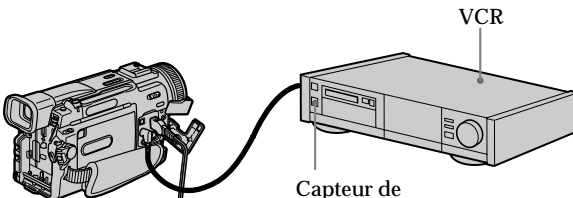

## Überspielen einzelner Szenen - Digitaler, programmgesteuerter Schnitt

### Einstellen der Modi zum Beenden der Aufnahme am Videorecorder

- (1) Wählen Sie durch Drehen des Reglers SEL/PUSH EXEC die Option PAUSEMODE aus, und drücken Sie auf den Regler.
- (2) Wählen Sie durch Drehen des Reglers SEL/PUSH EXEC den Modus zum Beenden der Aufnahme am Videorecorder aus, und drücken Sie auf den Regler.  
Welche Taste dies ist, hängt vom Videorecorder ab.  
Informationen dazu finden Sie in der Bedienungsanleitung zum Videorecorder.

Mögliche Tasten zum Beenden der Aufnahme am Videorecorder  
Welche Taste die richtige ist, hängt vom jeweiligen Videorecorder ab. So stellen Sie die Taste zum Beenden der Aufnahme ein:

- Wählen Sie die Option für Wiedergabe, wenn die Aufnahme mit **||** beendet wird.
- Wählen Sie die Option für Aufnahme, wenn die Aufnahme mit **●** beendet wird.
- Wählen Sie die Option für Wiedergabe, wenn die Aufnahme mit **▶** beendet wird.

### Aufstellen des Camcorders und des Videorecorders

Stellen Sie den Camcorder und den Videorecorder so auf, daß der Infrarotsender des Camcorders auf den Fernbedienungssensor des Videorecorders weist.

Der Abstand zwischen den Geräten muß etwa 30 cm betragen, und es dürfen sich keine Hindernisse zwischen ihnen befinden.

## Copie de scènes souhaitées uniquement - Montage programmé numérique

### Confirmation du fonctionnement du magnéscope

- (1) Introduisez une cassette enregistrable dans le magnéscope, puis mettez-le en pause d'enregistrement.
- (2) Tournez la molette SEL/PUSH EXEC pour sélectionner IR TEST, puis appuyez sur la molette.
- (3) Tournez la molette SEL/PUSH EXEC pour sélectionner EXECUTE, puis appuyez sur la molette.

Si le magnéscope commence l'enregistrement, le réglage est correct. Lorsque l'enregistrement est terminé, l'indicateur affiche COMPLETE.

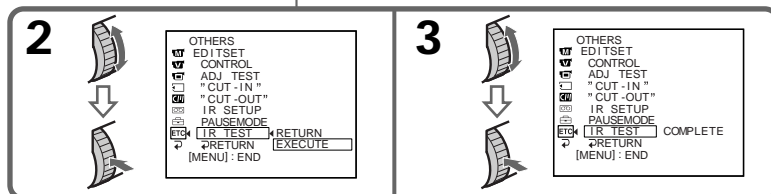
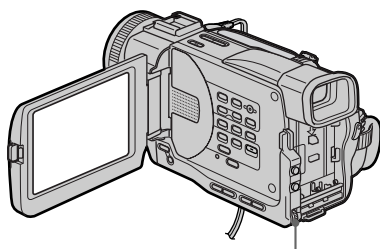

### Si le magnéscope ne fonctionne pas correctement

- Après avoir vérifié le code dans "A propos du code IR SETUP", réglez de nouveau "IR SETUP" ou "PAUSEMODE".
- Placez votre caméscope à au moins 30 cm du magnéscope.

## Überspielen einzelner Szenen - Digitaler, programmgesteuerter Schnitt

### Überprüfen, ob sich der Videorecorder steuern läßt

- (1) Legen Sie ein beispielbares Band in den Videorecorder ein, und schalten Sie das Gerät in die Aufnahmepause.
- (2) Wählen Sie durch Drehen des Reglers SEL/PUSH EXEC die Option IR TEST aus, und drücken Sie auf den Regler.
- (3) Wählen Sie durch Drehen des Reglers SEL/PUSH EXEC die Option EXECUTE aus, und drücken Sie auf den Regler. Wenn am Videorecorder die Aufnahme beginnt, ist die Einstellung korrekt. Nach Beendigung des Vorgangs wechselt die Anzeige zu COMPLETE.

### Wenn sich der Videorecorder nicht korrekt steuern läßt

- Überprüfen Sie den Code anhand der Tabelle unter "Der IR SETUP-Code", und stellen Sie den IR SETUP-Code bzw. "PAUSEMODE" erneut ein.
- Stellen Sie den Camcorder mindestens 30 cm vom Videorecorder entfernt auf.



**Etape 2: Réglage du magnéscope pour fonctionner - Utilisation du câble i.LINK (câble de raccordement DV)**

Lorsque vous effectuez un raccordement à l'aide du câble i.LINK (câble de raccordement DV) (non fourni), suivez les procédures ci-dessous.

- (1) Mettez le commutateur POWER sur VCR (DCR-TRV20E)/PLAYER (DCR-TRV6E/TRV11E) sur votre caméscope.
- (2) Mettez le magnéscope raccordé sous tension, puis mettez le sélecteur d'entrée sur l'entrée DV.  
Lorsque vous raccordez un magnéscope numérique, mettez son commutateur POWER sur VCR/VTR.
- (3) Appuyez sur MENU pour afficher le menu.
- (4) Tournez la molette SEL/PUSH EXEC pour sélectionner **[ETC]**, puis appuyez sur la molette.
- (5) Tournez la molette SEL/PUSH EXEC pour sélectionner EDIT SET, puis appuyez sur la molette.
- (6) Tournez la molette SEL/PUSH EXEC pour sélectionner CONTROL, puis appuyez sur la molette.
- (7) Tournez la molette SEL/PUSH EXEC pour sélectionner i.LINK, puis appuyez sur la molette.

**Schritt 2: Einstellen der Steuerung des Videorecorders - über i.LINK-Kabel (DV-Verbindungskabel)**

Wenn Sie den Videorecorder über ein i.LINK-Kabel (DV-Verbindungskabel) (nicht mitgeliefert) angeschlossen haben, gehen Sie wie unten erläutert vor.

- (1) Stellen Sie den Schalter POWER am Camcorder auf VCR (DCR-TRV20E)/PLAYER (DCR-TRV6E/TRV11E).
- (2) Schalten Sie den angeschlossenen Videorecorder ein, und stellen Sie den Eingangswählschalter auf den DV-Eingang ein.  
Wenn Sie eine digitale Videokamera angeschlossen haben, stellen Sie den Schalter POWER auf VCR/VTR.
- (3) Rufen Sie mit MENU das Menü auf.
- (4) Wählen Sie durch Drehen des Reglers SEL/PUSH EXEC die Option **[ETC]** aus, und drücken Sie auf den Regler.
- (5) Wählen Sie durch Drehen des Reglers SEL/PUSH EXEC die Option EDIT SET aus, und drücken Sie auf den Regler.
- (6) Wählen Sie durch Drehen des Reglers SEL/PUSH EXEC die Option CONTROL aus, und drücken Sie auf den Regler.
- (7) Wählen Sie durch Drehen des Reglers SEL/PUSH EXEC die Option i.LINK aus, und drücken Sie auf den Regler.

Montage Nachbearbeiten von Aufnahmen

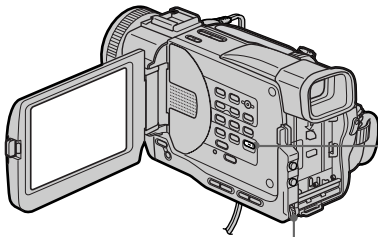

3 MENU

**5**

OTHERS	MELODY
[BEEP]	
[COMMANDER]	
[DISPLAY]	
[VIDEO EDIT]	
[EDITSET]	
[ETC]	
[MENU]	: END

↓

OTHERS	IR
[EDITSET]	
[CONTROL]	
[ADJ. TEST]	
[ " CUT - IN " ]	
[ " CUT - OUT " ]	
[ IR SETUP ]	
[ PAUSEMODE ]	
[ IR TEST ]	
[ RETURN ]	
[MENU]	: END

**6,7**

OTHERS	IR
[EDITSET]	
[CONTROL]	
[ADJ. TEST]	
[ " CUT - IN " ]	
[ " CUT - OUT " ]	
[ IR SETUP ]	
[ PAUSEMODE ]	
[ IR TEST ]	
[ RETURN ]	
[MENU]	: END

→

OTHERS	i.LINK
[EDITSET]	
[CONTROL]	
[ADJ. TEST]	
[ " CUT - IN " ]	
[ " CUT - OUT " ]	
[ IR SETUP ]	
[ PAUSEMODE ]	
[ IR TEST ]	
[ RETURN ]	
[MENU]	: END

### **Etape 3: Réglage de la synchronisation du magnétoscope**

Vous pouvez ajuster la synchronisation entre votre caméscope et le magnétoscope. Préparez un bic et du papier pour prendre note.

- (1) Mettez le commutateur POWER sur VCR (DCR-TRV20E)/PLAYER (DCR-TRV6E/TRV11E) sur votre caméscope.
- (2) Introduisez une cassette vierge (ou une cassette que vous voulez réenregistrer) dans le magnétoscope et passez en mode de pause d'enregistrement.  
Lorsque vous sélectionnez i.LINK dans CONTROL, la procédure ci-dessus n'est pas nécessaire.
- (3) Tournez la molette SEL/PUSH EXEC pour sélectionner ADJ TEST, puis appuyez sur la molette.
- (4) Tournez la molette SEL/PUSH EXEC pour sélectionner EXECUTE, puis appuyez sur la molette.  
IN et OUT sont enregistrés sur une image cinq fois chacun pour calculer les valeurs numériques d'ajustement de la synchronisation.  
L'indicateur EXECUTING clignote sur l'écran LCD ou dans le viseur. Lorsque l'enregistrement est terminé, l'indicateur affiche COMPLETE.
- (5) Rembobinez la cassette dans le magnétoscope, puis lancez la lecture au ralenti.  
Prenez note de la valeur numérique d'ouverture de chaque IN et de la valeur numérique de fermeture de chaque OUT.
- (6) Calculez la moyenne de toutes les valeurs numériques d'ouverture de chaque IN et la moyenne de toutes les valeurs numériques de fermeture de chaque OUT.

### **Schritt 3: Synchronisieren von Camcorder und Videorecorder**

Sie können den Camcorder und den Videorecorder synchronisieren. Halten Sie dabei Stift und Papier für Notizen bereit.

- (1) Stellen Sie den Schalter POWER am Camcorder auf VCR (DCR-TRV20E)/PLAYER (DCR-TRV6E/TRV11E).
- (2) Legen Sie eine leere Kassette bzw. eine Kassette, die überspielt werden kann, in den Videorecorder ein, und schalten Sie das Gerät in die Aufnahmepause.  
Wenn Sie i.LINK unter CONTROL auswählen, sind die Schritte oben nicht erforderlich.
- (3) Wählen Sie durch Drehen des Reglers SEL/PUSH EXEC die Option ADJ TEST aus, und drücken Sie auf den Regler.
- (4) Wählen Sie durch Drehen des Reglers SEL/PUSH EXEC die Option EXECUTE aus, und drücken Sie auf den Regler.  
Es werden je fünf Anfangs- (IN) und Endpunkte (OUT) für ein Bild aufgezeichnet, um die numerischen Werte zum Synchronisieren der Geräte zu berechnen. Die Anzeige EXECUTING blinkt auf dem LCD-Bildschirm oder im Sucher. Nach Beendigung des Vorgangs wechselt die Anzeige zu COMPLETE.
- (5) Spulen Sie das Band im Videorecorder zurück, und starten Sie die Wiedergabe in Zeitlupe.  
Notieren Sie den numerischen Wert für jeden Anfangspunkt und den numerischen Wert für jeden Endpunkt.
- (6) Berechnen Sie den Durchschnitt aller numerischen Werte für die Anfangspunkte und den Durchschnitt aller numerischen Werte für die Endpunkte.

## Copie de scènes souhaitées uniquement - Montage programmé numériquement

- (7) Tournez la molette SEL/PUSH EXEC pour sélectionner "CUT-IN", puis appuyez sur la molette.
- (8) Tournez la molette SEL/PUSH EXEC pour sélectionner la valeur numérique moyenne de CUT-IN, puis appuyez sur la molette. La position de départ calculée pour l'enregistrement est définie.
- (9) Tournez la molette SEL/PUSH EXEC pour sélectionner "CUT-OUT", puis appuyez sur la molette.
- (10) Tournez la molette SEL/PUSH EXEC pour sélectionner la valeur numérique moyenne de CUT-OUT, puis appuyez sur la molette. La position d'arrêt calculée pour l'enregistrement est définie.
- (11) Tournez la molette SEL/PUSH EXEC pour sélectionner RETURN, puis appuyez sur la molette.

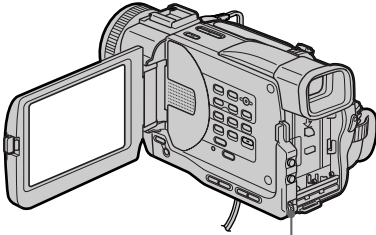

## Überspielen einzelner Szenen - Digitaler, programmgesteuerter Schnitt

- (7) Wählen Sie durch Drehen des Reglers SEL/PUSH EXEC die Option „CUT-IN“ aus, und drücken Sie auf den Regler.
- (8) Wählen Sie durch Drehen des Reglers SEL/PUSH EXEC den numerischen Durchschnittswert für die Anfangspunkte aus, und drücken Sie auf den Regler. Die berechnete Anfangsposition für die Aufnahme ist damit eingestellt.
- (9) Wählen Sie durch Drehen des Reglers SEL/PUSH EXEC die Option „CUT-OUT“ aus, und drücken Sie auf den Regler.
- (10) Wählen Sie durch Drehen des Reglers SEL/PUSH EXEC den numerischen Durchschnittswert für die Endpunkte aus, und drücken Sie auf den Regler. Die berechnete Endposition für die Aufnahme ist damit eingestellt.
- (11) Wählen Sie durch Drehen des Reglers SEL/PUSH EXEC die Option RETURN aus, und drücken Sie auf den Regler.

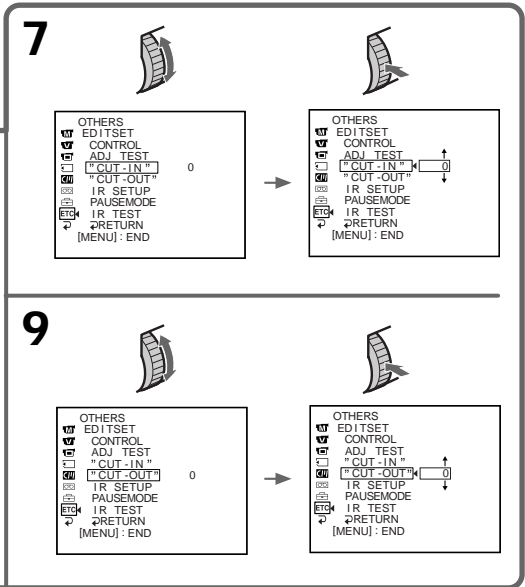
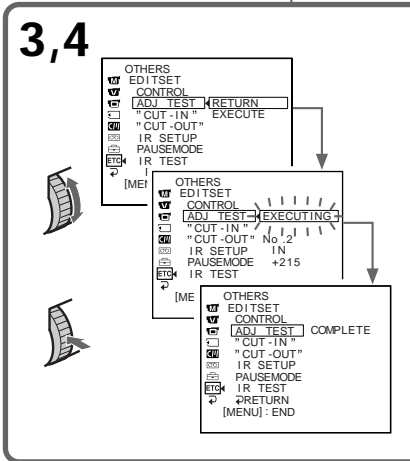

## Copie de scènes souhaitées uniquement - Montage programmé numérique

---

### Remarques

- Si vous commencez l'enregistrement depuis le tout début de la bande, les quelques premières secondes de la bande peuvent ne pas fonctionner correctement. Veuillez à laisser un blanc d'environ 10 secondes avant de commencer l'enregistrement.
- Vous ne pouvez pas copier les titres, ni afficher les indicateurs ou le contenu de la mémoire de cassette.
- Lorsque vous raccordez un câble i.LINK (câble de raccordement DV), il se peut que vous ne puissiez pas utiliser la fonction de copie correctement, en fonction du magnétoscope. Mettez CONTROL sur IR dans les réglages de menu de votre caméscope.
- Lors d'un montage vidéo numérique, les signaux de fonctionnement ne peuvent pas être envoyés par DIGITAL I/O/☛ (LANC).

Si vous effectuez un raccordement avec le câble i.LINK (câble de raccordement DV) La liaison numérique à numérique permet la transmission de signaux vidéo et audio sous forme numérique et assure un montage de haute qualité.

Lorsque les commandes du magnétoscope ne fonctionnent pas avec un câble i.LINK (câble de raccordement DV) Conservez la connexion i.LINK et sélectionnez IR.

## Überspielen einzelner Szenen - Digitaler, programmgesteuerter Schnitt

---

### Hinweise

- Wenn Sie die Aufnahme am Anfang eines Bandes starten, werden die ersten Sekunden möglicherweise nicht korrekt aufgezeichnet. Lassen Sie deshalb am Anfang des Bandes etwa 10 Sekunden leer, bevor Sie die Aufnahme starten.
- Sie können Titel, Anzeigen und den Inhalt des Kassettenspeichers nicht überspielen.
- Wenn Sie den Videorecorder über ein i.LINK-Kabel (DV-Verbindungskabel) anschließen, läßt sich das Überspielen je nach verwendetem Videorecorder möglicherweise nicht korrekt steuern. Setzen Sie CONTROL in den Menüeinstellungen des Camcorders auf IR.
- Beim digitalen Videoschnitt können die Steuersignale nicht über DIGITAL I/O/☛ (LANC) gesendet werden.

Wenn Sie den Videorecorder über ein i.LINK-Kabel (DV-Verbindungskabel) angeschlossen haben

Bei einer Digital-digital-Verbindung werden Bild- und Tonsignale mit höchster Qualität digital überspielt.

Wenn sich der Videorecorder nicht über das i.LINK-Kabel steuern läßt (DV-Verbindungskabel)

Behalten Sie die i.LINK-Verbindung bei, und wählen Sie IR.

## Opération 1: Composition d'un programme

- (1) Introduisez la cassette de lecture dans votre caméscope, puis introduisez une cassette à enregistrer dans le magnétoscope.
- (2) Appuyez sur MENU pour afficher le menu.
- (3) Tournez la molette SEL/PUSH EXEC pour sélectionner [ETC], puis appuyez sur la molette.
- (4) Tournez la molette SEL/PUSH EXEC pour sélectionner VIDEO EDIT, puis appuyez sur la molette.
- (5) Recherchez le début de la première scène que vous désirez introduire à l'aide des touches d'exploitation vidéo, puis mettez une pause de lecture (p. 39).
- (6) Appuyez sur la touche MARK de la télécommande (DCR-TRV11E/TRV20E uniquement), ou sur la molette SEL/PUSH EXEC. Le point IN du premier programme est défini, et la partie supérieure du repère de programme devient bleue claire.
- (7) Recherchez la fin de la première scène que vous désirez introduire à l'aide des touches d'exploitation vidéo, puis mettez une pause de lecture.
- (8) Appuyez sur la touche MARK de la télécommande (DCR-TRV11E/TRV20E uniquement), ou sur la molette SEL/PUSH EXEC. Le point OUT du premier programme est défini, et la partie inférieure du repère de programme devient bleue claire.
- (9) Répétez les étapes 5 à 8, puis appuyez sur PROGRAM. Lorsque le programme est défini, le repère de programme devient bleu clair. Vous pouvez définir un maximum de 20 programmes.

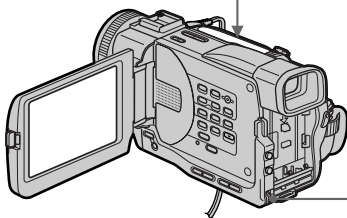
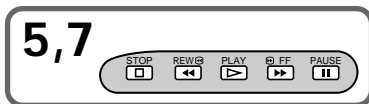

4

OTHERS	VIDEO EDIT
BEEP	COMMANDER
DISPLAY	VIDEO EDIT READY
EDITSET	EDITSET
[MENU] : END	

VIDEO EDIT	0:32:30:14
[MARK]	1 IN
UNDO	
ERASE ALL	
START	
TOTAL	0:00:00:00
SCENE	0
[MENU] : END	

6,8,9

VIDEO EDIT	0:08:55:06
[MARK]	1 OUT
UNDO	
ERASE ALL	
START	
TOTAL	0:00:00:00
SCENE	0
[MENU] : END	

VIDEO EDIT	0:09:07:06
[MARK]	2 IN
UNDO	
ERASE ALL	
START	
TOTAL	0:00:12:13
SCENE	1
[MENU] : END	

VIDEO EDIT	0:10:10:23
[MARK]	4 IN
UNDO	
ERASE ALL	
START	
TOTAL	0:00:47:12
SCENE	3
[MENU] : END	

## Schritt 1: Zusammenstellen eines Programms

- (1) Legen Sie das Band, von dem überspielt werden soll, in den Camcorder und das Band, auf das aufgenommen werden soll, in den Videorecorder ein.
- (2) Rufen Sie mit MENU das Menü auf.
- (3) Wählen Sie durch Drehen des Reglers SEL/PUSH EXEC die Option [ETC] aus, und drücken Sie auf den Regler.
- (4) Wählen Sie durch Drehen des Reglers SEL/PUSH EXEC die Option VIDEOEDIT aus, und drücken Sie auf den Regler.
- (5) Suchen Sie mit den Videofunktionstasten den Anfang der ersten Szene, die eingefügt werden soll, und schalten Sie in die Wiedergabepause (S. 39).
- (6) Drücken Sie MARK auf der Fernbedienung (nur DCR-TRV11E/TRV20E) oder den Regler SEL/PUSH EXEC. Der Anfangspunkt (IN) der ersten Szene ist damit festgelegt, und der obere Teil der ersten Szenenmarkierung wird hellblau angezeigt.
- (7) Suchen Sie mit den Videofunktionstasten das Ende der ersten Szene, die eingefügt werden soll, und schalten Sie in die Wiedergabepause.
- (8) Drücken Sie MARK auf der Fernbedienung (nur DCR-TRV11E/TRV20E) oder den Regler SEL/PUSH EXEC. Der Endpunkt (OUT) der ersten Szene ist damit festgelegt, und der untere Teil der ersten Szenenmarkierung wird hellblau angezeigt.
- (9) Wiederholen Sie Schritt 5 bis 8, und wählen Sie PROGRAM. Wenn das Programm vollständig ist, wird der gesamte Balken mit Szenenmarkierungen hellblau angezeigt. Sie können maximal 20 Szenen zu einem Programm zusammenstellen.

## **Copie de scènes souhaitées uniquement - Montage programmé numérique**

---

### **Suppression du programme que vous avez défini**

Supprimez OUT d'abord, puis IN à partir du dernier programme.

- (1) Tournez la molette SEL/PUSH EXEC pour sélectionner UNDO, puis appuyez sur la molette.
- (2) Tournez la molette SEL/PUSH EXEC pour sélectionner EXECUTE, puis appuyez sur la molette.  
Le dernier repère de programme défini clignote, puis le réglage est annulé.

### **Pour annuler la suppression**

Sélectionnez RETURN à l'étape 2, puis appuyez sur la molette.

### **Suppression de tous les programmes**

- (1) Sélectionnez VIDEO EDIT dans les réglages de menu. Tournez la molette SEL/PUSH EXEC pour sélectionner ERASE ALL, puis appuyez sur la molette.
- (2) Tournez la molette SEL/PUSH EXEC pour sélectionner EXECUTE, puis appuyez sur la molette.  
Tous les repères de programme clignotent, puis les réglages sont annulés.

### **Pour annuler la suppression de tous les programmes**

Sélectionnez RETURN à l'étape 2, puis appuyez sur la molette.

### **Pour annuler un programme que vous avez défini**

Appuyez sur MENU.

Ce programme est mémorisé jusqu'à ce que la cassette soit éjectée.

---

### **Sur un passage vierge de la bande**

Vous ne pouvez pas définir IN ou OUT sur un passage vierge d'une bande.

### **S'il y a un passage vierge entre IN et OUT de la bande**

Le code temporel peut ne pas s'afficher correctement.

## **Überspielen einzelner Szenen - Digitaler, programmgesteuerter Schnitt**

---

### **Löschen der eingestellten Szene**

Löschen Sie zunächst die OUT-Markierung und dann die IN-Markierung der letzten Szene.

- (1) Wählen Sie durch Drehen des Reglers SEL/PUSH EXEC die Option UNDO aus, und drücken Sie auf den Regler.
- (2) Wählen Sie durch Drehen des Reglers SEL/PUSH EXEC die Option EXECUTE aus, und drücken Sie auf den Regler.  
Die zuletzt eingestellte Szenenmarkierung blinkt, und die Einstellung wird gelöscht.

### **So brechen Sie das Löschen ab**

Wählen Sie in Schritt 2 die Option RETURN, und drücken Sie auf den Regler.

### **Löschen aller Szenen**

- (1) Wählen Sie in den Menüeinstellungen die Option VIDEO EDIT aus. Wählen Sie durch Drehen des Reglers SEL/PUSH EXEC die Option ERASE ALL aus, und drücken Sie auf den Regler.
- (2) Wählen Sie durch Drehen des Reglers SEL/PUSH EXEC die Option EXECUTE aus, und drücken Sie auf den Regler.  
Alle Szenenmarkierungen blinken, und alle Einstellungen werden gelöscht.

### **So brechen Sie das Löschen aller Szenen ab**

Wählen Sie in Schritt 2 die Option RETURN, und drücken Sie auf den Regler.

### **So brechen Sie ein Programm ab**

Drücken Sie MENU.

Das Programm bleibt gespeichert, bis das Band ausgeworfen wird.

---

### **An einem unbespielten Bandteil**

Anfangs- und Endpunkte können Sie nicht an einem unbespielten Bandteil einstellen.

### **Wenn sich zwischen dem Anfangs- und Endpunkt ein unbespielter Bandteil befindet**

Der Gesamtzeitcode wird möglicherweise nicht korrekt angezeigt.

## Copie de scènes souhaitées uniquement - Montage programmé numérique

### Opération 2 : Réalisation d'un Montage programmé numérique (copie d'une cassette)

Assurez-vous que votre caméscope et magnétoscope soient raccordés, et que le magnétoscope est réglé en pause d'enregistrement. Lorsque vous utilisez un câble i.LINK (câble de raccordement DV), la procédure suivante n'est pas nécessaire. Lorsque vous utilisez un magnétoscope numérique, mettez son commutateur POWER sur VCR.

- (1) Sélectionnez VIDEO EDIT. Tournez la molette SEL/PUSH EXEC pour sélectionner START, puis appuyez sur la molette.
- (2) Tournez la molette SEL/PUSH EXEC pour sélectionner EXECUTE, puis appuyez sur la molette.  
Recherchez le début du premier programme, puis lancez la copie.  
L'indicateur de repère de programme se met à clignoter.  
L'indicateur SEARCH apparaît pendant la recherche et l'indicateur EDIT apparaît pendant le montage sur l'écran LCD ou dans le viseur.  
L'indicateur PROGRAM devient bleu clair une fois que la copie est terminée.

Lorsque la copie est terminée, votre caméscope et le magnétoscope s'arrêtent.

**Pour arrêter la copie**  
Appuyez sur ■ à l'aide des touches d'exploitation vidéo.

**Pour désactiver la fonction de Montage programmé numérique**  
Votre caméscope s'arrête lorsque la copie est terminée. Ensuite, l'afficheur revient à VIDEO EDIT dans les réglages de menu.  
Appuyez sur MENU pour quitter la fonction de Montage programmé numérique.

**Vous ne pouvez pas enregistrer sur le magnétoscope lorsque:**

- La cassette n'est pas introduite;
- La cassette est arrivée en fin de bande;
- Le taquet de protection contre l'écriture découvre le repère rouge;
- Le code IR SETUP n'est pas correct. (Lorsque IR est sélectionné.)
- La touche d'annulation de la pause d'enregistrement n'est pas correcte (Lorsque IR est sélectionné). (Voir page 87).

**NOT READY apparaît sur l'écran LCD lorsque:**

- Le programme pour le Montage programmé numérique n'a pas été réalisé.
- i.LINK est sélectionné, mais le câble i.LINK (câble de raccordement DV) n'est pas raccordé.
- Le magnétoscope raccordé n'est pas sous tension. (lorsque vous réglez i.LINK).

## Überspielen einzelner Szenen - Digitaler, programmgesteuerter Schnitt

### Schritt 2: Ausführen des digitalen, programmgesteuerten Schnitts (Überspielen eines Bandes)

Stellen Sie sicher, daß der Videorecorder an den Camcorder angeschlossen und in die Aufnahmepause geschaltet ist. Wenn Sie ein i.LINK-Kabel (DV-Verbindungskabel) verwenden, ist der folgende Schritt nicht erforderlich. Wenn Sie eine digitale Videokamera angeschlossen haben, stellen Sie den Schalter POWER auf VCR.

- (1) Wählen Sie VIDEO EDIT. Wählen Sie durch Drehen des Reglers SEL/PUSH EXEC die Option START aus, und drücken Sie auf den Regler.
- (2) Wählen Sie durch Drehen des Reglers SEL/PUSH EXEC die Option EXECUTE aus, und drücken Sie auf den Regler.  
Suchen Sie den Anfang der ersten Szene des Programms, und starten Sie den Überspielvorgang.  
Die Programmmarkierungsanzeige blinkt. Während der Suche erscheint die Anzeige SEARCH, während des Überspielens die Anzeige EDIT auf dem LCD-Bildschirm oder im Sucher. Nach Abschluß des Überspielvorgangs leuchtet die Anzeige PROGRAM hellblau.

Nach dem Überspielen stoppen der Camcorder und der Videorecorder automatisch.

**So stoppen Sie den Überspielvorgang**  
Drücken Sie die Taste ■ der Videofunktionstasten.

**So beenden Sie die programmgesteuerte Schnittfunktion**  
Der Camcorder stoppt automatisch, sobald der Überspielvorgang abgeschlossen ist. Danach wird in den Menüeinstellungen wieder VIDEO EDIT angezeigt.  
Drücken Sie MENU, um die programmgesteuerte Schnittfunktion zu beenden.

**In folgenden Fällen ist eine Aufnahme auf dem Videorecorder nicht möglich:**

- Es wurde keine Kassette eingelegt.
- Das Bandende ist erreicht.
- Die Überspielschutzlasche ist so eingestellt, daß die rote Markierung zu sehen ist.
- Der IR SETUP-Code ist falsch (wenn IR ausgewählt ist).
- Zum Beenden der Aufnahmepause wurde die falsche Taste eingestellt (wenn IR ausgewählt ist) (siehe Seite 87).

**In folgenden Fällen erscheint NOT READY auf dem LCD-Bildschirm:**

- Für den digitalen, programmgesteuerten Schnitt wurde kein Programm zusammengestellt.
- i.LINK wurde ausgewählt, aber es ist kein i.LINK-Kabel (DV-Verbindungskabel) angeschlossen.
- Der angeschlossene Videorecorder ist nicht eingeschaltet (wenn Sie i.LINK einstellen).

# Utilisation avec un appareil vidéo analogique et un PC



## - Fonction de conversion du signal

### - DCR-TRV20E uniquement

Vous pouvez convertir les signaux vidéo en signaux vidéo numériques via votre caméscope raccordé à un PC et à un appareil vidéo analogique.

### Signaux vidéo analogiques → Signaux vidéo numériques

Vous pouvez capturer des images et du son d'un appareil vidéo analogique en raccordant un PC qui dispose de la prise i.LINK (DV) à votre caméscope.

- (1) Mettez le commutateur POWER sur VCR.
- (2) Réglez DISPLAY dans  sur LCD dans les réglages de menu.
- (3) Réglez A/V → DV OUT dans  sur ON dans les réglages de menu.
- (4) Lancez la lecture sur l'appareil vidéo analogique légèrement avant le point à partir duquel vous désirez commencer la capture des images.
- (5) Lancez les procédures de capture sur votre PC. Les procédures de fonctionnement dépendent de votre PC et du logiciel que vous utilisez. Pour plus de détails sur la capture des images, reportez-vous au mode d'emploi du PC et du logiciel.

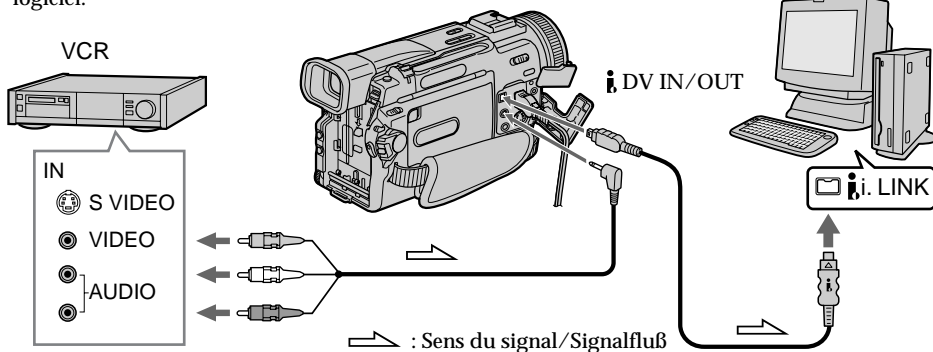

Après avoir capturé les images et le son Arrêtez les procédures de capture sur votre ordinateur, puis arrêtez la lecture sur l'appareil vidéo analogique.

### Remarques

- Vous devez installer un logiciel qui peut échanger des signaux vidéo.
- En fonction de l'état des signaux vidéo analogiques, il se peut que le PC ne puisse pas émettre les images correctement lorsque vous convertissez les signaux vidéo analogiques en signaux vidéo numériques via votre caméscope. En fonction de l'appareil vidéo numérique, l'image peut être parasitée ou contenir des couleurs incorrectes.

# Anschließen eines analogen Videogeräts und eines PCs



## - Signalkonvertierungsfunktion

### - nur DCR-TRV20E

Wenn Sie den Camcorder an einen PC und ein analoges Videogerät anschließen, können Sie ihn zum Konvertieren von analogen Videosignalen in digitale Videosignale verwenden.

### Analoge Videosignale → Digitale Videosignale

Wenn Sie einen PC mit i.LINK-Buchse (DV) an den Camcorder anschließen, können Sie Bild- und Tondaten von einem analogen Videogerät aufzeichnen und auf den PC überspielen.

- (1) Stellen Sie den Schalter POWER auf VCR.
- (2) Setzen Sie DISPLAY unter  in den Menüeinstellungen auf LCD.
- (3) Setzen Sie A/V → DV OUT unter  in den Menüeinstellungen auf ON.
- (4) Starten Sie die Wiedergabe am analogen Videogerät etwas vor der Stelle, ab der Sie die Bilder aufzeichnen wollen.
- (5) Starten Sie am PC das Aufzeichnen von Bildern. Das jeweilige Vorgehen hängt vom PC und der verwendeten Software ab. Einzelheiten hierzu finden Sie in der Bedienungsanleitung zum PC und der Software.

Nach dem Aufzeichnen der Bild- und Tondaten Beenden Sie am PC das Aufzeichnen von Bildern, und stoppen Sie am analogen Videogerät die Wiedergabe.

### Hinweise

- Sie müssen Software installieren, mit der Videosignale ausgetauscht werden können.
- Je nach Qualität der analogen Videosignale kann der PC die Bilder möglicherweise nicht korrekt ausgeben, wenn Sie analoge Videosignale über den Camcorder in digitale Videosignale konvertieren. Je nach verwendetem analogen Videogerät sind die Bilder möglicherweise verrauscht oder weisen Farbfehler auf.



# Enregistrement vidéo ou de programmes TV

## - DCR-TRV20E uniquement Utilisation du cordon de raccordement audio/vidéo

Vous pouvez enregistrer une cassette d'un autre magnétoscope ou d'un programme TV qui possède des sorties vidéo/audio. Utilisez votre caméscope comme enregistreur.

- (1) Introduisez une cassette vierge (ou une cassette que vous voulez réenregistrer) dans le caméscope. Si vous enregistrez une cassette d'un magnétoscope, introduisez la cassette dans le magnétoscope raccordé.
- (2) Mettez le commutateur POWER sur VCR sur le caméscope.
- (3) Réglez DISPLAY dans [ETC] sur LCD dans les réglages de menu.
- (4) Appuyez simultanément sur ● REC et la touche juste à droite du caméscope, puis appuyez immédiatement sur || de votre caméscope.
- (5) Appuyez sur ► du magnétoscope raccordé pour lancer la lecture si vous enregistrez une cassette d'un magnétoscope. Sélectionnez un programme TV si vous enregistrez d'un téléviseur. L'image du téléviseur ou du magnétoscope apparaît sur l'écran LCD ou dans le viseur.
- (6) Appuyez sur || de votre caméscope à la scène à laquelle vous désirez commencer.

# Aufnahmen von Videos oder Fernsehprogrammen

## - nur DCR-TRV20E Anschließen mit dem A/V-Verbindungskabel

Sie können eine Kassette von einem anderen Videorecorder überspielen oder eine Fernsehsendung von einem Fernsehgerät mit Audio-/Videoausgängen aufnehmen. Verwenden Sie diesen Camcorder als Aufnahmegerät.

- (1) Legen Sie eine leere Kassette bzw. eine Kassette, die überspielt werden soll, in den Camcorder ein. Wenn Sie eine Kassette vom Videorecorder überspielen wollen, legen Sie eine bespielte Kassette in den angeschlossenen Videorecorder ein.
- (2) Stellen Sie den Schalter POWER am Camcorder auf VCR.
- (3) Setzen Sie DISPLAY unter [ETC] in den Menüeinstellungen auf LCD.
- (4) Drücken Sie am Camcorder die Taste ● REC und gleichzeitig die Taste rechts daneben, und drücken Sie dann sofort die Taste || am Camcorder.
- (5) Starten Sie mit ► am angeschlossenen Videorecorder die Wiedergabe, wenn Sie eine Kassette von einem Videorecorder überspielen. Wählen Sie ein Fernsehprogramm aus, wenn Sie eine Fernsehsendung aufnehmen wollen. Das Bild vom Fernsehgerät bzw. Videorecorder erscheint auf dem LCD-Bildschirm bzw. im Sucher.
- (6) Drücken Sie am Camcorder an der Stelle ||, ab der Sie die Aufnahme starten wollen.

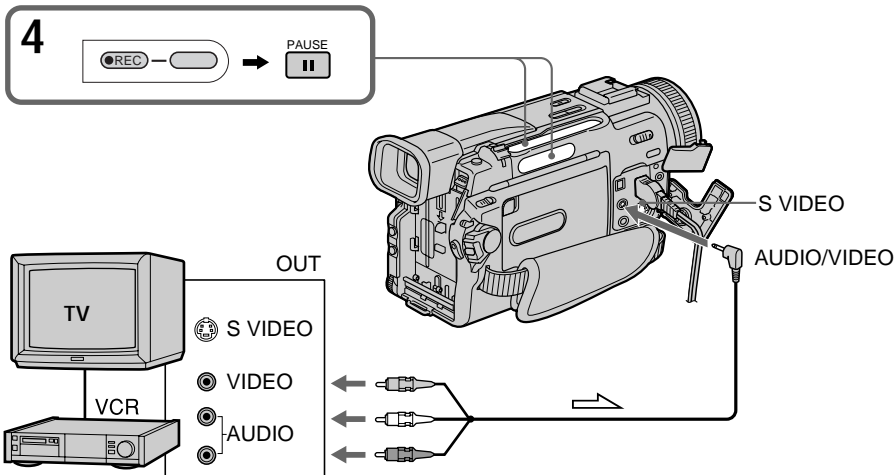

➡ : Sens du signal/Signalfluß

## Enregistrement vidéo ou de programmes TV

---

### Lorsque la copie est terminée

Appuyez sur ■ sur le caméscope et le magnétoscope.

### Utilisation de la télécommande

A l'étape 4, appuyez simultanément sur ● REC et MARK, puis immédiatement sur ■■. Et à l'étape 6, appuyez sur ■■ à la scène à laquelle vous désirez commencer l'enregistrement.

---

### Remarque

Si l'image du magnétoscope ou du téléviseur n'apparaît pas sur l'écran LCD ou dans le viseur, vérifiez si le câble de connexion A/V est raccordé à la prise de sortie pour la lecture.

### Si votre magnétoscope est de type monaural

Raccordez la fiche jaune du cordon de raccordement audio/vidéo à la prise de sortie vidéo et la fiche blanche ou la fiche rouge à la prise de sortie audio du magnétoscope ou du téléviseur. Si vous raccordez la fiche blanche, le son sera fourni sur le canal audio gauche. Si vous raccordez la fiche rouge, le son sera fourni sur le canal audio droit.

### Reliez cette prise à celle du caméscope à l'aide du cordon S-vidéo (non fourni) pour obtenir des images de meilleure qualité.

Avec cette connexion, vous n'avez pas besoin de brancher la fiche jaune (vidéo) du cordon de raccordement audio/vidéo.

Branchez le cordon S-vidéo (non fourni) sur les prises S-vidéo (S1) du caméscope et du téléviseur ou magnétoscope.

Cette connexion produit des images au format DV de meilleure qualité.

## Aufnahmen von Videos oder Fernsehprogrammen

---

### Wenn Sie das Überspielen der Kassette beenden wollen

Drücken Sie am Camcorder und am Videorecorder ■.

### Verwenden der Fernbedienung

Drücken Sie in Schritt 4 die Tasten ● REC und MARK gleichzeitig, und drücken Sie dann sofort ■■. Und in Schritt 6 drücken Sie ■■ an der Stelle, ab der Sie die Aufnahme starten wollen.

---

### Hinweis

Wenn das Bild vom Videorecorder oder Fernsehgerät nicht auf dem LCD-Bildschirm oder im Sucher angezeigt wird, überprüfen Sie, ob das A/V-Verbindungskabel an die Ausgangsbuchse für die Wiedergabe angeschlossen ist.

### Wenn Ihr Videorecorder ein Monogerät ist

Verbinden Sie den gelben Stecker des A/V-Verbindungskabels mit der Videoausgangsbuchse und den weißen oder roten Stecker mit der Audioausgangsbuchse am Videorecorder oder Fernsehgerät. Wenn der weiße Stecker angeschlossen ist, wird der linke Audiokanal ausgegeben, wenn der rote Stecker angeschlossen ist, der rechte.

### Anschließen des Camcorders über ein S-Videokabel (nicht mitgeliefert) für hohe Bildqualität

In diesem Fall brauchen Sie den gelben (Video) Stecker des A/V-Verbindungskabels nicht anzuschließen.

Verbinden Sie ein S-Videokabel (nicht mitgeliefert) mit den S-(S1)-Videobuchsen am Camcorder und am Videorecorder.

Mit dieser Verbindung erzielen Sie Bilder höherer Qualität im DV-Format.

## Enregistrement vidéo ou de programmes TV

### Utilisation du câble i.LINK (câble de raccordement DV)

Raccordez simplement le câble i.LINK (câble de raccordement DV) (non fourni) aux prises DV IN/OUT et DV IN/OUT des appareils DV. La liaison numérique à numérique permet la transmission de signaux vidéo et audio sous forme numérique et assure un montage de haute qualité.

- (1) Insérez une cassette vierge (ou une cassette que vous voulez réenregistrer) dans votre caméscope et une cassette enregistrée dans le magnéscope raccordé.
- (2) Mettez le commutateur POWER sur VCR sur le caméscope.
- (3) Réglez DISPLAY dans [ETC] sur LCD dans les réglages de menu.
- (4) Appuyez simultanément sur ● REC et la touche juste à droite du caméscope, puis appuyez immédiatement sur || de votre caméscope.
- (5) Appuyez sur ► du magnéscope raccordé pour commencer la lecture. L'image à enregistrer apparaît sur l'écran LCD ou dans le viseur.
- (6) Appuyez sur || de votre caméscope à la scène à laquelle vous désirez commencer.

## Aufnehmen von Videos oder Fernsehprogrammen

### Verwenden eines i.LINK-Kabels (DV-Verbindungskabel)

Schließen Sie einfach ein i.LINK-Kabel (DV-Verbindungskabel) (nicht mitgeliefert) an DV IN/OUT und an DV IN/OUT an den DV-Geräten an. Bei einer Digital-digital-Verbindung werden Bild- und Tonsignale mit höchster Qualität digital überspielt.

- (1) Legen Sie eine leere Kassette bzw. eine Kassette, die überspielt werden kann, in den Camcorder und die bespielte Kassette in den angeschlossenen Videorecorder ein.
- (2) Stellen Sie den Schalter POWER am Camcorder auf VCR.
- (3) Setzen Sie DISPLAY unter [ETC] in den Menüeinstellungen auf LCD.
- (4) Drücken Sie am Camcorder die Taste ● REC und gleichzeitig die Taste rechts daneben, und drücken Sie dann sofort die Taste || am Camcorder.
- (5) Starten Sie mit ► am angeschlossenen Videorecorder die Wiedergabe. Das Bild, das aufgenommen werden soll, erscheint auf dem LCD-Bildschirm bzw. im Sucher.
- (6) Drücken Sie am Camcorder an der Stelle ||, ab der Sie die Aufnahme starten wollen.

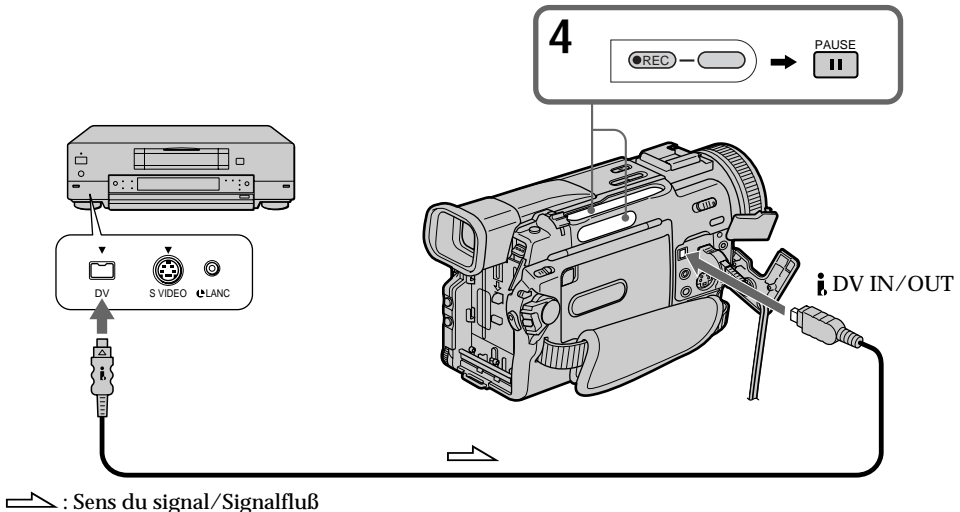

## Enregistrement vidéo ou de programmes TV

---

### Lorsque la copie est terminée

Appuyez sur ■ sur le caméscope et le magnétoscope.

### Utilisation de la télécommande

A l'étape 4, appuyez simultanément sur ● REC et MARK, puis immédiatement sur ■■. Et à l'étape 6, appuyez sur ■■ à la scène à laquelle vous désirez commencer l'enregistrement.

---

**Vous ne pouvez raccorder qu'un magnétoscope avec le câble i.LINK (câble de raccordement DV).**

### Lorsque vous copiez une image sous forme numérique

Il se peut que la couleur de l'affichage soit irrégulière.

Toutefois, cela n'affecte en rien l'image copiée.

### Si vous enregistrez pendant l'arrêt sur image par la prise ⚡ DV IN/OUT

L'image enregistrée ne sera pas détaillée. Et si vous la reproduisez sur votre caméscope, elle sera probablement instable.

### Avant l'enregistrement

Assurez-vous que l'indicateur DV IN apparaît sur l'écran LCD ou dans le viseur. L'indicateur DV IN peut apparaître sur les deux appareils.

## Aufnahmen von Videos oder Fernsehprogrammen

---

### Wenn Sie das Überspielen der Kassette beenden wollen

Drücken Sie am Camcorder und am Videorecorder ■.

### Verwenden der Fernbedienung

Drücken Sie in Schritt 4 die Tasten ● REC und MARK gleichzeitig, und drücken Sie dann sofort ■■. Und in Schritt 6 drücken Sie ■■ an der Stelle, ab der Sie die Aufnahme starten wollen.

---

**Wenn Sie ein i.LINK-Kabel (DV-Verbindungskabel) benutzen, können Sie nur einen Videorecorder anschließen.**

### Beim digitalen Überspielen eines Bildes

Die Farben der Anzeige sind möglicherweise ungleichmäßig.

Dies beeinträchtigt das überspielte Bild allerdings nicht.

### Wenn Sie ein Bild in der Wiedergabepause über die Buchse ⚡ DV IN/OUT aufnehmen

Das aufgezeichnete Bild ist nicht ganz scharf. Und wenn Sie das Bild mit dem Camcorder wiedergeben, kann das Bild zittern.

### Vor dem Aufnehmen

Achten Sie darauf, daß die Anzeige DV IN auf dem LCD-Bildschirm oder im Sucher erscheint. Die Anzeige DV IN wird möglicherweise an beiden Geräten angezeigt.

# Insertion d'une scène à partir d'un magnéscope - Montage par insertion

## - DCR-TRV20E uniquement

Vous pouvez insérer une nouvelle scène d'un magnéscope sur une cassette enregistrée originellement en spécifiant les points de départ et de fin d'insertion. Utilisez la télécommande pour effectuer cette opération. Les connexions sont les mêmes qu'à la page 97 ou 99. Introduisez une cassette contenant la scène désirée à insérer dans le magnéscope.

# Überspielen einer Szene von einem Videorecorder - Zwischenschneiden

## - nur DCR-TRV20E

Sie können eine neue Szene von einem Videorecorder auf Ihr ursprünglich aufgenommenes Band überspielen, indem Sie den Start- und den Endpunkt für die neue Aufnahme angeben. Verwenden Sie für diese Funktion die Fernbedienung. Die Anschlüsse sind dieselben wie auf Seite 97 oder 99. Legen Sie die Kassette mit der Szene, die eingefügt werden soll, in den Videorecorder ein.

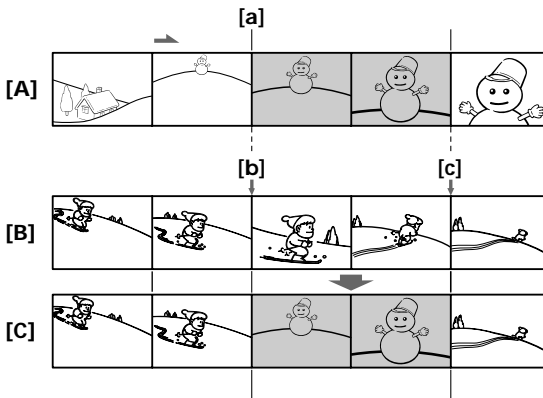

- [A]: Une cassette qui contient la scène à incruster
- [B]: Une cassette avant le montage
- [C]: Une cassette après le montage

- [A]: Kassette mit einzufügender Szene
- [B]: Kassette vor dem Überspielen
- [C]: Kassette nach dem Überspielen

## Insertion d'une scène à partir d'un magnétoSCOPE - Montage par insertion

- (1) Mettez le commutateur POWER sur VCR sur le caméscope.
- (2) Sur le magnétoSCOPE raccordé, localisez juste avant le point de départ d'insertion [a], puis appuyez sur **II** pour régler le magnétoSCOPE en mode de pause de lecture.
- (3) Sur votre caméscope, localisez le point de fin d'insertion [c] en appuyant sur **◀◀** ou **▶▶**. Ensuite, appuyez sur **II** pour le mettre en mode de pause de lecture.
- (4) Appuyez sur ZERO SET MEMORY de la télécommande. L'indicateur ZERO SET MEMORY clignote et le point de fin d'insertion est mémorisé. Le compteur de bande affiche "0:00:00."
- (5) Sur votre caméscope, localisez le point de départ d'insertion [b] en appuyant sur **◀◀**, puis appuyez simultanément sur **● REC** et la touche juste à droite.
- (6) Appuyez d'abord sur **II** du magnétoSCOPE raccordé, et après quelques secondes, appuyez sur **II** de votre caméscope pour débiter l'insertion d'une nouvelle scène. L'insertion se termine automatiquement près du point zéro du compteur de bande. Votre caméscope revient automatiquement au mode de pause d'enregistrement normal.

## Überspielen einer Szene von einem Videorecorder - Zwischenschneiden

- (1) Stellen Sie den Schalter POWER am Camcorder auf VCR.
- (2) Suchen Sie auf der Kassette im angeschlossenen Videorecorder die Stelle kurz vor dem Startpunkt der einzufügenden Szene [a], und schalten Sie den Videorecorder mit **II** in den Wiedergabepausemodus.
- (3) Suchen Sie auf der Kassette im Camcorder mit **◀◀** oder **▶▶** die Stelle, an der die eingefügte Szene enden soll [c]. Schalten Sie den Camcorder dann mit **II** in den Wiedergabepausemodus.
- (4) Drücken Sie ZERO SET MEMORY auf der Fernbedienung. Die Anzeige ZERO SET MEMORY blinkt, und der Endpunkt der einzufügenden Szene wird gespeichert. Der Bandzähler zeigt den Wert „0:00:00“.
- (5) Suchen Sie auf der Kassette im Camcorder mit **◀◀** die Stelle, an der die eingefügte Szene starten soll [b]. Drücken Sie anschließend am Camcorder die Taste **● REC** und gleichzeitig die Taste rechts daneben.
- (6) Drücken Sie zunächst **II** am angeschlossenen Videorecorder und nach ein paar Sekunden **II** am Camcorder, wenn das Überspielen der neuen Szene gestartet werden soll. Das Zwischenschneiden stoppt automatisch ungefähr am Nullpunkt des Bandzählers. Der Camcorder wechselt automatisch in den Aufnahme-pausemodus.

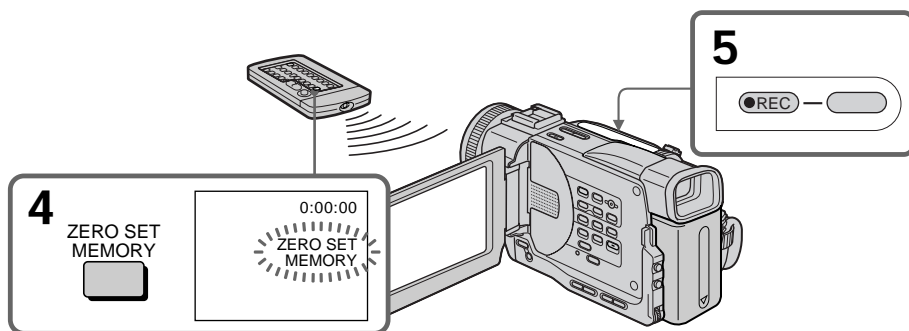

### Pour changer le point de fin d'insertion

Appuyez de nouveau sur ZERO SET MEMORY après l'étape 5 pour supprimer l'indicateur ZERO SET MEMORY et commencez à l'étape 3.

### So ändern Sie den Endpunkt für das Zwischenschneiden

Drücken Sie nach Schritt 5 erneut ZERO SET MEMORY, so daß die Anzeige ZERO SET MEMORY ausgeblendet wird, und beginnen Sie nochmals ab Schritt 3.

## Insertion d'une scène à partir d'un magnétoscope – Montage par insertion

---

### Utilisation de la télécommande

A l'étape 5, appuyez simultanément sur ● REC et MARK, puis immédiatement sur ■■. Et à l'étape 6, appuyez sur ■■ à la scène à laquelle vous désirez commencer l'enregistrement.

### Remarque

L'image et le son enregistrés sur le passage entre les points de début et de fin d'insertion seront supprimés lorsque vous insérez la nouvelle scène.

Si vous insérez des scènes sur la cassette enregistrée au moyen d'un autre caméscope (y compris le DCR-TRV20E)

L'image et le son risquent d'être distordus. Nous vous recommandons d'insérer les scènes sur une cassette enregistrée avec votre caméscope.

### Lorsque l'image insérée est lue

L'image et le son risquent d'être distordus à la fin du passage inséré. Ce n'est pas un signe de dysfonctionnement.

L'image et le son au point de départ et au point de fin risquent d'être distordus en mode LP.

### Pour insérer une scène sans régler le point de fin d'insertion

Ignorez les étapes 3 et 4. Appuyez sur ■ lorsque vous désirez arrêter l'insertion.

## Überspielen einer Szene von einem Videorecorder – Zwischenschneiden

---

### Verwenden der Fernbedienung

Drücken Sie in Schritt 5 die Tasten ● REC und MARK gleichzeitig, und drücken Sie dann sofort ■■. Und in Schritt 6 drücken Sie ■■ an der Stelle, ab der Sie die Aufnahme starten wollen.

### Hinweis

Bild und Ton auf dem Bandbereich zwischen dem Start- und Endpunkt der neuen Szene werden beim Überspielen der einzufügenden Szene gelöscht.

Wenn Sie Szenen auf ein Band überspielen, das mit einem anderen Camcorder (einschließlich eines anderen DCR-TRV20E) aufgenommen wurde

Bild und Ton können in diesem Fall verzerrt sein. Es empfiehlt sich, neue Szenen auf ein Band zu überspielen, das mit diesem Camcorder aufgenommen wurde.

### Bei der Wiedergabe der neuen Szene

Bild und Ton können am Ende der eingefügten Szene verzerrt sein. Dies ist keine Fehlfunktion. Im LP-Modus können Bild und Ton am Start- und am Endpunkt verzerrt sein.

So überspielen Sie eine Szene, ohne die Stelle festzulegen, an der die eingefügte Szene enden soll

Lassen Sie Schritt 3 und 4 aus. Drücken Sie ■, wenn Sie das Zwischenschneiden stoppen möchten.

## Doublage son

Vous pouvez enregistrer un signal audio et l'ajouter au son original d'une cassette en raccordant un appareil audio ou un microphone. Si vous raccordez un appareil audio, vous pourrez ajouter un son à la cassette enregistrée en spécifiant les points de début et de fin d'insertion. Le son original ne sera pas effacé. Utilisez la télécommande pour cette opération.

### Raccordement du microphone à la prise MIC

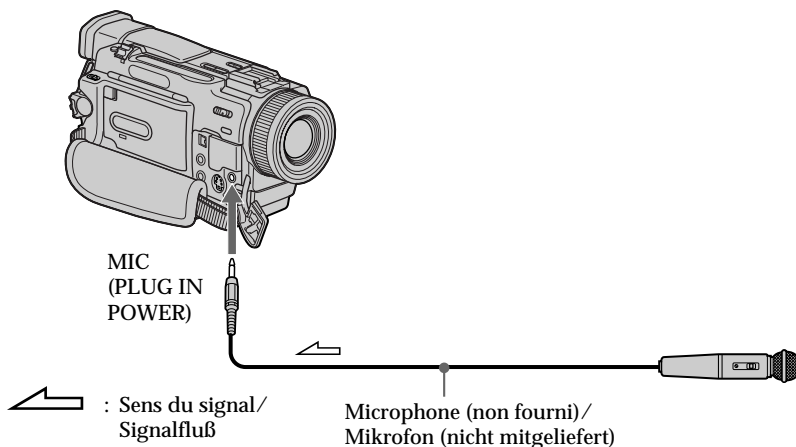

Vous pouvez vérifier l'image et le son enregistrés en raccordant un téléviseur à la prise AUDIO/VIDEO.

Le son enregistré n'est pas diffusé par le haut-parleur. Vérifiez le son en utilisant le téléviseur ou un casque d'écoute.

### Raccordement du microphone à la griffe porte-accessoires intelligente

Microphone (non fourni)/  
Mikrofon (nicht mitgeliefert)

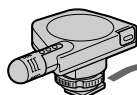

## Nachvertonung

Sie können zusätzlich zum Originalton auf einem Band Ton aufzeichnen, wenn Sie ein Audiogerät oder ein Mikrofon anschließen. Wenn Sie ein Audiogerät anschließen, können Sie für die Tonaufnahmen auf ein bespieltes Band Anfangs- und Endpunkt festlegen. Der Originalton wird dabei nicht gelöscht.

Verwenden Sie für diese Funktion die Fernbedienung.

### Anschließen des Mikrofons über die Buchse MIC

Sie können die Bild- und Tonaufnahmen überprüfen, indem Sie die Buchse AUDIO/VIDEO mit einem Fernsehgerät verbinden.

Der aufgenommene Ton wird nicht über Lautsprecher ausgegeben. Kontrollieren Sie den Ton über ein Fernsehgerät oder über Kopfhörer.

### Anschließen des Mikrofons über den intelligenten Zubehörschuh

Griffe porte-accessoires intelligente/  
Intelligenter Zubehörschuh

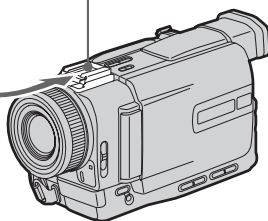



## Doublage son

### Copie avec la prise AUDIO/VIDEO

- DCR-TRV20E uniquement

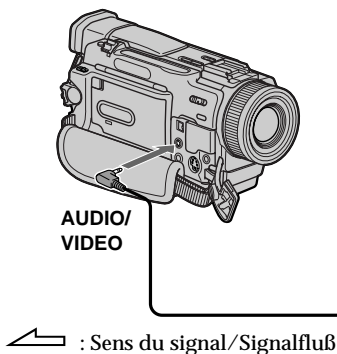

## Nachvertonung

### Nachvertonen über die Buchse AUDIO/VIDEO

- Nur DCR-TRV20E

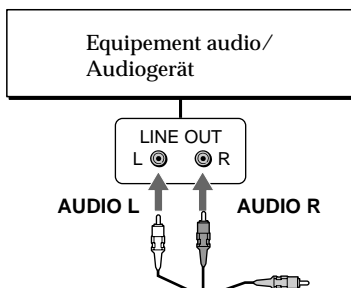

Ne raccordez pas la fiche vidéo (jaune). / Schließen Sie den Videostecker (gelb) nicht an.

### Copie avec le microphone intégré

Aucun raccordement n'est nécessaire.

#### Remarques

- Lors du montage audio, aucun son n'est émis par le haut-parleur. Contrôlez le son en utilisant des écouteurs ou un casque.
- Lors du montage avec le microphone intégré, l'image enregistrée n'est pas transmise via les prises AUDIO/VIDEO et S VIDEO. Utilisez l'écran LCD ou le viseur pour contrôler les images.
- Lors du montage avec la prise AUDIO/VIDEO, l'image enregistrée n'est pas transmise via les prises AUDIO/VIDEO et S VIDEO. Utilisez l'écran LCD ou le viseur pour contrôler les images enregistrées. (modèle DCR-TRV20E uniquement)

### Nachvertonung über das eingebaute Mikrofon

In diesem Fall sind keine Verbindungen erforderlich.

#### Hinweise

- Beim Nachvertonen wird der Ton nicht über Lautsprecher ausgegeben. Sie können den Ton mit Kopfhörern kontrollieren.
- Beim Nachvertonen mit dem eingebauten Mikrofon wird das aufgenommene Bild nicht über die Buchsen AUDIO/VIDEO und S VIDEO ausgegeben. Kontrollieren Sie die Bilder auf dem LCD-Bildschirm oder im Sucher.
- Beim Nachvertonen über die Buchse AUDIO/VIDEO wird das aufgenommene Bild nicht über die Buchsen AUDIO/VIDEO und S VIDEO ausgegeben. Kontrollieren Sie die aufgenommenen Bilder auf dem LCD-Bildschirm oder im Sucher (nur DCR-TRV20E).

## Doublage son

### Addition d'un signal audio sur une cassette enregistrée

- (1) Insérez la cassette enregistrée dans le caméscope.
- (2) Mettez le commutateur POWER sur VCR (DCR-TRV20E)/PLAYER (DCR-TRV6E/11E) sur votre caméscope.
- (3) Localisez le point de début d'enregistrement en appuyant sur ►. Ensuite, appuyez sur ■ au point où vous souhaitez commencer l'enregistrement pour mettre le caméscope en mode de pause de lecture.
- (4) Appuyez sur AUDIO DUB de la télécommande.  
L'indicateur vert ● ■ apparaît sur l'écran LCD ou dans le viseur.
- (5) Appuyez sur ■ de la télécommande ou de votre magnéscope et commencez en même temps la lecture du son que vous souhaitez enregistrer.  
Le nouveau son est enregistré sur la piste stéréo 2 (ST2) pendant la lecture.
- (6) Appuyez sur ■ de la télécommande au point où vous souhaitez terminer l'enregistrement.

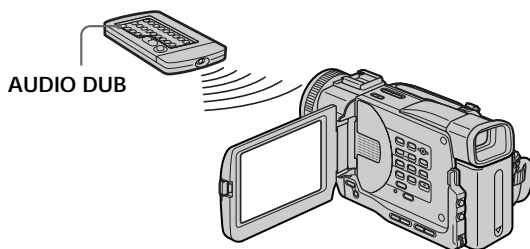

## Nachvertonung

### Aufnehmen von Ton auf einem bespielten Band

- (1) Legen Sie das bespielte Band in den Camcorder ein.
- (2) Stellen Sie den Schalter POWER am Camcorder auf VCR (DCR-TRV20E)/PLAYER (DCR-TRV6E/TRV11E).
- (3) Suchen Sie die Stelle, ab der aufgenommen werden soll, indem Sie ► drücken. Schalten Sie dann an der Stelle, an der die Aufnahme starten soll, den Camcorder mit ■ in den Wiedergabepausemodus.
- (4) Drücken Sie AUDIO DUB auf der Fernbedienung.  
Die grüne Anzeige ● ■ erscheint auf dem LCD-Bildschirm oder im Sucher.
- (5) Drücken Sie ■ auf der Fernbedienung oder am Camcorder, und starten Sie gleichzeitig die Wiedergabe der aufzunehmenden Tonquelle. Der zusätzliche Ton wird während der Wiedergabe auf Stereospur 2 (ST2) aufgezeichnet.
- (6) Drücken Sie an der Stelle, an der die Aufnahme enden soll, ■ auf der Fernbedienung.

### Contrôle du nouveau son enregistré

#### Pour reproduire le son

Ajustez l'équilibre entre le son original (ST1) et le nouveau son (ST2) en sélectionnant AUDIO MIX dans les réglages de menu (p. 116).

### Überprüfen des neu aufgezeichneten Tons

#### So lassen Sie den Ton wiedergeben

Stellen Sie die Balance zwischen dem Originalton (ST1) und dem zusätzlichen Ton (ST2) ein, indem Sie in den Menüeinstellungen AUDIO MIX auswählen (S. 116).

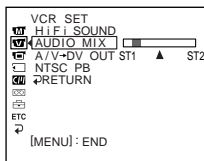

## Doublage son

Cinq minutes après le débranchement de la source d'alimentation ou le retrait de la batterie rechargeable, AUDIO MIX revient au son original (ST1) seul. Le réglage usine est le son original seul.

### Remarques

- Un nouveau son ne peut pas être enregistré sur une cassette déjà enregistrée dans le mode 16 bits (32 kHz, 44,1 kHz ou 48 kHz) (p. 120).
- Un nouveau son ne peut pas être enregistré sur une cassette déjà enregistrée dans le mode LP.
- Vous ne pouvez pas ajouter de son par la prise  DV IN/OUT (DCR-TRV20E uniquement).

**Lorsque vous effectuez toutes les connexions**  
L'ordre de priorité de l'entrée audio à enregistrer est le suivant.

- Prise MIC (PLUG IN POWER)
- Griffe porte-accessoires intelligente
- Prise AUDIO/VIDEO
- Microphone intégré

Si le câble i.LINK (câble de raccordement DV) (non fourni) est raccordé à votre caméscope Vous ne pourrez pas ajouter de son à une cassette enregistrée.

### Pour ajouter un nouveau son avec plus de précision

Appuyez sur ZERO SET MEMORY de la télécommande en mode de lecture au point où vous souhaitez terminer l'enregistrement plus tard.

Effectuez les opérations des étapes 3 à 5.

L'enregistrement s'arrête automatiquement au point où vous aviez appuyé sur ZERO SET MEMORY.

**Il est conseillé d'ajouter un nouveau son sur une cassette enregistrée avec votre propre caméscope**

Si vous ajoutez un nouveau son sur une cassette enregistrée avec un autre caméscope (y compris les DCR-TRV6E/TRV11E/TRV20E), la qualité sonore risque de se dégrader.

**Si vous protégez la cassette contre l'écriture**

Vous ne pouvez pas utiliser la fonction de doublage son. Faites glisser le taquet de protection pour permettre l'écriture.

**A propos des passages vierges**

Vous ne pouvez pas ajouter de son.

## Nachvertonung

5 Minuten, nachdem Sie das Gerät von der Stromquelle getrennt oder den Akku abgenommen haben, wechselt AUDIO MIX automatisch wieder nur zum Originalton (ST1). Werkseitig ist nur die Wiedergabe des Originaltons eingestellt.

### Hinweise

- Auf einem bereits im 16-Bit-Modus (32 kHz, 44,1 kHz oder 48 kHz) bespielten Band kann kein zusätzlicher Ton aufgezeichnet werden (S. 126).
- Auf einem im LP-Modus bespielten Band kann kein zusätzlicher Ton aufgezeichnet werden.
- Über die Buchse  DV IN/OUT (nur DCR-TRV20E) kann kein zusätzlicher Ton aufgenommen werden.

### Wenn Sie alle Anschlüsse vornehmen

Für die Aufnahme werden die eingespeisten Audiosignale in folgender Reihenfolge verwendet:

- Buchse MIC (PLUG IN POWER)
- Intelligenter Zubehörschuh
- Buchse AUDIO/VIDEO
- Eingebautes Mikrofon

**Wenn ein i.LINK-Kabel (DV-Verbindungskabel) (nicht mitgeliefert) an den Camcorder angeschlossen ist**

In diesem Fall können Sie eine bespielte Kasette nicht nachvertonen.

### So können Sie präziser nachvertonen

Drücken Sie während der Wiedergabe an der Stelle, an der die Nachvertonung enden soll, ZERO SET MEMORY auf der Fernbedienung. Führen Sie Schritt 3 bis 5 aus. Die Aufnahme stoppt automatisch an der Stelle, an der ZERO SET MEMORY gedrückt wurde.

**Es empfiehlt sich, zusätzlichen Ton auf ein Band zu überspielen, das mit dem Camcorder aufgenommen wurde**

Wenn Sie zusätzlichen Ton auf einem Band aufnehmen, das mit einem anderen Camcorder (einschließlich eines anderen DCR-TRV6E/TRV11E/TRV20E) bespielt wurde, kann sich die Tonqualität verschlechtern.

**Wenn Sie die Überspielschutzlasche der Kasette in die Überspielschutzposition stellen**  
In diesem Fall ist eine Nachvertonung nicht möglich. Verschieben Sie die Überspielschutzlasche, um den Überspielschutz aufzuheben.

### An unbespielten Bandteilen

An diesen Stellen können Sie keinen zusätzlichen Ton aufnehmen.

# Incrustation d'un titre

CM  
only

Lorsque vous utilisez une cassette avec mémoire de cassette, vous pouvez incruster un titre pendant l'enregistrement ou après un enregistrement. Quand vous reproduisez la cassette, le titre est affiché pendant cinq secondes à partir du point où vous l'avez incrusté.

Vous pouvez sélectionner un des huit titres pré-réglés et deux titres personnalisés (p. 112). Vous pouvez aussi choisir la couleur, la taille et la position des titres.



- (1) En mode d'attente, d'enregistrement, de lecture ou de pause de lecture, appuyez sur TITLE pour afficher le menu de titre.
- (2) Tournez la molette SEL/PUSH EXEC pour sélectionner , puis appuyez sur la molette.
- (3) Tournez la molette SEL/PUSH EXEC pour sélectionner le titre désiré, puis appuyez sur la molette. Le titre se met à clignoter.
- (4) Changez au besoin la couleur, la taille ou la position du titre.
  - ① Tournez la molette SEL/PUSH EXEC pour sélectionner la couleur (COLOUR), la taille (SIZE) ou la position (POSITION), puis appuyez sur la molette. Le paramètre apparaît.
  - ② Tournez la molette SEL/PUSH EXEC pour sélectionner le paramètre désiré, puis appuyez sur la molette.
  - ③ Répétez les étapes ① et ② jusqu'à ce que le titre soit comme vous voulez.
- (5) Appuyez une nouvelle fois sur la molette SEL/PUSH EXEC pour valider le réglage. Dans le mode de lecture, de pause de lecture ou d'enregistrement:

L'indicateur "TITLE SAVE" est affiché à l'écran pendant 5 secondes et le titre est enregistré.

Dans le mode d'attente:

L'indicateur "TITLE" apparaît. De même, quand vous appuyez sur START/STOP pour commencer l'enregistrement, "TITLE SAVE" est affiché à l'écran pendant 5 secondes et le titre est enregistré.

# Einblenden von Titeln

CM  
only

Bei einer Kassette mit Kassettenspeicher können Sie den Titel während oder nach der Aufnahme einblenden. Bei der Wiedergabe der Kassette wird der Titel ab der Stelle, an der Sie ihn einblenden, fünf Sekunden lang angezeigt.

Sie können einen von acht vordefinierten und zwei selbst erstellten Titeln auswählen (S. 112). Sie können auch Farbe, Größe und Position der Titel auswählen.

- (1) Lassen Sie im Bereitschafts-/ Aufnahme-/ Wiedergabe-/Wiedergabepausemodus mit TITLE das Titelmü anzeigen.
- (2) Wählen Sie durch Drehen des Reglers SEL/PUSH EXEC die Option  aus, und drücken Sie auf den Regler.
- (3) Wählen Sie durch Drehen des Reglers SEL/PUSH EXEC den gewünschten Titel aus, und drücken Sie auf den Regler.
- (4) Ändern Sie gegebenenfalls die Farbe, Größe oder Position des Titels.
  - ① Wählen Sie durch Drehen des Reglers SEL/PUSH EXEC die Option COLOUR, SIZE oder POSITION aus, und drücken Sie auf den Regler. Die Option erscheint.
  - ② Wählen Sie durch Drehen des Reglers SEL/PUSH EXEC die gewünschte Einstellung aus, und drücken Sie auf den Regler.
  - ③ Gehen Sie wie in Schritt ① und ② erläutert vor, bis der Titel wie gewünscht definiert ist.
- (5) Drücken Sie zum Abschließen des Einstellvorgangs nochmals auf den Regler SEL/PUSH EXEC.

Im Aufnahme-, Wiedergabe- oder Wiedergabepausemodus:  
Die Anzeige „TITLE SAVE“ erscheint fünf Sekunden lang auf dem Bildschirm, und der Titel wird gespeichert.

Im Bereitschaftsmodus:  
Die Anzeige „TITLE“ erscheint. Wenn Sie zum Starten der Aufnahme START/STOP drücken, erscheint 5 Sekunden lang „TITLE SAVE“ auf dem Bildschirm, und der Titel wird gespeichert.

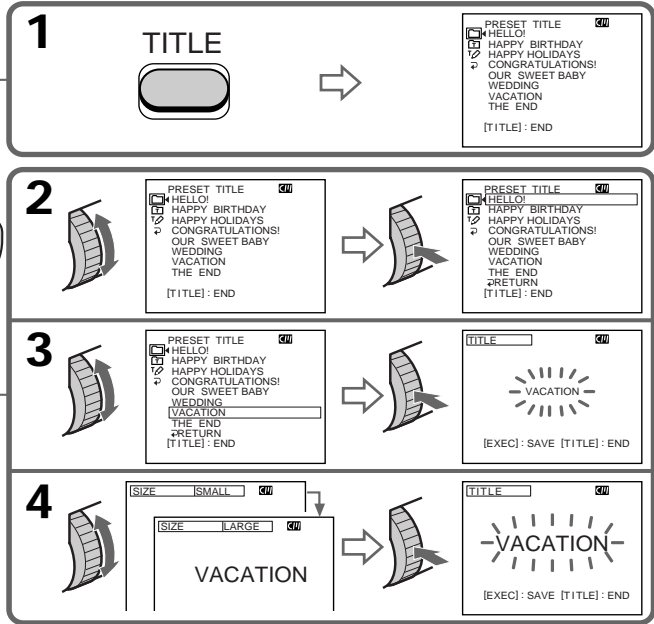
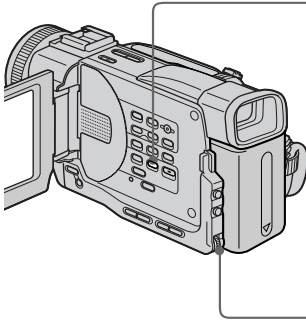

**Si vous utilisez une cassette protégée contre un effacement accidentel**

Vous ne pourrez ni incruster ni supprimer le titre. Faites glisser le taquet de protection pour permettre l'écriture.

**Pour utiliser un titre personnalisé**

Si vous voulez personnaliser votre titre, sélectionnez [T] à l'étape 2.

**Si la cassette compte un passage vierge**

Vous ne pourrez pas incruster de titre sur ce passage.

**Si la cassette compte un passage vierge au milieu des parties enregistrées**

Il se peut que le titre ne s'affiche pas correctement.

**Les titres incrustés avec votre caméscope**

- Ils sont affichés uniquement par l'appareil vidéo au format DV <sup>Mini</sup> DV doté d'une fonction de titre d'index.
- Le point où vous avez incrusté le titre peut être détecté comme un signal d'index lors de la recherche d'un enregistrement avec un autre appareil vidéo.

**Wenn Sie die Überspielschutzlasche der Kassette in die Überspielschutzposition stellen**

Sie können keinen Titel einblenden oder löschen. Verschieben Sie die Überspielschutzlasche, um den Überspielschutz aufzuheben.

**So verwenden Sie einen eigenen Titel**

Wenn Sie einen eigenen Titel verwenden wollen, wählen Sie in Schritt 2 [T].

**Wenn das Band einen unbespielten Bandteil enthält**

In diesem Bereich können Sie keinen Titel einblenden.

**Wenn das Band in der Mitte der Aufnahmen einen unbespielten Bandteil enthält.**

Der Titel wird möglicherweise nicht korrekt angezeigt.

**Die mit dem Camcorder eingblendeten Titel**

- Die Titel werden nur bei DV-Videogeräten (Format <sup>Mini</sup> DV) mit Index-Titelfunktion angezeigt.
- Die Stelle, an der Sie den Titel eingblendeten haben, wird möglicherweise als Indexsignal erkannt, wenn Sie eine Aufnahme mit einem anderen Videogerät suchen.

## Incrustation d'un titre

---

Si la cassette compte trop de signaux d'index Il se peut que vous ne puissiez pas incruster un titre parce que la mémoire est pleine. Dans ce cas, supprimez les données dont vous n'avez pas besoin.

### Pour ne pas afficher les titres

Mettez TITLE DSPL sur OFF dans les réglages de menu (p. 116).

### Réglage du titre

- La couleur du titre change de la façon suivante:  
WHITE (blanc) ↔ YELLOW (jaune) ↔ VIOLET ↔ RED (rouge) ↔ CYAN ↔ GREEN (vert) ↔ BLUE (bleu)
- La taille du titre change de la façon suivante:  
SMALL (petit) ↔ LARGE (grand)  
Vous ne pouvez entrer que 13 caractères au maximum dans la taille "LARGE".
- La position du titre change de la façon suivante:  
Si vous sélectionnez la taille "SMALL", vous avez neuf possibilités pour la position du titre. Si vous sélectionnez la taille "LARGE", vous avez huit possibilités pour la position du titre.

Une cassette peut contenir jusqu'à 20 titres environ, si chaque titre est constitué de 5 caractères

Néanmoins, si la mémoire de cassette est pleine de données de dates, photos et titres de cassette, la cassette pourra contenir seulement 11 titres environ avec 5 caractères par titre.

La capacité de la mémoire de cassette est la suivante:

- 6 données de date (maximum)
- 12 données de photo (maximum)
- 1 titre de cassette (maximum)

Si le repère "~~Full~~ FULL" apparaît

La mémoire de cassette est pleine. Si vous effacez le titre dans la cassette, vous pouvez l'identifier.

## Einblenden von Titeln

---

Wenn auf dem Band zu viele Indexsignale gesetzt wurden

In diesem Fall können Sie möglicherweise keinen Titel einblenden, weil der Speicher voll ist. Löschen Sie nicht benötigte Daten.

Wenn keine Titel angezeigt werden sollen

Setzen Sie TITLE DSPL in den Menüeinstellungen auf OFF (S. 116).

### Titeleinstellung

- Die Titelfarben wechseln folgendermaßen:  
WHITE (weiß) ↔ YELLOW (gelb) ↔ VIOLET (violett) ↔ RED (rot) ↔ CYAN (cyan) ↔ GREEN (grün) ↔ BLUE (blau)
- Die Titelgrößen wechseln folgendermaßen:  
SMALL (klein) ↔ LARGE (groß)  
Bei der Größe LARGE können Sie maximal 13 Zeichen eingeben.
- Die Titelpositionen wechseln folgendermaßen:  
Wenn Sie die Titelgröße „SMALL“ (klein) auswählen, stehen neun Titelpositionen zur Auswahl.  
Wenn Sie die Titelgröße „LARGE“ (groß) auswählen, stehen acht Titelpositionen zur Auswahl.

Auf einer Kassette können Sie bis zu etwa 20 Titel mit je 5 Zeichen speichern

Wenn sich im Kassettenspeicher jedoch viele Datums-, Foto- und Kassettennamensdaten befinden, können auf einer Kassette nur bis zu etwa 11 Titel mit je 5 Zeichen gespeichert werden.

Die Kapazität des Kassettenspeichers umfaßt:

- Max. 6 Datumsangaben
- Max. 12 Fotoangaben
- Max. 1 Kassettename

Wenn die Anzeige "~~Full~~ FULL" erscheint

Der Kassettenspeicher ist voll. Wenn Sie einen Titel auf der Kassette löschen, können Sie einen Namen eingeben.

## Incrustation d'un titre

### Suppression d'un titre

- (1) Mettez le commutateur POWER sur VCR (DCR-TRV20E)/PLAYER (DCR-TRV6E/TRV11E).
- (2) Appuyez sur MENU pour afficher le menu.
- (3) Tournez la molette SEL/PUSH EXEC pour sélectionner **[MENU]**, puis appuyez sur la molette.
- (4) Tournez la molette SEL/PUSH EXEC pour sélectionner TITLEERASE, puis appuyez sur la molette.  
L'affichage de suppression de titre apparaît.
- (5) Tournez la molette SEL/PUSH EXEC pour sélectionner le titre que vous désirez effacer, puis appuyez sur la molette.  
L'indicateur "ERASE OK ?" s'affiche.
- (6) Assurez-vous que le titre est bien celui à effacer et tournez la molette SEL/PUSH EXEC pour sélectionner ERASE, puis appuyez sur la molette.

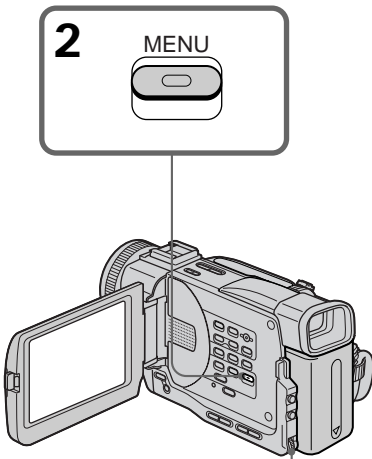

## Einblenden von Titeln

### Löschen von Titeln

- (1) Stellen Sie den Schalter POWER auf VCR (DCR-TRV20E) bzw. PLAYER (DCR-TRV6E/TRV11E).
- (2) Rufen Sie mit MENU das Menü auf.
- (3) Wählen Sie durch Drehen des Reglers SEL/PUSH EXEC die Option **[MENU]** aus, und drücken Sie auf den Regler.
- (4) Wählen Sie durch Drehen des Reglers SEL/PUSH EXEC die Option TITLEERASE aus, und drücken Sie auf den Regler.  
Die Anzeige zum Löschen von Titeln erscheint.
- (5) Wählen Sie durch Drehen des Reglers SEL/PUSH EXEC den zu löschenden Titel aus, und drücken Sie auf den Regler.  
Die Anzeige „ERASE OK ?“ erscheint.
- (6) Vergewissern Sie sich nochmals, daß Sie den zu löschenden Titel ausgewählt haben.  
Drehen Sie den Regler SEL/PUSH EXEC, um ERASE auszuwählen, und drücken Sie auf den Regler.

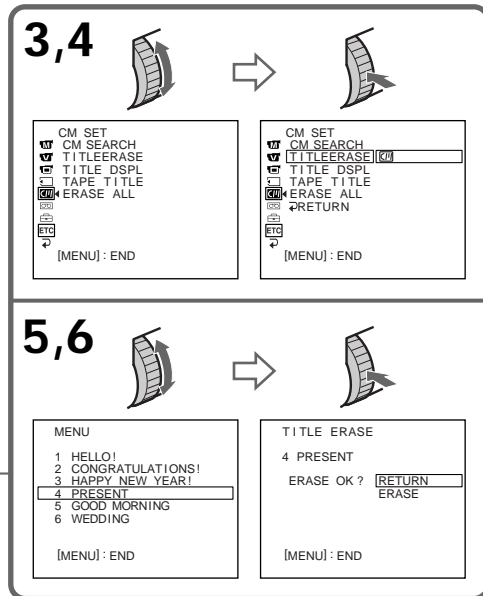

### Pour annuler la suppression d'un titre

Sélectionnez RETURN à l'étape 6.

### So brechen Sie das Löschen eines Titels ab

Wählen Sie in Schritt 6 RETURN.

# Création de titres personnalisés

CM only

Vous pouvez créer deux titres qui resteront mémorisés dans la mémoire de cassette. Un titre peut contenir 20 caractères au maximum.

- (1) Appuyez sur TITLE en mode d'attente ou VCR (DCR-TRV20E)/PLAYER (DCR-TRV6E/TRV11E).
- (2) Tournez la molette SEL/PUSH EXEC pour sélectionner [RECALL], puis appuyez sur la molette.
- (3) Tournez la molette SEL/PUSH EXEC pour sélectionner la première ligne (CUSTOM1) ou la seconde ligne (CUSTOM2), puis appuyez sur la molette.
- (4) Tournez la molette SEL/PUSH EXEC pour sélectionner la colonne du caractère souhaité, puis appuyez sur la molette.
- (5) Tournez la molette SEL/PUSH EXEC pour sélectionner le caractère désiré, puis appuyez sur la molette.
- (6) Répétez les opérations 4 et 5 jusqu'à ce que vous ayez sélectionné tous les caractères et saisi tout le titre.
- (7) Quand vous avez terminé, tournez la molette SEL/PUSH EXEC pour sélectionner [SET], puis appuyez sur la molette. Le titre est mémorisé.
- (8) Appuyez sur TITLE pour faire disparaître le menu des titres.

# Erstellen eigener Titel

CM only

Sie können maximal zwei Titel definieren und in den Kassettenspeicher stellen. Jeder Titel kann aus bis zu 20 Zeichen bestehen.

- (1) Drücken Sie im Bereitschaftsmodus oder im VCR- (DCR-TRV20E) bzw. PLAYER-Modus (DCR-TRV6E/TRV11E) die Taste TITLE.
- (2) Wählen Sie durch Drehen des Reglers SEL/PUSH EXEC die Option [RECALL] aus, und drücken Sie auf den Regler.
- (3) Wählen Sie durch Drehen des Reglers SEL/PUSH EXEC die erste Zeile (CUSTOM1) oder die zweite Zeile (CUSTOM2) aus, und drücken Sie auf den Regler.
- (4) Wählen Sie durch Drehen des Reglers SEL/PUSH EXEC die Spalte mit dem gewünschten Zeichen aus, und drücken Sie auf den Regler.
- (5) Wählen Sie durch Drehen des Reglers SEL/PUSH EXEC das gewünschte Zeichen aus, und drücken Sie auf den Regler.
- (6) Wählen Sie wie in Schritt 4 und 5 erläutert alle Zeichen aus, und geben Sie so den ganzen Titel ein.
- (7) Wenn Sie mit dem Erstellen eigener Titel fertig sind, wählen Sie durch Drehen des Reglers SEL/PUSH EXEC die Option [SET] aus und drücken auf den Regler. Der Titel wird gespeichert.
- (8) Blenden Sie mit TITLE das Titelmü aus.

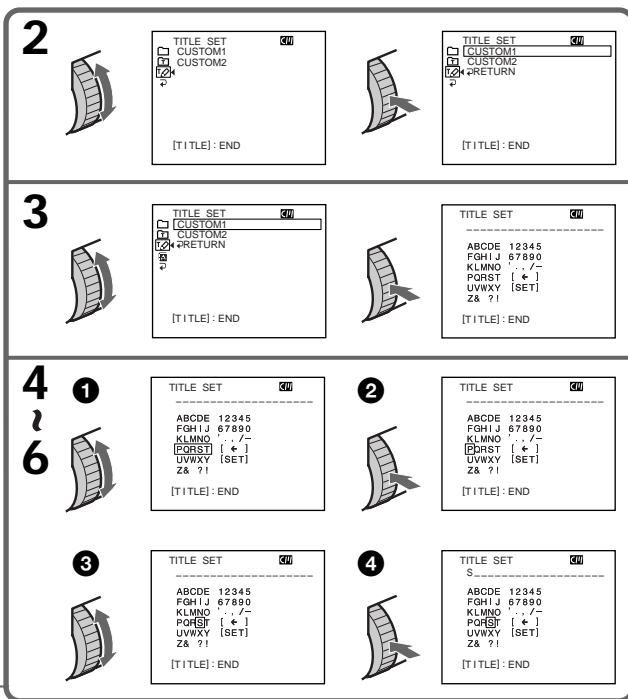
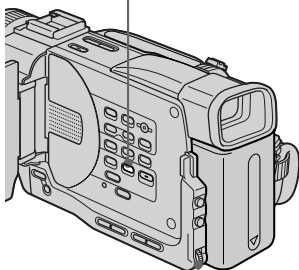
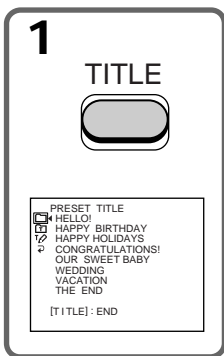



## Création de titres personnalisés

---

### Pour modifier un titre mémorisé

A l'étape 3, sélectionnez CUSTOM1 ou CUSTOM2 selon le titre que vous voulez modifier, puis appuyez sur la molette SEL/PUSH EXEC. Tournez la molette SEL/PUSH EXEC pour sélectionner [←], puis appuyez sur la molette pour supprimer le titre. Le dernier caractère est effacé. Ecrivez le nouveau titre.

---

### Si vous mettez plus de 5 minutes pour saisir les caractères en mode d'attente alors que le caméscope contient une cassette

L'alimentation sera coupée. Les caractères que vous avez saisis seront mémorisés. Réglez le commutateur POWER sur OFF (CHG), puis de nouveau sur CAMERA et recommencez à partir de l'étape 1.

Il est conseillé de régler le commutateur POWER sur VCR (DCR-TRV20E)/PLAYER (DCR-TRV6E/TRV11E) ou d'enlever la cassette pour que le caméscope ne s'éteigne pas automatiquement lorsque vous saisissez les caractères du titre.

### Pour supprimer le titre

Sélectionnez [←]. Le dernier caractère est effacé.

### Pour introduire un espace

Sélectionnez [Z& ? !], puis sélectionnez la partie vierge.

## Erstellen eigener Titel

---

### So ändern Sie einen gespeicherten Titel

Wählen Sie in Schritt 3 die Option CUSTOM1 oder CUSTOM2, je nachdem, welcher Titel geändert werden soll, und drücken Sie auf den Regler SEL/PUSH EXEC. Wählen Sie durch Drehen des Reglers SEL/PUSH EXEC die Option [←] aus, und löschen Sie dann den Titel, indem Sie auf den Regler drücken. Das letzte Zeichen wird gelöscht. Geben Sie den neuen Titel wie gewünscht ein.

---

### Wenn sich eine Kassette im Camcorder befindet und Sie im Bereitschaftsmodus zum Eingeben von Zeichen fünf Minuten oder länger brauchen

Das Gerät schaltet sich automatisch aus. Die eingegebenen Zeichen bleiben gespeichert. Stellen Sie den Schalter POWER kurz auf OFF (CHG) und dann auf CAMERA, und fahren Sie dann mit Schritt 1 fort.

Es empfiehlt sich, den Schalter POWER auf VCR (DCR-TRV20E) bzw. PLAYER (DCR-TRV6E/TRV11E) zu stellen oder die Kassette herauszunehmen, so daß sich der Camcorder nicht automatisch ausschaltet, solange Sie Zeichen für den Titel eingeben.

### So löschen Sie einen Titel

Wählen Sie [←]. Das letzte Zeichen wird gelöscht.

### So geben Sie ein Leerzeichen ein

Wählen Sie [Z& ? !], und wählen Sie den leeren Bereich aus.

# Titrage d'une cassette

CM only

Lorsque vous utilisez une cassette avec mémoire de cassette, vous pouvez identifier une cassette. Le titre peut contenir jusqu'à 10 caractères et est enregistré dans la mémoire de cassette. Quand vous insérez une cassette titrée et mettez le caméscope sous tension, le titre est affiché pendant environ cinq secondes.

- (1) Insérez la cassette que vous souhaitez titrer.
- (2) Mettez le commutateur POWER sur VCR (DCR-TRV20E)/PLAYER (DCR-TRV6E/TRV11E).
- (3) Appuyez sur MENU pour afficher le menu.
- (4) Tournez la molette SEL/PUSH EXEC pour sélectionner [CM], puis appuyez sur la molette.
- (5) Tournez la molette SEL/PUSH EXEC pour sélectionner TAPE TITLE, puis appuyez sur la molette. L'affichage du titre de la cassette apparaît.
- (6) Tournez la molette SEL/PUSH EXEC pour sélectionner la colonne du caractère souhaité, puis appuyez sur la molette.
- (7) Tournez la molette SEL/PUSH EXEC pour sélectionner le caractère désiré, puis appuyez sur la molette.
- (8) Répétez les étapes 6 et 7 jusqu'à ce que vous ayez terminé l'identification par titre.
- (9) Tournez la molette SEL/PUSH EXEC pour sélectionner [SET], puis appuyez sur la molette. L'identification par titre est mémorisée.

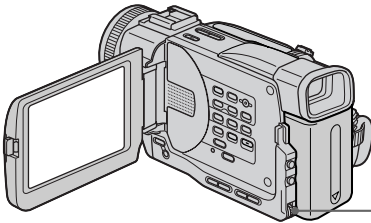

4,5

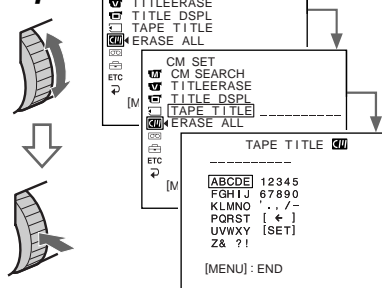

# Benennen von Kassetten

CM only

Für eine Kassette mit Kassettenspeicher können Sie einen Namen eingeben. Der Name kann aus bis zu 10 Zeichen bestehen und wird im Kassettenspeicher abgelegt. Wenn Sie eine Kassette mit Namen einlegen und den Camcorder einschalten, wird der Name etwa fünf Sekunden lang angezeigt.

- (1) Legen Sie die Kassette ein, für die Sie einen Namen eingeben wollen.
- (2) Stellen Sie den Schalter POWER auf VCR (DCR-TRV20E) bzw. PLAYER (DCR-TRV6E/TRV11E).
- (3) Rufen Sie mit MENU das Menü auf.
- (4) Wählen Sie durch Drehen des Reglers SEL/PUSH EXEC die Option [CM] aus, und drücken Sie auf den Regler.
- (5) Wählen Sie durch Drehen des Reglers SEL/PUSH EXEC die Option TAPE TITLE aus, und drücken Sie auf den Regler. Die Anzeige für den Kassettennamen erscheint.
- (6) Wählen Sie durch Drehen des Reglers SEL/PUSH EXEC die Spalte mit dem gewünschten Zeichen aus, und drücken Sie auf den Regler.
- (7) Wählen Sie durch Drehen des Reglers SEL/PUSH EXEC das gewünschte Zeichen aus, und drücken Sie auf den Regler.
- (8) Geben Sie wie in Schritt 6 und 7 erläutert die restlichen Zeichen für den Namen ein.
- (9) Wählen Sie durch Drehen des Reglers SEL/PUSH EXEC die Option [SET] aus, und drücken Sie auf den Regler. Der Name wird gespeichert.

6-8

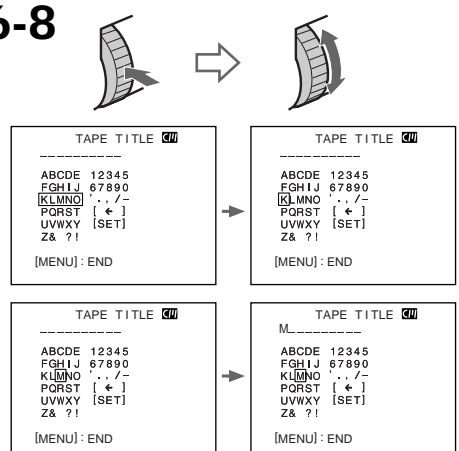

## Titrage d'une cassette

---

### Pour effacer un caractère

A l'étape 6, tournez la molette SEL/PUSH EXEC pour sélectionner [←], puis appuyez sur la molette. Le dernier caractère est effacé.

### Pour modifier le titre que vous avez créé

Insérez la cassette pour changer le titre, et effectuez les mêmes opérations que pour créer un nouveau titre.

### Si vous utilisez une cassette protégée contre un effacement accidentel

Vous ne pourrez pas la titrer. Faites glisser le taquet de protection pour permettre l'écriture.

### Si le repère apparaît à l'étape 5

La mémoire de cassette est pleine. Si vous effacez le titre dans la cassette, vous pouvez l'identifier.

### Si vous avez incrusté des titres dans la cassette

Quand le titre de cassette est affiché, jusqu'à 4 titres apparaissent en même temps.

### Quand l'indicateur „-----“ a moins de 10 espaces

La mémoire de cassette est pleine. „-----“ indique le nombre de caractères que vous pouvez sélectionner pour le titre de cassette.

### Pour introduire un espace

Sélectionnez [Z& ? !], puis sélectionnez la partie vierge.

## Benennen von Kassetten

---

### So löschen Sie ein Zeichen

Wählen Sie in Schritt 6 durch Drehen des Reglers SEL/PUSH EXEC die Option [←] aus, und drücken Sie auf den Regler. Das letzte Zeichen wird gelöscht.

### So ändern Sie einen eingegebenen Namen

Legen Sie die Kasette ein, deren Namen Sie ändern wollen, und gehen Sie wie beim Erstellen eines neuen Namens erläutert vor.

### Wenn Sie die Überspielschutzlasche der Kasette in die Überspielschutzposition stellen

In diesem Fall können Sie keinen Namen eingeben. Verschieben Sie die Überspielschutzlasche, um den Überspielschutz aufzuheben.

### Wenn in Schritt 5 die Markierung erscheint

Der Kassettenspeicher ist voll. Wenn Sie einen Titel auf der Kasette löschen, können Sie einen Namen eingeben.

### Wenn Sie auf der Kasette Titel eingeblendet haben

Wenn der Name angezeigt wird, können außerdem bis zu 4 Titel angezeigt werden.

### Wenn die Anzeige „-----“ weniger als 10 Leerzeichen umfaßt

Der Kassettenspeicher ist voll. Die Anzeige „-----“ gibt die Anzahl der Zeichen an, die Sie für den Namen auswählen können.

### So geben Sie ein Leerzeichen ein

Wählen Sie [Z& ? !], und wählen Sie den leeren Bereich aus.

# Changement des réglages de menu

Pour changer les réglages du menu, sélectionnez un paramètre du menu avec la molette SEL/PUSH EXEC. Certains réglages initiaux peuvent être partiellement changés. Sélectionnez d'abord l'icône puis le paramètre et enfin le mode.

- (1) En mode d'attente, MEMORY ou VCR (DCR-TRV20E)/PLAYER (DCR-TRV6E/TRV11E), appuyez sur MENU.
- (2) Tournez la molette SEL/PUSH EXEC pour sélectionner l'icône désirée, puis appuyez sur la molette pour valider la sélection.
- (3) Tournez la molette SEL/PUSH EXEC pour sélectionner le paramètre désiré, puis appuyez sur la molette pour valider la sélection.
- (4) Tournez la molette SEL/PUSH EXEC pour sélectionner le mode désiré, puis appuyez sur la molette pour valider la sélection.
- (5) Si vous voulez changer d'autres paramètres, sélectionnez ↵ RETURN et appuyez sur la molette, puis répétez les opérations 2 à 4.

Pour plus de détails, reportez-vous à "Sélection du réglage de mode de chaque paramètre" (p. 117).

# Ändern der Menüeinstellungen

Wenn Sie die Menüeinstellungen ändern wollen, wählen Sie mit dem Regler SEL/PUSH EXEC die Menüoptionen aus. Die werkseitigen Einstellungen lassen sich teilweise ändern. Wählen Sie zunächst das Symbol, dann die Menüoption und zuletzt die Einstellung aus.

- (1) Drücken Sie im Bereitschafts-, Speicher- oder VCR- (DCR-TRV20E) bzw. PLAYER-Modus (DCR-TRV6E/TRV11E) die Taste MENU.
- (2) Wählen Sie durch Drehen des Reglers SEL/PUSH EXEC das gewünschte Symbol aus, und drücken Sie zum Bestätigen auf den Regler.
- (3) Wählen Sie durch Drehen des Reglers SEL/PUSH EXEC die gewünschte Option aus, und drücken Sie zum Bestätigen auf den Regler.
- (4) Wählen Sie durch Drehen des Reglers SEL/PUSH EXEC die gewünschte Einstellung aus, und drücken Sie zum Bestätigen auf den Regler.
- (5) Wenn Sie die Einstellung weiterer Optionen ändern möchten, wählen Sie ↵ RETURN und drücken auf den Regler. Gehen Sie anschließend wie in Schritt 2 bis 4 erläutert vor.

Weitere Informationen dazu finden Sie unter „Auswählen der Einstellung der einzelnen Optionen“ (S. 123).

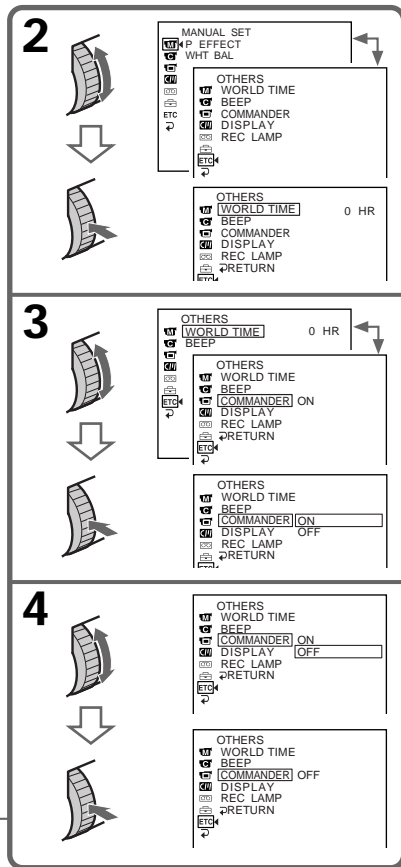
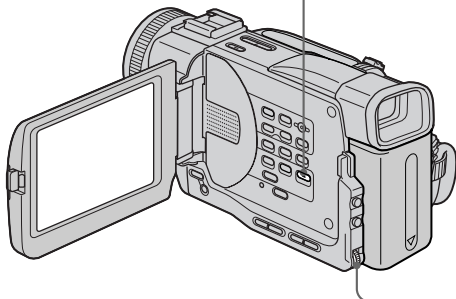
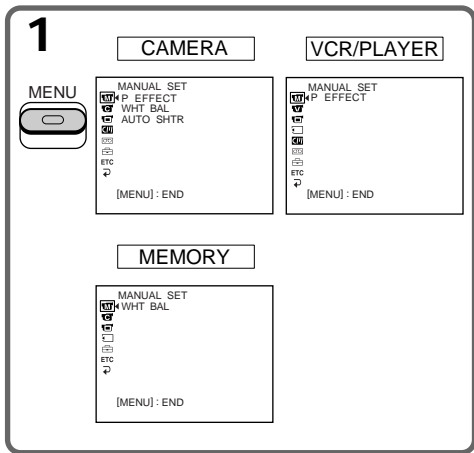











## Changement des réglages de menu

### Pour faire disparaître l'affichage de menu

Appuyez sur MENU.

Les paramètres du menu sont indiqués par les icônes suivantes:











-  MANUAL SET
-  CAMERA SET
-  VCR SET (DCR-TRV20E uniquement)
-  PLAYER SET (DCR-TRV6E/TRV11E uniquement)
-  LCD/VF SET
-  MEMORY SET (DCR-TRV11E/TRV20E uniquement)
-  CM SET
-  TAPE SET
-  SETUP MENU
-  OTHERS

## Ändern der Menüeinstellungen

### So blenden Sie die Menüanzeige aus

Drücken Sie MENU.



Die Menüoptionen werden in Form der folgenden Symbole angezeigt:

-  MANUAL SET
-  CAMERA SET
-  VCR SET (nur DCR-TRV20E)
-  PLAYER SET (nur DCR-TRV6E/TRV11E)
-  LCD/VF SET
-  MEMORY SET (nur DCR-TRV11E/TRV20E)
-  CM SET
-  TAPE SET
-  SETUP MENU
-  OTHERS

## Français

### Sélection du réglage de mode de chaque paramètre ● est le réglage usine.

Les paramètres du menu dépendent de la position du commutateur POWER.

icône/paramètre	Mode	Signification	Commutateur POWER
 P EFFECT		Ajout d'effets spéciaux identiques à ceux des films ou de la télévision aux images (p. 56).	CAMERA VCR/ PLAYER
WHT BAL		Ajustement de la balance des blancs (p. 49).	CAMERA MEMORY
AUTO SHTR	● ON	Activation automatique de l'obturateur électronique pendant la prise de vues sous un éclairage puissant.	CAMERA
	OFF	Pas d'activation automatique de l'obturateur électronique même pendant la prise de vues sous un éclairage puissant.	
 D ZOOM	● OFF	Désactivation du zoom numérique. Un zoom maximal de 10× est effectué.	CAMERA
	20×	Activation du zoom numérique. De 10× à 20×, le zoom est effectué numériquement (p. 27).	
	40×	Activation du zoom numérique. De 10× à 40×, le zoom est effectué numériquement (p. 27).	
16:9WIDE	● OFF	—	CAMERA
	ON	Enregistrement en mode grand écran 16:9 (p. 51).	
STEADYSHOT	● ON	Compensation des bougés lors de la prise de vues.	CAMERA
	OFF	Annulation du stabilisateur. Les images sont plus naturelles lorsque vous filmez un sujet stationnaire avec un pied photographique.	
N.S. LIGHT	● ON	Utilisation de la lampe pour prise de vues nocturne (p.31).	CAMERA MEMORY
	OFF	Annulation de la fonction de lampe pour prise de vues nocturne.	





### Remarques sur le stabilisateur

- Le stabilisateur ne corrige pas les bougés excessifs du caméscope.
- La fixation d'un convertisseur (non fourni) peut avoir une influence sur le stabilisateur.

### Si vous désactivez le stabilisateur

L'indicateur de désactivation du stabilisateur  apparaîtra. Le caméscope évitera toute compensation excessive des bougés.

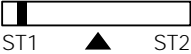
## Changement des réglages de menu

Icône/paramètre	Mode	Signification	Commutateur POWER
 HiFi SOUND 	● STEREO	Lecture d'une cassette stéréo ou à deux pistes son avec bande son principale et bande son secondaire (p. 172).	VCR/ PLAYER
	1	Lecture d'une cassette stéréo avec le signal audio gauche ou à deux pistes son avec bande principale.	
	2	Lecture d'une cassette stéréo avec le signal audio droit ou à deux pistes son avec bande secondaire.	
AUDIO MIX		Réglage de la balance entre la piste stéréo 1 et la piste stéréo 2 (p. 106).	VCR/ PLAYER
			
A/V→DV OUT (DCR-TRV20E uniquement)	● OFF	Sortie d'images numériques et de son en format analogique à l'aide de votre caméscope.	VCR
	ON	Sortie d'images analogiques et de son en format numérique à l'aide de votre caméscope.	
NTSC PB	● ON PAL TV	Lecture d'une cassette enregistrée dans le standard couleur NTSC sur un téléviseur PAL.	VCR/ PLAYER
	NTSC 4.43	Lecture d'une cassette enregistrée dans le standard couleur NTSC sur un téléviseur avec mode NTSC 4.43.	
 LCD B. L.	● BRT NORMAL	Réglage normal de la luminosité de l'écran LCD.	VCR/ PLAYER CAMERA MEMORY
	BRIGHT	Luminosité plus grande de l'écran LCD.	
LCD COLOUR		Réglage de la couleur sur l'écran LCD. Pour effectuer ce réglage, tournez la molette SEL/PUSH EXEC et appuyez dessus.	VCR/ PLAYER CAMERA MEMORY
Pour assombrir  Pour éclaircir			
VF B.L.	● BRT NORMAL	Réglage normal de la luminosité du viseur.	VCR/ PLAYER CAMERA MEMORY
	BRIGHT	Réglage de la luminosité du viseur.	

### Remarque sur la lecture de cassettes en NTSC

Quand vous reproduisez une cassette sur un téléviseur multistandard, sélectionnez le meilleur mode tout en regardant l'image sur le téléviseur.

### Remarques sur LCD B.L.

- Lorsque vous sélectionnez "BRIGHT", l'autonomie de la batterie est réduite d'environ 10 pour cent en cours d'enregistrement.
- Lorsque vous utilisez des sources d'alimentation autres que la batterie rechargeable, "BRIGHT" est automatiquement sélectionné.

### Remarque sur VF B.L.

Lorsque vous sélectionnez "BRIGHT", l'autonomie de la batterie est réduite d'environ 10 pour cent en cours d'enregistrement.

## Changement des réglages de menu

Icône/paramètre	Mode	Signification	Commutateur POWER
 <sup>1)</sup> CONTINUOUS	● OFF	Pas d'enregistrement continu.	MEMORY
	ON <sup>2)</sup>	Enregistrement continu des images (p. 140).	
	MULTI SCR.N	Enregistrement continu de 9 images (p. 140).	
QUALITY	● SUPER FINE <sup>2)</sup>	Enregistrement d'images fixes dans le mode de qualité d'image élevée, avec le "Memory Stick" (p. 134).	VCR/ PLAYER MEMORY
	FINE	Enregistrement d'images fixes dans le mode de qualité d'image fine, avec le "Memory Stick" (p. 134).	
	STANDARD	Enregistrement d'images fixes dans le mode de qualité d'image normale, avec le "Memory Stick" (p. 134).	
IMAGE SIZE <sup>2)</sup>	● 1152×864	Enregistrement d'images en 1152 × 864 (p. 136).	MEMORY
	640×480	Enregistrement d'images en 640 × 480 (p. 136).	
PRINT MARK	ON	Inscription d'une marque d'impression sur les images fixes enregistrées que vous souhaitez imprimer plus tard.	VCR/ PLAYER MEMORY
	● OFF	Pas d'inscription de marque d'impression sur les images fixes.	
PROTECT	ON	Protection des images fixes sélectionnées contre un effacement accidentel (p. 164).	VCR/ PLAYER MEMORY
	● OFF	Pas de protection des images fixes.	
SLIDE SHOW		Reproduction des images en boucle continue (p. 162).	MEMORY
DELETE ALL		Effacement de toutes les images non protégées (p. 167).	MEMORY
FORMAT	● RETURN	Annulation du formatage.	MEMORY
	OK	Formatage d'un "Memory Stick." 1. Sélectionnez FORMAT au moyen de la molette SEL/PUSH EXEC, puis appuyez sur la molette. 2. Tournez la molette SEL/PUSH EXEC pour sélectionner OK, puis appuyez sur la molette. 3. Une fois que "EXECUTE" apparaît, appuyez sur la molette SEL/PUSH EXEC. "FORMATTING" apparaît en cours de formatage. "COMPLETE" apparaît lorsque le formatage est terminé.	
PHOTO SAVE		Copie d'images fixes de mini DV sur des "Memory Stick" (p. 152).	VCR/ PLAYER

<sup>1)</sup> DCR-TRV11E/TRV20E uniquement

<sup>2)</sup> DCR-TRV20E uniquement

### Remarque sur IMAGE SIZE (DCR-TRV20E uniquement):

Lorsque vous réglez CONTINUOUS sur MULTI SCR.N ou que vous mettez le commutateur POWER sur VCR, IMAGE SIZE est automatiquement réglé sur 640 × 480.

### Remarques sur le formatage



- Les "Memory Stick" fournis ont été formatés en usine. Le formatage sur ce caméscope n'est pas nécessaire.
- Ne touchez pas au commutateur POWER et n'appuyez sur aucune touche pendant que l'écran d'affichage affiche "FORMATTING."
- Vous ne pouvez pas formater le "Memory Stick" si le taquet de protection contre l'écriture du "Memory Stick" est mis sur LOCK.
- Recommencez le formatage si le message "⌂" apparaît.

### Le formatage efface toutes les informations du "Memory Stick"

Vérifiez le contenu du "Memory Stick" avant de formater.

- Le formatage supprime les images échantillons du "Memory Stick".
- Le formatage supprime les données d'images protégées du "Memory Stick".

## Changement des réglages de menu

Icône/paramètre	Mode	Signification	Commutateur POWER
 CM SEARCH	● ON	Recherche en utilisant la mémoire de cassette (p. 73).	VCR/ PLAYER
	OFF	Recherche sans utiliser la mémoire de cassette.	
TITLEERASE		Effacement du titre incrusté (p. 111).	VCR/ PLAYER CAMERA
TITLE DSPL	● ON	Affichage du titre incrusté.	VCR/ PLAYER
	OFF	Pas d'affichage du titre incrusté.	
TAPE TITLE		Titrage d'une cassette (p. 114).	VCR/ PLAYER CAMERA
ERASE ALL		Suppression de toutes les données de la mémoire de cassette.	VCR/ PLAYER CAMERA
 REC MODE	● SP	Enregistrement en mode SP (lecture normale).	VCR/ PLAYER CAMERA
	LP	Augmentation du temps d'enregistrement de 1,5 fois le mode SP.	
AUDIO MODE	● 12BIT	Enregistrement en mode 12 bits (deux sons stéréo).	VCR/ PLAYER CAMERA
	16BIT	Enregistrement en mode 16 bits (un seul son stéréo de haute qualité).	

### Remarques sur le mode LP



- Quand vous enregistrez une cassette en mode LP sur ce caméscope, il est conseillé de lire également cette cassette sur ce caméscope. Quand vous reproduisez la cassette sur d'autres caméscopes ou magnétoscopes, les images et le son risquent d'être parasités.
- Lorsque vous enregistrez dans le mode LP, nous vous conseillons d'utiliser une minicassette DV Sony Excellence/Master pour obtenir les meilleurs résultats avec votre caméscope.
- Vous ne pouvez pas effectuer de copie audio sur une cassette enregistrée en mode LP. Utilisez le mode SP pour la cassette sur laquelle vous souhaitez effectuer une copie audio.
- Lorsque vous enregistrez dans les modes SP et LP sur une cassette ou enregistrez certaines scènes dans le mode LP, l'image de lecture risque d'être déformée ou le code de temps de ne pas être inscrit correctement entre les scènes.

### Remarques sur AUDIO MODE

- Il n'est pas possible d'effectuer une copie audio sur une cassette enregistrée dans le mode 16 bits.
- Il n'est pas possible de régler la balance dans AUDIO MIX à la lecture d'une cassette enregistrée dans le mode 16 bits.



## Changement des réglages de menu

Icône/paramètre	Mode	Signification	Commutateur POWER
 <b>REMAIN</b>	● <b>AUTO</b>	Affichage de la barre indiquant la longueur de bande restante: <ul style="list-style-type: none"> <li>• pendant 8 secondes environ après la mise sous tension du caméscope et le calcul de la longueur de bande restante.</li> <li>• pendant 8 secondes environ après l'insertion d'une cassette et le calcul de la longueur de bande restante.</li> <li>• pendant 8 secondes environ après une pression sur  en mode VCR (DCR-TRV 20E)/PLAYER (DCR-TRV6E/TRV11E).</li> <li>• pendant 8 secondes environ après une pression sur <b>DISPLAY</b> pour afficher les indicateurs.</li> <li>• pendant le rembobinage, l'avance ou la recherche d'image en mode <b>PLAYER</b>.</li> </ul>	VCR/ PLAYER CAMERA
	ON	Affichage continu de l'indicateur de bande.	
<b>DATA CODE</b>	● <b>DATE/CAM</b>	Affichage de la date, de l'heure et des divers réglages pendant la lecture.	VCR/ PLAYER
	DATE	Affichage de la date et de l'heure pendant la lecture.	
 <b>CLOCK SET</b>		Réglage de la date et de l'heure (p. 129).	CAMERA MEMORY
<b>LTR SIZE</b>	● <b>NORMAL</b>	Affichage normal des paramètres du menu sélectionnés	VCR/ PLAYER CAMERA MEMORY
	2×	Doublement de taille des paramètres du menu sélectionnés.	
<b>DEMO MODE</b>	● <b>ON</b>	Démonstration des fonctions du caméscope.	CAMERA
	OFF	Annulation du mode de démonstration.	

### Remarques sur DEMO MODE

- Il n'est pas possible de sélectionner DEMO MODE si le caméscope contient une cassette.
- DEMO MODE a été réglé sur STBY (attente) en usine et la démonstration démarre 10 minutes après le réglage du commutateur POWER sur CAMERA, si le caméscope ne contient pas de cassette. Il n'est pas possible de sélectionner STBY de DEMO MODE dans les réglages de menu.
- Si NIGHTSHOT est réglé sur ON, l'indicateur NIGHTSHOT apparaîtra dans le viseur ou sur l'écran LCD et vous ne pourrez pas sélectionner DEMO MODE dans les réglages de menu.

## Changement des réglages de menu

Icône/paramètre	Mode	Signification	Commutateur POWER
ETC WORLD TIME		Réglage de l'heure locale. Tournez la molette SEL/ PUSH EXEC pour indiquer un décalage horaire. L'heure sera rectifiée en fonction du décalage horaire indiqué. Si vous indiquez 0 comme décalage horaire, l'heure initiale sera rétablie.	CAMERA MEMORY
BEEP	● MELODY	Mélodie pour indiquer le début et la fin de l'enregistrement ou la présence d'un problème inhabituel.	VCR/ PLAYER CAMERA MEMORY
	NORMAL	Remplacement de la mélodie par un bip.	
	OFF	Annulation de la mélodie et du bip.	
COMMANDER	● ON	Validation de la télécommande fournie avec le caméscope	VCR/ PLAYER CAMERA MEMORY
	OFF	Invalidation de la télécommande pour éviter des interférences avec une autre télécommande de magnétoscope.	
DISPLAY	● LCD	Affichage des indicateurs sur l'écran LCD et dans le viseur.	VCR/ PLAYER CAMERA MEMORY
	V-OUT/LCD	Affichage des indicateurs sur l'écran de télévision, l'écran LCD et dans le viseur.	
REC LAMP	● ON	Eclairage du voyant de tournage à l'avant du caméscope.	CAMERA MEMORY
	OFF	Désactivation du voyant de tournage à l'avant du caméscope pour ne pas attirer l'attention du sujet.	
VIDEO EDIT		Composition de programmes et montage vidéo (p. 93).	VCR/ PLAYER
EDIT SET		Réglage de la synchronisation entre votre caméscope et un magnétoscope pour la copie en mode de montage.	VCR/ PLAYER

### Remarque

Si vous appuyez sur DISPLAY avec DISPLAY réglé sur V-OUT/LCD dans les réglages de menu, l'image d'un téléviseur ou d'un magnétoscope n'apparaîtront pas sur l'écran LCD même si votre caméscope est raccordé aux sorties du téléviseur ou du magnétoscope.

### Lors de la prise de vues d'un sujet proche

Lorsque REC LAMP est réglé sur ON, le témoin d'enregistrement rouge à l'avant du caméscope peut réfléchir sur le sujet si celui-ci est proche. Dans ce cas, nous vous recommandons de mettre REC LAMP sur OFF.

### Si vous attendez plus de 5 minutes après avoir coupé l'alimentation

Les paramètres "AUDIO MIX", "COMMANDER", "HiFi SOUND" et "WHT BAL" seront réinitialisés à leur valeur d'usine.



Les autres paramètres du menu seront conservés en mémoire même si vous enlevez la batterie.

# Ändern der Menüeinstellungen

## Deutsch

### Auswählen der Einstellung der einzelnen Optionen ● ist die werkseitige Einstellung.

Je nach der Position des Schalters POWER stehen Ihnen unterschiedliche Menüoptionen zur Verfügung.

Symbol/Option	Einstellung	Bedeutung	Netzschalter POWER
 P EFFECT		Hinzufügen von Spezialeffekten, wie man sie aus dem Kino oder dem Fernsehen kennt (S. 56).	CAMERA VCR/ PLAYER
WHT BAL		Einstellen des Weißwerts (S. 49).	CAMERA MEMORY
AUTO SHTR	● ON	Automatisches Aktivieren der elektronischen Blende, wenn Sie bei hellem Licht aufnehmen.	CAMERA
	OFF	Die elektronische Blende wird nicht automatisch aktiviert, wenn Sie bei hellem Licht aufnehmen.	
 D ZOOM	● OFF	Deaktivieren des digitalen Zoom. Bis zu 10facher Zoom wird ausgeführt.	CAMERA
	20×	Aktivieren des digitalen Zoom. Ein mehr als 10facher und bis zu 20facher Zoom wird digital ausgeführt (S. 27).	
	40×	Aktivieren des digitalen Zoom. Ein mehr als 10facher und bis zu 40facher Zoom wird digital ausgeführt (S. 27).	
16:9WIDE	● OFF	—	CAMERA
	ON	Aufnehmen eines Bildes im 16:9-Breitbildformat (S. 51).	
STEADYSHOT	● ON	Ausgleichen von Kameraerschütterungen.	CAMERA
	OFF	Ausschalten der Funktion SteadyShot. Sie erzielen natürliche Bilder, wenn Sie ein unbewegtes Motiv mit einem Stativ aufnehmen.	
N.S. LIGHT	● ON	Aktivieren der NightShot-Licht-Funktion (S. 31).	CAMERA MEMORY
	OFF	Deaktivieren der NightShot-Licht-Funktion.	



#### Hinweise zur Funktion SteadyShot

- Die Funktion SteadyShot kann keine übermäßigen Erschütterungen der Kamera ausgleichen.
- Wenn Sie ein Konverterobjektiv (nicht mitgeliefert) anbringen, wird die Funktion SteadyShot möglicherweise beeinträchtigt.

#### Wenn Sie die Funktion SteadyShot ausschalten

Die Anzeige für SteadyShot Aus  erscheint. Ein übermäßiger Ausgleich von Erschütterungen der Kamera läßt sich so vermeiden.

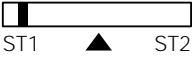
## Ändern der Menüeinstellungen

Symbol/Option	Einstellung	Bedeutung	Netzschalter POWER
 <b>HiFi SOUND</b>	● STEREO	Wiedergeben von Haupt- und Zweitton bei einer Stereo- bzw. Zweikanaltonkassette (S. 172).	VCR/ PLAYER
	1	Wiedergeben des linken Kanals bei einer Stereokassette bzw. des Haupttons bei einer Zweikanaltonkassette.	
	2	Wiedergeben des rechten Kanals bei einer Stereokassette bzw. des Zweittons bei einer Zweikanaltonkassette.	
<b>AUDIO MIX</b>		Einstellen der Balance zwischen Stereo 1 und Stereo 2 (S. 106).	VCR/ PLAYER
			
<b>A/V→DV OUT</b> (nur DCR-TRV20E)	● OFF	Ausgeben von digitalen Bild- und Tondaten im analogen Format über den Camcorder.	VCR
	ON	Ausgeben von analogen Bild- und Tondaten im digitalen Format über den Camcorder.	
<b>NTSC PB</b>	● ON PAL TV	Wiedergeben einer Kassette, die im NTSC-Farbsystem aufgezeichnet wurde, auf einem PAL-Fernsehergerät.	VCR/ PLAYER
	NTSC 4.43	Wiedergeben einer Kassette, die im NTSC-Farbsystem aufgezeichnet wurde, auf einem Fernsehgerät mit dem Modus NTSC 4.43.	
 <b>LCD B. L.</b>	● BRT NORMAL	Einstellen der normalen Helligkeit für den LCD-Bildschirm.	VCR/ PLAYER CAMERA MEMORY
	BRIGHT	Erhöhen der Helligkeit des LCD-Bildschirms.	
<b>LCD COLOUR</b>		Einstellen der Farben auf dem LCD-Bildschirm (Regler SEL/PUSH EXEC drehen und drücken).	VCR/ PLAYER CAMERA MEMORY
		Schwächere Farben  Intensivere Farben	
<b>VF B.L.</b>	● BRT NORMAL	Einstellen der normalen Helligkeit für den Sucher.	VCR/ PLAYER CAMERA MEMORY
	BRIGHT	Erhöhen der Helligkeit des Suchers.	

### Hinweise zur Wiedergabe von NTSC-Bändern

Bei der Wiedergabe eines Bandes auf einem Fernsehgerät, das mehrere Farbsysteme unterstützt, wählen Sie den geeignetsten Modus aus, während das Bild auf dem Fernsehgerät zu sehen ist.

### Hinweise zu LCD B.L.

- Wenn Sie „BRIGHT“ wählen, verkürzt sich die Betriebsdauer des Akkus beim Aufnehmen um etwa 10 Prozent.
- Wenn Sie eine andere Stromquelle als den Akku verwenden, wird „BRIGHT“ automatisch ausgewählt.

### Hinweise zu VF B.L.

Wenn Sie „BRIGHT“ wählen, verkürzt sich die Betriebsdauer des Akkus beim Aufnehmen um etwa 10 Prozent.

## Ändern der Menüeinstellungen

Symbol/Option	Einstellung	Bedeutung	Netzschalter POWER
 <sup>1)</sup> CONTINUOUS	● OFF	Kein kontinuierliches Aufnehmen.	MEMORY
	ON <sup>2)</sup>	Kontinuierliches Aufnehmen von Bildern (S. 140).	
	MULTI SCRN	Kontinuierliches Aufnehmen von neun Standbildern (S. 140).	
QUALITY	● SUPER FINE <sup>2)</sup>	Aufnehmen von Standbildern auf einem „Memory Stick“ im Modus für außergewöhnlich hohe Bildqualität (S. 134).	VCR/ PLAYER MEMORY
	FINE	Aufnehmen von Standbildern auf einem „Memory Stick“ im Modus für hohe Bildqualität (S. 134).	
	STANDARD	Aufnehmen von Standbildern auf einem „Memory Stick“ im Modus für normale Bildqualität (S. 134).	
IMAGE SIZE <sup>2)</sup>	● 1152×864	Aufnehmen von Standbildern in einer Größe von 1152 × 864 (S. 136).	MEMORY
	640×480	Aufnehmen von Standbildern in einer Größe von 640 × 480 (S. 136).	
PRINT MARK	ON	Setzen einer Druckmarkierung bei aufgezeichneten Standbildern, die später ausgedruckt werden sollen.	VCR/ PLAYER MEMORY
	● OFF	Löschen von Druckmarkierungen bei Standbildern.	
PROTECT	ON	Schützen ausgewählter Standbilder vor versehentlichem Löschen (S. 164).	VCR/ PLAYER MEMORY
	● OFF	Aufheben des Schutzes für Standbilder.	
SLIDE SHOW		Fortlaufendes Wiedergeben von Bildern in einer Präsentation (S. 162).	MEMORY
DELETE ALL		Löschen aller ungeschützten Bilder (S. 167).	MEMORY
FORMAT	● RETURN	Abbrechen des Formatiervorgangs.	MEMORY
	OK	Formatieren eines eingesetzten „Memory Stick“. 1. Wählen Sie FORMAT mit dem Regler SEL/PUSH EXEC aus, und drücken Sie auf den Regler. 2. Wählen Sie durch Drehen des Reglers SEL/PUSH EXEC die Option OK aus, und drücken Sie auf den Regler. 3. Wenn „EXECUTE“ erscheint, drücken Sie auf den Regler SEL/PUSH EXEC. „FORMATTING“ blinkt während des Formatierens. „COMPLETE“ erscheint, wenn das Formatieren abgeschlossen ist.	
PHOTO SAVE		Überspielen von Mini-DV-Standbildern auf einen „Memory Stick“ (S. 152).	VCR/ PLAYER

<sup>1)</sup> nur DCR-TRV11E/TRV20E

<sup>2)</sup> nur DCR-TRV20E

### Hinweis zu IMAGE SIZE (nur DCR-TRV20E):

Wenn Sie CONTINUOUS auf MULTI SCRN setzen oder den Schalter POWER auf VCR stellen, wird IMAGE SIZE automatisch auf 640 × 480 gesetzt.



### Hinweise zum Formatieren

- Mitgelieferte „Memory Sticks“ werden werkseitig formatiert. Sie brauchen sie mit diesem Camcorder nicht zu formatieren.
- Drehen Sie nicht am Schalter POWER, und drücken Sie keine Taste, solange im Display „FORMATTING“ angezeigt wird.
- Der „Memory Stick“ läßt sich nicht formatieren, wenn die Schreibschutzlasche am „Memory Stick“ auf LOCK gesetzt ist.
- Formatieren Sie den „Memory Stick“ erneut, wenn die Meldung „“ erscheint.

Durch das Formatieren werden alle Informationen auf dem „Memory Stick“ gelöscht.

- Überprüfen Sie deshalb unbedingt den Inhalt des „Memory Sticks“, bevor Sie ihn formatieren.
- Durch das Formatieren werden Beispielbilder auf dem „Memory Stick“ gelöscht.
- Durch das Formatieren werden geschützte Bilddaten auf dem „Memory Stick“ gelöscht.

## Ändern der Menüeinstellungen

Symbol/Option	Einstellung	Bedeutung	Netzschalter POWER
 CM SEARCH	● ON	Suchen mit Kassettenspeicher (S. 73).	VCR/ PLAYER
	OFF	Suchen ohne Kassettenspeicher.	
TITLEERASE		Löschen des eingblendeten Titels (S. 111).	VCR/ PLAYER CAMERA
TITLE DSPL	● ON	Anzeigen des eingblendeten Titels.	VCR/ PLAYER
	OFF	Deaktivieren der Titelanzeige.	
TAPE TITLE		Benennen von Kassetten (S. 114).	VCR/ PLAYER CAMERA
ERASE ALL		Löschen aller Daten im Kassettenspeicher.	VCR/ PLAYER CAMERA
 REC MODE	● SP	Aufnehmen im SP-Modus (Standard Play - Standardwiedergabe).	VCR/ PLAYER CAMERA
	LP	Verlängern der Aufnahmedauer um das 1,5fache im Vergleich zum SP-Modus.	
AUDIO MODE	● 12BIT	Aufnehmen im 12-Bit-Modus (zwei Stereotonspuren).	VCR/ PLAYER CAMERA
	16BIT	Aufnehmen im 16-Bit-Modus (eine Stereotonspur mit hoher Qualität).	



### Hinweise zum LP-Modus

- Wenn Sie eine Kassette im LP-Modus auf Ihrem Camcorder aufnehmen, empfiehlt es sich, die Kassette auch auf dem Camcorder wiederzugeben. Wenn Sie die Kassette auf anderen Camcordern oder Videorecordern wiedergeben, können Bild- oder Tonstörungen auftreten.
- Wenn Sie im LP-Modus aufnehmen, empfiehlt es sich, eine Mini-DV-Kassette (Excellence/Master) von Sony zu verwenden. Damit erzielen Sie mit diesem Camcorder die besten Ergebnisse.
- Eine im LP-Modus aufgenommene Kassette können Sie nicht nachvertonen. Verwenden Sie für ein Band, das Sie nachvertonen wollen, den SP-Modus.
- Wenn Sie auf einer Kassette im SP- und im LP-Modus aufnehmen oder nur einige Szenen im LP-Modus aufnehmen, kann beim Szenenwechsel das Wiedergabebild verzerrt sein, oder der Zeitcode zwischen den Szenen wird nicht korrekt aufgezeichnet.

### Hinweise zu AUDIO MODE

- Ein im 16-Bit-Modus aufgenommenes Band kann nicht nachvertont werden.
- Bei der Wiedergabe eines im 16-Bit-Modus aufgenommenen Bandes können Sie unter AUDIO MIX nicht die Balance einstellen.

## Ändern der Menüeinstellungen

Symbol/Option	Einstellung	Bedeutung	Netzschalter POWER
 REMAIN	● AUTO	Anzeigen der restlichen Bandlänge: <ul style="list-style-type: none"> <li>• etwa 8 Sekunden lang, nachdem der Camcorder eingeschaltet und die restliche Bandlänge berechnet wurde.</li> <li>• etwa 8 Sekunden lang, nachdem eine Kassette eingelegt und die restliche Bandlänge berechnet wurde</li> <li>• etwa 8 Sekunden lang, nachdem im VCR- (DCR-TRV20E)/PLAYER-Modus (DCR-TRV6E/TRV11E) ► gedrückt wurde.</li> <li>• etwa 8 Sekunden lang nach dem Drücken von DISPLAY zum Einblenden der Bildschirmanzeigen.</li> <li>• während des Zurück- oder Vorwärtsspulens oder während des Bildsuchlaufs im Modus PLAYER.</li> </ul>	VCR/ PLAYER CAMERA
	ON	Ständiges Anzeigen der Bandrestanzeige.	
DATA CODE	● DATE/CAM	Anzeigen von Datum, Uhrzeit und verschiedenen Einstellungen während der Wiedergabe.	VCR/ PLAYER
	DATE	Anzeigen von Datum und Uhrzeit während der Wiedergabe.	
 CLOCK SET		Zurücksetzen von Datum oder Uhrzeit (S. 129).	CAMERA MEMORY
LTR SIZE	● NORMAL	Anzeigen ausgewählter Menüoptionen in normaler Größe.	VCR/ PLAYER CAMERA MEMORY
	2×	Anzeigen ausgewählter Menüoptionen in doppelter Größe.	
DEMO MODE	● ON	Starten der Demo.	CAMERA
	OFF	Deaktivieren des Demo-Modus.	

### Hinweise zu DEMO MODE

- DEMO MODE läßt sich nicht auswählen, wenn eine Kassette in den Camcorder eingelegt ist.
- DEMO MODE ist werkseitig auf STBY (Bereitschaft) eingestellt, und die Demo startet etwa 10 Minuten, nachdem Sie den Schalter POWER auf CAMERA gestellt haben, sofern Sie keine Kassette eingelegt haben.  
Beachten Sie, daß Sie STBY für DEMO MODE in den Menüeinstellungen nicht auswählen können.
- Wenn NIGHTSHOT auf ON gesetzt wird, erscheint die Anzeige NIGHTSHOT auf dem LCD-Bildschirm oder im Sucher, und Sie können DEMO MODE in den Menüeinstellungen nicht auswählen.

## Ändern der Menüeinstellungen

Symbol/Option	Einstellung	Bedeutung	Netzschalter POWER
 WORLD TIME		Einstellen der Uhr auf die Ortszeit. Stellen Sie durch Drehen des Reglers SEL/PUSH EXEC eine Zeitdifferenz ein. Die Uhrzeit ändert sich nach der hier eingestellten Zeitdifferenz. Wenn Sie die Zeitdifferenz auf 0 setzen, wird die Uhr wieder auf die ursprüngliche Zeit zurückgestellt.	CAMERA MEMORY
BEEP	● MELODY	Ausgeben einer Melodie, wenn Sie die Aufnahme starten/stoppen oder wenn ein Fehler oder eine Störung am Camcorder auftritt.	VCR/ PLAYER CAMERA MEMORY
	NORMAL	Ausgeben eines Signaltons statt der Melodie.	
	OFF	Ausschalten von Melodie und Signalton.	
COMMANDER	● ON	Aktivieren der mit dem Camcorder gelieferten Fernbedienung.	VCR/ PLAYER CAMERA MEMORY
	OFF	Deaktivieren der Fernbedienungsfunktion, um eine Fehlbedienung durch die Fernbedienung anderer Videorecorder zu vermeiden.	
DISPLAY	● LCD	Anzeigen der Bilder auf dem LCD-Bildschirm und im Sucher.	VCR/ PLAYER CAMERA MEMORY
	V-OUT/LCD	Anzeigen der Bilder auf dem Fernsehschirm, auf dem LCD-Bildschirm und im Sucher.	
REC LAMP	● ON	Aktivieren der Kameraaufnahmeanzeige an der Vorderseite des Camcorders.	CAMERA MEMORY
	OFF	Ausschalten der Kameraaufnahmeanzeige, so daß nicht zu erkennen ist, daß eine Aufnahme erfolgt.	
VIDEO EDIT		Zusammenstellen von Programmen und Ausführen des digitalen Videoschnitts (S. 93).	VCR/ PLAYER
EDIT SET		Synchronisieren des Camcorders und eines Videorecorders für das Überspielen, wenn der Videorecorder über den Camcorder gesteuert wird.	VCR/ PLAYER

### Hinweis

Wenn DISPLAY in den Menüeinstellungen auf V-OUT/LCD gesetzt ist und Sie DISPLAY drücken, wird das Bild von einem Fernsehgerät oder Videorecorder nicht auf dem LCD-Bildschirm angezeigt, auch wenn der Camcorder an die Ausgänge des Fernsehgeräts bzw. Videorecorders angeschlossen ist.

### Beim Aufnehmen eines Motivs in kurzer Entfernung

Wenn REC LAMP auf ON gesetzt ist und das Motiv sehr nahe ist, kann sich die rote Kameraaufnahmeanzeige vorn am Camcorder im Motiv spiegeln. In diesem Fall empfiehlt es sich, REC LAMP auf OFF zu setzen.

Wenn mehr als fünf Minuten nach dem Trennen des Geräts von der Stromquelle vergangen sind Die Optionen „AUDIO MIX“, „COMMANDER“, „HiFi SOUND“ und „WHT BAL“ werden auf die jeweiligen werkseitigen Einstellungen zurückgesetzt.

Die anderen Menüoptionen bleiben gespeichert, auch wenn der Akku abgenommen wird.



# Réglage de la date et de l'heure

L'horloge a été réglée en usine sur l'heure de Londres pour le Royaume-Uni et sur l'heure de Paris pour les autres pays européens. Si vous n'utilisez pas votre caméscope pendant quatre mois environ, la pile au vanadium-lithium du caméscope sera déchargée et le réglage de la date et de l'heure sera annulé (et remplacé par des tirets). (p. 196)

Réglez d'abord l'année, puis le mois, le jour, l'heure et les minutes.

- (1) En mode d'attente, appuyez sur MENU pour afficher le menu.
- (2) Tournez la molette SEL/PUSH EXEC pour sélectionner , puis appuyez sur la molette.
- (3) Tournez la molette SEL/PUSH EXEC pour sélectionner CLOCK SET, puis appuyez sur la molette.
- (4) Tournez la molette SEL/PUSH EXEC pour ajuster l'année désirée, puis appuyez sur la molette.
- (5) Réglez le mois, le jour et l'heure en tournant la molette SEL/PUSH EXEC puis appuyez dessus.
- (6) Réglez les minutes en tournant la molette SEL/PUSH EXEC puis appuyez dessus au top horaire. L'horloge se met en marche.
- (7) Appuyez sur MENU pour faire disparaître l'affichage du menu.

# Neueinstellen von Datum und Uhrzeit



Die Uhr ist werkseitig auf die Uhrzeit von London (Modell für Großbritannien) bzw. auf die Uhrzeit von Paris (Modell für sonstige europäischen Länder) eingestellt.

Wenn Sie den Camcorder jedoch etwa vier Monate lang nicht benutzen, sind Datum und Uhrzeit möglicherweise nicht mehr eingestellt (Striche werden angezeigt), da sich der Vanadium-Lithium-Akku im Camcorder entladen hat (S. 196).

Stellen Sie zunächst das Jahr, dann den Monat, den Tag, die Stunde und die Minute ein.

- (1) Rufen Sie im Bereitschaftsmodus mit MENU das Menü auf.
- (2) Wählen Sie durch Drehen des Reglers SEL/PUSH EXEC die Option  aus, und drücken Sie auf den Regler.
- (3) Wählen Sie durch Drehen des Reglers SEL/PUSH EXEC die Option CLOCK SET aus, und drücken Sie auf den Regler.
- (4) Stellen Sie durch Drehen des Reglers SEL/PUSH EXEC das gewünschte Jahr ein, und drücken Sie auf den Regler.
- (5) Stellen Sie durch Drehen und Drücken des Reglers SEL/PUSH EXEC Monat, Tag und Stunden ein.
- (6) Stellen Sie die Minuten ein, indem Sie den Regler SEL/PUSH EXEC drehen und zeitgleich mit einem Zeitsignal drücken. Die Uhr beginnt zu laufen.
- (7) Blenden Sie mit der Taste MENU das Menü aus.



**1**, **7** MENU 

**2**  → 



MANUAL SET	SETUP MENU
P EFFECT	[CLOCK SET] 1 1 2000
WHT BAL	LTR SIZE 12:00:00
AUTO SHTR	DEMO MODE
ETC	RETURN
[MENU] : END	[MENU] : END

**3** 

SETUP MENU
[CLOCK SET]
LTR SIZE
DEMO MODE [2000]
RETURN
ETC
[MENU] : END

**4**  → 

2000	1	1
↑	↑	↑
↓	↓	↓
12 00		
↑		
↓		

**6**  → 

SETUP MENU
[CLOCK SET] 4 7 2000
LTR SIZE 17:30:00
DEMO MODE
RETURN
ETC
[MENU] : END

## Réglage de la date et de l'heure

---

L'année change de la manière suivante:

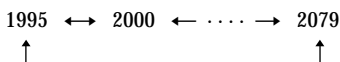

---

### Si vous ne réglez pas l'heure et la date

„--:--:--“ est enregistré sur le code de données de la cassette et dans le „Memory Stick“ (DCR-TRV11E/TRV20E uniquement.)

### Remarque sur l'indication de l'heure

L'horloge interne du caméscope fonctionne selon un cycle de 24 heures.

## Neueinstellen von Datum und Uhrzeit

---

Die Jahresanzeige wechselt folgendermaßen:

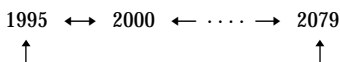

---

### Wenn Sie Datum und Uhrzeit nicht einstellen

„--:--:--“ wird im Datencode des Bandes und auf dem „Memory Stick“ aufgezeichnet (nur DCR-TRV11E/TRV20E).

### Hinweis zur Uhrzeitanzeige

Die Uhrzeit der internen Uhr des Camcorders wird im 24-Stunden-Format angezeigt.

## Utilisation d’un “Memory Stick” – Introduction

### – DCR-TRV11E/TRV20E uniquement

Vous pouvez enregistrer et reproduire des images fixes sur le “Memory Stick” fourni avec le caméscope. Vous pouvez aussi lire, réenregistrer ou supprimer des images fixes. L’échange de données d’images avec un autre appareil tel qu’un ordinateur personnel est possible en utilisant le câble série PC pour “Memory Stick”, fourni avec le caméscope, ou l’adaptateur de carte PC pour Memory Stick (non fourni).

### A propos du format de fichier (JPEG)

Votre caméscope comprime les données d’images en format JPEG (extension .jpg).

### Nom de fichier de données typique

100-0001: Le nom de fichier apparaît sur l’écran LCD ou dans le viseur de votre caméscope.

DSC00001.jpg: Ce nom de fichier apparaît sur l’écran de votre ordinateur.

## Utilisation d’un “Memory Stick”

Borne/Kontakt

Taquet de protection contre l’écriture/  
Schreibschutzlasche

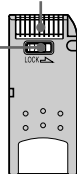

- Vous ne pouvez pas enregistrer ou supprimer des images fixes si le taquet de protection contre l’écriture du “Memory Stick” est mis sur LOCK.
- Il est fortement conseillé de sauvegarder les données importantes.
- Les données d’image peuvent être endommagées dans les cas suivants:
  - Si vous retirez le “Memory Stick” ou si vous mettez l’appareil hors tension en cours de lecture ou d’écriture.
  - Si vous utilisez les “Memory Stick” à proximité d’aimants ou de champs magnétiques.
- Evitez que les objets métalliques ou vos doigts n’entrent en contact avec les parties métalliques du connecteur.
- Collez l’étiquette seulement à l’emplacement spécifié pour l’étiquetage.
- Ne pliez pas les “Memory Stick”, ne les laissez pas tomber et ne les soumettez pas à des chocs violents.
- Ne démontez pas les “Memory Stick” et ne les modifiez pas.

## Der „Memory Stick” – Einführung

### – nur DCR-TRV11E/TRV20E

Sie können Standbilder auf dem mit dem Camcorder gelieferten „Memory Stick“ aufzeichnen und wiedergeben lassen. Standbilder lassen sich so problemlos anzeigen, aufzeichnen oder löschen. Sie können Bilddaten mit anderen Geräten wie z. B. einem PC usw. austauschen, indem Sie das mit dem Camcorder gelieferte serielle PC-Kabel für den „Memory Stick“ oder einen PC-Kartenadapter für den „Memory Stick“ (nicht mitgeliefert) benutzen.

### Hinweis zum Dateiformat (JPEG)

Der Camcorder komprimiert die Bilddaten im JPEG-Format (Dateinamenerweiterung .jpg).

### Typischer Bilddatendateiname

100-0001: In dieser Form wird der Dateiname auf dem LCD-Bildschirm oder im Sucher des Camcorders angezeigt.

DSC00001.jpg: In dieser Form erscheint der Dateiname auf dem Bildschirm des PCs.

## Der „Memory Stick”

Position de l’étiquette/Position für Aufkleber

- Standbilder können nicht aufgezeichnet oder gelöscht werden, wenn die Schreibschutzlasche am „Memory Stick“ auf LOCK gesetzt ist.
- Es empfiehlt sich, von wichtigen Daten eine Sicherungskopie zu erstellen.
- Unter folgenden Bedingungen können Bilddaten beschädigt werden:
  - Wenn Sie den „Memory Stick“ herausnehmen oder den Camcorder ausschalten, während gerade Daten gelesen oder geschrieben werden.
  - Wenn Sie „Memory Sticks“ in der Nähe von Magneten oder Magnetfeldern benutzen.
- Achten Sie darauf, daß Metallgegenstände oder Ihre Finger nicht mit den Metallteilen des Anschlußbereichs in Berührung kommen.
- Kleben Sie den Aufkleber nur auf die dafür vorgesehene Stelle.
- Biegen Sie „Memory Sticks“ nicht, lassen Sie sie nicht fallen, und setzen Sie sie keinen heftigen Stößen aus.
- Zerlegen Sie „Memory Sticks“ nicht, und nehmen Sie keine Veränderungen daran vor.

## Utilisation d'un "Memory Stick" - Introduction

- Ne mouillez pas les Memory Stick.
- N'utilisez pas et ne gardez pas les Memory Stick dans des endroits:
  - extrêmement chauds, comme dans une voiture garée au soleil ou sous un soleil torride;
  - en plein soleil;
  - très humides ou soumis à l'action de gaz corrosifs.
- Avant de transporter ou ranger un Memory Stick, mettez-le dans son étui.

### Formatage du "Memory Stick" fourni

Le formatage sur ce caméscope n'est pas nécessaire. Les "Memory Stick" ont été formatés en usine au format FAT.

### "Memory Stick" fournis avec votre caméscope

- Des échantillons d'images sont déjà enregistrés sur le "Memory Stick" (p. 148). Tous ces échantillons seront supprimés si vous formatez le "Memory Stick".
- Collez l'étiquette fournie à la position appropriée pour éviter tout effacement accidentel. En ce qui concerne la position d'étiquetage, reportez-vous à l'illustration de la page précédente.

### "Memory Stick" formatés sur un ordinateur personnel

Si le "Memory Stick" a été formaté sur un ordinateur Windows ou sur un Macintosh, vous ne pourrez pas utiliser le Memory Stick tel quel avec le caméscope.

### Remarques sur la compatibilité des données d'image

- Les fichiers de données d'images enregistrées sur les Memory Stick par le caméscope sont conformes à la Réglementation établie par la JEIDA (Japan Electronic Industry Development Association) pour la normalisation universelle des systèmes de fichiers de caméra. Vous ne pouvez pas lire sur votre caméscope des images enregistrées sur les appareils (DCR-TRV890E/TRV900/TRV900E or DSC-D700/D770) qui ne sont pas conformes à cette norme universelle. (Ces modèles ne sont pas commercialisés dans certaines zones.)
- Si vous ne pouvez pas utiliser un "Memory Stick" qui a été utilisé avec un autre appareil, formatez-le sur ce caméscope (p. 119). Toutefois, le formatage efface toutes les informations du "Memory Stick".

"Memory Stick" et  sont des marques de commerce de Sony Corporation.

- Windows est une marque de commerce de Microsoft Corporation, déposée aux Etats-Unis et dans d'autres pays.
- Tous les autres noms de produit mentionnés dans ce document sont des marques de commerce ou des marques déposées de leurs détenteurs respectifs. Par ailleurs, "TM" et "®" ne sont pas mentionnés à chaque fois dans ce manuel.

## Der „Memory Stick“ - Einführung

- Schützen Sie „Memory Sticks“ vor Feuchtigkeit und Nässe.
- Verwenden oder lagern Sie „Memory Sticks“ nicht an Orten, die folgenden Bedingungen ausgesetzt sind:
  - extremer Hitze wie in einem in der Sonne geparkten Auto.
  - direktem Sonnenlicht.
  - hoher Luftfeuchtigkeit oder korrodierenden Gasen.
- Bewahren Sie einen „Memory Stick“ beim Transportieren oder Lagern in seiner Hülle auf.

### Formatieren des mitgelieferten „Memory Sticks“

Sie brauchen ihn mit diesem Camcorder nicht zu formatieren. Er wurde werkseitig im FAT-Format formatiert.

### Hinweis zum mit dem Camcorder gelieferten „Memory Stick“

- Auf dem „Memory Stick“ sind Beispielbilder aufgezeichnet (S. 148). Beachten Sie, daß diese Bilder gelöscht werden, wenn Sie den „Memory Stick“ formatieren.
- Bringen Sie den mitgelieferten Aufkleber an der dafür vorgesehenen Stelle an, um ein versehentliches Löschen zu verhindern. Die Position für den Aufkleber entnehmen Sie bitte der Abbildung auf der vorherigen Seite.

### Mit einem Computer formatierte „Memory Sticks“

„Memory Sticks“, die mit Computern unter dem Betriebssystem Windows oder Macintosh formatiert wurden, sind nicht unbedingt mit diesem Camcorder kompatibel.

### Hinweise zur Kompatibilität der Bilddaten

- Der Camcorder speichert die Bilddatendateien nach dem von der JEIDA (Japan Electronic Industry Development Association) festgelegten Universalstandard (Design-Richtlinien für Kameradateisysteme) auf den „Memory Sticks“. Mit anderen, nicht nach diesem Standard arbeitenden Geräten (DCR-TRV890E/TRV900/TRV900E oder DSC-D700/D770) aufgenommene Standbilder können nicht mit diesem Camcorder wiedergegeben werden. Diese Modelle sind in einigen Ländern nicht erhältlich.
- Wenn Sie einen „Memory Stick“, der mit anderen Geräten benutzt wurde, nicht verwenden können, formatieren Sie ihn mit diesem Camcorder (S. 125). Beim Formatieren werden jedoch alle Informationen auf dem „Memory Stick“ gelöscht.

„Memory Stick“ und  sind Warenzeichen der Sony Corporation.

- Windows ist ein eingetragenes Warenzeichen der Microsoft Corporation in den USA und anderen Ländern.
- Alle anderen in diesem Handbuch erwähnten Produktnamen können Warenzeichen oder eingetragene Warenzeichen der jeweiligen Eigentümer sein. Im Handbuch sind die Warenzeichen und eingetragenen Warenzeichen nicht in jedem Fall ausdrücklich durch „TM“ bzw. „®“ gekennzeichnet.

## Utilisation d'un "Memory Stick" - Introduction

### Insertion d'un "Memory Stick"

- (1) Faites glisser MEMORY OPEN dans le sens de la flèche. Le logement du "Memory Stick" s'ouvre.
- (2) Insérez un Memory Stick complètement avec le coin rond tourné vers le haut. Puis refermez le logement de Memory Stick.

1

Témoin d'accès/  
Zugriffsanzeige MEMORY OPEN

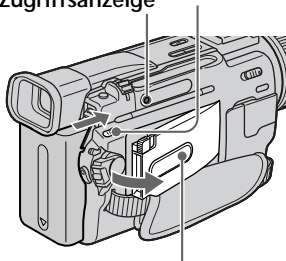

Logement de "Memory Stick"/  
"Memory Stick"-Fach

### Ejection d'un "Memory Stick"

Ouvrez le logement de "Memory Stick" comme décrit à l'étape 1 et appuyez sur MEMORY RELEASE. Le "Memory Stick" sort.

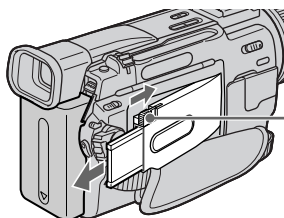

MEMORY RELEASE

Lorsque le témoin d'accès est allumé ou clignote

Ne secouez et ne soumettez pas le caméscope à des chocs. Ne mettez pas non plus le caméscope hors tension, n'éjectez pas le "Memory Stick" et n'enlevez pas la batterie rechargeable, sinon les données d'image risquent d'être détruites.

## Der „Memory Stick“ - Einführung

### Einsetzen eines „Memory Sticks“

- (1) Schieben Sie MEMORY OPEN in Pfeilrichtung. Das „Memory Stick“-Fach öffnet sich.
- (2) Schieben Sie den „Memory Stick“ so weit wie möglich hinein. Die abgerundete Ecke muß dabei nach oben weisen. Schließen Sie das „Memory Stick“-Fach.

2

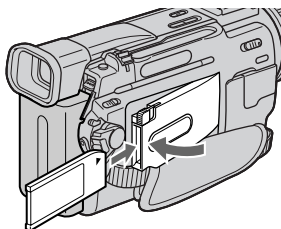

### Auswerfen des „Memory Sticks“

Öffnen Sie das „Memory Stick“-Fach wie in Schritt 1 erläutert, und drücken Sie MEMORY RELEASE. Der „Memory Stick“ wird ausgeworfen.

Wenn die Zugriffsanzeige leuchtet oder blinkt Schütteln oder stoßen Sie den Camcorder auf gar keinen Fall. Schalten Sie das Gerät nicht aus, lassen Sie den „Memory Stick“ nicht auswerfen, und nehmen Sie den Akku nicht ab. Andernfalls können die Bilddaten beschädigt werden.

## Utilisation d'un "Memory Stick" - Introduction

### Réglage de la qualité d'image

Vous pouvez sélectionner la qualité d'image dans le mode d'enregistrement d'images fixes. La qualité d'image est définie en mode SUPER FINE en usine.

- (1) Mettez le commutateur POWER sur MEMORY ou VCR (DCR-TRV20E)/PLAYER (DCR-TRV11E). Assurez-vous que le verrou est réglé sur la position de gauche (déverrouillage).
- (2) Appuyez sur MENU pour afficher le menu.
- (3) Tournez la molette SEL/PUSH EXEC pour sélectionner , puis appuyez sur la molette.
- (4) Tournez la molette SEL/PUSH EXEC pour sélectionner QUALITY, puis appuyez sur la molette.
- (5) Tournez la molette SEL/PUSH EXEC pour sélectionner la qualité d'image désirée, puis appuyez sur la molette.

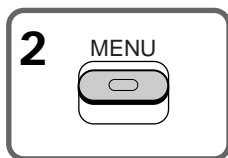
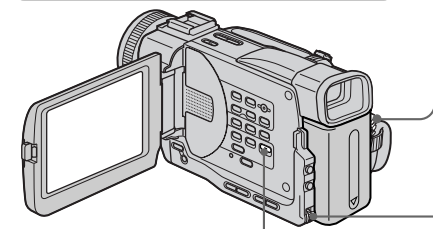
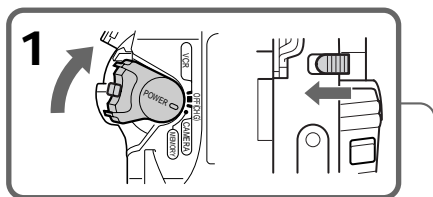

## Der „Memory Stick“ - Einführung

### Auswählen des Modus für die Bildqualität

Sie können den Bildqualitätsmodus für die Standbildaufnahme wählen. Werkseitig ist die Bildqualität auf SUPER FINE eingestellt.

- (1) Stellen Sie den Schalter POWER auf MEMORY oder VCR (DCR-TRV20E) bzw. PLAYER (DCR-TRV11E). Der Schalter LOCK muß sich in der linken Position (Entriegelung) befinden.
- (2) Rufen Sie mit MENU das Menü auf.
- (3) Wählen Sie durch Drehen des Reglers SEL/PUSH EXEC die Option  aus, und drücken Sie auf den Regler.
- (4) Wählen Sie durch Drehen des Reglers SEL/PUSH EXEC die Option QUALITY aus, und drücken Sie auf den Regler.
- (5) Wählen Sie durch Drehen des Reglers SEL/PUSH EXEC die gewünschte Bildqualität aus, und drücken Sie auf den Regler.

**3**



MEMORY SET	OFF
QUALITY	CONTINUOUS
IMAGE SIZE	
PRINT MARK	
PROTECT	
SLIDE SHOW	
DELETE ALL	
FORMAT	
RETURN	
(MENU) : END	

**4**



MEMORY SET	CONTINUOUS
QUALITY	SUPER FINE
IMAGE SIZE	
PRINT MARK	
PROTECT	
SLIDE SHOW	
DELETE ALL	
FORMAT	
RETURN	
(MENU) : END	

**5**



MEMORY SET	STD
CONTINUOUS	
QUALITY	SUPER FINE
IMAGE SIZE	FINE
PRINT MARK	STANDARD
PROTECT	
SLIDE SHOW	
DELETE ALL	
FORMAT	
RETURN	
(MENU) : END	

#### Remarque

Dans certains cas, le changement du mode de qualité d'image n'affectera pas la qualité de l'image, en fonction des types d'images que vous filmez.

#### Hinweis

In einigen Fällen ändert sich die Bildqualität beim Wechseln des Bildqualitätsmodus nicht. Dies hängt von der Art der Bilder ab, die Sie aufzeichnen.

## Utilisation d'un "Memory Stick" - Introduction

### Mode de qualité d'image

Réglage	Signification
SUPER FINE (SFN) (DCR-TRV20E uniquement)	C'est la qualité d'image la plus élevée sur votre caméscope. Le nombre de photos que vous pouvez enregistrer est inférieur à celui du mode FINE. L'image est comprimée à environ 1/3. SFN apparaît à l'écran.
FINE (FINE)	Utilisez ce mode quand vous souhaitez enregistrer des images de haute qualité. L'image est comprimée à environ 1/6. FINE apparaît à l'écran.
STANDARD (STD)	C'est la qualité d'image normale. L'image est comprimée à environ 1/10. STD apparaît à l'écran.

### Différences entre les modes de qualité d'image

L'image enregistrée est comprimée au format JPEG avant d'être enregistrée dans la mémoire. La capacité de mémoire allouée à chaque image varie suivant le mode de qualité sélectionné. Le tableau ci-dessous présente les détails afférents. (Vous pouvez sélectionner une taille d'image de 1152 x 864 ou 640 x 480 dans les réglages de menu.)

Taille d'image de 1152 x 864 (DCR-TRV20E uniquement)

Mode de qualité d'image	Capacité de la mémoire
SUPER FINE	Environ 600 Ko
FINE	Environ 300 Ko
STANDARD	Environ 200 Ko

Taille d'image de 640 x 480

Mode de qualité d'image	Capacité de la mémoire
SUPER FINE (DCR-TRV20E uniquement)	Environ 190 Ko
FINE	Environ 100 Ko
STANDARD	Environ 60 Ko

### Indicateur de mode de qualité d'image

L'indicateur de mode de qualité d'image ne s'affiche pas pendant la lecture.

## Der „Memory Stick“ - Einführung

### Bildqualitätsmodus

Einstellung	Bedeutung
SUPER FINE (SFN) (nur DCR-TRV20E)	Dies ist die höchste Bildqualitätsstufe bei diesem Camcorder. Sie können damit nicht so viele Standbilder aufnehmen wie im Modus FINE. Das Bild wird etwa auf 1/3 komprimiert. SFN erscheint auf dem Bildschirm.
FINE (FINE)	Mit diesem Modus können Sie Bilder mit hoher Qualität aufzeichnen. Das Bild wird etwa auf 1/6 komprimiert. FINE erscheint auf dem Bildschirm.
STANDARD (STD)	Dies ist die Standardbildqualität. Das Bild wird etwa auf 1/10 komprimiert. STD erscheint auf dem Bildschirm.

### Unterschiede bei den Bildqualitätsmodi

Aufgezeichnete Bilder werden vor dem Speichern im JPEG-Format komprimiert. Die für ein Bild erforderliche Speicherkapazität hängt von dem ausgewählten Bildqualitätsmodus und der Bildgröße ab. Einzelheiten dazu finden Sie in der Tabelle unten. Als Bildgröße können Sie in den Menüeinstellungen 1152 x 864 oder 640 x 480 auswählen.

Bildgröße 1152 x 864 (nur DCR-TRV20E)

Bildqualitätsmodus	Erforderliche Speicherkapazität
SUPER FINE	etwa 600 KB
FINE	etwa 300 KB
STANDARD	etwa 200 KB

Bildgröße 640 x 480

Bildqualitätsmodus	Erforderliche Speicherkapazität
SUPER FINE (nur DCR-TRV20E)	etwa 190 KB
FINE	etwa 100 KB
STANDARD	etwa 60 KB

### Anzeige für den Bildqualitätsmodus

Die Anzeige für den Bildqualitätsmodus ist während der Wiedergabe nicht zu sehen.



## Utilisation d'un "Memory Stick" - Introduction



### Sélection de la taille d'image

#### - DCR-TRV20E uniquement

Vous pouvez sélectionner l'une des deux tailles d'image suivantes: 1152 × 864 ou 640 × 480. (En mode VCR, vous ne pouvez sélectionner que 640 × 480.)

- (1) Mettez le commutateur POWER sur MEMORY.  
Assurez-vous que le verrou est réglé sur la position de gauche (déverrouillage).
- (2) Appuyez sur MENU pour afficher le menu.
- (3) Tournez la molette SEL/PUSH EXEC pour sélectionner , puis appuyez sur la molette.
- (4) Tournez la molette SEL/PUSH EXEC pour sélectionner IMAGE SIZE, puis appuyez sur la molette.
- (5) Tournez la molette SEL/PUSH EXEC pour sélectionner la taille d'image désirée, puis appuyez sur la molette.  
L'indicateur change de la façon suivante:

 ↔ 

 ↔ 

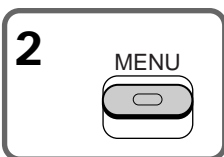
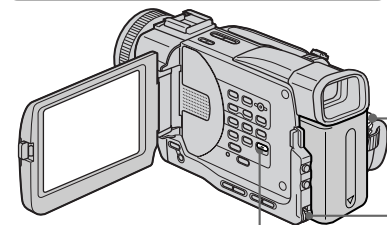
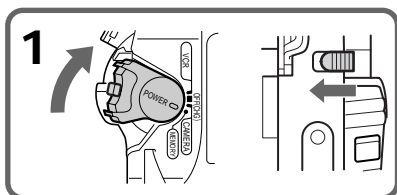

**3**

MEMORY SET	<input type="checkbox"/>	CONTINUOUS	OFF
QUALITY	<input type="checkbox"/>	QUALITY	
IMAGE SIZE	<input type="checkbox"/>	IMAGE SIZE	
PRINT MARK	<input type="checkbox"/>	PRINT MARK	
PROTECT	<input type="checkbox"/>	PROTECT	
ETC	<input type="checkbox"/>	SLIDE SHOW	
DELETE ALL	<input type="checkbox"/>	DELETE ALL	
FORMAT	<input type="checkbox"/>	FORMAT	
RETURN	<input type="checkbox"/>	RETURN	
MENU	<input type="checkbox"/>	MENU	END

**4**





MEMORY SET	<input type="checkbox"/>	CONTINUOUS	
QUALITY	<input type="checkbox"/>	QUALITY	
IMAGE SIZE	<input checked="" type="checkbox"/>	IMAGE SIZE	1152x864
PRINT MARK	<input type="checkbox"/>	PRINT MARK	
PROTECT	<input type="checkbox"/>	PROTECT	
ETC	<input type="checkbox"/>	SLIDE SHOW	
DELETE ALL	<input type="checkbox"/>	DELETE ALL	
FORMAT	<input type="checkbox"/>	FORMAT	
RETURN	<input type="checkbox"/>	RETURN	
MENU	<input type="checkbox"/>	MENU	END

**5**

MEMORY SET	<input type="checkbox"/>	CONTINUOUS	<input checked="" type="checkbox"/>
QUALITY	<input type="checkbox"/>	QUALITY	
IMAGE SIZE	<input checked="" type="checkbox"/>	IMAGE SIZE	640x480
PRINT MARK	<input type="checkbox"/>	PRINT MARK	
PROTECT	<input type="checkbox"/>	PROTECT	
ETC	<input type="checkbox"/>	SLIDE SHOW	
DELETE ALL	<input type="checkbox"/>	DELETE ALL	
FORMAT	<input type="checkbox"/>	FORMAT	
RETURN	<input type="checkbox"/>	RETURN	
MENU	<input type="checkbox"/>	MENU	END



## Réglages de la taille d'image/Einstellungen für die Bildgröße

Réglage/ Einstellung	Signification/ Bedeutung	Indicateur/Anzeige	
		Enregistrement/ Aufnahme	Lecture/ Wiedergabe
1152 × 864	Enregistre des photos en 1152 × 864/ Aufnahmen von Standbildern in der Größe 1152 × 864	 SFN	
640 × 480	Enregistre des photos en 640 × 480/ Aufnahmen von Standbildern in der Größe 640 × 480	 SFN	

### Remarque

Lorsque des images enregistrées sur un caméscope en taille 1152 × 864 sont reproduites sur un appareil qui n'est pas compatible avec cette taille, il se peut que l'image intégrale n'apparaisse pas.

### Nombre approximatif d'images pouvant être enregistrées sur un "Memory Stick"

Le nombre d'images pouvant être enregistrées diffère suivant le mode de qualité d'image et la taille d'image sélectionnés et la complexité du sujet. La taille d'image en 1152 × 864 et SUPER FINE sont sélectionnés avec le DCR-TRV20E uniquement.

### Hinweis

Bei der Wiedergabe eines mit einer Größe von 1152 × 864 mit dem Camcorder aufgezeichneten Standbildes auf einem Gerät, das diese Größe nicht unterstützt, wird möglicherweise nicht das ganze Bild angezeigt.

Ungefähre Anzahl der Bilder, die Sie auf einem "Memory Stick" speichern können. Die Anzahl der Bilder, die Sie aufnehmen können, hängt vom gewählten Bildqualitätsmodus, der gewählten Bildgröße und der Komplexität des Motivs ab. Die Bildgröße 1152 × 864 und SUPER FINE stehen nur beim DCR-TRV20E zur Verfügung.

### Type 4Mo (fourni):/Typ mit 4 MB (mitgeliefert):

Taille d'image/Bildgröße	640 × 480	1152 × 864
SUPER FINE (SFN)	20 images/20 Bilder	6 images/6 Bilder
FINE (FINE)	40 images/40 Bilder	12 images/12 Bilder
STANDARD (STD)	60 images/60 Bilder	18 images/18 Bilder

### Type 8Mo (non fourni):/Typ mit 8 MB (nicht mitgeliefert):

Taille d'image/Bildgröße	640 × 480	1152 × 864
SUPER FINE (SFN)	40 images/40 Bilder	12 images/12 Bilder
FINE (FINE)	81 images/81 Bilder	25 images/25 Bilder
STANDARD (STD)	122 images/122 Bilder	37 images/37 Bilder

### Type 16Mo (non fourni):/Typ mit 16 MB (nicht mitgeliefert):

Taille d'image/Bildgröße	640 × 480	1152 × 864
SUPER FINE (SFN)	82 images/82 Bilder	25 images/25 Bilder
FINE (FINE)	164 images/164 Bilder	51 images/51 Bilder
STANDARD (STD)	246 images/246 Bilder	75 images/75 Bilder

### Type 32Mo (non fourni):/Typ mit 32 MB (nicht mitgeliefert):

Taille d'image/Bildgröße	640 × 480	1152 × 864
SUPER FINE (SFN)	164 images/164 Bilder	52 images/52 Bilder
FINE (FINE)	329 images/329 Bilder	104 images/104 Bilder
STANDARD (STD)	494 images/494 Bilder	152 images/152 Bilder

### Type 64Mo (non fourni):/Typ mit 64 MB (nicht mitgeliefert):

Taille d'image/Bildgröße	640 × 480	1152 × 864
SUPER FINE (SFN)	329 images/329 Bilder	104 images/104 Bilder
FINE (FINE)	659 images/659 Bilder	208 images/208 Bilder
STANDARD (STD)	988 images/988 Bilder	304 images/304 Bilder

## Enregistrement d'images fixes sur des "Memory Stick" - Enregistrement de photos en mémoire

### - DCR-TRV11E/TRV20E uniquement

Vous pouvez enregistrer des photos sur des "Memory Sticks".

#### Avant l'opération

Introduisez un "Memory Stick" dans le caméscope.

- (1) Mettez le commutateur POWER sur MEMORY. Assurez-vous que le verrou est réglé sur la position de gauche (déverrouillage).
- (2) Maintenez PHOTO légèrement enfoncé jusqu'à ce que la photo désirée apparaisse. Le repère vert ● s'arrête de clignoter, puis s'allume. La luminosité de l'image et la mise au point sont ajustées, en prenant comme cible le centre de l'image, puis sont figées. L'enregistrement ne commence pas encore à ce moment.
- (3) Appuyez plus fortement sur PHOTO. L'image affichée à l'écran sera enregistrée sur un "Memory Stick". L'enregistrement est terminé quand l'indicateur de barres de progression disparaît.

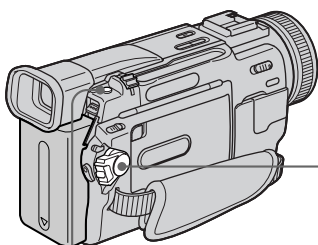

## Aufzeichnen von Standbildern auf „Memory Sticks“ - Speicherfotoaufnahme

### - nur DCR-TRV11E/TRV20E

Sie können Standbilder auf einem „Memory Sticks“ aufzeichnen.

#### Vorbereitungen

Setzen Sie einen „Memory Stick“ in den Camcorder ein.

- (1) Stellen Sie den Schalter POWER auf MEMORY. Der Schalter LOCK muß sich in der linken Position (Entriegelung) befinden.
- (2) Halten Sie PHOTO leicht gedrückt, bis das gewünschte Standbild erscheint. Die grüne Markierung ● hört auf zu blinken und leuchtet dann auf. Bildhelligkeit und Fokus werden für die Mitte des Bildes optimal eingestellt und festgelegt. Die Aufnahme wird noch nicht gestartet.
- (3) Drücken Sie PHOTO fester. Das auf dem Bildschirm angezeigte Bild wird auf dem „Memory Stick“ gespeichert. Die Aufnahme ist abgeschlossen, wenn die Balkenanzeige ausgeblendet wird.

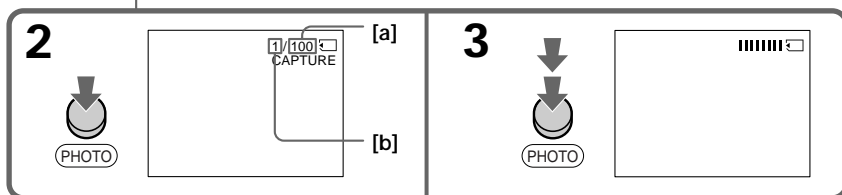
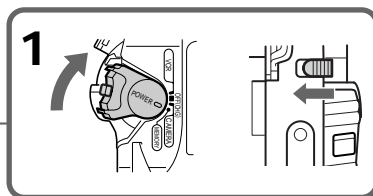

[a] Nombre d'images pouvant être enregistrées sur un "Memory Stick"

[b] Nombre d'images enregistrées

[a] Anzahl der Bilder, die auf dem „Memory Stick“ aufgezeichnet werden können

[b] Anzahl der gespeicherten Bilder

## Enregistrement d'images fixes sur des "Memory Stick" – Enregistrement de photos en mémoire

---

Lorsque le commutateur POWER est mis sur MEMORY

Les fonctions suivantes ne sont pas disponibles:

- Mode grand écran
- Zoom numérique
- Stabilisateur
- SUPER NIGHTSHOT
- Fondu
- Effet d'image
- Effet numérique
- Titre
- Mode de faible éclaircissement (L'indicateur clignote.)
- Mode Sport (L'indicateur clignote.)

Lorsque vous enregistrez une image fixe

Vous ne pouvez pas éteindre le caméscope ni appuyer sur la touche PHOTO.

Lorsque vous appuyez sur la touche PHOTO de la télécommande

L'image affichée à l'écran est immédiatement enregistrée par le caméscope.

### Remarque

Lors de l'enregistrement de photos à l'étape 2 avec la touche PHOTO légèrement enfoncée, l'image sera floue provisoirement. Ce n'est pas un signe de dysfonctionnement.

Lors de l'enregistrement en mode mémoire

L'angle de vue est sensiblement augmenté par rapport à celui en mode CAMERA.

## Aufzeichnen von Standbildern auf „Memory Sticks“ – Speicherfotoaufnahme

---

Wenn der Schalter POWER auf MEMORY steht  
Folgende Funktionen stehen nicht zur

- Verfügung:
- Breitbildmodus
  - Digitaler Zoom
  - SteadyShot
  - SUPER NIGHTSHOT
  - Ein-/Ausblenden
  - Bildeffekt
  - Digitaleffekt
  - Titelfunktionen
  - Modus für schwache Beleuchtung (die Anzeige blinkt)
  - Sportmodus (die Anzeige blinkt)

Wenn Sie ein Standbild aufzeichnen

Sie können weder das Gerät ausschalten noch PHOTO drücken.

Wenn Sie PHOTO auf der Fernbedienung drücken

Der Camcorder zeichnet sofort das Bild auf, das beim Drücken der Taste auf dem Bildschirm angezeigt wurde.

### Hinweis

Wenn Sie beim Aufzeichnen von Standbildern in Schritt 2 die Taste PHOTO leicht drücken, flackert das Bild kurz. Dies ist keine Fehlfunktion.

Beim Aufnehmen im Speichermodus

Der Blickwinkel ist etwas größer als beim Modus CAMERA.

## Enregistrement d'images fixes sur des "Memory Stick" – Enregistrement de photos en mémoire

### Enregistrement d'images en continu

Vous pouvez enregistrer des photos en continu. Sélectionnez l'un des deux modes décrits ci-dessous avant d'enregistrer.

#### Mode continu [a] (DCR-TRV20E uniquement)

Lorsque la taille de l'image est réglée sur 1152×864, vous pouvez enregistrer jusqu'à 4 images en continu.

Lorsque la taille de l'image est réglée sur 640×480, vous pouvez enregistrer jusqu'à 16 images en continu. Le nombre de photos enregistrées en mode continu dépend de la capacité du "Memory Stick".

#### Mode d'écran multiple [b] (Taille d'image enregistrée de 640×480)

Vous pouvez enregistrer neuf photos en continu sur une seule page.

[a]



Tout en appuyant sur la touche PHOTO, votre caméscope enregistre en continu le nombre maximum de photos en fonction de la taille de l'image.

Lorsque vous cessez d'appuyer, l'enregistrement s'arrête.

## Aufzeichnen von Standbildern auf „Memory Sticks“ – Speicherfotoaufnahme

### Kontinuierliches Aufnehmen von Bildern

Sie können Standbilder kontinuierlich aufzeichnen. Wählen Sie vor dem Aufzeichnen einen der beiden unten beschriebenen Modi aus.

#### Kontinuierlicher Modus [a] (nur DCR-TRV20E)

Wenn die Bildgröße auf 1152×864 eingestellt ist, können Sie bis zu vier Bilder in Folge aufzeichnen.

Wenn die Bildgröße auf 640×480 eingestellt ist, können Sie bis zu 16 Bilder in Folge aufzeichnen. Die Anzahl der Fotos, die im kontinuierlichen Modus aufgezeichnet werden können, hängt von der Kapazität des „Memory Stick“ ab.

#### Mehrbildmodus [b] (Aufnahmebildgröße ist 640×480)

Sie können neun Standbilder nacheinander auf eine einzige Seite aufzeichnen.

[b]



Halten Sie PHOTO gedrückt. Der Camcorder zeichnet, abhängig von der Bildgröße, die maximale Anzahl von Standbildern in Folge auf. Die Aufnahme endet, sobald Sie die Taste loslassen.

## Enregistrement d'images fixes sur des "Memory Stick" – Enregistrement de photos en mémoire

- (1) Mettez le commutateur POWER sur MEMORY. Assurez-vous que le verrou est réglé sur la position de gauche (déverrouillage).
- (2) Appuyez sur MENU pour afficher le menu.
- (3) Tournez la molette SEL/PUSH EXEC pour sélectionner , puis appuyez sur la molette.
- (4) Tournez la molette SEL/PUSH EXEC pour sélectionner CONTINUOUS, puis appuyez sur la molette.
- (5) Tournez la molette SEL/PUSH EXEC pour sélectionner le réglage désiré, puis appuyez sur la molette.

## Aufzeichnen von Standbildern auf „Memory Sticks“ – Speicherfotoaufnahme

- (1) Stellen Sie den Schalter POWER auf MEMORY. Der Schalter LOCK muß sich in der linken Position (Entriegelung) befinden.
- (2) Rufen Sie mit MENU das Menü auf.
- (3) Wählen Sie durch Drehen des Reglers SEL/PUSH EXEC die Option  aus, und drücken Sie auf den Regler.
- (4) Wählen Sie durch Drehen des Reglers SEL/PUSH EXEC die Option CONTINUOUS aus, und drücken Sie auf den Regler.
- (5) Wählen Sie durch Drehen des Reglers SEL/PUSH EXEC die gewünschte Einstellung aus, und drücken Sie auf den Regler.

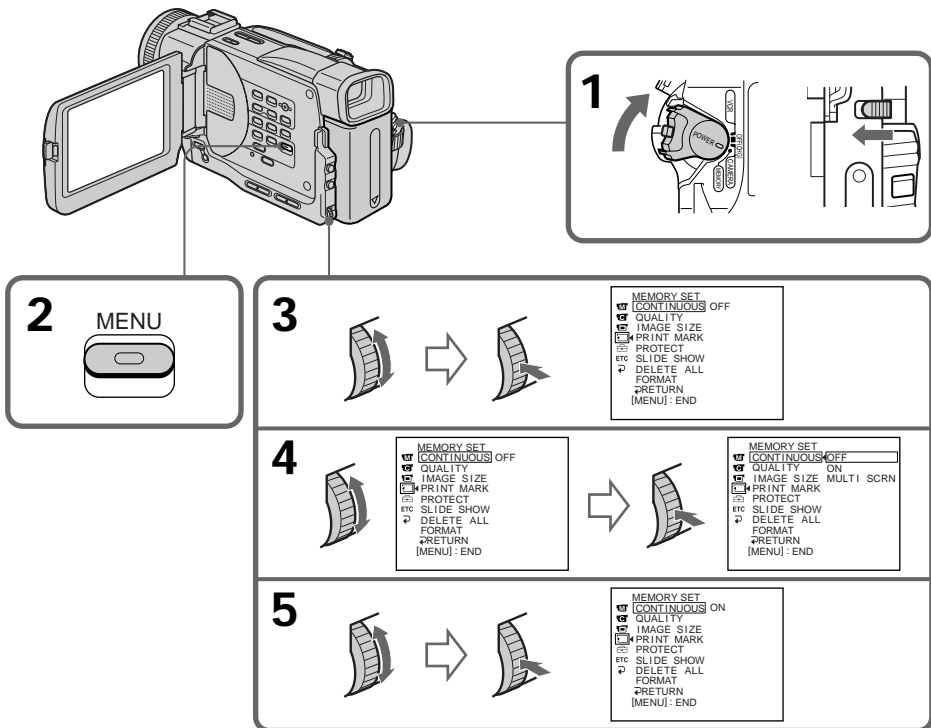



Si la capacité du "Memory Stick" est pleine "FULL" apparaît sur l'écran LCD ou dans le viseur et vous ne pouvez pas enregistrer de photos sur ce "Memory Stick".

Wenn der „Memory Stick“ voll ist „FULL“ erscheint auf dem LCD-Bildschirm oder im Sucher, und Sie können keine weiteren Standbilder auf diesem „Memory Stick“ aufzeichnen.

## Enregistrement d'images fixes sur des "Memory Stick" – Enregistrement de photos en mémoire

### Modes d'enregistrement en continu

Réglage	Description (indicateur à l'écran)
OFF	Le caméscope enregistre une image à la fois. (pas d'indicateur)
ON (DCR-TRV20E uniquement)	Le caméscope enregistre jusqu'à 16 images fixes à des intervalles de 0,5 seconde environ. (  )
MULTI SCRN	Le caméscope enregistre neuf images fixes à des intervalles de 0,5 seconde environ et les affiche sur une seule page divisée en neuf cases. Les images fixes sont enregistrées en taille 640 × 480. (  )

### Nombre d'images enregistrées en continu

Le nombre d'images que vous pouvez enregistrer en continu varie suivant la taille de l'image et la capacité du "Memory Stick".



Taille d'image	Nombre d'images
640 × 480	Jusqu'à 16 images
1152 × 864	Jusqu'à 4 images

### Remarque sur l'utilisation du flash vidéo (non fourni)

Le flash vidéo ne fonctionne pas dans le mode continu et le mode d'écran multiple quand vous l'installez sur la griffe porte-accessoires intelligente.

## Aufzeichnen von Standbildern auf „Memory Sticks“ – Speicherfotoaufnahme

### Einstellungen für kontinuierliche Aufnahmen

Einstellung	Funktion (Anzeige auf dem Bildschirm)
OFF	Der Camcorder nimmt immer nur ein Bild auf (keine Anzeige).
ON (nur DCR-TRV20E)	Der Camcorder nimmt bis zu 16 Standbilder im Abstand von etwa 0,5 Sek. auf (  ).
MULTI SCRN	Der Camcorder nimmt neun Standbilder im Abstand von etwa 0,5 Sek. auf und zeigt die Bilder auf einer einzigen, in neun Bereiche unterteilten Seite an. Die Standbilder werden in der Größe 640 × 480 aufgezeichnet (  ).

### Die Anzahl der Bilder beim kontinuierlichen Aufnehmen

Die Anzahl der Bilder, die Sie kontinuierlich aufnehmen können, hängt von der Bildgröße und der Speicherkapazität des „Memory Sticks“ ab.

Bildgröße	Anzahl der Bilder
640 × 480	bis zu 16 Bilder
1152 × 864	bis zu 4 Bilder

### Hinweis zum Videoblitzzlicht (nicht mitgeliefert)

Das am intelligenten Zubehörschuh angebrachte Videoblitzzlicht funktioniert im kontinuierlichen Modus und im Mehrbildmodus nicht.

## Enregistrement d'images fixes sur des "Memory Stick" – Enregistrement de photos en mémoire

### Enregistrement photo avec déclencheur automatique

Vous pouvez prendre des photos en mémoire automatiquement avec le déclencheur automatique. Ce mode est utile quand vous souhaitez vous filmer vous-même.

- (1) Mettez le commutateur POWER sur MEMORY. Assurez-vous que le verrou est réglé sur la position de gauche (déverrouillage).
- (2) Appuyez sur SELFTIMER dans le mode d'attente. L'indicateur  (déclencheur automatique) apparaît sur l'écran LCD ou dans le viseur.
- (3) Appuyez sur PHOTO.  
Le compte à rebours commence à partir de 10 en produisant des bip sonores. Pendant les deux dernières secondes du compte à rebours, les bips sonores retentissent plus rapidement, puis la prise de vues commence automatiquement.

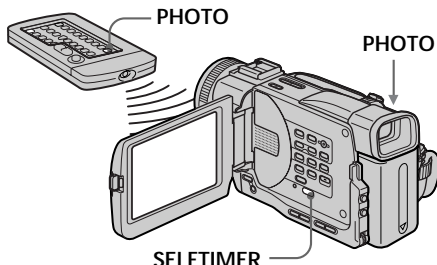

### Pour annuler l'enregistrement avec déclencheur automatique

Appuyez sur SELFTIMER de façon à ce que l'indicateur  (retardateur) disparaisse de l'écran LCD ou du viseur. Vous ne pouvez pas annuler l'enregistrement avec déclencheur automatique à l'aide de la télécommande.

### Remarque

Le mode d'enregistrement avec déclencheur automatique est annulé automatiquement quand:

- L'enregistrement avec déclencheur automatique est terminé.
- Le commutateur POWER est réglé sur OFF (CHG) ou VCR (DCR-TRV20E)/PLAYER (DCR-TRV11E).

### Pour vérifier l'image à enregistrer

Vous pouvez vérifier l'image en appuyant légèrement sur la touche PHOTO, puis appuyez plus fortement pour la capturer.

## Aufzeichnen von Standbildern auf "Memory Sticks" – Speicherfotoaufnahme

### Speicherfotoaufnahmen mit Selbstauslöser

Sie können Speicherfotoaufnahmen mit dem Selbstauslöser starten. Dieser Modus ist nützlich, wenn Sie sich beispielsweise selbst aufnehmen wollen.

- (1) Stellen Sie den Schalter POWER auf MEMORY. Der Schalter LOCK muß sich in der linken Position (Enriegelung) befinden.
- (2) Drücken Sie SELFTIMER im Bereitschaftsmodus. Die Anzeige  (Selbstauslöser) erscheint auf dem LCD-Bildschirm oder im Sucher.
- (3) Drücken Sie PHOTO.  
Der Selbstauslöser zählt mit einem Signalton von 10 herunter. In den letzten beiden Sekunden des Countdown ertönt der Signalton schneller, und dann startet die Aufnahme automatisch.

### So schalten Sie den Selbstauslöser aus

Drücken Sie SELFTIMER, so daß die Anzeige  (Selbstauslöser) auf dem LCD-Bildschirm oder im Sucher ausgeblendet wird. Sie können den Selbstauslöser nicht mit der Fernbedienung ausschalten.

### Hinweis

Der Selbstauslöseraufnahmemodus wird in folgenden Fällen automatisch deaktiviert:

- Die Selbstauslöseraufnahme wird beendet.
- Der Schalter POWER wird auf OFF (CHG) oder VCR (DCR-TRV20E)/PLAYER (DCR-TRV11E) gestellt.

### So überprüfen Sie das aufzunehmende Bild

Sie können das Bild überprüfen, solange Sie die Taste PHOTO leicht gedrückt halten. Drücken Sie die Taste fester, um das Bild zu speichern.

## Incrustation d'une image fixe d'un "Memory Stick" dans une image animée - MEMORY MIX

---

### - DCR-TRV11E/TRV20E uniquement

Vous pouvez incruster une image fixe enregistrée sur un "Memory Stick" sur une scène animée que vous êtes en train de filmer.

#### M. CHROM (Incrustation en chrominance)

Permet de remplacer une zone bleue d'une image fixe, comme une illustration ou un cadre, par une image animée.

#### M. LUMI (Incrustation en luminance)

Permet de remplacer une zone lumineuse d'une image fixe, comme une inscription ou un titre, par une image animée. Il peut être pratique d'enregistrer un titre sur un "Memory Stick" avant de partir en voyage ou avant un événement important.

#### C. CHROM (Incrustation en chrominance)

Permet d'incruster une image animée sur une image fixe servant de fond, par exemple. Filmez le sujet devant un fond bleu. La partie bleue de l'image animée sera remplacée par l'image fixe.

#### M. OVERLAP (Chevauchement mémoire)

Vous pouvez faire entrer une image animée en fondu sur une image fixe.

## Einblenden eines Standbildes von einem „Memory Stick“ in ein bewegtes Bild - MEMORY MIX

---

### - nur DCR-TRV11E/TRV20E

Sie können ein Standbild, das Sie auf einem „Memory Stick“ aufgezeichnet haben, und ein bewegtes Bild, das Sie aufnehmen, übereinanderblenden.

#### M. CHROM (Memory Chromakey)

Sie können in den blauen Bereich eines Standbildes, das z. B. einen Rahmen zeigt, ein bewegtes Bild einblenden.

#### M. LUMI (Memory Luminancekey)

Sie können in den hellen Bereich eines Standbildes, das z. B. einen handschriftlichen Text oder einen Titel zeigt, ein bewegtes Bild einblenden. Sie können dazu beispielsweise schon vor einer Reise oder einem sonstigen Ereignis einen Titel auf einen „Memory Stick“ aufzeichnen.

#### C. CHROM (Camera Chromakey)

Sie können ein bewegtes Bild so in ein Standbild einfügen, daß das Standbild als Hintergrund fungiert. Nehmen Sie das bewegte Motiv dazu vor einem blauen Hintergrund auf. Der blaue Bereich des bewegten Bildes wird dann durch das Standbild ersetzt.

#### M. OVERLAP (Memory Overlap)

Sie können ein bewegtes Bild langsam in ein Standbild einblenden.



## Incrustation d'une image fixe d'un "Memory Stick" dans une image animée - MEMORY MIX

## Einblenden eines Standbildes von einem „Memory Stick“ in ein bewegtes Bild - MEMORY MIX

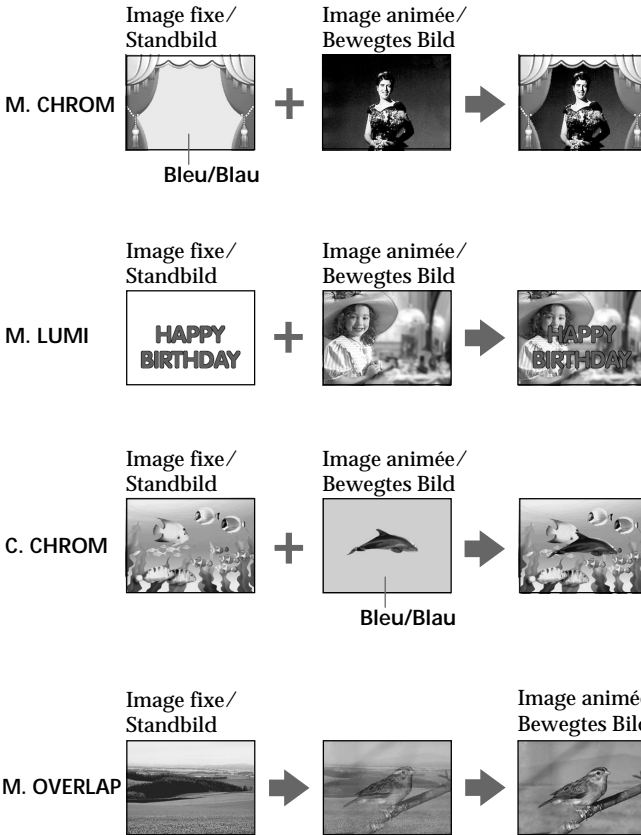

### Avant l'opération

- Insérez une minicassette DV pour l'enregistrement dans le caméscope.
- Introduisez un "Memory Stick" enregistré dans le caméscope.

### Vorbereitungen

- Legen Sie eine Mini-DV-Kassette für die Aufnahme in den Camcorder ein.
- Setzen Sie einen „Memory Stick“ mit Aufnahmen in den Camcorder ein.

## Incrustation d'une image fixe d'un "Memory Stick" dans une image animée - MEMORY MIX

- (1) Mettez le commutateur POWER sur CAMERA.
- (2) Appuyez sur MEMORY MIX en mode d'attente.  
La dernière image enregistrée ou composée apparaît dans la partie inférieure de l'écran sous forme de vignette.
- (3) Appuyez sur MEMORY+/- pour sélectionner l'image fixe que vous désirez incruster.  
Pour voir l'image précédente, appuyez sur MEMORY-. Pour voir l'image suivante, appuyez sur MEMORY+.
- (4) Tournez la molette SEL/PUSH EXEC pour sélectionner le mode désiré.  
Le mode change de la façon suivante:  
M.CHROM → M.LUMI → C.CHROM → M.OVERLAP
- (5) Appuyez sur la molette SEL/PUSH EXEC.  
L'image fixe est incrustée dans l'image animée. Le caméscope revient automatiquement au mode d'attente.
- (6) Tournez la molette SEL/PUSH EXEC pour ajuster l'effet.  
Lorsque M.OVERLAP est sélectionné, aucun réglage n'est nécessaire.
- (7) Appuyez sur START/STOP pour lancer l'enregistrement.

## Einblenden eines Standbildes von einem „Memory Stick“ in ein bewegtes Bild - MEMORY MIX

- (1) Stellen Sie den Schalter POWER auf CAMERA.
- (2) Drücken Sie im Bereitschaftsmodus MEMORY MIX.  
Das zuletzt aufgenommene oder erstellte Standbild erscheint im unteren Bereich des Bildschirms als Miniaturbild.
- (3) Wählen Sie durch Drücken von MEMORY +/- das Standbild aus, das eingeblendet werden soll.  
Zum Anzeigen des vorherigen Bildes drücken Sie MEMORY -. Zum Anzeigen des nächsten Bildes drücken Sie MEMORY +.
- (4) Wählen Sie durch Drehen des Reglers SEL/PUSH EXEC den gewünschten Modus aus.  
Der Modus wechselt folgendermaßen:  
M.CHROM → M.LUMI → C.CHROM → M.OVERLAP
- (5) Drücken Sie auf den Regler SEL/PUSH EXEC.  
Das Standbild wird in das bewegte Bild eingeblendet. Der Camcorder wechselt automatisch in den Bereitschaftsmodus.
- (6) Drehen Sie zum Einstellen des Effekts den Regler SEL/PUSH EXEC.  
Wenn Sie M.OVERLAP ausgewählt haben, ist keine Einstellung erforderlich.
- (7) Starten Sie die Aufnahme mit START/STOP.

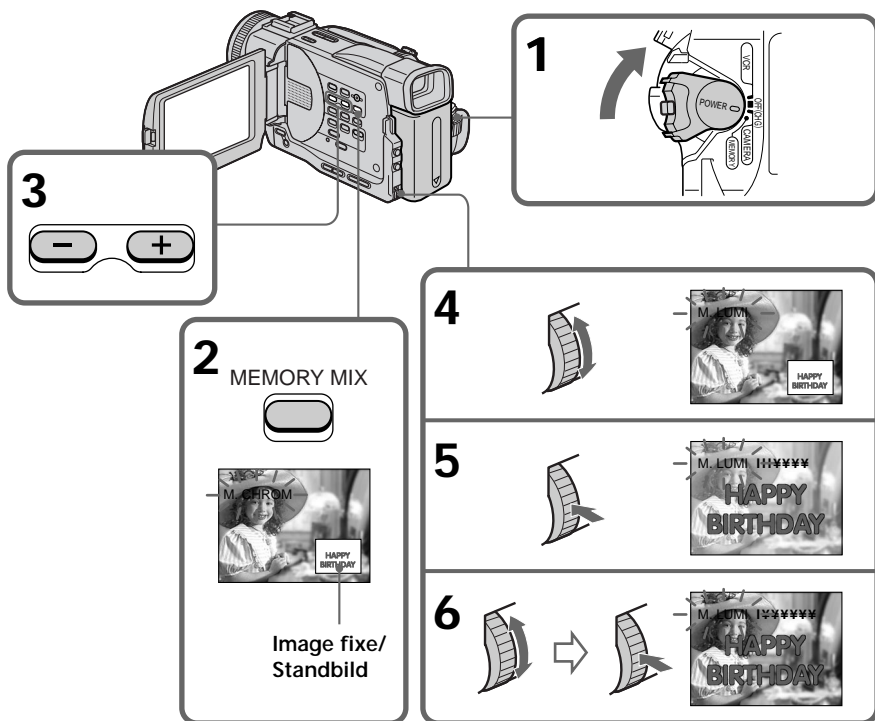

## Incrustation d'une image fixe d'un "Memory Stick" dans une image animée - MEMORY MIX

### Paramètres à ajuster

M. CHROM	Intensité de la couleur (bleue) de la zone où l'image fixe sera remplacée par une image animée
M. LUMI	Intensité de la couleur (lumineuse) de la zone où l'image fixe sera remplacée par une image animée
C. CHROM	Intensité de la couleur (bleue) de la zone où l'image animée sera remplacée par une image fixe
M. OVERLAP	Aucun réglage nécessaire

Moins il y a de barres à l'écran, plus l'effet sera puissant.

### Pour modifier l'image fixe à incruster

Procédez comme suit:

- Appuyez sur MEMORY+/- avant l'étape 6.
- Appuyez sur la molette SEL/PUSH EXEC avant l'étape 6, puis répétez la procédure de l'étape 4.

### Pour modifier le réglage de mode

Appuyez sur la molette SEL/PUSH EXEC avant l'étape 6, puis répétez la procédure à partir de l'étape 4.

### Pour annuler M. CHROM/M. LUMI/C. CHROM/M. OVERLAP

Appuyez de nouveau sur MEMORY MIX.

## Einblenden eines Standbildes von einem „Memory Stick“ in ein bewegtes Bild - MEMORY MIX

### Einzustellende Optionen

M. CHROM	Farbmerkmale (blau) des Bereichs im Standbild, der durch ein bewegtes Bild ersetzt werden soll
M. LUMI	Farbmerkmale (hell) des Bereichs im Standbild, der durch ein bewegtes Bild ersetzt werden soll
C. CHROM	Farbmerkmale (blau) des Bereichs im bewegten Bild, der durch ein Standbild ersetzt werden soll
M. OVERLAP	Keine Einstellung erforderlich

Je weniger Striche auf dem Bildschirm zu sehen sind, desto stärker ist der Effekt.

### So wechseln Sie das einzublendende Standbild

Führen Sie einen der folgenden Schritte aus:

- Drücken Sie vor Schritt 6 MEMORY+/-.
- Drücken Sie vor Schritt 6 auf den Regler SEL/PUSH EXEC, und gehen Sie nochmals wie ab Schritt 4 erläutert vor.

### So ändern Sie die Moduseinstellung

Drücken Sie vor Schritt 6 auf den Regler SEL/PUSH EXEC, und gehen Sie nochmals wie ab Schritt 4 erläutert vor.

### So brechen Sie M. CHROM/M. LUMI/C. CHROM/M. OVERLAP ab

Drücken Sie erneut MEMORY MIX.

## **Incrustation d'une image fixe d'un "Memory Stick" dans une image animée - MEMORY MIX**

---

### **En cours d'enregistrement**

Vous ne pouvez pas modifier le réglage de mode.

Le "Memory Stick" fourni avec votre caméscope compte 20 images mémorisées

- Pour M.CHROM : 18 images (comme un cadre)  
100-0001 ~ 100-0018
- Pour C.CHROM : 2 images (comme un fond)  
100-0019 ~ 100-0020

### **Echantillon d'image**

Les échantillons d'images mémorisés dans le "Memory Stick" fournis avec votre caméscope sont protégés (p. 164).

**Si une image fixe à incruster dispose de nombreuses zones blanches**

L'image en vignette ne sera pas affichée clairement.

**Données d'images modifiées avec des ordinateurs ou filmées avec un autre appareil**  
Il se peut que vous ne puissiez pas les reproduire sur votre caméscope.

### **Remarque**

Lorsque l'image fixe superposée contient énormément de blanc, l'image en vignette de l'image risque de ne pas apparaître clairement.

## **Einblenden eines Standbildes von einem „Memory Stick“ in ein bewegtes Bild - MEMORY MIX**

---

### **Während der Aufnahme**

Sie können die Moduseinstellung nicht ändern.

**Auf dem mit dem Camcorder gelieferten "Memory Stick" sind 20 Bilder gespeichert**

- Für M.CHROM: 18 Bilder (z. B. ein Rahmen)  
100-0001 ~ 100-0018
- Für C.CHROM: 2 Bilder (z. B. ein Hintergrund)  
100-0019 ~ 100-0020

### **Beispielbilder**

Die Beispielbilder, die auf dem mit dem Camcorder gelieferten „Memory Stick“ gespeichert sind, sind geschützt (S. 164).

**Wenn ein einzublendendes Standbild viele weiße Bereiche aufweist**

Das Miniaturbild ist unter Umständen nicht deutlich zu sehen.

**Mit PCs modifizierte oder mit anderen Geräten aufgezeichnete Bilddaten**  
Solche Bilddaten können Sie mit diesem Camcorder möglicherweise nicht wiedergeben.

### **Hinweis**

Wenn das einzublendende Standbild viele weiße Bereiche aufweist, ist das Miniaturbild unter Umständen nicht deutlich zu sehen.

# Enregistrement d'une image d'une minicassette DV comme image fixe

## - DCR-TRV11E/TRV20E uniquement

Le caméscope peut lire les données d'images enregistrées sur une minicassette DV et les enregistrer en tant qu'image fixe sur un "Memory Stick".

### Avant l'opération

- Introduisez une minicassette DV enregistrée dans le caméscope.
- Introduisez un "Memory Stick" dans le caméscope.

- (1) Mettez le commutateur POWER sur VCR (DCR-TRV20E) /PLAYER (DCR-TRV11E).
- (2) Appuyez sur ►. L'image enregistrée sur la minicassette DV est reproduite.
- (3) Maintenez PHOTO légèrement enfoncé jusqu'à ce que l'image de la minicassette DV se fige. "CAPTURE" apparaît sur l'écran LCD ou dans le viseur. L'enregistrement ne commence pas encore à ce moment.
- (4) Appuyez plus fortement sur PHOTO. L'image affichée à l'écran sera enregistrée sur un "Memory Stick". L'enregistrement est terminé quand l'indicateur de barres de progression disparaît.

# Aufnahmen eines Bildes von einer Mini-DV-Kassette als Standbild

## - nur DCR-TRV11E/TRV20E

Mit diesem Camcorder können Sie bewegte Bilder, die auf einer Mini-DV-Kassette aufgezeichnet sind, einlesen und als Standbild auf einem „Memory Stick“ speichern.

### Vorbereitungen

- Legen Sie eine bespielte Mini-DV-Kassette in den Camcorder ein.
- Setzen Sie einen „Memory Stick“ in den Camcorder ein.

- (1) Stellen Sie den Schalter POWER auf VCR (DCR-TRV20E) bzw. PLAYER (DCR-TRV11E).
- (2) Drücken Sie ►. Die auf der Mini-DV-Kassette aufgezeichneten Bilder werden wiedergegeben.
- (3) Halten Sie PHOTO leicht gedrückt, bis das Bild von der Mini-DV-Kassette als Standbild angezeigt wird. „CAPTURE“ erscheint auf dem LCD-Bildschirm oder im Sucher. Die Aufnahme wird noch nicht gestartet.
- (4) Drücken Sie PHOTO fester. Das auf dem Bildschirm angezeigte Bild wird auf dem „Memory Stick“ gespeichert. Die Aufnahme ist abgeschlossen, wenn die Balkenanzeige ausgeblendet wird.

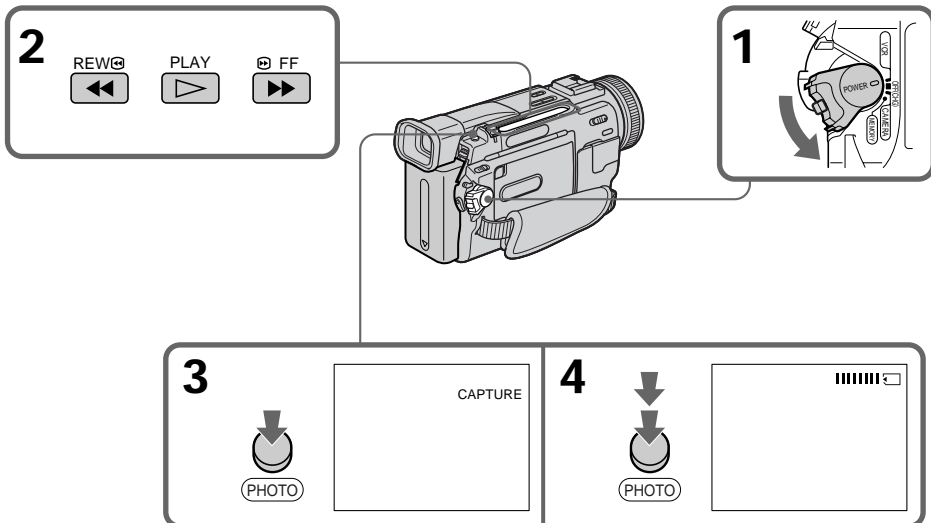

## Enregistrement d'une image d'une minicassette DV comme image fixe

---

### Taille d'image des images fixes

La taille d'image est automatiquement réglée sur 640 × 480.

### Lorsque le témoin d'accès est allumé ou clignote

Ne secouez et ne soumettez pas l'appareil à des chocs. Ne mettez pas non plus l'appareil hors tension, n'éjectez pas le "Memory Stick" et n'enlevez pas la batterie rechargeable, sinon les données d'image risquent d'être détruites.

### Si "☒" apparaît sur l'écran LCD ou dans le viseur

Le "Memory Stick" introduit n'est pas compatible avec votre caméscope parce que son format n'est pas compatible avec votre caméscope. Vérifiez le format du "Memory Stick".

### Si vous appuyez légèrement sur PHOTO en mode de lecture

Votre caméscope s'arrête momentanément.

### Son enregistré sur une minicassette DV

Vous ne pouvez pas enregistrer de son à partir d'une minicassette DV.

### Titres déjà enregistrés sur les minicassettes DV

Vous ne pouvez pas enregistrer les titres sur des "Memory Stick". Le titre n'apparaît pas pendant que vous enregistrez une image fixe avec PHOTO.

### Lorsque vous appuyez sur la touche PHOTO de la télécommande

L'image affichée à l'écran est immédiatement enregistrée par le caméscope.

## Aufnahmen eines Bildes von einer Mini-DV-Kassette als Standbild

---

### Bildgröße der Standbilder

Die Bildgröße wird automatisch auf 640 × 480 eingestellt.

### Wenn die Zugriffsanzeige leuchtet oder blinkt

Schütteln oder stoßen Sie das Gerät auf gar keinen Fall. Schalten Sie das Gerät auch nicht aus, lassen Sie den „Memory Stick“ nicht auswerfen, und nehmen Sie den Akku nicht ab. Andernfalls können die Bilddaten beschädigt werden.

### Wenn "☒" auf dem LCD-Bildschirm oder im Sucher erscheint

Der eingesetzte „Memory Stick“ ist nicht mit dem Camcorder kompatibel, da sein Format nicht dem des Camcorders entspricht. Überprüfen Sie das Format des „Memory Stick“.

### Wenn Sie PHOTO im Wiedergabemodus leicht drücken

Der Camcorder stoppt kurzzeitig.

### Auf einer Mini-DV-Kassette aufgezeichneter Ton

Sie können den Ton von einer Mini-DV-Kassette nicht aufnehmen.

### Auf Mini-DV-Kassetten aufgezeichnete Titel

Sie können die Titel nicht auf dem „Memory Stick“ aufzeichnen. Der Titel wird nicht angezeigt, während Sie ein Standbild mit PHOTO aufnehmen.

### Wenn Sie PHOTO auf der Fernbedienung drücken

Der Camcorder zeichnet sofort das Bild auf, das beim Drücken der Taste auf dem Bildschirm angezeigt wurde.

## Enregistrement d'une image d'une minicassette DV comme image fixe

### Enregistrement d'une image fixe d'un autre appareil

#### - DCR-TRV20E uniquement

- (1) Mettez le commutateur POWER sur VCR et mettez DISPLAY dans [ETC] sur LCD dans les réglages de menu. Mettez A/V → DV OUT dans [V] sur OFF dans les réglages de menu.
- (2) Lancez la lecture de la cassette enregistrée, ou mettez le téléviseur sous tension pour voir le programme désiré. L'image de l'autre appareil s'affiche sur l'écran LCD ou dans le viseur.
- (3) Suivez les étapes 3 et 4 de la page 149.

Lors de l'enregistrement d'une image par la prise AUDIO/VIDEO

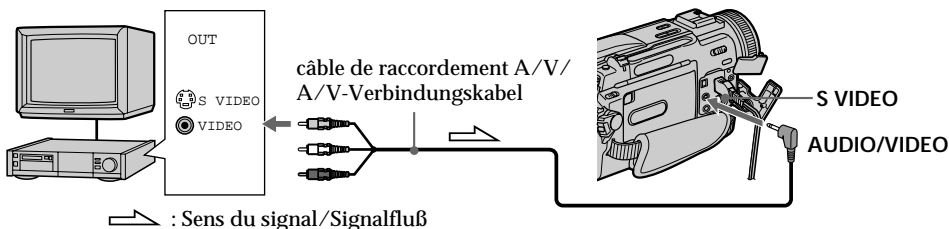

Raccordez la fiche jaune du câble de raccordement A/V à la prise vidéo du magnétoscope ou du téléviseur.

Lors de l'enregistrement de l'image par la prise DV IN/OUT

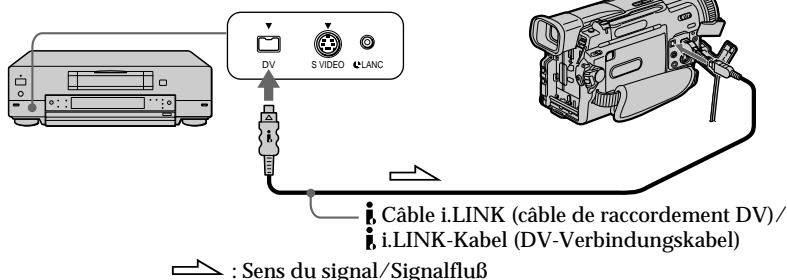

Reliez cette prise à celle du caméscope à l'aide du cordon S-vidéo (non fourni) pour obtenir des images de meilleure qualité

Avec cette connexion, vous n'avez pas besoin de brancher la fiche jaune (vidéo) du cordon de raccordement audio/vidéo.

Branchez le cordon S-vidéo (non fourni) sur les prises S-vidéo du caméscope et du téléviseur ou magnétoscope.

Cette connexion produit des images au format DV de meilleure qualité.

## Aufnahmen eines Bildes von einer Mini-DV-Kassette als Standbild

### Aufnahmen eines Standbildes von einem anderen Gerät

#### - nur DCR-TRV20E

- (1) Stellen Sie den Schalter POWER auf VCR, und setzen Sie DISPLAY unter [ETC] in den Menüeinstellungen auf LCD. Setzen Sie A/V → DV OUT unter [V] in den Menüeinstellungen auf OFF.
- (2) Starten Sie die Wiedergabe des bespielten Bandes, oder schalten Sie das Fernsehgerät ein, und stellen Sie den gewünschten Sender ein. Das Bild vom anderen Gerät erscheint auf dem LCD-Bildschirm oder im Sucher.
- (3) Gehen Sie wie in Schritt 3 und 4 auf Seite 149 erläutert vor.

Beim Aufnahmen des Bildes über die Buchse AUDIO/VIDEO

Schließen Sie den gelben Stecker des A/V-Verbindungskabels an die Videobuchse des Videorecorders bzw. des Fernsehgeräts an.

Beim Aufnahmen des Bildes über die Buchse DV IN/OUT

Anschließen des Camcorders über ein S-Videokabel (nicht mitgeliefert) für hohe Bildqualität

In diesem Fall brauchen Sie den gelben (Video-) Stecker des A/V-Verbindungskabels nicht anzuschließen.

Verbinden Sie ein S-Videokabel (nicht mitgeliefert) mit den S-Videobuchsen am Camcorder und am Videorecorder.

Mit dieser Verbindung erzielen Sie Bilder höherer Qualität im DV-Format.

# Copie d'images fixes d'une minicassette DV - Sauvegarde de photos

## - DCR-TRV11E/TRV20E uniquement

La fonction de recherche vous permet de sélectionner automatiquement les images fixes seulement d'une minicassette DV et de les enregistrer séquentiellement sur un "Memory Stick".

### Avant l'opération

- Introduisez une minicassette DV enregistrée dans le caméscope et rembobinez la cassette.
- Introduisez un "Memory Stick" dans le caméscope.

- (1) Mettez le commutateur POWER sur VCR (DCR-TRV20E) /PLAYER (DCR-TRV11E).
- (2) Appuyez sur MENU pour afficher le menu.
- (3) Tournez la molette SEL/PUSH EXEC pour sélectionner , puis appuyez sur la molette.
- (4) Tournez la molette SEL/PUSH EXEC pour sélectionner PHOTO SAVE, puis appuyez sur la molette. "PHOTO BUTTON" apparaît sur l'écran LCD ou dans le viseur.
- (5) Appuyez plus fortement sur PHOTO. L'image fixe de la minicassette DV sera enregistrée sur un "Memory Stick". Le nombre d'images fixes copiées est affiché. "END" s'affiche quand la copie est terminée.

# Kopieren von Standbildern von einer Mini-DV-Kassette - Speichern von Fotos

## - nur DCR-TRV11E/TRV20E

Mit der Suchfunktion können Sie nur die Standbilder auf einer Mini-DV-Kassette automatisch einlesen und nacheinander auf einem „Memory Stick“ aufzeichnen.

### Vorbereitungen

- Legen Sie eine bespielte Mini-DV-Kassette in den Camcorder ein, und spulen Sie sie zurück.
- Setzen Sie einen „Memory Stick“ in den Camcorder ein.

- (1) Stellen Sie den Schalter POWER auf VCR (DCR-TRV20E) bzw. PLAYER (DCR-TRV11E).
- (2) Rufen Sie mit MENU das Menü auf.
- (3) Wählen Sie durch Drehen des Reglers SEL/PUSH EXEC die Option  aus, und drücken Sie auf den Regler.
- (4) Drehen Sie zum Auswählen von PHOTO SAVE den Regler SEL/PUSH EXEC, und drücken Sie dann auf den Regler. Die Anzeige „PHOTO BUTTON“ erscheint auf dem LCD-Bildschirm oder im Sucher.
- (5) Drücken Sie PHOTO fest. Die Standbilder von der Mini-DV-Kassette werden auf dem „Memory Stick“ aufgezeichnet. Die Anzahl der kopierten Standbilder wird angezeigt. Am Ende des Kopiervorgangs erscheint „END“.

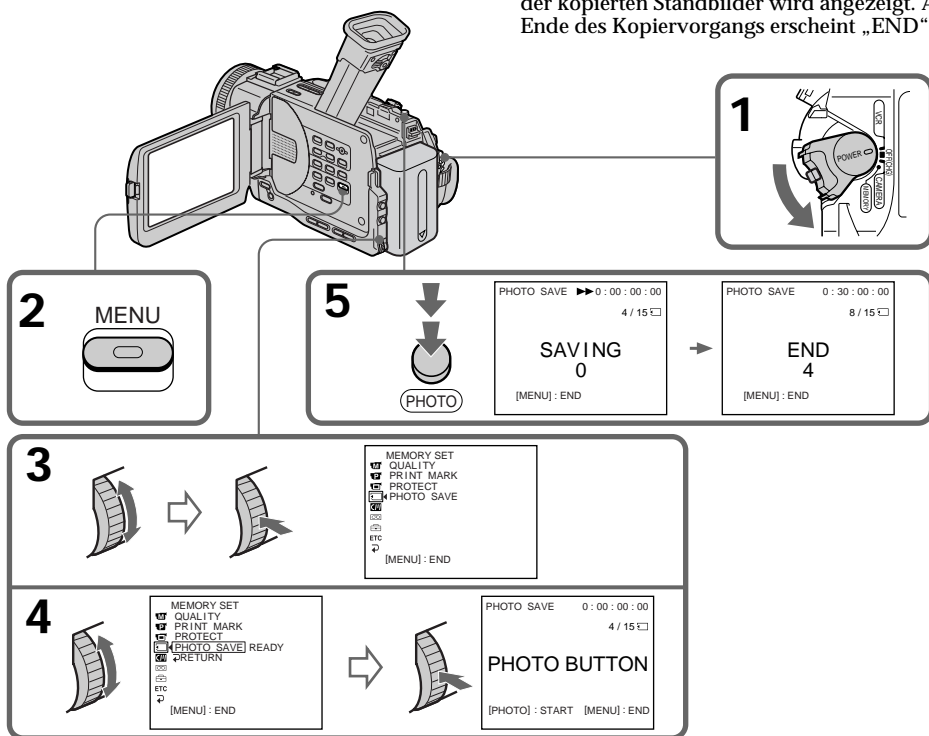



## Copie d'images fixes d'une minicassette DV – Sauvegarde de photos

---

### **Pour arrêter la copie**

Appuyez sur MENU.

### **Lorsque la mémoire du "Memory Stick" est pleine**

"MEMORY FULL" apparaît sur l'écran LCD ou dans le viseur et la copie s'arrête. Introduisez un autre "Memory Stick" et répétez la procédure à partir de l'étape 2.

---

### **Taille d'image des images fixes**

La taille d'image est automatiquement réglée sur 640 × 480.

### **Lorsque le témoin d'accès est allumé ou clignote**

Ne secouez et ne soumettez pas le caméscope à des chocs. Ne mettez pas non plus l'appareil hors tension, n'éjectez pas le "Memory Stick" et n'enlevez pas la batterie rechargeable, sinon les données d'image risquent d'être détruites.

### **Pour enregistrer toutes les images enregistrées sur une minicassette**

Rembobinez la bande jusqu'au début et commencez la copie.

### **Lorsque le taquet de protection contre l'écriture du "Memory Stick" est réglé sur LOCK**

"NOT READY" apparaît si vous sélectionnez un paramètre dans les réglages de menu.

### **Si vous changez de "Memory Stick" en cours de copie**

Le caméscope reprendra la copie à partir de la dernière image enregistrée sur le précédent "Memory Stick".

## Kopieren von Standbildern von einer Mini-DV-Kassette – Speichern von Fotos

---

### **So stoppen oder beenden Sie den Kopiervorgang**

Drücken Sie MENU.

### **Wenn der „Memory Stick“ voll ist**

„MEMORY FULL“ erscheint auf dem LCD-Bildschirm oder im Sucher, und der Kopiervorgang stoppt. Setzen Sie einen anderen „Memory Stick“ ein, und beginnen Sie nochmals bei Schritt 2.

---

### **Bildgröße der Standbilder**

Die Bildgröße wird automatisch auf 640 × 480 eingestellt.

**Wenn die Zugriffsanzeige leuchtet oder blinkt**  
Schütteln oder stoßen Sie den Camcorder auf gar keinen Fall. Schalten Sie das Gerät auch nicht aus, lassen Sie den „Memory Stick“ nicht auswerfen, und nehmen Sie den Akku nicht ab. Andernfalls können die Bilddaten beschädigt werden.

**So zeichnen Sie alle auf einer Mini-DV-Kassette aufgenommenen Bilder auf**  
Spulen Sie das Band ganz an den Anfang zurück, und starten Sie dort das Kopieren.

**Wenn die Schreibschutzlasche des „Memory Sticks“ auf LOCK gestellt ist**  
„NOT READY“ wird angezeigt, wenn Sie die Option in den Menüeinstellungen auswählen.

**Wenn Sie während des Kopierens den „Memory Stick“ austauschen**  
Der Camcorder setzt das Kopieren beim letzten auf dem vorherigen „Memory Stick“ gespeicherten Bild fort.

# Visualisation d'une image fixe - Lecture de photos en mémoire

## - DCR-TRV11E/TRV20E uniquement

Vous pouvez reproduire les images fixes enregistrées sur un "Memory Stick". Vous pouvez également reproduire six images à la fois en sélectionnant l'écran d'index.

### Avant l'opération

Introduisez un "Memory Stick" dans le caméscope.

- (1) Mettez le commutateur POWER sur MEMORY ou VCR (DCR-TRV20E)/PLAYER (DCR-TRV11E). Assurez-vous que le verrou est réglé sur la position de gauche (déverrouillage).
- (2) Appuyez sur MEMORY PLAY. La dernière image enregistrée s'affiche.
- (3) Appuyez sur MEMORY +/- pour sélectionner l'image fixe souhaitée. Pour voir l'image précédente, appuyez sur MEMORY -. Pour voir l'image suivante, appuyez sur MEMORY +.

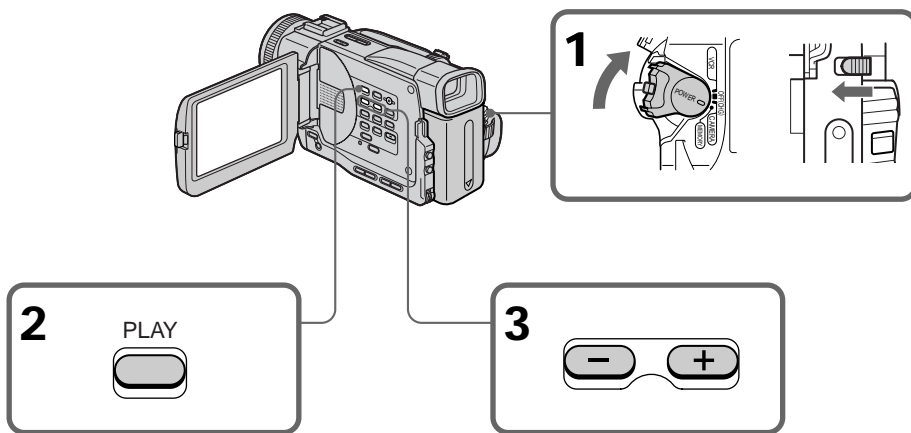

### Pour arrêter la lecture des photos en mémoire

Appuyez de nouveau sur MEMORY PLAY.

# Anzeigen von Standbildern - Speicherfotowiedergabe

## - nur DCR-TRV11E/TRV20E

Sie können auf einem „Memory Stick“ aufgezeichnete Standbilder anzeigen lassen. Außerdem können Sie je sechs gespeicherte Bilder gleichzeitig anzeigen, wenn Sie den Indexbildschirm wählen.

### Vorbereitungen

Setzen Sie einen „Memory Stick“ in den Camcorder ein.

- (1) Stellen Sie den Schalter POWER auf MEMORY oder VCR (DCR-TRV20E) bzw. PLAYER (DCR-TRV11E). Der Schalter LOCK muß sich in der linken Position (Entriegelung) befinden.
- (2) Drücken Sie MEMORY PLAY. Das zuletzt aufgezeichnete Bild wird angezeigt.
- (3) Wählen Sie mit MEMORY +/- das gewünschte Standbild aus. Zum Anzeigen des vorherigen Bildes drücken Sie MEMORY -. Zum Anzeigen des nächsten Bildes drücken Sie MEMORY +.

### So beenden Sie die Speicherfotowiedergabe

Drücken Sie erneut MEMORY PLAY.

## Visualisation d'une image fixe – Lecture de photos en mémoire

Pour visualiser des images enregistrées sur un écran de télévision

- Raccordez le caméscope au téléviseur en utilisant le cordon de raccordement audio/vidéo fourni avec le caméscope.
- Lorsque vous visualisez des photos en mémoire sur un téléviseur ou l'écran LCD, il se peut que la qualité de l'image semble s'être détériorée. Ce n'est pas un signe de dysfonctionnement. Les données d'image restent intactes.
- Baissez le volume sonore du téléviseur avant l'opération, faute de quoi les haut-parleurs du téléviseur risquent de diffuser un bruit strident (sifflement).
- Le message "NO FILE" apparaît lorsqu'aucune image n'est enregistrée sur le "Memory Stick".

### Date d'enregistrement

Lorsque vous appuyez sur la touche DATA CODE, vous pouvez voir les données d'enregistrement.

Données d'images modifiées avec des ordinateurs ou filmées avec un autre appareil  
Il se peut que vous ne puissiez pas les reproduire sur votre caméscope.

### Indicateurs affichés pendant la visualisation d'une image fixe

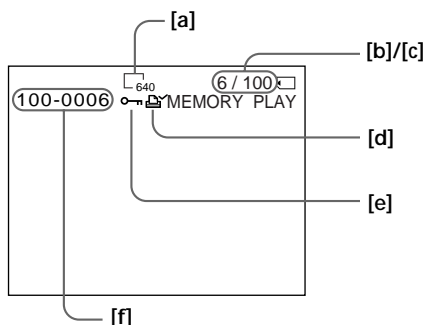

- [a] Taille d'image
- [b] Numéro d'image
- [c] Nombre total d'images enregistrées
- [d] Répère d'impression
- [e] Indicateur de protection
- [f] Numéro de répertoire de données, Numéro de fichier

## Anzeigen von Standbildern – Speicherfotowiedergabe

So zeigen Sie aufgezeichnete Bilder auf einem Fernsehschirm an

- Schließen Sie den Camcorder vor dem Auswählen dieser Funktion über das mit dem Camcorder gelieferte A/V-Verbindungskabel an das Fernsehgerät an.
- Bei der Speicherfotowiedergabe auf einem Fernsehschirm oder einem LCD-Bildschirm kann sich die Bildqualität scheinbar verringern. Dies ist keine Fehlfunktion. Die Qualität der Bilddaten ist gleichbleibend gut.
- Drehen Sie die Lautstärke des Fernsehgeräts vor dem Betrieb herunter. Andernfalls können Störgeräusche (Heulton) von den Fernsehlautsprechern ausgehen.
- Die Meldung „NO FILE“ erscheint, wenn kein Bild auf dem „Memory Stick“ aufgezeichnet ist.

### Aufnahmedaten

Wenn Sie DATA CODE drücken, werden die Aufnahmedaten angezeigt.

Mit PCs modifizierte oder mit anderen Geräten aufgezeichnete Bilddaten  
Solche Bilddaten können Sie mit diesem Camcorder möglicherweise nicht wiedergeben.

### Bildschirmanzeigen während der Standbildwiedergabe

- [a] Bildgröße
- [b] Bildnummer
- [c] Gesamtzahl der aufgenommenen Bilder
- [d] Druckmarkierung
- [e] Anzeige für geschütztes Bild
- [f] Datenverzeichnisnummer, Dateinummer

## Visualisation d'une image fixe - Lecture de photos en mémoire

### Visualisation de 6 images enregistrées à la fois (écran d'index)

Vous pouvez visualiser six images enregistrées à la fois. Cette fonction s'avère très pratique lorsque vous recherchez une image particulière.

- (1) Mettez le commutateur POWER sur MEMORY ou VCR (DCR-TRV20E)/PLAYER (DCR-TRV11E). Assurez-vous que le verrou est réglé sur la position de gauche (déverrouillage).
- (2) Appuyez sur MEMORY INDEX.

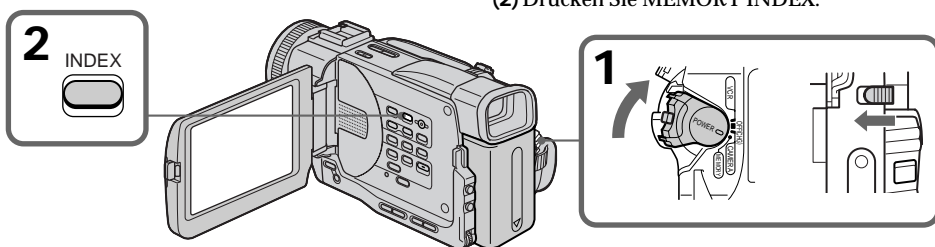

Un repère rouge ► apparaît au-dessus de l'image qui était affichée avant de passer au mode d'écran d'index.

MEMORY -: pour afficher les six images précédentes

MEMORY +: pour afficher les six images suivantes

## Anzeigen von Standbildern - Speicherfotowiedergabe

### Anzeigen von sechs aufgezeichneten Bildern gleichzeitig (Indexbildschirm)

Sie können sechs aufgenommene Bilder auf einmal anzeigen lassen. Diese Funktion ist besonders nützlich, wenn Sie ein bestimmtes Bild suchen.

- (1) Stellen Sie den Schalter POWER auf MEMORY oder VCR (DCR-TRV20E) bzw. PLAYER (DCR-TRV11E). Der Schalter LOCK muß sich in der linken Position (Entriegelung) befinden.
- (2) Drücken Sie MEMORY INDEX.

Die rote Markierung ► erscheint über dem Bild, das angezeigt wurde, bevor in den Indexbildmodus gewechselt wurde.

MEMORY -: Anzeigen der vorherigen sechs Bilder

MEMORY +: Anzeigen der folgenden sechs Bilder

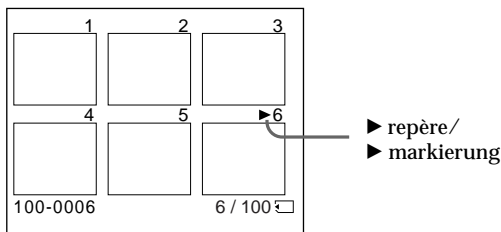

► repère/  
► markierung

### Pour revenir à l'écran de visualisation normal (écran simple)

Appuyez sur MEMORY +/- de façon à déplacer le repère ► sur l'image que vous souhaitez afficher en mode de plein écran, puis appuyez sur MEMORY PLAY.

### So schalten Sie wieder zum normalen Wiedergabebildschirm (Einzelbildanzei)

Stellen Sie die Markierung ► mit MEMORY +/- auf das Bild, das auf dem ganzen Bildschirm angezeigt werden soll, und drücken Sie dann MEMORY PLAY.

## Visualisation d'une image fixe – Lecture de photos en mémoire

### Remarque

Lorsque vous affichez l'écran d'index, un numéro apparaît au-dessus de chaque image. Ces numéros indiquent l'ordre d'enregistrement sur le "Memory Stick". Ces numéros sont différents des noms de fichiers de données.

### Fichiers modifiés par des ordinateurs

Il se peut que ces fichiers n'apparaissent pas sur l'écran d'index. Il se peut que les fichiers d'images enregistrés avec un autre appareil n'apparaissent pas sur l'écran d'index.

Pour faire disparaître l'affichage  
Appuyez sur DISPLAY.

## Visualisation des images enregistrées à l'aide d'un ordinateur personnel

Les données d'images enregistrées avec ce caméscope sont comprimées au format JPEG. Si vous utilisez le logiciel d'application "PictureGear 4.1Lite" fourni avec le caméscope, vous pourrez voir sur votre ordinateur les images enregistrées sur le "Memory Stick". Utilisez le câble série PC fourni avec votre caméscope pour cette opération. Vous pouvez uniquement reproduire les images du "Memory Stick" sur l'écran de l'ordinateur en mode de mémoire.

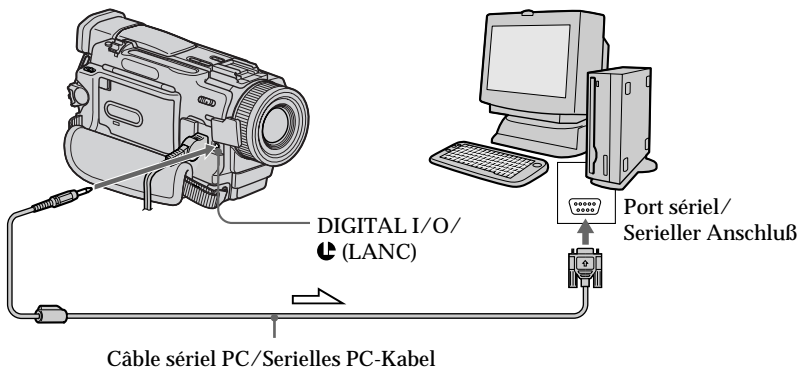

➡ : Sens du signal/Signalfluß

## Anzeigen von Standbildern – Speicherfotowiedergabe

### Hinweis

Beim Indexbildschirm wird über jedem Bild eine Nummer angezeigt. Damit wird die Reihenfolge angegeben, in der die Bilder auf dem „Memory Stick“ aufgezeichnet sind. Die Nummern unterscheiden sich von den Datendateinamen.

### Mit dem PC bearbeitete Dateien

Solche Dateien können auf dem Indexbildschirm möglicherweise nicht angezeigt werden. Bilddateien, die mit anderen Geräten aufgenommen wurden, können auf dem Indexbildschirm unter Umständen ebenfalls nicht angezeigt werden.

So blenden Sie die Anzeige aus  
Drücken Sie DISPLAY.

## Anzeigen von aufgezeichneten Bildern auf einem PC

Die mit diesem Camcorder aufgezeichneten Bilddaten werden im JPEG-Format komprimiert und gespeichert. Mit der Anwendungssoftware „PictureGear 4.1Lite“, die mit dem Camcorder geliefert wird, können Sie auf einem „Memory Stick“ aufgezeichnete Bilder auf einem Computerbildschirm anzeigen lassen. Verwenden Sie hierfür das mit dem Camcorder gelieferte serielle PC-Kabel. Die Wiedergabe der Bilder auf einem „Memory Stick“ am Computerbildschirm ist nur im Speichermodus möglich.

## Copie de l'image enregistrée sur des "Memory Stick" sur des minicassettes DV

### - DCR-TRV20E uniquement

Vous pouvez copier des images fixes ou des titres enregistrés sur un "Memory Stick" et les enregistrer sur une minicassette DV.

#### Avant l'opération

- Insérez une minicassette DV pour l'enregistrement dans le caméscope.
- Introduisez un "Memory Stick" dans le caméscope.

- (1) Mettez le commutateur POWER sur VCR.
- (2) A l'aide des touches d'exploitation vidéo, recherchez le point où vous désirez enregistrer l'image fixe désirée. Mettez la cassette mini DV en mode de pause de lecture.
- (3) Appuyez simultanément sur ● REC et la touche juste à droite du caméscope. La minicassette DV passe en mode de pause d'enregistrement.
- (4) Appuyez sur MEMORY PLAY pour lire l'image fixe que vous désirez copier.
- (5) Appuyez sur ■■ pour lancer l'enregistrement et appuyez de nouveau sur ■■ pour arrêter.
- (6) Si vous avez plusieurs copies à réaliser, répétez les étapes 4 et 5.

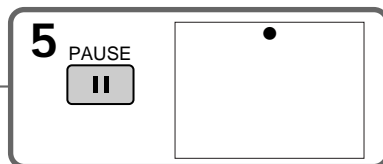
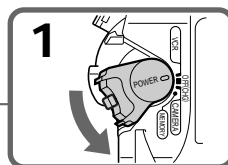
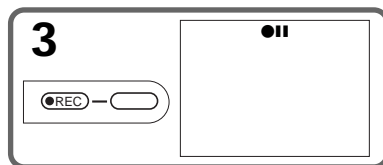

**Pour arrêter la copie en plein milieu**  
Appuyez sur ■.

**So unterbrechen Sie den Kopiervorgang**  
Drücken Sie ■.

## Kopieren von auf einem „Memory Stick“ aufgezeichneten Bildern auf Mini-DV-Kassetten

### - nur DCR-TRV20E

Sie können Standbilder oder Titel, die auf einem „Memory Stick“ aufgezeichnet wurden, kopieren und auf einer Mini-DV-Kassette aufzeichnen.

#### Vorbereitungen

- Legen Sie eine Mini-DV-Kassette für die Aufnahme in den Camcorder ein.
- Setzen Sie einen „Memory Stick“ in den Camcorder ein.

- (1) Stellen Sie den Schalter POWER auf VCR.
- (2) Suchen Sie mit den Videofunktionstasten die Stelle, an der Sie das gewünschte Standbild aufnehmen wollen. Schalten Sie die Mini-DV-Kassette in den Wiedergabepausemodus.
- (3) Drücken Sie am Camcorder ● REC und gleichzeitig die Taste rechts daneben. Die Mini-DV-Kassette wird in den Aufnahmepausemodus geschaltet.
- (4) Lassen Sie mit MEMORY PLAY das zu kopierende Standbild anzeigen.
- (5) Starten Sie mit ■■ die Aufnahme, und stoppen Sie sie ebenfalls mit ■■.
- (6) Wenn Sie weitere Standbilder kopieren wollen, gehen Sie wie in Schritt 4 und 5 erläutert vor.

## Copie de l'image enregistrée sur des "Memory Stick" sur des minicassettes DV

---

### En cours de copie

Vous ne pouvez pas exploiter les touches suivantes:

MEMORY PLAY, MEMORY INDEX, MEMORY DELETE, MEMORY +, MEMORY - et MEMORY MIX.

### Remarque sur l'écran d'index

Vous ne pouvez pas enregistrer l'écran index.

### Si vous appuyez sur EDITSEARCH en mode de pause

La lecture en mémoire s'arrête.

**Données d'images modifiées avec des ordinateurs ou filmées avec un autre appareil**  
Il se peut que vous ne puissiez pas les copier avec votre caméscope.

### Si vous appuyez sur DISPLAY en mode de veille ou en mode d'enregistrement

Vous pouvez voir les indicateurs de lecture de la mémoire et de nom de fichier en plus des indicateurs relatifs à la minicassette DV, comme par exemple l'indicateur de code temporel.

## Kopieren von auf einem „Memory Stick“ aufgezeichneten Bildern auf Mini-DV-Kassetten

---

### Während des Kopierens

Folgende Tasten stehen nicht zur Verfügung: MEMORY PLAY, MEMORY INDEX, MEMORY DELETE, MEMORY +, MEMORY - und MEMORY MIX.

### Hinweis zum Indexbildschirm

Sie können den angezeigten Indexbildschirm nicht aufzeichnen.

### Wenn Sie im Pausemodus EDITSEARCH drücken

In diesem Fall stoppt die Speicherwiedergabe.

**Mit PCs modifizierte oder mit anderen Geräten aufgezeichnete Bilddaten**  
Solche Bilddaten können Sie mit diesem Camcorder möglicherweise nicht kopieren.

### Wenn Sie DISPLAY im Bereitschafts- oder Aufnahmemodus drücken

Zusätzlich zu den Anzeigen, die bei Mini-DV-Kassetten immer angezeigt werden, wie z. B. dem Zeitcode, sind Anzeigen zur Speicherwiedergabe und Dateinamen zu sehen.

# Agrandissement des images fixes enregistrées sur des "Memory Stick" - Fonction Mémoire PB Zoom

## - DCR-TRV11E/TRV20E uniquement

Vous pouvez agrandir les images fixes enregistrées sur un "Memory Stick".

### Avant l'opération

Introduisez un "Memory Stick" dans le caméscope.

- (1) En mode de lecture de mémoire, appuyez sur PB ZOOM du caméscope.  
L'image fixe est agrandie et  $\uparrow \downarrow \leftarrow \rightarrow$  apparaît sur l'écran LCD ou dans le viseur.
- (2) Tournez la molette SEL/PUSH EXEC pour déplacer l'image agrandie, puis appuyez sur la molette.  
 $\uparrow$  : l'image se déplace vers le bas  
 $\downarrow$  : l'image se déplace vers le haut
- (3) Tournez la molette SEL/PUSH EXEC pour déplacer l'image agrandie, puis appuyez sur la molette.  
 $\rightarrow$  : L'image se déplace vers la gauche (Tournez la molette vers le haut.)  
 $\leftarrow$  : L'image se déplace vers la droite (Tournez la molette vers le bas.)

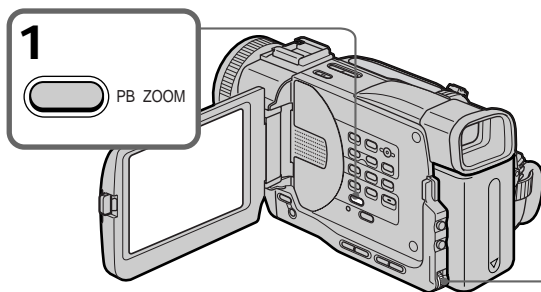

### Pour désactiver la fonction de zoom de lecture

Appuyez de nouveau sur PB ZOOM.

# Vergrößern von auf einem „Memory Stick“ aufgezeichneten Bildern - Speicherwiedergabe-Zoom

## - nur DCR-TRV11E/TRV20E

Sie können auf einem „Memory Stick“ aufgezeichnete Standbilder vergrößern.

### Vorbereitungen

Setzen Sie einen „Memory Stick“ in den Camcorder ein.

- (1) Drücken Sie im Speicherwiedergabemodus PB ZOOM am Camcorder.  
Das Standbild wird vergrößert, und  $\uparrow \downarrow \leftarrow \rightarrow$  erscheint auf dem LCD-Bildschirm oder im Sucher.
- (2) Verschieben Sie das vergrößerte Bild durch Drehen des Reglers SEL/PUSH EXEC, und drücken Sie auf den Regler.  
 $\uparrow$  : Das Bild wird nach unten verschoben.  
 $\downarrow$  : Das Bild wird nach oben verschoben.
- (3) Verschieben Sie das vergrößerte Bild durch Drehen des Reglers SEL/PUSH EXEC, und drücken Sie auf den Regler.  
 $\rightarrow$  : Das Bild wird nach links verschoben (Regler nach oben drehen).  
 $\leftarrow$  : Das Bild wird nach rechts verschoben (Regler nach unten drehen).

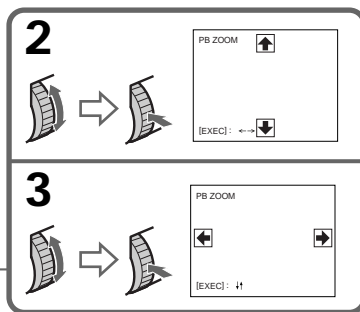

### So beenden Sie den Wiedergabe-Zoom

Drücken Sie erneut die Taste PB ZOOM.



## Agrandissement des images fixes enregistrées sur des "Memory Stick" – Memory PB ZOOM

---

### Remarque

Vous ne pouvez pas enregistrer les images agrandies par le mode de zoom de lecture sur les "Memory Stick".



La fonction PB ZOOM est annulée lorsque les touches suivantes sont enfoncées:

- MENU
- MEMORY PLAY
- MEMORY INDEX
- MEMORY +/-

### En mode PB ZOOM

La fonction d'effet numérique ne fonctionne pas.

### Images en mode PB ZOOM

Les images en mode PB ZOOM ne sont pas fournies par la prise  DV IN/OUT (DCR-TRV20E) ou  DV OUT (DCR-TRV11E).

## Vergrößern von auf einem „Memory Stick“ aufgezeichneten Bildern – Speicherwiedergabe-Zoom

---

### Hinweis

Sie können die mit dem Wiedergabe-Zoom vergrößerten Standbilder nicht auf „Memory Sticks“ aufzeichnen.



Der Wiedergabe-Zoom wird ausgeschaltet, wenn eine der folgenden Tasten gedrückt wird:

- MENU
- MEMORY PLAY
- MEMORY INDEX
- MEMORY +/-

### Im Wiedergabe-Zoom-Modus

Die Digitaleffektfunktionen stehen nicht zur Verfügung.

### Bilder im Wiedergabe-Zoom-Modus

Bilder im Wiedergabe-Zoom-Modus lassen sich nicht über die Buchse  DV IN/OUT (DCR-TRV20E) bzw.  DV OUT (TRV11E) ausgeben.

# Lecture des images en boucle – SLIDE SHOW

## - DCR-TRV11E/TRV20E uniquement

Les images peuvent être reproduites automatiquement dans l'ordre sans interruption. Cette fonction est utile pour vérifier les images enregistrées ou pour faire une présentation.

### Avant l'opération

Introduisez un "Memory Stick" dans votre caméscope.

- (1) Mettez le commutateur POWER sur MEMORY. Assurez-vous que le verrou est réglé sur la position de gauche (déverrouillage).
- (2) Appuyez sur MENU pour afficher le menu.
- (3) Tournez la molette SEL/PUSH EXEC pour sélectionner , puis appuyez sur la molette.
- (4) Tournez la molette SEL/PUSH EXEC pour sélectionner SLIDE SHOW, puis appuyez sur la molette.
- (5) Appuyez sur MEMORY PLAY. Les images stockées dans le "Memory Stick" sont reproduites séquentiellement.

# Bildpräsentation – SLIDE SHOW

## - nur DCR-TRV11E/TRV20E

Sie können Bilder automatisch hintereinander anzeigen lassen. Diese Funktion ist besonders nützlich zum Überprüfen aufgezeichneter Bilder oder zum Abhalten einer Präsentation.

### Vorbereitungen

Setzen Sie einen „Memory Stick“ in den Camcorder ein.

- (1) Stellen Sie den Schalter POWER auf MEMORY. Der Schalter LOCK muß sich in der linken Position (Entriegelung) befinden.
- (2) Rufen Sie mit MENU das Menü auf.
- (3) Wählen Sie durch Drehen des Reglers SEL/PUSH EXEC die Option  aus, und drücken Sie auf den Regler.
- (4) Wählen Sie durch Drehen des Reglers SEL/PUSH EXEC die Option SLIDE SHOW aus, und drücken Sie auf den Regler.
- (5) Drücken Sie MEMORY PLAY. Der Camcorder gibt die auf einem „Memory Stick“ aufgezeichneten Bilder nacheinander wieder.

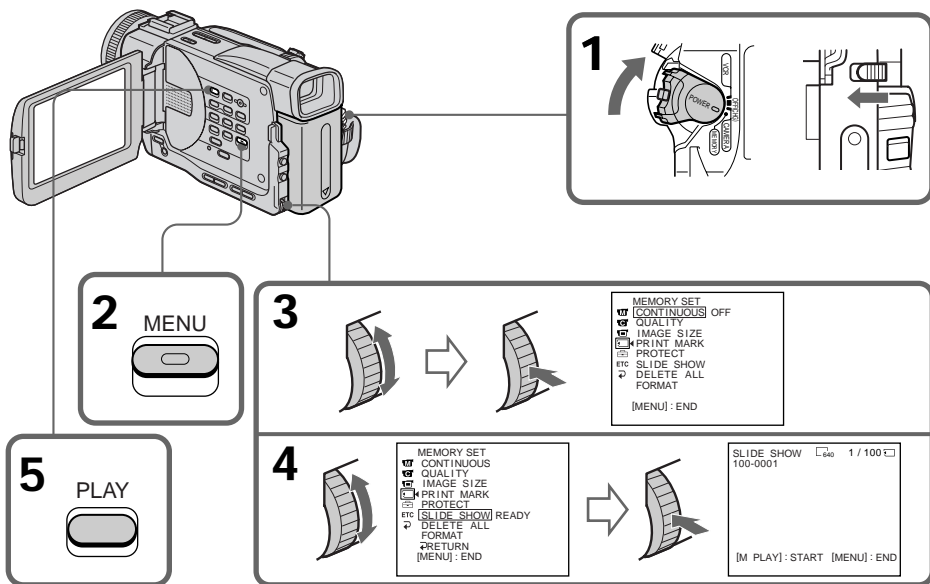

## Lecture des images en boucle – SLIDE SHOW

---

### **Pour annuler le diaporama**

Appuyez sur MENU.

### **Pour interrompre le diaporama**

Appuyez sur MEMORY PLAY.

### **Pour démarrer le diaporama à partir d'une image particulière**

Sélectionnez l'image souhaitée avec les touches MEMORY +/- avant l'étape 2.

---

### **Pour visualiser des images enregistrées sur un téléviseur**

Raccordez le caméscope à un téléviseur avec le cordon de raccordement audio/vidéo fourni avant de commencer.

### **Si vous changez de "Memory Stick" pendant l'opération**

Le diaporama ne fonctionnera pas. Si vous changez de "Memory Stick", veuillez à recommencer à partir du début.

## Bildpräsentation – SLIDE SHOW

---

### **So stoppen oder beenden Sie die Bildpräsentation**

Drücken Sie MENU.

### **So unterbrechen Sie eine Bildpräsentation (Pause)**

Drücken Sie MEMORY PLAY.

### **So starten Sie die Bildpräsentation mit einem bestimmten Bild**

Wählen Sie das gewünschte Bild vor Schritt 2 mit den Tasten MEMORY +/- aus.

---

### **So zeigen Sie die aufgezeichneten Bilder auf einem Fernsehschirm an**

Schließen Sie den Camcorder vor dem Auswählen dieser Funktion über das mit dem Camcorder gelieferte A/V-Verbindungskabel an das Fernsehgerät an.

### **Wenn Sie während der Bildpräsentation den „Memory Stick“ wechseln**

Die Bildpräsentation wird gestoppt. Wenn Sie den „Memory Stick“ austauschen, müssen Sie nochmals von vorn beginnen.

# Protection contre un effacement accidentel – Protection d'images

## – DCR-TRV11E/TRV20E uniquement

Pour éviter d'effacer des images importantes par inadvertance, vous pouvez protéger des images sélectionnées.

### Avant l'opération

Introduisez un "Memory Stick" dans le caméscope.

- (1) Mettez le commutateur POWER sur MEMORY ou VCR (DCR-TRV20E)/PLAYER (DCR-TRV11E). Assurez-vous que le verrou est réglé sur la position de gauche (déverrouillage).
- (2) Lisez l'image que vous désirez protéger.
- (3) Appuyez sur MENU pour afficher le menu.
- (4) Tournez la molette SEL/PUSH EXEC pour sélectionner , puis appuyez sur la molette.
- (5) Tournez la molette SEL/PUSH EXEC pour sélectionner PROTECT, puis appuyez sur la molette.
- (6) Tournez la molette SEL/PUSH EXEC pour sélectionner ON, puis appuyez sur la molette.
- (7) Appuyez sur MENU pour faire disparaître l'affichage du menu. Le repère "ON" s'affiche à côté du nom de fichier de données de l'image protégée.

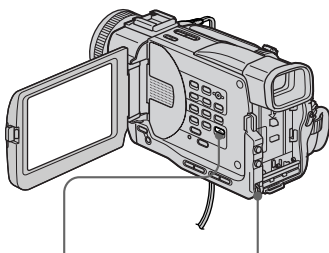

# Schutz vor versehentlichem Löschen – Schützen von Bildern

## – nur DCR-TRV11E/TRV20E

Um ein versehentliches Löschen wichtiger Bilder zu verhindern, können Sie ausgewählte Bilder schützen.

### Vorbereitungen

Setzen Sie einen „Memory Stick“ in den Camcorder ein.

- (1) Stellen Sie den Schalter POWER auf MEMORY oder VCR (DCR-TRV20E) bzw. PLAYER (DCR-TRV11E). Der Schalter LOCK muß sich in der linken Position (Entriegelung) befinden.
- (2) Lassen Sie das Bild anzeigen, das geschützt werden soll.
- (3) Rufen Sie mit MENU das Menü auf.
- (4) Wählen Sie durch Drehen des Reglers SEL/PUSH EXEC die Option  aus, und drücken Sie auf den Regler.
- (5) Wählen Sie durch Drehen des Reglers SEL/PUSH EXEC die Option PROTECT aus, und drücken Sie auf den Regler.
- (6) Wählen Sie durch Drehen des Reglers SEL/PUSH EXEC die Option ON aus, und drücken Sie auf den Regler.
- (7) Blenden Sie mit MENU die Menüanzeige aus. Die Markierung „ON“ wird neben dem Datendateinamen des geschützten Bildes angezeigt.



<b>4</b>		<pre> MEMORY SET  CONTINUOUS  OFF QUALITY IMAGE SIZE PRINT MARK [ ] PROTECT etc SLIDE SHOW DELETE ALL FORMAT RETURN [MENU] END                     </pre>
<b>5</b>		<pre> MEMORY SET  CONTINUOUS  10 / 12 [ ] QUALITY IMAGE SIZE PRINT MARK [ ] PROTECT  ON etc SLIDE SHOW  OFF DELETE ALL FORMAT RETURN [MENU] END                     </pre>
<b>6</b>		<pre> MEMORY SET  CONTINUOUS  10 / 12 [ ] CONTINUOUS QUALITY IMAGE SIZE PRINT MARK [ ] PROTECT  ON etc SLIDE SHOW DELETE ALL FORMAT RETURN [MENU] END                     </pre>

## Protection contre un effacement accidentel – Protection d'images

---

### Pour annuler la protection d'images

Sélectionnez OFF à l'étape 6, puis appuyez sur la molette SEL/PUSH EXEC.

---

#### Remarque

Le formatage efface toutes les informations du „Memory Stick“, y compris les données d'images protégées. Vérifiez le contenu du „Memory Stick“ avant de formater.

Lorsque le taquet de protection contre l'écriture du „Memory Stick“ est réglé sur LOCK

Vous ne pouvez pas effectuer la protection d'images.

## Schutz vor versehentlichem Löschen – Schützen von Bildern

---

### So deaktivieren Sie den Bildschutz

Wählen Sie in Schritt 6 OFF, und drücken Sie auf den Regler SEL/PUSH EXEC.

---

#### Hinweis

Durch das Formatieren werden alle auf dem „Memory Stick“ gespeicherten Informationen, einschließlich der geschützten Bilddaten, gelöscht. Überprüfen Sie deshalb unbedingt den Inhalt des „Memory Sticks“, bevor Sie ihn formatieren.

Wenn die Schreibschutzlasche des „Memory Sticks“ auf LOCK gestellt ist

In diesem Fall können Sie den Bildschutz nicht aktivieren.

# Suppression d'images

– DCR-TRV11E/TRV20E uniquement

## Suppression d'images sélectionnées

### Avant l'opération

Introduisez un Memory Stick dans le caméscope.

- (1) Mettez le commutateur POWER sur MEMORY ou VCR (DCR-TRV20E)/PLAYER (DCR-TRV11E). Assurez-vous que le verrou est réglé sur la position de gauche (déverrouillage).
- (2) Lisez l'image que vous désirez supprimer (p. 154).
- (3) Appuyez sur MEMORY DELETE avec un objet pointu. "DELETE?" apparaît sur l'écran LCD ou dans le viseur.
- (4) Appuyez de nouveau sur MEMORY DELETE. L'image sélectionnée est supprimée.

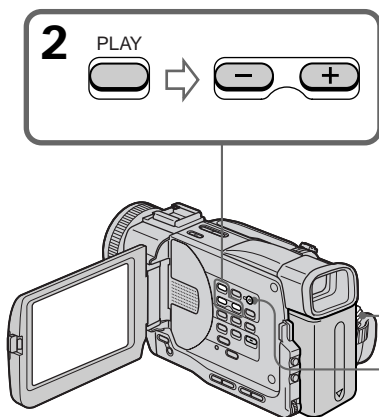

### Pour annuler la suppression d'une image

Appuyez sur MEMORY – à l'étape 4.

### Pour supprimer une image affichée sur l'écran d'index

Appuyez sur MEMORY +/- pour déplacer l'indicateur ► vers l'image désirée et suivez les étapes 3 et 4.

### Remarques

- Pour supprimer une image protégée, annulez d'abord la protection d'images.
- Une fois que vous supprimez une image, vous ne pouvez pas la restaurer. Vérifiez attentivement les images à supprimer avant de les supprimer.
- Vous ne pouvez pas supprimer des images si le taquet de protection contre l'écriture du "Memory Stick" est mis sur LOCK.

# Löschen von Bildern

– nur DCR-TRV11E/TRV20E

## Löschen ausgewählter Bilder

### Vorbereitungen

Setzen Sie einen „Memory Stick“ in den Camcorder ein.

- (1) Stellen Sie den Schalter POWER auf MEMORY oder VCR (DCR-TRV20E) bzw. PLAYER (DCR-TRV11E). Der Schalter LOCK muß sich in der linken Position (Entriegelung) befinden.
- (2) Lassen Sie das Bild anzeigen, das gelöscht werden soll (S. 154).
- (3) Drücken Sie MEMORY DELETE mit einem spitzen Gegenstand. „DELETE?“ erscheint auf dem LCD-Bildschirm oder im Sucher.
- (4) Drücken Sie erneut MEMORY DELETE. Das ausgewählte Bild wird gelöscht.

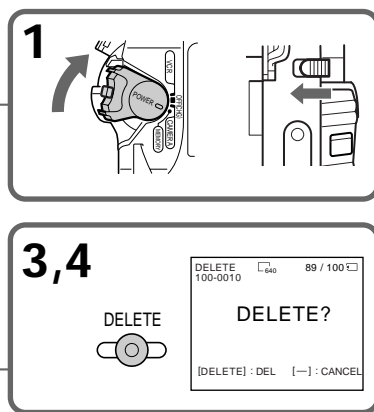

### So brechen Sie das Löschen eines Bildes ab

Drücken Sie in Schritt 4 MEMORY –.

### So löschen Sie ein auf dem Indexbildschirm angezeigtes Bild

Stellen Sie die Markierung ► mit MEMORY +/- auf das gewünschte Bild, und gehen Sie wie in Schritt 3 und 4 erläutert vor.

### Hinweise

- Wenn Sie ein geschütztes Bild löschen wollen, müssen Sie zunächst den Schutz deaktivieren.
- Wenn ein Bild gelöscht wurde, können Sie es nicht mehr wiederherstellen. Überprüfen Sie deshalb bitte vor dem Löschen sorgfältig die zu löschenden Bilder.
- Bilder können nicht gelöscht werden, wenn die Schreibschutzlasche am „Memory Stick“ auf LOCK gesetzt ist.

## Suppression d'images

### Suppression de toutes les images

Vous pouvez supprimer toutes les images non protégées sur un "Memory Stick".

#### Avant l'opération

Introduisez un "Memory Stick" dans votre caméscope.

- (1) Mettez le commutateur POWER sur MEMORY. Assurez-vous que le verrou est réglé sur la position de gauche (déverrouillage).
- (2) Appuyez sur MENU pour afficher le menu.
- (3) Tournez la molette SEL/PUSH EXEC pour sélectionner , puis appuyez sur la molette.
- (4) Tournez la molette SEL/PUSH EXEC pour sélectionner DELETE ALL, puis appuyez sur la molette.
- (5) Tournez la molette SEL/PUSH EXEC pour sélectionner OK, puis appuyez sur la molette. "OK" devient "EXECUTE".
- (6) Tournez la molette SEL/PUSH EXEC pour sélectionner EXECUTE, puis appuyez sur la molette. "DELETING" apparaît sur l'écran LCD ou dans le viseur. Lorsque toutes les images non protégées sont supprimées, "COMPLETE" s'affiche.

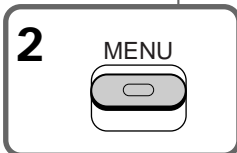
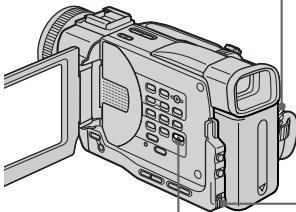
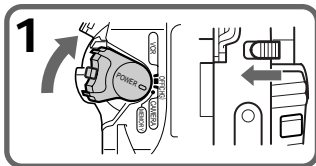

<b>1</b>																																	
<b>2</b>																																	
<b>3</b>			<table border="1"> <tr><td>MEMORY SET</td><td>CONTINUOUS</td><td>OFF</td></tr> <tr><td>QUALITY</td><td></td><td></td></tr> <tr><td>IMAGE SIZE</td><td></td><td></td></tr> <tr><td>PRINT MARK</td><td></td><td></td></tr> <tr><td>PROTECT</td><td></td><td></td></tr> <tr><td>SLIDE SHOW</td><td></td><td></td></tr> <tr><td>DELETE ALL</td><td></td><td></td></tr> <tr><td>FORMAT</td><td></td><td></td></tr> <tr><td>RETURN</td><td></td><td></td></tr> <tr><td>[MENU] :</td><td></td><td>END</td></tr> </table>	MEMORY SET	CONTINUOUS	OFF	QUALITY			IMAGE SIZE			PRINT MARK			PROTECT			SLIDE SHOW			DELETE ALL			FORMAT			RETURN			[MENU] :		END
MEMORY SET	CONTINUOUS	OFF																															
QUALITY																																	
IMAGE SIZE																																	
PRINT MARK																																	
PROTECT																																	
SLIDE SHOW																																	
DELETE ALL																																	
FORMAT																																	
RETURN																																	
[MENU] :		END																															
<b>4</b>			<table border="1"> <tr><td>MEMORY SET</td><td>CONTINUOUS</td><td>OFF</td></tr> <tr><td>QUALITY</td><td></td><td></td></tr> <tr><td>IMAGE SIZE</td><td></td><td></td></tr> <tr><td>PRINT MARK</td><td></td><td></td></tr> <tr><td>PROTECT</td><td></td><td></td></tr> <tr><td>SLIDE SHOW</td><td></td><td></td></tr> <tr><td>DELETE ALL</td><td>READY</td><td></td></tr> <tr><td>FORMAT</td><td></td><td></td></tr> <tr><td>RETURN</td><td></td><td></td></tr> <tr><td>[MENU] :</td><td></td><td>END</td></tr> </table>	MEMORY SET	CONTINUOUS	OFF	QUALITY			IMAGE SIZE			PRINT MARK			PROTECT			SLIDE SHOW			DELETE ALL	READY		FORMAT			RETURN			[MENU] :		END
MEMORY SET	CONTINUOUS	OFF																															
QUALITY																																	
IMAGE SIZE																																	
PRINT MARK																																	
PROTECT																																	
SLIDE SHOW																																	
DELETE ALL	READY																																
FORMAT																																	
RETURN																																	
[MENU] :		END																															
<b>5</b>			<table border="1"> <tr><td>MEMORY SET</td><td>CONTINUOUS</td><td>OFF</td></tr> <tr><td>QUALITY</td><td></td><td></td></tr> <tr><td>IMAGE SIZE</td><td></td><td></td></tr> <tr><td>PRINT MARK</td><td></td><td></td></tr> <tr><td>PROTECT</td><td></td><td></td></tr> <tr><td>SLIDE SHOW</td><td></td><td></td></tr> <tr><td>DELETE ALL</td><td>RETURN</td><td></td></tr> <tr><td>FORMAT</td><td></td><td></td></tr> <tr><td>RETURN</td><td></td><td></td></tr> <tr><td>[MENU] :</td><td></td><td>END</td></tr> </table>	MEMORY SET	CONTINUOUS	OFF	QUALITY			IMAGE SIZE			PRINT MARK			PROTECT			SLIDE SHOW			DELETE ALL	RETURN		FORMAT			RETURN			[MENU] :		END
MEMORY SET	CONTINUOUS	OFF																															
QUALITY																																	
IMAGE SIZE																																	
PRINT MARK																																	
PROTECT																																	
SLIDE SHOW																																	
DELETE ALL	RETURN																																
FORMAT																																	
RETURN																																	
[MENU] :		END																															
<b>6</b>			<table border="1"> <tr><td>MEMORY SET</td><td>CONTINUOUS</td><td>OFF</td></tr> <tr><td>QUALITY</td><td></td><td></td></tr> <tr><td>IMAGE SIZE</td><td></td><td></td></tr> <tr><td>PRINT MARK</td><td></td><td></td></tr> <tr><td>PROTECT</td><td></td><td></td></tr> <tr><td>SLIDE SHOW</td><td></td><td></td></tr> <tr><td>DELETE ALL</td><td>DELETING</td><td></td></tr> <tr><td>FORMAT</td><td></td><td></td></tr> <tr><td>RETURN</td><td></td><td></td></tr> <tr><td>[MENU] :</td><td></td><td>END</td></tr> </table>	MEMORY SET	CONTINUOUS	OFF	QUALITY			IMAGE SIZE			PRINT MARK			PROTECT			SLIDE SHOW			DELETE ALL	DELETING		FORMAT			RETURN			[MENU] :		END
MEMORY SET	CONTINUOUS	OFF																															
QUALITY																																	
IMAGE SIZE																																	
PRINT MARK																																	
PROTECT																																	
SLIDE SHOW																																	
DELETE ALL	DELETING																																
FORMAT																																	
RETURN																																	
[MENU] :		END																															
			<table border="1"> <tr><td>MEMORY SET</td><td>CONTINUOUS</td><td>OFF</td></tr> <tr><td>QUALITY</td><td></td><td></td></tr> <tr><td>IMAGE SIZE</td><td></td><td></td></tr> <tr><td>PRINT MARK</td><td></td><td></td></tr> <tr><td>PROTECT</td><td></td><td></td></tr> <tr><td>SLIDE SHOW</td><td></td><td></td></tr> <tr><td>DELETE ALL</td><td>COMPLETE</td><td></td></tr> <tr><td>FORMAT</td><td></td><td></td></tr> <tr><td>RETURN</td><td></td><td></td></tr> <tr><td>[MENU] :</td><td></td><td>END</td></tr> </table>	MEMORY SET	CONTINUOUS	OFF	QUALITY			IMAGE SIZE			PRINT MARK			PROTECT			SLIDE SHOW			DELETE ALL	COMPLETE		FORMAT			RETURN			[MENU] :		END
MEMORY SET	CONTINUOUS	OFF																															
QUALITY																																	
IMAGE SIZE																																	
PRINT MARK																																	
PROTECT																																	
SLIDE SHOW																																	
DELETE ALL	COMPLETE																																
FORMAT																																	
RETURN																																	
[MENU] :		END																															

## Löschen von Bildern

### Löschen aller Bilder

Sie können alle ungeschützten Bilder auf einem „Memory Stick“ auf einmal löschen.

#### Vorbereitungen

Setzen Sie einen „Memory Stick“ in den Camcorder ein.

- (1) Stellen Sie den Schalter POWER auf MEMORY. Der Schalter LOCK muß sich in der linken Position (Entriegelung) befinden.
- (2) Rufen Sie mit MENU das Menü auf.
- (3) Wählen Sie durch Drehen des Reglers SEL/PUSH EXEC die Option , und drücken Sie auf den Regler.
- (4) Wählen Sie durch Drehen des Reglers SEL/PUSH EXEC die Option DELETE ALL aus, und drücken Sie auf den Regler.
- (5) Wählen Sie durch Drehen des Reglers SEL/PUSH EXEC die Option OK aus, und drücken Sie auf den Regler. Anstelle von „OK“ erscheint „EXECUTE“.
- (6) Wählen Sie durch Drehen des Reglers SEL/PUSH EXEC die Option EXECUTE aus, und drücken Sie auf den Regler. „DELETING“ erscheint auf dem LCD-Bildschirm oder im Sucher. Wenn alle ungeschützten Bilder gelöscht sind, wird „COMPLETE“ angezeigt.

## Suppression d'images

---

### **Pour annuler la suppression de toutes les images d'un "Memory Stick"**

Sélectionnez ↵ RETURN à l'étape 5, puis appuyez sur la molette SEL/PUSH EXEC.

---

### **Pendant que "DELETING" apparaît**

N'appuyez pas sur le commutateur POWER et n'appuyez sur aucune touche.

## Löschen von Bildern

---

### **So brechen Sie das Löschen aller Bilder auf einem „Memory Stick“ ab**

Wählen Sie in Schritt 5 ↵ RETURN, und drücken Sie auf den Regler SEL/PUSH EXEC.

---

### **Solange „DELETING“ angezeigt wird**

Drehen Sie nicht am Schalter POWER, und drücken Sie keine Taste.





# Inscription d'une marque d'impression - PRINT MARK

## - DCR-TRV11E/TRV20E uniquement

Vous pouvez spécifier l'image fixe enregistrée à imprimer. Cette fonction est pratique pour imprimer des images fixes plus tard. Ce caméscope est conforme à la norme DPOF (Digital Print Order Format) qui sert à spécifier les images à imprimer.

### Avant l'opération

Introduisez un "Memory Stick" dans le caméscope.

- (1) Mettez le commutateur POWER sur MEMORY ou VCR (DCR-TRV20E)/PLAYER (DCR-TRV11E). Assurez-vous que le verrou est réglé sur la position de gauche (déverrouillage).
- (2) Lisez l'image à imprimer.
- (3) Appuyez sur MENU pour afficher le menu.
- (4) Tournez la molette SEL/PUSH EXEC pour sélectionner , puis appuyez sur la molette.
- (5) Tournez la molette SEL/PUSH EXEC pour sélectionner PRINT MARK, puis appuyez sur la molette.
- (6) Tournez la molette SEL/PUSH EXEC pour sélectionner ON, puis appuyez sur la molette.
- (7) Appuyez sur MENU pour faire disparaître l'affichage du menu. Le repère " " s'affiche à côté du nom de fichier de données de l'image avec une marque d'impression.

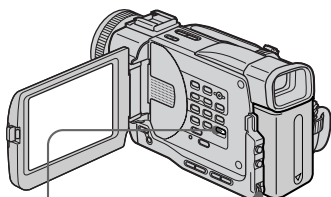

# Setzen einer Druckmarkierung - PRINT MARK



## - nur DCR-TRV11E/TRV20E

Sie können aufgezeichnete Standbilder, die ausgedruckt werden sollen, kennzeichnen. Diese Funktion ist nützlich, wenn Sie Standbilder später ausdrucken wollen.

Der Camcorder kennzeichnet die zu druckenden Standbilder nach den Bestimmungen des DPOF-Standards (Digital Print Order Format).





### Vorbereitungen

Setzen Sie einen „Memory Stick“ in den Camcorder ein.

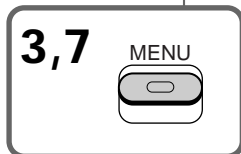
- (1) Stellen Sie den Schalter POWER auf MEMORY oder VCR (DCR-TRV20E) bzw. PLAYER (DCR-TRV11E). Der Schalter LOCK muß sich in der linken Position (Entriegelung) befinden.
- (2) Lassen Sie das Bild anzeigen, das gedruckt werden soll.
- (3) Rufen Sie mit MENU das Menü auf.
- (4) Wählen Sie durch Drehen des Reglers SEL/PUSH EXEC die Option  aus, und drücken Sie auf den Regler.
- (5) Wählen Sie durch Drehen des Reglers SEL/PUSH EXEC die Option PRINT MARK aus, und drücken Sie auf den Regler.
- (6) Wählen Sie durch Drehen des Reglers SEL/PUSH EXEC die Option ON aus, und drücken Sie auf den Regler.
- (7) Blenden Sie mit MENU die Menüanzeige aus. Die Markierung „“ wird neben dem Datendateinamen des Bildes angezeigt, das Sie mit einer Druckmarkierung versehen haben.

Fonctionnement du "Memory Stick" - "Memory Stick"-Funktionen



<b>4</b>		<pre> MEMORY SET CONTINUOUS OFF QUALITY IMAGE SIZE PRINT MARK PROTECT ETC SLIDE SHOW DELETE ALL FORMAT RETURN [MENU]: END                     </pre>
<b>5</b>		<pre> MEMORY SET          10 / 12 CONTINUOUS QUALITY IMAGE SIZE PRINT MARK OFF PROTECT ETC SLIDE SHOW DELETE ALL FORMAT RETURN [MENU]: END                     </pre>
		<pre> MEMORY SET          10 / 12 CONTINUOUS QUALITY IMAGE SIZE PRINT MARK ON PROTECT ETC SLIDE SHOW DELETE ALL FORMAT RETURN [MENU]: END                     </pre>
<b>6</b>		<pre> MEMORY SET          10 / 12 CONTINUOUS QUALITY IMAGE SIZE PRINT MARK ON PROTECT ETC SLIDE SHOW DELETE ALL FORMAT RETURN [MENU]: END                     </pre>

## **Inscription d'une marque d'impression – PRINT MARK**

---

### **Pour annuler l'inscription de marques d'impression**

Sélectionnez OFF à l'étape 6, puis appuyez sur la molette SEL/PUSH EXEC.

---

Lorsque le taquet de protection contre l'écriture du "Memory Stick" est réglé sur LOCK

Vous ne pourrez pas inscrire de marques d'impression sur les images fixes.

## **Setzen einer Druckmarkierung – PRINT MARK**

---

### **So beenden Sie das Setzen von Druckmarkierungen**

Wählen Sie in Schritt 6 OFF, und drücken Sie auf den Regler SEL/PUSH EXEC.

---

Wenn die Schreibschutzlasche des „Memory Sticks“ auf LOCK gestellt ist  
In diesem Fall können Sie keine  
Druckmarkierungen für Standbilder setzen.

## Cassettes utilisables

### Sélection du type de cassette

Vous pouvez utiliser seulement une <sup>Mini</sup>**DV** minicassette DV\*. Vous ne pouvez pas utiliser de cassette **8** 8 mm, **Hi8** Hi8, **D** Digital8, **VHS** VHS, **VHS-C** VHSC, **S-VHS** S-VHS, **S-VHS-C** S-VHSC, **B** Betamax ou **DV** DV.

\* Deux types de minicassettes DV sont disponibles: avec mémoire de cassette et sans mémoire de cassette. Les cassettes avec mémoire de cassette ont un repère **CI** (Mémoire de cassette). Il est conseillé d'utiliser une cassette avec mémoire de cassette.

Une mémoire à CI est installée dans ce type de minicassette DV. Ce caméscope peut lire et enregistrer des données telles que des dates d'enregistrement ou des titres, etc. dans la mémoire. Les fonctions faisant appel à la mémoire de cassette nécessitent la continuité des signaux enregistrés sur la bande. Si un passage de la bande est vierge au début ou entre les passages enregistrés, un titre risque de ne pas être affiché correctement ou les fonctions de recherche de ne pas opérer correctement. Pour ne pas laisser de passage vierge sur la bande, effectuez les opérations suivantes. Appuyez sur END SEARCH pour localiser la fin du passage enregistré avant de commencer l'enregistrement suivant si les cas suivants se présentent:

- vous avez éjecté la cassette pendant l'enregistrement;
- vous avez reproduit la cassette dans le mode VCR (DCR-TRV20E)/PLAYER (DCR-TRV6E/TRV11E).
- vous avez utilisé la fonction de recherche de point de montage.

Si un passage vierge ou un signal discontinu est présent sur la bande, réenregistrez la cassette concernée du début à la fin. Le même résultat peut se produire lorsque vous enregistrez avec un enregistreur vidéo numérique sans fonction de mémoire de cassette sur une cassette déjà enregistrée avec un enregistreur qui en est muni.

### Marque **CI**4K sur la cassette

La capacité de la mémoire des cassettes portant la marque est de **CI**4K 4 Ko. Le caméscope peut fonctionner avec des cassettes dont la capacité de mémoire atteint 16 Ko au maximum. Une cassette de 16 Ko porte la marque **CI**16K.



Il s'agit de la marque d'une minicassette DV.



Il s'agit d'une marque d'une mémoire de cassette.

Il s'agit de marques de commerce.

## Geeignete Kassetten

### Auswählen des Kassettentyps

Sie können ausschließlich Mini-DV-Kassetten (<sup>Mini</sup>**DV**) verwenden\*. Sie können keine anderen Kassetten - **8** (8 mm), **Hi8** (Hi8), **D** (Digital8), **VHS** (VHS), **VHS-C** (VHSC), **S-VHS** (S-VHS), **S-VHS-C** (S-VHSC), **B** (Betamax) oder **DV** (DV) - verwenden.

\* Es gibt zwei Arten von Mini-DV-Kassetten: mit und ohne Kassettenspeicher. Kassetten mit Kassettenspeicher sind mit der Markierung **CI** (Cassette Memory) gekennzeichnet. Es empfiehlt sich, eine Kassette mit Kassettenspeicher zu verwenden.

Bei Mini-DV-Kassetten mit Kassettenspeicher werden die Daten in einem Speicherchip gespeichert. Der Camcorder kann Daten in diesem Speicher, wie z. B. Aufnahmedatum oder Titel, lesen und selbst schreiben.

Für die Funktionen, die den Kassettenspeicher nutzen, ist es erforderlich, daß die Signale aufeinanderfolgend auf dem Band aufgezeichnet sind. Wenn sich am Anfang des Bandes oder zwischen den Aufnahmen ein unbespielter Bandteil befindet, wird der Titel möglicherweise nicht korrekt angezeigt, oder die Suchfunktionen arbeiten nicht korrekt. Um unbespielte Bandteile zu vermeiden, gehen Sie folgendermaßen vor: Drücken Sie vor dem Start der nächsten Aufnahme END SEARCH, um zum Ende des bespielten Bandteils zu gelangen, wenn Sie:

- die Kassette nach der Aufnahme haben auswerfen lassen.
- die Kassette im VCR- (DCR-TRV20E)/PLAYER-Modus (DCR-TRV6E/TRV11E) wiedergegeben haben.
- die Funktion Edit Search verwendet haben.

Bei unbespielten Bandteilen oder nicht kontinuierlichen Signalen nehmen Sie nochmals vom Anfang bis zum Ende des Bandes auf, und beachten Sie dabei die Hinweise oben. Dieselben Phänomene können auftreten, wenn Sie mit einer digitalen Videokamera ohne Kassettenspeicherfunktion auf ein Band aufnehmen, das bereits mit einer Videokamera mit Kassettenspeicherfunktion bespielt wurde.

### Die Markierung **CI**4K auf einer Kassette

Die Speicherkapazität von Bändern mit der Markierung **CI**4K beträgt 4 KB. Mit diesem Camcorder können Sie Kassetten mit einer Speicherkapazität von bis zu 16 KB verwenden. 16-KB-Kassetten sind mit **CI**16K gekennzeichnet.



Dies ist die Mini-DV-Markierung.



Dies ist die Kassettenspeichermarkierung.

Diese Symbole sind Warenzeichen.

## Cassettes utilisables

### Reproduction d'une cassette

#### Signal antipiratage

##### Reproduction d'une cassette

Lorsque vous utilisez un autre enregistreur vidéo, vous ne pouvez pas enregistrer une cassette portant un signal antipiratage enregistré pour assurer la protection des droits d'auteur d'un logiciel reproduit sur le caméscope.

##### Enregistrement (DCR-TRV20E uniquement)

Vous ne pouvez pas enregistrer de logiciel sur votre caméscope qui contient des signaux de contrôle antipiratage destinés à la protection des droits d'auteur du logiciel.

„COPY INHIBIT“ apparaît sur l'écran LCD, dans le viseur ou sur l'écran du téléviseur si vous tentez d'enregistrer ce type de logiciel.

Votre caméscope n'enregistre pas les signaux de contrôle antipiratage sur la cassette lorsqu'il enregistre.

#### Mode audio

**Mode 12 bits:** Le son original peut être enregistré sur la piste stéréo 1 et le nouveau son sur la piste stéréo 2 à 32 kHz. L'équilibre entre les pistes stéréo 1 et stéréo 2 peut être réglé en sélectionnant AUDIO MIX dans les réglages de menu pendant la lecture. Les deux sons peuvent être reproduits.

**Mode 16 bits:** Un nouveau son ne peut pas être enregistré mais le son original peut l'être avec une haute qualité. De plus, un son enregistré à 32 kHz, 44,1 kHz ou 48 kHz peut être reproduit. Quand vous reproduisez une cassette enregistrée dans le mode 16 bits, l'indicateur 16BIT apparaît sur l'écran LCD ou dans le viseur.

### Reproduction d'une cassette à double piste son

Pour reproduire une cassette à double piste son enregistrée en stéréo, réglez „HiFi SOUND“ sur le mode souhaité dans les réglages de menu (p. 116).

#### Son du haut-parleur

Mode HiFi	Reproduction d'une cassette à double piste son	Reproduction d'une cassette à double piste son
STEREO	Stéréo	Bande son principale et secondaire
1	Canal gauche	Bande son principale
2	Canal gauche	Bande son secondaire

172 Vous ne pouvez pas enregistrer des programmes à deux bandes son sur ce caméscope.

## Geeignete Kassetten

### Bei der Wiedergabe

#### Copyright-Kontrollsignale

##### Bei der Wiedergabe

Eine Kassette, die Copyright-Kontrollsignale zum urheberrechtlichen Schutz von Software enthält und auf diesem Camcorder wiedergegeben wird, können Sie nicht auf ein Band in einer anderen Videokamera überspielen.

##### Aufnahme (nur DCR-TRV20E)

Sie können keine Software auf den Camcorder kopieren, die Copyright-Kontrollsignale zum urheberrechtlichen Schutz von Software enthält. „COPY INHIBIT“ erscheint auf dem LCD-Bildschirm, im Sucher oder auf dem Fernsehschirm, wenn Sie versuchen, eine solche Software aufzunehmen. Dieser Camcorder zeichnet beim Aufnehmen keine Copyright-Kontrollsignale auf dem Band auf.

#### Tonmodus

**12-Bit-Modus:** Der Originalton kann auf Stereospur 1 aufgezeichnet werden, der zusätzliche Ton mit 32 kHz auf Stereospur 2. Die Balance zwischen Stereotonspur 1 und Stereotonspur 2 stellen Sie ein, indem Sie in den Menüeinstellungen während der Wiedergabe AUDIO MIX auswählen. Der Ton auf beiden Spuren kann gleichzeitig wiedergegeben werden.

**16-Bit-Modus:** Zusätzlichen Ton können Sie nicht aufnehmen, aber der Originalton wird mit hoher Qualität aufgezeichnet. Außerdem läßt sich Ton wiedergeben, der mit 32 kHz, 44,1 kHz oder 48 kHz aufgenommen wurde. Bei der Wiedergabe einer im 16-Bit-Modus aufgenommenen Kassette erscheint die Anzeige 16BIT auf dem LCD-Bildschirm oder im Sucher.

### Bei der Wiedergabe einer Zweikanaltonkassette

Wenn Sie eine Zweikanaltonkassette wiedergeben, die mit einem Stereosystem aufgezeichnet wurde, setzen Sie „HiFi SOUND“ in den Menüeinstellungen auf den gewünschten Modus (S. 116).

#### Ton vom Lautsprecher

HiFi SOUND-Modus	Wiedergeben einer Stereokassette	Wiedergeben einer Zweikanaltonkassette
STEREO	Stereo	Hauptton und Zweitton
1	Linker Kanal	Hauptton
2	Rechter Kanal	Zweitton

Auf diesem Camcorder können Sie keine Zweikanaltonprogramme aufzeichnen.

## Cassettes utilisables

### Remarques sur les minicassettes DV

#### Lorsque vous collez une étiquette sur la minicassette DV

Veillez à coller l'étiquette exclusivement à l'emplacement illustré ci-dessous [a] pour éviter tout problème de fonctionnement du caméscope.

#### Après l'utilisation d'une minicassette DV

Rembobinez la bande jusqu'au début, placez-la dans son étui, et rangez-la verticalement.

#### Si la mémoire de cassette ne fonctionne pas

Réintroduisez une cassette. Il se peut que le connecteur plaqué or des minicassettes DV soient encrassés ou poussiéreux.

#### Nettoyage du connecteur plaqué or

Si le connecteur plaqué or de la minicassette DV est encrassé ou poussiéreux, il se peut que vous ne puissiez pas utiliser les fonctions de la mémoire de cassette. Nettoyez le connecteur plaqué or avec un coton-tige, après avoir éjecté la cassette une dizaine de fois environ. [b]

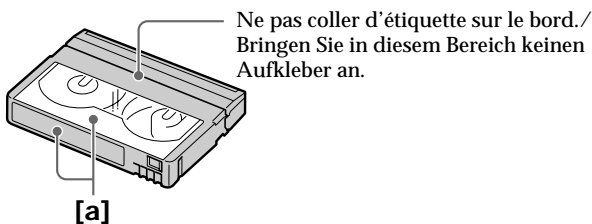

## Geeignete Kassetten

### Hinweise zur Mini-DV-Kassette

#### Anbringen eines Aufklebers auf der Mini-DV-Kassette

Achten Sie darauf, Aufkleber nur an den unten abgebildeten Stellen [a] anzubringen. Andernfalls kann es beim Camcorder zu Fehlfunktionen kommen.

#### Nach dem Abspielen der Mini-DV-Kassette

Spulen Sie die Kassette an den Anfang zurück, stecken Sie sie in ihre Hülle, und bewahren Sie sie in aufrechter Position auf.

#### Wenn die Kassettenspeicherfunktion nicht funktioniert

Legen Sie die Kassette erneut ein. Der vergoldete Anschluß der Mini-DV-Kassette ist möglicherweise staubig oder verschmutzt.

#### Reinigen des vergoldeten Anschlusses

Wenn der vergoldete Anschluß der Mini-DV-Kassette staubig oder verschmutzt ist, können Sie die Funktionen, für die der Kassettenspeicher erforderlich ist, nicht ausführen. Reinigen Sie den vergoldeten Anschluß etwa nach jedem zehnten Auswerfen der Kassette mit einem Wattestäbchen. [b]

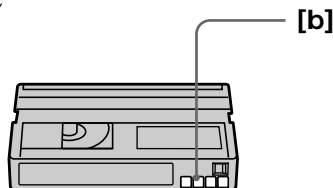

# A propos de i.LINK

La prise DV de cet appareil est une prise d'entrée/sortie DV compatible i.LINK. Cette section décrit le standard i.LINK et ses caractéristiques.

## Qu'est-ce que i.LINK?

i.LINK est une interface série numérique permettant de traiter les signaux vidéo numériques, les signaux audio numériques et d'autres données dans deux directions entre des appareils équipés de la prise i.LINK et de contrôler l'autre appareil.

Tout appareil compatible i.LINK peut être raccordé au moyen d'un câble i.LINK unique.

Les applications possibles sont l'exploitation et les transactions de données avec divers appareils AV numériques. Lorsque deux ou plusieurs appareils compatibles i.LINK sont raccordés à cet appareil en boucle, l'exploitation et les transactions de données sont possibles non seulement avec l'appareil auquel est raccordé cet appareil, mais également avec d'autres appareils via l'appareil directement raccordé.

Sachez cependant que la méthode de fonctionnement varie parfois en fonction des caractéristiques et spécifications de l'appareil à raccorder, et que l'exploitation et les transactions de données sont parfois impossibles sur certains appareils raccordés.

---

### Remarque

En principe, un seul appareil peut être raccordé à cet appareil par le câble i.LINK (câble DV). Lorsque vous raccordez ce caméscope à un appareil compatible i.LINK disposant de deux ou plusieurs prises i.LINK (prises DV), reportez-vous au mode d'emploi de l'appareil à raccorder.

## A propos de la dénomination "i.LINK"

i.LINK est un terme plus familier pour le bus de transport de données IEEE 1394 proposé par SONY; c'est une marque de commerce approuvée par de nombreuses entreprises. IEEE 1394 est un standard international normalisé par l'Institute of Electrical and Electronic Engineers.

# i.LINK

Bei der DV-Buchse an diesem Camcorder handelt es sich um einen i.LINK-kompatiblen DV-Eingang/-Ausgang. In diesem Abschnitt werden der i.LINK-Standard und seine Merkmale beschrieben.

## Was ist i.LINK?

i.LINK ist eine digitale, serielle Schnittstelle zur Übertragung von digitalen Video- und Audiodaten sowie anderer Daten in beiden Richtungen zwischen Geräten mit i.LINK-Buchsen sowie zum Steuern anderer Geräte. i.LINK-kompatible Geräte können über ein einziges i.LINK-Kabel miteinander verbunden werden. Mit Hilfe dieser Technik können Steuersignale und Daten zwischen verschiedenen digitalen AV-Geräten ausgetauscht werden. Wenn zwei oder mehr i.LINK-kompatible Geräte in einer Reihenschaltung mit diesem Camcorder verbunden sind, können Steuersignale und Daten nicht nur mit dem direkt an diesen Camcorder angeschlossenen Gerät ausgetauscht werden, sondern über das direkt angeschlossene Gerät auch mit anderen Geräten.

Zu beachten ist jedoch, daß die Steuerung anderer Geräte je nach den Merkmalen und technischen Eigenschaften der angeschlossenen Geräte variieren kann und daß der Austausch von Steuersignalen und Daten bei manchen angeschlossenen Geräten unter Umständen gar nicht möglich ist.

---

### Hinweis

Normalerweise kann nur ein Gerät über ein i.LINK-Kabel (DV-Kabel) an diesen Camcorder angeschlossen werden. Wenn Sie ein i.LINK-kompatibles Gerät mit zwei oder mehr i.LINK-Buchsen (DV-Buchsen) an diesen Camcorder anschließen, schlagen Sie bitte in der Bedienungsanleitung zu dem anzuschließenden Gerät nach.

## Die Bezeichnung „i.LINK“

i.LINK ist eine gängige Bezeichnung für die von SONY entwickelte IEEE 1394-Norm für Datentransportbusse. Diese Norm wird von vielen Unternehmen unterstützt.

IEEE 1394 ist ein internationaler Standard des Institute of Electrical and Electronic Engineers.

## A propos de i.LINK

### Débit en bauds i.LINK

Le débit en bauds maximum d'i.LINK varie en fonction de l'appareil. Trois débits en bauds maximum sont définis:

S100 (approx. 100Mbps\*)

S200 (approx. 200Mbps)

S400 (approx. 400Mbps)

Le débit en bauds est repris dans la liste "Spécifications" du mode d'emploi de chaque appareil. Il figure également à côté de la prise i.LINK de certains appareils.

Le débit en bauds maximum des appareils sur lesquels il ne figure pas, comme celui-ci, est de "S100".

Lorsqu'un appareil est raccordé à un appareil affichant un débit en bauds maximum différent, le débit en bauds varie parfois par rapport au débit en bauds indiqué.

#### \*Qu'est-ce que Mbps?

Mbps est l'abréviation de "megabits per second" (mégaoctets par seconde), soit la quantité de données qui peut être envoyée ou reçue en une seconde. Par exemple, un débit en bauds de 100 Mbps signifie que 100 mégaoctets de données peuvent être envoyés en une seconde.

### Fonctions i.LINK de cet appareil

Pour plus de détails sur la façon de copier lorsque cet appareil est raccordé à un autre appareil vidéo possédant des prises DV, reportez-vous aux pages 82, 99.

Cet appareil peut également être raccordé à un appareil compatible i.LINK (DV) de marque SONY (p.ex. ordinateur de la série VAIO) autre qu'un appareil vidéo.

Avant de raccorder cet appareil à un ordinateur, assurez-vous que le logiciel d'application supporté par cet appareil est déjà installé sur l'ordinateur.

Pour plus de détails sur les précautions de raccordement de cet appareil, reportez-vous également au manuel d'instructions de l'appareil à raccorder.

### Câble i.LINK nécessaire

Utilisez le câble i.LINK Sony à 4 broches de part et d'autre (pendant la copie DV).

i.LINK et  sont des marques de commerce.

## i.LINK

### i.LINK-Baudrate

Die maximale i.LINK-Baudrate hängt von den Geräten ab. Drei maximale Baudraten sind definiert:

S100 (ca. 100 Mbps\*)

S200 (ca. 200 Mbps)

S400 (ca. 400 Mbps)

Die Baudrate ist in den „Technischen Daten“ in den Bedienungsanleitungen zu den jeweiligen Geräten angegeben. Bei einigen Geräten befindet sich diese Angabe auch neben der i.LINK-Buchse. Die maximale Baudrate von Geräten, wie z. B. diesem Camcorder, bei denen die Baudrate nicht angegeben ist, entspricht „S100“.

Wenn Geräte mit unterschiedlicher Baudrate miteinander verbunden werden, kann die tatsächliche Baudrate von der angegebenen abweichen.

#### \*Was ist Mbps?

Mbps ist die Abkürzung für Megabit pro Sekunde und gibt an, wie viele Daten in einer Sekunde gesendet oder empfangen werden können. Bei einer Baudrate von 100 Mbps können z. B. 100 Megabit Daten in einer Sekunde gesendet werden.

### i.LINK-Funktionen bei diesem Camcorder

Wenn dieser Camcorder an ein anderes Videogerät mit DV-Buchsen angeschlossen ist, schlagen Sie Einzelheiten zum Überspielen bitte auf Seite 82, 99 nach.

Dieser Camcorder kann nicht nur an Videogeräte, sondern auch an andere i.LINK-kompatible (DV) Geräte von SONY (z. B. PCs der Reihe VAIO) angeschlossen werden.

Bevor Sie diesen Camcorder an einen PC anschließen, stellen Sie bitte sicher, daß von diesem Gerät unterstützte Anwendungssoftware bereits auf dem PC installiert ist. Einzelheiten zu den Sicherheitsmaßnahmen beim Anschließen dieses Camcorders schlagen Sie bitte auch in den Bedienungsanleitungen zu den anzuschließenden Geräten nach.

### Erforderliches i.LINK-Kabel

Verwenden Sie das i.LINK-Kabel von Sony (4polig-zu-4polig) beim DV-Überspielen.

i.LINK und  sind Warenzeichen.

# Guide de dépannage

Si un problème quelconque se présente lorsque vous utilisez le caméscope, référez-vous au tableau suivant pour le résoudre. Si la difficulté persiste, débranchez la source d'alimentation et contactez votre revendeur Sony ou un centre de réparation agréé Sony. Si "C:□□:□□" apparaît sur l'écran LCD ou dans le viseur, l'autodiagnostic a fonctionné et vous indique l'erreur. Voir page 182.

## Mode d'enregistrement

Symptôme	Cause et/ou solutions
START/STOP ne fonctionne pas.	<ul style="list-style-type: none"> <li>• Le commutateur POWER n'est pas mis sur CAMERA. → Mettez-le sur CAMERA. (p. 21)</li> <li>• La cassette est arrivée en fin de bande. → Rembobinez la cassette et introduisez-en une autre. (p. 20, 39)</li> <li>• Le taquet de protection contre l'écriture découvre le repère rouge. → Utilisez une nouvelle cassette ou tirez le taquet. (p. 20)</li> <li>• La bande adhère au tambour (condensation d'humidité). → Enlevez la cassette et laissez le caméscope au repos pendant au moins une heure pour que l'humidité s'évapore. (p. 195)</li> </ul>
L'alimentation se coupe.	<ul style="list-style-type: none"> <li>• Alors que vous filmiez en mode CAMERA, vous avez laissé le caméscope en mode d'attente plus de 5 minutes. → Réglez le commutateur POWER sur OFF (CHG), puis de nouveau sur CAMERA. (p. 22)</li> </ul>
L'image dans le viseur n'est pas nette.	<ul style="list-style-type: none"> <li>• L'oculaire n'est pas ajusté. → Ajustez-le. (p. 25)</li> </ul>
Le stabilisateur ne fonctionne pas.	<ul style="list-style-type: none"> <li>• STEADYSHOT est réglé sur OFF dans les réglages de menu. → Réglez-le sur ON. (p. 116)</li> </ul>
La mise au point automatique ne fonctionne pas.	<ul style="list-style-type: none"> <li>• FOCUS est réglé sur MAN. → Mettez-le sur AUTO. (p. 65)</li> <li>• Les conditions d'éclairage ne sont pas adaptées à la mise au point automatique. → Réglez pour faire la mise au point manuellement. (p. 65)</li> </ul>
Impossible de faire un fondu.	<ul style="list-style-type: none"> <li>• Vous utilisez un effet numérique. → Annulez l'effet. (p. 60)</li> </ul>
L'image n'apparaît pas dans le viseur.	<ul style="list-style-type: none"> <li>• Le panneau LCD est ouvert. → Refermez le panneau LCD. (p. 23)</li> </ul>
Une bande verticale apparaît lorsque vous filmez un sujet comme des lumières ou une bougie allumée sur un fond sombre.	<ul style="list-style-type: none"> <li>• Le contraste entre le sujet et le fond est trop important. Le caméscope fonctionne normalement.</li> </ul>
Une bande verticale apparaît lorsque vous filmez un sujet très clair.	<ul style="list-style-type: none"> <li>• Le caméscope fonctionne normalement.</li> </ul>
Certains petits points blancs apparaissent dans le viseur ou sur l'écran LCD.	<ul style="list-style-type: none"> <li>• L'obturation lente, le mode Faible éclairément ou Prise de vues nocturne est activé. Ce n'est pas un signe de dysfonctionnement.</li> </ul>
Une image inconnue s'affiche sur l'écran LCD ou dans le viseur.	<ul style="list-style-type: none"> <li>• Si le caméscope ne contient pas de cassette, il se met en mode de démonstration 10 minutes après le réglage du commutateur POWER sur CAMERA ou de DEMO MODE sur ON dans les réglages de menu. → Insérez une cassette pour arrêter la démonstration. Vous pouvez aussi désactiver le mode DEMO MODE. (p. 121)</li> </ul>







## Guide de dépannage

Symptôme	Cause et/ou solutions
Les couleurs de l'image enregistrée ne sont pas naturelles ou elles sont anormales.	<ul style="list-style-type: none"><li>• NIGHTSHOT est réglé sur ON. → Mettez-le sur OFF. (p. 31)</li></ul>
L'image apparaît trop lumineuse et le sujet n'apparaît pas dans le viseur ni sur l'écran LCD.	<ul style="list-style-type: none"><li>• NIGHTSHOT est réglé sur ON dans un endroit bien éclairé. → Réglez cette fonction sur OFF ou utilisez-la dans un lieu sombre. (p. 31)</li></ul>
Le clic de l'obturateur est inaudible.	<ul style="list-style-type: none"><li>• BEEP est réglé sur OFF dans les réglages de menu. → Mettez-le sur MELODY ou NORMAL. (p. 116)</li></ul>
Des bandes noires apparaissent sur l'écran du téléviseur ou de l'ordinateur lorsque vous enregistrez.	<ul style="list-style-type: none"><li>→ Réglez STEADYSHOT dans les réglages du menu sur OFF. (p. 116)</li></ul>

## Mode de lecture

Symptôme	Cause et/ou solutions
La bande ne bouge pas lorsque vous actionnez une touche de contrôle vidéo.	<ul style="list-style-type: none"><li>• Le commutateur POWER n'est mis sur VCR (DCR-TRV20E)/PLAYER (DCR-TRV6E/TRV11E). → Mettez-le sur VCR (DCR-TRV20E)/PLAYER (DCR-TRV6E/TRV11E). (p. 36)</li></ul>
La touche de lecture ne fonctionne pas.	<ul style="list-style-type: none"><li>• La cassette est arrivée en fin de bande. → Rembobinez la cassette. (p. 39)</li></ul>
L'image de lecture n'est pas claire ou n'apparaît pas.	<ul style="list-style-type: none"><li>• Le canal vidéo du téléviseur n'est pas ajusté correctement. → Ajustez-le correctement. (p. 41)</li></ul>
Il y a des lignes horizontales sur l'image ou l'image de lecture n'est pas nette ou n'apparaît pas.	<ul style="list-style-type: none"><li>• Les têtes vidéo sont peut-être sales. → Nettoyez les têtes avec une cassette de nettoyage (non fournie). (p. 196)</li></ul>
Aucun son ou son très faible à la lecture d'une cassette.	<ul style="list-style-type: none"><li>• Le volume est réduit au minimum. → Augmentez le volume. (p. 36)</li><li>• AUDIO MIX est réglé sur ST2 dans les réglages de menu. → Ajustez AUDIO MIX. (p. 116)</li></ul>
L'affichage de la date d'enregistrement ou la recherche de date ne fonctionnent pas correctement.	<ul style="list-style-type: none"><li>• La cassette n'a pas de mémoire de cassette. → Utilisez une cassette avec mémoire de cassette. (p. 75, 171)</li><li>• CM SEARCH est réglé sur OFF dans les réglages de menu. → Réglez-le sur ON. (p. 116)</li><li>• La cassette présente un passage vierge entre des passages enregistrés. (p. 76)</li></ul>
La fonction de recherche de date n'est pas disponible.	<ul style="list-style-type: none"><li>• La cassette n'a pas de mémoire de cassette. → Utilisez une cassette avec mémoire de cassette. (p. 73, 171)</li><li>• CM SEARCH est réglé sur OFF dans les réglages de menu. → Réglez-le sur ON. (p. 116)</li><li>• Il n'y a pas de titre dans la cassette. → Incrustez les titres. (p. 108)</li><li>• La cassette présente un passage vierge entre des passages enregistrés. (p. 74)</li></ul>
Le nouveau son ajouté à la cassette enregistrée n'est pas audible.	<ul style="list-style-type: none"><li>• AUDIO MIX est réglé sur ST1 dans les réglages de menu. → Ajustez AUDIO MIX. (p. 116)</li></ul>
Le titre ne s'affiche pas.	<ul style="list-style-type: none"><li>• TITLE DSPL est réglé sur OFF dans les réglages de menu. → Réglez-le sur ON. (p. 116)</li></ul>

## Modes d'enregistrement et de lecture

Symptôme	Cause et/ou solutions
L'appareil ne se met pas sous tension.	<ul style="list-style-type: none"><li>• La batterie rechargeable n'est pas installée, ou elle est épuisée ou presque épuisée. → Installez une batterie rechargée. (p. 13, 14)</li><li>• L'adaptateur secteur n'est pas branché sur une prise murale. → Branchez-le sur une prise murale. (p. 19)</li></ul>
La recherche de fin n'est pas disponible.	<ul style="list-style-type: none"><li>• Une cassette sans mémoire de cassette a été éjectée après l'enregistrement. (p. 34, 40)</li><li>• Vous n'avez encore rien enregistré sur la nouvelle cassette. (p. 34, 40)</li></ul>
La recherche de fin ne fonctionne pas correctement.	<ul style="list-style-type: none"><li>• Un passage vierge est présent au début ou au milieu de la cassette.</li></ul>
La batterie rechargeable se décharge rapidement.	<ul style="list-style-type: none"><li>• La température ambiante est trop basse.</li><li>• La batterie n'est pas chargée complètement. → Rechargez une nouvelle fois la batterie. (p. 14)</li><li>• La batterie est complètement usée et ne peut plus être rechargée. → Remplacez-la par une batterie rechargeable neuve. (p. 13)</li></ul>
L'indicateur d'autonomie restante de la batterie n'indique pas la durée correcte.	<ul style="list-style-type: none"><li>• Vous utilisez la batterie dans un environnement extrêmement chaud ou froid depuis un long moment.</li><li>• La batterie est complètement épuisée et ne peut être chargée. → Remplacez-la par une batterie neuve. (p. 13)</li><li>• La batterie est épuisée. → Utilisez une batterie chargée. (p. 13, 14)</li></ul>
L'appareil se met hors tension alors que l'indicateur d'autonomie restante de la batterie indique que la batterie dispose encore d'une capacité suffisante pour fonctionner.	<ul style="list-style-type: none"><li>→ Chargez de nouveau la batterie complètement de façon à que l'indication de l'indicateur d'autonomie restante de la batterie soit correcte.</li></ul>
La cassette ne peut pas être enlevée de son logement.	<ul style="list-style-type: none"><li>• La source d'alimentation est débranchée. → Rebranchez-la correctement. (p. 13, 19)</li><li>• La batterie est vide. → Utilisez une batterie rechargée. (p. 13, 14)</li></ul>
Les indicateurs  et  clignotent et aucune fonction ne marche sauf l'éjection de la cassette.	<ul style="list-style-type: none"><li>• Il y a condensation d'humidité. → Enlevez la cassette et laissez le caméscope au repos pendant au moins une heure pour que l'humidité s'évapore. (p. 195)</li></ul>
L'indicateur  n'apparaît pas lors de l'utilisation d'une cassette avec mémoire de cassette.	<ul style="list-style-type: none"><li>• Le connecteur plaqué or de la cassette est encrassé ou poussiéreux. → Nettoyez le connecteur plaqué or. (p. 173)</li></ul>
L'indicateur de bande restante ne s'affiche pas.	<ul style="list-style-type: none"><li>•  REMAIN est réglé sur AUTO dans les réglages de menu. → Réglez cette fonction sur ON pour maintenir affiché l'indicateur de bande restante. (p. 116)</li></ul>

## Fonctionnement avec le "Memory Stick"

### - DCR-TRV11E/TRV20E uniquement

Symptôme	Cause et/ou solutions
Le "Memory Stick" ne fonctionne pas.	<ul style="list-style-type: none"><li>• Le commutateur POWER n'est pas mis sur MEMORY. → Réglez-le sur MEMORY. (p. 138)</li></ul>
L'enregistrement ne fonctionne pas.	<ul style="list-style-type: none"><li>• Le "Memory Stick" a atteint sa capacité maximale d'enregistrement. → Effacez les images inutiles et enregistrez de nouveau. (p. 166)</li><li>• Le "Memory Stick" n'est pas inséré. → Introduisez un "Memory Stick". (p. 133)</li><li>• Un "Memory Stick" mal formaté est inséré. → Formatez le "Memory Stick" ou utilisez un autre "Memory Stick". (p. 119)</li><li>• Le taquet de protection contre l'écriture du "Memory Stick" est réglé sur LOCK. → Tirez le taquet pour autoriser l'écriture. (p. 131)</li></ul>
Impossible d'effacer l'image.	<ul style="list-style-type: none"><li>• L'image est protégée. → Annulez la protection de l'image. (p. 164)</li><li>• Le taquet de protection contre l'écriture du "Memory Stick" est réglé sur LOCK. → Tirez le taquet pour autoriser l'écriture. (p. 131)</li></ul>
Vous ne pouvez pas formater le "Memory Stick".	<ul style="list-style-type: none"><li>• Le taquet de protection contre l'écriture du "Memory Stick" est réglé sur LOCK. → Tirez le taquet pour autoriser l'écriture. (p. 131)</li></ul>
La suppression de toutes les images ne peut pas s'effectuer.	<ul style="list-style-type: none"><li>• Le taquet de protection contre l'écriture du "Memory Stick" est réglé sur LOCK. → Tirez le taquet pour autoriser l'écriture. (p. 131)</li></ul>
Vous ne pouvez pas protéger l'image.	<ul style="list-style-type: none"><li>• Le taquet de protection contre l'écriture du "Memory Stick" est réglé sur LOCK. → Tirez le taquet pour autoriser l'écriture. (p. 131)</li><li>• L'image à protéger n'est pas reproduite. → Appuyez sur MEMORY PLAY pour lire l'image. (p. 154)</li></ul>
L'inscription d'une marque d'impression sur une image fixe est impossible.	<ul style="list-style-type: none"><li>• Le taquet de protection contre l'écriture du "Memory Stick" est réglé sur LOCK. → Tirez le taquet pour autoriser l'écriture. (p. 131)</li><li>• L'image sur laquelle vous souhaitez inscrire une marque d'impression n'est pas reproduite. → Appuyez sur MEMORY PLAY pour lire l'image. (p. 154)</li></ul>
La sauvegarde de photos ne fonctionne pas.	<ul style="list-style-type: none"><li>• Le taquet de protection contre l'écriture du "Memory Stick" est réglé sur LOCK. → Tirez le taquet pour autoriser l'écriture. (p. 131)</li><li>• La batterie rechargeable est usée. → Installez une batterie rechargée ou utilisez l'adaptateur secteur.</li></ul>

## Divers

Symptôme	Cause et/ou solutions
Le titre de cassette n'est pas enregistré.	<ul style="list-style-type: none"><li>• La cassette n'a pas de mémoire de cassette. → Utilisez une cassette avec mémoire de cassette. (p. 108, 171)</li><li>• La mémoire de cassette est pleine. → Effacez un autre titre. (p. 111)</li><li>• La cassette est réglée de façon à prévenir un effacement accidentel. → Tirez le taquet de protection d'enregistrement de façon à recouvrir le repère rouge. (p. 20)</li><li>• Rien n'est enregistré sur cette partie de la cassette. → Incrustez le titre dans le passage enregistré. (p. 108)</li></ul>
L'identification de la cassette par titre n'est pas enregistrée.	<ul style="list-style-type: none"><li>• La cassette n'a pas de mémoire de cassette. → Utilisez une cassette avec mémoire de cassette. (p. 114, 171)</li><li>• La mémoire de cassette est pleine. → Effacez plusieurs titres. (p. 115)</li><li>• La cassette est réglée de façon à prévenir un effacement accidentel. → Tirez le taquet de protection d'enregistrement de façon à recouvrir le repère rouge. (p. 20)</li></ul>
Pendant le montage avec le câble i.LINK (câble de raccordement DV), l'enregistrement d'une image ne peut pas être contrôlé.	<ul style="list-style-type: none"><li>• Débranchez le câble i.LINK (câble de raccordement DV), puis rebranchez-le.</li></ul>
La fonction de Montage programmé numérique est inopérante.	<ul style="list-style-type: none"><li>• Le sélecteur d'entrée du magnétoscope n'est pas réglé correctement. (p. 84) → Vérifiez la connexion et mettez de nouveau le sélecteur d'entrée sur le magnétoscope.</li><li>• Le caméscope est raccordé à un appareil DV d'une autre marque que Sony. → Mettez-le sur IR. (p. 85)</li><li>• Vous avez essayé d'effectuer un montage sur un passage vierge de la cassette. → Choisissez de nouveau PROGRAM sur un passage enregistré. (p. 93)</li><li>• Le caméscope et le magnétoscope ne sont pas synchronisés. → Réglez le synchronisme. (p. 90)</li></ul>
La télécommande fournie avec le caméscope ne fonctionne pas.	<ul style="list-style-type: none"><li>• COMMANDER est mis sur OFF dans les réglages de menu. → Réglez-le sur ON. (p. 116)</li><li>• Un obstacle bloque les rayons infrarouges. → Enlevez l'obstacle.</li><li>• Les piles ne sont pas installées dans le bon sens. → Insérez-les en respectant la polarité + et -. (p. 213)</li><li>• Les piles sont épuisées. → Insérez-en de neuves. (p. 213)</li></ul>
L'image du téléviseur ou du magnétoscope n'apparaît pas, même si votre caméscope est raccordé pour sortir sur le téléviseur ou le magnétoscope (DCR-TRV20E uniquement.)	<ul style="list-style-type: none"><li>• DISPLAY est réglé sur V-OUT/LCD dans les réglages de menu. → Réglez-le sur LCD. (p. 116)</li></ul>

Symptôme	Cause et/ou solutions
Vous ne pouvez pas recharger la batterie rechargeable.	<ul style="list-style-type: none"> <li>• Le commutateur POWER n'est pas mis sur OFF (CHG). → Mettez-le sur OFF (CHG).</li> </ul>
Une mélodie ou un bip retentit pendant 5 secondes.	<ul style="list-style-type: none"> <li>• Il y a condensation d'humidité. → Enlevez la cassette et laissez le caméscope au repos pendant au moins une heure pour que l'humidité s'évapore. (p. 195)</li> <li>• Votre caméscope présente un problème. → Retirez la cassette et introduisez-la de nouveau, puis utilisez votre caméscope.</li> </ul>
Pendant la recharge de la batterie, aucun indicateur n'apparaît ou l'indicateur clignote sur l'afficheur.	<ul style="list-style-type: none"> <li>• L'adaptateur secteur est débranché. → Rebranchez-la correctement. (p. 19)</li> <li>• La batterie n'est pas installée correctement. → Installez-la correctement.</li> <li>• La batterie rechargeable ne fonctionne pas correctement. → Adressez-vous à votre distributeur Sony ou à un centre de service Sony agréé.</li> </ul>
Le caméscope ne fonctionne pas bien qu'il soit sous tension.	<ul style="list-style-type: none"> <li>• Débranchez le cordon d'alimentation de l'adaptateur secteur ou enlevez la batterie, puis rebranchez le cordon 1 minute après environ. Remettez le caméscope sous tension. Si aucune opération n'est possible, ouvrez le panneau LCD et appuyez sur le bouton RESET à côté de la touche SELFTIMER à l'aide d'un objet pointu. (Si vous appuyez sur le bouton RESET, tous les réglages, y compris la date et l'heure reviendront à leur valeur par défaut.) (p. 207)</li> </ul>
Lorsque vous mettez le commutateur POWER sur VCR (DCR-TRV20E)/PLAYER (DCR-TRV6E/TRV11E) ou OFF (CHG), si vous déplacez votre caméscope, il se peut que vous entendiez un claquement à l'intérieur de votre caméscope.	<ul style="list-style-type: none"> <li>• Le caméscope fonctionne normalement.</li> </ul>

# Affichage d'autodiagnostic

Votre caméscope est équipé d'une fonction d'autodiagnostic.

Cette fonction indique l'état du caméscope par un code de 5 caractères (une lettre et des chiffres) dans le viseur, sur l'écran LCD ou l'afficheur. Si un code à 5 caractères apparaît, reportez-vous au tableau de codes suivant. Les deux derniers caractères (indiqués par □□) dépendent de l'état du caméscope.

## Ecran LCD (ou viseur)

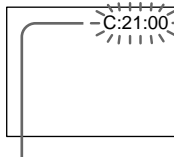

### Affichage d'autodiagnostic

- C:□□:□□  
Vous pouvez résoudre vous-même le problème.
- E:□□:□□  
Contactez votre revendeur Sony ou un centre de réparation agréé Sony.

Affichage à cinq caractères	Cause et/ou solutions
C:04:□□	<ul style="list-style-type: none"> <li>• Vous utilisez une batterie rechargeable qui n'est pas de type "InfoLITHIUM".</li> <li>→ Utilisez une batterie "InfoLITHIUM". (p. 14)</li> </ul>
C:21:□□	<ul style="list-style-type: none"> <li>• Il y a condensation d'humidité.</li> <li>→ Enlevez la cassette et laissez le caméscope au repos pendant au moins une heure pour que l'humidité s'évapore. (p. 195)</li> </ul>
C:22:□□	<ul style="list-style-type: none"> <li>• Les têtes vidéo sont encrassées.</li> <li>→ Nettoyez-les avec une cassette de nettoyage (non fournie). (p. 196)</li> </ul>
C:31:□□	<ul style="list-style-type: none"> <li>• Présence d'un problème différent de ceux mentionnés ci-dessus mais pouvant être résolu par vous-même.</li> <li>→ Retirez la cassette et introduisez-la de nouveau, puis utilisez votre caméscope.</li> <li>→ Débranchez le cordon d'alimentation de l'adaptateur secteur ou enlevez la batterie rechargeable. Après avoir raccordé la source d'alimentation, faites fonctionner le caméscope.</li> </ul>
C:32:□□	
E:61:□□	<ul style="list-style-type: none"> <li>• Problème du caméscope que vous ne pouvez pas résoudre vous-même.</li> <li>→ Contactez votre revendeur Sony ou un centre de réparation agréé Sony et indiquez-leur le code à 5 caractères. (Exemple: E:61:10)</li> </ul>
E:62:□□	

Si vous ne parvenez pas à résoudre le problème après ces différents contrôles, contactez votre revendeur Sony ou un centre de réparation agréé Sony.

# Indicateurs et messages d'avertissement

Si des indicateurs et messages apparaissent dans le viseur, sur l'écran LCD ou sur l'afficheur, contrôlez les points suivants:

Voir la page indiquée entre parenthèses “( )” pour les détails.

Les indicateurs et messages s'affichent en jaune.

## Indicateurs d'avertissement

**Les têtes vidéo sont encrassées**

Clignotement lent:

- Nettoyez-les avec une cassette de nettoyage Sony DVM-12CLD (non fournie) (p. 196).

**La batterie est vide ou presque vide**

Clignotement lent:

- La batterie est presque vide. Dans certains cas, l'indicateur  clignotera bien que la batterie puisse encore être utilisée pendant 5 à 10 minutes.

Clignotement rapide:

- La batterie est vide (p. 14).

**Indicateur de cassette**

Clignotement lent:

- La cassette est presque terminée.
- Aucune cassette en place (p. 20).\*
- Le taquet de protection d'enregistrement de la cassette est sorti (rouge) (p. 20).\*

Clignotement rapide:

- La cassette est arrivée en fin de bande (p. 20, 39).\*

**Vous devez éjecter la cassette**

Clignotement lent:

- Le taquet de protection d'enregistrement de la cassette est sorti (rouge) (p. 20).\*

Clignotement rapide:

- Il y a condensation d'humidité (p. 195).\*
- La cassette est arrivée en fin de bande (p. 20, 36).\*
- L'autodiagnostic a été activé (p. 182).\*

**L'image fixe est protégée (DCR-TRV11E/ TRV20E uniquement)**

Clignotement lent:

- L'image fixe est protégée (p. 164).\*

**De la condensation d'humidité s'est déposée\***

Clignotement rapide:

- Ejectez la cassette, éteignez le caméscope et laissez-le pendant une heure avec le logement de cassette ouvert (p. 195).

**Indicateur de mémoire de cassette**

Clignotement lent:

- Pas de cassette avec mémoire de cassette en place (p. 171).\*

**Affichage d'autodiagnostic (p. 182).**

**Indicateur d'avertissement du "Memory Stick" (DCR-TRV11E/ TRV20E uniquement)**

Clignotement lent:

- Aucun "Memory Stick" en place (p. 133).\*

Clignotement rapide:

- Le "Memory Stick" n'est pas lisible dans votre caméscope (p. 131).\*

**Indicateur d'avertissement du "Memory Stick" (DCR-TRV11E/ TRV20E uniquement)**

Clignotement rapide:

- Le "Memory Stick" n'est pas formaté correctement (p. 119).
- Les données du "Memory Stick" sont corrompues.\*
- Un format de "Memory Stick" différent a été introduit.

**Indicateur de fichier**

Clignotement lent:

- Le fichier est corrompu.
- Le fichier est illisible.

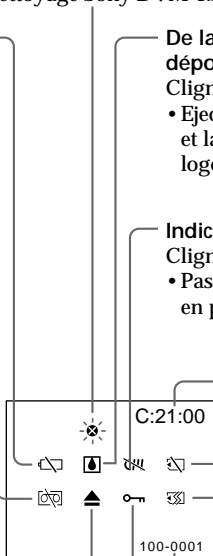





















\* Vous entendez la mélodie ou un bip sonore.

## Indicateurs et messages d'avertissement

---

### Messages d'avertissement

-  CLOCK SET Réinitialisez la date et l'heure (p. 129).
-  FOR "InfoLITHIUM" Utilisez une batterie "InfoLITHIUM" (p. 14).  
BATTERY ONLY
-  CLEANING CASSETTE  
Les têtes vidéo sont encrassées (p. 196).
-  FULL La mémoire de cassette est pleine.
-  16BIT AUDIO MODE est mis sur 16BIT (p. 116).\* Vous ne pouvez pas dupliquer de nouveau son.
-  REC MODE REC MODE est mis sur LP (p. 116).\* Vous ne pouvez pas dupliquer de nouveau son.
-  TAPE Il n'y a pas de passage enregistré sur cette cassette. Vous ne pouvez pas dupliquer de nouveau son.
-  "i.LINK" CABLE Le câble i.LINK est raccordé (p. 107).\* Vous ne pouvez pas dupliquer de nouveau son.
-  AV CABLE Le câble de raccordement A/V est raccordé (p. 41).\* Vous ne pouvez pas dupliquer de nouveau son. (DCR-TRV6E/TRV11E uniquement)
-  FULL Le "Memory Stick" est plein.\* (DCR-TRV11E/TRV20E uniquement)
-   Le taquet de protection contre l'écriture du "Memory Stick" est réglé sur LOCK (p. 131).\* (DCR-TRV11E/TRV20E uniquement)
-  NO FILE Aucune image fixe n'est enregistrée dans le "Memory Stick" (p. 155).\* (DCR-TRV11E/TRV20E uniquement)
-  NO MEMORY STICK  
Aucun "Memory Stick" en place (p. 133). (DCR-TRV11E/TRV20E uniquement)
-  MEMORY STICK ERROR  
Les données du "Memory Stick" sont corrompues. (DCR-TRV11E/TRV20E uniquement)
-  FORMAT ERROR Le "Memory Stick" n'est pas reconnu. Vérifier le format (p. 132). (DCR-TRV11E/TRV20E uniquement)
-   DIRECTORY ERROR  
Il y a plus de deux mêmes répertoires.
-  COPY INHIBIT La bande contient des signaux de contrôle de droits d'auteur pour la protection des droits d'auteur de logiciel (p. 172).\* (DCR-TRV20E uniquement)
-  TAPE END La cassette est arrivée en fin de bande (p.40).\*
-  NO TAPE Introduisez une cassette (p.20).\*

\* Vous entendez la mélodie ou un bip sonore.



# Störungsbehebung

Wenn an Ihrem Camcorder Störungen auftreten, versuchen Sie bitte, diese anhand der folgenden Tabelle zu beheben. Sollte ein Problem weiterhin auftreten, lösen Sie das Gerät von der Stromquelle, und wenden Sie sich an Ihren Sony-Händler oder Ihren autorisierten Sony-Kundendienst. Wenn auf dem LCD-Bildschirm oder im Sucher „C: □□:□□“ erscheint, wurde die Selbstdiagnose ausgeführt. Näheres dazu finden Sie auf Seite 191.

## Im Aufnahmemodus

Symptom	Ursache und/oder Abhilfemaßnahmen
START/STOP funktioniert nicht.	<ul style="list-style-type: none"> <li>• Der Schalter POWER steht nicht auf CAMERA. → Stellen Sie ihn auf CAMERA. (S. 21)</li> <li>• Das Bandende ist erreicht. → Spulen Sie das Band zurück, oder legen Sie eine andere Kassette ein (S. 20, 39).</li> <li>• Die Überspielschutzlasche ist so eingestellt, daß die rote Markierung zu sehen ist. → Legen Sie eine andere Kassette ein, oder schieben Sie die Lasche zurück (S. 20).</li> <li>• Das Band klebt an der Kopftrommel (Feuchtigkeitskondensation). → Nehmen Sie die Kassette heraus, und lassen Sie den Camcorder mindestens eine Stunde lang unbenutzt stehen, damit er die Umgebungstemperatur annehmen kann (S. 195).</li> </ul>
Das Gerät schaltet sich aus.	<ul style="list-style-type: none"> <li>• Der Camcorder befand sich im Modus CAMERA und wurde für mehr als fünf Minuten in den Bereitschaftsmodus geschaltet. → Stellen Sie den Schalter POWER auf OFF (CHG) und dann wieder auf CAMERA (S. 22).</li> </ul>
Das Bild im Sucher ist nicht scharf.	<ul style="list-style-type: none"> <li>• Das Sucherobjektiv ist nicht eingestellt. → Stellen Sie das Sucherobjektiv ein (S. 25).</li> </ul>
Die Funktion SteadyShot arbeitet nicht.	<ul style="list-style-type: none"> <li>• STEADYSHOT ist in den Menüeinstellungen auf OFF gesetzt. → Setzen Sie die Option auf ON (S. 116).</li> </ul>
Der Autofokus funktioniert nicht.	<ul style="list-style-type: none"> <li>• FOCUS ist auf MAN eingestellt. → Stellen Sie AUTO ein (S. 65).</li> <li>• Die Aufnahmebedingungen sind nicht für den Autofokus geeignet. → Stellen Sie den Fokus manuell ein (S. 65).</li> </ul>
Die Ein-/Ausblendefunktion arbeitet nicht.	<ul style="list-style-type: none"> <li>• Die Digitaleffektfunktion ist aktiviert. → Deaktivieren Sie die Funktion (S. 60).</li> </ul>
Im Sucher erscheint kein Bild.	<ul style="list-style-type: none"> <li>• Der LCD-Bildschirmträger ist aufgeklappt. → Klappen Sie den LCD-Bildschirmträger zu (S. 23).</li> </ul>
Ein vertikaler Streifen erscheint, wenn Sie ein Objekt wie zum Beispiel eine Lichtquelle oder eine Kerzenflamme vor dunklem Hintergrund aufnehmen.	<ul style="list-style-type: none"> <li>• Der Kontrast zwischen Motiv und Hintergrund ist zu stark. Am Camcorder liegt keine Fehlfunktion vor.</li> </ul>
Ein vertikaler Streifen erscheint, wenn Sie ein sehr helles Objekt aufnehmen.	<ul style="list-style-type: none"> <li>• Am Camcorder liegt keine Fehlfunktion vor.</li> </ul>
Im Sucher oder auf dem LCD-Bildschirm sind einige kleine, weiße Punkte zu sehen.	<ul style="list-style-type: none"> <li>• Lange Verschußzeit, der Modus für schwache Beleuchtung oder der Modus Super NightShot ist aktiviert. Dies ist keine Fehlfunktion.</li> </ul>

## Störungsbehebung

Symptom	Ursache und/oder Abhilfemaßnahmen
Ein unbekanntes Bild wird auf dem LCD-Bildschirm oder im Sucher angezeigt.	<ul style="list-style-type: none"><li>• Wenn DEMO MODE in den Menüeinstellungen auf ON gesetzt ist oder 10 Minuten verstreichen, nachdem Sie den Schalter POWER auf CAMERA gestellt haben, und keine Kassette eingelegt ist, startet der Camcorder automatisch die Demo. → Wenn Sie eine Kassette einlegen, stoppt die Demo. Sie können DEMO MODE auch deaktivieren (S. 121).</li></ul>
Das Bild wird in falschen oder unnatürlichen Farben aufgenommen.	<ul style="list-style-type: none"><li>• NIGHTSHOT ist auf ON eingestellt. → Stellen Sie den Schalter auf OFF (S. 31).</li></ul>
Das Bild ist zu hell, und das Motiv erscheint nicht auf dem LCD-Bildschirm oder im Sucher.	<ul style="list-style-type: none"><li>• NIGHTSHOT ist auf ON eingestellt, obwohl der Camcorder in heller Umgebung verwendet wird. → Stellen Sie den Schalter auf OFF. Die Funktion NightShot können Sie nur in dunkler Umgebung verwenden (S. 31).</li></ul>
Das Klicken der Blende ist nicht zu hören.	<ul style="list-style-type: none"><li>• BEEP ist in den Menüeinstellungen auf OFF gesetzt. → Setzen Sie die Option auf MELODY oder NORMAL (S. 116).</li></ul>
Beim Aufnahmen von einem Fernseh- oder Computerbildschirm erscheinen schwarze Streifen.	<ul style="list-style-type: none"><li>→ Setzen Sie STEADYSHOT in den Menüeinstellungen auf OFF (S. 116).</li></ul>





## Im Wiedergabemodus

Symptom	Ursache und/oder Abhilfemaßnahmen
Das Band wird nicht transportiert, wenn Sie eine Videofunktionstaste drücken.	<ul style="list-style-type: none"><li>• Der Schalter POWER ist nicht auf VCR (DCR-TRV20E) bzw. PLAYER (DCR-TRV6E/TRV11E) eingestellt. → Stellen Sie ihn auf VCR (DCR-TRV20E) bzw. PLAYER (DCR-TRV6E/TRV11E) (S. 36).</li></ul>
Die Wiedergabetaste funktioniert nicht.	<ul style="list-style-type: none"><li>• Das Bandende ist erreicht. → Spulen Sie das Band zurück (S. 39).</li></ul>
Das Wiedergabebild ist unscharf oder wird gar nicht angezeigt.	<ul style="list-style-type: none"><li>• Am Fernsehgerät ist der Videokanal nicht richtig eingestellt. → Stellen Sie den Videokanal ein (S. 41).</li></ul>
Das Bild enthält horizontale Linien, oder das Wiedergabebild ist unscharf oder wird gar nicht angezeigt.	<ul style="list-style-type: none"><li>• Die Videoköpfe sind möglicherweise verschmutzt. → Reinigen Sie sie mit der Reinigungskassette (nicht mitgeliefert) (S. 196).</li></ul>
Bei der Wiedergabe des Bandes ist der Ton gar nicht bzw. nur leise zu hören.	<ul style="list-style-type: none"><li>• Die Lautstärke wurde heruntergedreht. → Stellen Sie die Lautstärke am Gerät höher ein (S. 36).</li><li>• AUDIO MIX ist in den Menüeinstellungen auf ST2 gesetzt. → Stellen Sie AUDIO MIX ein (S. 116).</li></ul>
Anzeigen des Aufnahmedatums und Suchen nach Datum sind nicht möglich.	<ul style="list-style-type: none"><li>• Die Kassette verfügt nicht über einen Kassettenspeicher. → Verwenden Sie eine Kassette mit Kassettenspeicher (S. 75, 171).</li><li>• CM SEARCH ist in den Menüeinstellungen auf OFF gesetzt. → Setzen Sie die Option auf ON (S. 116).</li><li>• Zwischen den Aufnahmen befindet sich ein unbespielter Bandteil (S. 76).</li></ul>
Die Titelsuchfunktion arbeitet nicht.	<ul style="list-style-type: none"><li>• Die Kassette verfügt nicht über einen Kassettenspeicher. → Verwenden Sie eine Kassette mit Kassettenspeicher (S. 73, 171).</li><li>• CM SEARCH ist in den Menüeinstellungen auf OFF gesetzt. → Setzen Sie die Option auf ON (S. 116).</li><li>• Das Band enthält keinen Titel. → Blenden Sie Titel ein (S. 108).</li><li>• Zwischen den Aufnahmen befindet sich ein unbespielter Bandteil (S. 74).</li></ul>

# Störungsbehebung

Symptom	Ursache und/oder Abhilfemaßnahmen
Der zusätzlich auf die bespielte Kassette aufgenommene Ton ist nicht zu hören.	<ul style="list-style-type: none"><li>• AUDIO MIX ist in den Menüeinstellungen auf ST1 gesetzt. → Stellen Sie AUDIO MIX ein (S. 116).</li></ul>
Der Titel wird nicht angezeigt.	<ul style="list-style-type: none"><li>• TITLE DSPL ist in den Menüeinstellungen auf OFF gesetzt. → Setzen Sie die Option auf ON (S. 116).</li></ul>

## Im Aufnahme- und im Wiedergabemodus

Symptom	Ursache und/oder Abhilfemaßnahmen
Das Gerät läßt sich nicht einschalten.	<ul style="list-style-type: none"><li>• Der Akku ist nicht eingelegt oder fast bzw. ganz leer. → Legen Sie einen geladenen Akku ein (S. 13, 14).</li><li>• Das Netzteil ist nicht mit dem Netzstrom verbunden. → Stecken Sie den Netzstecker des Netzteils in die Netzsteckdose (S. 19).</li></ul>
Die Aufnahmeendefunktionsfunktion arbeitet nicht.	<ul style="list-style-type: none"><li>• Sie verwenden eine Kassette ohne Kassettenspeicher, und die Kassette wurde nach dem Aufnehmen ausgeworfen (S. 34, 40).</li><li>• Die neue Kassette enthält noch keine Aufnahme (S. 34, 40).</li></ul>
Die Aufnahmeendefunktionsfunktion arbeitet nicht korrekt.	<ul style="list-style-type: none"><li>• Am Anfang des Bandes oder zwischen den Aufnahmen befindet sich ein unbespielter Bandteil.</li></ul>
Der Akku entlädt sich sehr schnell.	<ul style="list-style-type: none"><li>• Die Betriebstemperatur ist zu niedrig.</li><li>• Der Akku ist nicht vollständig geladen. → Laden Sie den Akku nochmals (S. 14).</li><li>• Der Akku ist vollständig entladen und läßt sich nicht mehr aufladen. → Tauschen Sie den Akku gegen einen neuen aus (S. 13).</li></ul>
Die Akkurestladungsanzeige zeigt nicht die korrekte Dauer an.	<ul style="list-style-type: none"><li>• Sie haben den Akku längere Zeit in einer sehr heißen oder kalten Umgebung verwendet.</li><li>• Der Akku ist vollständig entladen und läßt sich nicht mehr aufladen. → Tauschen Sie den Akku gegen einen neuen aus (S. 13).</li><li>• Der Akku ist leer. → Bringen Sie einen geladenen Akku an (S. 13, 14).</li></ul>
Der Camcorder schaltet sich aus, obwohl laut Restladungsanzeige die Akkuladung für den Betrieb ausreichen müßte.	<ul style="list-style-type: none"><li>→ Laden Sie den Akku vollständig, so daß die Akkurestladungsanzeige wieder den tatsächlichen Ladezustand anzeigt.</li></ul>
Die Kassette läßt sich nicht aus dem Halter nehmen.	<ul style="list-style-type: none"><li>• Die Stromquelle ist nicht angeschlossen. → Schließen Sie sie fest an (S. 13, 19).</li><li>• Der Akku ist leer. → Legen Sie einen geladenen Akku ein (S. 13, 14).</li></ul>
Die Anzeigen  und  blinken, und alle Funktionen sind deaktiviert. Es läßt sich nur noch die Kassette auswerfen.	<ul style="list-style-type: none"><li>• Feuchtigkeit hat sich niedergeschlagen. → Nehmen Sie die Kassette heraus, und lassen Sie den Camcorder mindestens eine Stunde lang unbenutzt stehen, damit er die Umgebungstemperatur annehmen kann (S. 195).</li></ul>
Bei einer Kassette mit Kassettenspeicher erscheint die Anzeige  nicht.	<ul style="list-style-type: none"><li>• Der vergoldete Anschluß der Kassette ist staubig oder verschmutzt. → Reinigen Sie den vergoldeten Anschluß (S. 173).</li></ul>
Die Bandrestanzeige wird nicht angezeigt.	<ul style="list-style-type: none"><li>•  REMAIN ist in den Menüeinstellungen auf AUTO gesetzt. → Setzen Sie die Option auf ON, damit die Bandrestanzeige immer angezeigt wird (S. 116).</li></ul>

## Beim Verwenden des „Memory Sticks“

– nur DCR-TRV11E/TRV20E

Symptom	Ursache und/oder Abhilfemaßnahmen
Der „Memory Stick“ funktioniert nicht.	<ul style="list-style-type: none"><li>• Der Schalter POWER steht nicht auf MEMORY. → Stellen Sie ihn auf MEMORY (S. 138).</li></ul>
Aufnehmen ist nicht möglich.	<ul style="list-style-type: none"><li>• Der „Memory Stick“ ist bereits voll. → Löschen Sie nicht benötigte Bilder, und versuchen Sie es erneut (S. 166).</li><li>• Es ist kein „Memory Stick“ eingesetzt. → Setzen Sie einen „Memory Stick“ ein (S. 133).</li><li>• Ein falsch formatierter „Memory Stick“ ist eingesetzt. → Formatieren Sie den „Memory Stick“, oder verwenden Sie einen anderen „Memory Stick“ (S. 119).</li><li>• Die Schreibschutzlasche des „Memory Sticks“ ist auf LOCK gestellt. → Verschieben Sie die Lasche, um den Schreibschutz aufzuheben (S. 131).</li></ul>
Ein Bild kann nicht gelöscht werden.	<ul style="list-style-type: none"><li>• Das Bild ist geschützt. → Deaktivieren Sie den Bildschutz (S. 164).</li><li>• Die Schreibschutzlasche des „Memory Sticks“ ist auf LOCK gestellt. → Verschieben Sie die Lasche, um den Schreibschutz aufzuheben (S. 131).</li></ul>
Der „Memory Stick“ kann nicht formatiert werden.	<ul style="list-style-type: none"><li>• Die Schreibschutzlasche des „Memory Sticks“ ist auf LOCK gestellt. → Verschieben Sie die Lasche, um den Schreibschutz aufzuheben (S. 131).</li></ul>
Das Löschen aller Bilder ist nicht möglich.	<ul style="list-style-type: none"><li>• Die Schreibschutzlasche des „Memory Sticks“ ist auf LOCK gestellt. → Verschieben Sie die Lasche, um den Schreibschutz aufzuheben (S. 131).</li></ul>
Der Schutz für ein Bild läßt sich nicht aktivieren.	<ul style="list-style-type: none"><li>• Die Schreibschutzlasche des „Memory Sticks“ ist auf LOCK gestellt. → Verschieben Sie die Lasche, um den Schreibschutz aufzuheben (S. 131).</li><li>• Das Bild, das geschützt werden soll, wird nicht angezeigt. → Lassen Sie das Bild mit MEMORY PLAY anzeigen (S. 154).</li></ul>
Die Druckmarkierung für ein Standbild läßt sich nicht setzen.	<ul style="list-style-type: none"><li>• Die Schreibschutzlasche des „Memory Sticks“ ist auf LOCK gestellt. → Verschieben Sie die Lasche, um den Schreibschutz aufzuheben (S. 131).</li><li>• Das Bild, für das eine Druckmarkierung gesetzt werden soll, wird nicht angezeigt. → Lassen Sie das Bild mit MEMORY PLAY anzeigen (S. 154).</li></ul>
Die Fotospeicherfunktion arbeitet nicht.	<ul style="list-style-type: none"><li>• Die Schreibschutzlasche des „Memory Sticks“ ist auf LOCK gestellt. → Verschieben Sie die Lasche, um den Schreibschutz aufzuheben (S. 131).</li><li>• Der Akku ist entladen. → Bringen Sie einen geladenen Akku an, oder verwenden Sie das Netzteil.</li></ul>

# Störungsbehebung

## Sonstiges

Symptom	Ursache und/oder Abhilfemaßnahmen
Der Titel wird nicht aufgenommen.	<ul style="list-style-type: none"><li>• Die Kassette verfügt nicht über einen Kassettenspeicher. → Verwenden Sie eine Kassette mit Kassettenspeicher (S. 108, 171).</li><li>• Der Kassettenspeicher ist voll. → Löschen Sie einen anderen Titel (S. 111).</li><li>• Die Kassette ist überspielgeschützt. → Verschieben Sie die Überspielschutzlasche, so daß die rote Markierung nicht zu sehen ist (S. 20).</li><li>• Das Band ist an dieser Stelle nicht bespielt. → Blenden Sie den Titel an einem bespielten Bandteil ein (S. 108).</li></ul>
Der Name der Kassette wird nicht aufgenommen.	<ul style="list-style-type: none"><li>• Die Kassette verfügt nicht über einen Kassettenspeicher. → Verwenden Sie eine Kassette mit Kassettenspeicher (S. 114, 171).</li><li>• Der Kassettenspeicher ist voll. → Löschen Sie einige Titel (S. 115).</li><li>• Die Kassette ist überspielgeschützt. → Verschieben Sie die Überspielschutzlasche, so daß die rote Markierung nicht zu sehen ist (S. 20).</li></ul>
Beim Überspielen mit dem i.LINK-Kabel (DV-Verbindungskabel) kann das Aufnahmebild nicht angezeigt werden.	<ul style="list-style-type: none"><li>• Lösen Sie das i.LINK-Kabel (DV-Verbindungskabel), und schließen Sie es wieder an.</li></ul>
Der digitale, programmgesteuerte Schnitt kann nicht ausgeführt werden.	<ul style="list-style-type: none"><li>• Der Eingangswählschalter am Videorecorder ist nicht korrekt eingestellt. → Überprüfen Sie die Verbindung, stellen Sie den Eingangswählschalter des Videorecorders richtig ein (S. 84).</li><li>• Der Camcorder ist an ein DV-Gerät von einem anderen Hersteller als Sony angeschlossen. → Stellen Sie den Camcorder auf IR ein (S. 85).</li><li>• Sie haben versucht, den DV-Synchrnschnitt für einen unbespielten Bandteil zu programmieren. → Programmieren Sie den DV-Synchrnschnitt für einen bespielten Bandteil, und versuchen Sie es erneut (S. 93).</li><li>• Der Camcorder und der Videorecorder wurden nicht synchronisiert. → Synchronisieren Sie den Camcorder und den Videorecorder (S. 90).</li></ul>
Die mit dem Camcorder gelieferte Fernbedienung funktioniert nicht.	<ul style="list-style-type: none"><li>• COMMANDER ist in den Menüeinstellungen auf OFF gesetzt. → Setzen Sie die Option auf ON (S. 116).</li><li>• Ein Hindernis blockiert die Infrarotstrahlen. → Entfernen Sie das Hindernis.</li><li>• Die Batterien im Batteriefach sind falsch eingelegt. Die Pole +/- sind nicht an den Markierungen +/- ausgerichtet. → Legen Sie die Batterien polaritätsrichtig ein (S. 213).</li><li>• Die Batterien sind leer. → Legen Sie neue Batterien ein (S. 213).</li></ul>
Das Bild von einem Fernsehgerät oder Videorecorder wird nicht angezeigt, auch wenn der Camcorder an die Ausgänge des Fernsehgeräts bzw. Videorecorders angeschlossen ist (nur DCR-TRV20E).	<ul style="list-style-type: none"><li>• DISPLAY ist in den Menüeinstellungen auf V-OUT/LCD gesetzt. → Setzen Sie die Option auf LCD (S. 116).</li></ul>
Der Akku läßt sich nicht laden.	<ul style="list-style-type: none"><li>• Der Schalter POWER ist nicht auf OFF (CHG) gestellt. → Stellen Sie ihn auf OFF (CHG).</li></ul>

## Störungsbehebung

---

Symptom	Ursache und/oder Abhilfemaßnahmen
Die Melodie oder der Signalton ist 5 Sekunden lang zu hören.	<ul style="list-style-type: none"><li>• Feuchtigkeit hat sich niedergeschlagen.<ul style="list-style-type: none"><li>→ Nehmen Sie die Kassette heraus, und lassen Sie den Camcorder mindestens 1 Stunde lang unbenutzt stehen, damit er die Umgebungstemperatur annehmen kann (S. 195).</li></ul></li><li>• Im Camcorder liegt ein Fehler vor.<ul style="list-style-type: none"><li>→ Nehmen Sie die Kassette heraus, legen Sie sie wieder ein, und bedienen Sie den Camcorder.</li></ul></li></ul>
Beim Laden des Akkus erscheint keine Anzeige, oder die Anzeige blinkt im Display.	<ul style="list-style-type: none"><li>• Das Netzteil ist nicht angeschlossen.<ul style="list-style-type: none"><li>→ Schließen Sie es fest an (S. 19).</li></ul></li><li>• Der Akku wurde nicht korrekt angebracht.<ul style="list-style-type: none"><li>→ Bringen Sie den Akku richtig an.</li></ul></li><li>• Der Akku ist defekt.<ul style="list-style-type: none"><li>→ Wenden Sie sich an Ihren Sony-Händler oder einen autorisierten Sony-Kundendienst vor Ort.</li></ul></li></ul>
Alle Funktionen sind deaktiviert, obwohl das Gerät eingeschaltet ist.	<ul style="list-style-type: none"><li>• Lösen Sie das Netzkabel des Netzteils, oder nehmen Sie den Akku ab, und schließen Sie das Kabel bzw. den Akku nach etwa einer Minute wieder an. Schalten Sie das Gerät ein. Wenn die Funktionen immer noch nicht arbeiten, klappen Sie den LCD-Bildschirmträger auf und drücken mit einem spitzen Gegenstand die Taste RESET neben der Taste SELFTIMER. Wenn Sie die Taste RESET drücken, werden alle Einstellungen einschließlich Datum und Uhrzeit auf die werkseitigen Werte zurückgesetzt (S. 207).</li></ul>
Wenn Sie den Schalter POWER auf VCR (DCR-TRV20E) bzw. PLAYER (DCR-TRV6E/TRV11E) oder OFF (CHG) stellen und den Camcorder bewegen, ist möglicherweise ein Klappergeräusch im Inneren des Camcorders zu hören.	<ul style="list-style-type: none"><li>• Am Camcorder liegt keine Fehlfunktion vor.</li></ul>

# Selbstdiagnoseanzeige

Der Camcorder verfügt über eine Selbstdiagnosefunktion.

Damit wird der aktuelle Zustand des Camcorders anhand eines fünfstelligen Codes (bestehend aus einem Buchstaben und Ziffern) im Sucher, auf dem LCD-Bildschirm oder im Display angezeigt. Wenn ein fünfstelliger Code angezeigt wird, lesen Sie bitte in folgender Tabelle nach. Die letzten beiden Ziffern (angegeben durch □□) unterscheiden sich je nach den Betriebsbedingungen des Camcorders.

## LCD-Bildschirm (oder Sucher)

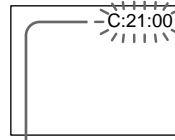

### Selbstdiagnoseanzeige

- C:□□:□□  
Sie können das Problem selbst beheben.
- E:□□:□□  
Wenden Sie sich an Ihren Sony-Händler oder einen autorisierten Sony-Kundendienst vor Ort.

Fünfstelliger Code	Ursache und/oder Abhilfemaßnahmen
C:04:□□	<ul style="list-style-type: none"> <li>• Der verwendete Akku ist kein „InfoLITHIUM“-Akku. → Verwenden Sie einen „InfoLITHIUM“-Akku (S. 14).</li> </ul>
C:21:□□	<ul style="list-style-type: none"> <li>• Feuchtigkeit hat sich niedergeschlagen. → Nehmen Sie die Kassette heraus, und lassen Sie den Camcorder mindestens eine Stunde lang unbenutzt stehen, damit er die Umgebungstemperatur annehmen kann (S. 195).</li> </ul>
C:22:□□	<ul style="list-style-type: none"> <li>• Die Videoköpfe sind verschmutzt. → Reinigen Sie sie mit der Reinigungskassette (nicht mitgeliefert) (S. 196)</li> </ul>
C:31:□□ C:32:□□	<ul style="list-style-type: none"> <li>• Eine oben nicht erwähnte, behebbare Funktionsstörung ist aufgetreten. → Nehmen Sie die Kassette heraus, legen Sie sie wieder ein, und bedienen Sie den Camcorder. → Lösen Sie das Netzkabel des Netzteils, oder nehmen Sie den Akku ab. Stellen Sie die Stromversorgung dann wieder her, und bedienen Sie den Camcorder.</li> </ul>
E:61:□□ E:62:□□	<ul style="list-style-type: none"> <li>• Eine Funktionsstörung, die Sie nicht selbst beheben können, ist aufgetreten. → Wenden Sie sich an den Sony-Händler oder einen autorisierten Sony-Kundendienst vor Ort, und teilen Sie bitte den fünfstelligen Fehlercode mit (Beispiel: E61:10).</li> </ul>

Wenn Sie das Problem nicht beheben können, obwohl Sie es einige Male mit den Abhilfemaßnahmen versucht haben, wenden Sie sich an Ihren Sony-Händler oder einen autorisierten Sony-Kundendienst vor Ort.

# Warnanzeigen und -hinweise

Wenn Anzeigen oder Meldungen im Sucher, auf dem LCD-Bildschirm oder im Display erscheinen, sehen Sie in der folgenden Aufstellung nach.

Weitere Informationen finden Sie dann auf den in Klammern "( ) " angegebenen Seiten.

Die Anzeigen und Meldungen werden gelb angezeigt.

## Warnanzeigen

**Die Videoköpfe sind verschmutzt.**

Blinkt langsam:

- Sie müssen die Videoköpfe mit der Reinigungskassette DVM-12CLD von Sony (nicht mitgeliefert) reinigen (S. 196).

**Der Akku ist fast oder ganz leer.**

Blinkt langsam:

- Der Akku ist fast leer.  
Unter Umständen kann die Anzeige  blinken, auch wenn die Akkuladung noch für 5 bis 10 Minuten ausreicht.

Blinkt schnell:

- Der Akku ist leer (S. 14).

**Warnanzeige für das Band**

Blinkt langsam:

- Das Band ist fast zu Ende.
- Es ist keine Kassette eingelegt (S. 20).\*
- Die Überspielschutzlasche an der Kassette ist so eingestellt, daß die rote Markierung zu sehen ist (S. 20).

Blinkt schnell:

- Das Band ist zu Ende (S. 20, 39).\*

**Sie müssen die Kassette auswerfen lassen**

Blinkt langsam:

- Die Überspielschutzlasche an der Kassette ist so eingestellt, daß die rote Markierung zu sehen ist (S. 20).

Blinkt schnell:

- Feuchtigkeit hat sich niedergeschlagen (S. 195).\*
- Das Band ist zu Ende (S. 20, 36).\*
- Die Selbstdiagnosefunktion wurde aktiviert (S. 191).\*

**Das Standbild ist geschützt (nur DCR-TRV11E/TRV20E)**

Blinkt langsam:

- Das Standbild ist geschützt (S. 164).\*

**Feuchtigkeit hat sich niedergeschlagen\***

Blinkt schnell:

- Lassen Sie die Kassette auswerfen, schalten Sie den Camcorder aus, und lassen Sie ihn etwa 1 Stunde mit geöffnetem Kassettenschubfach stehen (S. 195).

**Warnanzeige für den Kassettenspeicher**

Blinkt langsam:

- Es ist keine Kassette mit Kassettenspeicher eingelegt (S. 171).\*

**Selbstdiagnoseanzeige (S. 191).**

**Warnanzeige für den „Memory Stick“ (nur DCR-TRV11E/TRV20E)**

Blinkt langsam:

- Es ist kein „Memory Stick“ eingesetzt (S. 133).\*

Blinkt schnell:

- Der „Memory Stick“ kann mit diesem Camcorder nicht gelesen werden (S. 131).\*

**Warnanzeige für den „Memory Stick“ (nur DCR-TRV11E/TRV20E)**

Blinkt schnell:

- Der „Memory Stick“ ist nicht korrekt formatiert (S. 119).
- Die Daten auf dem „Memory Stick“ sind beschädigt.\*
- Ein „Memory Stick“ einer anderen Größe wurde eingesetzt.

**Warnanzeige für die Datei**

Blinkt langsam:

- Die Datei ist beschädigt.
- Die Datei kann nicht gelesen werden.

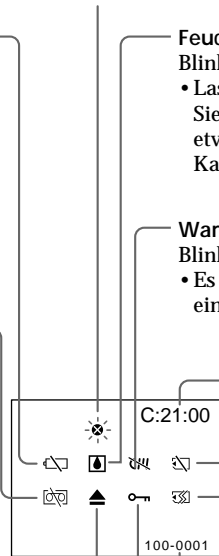















\* Die Melodie bzw. der Signalton ist zu hören.



# Warnanzeigen und -hinweise

## Warnmeldungen

- **CLOCK SET** Setzen Sie Datum und Uhrzeit zurück (S. 129).
- **FOR „InfoLITHIUM“ BATTERY ONLY** Verwenden Sie einen „InfoLITHIUM“-Akku (S. 14).
-  **CLEANING CASSETTE** Die Videoköpfe sind verschmutzt (S. 196).
-  **FULL** Der Kassettenspeicher ist voll.
-  **16BIT** AUDIO MODE ist auf 16BIT gesetzt (S. 116).\* Sie können keinen zusätzlichen Ton aufnehmen.
-  **REC MODE** REC MODE ist auf LP gesetzt (S. 116).\* Sie können keinen zusätzlichen Ton aufnehmen.
-  **TAPE** Auf der Kassette befindet sich keine Aufnahme. Sie können keinen zusätzlichen Ton aufnehmen.
-  **„i.LINK“ CABLE** Ein i.LINK-Kabel ist angeschlossen (S. 107).\* Sie können keinen zusätzlichen Ton aufnehmen.
-  **AV CABLE** Das A/V-Verbindungskabel ist angeschlossen (S. 41).\* Sie können keinen zusätzlichen Ton aufnehmen (nur DCR-TRV6E/TRV11E).
-  **FULL** Der „Memory Stick“ ist voll\* (nur DCR-TRV11E/TRV20E).
-  Die Schreibe Schutzlasche des „Memory Sticks“ ist auf LOCK gestellt (S. 131)\* (nur DCR-TRV11E/TRV20E).
-  **NO FILE** Auf dem „Memory Stick“ ist kein Standbild aufgezeichnet (S. 155)\* (nur DCR-TRV11E/TRV20E).
-  **NO MEMORY STICK** Es ist kein „Memory Stick“ eingesetzt (S. 102) (nur DCR-TRV11E/TRV20E).
-  **MEMORY STICK ERROR** Die Daten auf dem „Memory Stick“ sind beschädigt (nur DCR-TRV11E/TRV20E).
- **FORMAT ERROR** Der „Memory Stick“ wird nicht erkannt. Überprüfen Sie das Format (S. 132)\* (nur DCR-TRV11E/TRV20E).
-  **DIRECTORY ERROR** Ein Verzeichnis ist doppelt vorhanden.
- **COPY INHIBIT** Das Band enthält Copyright-Kontrollsignale zum urheberrechtlichen Schutz von Software (S. 172).\* (nur DCR-TRV20E)
-  **TAPE END** Das Band ist am Ende der Kassette angelangt (S. 40).\*
-  **NO TAPE** Legen Sie eine Kassette ein (S. 20).\*

\* Die Melodie bzw. der Signalton ist zu hören.

# Utilisation du caméscope à l'étranger

## Utilisation du caméscope à l'étranger

Vous pouvez utiliser le caméscope dans n'importe quel pays avec l'adaptateur d'alimentation secteur fourni sur un courant secteur de 100 à 240 volts, 50/60 Hz.

Ce caméscope est de standard PAL. Pour regarder vos films sur un téléviseur, le téléviseur doit être de standard PAL et équipé de prises d'entrée audio/vidéo.

Vérifiez dans la liste alphabétique suivante les différents standards existants.

### Standard PAL

Allemagne, Australie, Autriche, Belgique, Chine, Danemark, Espagne, Finlande, Grande-Bretagne, Hongkong, Italie, Koweït, Malaisie, Norvège, Nouvelle-Zélande, Pays-Bas, Portugal, République slovaque, République tchèque, Singapour, Suède, Suisse, Thaïlande, etc.

### Standard PAL M

Brésil

### Standard PAL N

Argentine, Paraguay, Uruguay

### Standard NTSC

Amérique Centrale, Bahamas, Bolivie, Canada, Chili, Colombie, Corée, Equateur, Etats-Unis, Jamaïque, Japon, Mexique, Pérou, Philippines, Surinam, Taiwan, Venezuela, etc.

### Standard SECAM

Bulgarie, France, Guyane, Hongrie, Irak, Iran, Monaco, Pologne, Russie, Ukraine, etc.

## Réglage de l'heure par le décalage horaire

Vous pouvez facilement régler l'heure en fonction du décalage horaire. Sélectionnez WORLD TIME dans les réglages de menu. Voir page 122 pour de plus amples informations.

# Verwenden des Camcorders im Ausland

## Verwenden des Camcorders im Ausland

Mit Hilfe des mit dem Camcorder gelieferten Netzteils können Sie den Camcorder in allen Ländern und Regionen verwenden, die eine Stromversorgung mit 100 V bis 240 V Wechselstrom und 50/60 Hz anbieten.

Dieser Camcorder ist ein PAL-Gerät. Wenn die Wiedergabe auf dem Bildschirm eines Fernsehgeräts erfolgen soll, muß es sich um ein PAL-Gerät mit AUDIO/VIDEO-Eingangsbuchse handeln.

Im folgenden sind die Farbfernsehsysteme der einzelnen Länder aufgeführt.

### Länder mit PAL-System

Australien, Belgien, China, Dänemark, Deutschland, Finnland, Großbritannien, Holland, Hongkong, Italien, Kuwait, Malaysia, Neuseeland, Norwegen, Österreich, Portugal, Schweden, Schweiz, Singapur, Slowakische Republik, Spanien, Thailand, Tschechische Republik usw.

### Land mit PAL-M-System

Brasilien

### Länder mit PAL-N-System

Argentinien, Paraguay, Uruguay

### Länder mit NTSC-System

Bahamas, Bolivien, Chile, Ecuador, Jamaika, Japan, Kanada, Kolumbien, Korea, Mexiko, mittelamerikanische Länder, Peru, Philippinen, Surinam, Taiwan, USA, Venezuela usw.

### Länder mit SECAM-System



Bulgarien, Frankreich, Guyana, Irak, Iran, Monaco, Polen, Rußland, Ukraine, Ungarn usw.

## Einfaches Einstellen der Uhr bei Zeitverschiebung

Sie können die Uhr mühelos auf die Ortszeit einstellen, indem Sie eine Zeitverschiebung angeben. Wählen Sie dazu WORLD TIME in den Menüeinstellungen aus. Auf Seite 128 finden Sie weitere Informationen dazu.

# Entretien et précautions

## Condensation d'humidité

Si vous apportez le caméscope directement d'un endroit froid dans un endroit chaud, de l'humidité risque de se condenser à l'intérieur du caméscope, sur la bande ou sur l'objectif. Si de l'humidité s'est condensée sur la bande, celle-ci peut adhérer au tambour de têtes et être endommagée, ou l'appareil risque de ne pas fonctionner correctement. Si de l'humidité s'est condensée à l'intérieur du caméscope, le bip retentit et l'indicateur  clignote. Si une cassette est insérée dans le caméscope, l'indicateur  clignotera également. L'indicateur de condensation n'apparaît pas si de l'humidité s'est condensée sur l'objectif.

## En cas de condensation d'humidité

Aucune fonction ne peut être utilisée sauf l'éjection de la cassette. Ejectez la cassette, éteignez le caméscope et laissez-le au repos pendant une heure environ en laissant le logement de la cassette ouvert. Vous pouvez à nouveau utiliser le caméscope si l'indicateur  n'apparaît pas lorsque vous remettez le caméscope sous tension.

## Remarque sur la condensation d'humidité

De l'humidité peut se condenser lorsque vous portez le caméscope d'un endroit froid dans un endroit chaud, par exemple, (ou inversement) ou si vous utilisez le caméscope dans un endroit chaud:



- Vous filmez sur les pistes de ski puis rentrez dans une pièce chauffée;
- Vous utilisez votre caméscope dans un endroit chaud après l'avoir sorti d'une voiture ou d'une pièce climatisée;
- Vous utilisez votre caméscope après un orage ou une averse;
- Vous utilisez votre caméscope dans un endroit très chaud et humide.

## Pour éviter la condensation d'humidité

Lorsque vous portez votre caméscope d'un endroit froid dans un endroit chaud, mettez-le dans un sac en plastique que vous prendrez soin de bien fermer. Retirez-le du sac lorsque la température à l'intérieur du sac a atteint la température ambiante (environ une heure plus tard).

# Wartungshinweise und Sicherheitsmaßnahmen

## Feuchtigkeitskondensation

Wird der Camcorder direkt von einem kalten an einen warmen Ort gebracht, kann sich im Gerät, auf dem Band oder auf dem Objektiv Feuchtigkeit niederschlagen. In diesem Fall kann das Band an der Kopftrommel festkleben und beschädigt werden, oder der Camcorder funktioniert nicht mehr korrekt. Wenn sich im Camcorder Feuchtigkeit niedergeschlagen hat, ertönt der Signalton, und die Anzeige  blinkt. Wenn gleichzeitig die Anzeige  blinkt, ist eine Kassette in den Camcorder eingelegt. Wenn sich auf dem Objektiv Feuchtigkeit niedergeschlagen hat, erscheint die Anzeige nicht.

## Wenn sich Feuchtigkeit niedergeschlagen hat

In diesem Fall sind alle Funktionen deaktiviert. Sie können nur noch die Kassette auswerfen lassen. Lassen Sie die Kassette auswerfen, schalten Sie den Camcorder aus, und lassen Sie ihn etwa eine Stunde mit geöffnetem Kassettenfach stehen. Sie können den Camcorder wieder benutzen, wenn die Anzeige  beim Einschalten des Geräts nicht mehr erscheint.

## Hinweis zur Feuchtigkeitskondensation

Feuchtigkeit kann sich niederschlagen, wenn der Camcorder von einem kalten an einen warmen Ort gebracht wird (oder umgekehrt) oder wenn Sie den Camcorder in folgenden Situationen benutzen:

- Sie bringen den Camcorder von einer Skipiste an einen beheizten Ort.
- Sie bringen den Camcorder von einem klimatisierten Auto oder Raum in die Hitze draußen.
- Sie benutzen den Camcorder nach einem Gewitter oder Regenschauer.
- Sie benutzen den Camcorder an einem heißen Ort mit hoher Luftfeuchtigkeit.

## So verhindern Sie Feuchtigkeitskondensation



Wenn Sie den Camcorder von einem kalten an einen warmen Ort bringen, stecken Sie ihn in eine Plastiktüte, und verschließen Sie diese sorgfältig. Nehmen Sie den Camcorder aus der Tüte heraus, sobald die Lufttemperatur in der Tüte der Umgebungstemperatur entspricht. Das dauert etwa eine Stunde.

## Entretien et précautions

### Entretien

#### Nettoyage des têtes vidéo

Pour être sûr d'obtenir une image nette, nettoyez les têtes vidéo lorsqu'elles sont sales. Les têtes vidéo sont peut-être sales lorsque:

- Des motifs en mosaïque apparaissent sur l'image;
- Les images ne changent pas à la lecture;
- Les images n'apparaissent pas du tout;
- L'indicateur  et le message "CLEANING CASSETTE" apparaissent alternativement ou l'indicateur  clignote sur l'écran LCD ou dans le viseur.

Si le problème suivant [a] ou [b] se présente, nettoyez les têtes vidéo pendant 10 secondes avec une cassette de nettoyage Sony DVM-12CLD (non fournie). Vérifiez l'image et si le problème persiste, répétez le nettoyage.

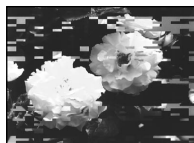

ou/oder



#### Nettoyage de l'écran LCD

Si des traces de doigts ou de la poussière souille l'écran LCD, nous vous conseillons d'utiliser un chiffon de nettoyage LCD (non fourni) pour nettoyer l'écran LCD.

### Recharge de la pile au vanadium-lithium du caméscope

Votre caméscope est livré avec une pile rechargeable au vanadium-lithium qui permet de conserver la date et l'heure, etc., quelle que soit la position du commutateur POWER. La pile au vanadium-lithium est chargée tant que vous utilisez le caméscope. Elle se décharge progressivement si vous n'utilisez pas le caméscope. Cette pile sera complètement déchargée au bout de quatre mois environ si vous n'utilisez pas du tout le caméscope durant cette période. Le fonctionnement du caméscope n'est cependant pas affecté par la pile au vanadium-lithium lorsqu'elle est déchargée. Pour conserver la date et l'heure, etc., chargez la pile si elle est épuisée.

#### Recharge de la pile au vanadium-lithium:



- Branchez le caméscope sur une prise secteur au moyen de l'adaptateur secteur fourni et laissez le caméscope pendant plus de 24 heures avec le commutateur POWER sur la position OFF.
- Installez une batterie complètement chargée dans le caméscope et laissez le caméscope pendant plus de 24 heures avec le commutateur POWER réglé sur OFF.

## Wartungshinweise und Sicherheitsmaßnahmen

### Wartungshinweise

#### Reinigen der Videoköpfe

Um bei Aufnahme und Wiedergabe eine optimale Bildqualität sicherzustellen, sollten Sie die Videoköpfe bei Bedarf reinigen. Die Videoköpfe sind wahrscheinlich verschmutzt, wenn:

- mosaikartige Bildstörungen auf dem Wiedergabebild erscheinen.
- das Wiedergabebild sich nicht bewegt.
- das Wiedergabebild nicht erscheint.
- die Anzeige  und die Meldung „CLEANING CASSETTE“ nacheinander erscheinen oder die Anzeige  auf dem LCD-Bildschirm oder im Sucher blinkt.

Im Fall von einem der Probleme oben oder von [a] oder [b] reinigen Sie die Videoköpfe 10 Sekunden lang mit der Reinigungskassette DVM-12CLD von Sony (nicht mitgeliefert). Überprüfen Sie danach die Bildqualität, und wiederholen Sie den Reinigungsvorgang, wenn das Bild noch immer gestört ist.

#### Reinigen des LCD-Bildschirms

Zum Entfernen von Fingerabdrücken oder Staub auf dem LCD-Bildschirm empfiehlt es sich, ein LCD-Reinigungs-Kit (nicht mitgeliefert) zu verwenden.

### Laden des Vanadium-Lithium-Akkus im Camcorder

Der Camcorder wird mit einem installierten Vanadium-Lithium-Akku geliefert, mit dessen Hilfe Datum und Uhrzeit usw. unabhängig von der Einstellung des Schalters POWER gespeichert bleiben. Der Vanadium-Lithium-Akku ist immer geladen, solange Sie den Camcorder regelmäßig benutzen. Er entlädt sich jedoch allmählich, wenn Sie den Camcorder nicht benutzen. Nach etwa vier Monaten ist er vollständig entladen, wenn Sie den Camcorder in dieser Zeit gar nicht verwendet haben. Auch wenn der Vanadium-Lithium-Akku entladen ist, können Sie den Camcorder problemlos benutzen. Damit Datum und Uhrzeit usw. gespeichert bleiben, laden Sie den Akku, wenn er sich entladen hat.

#### Laden des Vanadium-Lithium-Akkus:

- Schließen Sie den Camcorder über das mit dem Camcorder gelieferte Netzteil an das Stromnetz an, und lassen Sie ihn bei ausgeschaltetem Schalter POWER über 24 Stunden stehen.
- Oder legen Sie den vollständig geladenen normalen Akku in den Camcorder ein, und lassen Sie den Camcorder bei ausgeschaltetem Schalter POWER über 24 Stunden stehen.

## Précautions

### Fonctionnement du caméscope

- Faites fonctionner le caméscope sur le courant continu de 7,2 V (batterie rechargeable) ou 8,4 V (adaptateur secteur).
- Pour le fonctionnement sur le courant secteur ou le courant continu, utilisez les accessoires recommandés dans ce mode d'emploi.
- Si un objet solide ou du liquide pénètre à l'intérieur du caméscope, débranchez-le et faites-le contrôler par un personnel qualifié avant de le remettre en service.
- Évitez toute manipulation brusque du caméscope et tout choc mécanique. Prenez particulièrement soin de l'objectif.
- Réglez le commutateur POWER sur OFF (CHG) lorsque vous n'utilisez pas le caméscope.
- N'enveloppez pas le caméscope dans une serviette par exemple, et ne l'utilisez pas ainsi car il risque de trop chauffer.
- Eloignez le caméscope des champs magnétiques puissants et des vibrations mécaniques.
- N'appuyez pas sur l'écran LCD avec les doigts ou un objet pointu.
- Si vous utilisez le caméscope dans un endroit froid, une image rémanente peut apparaître sur l'écran LCD, mais c'est normal. Ce n'est pas un signe de dysfonctionnement.
- Quand vous utilisez le caméscope, le dos de l'écran LCD peut devenir chaud. Ce n'est pas un signe de dysfonctionnement.

### Manipulation des cassettes

- N'insérez jamais rien dans les petits orifices à l'arrière de la cassette, car ils servent à détecter le type de bande, son épaisseur et si le taquet est tiré ou non.
- N'ouvrez pas le couvercle de protection de la bande et ne touchez pas la bande.
- Évitez de toucher ou d'endommager les connecteurs. Pour enlever la poussière, nettoyez les connecteurs avec un chiffon doux.

### Entretien du caméscope

- Retirez la cassette et mettez le caméscope de temps en temps sous tension, faites fonctionner la section CAMERA et la section VCR (DCR-TRV20E)/PLAYER (DCR-TRV6E/TRV11E) et reproduisez une cassette pendant environ 3 minutes si vous comptez ne pas utiliser votre caméscope pendant une période prolongée.
- Nettoyez l'objectif avec une brosse douce pour enlever la poussière. S'il y a des traces de doigts, enlevez-les avec un chiffon doux.
- Nettoyez le coffret avec un chiffon doux et sec, ou un chiffon légèrement imprégné d'une solution détergente douce. N'utilisez pas de solvant car la finition pourrait être endommagée.
- Ne laissez pas rentrer de sable dans le caméscope. Si vous l'utilisez sur une plage sableuse ou dans un endroit poussiéreux, protégez-le du sable ou de la poussière. Le sable et la poussière peuvent causer une panne ou des dégâts irréparables.

## Sicherheitsmaßnahmen

### Camcorder

- Betreiben Sie den Camcorder mit einem Akku (7,2 V) oder einem Netzteil (8,4 V).
- Wenn Sie das Gerät mit Netz- oder Gleichstrom betreiben möchten, verwenden Sie das in dieser Bedienungsanleitung empfohlene Zubehör.
- Sollten Fremdkörper oder Flüssigkeiten in das Gerät gelangen, trennen Sie es von der Netzsteckdose, und lassen Sie es von Ihrem Sony-Händler überprüfen, bevor Sie es wieder benutzen.
- Behandeln Sie den Camcorder pfleglich, und schützen Sie ihn vor Stößen. Bitte behandeln Sie das Objektiv mit besonderer Sorgfalt.
- Achten Sie darauf, daß der Schalter POWER auf OFF (CHG) steht, wenn Sie den Camcorder nicht benutzen.
- Wickeln Sie den Camcorder während des Betriebs nicht in ein Tuch o. ä. ein. Andernfalls kann sich im Inneren des Geräts ein Wärmestau bilden.
- Halten Sie den Camcorder von starken Magnetfeldern oder mechanischen Vibrationen fern.
- Berühren Sie den LCD-Bildschirm nicht mit den Fingern oder mit einem spitzen Gegenstand.
- Wenn Sie den Camcorder in einer kalten Umgebung benutzen, kann ein Störbild auf dem LCD-Bildschirm zu sehen sein. Dies ist keine Fehlfunktion.
- Beim Betrieb des Camcorders kann sich die Rückseite des LCD-Bildschirms erwärmen. Dies ist keine Fehlfunktion.

### Umgang mit Kassetten

- Führen Sie keine Gegenstände in die kleinen Aussparungen an der Rückseite einer Kassette ein. Anhand dieser Aussparungen kann das Gerät den Bandtyp, die Bandstärke und die Einstellung der Überspielschutzlasche erkennen.
- Öffnen Sie das Kassettengehäuse nicht, und berühren Sie nicht das Band.
- Berühren oder beschädigen Sie die Anschlüsse nicht. Mit einem weichen Tuch können Sie Staub von den Anschlüssen entfernen.

### Pflege des Camcorders

- Nehmen Sie die Kassette heraus, und schalten Sie den Camcorder dann von Zeit zu Zeit ein, bedienen Sie die Kamera (CAMERA- und VCR- (DCR-TRV20E) bzw. PLAYER-Funktionen (DCR-TRV6E/TRV11E)), und spielen Sie etwa drei Minuten lang ein Band ab, wenn der Camcorder längere Zeit nicht benutzt werden soll.
- Entfernen Sie Staub auf dem Objektiv mit einem weichen Pinsel. Reinigen Sie das Objektiv mit einem weichen Tuch von Fingerabdrücken.
- Reinigen Sie das Gehäuse des Camcorders mit einem weichen, trockenen Tuch oder einem weichen Tuch, das Sie leicht mit einem milden Reinigungsmittel angefeuchtet haben. Verwenden Sie keine Lösungsmittel. Diese könnten die Oberfläche angreifen.
- Lassen Sie keinen Sand in den Camcorder gelangen. Wenn Sie den Camcorder an einem Sandstrand oder an einem staubigen Ort benutzen, schützen Sie ihn vor Sand und Staub. Andernfalls kann es zu Fehlfunktionen kommen, oder der Camcorder kann irreparabel beschädigt werden.

## Entretien et précautions

### Adaptateur secteur

- Débranchez l'adaptateur secteur de la prise murale si vous ne comptez pas l'utiliser pendant longtemps. Pour débrancher le cordon, tirez sur la fiche et non sur le cordon.
- N'utilisez pas l'adaptateur secteur si le cordon est endommagé, ou si l'adaptateur est tombé ou est endommagé.
- Ne pliez pas trop le cordon d'alimentation secteur et ne posez pas d'objet lourd dessus, car il pourrait être endommagé et provoquer un incendie ou une décharge électrique.
- Évitez que les objets métalliques n'entrent en contact avec les parties métalliques du connecteur, car un court-circuit pourrait endommager l'adaptateur.
- Veillez à ce que les contacts métalliques soient toujours propres.
- N'ouvrez pas l'adaptateur secteur.
- Ne laissez pas tomber l'adaptateur et ne le cognez pas.
- Lorsque vous utilisez l'adaptateur secteur, en particulier pendant la recharge, éloignez-le des récepteurs AM et appareils vidéo pour ne pas perturber la réception AM et l'image vidéo.
- L'adaptateur chauffe quand il est utilisé. Ce n'est pas un signe de dysfonctionnement.
- N'installez pas l'appareil à des endroits qui sont:
  - Extrêmement chauds ou froids
  - Poussiéreux ou sales
  - Très humides
  - Soumis à des vibrations

### Batterie rechargeable

- Utilisez seulement le chargeur ou l'appareil vidéo spécifié avec la fonction de charge.
- Pour éviter les accidents dus à un court-circuit, ne laissez pas d'objets métalliques entrer en contact avec les bornes métalliques.
- Gardez la batterie à l'écart du feu.
- N'exposez pas la batterie des températures supérieures à 60°C (140°F), comme dans une voiture garée au soleil ou en plein soleil.
- Gardez la batterie sèche.
- N'exposez pas la batterie à des chocs mécaniques.
- Ne démontez pas et ne modifiez pas la batterie.
- Fixez fermement la batterie sur l'appareil vidéo.
- La batterie ne résiste pas à l'eau. Ne la mouillez pas.
- A moins que vous n'utilisez la batterie rechargeable relativement vite, stockez-la après l'avoir rechargée entièrement et utilisez-la complètement une fois par an.
- Stockez la batterie rechargeable dans un endroit sec et frais.

### Netzteil

- Trennen Sie das Netzteil vom Netzstrom, wenn Sie es längere Zeit nicht benutzen wollen. Ziehen Sie dabei immer am Stecker, niemals am Netzkabel selbst.
- Benutzen Sie das Gerät nicht, wenn das Netzkabel beschädigt ist oder wenn das Gerät beschädigt oder fallengelassen wurde.
- Knicken Sie das Netzkabel nicht, und stellen Sie keine schweren Gegenstände darauf. Dadurch könnte das Netzkabel beschädigt werden, und es besteht die Gefahr eines Brandes oder eines elektrischen Schlags.
- Achten Sie darauf, daß keine Metallgegenstände mit den Metallteilen des Anschlußbereichs in Berührung kommen. Andernfalls kann es zu einem Kurzschluß kommen, und das Gerät könnte beschädigt werden.
- Halten Sie die Metallkontakte sauber.
- Zerlegen Sie das Gerät nicht.
- Setzen Sie das Gerät keinen mechanischen Erschütterungen aus, und lassen Sie es nicht fallen.
- Während Sie das Netzteil benutzen, insbesondere während des Ladens, halten Sie es von AM-Empfängern und Videogeräten fern. Andernfalls kann der AM-Empfang oder die Funktion der Videogeräte gestört werden.
- Das Gerät erwärmt sich während des Betriebs. Dies ist keine Fehlfunktion.
- Stellen Sie das Gerät nicht an einen Ort, an dem es folgenden Bedingungen ausgesetzt ist:
  - extremen Temperaturen
  - Staub oder Schmutz
  - hoher Luftfeuchtigkeit
  - Vibrationen

### Akku

- Verwenden Sie ausschließlich das angegebene Ladegerät oder ein Videogerät mit Ladefunktion.
- Halten Sie Gegenstände aus Metall von den Akkuanschlüssen fern. Es kann sonst zu Unfällen durch Kurzschluß kommen.
- Halten Sie den Akku von Feuer fern.
- Setzen Sie den Akku nie Temperaturen über 60 °C aus, wie sie z. B. in einem in der Sonne geparkten Auto oder bei direkter Sonneneinstrahlung auftreten können.
- Schützen Sie den Akku vor Feuchtigkeit.
- Schützen Sie den Akku vor Stößen.
- Zerlegen Sie den Akku nicht, und nehmen Sie keine Veränderungen daran vor.
- Bringen Sie den Akku fest am Videogerät an.
- Der Akku ist nicht wassergeschützt. Schützen Sie den Akku vor Feuchtigkeit.
- Sofern Sie den Akku längere Zeit nicht benutzen, lagern Sie den Akku, nachdem Sie ihn vollständig geladen haben. Entladen Sie den Akku einmal im Jahr vollständig.
- Lagern Sie den Akku an einem kühlen, trockenen Ort.

## Entretien et précautions

---

### Remarques concernant les piles sèches

Afin d'éviter tout dommage dû à la fuite des piles ou à la corrosion, tenez compte des points suivants:

- Insérez les piles avec les pôles + et – dirigés dans le bon sens.
- Ne rechargez pas des piles sèches.
- N'utilisez pas en même temps des piles usées et des piles neuves.
- N'utilisez pas différents types de piles.
- Les piles se déchargent lentement quand elles ne sont pas utilisées.
- N'utilisez pas des piles qui fuient.

### En cas de fuite des piles

- Essuyez soigneusement le liquide dans le logement des piles avant de remplacer les piles.
- Si vous touchez le liquide, lavez-vous bien avec de l'eau.
- Si du liquide entre dans vos yeux, lavez-vous les yeux avec beaucoup d'eau puis consultez un médecin.

En cas de difficulté, débranchez le caméscope et contactez votre revendeur Sony.

## Wartungshinweise und Sicherheitsmaßnahmen

---

### Hinweise zu Trockenbatterien

Um mögliche Schäden durch auslaufende oder korrodierende Batterien zu vermeiden, beachten Sie bitte folgende Hinweise:

- Legen Sie die Batterien unbedingt polaritätsrichtig ein, d. h. die Pole +/- müssen an den Markierungen +/- ausgerichtet sein.
- Trockenbatterien lassen sich nicht aufladen.
- Verwenden Sie neue Batterien nicht zusammen mit alten.
- Verwenden Sie keine unterschiedlichen Arten von Batterien zusammen.
- Den Batterien wird Strom entzogen, wenn Sie sie längere Zeit nicht benutzen.
- Verwenden Sie keine auslaufenden Batterien.

### Wenn Batterien auslaufen

- Wischen Sie das Batteriefach sorgfältig trocken, bevor Sie die Batterien ersetzen.
- Wenn Sie mit der Batterieflüssigkeit in Berührung kommen, waschen Sie sie mit Wasser ab.
- Wenn Batterieflüssigkeit in die Augen gelangt, spülen Sie die Augen mit viel Wasser aus, und suchen Sie umgehend einen Arzt auf.

Sollte ein Problem auftreten, lösen Sie den Camcorder vom Stromnetz, und wenden Sie sich an Ihren Sony-Händler.

# Spécifications

## Caméscope

### Système

**Système d'enregistrement vidéo**  
2 têtes rotatives  
balayage hélicoïdal

**Système d'enregistrement audio**

Têtes rotatives, système PCM  
Quantification: 12 bits (Fs 32 kHz,  
stéréo 1, stéréo 2), 16 bits  
(Fs 48 kHz, stéréo)

**Signal vidéo**

PAL couleur, normes CCIR

**Cassette utilisable**

Minicassette DV portant la marque  
Mini DV

**Vitesse de défilement de la bande**

SP: Environ 18,81 mm/s

LP: Environ 12,56 mm/s

**Temps d'enregistrement/lecture**  
(cassette DVM60)

SP: 1 heure

LP: 1,5 heure

**Temps d'avance rapide/**

**rembobinage** (cassette DVM60)

Approx. 2 min. et 30 secondes

**Visueur**

Visueur électrique (couleur)

**Dispositif d'image**

CCD 1/4 pouce (dispositif à  
transfert de charge)

DCR-TRV6E/TRV11E:

Approx. 800.000 pixels

(Efficacité: Approx. 400.000 pixels)

DCR-TRV20E:

Approx. 1.070.000 pixels

(Efficacité (fixe): 1.000.000 pixels)

(Efficacité (animation): 690.000 pixels)

**Objectif**

Carl Zeiss

Objectif pour zoom électrique  
combiné

**Diamètre du filtre**

DCR-TRV6E/TRV11E: 30 mm  
(1 3/16 in.)

DCR-TRV20E: 37 mm (1 1/2 in.)  
10× (optique), 40× (numérique)

**Longueur focale**

DCR-TRV6E/TRV11E:  
3,3 - 33 mm (5/32 - 1 5/16 in.)

DCR-TRV20E:

4,2 - 42 mm (3/16 - 1 11/16 in.)-

Converti en appareil photo 35 mm

DCR-TRV6E/TRV11E:

Mode caméra/mémoire:

42 - 420 mm (1 11/16 - 16 5/8 in.)

DCR-TRV20E:

Mode caméra:

48 - 480 mm (1 15/16 - 19 in.)

Mode mémoire:

40 - 400 mm (1 5/8 - 15 3/4 in.)

**Température de couleur**

Automatique, HOLD (verrouillage),

☼ Intérieur (3200K), \* Extérieur  
(5800K)

**Illumination minimale**

DCR-TRV6E/TRV11E: 5 lux (F 1,7)

DCR-TRV20E: 7 lux (F 1,8)

0 lux (en mode Prise de vues  
nocturne)\*

\* Les sujets invisibles dans

l'obscurité peuvent être filmés  
avec une lumière infrarouge.

### Connecteurs d'entrée/sortie

**Sortie S-vidéo** (DCR-TRV6E/  
TRV11E)

**Entrée/sortie S-vidéo**  
(DCR-TRV20E)

Miniprise DIN à 4 broches

Signal de luminance: 1 Vcc, 75

ohms, asymétrique

Signal de chrominance: 0,3 Vcc

75 ohms, asymétrique

**Sortie audio/vidéo**

(DCR-TRV6E/TRV11E)

**Entrée/sortie audio/vidéo**

(DCR-TRV20E)

Miniprise audio/vidéo, 1 Vcc, 75  
ohms, asymétrique, synchro  
négative

327 mV, (impédance de sortie de  
plus de 47 kohms)

Impédance de sortie de moins de  
2,2 kilohms/Miniprise stéréo  
(ø 3,5 mm)

Impédance d'entrée de plus de 47  
kilohms

**Sortie DV** (DCR-TRV6E/TRV11E)

**Entrée/sortie DV** (DCR-TRV20E)

Connecteur à 4 broches

**Prise pour casque d'écoute**

Miniprise stéréo (ø 3,5 mm)

**Prise** (LANC) (DCR-TRV6E)

**Prise DIGITAL I/O** (LANC)

(DCR-TRV11E/TRV20E)

Mini-miniprise spéciale (ø 2,5 mm)

**Prise MIC**

Miniprise, 0,388 mV, basse  
impédance avec 2,5 à 3,0 V CC,  
impédance de sortie 6,8 kilohms (ø  
3,5 mm)

Type stéréo

### Ecran LCD

**Image**

DCR-TRV6E:

Type 2,5

50,3 × 37,4 mm (2 × 1 1/2 in.)

DCR-TRV11E/TRV20E:

Type 3,5

72,4 × 50,4 mm (2 7/8 × 2 in.)

**Nombre total de points**

DCR-TRV6E: 200.640 (880 × 228)

DCR-TRV11E: 184.800 (840 × 220)

DCR-TRV20E: 246.400 (1120 × 220)

### Généralités

**Alimentation**

7,2 V (batterie rechargeable)

8,4 V (adaptateur secteur)

**Consommation électrique moyenne**  
(avec batterie)

Pendant l'enregistrement avec écran  
LCD

DCR-TRV6E: 3,4 W

DCR-TRV11E: 3,5 W

DCR-TRV20E: 4,4 W

Visueur

DCR-TRV6E: 2,5 W

DCR-TRV11E: 2,6 W

DCR-TRV20E: 3,6 W

**Température de fonctionnement**

0 °C à 40 °C (32 °F à 104 °F)

**Température d'entreposage**

-20 °C à +60 °C (-4 °F à +140 °F)

**Dimensions (Approx.)**

DCR-TRV6E/TRV11E:

71 × 93 × 163 mm

(2 7/8 × 3 3/4 × 6 1/2 in.) (l/h/p)

DCR-TRV20E:

71 × 93 × 170 mm

(2 7/8 × 3 3/4 × 6 3/4 in.) (l/h/p)

**Poids (approx.)**

DCR-TRV6E: 580 g (1 lb 4 oz)

DCR-TRV11E: 620 g (1 lb 5 oz)

DCR-TRV20E: 680 g (1 lb 7 oz)

Caméscope uniquement

DCR-TRV6E: 680 g (1 lb 7 oz)

DCR-TRV11E: 720 g (1 lb 9 oz)

DCR-TRV20E: 780 g (1 lb 11 oz)

Avec batterie rechargeable,

NP-FM50, cassette DVM60,

capuchon d'objectif et bandoulière

**Accessoires fournis**

Voir page 5.



## Adaptateur secteur

### Alimentation Secteur

100 - 240 V, 50/60 Hz

### Consommation électrique

23 W

### Tension de sortie

DC OUT: 8,4 V, 1,5 A en mode de fonctionnement

### Température de fonctionnement

0 °C à 40 °C (32 °F à 104 °F)

### Température d'entreposage

-20 °C à +60 °C (-4 °F à +140 °F)

### Dimensions (Approx.)

125 × 39 × 62 mm

(5 × 1 9/16 × 2 1/2 in.) (l/h/p)

sans les parties saillantes

### Poids (approx.)

280 g (9.8 oz)

sans le cordon d'alimentation

### Longueur des cordons (approx.)

Cordon d'alimentation secteur: 2 m (6.6 feet)

Cordon de raccordement: 1,6 m (5.2 feet)

## Batterie rechargeable

### Tension de sortie

CC 7,2 V

### Capacité

8,5 Wh

### Dimensions (Approx.)

38,2 × 20,5 × 55,6 mm

(1 9/16 × 13/16 × 2 1/4 in.)

(l/h/p)

### Poids (approx.)

76 g (2.7 oz)

### Type

Lithium-ion

## "Memory Stick" (DCR-TRV11E/TRV20E uniquement)

### Mémoire

Mémoire flash

4Mo: MSA-4A

### Tension de fonctionnement

2,7 - 3,6V

### Consommation électrique

Approx. 45mA en mode de fonctionnement

Approx. 130µA en mode d'attente

### Dimensions (Approx.)

50 × 2,8 × 21,5 mm

(2 × 1/8 × 7/8 in.) (l/h/p)

### Poids (approx.)

4 g (0.14 oz)

La conception et les spécifications sont sujettes à modifications sans préavis.

# Technische Daten

## Camcorder

### System

#### Videaufnahmesystem

Schrägspurverfahren mit zwei rotierenden Köpfen

#### Audioaufnahmesystem

Rotierende Köpfe, PCM-System  
Quantisierung: 12 Bit (Fs 32 kHz,  
Stereotonspur 1, Stereotonspur 2),  
16 Bit (Fs 48 kHz, stereo)

#### Videosignal

PAL-Farbsignal, CCIR-Standards

#### Ge eignete Kassetten

Mini-DV-Kassetten mit  
aufgedrucktem Logo <sup>Mini</sup> DV

#### Bandgeschwindigkeit

SP: ca. 18,81 mm/s  
LP: ca. 12,56 mm/s

#### Aufnahme-/Wiedergabedauer

(mit Kassette DVM60)  
SP: 1 Stunde  
LP: 1,5 Stunden  
Spuldauer (mit Kassette DVM60)  
ca. 2 Min. und 30 Sekunden

#### Sucher

Elektronischer Sucher (Farbe)

#### Bildwandler

1/4-CCD (Charge Coupled Device)

DCR-TRV6E/TRV11E:  
ca. 800.000 Pixel (effektiv: ca.  
400.000 Pixel)

DCR-TRV20E:

ca. 1.070.000 Pixel

Effektiv (Standbild): 1.000.000 Pixel

Effektiv (bewegtes Bild): 690.000  
Pixel

#### Objektiv

Carl Zeiss

Kombiniertes Motorzoom-Objektiv

#### Filterdurchmesser

DCR-TRV6E/TRV11E: 30 mm

DCR-TRV20E: 37 mm

10× (optisch), 40× (digital)

#### Brennweite

DCR-TRV6E/TRV11E:

3,3 - 33 mm

DCR-TRV20E:

4,2 - 42 mm

Dies entspräche bei einer 35-mm-

Kleinbildkamera:

DCR-TRV6E/TRV11E:

Kamera-/Speichermodus:

42 - 420 mm

DCR-TRV20E:

Kameramodus: 48 - 480 mm

Speichermodus: 40 - 400 mm

#### Farbtemperatur

Automatisch, HOLD

(festeingestellt), Festwert (3200K)  
für Innenaufnahmen (☼), Festwert  
(5800K) für Außenaufnahmen (☼)

#### Mindestbeleuchtungsstärke

DCR-TRV6E/TRV11E: 5 lx (F 1,7)

DCR-TRV20E: 7 lx (F 1,8)

0 lx (im NightShot-Modus)\*

\* Motive, die im Dunkeln kaum zu  
sehen sind, können mit  
Infrarotlicht aufgenommen  
werden.

### Eingänge/Ausgänge

#### S-Videoausgang

(DCR-TRV6E/TRV11E)

#### S-Videoeingang/-ausgang

(DCR-TRV20E)

4polig, Mini-DIN

Luminanzsignal: 1 Vp-p, 75 Ohm,

unsymmetrisch

Chrominanzsignal: 0,3 Vp-p, 75

Ohm, unsymmetrisch

#### Audio-/Videoausgang

(DCR-TRV6E/TRV11E)

#### Audio-/Videoeingang/-ausgang

(DCR-TRV20E)

AV-Minibuchse, 1 Vp-p, 75 Ohm,

unsymmetrisch, sync-negativ

327 mV bei Ausgangsimpedanz

über 47 kOhm

Ausgangsimpedanz mit weniger als

2,2 kOhm/Stereominibuchse

(ø 3,5 mm)

Eingangsimpedanz über 47 kOhm

#### ■ DV-Ausgang

(DCR-TRV6E/TRV11E)

#### ■ DV-Eingang/-Ausgang

(DCR-TRV20E)

4poliger Anschluß

#### Kopfhörerbuchse

Stereominibuchse (ø 3,5 mm)

Buchse  (LANC) (DCR-TRV6E)

Buchse DIGITAL I/O/ (LANC)

(DCR-TRV11E/TRV20E)

Spezialminibuchse (ø 2,5 mm)

#### Buchse MIC

Minibuchse, 0,388 mV, niedrige

Impedanz, 2,5 bis 3,0 V

Gleichstrom, Ausgangsimpedanz

6,8 kOhm (ø 3,5 mm)

Stereo

### LCD-Bildschirm

#### Bild

DCR-TRV6E:

2,5 Zoll

50,3 × 37,4 mm

DCR-TRV11E/TRV20E:

3,5 Zoll

72,4 × 50,4 mm

#### Gesamtzahl der Bildpunkte

DCR-TRV6E: 200.640 (880 × 228)

DCR-TRV11E: 184.800 (840 × 220)

DCR-TRV20E: 246.400 (1120 × 220)

### Allgemeines

#### Betriebsspannung

7,2 V (Akku)

8,4 V (Netzteil)

#### Durchschnittliche

#### Leistungsaufnahme (bei

#### Verwendung eines Akkus)

Bei Aufnahme mit LCD-Bildschirm

DCR-TRV6E: 3,4 W

DCR-TRV11E: 3,5 W

DCR-TRV20E: 4,4 W

#### Sucher

DCR-TRV6E: 2,5 W

DCR-TRV11E: 2,6 W

DCR-TRV20E: 3,6 W

#### Betriebstemperatur

0 °C bis 40 °C

#### Lagertemperatur

-20 °C bis +60 °C

#### Abmessungen

DCR-TRV6E/TRV11E:

Ca. 71 × 93 × 163 mm (B/H/T)

DCR-TRV20E:

Ca. 71 × 93 × 170 mm (B/H/T)

#### Gewicht

DCR-TRV6E: ca. 580 g

DCR-TRV11E: ca. 620 g

DCR-TRV20E: ca. 680 g

nur Hauptgerät

DCR-TRV6E: ca. 680 g

DCR-TRV11E: ca. 720 g

DCR-TRV20E: ca. 780 g

einschließlich Akku NP-FM50,

Kassette DVM60,

Objektivschutzkappe und

Schulterriemen

#### Mitgeliefertes Zubehör

Näheres dazu finden Sie auf Seite 5.

## Netzteil

### Betriebsspannung

100 - 240 V Wechselstrom, 50/60 Hz

### Leistungsaufnahme

23 W

### Ausgangsspannung

DC OUT: 8,4 V, 1,5 A bei Betrieb

### Betriebstemperatur

0 °C bis 40 °C

### Lagertemperatur

-20 °C bis +60 °C

### Abmessungen

ca. 125 × 39 × 62 mm (B/H/T)

ohne vorstehende Teile

### Gewicht

ca. 280 g

ohne Netzkabel

### Kabellänge

Netzkabel: ca. 2 m

Verbindungskabel: ca. 1,6 m

## „Memory Stick“ (nur DCR-TRV11E/ TRV20E)

### Speicher

Flash-Speicher

4MB: MSA-4A

### Betriebsspannung

2,7 - 3,6V

### Leistungsaufnahme

ca. 45 mA bei Betrieb

ca. 130 µA im Bereitschaftsmodus

### Abmessungen

ca. 50 × 2,8 × 21,5 mm (B/H/T)

### Gewicht

ca. 4 g

Änderungen, die dem technischen Fortschritt dienen, bleiben vorbehalten.

## Akku

### Ausgangsspannung

7,2 V Gleichstrom

### Kapazität

8,5 Wh

### Abmessungen

ca. 38,2 × 20,5 × 55,6 mm (B/H/T)

### Gewicht

ca. 76 g

### Typ

Lithium-Ionen-Akku

## Nomenclature

## Lage und Funktion der Teile und Bedienelemente

### Caméscope

### Camcorder

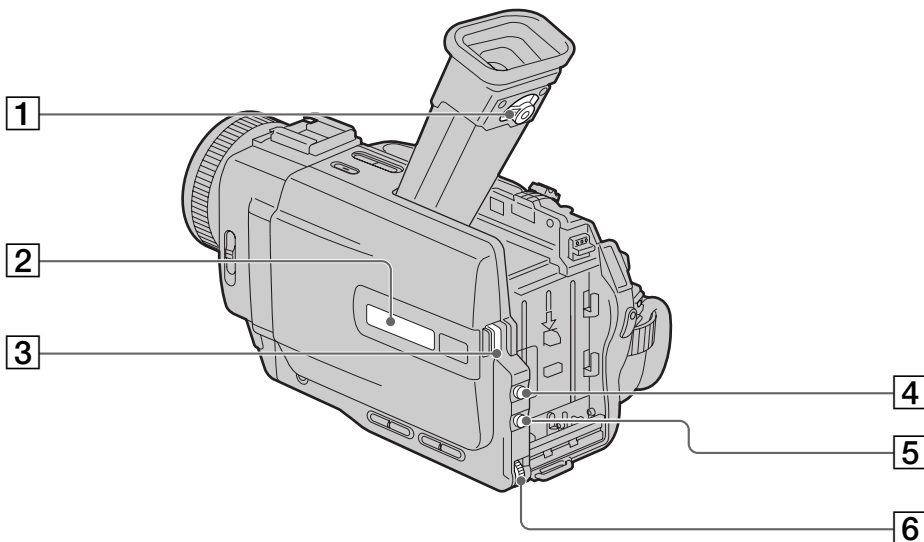

**1** Levier de réglage dioptrique (p. 25)

**2** Afficheur (p. 214)

**3** Touche OPEN (p. 21)

**4** Touche PROGRAM AE (p. 61)

**5** Touche EXPOSURE (p. 64)

**6** Molette SEL/PUSH EXEC (p. 49, 116)

**1** Einstellhebel des Sucherobjektivs (S. 25)

**2** Display (S. 214)

**3** Taste OPEN (S. 21)

**4** Taste PROGRAM AE (S. 61)

**5** Taste EXPOSURE (S. 64)

**6** Regler SEL/PUSH EXEC (S. 49, 116)



Ce logo indique que ce produit est un accessoire d'origine conçu pour les appareils vidéo Sony. Lorsque vous achetez des produits vidéo Sony, Sony vous conseille d'acheter des accessoires portant le logo "GENUINE VIDEO ACCESSORIES".



Dieses Logo zeigt an, daß es sich bei diesem Produkt um Originalzubehör für Videogeräte von Sony handelt. Wenn Sie Videogeräte von Sony erwerben, achten Sie bitte auch beim Kauf von Zusatzkomponenten und -geräten darauf, daß sie mit dem Logo „GENUINE VIDEO ACCESSORIES“ gekennzeichnet sind.

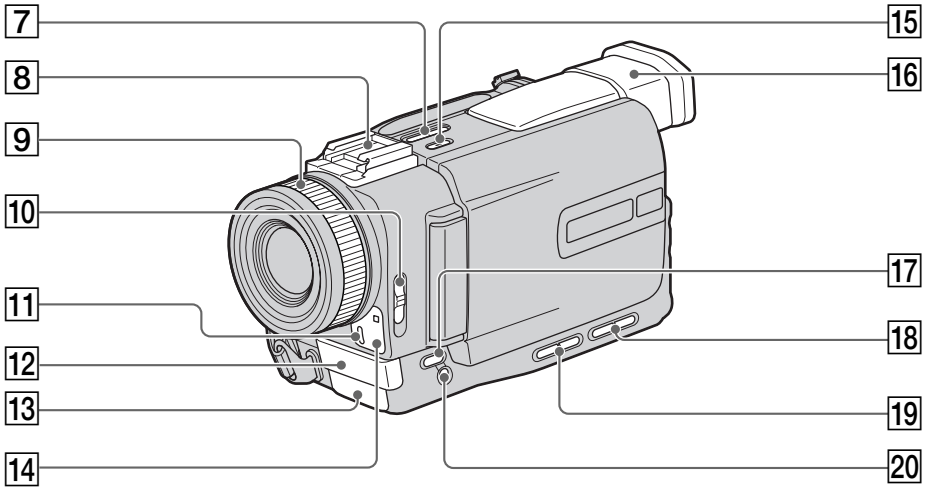

- 7 Touches EDITSEARCH (p. 34)
- 8 Griffe porte-accessoires intelligente (p. 104, 211)
- 9 Bague de mise au point (p. 65)
- 10 Commutateur FOCUS (p. 65)
- 11 Voyant de tournage (p. 21)
- 12 Microphone
- 13 Emetteur de rayons infrarouges (p. 31, 43, 87)
- 14 Capteur de télécommande
- 15 Touche SUPER LASER LINK (p. 43)
- 16 Viseur (p. 25)
- 17 Touche FADER (p. 53)
- 18 Touches VOLUME (p. 36)
- 19 Touches LCD BRIGHT (p. 24)
- 20 Touche BACK LIGHT (p. 30)

- 7 Tasten EDITSEARCH (S. 34)
- 8 Intelligenter Zubehörschuh (S. 104, 211)
- 9 Fokussiererring (S. 65)
- 10 Schalter FOCUS (S. 65)
- 11 Kameraaufnahmeanzeige (S. 21)
- 12 Mikrofon
- 13 Infrarotsender (S. 31, 43, 87)
- 14 Fernbedienungssensor
- 15 Taste SUPER LASER LINK (S. 43)
- 16 Sucher (S. 25)
- 17 Taste FADER (S. 53)
- 18 Tasten VOLUME (S. 36)
- 19 Tasten LCD BRIGHT (S. 24)
- 20 Taste BACK LIGHT (S. 30)

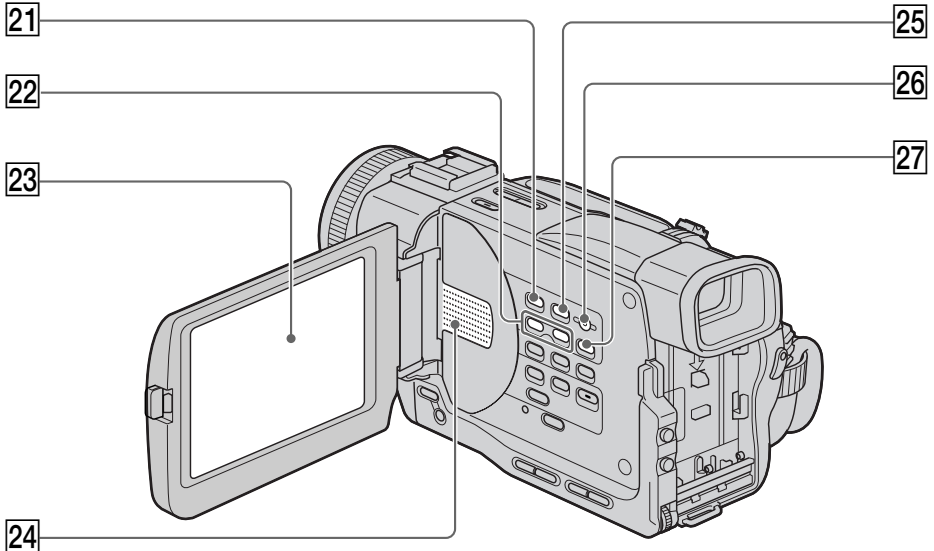

- 21** Touche MEMORY PLAY  
(DCR-TRV11E/TRV20E uniquement) (p. 154)
- 22** Touches MEMORY +/-  
(DCR-TRV11E/TRV20E uniquement) (p. 146, 154)
- 23** Ecran LCD (p. 23)
- 24** Haut-parleur
- 25** Touche MEMORY INDEX  
(DCR-TRV11E/TRV20E uniquement) (p. 156)
- 26** Touche MEMORY DELETE  
(DCR-TRV11E/TRV20E uniquement) (p. 166)
- 27** Touche MEMORY MIX  
(DCR-TRV11E/TRV20E uniquement) (p. 144)

- 21** Taste MEMORY PLAY  
(nur DCR-TRV11E/TRV20E) (S. 154)
- 22** Tasten MEMORY +/-  
(nur DCR-TRV11E/TRV20E) (S. 146, 154)
- 23** LCD-Bildschirm (S. 23)
- 24** Lautsprecher
- 25** Taste MEMORY INDEX  
(nur DCR-TRV11E/TRV20E) (S. 156)
- 26** Taste MEMORY DELETE  
(nur DCR-TRV11E/TRV20E) (S. 166)
- 27** Taste MEMORY MIX  
(nur DCR-TRV11E/TRV20E) (S. 144)

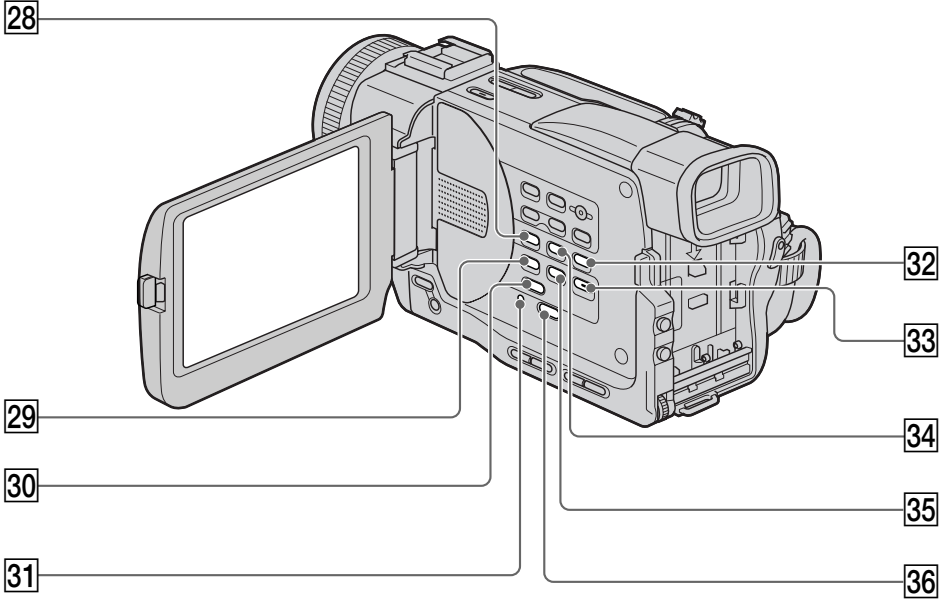

**28** Touche DISPLAY (p. 37)

**29** Touche DIGITAL EFFECT (p. 58, 68)

**30** Touche PB ZOOM (p. 70, 160)

**31** Touche RESET (p. 180)

**32** Touche END SEARCH (p. 34)

**33** Touche MENU (p. 49, 116)

**34** Touche DATA CODE (p. 37)

**35** Touche TITLE (p. 108, 112)

**36** Touche  SELFTIMER (p. 33, 47, 143)

**28** Taste DISPLAY (S. 37)

**29** Taste DIGITAL EFFECT (S. 58, 68)

**30** Taste PB ZOOM (S. 70, 160)

**31** Taste RESET (S. 190)

**32** Taste END SEARCH (S. 34)

**33** Taste MENU (S. 49, 116)

**34** Taste DATA CODE (S. 37)

**35** Taste TITLE (S. 108, 112)

**36** Taste  SELFTIMER (S. 33, 47, 143)

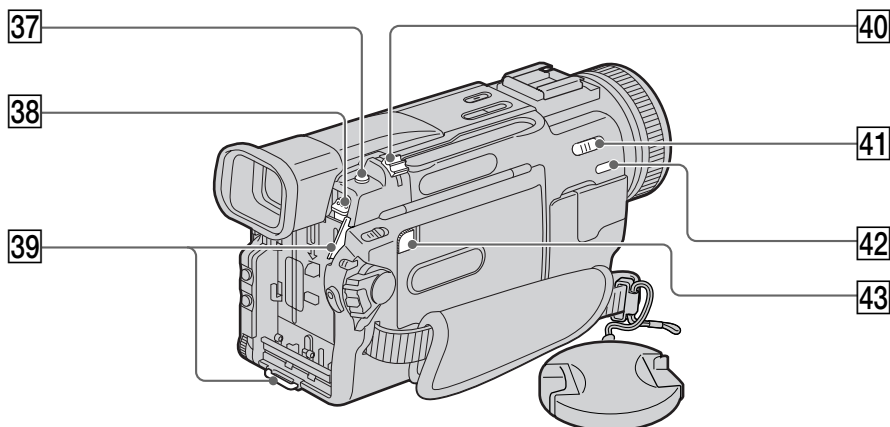

**37** Touche PHOTO (p. 45, 138)

**38** Bouton de libération de batterie (p. 13)

**39** Crochets pour la bandoulière

**40** Levier de zoom motorisé (p. 27)

**41** Commutateur NIGHTSHOT (p. 31)

**42** Touche SUPER NIGHTSHOT (p. 31)

**43** Touche MEMORY RELEASE  
(DCR-TRV11E/TRV20E uniquement) (p. 133)

**37** Taste PHOTO (S. 45, 138)

**38** Akkulösehebel BATT (S. 13)

**39** Haken für Schulterriemen

**40** Motorzoom-Hebel (S. 27)

**41** Schalter NIGHTSHOT (S. 31)

**42** Taste SUPER NIGHTSHOT (S. 31)

**43** Taste MEMORY RELEASE  
(nur DCR-TRV11E/TRV20E) (S. 133)

### Fixation de la bandoulière

Fixez la bandoulière fournie aux crochets prévus à cet effet.

### Anbringen des Schulterriemens

Bringen Sie den mit dem Camcorder gelieferten Schulterriemen an den Haken für den Schulterriemen an.

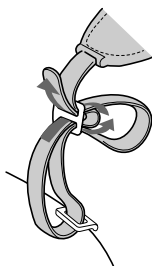



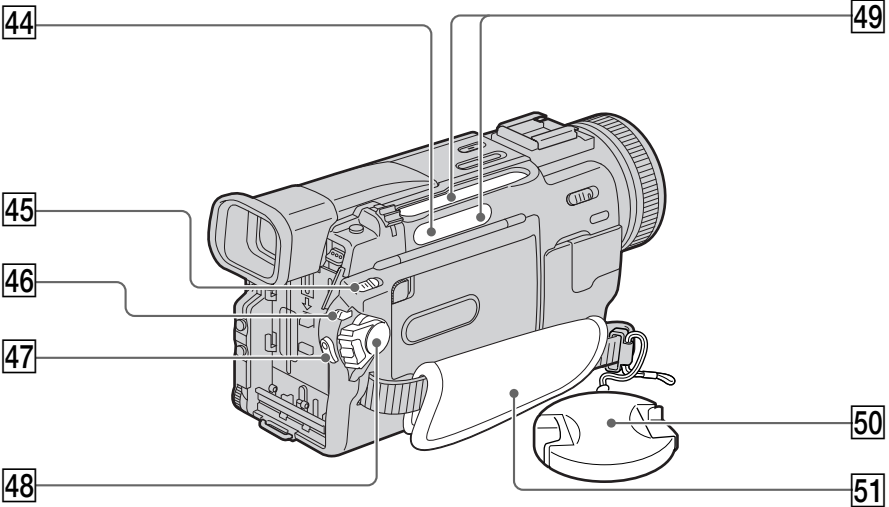

- 44** Témoin d'accès (DCR-TRV11E/TRV20E uniquement) (p. 133)
- 45** Touche MEMORY OPEN (DCR-TRV11E/TRV20E uniquement) (p. 133)
- 46** Commutateur LOCK (DCR-TRV11E/TRV20E uniquement) (p. 21)
- 47** Touche START/STOP (p. 21)
- 48** Commutateur POWER (p. 21)
- 49** Touches de contrôle vidéo (p. 36)
  - STOP (arrêt)
  - ◀◀ REW (rembobinage)
  - ▶▶ PLAY (lecture)
  - ▶▶ FF (avance rapide)
  - || PAUSE (pause)
  - REC (enregistrement) (DCR-TRV20E uniquement)

Les touches de contrôle s'allument lorsque vous mettez le commutateur POWER sur VCR (DCR-TRV20E)/PLAYER (DCR-TRV6E/TRV11E).

- 44** Zugriffsanzeige (nur DCR-TRV11E/TRV20E) (S. 133)
- 45** Taste MEMORY OPEN (nur DCR-TRV11E/TRV20E) (S. 133)
- 46** Schalter LOCK (nur DCR-TRV11E/TRV20E) (S. 21)
- 47** Taste START/STOP (S. 21)
- 48** Schalter POWER (S. 21)
- 49** Videofunktionstasten (S. 36)
  - STOP (Stopp)
  - ◀◀ REW (Zurückspulen)
  - ▶▶ PLAY (Wiedergabe)
  - ▶▶ FF (Vorwärtsspulen)
  - || PAUSE (Pause)
  - REC (Aufnahme) (nur DCR-TRV20E)

Die Funktionstasten leuchten auf, wenn Sie den Schalter POWER auf VCR (DCR-TRV20E)/PLAYER (DCR-TRV6E/TRV11E) stellen.

**50** Capuchon d'objectif (p. 21)

**50** Objektivschutzkappe (S. 21)

**51** Sangle

**51** Griffband

## Fixation de la sangle

## Anlegen des Griffbandes

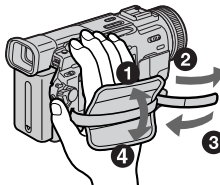

Saisissez bien la sangle.

Ziehen Sie das Griffband fest an.

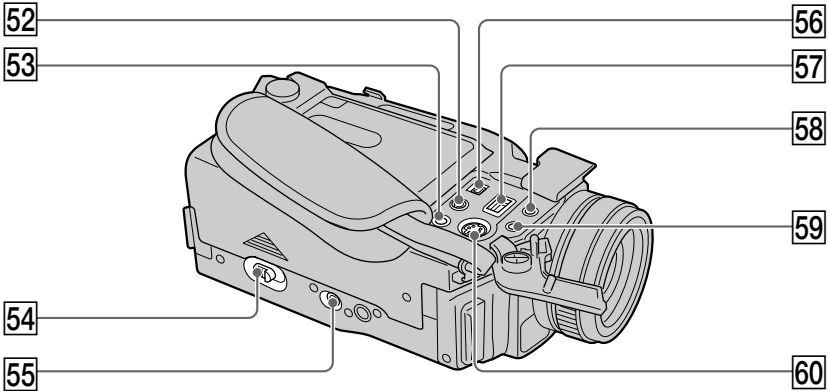



52 Prises AUDIO/VIDEO (p. 41, 80, 97)

53 Prise  (casque d'écoute)  
Lorsque vous utilisez un casque, le son du haut-parleur du caméscope est coupé.

54 Levier d'ouverture/éjection (p. 20)

55 Douille de pied photographique  
Assurez-vous que la longueur de la vis du pied est inférieure à 6,5 mm. Sinon vous ne pourrez pas fixer correctement le pied et la vis risque d'endommager le caméscope.

56  Prise DV IN/OUT (DCR-TRV20E uniquement) (p. 82, 96, 99)  
 Prise DV OUT (DCR-TRV6E/11E uniquement)

Ce symbole „i.LINK“ est une marque de commerce de Sony Corporation et indique que ce produit est conforme aux spécifications IEEE 1394-1995 et leurs révisions.

La prise  DV IN/OUT est compatible i.LINK.

57 Prise d'entrée de courant continu (p. 14)

58 Prise de contrôle DIGITAL I/O/ (LANC) (DCR-TRV11E/TRV20E uniquement) (p. 157)  
Prise de contrôle LANC (DCR-TRV6E uniquement)

LANC vient de Local Application Control Bus system. La prise de contrôle  sert à contrôler le transport de la bande d'un appareil vidéo et des périphériques qui lui sont raccordés. Cette prise a la même fonction que les connecteurs CONTROL L ou REMOTE.



59 Prise de microphone (alimentation à l'enfichage) (PLUG IN POWER)  
Pour raccorder un microphone externe (non fourni). Cette prise accepte aussi les microphones alimentables à l'enfichage.

52 Buchse AUDIO/VIDEO (S. 41, 80, 97)

53 Kopfhörerbuchse   
Wenn Sie Kopfhörer anschließen, wird der Lautsprecher des Camcorders stummgeschaltet.

54 Hebel OPEN/EJECT (S. 20)



55 Stativhalterung  
Achten Sie bitte darauf, daß die Stativschraube kürzer ist als 6,5 mm. Andernfalls können Sie den Camcorder nicht sicher am Stativ anbringen, und die Schraube könnte den Camcorder beschädigen.

56 Buchse  DV IN/OUT (nur DCR-TRV20E) (S. 82, 96, 99)  
Buchse  DV OUT (nur DCR-TRV6E/11E)

Diese „i.LINK“-Markierung ist ein Warenzeichen der Sony Corporation und gibt an, das dieses Produkt den Spezifikationen der IEEE 1394-1995 und deren Revisionen entspricht.

Die Buchse  DV IN/OUT ist i.LINK-kompatibel.

57 Buchse DC IN (S. 14)

58 Steuerbuchse DIGITAL I/O/ (LANC) (nur DCR-TRV11E/TRV20E) (S. 157)  
Steuerbuchse LANC (nur DCR-TRV6E)  
LANC steht für Local Application Control Bus System. Mit der Steuerbuchse  wird der Bandtransport des Videogeräts und anderer, an das Videogerät angeschlossener Geräte gesteuert. Diese Buchse hat dieselbe Funktion wie die mit CONTROL L oder REMOTE gekennzeichneten Buchsen.

59 Buchse MIC (PLUG IN POWER)  
Schließen Sie hier ein externes Mikrofon (nicht mitgeliefert) an. Diese Buchse ist auch für ein „Plug-in-Power“-Mikrofon geeignet.

60 Buchse S VIDEO (S. 41, 80, 97)

## Nomenclature

### Remarque sur l'objectif Carl Zeiss

Ce caméscope est muni d'un objectif Carl Zeiss pouvant reproduire des images de haute qualité.

L'objectif de ce caméscope a été conçu conjointement par Carl Zeiss en Allemagne et Sony Corporation. Il adopte le système de mesure MTF\* pour caméras vidéo et offre la qualité d'image commune aux objectifs Carl Zeiss.

\* MTF est une abréviation de Modulation Transfer Function/Factor.

La valeur indique la quantité de lumière transmise par un sujet et pénétrant dans l'objectif.

## Lage und Funktion der Teile und Bedienelemente

### Hinweis zum Carl-Zeiss-Objektiv

Dieser Camcorder ist mit einem Carl-Zeiss-Objektiv ausgestattet, das ein hervorragendes Bild erzeugt. Das Objektiv für diesen Camcorder ist eine gemeinsame Entwicklung von Carl Zeiss, Deutschland, und der Sony Corporation. Bei diesem Objektiv kommt das MTF\*-Meßsystem für Videokameras zum Einsatz. Die Qualität des Objektivs entspricht der bewährten Qualität der Carl-Zeiss-Objektive.

\* MTF ist eine Abkürzung für Modulation Transfer Function/Factor. Der Wert gibt die Lichtmenge an, die vom Motiv in das Objektiv gelangt.



### Remarques sur la griffe porte-accessoires intelligente

- Cette griffe alimente les accessoires optionnels, comme une torche vidéo ou un microphone qui lui sont raccordés.
- Cette griffe est reliée au commutateur POWER ce qui permet de couper et de rétablir l'alimentation fournie par la griffe. Reportez-vous au mode d'emploi de l'accessoire pour les détails.
- Cette griffe intègre un dispositif de sécurité pour que l'accessoire ne bouge pas. Pour rattacher un accessoire, appuyez dessus et poussez à fond. Serrez ensuite la vis.
- Pour enlever l'accessoire, desserrez la vis et appuyez sur l'accessoire puis sortez-le de la griffe.

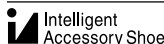

### Hinweise zum intelligenten Zubehörschuh

- Der intelligente Zubehörschuh versorgt gesondert erhältliches Zubehör, wie z. B. eine Videoleuchte oder ein Mikrofon, mit Strom.
- Der intelligente Zubehörschuh ist mit dem Schalter POWER verbunden, so daß Sie über diesen Schalter auch das angeschlossene Zubehör ein- und ausschalten können. Weitere Informationen dazu finden Sie in der Bedienungsanleitung zu dem Zubehör.
- Der intelligente Zubehörschuh ist mit einer Sicherheitseinrichtung ausgestattet, mit der das angebrachte Zubehör sicher befestigt wird. Zum Anschließen von Zubehör drücken Sie dieses nach unten, schieben es bis zum Anschlag hinein und ziehen die Schraube an.
- Zum Abnehmen von Zubehör lösen Sie die Schraube, drücken das Zubehör nach unten und ziehen es heraus.

## Nomenclature

### Télécommande

Les touches qui ont le même nom sur la télécommande et le caméscope fonctionnent de la même façon.

RMT-809

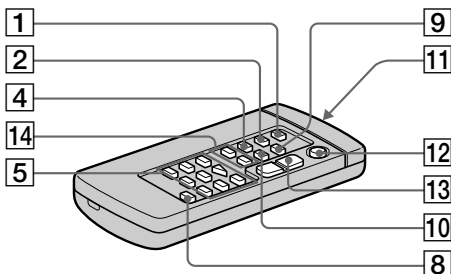

- 1 Touche PHOTO (p. 45, 138)
- 2 Touche DISPLAY (p. 37)
- 3 Touches de mémoire  
Touche PLAY/INDEX/+/- (p. 146, 154)
- 4 Touche de mode de recherche (p. 73, 75, 77)
- 5 Touches de contrôle vidéo (p. 36)
- 6 Touche REC (RMT-812 uniquement) (p. 98, 100, 103)
- 7 Touche d'inscription de marques  
d'impression (MARK)  
(DCR-TRV11E/TRV20E uniquement) (p. 93,  
98, 100, 103)
- 8 Touche de doublage son (AUDIO DUB)  
(p. 106)
- 9 Touche de mémorisation du point zéro  
(ZERO SET MEMORY) (p. 72)
- 10 Touche de code de données (DATA CODE)  
(p. 37)
- 11 Emetteur  
Dirigez-le vers le capteur du caméscope pour  
piloter le caméscope après l'avoir mis sous  
tension.
- 12 Touche START/STOP (p. 21)
- 13 Touche de zoom motorisé (p. 27)
- 14 Touches ◀◀ / ▶▶ (p. 73, 75, 77)

## Lage und Funktion der Teile und Bedienelemente

### Fernbedienung

Gleiche Tasten auf der Fernbedienung und am Camcorder haben die gleiche Funktion.

RMT-811/RMT-812

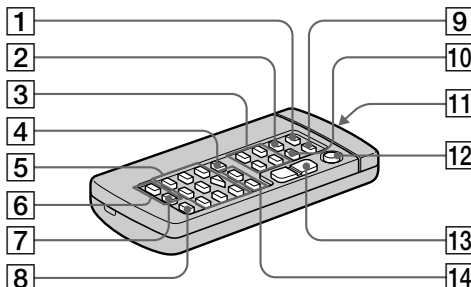

- 1 Taste PHOTO (S. 45, 138)
- 2 Taste DISPLAY (S. 37)
- 3 Speichersteuertasten  
Taste PLAY/INDEX/+/- (S. 146, 154)
- 4 Taste SEARCH MODE (S. 73, 75, 77)
- 5 Videofunktionstasten (S. 36)
- 6 Taste REC (nur RMT-812) (S. 98, 100, 103)
- 7 Taste MARK  
(nur DCR-TRV11E/TRV20E) (S. 93, 98, 100,  
103)
- 8 Taste AUDIO DUB (S. 106)
- 9 Taste ZERO SET MEMORY (S. 72)
- 10 Taste DATA CODE (S. 37)
- 11 Sender  
Schalten Sie zunächst den Camcorder ein, und  
richten Sie dann diesen Sender auf den  
Fernbedienungssensor.
- 12 Taste START/STOP (S. 21)
- 13 Motorzoom-Taste (S. 27)
- 14 Tasten ◀◀ / ▶▶ (S. 73, 75, 77)

## Nomenclature

---

### Pour préparer la télécommande

Insérez deux piles R6 (format AA) en faisant correspondre les indications + et - des piles avec celles du logement des piles.

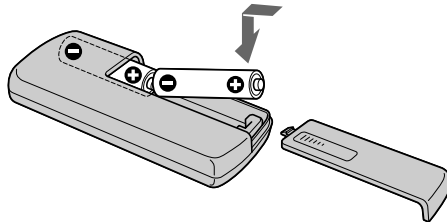

## Lage und Funktion der Teile und Bedienelemente

---

### Vorbereiten der Fernbedienung

Legen Sie zwei R6-Batterien (Größe AA) in das Batteriefach der Fernbedienung ein. Achten Sie dabei auf richtige Polarität: Plus- und Minus-Pol der Batterien müssen den Markierungen im Batteriefach entsprechen.

---

### Remarques à propos de la télécommande

- N'exposez pas le capteur de la télécommande à des sources lumineuses puissantes comme la lumière directe du soleil ou un éclairage puissant, sinon la télécommande ne fonctionnera pas.
- Le caméscope utilise le mode de télécommande VTR 2. Les modes de télécommande 1, 2 et 3 permettent de distinguer le caméscope d'autres magnétoscopes Sony et d'éviter les interférences de télécommande. Si vous utilisez un autre magnéscope Sony avec le mode de télécommande VTR 2, il est conseillé de changer le mode de télécommande ou de masquer le capteur infrarouge du magnéscope avec du papier noir.

---

### Hinweise zur Fernbedienung

- Richten Sie den Fernbedienungssensor nicht auf starke Lichtquellen wie direktes Sonnenlicht oder Deckenlampen. Andernfalls funktioniert die Fernbedienung unter Umständen nicht.
- Dieser Camcorder arbeitet im Fernbedienungsmodus VTR 2. Es gibt drei Fernbedienungsmodi (VTR 1, 2 und 3), anhand derer sich Ihr Camcorder von anderen Videogeräten von Sony unterscheiden läßt, so daß es nicht zu einer Fehlbedienung kommt. Wenn Sie ein anderes Videogerät von Sony benutzen, das ebenfalls mit dem Fernbedienungsmodus VTR 2 arbeitet, müssen Sie entweder den Fernbedienungsmodus ändern oder den Fernbedienungssensor des anderen Videogeräts mit schwarzem Papier abdecken.

## Indicateurs de fonctionnement

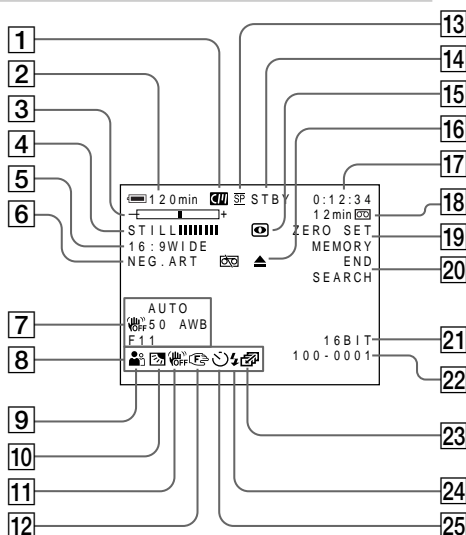

## Betriebsanzeigen

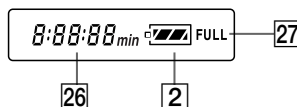

- |  |   |
|--|---|
| <p><b>1</b> Indicateur de mémoire de cassette (p. 29, 171)</p> <p><b>2</b> Indicateur d'autonomie de la batterie (p. 29)</p> <p><b>3</b> Indicateur de zoom (p. 27) /Indicateur d'exposition (p. 64) /Indicateur de nom de fichier de données (DCR-TRV11E/TRV20E uniquement) (p. 131)</p> <p><b>4</b> Indicateur d'effet numérique (p. 58) / Indicateur MEMORY MIX (DCR-TRV11E/TRV20E uniquement) (p. 144)/Indicateur FADER (p. 53)</p> <p><b>5</b> Indicateur 16:9WIDE (p. 51)</p> <p><b>6</b> Indicateur d'effet d'image (p. 56)</p> <p><b>7</b> Indicateur de code de données (p. 37)</p> <p><b>8</b> Indicateur de luminosité de l'écran LCD (p. 24)/Indicateur de volume (p. 36)/ Indicateur de date (p. 29)</p> <p><b>9</b> Indicateur de programme d'exposition automatique (p. 61)</p> <p><b>10</b> Indicateur de compensation de contre-jour (p. 30)</p> <p><b>11</b> Indicateur de stabilisateur hors service (p. 117)</p> <p><b>12</b> Indicateur de mise au point manuelle/infini (p. 65)</p> <p><b>13</b> Indicateur de mode d'enregistrement (p. 29)</p> <p><b>14</b> Indicateur d'attente/tournage (p. 21)/ Indicateur de mode de contrôle vidéo (p. 36)/Indicateur de la taille d'image (DCR-TRV20E uniquement) (p. 136)/Indicateur du mode de qualité d'image (DCR-TRV11E/TRV20E uniquement) (p. 134)</p> | <p><b>1</b> Anzeige für Kassettenspeicher (S. 29, 171)</p> <p><b>2</b> Restladungsanzeige (S. 29)</p> <p><b>3</b> Zoom-Anzeige (S. 27) /Belichtungsanzeige (S. 64) /Anzeige für Datendateiname (nur DCR-TRV11E/TRV20E) (S. 131)</p> <p><b>4</b> Anzeige für Digitaleffekt (S. 58) /Anzeige MEMORY MIX (nur DCR-TRV11E/TRV20E) (S. 144)/Anzeige FADER (S. 53)</p> <p><b>5</b> Anzeige 16:9WIDE (S. 51)</p> <p><b>6</b> Anzeige für Bildeffekt (S. 56)</p> <p><b>7</b> Datencodeanzeige (S. 37)</p> <p><b>8</b> Anzeige für LCD-Helligkeit (S. 24)/ Lautstärkeanzeige (S. 36)/Datumsanzeige (S. 29)</p> <p><b>9</b> PROGRAM AE-Anzeige (S. 61)</p> <p><b>10</b> Gegenlichtanzeige (S. 30)</p> <p><b>11</b> Anzeige für SteadyShot Aus (S. 123)</p> <p><b>12</b> Anzeige für manuellen Fokus/Unendlich (S. 65)</p> <p><b>13</b> Anzeige für Aufnahmemodus (S. 29)</p> <p><b>14</b> Anzeige STBY/REC (S. 21)/Anzeige für Videofunktionsmodus (S. 36)/ Bildgrößenanzeige (nur DCR-TRV20E) (S. 136)/Anzeige für Bildqualitätsmodus (nur DCR-TRV11E/TRV20E) (S. 134)</p> |
|--|---|

## Nomenclature

---

- 15 Indicateur de prise de vues nocturne (p. 31)
- 16 Indicateurs d'avertissement (p. 183)
- 17 Compteur de bande (p. 72)/Indicateur de code temporel (p. 29)/Indicateur d'autodiagnostic (p. 182)/Indicateur de mode photo (p. 45)/Indicateur de mode mémoire (DCR-TRV11E/TRV20E uniquement) (p. 138)/Indicateur de numéro d'image (DCR-TRV11E/TRV20E uniquement) (p. 155)
- 18 Indicateur de longueur de bande restante (p. 29)/Indicateur de lecture de mémoire (DCR-TRV11E/TRV20E uniquement) (p. 154)
- 19 Indicateur de mémorisation du point zéro (ZERO SET MEMORY) (p. 72)
- 20 Indicateur de recherche de fin d'enregistrement (END SEARCH) (p. 34)
- 21 Indicateur de mode audio (p. 120)
- 22 Indicateur de nom de fichier de données (DCR-TRV11E/TRV20E uniquement) (p. 144) Cet indicateur apparaît quand les fonctions MEMORY MIX sont en service./Indicateur de temps (p. 29)
- 23 Indicateur de mode continu (DCR-TRV11E/TRV20E uniquement) (p. 140)
- 24 Indicateur de flash vidéo  
Cet indicateur apparaît quand vous utilisez un flash vidéo (non fourni).
- 25 Indicateur de déclencheur automatique (p. 33)
- 26 Indicateur d'autonomie de la batterie (p. 14)/Compteur de bande (p. 22)/Compteur mémoire (DCR-TRV11E/TRV20E uniquement)/Indicateur de code temporel (p. 29)
- 27 Indicateur de charge complète (p. 14)

## Lage und Funktion der Teile und Bedienelemente

---

- 15 NIGHTSHOT-Anzeige (S. 31)
- 16 Warnanzeigen (S. 192)
- 17 Bandzähleranzeige (S. 72)/Zeitcodeanzeige (S. 29)/Selbstdiagnoseanzeige (S. 191)/Anzeige für Foto auf Band (S. 45)/Anzeige für Speicherfoto (nur DCR-TRV11E/TRV20E) (S. 138)/Anzeige für Bildnummer (nur DCR-TRV11E/TRV20E) (S. 155)
- 18 Bandrestanzeige (S. 29)/Anzeige für Speicherwiedergabe (nur DCR-TRV11E/TRV20E) (S. 154)
- 19 Anzeige ZERO SET MEMORY (S. 72)
- 20 Anzeige END SEARCH (S. 34)
- 21 Anzeige für Tonmodus (S. 126)
- 22 Anzeige für Datendateiname (nur DCR-TRV11E/TRV20E) (S. 144) Diese Anzeige erscheint, wenn die MEMORY MIX-Funktionen zur Verfügung stehen./Uhrzeitanzeige (S. 29)
- 23 Anzeige für kontinuierliche Aufnahme (nur DCR-TRV11E/TRV20E) (S. 140)
- 24 Anzeige für Videoblitzz bereit  
Diese Anzeige erscheint, wenn Sie den Videoblitzz (nicht mitgeliefert) benutzen können.
- 25 Selbstausslöseranzeige (S. 33)
- 26 Restladungsanzeige (S. 14)/Bandzähler (S. 22)/Speicherzähler (nur DCR-TRV11E/TRV20E)/Zeitcodeanzeige (S. 29)
- 27 Anzeige FULL für vollständiges Laden (S. 14)

# Aperçu rapide des fonctions

## Fonctions utilisées pour le réglage de l'exposition (dans le mode d'enregistrement)

- Dans les lieux sombres NIGHTSHOT (p. 31)
- Sous un éclairage insuffisant Mode Faible éclairage (p. 61)
- Dans un environnement sombre, coucher du soleil, feux d'artifices ou vues de nuit Mode Crépuscule et lune (p. 61)
- Prise de vues à contre-jour BACK LIGHT (p. 30)
- Sous des projecteurs, comme au théâtre ou lors d'une fête Mode Projecteur (p. 61)
- Sous un éclairage puissant ou une lumière réfléchie, comme au bord de la mer et sur les pistes de ski Mode Plage et ski (p. 61)

## Fonctions permettant de renforcer l'impact des images enregistrées (dans le mode d'enregistrement)

- Transition douce entre les scènes FADER (p. 53)
- Photographie d'une image fixe TAPE PHOTO (p. 45)/MEMORY PHOTO (p. 138)
- Traitement numérique de l'image enregistrée PICTURE EFFECT (p. 56)/DIGITAL EFFECT (p. 58)
- Création d'un fond doux pour faire ressortir un sujet Mode Portrait (p. 61)
- Incrustation d'un titre TITLE (p. 108)

## Fonctions permettant d'obtenir des films plus naturels (dans le mode d'enregistrement)

- Prévention de la détérioration de l'image lors de l'utilisation du zoom numérique D ZOOM [MENU] (p. 116)
- Mise au point manuelle Mise au point manuelle (p. 65)
- Prise de vues de sujets éloignés Mode Paysage (p. 61)
- Prise de vues de sujets rapides Mode Sport (p. 61)

## Fonctions utilisées pour le montage (dans le mode d'enregistrement)

- Visionnage de l'image sur un téléviseur grand écran Mode grand écran (p. 51)
- Visionnage des images avec un ordinateur personnel "Memory Stick" (p. 131)

## Fonctions utilisées après l'enregistrement (dans le mode de lecture)

- Trucage numérique d'images enregistrées PICTURE EFFECT (p. 67)/DIGITAL EFFECT (p. 68)
- Affichage de la date/heure ou des divers réglages Code de données (p. 37)
- Localisation rapide d'une scène Mémorisation du point zéro (p. 72)
- Recherche d'une scène titrée Recherche de titre (p. 73)
- Recherche d'une scène enregistrée dans le mode photo Recherche de photo (p. 77)
- Balayage des scènes dans le mode photo Balayage des photos (p. 79)
- Lecture du son en monophonie ou de la bande son secondaire HiFi SOUND [MENU] (p. 116)
- Reproduction d'une image sur un téléviseur sans raccorder de câble SUPER LASER LINK (p. 43)
- Agrandissement d'images fixes PB ZOOM (p. 70)/MEMORY PB ZOOM (DCR-TRV11E/TRV20E uniquement) (p. 160)



# Kurzübersicht der Funktionen

## Funktionen zum Einstellen der Belichtung (im Aufnahmemodus)

- An einem dunklen Ort NIGHTSHOT (S. 31)
- Bei unzureichenden Lichtverhältnissen Modus für schwache Beleuchtung (S. 61)
- In dunkler Umgebung, wie z. B. bei Sonnenuntergang, Feuerwerk oder Nachtaufnahmen allgemein Dämmerungs- und Nachtmodus (S. 61)
- Gegenlichtaufnahmen BACK LIGHT (S. 30)
- Im Scheinwerferlicht, z. B. im Theater oder bei einem formellen Ereignis Spotlight-Modus (S. 61)
- In sehr hellem oder reflektiertem Licht, z. B. im Sommer am Strand oder auf einer Skipiste Strand- und Skimodus (S. 61)

## Funktionen zum Hervorheben von Bildern (im Aufnahmemodus)

- Ruhiger Übergang zwischen Szenen FADER (S. 53)
- Aufnehmen eines Standbildes TAPE PHOTO (S. 45)/MEMORY PHOTO (S. 138)
- Digitales Verarbeiten von Bildern PICTURE EFFECT (S. 56)/DIGITAL EFFECT (S. 58)
- Darstellen eines Motivs vor einem Hintergrund mit abgeschwächtem Kontrast Portraitmodus (S. 61)
- Einblenden von Titeln TITLE (S. 108)

## Funktionen, mit denen die Aufnahmen natürlich erscheinen (im Aufnahmemodus)

- Gleichbleibende Bildqualität bei digitalem Zoom D ZOOM [MENU] (S. 116)
- Manuelles Fokussieren Manuelles Fokussieren (S. 65)
- Aufnehmen entfernter Motive Landschaftsmodus (S. 61)
- Aufnehmen schnell bewegter Motive Sportmodus (S. 61)

## Funktionen zum Bearbeiten von Aufnahmen (im Aufnahmemodus)

- Anzeigen des Bildes auf einem Breitbildfernsehergerät Breitbildmodus (S. 51)
- Anzeigen von Bildern an einem PC (nur DCR-TRV11E/TRV20E) „Memory Stick“ (S. 131)

## Funktionen nach dem Aufnehmen (im Wiedergabemodus)

- Digitales Verarbeiten von Aufnahmen PICTURE EFFECT (S. 67)/DIGITAL EFFECT (S. 68)
- Anzeigen von Datum/Uhrzeit oder verschiedenen Aufnahmeinstellungen Datencode (S. 37)
- Rasches Ansteuern einer gewünschten Szene Nullspeicherfunktion (S. 72)
- Suchen von Szenen mit einem Titel Titelsuche (S. 73)
- Suchen von Szenen, die im Fotomodus aufgezeichnet wurden Fotosuche (S. 77)
- Durchsuchen von Szenen, die im Fotomodus aufgezeichnet wurden Foto-Scan (S. 79)
- Wiedergabe monaural oder mit Zweitton HiFi SOUND [MENU] (S. 116)
- Wiedergeben des Bildes auf einem Fernsehgerät ohne Anschluß eines Verbindungskabels SUPER LASER LINK (S. 43)
- Vergrößern von Standbildern Wiedergabe-Zoom/Speicherwiedergabe-Zoom (nur DCR-TRV11E/TRV20E) (S. 160)

# Index

## A, B

Adaptateur de port série .....	157
Adaptateur secteur .....	14
Affichage INDEX (Multiple) ...	140
AUDIO MIX .....	118
AUTO SHTR .....	117
BACK LIGHT .....	30
Balance des blancs .....	49
Balayage des photos .....	79
Balayage par saut .....	39
Bandoulière .....	208
Batterie "InfoLITHIUM" .....	18
Batterie rechargeable .....	13
Bip .....	122
BOUNCE .....	53

## C, D

Câble de raccordement audio/ vidéo .....	41, 80, 90, 97, 151
Câble de raccordement DV .....	82, 99, 151
Capteur de télécommande .....	205
Casque .....	195
Cassette à double piste son .....	172
Cassette stéréo .....	172
Chevauchement mémoire .....	144
Code de données .....	37
Code temporel .....	29
Compteur de bande .....	29, 72
Condensation d'humidité .....	195
Copie d'une cassette .....	80
DEMO .....	121
Diaporama .....	162
DIGITAL EFFECT .....	58, 68
DIGITAL I/O/ (LANC) .....	157
DISPLAY .....	37
Doublage son .....	104
Durée d'enregistrement .....	16

## E

Ecran LCD .....	23
EDITSEARCH .....	34
Emetteur infrarouge .....	31, 43, 48
En continu .....	140
END SEARCH .....	34, 40
Enregistrement avec déclencheur automatique .....	33
Enregistrement de photo .....	45
Exposition .....	65

## F, G, H

FADER .....	53
FLASH MOTION .....	58
FOCUS .....	65
Fonction de conversion du signal .....	96
Fondu en entrée/sortie .....	53

Fondu en mosaïque .....	53
Format .....	119
Grand angle .....	27
Griffe porte-accessoire intelligente .....	211
HiFi SOUND .....	118

## I, J, K, L

i.LINK .....	174
Incrustation de chrominance mémoire .....	144
Incrustation de luminance mémoire .....	144
Incrustation en chrominance ..	144
Indicateur d'autonomie de la batterie .....	29
Indicateur de bande restante ..	29
Indicateurs d'avertissement ..	183
Indicateurs de fonctionnement .....	214
JPEG .....	131
LANC .....	210
Lecture au ralenti .....	39
LUMINANCEKEY .....	58

## M, N

Marque d'impression .....	169
Mémoire de cassette .....	11, 171
Mémoire PB ZOOM .....	160
Mémorisation du point zéro .....	72
M. FADER .....	53
Memory Stick .....	131
Microphone externe (non fourni) .....	210
Mise au point manuelle .....	65
Mode audio .....	120
Mode de qualité d'image .....	134
Mode grand écran .....	51
Mode miroir .....	23
Molette SEL/PUSH EXEC .....	116
MONOTONE .....	53
Montage par insertion .....	101
Montage programmé numérique .....	84
NIGHTSHOT .....	31

## O, P, Q

OLD MOVIE .....	58
OVERLAP .....	53, 114
Pause de lecture .....	39
PB ZOOM .....	70
PICTURE EFFECT .....	56
Prise de télécommande (LANC) .....	210
Prise pour casque .....	205
Prise S-vidéo .....	38, 71
PROGRAM AE .....	61
Protection d'images .....	164

## R

Raccordement (copie d'une cassette) .....	80, 97, 151
(visionnage sur un téléviseur) .....	41
RANDOM DOT .....	53
Recharge complète .....	14
Recharge de la batterie .....	14
Recharge de la pile au vanadium- lithium .....	196
Recharge normale .....	14
Recherche d'image .....	39
Recherche de date .....	75
Recherche de titre .....	73
Recherche des photos .....	77
Réglage de l'horloge .....	129
Réglage du viseur .....	25
Réglages de menu .....	116
RESET .....	181
Revue d'enregistrement .....	35

## S

Sangle .....	209
SelfAffichage d'autodiagnostic .....	182
SLOW SHUTTER .....	58
Son principal .....	172
Son secondaire .....	89
Sources d'alimentation (batterie de voiture) .....	19
(batterie rechargeable) .....	13
(secteur) .....	19
Standard PAL .....	196
Standards de télévision couleur .....	194
STEADYSHOT .....	117
STILL .....	58
SUPER LASER LINK .....	43
SUPER NIGHTSHOT .....	31

## T, U, V

Taquet de protection contre l'écriture .....	20
Télécommande .....	212
Téléobjectif .....	27
Titrage d'une cassette .....	114
Titre .....	108, 112
TRAIL .....	58
Transition .....	22

## W, X, Y, Z

WIPE .....	53
WORLD TIME .....	122
Zoom .....	27
Zoom électrique .....	27

<b>A, B</b>		
Akku .....	13	
Anschlüsse		
(Anzeigen von Aufnahmen auf dem Fernsehschirm) .....	41	
(Überspielen eines Bandes) .....	80, 97, 151	
AUDIO MIX .....	124	
Aufnahmedauer .....	16	
Aufnahmerückschau .....	35	
AUTO SHTR .....	123	
A/V		
-Verbindungskabel ...	41, 80, 90, 97, 151	
BACK LIGHT .....	30	
Bandrestanzeige .....	29	
Bandzähler .....	29, 72	
Belichtung .....	65	
Benennen einer Kassette .....	114	
Betriebsanzeigen .....	214	
Bildpräsentation .....	162	
Bildqualitätsmodus .....	134	
Bildschutz .....	164	
Bildsuchlauf .....	39	
BOUNCE .....	53	
Breitbildmodus .....	51	
<b>C, D</b>		
Camera Chromakey .....	144	
Datencode .....	37	
Datumssuche .....	75	
DEMO .....	127	
DIGITAL EFFECT .....	58, 68	
DIGITAL I/O (LANC) .....	157	
Digitale, programmgesteuerter Schnitt .....	84	
DISPLAY .....	37	
Druckmarkierung .....	169	
DV		
-Verbindungskabel ...	82, 99, 151	
<b>E</b>		
EDITSEARCH .....	34	
Ein- / Ausblenden .....	53	
END SEARCH .....	34, 40	
Externes Mikrofon (nicht mitgeliefert) .....	210	
<b>F, G, H</b>		
FADER .....	53	
Farbfernsehsysteme .....	194	
Fernbedienung .....	212	
Fernbedienungssensor .....	205	
Fernbedienungs-Steuerbuchse (LANC) .....	210	
Feuchtigkeitsskondensation ....	195	
FLASH MOTION .....	58	
FOCUS .....	65	
Format .....	125	
Foto-Scan .....	79	
Fotografie .....	45	
Fotosuche .....	77	
Griffband .....	209	
Hauptton .....	172	
HiFi SOUND .....	124	
<b>I, J, K, L</b>		
i.LINK .....	174	
Indexbildschirm (Mehrbildanzeige) .....	140	
„InfoLITHIUM“-Akku .....	18	
Infrarotsender .....	31, 43	
Intelligenter Zubehörschuh .....	211	
JPEG .....	131	
Kassettenspeicher .....	11, 171	
Kontinuierlich .....	140	
Köpfe .....	195	
Kopfhörerbuchse .....	210	
Laden des Akkus .....	14	
Laden des Vanadium-Lithium -Akku .....	196	
LANC .....	210	
LCD-Bildschirm .....	23	
LUMINANCEKEY .....	58	
<b>M, N</b>		
Manuelles Fokussieren .....	65	
Memory Chromakey .....	144	
Memory Luminancekey .....	144	
Memory overlap .....	144	
Memory Stick .....	131	
Menüeinstellungen .....	116	
M. FADER .....	53	
MONOTONE .....	53	
Mosaikblende .....	53	
Motorzoom .....	27	
Nachvertonung .....	104	
Netzteil .....	14	
NIGHTSHOT .....	31	
Normales Laden .....	14	
Nullspeicherfunktion .....	72	
<b>O, P, Q</b>		
OLD MOVIE .....	58	
OVERLAP .....	53, 114	
PAL-System .....	196	
PB ZOOM (Wiedergabe-Zoom) .....	70	
PICTURE EFFECT .....	56	
PROGRAM AE .....	61	
<b>R</b>		
RANDOM DOT .....	53	
RESET .....	190	
Restladungsanzeige .....	29	
<b>S</b>		
S-Videobuchse .....	38, 71	
Schulterriemen .....	208	
SEL/PUSH EXEC, Regler .....	116	
Selbstauslöseraufnahmen .....	33	
Selbstdiagnoseanzeige .....	191	
Serieller Anschlußadapter .....	157	
Signalkonvertierungsfunktion .....	96	
Signalton .....	128	
SLOW SHUTTER .....	58	
Speicherwiedergabe-Zoom ...	160	
Spiegelmodus .....	23	
STEADYSHOT .....	123	
Stereokassette .....	172	
STILL .....	58	
Stromquellen		
(Akku) .....	13	
(Autobatterie) .....	19	
(Netzstrom) .....	19	
Sucher einstellen .....	25	
SUPER LASER LINK .....	43	
SUPER NIGHTSHOT .....	31	
Szenenwechsel .....	22	
<b>T, U, V</b>		
Teleaufnahmen .....	27	
Titel .....	108, 112	
Titelsuche .....	73	
Tonmodus .....	126	
TRAIL .....	58	
Überspielen eines Bandes .....	80	
Überspielschutzlasche .....	20	
Uhr einstellen .....	129	
Vollständiges Laden .....	14	
<b>W, X, Y, Z</b>		
Warnanzeigen .....	192	
Weitwinkel-aufnahmen .....	27	
Weißwert .....	49	
Wiedergabepause .....	39	
WIPE .....	53	
WORLD TIME .....	128	
Zeitcode .....	29	
Zeitlupe .....	39	
Zeitraffer .....	39	
Zoom .....	27	
Zweikanaltonkassette .....	172	
Zweitton .....	89	
Zwischenschneiden .....	101	

